

RX-V3900

AV Receiver

Ampli-tuner audio-vidéo

OWNER'S MANUAL
MODE D'EMPLOI
BEDIENUNGSANLEITUNG
BRUKSANVISNING
GEBRUIKSAANWIJZING
ИНСТРУКЦИЯ ПО ЭКСПЛУАТАЦИИ

Caution: Read this before operating your unit.

- 1 To assure the finest performance, please read this manual carefully. Keep it in a safe place for future reference.
- 2 Install this sound system in a well ventilated, cool, dry, clean place – away from direct sunlight, heat sources, vibration, dust, moisture, and/or cold. Allow ventilation space of at least 30 cm on the top, 20 cm on the left and right, and 20 cm on the back of this unit.
- 3 Locate this unit away from other electrical appliances, motors, or transformers to avoid humming sounds.
- 4 Do not expose this unit to sudden temperature changes from cold to hot, and do not locate this unit in an environment with high humidity (i.e. a room with a humidifier) to prevent condensation inside this unit, which may cause an electrical shock, fire, damage to this unit, and/or personal injury.
- 5 Avoid installing this unit where foreign objects may fall onto this unit and/or this unit may be exposed to liquid dripping or splashing. On the top of this unit, do not place:
 - Other components, as they may cause damage and/or discoloration on the surface of this unit.
 - Burning objects (i.e. candles), as they may cause fire, damage to this unit, and/or personal injury.
 - Containers with liquid in them, as they may fall and liquid may cause electrical shock to the user and/or damage to this unit.
- 6 Do not cover this unit with a newspaper, tablecloth, curtain, etc. in order not to obstruct heat radiation. If the temperature inside this unit rises, it may cause fire, damage to this unit, and/or personal injury.
- 7 Do not plug in this unit to a wall outlet until all connections are complete.
- 8 Do not operate this unit upside-down. It may overheat, possibly causing damage.
- 9 Do not use force on switches, knobs and/or cords.
- 10 When disconnecting the power cable from the wall outlet, grasp the plug; do not pull the cable.
- 11 Do not clean this unit with chemical solvents; this might damage the finish. Use a clean, dry cloth.
- 12 Only voltage specified on this unit must be used. Using this unit with a higher voltage than specified is dangerous and may cause fire, damage to this unit, and/or personal injury. Yamaha will not be held responsible for any damage resulting from use of this unit with a voltage other than specified.
- 13 To prevent damage by lightning, keep the power cord and outdoor antennas disconnected from a wall outlet or the unit during a lightning storm.
- 14 Do not attempt to modify or fix this unit. Contact qualified Yamaha service personnel when any service is needed. The cabinet should never be opened for any reasons.
- 15 When not planning to use this unit for long periods of time (i.e. vacation), disconnect the AC power plug from the wall outlet.
- 16 Install this unit near the AC outlet and where the AC power plug can be reached easily.
- 17 Be sure to read the “Troubleshooting” section on common operating errors before concluding that this unit is faulty.
- 18 Before moving this unit, press **Ⓜ MASTER ON/OFF** to release it outward to the OFF position to turn off this unit, the main room, Zone 2 and Zone 3 and then disconnect the AC power plug from the AC wall outlet.
- 19 **VOLTAGE SELECTOR** (Asia and General models only)
The **VOLTAGE SELECTOR** on the rear panel of this unit must be set for your local main voltage BEFORE plugging into the AC wall outlet. Voltages are:
.....AC 110/120/220/230–240 V, 50/60 Hz
- 20 The batteries shall not be exposed to excessive heat such as sunshine, fire or like.
- 21 Excessive sound pressure from earphones and headphones can cause hearing loss.
- 22 When replacing the batteries, be sure to use batteries of the same type. Danger of explosion may happen if batteries are incorrectly replaced.

WARNING

TO REDUCE THE RISK OF FIRE OR ELECTRIC SHOCK, DO NOT EXPOSE THIS UNIT TO RAIN OR MOISTURE.

As long as this unit is connected to the AC wall outlet, it is not disconnected from the AC power source even if you turn off this unit by **Ⓜ MASTER ON/OFF**. In this state, this unit is designed to consume a very small quantity of power.

■ For U.K. customers

If the socket outlets in the home are not suitable for the plug supplied with this appliance, it should be cut off and an appropriate 3 pin plug fitted. For details, refer to the instructions described below.

Note

The plug severed from the mains lead must be destroyed, as a plug with bared flexible cord is hazardous if engaged in a live socket outlet.

■ Special Instructions for U.K. Model

IMPORTANT

THE WIRES IN MAINS LEAD ARE COLOURED IN ACCORDANCE WITH THE FOLLOWING CODE:

Blue: NEUTRAL
Brown: LIVE

As the colours of the wires in the mains lead of this apparatus may not correspond with the coloured markings identifying the terminals in your plug, proceed as follows:

The wire which is coloured BLUE must be connected to the terminal which is marked with the letter N or coloured BLACK. The wire which is coloured BROWN must be connected to the terminal which is marked with the letter L or coloured RED.

Making sure that neither core is connected to the earth terminal of the three pin plug.



Information for Users on Collection and Disposal of Old Equipment and used Batteries

These symbols on the products, packaging, and/or accompanying documents mean that used electrical and electronic products and batteries should not be mixed with general household waste.

For proper treatment, recovery and recycling of old products and used batteries, please take them to applicable collection points, in accordance with your national legislation and the Directives 2002/96/EC and 2006/66/EC.

By disposing of these products and batteries correctly, you will help to save valuable resources and prevent any potential negative effects on human health and the environment which could otherwise arise from inappropriate waste handling.

For more information about collection and recycling of old products and batteries, please contact your local municipality, your waste disposal service or the point of sale where you purchased the items.

[Information on Disposal in other Countries outside the European Union]

These symbols are only valid in the European Union. If you wish to discard these items, please contact your local authorities or dealer and ask for the correct method of disposal.

Note for the battery symbol (bottom two symbol examples):

This symbol might be used in combination with a chemical symbol. In this case it complies with the requirement set by the Directive for the chemical involved.



Pb

Limited Guarantee for European Economic Area (EEA) and Switzerland

Thank you for having chosen a Yamaha product. In the unlikely event that your Yamaha product needs guarantee service, please contact the dealer from whom it was purchased. If you experience any difficulty, please contact Yamaha representative office in your country. You can find full details on our website (<http://www.yamaha-hifi.com/> or <http://www.yamaha-uk.com/> for U.K. resident).

The product is guaranteed to be free from defects in workmanship or materials for a period of two years from the date of the original purchase. Yamaha undertakes, subject to the conditions listed below, to have the faulty product or any part(s) repaired, or replaced at Yamaha's discretion, without any charge for parts or labour. Yamaha reserves the right to replace a product with that of a similar kind and/or value and condition, where a model has been discontinued or is considered uneconomic to repair.

Conditions

1. The original invoice or sales receipt (showing date of purchase, product code and dealer's name) MUST accompany the defective product, along with a statement detailing the fault. In the absence of this clear proof of purchase, Yamaha reserves the right to refuse to provide free of charge service and the product may be returned at the customer's expense.
2. The product MUST have been purchased from an AUTHORISED Yamaha dealer within the European Economic Area (EEA) or Switzerland.
3. The product must not have been the subject of any modifications or alterations, unless authorised in writing by Yamaha.
4. The following are excluded from this guarantee:
 - a. Periodic maintenance and repair or replacement of parts due to normal wear and tear.
 - b. Damage resulting from:
 - (1) Repairs performed by the customer himself or by an unauthorised third party.
 - (2) Inadequate packaging or mishandling, when the product is in transit from the customer. Please note that it is the customer's responsibility to ensure the product is adequately packaged when returning the product for repair.
 - (3) Misuse, including but not limited to (a) failure to use the product for its normal purpose or in accordance with Yamaha's instructions on the proper use, maintenance and storage, and (b) installation or use of the product in a manner inconsistent with the technical or safety standards in force in the country where it is used.
 - (4) Accidents, lightning, water, fire, improper ventilation, battery leakage or any cause beyond Yamaha's control.
 - (5) Defects of the system into which this product is incorporated and/or incompatibility with third party products.
 - (6) Use of a product imported into the EEA and/or Switzerland, not by Yamaha, where that product does not conform to the technical or safety standards of the country of use and/or to the standard specification of a product sold by Yamaha in the EEA and/or Switzerland.
 - (7) Non AV (Audio Visual) related products.
(Products subject to "Yamaha AV Guarantee Statement" are defined in our website at <http://www.yamaha-hifi.com/> or <http://www.yamaha-uk.com/> for U.K. resident.)
5. Where the guarantee differs between the country of purchase and the country of use of the product, the guarantee of the country of use shall apply.
6. Yamaha may not be held responsible for any losses or damages, whether direct, consequential or otherwise, save for the repair or replacement of the product.
7. Please backup any custom settings or data, as Yamaha may not be held responsible for any alteration or loss to such settings or data.
8. This guarantee does not affect the consumer's statutory rights under applicable national laws in force or the consumer's rights against the dealer arising from their sales/purchase contract.



Manufactured under license from Dolby Laboratories. Dolby, Pro Logic and the double-D symbol are trademarks of Dolby Laboratories.



Manufactured under license under U.S. Patent No's: 5,451,942;5,956,674;5,974,380;5,978,762;6,226,616;6,487,535 & other U.S. and worldwide patents issued & pending. DTS is a registered trademark and the DTS logos, Symbol, DTS-HD and DTS-HD Master Audio are trademark of DTS, Inc. © 1996-2007 DTS, Inc. All Rights Reserved.

iPod™

"iPod" is a trademark of Apple Inc., registered in the U.S. and other countries.



Fraunhofer Institut
Integrierte Schaltungen

MPEG Layer-3 audio coding technology licensed from Fraunhofer IIS and Thomson.



This receiver supports network connections.

HDMI

"HDMI", the "HDMI" logo and "High-Definition Multimedia Interface" are trademarks, or registered trademarks of HDMI Licensing LLC.

x.v.Color™

"x.v.Color" is a trademark of Sony Corporation.

SILENT™ CINEMA

"SILENT CINEMA" is a trademark of Yamaha Corporation.

The Certified For Windows Vista logo, Windows Media and the Windows logo are trademarks or registered trademarks of Microsoft Corporation in the United States and/or other countries. Content providers are using the digital rights management technology for Windows Media contained in this device (WMDRM) to protect the integrity of their content (Secure Content) so that their intellectual property, including copyright, in such content is not misappropriated.

This device uses WM-DRM software to play Secure Content (WM-DRM Software).

If the security of the WM-DRM Software in this device has been compromised, owners of Secure Content (Secure Content Owners) may request that Microsoft revoke the WM-DRM Software's right to acquire new licenses to copy, display and/or play Secure Content. Revocation does not alter the WM-DRM Software's ability to play unprotected content. A list of revoked WM-DRM Software is sent to your device whenever you download a license for Secure Content from the Internet or from a PC. Microsoft may, in conjunction with such license, also download revocation list onto your device on behalf of Secure Content Owners.

Contents

INTRODUCTION

Features	3
Supplied accessories	3
Getting started	4
Quick start guide	5

PREPARATION

Connections	9
Optimizing the speaker setting for your listening room	30
Before starting the automatic setup	30
Quick automatic setup	30
Basic automatic setup	31
Advanced automatic setup	33
Reviewing and reloading the automatic setup parameters	34

BASIC OPERATION

Playback	36
Basic procedure	36
Selecting audio input jacks (AUDIO SELECT)	37
Selecting the multi-channel input component	37
Selecting the HDMI OUT jack	37
Using your headphones	38
Muting the audio output	38
Displaying the input source information	38
Using the sleep timer	39
Sound field programs	40
Selecting sound field programs	40
Using CINEMA DSP 3D mode	46
Enjoying unprocessed input sources	46
Using audio features	47
Enjoying pure hi-fi sound	47
Adjusting the tonal quality	47
Adjusting the speaker level	47
Selecting the recording source	47
FM/AM tuning	48
Overview	48
FM/AM tuning operations	48
Preset FM/AM stations	49
Radio Data System tuning (U.K. and Europe models only)	51
Selecting the Radio Data System program type (PTY SEEK mode)	51
Using the enhanced other networks (EON) data service	52
Displaying the Radio Data System information	52
Using Bluetooth™ components	54
Pairing the Bluetooth™ receiver and your Bluetooth component	54
Playback of the Bluetooth™ component	54
Music Content menu	55
Music Content menu operations	55
Using iPod™	56
iPod menu tree	56
Controlling iPod™	57

Using USB and network features	58
USB and network menu tree	58
Navigating USB and network menus	59
Using a USB storage device or a USB portable audio player	59
Using a PC server or Yamaha MCX-2000	60
Using the Internet Radio	61
Using shortcut buttons	61

ADVANCED OPERATION

Advanced sound configurations	63
Selecting decoders	63
Graphical user interface (GUI) menu	65
GUI menu overview	67
GUI menu operations	68
Saving and recalling the system settings (System Memory)	90
Controlling this unit by using the Web browser (Web Control Center)	94
Remote control features	95
Controlling this unit, a TV, or other components	95
Customizing the remote control	97
Setting the backlight mode of the remote control	98
Setting remote control codes	98
Programming codes from other remote controls	100
Changing source names in the display window	101
Macro programming features	102
Clearing configurations	104
Simplified remote control	105
Using multi-zone configuration	106
Connecting the Zone 2 and Zone 3 components	106
Controlling Zone 2 or Zone 3	108
Advanced setup	110
Using the advanced setup menu	110

ADDITIONAL INFORMATION

Troubleshooting	113
Resetting the system	124
Operation modes of front panel controls	125
Glossary	126
Sound field program information	129
Parametric equalizer information	130
Specifications	131
Index	133

APPENDIX

(at the end of this manual)

Front panel	i
Remote control	ii
Sound output in each sound field program	iii
List of remote control codes	v
Information about software	x

INTRODUCTION

PREPARATION

BASIC OPERATION

ADVANCED OPERATION

ADDITIONAL INFORMATION

APPENDIX

English

What you can do with the GUI menu

By configuring the parameters in the GUI menu of this unit, you can adjust a variety of system settings suited for your listening environment. The following is a brief description of some of the useful menus you can configure in the GUI menu. For more detailed information, see “Graphical user interface (GUI) menu” (page 65).

Fine adjusting the speaker settings

In case speaker settings configured by automatic setup does not match your listening environment, you can configure them manually.

Setup → Speaker (page 76)

Specifying the muting type

In case you do not want to fully mute audio when you receive a call while watching your favorite TV program, you can use this menu to specify the muting level.

Setup → Volume → Muting Type (page 78)

Specifying the initial volume level

By adjusting this parameter, you can automatically control the initial volume level regardless of the recording level of the audio source.

Setup → Volume → Initial Volume (page 78)

Adjusting the dynamic range

The dynamic range is the difference between the minimum and maximum amplitude. The higher the dynamic range, the more accurate the sound reproduction for bitstream signals. You can adjust the dynamic range for speakers and headphones individually. Also, you can use the adaptive dynamic range control feature to adjust the dynamic range automatically in conjunction with the volume level.

Setup → Sound → Dynamic Range (page 79)

Setup → Volume → Adaptive DRC (page 78)

Adjusting the audio and video synchronization

Sometimes, depending on your video source component, video is delayed relative to audio due to processing problems. In this case, you need to manually adjust the audio delay to keep it synchronized with the video. If you connect the video source component to this unit using an HDMI connection and your component supports the LIPSYNC feature, you can adjust the audio/video synchronization automatically.

Setup → Sound → Lipsync (page 81)

Changing input/output assignment

In case the initial input/output assignments do not correspond to your needs, you can rearrange them according to your component to be connected to this unit. You can also edit the input name to be displayed in the front panel or in the GUI screen as necessary.

Setup → Option → I/O Assignment (page 86)

Setup → Option → Input Rename (page 86)

Fixing the volume difference between input sources

The sound output level may vary depending on the audio source components connected to this unit. In this case, you can reduce or increase the output level of each input source using this feature.

Input Select → (input source) → (submenu) → Volume Trim (page 74)

Setting the background video for discrete multi-channel input

If you want to enjoy video images in combination with discrete multi-channel audio input, configure this setting to specify the video input source. For example, to view DVD video images while listening to the music sources from a multi-format player or an external decoder, set this setting to “DVD”.

Input Select → MULTI CH → (submenu) → BGV (page 75)

Adjusting the brightness of the front panel display

You can make the front panel display darker or brighter by configuring this setting.

Setup → Option → Display Set → Front Panel Display → Dimmer (page 87)

Turning on or off the short message display

Each time you operate this unit using controls on the front panel or remote control keys, this unit displays short messages on the video monitor. If you want to turn off the short message display, select “Off” in this setting (Initial factory setting is “On”).

Setup → Option → Display Set → Short Message (page 87)

Setting the amount of time to display GUI screen information

You can set the amount of time to display playback information in the GUI screen after you perform a certain operation.

Setup → Option → Display Set → Playback Screen (page 87)

Protecting the setup values

After you have configured the sound field program parameters and other system settings, you can use this feature to prevent accidental changes to those setup values.

Setup → Option → Memory Guard (page 86)

Features

Built-in 7-channel power amplifier

- ◆ Minimum RMS output power
(20 Hz to 20 kHz, 0.04% THD, 8 Ω)
Front: 140 W + 140 W
Center: 140 W
Surround: 140 W + 140 W
Surround back: 140 W + 140 W

Various input/output connectors

- ◆ HDMI (IN x 4, OUT x 2), Component video (IN x 3, OUT x 1), S-video (IN x 6, OUT x 3), Composite video (IN x 6, OUT x 5), Coaxial digital audio (IN x 3), Optical digital audio (IN x 5, OUT x 2), Analog audio (IN x 10, OUT x 3)
- ◆ Speaker out (7-channel), Pre out (7-channel), Subwoofer out, Presence out, Zone 2/Zone 3 out
- ◆ Discrete multi-channel input (6 or 8-channel)

Sound field programs

- ◆ Proprietary Yamaha technology for the creation of sound fields
- ◆ CINEMA DSP 3D
- ◆ Compressed Music Enhancer mode
- ◆ Virtual CINEMA DSP
- ◆ SILENT CINEMA

Digital audio decoders

- ◆ Dolby TrueHD, Dolby Digital Plus decoder
- ◆ DTS-HD Master Audio, DTS-HD High Resolution Audio decoder
- ◆ Dolby Digital/Dolby Digital EX decoder
- ◆ DTS/DTS-ES Matrix 6.1, Discrete 6.1, DTS 96/24 decoder
- ◆ Dolby Pro Logic/Dolby Pro Logic II/Dolby Pro Logic IIX decoder
- ◆ DTS NEO:6 decoder

Sophisticated FM/AM tuner

- ◆ 40-station random and direct preset tuning
- ◆ Automatic preset tuning
- ◆ Radio Data System capability (Europe model only)

HDMI™ (High-Definition Multimedia Interface)

- ◆ HDMI interface for standard, enhanced or high-definition video as well as multi-channel digital audio based on HDMI version 1.3a (HDMI is licensed by HDMI Licensing, LLC.)
 - Automatic audio and video synchronization (lip sync) information capability
 - Deep Color video signal (30/36 bit) transmission capability
 - “x.v.Color” video signal transmission capability
 - High refresh rate and high resolution video signals capability
 - High definition digital audio format signals capability

- ◆ HDCP (High-bandwidth Digital Content Protection System) licensed by Digital Content Protection, LLC.
- ◆ Analog video to HDMI digital video up-conversion (composite video ↔ S-video ↔ component video → HDMI digital video) capability for monitor out
- ◆ Analog and HDMI video up-scaling: 480i(576i) → 480p(576p)/720p/1080i/1080p, 480p(576p) → 720p/1080i/1080p, 720p → 1080i/1080p, 1080i → 720p/1080p

DOCK terminal

- ◆ DOCK terminal to connect a Yamaha iPod universal dock (such as YDS-11, sold separately) or Bluetooth wireless audio receiver (such as YBA-10, sold separately)

USB and network features

- ◆ USB port to connect a USB storage device, USB Hard disc drive, or USB portable audio player
- ◆ NETWORK port to connect a PC and Yamaha MCX-2000 or access the Internet Radio and via LAN
- ◆ DHCP automatic or manual network configuration
- ◆ Web control capability of this unit by using a Web browser

Automatic speaker setup features

- ◆ Advanced YPAO (Yamaha Parametric room Acoustic Optimizer) for automatic speaker setup
- ◆ Multi-point measurement feature for multiple listening positions
- ◆ Parametric equalizer select feature

Other features

- ◆ 192-kHz/24-bit D/A converter
- ◆ GUI (graphic user interface) menus that allow you to optimize this unit to suit your individual audiovisual system
- ◆ Music Content menu that allows you to easily navigate music content menus of your iPod, USB component, Internet Radio, etc.
- ◆ PURE DIRECT mode for pure hi-fi sound for all sources
- ◆ Adaptive dynamic range controlling capability
- ◆ Adaptive DSP effect level controlling capability
- ◆ Remote control with preset remote control codes, learning and macro capability
- ◆ ZONE 2/ZONE 3 custom installation facility
- ◆ Zone switching capability between the main zone and ZONE 2/ZONE 3 using ZONE CONTROLS
- ◆ System Memory capability for saving and recalling multiple system parameter settings
- ◆ Sleep timer for each zone



Supplied accessories

Check that you received all of the following parts.

- | | |
|---|---|
| <input type="checkbox"/> Remote control | <input type="checkbox"/> Optimizer microphone |
| <input type="checkbox"/> Simplified remote control | <input type="checkbox"/> AM loop antenna |
| <input type="checkbox"/> Batteries (4) (AAA, LR03, UM-4) | <input type="checkbox"/> Indoor FM antenna |
| <input type="checkbox"/> Power cable (Two for Asia model) | |

Getting started

About this manual

-  indicates a tip for your operation.
- Some operations can be performed by using either the buttons on the front panel or the ones on the remote control. In case the button names differ between the front panel and the remote control, the button name on the remote control is given in parentheses.
- This manual is printed prior to production. Design and specifications are subject to change in part as a result of improvements, etc. In case of differences between the manual and product, the product has priority.
- “ MASTER ON/OFF” or “ DVD” (example) indicates the name of the parts on the front panel or the remote control. Refer to the attached sheet or the pages at the end of this manual for the information about each position of the parts.

■ Installing batteries in the remote control

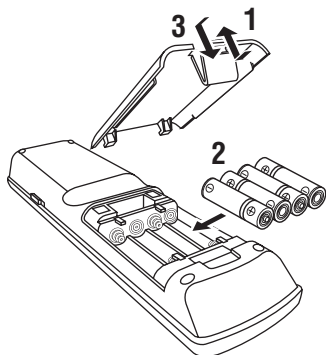

- 1 Take off the battery compartment cover.**
- 2 Insert the four supplied batteries (AAA, LR03, UM-4) according to the polarity markings (+ and -) on the inside of the battery compartment.**
- 3 Snap the battery compartment cover back into place.**

Notes

- Change all of the batteries if you notice the following conditions:
 - the operation range of the remote control decreases.
 - the transmit indicator does not flash or its light becomes dim.
- Do not use old batteries together with new ones.
- Do not use different types of batteries (such as alkaline and manganese batteries) together. Read the packaging carefully as these different types of batteries may have the same shape and color.
- If the batteries have leaked, dispose of them immediately. Avoid touching the leaked material or letting it come into contact with clothing, etc. Clean the battery compartment thoroughly before installing new batteries.
- Do not throw away batteries with general house waste; dispose of them correctly in accordance with your local regulations.
- If the remote control is without batteries for more than 2 minutes, or if exhausted batteries remain in the remote control, the contents of the memory may be cleared. When the memory is cleared, insert new batteries, set up the remote control code and program any acquired functions that may have been cleared.

■ VOLTAGE SELECTOR (Asia and General models only)

Caution

The VOLTAGE SELECTOR on the rear panel of this unit must be set for your local voltage BEFORE plugging the power cable into the AC wall outlet. Improper setting of the VOLTAGE SELECTOR may cause damage to this unit and create a potential fire hazard.

Rotate the VOLTAGE SELECTOR clockwise or counterclockwise to the correct position using a straight slot screwdriver.

Voltages are as follows:

.....AC 110/120/220/230-240 V, 50/60 Hz

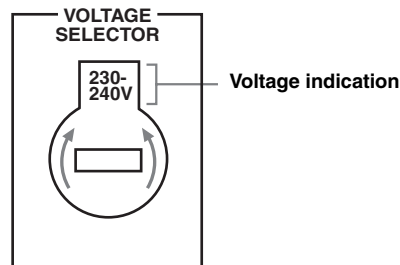

Quick start guide

The following steps describe the easiest way to enjoy DVD movie playback in your home theater.

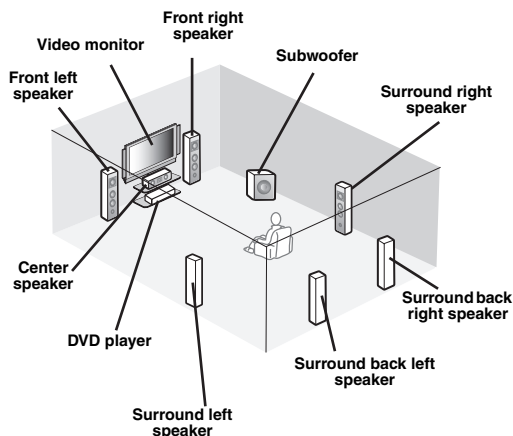

Step 1: Set up your speakers

P. 6

Step 2: Connect your DVD player and other components

P. 7

Step 3: Turn on the power and start playback

P. 8

Enjoy DVD playback!

Preparation: Check the items

In these steps, you need the following supplied accessories.

- Power cable**

The following items are not included in the package of this unit.

- Speakers**
 - Front speaker** x 2
 - Center speaker** x 1
 - Surround speaker** x 4

Select magnetically shielded speakers. The minimum required speakers are two front speakers. The priority of the requirement of other speakers is as follows:

1. Two surround speakers
2. One center speaker
3. One (or two) surround back speaker(s)

- Active subwoofer** x 1
Select an active subwoofer equipped with an RCA input jack.
- Speaker cable** x 7
- Subwoofer cable** x 1
Select a monaural RCA cable.
- DVD player** x 1
Select DVD player equipped with coaxial digital audio output jack and composite video output jack.
- Video monitor** x 1
Select a TV monitor, video monitor or projector equipped with a composite video input jack.
- Video cable** x 2
Select RCA composite video cables.
- Digital coaxial audio cable** x 1

Step 1: Set up your speakers

Place your speakers in the room and connect them to this unit.

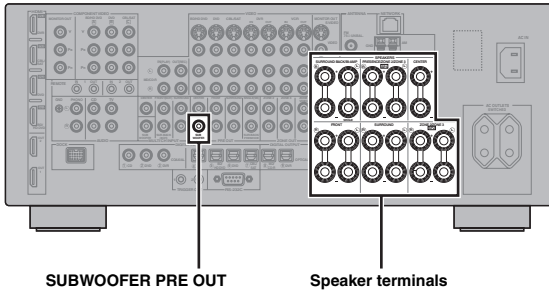

1 Place your speakers and subwoofer in the room.

2 Connect speaker cables to each speaker.

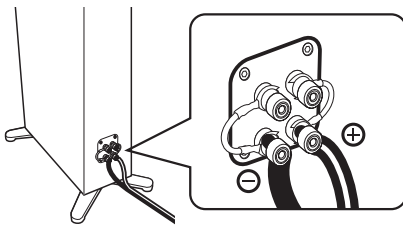

3 Connect each speaker cable to the corresponding speaker terminal of this unit.

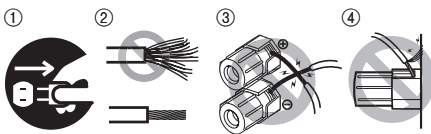

- 1 Make sure that this unit and the subwoofer are unplugged from the AC wall outlets.
- 2 Twist the exposed wires of the speaker cables together to prevent short circuits.
- 3 Do not let the bare speaker wires touch each other.
- 4 Do not let the bare speaker wires touch any metal part of this unit.

Be sure to connect the left channel (L), right channel (R), “+” (red) and “-” (black) properly.

Front speakers and center speaker

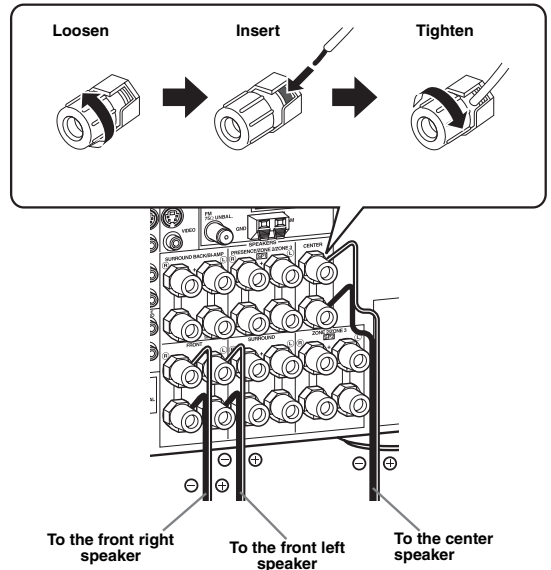

Surround and surround back speakers

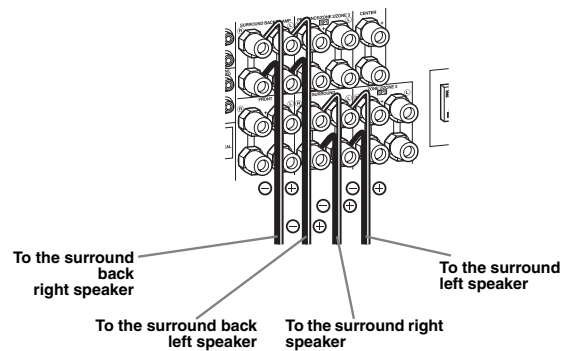

4 Connect the subwoofer cable to the SUBWOOFER PRE OUT jack of this unit and the input jack of the subwoofer.

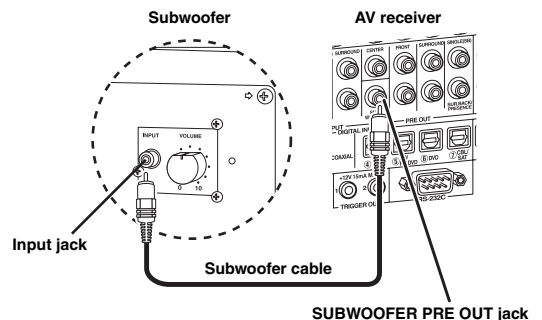

Step 2: Connect your DVD player and other components

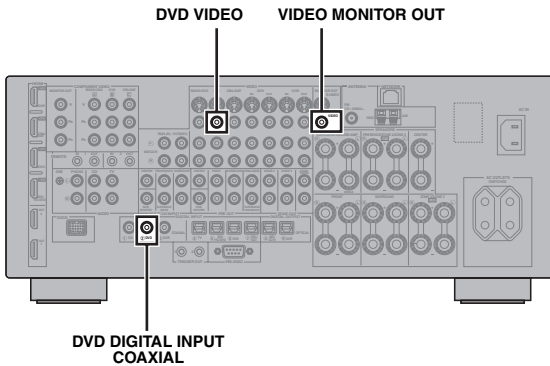

 Make sure that this unit and the DVD player are unplugged from the AC wall outlets.

1 Connect the digital coaxial audio cable to the digital coaxial audio output jack of your DVD player and the DVD DIGITAL INPUT COAXIAL jack of this unit.

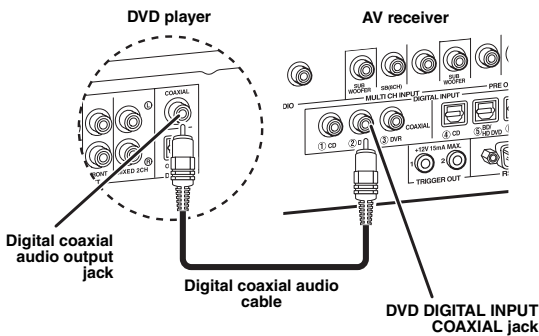

2 Connect the video cable to the composite video output jack of your DVD player and DVD VIDEO jack of this unit.

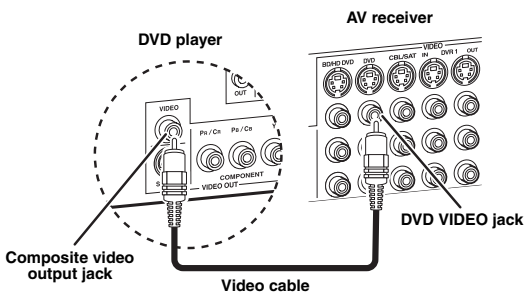

3 Connect the video cable to the VIDEO MONITOR OUT jack of this unit and the video input jack of your video monitor.

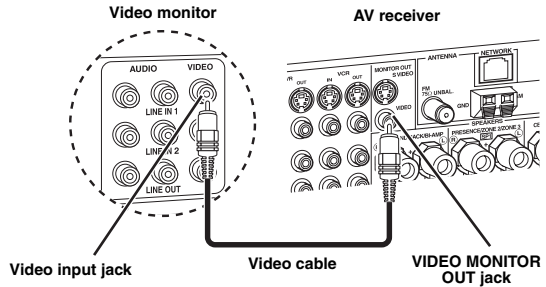

4 Connect the supplied power cable to this unit and then plug of the power cable and other components into the AC wall outlet.



For details about connecting the power cable, see page 25.

■ For other connections

- Other speaker combinations P. 12
- Information on jacks and cable plugs P. 15
- Information on HDMI™ P. 16
- TV monitor or projector P. 18
- Other components P. 19
- External amplifier P. 21
- Multi-format player or external decoder P. 22
- Yamaha iPod universal dock or Bluetooth wireless audio receiver P. 22
- FM/AM antennas P. 24
- Network P. 23
- USB device P. 23

Step 3: Turn on the power and start playback

Check the type of the connected speakers.

If the speakers are 6-ohm speakers, set "SPEAKER IMP:" to "6Ω MIN" before using this unit (page 26). You can also use 4-ohm speakers as the front speakers (page 110).

1 Turn on the video monitor connected to this unit.

2 Press **A** **MASTER ON/OFF** inward to the ON position on the front panel.

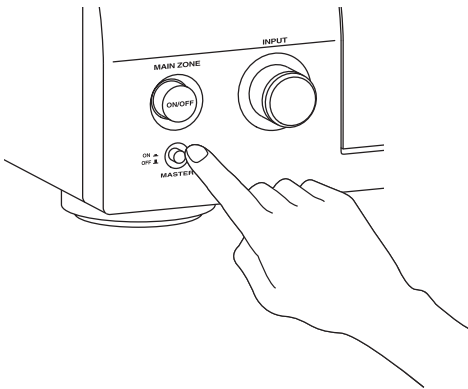

3 Rotate the **C** **INPUT** selector to set the input source to "DVD".

4 Start playback of the desired DVD on your player.

5 Rotate **P** **VOLUME** to adjust the volume.

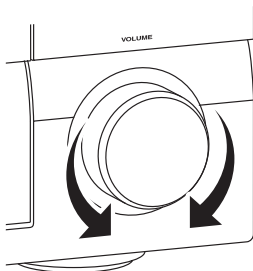

6 To set this unit to the standby mode, press **B** **MAIN ZONE ON/OFF**.

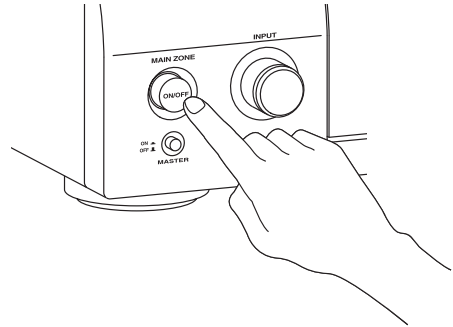

For details about turning on/off this unit and the standby mode, see page 26.

■ For other operations

- Optimizing the speaker parameters automatically P. 30
- Basic playback operations P. 36
- Sound field programs P. 40
- Pure high-fidelity sounds P. 47
- FM/AM radio tuning P. 48
- Bluetooth component playback P. 54
- iPod playback P. 56
- Playback via USB or network P. 58

Connections

Rear panel

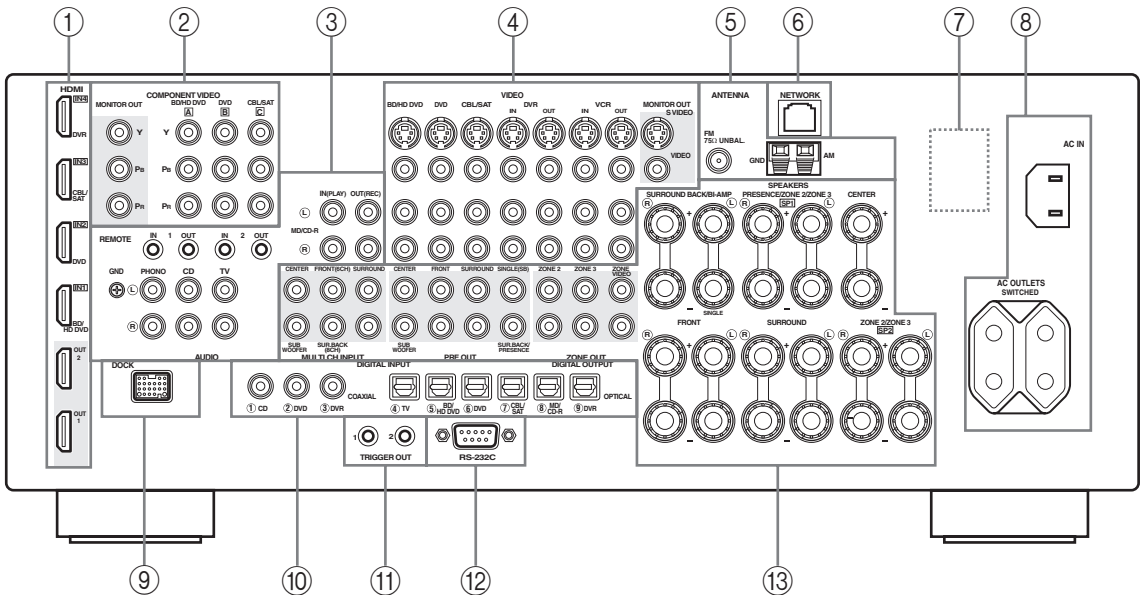

Name	Page
① HDMI jacks	16
② COMPONENT VIDEO jacks	15
③ Audio component jacks	15
REMOTE IN/OUT jacks	22, 106
④ Video component jacks	15
⑤ ANTENNA terminals	24
⑥ NETWORK port	23
⑦ VOLTAGE SELECTOR (Asia and General models only)	25
⑧ AC IN	25
AC OUTLET(S)	25
⑨ DOCK terminal	22
⑩ DIGITAL INPUT/OUTPUT jacks	15
⑪ TRIGGER OUT jacks	108
⑫ RS-232C terminal	—
⑬ MULTI CH INPUT jacks	22
PRE OUT jacks	21
ZONE OUT jacks	106
Speaker terminals	12

Note

The RS-232C terminal is a control expansion terminal for factory use only. Consult your dealer for details.

Placing speakers

The speaker layout below shows the speaker setting we recommend.



- 7.1-channel speaker layout is highly recommended for playback of the high definition digital audio sources (Dolby TrueHD, DTS-HD Master Audio, etc.) with sound field programs.
- We recommend that you add the presence speakers for the effect sounds of the CINEMA DSP sound field program.

7.1-channel speaker layout

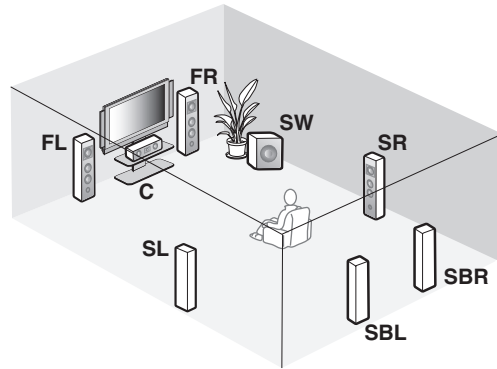
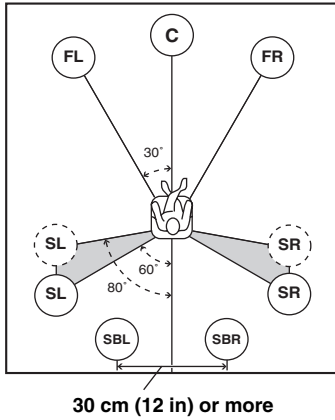

6.1-channel speaker layout

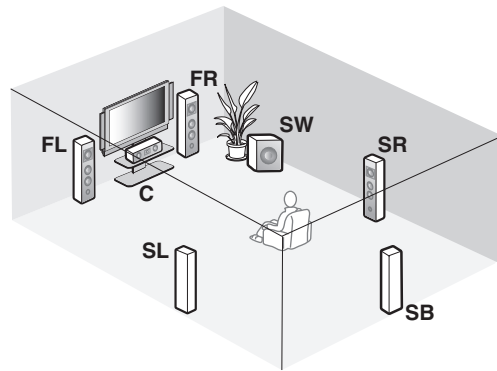
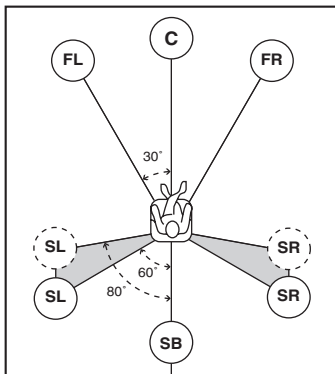

5.1-channel speaker layout

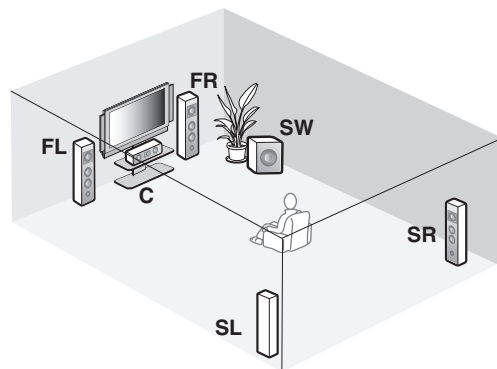
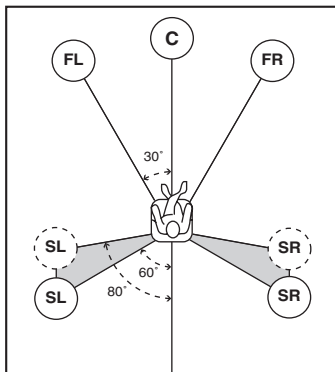

■ Speaker types

Front left and right speakers (FL and FR)

The front speakers are used for the main source sound plus effect sounds. Place these speakers at an equal distance from the ideal listening position. The distance of each speaker from each side of the video monitor should be the same.

Center speaker (C)

The center speaker is for the center channel sounds (dialog, vocals, etc.). If for some reason it is not practical to use a center speaker, you can do without it. Best results, however, are obtained with the full system.

Surround left and right speakers (SL and SR)

The surround speakers are used for effect and surround sounds.

For 5.1-channel speaker layout, place these speakers farther back compared with the placement in the 7.1-channel speaker layout.

Surround back left and right speakers (SBL and SBR) /Surround back speaker (SB)

The surround back speakers supplement the surround speakers and provide more realistic front-to-back transitions.

For 6.1-channel speaker layout, surround back left and right channel signals are mixed down and output at the single surround back speaker by configuring the “Surround Back” setting (page 76).

For 5.1-channel speaker layout, surround back left and right channel signals are output at the surround left and right speakers by configuring the “Surround Back” setting (page 76).

Subwoofer (SW)

The use of a subwoofer with a built-in amplifier, such as the Yamaha Active Servo Processing Subwoofer System, is effective not only for reinforcing bass frequencies from any or all channels, but also for reproducing the high fidelity sound of the LFE (low-frequency effect) channel included in bitstreams and multi-channel PCM sources.

The position of the subwoofer is not so critical, because low bass sounds are not highly directional. But it is better to place the subwoofer near the front speakers. Turn it slightly toward the center of the room to reduce wall reflections.

For other speaker combinations

You can enjoy multi-channel sources with sound field programs by using a speaker combination other than the 7.1/6.1/5.1-channel speaker combinations.

Use the automatic setup feature (page 30) or set the “Speaker” parameters (page 76). to output the surround sounds at the connected speakers.

■ Presence left and right speakers (PL and PR)

The presence speakers supplement the sound from the front speakers with extra ambient effects produced by the sound field programs (page 40). We recommend that you use the presence speakers especially for the CINEMA DSP sound field programs. To use the presence speakers, connect the speakers to SP1 speaker terminals and then set “Front Presence” to “Yes” (page 76).

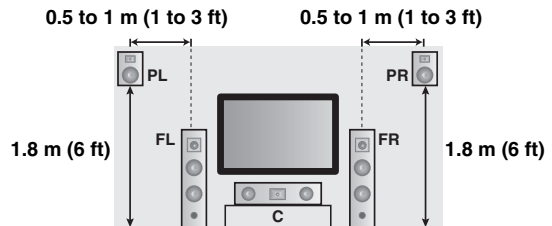

Connecting speakers

Be sure to connect the left channel (L), right channel (R), “+” (red) and “-” (black) properly. If the connections are faulty, this unit cannot reproduce the input sources accurately.

Caution

- Before connecting the speakers, make sure that this unit is turned off (page 26).
- Do not let the bare speaker wires touch each other or do not let them touch any metal part of this unit. This could damage this unit and/or speakers.
- Use magnetically shielded speakers. If this type of speaker still creates interference with the monitor, place the speakers away from the monitor.
- If you are to use 6-ohm speakers, be sure to set “SPEAKER IMP.” to “6Ω MIN” before using this unit (page 26). You can also use 4-ohm speakers as the front speakers (page 110).

Notes

- A speaker cord is actually a pair of insulated cables running side by side. Cables are colored or shaped differently, perhaps with a stripe, groove or ridge. Connect the striped (grooved, etc.) cable to the “+” (red) terminals of this unit and your speaker. Connect the plain cable to the “-” (black) terminals.
- You can connect both surround back and presence speakers to this unit, however they do not output sound simultaneously. This unit automatically switches the presence speakers and surround back speakers depending on the input sources and the selected sound field programs.

■ 7.1-channel speaker connection

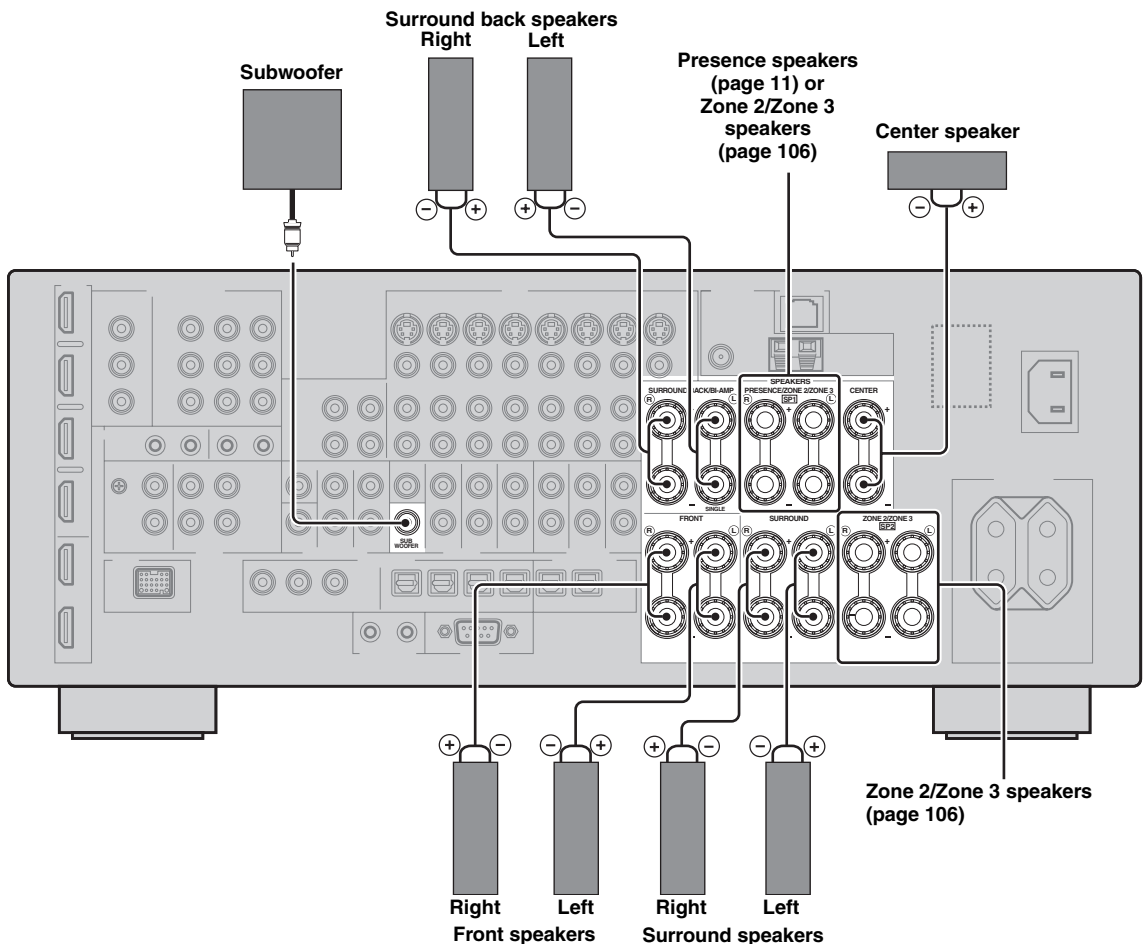

■ 6.1-channel speaker connection

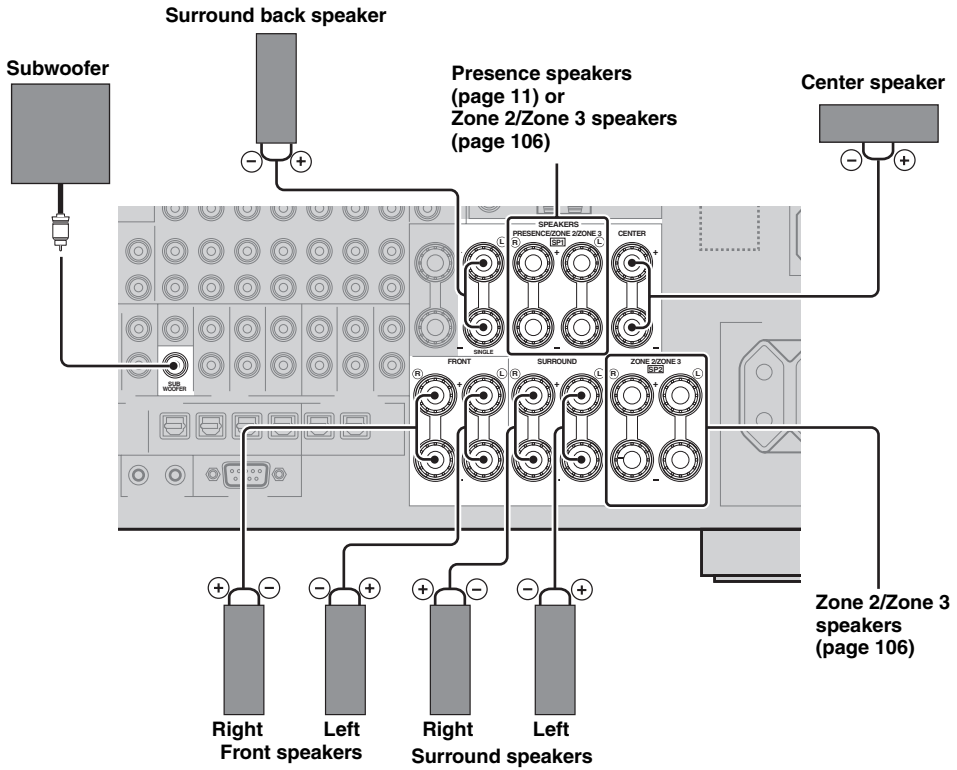

■ 5.1-channel speaker connection

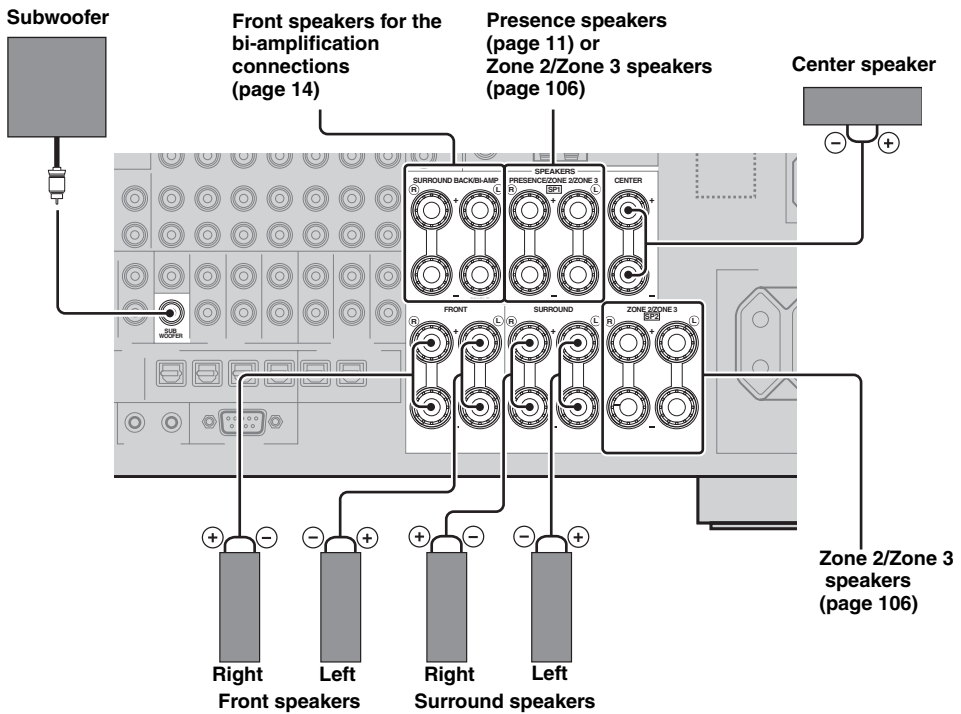

■ Connecting the speaker cable

- 1 Remove approximately 10 mm (0.4 in) of insulation from the end of each speaker cable and then twist the exposed wires of the cable together to prevent short circuits.

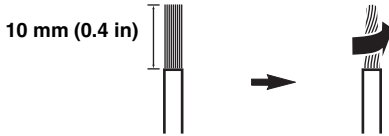

- 2 Loosen the knob, insert one bare wire into the hole and then tighten the knob.

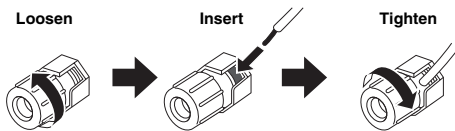

■ Connecting the banana plug
(Except U.K., Europe, Asia and Korea models)

Tighten the knob and then insert the banana plug into the end of the terminal.

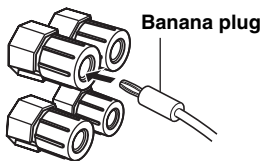

■ Using bi-amplification connections

Caution

Remove the shorting bars or bridges of your speakers to separate the LPF (low pass filter) and HPF (high pass filter) crossovers.

You can make bi-amplification connections to one speaker system which supports bi-amplification connection as shown below. To activate the connections, configure the “BI-AMP” setting (page 111).

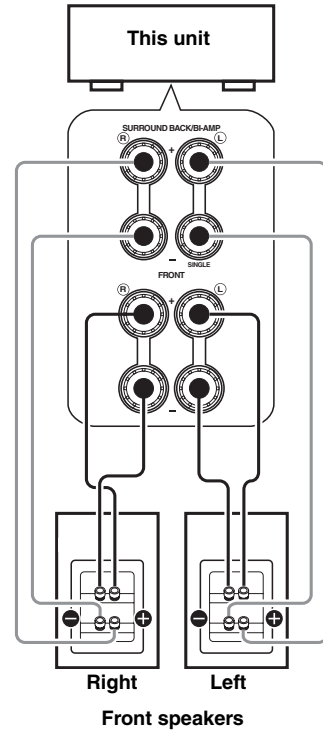

Note

When you make the conventional connection with the speakers, make sure that the shorting bars are put into the terminals of the speakers appropriately. Refer to the instruction manuals of the speakers for details.

Information on jacks and cable plugs

This unit has three types of audio jacks, three types of video jacks and HDMI jacks. You can choose the connection method depending on the component to be connected.

■ Audio jacks

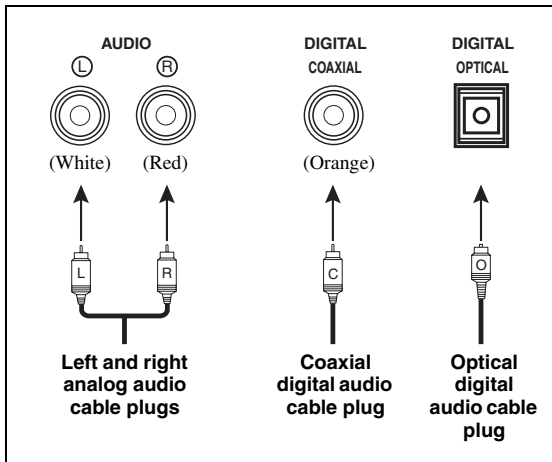

AUDIO jacks

For conventional analog audio signals transmitted via left and right analog audio cables. Connect red plugs to the right jacks and white plugs to the left jacks.

COAXIAL jacks

For digital audio signals transmitted via coaxial digital audio cables.

OPTICAL jacks

For digital audio signals transmitted via optical digital audio cables.

Note

You can use the digital jacks to input PCM, Dolby Digital and DTS bitstreams. When you connect components to both the COAXIAL and OPTICAL jacks, priority is given to the signals input at the COAXIAL jack. All digital input jacks are compatible with up to 96-kHz sampling digital signals.

■ Video jacks

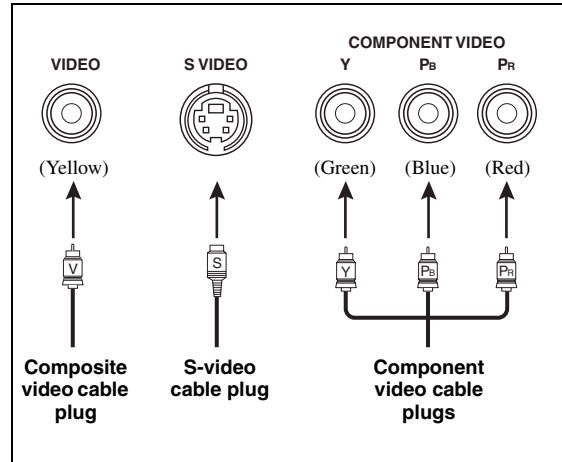

VIDEO jacks

For conventional composite video signals transmitted via composite video cables.

S VIDEO jacks

For S-video signals, separated into the luminance (Y) and chrominance (C) video signals transmitted on separate wires of S-video cables.

COMPONENT VIDEO jacks

For component video signals, separated into the luminance (Y) and chrominance (Pb, Pr) video signals transmitted on separate wires of component video cables.



This unit is equipped with the video conversion function. (page 17)

Information on HDMI™

This unit has four HDMI input jacks and two HDMI output jacks for digital audio and video signal input/output.

■ HDMI jack and cable plug

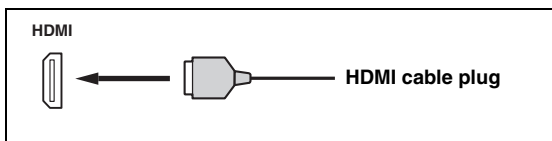

- We recommend that you use a commercially available HDMI cable shorter than 5 meters (16 feet) with the HDMI logo printed on it.
- Use a conversion cable (HDMI jack ↔ DVI-D jack) to connect this unit to other DVI components.
- You can check the potential problem about the HDMI connection (page 38).
- If you set “Mode” in “Standby Through” to “Last” or “Fix”, this unit allows the HDMI signals input at an HDMI IN jack to pass through this unit and output at an HDMI OUT jack (page 83).
- This unit is equipped with two HDMI OUT jacks. You can select the active HDMI OUT jack(s) (page 37).
- This unit is equipped with the video conversion function (page 17).

Notes

- Do not disconnect or connect the cable or turn off the power of the HDMI components connected to the HDMI OUT jacks of this unit while data is being transferred. Doing so may disrupt playback or cause noise.
- The HDMI OUT jacks output the audio signals input at the HDMI input jacks only.
- If you turn off the video monitor connected to the HDMI OUT jacks via a DVI connection, the connection may fail.

■ HDMI signal compatibility with this unit

Audio signals

Audio signal types	Audio signal formats	Compatible media
2ch Linear PCM	2ch, 32-192 kHz, 16/20/24 bit	CD, DVD-Video, DVD-Audio, etc.
Multi-ch Linear PCM	8ch, 32-192 kHz, 16/20/24 bit	DVD-Audio, etc.
DSD	2/5.1ch, 2.8224 MHz, 1 bit	SA-CD, etc.
Bitstream	Dolby Digital, DTS	DVD-Video, etc.
Bitstream (High definition audio)	Dolby TrueHD, Dolby Digital Plus, DTS-HD Master Audio, DTS-HD High Resolution Audio	Blu-ray Disc, HD DVD, etc.



- If the input source component can decode the bitstream audio signals of audio commentaries, you can play back the audio sources with the audio commentaries mixed down by using the following

connections:

- multi-channel analog audio input (page 22)
- DIGITAL INPUT OPTICAL (or COAXIAL)

- Refer to the instruction manuals of the input source component, and set the component appropriately.

Notes

- When CPPM copy-protected DVD audio is played back, video and audio signals may not be output depending on the type of the DVD player.
- This unit is not compatible with HDCP-incompatible HDMI or DVI components.
- To decode the audio bitstream signals on this unit, set the input source component appropriately so that the component outputs the audio bitstream signals directly (does not decode the bitstream signals on the component).
- This unit is not compatible with the audio commentary features (for example, the special audio contents downloaded via Internet) of Blu-ray Disc or HD DVD. This unit does not play back the audio commentaries of the Blu-ray Disc or HD DVD contents.

Video signals

This unit is compatible with the video signals of the following resolutions:

- 480i/60 Hz
- 576i/50 Hz
- 480p/60 Hz
- 576p/50 Hz
- 720p/60 Hz, 50 Hz
- 1080i/60 Hz, 50 Hz
- 1080p/60 Hz, 50 Hz, 24Hz

Compatibility with Deep Color and x.v.Color video signals

This unit accepts Deep Color (30 or 36-bit) and x.v.Color video signals. To output those video signals from the HDMI OUT jacks without any processing, set “HDMI ▶ HDMI” (page 82)” to “Through”.

Note

If the video monitor is not compatible with Deep Color or x.v.Color video signals, the video source may not be played back correctly.

■ Default input assignment of HDMI input jacks

HDMI input jack	Assigned input source
IN1	BD/HD DVD
IN2	DVD
IN3	CBL/SAT
IN4	DVR

Audio and video signal flow

Audio signal flow

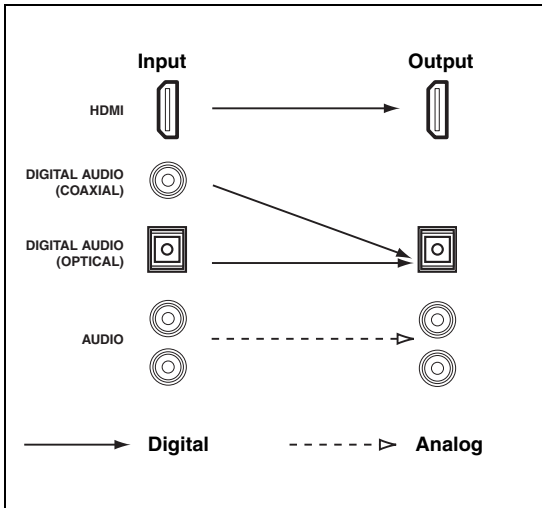

Note

Only the HDMI input jacks support DSD, Dolby TrueHD, Dolby Digital Plus, DTS-HD Master Audio and DTS-HD High Resolution Audio signal inputs.

Video signal flow

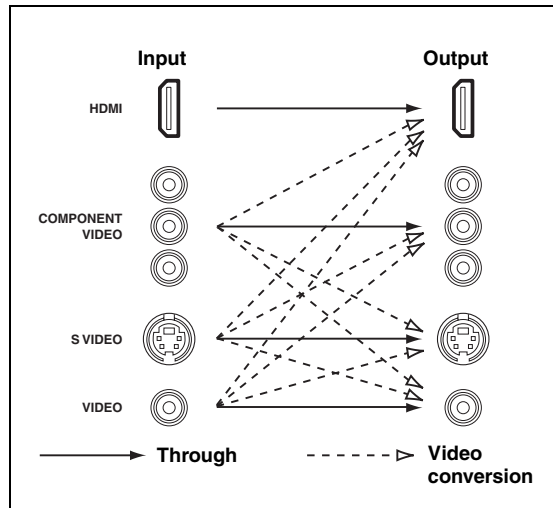

- Analog-to-HDMI video conversion is always possible unless video signals are being input at the HDMI input jacks or 1080p-resolution analog video signals are being input.
- To set the analog-to-analog video conversion or change the other video settings, configure the "Video" parameters (page 82).
- If different analog video signals are input concurrently, the following priority order will be applied:
(1) COMPONENT VIDEO, (2) S VIDEO, (3) VIDEO

Connecting a TV monitor or projector



Make sure that this unit and other components are unplugged from the AC wall outlets.



To select the types of the audio signals output at the HDMI OUT jacks, configure the "Audio Output" setting (page 83).

Note

If you turn off the video monitor connected to the HDMI OUT jacks via a DVI connection, the connection may fail. In this case, the HDMI indicator flashes irregularly.

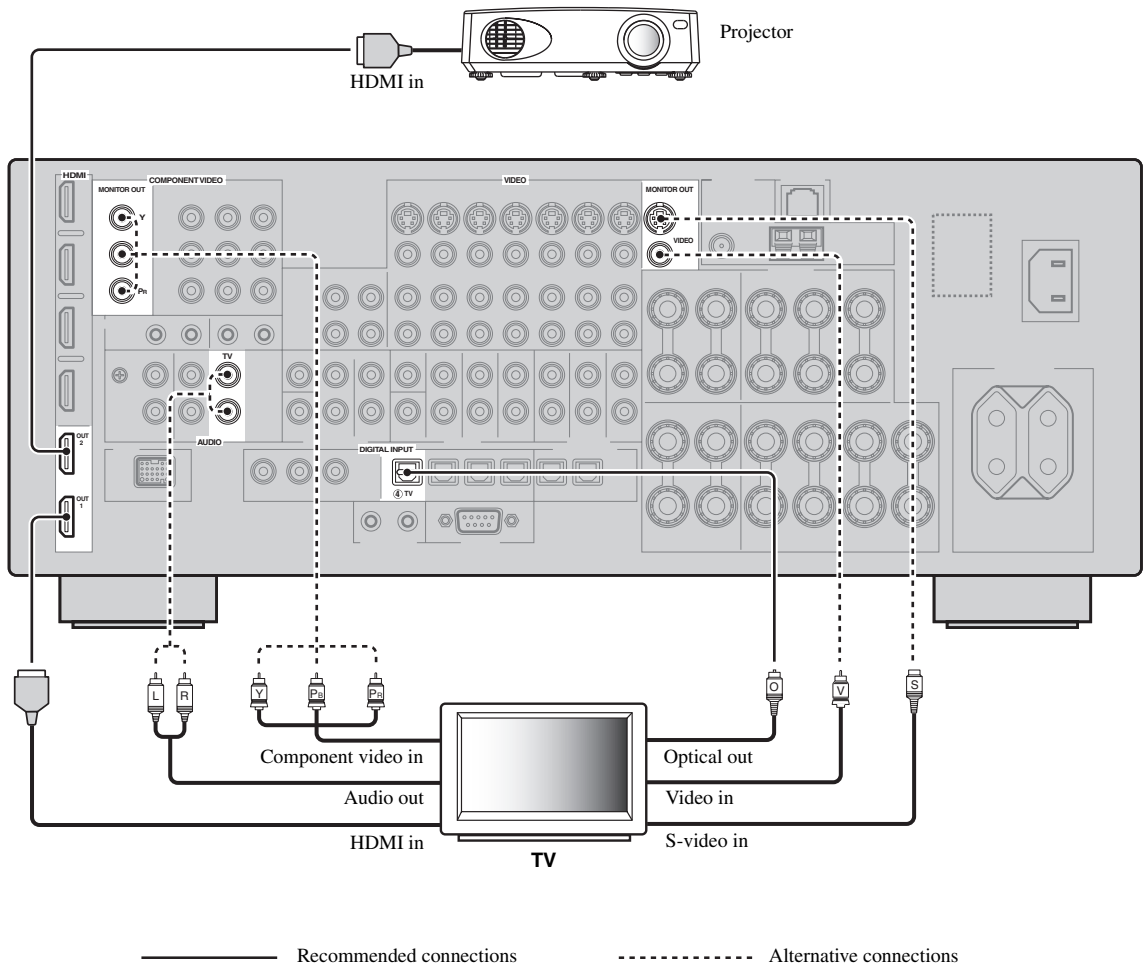

Connecting other components

■ Connecting audio and video components

This unit has three types of audio jacks, three types of video jacks and HDMI jacks. You can choose the connection method depending on the component to be connected.



HDMI can transmit both digital audio and video over a single HDMI cable.

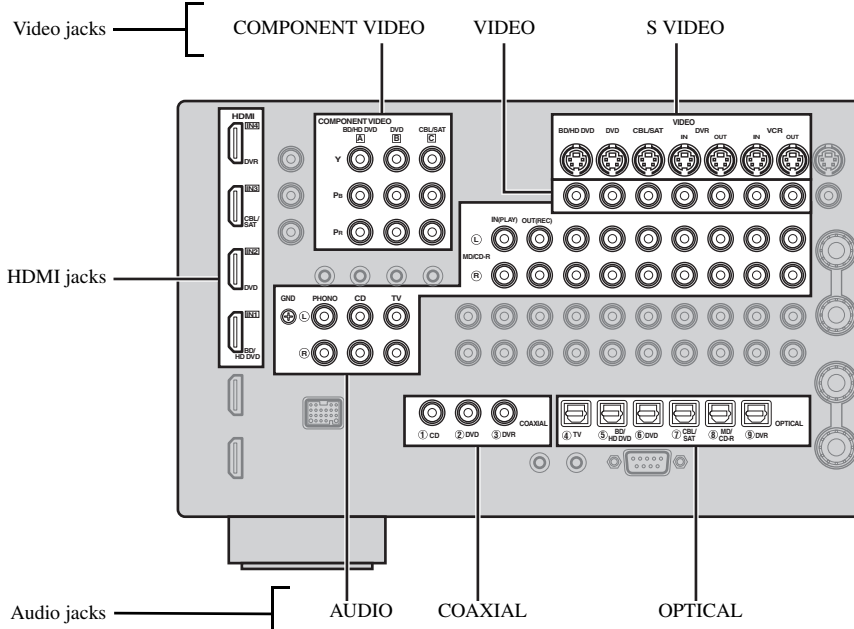

Connection example (connecting a DVD player)

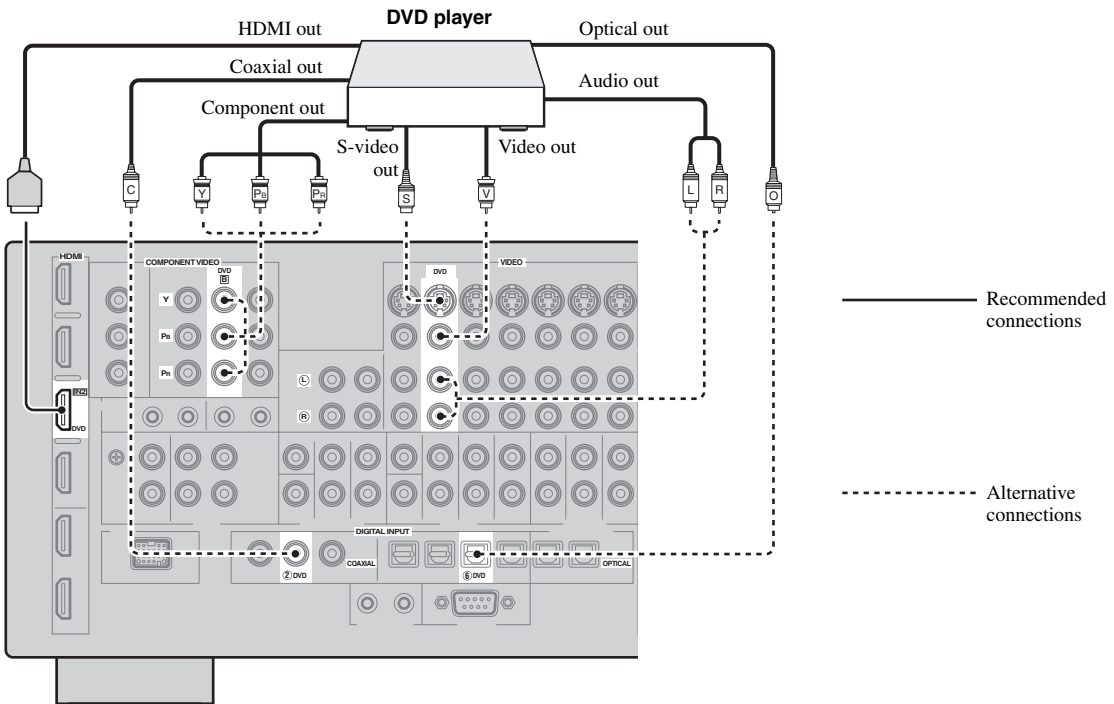

Jacks used for audio and video connections

Recommended connections are indicated by boldface. When connecting a recording component, you need to make additional connections for recording (signal transmission from this unit to the recording component).



Make sure that this unit and other components are unplugged from the AC wall outlets.



You can also use the VIDEO AUX jacks (page 24) on the front panel to connect an additional component.

Component	Signal type	Jacks to connect	
		On component	On this unit
Blu-ray Disc or HD DVD player	Audio/Video	HDMI out	HDMI IN1 (BD/HD DVD)
	Audio	Optical out	OPTICAL (BD/HD DVD)
		Audio out (analog)	AUDIO (BD/HD DVD)
	Video	Component out	COMPONENT VIDEO (BD/HD DVD)
		S-video out	S VIDEO (BD/HD DVD)
		Video out (composite)	VIDEO (BD/HD DVD)
DVD player	Audio/Video	HDMI out	HDMI IN2 (DVD)
	Audio	Optical out	OPTICAL (DVD)
		Coaxial out	COAXIAL (DVD)
		Audio out (analog)	AUDIO (DVD)
	Video	Component out	COMPONENT VIDEO (DVD)
		S-video out	S VIDEO (DVD)
Video out (composite)		VIDEO (DVD)	
Set-top box	Audio/Video	HDMI out	HDMI IN3 (CBL/SAT)
	Audio	Optical out	OPTICAL (CBL/SAT)
		Audio out (analog)	AUDIO (CBL/SAT)
	Video	Component out	COMPONENT VIDEO (CBL/SAT)
		S-video out	S VIDEO (CBL/SAT)
		Video out (composite)	VIDEO (CBL/SAT)
DVD recorder	Audio/Video	HDMI out	HDMI IN4 (DVR)
	Audio	Coaxial out	COAXIAL (DVR)
		Audio out (analog)	AUDIO (DVR IN)
	Video	S-video out	S VIDEO (DVR IN)
		Video out (composite)	VIDEO (DVR IN)
	Audio recording	Optical in	OPTICAL (DVR)
		Audio in (analog)	AUDIO (DVR OUT)
	Video recording	S-video in	S VIDEO (DVR OUT)
		Video in (composite)	VIDEO (DVR OUT)

Component	Signal type	Jacks to connect	
		On component	On this unit
VCR	Audio	Audio out (analog)	AUDIO (VCR IN)
	Video	S-video out	S VIDEO (VCR IN)
		Video out (composite)	VIDEO (VCR IN)
	Audio recording	Audio in (analog)	AUDIO (VCR OUT)
	Video recording	S-video in	S VIDEO (VCR OUT)
Video in (composite)		VIDEO (VCR OUT)	
CD player	Audio	Coaxial out	COAXIAL (CD)
		Audio out (analog)	AUDIO (CD)
MD or CD recorder	Audio	Audio out (analog)	AUDIO (MD/CD-R IN)
	Audio recording	Optical in	OPTICAL (MD/CD-R)
		Audio in (analog)	AUDIO (MD/CD-R OUT)
Turntable	Audio	Audio out (analog)	AUDIO (PHONO)

Notes

- Be sure to make the same type of video connections as those made for your TV if the video conversion is disabled. For example, if you connected your TV to the VIDEO MONITOR OUT jack of this unit, connect other components to the VIDEO jacks.
- Check the copyright laws in your country to record from CDs, radio, etc. Recording of copyrighted material may infringe copyright laws.
- If you connect your DVD player to both the OPTICAL and COAXIAL jacks, priority is given to the signals input at the COAXIAL jack.
- GUI signals are not output at the DVR OUT and VCR OUT jacks and cannot be recorded.
- To make a digital connection to a component other than the default one assigned to each DIGITAL INPUT or DIGITAL OUTPUT jack, configure the “I/O Assignment” setting (page 86).
- When connecting a turntable with a low-output MC cartridge to the PHONO jack, use an in-line boosting transformer or MC-head amplifier.
- Connect your turntable to the GND terminal of this unit to reduce noise in the signal.

■ Connecting an external amplifier

This unit has more than enough power for any home use. However, if you want to add more power to the speaker output or if you want to use another amplifier, connect an external amplifier to the PRE OUT jacks. Each PRE OUT jack outputs the same channel signals as the corresponding SPEAKERS terminals.

Notes

- When you make connections to the PRE OUT jacks, do not make any connections to the SPEAKERS terminals.
- Adjust the volume level of the subwoofer with the control on the subwoofer.

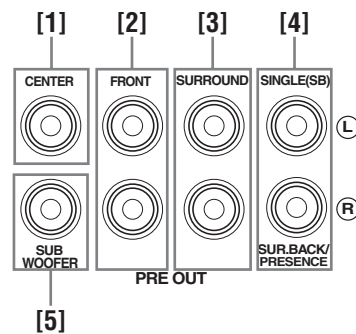

[1] CENTER PRE OUT jack

Center channel output jack.

[2] FRONT PRE OUT jacks

Front channel output jacks.

[3] SURROUND PRE OUT jacks

Surround channel output jacks.

[4] SUR.BACK/PRESENCE PRE OUT jacks

Surround back or presence channel output jacks. When you only connect one external amplifier for the surround back channel, connect it to the SINGLE (SB) jack.



- To output surround back channel signals at these jacks, set “Front Presence” to “None” and “Surround Back” to any parameter except “None” (page 76).
- To output presence channel signals at these jacks, set “Front Presence” to “Yes” and “Surround Back” to “None” (page 76).

[5] SUBWOOFER PRE OUT jack

Connect a subwoofer with a built-in amplifier.

■ Connecting a multi-format player or an external decoder

This unit is equipped with 6 additional input jacks (FRONT L/R, CENTER, SURROUND L/R and SUBWOOFER) for discrete multi-channel input from a multi-format player, external decoder, etc. If you set “Input Channels” to “8ch” (page 74), the analog audio input jacks assigned as “Front Input” can be used as the front channel input jacks.

Notes

- When you select “MULTI CH” as the input source, the digital sound field processor is automatically disabled.
- Since this unit does not redirect signals input at the MULTI CH INPUT jacks to accommodate for missing speakers, connect at least a 5.1-channel speaker system when using this feature.

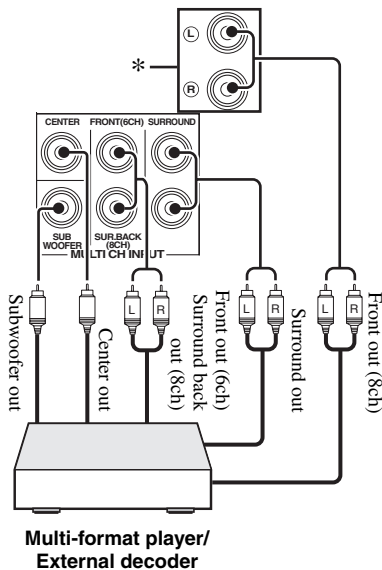

* The analog audio input jacks assigned as “Front Input” in “MULTI CH” (page 75).

■ Connecting a Yamaha iPod universal dock or Bluetooth wireless audio receiver

This unit is equipped with the DOCK terminal on the rear panel that allows you to connect a Yamaha iPod universal dock (such as YDS-11, sold separately) or Bluetooth wireless audio receiver (such as YBA-10, sold separately). Connect a Yamaha iPod universal dock or Bluetooth receiver to the DOCK terminal on the rear panel of this unit using its dedicated cable.

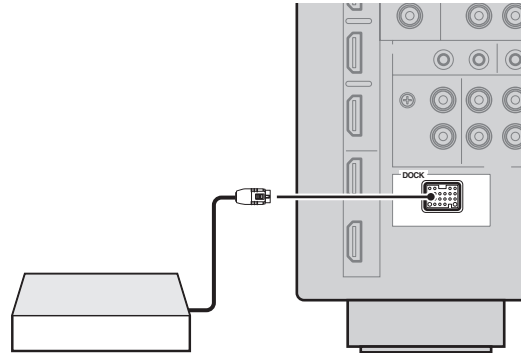

Yamaha iPod universal dock or Bluetooth wireless audio receiver

■ Using REMOTE IN/OUT jacks

When the components are the Yamaha products and have the capability of the transmission of the remote control signals, connect the REMOTE IN and REMOTE OUT jacks to the remote control input and output jack with the monaural analog mini cable as follows.

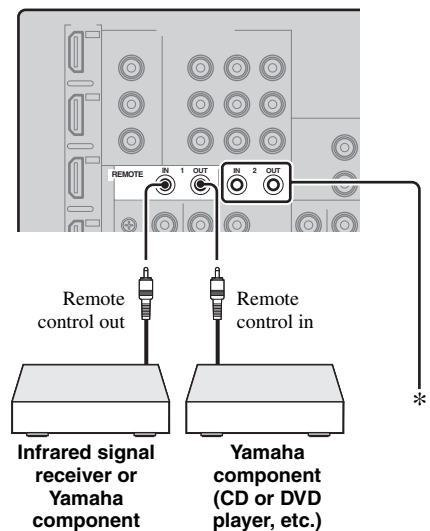

* You can connect another set of infrared signal receiver and Yamaha component to the REMOTE IN/OUT 2 jacks same as the REMOTE IN/OUT 1 jacks.

■ Connecting to the network

To connect this unit to your network, plug one end of a network cable (CAT-5 or higher straight cable) into the NETWORK port of this unit, and plug the other end into one of the LAN ports on your router that supports the DHCP (Dynamic Host Configuration Protocol) server function. The following diagram shows a connection example where this unit is connected to one of the LAN ports on a 4-port router. To enjoy music files saved on your PC and Yamaha MCX-2000, access the Internet Radio, or control this unit by using your PC, each device must be connected properly in the network.

Notes

- You must use an STP (shielded twisted pair) cable (commercially available) to connect a network hub or router and this unit.
- If the DHCP server function on your router is disabled, you need to configure the network settings manually (page 84).
- Yamaha MCX-2000, MCX-A10 and MCX-C15 may not be for sale in some locations.

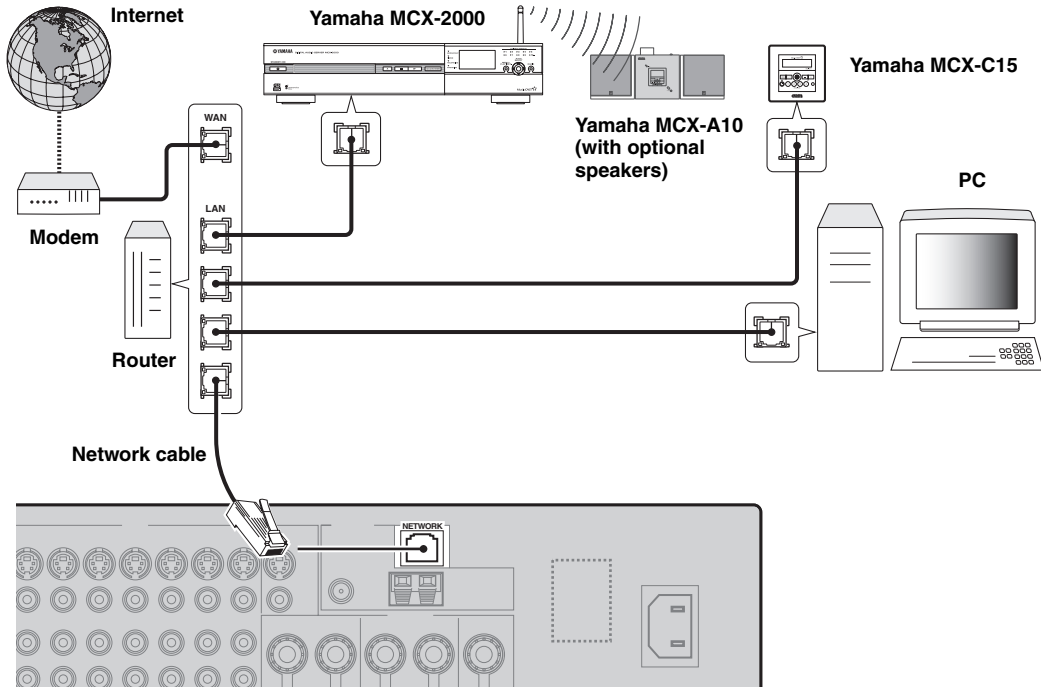

■ Connecting a USB storage device

Connect a USB memory device or USB portable audio player to the USB port on the front panel of this unit. For information about the USB storage devices supported by this unit, see page 59.

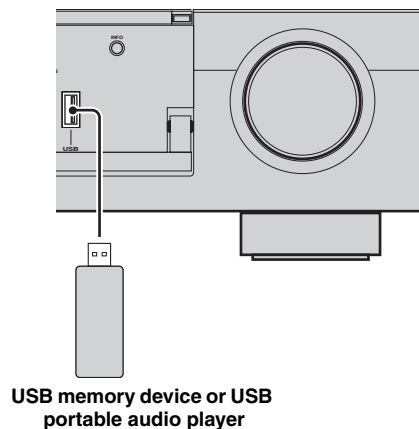

Using the VIDEO AUX jacks on the front panel

Use the VIDEO AUX jacks on the front panel to connect a game console or a video camera to this unit. To reproduce the source signals input at these jacks, select “V-AUX” as the input source.

Caution

Be sure to turn down the volume of this unit and other components before making connections.

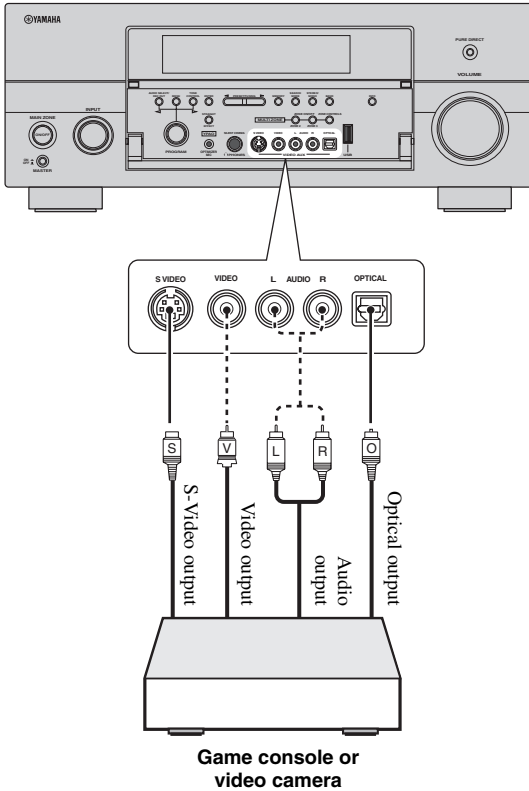

Connecting the FM and AM antennas

Both FM and AM indoor antennas are supplied with this unit. In general, these antennas should provide sufficient signal strength.

Notes

- The types of the supplied antennas and the FM antenna terminal of this unit are different depending on the models.
- (Asia and General models only) Be sure to set the tuner frequency step according to the frequency spacing in your area (page 111).
- The AM loop antenna should be placed away from this unit.
- The AM loop antenna should always be connected, even if an outdoor AM antenna is connected to this unit.
- If you experience poor reception quality, install an outdoor antenna. Consult the nearest authorized Yamaha dealer or service center about outdoor antennas.

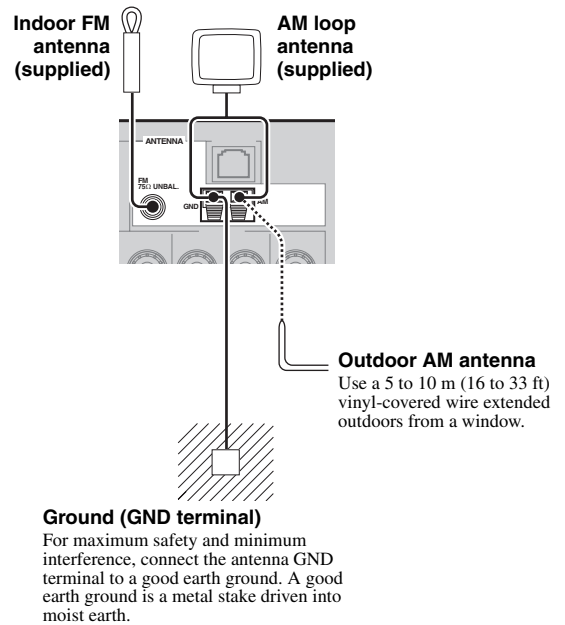

Assembling the supplied AM loop antenna

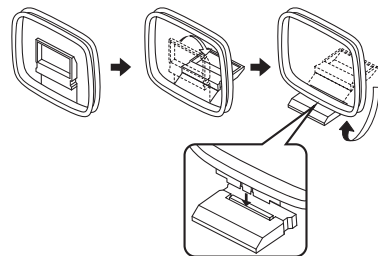

Connecting the wire of the AM loop antenna

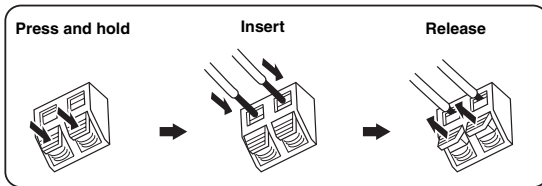

The wire of the AM loop antenna does not have any polarity and you can connect either end of the wire to AM or GND terminal.

Connecting the power cable

■ Connecting the AC power cable

Plug the supplied AC power cable into the AC inlet after all other connections are complete, then plug the AC power cable into an AC wall outlet.

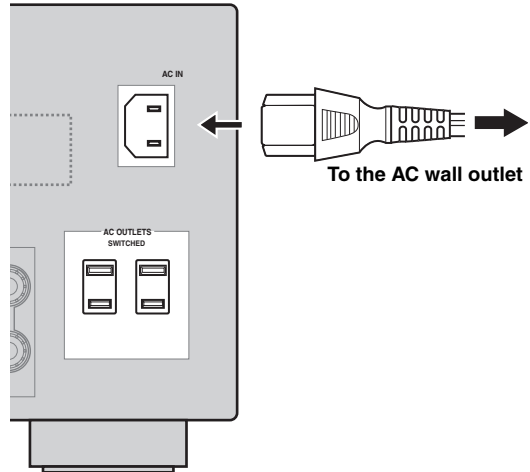

PREPARATION

Note

(Asia model only) Select one of the supplied power cables suitable for the type of AC wall outlet in your location before plugging this unit into the AC wall outlet.

■ AC OUTLET(S) (SWITCHED)

U.K. and Australia models 1 outlet
 Korea model None
 Other models 2 outlets

Use these outlet(s) to supply power to any connected components. Connect the power cable of your other components to these outlet(s). Power to these outlet(s) is supplied when this unit is turned on. However, power to these outlet(s) is cut off when this unit is turned off. For information on the maximum power or the total power consumption of the components that can be connected to these outlet(s), see “Specifications” (page 131).

Note

The rated power of the component (such as a subwoofer) connected to these outlet(s) cannot exceed the maximum power supplied by this unit.

Memory back-up

The memory back-up circuit prevents the stored data from being lost even if this unit is in the standby mode. However, the stored data will be lost in case the power cable is disconnected from the AC wall outlet or if the power supply is cut off for more than one week.

English

Setting the speaker impedance and GUI language

Caution

If you are to use 6 ohm speakers, set “SPEAKER IMP:” to “6Ω MIN” as follows BEFORE using this unit. You can also use 4 ohm speakers as the front speakers (page 110).

- 1 Make sure this unit is turned off.
- 2 Press and hold **ⓃSTRAIGHT** on the front panel and then press **ⒶMASTER ON/OFF** inward to the ON position.
This unit turns on, and the advanced setup menu appears in the front panel display.



- 3 Rotate the **ⓂPROGRAM** selector to select “SPEAKER IMP.”.
- 4 Press **ⓃSTRAIGHT** repeatedly to select “6Ω MIN”.
- 5 Rotate the **ⓂPROGRAM** selector to select “LANGUAGE”.
- 6 Press **ⓃSTRAIGHT** to select desired language setting for the GUI screen in the video monitor.
Choices: **English** (English), 日本語 (Japanese), Français (French), Deutsch (German), Español (Spanish), Русский (Russian)

Notes

- For details about the display language, see “Language” (page 112)
- You can also select the display language with the GUI menu (page 89).

- 7 Press **ⒶMASTER ON/OFF** to release it outward to the OFF position to save the new setting and turn off this unit.

Note

The setting you made is reflected next time you turn on this unit.

Turning this unit on and off

■ Turning on this unit

Press **ⒶMASTER ON/OFF** on the front panel inward to the ON position.

When you turn on this unit by pressing **ⒶMASTER ON/OFF**, the main zone is turned on.

■ Turning off this unit

Press **ⒶMASTER ON/OFF** on the front panel again to release it outward to the OFF position.

■ Set the main zone to the standby mode

Press **ⒷMAIN ZONE ON/OFF** (or **ⒾSTANDBY**).

■ Turning on the main zone from the standby mode

Press **ⒷMAIN ZONE ON/OFF** (or **ⓅPOWER**).



- Basically, we recommend that you use the standby mode to turn off this unit. In the standby mode, this unit consumes a small amount of power in order to receive infrared signals from the remote control.
- **ⒷMAIN ZONE ON/OFF**, **ⒾSTANDBY** and **ⓅPOWER** are operational only when **ⒶMASTER ON/OFF** is pressed inward to the ON position.
- When you turn on this unit, there will be a delay for a few seconds before this unit can reproduce sound.

If there are some problems...

- First, turn off and then turn on this unit again.
- If problems persist, initialize the parameters of this unit (page 124).

Front panel display

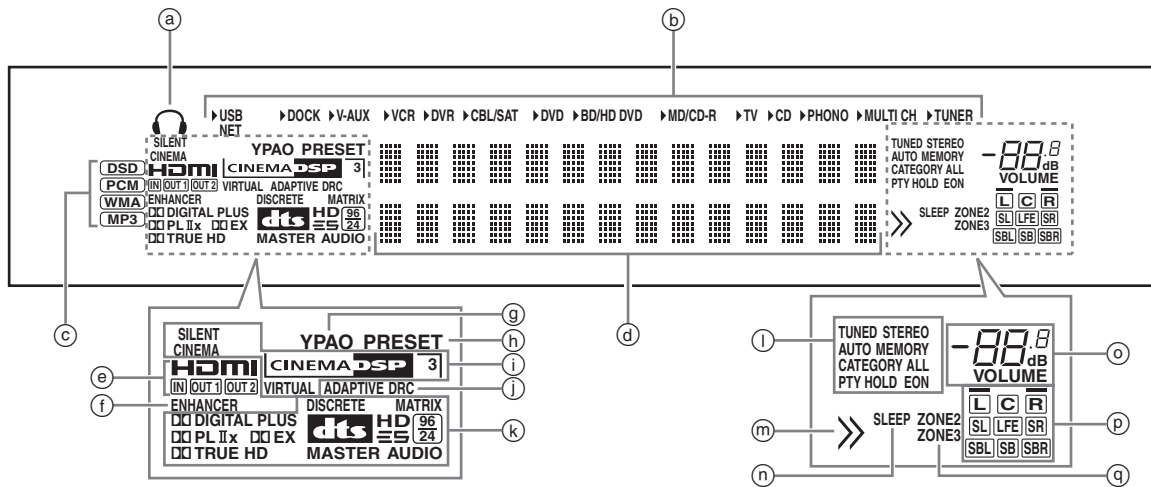

Ⓐ Headphones indicator

Lights up when headphones are connected (page 38).

Ⓑ Input source indicators

The corresponding cursor lights up to show the currently selected input source.

Note

The NET indicator also lights up when “Network Standby” (page 84) is set to “On” and this unit is in the standby mode.

Ⓒ Input signal indicators

The respective indicator lights up when this unit is reproducing DSD (Direct Stream Digital), PCM (Pulse Code Modulation), WMA (Windows Media Audio) or, MP3 (MPEG-1 Audio Layer-3) audio signals.

Ⓓ Multi-information display

Shows the name of the current sound field program and other information when adjusting or changing settings.

Ⓔ HDMI indicator

IN indicator

Lights up when the signal of the selected input source is input at one of the HDMI input jacks (page 16).

OUT 1/OUT 2 indicator

The respective indicator lights up when the HDMI signal is output at the HDMI OUT jacks. (page 16).

Ⓕ ENHANCER indicator

Lights up when the Compressed Music Enhancer mode is turned on (page 45).

Ⓖ YPAO indicator

Lights up when you run the automatic setup and when the speaker settings configured by the automatic setup are used without any modifications (page 30).

Ⓗ PRESET indicator

Lights up while this unit is in the preset tuning mode.

Ⓘ DSP indicators

The respective indicator lights up when any of the sound field programs are selected.

SILENT CINEMA indicator

Lights up when headphones are connected and a sound field program is selected (page 45).

CINEMA DSP indicator

Lights up when you select a CINEMA DSP sound field program (page 40).

3D indicator

Lights up when the CINEMA DSP 3D mode is turned on (page 46).

VIRTUAL indicator

Lights up when Virtual CINEMA DSP is active (see page 45).

Ⓙ ADAPTIVE DRC indicator

Lights up when the adaptive dynamic range control feature is turned on (page 78).

Ⓚ Decoder indicators

The respective indicator lights up when any of the decoders of this unit function.

Ⓛ Tuner indicators

Light up when this unit is in the FM and AM tuning mode.

Ⓜ Menu browsing indicator

Lights up if any items exist under the current item during menu browsing for iPod, etc.

Ⓝ SLEEP indicator

Lights up while the sleep timer is on (page 39).

Ⓞ **VOLUME level indicator**

- Indicates the current volume level.
- Flashes while the mute function is on (page 38).

Ⓟ **Input channel and speaker indicators**

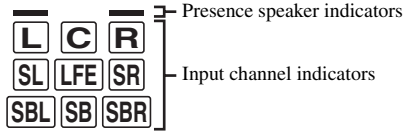

Input channel indicators

- Indicate the channel components of the current digital input signal.
- Light up or flash according to the settings of the speakers when this unit is in the automatic setup procedure (page 30).

Presence speaker indicators

Light up according to setting for “Front Presence” (page 76) in “Configuration” when this unit is in the auto setup procedure (page 30) or the speaker level setting procedure in the “Level” (page 77).

Ⓠ **ZONE2/ZONE3 indicators**

Lights up when Zone 2 or Zone 3 is turned on (page 108).

Using the remote control

The remote control transmits a directional infrared ray. Be sure to aim the remote control directly at the remote control sensor on this unit during operation.

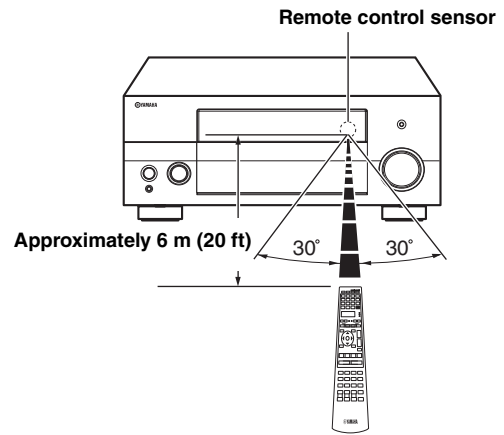

Ⓡ **LIGHT**

Lights up the remote control buttons and the display window (④).

Display window (④)

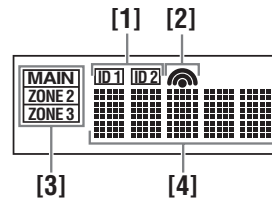

[1] ID1/ID2 indicator

Indicates the currently selected remote control ID (page 110).

[2] Transmit indicator

Appears while the remote control is sending infrared signals.

[3] Zone indicators

Indicates the currently controlling zone (page 108).

[4] Information display

Shows the name of the selected input source that you can control.

Infrared window (①)

Outputs infrared control signals. Aim this window at the component you want to operate.

Operation mode selector (16)

The function of some buttons depends on the operation mode selector position.

AMP

Operates the amplifier function of this unit.

SOURCE

Operates the component selected with an input selector button (page 96).

TV

Operates the TV (page 95).

Notes

- Do not spill water or other liquids on the remote control.
- Do not drop the remote control.
- Do not leave or store the remote control in the following conditions:
 - places of high humidity, such as near a bath
 - places of high temperatures, such as near a heater or stove
 - places of extremely low temperatures
 - dusty places
- To set the remote control codes for other components, see page 98.

Opening and closing the front panel door

When you want to use the controls behind the front panel door, open the door by gently pressing on the lower part of the panel. Keep the door closed when not using these controls.

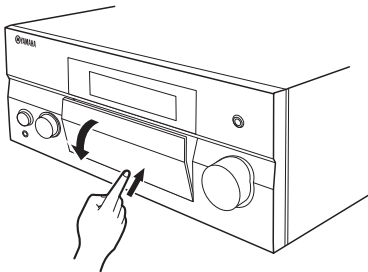

Optimizing the speaker setting for your listening room

This unit employs the YPAO (Yamaha Parametric room Acoustic Optimizer) technology which lets you avoid troublesome listening-based speaker setup and achieves highly accurate sound adjustments automatically. The supplied optimizer microphone collects and this unit analyzes the sound your speakers produce in your actual listening environment.

This unit is equipped with various automatic setup features. You can select the automatic setup features according to your preference.

Quick automatic setup (page 30)

Use this feature to carry out the automatic setup without using the GUI screen.

Basic automatic setup (page 31)

Use this feature to optimize the setup of this unit for one listening position. You can also select the parameters to be optimized by the automatic setup.

Advanced automatic setup (page 33)

Use this feature to optimize the setup of this unit for multiple listening positions. You can also select the parameters to be optimized by the automatic setup.

Before starting the automatic setup

Make sure of the following check points before starting the automatic setup operations.

- Speakers are connected appropriately.
- Headphones are disconnected from this unit.
- This unit is turned on.
- The connected subwoofer is turned on and the volume level is set to about half way (or slightly less).
- The crossover frequency controls of the connected subwoofer is set to the maximum.

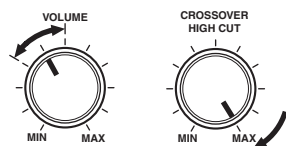

Controls of a subwoofer (example)

- The room is sufficiently quiet.
- Set the operation mode selector on the remote control to **AMP**.

Notes

- Be advised that it is normal for loud test tones to be output during the automatic setup procedure.
- To achieve the best results, make sure the room is as quiet as possible while the automatic setup procedure is in progress. If there is too much ambient noise, the results may not be satisfactory.

Quick automatic setup

Use this feature to carry out the automatic setup without using the GUI screen.

- 1** Connect the supplied optimizer microphone to the OPTIMIZER MIC jack on the front panel.

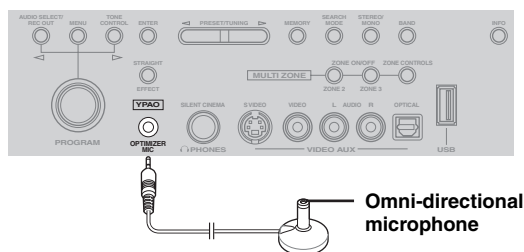

The following screen appears in the front panel display.

AUTO SETUP
ENTER TO START

Note

“View GUI Menu” appears if the GUI menu screen is turned on. In this case, press **MENU** to turn off the GUI menu screen or follow “Basic automatic setup” (page 31).

- 2** Place the optimizer microphone at your normal listening position on a flat level surface with the omni-directional microphone heading upward.

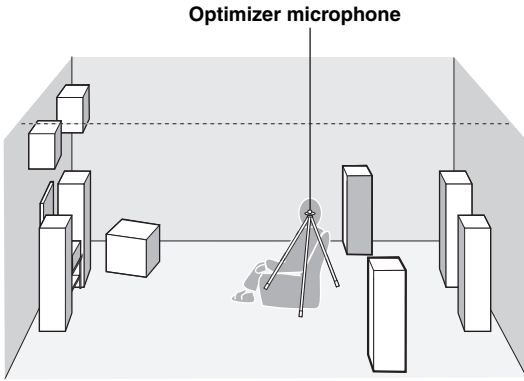

It is recommended that you use a tripod (etc.) to affix the optimizer microphone at the same height as your ears would be when you are seated in your listening position. You can use the attached screw of a tripod (etc.) to fix the optimizer microphone to the tripod (etc.).

Before proceeding next operation

Once you perform the next operation, this unit starts the automatic setup procedure in 10 seconds. During the automatic setup procedure, do not perform any operation on this unit. For more accurate measurements, we recommended that you get out of the room or move to the wall where speakers are not around during the measurement. It takes approximately 3 minutes.

3 Press ENTER to start the measurement.

This unit starts to count down from 10 seconds.



- To start the measurement immediately, press ENTER again.
- To cancel the automatic setup and return to the previous screen, press RETURN .

Loud test tones are output from each speaker during the measurement. Once all items are measured, "COMPLETED" appears.

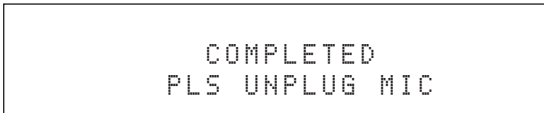

Note

If an error or warning message appears, see "Automatic setup" (page 122).

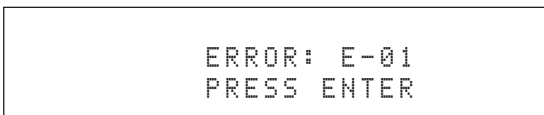

4 Disconnect the optimizer microphone to complete the automatic setup.



You can check the results of the measurements by using the GUI screen (page 34).

Basic automatic setup

Use this feature to optimize the setup of this unit this unit for one listening position. You can also select the parameters to be optimized in the automatic setup.

1 Turn on the video monitor and then follow steps 1 and 2 in "Quick automatic setup" (page 30).

2 Press MENU on the remote control.

The following screen (GUI menu) appears in the video monitor.

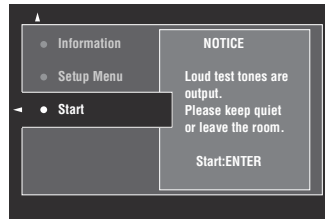

3 To select the parameters to be optimized, press UP to select "Setup Menu" and then press RIGHT .

When you do not need to select the parameters to be optimized, skip to step 6.



If you do not select the parameters to be optimized, this unit will optimize the parameters you selected last time. All the parameters are selected by the initial factory settings.

4 Press UP / DOWN repeatedly to select the parameter and then press ENTER to check or uncheck the box.

Check the boxes for the parameters to be optimized.

Parameter	Descriptions
Multi Measure (Multiple point measurement)	You can optimize the setup of this unit for multiple listening positions. For details, see "Advanced automatic setup" (page 33). In the basic automatic setup, leave this setting to the default.
Wiring (Speaker wiring)	This unit checks and adjusts which speakers are connected and the polarity of each speaker.

Parameter	Descriptions
Distance (Speaker distance)	This unit checks and adjusts the distance of each speaker from the listening position and adjusts the timing of each channel.
Size (Speaker size)	This unit checks and adjusts the frequency response of each speaker and sets the appropriate low-frequency crossover for each channel.
Equalizing (Speaker equalizing)	Parametric equalizer adjusts the level of the specified frequency bands. This unit automatically selects the crucial frequency bands for the listening room and adjusts the level of the selected frequency bands to create a cohesive sound field in the room.
Level (Speaker level)	This unit checks and adjusts the volume level of each speaker.

5 If you have finished the settings, press F9 to return to the previous menu level and then press F10 to select “Start”.

Before proceeding next operation

Once you perform the next operation, this unit starts the automatic setup procedure in 10 seconds. During the automatic setup procedure, do not perform any operation on this unit. For more accurate measurements, we recommended that you get out of the room or move to the wall where speakers are not around during the measurement. It takes approximately 3 minutes.

6 Press F9 ENTER to start the measurement.

This unit starts to count down from 10 seconds.



- To start the measurement immediately, press F9 ENTER again.
- To cancel the automatic setup and return to the previous screen, press F10 RETURN.

Loud test tones are output from each speaker during the measurement. Once all items are measured, “Measurement Completed Successful” appears.

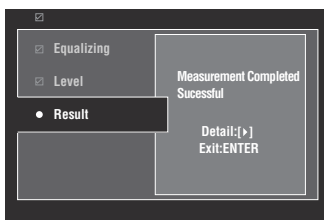

Note

If an error or warning message appears, see “Error and warning messages” (page 32).

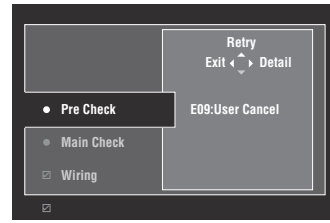

7 Press F9 ENTER to exit from the “Result” screen.



- To view the measurement results in detail, press F9 F10 . Press F9 F11 / F12 repeatedly to toggle between parameters (page 35). Press F9 F10 to return to the “Result” screen.
- To retry the measurement from step 4, press F9 F11 .

8 Press F9 F10 to save the measurement results or F9 F11 to discard them.

9 Press F19 MENU to turn off the GUI menu and disconnect the optimizer microphone.

Error and warning messages

If an error or warning message appears during the automatic setup procedure, carry out one of the following operations. For details on each message, see “Automatic setup” (page 113).

- To view the details on the error and warning messages, press F9 F10 . Press F9 F11 / F12 to display the previous/next page (if available). Press F9 F10 to return to the previous menu level.
- To return to the GUI menu, press F9 F10 .
- To retry the measurement, press F9 F11 .
- To ignore the message and continue the process, press F9 F12 .

Note

Some operations cannot be performed depending on the type of error (or warning).

Advanced automatic setup

Use this feature to optimize the setup of this unit for multiple listening positions. You can also select the parameters to be optimized by the automatic setup.

1 Turn on the video monitor and then connect the optimizer microphone to the OPTIMIZER MIC jack on the front panel.

2 Place the optimizer microphone at the first listening position.

The following illustration shows how to place the optimizer microphone in order to optimize the setup of this unit for seven listening positions for example.

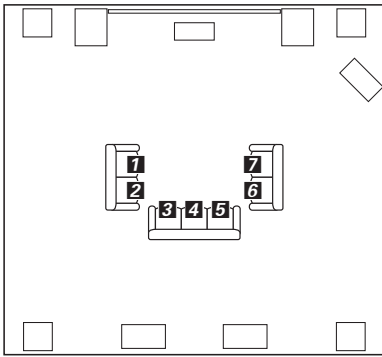

1/2/3/4/5/6/7: Listening positions

3 Press MENU on the remote control.
The GUI menu appears in the video monitor.

4 Press \uparrow to select "Setup Menu" and then press \rightarrow .

5 Press \uparrow / \downarrow repeatedly to select "Multi Measure" and then press \rightarrow .

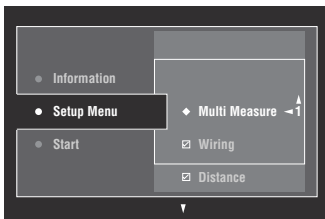

6 Press \uparrow / \downarrow repeatedly to set the number of listening positions and press \leftarrow .

Choices: 1 (default), 2, 3, 4, 5, 6, 7, 8

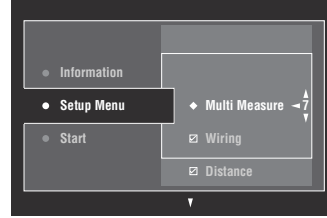

7 To select the parameters to be optimized, press \uparrow / \downarrow to select the parameter and then press ENTER to check or uncheck the box.

When you do not need to select the parameters to be optimized, skip to step 8.



If you do not select the parameters to be optimized, this unit will optimize the parameters you selected last time. All the parameters are selected by the initial factory settings.

8 Press \leftarrow to return to the previous menu level and then press \downarrow to select "Start".

Before proceeding next operation

Once you perform the next operation, this unit starts the automatic setup procedure in 10 seconds. During the automatic setup procedure, do not perform any operation on this unit. For more accurate measurements, we recommended that you get out of the room or move to the wall where speakers are not around during the measurement.

9 Press ENTER to start the measurement.

This unit starts to count down from 10 seconds.



- To start the measurement immediately, press ENTER again.
- To cancel the automatic setup and return to the previous screen, press RETURN .

Loud test tones are output from each speaker during the measurement. Once all items for the first listening position are measured, the following message appears.

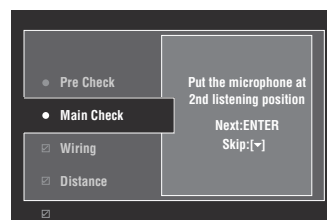

Note

If an error or warning message appears, see “Error and warning messages” (page 32).

-
- 10 Move the optimizer microphone to the second listening position and then press $\textcircled{9}$ ENTER to start the measurement.**



To skip the measurements at the remaining listening positions, press $\textcircled{9}$ V.

-
- 11 Repeat step 10 until the measurement at all listening positions are made.**

If you have made the measurement at all listening positions or skipped the measurement at the remaining listening positions, “Measurement Completed Successful” appears.

-
- 12 Follow steps 7 to 9 in “Basic automatic setup” (page 31) to view the measurement results and turn off the GUI menu.**

Reviewing and reloading the automatic setup parameters

Use this feature to review the result of the automatic setup. You can also reload the automatic setup parameters in case you are not satisfied with the speaker setup and sound adjustments you have configured manually.

Note

If you reload the automatic setup parameters, the settings you have configured manually are cleared. To save the settings before reloading the automatic setup parameters, see “System Memory” (page 90).

-
- 1 Set the operation mode selector to $\textcircled{16}$ AMP and then press $\textcircled{19}$ MENU.**

The GUI menu appears in the video monitor.







If the menu directory other than “Top Menu” (page 68) is displayed, press and hold $\textcircled{19}$ MENU to display the top GUI menu.

-
- 2 Press $\textcircled{9}$ Δ / ▽ repeatedly to select “Setup” and then press $\textcircled{9}$ ▷.**

-
- 3 Press $\textcircled{9}$ Δ / ▽ repeatedly to select “Auto Setup” and then press $\textcircled{9}$ ▷.**

-
- 4 Press $\textcircled{9}$ Δ to select “Information” and then press $\textcircled{9}$ ▷.**

-
- 5 Press $\textcircled{9}$ Δ / ▽ repeatedly to select the parameter of which you want to check the setting.**

Parameter	Descriptions
Multi Measure (Multiple point measurement)	Displays the number of listening position actually measured.
Wiring (Speaker wiring)	<p>Displays the polarity of each connected speaker.</p> <ul style="list-style-type: none"> – “NRM” appears when the polarity of the connected speaker is normal. – “REV” appears when the polarity of the connected speaker is reversed. – “DET” appears when this unit detects the subwoofer is connected. – “----” appears when no speaker is connected to the corresponding speaker channel.
Distance (Speaker distance)	Displays the speaker distance from the listening position. Press  repeatedly to switch the unit to display the value of the each speaker distance.
Size (Speaker size)	<p>Displays the size of the connected speakers and the bass cross over frequency (“Cross”).</p> <ul style="list-style-type: none"> – “LRG” appears when the connected speaker has the ability to reproduce the low-frequency signals effectively. – “SML” appears when the connected speaker does not have the ability to reproduce the low-frequency signals effectively.
Equalizing (Speaker equalizing)	<p>Displays the result of the adjustment of the frequency responses of each connected speaker. You can switch the parametric equalizer type that appears in the result display by pressing  repeatedly in the “Equalizing” result display. To apply the result that is displayed in the display, press .</p> <p>Choices: Natural, Flat, Front</p> <ul style="list-style-type: none"> – Select “Natural” to average out the frequency response of all speakers with higher frequencies being less emphasized. Recommended if the “Flat” setting sounds a little harsh. – Select “Flat” to average the frequency response of all speakers. Recommended if all of your speakers are of similar quality. – Select “Front” to adjust the frequency response of each speaker in accordance with the sound of your front speakers. Recommended if your front speakers are of much higher quality than your other speakers.
Level (Speaker level)	Displays the result of the adjustment of each connected speaker output level. You can display the result of the adjustment of the speaker level for each parametric equalizer type (see above) by pressing  repeatedly. Select “Through” to display the result when this unit does not use the parametric equalizer.

Notes

- “----” appears when no speaker is connected to the corresponding speaker channel or this unit does not measure the corresponding speaker channel yet.
- If you change speakers, speaker positions, or the layout of your listening environment, run the automatic setup again to recalibrate your system.
- The distances displayed in the “Distance” results may be longer than the actual distance depending on the characteristics of your subwoofer or external amplifiers if you connect them.
- In the “Equalizing” results, different values may be set for the same band to provide finer adjustments.

6 To reload the displayed parameter, press .

7 Press  to turn off the GUI menu.



- You can also set the parametric equalizer type with “PEQ Select” (page 79).
- You can set the phase of the connected subwoofer with “Phase” (page 76).



The results of the measurement that are the causes of the warning message(s) appear in yellow or pink.

Playback

Caution

Extreme caution should be exercised when you play back CDs encoded in DTS. If you play back a CD encoded in DTS on a DTS-incompatible CD player, you will only hear some unwanted noise that may damage your speakers. Check whether your CD player supports CDs encoded in DTS. Also, check the sound output level of your CD player before you play back a CD encoded in DTS.



To play DTS-encoded CDs when using a digital audio connection, set "Decoder Mode" in "Input Select" to "DTS" before the playback (page 74).

Before performing the following operations, set the operation mode selector on the remote control to **AMP**.

Basic procedure

1 Turn on the video monitor connected to this unit.



- If you connect two video monitors to the HDMI OUT jacks of this unit, press **HDMI OUT** repeatedly to select the active video monitor(s). See page 37 for details.
- You can operate this unit by using the graphical user interface (GUI) screen (page 65).
- You can configure the display settings with "Video" (page 82) and "Display Set" (page 87).

2 Rotate the **INPUT** selector (or press one of the input selector buttons (3))

The name of the selected input source appears for a few seconds.

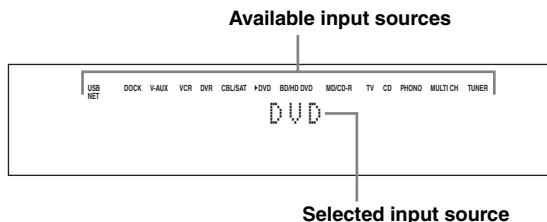

3 Start playback on the selected source component or select a broadcast station.

- Refer to the instruction manuals for the source component.
- FM/AM radio tuning (page 48)
- Bluetooth component playback (page 54)
- iPod playback (page 56)
- Playback via USB or network (page 58)

4 Rotate **VOLUME** (or press **VOLUME +/-**) to adjust the volume to the desired output level.



To adjust the level of each speaker, see page 47.

5 Rotate the **PROGRAM** selector (or press one of the sound field program selector buttons (7) repeatedly) to select the desired sound field program.

For details about sound field program, see page 40.

Selected sound field program category

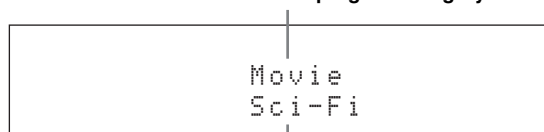

To switch the information (current input source, current sound field program, etc) displayed in the front panel display, press **INFO** (or set the operation mode selector to **AMP** and then press **INFO**) repeatedly.

Selecting audio input jacks (AUDIO SELECT)

Use this feature (audio input jack select) to switch the input jack assigned to an input source when more than one jacks are assigned to an input source.

- 1 Rotate the **ⒸINPUT** selector (or press one of the input selector buttons (**Ⓒ**)) to select the desired input source.
- 2 Press **ⒹAUDIO SELECT** and then rotate **ⓂPROGRAM** selector (or set the operation mode to **ⒺAMP** and then press **ⒺAUDIO SEL** repeatedly) to select the desired audio input jack select setting.

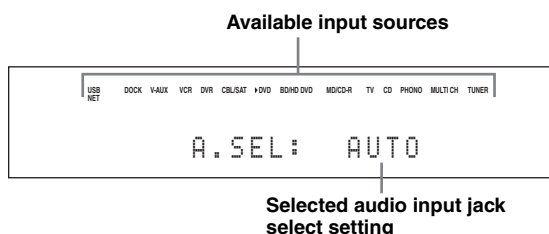

AUTO	Automatically selects input signals in the following order: (1) HDMI (2) Digital signals (3) Analog signals
HDMI	Selects only HDMI signals. When HDMI signals are not input, no sound is output.
COAX/OPT	Automatically selects input signals in the following order: (1) Digital signals input at the COAXIAL jack. (2) Digital signals input at the OPTICAL jack. When no signals are input, no sound is output.
ANALOG	Selects only analog signals. If no analog signals are input, no sound is output.

You can configure the default audio input jack select setting with “Audio Select” (page 74).

Note

This feature is not available if no digital input jack is assigned to the selected input source in “I/O Assignment” (page 86). “HDMI” is available only when an HDMI input jack is assigned.

Selecting the multi-channel input component

Use this feature to select the component connected to the MULTI CH INPUT jacks (page 22) as the input source.

Rotate the **ⒸINPUT** selector on the front panel to select “MULTI CH” (or press **ⒸMULTI**).

You can configure the multi channel input settings with “MULTI CH” (page 74).

Note

Sound field programs cannot be selected when “MULTI CH” is selected as the input source.

Selecting the HDMI OUT jack

Use this feature to select the HDMI OUT jack(s) to output the input signals.

Set the operation mode selector to **ⒺAMP** and then press **ⒺHDMI OUT** on the remote control repeatedly to select the desired setting.

The HDMI output setting changes as follows.

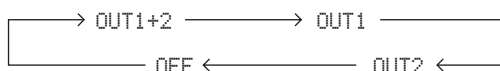

OUT 1+2	Outputs the signals at both the HDMI OUT 1 and HDMI OUT 2 jacks simultaneously.
OUT 1	Outputs the signals at the HDMI OUT 1 jack.
OUT 2	Outputs the signals at the HDMI OUT 2 jack.
OFF	Does not output any signals at the HDMI OUT 1 and HDMI OUT 2 jacks. Select this setting when you do not use the video monitor connected to one of the HDMI OUT jacks.

You can select the HDMI OUT jack at which HDMI control signals are output with “Control Monitor” (page 83).

Using your headphones

Connect a pair of headphones with a stereo analog audio cable plug to the PHONES jack on the front panel.

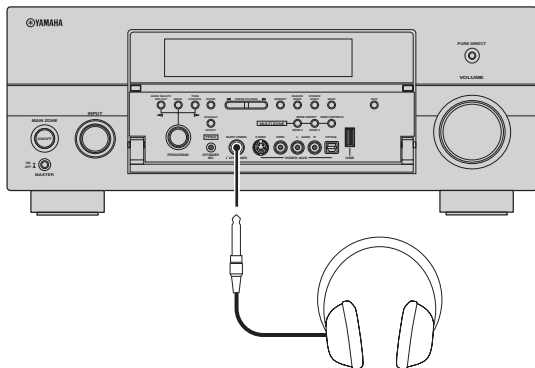

When you select a sound field program, SILENT CINEMA mode activates automatically (page 45).

Notes

- When you connect headphones, no signals are output at the speaker terminals.
- All digital multi-channel audio signals are mixed down to the left and right headphone channels.
- When “MULTI CH” is selected as the input source, only the signals input at the MULTI CH INPUT FRONT jacks are output.

Muting the audio output

Press **MUTE** on the remote control to mute the audio output. Press **MUTE** again to resume the audio output.



- The VOLUME level indicator flashes while the mute function is on.
- You can configure the muting level with “Muting Type” (page 78).

Displaying the input source information

You can display the format, sampling frequency, channel, bit rate and flag data of the current input signal.

- 1 Set the operation mode selector to **AMP** and then press **STATUS** on the remote control.
The input source information screen appears in the GUI screen.
- 2 Press **◀ / ▶** to toggle between the audio and video information.
- 3 Press **STATUS** on the remote control again to exit from the input source information screen.

Audio information

Format	Signal format. When this unit cannot detect a digital signal, it automatically switches to analog input.
Sampling	The number of samples per second taken from a continuous signal to make a discrete signal.
Channel	The number of source channels in the input signal (front/surround/LFE). For example, a multi-channel soundtrack with 3 front channels, 2 surround channels and LFE, is displayed as “3/2/0.1”.
Bitrate	The number of bits passing a given point per second.
Dialogue	The dialogue normalization level preset to the current input bitstream signal.
Flag1/Flag2	Flag data encoded in the bitstream, or PCM signals that cue this unit to automatically switch decoders.

Notes

- “---” appears when this unit cannot display the corresponding information.
- Some high definition audio bitstream contents may not include the discrete surround back left and right channel signals but are encoded at the bitrate of 192 kHz.
- Even if you make settings to output bitstreams directly, some players convert the Dolby TrueHD or Dolby Digital Plus bitstreams to the Dolby Digital bitstreams, while converting the DTS-HD Master Audio or DTS-HD High Resolution Audio bitstreams to the DTS bitstreams.

■ Video information

HDMI signal	Type of the source video signals and the video signals output at the HDMI OUT jacks of this unit.
HDMI Resolution	Resolution of the input signal (analog or HDMI) and the output signal (HDMI).
Analog Resolution	Resolution of the source video signals and the analog video signals output at the COMPONENT MONITOR OUT jacks of this unit.
HDMI Error	Error message for HDMI sources or connected HDMI devices.

HDMI error message

Device Over	The number of the connected HDMI components is over the limit.
HDCP Error (HDMI Message)	HDCP authentication failed.
Out Of Resolution	Out of resolution. The connected monitor is not compatible with the resolution of the input video signal.

Using the sleep timer

Use this feature to automatically set the main zone to the standby mode after a certain amount of time. The sleep timer is useful when you are going to sleep while this unit is playing or recording a source. The sleep timer also automatically turns off any external components connected to the AC OUTLET(S) (page 25).

Set the operation mode selector to **AMP and then press **SLEEP** on the remote control repeatedly to set the amount of time.**

The sleep timer setting changes as shown below.

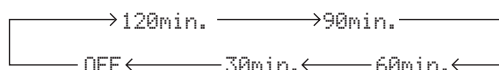

Once the sleep timer is set, the SLEEP indicator lights up in the front panel display, and the display returns to the selected sound field program.

To cancel the sleep timer

Set the operation mode selector to **AMP** and then press **SLEEP** on the remote control repeatedly to select “SLEEP OFF”.



If you set the main zone to the standby mode, the sleep timer is automatically canceled.

Sound field programs

This unit is equipped with a variety of precise digital decoders that allow you to enjoy multi-channel playback from almost any stereo or multi-channel sound source. This unit is also equipped with a Yamaha digital sound field processing (DSP) chip containing several sound field programs which you can use to enhance your playback experience.



The Yamaha CINEMA DSP sound field programs are compatible with all Dolby Digital, DTS, Dolby Surround, Dolby TrueHD and DTS-HD Master Audio sources.

Selecting sound field programs

Rotate the **PROGRAM** selector (or set the operation mode selector to **AMP** and then press one of the sound field selector buttons repeatedly).

The name of the selected sound field program appears in the front panel display and in the short message display.



- You can select the desired sound field program and setting the parameters by using the GUI menu (page 69).
- Available sound field parameters and the created sound field differ depending on the input sources and the settings of this unit.

Notes

- When you select an input source, this unit automatically selects the last sound field program used with the corresponding input source.
- Sound field programs cannot be selected when the component connected to the MULTI CH INPUT jacks is selected as the input source (page 37) or when this unit is in the PURE DIRECT mode (page 47).
- When you play back DTS 96/24 sources with any sound field program, this unit applies the selected program without activating the DTS 96/24 decoder.
- Sampling frequencies higher than 48 kHz are sampled down to 48 kHz or lower and then sound field programs are applied.

Descriptions of the characteristics of the sound field programs

Following indexes indicates the characteristics and trends of each sound field program.

Note

The characteristics of the sound field programs may differ depending on the settings of the listening room, etc.

Size of sound field space (Size)



Indicates the size of the sound field to be generated. If the value for this item is small, the sound is that of a small space, while if the value is large, the sound is that of a vast space.

Vertical/horizontal balance (V/H balance)



Indicates the balance of the vertical (height) and horizontal directions for the sound field to be generated. If this item is more in the horizontal direction, the sound is that of a space with strong reflections from the walls, while if it is more in the vertical direction, the sound is that of a space with strong reflections from the ceiling.

Front/rear balance (F/R balance)



A CINEMA DSP sound field processing expressing whether the effect is stronger towards the front or rear. When the effect is stronger towards the front, the listener senses a feeling of openness and depth towards the screen, while when the effect is stronger towards the rear, the listener gets a sense of envelopment and movement. Suits basically all types of contents for programs with a good front/rear balance, and is effective when selected appropriately for programs in which the balance is more towards either the front or rear.

Sound field atmosphere (Atmosphere)



The sound field to be generated is evaluated according to whether it is nearer to one or the other of the following; Simple: Sounds that fade straight-forwardly, with a light, gentle impression, depending on the program. This suits almost all contents relatively well, but provides little brilliance or powerfulness.

Complex: Sounds transform in complex ways as they fade out, with a rich, brilliant impression, depending on the program.

This is extremely effective for the right contents, but is suited for a smaller range of contents.



The sound field to be generated is evaluated according to whether it is nearer to one or the other of the following; Calm: An overall composed, moderate effect, stressing the overall quality of the atmosphere without aiming at any extreme effects. This suits almost all contents relatively well, but provides little showiness or powerfulness.

Powerful: Designed with specific contents in mind (expressing vast spaces, feverish excitement, etc.). This is extremely effective for the right contents, but is suited for a smaller range of contents.

■ For audio music sources



For audio music sources, we also recommend using the PURE DIRECT mode (page 47), STRAIGHT mode (page 46), or surround decode mode (page 63).

CLASSICAL CLASSICAL

<p>Hall in Munich</p> <p>This sound field simulates a concert hall with approximately 2500 seats in Munich, using stylish wood for the interior finishing as normal standards for European concert halls. Fine, beautiful reverberations spread richly, creating a calming atmosphere. The listener's virtual seat is at the center left of the arena.</p>	<p>Size Small Large</p> <p>V/H balance Vertical Horizontal</p> <p>Atmosphere Simple Complex</p>
<p>Hall in Vienna</p> <p>This is an approximately 1700-seated, middle-sized concert hall with a shoebox shape that is traditional in Vienna. Pillars and ornate carvings create extremely complex reflections from all around the audience, producing a very full, rich sound.</p>	<p>Size Small Large</p> <p>V/H balance Vertical Horizontal</p> <p>Atmosphere Simple Complex</p>

Hall in Amsterdam	Size Small Large
The large, shoe box shaped hall seats about 2200 around the circle stage. Reflections are rich and pleasing while the sound travels freely.	V/H balance Vertical Horizontal
	Atmosphere Simple Complex

Church in Freiburg	Size Small Large
Located in the south of Germany, this grand, stone-built church has a pointed tower at 120 meters in height. Its long and narrow shape and the high ceiling enable the elongated reverberation time and limited initial reflection time. Thus, the rich reverberation rather than the sound itself reproduces the atmosphere of the church.	V/H balance Vertical Horizontal
	Atmosphere Simple Complex

Chamber	Size Small Large
This program creates a relatively wide space with a high ceiling like an audience hall in a palace. It offers pleasant reverberations that are suitable for courtly music and chamber music.	V/H balance Vertical Horizontal
	Atmosphere Simple Complex

LIVE/CLUB
2 LIVE/CLUB

Village Vanguard	Size Small Large
The Jazz club is on 7th Avenue, New York. This small club with the low ceiling makes the powerful reflections converge toward the stage located in the corner.	V/H balance Vertical Horizontal
	Atmosphere Simple Complex

Warehouse Loft	Size Small Large
The warehouse resembles some lofts in Soho. Sound reflects off the concrete walls clearly with a lot of energy.	V/H balance Vertical Horizontal
	Atmosphere Simple Complex

Cellar Club	Size Small Large
This program simulates a live house with a low ceiling and homey atmosphere. A realistic, live sound field features powerful sound as if the listener is in a row in front of a small stage.	V/H balance Vertical Horizontal
	Atmosphere Simple Complex

The Roxy Theatre	Size Small Large
This is the sound field of a rock music live house in Los Angeles, with approximately 460 seats. The listener's virtual seat is at the center left of the hall.	V/H balance Vertical Horizontal
	Atmosphere Simple Complex

The Bottom Line	Size Small Large
This is the sound field at stage front in The Bottom Line, that was a famous New York jazz club once. The floor can seat 300 people to the left and right in a sound field offering real and vibrant sound.	V/H balance Vertical Horizontal
	Atmosphere Simple Complex

■ For various sources

ENTERTAIN
3 ENTERTAIN

Sports	Size Small Large
This program allows the listeners to enjoy stereo sport broadcasts and studio variety programs with enriched live feeling. In sports broadcasts, the voices of the commentator and sportscaster are positioned clearly on the center while the atmosphere of the stadium expands in an optimum space to offer the listeners with a feeling of presence in the stadium.	V/H balance Vertical Horizontal
	F/R balance Front Rear
	Atmosphere Calm Powerful

■ For game programs

ENTERTAIN
3 ENTERTAIN

Action Game	Size Small Large
This sound field is suitable for action games such as car racing and FPS games. It uses the reflection data that limits the effects range per channel in order to offer a powerful playing environment with a being-there feeling by enhancing various effects tones while maintaining a clear sense of directions.	V/H balance Vertical Horizontal
	F/R balance Front Rear
	Atmosphere Calm Powerful

Roleplaying Game	Size Small Large
This sound field is suitable for role-playing and adventure games. It combines the sound field effects for movies and the sound field design used with “Action Game” to represent the depth and spatial feeling of the field during play, while offering movie-like surround effects in the movie scenes in the game.	V/H balance Vertical Horizontal
	F/R balance Front Rear
	Atmosphere Calm Powerful

■ For visual sources of music

ENTERTAIN
3 ENTERTAIN

Music Video	Size Small Large
This sound field offers an image of a concert hall for live performance of pop, rock and jazz music. The listener can indulge oneself in a hot live space thanks to the presence sound field that emphasizes the vividness of vocals and solo play and the beat of rhythm instruments, and to the surround sound field that reproduces the space of a big live hall.	V/H balance Vertical Horizontal
	F/R balance Front Rear
	Atmosphere Calm Powerful

Recital/Opera	Size Small Large
This program controls the amount of reverberations at an optimum level and emphasizes the depth and clarity of human voices. “Recital/Opera” offers the reverberations of an orchestra box in front of the listener at the same time as providing the acoustic positioning and feeling of presence on the stage. The surround sound field is relatively moderate, but the data for concert hall effects are used to represent the inherent beauty of music. The listener will not be fatigued even after long hours of opera entertainment.	V/H balance Vertical Horizontal
	F/R balance Front Rear
	Atmosphere Calm Powerful

BASIC OPERATION

English

■ For movie sources



You can select the desired decoder (page 63) used with following sound field program (except “Mono Movie”).

MOVIE

<p>Standard</p>	<p>Size Small Large</p> <p>V/H balance Vertical Horizontal</p> <p>F/R balance Front Rear</p> <p>Atmosphere Calm Powerful</p>
<p>This program create a sound field emphasizing the surrounding feeling without disturbing the original acoustic positioning of multi-channel audio such as Dolby Digital and DTS. It has been designed with the concept of “an ideal movie theater”, in which the audience is surrounded by beautiful reverberations from the left, right and rear.</p>	
<p>Spectacle</p>	<p>Size Small Large</p> <p>V/H balance Vertical Horizontal</p> <p>F/R balance Front Rear</p> <p>Atmosphere Calm Powerful</p>
<p>This program represents the spectacular feeling of large-scale movie productions. It reproduces a broad theater sound field matching the cinemascope and wider-screen movies with an excellent dynamic range from very small to extremely large sound.</p>	
<p>Sci-Fi</p>	<p>Size Small Large</p> <p>V/H balance Vertical Horizontal</p> <p>F/R balance Front Rear</p> <p>Atmosphere Calm Powerful</p>
<p>This program clearly reproduces the finely elaborated sound design of the latest science fiction and special effects-featuring movies. You can enjoy a variety of cinematographically created virtual spaces reproduced with clear separation between dialog, sound effects and background music.</p>	
<p>Adventure</p>	<p>Size Small Large</p> <p>V/H balance Vertical Horizontal</p> <p>F/R balance Front Rear</p> <p>Atmosphere Calm Powerful</p>
<p>This program is ideal for precisely reproducing the sound design of action and adventure movies. The sound field restrains reverberations but puts emphasis on reproducing a powerful space expanded widely to the left and right. The reproduced depth is also restrained relatively to ensure the separation between audio channels and the clarity of the sound.</p>	
<p>Drama</p>	<p>Size Small Large</p> <p>V/H balance Vertical Horizontal</p> <p>F/R balance Front Rear</p> <p>Atmosphere Calm Powerful</p>
<p>This sound field features stable reverberations that match a wide range of movie genres from serious dramas to musicals and comedies. The reverberations are modest but offer an optimum spatial feeling, reproducing effects tones and background music softly but cubically around clear words and center positioning in a way that does not fatigue the listener even after long hours of viewing.</p>	
<p>Mono Movie</p>	<p>Size Small Large</p> <p>V/H balance Vertical Horizontal</p> <p>F/R balance Front Rear</p> <p>Atmosphere Calm Powerful</p>
<p>This program is provided for reproducing monaural video sources such as a classic movie in an atmosphere of a good old movie theater. The program produces the optimum expansion and reverberation to the original audio to create a comfortable space with a certain sound depth.</p>	

■ Stereo playback

STEREO
5 STEREO

2ch Stereo

Use this program to mix down multi-channel sources to 2 channels.

7ch Stereo

Use this program to output sound from all speakers. When you play back multi-channel sources, this unit downmixes the source to 2 channels, and then output the sound from all speakers. This program creates a larger sound field and is ideal for background music at parties, etc.

■ For compression artifacts (Compressed Music Enhancer mode)

ENHANCER
6 ENHANCER

Straight Enhancer

Use this program to improve the sound enhancer nearest to the original depth and width of the 2-channel or multi-channel compression artifacts.

7ch Enhancer

Use this program to play back compression artifacts in 7-channel stereo.

■ Surround decoder mode

SUR. DECODE
7 SUR. DECODE

Surround Decoder

Use this program to play back sources with using the desired surround decoders (page 63).

■ Using sound field programs without surround speakers (Virtual CINEMA DSP)

Virtual CINEMA DSP allows you to enjoy the CINEMA DSP sound field programs without surround speakers. It creates virtual speakers to reproduce the natural sound field.

When you set “Surround” to “None” (page 76), Virtual CINEMA DSP activates automatically whenever you select a CINEMA DSP sound field program (page 40).

Note

Virtual CINEMA DSP does not activate in the following cases:

- “MULTI CH” is selected as the input source (page 37).
- headphones are connected to the PHONES jack.
- the unit is in the “7ch Stereo” mode (page 45).

■ Enjoying multi-channel sources and sound field programs with headphones (SILENT CINEMA)

SILENT CINEMA allows you to enjoy multi-channel music or movie sound through ordinary headphones. SILENT CINEMA activates automatically whenever you connect headphones to the PHONES jack while listening to CINEMA DSP sound field programs (page 40). When activated, the SILENT CINEMA indicator lights up in the front panel display.

Note

SILENT CINEMA does not activate in the following cases:

- “MULTI CH” is selected as the input source (page 37).
- the unit is in the “2ch Stereo” (page 45), “STRAIGHT” (page 46) or “PURE DIRECT” (page 47) mode.

Before performing the following operation, set the operation mode selector on the remote control to **AMP**.

Using CINEMA DSP 3D mode

CINEMA DSP 3D mode creates the intensive and accurate stereoscopic sound field in the listening room. You can activate and deactivate the CINEMA DSP 3D mode.

Press **3D DSP repeatedly to turn on or off the CINEMA DSP 3D mode.**

While this unit is in the CINEMA DSP 3D mode, the 3D indicator lights up.

Note

CINEMA DSP 3D does not activate (“3D:--” appears) in the following cases:

- the “Front Presence” setting is set to “None” (page 76).
- no CINEMA DSP is selected.
- headphones are connected to the PHONES jack.

Before performing the following operation, set the operation mode selector on the remote control to **AMP**.

Enjoying unprocessed input sources

When this unit is in the STRAIGHT mode, 2-channel stereo sources are output from only the front left and right speakers. Multi-channel sources are decoded straight into the appropriate channels without any additional effect processing.

Press **STRAIGHT (or **STRAIGHT**) to select “STRAIGHT”.**

The names of the audio signal format of the input source and the active decoder appear in the front panel display.

To deactivate the STRAIGHT mode

Press **STRAIGHT** (or **STRAIGHT**) again or select another sound field program (page 40).

Using audio features

Before performing the following operation, set the operation mode selector on the remote control to **ⓂAMP**.

Enjoying pure hi-fi sound

Use the PURE DIRECT mode to enjoy the pure fidelity sound of the selected source. When the PURE DIRECT mode is activated, this unit plays back the selected source with the least circuitry.

Press **ⓁPURE DIRECT** (or **ⓂPURE DIRECT**) to turn on or off the PURE DIRECT mode.

The **ⓁPURE DIRECT** button on the front panel lights up and the front panel display automatically turns off while this unit is in the PURE DIRECT mode.

Notes

- The following operations are not possible when this unit is in the PURE DIRECT mode:
 - switching the sound field program
 - displaying the GUI menu
- The PURE DIRECT mode is automatically canceled whenever this unit is turned off.



To make this unit output video signals during the PURE DIRECT mode, configure the “Pure Direct” setting (page 81).

Adjusting the tonal quality

Use this feature to adjust the balance of bass and treble for the front L/R and center speaker channels and the subwoofer channel.

1 Press **ⓈTONE CONTROL** on the front panel repeatedly to select the high-frequency response (TREBLE) or the low-frequency response (BASS).

2 Rotate the **ⓂPROGRAM** selector to adjust the high-frequency response (TREBLE) or the low-frequency response (BASS).

Control range: -6.0 dB to +6.0 dB

Notes

- If you increase or decrease the high-frequency or the low-frequency sound to an extreme level, the tonal quality of the surround speakers may not match that of the front L/R and center speakers and the subwoofer.
- TONE CONTROL is not effective when the PURE DIRECT mode is activated, or when “MULTI CH” is selected as the input source.

Before performing the following operation, set the operation mode selector on the remote control to **ⓂAMP**.

Adjusting the speaker level

You can adjust the output level of each speaker while listening to a music source. This is also possible when playing sources input at the MULTI CH INPUT jacks.

Note

This operation will override the level adjustments made in the automatic setup (page 30) and “Level” (page 77).

1 Press **ⓈLEVEL** and then **ⓈΔ / ▽** repeatedly to select the speaker you want to adjust.

Display	Adjusted speaker
FRONT L	Front left speaker
FRONT R	Front right speaker
CENTER	Center speaker
SUR. L	Surround left speaker
SUR. R	Surround right speaker
SB L	Surround back left speaker
SB R	Surround back right speaker
FP L	Presence left speaker
FP R	Presence right speaker
SWFR	Subwoofer



The available speaker channels differ depending on the speaker settings.

2 Press **Ⓢ◀ / ▶** on the remote control to adjust the speaker output level.

Control range: -10.0 dB to +10.0 dB

Selecting the recording source

Use this feature to select a source component from which you want to record.

1 Press and hold **ⓈREC OUT** until “REC OUT” appears in the front panel display.

2 Rotate **ⓂPROGRAM** to select the source component.



To record the input source currently selected, select “SOURCE”.

FM/AM tuning

Overview

You can use two tuning modes to tune into the desired FM/AM station:

Frequency tuning mode

You can search or specify the frequency of the desired FM/AM station automatically or manually (see “FM/AM tuning operations” on this page).

Preset tuning mode

You can preset the desired FM/AM station in advance, and then recall the station by specifying the preset group and number (see “Recalling a preset station” on page 50).

Note

Orient the connected FM and AM antennas for the best reception.

Before performing the following operations, set the operation mode selector on the remote control to **⑮SOURCE** and then press **③TUNER**.

FM/AM tuning operations

1 Press **④BAND** (or **⑧BAND**) to select the desired reception band.

2 If the PRESET indicator in the front panel lights up, press **④SEARCH MODE** (or **⑰SRCH MODE**) to turn it off.

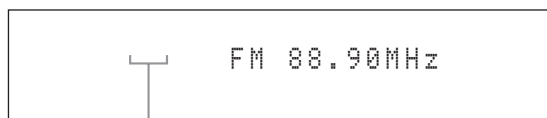

PRESET turns off

3 To search the station automatically, press and hold **④PRESET/TUNING/CH** $\triangleleft/\triangleright$ (or press **⑨PRESET/CH** \triangle/∇) for about 2 seconds. To search the station manually, press **④PRESET/TUNING/CH** $\triangleleft/\triangleright$ repeatedly.

- To tune into a higher frequency, press **④** \triangleright (or **⑨** \triangle).
- To tune into a lower frequency, press **④** \triangleleft (or **⑨** ∇).

Note

If the signal from the station you want to select is weak, search the station manually or enter the frequency directly (page 48).



- When this unit is tuned into a station, the TUNED indicator lights up.
- To switch the information (current input source, current sound field program, etc) displayed in the front panel display, press **⑫INFO** (or set the operation mode to **⑮AMP** and then press **⑬INFO**) repeatedly.
- To switch between stereo or monaural FM reception, press **①STEREO/MONO** (or **⑵AUDIO**).

Direct frequency tuning

Use this feature tune into the desired station directly by entering the frequency.

1 Follow steps 1 and 2 in “FM/AM tuning operations” (page 48) to select the desired reception band.

2 Enter the frequency of the desired station by pressing the numeric buttons **⑫**.

Example: To tune into 103.70 MHz



If the entered frequency is out of the range of the FM/AM tuning, “WRONG STATION!” appears in the front panel display.

Before performing the following operations, set the operation mode selector on the remote control to **⑩SOURCE** and then press **③TUNER**.

Preset FM/AM stations

Use this feature to store up to 40 stations FM/AM stations (A1 to E8: 8 preset station numbers in each of the 5 preset station groups). Preset the desired stations to this unit by using the automatic or manual station preset.

Automatic station preset

You can use the automatic preset tuning feature to store up to 40 FM stations with strong signals in order.

Press and hold **①BAND** (or **⑧BAND**) for more than 3 seconds.

The MEMORY indicator flashes and "AUTO MEMORY" appears in the front panel display. After approximately 5 seconds, automatic presetting starts from the current frequency and proceeds toward higher frequencies.

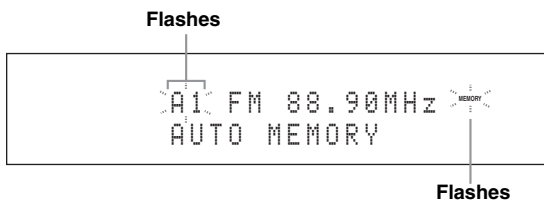

When automatic preset tuning is completed, the MEMORY indicator disappears.



- To specify the preset group and number from which this unit stores stations, press **⑥PRESET/TUNING/CH** </> (or **⑨CAT/A-E** </> and **⑨PRESET/CH** Δ / ▽) repeatedly after you perform step 2.
- To cancel the automatic station preset, press **①BAND** (or **⑧BAND**) again.

Notes

- Any stored station data existing under a preset station number is cleared when you store a new station under the same preset station number.
- If the number of received stations does not reach 40 (E8), automatic preset tuning automatically stops after searching for all the available stations.

Manual station preset

Use this feature to store the FM or AM stations manually.

1 Tune into a station.

See page 48 for tuning instructions.

2 Press **⑥MEMORY** (or **⑩MEMORY**).

The PRESET indicator lights up in the front panel and this unit automatically selects an empty preset number.

Lights up

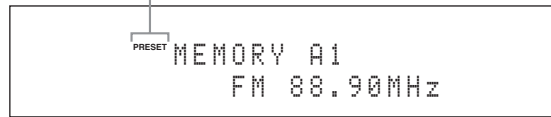

- To store the selected station under an empty preset number automatically, press and hold **⑥MEMORY** (or **⑩MEMORY**) for more than 2 seconds instead of step 2. In this case, the following steps are unnecessary.
- To cancel the manual station preset, press **⑥MEMORY** (or **⑩MEMORY**) again.

3 To select the preset group and number (A1 to E8), press **⑥PRESET/TUNING/CH** </> (or **⑨CAT/A-E** </> and **⑨PRESET/CH** Δ / ▽) repeatedly.

- To select a higher preset station group and number, press **⑥▷** (or **⑨Δ**).
- To select a lower preset station group and number, press **⑥◁** (or **⑨▽**).

Preset station group and number

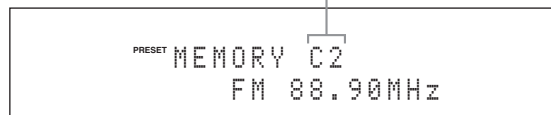

- You can also select a preset number (1 to 8) by pressing the numeric buttons (⑫).
- If you select a preset number being used ("*" appears next to the preset number), the current preset station will be overwritten.

4 Press **⑥ENTER** (or **⑨ENTER**).

The preset station is set and the PRESET indicator disappears.

Note

The reception mode (stereo or monaural) is stored along with the station frequency.

■ Recalling a preset station

- 1 If the PRESET indicator in the front panel turns off, press **ⓂSEARCH MODE** (or **ⓂSRCH MODE**) to turn it on.

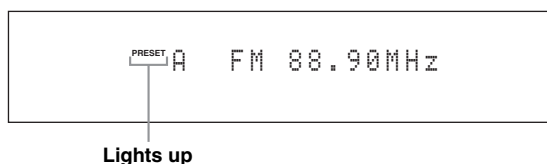

Note

You cannot enter the preset tuning mode if no preset station is set in advance.

- 2 Press **ⓂPRESET/TUNING/CH** $\triangleleft/\triangleright$ (or **ⓂPRESET/CH** \triangle/∇) repeatedly to select the desired preset station group and number (A1 to E8).

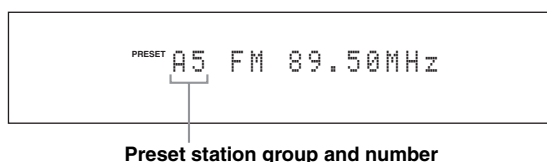

- Empty preset numbers are skipped.
- You can also select a preset station group (A to E) by pressing **ⓂCAT./A-E** $\triangleleft/\triangleright$ and number (1 to 8) by pressing the numeric buttons (**Ⓜ**),

■ Clearing preset stations

You can clear the assignments of preset stations.

- 1 Select the preset station you want to clear.
For details, see “Recalling a preset station” (page 50).
- 2 Press and hold **ⓂSEARCH MODE** (or **ⓂSRCH MODE**) until “CLEAR?” appears in the front panel display.

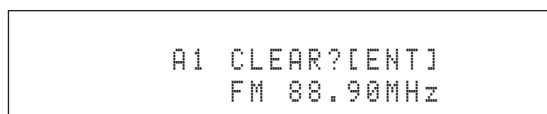

- 3 Press **ⓂENTER** (or **ⓂENTER**) to clear the preset station.



To cancel the operation, press **ⓂSEARCH MODE** (or **ⓂSRCH MODE**) again.

Radio Data System tuning (U.K. and Europe models only)

Radio Data System is a data transmission system used by FM stations in many countries. This unit can receive various Radio Data System data such as PS (program service), PTY (program type), RT (radio text), CT (clock time), and EON (enhanced other networks) when receiving Radio Data System broadcasting stations.

Before performing the following operations, set the operation mode selector on the remote control to **SOURCE** and then press **TUNER**.

Selecting the Radio Data System program type (PTY SEEK mode)

Use this feature to select the desired radio program by program type from the all preset Radio Data System broadcasting stations.

1 Press BAND repeatedly to select "FM" as the reception band.

2 Press PTY SEEK MODE to set this unit to the PTY SEEK mode.

The name of the program type or "NEWS" flashes in the front panel display.



To cancel the PTY SEEK mode, press **PTY SEEK MODE** on the remote control again.

3 Press PRESET/CH Δ / ∇ to select the desired program type.

The name of the selected program type appears in the front panel display.

Program type	Descriptions
NEWS	News
AFFAIRS	Current affairs
INFO	General information
SPORT	Sports
EDUCATE	Education
DRAMA	Drama
CULTURE	Culture
SCIENCE	Science
VARIED	Light entertainment
POP M	Popular music
ROCK M	Rock music
M.O.R. M	Middle-of-the-road music (easy-listening)
LIGHT M	Light classics
CLASSICS	Serious classics
OTHER M	Other music

4 Press PTY SEEK START or ENTER on the remote control to start searching for all the available Radio Data System preset stations.

The PTY HOLD indicator lights up in the front panel display.



To stop searching for stations, press **PTY SEEK START** again.

Notes

- This unit stops searching for stations when a station broadcasting the selected program type is found.
- If the station found is not the one you desire, press **PTY SEEK START** again to resume searching for another station broadcasting the same program type.

Using the enhanced other networks (EON) data service

Use this feature to receive the EON (enhanced other networks) data service of the Radio Data System station network. Once you select one of the 4 Radio Data System program types (NEWS, AFFAIRS, INFO, or SPORT), this unit automatically searches for all the available preset stations that are scheduled to broadcast the EON data service of the selected program type for a certain duration of time. When the scheduled EON data service starts, this unit automatically switches to the local station broadcasting the EON data service and then switches back to the national station once the EON data service ends.

Notes

- You can use this feature only when the EON data service is available.
- The EON indicator lights up in the front panel display only when the EON data service is being received from a Radio Data System station.

1 Tune into the desired Radio Data System broadcasting station.

2 Make sure the EON indicator is lit in the front panel display.

If the EON indicator is not lit in the front panel display, select another Radio Data System program so that the EON indicator lights up.

3 Press **EON**.

"EON" appears in the front panel display.

4 Press **◀ / ▲ / ▶ / ▼** repeatedly to select one of the 4 Radio Data System program types (NEWS, AFFAIRS, INFO or SPORT).

The name of the selected program type appears in the front panel display.

5 Press **ENTER** to set the Radio Data System program type.



- To cancel the selected program type, press **EON** again.
- To cancel the EON feature, select "EON OFF" at step 4.

Before performing the following operation, set the operation mode selector on the remote control to **AMP**.

Displaying the Radio Data System information

Use this feature to display the 4 types of the Radio Data System information: PS (program service), PTY (program type), RT (radio text) and CT (clock time).

1 Tune into the desired Radio Data System broadcasting station.

- We recommend using the automatic preset tuning to tune into the Radio Data System broadcasting stations (page 49).
- You can also use PTY SEEK mode to tune into the desired Radio Data System broadcasting station from the preset ones (page 51).

2 Press **INFO** (or **INFO**) repeatedly to select the desired Radio Data System display mode.

PROG. SERVICE

Program service (PS).



PROGRAM TYPE

Program type (PTY).



RADIO TEXT

Radio text (RT).



CLOCK TIME

Clock time (CT).



DSP PROG. INFO

Sound field program.



INPUT INFO

Input source, channel number, channel name



Back to "PROG. SERVICE"

Notes

- If the signals being received are not strong enough, this unit may not be able to utilize the Radio Data System data. In particular, the RT mode requires a large amount of data and may not be available even when the other Radio Data System display modes are available.
- If the signal strength is weakened by external interference while this unit is receiving the Radio Data System data, the reception may be cut off unexpectedly and “-----” appears in the front panel display.
- When the RT mode is selected, this unit can display the program information by a maximum of 64 alphanumeric characters, including the umlaut symbol. Unavailable characters are displayed with the “_” (underscore).
- If the reception is cut off when the CT mode is selected, “CT WAIT” appears in the front panel display.

Using Bluetooth™ components

You can connect a Yamaha Bluetooth wireless audio receiver (such as YBA-10, sold separately) to the DOCK terminal of this unit and enjoy the music contents stored in your Bluetooth component (such as a portable music player) without wiring between this unit and the Bluetooth component. You need to perform “pairing” the connected Bluetooth receiver and your Bluetooth component in advance.

For details about status messages displayed in the front panel display and in the GUI screen, see “Bluetooth” (page 121).

Note

This unit supports A2DP (Advanced Audio Distribution Profile) Bluetooth profile.

Pairing the Bluetooth™ receiver and your Bluetooth component

Pairing must be performed when using a Bluetooth component with the Bluetooth receiver connected to this unit for the first time or if the pairing data has been deleted. “Pairing” refers to the operation of registering a Bluetooth component for Bluetooth communications.



- You need the pairing operation only for the first time when you use the Bluetooth component with the Bluetooth receiver.
- Pairing requires operations on this unit and on the other component with which Bluetooth communications are to be established. If necessary, refer to the other component’s operating instructions.

There are two pairing methods: pairing by using “Pairing” in the GUI menu and quick pairing.

■ Pairing by using the GUI menu

Use this feature to perform pairing with the GUI screen. For details, see “Pairing” (page 75).

■ Quick pairing

To ensure security, a time limit of 8 minutes is set for the pairing operation. You are recommended to read and fully understand all the instructions before starting.

1 Rotate the **ⒸINPUT selector (or set the operation mode selector to **Ⓔ**SOURCE and then press **Ⓕ**DOCK) to select “DOCK” as the input source.**

2 Turn on your Bluetooth component and then set the Bluetooth component to the pairing mode.

For details about how to operate the Bluetooth component, refer to the manual for it.

3 Press and hold **ⒺENTER (or **Ⓕ**ENTER) until “Searching” appears in the front panel display.**

While the Bluetooth receiver is in the pairing mode, DOCK indicator flashes in the front panel display.



To cancel the pairing, press **Ⓔ**ENTER (or **Ⓕ**ENTER) again.

4 Check that the Bluetooth component detects the Bluetooth receiver.

If the Bluetooth component detects the Bluetooth receiver, “YBA-10 YAMAHA” (example) appears in the Bluetooth device list.

5 Select the Bluetooth receiver in the Bluetooth device list and then enter the pass key “0000” on the Bluetooth component.

When the pairing procedure is successful, “Completed” appears in the front panel display.

Note

The Yamaha Bluetooth receiver can be paired with up to eight Bluetooth components. When pairing is conducted successfully with a ninth component and the pairing data is registered, the pairing data for the least recently used other component is cleared.

Playback of the Bluetooth™ component

1 Rotate the **ⒸINPUT selector (or set the operation mode selector to **Ⓔ**SOURCE and then press **Ⓕ**DOCK) to select “DOCK” as the input source.**

2 Start playback of your Bluetooth component.

When the connected Bluetooth receiver detects the Bluetooth component, “BT Connected” appears in the front panel display.



- When you press **Ⓔ**ENTER on the remote control, the connected Bluetooth receiver searches and connect to the last connected Bluetooth component. If the Bluetooth receiver cannot find the Bluetooth component, “Not found” appears in the front panel display.
- To disconnect the Bluetooth receiver from the Bluetooth component, press **Ⓔ**ENTER.

Music Content menu

In “Music Content” menu of the GUI menu, you can browse the music contents of iPod, USB component, PC/MusicCAST and Internet radio. You can also use the playback control feature or configure the playback style setting for the selected sub input source.

Music Content menu operations

- 1 Set the operation mode selector to **AMP** on the remote control and then press **MENU** to display the GUI menu.



If the menu directory other than “Top Menu” (page 68) is displayed, press and hold **MENU** to display the top GUI menu.

- 2 Press **▲ / ▼** repeatedly to select “Music Content” and then press **▶**.

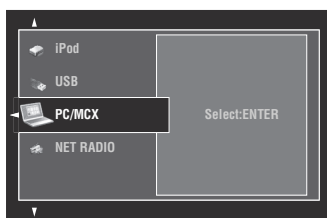

- 3 Press **▲ / ▼** repeatedly to select the desired sub input source and then press **ENTER**.

The menu of the selected sub input source appears in the GUI screen. The following screen shows the iPod menu for example.

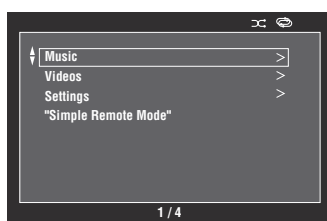

Note

If the selected sub input source is not available, “Not Available” appears.

- 4 Navigate the menu of the selected sub input source.

For details about the menu items and operation procedure for each sub input source, see the following pages.

- iPod (page 56)
- USB (page 58)
- PC/MCX (page 58)
- NET RADIO (page 58)

- 5 Press **MENU** to turn off the GUI menu.

Using iPod™

Once you have stationed your iPod in a Yamaha iPod universal dock (such as YDS-11, sold separately) connected to the DOCK terminal of this unit (page 22), you can enjoy playback of your iPod using the supplied remote control. You can also use the Compressed Music Enhancer mode of this unit to enhance the sound quality of the compression artifacts (such as the MP3 format) stored on your iPod (page 45).

Notes

- This unit supports iPod touch, iPod (Click Wheel, including iPod classic), iPod nano and iPod mini.
- Some features may not be compatible depending on the model or the software version of your iPod.
- Some features may not be compatible depending on the model of your Yamaha iPod universal dock. The following description is based on using YDS-11.



- Once the connection between your iPod and this unit is complete, “iPod Connected” appears in the front panel display.
- For details about status messages displayed in the front panel display and in the GUI screen, see “iPod” (page 121).
- You can select whether or not this unit charges the battery of the stationed iPod when this unit is in the standby mode by configuring the “Standby Charge” setting (page 87).

iPod menu tree

The following diagram shows the construction of the iPod menu. For information on how to display the iPod menu, see “Music Content menu operations” (page 55).



Note

- * “Videos” does not appear unless your iPod and Yamaha iPod universal dock support the video browsing feature. Also, the folder structure under “Videos” varies depending on the video contents stored on your iPod.

Controlling iPod™

You control your iPod with the following remote control buttons.

■ GUI menu operation

To navigate the iPod menu using the GUI screen, set the operation mode selector to **⑩AMP**.

Button	Function
⑨ ENTER	Subsequent menu/Play
△	Menu up
▽	Menu down
◀	Previous menu
▶	Subsequent menu
⑩ SUBMENU	Turns on/off the submenu when the play information screen is displayed
⑬ MENU	Turns on/off the GUI menu when the play information screen is not displayed
⑫ DISPLAY	Turns on/off the play information screen

Note

You can control your iPod by using the zone OSD. However, the design and available functions may be different from the iPod menu displayed in the GUI screen in the main zone.

■ Playback control operation

To operate your iPod using the following remote control buttons, set the operation mode selector to **⑩SOURCE** and then press **⑩DOCK**.

Button	Function
⑪ ◀◀	Search backward (Press and hold)
▶▶	Search forward (Press and hold)
▶▶	Skip forward
◀◀	Skip backward
□	Stop
⏸	Pause
▶	Play

■ Playback style settings

To change the following playback style settings, select “Settings” in the iPod menu.

Repeat (Repeat)

Use this feature to set this unit to repeat one song or a sequence of songs.

Choices: Off, One, All

- Select “Off” to deactivate this feature.
- Select “One” to set this unit to repeat one song.
- Select “All” to set this unit to repeat a sequence of songs.

Shuffle (Shuffle)

Use this feature to set this unit to play songs or albums in random order.

Choices: Off, Songs, Albums

- Select “Off” to deactivate this feature.
- Select “Songs” to set this unit to play songs in random order.
- Select “Albums” to set this unit to play albums in random order.



- To toggle between setting parameters, press **⑨ENTER** repeatedly.
- When “Repeat” is set to “One” or “All”, “↺” or “↻” appears in the GUI screen.
- When “Shuffle” is on, “⇄” appears in the GUI screen.

■ Simple Remote Mode

If you select “Simple Remote Mode” in the iPod menu, this unit turns off the GUI screen and allows you to operate your iPod with the remote control of this unit or controls on your iPod.



You can also select the Simple Remote Mode by holding down **⑫DISPLAY** for 3 seconds when the operation mode selector is set to **⑩AMP**.

■ Play information screen

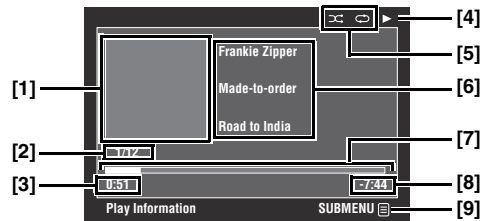

[1] Album art (if available)

[2] Track number/total tracks

[3] Elapsed time

[4] ▶ (playback), ⏸ (pausing), ▶▶ (search forward) or ◀◀ (search backward)

[5] Shuffle and repeat icons

[6] Artist name, album title, song title

[7] Progress bar

[8] Remaining time

[9] Submenu icon

Submenu items

Play Control (Playback control)

Select the desired playback control item and then press (or press and hold) **⑨ENTER** to control your iPod.

Play Style (Playback style)

Select the desired playback style setting and then press **⑨ENTER** repeatedly to toggle between setting parameters. For details on the playback style settings, see “Playback style settings” (page 57).

Using USB and network features

This unit is equipped with USB and network features that allow you to enjoy WAV (PCM format only), MP3, MPEG-4 AAC, and WMA files saved on your USB storage device, USB portable audio player, PC and Yamaha MCX-2000 or access the Internet Radio.

Notes

- Yamaha MCX-2000 may not be for sale in some locations.
- For further details about networking, refer to the operation manuals supplied with your network devices. Also refer to technical reference books, if needed.
- Some WAV, MP3, MPEG-4 AAC, and WMA files may not be playable or may be noisy when played.



For details about status messages displayed in the front panel display and in the GUI screen, see “USB and Network” (page 119).

USB and network menu tree

The following diagram shows the construction of the USB, PC/MCX and NET RADIO menus. For information on how to display these menus, see “Music Content menu operations” (page 55).

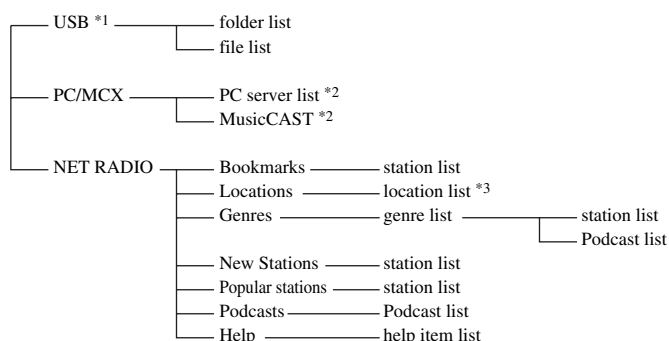

Notes

- *1 The directory hierarchy of the USB menu varies depending on the folder structure of the connected USB component.
- *2 Only the available PC servers and MCX-2000 are displayed.
- *3 The folder structure under the location list varies depending on your region.

Navigating USB and network menus

You can navigate the USB and network menus with the following remote control buttons.

■ GUI menu operation

To navigate the USB and network menus using the GUI screen, set the operation mode selector to ⑯ **AMP**.

Button	Function
⑨ ENTER	Subsequent menu/Play
△	Menu up
▽	Menu down
◀	Previous menu
▶	Subsequent menu
⑩ SUBMENU	Turns on/off the submenu when any submenu items are available (submenu icon appears on the bottom right corner of the GUI menu screen)
⑰ MENU	Turns on/off the GUI menu when the play information screen is not displayed
⑱ DISPLAY	Turns on/off the play information screen

Note

You can navigate the USB and network menus by using the zone OSD. However, the design and available functions may be different from the menus displayed in the GUI screen in the main zone.

■ Playback control operation

To operate your USB or network component using the following remote control buttons, set the operation mode selector to ⑯ **SOURCE** and then press ③ **USB/NET**.

Button	Function
⑪ ⏭	Skip forward (except "NET RADIO")
⏮	Skip backward (except "NET RADIO")
⏹	Stop
▶	Play (Menu browse mode) Play/Pause (Simple remote mode)

Note

Some button operations do not work depending on the selected sub input source.

■ Play information screen

The following screen shows the play information screen displayed for USB content playback for example. Available information and functions vary depending on the selected sub input source.

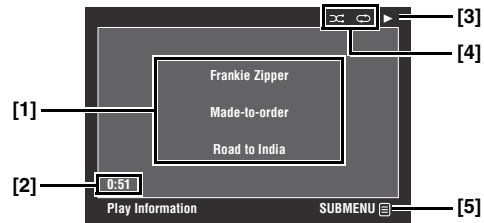

[1] Artist name, album title, song title

[2] Elapsed time

[3] ▶ (playback)

[4] Shuffle and repeat icons

[5] Submenu icon

Submenu items

Play Control (Playback control)

Select the desired playback control item and then press (or press and hold) ⑨ **ENTER** to control the playback.

Play Style (Playback style)

Select the desired playback style setting and then press ⑨ **ENTER** repeatedly to toggle between setting parameters. For details on the playback style settings, see "Playback style settings" (page 57).



To turn on the shuffle feature, set "Shuffle" to "On".

Using a USB storage device or a USB portable audio player

Use this feature to enjoy WAV (PCM format only), MP3, WMA and MPEG-4 AAC files saved on your USB storage device or USB portable audio player connected to the USB port on the front panel of this unit.

Notes

- This unit supports USB mass storage class devices (FAT 16 or FAT 32 format) or USB MTP devices.
- Only the first partition is displayed in the GUI menu. You cannot select files in other partitions.
- Up to 8 levels of directory hierarchy and 500 music files per directory are recognized.
- Some devices may not work properly even if they meet the requirements.
- Some WAV, MP3, WMA and MPEG-4 AAC files may not be playable or may be noisy when played.
- When you connect your USB storage device or USB portable audio player, there may be an about 10 seconds delay.

Using a PC server or Yamaha MCX-2000

Use this feature to enjoy music files saved on your PC or Yamaha MCX-2000. MCX-2000 is a music server that enhances the concept of Yamaha exclusive MusicCAST, a digital music delivery method over a personal network.

1 Install Windows Media Player 11 on your PC, or register this unit on your Yamaha MCX-2000.

- Refer to “Installing Windows Media Player 11 on your PC” and “Registering this unit on the Yamaha MCX-2000” (page 60).
- This procedure is needed only for the first time.
- (PC only) You may need to make some settings of Windows Media Player 11 to start the contents sharing. Refer to the attached documents of Windows Media Player 11.

2 Turn on your PC or MCX-2000.

3 Select “PC/MCX” in the “Music Content” menu and then select the desired server or “MusicCAST” to begin playback.

Notes

- Yamaha MCX-2000 may not be for sale in some locations.
- You can connect this unit to up to 15 PC servers and 1 MCX-2000, and each server must be connected to the same subnet as this unit.
- Some WAV, MP3, MPEG-4 AAC, and WMA files on your PC may not be playable or may be noisy when played.
- (MCX-2000 only) Files marked with an asterisk (*) have not been converted to MP3 format. You cannot play back such files immediately unless you set the “Receive PCM Stream” setting of this unit to “ON” on MCX-2000. For details, refer to the instruction manual of MCX-2000.

■ Installing Windows Media Player 11 on your PC

With Windows Media Player 11, you can play back the audio files on your PC. For details refer to the documents of Windows Media Player 11.



You can also play back the audio files on your PC with Windows Media Connect 2.0 installed.

1 Install Windows Media Player 11 on your PC.

You can download the installer of Windows Media Player 11 from the Microsoft website, or use the upgrade function of the installed Microsoft Windows Media Player.

2 Turn on your PC and then share a folder on the PC.

The shared folder is added to the PC server list in the top “PC/MCX” menu screen.

Notes

- If the operating system (OS) of your PC is Windows Vista, Windows Media Player 11 is pre-installed (except some products).
- Some security software installed on your PC (anti-virus software, firewall software, etc.) may block the access of this unit to your PC. In such cases, configure the security software appropriately.

■ Registering this unit on the Yamaha MCX-2000

You must register this unit on your Yamaha MCX-2000 so that this unit can be recognized by your Yamaha MCX-2000. For details, refer to the operation manual supplied with your Yamaha MCX-2000.

1 Turn off this unit.

2 Set your Yamaha MCX-2000 to the “Auto Config” mode.

3 Turn on this unit.

- “MusicCAST” appears in the top “PC/MCX” menu screen.
- if the client ID for this unit appears in the OSD of your Yamaha MCX-2000 (shown as “CL-XXXXX”), the automatic configuration is complete.

Notes

- The latter part of the client ID for this unit is same as the last 5 digits of the MAC address of this unit.
- To clear the registered client ID of this unit, use the “Manual Config” mode of your Yamaha MCX-2000 (refer to the instruction manual of MCX-2000) and then select “NETWORK” in “ADVANCED SETUP” on this unit (page 111).
- The client control functions of MusicCAST over this unit other than “View Play Info”, “Receive PCM Stream” and “Edit Client title” are not available. Avoid using these functions as it will stop the playback on this unit.

Using the Internet Radio

Use this feature to listen to Internet Radio stations. This unit uses the vTuner Internet Radio station database service particularly customized for this unit, providing over 2000 radio station database. Further, you can store your favorite stations with bookmarks.

Notes

- This service may be discontinued without notice.
- Some Internet Radio stations may not be played.
- To listen to the Internet Radio, connect this unit to your network (page 23).
- A narrowband Internet connection (i.e. 56K modem, ISDN) will not provide satisfactory results, and a broadband connection is strongly recommended (i.e. a cable modem, an xDSL modem, etc.). For detailed information, consult with your ISP.



- “Podcast” is a type of the Internet Radio service, and there are a number of Podcast services available on the Internet. The Podcast is not a continuous service. That is, this unit stops playback when an episode of the Podcast ends.
- Some security devices (such as firewall) may block the access of this unit to Internet Radio stations. In such cases, configure the security settings appropriately.

■ Storing your favorite Internet Radio stations with bookmarks

Use this feature to select your favorite Internet Radio stations quickly.

Set the operation mode to **ⓂSOURCE** and then press and hold **ⓈTITLE** while the selected Internet Radio station service is being broadcast.

The stored Internet Radio station is added to the “Bookmarks” list (page 58).



- To remove the stored station from the list, select the station under “Bookmarks” and then press and hold **ⓈTITLE**.
- You can also register your favorite Internet Radio stations to this unit by accessing the following website with the web browser on your PC. To use this feature, you need the MAC address of this unit as the ID number and your e-mail address to create your personal account. Use “Information” in the “Network” menu to display the MAC address of this unit (page 84). For details, refer to the help information on the website. URL: <http://yradio.vtuner.com/>

Before performing the following operations, set the operation mode selector on the remote control to **ⓂSOURCE** and then press **ⓈUSB/NET**.

Using shortcut buttons

Use this feature to access the desired music sources (WAV, MP3 and WMA files on the connected PC, MCX-2000 or USB storage devices and Internet Radio Stations) directly. You can preset 8 items for each sub input source.

■ Assigning the items to the numeric button (1-8) (Ⓜ)

1 Select a desired content you want to assign to a numeric button (1-8) (Ⓜ), and then play back the content.

2 Press **ⓂMEMORY.**

The PRESET indicator lights up in the front panel and this unit automatically selects an empty preset number.

Lights up

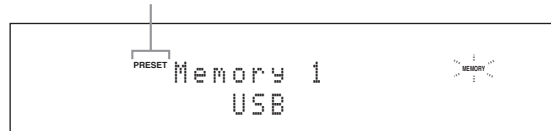

- To store the selected content under an empty preset number automatically, press and hold **ⓂMEMORY** for more than 2 seconds instead of step 2. In this case, the following steps are unnecessary.
- To cancel the preset, press **ⓂMEMORY** again.
- When you do not complete each of the following steps within 30 seconds, the memory preset mode is automatically canceled. In this case, start over from step 2.

3 Press a numeric button (1-8) (Ⓜ) that you want to assign.

Preset number

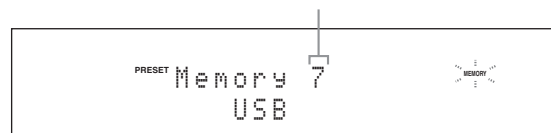

If you select a preset number being used (“*” appears next to the preset number), the current preset number will be overwritten.

4 Press **ⓂENTER (or **ⓂENTER**).**

The preset content is set and the PRESET indicator disappears.

■ Select an item by using numeric buttons (1-8) (Ⓜ)

Press one of the numeric button (1-8) (Ⓜ) to which the desired item is assigned to select the item as the input source.

This unit starts the playback of the source assigned to the selected numeric button.

Notes

- “Empty Memory!” appears in the front panel display and the short message display when you press the numeric button (1-8) (Ⓜ) to which no items are assigned.
- This unit does not recall the correct item assigned to the selected numeric button (1-8) (Ⓜ) in the following cases:
 - the connected USB device is incorrect.
 - the PC or MCX-2000 which stores the selected item is turned off or disconnected from the network.
 - the selected Internet Radio station is temporary unavailable or out of service.
 - the directory of the selected item has been changed.



This unit stores the relative position of the preset items in a directory or playlist, and does not recall the correct item by using numeric buttons (1-8) (Ⓜ) if you add or delete music files to or from the same directory or playlist as the preset items. In such cases, preset the desired item to the numeric buttons (1-8) (Ⓜ) again.

We recommend the following methods:

USB storage devices

Create eight directories which contain the desired items in a directory beside the directory which contains all music files, and then preset the top item of each directory to the numeric buttons (1-8) (Ⓜ). When you change the items which are preset to the numeric buttons (1-8) (Ⓜ), replace the items in the directory to the desired items without deleting the directory.

PC server/MCX-2000

Create eight playlists which contain the desired items, and then preset the top item of each playlist to the numeric buttons (1-8) (Ⓜ). When you change the items which are preset to the numeric buttons (1-8) (Ⓜ), replace the registered items in the playlist with the desired items without deleting the playlist.

Advanced sound configurations

Selecting decoders

■ Selecting decoders for 2-channel sources (surround decode mode)

Use this feature to play back sources with selected decoders. You can play back 2-channel sources on multi-channels.

Set the operation mode selector to **ⓂAMP** and then press **ⓂSUR. DECODE** repeatedly on the remote control to select the surround decode mode.

You can select desired surround decoder modes depending on the type of source you are playing and your personal preference.



You can change the decoder parameter settings in “Stereo/Surround” (page 69).

■ Decoder descriptions

Name of the decoder
(Decoder Type)

PLIIX Music
PLIIMusic

Dolby Pro Logic IIX (or Dolby Pro Logic II) processing for music sources. The Pro Logic IIX decoder is not available when “Surround Back” (page 76) is set to “None” or using headphones.

Decoder description

Pro Logic

Dolby Pro Logic processing for any sources.

PLIIX Movie
PLIIMovie

Dolby Pro Logic IIX (or Dolby Pro Logic II) processing for movie sources. The Pro Logic IIX decoder is not available when “Surround Back” (page 76) is set to “None” or using headphones.

PLIIX Music
PLIIMusic

Dolby Pro Logic IIX (or Dolby Pro Logic II) processing for music sources. The Pro Logic IIX decoder is not available when “Surround Back” (page 76) is set to “None” or using headphones.

PLIIX Game
PLIIGame

Dolby Pro Logic IIX (or Dolby Pro Logic II) processing for game sources. The Pro Logic IIX decoder is not available when “Surround Back” (page 76) is set to “None” or using headphones.

Neo:6 Cinema

DTS processing for movie sources.

Neo:6 Music

DTS processing for music sources.



When you select the surround decode mode for the multi-channel digital sources, this unit automatically selects the corresponding decoder for each source.

■ Selecting decoders used with MOVIE sound field programs

You can select one of the following decoder types for use with the MOVIE sound field programs (except “Mono Movie”). For details about the MOVIE sound field programs, see “For movie sources” (page 44). For details on how to select the decoder type, see “Sound field parameter descriptions” (page 70).

Choices: PLIIX Movie (PLIIMovie), Neo:6 Cinema

■ Selecting decoders for multi-channel sources

If you connected surround back speakers, use this feature to enjoy 6.1/7.1-channel playback for multi-channel sources using the Dolby Pro Logic IIx, Dolby Digital EX or DTS-ES decoders.

Set the operation mode selector to **BI-AMP and then press **EXTD SUR.** on the remote control repeatedly to switch between 5.1 and 6.1/7.1-channel playback.**

Choice	Functions
AUTO	Activates the optimum decoder to play back signals in 6.1/7.1 channels when this unit recognizes a signal flag being input.
Decoders (PLIIx Movie, PLIIx Music, EX/ES)	Use this feature to activate the desired decoders for the playback of multi-channel sources manually.
OFF	Does not use any decoders to create 6.1/7.1 channels.



Use this feature to activate the desired decoder manually when this unit cannot detect the signal flag encoded to the input sources correctly.

Notes

- The available decoders vary depending on the setting of the speakers and the input sources.
- 6.1/7.1-channel playback is not possible in the following cases:
 - when “Surround” (page 76) or “Surround Back” (page 76) is set to “None”.
 - when the component connected to the MULTI CH INPUT jacks is being played.
 - when the source being played does not contain surround left and right channel signals.
 - when a Dolby Digital KARAOKE source is being played.
 - when this unit is in the stereo playback, 7ch Enhancer (page 45) or PURE DIRECT (page 47) mode.
 - when “BI-AMP” is set to “ON” (page 111).
- If “EXTD Surround” is set to “Auto” (page 88), the decoder mode is automatically set to “AUTO” every time this unit is turned off.

Graphical user interface (GUI) menu

■ GUI menu tree

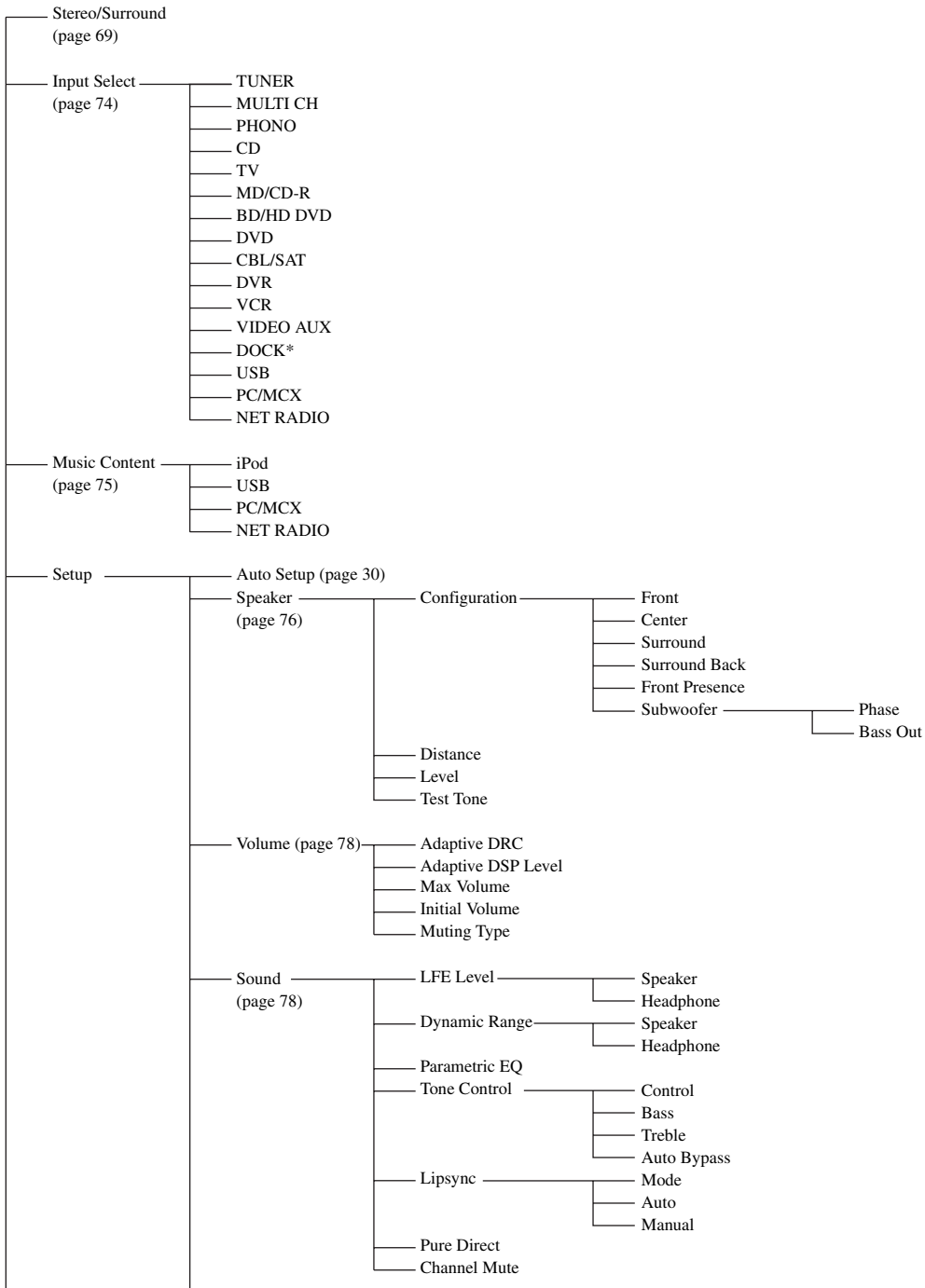

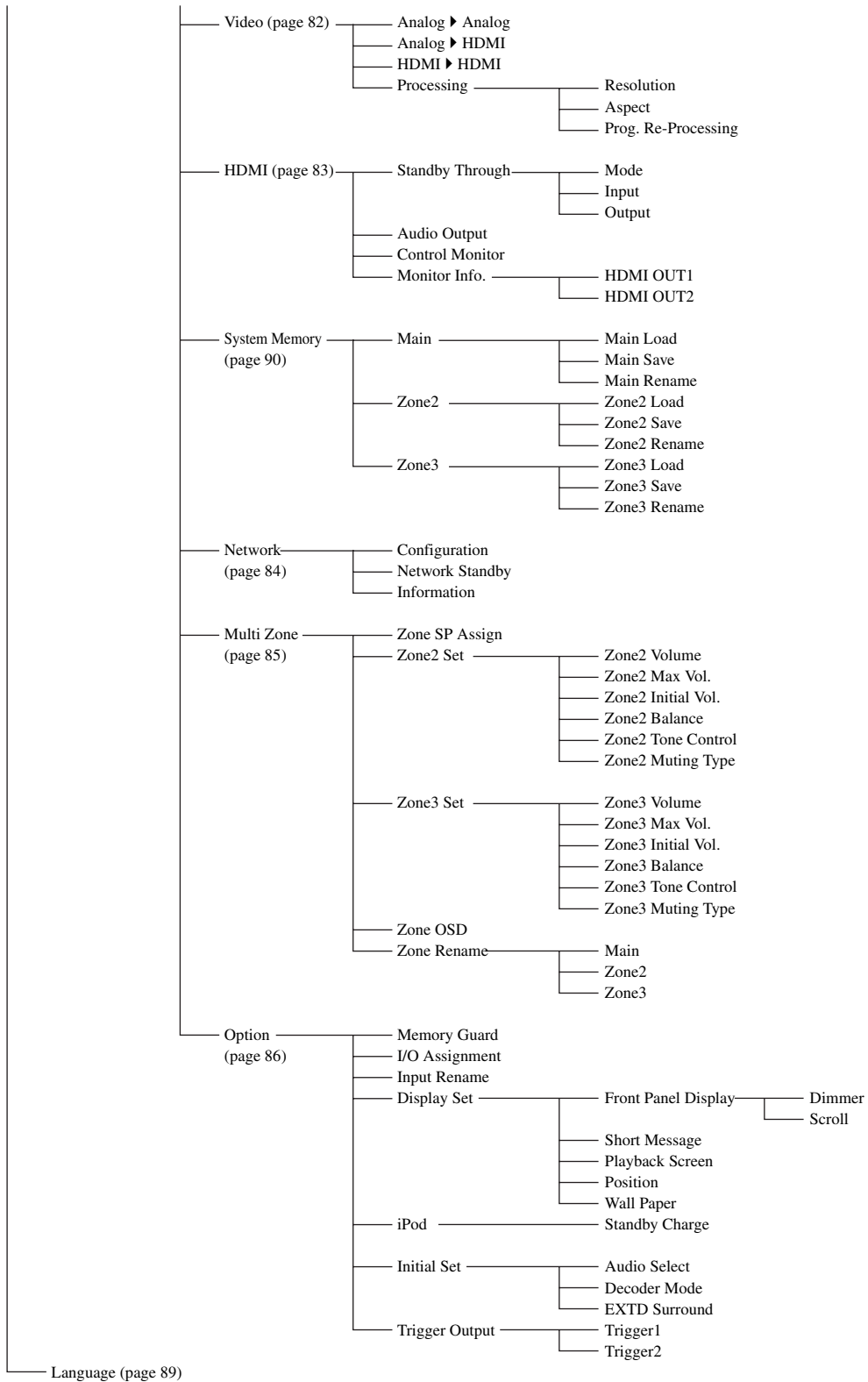

Note

* “iPod” appears when an iPod is stationed in a Yamaha iPod universal dock connected to the DOCK terminal. “Bluetooth” appears when a Yamaha Bluetooth receiver is connected to the DOCK terminal.

GUI menu overview

This unit features a sophisticated graphical user interface (GUI) menu that helps you to control the amplifier function of this unit. With the GUI menu, you can view the information of the signals being input and the status of this unit.



- Refer to “GUI menu tree” (page 65) for the complete menu structure.
- Refer to “GUI menu operations” (page 68) for details about the basic operations in the GUI menu.

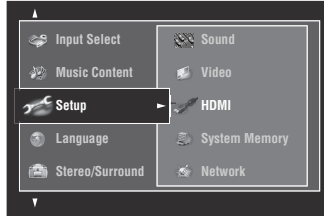

■ Stereo/Surround (Stereo/Surround menu)

Use this feature to select the sound field programs and customize the program parameter settings (page 69).

■ Input Select (Input select menu)

Use this feature to select the input source and customize the parameters of each input source (page 74).

■ Music Content (Music content menu)

Use this feature to browse the music contents of iPod, USB component, PC/MusicCAST and Internet radio (page 75).

■ Setup (Setup menu)

Use this feature to manually adjust speaker and system parameters.

Auto Setup (Automatic setup menu)

Use this feature to run the automatic setup and specify which speaker parameters to be adjusted (page 30).

Speaker (Speaker menu)

See page 76 for details.

Volume (Volume menu)

See page 78 for details.

Sound (Sound menu)

See page 78 for details.

Video (Video menu)

See page 82 for details.

HDMI (HDMI menu)

See page 83 for details.

System Memory (System memory menu)

See page 90 for details.

Network (Network menu)

See page 84 for details.

Multi Zone (Multi-zone menu)

See page 85 for details.

Option (Option menu)

See page 86 for details.

■ Language (Display language menu)

Use this feature to select the language that appears in the front panel display or in the GUI menu of this unit (page 89).

GUI menu operations

This unit features a sophisticated graphical user interface (GUI) menu that helps you to control the amplifier function of this unit. With the GUI menu, you can view the information of the signals being input and the status of this unit. You can also set up this unit using the GUI menu.

Items in the GUI menu

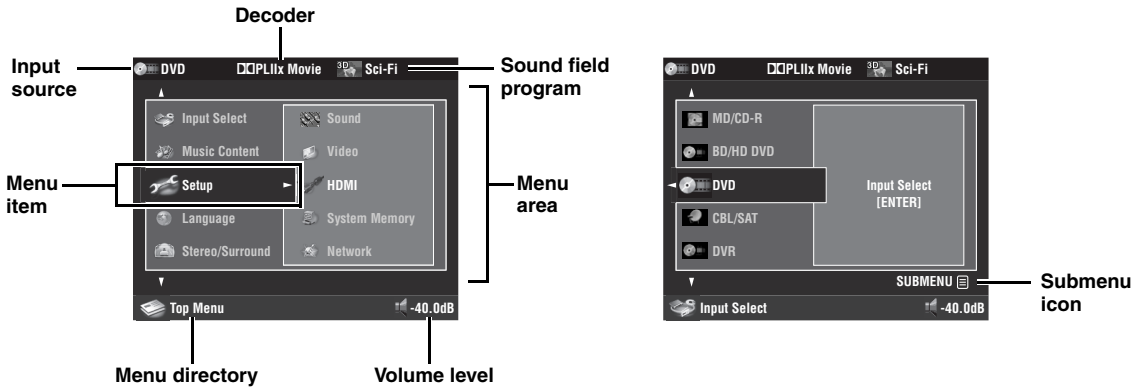

Remote control operation



Set the operation mode selector to **AMP** when you operate the GUI menu using the remote control.

Button	Function
⑨ Δ / ▽	Selects the item in the current menu level.
⑨ ▷	Selects the currently selected menu item and moves to the next menu level.
⑨ ◁	Returns to the previous menu level.
⑨ ENTER	Selects the currently selected menu item and moves to the next menu level.
⑩ SUBMENU	Turns on or off the submenu. (The submenu icon appears when any submenu items exist under the menu currently selected.)
⑩ MENU	Turns on or off the GUI menu. Press and hold ⑩ MENU to display the top GUI menu (Top Menu).

Note

If you simply press **⑩** MENU, the menu directory displayed before you turned off the GUI menu appears. To display the top GUI menu (Top Menu), press and hold **⑩** MENU.

Front panel control operation

Control	Function
⑩ MENU	Turns on or off the GUI menu.
⑨ ▷	Selects the currently selected menu item and moves to the next menu level.
⑨ ◁	Returns to the previous menu level.
⑨ ENTER	Selects the currently selected menu item and moves to the next menu level.
⑩ PROGRAM	Selects the item in the current menu level.

Stereo/Surround

You can enjoy good quality sound with the initial factory settings. Although you do not have to change the initial factory settings, you can change some of the parameters to better suit the input source or your listening room.



To customize the program parameter settings, press **ⓂSUBMENU** to turn on the submenu after you select the desired program.

Basic configuration of sound field programs

Each sound field program has some parameters defining the characteristics of the program. To customize the selected sound field program, adjust “DSP Level” and/or “Dialogue Lift” first, and then try other parameters.

Adjusting the effect sound level of the sound field programs (DSP Level)

Sound field programs add effect sounds (DSP effect sounds) to the original source sound to create sound field in the listening room. Use the “DSP Level” parameter to adjust the level of the effect sounds.

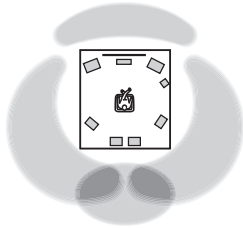

The DSP effect sound level is low

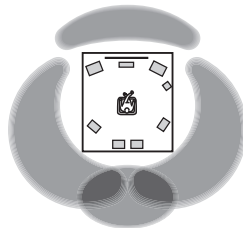

The DSP effect sound level is high

Adjust “DSP Level” as follows:

Increase the value of “DSP Level” when

- the effect sound of the selected sound field program is too weak.
- you cannot recognize any difference between the sound field programs.

Decrease the value of “DSP Level” when

- the sound is vague.
- you feel that the additional sound effect is excessive.

Control range: -6 dB to +3 dB

Adjusting the vertical dialogue position (Dialogue Lift)

Use this feature to adjust the vertical position of the dialogues in movies. The ideal position of the dialogues is at the center of the video monitor screen.

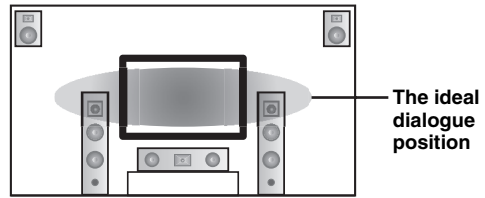

If the dialogues are heard at the lower position of the video monitor screen, increase the value of “Dialogue Lift”.

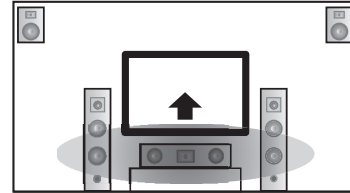

Move up to the ideal dialogue position

Choices: 0, 1, 2, 3, 4, 5

“0” (initial setting) is the lowest position, and “5” is the highest position.

Notes

- “Dialogue Lift” is available when “Front Presence” is set to “Yes” (page 76) and headphones are not connected.
- You cannot move the dialogue position down from the initial dialogue position.

■ Sound field parameter descriptions

You can adjust the values of certain digital sound field parameters so that the sound fields are recreated accurately in your listening room. Not all of the following parameters are found in every program.

Sound field parameter	Features
Decode Type	Decoder type. Select the decoder used with the selected sound field program. The decoder parameters for "Surround Decoder" vary depending on the selected decoder type. See page 73 for details.
Init. Delay Sur. Init. Delay SB. Init. Delay	<p>Initial delay. Presence, surround, and surround back sound field initial delay. Changes the apparent size of the sound field by adjusting the delay between the direct sound and the first reflection heard by the listener. The smaller the value, the smaller the sound field seems to the listener.</p> <p>🔊 When you adjust the initial delay parameters, we also recommend that you adjust the corresponding room size parameters likewise.</p> <p>Control range: 1 to 99 ms (Init. Delay) 1 to 49 ms (Sur. Init. Delay and SB Init. Delay)</p>

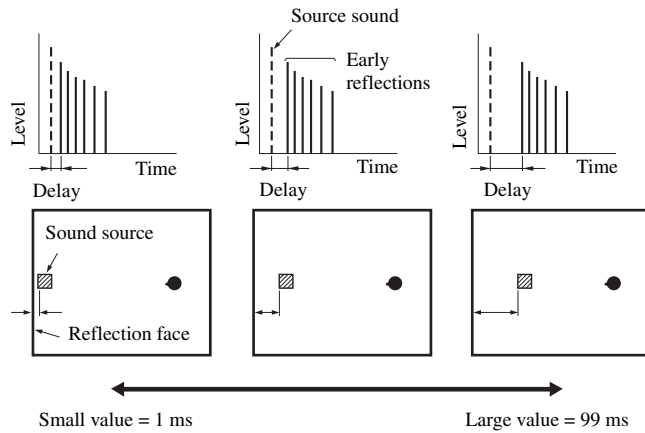

Room Size **Sur. Room Size** **SB. Room Size**

Room size. Presence, surround, and surround back room size. Adjusts the apparent size of the sound field. The larger the value, the larger the surround sound field becomes. As the sound is repeatedly reflected around a room, the larger the hall is, the longer the time between the original reflected sound and the subsequent reflections. By controlling the time between the reflected sounds, you can change the apparent size of the virtual venue. Changing this parameter from one to two doubles the apparent length of the room.

🔊
When you adjust the room size parameters, we also recommend that you adjust the corresponding initial delay parameters likewise.

Control range: 0.1 to 2.0

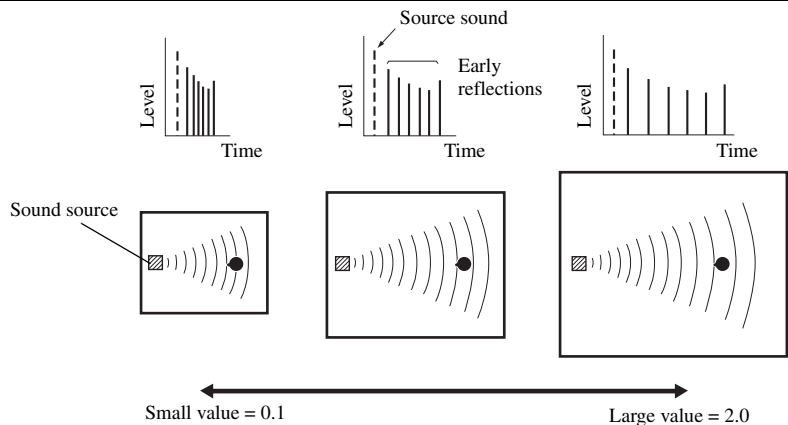

Sound field parameter	Features
-----------------------	----------

Liveness
Sur. Liveness
SB. Liveness

Liveness. Surround and surround back liveness. Adjusts the reflectivity of the virtual walls in the hall by changing the rate at which the early reflections decay. The early reflections of a sound source decay much faster in a room with acoustically absorbent wall surfaces than in one which has highly reflective surfaces. A room with acoustically absorbent surfaces is referred to as “dead”, while a room with highly reflective surfaces is referred to as “live”. This parameter lets you adjust the early reflection decay rate and thus the “liveness” of the room.

Control range: 0 to 10

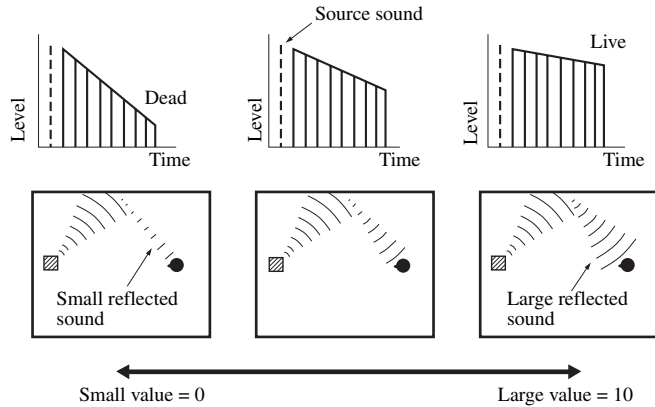

Rev. Time

Reverberation time. Adjusts the amount of time taken for the dense, subsequent reverberation sound to decay by 60 dB at 1 kHz. This changes the apparent size of the acoustic environment over an extremely wide range. Set a longer reverberation time to get more sustaining reverberation sound, and set a shorter time to get articulate sound.

Control range: 1.0 to 5.0 s

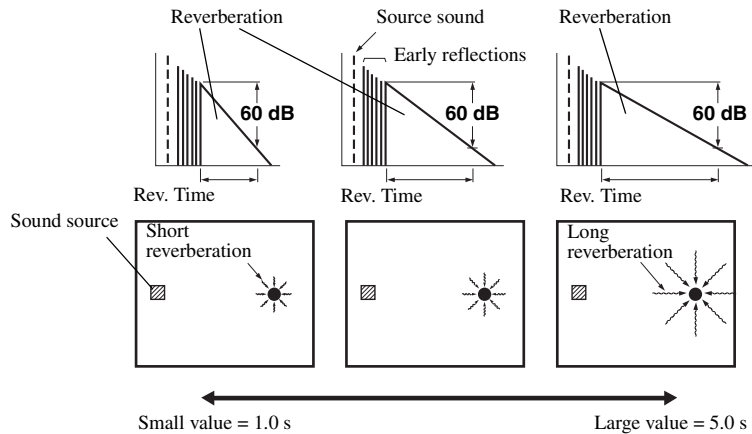

ADVANCED OPERATION

English

Sound field parameter	Features
Rev. Delay	Reverberation delay. Adjusts the time difference between the beginning of the direct sound and the beginning of the reverberation sound. The larger the value, the later the reverberation sound begins. A later reverberation sound makes you feel as if you are in a larger acoustic environment.
Control range: 0 to 250 ms	

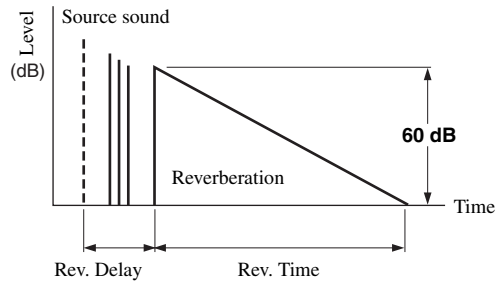

Rev. Level	Reverberation level. Adjusts the volume of the reverberation sound. The larger the value, the stronger the reverberation becomes.
Control range: 0 to 100%	

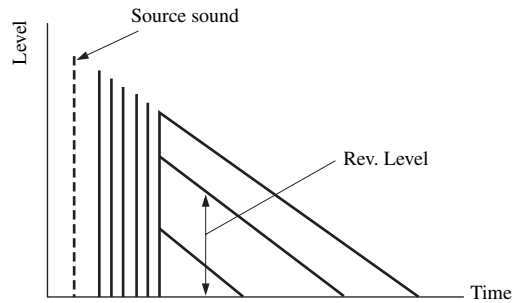

■ Stereo program parameter descriptions

Sound field parameter	Features
Direct ("2ch Stereo" only)	2-channel stereo direct. Bypasses the decoders and DSP processors of this unit for pure hi-fi stereo sound when playing 2-channel analog sources. Choices: Auto , Off <ul style="list-style-type: none"> • Select "Auto" to bypass the decoders, DSP processors and the tone control circuitry only when "BASS" and "TREBLE" are set to "BYPASS" (page 47). • Select "Off" not to bypass the decoders, DSP processors and the tone control circuitry when "BASS" and "TREBLE" are set to "BYPASS". • When multi-channel signals are input, they are downmixed to 2 channels and output from the front left and right speakers. • The low-frequency signals of the front left and right channels are redirected to the subwoofer in the following cases: <ul style="list-style-type: none"> – "Bass Out" is set to "Front + SWFR" (page 77). – "Front" is set to "Small" (page 76) and "Bass Out" is set to "SWFR" (page 77).
Center Level Surround L Level Surround R Level Sur.Back L Level Sur.Back R Level F.PRNS L Level F.PRNS R Level ("7ch Stereo" only)	7-channel stereo center, surround left, surround right, surround back, presence left and presence right levels. Adjusts the volume level of each channel in the 7-channel stereo mode. The available parameters differ depending on the speaker settings. Control range: 0 to 100%

■ Compressed Music Enhancer mode parameter descriptions

The Compressed Music Enhancer mode	Features
Level (“Straight Enhancer” and “7ch Enhancer” only)	Straight enhancer or 7-channel enhancer effect level. Select “High” or “Low” to adjust the effect for the high-frequency. Choices: High , Low

■ Decoder parameter descriptions

Decoder parameter	Features
Panorama (“PLIIX Music” and “PLII Music” only)	Pro Logic IIX Music and Pro Logic II Music panorama. Sends stereo signals to the surround speakers as well as the front speakers for a wraparound effect. Choices: Off , On
Center Width (“PLIIX Music” and “PLII Music” only)	Pro Logic IIX Music and Pro Logic II Music center width. Moves the center channel output completely towards the center speaker or towards the front left and right speakers. A larger value moves the center channel output towards the front left and right speakers. Control range: 0 (center channel sound is output only from the center speaker) to 7 (center channel sound is output only from the front left and right speakers) Initial setting: 3
Dimension (“PLIIX Music” and “PLII Music” only)	Pro Logic IIX Music and Pro Logic II Music dimension. Adjusts the sound field either towards the front or towards the rear. Control range: -3 (towards the rear) to +3 (towards the front) Initial setting: STD (standard)
Center Image (“Neo:6 Music” only)	DTS Neo:6 Music center image. Adjusts the front left and right channel output relative to the center channel to make the center channel more or less dominant as necessary. Control range: 0.0 (center channel sound is output only from the front left and right speakers) to 1.0 (center channel sound output only from the center speaker) Initial setting: 0.3

■ Initialize (Parameter initialization)

Use this feature to initialize the parameter of the selected sound field program.

Choices: **No**, Yes

- Select “Yes” and then press **ⓄENTER** to set the program parameters to the factory default settings.
- Select “No” (or press **Ⓞ◀**) to cancel the program parameter initialization.



Use “DSP PARAM” of “INITIALIZE” in “Advanced setup” to initialize the parameters of all sound field programs (page 111).

Input Select

Use this menu to adjust the parameters of each input source.



To customize the input source settings, press **SUBMENU** to turn on the submenu after you select the input source.

Input source	Parameter
iPod USB PC/MCX NET RADIO TUNER	Volume Trim
MULTI CH	Volume Trim Multi CH Assign BGV
PHONO CD TV MD/CD-R BD/HD DVD DVD CBL/SAT DVR VCR VIDEO AUX	Audio Select Decoder Mode Volume Trim
Bluetooth	Volume Trim Pairing Connect

Audio Select (Audio input jack selection)

Use this feature to select the type of the input jack you want to use.

Choice	Functions
Auto	Automatically selects input signals in the following order: (1) HDMI (2) Digital signals (3) Analog signals
HDMI	Selects only HDMI signals. When HDMI signals are not input, no sound is output.
Coax/Opt	Automatically selects input signals in the following order: (1) Digital signals input at the COAXIAL jack. (2) Digital signals input at the OPTICAL jack. When no signals are input, no sound is output.
Analog	Selects only analog signals. If no analog signals are input, no sound is output.



- You can also select the audio input jack by pressing **AUDIO SELECT** (or **AUDIO SEL**) (page 37).
- You can set the default audio input jack select of this unit by using “Audio Select” in “Initial Set” (page 88).

Note

This feature is not available if no digital input jack is assigned to the selected input source in “I/O Assignment” (page 86). “HDMI” is available only when an HDMI input jack is assigned.

Decoder Mode (Decoder mode)

Use this feature to switch the decoder mode.

Choice	Functions
Auto	Automatically detects digital audio signal input types and selects the appropriate decoder.
DTS	Activates the DTS decoder when digital audio signals are input.

Note

“Decoder Mode” is available only when the digital audio input jacks (HDMI, OPTICAL and/or COAXIAL) are assigned to the selected input source.

Volume Trim (Volume trimming)

Use this feature to adjust the level of the signal input at each input source. This feature is useful if you want to balance the level of each input source to avoid sudden changes in volume when switching between input sources. Control range: -6.0 dB to +6.0 dB
Initial setting: 0.0 dB



This parameter also affects the signals output at the ZONE OUT jacks.

Multi CH Assign (Multi channel assignment)

Use this feature to set the direction of the signals input into the center, subwoofer and surround channels when a source component is connected to the MULTI CH INPUT jacks.

Input Channels (Input channels)

Use this setting to select the number of channels input from an external decoder (page 22).

Choice	Description
6ch	Select “6ch” the connected component outputs discrete 6-channel audio signals.
8ch	Select “8ch” the connected component outputs discrete 8-channel audio signals. Also set “Front Input” (see below) to the analog audio jacks at which the front left and right channel signals output from the connected component are input.

Note

Depending on the settings of the zone configuration, no sound is output at the surround back speakers even if you set “Input Channels” to “8ch”. In this case, select “6ch” and set the audio output setting of the source component to 6 channels.

Front Input

(Front channel input jacks)

If you selected “8ch” in “Input Channels”, you can select analog jacks at which front left and right channel signals from an external decoder will be input.

Choices: CD, TV, MD/CD-R, BD/HD DVD, **DVD**, CBL/SAT, DVR, VCR, VIDEO AUX

Note

If you have renamed an input source in “Input Rename” (page 86), the name of the input source appears in the choices of this parameter.

■ BGV (Back ground video)

Use this feature to select the video source played in the background of the sources input at the MULTI CH INPUT jacks.

Choice	Functions
BD/HD DVD, DVD, CBL/SAT, DVR, VCR, VIDEO AUX	Selects the corresponding input source as the background video source.
Off	Does not play the video source in the background.

Note

If you have renamed an input source in “Input Rename” (page 86), the name of the input source appears in the choices of this parameter.

■ Pairing (Bluetooth pairing)

Use this feature to start pairing the connected Yamaha Bluetooth wireless audio receiver (such as YBA-10, sold separately) with your Bluetooth component. For details about the pairing, refer to “Pairing the Bluetooth™ receiver and your Bluetooth component” (page 54).

To ensure security, a time limit of 8 minutes is set for the pairing operation. You are recommended to read and fully understand all the instructions before starting.

1 Press **Ⓢ**ENTER to start pairing.

The connected Bluetooth receiver starts searching Bluetooth components.

2 Check that the Bluetooth component detects the Bluetooth receiver.

For details, refer to the instruction manual of the Bluetooth component.

3 Select the Bluetooth receiver in the Bluetooth device list and then enter the pass key “0000” on the Bluetooth component.

Once this unit completes the pairing successfully, “Completed” appears.

4 Press **Ⓢ**< to return to the previous menu level.

Note

If the connected Bluetooth receiver cannot find any Bluetooth components, “Not found” appears.

■ Connect (Bluetooth connection)

Use this feature to establish a connection between the Yamaha Bluetooth wireless audio receiver (such as YBA-10, sold separately) and your Bluetooth component.

Note

Pairing must be performed when using a Bluetooth component with the Bluetooth receiver connected to this unit for the first time or if the pairing data has been deleted.

Press **Ⓢ**ENTER to establish a connection.

The connected Bluetooth receiver starts searching Bluetooth components. Once the connection is established successfully, “BT Connected” appears.

Note

If the connected Bluetooth receiver cannot find any Bluetooth components, “Not found” appears.



To terminate the connection, press **Ⓢ**ENTER again.

Music Content

Use this feature to browse the music contents of iPod, USB component, PC/MusicCAST and Internet radio. See the following pages for details.

- iPod (page 56)
- USB (page 58)
- PC/MCX (page 58)
- NET RADIO (page 58)

Setup (Speaker)

Use this feature to manually adjust the basic speaker settings. Most of the “Speaker” parameters are set automatically when you run the automatic setup.



- Set “Test Tone” to “On” to output the test tone for the “Configuration”, “Distance” and “Level” settings.
- If your subwoofer can adjust the output volume and the crossover frequency, set the volume to about half way (or slightly less) and set the crossover frequency to the maximum.

■ Configuration (Speaker configurations)

Measure for the speaker size

The woofer section of a speaker is

- 16 cm (6.5 in) or larger: large
- smaller than 16 cm (6.5 in): small

Front (Front speakers)

Choice	Descriptions
Large	Select this setting when the front speakers are large.
Small	Select this setting when the front speakers are small.

Note

When “Bass Out” is set to “Front” (page 77), you can select only “Large” in “Front”. If the value of “Front” is set to other than “Large” in advance, this unit change the value to “Large” automatically.

Center (Center speaker)

Choice	Descriptions
Large	Select this setting when the center speaker is large.
Small	Select this setting when the center speaker is small.
None	Select this setting when you do not use the center speaker. The center channel signals are directed to the front left and right speakers.

Surround (Surround left/right speakers)

Choice	Descriptions
Large	Select this setting when the surround speakers are large.
Small	Select this setting when the surround speakers are small.
None	Select this setting when you do not use the surround speakers. This unit is set to the Virtual CINEMA DSP mode (page 45), and “Surround Back” is automatically set to “None”.

Surround Back (Surround back left/right speakers)

Choice	Descriptions
Large x1	Select this setting when the single surround back speaker is large.
Small x1	Select this setting when the single surround back speaker is small.
Small x2	Select this setting when the surround back left and right speakers are small.
Large x2	Select this setting when the surround back left and right speakers are Large.
None	Select this setting when you do not use the surround back speakers. The surround back channel signals are directed to the surround left and right speakers.

Note

If you are only using one surround back speaker, connect it to the SUR.BACK SINGLE jack, and configure the “Surround Back L” settings under “Distance” and “Level”.

Cross Over (Cross over)

Use this feature to select the crossover frequency of the speaker(s) that is set to “Small”. All frequencies below the selected frequency will be sent to the subwoofer or to the speakers set to “Large” in “Configuration”.

Choices: 40Hz, 60Hz, **80Hz**, 90Hz, 100Hz, 110Hz, 120Hz, 160Hz, 200Hz

Front Presence (Front presence speakers)

Use this feature if you want to use the front presence speakers connected to this unit.

Choice	Descriptions
Yes	Select this setting when you use the front presence speakers.
None	Select this setting when you do not use the front presence speakers.

Subwoofer (Subwoofer)

Phase (Subwoofer phase)

Use this feature to switch the phase of your subwoofer if bass sounds are lacking or unclear.

Choice	Functions
Normal	Does not change the phase of your subwoofer.
Reverse	Sets the phase of the subwoofer to reverse.

Bass Out (Bass out)

Use this feature to select the speakers that output the LFE (low-frequency effect) and the low-frequency signals.

LFE signals output

Choice	Subwoofer and speakers		
	Subwoofers	Front speakers	Other speakers
Front + SWFR	Output	No output	No output
SWFR	Output	No output	No output
Front	No output	Output	No output

Low-frequency signals output

Choice	Subwoofer and speakers		
	Subwoofers	Front speakers	Other speakers
Front + SWFR	*1	*2	*3
SWFR	*4	*3	*3
Front	No output	*1	*3

- *1 Output(s) the low-frequency signals of the front channels and other speakers set to "Small".
- *2 Always output the low-frequency signals of the front channels.
- *3 Output the low-frequency signals if the speakers are set to "Large".
- *4 Outputs the low-frequency signals of the speakers set to "Small".

Distance (Speaker distance)

Use this feature to manually adjust the distance of each speaker and the delay applied to the respective channel. Ideally, each speaker should be the same distance from the main listening position. However, this is not possible in most home situations. Thus, a certain amount of delay must be applied to the sound from each speaker so that all sounds will arrive at the listening position at the same time.

Unit (Unit)

Selects the unit for displaying the values of "Distance" parameter.

Initial setting: Feet (U.S.A. and Canada models)
Meter (Other models)

Choice	Functions
Meter (m)	Adjusts speaker distances in meters.
Feet (ft)	Adjusts speaker distances in feet.

Speaker distances

Control range: 0.30 to 24.00 m (1.0 to 80.0 ft)

Initial setting: 3.00 m (10.0 ft)

Control step: 0.05 m (0.2 ft)

Distance	Adjusted speaker
Front L	Front left speaker
Front R	Front right speaker
Center	Center speaker
Surround L	Surround left speaker
Surround R	Surround right speaker
Surround Back L	Surround back left speaker
Surround Back R	Surround back right speaker
Front Presence L	Front presence left speaker
Front Presence R	Front presence right speaker
Subwoofer	Subwoofer

Note

The available speaker channels differ depending on the setting of the speakers.

Level (Speaker level)

Use this feature to manually balance the speaker levels between the front left or surround left speakers and each speaker selected in "Configuration" (page 76).

Control range: -10.0 dB to +10.0 dB

Initial setting: 0.0 dB

Control step: 0.5 dB

Level	Adjusted speaker
Front L	Front left speaker
Front R	Front right speaker
Center	Center speaker
Surround L	Surround left speaker
Surround R	Surround right speaker
Surround Back L	Surround back left speaker
Surround Back R	Surround back right speaker
Front Presence L	Front presence left speaker
Front Presence R	Front presence right speaker
Subwoofer	Subwoofer



If you use a handheld sound pressure level meter, hold at arm's length and point upwards so that the meter is in the listening position. With the meter set to the 70 dB scale and to C SLOW, calibrate each speaker to 75 dB.

Note

The available speaker channels differ depending on the setting of the speakers.

Setup (Volume)

Use this menu to manually adjust the various volume settings.

Adaptive DRC (Adaptive dynamic range control)

Use this feature to adjust the dynamic range in conjunction with the volume level. This feature is useful when you are listening at lower volumes or at night. When “Adaptive DRC” is set to “Auto”, this unit controls the dynamic range as follows:

- If the VOLUME setting is low: the dynamic range is narrow
- If the VOLUME setting is high: the dynamic range is wide

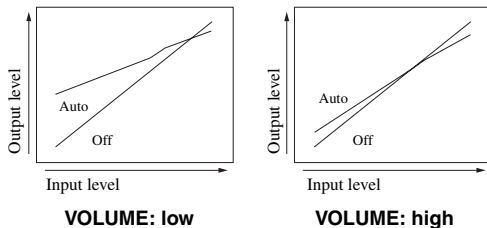

Choice	Functions
Auto	Adjusts the dynamic range automatically.
Off	Does not adjust the dynamic range automatically.



- You can also adjust the dynamic range of the bitstream signal sources by using “Dynamic Range” in “Sound” (page 79).
- This function is also useful for listening with your headphones.

Note

The adaptive dynamic range control feature does not function when this unit is in the PURE DIRECT mode (page 47).

Adaptive DSP Level (Adaptive DSP effect level)

Use this feature to make fine adjustments of the DSP effect level (page 69) automatically in conjunction with the volume level.

Choice	Functions
Auto	Adjusts the DSP effect level in conjunction with the volume level.
Off	Does not adjust the DSP effect level automatically.

Note

Even if you set “Adaptive DSP Level” to “Auto”, this unit does not change but fine-tunes the specified value of “DSP Level” (page 69).

Max Volume (Maximum volume)

Use this feature to set the maximum volume level in the main zone. This feature is useful to avoid the unexpected loud sound by mistake. For example, the original volume range is -80.0 dB to $+16.5$ dB. However, when “Max Volume” is set to -5.0 dB, the volume range becomes -80.0 dB to -5.0 dB. Control range: -30.0 dB to $+15.0$ dB, **+16.5 dB**
Control step: 5.0 dB

Initial Volume (Initial volume)

Use this feature to set the volume level of the main zone when the power of this unit is turned on. Choices: **Off**, Mute, -80.0 dB to $+16.5$ dB
Control step: 0.5 dB

Notes

- When this unit is in the auto setup procedure, the volume level is automatically set to 0 dB regardless of the current “Max Volume” setting.
- The “Max Volume” setting takes priority over the initial volume setting.

Muting Type (Muting type)

Use this feature to adjust how much the mute function reduces the output volume (page 38).

Choice	Functions
Full	Mutes all the audio output.
-20 dB	Reduces the current volume by 20 dB.
-40 dB	Reduces the current volume by 40 dB.

Setup (Sound)

Use this menu to adjust the sound parameters.

■ LFE Level (Low-frequency effect level)

Use this feature to adjust the output level of the LFE (low-frequency effect) channel according to the capacity of your subwoofer or headphones. The LFE channel carries low-frequency special effects which are only added to certain scenes. This setting is effective only when this unit decodes bitstream signals. Control range: -20.0 to **0.0** dB
Control step: 1.0 dB

Speaker (Speaker low-frequency effect level)

Select to adjust the speaker LFE level.

Headphone (Headphone low-frequency effect level)

Select to adjust the headphone LFE level.

Note

Depending on the settings of “Bass Out” (page 77), some signals may not be output at the SUBWOOFER PRE OUT jacks.

■ Dynamic Range (Dynamic range)

Use this feature to select the amount of dynamic range compression to be applied to your speakers or headphones. This setting is effective only when the unit is decoding bitstream signals.

Speaker (Speaker dynamic range)

Adjusts the dynamic range compression for the speakers.

Headphone (Headphone dynamic range)

Adjusts the dynamic range compression for the headphones.

Choice	Functions
MAX	Preserves the greatest amount of dynamic range.
STD	Adjusts the dynamic range to medium. When this unit is decoding Dolby TrueHD signals, the dynamic range control is always active regardless of the instruction of the input source signals.
MIN/AUTO	<ul style="list-style-type: none"> • MIN: Adjusts the dynamic range to narrow when this unit is decoding bitstream signals (except Dolby TrueHD). • AUTO: Adjusts the dynamic range according to the instruction of the input source signals when this unit is decoding Dolby TrueHD signals.

■ Parametric EQ (Parametric equalizer)

Use this feature to adjust the parametric equalizer of each speaker.

PEQ Data Copy (Parametric equalizer data copy)

Use this feature to copy the result data of the automatic setup to the manual configuration area. You can select the parametric equalizer type applied to the copied result data of the automatic setup. See page 35 for the descriptions of each parametric equalizer type.

Choice	Descriptions
Flat ▷ Manual	Copies the result of the automatic setup that the “Flat” type parametric equalizer is applied to.
Front ▷ Manual	Manual Copies the result of the automatic setup that the “Front” type parametric equalizer is applied to.
Natural ▷ Manual	Copies the result of the automatic setup that the “Natural” type parametric equalizer is applied to.

PEQ Select (Parametric equalizer type select)

Use this feature to select the parametric equalizer type that applied to the results of the automatic setup. page 35 for the descriptions of each parametric equalizer type.

Choice	Descriptions
Manual	Applies the manually configured parametric equalizer in “Setup”.
Flat	Applies the “Flat” type parametric equalizer.
Front	Applies the “Front” type parametric equalizer.
Natural	Applies the “Natural” type parametric equalizer.
Through	Does not use the parametric equalizer.

Notes

- When you carry out the automatic setup, this unit automatically set “PEQ Select” to “Natural”.
- “Level” settings (page 77) also change corresponding to the setting of “PEQ Select”.
- This unit does not change the configurations of “Manual” even if you perform the automatic setup.

Manual parametric equalizer configuration of each speaker

Use this feature to adjust the tonal quality of each speaker. You can copy the results of the automatic setup for the base of the manual configuration by using “PEQ Data Copy”. Set “PEQ Select” to “Manual” in advance.

1 Press $\text{Ⓞ} \Delta / \nabla / \triangleleft / \triangleright$ to select “Test Tone” or the speaker you want to adjust.

Choice	Adjusted speaker
Front L	Front left speaker
Front R	Front right speaker
Center	Center speaker
Surround L	Surround left speaker
Surround R	Surround right speaker
Surround Back L	Surround back left speaker
Surround Back R	Surround back right speaker
Front Presence L	Front presence left speaker
Front Presence R	Front presence right speaker
Subwoofer	Subwoofer

Test Tone

Use this feature to select whether to turn on or off the test tone output while you are adjusting the tonal quality of each speaker.

Choice	Functions
On	Outputs the test tone.
Off	Does not output the test tone.

2 Press **⓪**➤ to access the settings window.

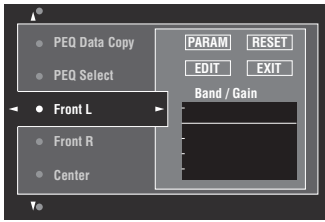

3 Press **⓪**▲/▼/◀/▶ to select “PARAM” and then press **⓪**ENTER repeatedly to select a parameter from “Band” (band), “Freq.” (frequency) or “Q” (Q factor).



You can adjust “Gain” (gain) with any parameter.

4 Press **⓪**▼ to select “EDIT” and press **⓪**ENTER to access the edit window.

For more information on the parametric equalizer and each parameter, see page 130.

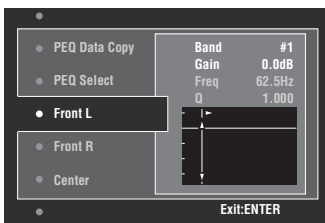

The parameter selected in “PARAM” is highlighted.

- Press **⓪**◀/▶ to adjust the parameter.
- Press **⓪**▲/▼ to adjust the “Gain”.
- Press **⓪**ENTER to exit the edit window.



- When you select “Band” in step 3, you can use this menu as a graphic equalizer.
- “Band #5”, “Band #6”, and “Band #7” can adjust the frequencies of above 500 Hz.
- When you select “Subwoofer” in step 1 and “Band” in step 3, you can adjust “Band #1”, “Band #2”, “Band #3” and “Band #4” only. In this case, “Band #1”, “Band #2”, “Band #3” and “Band #4” adjust the frequencies of below 200 Hz.

5 Repeat steps 3 and 4 until you are satisfied with the results.



If you want to reset all “Parametric EQ” parameter settings for the selected speaker, select “RESET” and press **⓪**ENTER.

6 Select “EXIT” and press **⓪**ENTER to exit from the settings window.

■ Tone Control (Tone control)

Use this feature to adjust the balance of bass and treble output to your speakers or headphones.

Note

- Tone Control is not effective when:
 - the PURE DIRECT mode (page 47) is selected.
 - MULTI CH is selected as the input source.

Control (Control mode)

Choice	Functions
Speaker	Adjust the bass/treble balance of your speakers.
Headphone	Adjust the bass/treble balance of your headphones.



“Speaker” and “Headphone” adjustments are stored independently. The adjustments for “Speaker” affects the front left/right speaker, center speaker and subwoofer channels.

Bass (Bass control)

Use this feature to adjust low-frequencies output to your speakers or headphones.

Choices: 125 Hz, **350 Hz**, 500 Hz

Control range: –6.0 dB to +6.0 dB

Initial setting: 0.0 dB

Treble (Treble control)

Use this feature to adjust high-frequencies output to your speakers or headphones.

Choices: 2.5 kHz, **3.5 kHz**, 8.0 kHz

Control range: –6.0 dB to +6.0 dB

Initial setting: 0.0 dB

Auto Bypass (Auto bypass)

Use this feature to select whether the audio output bypasses the tone control circuitry when “Treble” and “Bass” are set to 0 dB.

Choice	Functions
Auto	Automatically bypasses the tone control circuitry to provide the purest signal possible when “Treble” and “Bass” are set to 0 dB.
Off	Does not bypass the tone control circuitry.

■ Lipsync (Audio and video synchronization)

Mode (HDMI automatic lip sync mode)

If the video monitor is connected to the HDMI OUT jack of this unit and compatible with the automatic audio and video synchronization function (automatic lip sync), this unit adjusts the audio and video synchronization automatically. Use this feature to activate or deactivate the automatic lip sync.

Choice	Descriptions
Auto	Select this setting if the connected video monitor is compatible with the automatic lip sync. Use "Auto" to fine adjust the audio and video synchronization.
Manual	Select this setting if the video monitor is not compatible with the automatic lip sync or you do not want to use the automatic lip sync. Use "Manual" to adjust the audio and video synchronization.

Note

When "HDMI OUT SEL" is set to "OUT 1+2" and video monitors are connected to both the HDMI OUT 1 and HDMI OUT 2 jacks, the automatic lip sync function does not work even if "Auto" is selected.

Auto (Automatic audio delay adjustment)

Use this feature to make fine adjustments of the audio and video synchronization when you set "Mode" to "Auto".

Control range: **0** to 240 ms

Control step: 1 ms



"Offset" indicates the difference between the value of the audio delay that this unit sets automatically and the value of the audio delay that you set in "Mode". This unit stores the value of "Offset" and applies the value to other automatic lip sync compatible video monitors.

Manual (Manual audio delay adjustment)

Use this feature to adjust the delay of the sound output manually to synchronize audio with video images when you set "Mode" to "Manual".

Control range: **0** to 240 ms

Control step: 1 ms

■ Pure Direct (Pure Direct)

Use this feature to select whether this unit outputs the video signals when this unit is in the PURE DIRECT mode.

Choice	Functions
Audio	Does not output video signals.
Audio + Video	Outputs video signals. For the better sound quality, this unit only activates the limited video features.

Note

You cannot use the GUI menu while this unit is in the PURE DIRECT mode even if "Pure Direct" is set to "Audio + Video".

■ Channel Mute (Channel mute)

Use this feature to mute specific speaker channels.

Mode (Mode)

Use this feature to activate or deactivate the "Channel Mute" setting for each speaker.

Choice	Functions
Disable	Deactivates the "Channel Mute" function.
Enable	Activates the "Channel Mute" function.

Each speaker settings

Select whether this unit mutes each speaker channel when you set "Mode" to "Enable".

Channel Mute	Speaker channel
Front L	Front left
Front R	Front right
Center	Center
Surround L	Surround left
Surround R	Surround right
Surround Back L	Surround back left
Surround Back R	Surround back right
Front Presence L	Front presence left speaker
Front Presence R	Front presence right speaker
Subwoofer	Subwoofer

Choice	Functions
Mute On	Mutes the selected speaker channel.
Mute Off	Does not mute the selected speaker channel.

Setup (Video)

Use this menu to adjust the video parameters.



You can reset the all parameters in “Video” to the initial factory settings by using “VIDEO” of “INITIALIZE” in “ADVANCED SETUP” (page 111).

■ Analog ▶ Analog (Analog-to-analog video conversion)

Use this feature to enable or disable the video conversion among the analog video jacks (VIDEO, S VIDEO, and COMPONENT VIDEO jacks).

Choice	Functions
Through	Disables the video conversion among the analog video jacks.
Conversion	Enables the video conversion among the analog video jacks.

Notes

- Analog-to-HDMI video conversion is always possible unless video signals are being input at the HDMI input jacks or 1080p-resolution analog video signals are being input.
- This unit does not convert 480 line video signals and 576 line video signals interchangeably.
- 480p-, 576p-, 1080i- and 720p-resolution video signals cannot be output at the S VIDEO and VIDEO MONITOR OUT jacks.
- The converted video signals are only output at the MONITOR OUT jacks. When recording a video source, you must make the same type of video connections between each component.
- When composite video or S-video signals from a VCR are converted into component video signals, the picture quality may suffer depending on your VCR.
- Unconventional signals input at the composite video or S-video jacks cannot be converted or may be output abnormally. In such cases, set “Analog ▶ Analog” to “Through”.

■ Analog ▶ HDMI (Analog-to-HDMI video signal processing)

Use this feature to select whether this unit processes the analog-to-HDMI video signals (input at VIDEO, S VIDEO, or COMPONENT VIDEO input jacks and output at HDMI OUT jacks).

Choice	Functions
Through	Select this setting when you do not want this unit to process the analog-to-HDMI video signals.
Processing	Select this setting when you want this unit to apply the video processing configured in “Processing” to the analog-to-HDMI video signals.

■ HDMI ▶ HDMI (HDMI-to-HDMI video signal processing)

Use this feature to select whether this unit processes the HDMI-to-HDMI video signals (input at HDMI input jacks and output at HDMI OUT jacks).

Choice	Functions
Through	Select this setting when you do not want this unit to process the HDMI-to-HDMI video signals.
Processing	Select this setting when you want this unit to apply the video processing configured in “Processing” to the HDMI-to-HDMI video signals.

■ Processing (HDMI video signal processing)

Use this feature to configure the resolution, aspect, and progressive re-processing settings for the video signals output at the HDMI OUT jacks.

Note

This feature is available only when “Analog ▶ HDMI” or “HDMI ▶ HDMI” is set to “Processing”.

Resolution (HDMI video signal resolution)

Use this feature to enable or disable the upscaling of the analog-to-HDMI video signals and/or HDMI-to-HDMI video signals.

This unit up-scales the video signals as follows:

- 480i(576i) → 480p(576p)/720p/1080i/1080p
- 480p(576p) → 720p/1080i/1080p
- 720p → 1080i/1080p
- 1080i → 720p/1080p

Choice	Functions
Through	Does not up-scale any video signals.
480p (or 576p), 1080i, 720p, 1080p	Up-scales video signals to 480p or 576p, 1080i, 720p, or 1080p of resolution.

Aspect (HDMI aspect ratio)

Use this feature to select whether this unit converts the aspect ratio of the analog-to-HDMI video signals and/or HDMI-to-HDMI video signals.

Choice	Functions
Through	Does not make any adjustments to the aspect ratio for the HDMI video signal sources.
16:9 Normal	Displays video images with the aspect ratio of 4:3 on your video monitor with the aspect ratio of 16:9. Black stripes appear on the right and left sides as a result.
Smart Zoom	Fits video images with the aspect ratio of 4:3 to your video monitor with the aspect ratio of 16:9.

Notes

- If the aspect ratio of the input video source is other than 4:3, this unit automatically ignores the setting of “Aspect”.
- When “Aspect” is set to “Smart Zoom”, the video images of the edge of the video monitor are rather stretched.

Prog. Re-Processing (Progressive re-processing)

Use this feature to enable or disable the progressive re-processing of the analog-to-HDMI video signals and/or HDMI-to-HDMI video signals.

Choice	Functions
Off	Disables the progressive re-processing of the HDMI video signals.
On	Enables the progressive re-processing of the HDMI video signals.

Note

This setting is effective only for video signals of which resolution is 480p(576p), 720p, or 1080p.

Setup (HDMI)

Use this feature to set the HDMI functions or check the information about the video monitors connected to the HDMI OUT jacks.

■ Standby Through (Standby through)**Mode (Standby through mode)**

Use this feature whether this unit allows the HDMI signals input at the HDMI IN jacks to pass thorough this unit when this unit is in the standby mode. You can also designate an HDMI IN jack and HDMI OUT jack(s) that accept the signals when “Mode” is set to “Fix” and this unit is in the standby mode.

Choice	Functions
Off	Disables the HDMI standby through feature. HDMI signals do not pass through this unit if this unit is in the standby mode.
Last	HDMI signals pass through this unit (only from the HDMI IN jack to the HDMI OUT jack(s) used when this unit is set to the standby mode) even when this unit is in the standby mode.
Fix	HDMI signals pass through this unit (from the HDMI IN jack specified in “Input” to the HDMI OUT jack(s) specified in “Output”) even when this unit is in the standby mode.

Note

When “Mode” is set to “Last” or “Fix”, the amount of power consumption in the standby mode increases.

Input (HDMI IN jack select)

Use this feature to select an HDMI IN jack that accepts HDMI signals when this unit is in the standby mode.

Note

This setting is available only when “Mode” is set to “Fix”.

Choice	HDMI IN jack
IN1	HDMI IN1 (BD/HD DVD) jack
IN2	HDMI IN2 (DVD) jack
IN3	HDMI IN3 (CBL/SAT) jack
IN4	HDMI IN4 (DVR) jack

Output (HDMI OUT jack select)

Use this feature to select HDMI OUT jack(s) that output HDMI signals when this unit is in the standby mode.

Note

This setting is available only when “Mode” is set to “Fix”.

Choice	HDMI IN jack
OUT1 + 2	HDMI OUT 1 and HDMI OUT 2 jacks
OUT1	HDMI OUT 1 jack
OUT2	HDMI OUT 2 jack

■ Audio Output (HDMI audio output)

Use this feature to select whether to play back HDMI audio signals on this unit or on another HDMI component connected to the HDMI OUT jacks on the rear panel of this unit.

Choice	Functions
Amp	Outputs HDMI audio signals at the speakers connected to this unit.
TV	Outputs HDMI audio signals at the speakers of the TV connected to this unit.
Amp + TV	Outputs HDMI audio signals at the speakers connected to this unit and speakers of the TV connected to this unit.



If “Audio Output” is set to “TV” or “Amp + TV”, available audio signals vary depending on the specification of the connected video monitor.

■ Control Monitor (Control monitor)

Use this feature to select the HDMI OUT jack at which HDMI control signals are output.

Choice	Functions
HDMI OUT1	Outputs HDMI control signals at the HDMI OUT 1 jack.
HDMI OUT2	Outputs HDMI control signals at the HDMI OUT 2 jack.

■ Monitor Info. (Monitor information)

Use this feature to check the information (interface and frequency for each video resolution) about the video monitors connected to the HDMI OUT 1 and HDMI OUT 2 jacks of this unit.



Press repeatedly to toggle between “OUT1” (information about the video monitor connected to the HDMI OUT 1 jack) and “OUT2” (information about the video monitor connected to the HDMI OUT 2 jack).

Setup (Network)

Use this menu to adjust the network parameters.

Note

In case you changed your network configuration, you may need to reconfigure the network settings.



You can reset the all parameters in “Network” to the initial factory settings by using “NETWORK” of “INITIALIZE” in “ADVANCED SETUP” (page 111).

■ Configuration (Network configurations)

Use this feature to view the network parameters (IP address, etc.) or to change them manually.

DHCP (DHCP setting)

Use this feature to select whether this unit can obtain the network parameters (IP address, subnet mask, default gateway, primary DNS server and secondary DNS server) from the DHCP server of the connected network.

Choice	Descriptions
On	Select this setting when this unit can obtain the network parameters from the DHCP server of the connected network.
Off	Select this setting when you set the network parameters manually.

IP Address (IP address)

Use this parameter to specify an IP address assigned to this unit. This value must not duplicate the one used for other devices in the target network.

Subnet Mask (Subnet mask)

Use this parameter to specify the subnet mask value assigned to this unit.



For most of the cases, the subnet mask value can be set as “255.255.255.0”.

Default Gateway (Default gateway)

Use this parameter to specify the IP address of the default gateway.

DNS Server (P) (Primary DNS server)

DNS Server (S) (Secondary DNS server)

Use this parameter to specify the IP address of the primary and secondary DNS (Domain Name System) servers.

Note

If you have only one DNS address, enter the DNS address in “DNS Server (P)”. If you have two or more DNS addresses, enter one of them in “DNS Server (P)” and another in “DNS Server (S)”.

■ Network Standby (Network standby)

Use this feature to select whether this unit accepts the commands via LAN network when this unit is in the standby mode.

Choice	Descriptions
Off	Does not accept the operations via LAN network when this unit is in the standby mode.
On	Accepts the operations via LAN network when this unit is in the standby mode.

Note

When “Network Standby” is set to “On”, the amount of power consumption in the standby mode increases.

■ Information (Network information)

Use this feature to display the network system information.

MAC Address

(MAC (Media Access Control) address)

This information displays the MAC address that is assigned to this unit.

Status (Network status)

This information displays the current link status of the network.

Display status: 10BASE-T, 100BASE-TX, No Link, Full Duplex, Half Duplex

Note

“No Link” appears when network connection is not made.

System (System ID)

This information displays the system ID that is assigned to this unit.

Setup (Multi Zone)

Use this menu to set the functions of the multi-zone configuration.

■ Zone SP Assign (Zone speaker assignment)

Use this feature to assign the speaker terminals for Zone 2 and Zone 3.

- 1 Press **Ⓞ** **△** / **▽** to select the speaker terminal and then press **Ⓞ** **◀** / **▶** repeatedly to select the desired zone of which you want to use the speakers.

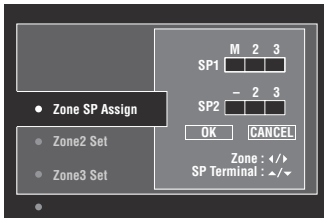

M : Main zone
2 : Zone 2
3 : Zone 3

- 2 Press **Ⓞ** **△** / **▽** to select “OK” and then press **Ⓞ** **ENTER** to confirm the setting.



To return to the previous menu level without change, select “CANCEL” in step 2.

■ Zone2 Set/Zone3 Set (Zone 2/Zone 3 settings)

Zone2 Volume/Zone3 Volume (Zone 2/Zone 3 volume)

Use this menu to select whether this unit controls the volume level of the audio signals output at the ZONE OUT (ZONE 2 or ZONE 3) jacks.

Choice	Descriptions
Fixed	Select this setting when you want to control the volume level of the selected zone on the external amplifier. This unit fixes the ZONE OUT (ZONE 2 or ZONE 3) volume level to a standard line level.
Variable	Select this setting when you want to control the volume level of the selected zone on this unit. You can adjust the ZONE OUT (ZONE 2 or ZONE 3) volume level simultaneously with Ⓞ VOLUME +/- on the remote control.

Note

When “Zone2 Volume” or “Zone3 Volume” is set to “Fixed”, you cannot select the following parameters:
– Zone2 Max Vol./Zone3 Max Vol.
– Zone2 Initial Vol./Zone3 Initial Vol.

Zone2 Max Vol./Zone3 Max Vol. (Zone 2/Zone 3 Maximum volume setting)

Use this feature to set the maximum volume level in the Zone 2 or Zone 3.

Control range: –30.0 dB to +15.0 dB, **+16.5 dB**
Control step: 5.0 dB

Note

The “Zone2 Max Vol.” or “Zone3 Max Vol.” setting takes priority over the “Zone2 Initial Vol.” or “Zone3 Initial Vol.” setting.

Zone2 Initial Vol./Zone3 Initial Vol. (Zone 2/Zone 3 initial volume setting)

Use this feature to set the volume level of Zone 2 or Zone 3 when the power of each zone is turned on.

Control range: **Off**, Mute, –80.0 dB to +16.5 dB
Control step: 0.5 dB

Note

The “Zone2 Max Vol.” or “Zone3 Max Vol.” setting takes priority over the “Zone2 Initial Vol.” or “Zone3 Initial Vol.” setting.

Zone2 Balance/Zone3 Balance (Zone 2/Zone 3 balance)

Use this feature to adjust the balance of the volume of the left and right channels in each zone.

Choices: L10 to L1, **0**, R1 to R10

Zone2 Tone Control/Zone3 Tone Control (Zone 2/Zone 3 tone control)

Use this feature to adjust the balance of bass and treble output to the selected zone.

Choices: Bass (Bass control), Treble (Treble control)
Control range: –10.0 dB to +10.0 dB
Initial setting: 0.0 dB

Zone2 Muting Type/Zone3 Muting Type (Zone 2/Zone 3 muting type)

Use this feature to adjust how much the mute function reduces the output volume of the selected zone.

Choice	Functions
Full	Mutes all the audio output.
–20dB	Reduces the current volume by 20 dB.
–40dB	Reduces the current volume by 40 dB.

■ Zone OSD (Zone on-screen display)

Use this feature to display the operational status of Zone 2 and Zone 3 on the Zone 2 video monitor connected to the ZONE VIDEO jacks on the rear panel of this unit.

Choice	Functions
Off	Turns off the zone on-screen display feature.
Zone2	Displays the operational status of Zone 2 only.
All	Displays the operational status of Zone 2 and Zone 3.

■ Zone Rename (Zone Rename)

Zone2 Rename/Zone 3 Rename (Zone 2/Zone 3 rename)

Use this feature to edit the name of the selected zone.

- 1 Press **⓪** **△** / **▽** / **◀** / **▶** to select a character or function and then press **⓪** **ENTER** to confirm the selection.

Repeat step 1 until you input a name you want to use.

- 2 Press **⓪** **△** / **▽** / **◀** / **▶** to select “OK” and then press **⓪** **ENTER**.



- To reset the name, select “RESET” and then press **⓪** **ENTER**.
- To cancel the operation without change, select “CANCEL” and then press **⓪** **ENTER**.

Setup (Option)

This menu adjusts the optional system settings.

■ Memory Guard (Memory guard)

Use this feature to prevent accidental changes to sound field program parameter values and other system settings.

Choice	Functions
Off	Turns off the “Memory Guard” feature.
On	Protects the following parameters: <ul style="list-style-type: none"> – sound field program parameters – GUI menu parameters – speaker levels settings



When “Memory Guard” is set to “On”, “” appears on the left side of the name of a parameter being protected.

■ I/O Assignment (Input/output assignment)

Use this feature to assign the input/output jacks according to the component to be used if the initial settings of this unit do not correspond to your needs. Change the parameter to reassign the respective jacks and effectively connect more components.

Once the input/output jacks are reassigned, you can select the corresponding component by using the **⓪** **INPUT** selector (or the input selector buttons (**⓪**)).

Example: Assigning the CD DIGITAL INPUT COAXIAL jack to “MD/CD-R”.

- 1 Press **⓪** **ENTER** to display the “I/O Assignment” screen.

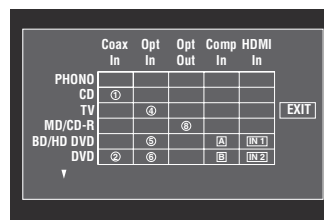

- 2 Press **⓪** **△** / **▽** / **◀** / **▶** to select the cell in row “MD/CD-R”, column “Coax In” and then press **⓪** **ENTER**.

- 3 Press **⓪** **◀** / **▶** to select “①” and then press **⓪** **ENTER**.

Select “None” to clear the existing assignment.



To return to the previous screen without change, press **⓪** **△**.

- 4 Press **⓪** **△** / **▽** / **◀** / **▶** to select “EXIT” and then press **⓪** **ENTER**.



You cannot select a specific item more than once for the same type of jack.

■ Input Rename (Input rename)

Use this feature to change the name of the input source that appears in the GUI screen and in the front panel display.

- 1 Press **⓪** **△** / **▽** / **◀** / **▶** to select a character or function and then press **⓪** **ENTER** to confirm the selection.

Repeat step 1 until you input a name you want to use.

- 2 Press **⓪** **△** / **▽** / **◀** / **▶** to select “OK” and then press **⓪** **ENTER**.



- To reset the name, select "RESET" and then press **ⓈENTER**.
- To cancel the operation without change, select "CANCEL" and then press **ⓈENTER**.

■ Display Set (Display settings)

Front Panel Display (Front panel display setting)

Dimmer (Dimmer)

Use this feature to adjust the brightness of the front panel display.

Control range: -4 to 0

Scroll (Front panel display message scroll)

Use this feature to set the front panel display message scroll pattern.

Choice	Functions
Continue	Continuous mode. Select this to display the operation status in the front panel display in a continuous manner.
Once	Scroll-once mode. Select this to display the operation status in the front panel display by the first 14 alphanumeric characters after scrolling all characters once.

Short Message (Short message display)

Use this feature to activate or deactivate the short message display displayed in the GUI screen in the main zone.

Choice	Functions
On	Activates the short message display function.
Off	Deactivates the short message display function.

Note

The short message display (except some status messages) does not appear when the component video signals with 720p, 1080i or 1080p resolutions are input.

Playback Screen (Playback screen display time)

Use this feature to set the playback screen display time.

Choice	Functions
Always	Displays the menu unceasingly during an operation.
10sec	Turns off the menu 10 seconds after you perform a certain operation.
30sec	Turns off the menu 30 seconds after you perform a certain operation.



This setting is applied to the GUI screen in the main zone and OSD in Zone 2 or Zone 3.

Position (GUI screen position)

Use this feature to adjust the vertical and horizontal position of the GUI screen.

Control range: -5 (downward/left) to +5 (upward/right)

Button	Moving direction of the GUI display
Ⓢ Δ	Up
Ⓢ ∇	Down
Ⓢ ▷	Right
Ⓢ ◁	Left

Wall Paper (Wall paper)

Use this feature to display the wall paper or gray background in your video monitor when there is no video signal being input.

Choice	Functions
None	Does not display any background in your video monitor.
Piano	Displays a background image (the photograph of a piano) in your monitor when there is no video signal being input.
Horn	Displays a background image (the photograph of a horn) in your monitor when there is no video signal being input.
Electric Guitar	Displays a background image (the photograph of an electric guitar) in your monitor when there is no video signal being input.
Gray	Display a gray background in your monitor when there is no video signal being input.

■ iPod (iPod settings)

Standby Charge

(iPod charge on the standby mode)

Use this feature to select whether this unit charges the battery of the stationed iPod or not when this unit is in the standby mode.

Choice	Functions
Auto	Charges the battery of the stationed iPod when this unit is turned on and in the standby mode.
Off	Charges the battery of the stationed iPod only when this unit is turned on.

■ Initial Set (Initial settings)

Audio Select (Default audio input jack select)

Use this feature to designate the default audio input jack select setting (page 37) for the input sources connected to the DIGITAL INPUT jacks when you turn on the power of this unit.

Choice	Functions
Auto	Automatically detects the type of audio input signals and selects the appropriate audio input jack select setting.
Last	Automatically selects the last audio input jack select setting used for the connected input source.

Decoder Mode (Default decoder mode)

Use this feature to designate the default decoder mode (page 63) for the input sources when you turn on the power of this unit.

Choice	Functions
Auto	Automatically detects the type of input signals and select the appropriate decoder mode setting.
Last	Automatically selects the last decoder mode setting used for the connected input source.

EXTD Surround (Default extended surround decoder mode setting)

Use this feature to designate the extended surround decoder mode (page 64) for the input sources connected to the DIGITAL INPUT jacks when you turn on the power of this unit.

Choice	Functions
Auto	Automatically detects the input digital audio signals and activates the appropriate decoder.
Last	Selects the last selected extended surround decoder mode.

■ Trigger Output (Trigger output)

Use this feature to select the functions of each TRIGGER OUT jack of this unit.

Choice	Function
Trigger1	Sets the functions for the TRIGGER OUT 1 jack.
Trigger2	Sets the functions for the TRIGGER OUT 2 jack.

Trigger Mode (Trigger mode)

Choice	Descriptions
Power	Select this setting to send the voltage signals at the selected TRIGGER OUT jack while the selected zone is turned on.
Source	Select this setting to send the voltage signals at the selected TRIGGER OUT jack while the selected input source is selected.
Manual	Select this setting to send the voltage signals manually.

Target Zone (Target zone)

Note

This setting is not available when “Trigger Mode” is set to “Manual”.

Choice	Target zone
Main	Main zone
Zone2	Zone 2
Zone3	Zone 3
All	Main zone, Zone 2, and Zone 3

Input Level (Input level)

Select the input source and then set the input level applied to the selected input source.

Note

This setting is available only when “Trigger Mode” is set to “Source”.

Choice	Descriptions
High	Sends the voltage when the input source is selected.
Low	Stops sending the voltage when the input source is selected.

Manual Test (Manual test)

Note

This setting is available only when “Trigger Mode” is set to “Manual”.

Choice	Functions
High	Sends the voltage signals.
Low	Stops sending the voltage signals.

Language

Use this feature to select the language of the menu items and messages.

Choices: **English** (English), 日本語 (Japanese), Français (French), Deutsch (German), Español (Spanish), Русский (Russian)



You can also select the display language with the “LANGUAGE” parameter in “ADVANCED SETUP” (page 112).

Language	GUI menu	Front panel display	Zone OSD
Русский (Russian)	<input type="radio"/>	<input type="radio"/>	—
日本語 (Japanese)	<input type="radio"/>	—	—
Other languages	<input type="radio"/>	<input type="radio"/>	<input type="radio"/>

- ... The selected language is displayed.
- ... The selected language is not displayed. The menu items and messages are displayed in English.

Saving and recalling the system settings (System Memory)

Use this feature to save and recall up to six of your favorite setting for the main zone. You can also save up to four of your favorite settings for Zone 2 or Zone 3.

Saving the system settings

■ Saving by the ⑦ SYSTEM MEMORY buttons

You can save the system settings stored in “Memory1” to “Memory4” by pressing the corresponding ⑦ SYSTEM MEMORY buttons.

Press and hold one of the ⑦ SYSTEM MEMORY buttons on the remote control for 4 seconds.

“Memory1 SAVE” (example) appears in the front panel display, and then this unit saves the current system setting to the corresponding memory number.

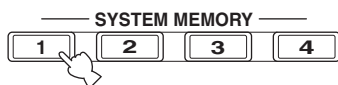

- If system settings are already stored in the selected memory number, this unit overwrites the old settings.
- To save the system settings for Zone 2 or Zone 3, press ⑩ ZONE on the remote control repeatedly to select the desired zone and then press and hold one of the ⑦ SYSTEM MEMORY buttons for 4 seconds. To save the system settings for the selected zone, the zone should be turned on.
- This unit saves the parameters in the groups you select by using the GUI menu when you save the parameters by using the ⑦ SYSTEM MEMORY buttons.

■ Saving by the GUI menu operation

You can save the current system settings stored in “Memory1” to “Memory6” by using the “System Memory” menu in the GUI menu.

1 Set the operation mode selector on the remote control to ⑩ AMP and then press ⑩ MENU.



If the menu directory other than “Top Menu” (page 68) is displayed, press and hold ⑩ MENU to display the top GUI menu.

2 Press ⑨ Δ / ▽ repeatedly to select “Setup” and then press ⑨ ▷.

3 Press ⑨ Δ / ▽ repeatedly to select “System Memory” and then press ⑨ ▷.

4 Press ⑨ Δ / ▽ repeatedly to select the desired zone and then press ⑨ ▷.

5 Press ⑨ Δ / ▽ repeatedly to select “xxx Save” and then press ⑨ ▷.

“xxx” indicates the zone you selected in step 4.

6 Press ⑨ Δ / ▽ repeatedly to select the desired memory number and then press ⑨ ENTER.

The list of the parameter groups to be saved appears. Available parameter groups vary depending on the selected zone.

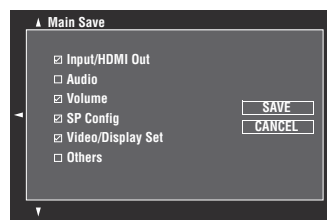

- If system settings are already stored in the selected memory number, this unit overwrites the old settings.
- To load the system settings with the ⑦ SYSTEM MEMORY button operation, use one of “Memory1” to “Memory4”.

7 Press ⑨ Δ / ▽ repeatedly to select the parameter group and then press ⑨ ENTER to check or uncheck the box.

Check the boxes for the parameter groups to be saved. For details on parameters to be saved, see “Parameters to be saved” (page 91).

8 Press ⑨ Δ / ▽ / ◀ / ▶ repeatedly to select “SAVE” and then press ⑨ ENTER to save the current system settings to the selected memory number.



To cancel the operation, select “CANCEL” and then press ⑨ ENTER.

9 Press ⑩ MENU to turn off the GUI menu.

Renaming the stored settings

- 1** Follow steps 1 to 4 in “Saving by the GUI menu operation” (page 90).
- 2** Press **Ⓔ** / **⬆** / **⬇** repeatedly to select “xxx Rename” and then press **Ⓔ** / **⬆**.
“xxx” indicates the zone you selected in step 1.
- 3** Press **Ⓔ** / **⬆** / **⬇** repeatedly to select the desired memory number and then press **Ⓔ** / **⬆**.
- 4** Press **Ⓔ** / **⬆** / **⬇** / **⬅** / **➡** to select a character or function and then press **Ⓔ** / **ENTER** to confirm the selection.
Repeat step 4 until you input a name you want to use.
- 5** Press **Ⓔ** / **⬆** / **⬇** / **⬅** / **➡** to select “OK” and then press **Ⓔ** / **ENTER**.
- 6** Press **Ⓔ** / **MENU** to turn off the GUI menu.

Note

If you change the language setting (page 89 or 112), names of the memory settings will be automatically reset.

Parameters to be saved

The parameter groups indicated in bold are selected by default.

Main zone parameters

Group	Parameters	Page
Input/HDMI Out	Audio Select	74
	Decoder Mode	74
	Input source	36
	HDMI OUT SEL	37

Group	Parameters	Page
Audio	Stereo/Surround	69
	PURE DIRECT on/off	47
	EXTD SUR. setting	64
	Adaptive DRC	78
	Adaptive DSP Level	78
	LFE Level	78
	Dynamic Range	79
	Tone Control	80
	Pure Direct	81
	CINEMA DSP 3D mode on/off	46
Volume	Volume level	36
SP Config	Parametric EQ	79
	Configuration	76
	Distance	77
	Level	77
	Information (Auto Setup)	34
	Setup Menu (Auto Setup)	30
Video/ Display Set	Analog ▶ Analog	82
	Analog ▶ HDMI	82
	HDMI ▶ HDMI	82
	Processing	82
	Short Message	87
	Playback Screen	87
	Position	87
	Wall Paper	87
Others	Lipsync	81
	Front Panel Display	87
	Audio Output	83

Zone 2 and Zone 3 parameters

Parameter	Descriptions	Page
Input	Input source	109
Volume	Volume level	109
Tone Control	Tone control settings	109

Loading the system settings

Note

If you load the system settings, the settings currently configured are overwritten. If you do not want to erase the current settings, save the settings using the System Memory feature in advance.

■ Loading by the ⑦ SYSTEM MEMORY buttons

You can recall the system settings stored in “Memory1” to “Memory4” by pressing the corresponding ⑦ SYSTEM MEMORY buttons.

- 1 Press one of the ⑦ SYSTEM MEMORY buttons on the remote control to select the desired memory number.

“Memory1 LOAD” (example) appears in the front panel display.

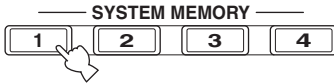



“Empty” appears in the menu screen if no system settings are stored in the selected memory number.

- 2 Press the selected ⑦ SYSTEM MEMORY button once more to confirm the selection.

This unit loads the settings stored in the selected memory number.

■ Loading by the GUI menu operation

- 1 Follow steps 1 to 4 in “Saving by the GUI menu operation” (page 90).
- 2 Press ⑨ Δ / ▽ repeatedly to select “xxx Load” and then press ⑨ ▷.
“xxx” indicates the zone you selected in step 1.
- 3 Press ⑨ Δ / ▽ repeatedly to select the desired memory number and then press ⑨ ENTER.
 If the memory number you selected is empty, “Memory Empty” appears.
- 4 Press ⑨ Δ / ▽ / ◀ / ▶ repeatedly to select “LOAD” and then press ⑨ ENTER to load the settings stored in the selected memory number.
 To cancel the operation and return to the previous menu, select “CANCEL” and then press ⑨ ENTER.
- 5 Press ⑨ MENU to turn off the GUI menu.

Using examples

■ Example 1: Comparing the results of the automatic setup and manual setup

This unit is equipped with three types of parametric equalizer settings (page 79), and you can also make your customized configuration of the sound settings of this unit by using the “Speaker” parameters (page 76). To compare the results of the automatic setup or your manual configuration, use the **SYSTEM MEMORY** buttons.

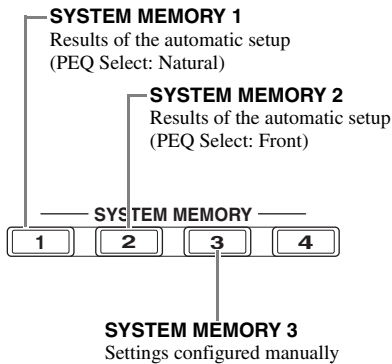

Saving each setting

- 1** Perform the automatic setup (page 30).
- 2** Press and hold **SYSTEM MEMORY 1** for 4 seconds.
This unit stores the results of the automatic setup (PEQ Select: Natural) to “Memory1”.
- 3** Set “PEQ Select” to “Front” (page 79).
- 4** Press and hold **SYSTEM MEMORY 2** for 4 seconds.
This unit stores the results of the automatic setup (PEQ Select: Front) to “Memory2”.
- 5** Configure the parameters of “Speaker” (page 76) and parametric equalizer configuration of each speaker manually (page 79).
- 6** Press and hold **SYSTEM MEMORY 3** for 4 seconds.
This unit stores the settings configured manually to “Memory3”.

■ Example 2: Switching the settings for different room environments

The tonal characteristics of the listening room may vary depending on the situations of the room (for example, whether the curtains are open or closed), and the settings of this unit should be arranged for each situation of the room. You can switch between the settings of this unit easily by using **SYSTEM MEMORY** buttons.

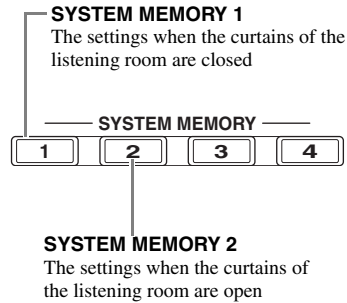

Saving each setting

- 1** Close the curtains of the listening room and then perform the automatic setup (page 30).
- 2** Press and hold **SYSTEM MEMORY 1** for 4 seconds.
This unit stores the settings for the current room situation (i.e. the curtains are closed) to “Memory1”.
- 3** Open the curtains of the listening room and then perform the automatic setup.
- 4** Press and hold **SYSTEM MEMORY 2** for 4 seconds.
This unit stores the current room situation (i.e. the curtains are open) to “Memory2”.

Controlling this unit by using the Web browser (Web Control Center)

You can operate this unit by using a Web browser. You can select the input source and sound field program, browse the iPod or USB/network contents, select the preset items, and adjust the parameters of this unit by using the graphical user interface (Web Control Center) that appears in the Web browser. Check the IP address of this unit by using "IP Address" in "Network" menu (page 84) in advance, and then enter the IP address to the Web browser to access this unit to control it.

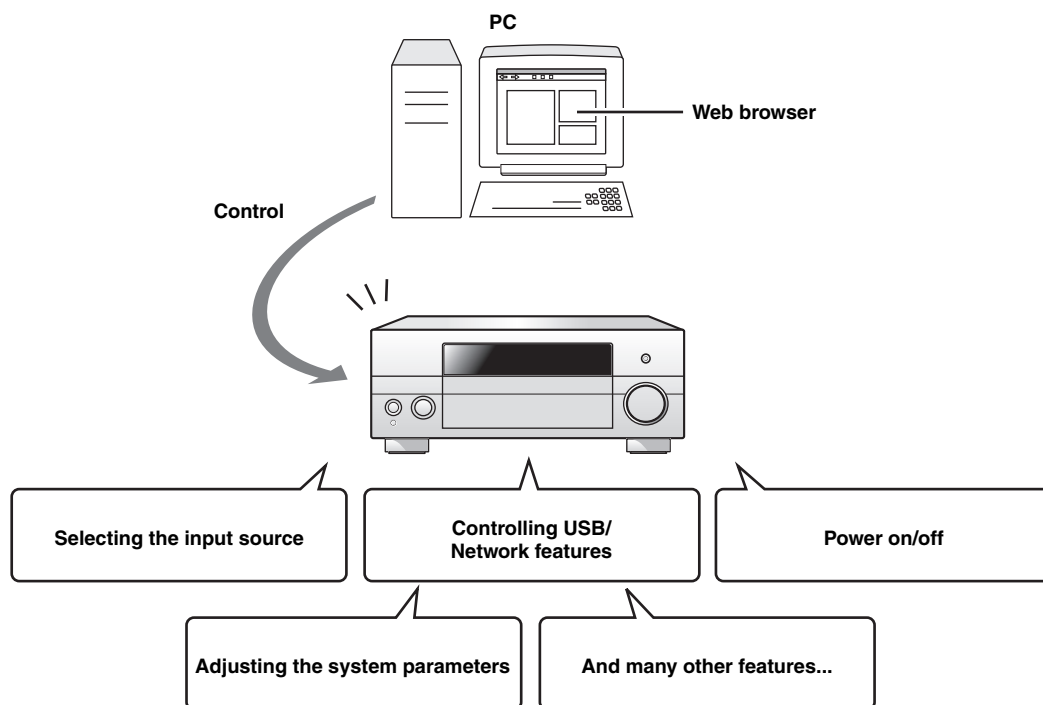

- To use this feature, this unit and your PC must be connected properly in the network (page 23).
- We recommend that you use Windows Internet Explorer 6 or 7 that is installed on Windows XP or Windows Vista PC to access this unit.
- You can select whether this unit accepts the controls by using the Web browser when this unit is in the standby mode (page 84).
- You can register the MAC address of the PCs you want to use to control this unit and limit the PCs that can control this unit by using the Web browser. You can select that this unit allows the access to this unit by the PCs whose MAC addresses are registered to this unit or allows the access by any PCs by using "MAC FILTER" in "ADVANCED SETUP" (page 111)

Remote control features

In addition to controlling this unit, the remote control can also operate other audiovisual components made by Yamaha and other manufacturers. To control your TV or other components, you must set up the appropriate remote control code for each input source (page 98).

Controlling this unit, a TV, or other components

Controlling this unit

Set the operation mode selector to **AMP** to control this unit.

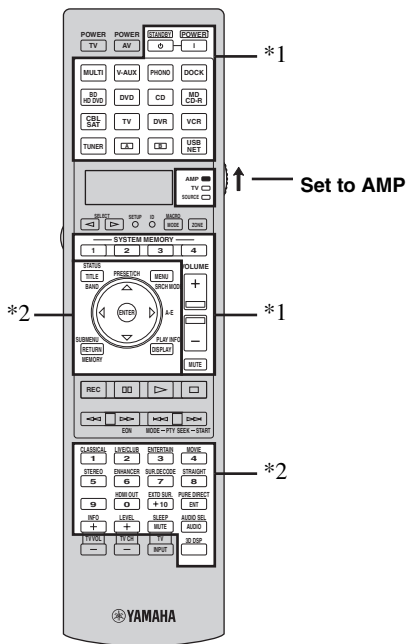

Notes

- *1 These buttons always control this unit regardless of the operation mode selector position.
- *2 These buttons control this unit only when the component operation mode selector is set to **AMP**.

Controlling a TV

Set the operation mode selector to **TV** to control your TV. To control your TV, you must set the appropriate remote control code for the TV operation mode in advance (page 98).



If no code has been set for the TV operation mode, the remote control operates the component that is set to the TV control area (page 98).

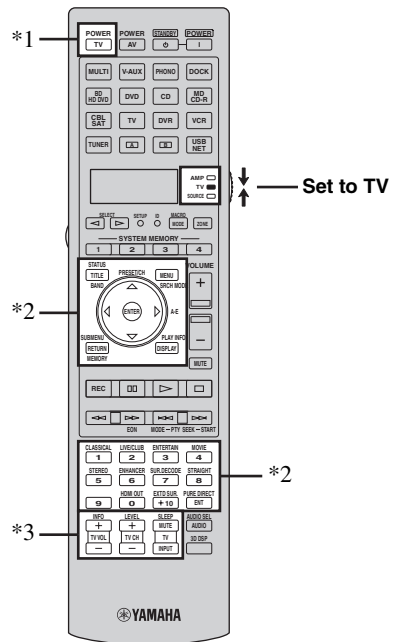

Notes

- *1 **TV POWER** can always turn on or off the power of the TV regardless of the operation mode selector position.
- *2 These buttons control your TV only when the operation mode selector is set to **TV**. For details, see the “TV” column on page 96.
- *3 These buttons control your TV only when the operation mode selector is set to **TV** or **SOURCE**.

Remote control	Functions
TV VOL +/-	Increases or decreases the volume level.
TV CH +/-	Changes the TV channel.
TV MUTE	Mutes the audio output.
TV INPUT	Changes the input source.

■ Controlling other components

Set the operation mode selector to **⑥SOURCE** to control other components selected with the input selector buttons (③). You must set the appropriate remote control code for each input source in advance (page 98). The following table shows the function of each control button used to control other components assigned to each input selector button (③). Be advised that some buttons may not correctly operate the selected component.



The remote control has 16 modes (input areas) to control components so that the remote control can operate up to 16 different components.

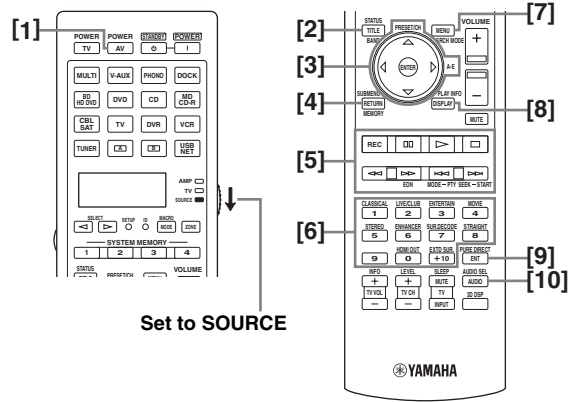

	Blu-ray Disc/ HD DVD player/ recorder	DVD player	LD player	DVD recorder/ Digital video recorder	VCR	TV	Cable TV/ Satellite tuner	CD player	MD recorder/ CD recorder	Tape deck	Tuner
[1] AV POWER	Power *1	Power *1	Power *1	Power *1	Power *1	DVR power *2	Power *1	Power *1	Power *1	Power *1	Power *1
[2] TITLE, BAND	Title	Title		Title		Title					Band
[3] PRESET/ CH Δ	Menu up	Menu up		Menu up	Channel up	Menu up	Channel up				Menu up
PRESET/ CH ∇	Menu down	Menu down		Menu down	Channel down	Menu down	Channel down				Menu down
A-E ◀	Menu left	Menu left		Menu left		Menu left					Menu left
A-E ▶	Menu right	Menu right		Menu right		Menu right				Direction A/B	Menu right
ENTER	Menu enter	Menu enter		Menu enter		Menu enter					Menu enter
[4] RETURN, MEMORY	Return	Return		Return		Return					Memory
[5] REC	Record (recorder)	Disc skip		Record	Record	DVR record *2	DVR record *2	Disc skip	Record	Record	
⏸	Pause	Pause	Pause	Pause	Pause	DVR pause *2	DVR pause *2	Pause	Pause	Pause	
▶	Play	Play	Play	Play	Play	DVR play *2	DVR play *2	Play	Play	Play	
⏹	Stop	Stop	Stop	Stop	Stop	DVR stop *2	DVR stop *2	Stop	Stop	Stop	
◀◀	Search backward	Search backward	Search backward	Search backward	Search backward	DVR search backward *2	DVR search backward *2	Search backward	Search backward	Search backward	
▶▶	Search forward	Search forward	Search forward	Search forward	Search forward	DVR search forward *2	DVR search forward *2	Search forward	Search forward	Search forward	
◀◀	Skip backward	Skip backward	Skip backward	Skip backward	Skip backward	DVR skip backward *2	DVR skip backward *2	Skip backward	Skip backward	Direction A	Audio program down *3
▶▶	Skip forward	Skip forward	Skip forward	Skip forward	Skip forward	DVR skip forward *2	DVR skip forward *2	Skip forward	Skip forward	Direction B	Audio program up *3
[6] 1-9, 0, +10	Numeric buttons	Numeric buttons	Numeric buttons	Numeric buttons	Numeric buttons	Numeric buttons	Numeric buttons	Numeric buttons	Numeric buttons	Numeric buttons	Numeric buttons
[7] MENU, SRCH MODE	Menu	Menu		Menu		Menu					Search mode
[8] DISPLAY	Display	Display	Display	Display	Display	Display	Display	Display	Display	Display	Display
[9] ENT	Index	Index	Chapter/ time	Index	Enter	Enter	Enter	Index	Index	Index	Enter
[10] AUDIO	Audio	Audio	Audio	Audio							

Notes

*1 This button is operational only when the original remote control supplied with the component has a power button.

*2 These buttons operate your video recorder (DVD recorder, etc.) only when you set the appropriate remote control code for DVR (page 98).

■ Selecting a component to be controlled

You can select a component to be controlled independently of the input source selected with the input selector buttons (③).

Press ⑤ **SELECT** </> repeatedly to select the desired component.

The name of the component to be controlled appears in the display window (④) on the remote control.



■ Controlling optional components (Option mode)

“OPTN1” and “OPTN2” are optional component control areas that can be programmed with remote control functions independently from any input source. These areas are useful for programming commands that are to be used only as a part of a macro function or for components that do not have a valid remote control code.

To select the option mode, press ⑤ **SELECT** </> repeatedly until “OPTN1” or “OPTN2” appears in the display window (④) on the remote control.

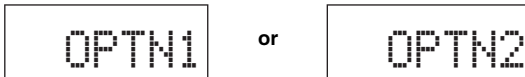

Note

You cannot set a remote control code for the optional areas. See page 100 to program buttons operated within this component control area.

Customizing the remote control

Use the setup mode of the remote control to customize the remote control.

1 Press ⑰ **SETUP** on the remote control using a ballpoint pen or similar object.

“SETUP” appears in the display window on the remote control.

2 Press ⑨ Δ / ∇ repeatedly to select the desired setup mode.

Setup mode	Descriptions	Page
SETUP	Top setup mode menu.	—
LEARN	Learning mode. Use this feature to program codes from other remote controls.	100
P-SET	Preset mode. Use this feature to change the remote control code of each control area.	98
RNAME	Renaming mode. Use this feature to change the name of each control area.	101
MACRO	Macro programming mode. Use this feature to set the macro program.	102
CLEAR	Clearing mode. Use this feature to clear the configurations of this unit.	104
ERASE	Erase mode. Use this feature to erase the learned functions of each button.	104
EX-IR	Extended IR code mode. This feature is for the authorized custom installers only.	—
LIGHT	Backlight mode. Use this feature to set the light up mode of the remote control.	98

3 After the configurations, press ⑰ **SETUP** again to exit from the setup menu.

Note

If you do not complete each of the operations within 30 seconds, this unit automatically exits from the setup menu.

Setting the backlight mode of the remote control

- 1 Press **17** **SETUP** on the remote control using a ballpoint pen or similar object.

“SETUP” appears in the display window (4) on the remote control.

- 2 Press **9** **Δ** / **∇** repeatedly to select “LIGHT” and then press **9** **ENTER**.

“LIGHT” and the current “LIGHT” setting appears in the display window (4) alternately.

LIGHT

- 3 Press **9** **Δ** / **∇** to select the desired setting and then press **9** **ENTER**.

Choice	Descriptions
ON	Lights up the backlight when a button is pressed.
OFF	Lights up the backlight only when 6 LIGHT is pressed.

- 4 Press **17** **SETUP** again to exit from the setup mode.

Setting remote control codes

You can control other components by setting the appropriate remote control codes. Codes can be set up for each input area. For a complete list of available remote control codes, refer to “List of remote control codes” at the end of this manual.

The following table shows the default component (Library: component category) and the remote control code for each control area.

Remote control code default settings

Control area	Library (component category)	Manufacturer	Default code
MULTI	DVD	Yamaha	04306
V-AUX	—	—	—
PHONO	—	—	—
DOCK	SOURCE	Yamaha	00012
BD HD DVD	BD	Yamaha	04706
DVD	DVD	Yamaha	04306
CD	CD	Yamaha	01205
MD CD-R	CD-R	Yamaha	01405
CBL SAT	—	—	—
TV	—	—	—
DVR	DVR	Yamaha	00707
VCR	—	—	—
TUNER	SOURCE	Yamaha	00012
A	—	—	—
B	—	—	—
USB NET	SOURCE	Yamaha	00012

Note

You may not be able to operate your Yamaha component even if a Yamaha remote control code is preset as listed above. In this case, try setting another Yamaha remote control code.

- 1 Check the remote control code for your component in advance.

For a complete list of available remote control codes, see “List of remote control codes” at the end of this manual.

- 2 Set the operation mode selector on the remote control to **16** **SOURCE**.

If you want to set the remote control code for “TV”, set the operation mode selector to **16** **TV**.

3 Press **⑰** **SETUP** using a ballpoint pen or similar object.

“SETUP” appears in the display window (④) on the remote control.



4 Press **⑨** **△ / ▽** repeatedly to select “P-SET” and then press **⑨** **ENTER**.

The remote control enters the preset mode. “P-SET” and name of the currently selected control area appears in the display window (④) alternately.



5 Press an input selector button (③) or **⑤** **SELECT** **</>** repeatedly to select the control area you want to customize.

If you selected “TV” in step 2, skip this step.



6 Press **⑨** **ENTER**.

The current code setting appears.

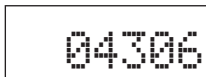

7 Press the numeric buttons (⑫) to enter the five-digit remote control code for your component.

8 Press **⑨** **ENTER** to set the number.

“OK” appears in the display window (④) if setting was successful.

“NG” appears in the display window (④) if the setting was unsuccessful. In this case, start over from step 5.

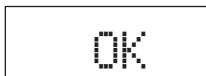

If you continuously want to set up another code for another control area, repeat steps 5 through 8.

9 Press **⑰** **SETUP** again to exit from the setup menu.

10 Press **②** **AV POWER** or **⑾** **>** to confirm whether you can control your component using the remote control.



- If operation is not possible and the manufacturer of your component has more than one code, try each of them until you find the correct one.
- If you set “00012” as the remote control code of the selected control area, you can operate the currently selected internal source (DOCK, TUNER or USB/NET).

Notes

- “ERROR” appears in the display window (④) on the remote control if you press a button not indicated in the respective step, or when you press more than one button simultaneously.
- The supplied remote control does not contain all possible codes for commercially available audio and video components (including Yamaha components). If operation is not possible with any of the remote control codes, program the new remote control function using the learning feature (page 100) or use the remote control supplied with the component.
- Functions programmed using the learning mode take priority over remote control code functions.

Programming codes from other remote controls

You can program remote control codes from other remote controls. Use the learning feature if you want to program functions not included in the basic operations covered by the remote control codes, or an appropriate remote control code is not available. You can program the function of other remote control to the buttons in the highlighted areas in the following illustration. The buttons can be programmed independently for each control area.

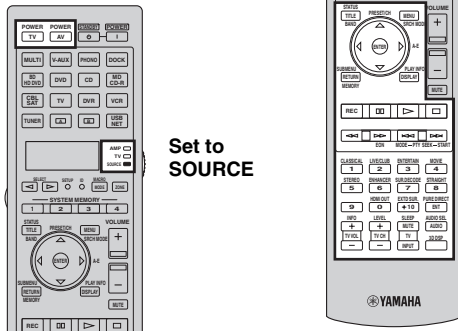

Set to
SOURCE

Notes

- The remote control transmits infrared rays. If the other remote control also uses infrared rays, this remote control can learn most of its functions. However, you may not be able to program some special signals or extremely long transmissions.
- You cannot program the desired remote control code even if you select the buttons in the highlighted area in the above illustration depending on the selected control area and the assigned library.

- 1 Set the operation mode selector to **⑮SOURCE** and then press an input selector button **③** to select the desired control area. If you want to program the remote control code for “TV”, set the operation mode selector to **⑮TV**.

Note

Make sure that the operation mode selector is set to **⑮SOURCE** or **⑮TV**. When you set the operation mode selector to **⑮AMP** and program a remote control codes from other remote controls, the programmed key cannot operate the amplifier function of this unit.

- 2 Press **⑰SETUP** using a ballpoint pen or similar object. “SETUP” appears in the display window **④**.

- 3 Press **⑨** / **∇** repeatedly to select “LEARN” and then press **⑨ENTER**.

- 4 Place this remote control about 5 to 10 cm (2 to 4 in) apart from the other remote control on a flat surface so that their infrared transmitters are aimed at each other and then press **⑨ENTER**.

“L-KEY” appears in the display window **④**.

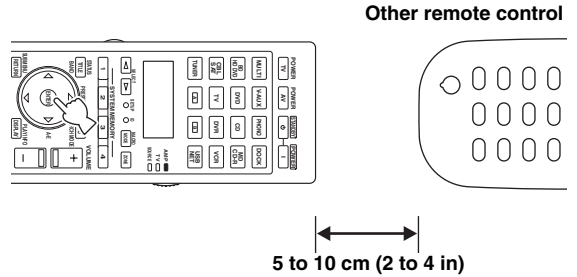

- 5 Press the button for which you want to program the new function.

“START” appears in the display window **④**.

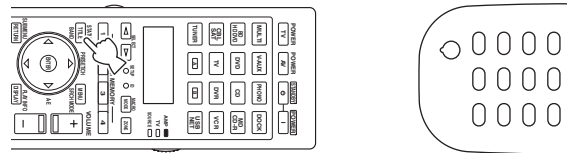

- 6 Press and hold the button you want to program on the other remote control until “OK” appears in the display window **④**.

“NG” appears in the display window **④** if learning was unsuccessful. In this case, start over from step 4.

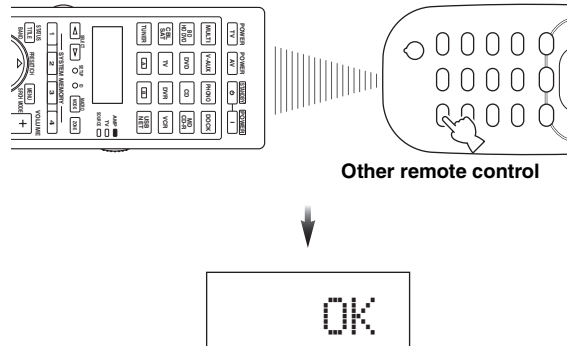

When you want to program another function, repeat steps 4 through 6.

7 Press **17** **SETUP** again to exit from the setup menu.

Notes

- “ERROR” appears in the display window (4) on the remote control if you press a button not indicated in the respective step, or when you press more than one button simultaneously.
- This remote control can learn approximately 200 functions. However, depending on the signals learned, “FULL” may appear in the display before you program 200 functions. In this case, clear unnecessary programmed functions to make room for further learning (page 104).
- Learning may not be possible in the following cases:
 - when the batteries in the remote control for this unit or other components are weak.
 - when the remote control is exposed to direct sunlight.
 - when the function to be programmed is continuous or uncommon.

Changing source names in the display window

You can change the name of the control area (input source) that appears in the display window (4) on the remote control.

1 Set the operation mode selector to **16** **SOURCE** and then press an input selector button (3) to select the desired control area.

2 Press **17** **SETUP** using a ballpoint pen or similar object. “SETUP” appears in the display window.

3 Press **9** **Δ** / **∇** repeatedly to select “RNAME” and then press **9** **ENTER**.

4 Press **9** **Δ** / **∇** repeatedly to select 3-letter name or 5-letter name you want to edit and then press **9** **ENTER**.

3-letter name

BD



5-letter name

BD/HD

5 Edit the name of the control area.

To locate the position to edit, press **9** **<** / **>**.

To select a character, press **9** **Δ** / **∇**.

BD/HD



Press **9** **Δ** to change the character in the following order, or press **9** **∇** to go in the reverse order: A to Z, a to z, 0 to 9, space, symbols (–, +, /, :).

6 Press **9** **ENTER** to set the new name.

“OK” appears in the display window (4) on the remote control if renaming was successful.



When you want to rename the another control area, press the input selector button (3) or **5** **SELECT** **<** / **>** repeatedly to select the desired control area and then press **9** **ENTER** and then carry out the operations of steps 4 through 6.

7 Press **17** **SETUP** again to exit from the setup menu.

Note

“ERROR” appears in the display window (4) on the remote control if you press a button not indicated in the respective step, or when you press more than one button simultaneously.

Macro programming features

The macro programming feature makes it possible to perform a series of operations with the press of a single button. For example, when you want to play a CD, normally you would turn on the components, select the CD input, and press the play button to start playback. The macro programming feature lets you perform all of these operations simply by pressing the CD macro button. The buttons listed as macro buttons below are factory set with macro programs. You can also program your own macros (page 103).

Recalling programmed macro-operations

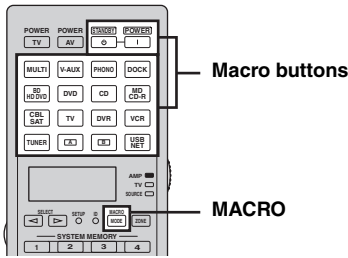

1 Press **MACRO** on the remote control.



2 Press the desired macro button.

“M:the 3-letter name of the selected control area” (for example, “M:DVD”) appears in the display window (4), and this unit transmits the programmed functions. When you press **STANDBY** or **POWER**, “M:STB” or “M:PWR” appears in the display window (4), and this unit transmits the programmed functions.

3 Press **MACRO** again to exit from the macro-operation mode.

Notes

- While the remote control is running a macro program (the transmission indicator flashes), it does not accept any other operation.
- Continue to aim the remote control at the component the macro is operating until the macro operation is complete.
- If you do not complete each of the operations within 30 seconds, this unit automatically exits from the macro-operation mode.

Default macro functions

Pressing macro button	To automatically transmit these signals in order	
	First	Second
STANDBY ⊖	STANDBY ⊖	—
POWER I	POWER I	POWER (*1) TV
MULTI		MULTI
V-AUX		V-AUX
PHONO		PHONO
DOCK		DOCK
BD HD DVD		BD HD DVD
DVD		DVD
CD		CD
MD CD-R	POWER I	MD CD-R
CBL SAT		CBL SAT
TV		TV
DVR		DVR
VCR		VCR
TUNER		TUNER (*2)
CX		CX
CB		CB
USB NET		USB NET (*2)

*1 Set the appropriate remote control code for TV in advance (page 98).

*2 This unit plays the last received station or selected contents before the unit was set in the standby mode.

■ Programming macro operations

You can program your own macro to transmit several remote control commands in sequence at the press of a button. Be sure to set up remote control codes or perform learning operations before programming the macro.

Notes

- The default macro is not cleared when a new macro is programmed for a button. The default macro can be used again when the programmed macro is cleared.
- It is not possible to add a new signal (macro step) to the default macro. Programming a macro changes all macro contents.
- We do not recommend that you program continuous operations (for example, volume control) in a macro.

1 Press **17** **SETUP** using a ballpoint pen or similar object.

“SETUP” appears in the display window (④).

2 Press **9** **▲** / **▼** repeatedly to select “MACRO” and then press **9** **ENTER**.

3 Press the desired macro button you want to assign the macro program to and then press **9** **ENTER**.

“M:” the three-letter name of the selected macro button” (for example, “M: DVD”) and the name of the currently selected control area appears in the display window (④) alternately.

When you press **14** **STANDBY** or **15** **POWER**, “M: STB” or “M: PWR” and the name of the currently selected control area appears in the display window (④) alternately.

4 Press the buttons for the functions you want to include in the macro operation in sequence.

Example

Set the input source to DVD → Turn on the DVD player → Turn on the video monitor

Step 1 (“MCR1”): Press DVD.

Step 2 (“MCR2”): Press AV POWER.

Step 3 (“MCR3”): Press TV POWER.

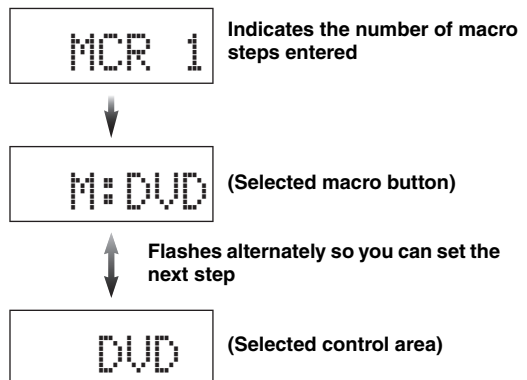
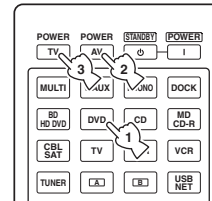

Notes

- To change the selected input area, press **6** **SELECT** **</>**. Pressing the input selector buttons will program a macro step, whereas **6** **SELECT** **</>** only changes the selected input area.
- The position of the operation mode selector (AMP/TV/SOURCE) affects the assigned function. When the operation mode selector is set to **16** **AMP** or **18** **TV**, the input source selectors do not function.

5 Press **18** **MACRO** to confirm the program.

You can set up to 10 steps (10 functions). After you have set 10 steps, “FULL” appears and the remote control automatically exits from the macro programming mode.

6 Press **17** **SETUP** again to exit from the setup menu.

Note

“ERROR” appears in the display window (④) if you press more than one button simultaneously.

Clearing configurations

You can clear all changes made in each function set, such as learned functions, macros, renamed control area names and setup remote control ID.

■ Clearing function sets

1 Press **⑰** **SETUP** using a ballpoint pen or similar object.

“SETUP” appears in the display window (④).

2 Press **⑨** **△** / **▽** repeatedly to select “CLEAR” and then press **⑨** **ENTER**.

3 Press **⑨** **△** / **▽** repeatedly to select the desired clear mode.

Clear mode	Descriptions
L:DVD (etc.)	(L:Three-digit name of the selected control area) Clears all learned functions the respective control area. You can change the control area to be cleared by pressing the desired input selector button (③) or ⑥ SELECT </> repeatedly.
L:AMP	Sets all learned functions for controlling the amplifier functions to the initial factory settings. Set the operation mode selector to ⑩ AMP to select this clear mode.
L:TV	Clears all learned functions for TV control area. Set the operation mode selector to ⑩ TV to select this clear mode.
L:ALL	Clears all learned functions.
M:DVD (etc.)	(M:Name of the selected macro button) Clears the macro programmed for the selected macro button (page 103). The assigned macro to the selected macro button reverts to the initial factory macro. Press the desired macro buttons if you want to change the macro button you want to clear the programmed functions of.
M:ALL	Clears all programmed macros. The assigned macro to the selected macro button reverts to the initial factory macro.
RNAME	Set all the name of the control areas to the default settings.
FCTRY	Set all settings of the remote control to the initial factory settings.

4 Press and hold **⑨** **ENTER** for about 3 seconds.

When the clearing is successful, “OK” appears in the display window (④).

Notes

- “NG” appears in the display window (④) if clearing was unsuccessful.
- “ERROR” appears in the display window (④) if you press a button not indicated in the respective step, or if you press more than one button simultaneously.

5 Press **⑰** **SETUP** again to exit from the setup mode.

■ Clearing a learned function

1 Press **⑰** **SETUP** using a ballpoint pen or similar object.

“SETUP” appears in the display window (④).

2 Press **⑨** **△** / **▽** repeatedly to select “ERASE” and then press **⑨** **ENTER**.

3 Set the operation mode selector to **⑩** **SOURCE** and then press an input selector button (③).

If you want to erase the function learned in the AMP or TV control area, set the operation mode selector to **⑩** **AMP** or **⑩** **TV**.

4 Press **⑨** **ENTER**.

“E-KEY” appears in the display window (④).

5 Press and hold the button you want to clear for about 3 seconds.

If clearing is successful, “OK” appears in the display window (④).



- If you continuously want to clear another function, repeat step 3 through 5.
- Once you clear a learned function, the button reverts to the factory setting (or to the manufacturer setting if you have set remote control codes).

6 Press **⑰** **SETUP** again to exit from the setup menu.

Notes

- “NG” appears in the display window (④) on the remote control if clearing was unsuccessful.
- “ERROR” appears in the display window (④) if you press more than one button simultaneously.

Simplified remote control

Use the supplied simplified remote control to make basic controls of this unit.

STANDBY
Sets the selected zone to the standby mode.
P. 26, 108

SYSTEM MEMORY
Save or recall the system settings.
P. 90

These buttons function as well as the following identical buttons on the main remote control (when the operation selector mode is set to **AMP**).

- ⑧ **STATUS**
- ⑨ **▲ / ▼ / ◀ / ▶**
- ⑩ **ENTER**
- ⑪ **RETURN, SUBMENU**
- ⑫ **MENU**
- ⑬ **DISPLAY**

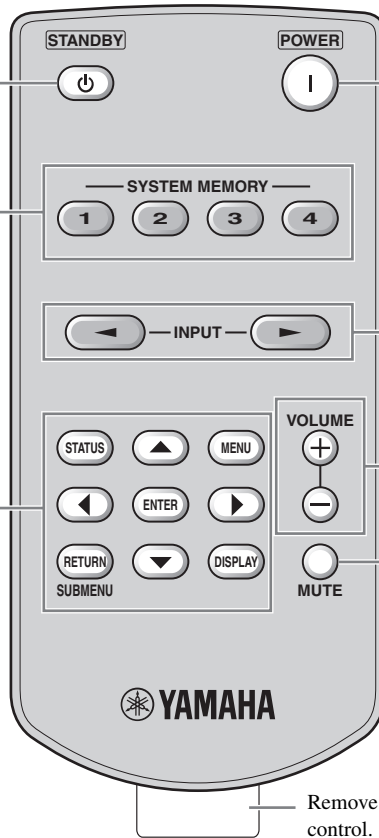

POWER
Turn on the power.
P. 26, 108

INPUT ◀ / ▶
Select the input source.
P. 36

VOLUME +/-
Adjust the volume level.
P. 36

MUTE
Mutes the audio output.
P. 38

■ Setting the controlling zone of the simplified remote control

Use this feature to set the controlling zone (page 108) and remote control ID (page 110) of the simplified remote control.

Setting the remote control ID

- ID1: Press and hold ◀ (left cursor) and 1 for 3 seconds.
- ID2: Press and hold ◀ (left cursor) and 2 for 3 seconds.

Setting the controlling zone

- Main zone: Press and hold ▶ (right cursor) and 1 for 3 seconds.
- Zone 2: Press and hold ▶ (right cursor) and 2 for 3 seconds.
- Zone 3: Press and hold ▶ (right cursor) and 3 for 3 seconds.

■ Replacing the battery in the simplified remote control

Change the battery when the operation range of the simplified remote control decreases.

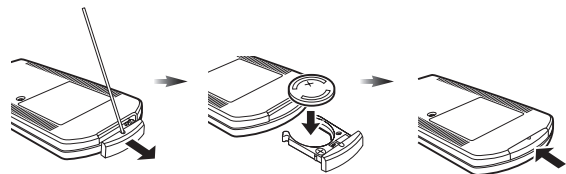

Use a straight pin to remove the cover.

Replace the battery with a new CR2025 battery.

Close the cover.

Notes

- Insert the battery according to the polarity markings (+ and -).
- If the batteries run out, immediately remove them from the simplified remote control to prevent an explosion or acid leak.
- If a battery starts leaking, dispose of it immediately. Be careful not to let the leaking battery acid touch your skin or clothing.
- Before inserting new batteries, wipe the compartment clean.
- Dispose of batteries according to your regional regulations.

Using multi-zone configuration

This unit allows you to configure a multi-zone audio system. The multi-zone configuration feature enables you to set this unit to reproduce separate input sources in the main zone, second zone (Zone 2) and third zone (Zone 3). You can control this unit from the second or third zone using the supplied remote control.

Only analog signals are sent to the second and third zones. Any source you want to listen to in the second zone and third zone must be connected to the analog AUDIO IN jacks of this unit.

Connecting the Zone 2 and Zone 3 components

You need the following additional equipment to use the multi-zone functions of this unit:

- An infrared signal receiver in the second zone and/or third zone.
- An infrared signal emitter in the main zone. This emitter transmits the infrared signals from the remote control via the infrared signal receiver in the second zone and/or third zone to a CD player or a DVD player, etc. in the main zone.
- An amplifier and speakers in the second zone and/or third zone.
- A video monitor for the second room.



- Since there are many possible ways to connect and use this unit in a multi-zone configuration, we recommend that you consult with your nearest authorized Yamaha dealer or service center about the Zone 2 and Zone 3 connections that best meet your requirements.
- Some Yamaha models are able to connect directly to the REMOTE jacks of this unit. If you own these products, you may not need to use an infrared signal emitter. Up to 6 Yamaha components can be connected as shown below.

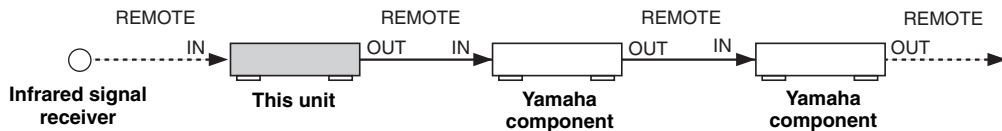

Using external amplifiers

To use an external amplifier in the second zone and/or third zone, connect the external amplifier to ZONE OUT jacks with analog audio cables

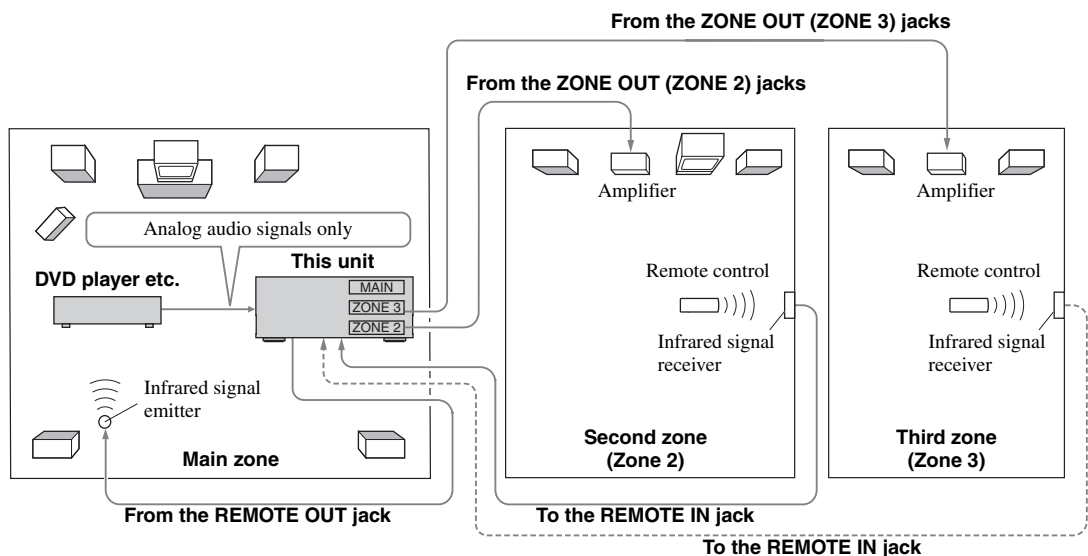

Notes

- To avoid unexpected noise, DO NOT use the Zone 2/Zone 3 feature with CDs encoded in DTS.
- Adjust the the second zone and/or third zone volume by using the amplifier in each zone when “Zone2 Volume” or “Zone3 Volume” is set to “Fixed” (page 85).

■ Using the internal amplifiers of this unit

Important safety notice

The speaker terminals of this Receiver should not be connected to a Passive Loudspeaker Selector Box or more than one loudspeaker per channel.

Connection to a Passive Loudspeaker Selector Box or multiple speakers per channel could create an abnormally low impedance load resulting in amplifier damage. See this owner's manual for correct usage.

Compliance with minimum speaker impedance information for all channels must be maintained at all times. This information is found on the back panel of your Receiver.

If you want to use one internal amplifier (SP1 or SP2) of this unit

Connect the Zone 2 or Zone 3 speakers directly to the SP1 or SP2 speaker terminals.

If you want to use two internal amplifiers (SP1 and SP2) of this unit

Connect the Zone 2 and Zone 3 speakers directly to the SP1 and SP2 speaker terminals.

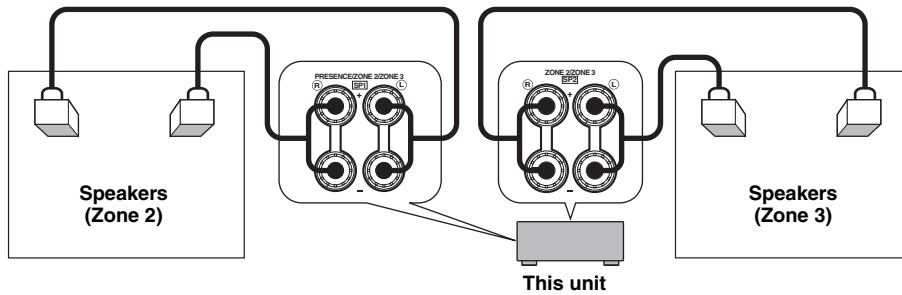

■ Connecting zone video monitors

Connect the video monitor(s) in Zone 2 and/or Zone 3 to the ZONE VIDEO jacks. If you connect the multiple zone video monitors to ZONE VIDEO jacks, the video monitors play back the same source simultaneously.

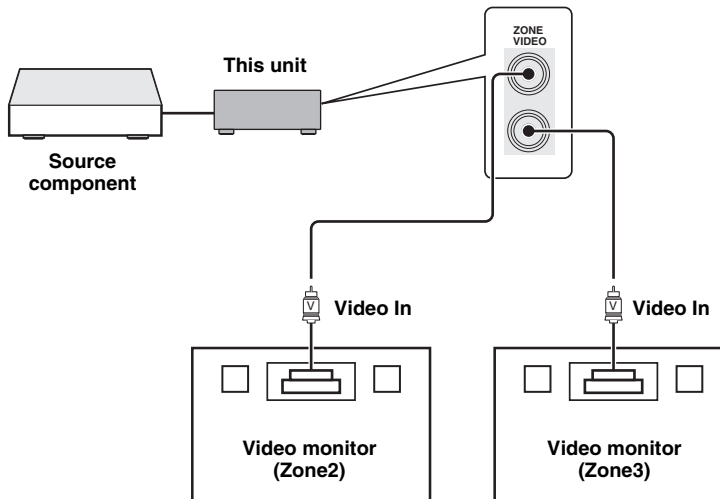

■ Using TRIGGER OUT jacks for Zone 2 and Zone 3

This unit is equipped with two TRIGGER OUT jacks. You can turn on and off the component corresponding to the selection of the input source of the desired zone or turning on and off the desired zone by configuring the “Trigger Output” settings (page 88).

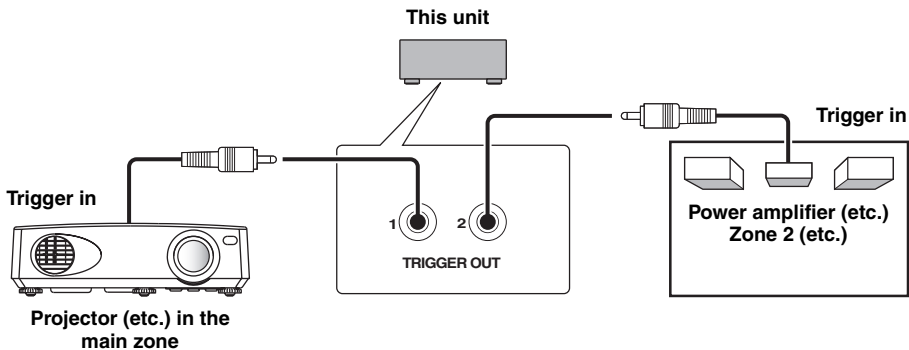

After the connections, turn on this unit and set the speaker terminal assignments with “Zone SP Assign” (page 85).



You must complete this step within 10 seconds while the selected zone flashes in the front panel display. Otherwise, the currently selected zone mode is automatically canceled.

Controlling Zone 2 or Zone 3

You can select the zone you want to control by using the control buttons on the front panel or on the remote control.

■ Basic operation

Front panel operations

- 1 Press **ⓄZONE 2** or **ⓄZONE 3** on the front panel to individually turn on or off Zone 2 or Zone 3.
- 2 Press **ⓄZONE CONTROLS** on the front panel repeatedly to select the zone you want to control.

Each time you press **ⓄZONE CONTROLS**, the front panel display changes as shown below, and the indicator for the currently selected zone flashes for approximately 10 seconds. However, no indicator flashes when the main zone is selected.

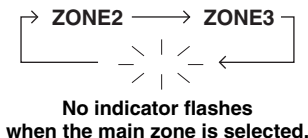

ZONE2

Controls the Zone 2 amplifier or tuner functions.

ZONE3

Controls the Zone 3 amplifier or tuner functions.

- 3 Perform the desired operation in the selected zone (page 109).



To turn off the desired zone, press **ⓄZONE 2** or **ⓄZONE 3** again.

Remote control operations

- 1 Press **ⓄZONE** repeatedly to select the zone you want to control. “MAIN”, “ZONE 2”, or “ZONE 3” indicator appears in the display window (④) on the remote control.

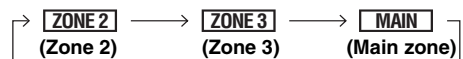

- 2 Press **ⓄPOWER** to turn on the selected zone.
- 3 Perform the desired operation in the selected zone (page 109).



To turn off the desired zone, press **ⓄSTANDBY**.

■ Selecting the input source of Zone 2 or Zone 3

Rotate the **INPUT** selector (or set the operation mode selector to **AMP** and then press one of the input selector buttons (3)).

- Select “TUNER” as the input source to use the FM/AM tuning features (page 48) in the selected zone.
- Select “DOCK” as the input source to use the iPod features (page 56) or Bluetooth features (page 54) in the selected zone.
- Select “USB/NET” as the input source to use the USB features (page 59) or network features (page 59) in the selected zone.

Note

The input sources are shared across all zones.

■ Adjusting the volume level of Zone 2 or Zone 3

Rotate **VOLUME** (or press **VOLUME +/-**).



Press **MUTE** on the remote control to mute the sound output to the selected zone.

Note

When you use the external amplifiers in Zone 2 or Zone 3, **VOLUME +/-** can be used only when “Zone2 Volume” or “Zone3 Volume” is set to “Variable” (page 85).

■ Adjusting the front speaker balance of Zone 2 or Zone 3

Press **TONE CONTROL** repeatedly to select “BALANCE” and then rotate the **PROGRAM** selector for adjustment.

■ Adjusting the tonal quality of Zone 2 or Zone 3

Press **TONE CONTROL** repeatedly to select the high-frequency response (TREBLE) or the low-frequency response (BASS) and then rotate the **PROGRAM** selector for adjustment.

Control range: -10.0 dB to +10.0 dB

■ Setting the sleep timer for Zone 2 or Zone 3

Use this feature to turn off the desired zone after a certain amount of time.

Set the operation mode to **AMP** and then press **SLEEP** repeatedly to set the amount of time.

The sleep timer setting changes as shown below.

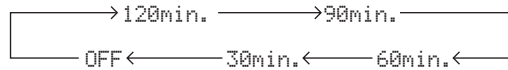

■ Using the zone OSD

You can display the FM/AM radio in the video monitor connected to the ZONE VIDEO jacks. You can also browse music contents (such as iPod contents) by using the zone OSD.

- 1 Set the operation mode selector to **AMP** and then press the desired input selector button (3).
- 2 Press **DISPLAY** to display the menu screen on the zone OSD.
- 3 Use **▲ / ▼ / ◀ / ▶** and **ENTER** to navigate the menu on the zone OSD.

Notes

- The menu displayed in the zone OSD appears in English even if Japanese or Russian is selected.
- There are some characters that cannot be displayed in the front panel display or in the OSD of this unit. Those characters are replaced with underscores “_”.



- You can select the zone(s) of which the operational status is displayed (page 86).
- You can operate the zone OSD in the same way as GUI operations.

Advanced setup

This unit has additional menus that are displayed in the front panel display. The advanced setup menu offers additional operations to adjust and customize the way this unit operates. Change the initial settings (indicated in bold under each parameter) to reflect the needs of your listening environment.

Notes

- Only **A**MASTER ON/OFF, **N**STRAIGHT and the **M**PROGRAM selector are effective while you are using the advanced setup menu.
- All the other operations cannot be made while you are using the advanced setup menu.
- The advanced setup menu is only available in the front panel display.

Using the advanced setup menu

- 1 Press **A**MASTER ON/OFF on the front panel to release it outward to the OFF position to turn off this unit.
- 2 Press and hold **N**STRAIGHT and then press **A**MASTER ON/OFF inward to the ON position to turn on this unit.
This unit turns on, and “ADVANCED SETUP” appears in the front panel display.



- 3 Rotate the **M**PROGRAM selector to select the parameter you want to adjust.
- 4 Press **N**STRAIGHT repeatedly to change the selected parameter setting.
- 5 Press **A**MASTER ON/OFF to release it outward to the OFF position to save the new setting and turn off this unit.



The settings you made are reflected next time you turn on this unit.

Speaker impedance **SPEAKER IMP.**

Use this feature to set the speaker impedance of this unit so that it matches that of your speakers.

Choice	Descriptions
8ΩMIN	Select this setting to set the speaker impedance to 8 Ω. The impedance of each speaker must be 8 Ω or higher.
6ΩMIN	Select this setting to set the speaker impedance to 6 Ω. The impedance of each speaker must be 6 Ω or higher (front speakers only: 4 Ω or higher).

Remote sensor **REMOTE SENSOR**

Use this feature to activate or deactivate the signal-receiving capability of the remote control sensor on the front panel of this unit.

Choice	Descriptions
ON	Select this setting if you want to activate the signal-receiving capability of the remote control sensor.
OFF	Select this setting if you want to deactivate the signal-receiving capability of the remote control sensor.

Note

We recommend setting the parameter to “ON” in most cases.

Wake on RS-232C access

RS232C STANDBY

Use this feature to set this unit to transmit data via the RS-232C interface when this unit is in the standby mode.

Choice	Functions
YES	Select this setting to set this unit to transmit data via the RS-232C interface.
NO	Select this setting to set this unit not to transmit data via the RS-232C interface.

Initial setting:

[U.S.A. and Canada models]: YES

[Other models]: NO

Remote control ID setting

REMOTE CON AMP

Use this feature to set the remote control ID of this unit for remote control recognition.

Choice	Descriptions
ID1	Select this setting when the ID of the remote control is set to “ID1”
ID2	Select this setting when the ID of the remote control is set to “ID2”

Setting remote control ID

Use this feature to set the remote control ID. This feature is useful when you control multiple Yamaha AV receiver or amplifier with using the remote control.

Press **ⓂID** repeatedly using a ballpoint pen or similar object on the remote control to select the desired remote control ID.

Each time you press **ⓂID**, the remote control ID indicator changes as shown below.

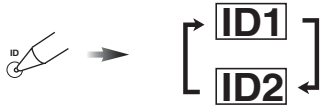

To set the remote control ID of the simplified remote control, see page 105 for details.

■ Tuner frequency step **TUNER FRQ STEP** (Asia and General models only)

Use this feature to set the tuner frequency step according to the frequency spacing in your area.

Choice	Descriptions
AM10/ FM100	Select this setting for North, Central and South America.
AM9/FM50	Select this setting for all other countries.

■ Bi-amplifier mode **BI-AMP**

Use this feature to activate or deactivate the bi-amplifier function.

Choice	Descriptions
ON	Select this setting if you want to activate the bi-amplifier function.
OFF	Select this setting if you want to deactivate the bi-amplifier function.

Note

When “BI-AMP” is set to “ON”, the SURROUND BACK terminals cannot be used to connect surround back speakers in that the terminals are already used for the bi-amplifier connection (page 14).

■ Recovery and backup of the system settings **RECOV./BACKUP**

Use this feature to save and restore the settings of this unit.

Choice	Descriptions
RECOVERY	Restoring the saved setting of this unit.
BACKUP	Saves the current settings of this unit.
CANCEL	Cancels the recovery or backup of the settings of this unit.

Notes

- This unit does not save the FM/AM preset stations, preset USB/network items, and system memory settings.
- If no settings are saved, you cannot select “RECOVERY”.

■ Parameter initialization **INITIALIZE**

Use this feature to reset the parameters of this unit to the initial factory settings. You can select the category of parameters to be initialized.

Choice	Descriptions
DSP PARAM	Select this setting to initialize all the parameters of the sound field parameters (page 69).
VIDEO	Select this setting to initialize all the parameters in “Video” and “Display Set” (except “Short Message” and “Playback Screen”).
NETWORK	Select this setting to initialize all the parameters in “Network” and MusicCAST information stored in this unit.
ALL	Select this setting to initialize all the parameters of this unit.
CANCEL	Select this setting to cancel the initialization procedure.



To initialize the parameters of each sound field program, use “Initialize” in “Stereo/Surround” (page 73).

■ MAC address filter **MAC FILTER**

Use this feature to filter the access to this unit via LAN to control this unit by the MAC address of the accessing PC (page 94).

Choice	Descriptions
ON	Only allows to accept the access from the PC whose MAC address is registered to this unit.
OFF	Allows to accept the access from any PC.



You can register the MAC address that is allowed to access when “MAC FILTER” is set to “ON” by using the Web browser (page 94).

■ TV format **TV FORMAT**

Use this feature to set the color encoding format of your television.

Choices: NTSC, PAL

Initial setting:

[U.S.A., Canada, General and Korea models]: NTSC

[Other models]: PAL

■ HDMI monitor check MONITOR CHECK

Use this feature to activate or deactivate the monitor check function of this unit.

Choice	Descriptions
YES	This unit receives the information of the available video signal resolutions from the video monitor connected via HDMI and you can only select the resolutions supported by the video monitor in "Resolution" (page 82).
SKIP	You can select any resolution in "Resolution" (page 82).

■ Language LANGUAGE

Use this feature to select the language of your choice that appears in the GUI (graphical user interface) menu, OSD display in the zone monitor and the messages that appear in the front panel display.

Choices: **English** (English), 日本語 (Japanese), Français (French), Deutsch (German), Español (Spanish), Русский (Russian)



You can also select the display language with the GUI menu (page 89).

LANGUAGE	GUI menu	Front panel display	Zone OSD
RUSSIAN	<input type="radio"/>	<input type="radio"/>	—
JAPANESE	<input type="radio"/>	—	—
Other languages	<input type="radio"/>	<input type="radio"/>	<input type="radio"/>

... The selected language is displayed.

— ... The selected language is not displayed. The menu items and messages are displayed in English.

■ Firmware update FIRM UPDATE

Use this feature to update the firmware of this unit. For details on how to update the firmware, refer to information supplied with updates.

Choice	Descriptions
USB	Updates the firmware of this unit using a USB memory.
NETWORK	Updates the firmware of this unit via network.



To start updating the firmware, rotate the **PROGRAM** selector to select "USB" or "NETWORK" and then press **MENU**.

Notes

- Do not use this feature unless you need to update the firmware.
- Be sure to read information supplied with updates before performing firmware updates.

■ Firmware version VERSION

Use this feature to check the version of the firmware currently installed on this unit.

Troubleshooting

Refer to the table below when this unit does not function properly. If the problem you are experiencing is not listed below or if the instruction below does not help, turn off this unit, disconnect the power cable, and contact the nearest authorized Yamaha dealer or service center.

■ General

Problem	Cause	Remedy	See page
This unit fails to turn on or enters the standby mode soon after the power is turned on.	The power cable is not connected or the plug is not completely inserted.	Connect the power cable firmly.	—
	The speaker impedance setting is incorrect.	Set the speaker impedance to match your speakers.	26
	The protection circuitry has been activated.	Make sure that all speaker wire connections on this unit and on all speakers are secure and that the wire for each connection does not touch anything other than its respective connection.	12
	This unit has been exposed to a strong external electric shock (such as lightning or strong static electricity).	Turn off this unit, disconnect the power cable, plug it back in after 30 seconds and then use it normally.	—
No sound.	Incorrect input or output cable connections.	Connect the cables properly. If the problem persists, the cables may be defective.	18-24
	Audio input jack select is set to “HDMI”, “COAX/OPT” or “ANALOG”.	Set the audio input jack select to “AUTO”.	37
	Audio input jack select is set to “ANALOG” while the input source component outputs digital audio signals.	Set the audio input jack select to “AUTO” or “COAX/OPT”.	37
	No appropriate input source has been selected.	Select an appropriate input source with the Ⓢ INPUT selector (or the input selector buttons (Ⓢ)).	36, 37
	Speaker connections are not secure.	Secure the connections.	12
	The volume is turned down or muted.	Turn up the volume.	—
	Signals this unit cannot reproduce are being input from a source component, such as a CD-ROM.	Play a source whose signals can be reproduced by this unit.	—
	The HDMI components connected to this unit do not support the HDCP copy protection standards.	Connect HDMI components that support the HDCP copy protection standards.	16

Problem	Cause	Remedy	See page
No picture.	Your video monitor is connected to one of the analog video output jacks of this unit and the picture is input at different types of video jacks.	Set "Analog ▶ Analog" to "Conversion" or connect your source components in the same way as you connect your video monitor to this unit.	82
	1080p-resolution analog video signals are only output at the COMPONENT VIDEO MONITOR OUT jacks.	Connect your video monitor to the COMPONENT VIDEO MONITOR jacks.	18
	480p-, 576p-, 1080i- and 720p-resolution video signals cannot be output at the S VIDEO and VIDEO MONITOR OUT jacks.	Connect your video monitor to the HDMI OUT or COMPONENT VIDEO MONITOR OUT jacks.	—
	This unit outputs the video signals not supported by the video monitor connected to the HDMI OUT jack.	Select "VIDEO" in "INITIALIZE" to reset the video parameters.	111
		Set "MONITOR CHECK" to "YES".	112
	PURE DIRECT mode is active.	Turn off the PURE DIRECT mode.	47
Set "Pure Direct" to "Audio + Video".		81	
Non-standard video signals are input.			
Short message displays do not appear on the video monitor.	"Short Message" is set to "Off".	Set "Short Message" to "On".	87
The sound suddenly goes off.	The protection circuitry has been activated because of a short circuit, etc.	Check that the speaker impedance setting is correct.	26, 110
		Check that the speaker wires are not touching each other and then turn this unit back on.	—
	The sleep timer has turned off this unit.	Turn on this unit, and play the source again.	—
Sound is heard from the speaker on one side only.	Incorrect cable connections.	Connect the cables properly. If the problem persists, the cables may be defective.	12
	The speaker level settings are incorrect.	Adjust "Level" settings.	77
Only the center speaker outputs substantial sound.	When playing a monaural source with a CINEMA DSP program, the source signal is directed to the center channel, and the front and surround speakers output effect sounds.		
No sound is heard from the center speaker.	"Center" in "Configuration" is set to "None".	Set "Center" to "Small" or "Large".	76
No sound is heard from the presence speakers.	This unit is in the "STRAIGHT" mode.	Press ⓃSTRAIGHT to turn off the "STRAIGHT" mode.	46
	You are using a source or program combination that does not output sound from all channels.	Try another sound field program.	36
No sound is heard from the surround speakers.	"Surround" in "Configuration" is set to "None".	Set "Surround" to "Small" or "Large".	76
	This unit is in the "STRAIGHT" mode and a monaural source is being played back.	Press ⓃSTRAIGHT to turn off the "STRAIGHT" mode.	46
	The surround speakers are connected to the SURROUND BACK speaker terminals.	Connect the surround speakers to the SURROUND speaker terminals.	46

Problem	Cause	Remedy	See page
No sound is heard from the subwoofer.	“Bass Out” in “Configuration” is set to “Front” when a Dolby Digital or DTS signal is being played.	Set “Bass Out” to “SWFR” or “Front + SWFR”.	77
	“Bass Out” in “Configuration” is set to “SWFR” or “Front” when a 2-channel source is being played.	Set “Bass Out” to “Front + SWFR”.	77
	The source does not contain low-frequency signals.		
No sound is heard from the surround back speakers.	“Surround Back” in “Configuration” is set to “None”.	Check whether “Surround” is set to “Small” or “Large” and configure “Surround Back” properly.	76, 76
	While this unit is in the CINEMA DSP 3D mode, no sound is output at the surround back speakers.		
The audio input sources cannot be played in the desired digital audio signal format (Desired input source indicator or decoder indicator in the front panel display does not light up).	The connected component is not set to output the desired digital audio signals.	Make an appropriate setting following the operating instructions for your component.	—
	Audio input jack select is set to “ANALOG”.	Set the audio input jack select to “AUTO”.	37
A humming sound is heard.	Incorrect cable connections.	Connect the audio cables firmly. If the problem persists, the cables may be defective.	—
	No connection from the turntable to the GND terminal.	Connect the grounding cable of the turntable to the GND terminal of this unit.	21
The volume level is low while a record is being played.	The record is being played on a turntable with an MC cartridge.	Connect your turntable to this unit through an MC-head amplifier.	21
The volume level cannot be increased, or the sound is distorted.	The component connected to the AUDIO OUT (REC) jacks of this unit is turned off.	Turn on the power of the component.	—
A source cannot be recorded by the recording component.	The audio source connected to the MULTI CH INPUT jacks of this unit cannot be recorded.		
	A given input source is not output at the same output channel (e.g. DVR IN to DVR OUT).	Connect the recording component to another channel that is not being used for connecting the source component.	20
	You are trying to record a DTS source. (DTS signal is a digital bitstream. Attempting to record the DTS bitstream digitally will result in noise being recorded.)	Make a setting so that the analog signal will be output from your DTS-compatible player and then connect the DTS-compatible player to the AUDIO IN jacks while the recording component is connected to the analog AUDIO OUT (DVR, VCR or MD/CD-R) jacks.	20
An audio source cannot be recorded by the digital recording component connected to the DIGITAL OUTPUT jacks.	The audio source component is not connected to the DIGITAL INPUT jacks.	Connect the audio source component to the DIGITAL INPUT jacks.	20
	Some components cannot records Dolby Digital or DTS sources.		
	You are trying to record an audio source input at the DOCK terminal by the digital recording component connected to the DIGITAL OUTPUT jacks.	Connect the recording component to the analog AUDIO OUT (DVR, VCR or MD/CD-R) jacks.	20

Problem	Cause	Remedy	See page
An audio source cannot be recorded by the analog recording component connected to the analog AUDIO OUT (DVR, VCR or MD/CD-R) jacks.	The audio source component is not connected to the analog AUDIO IN jacks.	Connect the audio source component to the AUDIO IN jacks.	20
Recorded materials sound differently.	The settings made on this unit (such as tonal quality, volume level and sound field programs) do not affect recorded material.		
The sound field parameters and some other settings of this unit cannot be changed.	“Memory Guard” is set to “On”.	Set “Memory Guard” to “Off”.	86
This unit does not operate properly.	The internal microcomputer has been frozen by an external electric shock (such as lightning or excessive static electricity) or by a power supply with low voltage.	Disconnect the power cable from the AC wall outlet and then plug it in again after about 30 seconds.	—
“CHECK SP WIRES” appears in the front panel display.	Speaker cables are short-circuited.	Make sure all speaker cables are connected correctly.	12
There is noise interference from digital or radio frequency equipment.	This unit is too close to the digital or high-frequency equipment.	Move this unit further away from such equipment.	—
The picture is disturbed.	The video source uses scrambled or encoded signals to prevent dubbing.		
This unit suddenly enters the standby mode.	The internal temperature becomes too high and the overheat protection circuitry has been activated.	Wait about 1 hour for this unit to cool down and then turn it back on.	—

■ HDMI

Problem	Cause	Remedy	See page
No picture or sound.	The number of the connected HDMI components is over the limit.	Reduce the number of the connected HDMI components.	—
	HDCP authentication failed.	Check that the connected HDMI components support the HDCP copy protection standards.	—

■ Tuner (FM/AM)

	Problem	Cause	Remedy	See page
FM	FM stereo reception is noisy.	The characteristics of FM stereo broadcasts may cause this problem when the transmitter is too far away or the antenna input is poor.	Check the antenna connections.	24
			Try using a high-quality directional FM antenna.	—
			Use the manual tuning method.	48
	There is distortion, and clear reception cannot be obtained even with a good FM antenna.	There is multi-path interference.	Adjust the antenna position to eliminate multi-path interference.	—
FM	The desired station cannot be tuned into with the automatic tuning method.	The signal is too weak.	Use a high-quality directional FM antenna.	—
			Use the manual tuning method.	48
	Previously preset stations can no longer be tuned into.	This unit has been disconnected for a long period.	Preset the stations again.	49
AM	The desired station cannot be tuned into with the automatic tuning method.	The signal is weak or the antenna connections are loose.	Tighten the AM loop antenna connections and orient it for the best reception.	24
			Use the manual tuning method.	48
	There are continuous crackling and hissing noises.	Supplied AM loop antenna is not connected. Noises can result from lightning, fluorescent lamps, motors, thermostats and other electrical equipment.	Connect the AM loop antenna correctly even if you use an outdoor antenna.	24
			Use an outdoor antenna and a ground wire. This will help somewhat, but it is difficult to eliminate all noise.	24
There are buzzing and whining noises.	A TV set is being used nearby.	Move this unit away from the TV set.	—	

■ Remote control

Problem	Cause	Remedy	See page
The remote control does not work or function properly.	Wrong distance or angle.	The remote control will function within a maximum range of 6 m (20 ft) and no more than 30 degrees off-axis from the front panel.	28
	Direct sunlight or lighting (from an inverter type of fluorescent lamp, etc.) is striking the remote control sensor of this unit.	Reposition this unit.	—
	The batteries are weak.	Replace all batteries.	4
	The batteries do not last long and get quickly exhausted.	Using alkaline batteries is strongly recommended.	—
		Set the backlight mode to “OFF”.	98
	The operation mode selector is set incorrectly.	Set the operation mode selector correctly. When operating this unit, set it to the ⓂAMP position. When operating the component selected by the input selector button, set it to the ⓂSOURCE position. When operating the TV set in the ⓂTV area, set it to the ⓂTV position.	—
	The control zone setting is incorrect.	Select the zone you want to control.	108
	The remote control code is not correctly set.	Set the remote control code correctly using “List of remote control codes” at the end of this manual.	98
		Try setting another code of the same manufacturer using “List of remote control codes” at the end of this manual.	98
	The remote control ID of the remote control and this unit do not match.	Match the remote control ID of this unit and the remote control.	105, 110
Even if the remote control code is correctly set, there are some models that do not respond to the remote control.	Program the necessary functions independently into the programmable buttons using the Learn feature.	100	
The remote control does not learn new functions.	The batteries of this remote control and/or the other remote control are too weak.	Replace the batteries.	4
	The distance between the two remote controls is too much or too little.	Place the remote controls at the proper distance.	100
	The signal coding or modulation of the other remote control is not compatible with this remote control.	Learning is not possible.	—
	Memory capacity is full.	Delete other unnecessary functions to make room for the new functions.	104

■ USB and Network

Problem	Cause	Remedy	See page
“No Device” is displayed even when a USB device is present.	This unit recognized the USB storage device as an illegal device.	Turn this unit off then on again.	26
The music files and directories in the USB device cannot be viewed.	The music files and directories are placed in locations other than the FAT area.	Place music files and directories in the FAT area.	—
	You are attempting to browse directory hierarchies of over 8 levels or a directory with more than 500 files.	Modify the data structure on your USB device.	—
The PC server/MCX-2000/Internet Radio does not function properly.	The IP address is not set properly.	Set the DHCP server function of the router to ON. Alternately, perform manual configuration according to the current operating environment.	84
	The network cable is not connected.	Connect it properly.	23
The music in the PC server cannot be played back.	The PC does not have Windows Media Player 11 or Windows Media Connect 2.0 installed in it.	Install Windows Media Player 11 or Windows Media Connect 2.0 in the PC.	—
	The music is recorded in a format that cannot be played on this unit. This unit cannot play music formats other than WMA, MP3, MPEG-4 AAC, and WAV (PCM format). Also note that it cannot play certain music files even if these are recorded in the WMA, MP3, MPEG-4 AAC, or WAV format.	Play music recorded in a format that this unit is compatible with.	—
The MusicCAST server cannot be connected.	You are attempting to connect to MCX-1000. The MusicCAST server that can be connected by this unit is MCX-2000.	Use MCX-2000 or the PC server.	—
	Auto Configuration is not executed.	Set your Yamaha MCX-2000 to the “Auto Config” mode.	60
The Internet Radio cannot be played.	The firewall of the network device is activated. The Internet Radio can be played only when it passes through the port designated by each radio station. The port number is variable depending on radio station.	Check the firewall setting of the network device.	—
	Connection to the Internet is disconnected.	Check the configuration of the network device, and then contact the network connection provider.	—
This unit does not recall the correct item by using numeric buttons (1-8).	The connected USB device is incorrect.	Connect the USB device that stores the preset item.	23
	The directory that stores the selected item is changed.	Preset the desired item to the numeric button (1-8) again.	61
This unit does not recall the selected item by using numeric buttons (1-8).	The USB device is not connected correctly.	Connect the USB device properly.	23
	The PC or MCX-2000 that stores the selected item is turned off.	Turn on the PC or MCX-2000.	—
	The selected Internet Radio station is temporarily unavailable or out of service.	Try again when the selected Internet Radio is providing the service. Preset other Internet Radio stations.	62 61

ADDITIONAL
INFORMATION

English

Status message	Cause	Remedy	See page
Please wait (Starting Server)	This unit is in the middle of waking up MCX-2000 that has been set to the standby mode.	Wait for approximately 20 seconds.	—
Connect error	There is a problem with the signal path from your network to this unit.	Check the connection between this unit and the LAN port on your router or hub.	23
		Make sure your router is properly connected and turned on. Also, make sure your modem is properly connected and turned on when you are attempting to listen to Internet Radio.	23
Disconnected	Your USB storage device or USB portable audio player has been disconnected from the USB port of this unit.	Check the connection between this unit and your USB storage device or USB portable audio player.	—
	The PC server or MCX-2000 previously connected to this unit no longer exists.	Connect this unit to the available PC server or MCX-2000.	23
No Device	There is a problem with the signal path from your USB storage device or USB portable audio player to this unit.	Turn off this unit and reconnect your USB storage device or USB portable audio player to the USB port of this unit.	23
		Try resetting your USB storage device or USB portable audio player.	—
Access error	This unit cannot access your USB storage device or USB portable audio player.	Try another USB storage device or USB portable audio player.	—
	There is a problem with the signal path from your USB storage device or USB portable audio player to this unit.	Turn off this unit and reconnect your USB storage device or USB portable audio player to the USB port of this unit.	23
		Try resetting your USB storage device or USB portable audio player.	—
Unable to play	This unit cannot play back the songs currently stored on your PC.	Make sure Windows Media Player 11 or Windows Media Connect 2.0 is installed on your PC.	—
		Check that the songs currently stored on your PC are playable (MP3, WMA, MPEG-4 AAC, and WAV).	—
		Store some other playable music files (MP3, WMA, MPEG-4 AAC, and WAV) on your PC.	—
	The network may be overloaded with heavy traffic, and playback is interrupted.	Try preparing a network exclusively for use with this unit to separate it from general network traffic.	—
List updated	The list of the contents stored on your PC server or MCX-2000 has been updated.		
Bookmark ON	The desired Internet Radio station has been added to the “Bookmarks” list.		
Bookmark OFF	The stored Internet Radio station has been removed from the “Bookmarks” list.		
Empty Memory!	No items are assigned to the selected numeric button.	Assign the desired item to the numeric button.	61
Not found!	This unit cannot find the assigned item for the selected numeric button.	Connect the USB device that stores the preset item.	—
		Turn on the PC or MCX-2000.	—
		Try again when the selected Internet Radio is providing the service.	62
		Preset the desired item to the numeric button (1-8) again.	61
USB Overloaded	Over current passes through the connected USB device.	Turn off this unit and then disconnect the USB device. If the message appears when you connect the USB device again, this unit may not compatible with the USB device.	—

■ iPod

Note

In case of a transmission error without a status message appearing in the panel display or in the GUI screen, check the connection of your iPod (page 22).

Status message	Cause	Remedy	See page
Loading...	This unit is in the middle of recognizing the connection with your iPod.		
	This unit is in the middle of acquiring song lists from your iPod.		
Connect error	There is a problem with the signal path from your iPod to this unit.	Turn off this unit and reconnect the Yamaha iPod universal dock to the DOCK terminal of this unit.	22
		Try resetting your iPod.	—
Unknown iPod	The iPod being used is not supported by this unit.	This unit supports iPod touch, iPod (Click Wheel, including iPod classic), iPod nano and iPod mini.	—
iPod Connected	Your iPod is properly stationed in a Yamaha iPod universal dock (such as YDS-11, sold separately) connected to the DOCK terminal of this unit, and the connection between your iPod and this unit is complete.		
iPod Disconnected	Your iPod was removed from a Yamaha iPod universal dock (such as YDS-11, sold separately) connected to the DOCK terminal of this unit.	Station your iPod back in a Yamaha iPod universal dock (such as YDS-11, sold separately) connected to the DOCK terminal of this unit.	22
Unable to play	This unit cannot play back the songs currently stored on your iPod.	Check that the songs currently stored on your iPod are playable.	—
		Store some other playable music files on your iPod.	—

■ Bluetooth

Status message	Cause	Remedy	See page
Searching...	The Bluetooth wireless audio receiver and the Bluetooth component is in the middle of the pairing.		
	The Bluetooth wireless audio receiver and the Bluetooth component is in the middle of establishing the connection.		
Completed	The pairing is completed.		
Canceled	The pairing is canceled.		
BT Connected	The connection between the Yamaha Bluetooth wireless audio receiver (such as YBA-10, sold separately) and the Bluetooth component is established.		
BT Disconnected	The Bluetooth component is disconnected from the Yamaha Bluetooth wireless audio receiver (such as YBA-10, sold separately).		

■ Automatic setup

Before automatic setup

Error message	Cause	Remedy	See page
Connect MIC!	Optimizer microphone is not connected.	Connect the supplied optimizer microphone to the OPTIMIZER MIC jack on the front panel.	30
Unplug Phones!	Headphones are connected.	Unplug the headphones.	—
Select Setup Item!	No check items are selected as the measurement items.	Select the desired check items.	31
Memory Guard!	The parameters of this unit are protected.	Set "Memory Guard" to "Off".	86

During automatic setup

Error message	Cause	Remedy	See page
E01:No Front SP	Front L/R channel signals are not detected.	Check the front L/R speaker connections.	12
E02:No Sur. SP	A surround channel signal is not detected.	Check the surround speaker connections.	12
E03:No PRNS SP	A presence channel signal is not detected.	Check the presence speaker connections.	12
E04:SBR→SBL	Only right surround back channel signal is detected.	Connect the surround back speaker to the SURROUND BACK (SINGLE) speaker terminal if you only have one surround back speaker.	12
E05:Noisy	Background noise is too loud.	Perform the automatic setup in a quiet environment.	—
		Turn off noisy electric equipment like air conditioners or move them away from the optimizer microphone.	—
E06:Check Sur.	Surround back speakers are connected, though surround L/R speakers are not.	Connect surround speakers when you use surround back speakers.	13
E07:No MIC	The optimizer microphone was unplugged during the "automatic setup" procedure.	Connect the supplied optimizer microphone to the OPTIMIZER MIC jack on the front panel.	30
E08:No Signal	The optimizer microphone does not detect test tones.	Check the microphone setting.	30
		Check the speaker connections and placement.	12
		The optimizer microphone or OPTIMIZER MIC jack may be defective. Contact the nearest Yamaha dealer or service center.	—
E09:User Cancel	The "automatic setup" procedure was cancelled due to user activity.	Perform the automatic setup again.	30
E10:Internal Err.	An internal error occurred.	Perform the automatic setup again.	30

After automatic setup

Warning message	Cause	Remedy	See page
W1:Out of Phase	Speaker polarity is not correct. This message may appear depending on the speakers even when the speakers are connected correctly.	Check the speaker connections for proper polarity (+ or -).	12
W2:Over Distance	The distance between the speaker and the listening position is over 24 m (80 ft).	Bring the speaker closer to the listening position.	—
W3:Level Error	The difference of volume level among speakers is excessive.	Readjust the speaker installation so that all speakers are set in locations with similar conditions.	—
		Check the speaker connections.	12
		Use speakers of similar quality.	—
		Adjust the output volume of the subwoofer.	30
W4:SP Mismatch	The result of “Wiring” checked by the automatic setup is different from the settings manually configured in “Configuration”.	Manually configure the speaker settings in “Configuration”.	76
	“Wiring” has not been checked.	Manually configure the speaker settings in “Configuration”.	76

Notes

- If the “ERROR” or “WARNING” screens appears, check the cause of the problem, then run perform the automatic setup again.
- If warning message “W2” or “W3” appears, the adjustments are made, however the adjustment may not be optimal.
- Depending on the speakers, warning message “W1” may appears even if the speaker connections are correct.
- If error message “E10” occurs repeatedly, contact a qualified Yamaha service center.

Resetting the system

Use this feature to reset all the parameters of this unit to the initial factory settings.

Notes

- This procedure completely resets all the parameters of this unit including the “GUI menu” parameters.
- The initial factory settings are activated next time you turn on this unit.



To cancel the initialization procedure at any time without making any changes, press **Ⓐ MASTER ON/OFF** on the front panel to release it outward to the OFF position.

1 Press **Ⓐ MASTER ON/OFF** on the front panel to release it outward to the OFF position to turn off this unit.

2 Press and hold **Ⓝ STRAIGHT** and then press **Ⓐ MASTER ON/OFF** inward to the ON position to turn on this unit.

This unit turns on, and “ADVANCED SETUP” appears in the front panel display.



3 Rotate the **Ⓜ PROGRAM** selector to select “INITIALIZE”.



4 Press **Ⓝ STRAIGHT** repeatedly to select “ALL”.



Select “CANCEL” to cancel the initialization procedure without making any changes.

5 Press **Ⓐ MASTER ON/OFF** to release it outward to the OFF position to confirm your selection and turn off this unit.

Operation modes of front panel controls

If you perform a mode trigger operation using the front panel controls, this unit enters the following mode. In each mode, you can use the front panel controls as shown below. If no operation is performed for five seconds in each mode, this unit automatically returns to the default mode.

Mode trigger button	Mode to enter
—	Default mode
Press Ⓜ AUDIO SELECT/REC OUT.	Audio select mode
Press and hold Ⓜ AUDIO SELECT/REC OUT.	Rec out mode
Press Ⓜ MENU.	GUI menu mode
Press Ⓜ TONE CONTROL.	Tone control/speaker level mode
Press and hold Ⓜ ENTER.	BT pairing mode

Available operations in each mode

Mode	Ⓜ AUDIO SELECT/REC OUT	Ⓜ MENU	Ⓜ TONE CONTROL	Ⓜ ENTER	Ⓜ PROGRAM selector
Default	to Audio select mode	to GUI menu mode	to Tone control/speaker level mode	—	Select a sound field programs (page 40)
Audio select	to default mode	to GUI menu mode	to Tone control/speaker level mode	—	Select an audio input jack (page 37)
Rec out	to default mode	to GUI menu mode	to Tone control/speaker level mode	—	Select a recording source (page 47)
GUI menu	Left cursor	to default mode	Right cursor	Confirm the selection in the GUI menu (page 68)	Menu up/down
Tone control/speaker level	to Audio select mode	to GUI menu mode	Select a parameter for adjustment (page 47)	Select a speaker for level adjustment (page 47)	Adjust parameters
BT pairing*	—	to GUI menu mode (the pairing process continues)	—	to default mode (the pairing process continues)	Select a sound field program

Note

* In the BT pairing mode, this unit searches for Bluetooth components to be paired. This mode is available only when “DOCK” is selected as an input source and a Yamaha Bluetooth wireless audio receiver (such as YBA-10, sold separately) is connected to the DOCK terminal of this unit.

Glossary

■ Audio and video synchronization (lip sync)

Lip sync, an abbreviation for lip synchronization, is a technical term that involves both a problem and a capability of maintaining audio and video signals synchronized during post-production and transmission. Whereas the audio and video latency requires complex end-user adjustments, HDMI version 1.3 incorporates an automatic audio and video syncing capability that allows devices to perform this synchronization automatically and accurately without user interaction.

■ Bi-amplification connection

A bi-amplification connection uses two amplifiers for a speaker. One amplifier is connected to the woofer section of a loudspeaker while the other is connected to the combined mid and tweeter section. With this arrangement each amplifier operates over a restricted frequency range. This restricted range presents each amplifier with a much simpler job and each amplifier is less likely to influence the sound in some way. The internal crossover of the speaker consists of a LPF (low pass filter) and a HPF (high pass filter). As its name implies, the LPF passes frequencies below a cutoff and rejects frequencies above the cutoff frequency. Likewise, the HPF passes frequencies above its cutoff.

■ Component video signal

With the component video signal system, the video signal is separated into the Y signal for the luminance and the Pb and Pr signals for the chrominance. Color can be reproduced more faithfully with this system because each of these signals is independent. The component signal is also called the “color difference signal” because the luminance signal is subtracted from the color signal. A monitor with component input jacks is required in order to output component signals.

■ Composite video signal

With the composite video signal system, the video signal is composed of three basic elements of a video picture: color, brightness and synchronization data. A composite video jack on a video component transmits these three elements combined.

■ Deep Color

Deep Color refers to the use of various color depths in displays, up from the 24-bit depths in previous versions of the HDMI specification. This extra bit depth allows HDTVs and other displays go from millions of colors to billions of colors and eliminate on-screen color banding for smooth tonal transitions and subtle gradations between colors. The increased contrast ratio can represent many times more shades of gray between black and white. Also Deep Color increases the number of available colors within the boundaries defined by the RGB or YCbCr color space.

■ Dolby Digital

Dolby Digital is a digital surround sound system that gives you completely independent multi-channel audio. With 3 front channels (front L/R and center), and 2 surround stereo channels, Dolby Digital provides 5 full-range audio channels. With an additional channel especially for bass effects, called LFE (Low Frequency Effect), the system has a total of 5.1-channels (LFE is counted as 0.1 channel). By using 2-channel stereo for the surround speakers, more accurate moving sound effects and surround sound environment are possible than with Dolby Surround. The wide dynamic range from maximum to minimum volume reproduced by the 5 full-range channels and the precise sound orientation generated using digital sound processing provide listeners with unprecedented excitement and realism. With this unit, any sound environment from monaural up to a 5.1-channel configuration can be freely selected for your enjoyment.

■ Dolby Digital EX

Dolby Digital EX creates 6 full-bandwidth output channels from 5.1-channel sources. This is done using a matrix decoder that derives 3 surround channels from the 2 in the original recording. For the best results, Dolby Digital EX should be used with movie sound tracks recorded with Dolby Digital Surround EX. With this additional channel, you can experience more dynamic and realistic moving sound especially with scenes with “fly-over” and “fly-around” effects.

■ Dolby Digital Plus

Dolby Digital Plus is an advanced audio technology developed for high-definition programming and media including HD broadcasts, HD DVD, and Blu-ray Disc. Selected as a mandatory audio standard for HD DVD and as an optional audio standard for Blu-ray Disc, this technology delivers multichannel sound with discrete channel output. Supporting bitrates up to 6.0 Mbps, Dolby Digital Plus can carry up to 7.1 discrete audio channels simultaneously. Supported by HDMI version 1.3 and designed for the optical disc players and AV receivers/amplifiers of the future, Dolby Digital Plus also remains fully compatible with the existing multichannel audio systems that incorporate Dolby Digital.

■ Dolby Pro Logic II

Dolby Pro Logic II is an improved technique used to decode vast numbers of existing Dolby Surround sources. This new technology enables a discrete 5-channel playback with 2 front left and right channels, 1 center channel, and 2 surround left and right channels instead of only 1 surround channel for conventional Pro Logic technology. There are three modes available: “Music mode” for music sources, “Movie mode” for movie sources and “Game mode” for game sources.

■ Dolby Pro Logic IIx

Dolby Pro Logic IIx is a new technology enabling discrete multi-channel playback from 2-channel or multi-channel sources. There are three modes available: “Music mode” for music sources, “Movie mode” for movie sources (for 2-channel sources only) and “Game mode” for game sources.

■ Dolby Surround

Dolby Surround uses a 4-channel analog recording system to reproduce realistic and dynamic sound effects: 2 front left and right channels (stereo), a center channel for dialog (monaural), and a surround channel for special sound effects (monaural). The surround channel reproduces sound within a narrow frequency range. Dolby Surround is widely used with nearly all video tapes and laser discs, and in many TV and cable broadcasts as well. The Dolby Pro Logic decoder built into this unit employs a digital signal processing system that automatically stabilizes the volume on each channel to enhance moving sound effects and directionality.

■ Dolby TrueHD

Dolby TrueHD is an advanced lossless audio technology developed for high-definition disc-based media including HD DVD and Blu-ray Disc. Selected as a mandatory audio standard for HD DVD and as an optional audio standard for Blu-ray Disc, this technology delivers sound that is bit-for-bit identical to the studio master, offering a high-definition home theater experience. Supporting bitrates up to 18.0 Mbps, Dolby TrueHD can carry up to 8 discrete channels of 24-bit/96 kHz audio simultaneously. Supported by HDMI version 1.3 and designed for the optical disc players and AV receivers/amplifiers of the future, Dolby TrueHD also remains fully compatible with the existing multichannel audio systems and retains the metadata capability of Dolby Digital, allowing dialog normalization and dynamic range control.

■ DSD

Direct Stream Digital (DSD) technology stores audio signals on digital storage media, such as Super Audio CDs. Using DSD, signals are stored as single bit values at a high-frequency sampling rate of 2.8224 MHz, while noise shaping and oversampling are used to reduce distortion, a common occurrence with very high quantization of audio signals. Due to the high sampling rate, better audio quality can be achieved than that offered by the PCM format used for normal audio CDs.

■ DTS 96/24

DTS 96/24 offers an unprecedented level of audio quality for multi-channel sound on DVD video, and is fully backward-compatible with all DTS decoders. “96” refers to a 96 kHz sampling rate compared to the typical 48 kHz sampling rate. “24” refers to 24-bit word length.

DTS 96/24 offers sound quality transparent to the original 96/24 master, and 96/24 5.1-channel sound with full-quality full-motion video for music programs and motion picture soundtracks on DVD video.

■ DTS Digital Surround

DTS digital surround was developed to replace the analog soundtracks of movies with a 6.1-channel digital sound track, and is now rapidly gaining popularity in movie theaters around the world. DTS, Inc. has developed a home theater system so that you can enjoy the depth of sound and natural spatial representation of DTS digital surround in your home. This system produces practically distortion-free 6-channel sound (technically, front left and right, center, surround left and right, and LFE 0.1 (subwoofer) channels for a total of 5.1 channels). This unit incorporates a DTS-ES decoder that enables 6.1-channel reproduction by adding the surround back channel to the existing 5.1-channel format.

■ DTS Express

DTS Express is an advanced audio technology for the optional feature on Blu-ray Disc or HD DVD, which offers high-quality, low bit rate audio optimized for network streaming, and Internet applications. DTS Express is used for the Secondary Audio feature of Blu-ray Disc or the Sub Audio feature of HD DVD. These features deliver audio commentaries (for example, the additional commentaries made by the director of a film) on demand by the users via the Internet, etc. DTS Express signals are mixed down with the main audio stream on the player component, and the component sends the mixed audio stream to the AV receivers/amplifiers via digital coaxial, digital optical, or analog connections.

■ DTS-HD High Resolution Audio

DTS-HD High Resolution Audio is an high resolution audio technology developed for high-definition disc-based media including HD DVD and Blu-ray Disc. Selected as an optional audio standard for both HD DVD and Blu-ray Disc, this technology delivers sound that is virtually indistinguishable from the original, offering a high-definition home theater experience. Supporting bitrates up to 3.0 Mbps for HD DVD and 6.0 Mbps for Blu-ray Disc, DTS-HD High Resolution Audio can carry up to 7.1 discrete channels of 24-bit/96 kHz audio simultaneously. Supported by HDMI version 1.3 and designed for the optical disc players and AV receivers/amplifiers of the future, DTS-HD High Resolution Audio also remains fully compatible with the existing multichannel audio systems that incorporate DTS Digital Surround.

■ DTS-HD Master Audio

DTS-HD Master Audio is an advanced lossless audio technology developed for high-definition disc-based media including HD DVD and Blu-ray Disc. Selected as a mandatory audio standard for both HD DVD and Blu-ray Disc, this technology delivers sound that is bit-for-bit identical to the studio master, offering a high-definition home theater experience. Supporting bitrates up to 18.0 Mbps for HD DVD and up to 24.5 Mbps for Blu-ray Disc, DTS-HD Master Audio can carry up to 7.1 discrete channels of 24-bit/96 kHz audio simultaneously. Supported by HDMI version 1.3 and designed for the optical disc players and AV receivers/amplifiers of the future, DTS-HD Master Audio also remains fully compatible with the existing multichannel audio systems that incorporate DTS Digital Surround.

■ HDMI

HDMI (High-Definition Multimedia Interface) is the first industry-supported, uncompressed, all-digital audio/video interface. Providing an interface between any source (such as a set-top box or AV receiver) and an audio/video monitor (such as a digital television), HDMI supports standard, enhanced or high-definition video as well as multi-channel digital audio using a single cable. HDMI transmits all ATSC HDTV standards and supports 8-channel digital audio, with bandwidth to spare to accommodate future enhancements and requirements.

When used in combination with HDCP (High-bandwidth Digital Content Protection), HDMI provides a secure audio/video interface that meets the security requirements of content providers and system operators. For further information on HDMI, visit the HDMI website at “<http://www.hdmi.org/>”.

■ LFE 0.1 channel

This channel reproduces low-frequency signals. The frequency range of this channel is from 20 Hz to 120 Hz. This channel is counted as 0.1 because it only enforces a low-frequency range compared to the full-range reproduced by the other 5/6 channels in Dolby Digital or DTS 5.1/6.1-channel systems.

■ MP3

One of the audio compression methods used by MPEG. It employs the irreversible compression method, which achieves a high compression rate by thinning out the data of hardly audible part to the human ears. It is said to be capable of compressing the data quantity by about 1/11 (128 kbps) while maintaining a similar audio quality to music CD.

■ MPEG-4 AAC

An MPEG-4 audio standard. As it allows compression of data at a bit rate lower than that of MPEG-2 AAC, it is used among others for mobile telephones, portable audio players and other low-capacity devices requiring high sound quality. In addition to the above types of devices, MPEG-4 AAC is also used to distribute contents on the Internet, and as such is supported by computers, media servers and many other devices.

■ Neo:6

Neo:6 decodes the conventional 2-channel sources for 6-channel playback by the specific decoder. It enables playback with the full-range channels with higher separation just like digital discrete signal playback. There are two modes available: "Music mode" for music sources and "Cinema mode" for movie sources.

■ PCM (Linear PCM)

Linear PCM is a signal format under which an analog audio signal is digitized, recorded and transmitted without using any compression. This is used as a method of recording CDs and DVD audio. The PCM system uses a technique for sampling the size of the analog signal per very small unit of time. Standing for "Pulse Code Modulation", the analog signal is encoded as pulses and then modulated for recording.

■ Sampling frequency and number of quantized bits

When digitizing an analog audio signal, the number of times the signal is sampled per second is called the sampling frequency, while the degree of fineness when converting the sound level into a numeric value is called the number of quantized bits. The range of rates that can be played back is determined based on the sampling rate, while the dynamic range representing the sound level difference is determined by the number of quantized bits. In principle, the higher the sampling frequency, the wider the range of frequencies that can be played back, and the higher the number of quantized bits, the more finely the sound level can be reproduced.

■ S-video signal

With the S-video signal system, the video signal normally transmitted using a pin cable is separated and transmitted as the Y signal for the luminance and the C signal for the chrominance through the S-video cable. Using the S VIDEO jack eliminates video signal transmission loss and allows recording and playback of even more beautiful images.

■ WAV

Windows standard audio file format, which defines the method of recording the digital data obtained by converting audio signals. It does not specify the compression (coding) method so a desired compression method can be used with it. By default, it is compatible with the PCM method (no compression) and some compression methods including the ADPCM method.

■ WMA

An audio compression method developed by Microsoft Corporation. It employs the irreversible compression method, which achieves a high compression rate by thinning out the data of hardly audible part to the human ears. It is said to be capable of compressing the data quantity by about 1/22 (64 kbps) while maintaining a similar audio quality to music CD.

■ "x.v.Color"

A color space standard supported by HDMI version 1.3. It is a more extensive color space than sRGB, and allows the expression of colors that could not be expressed before. While remaining compatible with the color gamut of sRGB standards, "x.v.Color" expands the color space and can thus produce more vivid, natural images. It is particularly effective for still pictures and computer graphics.

Sound field program information

■ Elements of a sound field

What really creates the rich, full tones of a live instrument are the multiple reflections from the walls of the room. In addition to making the sound live, these reflections enable us to tell where the player is situated as well as the size and shape of the room in which we are sitting. There are two distinct types of sound reflections that combine to make up the sound field in addition to the direct sound coming straight to our ears from the player's instrument.

Early reflections

Reflected sounds reach our ears extremely rapidly (50 ms to 100 ms after the direct sound), after reflecting from one surface only (for example, from a wall or the ceiling). Early reflections actually add clarity to the direct sound.

Reverberations

These are caused by reflections from more than one surface (for example, from the walls, and/or the ceiling) so numerous that they merge together to form a continuous sonic afterglow. They are non-directional and lessen the clarity of the direct sound.

Direct sound, early reflections and subsequent reverberations taken together help us to determine the subjective size and shape of the room, and it is this information that the digital sound field processor reproduces in order to create sound fields.

If you could create the appropriate early reflections and subsequent reverberations in your listening room, you would be able to create your own listening environment. The acoustics in your room could be changed to those of a concert hall, a dance floor, or a room with virtually any size at all. This ability to create sound fields at will is exactly what Yamaha has done with the digital sound field processor.

■ CINEMA DSP

Since the Dolby Surround and DTS systems were originally designed for use in movie theaters, their effect is best felt in a theater having many speakers designed for acoustic effects. Since home conditions, such as room size, wall material, number of speakers, and so on, can differ so widely, it is inevitable that there are differences in the sound heard. Based on a wealth of actually measured data, Yamaha CINEMA DSP provides the audiovisual experience of a movie theater in the listening room of your own home by using the Yamaha original sound field technology combined with various digital audio systems.

■ CINEMA DSP 3D

The actually measured sound field data contain the information of the height of the sound images. CINEMA DSP 3D feature achieves the reproduction of the accurate height of the sound images so that it creates the accurate and intensive stereoscopic sound fields in a listening room.

■ SILENT CINEMA

Yamaha has developed a natural, realistic sound effect DSP algorithm for headphones. Parameters for headphones have been set for each sound field so that accurate representations of all the sound field programs can be enjoyed on headphones.

■ Virtual CINEMA DSP

Yamaha has developed a Virtual CINEMA DSP algorithm that allows you to enjoy DSP sound field surround effects even without any surround speakers by using virtual surround speakers. It is even possible to enjoy Virtual CINEMA DSP using a minimal two-speaker system that does not include a center speaker.

■ Compressed Music Enhancer

The Compressed Music Enhancer feature of this unit enhances your listening experience by regenerating the missing harmonics in a compression artifact. As a result, flattened complexity due to the loss of high-frequency fidelity as well as lack of bass due to the loss of low-frequency bass is compensated, providing improved performance of the overall sound system.

Parametric equalizer information

This unit employs Yamaha Parametric room Acoustic Optimizer (YPAO) technology to optimize the frequency characteristics of its parametric equalizer to match your listening environment. YPAO uses a combination of the following three parameters (Frequency, Gain and Q factor) to provide highly precise adjustment of the frequency characteristics.

■ Frequency

This parameter is adjustable in one-third octave increments between 32 Hz and 16 kHz.

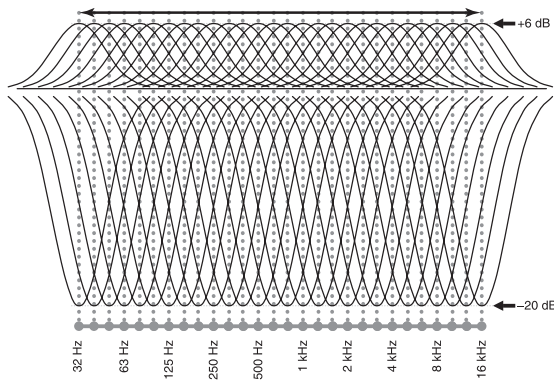

■ Gain

This parameter is adjustable in increments of 0.5 dB between -20 and +6 dB.

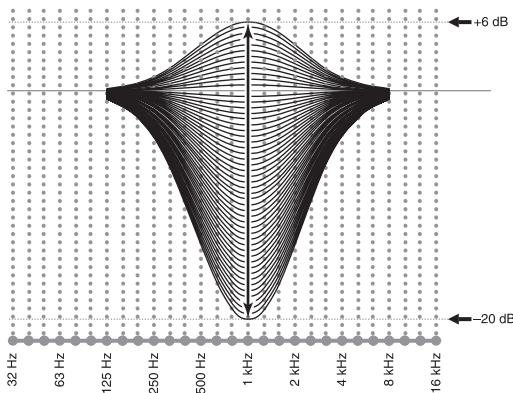

■ Q factor

The width of the specified frequency band is referred to as the Q factor. This parameter is adjustable between the values 0.5 and 10.

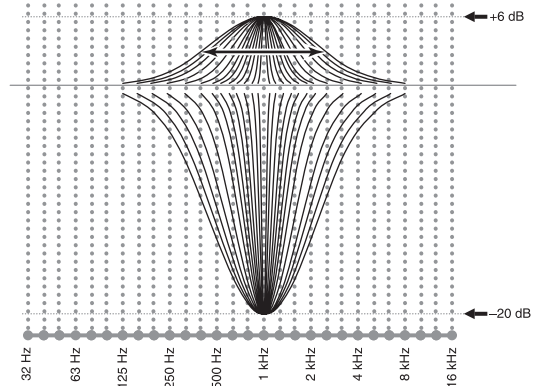

YPAO adjusts frequency characteristics to suit your listening requirements using a combination of the above three parameters (Frequency, Gain and Q factor) for each equalizer band in this unit's parametric equalizer. This unit has 7 equalizer bands for each channel.

The use of multiple equalizer bands enables more precise adjustments of frequency characteristics (as in Figure 2). This is not possible using only a single equalizer band (as in Figure 1).

Figure 1

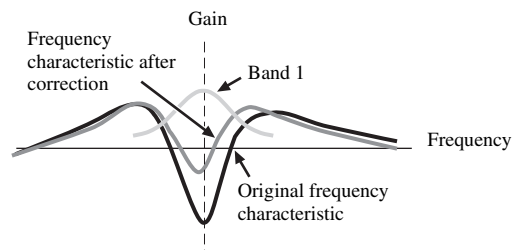
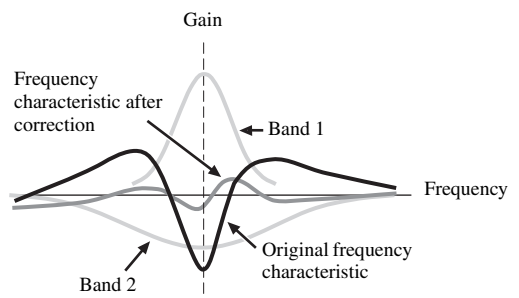

Figure 2



Specifications

AUDIO SECTION

- Minimum RMS Output Power for Front, Center, Surround, Surround back
20 Hz to 20 kHz, 0.04% THD, 8 Ω 140 W
- Dynamic Power (IHF)
[U.S.A., Canada, General, Asia, China, Korea, and Australia models]
Front L/R 8/6/4/2 Ω 170/205/265/345 W
- Maximum Useful Output Power (JEITA)
[Asia, General, China and Korea models]
1 kHz, 10% THD, 8 Ω 185 W
- Maximum Output Power [U.K. and Europe models]
1 kHz, 0.7% THD, 4 Ω 200 W
- Dynamic Headroom
8 Ω 0.84 dB
- IEC Output Power [U.K. and Europe models]
Front L/R 1 kHz, 0.04% THD, 8 Ω 145 W
- Damping Factor (IHF)
Front L/R 20 Hz to 20 kHz, 8 Ω 150 or more
- Input Sensitivity/Input Impedance
PHONO 3.5 mV/47 kΩ
CD, etc. 200 mV/47 kΩ
MULTI CH INPUT 200 mV/47 kΩ
- Maximum Input Voltage
PHONO (1 kHz, 0.1% THD) 60 mV or more
CD, etc. (1 kHz, 0.5% THD) 2.4 V or more
- Rated Output Voltage/Output Impedance
OUT (REC) 200 mV/900 Ω
PRE OUT 1.0 V/500 Ω
SUBWOOFER 1.0 V/1.2 kΩ
ZONE 2/ZONE 3 OUT 1.0 V/1.4 kΩ
- Headphone Jack Rated Output/Impedance
CD, etc. (1 kHz, 40 mV, 8 Ω) 150 mV/100 Ω
- Frequency Response
CD to Front L/R, Pure Direct 10 Hz to 100 kHz, +0/-3 dB
- RIAA Equalization Deviation
PHONO (20 Hz to 20 kHz) 0 ± 0.5 dB
- Total Harmonic Distortion
PHONO to OUT (REC)
(20 Hz to 20 kHz, 1 V) 0.02% or less
CD, etc. to Front L/R
(20 Hz to 20 kHz, 70 W, 8 Ω) 0.04% or less
- Signal to Noise Ratio (IHF-A Network)
PHONO (5 mV) to Front L/R
[Australia, U.K. and Europe models] 81 dB or more
[Other models] 86 dB or more
CD, etc. (250 mV) to Front L/R 100 dB or more
- Residual Noise (IHF-A Network)
Front L/R 150 μV or less
- Channel Separation (1 kHz/10 kHz)
PHONO (shortened) to Front L/R 60 dB/55 dB or more
CD, etc. (5.1 kΩ shortened) to Front L/R 60 dB/45 dB or more

- Tone Control (Front L/R, Center, Subwoofer)
BASS Boost/Cut ±6 dB/50 Hz
BASS Turnover Frequency 350 Hz
TREBLE Boost/Cut ±6 dB/20 kHz
TREBLE Turnover Frequency 3.5 kHz
- Zone 2/Zone 3 Tone Control
BASS Boost/Cut ±10 dB/100 Hz
BASS Turnover Frequency 450 Hz
TREBLE Boost/Cut ±10 dB/10 kHz
TREBLE Turnover Frequency 2.0 kHz
- Filter Characteristics (fc=40/60/80/90/100/110/120/160/200 Hz)
H.P.F. (Front, Center, Surround, Surround Back, Presence: Small)
..... 12 dB/oct.
L.P.F. (Subwoofer) 24 dB/oct.

VIDEO SECTION

- Video Format [MONITOR OUT] (Wall Paper)
[U.S.A., Canada, General and Korea models] NTSC/PAL
[U.K., Europe, Australia, Asia and China models] PAL/NTSC
- Video Format (Video Conversion)
.....NTSC/PAL
- Signal Level
Composite 1 Vp-p/75 Ω
S-video 1 Vp-p/75 Ω (Y), 0.286 or 0.3 Vp-p/75 Ω (C)
Component 1 Vp-p/75 Ω (Y), 0.7 Vp-p/75 Ω (Pb/Pk)
- Maximum Input Level (Video Conversion Off)
..... 1.5 Vp-p or more
- Signal to Noise Ratio (Video Conversion Off)
..... 60 dB or more
- Frequency Response [MONITOR OUT]
Component (Video Conversion Off)
..... 5 Hz to 100 MHz, ±3 dB
- Video Format [ZONE OUT] (Gray Back)
[U.S.A., Canada, General and Korea models] NTSC
[U.K., Europe, Australia, Asia and China models] PAL

FM SECTION

- Tuning Range
[U.S.A. and Canada models] 87.5 to 107.9 MHz
[Asia and General models] 87.5/87.50 to 108.0/108.00 MHz
[Other models] 87.50 to 108.00 MHz
- 50 dB Quieting Sensitivity (IHF)
Mono/Stereo 2.0/25 μV (17.3/39.2 dBf)
- Usable Sensitivity (IHF) 1.0 μV (11.2 dBf)
- Selectivity (400 kHz) 70 dB
- Signal to Noise Ratio (IHF)
Mono/Stereo 76 dB/70 dB
- Harmonic Distortion (1 kHz)
Mono/Stereo 0.2/0.3%
- Stereo Separation (1 kHz)
Stereo 42 dB
- Frequency Response
Stereo 20 Hz to 15 kHz, +0.5, -2 dB
- Antenna Input (unbalanced) 75 Ω

AM SECTION

- Tuning Range
 - [U.S.A. and Canada models] 530 to 1710 kHz
 - [Asia and General models] 530/531 to 1710/1611 kHz
 - [Other models] 531 to 1611 kHz
- Usable Sensitivity 300 μ V/m

GENERAL

- Power Supply
 - [U.S.A. and Canada models] AC 120 V, 60 Hz
 - [General and Asia models] AC 110/120/220/230–240 V, 50/60 Hz
 - [China model] AC 220 V, 50 Hz
 - [Korea model] AC 220 V, 60 Hz
 - [Australia model] AC 240 V, 50 Hz
 - [U.K. and Europe models] AC 230 V, 50 Hz
- Power Consumption
 - [U.S.A. and Canada models] 500 W/630 VA
 - [Other models] 500 W
- Standby Power Consumption
 - [General model] (AC 240 V, 50 Hz) 0.33 W or less
 - [Other models] 0.1 W or less
- Maximum Power Consumption [General model]
 - 6ch, 10% THD 1100 W
- AC Outlets
 - [U.S.A. and Canada models] 2 (Total 100 W/0.8 A maximum)
 - [Asia and General models]..... 2 (Total 50 W maximum)
 - [China model] 2 (Total 100 W maximum)
 - [Australia model] 1 (100 W maximum)
 - [U.K. model] 1 (100 W/0.4 A maximum)
 - [Europe model] 2 (Total 100 W/0.4 A maximum)
- Dimensions (W x H x D) 435 x 181 x 438.5 mm
(17-1/8 x 7-1/8 x 17-1/4 in)
- Weight
 - [China model] 19.0 kg (41 lbs 14 oz)
 - [Other models] 17.4 kg (38 lbs 6 oz)

* Specifications are subject to change without notice.

Index

■ Numerics

2ch Stereo, sound field program	45
3D indicator	27
5.1-channel speaker connection	13
5.1-channel speaker layout	10
6.1-channel speaker connection	13
6.1-channel speaker layout	10
7.1-channel speaker connection	12
7.1-channel speaker layout	10
7ch Enhancer, sound field program	45
7ch Stereo, sound field program	45

■ A

AC OUTLET(S)	25
AC power cable connection	25
Action Game, sound field program	43
ADAPTIVE DRC indicator	27
Adaptive DRC, GUI menu	78
Adaptive DSP effect level, GUI menu	78
Adaptive DSP Level, GUI menu	78
Adaptive dynamic range control, GUI menu	78
Advanced automatic setup	33
Advanced setup	110
Advanced sound configuration	63
Adventure, sound field program	44
AM antenna connection	24
AM tuner, troubleshooting	117
AM tuning	48
AM tuning operation	48
AMP, operation mode selector	29
Analog ▶ Analog, GUI menu	82
Analog ▶ HDMI, GUI menu	82
Analog Resolution, input video information	39
Analog-to-analog video conversion, GUI menu	82
ANTENNA terminals	9
Aspect, GUI menu	82
Audio and video synchronization, GUI menu	81
Audio input jack selection	37
Audio input jack selection, GUI menu	74
AUDIO jacks	15
Audio jacks	15
Audio Output, GUI menu	83
AUDIO SELECT	37
Audio Select, GUI menu	74, 88
Audio signal flow	17
Audio signals, HDMI	16
Auto Bypass, GUI menu	80
Automatic audio delay adjustment, GUI menu	81
Automatic setup, troubleshooting	122
Automatic station preset, FM/AM tuning	49

■ B

Back ground video, GUI menu	75
Banana plug connection	14
Bass Out, GUI menu	77
Bass, GUI menu	80
BGV, GUI menu	75
BI-AMP, advanced setup	111
Bi-amplification connections	14
Bi-amplifier mode, advanced setup	111
Bitrate, input audio information	38
Bluetooth component playback	54
Bluetooth connection, GUI menu	75
Bluetooth pairing, GUI menu	75
Bluetooth wireless audio receiver connection	22
Bluetooth, troubleshooting	121
Blu-ray Disc player connection	20

■ C

CD player connection	21
CD recorder connection	21
Cellar Club, sound field program	42
Center Image, decoder parameter	73
CENTER jack	22
Center Level, sound field parameter	72
CENTER PRE OUT jack	21
Center speaker	11
Center speaker, GUI menu	76
Center Width, decoder parameter	73
Center, GUI menu	76
Chamber, sound field program	42
Channel Mute, GUI menu	81
Channel, input audio information	38
Church in Freiburg, sound field program	42
CINEMA DSP 3D mode	46
CINEMA DSP indicator	27
CLASSICAL, sound field program	41
Clearing configurations, remote control	104
Clearing preset stations, FM/AM tuning	50
COAXIAL jacks	15
COMPONENT VIDEO jacks	15
Compressed Music Enhancer mode	45
Configuration, GUI menu	76, 84
Connect, GUI menu	75
Connecting AC power cable	25
Connecting AM antenna	24
Connecting banana plug	14
Connecting Bluetooth receiver	22
Connecting Blu-ray Disc player	20
Connecting CD player	21
Connecting CD recorder	21
Connecting DVD player	20
Connecting DVD recorder	20
Connecting FM antenna	24
Connecting HD DVD player	20
Connecting iPod universal dock	22
Connecting MD recorder	21

Connecting power cable	25
Connecting projector	18
Connecting set-top box	20
Connecting speaker cable	14
Connecting speakers	12
Connecting turntable	21
Connecting TV monitor	18
Connecting VCR	21
Connecting YBA-10	22
Connecting YDS-11	22
Connecting Zone 2/3 components	106
Connections	9
Control Monitor, GUI menu	83
Control, GUI menu	80
Controlling iPod	57
Controlling other components, remote control	96
Controlling TV, remote control	95
Controlling Zone 2/3	108
Cross Over, GUI menu	76

■ D

Decoder descriptions	63
Decoder indicators	27
Decoder Mode, GUI menu	74, 88
Decoder selection	63
Decoder Type, sound field parameter	70
Default Gateway, GUI menu	84
Device Over, HDMI error message	39
DHCP, GUI menu	84
Dialogue Lift, sound field parameter	69
Dialogue, input audio information	38
DIGITAL INPUT jacks	9
DIGITAL OUTPUT jacks	9
Dimension, decoder parameter	73
Dimmer, GUI menu	87
Direct frequency tuning, FM/AM tuning	48
Direct, sound field parameter	72
Display language setting	26
Display Set, GUI menu	87
Display settings, GUI menu	87
Display window, remote control	28
Displaying input source information	38, 40
Distance, automatic setup	32
Distance, GUI menu	77
DNS Server (P), GUI menu	84
DNS Server (S), GUI menu	84
Drama, sound field program	44
DSP indicators	27
DSP Level, sound field parameter	69
DVD player connection	20
DVD recorder connection	20
Dynamic Range, GUI menu	79

■ E

Effect sound level, sound field parameter	69
--	----

- ENHANCER indicator 27
- ENHANCER, sound field program 45
- ENTERTAIN, sound field program 43
- Equalizing, automatic setup 32
- EXTD Surround, GUI menu 88
- External amplifier connection 21
- F**
- F.PRNS L Level,
 - sound field parameter 72
- F.PRNS R Level,
 - sound field parameter 72
- FIRM UPDATE, advanced setup 112
- Flag1/Flag2,
 - input audio information 38
- FM antenna connection 24
- FM tuner, troubleshooting 117
- FM tuning 48
- FM tuning operation 48
- Format, input audio information 38
- Front channel output jacks 21
- Front Input, GUI menu 75
- FRONT L/R jacks 22
- Front left and right channels input jacks,
 - GUI menu 75
- Front left/right speaker 11
- Front panel display message scroll,
 - GUI menu 87
- Front panel door 29
- FRONT PRE OUT jacks 21
- Front presence speakers, GUI menu 76
- Front Presence, GUI menu 76
- Front speakers, GUI menu 76
- Front, GUI menu 76
- G**
- GUI menu operation 68
- GUI menu tree 65
- GUI screen position, GUI menu 87
- H**
- Hall in Amsterdam,
 - sound field program 42
- Hall in Munich, sound field program 41
- Hall in Vienna, sound field program 41
- HD DVD player connection 20
- HDCP Error, HDMI error message 39
- HDMI ▶ HDMI, GUI menu 82
- HDMI aspect ratio, GUI menu 82
- HDMI automatic lip sync mode,
 - GUI mode 81
- HDMI cable plug 16
- HDMI error message 39
- HDMI Error,
 - input video information 39
- HDMI IN jack select, GUI menu 83
- HDMI indicator 27
- HDMI information 16
- HDMI jack 16
- HDMI monitor check,
 - advanced setup 112
- HDMI OUT jack select, GUI menu 83
- HDMI OUT jack selection 37
- HDMI Resolution,
 - input video information 39
- HDMI signal 16
- HDMI signal,
 - input video information 39
- HDMI video signal processing,
 - GUI menu 82
- HDMI video signal resolution,
 - GUI menu 82
- HDMI, GUI menu 83
- HDMI, troubleshooting 116
- Headphones indicator 27
- Headphones using 38
- I**
- I/O Assignment, GUI menu 86
- ID1/ID2 indicator, remote control 28
- INFORMATION 130
- Information display, remote control 28
- Infrared window, remote control 28
- Init. Delay, sound field parameter 70
- Initial Set, GUI menu 88
- Initial Volume, GUI menu 78
- INITIALIZE, advanced setup 111
- Input channel indicators 28
- Input Channels, GUI menu 74
- Input Level, GUI menu 88
- Input Rename, GUI menu 86
- Input Select, GUI menu 74
- Input signal indicators 27
- Input source indicators 27
- Input source information display 38, 40
- Input/output assignment, GUI menu 86
- IP Address, GUI menu 84
- iPod charge on the standby mode,
 - GUI menu 87
- iPod menu tree 56
- iPod playback 56
- iPod universal dock connection 22
- iPod, GUI menu 87
- iPod, troubleshooting 121
- L**
- LANGUAGE, advanced setup 112
- Language, advanced setup 112
- Language, GUI menu 89
- Level, automatic setup 32
- Level, GUI menu 77
- Level, music enhancer parameter 73
- LFE Level, GUI menu 78
- Lipsync, GUI menu 81
- LIVE/CLUB, sound field program 42
- Liveness, sound field parameter 71
- Loading system settings 92
- Loading the system settings 92
- Low-frequency effect level,
 - GUI menu 78
- M**
- MAC address filter, advanced setup 111
- MAC Address, GUI menu 84
- MAC FILTER, advanced setup 111
- Macro programming,
 - remote control 102
- Manual audio delay adjustment,
 - GUI menu 81
- Manual station preset,
 - FM/AM tuning 49
- Manual Test, GUI menu 89
- Max Volume, GUI menu 78
- MCX-2000 content playback 60
- MD recorder connection 21
- Media Access Control) address,
 - GUI menu 84
- Menu browsing indicator 27
- Menu tree, iPod 56
- Menu tree, network 58
- Menu tree, USB 58
- MONITOR CHECK,
 - advanced setup 112
- Monitor Info., GUI menu 84
- Monitor information, GUI menu 84
- Mono Movie, sound field program 44
- MOVIE, sound field program 44
- Multi CH Assign, GUI menu 74
- MULTI CH INPUT jacks 9
- Multi channel assignment,
 - GUI menu 74
- Multi Measure, automatic setup 31
- Multi Zone, GUI menu 85
- Multi-channel input component
 - selection 37
- Multi-channel sources with
 - headphones 45
- Multiple point measurement,
 - automatic setup 31
- Multi-zone configuration 106
- Music Content menu 55
- Music Content, GUI menu 75
- Music Video, sound field program 43
- Muting audio output 38
- Muting Type, GUI menu 78
- N**
- Neo:6 Cinema, decoder 63
- Neo:6 Music, decoder 63
- Network connection 23
- Network Standby, GUI menu 84
- Network, GUI menu 84
- Network, troubleshooting 119
- O**
- Operation mode selector,
 - remote control 29
- OPTICAL jacks 15
- Optimizing speaker setting 30
- Option, GUI menu 86
- Out Of Resolution,
 - HDMI error message 39
- P**
- Pairing with Bluetooth component 54
- Pairing, GUI menu 75
- Panorama, decoder parameter 73
- Parameter initialization,
 - advanced setup 111
- Parametric EQ, GUI menu 79

- Parametric equalizer data copy,
 - GUI menu 79
 - Parametric equalizer information 130
 - Parametric equalizer type select,
 - GUI menu 79
 - Parametric equalizer, GUI menu 79
 - PC server content playback 60
 - PEQ Data Copy, GUI menu 79
 - PEQ Select, GUI menu 79
 - PHONES jack 38
 - Placing speakers 10
 - Play information screen,
 - iPod playback 57
 - Play information screen,
 - USB content 59
 - Playback screen display time,
 - GUI menu 87
 - Playback Screen, GUI menu 87
 - Playback style, iPod 57
 - Playback, Bluetooth component 54
 - PLII Game, decoder 63
 - PLII Movie, decoder 63
 - PLII Music, decoder 63
 - PLIIX Game, decoder 63
 - PLIIX Movie, decoder 63
 - PLIIX Music, decoder 63
 - Position, GUI menu 87
 - Power cable connection 25
 - PRE OUT jacks 9
 - Presence left / right speaker 11
 - Presence speaker indicators 28
 - PRESET indicator 27
 - Preset stations, FM/AM tuner 49
 - Primary DNS server, GUI menu 84
 - Pro Logic, decoder 63
 - Processing, GUI menu 82
 - Prog. Re-Processing, GUI menu 83
 - Programming other remote controls .. 100
 - Progressive re-processing,
 - GUI menu 83
 - Projector connection 18
 - PURE DIRECT mode 47
 - Pure Direct, GUI menu 81
 - Pure hi-fi sound listening 47
- R**
- Rear panel 9
 - Recalling a preset station,
 - FM/AM tuning 50
 - Recital/Opera, sound field program 43
 - RECOV./BACKUP,
 - advanced setup 111
 - Recovery and backup of the system
 - settings, advanced setup 111
 - Reloading automatic setup
 - parameter 34
 - REMOTE CON AMP,
 - advanced setup 110
 - Remote control 95
 - Remote control code setting 98
 - Remote control customization 97
 - Remote control ID setting,
 - advanced setup 110
 - Remote control using 28
 - Remote control, installing batteries 4
 - Remote control, troubleshooting 118
 - REMOTE IN/OUT jacks 22
 - REMOTE SENSOR,
 - advanced setup 110
 - Remote sensor, advanced setup 110
 - Repeat, iPod playback style 57
 - Resetting system 124
 - Resolution, GUI menu 82
 - Rev. Delay, sound field parameter 72
 - Rev. Level, sound field parameter 72
 - Rev. Time, sound field parameter 71
 - Reviewing automatic setup
 - parameter 34
 - Roleplaying Game,
 - sound field program 43
 - Room Size, sound field parameter 70
 - RS-232C STANDBY,
 - advanced setup 110
- S**
- S VIDEO jacks 15
 - Sampling, input audio information 38
 - Saving system settings 90
 - SB. Init. Delay,
 - sound field parameter 70
 - SB. Liveness, sound field parameter ... 71
 - SB. Room Size,
 - sound field parameter 70
 - Sci-Fi, sound field program 44
 - Scroll, GUI menu 87
 - Secondary DNS server, GUI menu 84
 - Selecting audio input jacks 37
 - Selecting decoder 63
 - Selecting multi-channel input
 - component 37
 - Setting remote control ID,
 - remote control ID setting 110
 - Set-top box connection 20
 - Setup, GUI menu 76
 - Short Message, GUI menu 87
 - Shortcut button,
 - Network content playback 61
 - Shortcut button,
 - USB content playback 61
 - Shuffle, iPod playback style 57
 - Signal flow 17
 - SIGNAL INFO 38, 40
 - SILENT CINEMA 45
 - SILENT CINEMA indicator 27
 - Simple Remote Mode,
 - iPod playback 57
 - Simplified remote control 105
 - Size, automatic setup 32
 - SLEEP indicator 27
 - Sleep timer 39
 - Sound field parameter 70
 - Sound field program information 129
 - Sound field programs 40
 - Sound field programs with
 - headphones 45
 - Sound field programs without surround
 - speaker 45
 - Sound, GUI menu 78
 - Source name change,
 - remote control 101
 - SOURCE, operation mode selector 29
 - Speaker cable connection 14
 - Speaker configurations, GUI menu 76
 - Speaker connection 12
 - Speaker distance, automatic setup 32
 - Speaker distance, GUI menu 77
 - Speaker equalizing, automatic setup ... 32
 - SPEAKER IMP., advanced setup 110
 - Speaker impedance setting 26
 - Speaker impedance,
 - advanced setup 110
 - Speaker level adjustment 47
 - Speaker level, automatic setup 32
 - Speaker level, GUI menu 77
 - Speaker placement 10
 - Speaker setting optimization 30
 - Speaker size, automatic setup 32
 - Speaker terminals 9
 - Speaker wiring, automatic setup 31
 - Speaker, GUI menu 76
 - Specifications 131
 - Spectacle, sound field program 44
 - Sports, sound field program 43
 - Standard, sound field program 44
 - Standby Charge, GUI menu 87
 - Standby mode 26
 - Standby Through, GUI menu 83
 - Status, GUI menu 84
 - Stereo playback 45
 - STEREO, sound field program 45
 - Stereo/Surround, GUI menu 69
 - Straight Enhancer,
 - sound field program 45
 - STRAIGHT mode 46
 - Subnet Mask, GUI menu 84
 - Subwoofer 11
 - SUBWOOFER jack 22
 - SUBWOOFER PRE OUT jack 22
 - Subwoofer, GUI menu 76
 - Supplied accessories 3
 - SUR. DECODE,
 - sound field program 45
 - Sur. Init.Delay,
 - sound field parameter 70
 - Sur. Liveness, sound field parameter .. 71
 - Sur. Room Size,
 - sound field parameter 70
 - Sur.Back L Level,
 - sound field parameter 72
 - Sur.Back R Level,
 - sound field parameter 72
 - SUR.BACK/PRESENCE PRE OUT
 - jacks 22
 - Surround back left/right speaker 11
 - Surround back left/right speakers,
 - GUI menu 76
 - Surround back speaker 11
 - Surround Back, GUI menu 76
 - Surround Decode,
 - sound field program 45
 - Surround decoder mode 45

Surround L Level, sound field parameter	72	Virtual CINEMA DSP	45
SURROUND L/R jacks	22	VIRTUAL indicator	27
Surround left / right speaker	11	VOLTAGE SELECTOR	4
Surround left/right speakers, GUI menu	76	VOLUME level indicator	28
SURROUND PRE OUT jacks	21	Volume Trim, GUI menu	74
Surround R Level, sound field parameter	72	Volume, GUI menu	78
Surround, GUI menu	76		
System ID, GUI menu	84	W	
System Memory	90	Wake on RS-232C access, advanced setup	110
System reset	124	Wall Paper, GUI menu	87
System settings	90	Warehouse Loft, sound field program	42
System, GUI menu	84	Web browser controlling	94
		Web Control Center	94
T		Wiring, automatic setup	31
Target Zone, GUI menu	88		
The Bottom Line, sound field program	42	Y	
The Roxy Theatre, sound field program	42	YBA-10 connection	22
Tonal quality adjustment	47	YDS-11 connection	22
Tone Control, GUI menu	80	YPAO	30
Treble, GUI menu	80	YPAO indicator	27
Trigger Mode, GUI menu	88		
Trigger Output, GUI menu	88	Z	
Troubleshooting	113	Zone 2/3 component connection	106
Tuner frequency step, advanced setup	111	Zone 2/3 control	108
TUNER FRQ STEP, advanced setup	111	Zone 3 Rename, GUI menu	86
Tuner indicators	27	Zone indicators, remote control	28
Turning off	26	Zone on-screen display, GUI menu	86
Turning on	26	Zone OSD, GUI menu	86
Turntable connection	21	ZONE OUT jacks	9
TV FORMAT, advanced setup	111	Zone Rename, GUI menu	86
TV format, advanced setup	111	Zone SP Assign, GUI menu	85
TV monitor connection	18	Zone speaker assignment, GUI menu	85
TV, operation mode selector	29	Zone2 Balance, GUI menu	85
		Zone2 Initial Vol., GUI menu	85
U		Zone2 Max Vol., GUI menu	85
Unit, GUI menu	77	Zone2 Muting Type, GUI menu	85
Unprocessed input source listening	46	Zone2 Rename, GUI menu	86
USB content playback	58	Zone2 Set, GUI menu	85
USB device that can be used	59	Zone2 Tone Control, GUI menu	85
USB storage device connection	23	Zone2 Volume, GUI menu	85
USB, troubleshooting	119	ZONE2/ZONE3 indicators	28
		Zone3 Balance, GUI menu	85
V		Zone3 Initial Vol., GUI menu	85
VCR connection	21	Zone3 Max Vol., GUI menu	85
VERSION, advanced setup	112	Zone3 Muting Type, GUI menu	85
Vertical dialogue position, sound field parameter	69	Zone3 Set, GUI menu	85
VIDEO AUX jacks	24	Zone3 Tone Control, GUI menu	85
Video conversion for analog-to-analog, GUI menu	82	Zone3 Volume, GUI menu	85
VIDEO jacks	15		
Video jacks	15		
Video signal flow	17		
Video signals, HDMI	16		
Video, GUI menu	82		
Village Vanguard, sound field program	42		

“**Ⓐ** MASTER ON/OFF” or
“**Ⓓ** DVD” (example) indicates the
name of the parts on the front panel
or the remote control. Refer to the
attached sheet or the pages at the
end of this manual for the
information about each position of
the parts.

Attention: Veuillez lire ce qui suit avant d'utiliser l'appareil.

- 1 Pour utiliser l'appareil au mieux de ses possibilités, lisez attentivement ce mode d'emploi. Conservez-le soigneusement pour référence.
- 2 Installez cet appareil audio dans un endroit bien aéré, frais, sec et propre – à l'abri de la lumière directe du soleil, des sources de chaleur ou de vibrations, de la poussière, de l'humidité et du froid. Ménagez un espace libre d'au moins 30 cm au-dessus, 20 cm sur la gauche et la droite et 20 cm à l'arrière de l'appareil pour qu'il soit bien ventilé.
- 3 Placez l'appareil loin des équipements, moteurs et transformateurs électriques, pour éviter les ronflements parasites.
- 4 N'exposez pas l'appareil à des variations brutales de température, ne le placez pas dans un environnement très humide (par exemple dans une pièce contenant un humidificateur) car cela peut entraîner la condensation d'humidité à l'intérieur de l'appareil qui elle-même peut être responsable de secousse électrique, d'incendie, de dommage à l'appareil ou de blessure corporelle.
- 5 Evitez d'installer l'appareil dans un endroit où des objets peuvent tomber, ainsi que là où l'appareil pourrait être exposé à des éclaboussures ou des gouttes d'eau. Sur le dessus de l'appareil, ne placez pas:
 - D'autres appareils qui peuvent endommager la surface de l'appareil ou provoquer sa décoloration.
 - Des objets se consumant (par exemple, une bougie) qui peuvent être responsables d'incendie, de dommage à l'appareil ou de blessure corporelle.
 - Des récipients contenant des liquides qui peuvent être à l'origine de secousse électrique ou de dommage à l'appareil.
- 6 Ne couvrez pas l'appareil d'un journal, d'une nappe, d'un rideau, etc. car cela empêcherait l'évacuation de la chaleur. Toute augmentation de la température intérieure de l'appareil peut être responsable d'incendie, de dommage à l'appareil ou de blessure corporelle.
- 7 Ne branchez pas la fiche du cordon d'alimentation de l'appareil sur une prise secteur aussi longtemps que tous les raccordements n'ont pas été effectués.
- 8 Ne pas faire fonctionner l'appareil à l'envers. Il risquerait de chauffer et d'être endommagé.
- 9 N'exercez aucune force excessive sur les commutateurs, les boutons et les cordons.
- 10 Pour débrancher la fiche du cordon d'alimentation au niveau de la prise secteur, saisissez la fiche et ne tirez pas sur le cordon.
- 11 Ne nettoyez pas l'appareil au moyen d'un solvant chimique, car cela pourrait endommager la finition. Utilisez un chiffon sec et propre.
- 12 N'alimentez l'appareil qu'à partir de la tension prescrite. Alimenter l'appareil sous une tension plus élevée est dangereux et peut être responsable d'incendie, de dommage à l'appareil ou de blessure corporelle. Yamaha ne saurait être tenue responsable des dommages résultant de l'alimentation de l'appareil sous une tension autre que celle prescrite.
- 13 Pour empêcher tout dommage causé par les éclairs, déconnectez le cordon d'alimentation de la prise murale pendant un orage.
- 14 Ne tentez pas de modifier ni de réparer l'appareil. Consultez le service Yamaha compétent pour toute réparation qui serait requise. Le coffret de l'appareil ne doit jamais être ouvert, quelle que soit la raison.
- 15 Si vous envisagez de ne pas vous servir de l'appareil pendant une longue période (par exemple, pendant les vacances), débranchez la fiche du cordon d'alimentation au niveau de la prise secteur.
- 16 Installez cet appareil à proximité de la prise secteur et à un emplacement où la fiche d'alimentation est facilement accessible.
- 17 Lisez la section intitulée "Guide de dépannage" où figure une liste d'erreurs de manipulation communes avant de conclure que l'appareil présente une anomalie de fonctionnement.
- 18 Avant de déplacer cet appareil, appuyez sur **ⓂMASTER ON/OFF** pour le ramener hors de la position OFF de façon à mettre cet appareil, la pièce principale, la Zone 2 et la Zone 3 hors service, puis débranchez le cordon d'alimentation de la prise murale.
- 19 **VOLTAGE SELECTOR** (Modèle pour l'Asie et modèle Standard seulement)
Le commutateur **VOLTAGE SELECTOR** placé sur le panneau arrière de cet appareil doit être convenablement positionné AVANT de brancher la fiche du cordon d'alimentation secteur. Les tensions d'alimentation possibles sont:
.....CA 110/120/220/230–240 V, 50/60 Hz
- 20 Les piles ne doivent pas être exposées à une chaleur extrême, par exemple au soleil, à une flamme, etc.
- 21 Une pression excessive du son par les écouteurs et le casque d'écoute peut entraîner la perte de l'ouïe.
- 22 Toujours remplacer les piles par des piles du même type. Il y a risque d'explosion en cas d'erreur dans la mise en place des piles.

Avertissement

Pour réduire les risques d'incendie ou de secousse électrique, n'exposez pas cet appareil à la pluie ou à l'humidité.

L'appareil est relié au bloc d'alimentation tant qu'il reste branché à la prise de courant murale, même si vous mettez l'appareil hors tension en appuyant sur **ⓂMASTER ON/OFF**. En pareil cas, celui-ci consomme une faible quantité d'électricité.



Information concernant la Collecte et le Traitement des piles usagées et des déchets d'équipements électriques et électroniques

Les symboles sur les produits, l'emballage et/ou les documents joints signifient que les produits électriques ou électroniques usagés ainsi que les piles ne doivent pas être mélangés avec les déchets domestiques habituels.

Pour un traitement, une récupération et un recyclage appropriés des déchets d'équipements électriques et électroniques et des piles usagées, veuillez les déposer aux points de collecte prévus à cet effet, conformément à la réglementation nationale et aux Directives 2002/96/EC et 2006/66/EC.

En vous débarrassant correctement des déchets d'équipements électriques et électroniques et des piles usagées, vous contribuerez à la sauvegarde de précieuses ressources et à la prévention de potentiels effets négatifs sur la santé humaine qui pourraient advenir lors d'un traitement inapproprié des déchets. Pour plus d'informations à propos de la collecte et du recyclage des déchets d'équipements électriques et électroniques et des piles usagées, veuillez contacter votre municipalité, votre service de traitement des déchets ou le point de vente où vous avez acheté les produits.

[Information sur le traitement dans d'autres pays en dehors de l'Union Européenne]

Ces symboles sont seulement valables dans l'Union Européenne. Si vous souhaitez vous débarrasser de déchets d'équipements électriques et électroniques ou de piles usagées, veuillez contacter les autorités locales ou votre fournisseur et demander la méthode de traitement appropriée.

Note pour le symbole "pile" (deux exemples de symbole ci-dessous):

Ce symbole peut être utilisé en combinaison avec un symbole chimique. Dans ce cas il respecte les exigences établies par la Directive pour le produit chimique en question.



Pb

Garantie Limitée pour la Zone Économique Européenne (EEA) et la Suisse

Merci d'avoir porté votre choix sur un produit Yamaha. Si votre produit Yamaha devait nécessiter une réparation pendant sa période de garantie, veuillez contacter votre revendeur. En cas de difficulté, veuillez contacter une agence Yamaha dans votre propre pays. Vous trouverez tous les détails nécessaires sur notre site Web (<http://www.yamaha-hifi.com/> ou <http://www.yamaha-uk.com/> pour les résidents au Royaume-Uni).

Ce produit est garanti contre les vices de fabrication et de matériaux pour une période de deux ans à compter de la date d'achat originale. Yamaha réparera, ou remplacera à sa seule discrétion, le produit défectueux ou les pièces de manière gratuite, dans les conditions mentionnées ci-dessous. Yamaha se réserve le droit de remplacer un produit par un autre de même type et/ou valeur et condition, si le modèle n'est plus fabriqué ou si son remplacement semble plus économique.

Conditions

1. La facture originale ou le bon d'achat (indiquant la date de l'achat, le code du produit et le nom du revendeur) DOIT être fourni avec le produit défectueux, ainsi qu'une description détaillée du problème. En l'absence de preuve évidente d'achat, Yamaha se réserve le droit de refuser une réparation gratuite et de renvoyer le produit aux propres frais du client.
2. Le produit DOIT avoir été acheté auprès d'un revendeur AGRÉÉ Yamaha dans la Zone Économique Européenne (EEA) ou en Suisse.
3. Le produit ne doit pas avoir subi de modifications ni de changements, à moins d'une autorisation écrite de Yamaha.
4. Sont exclus de la garantie les points suivants:
 - a. Entretien périodique et réparation ou remplacement de pièces ayant subi une usure ou défaillance normale.
 - b. Dommages résultant de:
 - (1) Réparations effectuées par le client lui-même ou par un tiers non autorisé.
 - (2) Emballage ou manipulation inadéquats lors de l'expédition par le client. Le client a la responsabilité d'emballer correctement le produit avant de l'expédier en vue d'une réparation.
 - (3) Mauvaise utilisation, y compris mais sans s'y limiter (a) utilisation du produit dans un autre but ou de façon contraire aux instructions de Yamaha, entretien et entreposage et (b) installation ou emploi du produit sans tenir compte des normes de sécurité ou techniques en vigueur dans le pays d'utilisation.
 - (4) Accidents, foudre, eau, incendie, mauvaise ventilation, fuite des piles ou autres causes indépendantes de Yamaha.
 - (5) Défauts de la chaîne avec laquelle ce produit est utilisé et/ou incompatibilité avec des produits d'autres sociétés.
 - (6) Utilisation d'un produit importé dans la Zone Économique Européenne (EEA) et/ou la Suisse, par une autre société que Yamaha, et non conforme aux standards techniques et aux normes de sécurité du pays d'utilisation, et/ou aux spécifications standard d'un produit vendu par Yamaha dans la Zone Économique Européenne (EEA) et/ou la Suisse.
 - (7) Produits non audiovisuels.
(Les produits soumis à une "Déclaration de Garantie AV de Yamaha" sont indiqués sur notre site Web à l'adresse <http://www.yamaha-hifi.com/> ou <http://www.yamaha-uk.com/> pour les résidents au Royaume-Uni.)
5. En cas de différences entre la garantie du pays d'achat et celle du pays d'utilisation du produit, la garantie du pays d'utilisation du produit entrera en vigueur.
6. Yamaha décline toute responsabilité quant aux pertes de données ou dommages, direct, accessoires ou autres, résultant de la réparation ou du remplacement du produit.
7. Veuillez sauvegarder tous vos réglages et toutes vos données personnelles avant d'expédier votre produit, car Yamaha ne peut être tenu pour responsable des modifications ou pertes de réglages ou de données.
8. Cette garantie n'affecte pas les droits légaux du consommateur garantis par la législation nationale, ni les droits du consommateur envers le revendeur, découlant d'un contrat de vente/achat particulier.



Fabriqué sous licence de Dolby Laboratories. "Dolby", "Pro Logic" et le symbole du double D sont des marques de commerce de Dolby Laboratories.



Fabriqué sous licence et sous les numéros de brevets américains suivants: 5,451,942;5,956,674;5,974,380;5,978,762;6,226,616;6,487,535 & et sous d'autres brevets américains et internationaux, émis ou en attente. DTS est une marque déposée et les DTS logos, symboles et marques DTS-HD et DTS-HD Master Audio sont des marques commerciales de DTS, Inc. © 1996-2007 DTS, Inc. Tous droits réservés.

iPod™

"iPod" est une marque commerciale de Apple Inc., déposée aux États-Unis et dans d'autres pays.



Fraunhofer Institut
Integrierte Schaltungen

Technologie du codage audio MPEG Layer-3 sous licence de Fraunhofer IIS et Thomson.



Cet ampli-tuner peut être connecté à des réseaux.

HDMI

"HDMI", le logo "HDMI" et "High-Definition Multimedia Interface" sont des marques commerciales ou des marques déposées de HDMI Licensing LLC.

x.v.Color™

"x.v.Color" est une marque de commerce de Sony Corporation.

SILENT™ CINEMA

"SILENT CINEMA" est une marque de commerce de la Yamaha Corporation.

Le logo Certified For Windows Vista logo, Windows Media et le logo Windows sont des marques commerciales ou des marques déposées de Microsoft Corporation aux États-Unis et/ou dans d'autres pays.

Les fournisseurs de contenu ont recours à la technologie de gestion des droits numériques pour Windows Media ("WM-DRM" pour Windows Media Digital Rights Management) contenue dans le présent appareil pour protéger l'intégrité de leur contenu (le "Contenu Sécurisé" ou Secure Content en anglais) et ce afin d'empêcher toute atteinte à leurs droits de propriété intellectuelle, y compris leurs droits d'auteur, sur ce contenu. Cet appareil utilise le logiciel WM-DRM pour lire du Contenu Sécurisé ("le Logiciel WM-DRM").

Si la sécurité du Logiciel WM-DRM dans le présent appareil a été violée, Microsoft peut révoquer (soit de son propre chef soit à la demande des propriétaires de Contenu Sécurisé ("Propriétaires de Contenu Sécurisé")) le droit du Logiciel WM-DRM à acquérir de nouvelles autorisations de copier, afficher et/ou lire du Contenu Sécurisé.

La révocation n'a aucune incidence sur la capacité du Logiciel WM-DRM à lire du contenu non protégé.

Une liste des Logiciels WM-DRM révoqués est envoyée sur votre appareil chaque fois que vous téléchargez à partir d'Internet ou d'un PC une licence de Contenu Sécurisé.

Microsoft peut également, en association avec cette licence, télécharger des listes de révocation sur votre appareil au nom des Propriétaires de Contenu Sécurisé.

TABLE DES MATIÈRES

INTRODUCTION

Description	3
Accessoires fournis	3
Préparatifs	4
Guide de démarrage rapide	5

PRÉPARATIONS

Raccordements	9
Optimisation du réglage des enceintes pour votre salle d'écoute	30
Avant de démarrer le réglage automatique	30
Réglage automatique rapide	30
Réglage auto de base	31
Réglage automatique avancé	33
Vérification et chargement des paramètres de réglage auto	34

OPÉRATIONS DE BASE

Lecture	36
Opérations de base.....	36
Sélection des prises d'entrée audio (AUDIO SELECT).....	37
Sélection d'un appareil entrée multivoies.....	37
Sélection de la prise HDMI OUT	37
Utilisation d'un casque	38
Mise en sourdine du son	38
Affichage des réglages de la source d'entrée	38
Utilisation de la minuterie de mise hors service.....	39
Corrections de champ sonore	40
Sélection d'une correction de champ sonore	40
Utilisation du mode CINEMA DSP 3D.....	46
Écoute de sources non traitées.....	46
Utilisation des fonctions audio	47
Écoute du son pur en hi-fi.....	47
Réglage de la qualité tonale	47
Réglage des niveaux de sortie des enceintes	47
Sélection de la source d'enregistrement	47
Syntonisation FM/AM	48
Vue d'ensemble	48
Syntonisation FM/AM.....	48
Stations FM/AM présélectionnées.....	49
Système RDS de radiocommunication de données (modèles pour le Royaume-Uni et l'Europe seulement)	51
Sélection du type d'émission du système de radiocommunication de données (mode PTY SEEK).....	51
Utilisation du service d'annonces des autres stations associées (EON)	52
Affichage des informations du système de radiocommunication de données	52
Utilisation d'appareils Bluetooth™	54
Jumelage d'un ampli-syntoniseur Bluetooth™ et de votre appareil Bluetooth	54
Reproduction sur l'appareil Bluetooth™.....	54
Menu Contenu musical	55
Utilisation du menu Contenu musical.....	55
Utilisation de iPod™	56
Arborescence du menu iPod	56
Commande de l'iPod™	57
Utilisation des fonctions USB et de réseau	58

Arborescence du menu USB et réseau.....	58
Navigation dans les menus USB et réseau	59
Utilisation d'une mémoire USB ou d'un lecteur audio portable USB	59
Utilisation d'un serveur PC ou Yamaha MCX-2000	60
Utilisation de la radio Internet	61
Utilisation des touches raccourcis	61

OPÉRATIONS DÉTAILLÉES

Paramétrage avancé du son	63
Sélection de décodeurs	63
Menu de l'interface graphique utilisateur (GUI)	65
Description du menu GUI.....	67
Utilisation du menu GUI	68
Sauvegarde et rappel des réglages système (Mémoire sys.)	90
Commande de cet appareil via un logiciel de navigation internet (centre de commande en ligne)	94
Caractéristiques du boîtier de télécommande	95
Commande de cet appareil, d'un téléviseur ou d'autres appareils.....	95
Personnalisation du boîtier de télécommande	97
Réglage du mode de rétroéclairage du boîtier de télécommande	98
Enregistrement des codes de commande	98
Programmation des codes d'autres boîtiers de télécommande.....	100
Changement des noms de sources sur la fenêtre d'affichage.....	101
Programmation de macros	102
Effacements des configurations.....	104
Autre boîtier de télécommande.....	105
Utilisation d'une configuration multi-zones	106
Raccordement des appareils Zone 2 et Zone 3	106
Commande de la Zone 2 ou de la Zone 3	108
Réglages approfondis	110
Utilisation du menu de réglages approfondis	110

INFORMATIONS COMPLÉMENTAIRES

Guide de dépannage	113
Réinitialisation de la chaîne	124
Modes de fonctionnement des commandes de la face avant	125
Glossaire	126
Informations sur les corrections de champ sonore	129
Informations concernant l'égaliseur graphique	130
Caractéristiques techniques	131
Index	133

APPENDIX (APPENDICE)

(à la fin de ce mode d'emploi)

Face avant	i
Boîtier de télécommande	ii
Son émis dans chaque correction de champ sonore	iii
Liste des codes de commande	v
Information sur le logiciel	x

INTRODUCTION

PRÉPARATIONS

OPÉRATIONS DE BASE

OPÉRATIONS DÉTAILLÉES

INFORMATIONS COMPLÉMENTAIRES

APPENDIX

Français

Possibilités offertes par le menu GUI

La configuration de paramètres sous le menu GUI vous permet d'adapter de nombreux réglages à votre environnement d'écoute. Voici une brève description de quelques paramètres utiles que vous pouvez configurer sous le menu GUI. Pour le détail, voir "Menu de l'interface graphique utilisateur (GUI)" (page 65).

Réglage fin des enceintes

Si les réglages d'enceintes effectués automatiquement ne conviennent pas à votre environnement d'écoute, il vous est possible de les effectuer manuellement.

Réglage → Enceinte (page 76)

Réglage du type de sourdine

Si vous ne désirez pas que le son se coupe tout à fait lorsque vous recevez un appel alors que vous êtes en train de regarder votre émission de télé favorite, ce menu vous permet de régler le niveau de sourdine.

Réglage → Volume → Atténuation (page 78)

Réglage du niveau de volume à la mise sous tension

En réglant ce paramètre, vous pouvez commander automatiquement le niveau sonore à la mise sous tension, quel que soit le niveau d'enregistrement de la source audio.

Réglage → Volume → Volume init. (page 78)

Réglage de la dynamique

La dynamique est la différence entre l'amplitude minimum et maximum. Plus la dynamique est élevée, plus la reproduction des sons de signaux de trains binaires est fidèle. Vous pouvez régler indépendamment la dynamique des enceintes et du casque. En outre, vous pouvez utiliser la fonction de contrôle adaptatif de dynamique pour régler automatiquement la dynamique en conjonction avec le niveau de volume.

Réglage → Son → Dynamique (page 79)

Réglage → Volume → DRC adapt. (page 78)

Réglage de la synchronisation audio et vidéo

Il se peut, selon l'appareil source vidéo, que l'image ait un retard sur le son en raison de problèmes de traitement. Si cela arrive, il vous faut régler manuellement le retard audio afin d'effectuer la synchronisation avec l'image. Si vous effectuez une connexion HDMI entre l'appareil source vidéo et cet appareil et que votre appareil source possède la fonction LIPSYNC, vous pouvez régler automatiquement la synchronisation du son et de l'image.

Réglage → Son → Sync. Lèvres (page 81)

Modification de l'attribution des entrées et des sorties

Si l'attribution d'origine des entrées et des sorties ne convient pas à votre usage, vous pouvez les réorganiser en fonction de l'appareil raccordé à cet appareil. Si vous le désirez, vous pouvez aussi éditer le nom d'entrée qui s'affichera à la face avant ou sur l'écran GUI.

Réglage → Option → Attrib. E/S (page 86)

Réglage → Option → Renommer entrée (page 86)

Réglage de la différence de volume entre les sources d'entrée

Le niveau du son peut varier en fonction des sources audio raccordées à cet appareil. Dans ce cas, vous pouvez réduire ou augmenter le niveau de sortie de chaque source d'entrée à l'aide de cette fonction.

Sél. Entrée → (source d'entrée) → (sous-menu) → Attén. vol. (page 74)

Réglage de la vidéo de fond pour source d'entrée multivoies discrète

Si vous désirez visionner une vidéo tout en écoutant une source d'entrée multivoies discrète, configurez ce réglage en choisissant la source d'entrée vidéo voulue. Ainsi, par exemple, pour regarder un DVD tout en écoutant de la musique lue par un lecteur multiformat ou un décodeur externe, réglez ce paramètre sur "DVD".

Sél. Entrée → MULTI CH → (sous-menu) → BGV (page 75)

Réglage de l'éclairage de l'afficheur de la face avant.

Vous pouvez éclaircir ou assombrir l'afficheur de la face avant à l'aide de ce réglage.

Réglage → Option → Régl. d'affichage → Affich. face avant → Éclairage (page 87)

Activation ou désactivation de l'affichage restreint

Chaque fois que vous utilisez les commandes en face avant ou du boîtier de télécommande, l'appareil affiche un message restreint sur le moniteur vidéo. Pour désactiver l'affichage des messages restreints, réglez ce paramètre sur "Désactivé" (il a été réglé sur "Activé" à l'usine).

Réglage → Option → Régl. d'affichage → Message court (page 87)

Réglage de la durée d'affichage des informations sur l'écran GUI

Vous pouvez régler la durée d'affichage des informations de lecture apparaissant sur l'écran GUI lorsque vous effectuez certaines opérations.

Réglage → Option → Régl. d'affichage → Écran lecture (page 87)

Protection des réglages

Après avoir configuré les paramètres de corrections de champ sonore et après avoir effectué d'autres réglages, cette fonction vous permet d'empêcher toute modification accidentelle de vos réglages.

Réglage → Option → Protect. mém. (page 86)

Amplificateur intégré à 7 voies

- ◆ Puissance minimum de sortie efficace (20 Hz à 20 kHz, 0,04% DHT, 8 Ω)
Voies avant: 140 W + 140 W
Voie centrale: 140 W
Voies d'ambiance: 140 W + 140 W
Voies arrière d'ambiance: 140 W + 140 W

Connecteurs d'entrée/de sortie

- ◆ HDMI (IN x 4, OUT x 2), vidéo à composante (IN x 3, OUT x 1), S-vidéo (IN x 6, OUT x 3), vidéo composite (IN x 6, OUT x 5), audio numérique coaxial (IN x 3), audio numérique optique (IN x 5, OUT x 2), audio analogique (IN x 10, OUT x 3)
- ◆ Sortie enceintes (7 voies), sortie Pre out (7 voies), sortie caisson de graves, sortie présence, sortie zone 2/zone 3
- ◆ Raccordement multivoie discret (6 ou 8 voies)

Corrections de champ sonore

- ◆ Technologie originale Yamaha pour la création de champs sonores
- ◆ CINEMA DSP 3D
- ◆ Mode Compressed Music Enhancer
- ◆ Virtual CINEMA DSP
- ◆ SILENT CINEMA

Décodeurs audio numériques

- ◆ Décodeur Dolby TrueHD, Dolby Digital Plus
- ◆ Décodeur DTS-HD Master Audio, DTS-HD High Resolution Audio
- ◆ Décodeur Dolby Digital/Dolby Digital EX
- ◆ Décodeur DTS/DTS-ES Matrix 6.1, Discrete 6.1, DTS 96/24
- ◆ Décodeur Dolby Pro Logic/Dolby Pro Logic II/Dolby Pro Logic IIX
- ◆ DTS Décodeur NEO:6

Syntoniseur FM/AM perfectionné

- ◆ Mémoire de syntonisation, à accès aléatoire, pour 40 fréquences directement utilisables
- ◆ Mise en mémoire automatique des fréquences
- ◆ Système de diffusion de données radio (Modèle pour l'Europe seulement)

HDMI™ (Interface Multimédia Haute Définition)

- ◆ Interface HDMI pour vidéos standard, améliorées ou haute définition, ainsi que son numérique multivoies compatible avec la version HDMI 1.3a (HDMI est sous licence de HDMI Licensing, LLC.)
 - Synchronisation audio et vidéo automatique (synchro lèvres)
 - Transmission de signaux vidéo Deep Color (30/36 bits)
 - Transmission de signaux vidéo "x.v.Color"
 - Signaux vidéo haute résolution à fréquence de rafraîchissement élevée
 - Signaux de format audio numérique haute définition

- ◆ HDCP (système de protection des contenus numériques haute définition) sous licence de Digital Content Protection, LLC.
- ◆ Possibilité de conversion du signal vidéo analogique en signal vidéo numérique HDMI (vidéo composite ↔ S-vidéo ↔ composantes vidéo → vidéo numérique HDMI) pour sortie moniteur
- ◆ Amélioration par conversion des signaux vidéo analogiques et HDMI: 480i(576i) → 480p(576p)/720p/1080i/1080p, 480p(576p) → 720p/1080i/1080p, 720p → 1080i/1080p, 1080i → 720p/1080p

Prise DOCK

- ◆ Prise DOCK pour le branchement d'une station universelle iPod de Yamaha (telle la YDS-11, vendue séparément) ou d'un amplificateur Bluetooth sans fil (tel le YBA-10, vendu séparément)

Caractéristiques USB et de réseau

- ◆ Port USB pour le raccordement d'une mémoire USB, d'un disque dur USB ou d'un lecteur audio portable USB
- ◆ Port NETWORK pour relier un ordinateur et un Yamaha MCX-2000 ou accéder à la radio Internet via un réseau LAN
- ◆ Paramétrage réseau DHCP automatique ou manuel
- ◆ Possibilité de pilotage internet de l'appareil via un navigateur web

Réglage automatique des enceintes

- ◆ YPAO avancé (Yamaha Parametric room Acoustic Optimizer) pour le réglage automatique des enceintes
- ◆ Fonction de mesure en points multiples pour des positions d'écoute variées
- ◆ Fonction d'égalisateur paramétrique

Autres particularités

- ◆ Convertisseur N/A 192 kHz/24 bits
- ◆ Menus GUI (interface utilisateur graphique) facilitant l'optimisation de l'appareil en fonction de la chaîne audiovisuelle utilisée
- ◆ Menu "Contenu musical" permettant de parcourir facilement le contenu musical de votre iPod, périphérique USB, radio Internet, etc.
- ◆ Mode PUR DIRECT restituant un son hi-fi pur pour toutes les sources
- ◆ Contrôle adaptatif de la dynamique possible
- ◆ Contrôle adaptatif du niveau d'effet DSP possible
- ◆ Boîtier de télécommande avec codes de commande pré-réglés, avec possibilité d'apprentissage et d'utilisation de macros
- ◆ Installation simplifiée pour une ZONE 2/ZONE 3
- ◆ Commutation possible entre la zone principale et la ZONE 2/ZONE 3 avec ZONE CONTROLS
- ◆ Mémoire sys. pour la sauvegarde et le rappel des multiples réglages des paramètres système
- ◆ Minuterie de mise hors service pour chaque zone

Accessoires fournis

Veillez vous assurer que vous possédez bien les articles suivants.

- Boîtier de télécommande
- Autre boîtier de télécommande
- Piles (4) (AAA, LR03, UM-4)
- Câble d'alimentation (deux pour le modèle pour l'Asie)
- Microphone d'optimisation
- Antenne cadre AM
- Antenne intérieure FM

Préparatifs

À propos de ce manuel

- Le symbole  appelle votre attention sur un conseil d'utilisation.
- Certaines actions peuvent être commandées au moyen des touches de l'appareil ou de celles du boîtier de télécommande. Si le nom d'une touche de l'appareil et le nom de celle du boîtier de télécommande diffèrent, ce dernier est donné entre parenthèses.
- Ce mode d'emploi a été imprimé avant la fabrication de l'appareil. Les caractéristiques et la présentation ont pu être modifiées à fin d'amélioration, etc. En cas de divergence entre le mode d'emploi et l'appareil, ce dernier prime.
- "Ⓐ MASTER ON/OFF" ou "ⓐ DVD" (exemple) indique le nom des éléments de la face avant ou du boîtier de télécommande. Reportez-vous à la feuille jointe ou aux dernières pages de ce manuel pour de plus amples détails sur la position de chaque élément.

■ Mise en place des piles dans le boîtier de télécommande

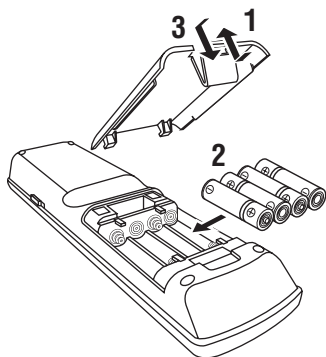

1 Détachez le couvercle du logement des piles.

2 Introduisez les quatre piles fournies (AAA, LR03, UM-4) en respectant les polarités (+ et -) indiquées dans le logement.

3 Reposez le couvercle du logement en place en l'encliquetant.

Remarques

- Changez toutes les piles lorsque les symptômes suivants se présentent:
 - la portée du boîtier de télécommande est plus courte.
 - le témoin de transmission ne clignote pas ou sa lumière est plus faible.
- N'utilisez pas tout à la fois des piles neuves et des piles usagées.
- N'utilisez pas non plus des piles de deux types différents (par exemple, des piles alcalines et des piles au manganèse). Lisez attentivement les indications portées sur le boîtier des piles car leur apparence peut être la même bien que leur type diffère.
- Si les piles ont fui, mettez-les au rebut immédiatement. Dans la mesure du possible, ne touchez pas le produit qui a fui et évitez qu'il ne vienne en contact avec vos vêtements, etc. Nettoyez soigneusement le logement des piles avant de mettre en place des piles neuves.
- Ne vous débarrassez pas des piles comme s'il s'agissait d'ordures ménagères; traitez-les conformément à la réglementation locale.
- Si les piles sont retirées pendant plus de 2 minutes, ou si elles sont complètement usagées, le contenu de la mémoire est effacé. Si le contenu de la mémoire est effacé, introduisez des piles neuves, sélectionnez le code de commande et programmez les fonctions acquises qui ont pu être effacées.

■ VOLTAGE SELECTOR (modèle pour l'Asie et modèle standard seulement)

Attention

Le sélecteur VOLTAGE SELECTOR placé sur le panneau arrière de cet appareil doit être convenablement positionné AVANT de brancher la fiche du cordon d'alimentation secteur. Un mauvais réglage du sélecteur VOLTAGE SELECTOR peut endommager l'appareil et créer un risque d'incendie. Tournez le sélecteur VOLTAGE SELECTOR dans le sens horaire ou antihoraire pour le mettre en position correcte à l'aide d'un tournevis.

Les tensions sont les suivantes:

.....CA 110/120/220/230-240 V, 50/60 Hz

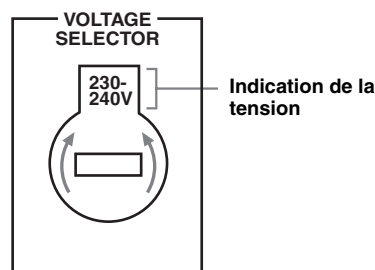

Guide de démarrage rapide

Les étapes suivantes indiquent la meilleure façon de procéder pour profiter au maximum de vos DVD dans votre ambiance de cinéma domestique.

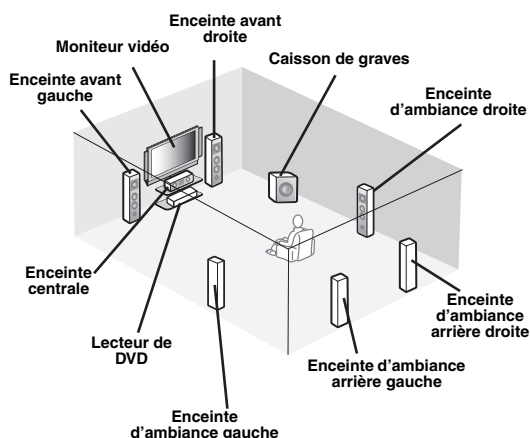

Étape 1: Installez vos enceintes

P. 6

Étape 2: Raccordez votre lecteur de DVD et les autres appareils

P. 7

Étape 3: Mettez sous tension et commencez la lecture

P. 8

Regardez votre DVD!

Préparation: Vérifiez les articles

À ce stade, vous avez besoin des accessoires fournis suivants.

Câble d'alimentation

Les articles suivants ne se trouvent pas dans le carton d'emballage de cet appareil.

Enceintes

Enceinte avant x 2

Enceinte centrale x 1

Enceinte d'ambiance x 4

Sélectionnez des enceintes à blindage magnétique. Il vous faut au minimum deux enceintes avant. Les autres enceintes nécessaires sont, dans l'ordre de priorité, les suivantes:

1. Deux enceintes d'ambiance
2. Une enceinte centrale
3. Une (ou deux) enceinte(s) arrière d'ambiance

Caisson de graves amplifié x 1

Sélectionnez un caisson de graves amplifié muni d'une prise d'entrée RCA.

Câble d'enceinte x 7

Câble de caisson de graves x 1

Sélectionnez un câble RCA monophonique.

Lecteur de DVD x 1

Sélectionnez un lecteur de DVD muni d'une prise de sortie audio numérique coaxiale et d'une prise de sortie vidéo composite.

Moniteur vidéo x 1

Sélectionnez un moniteur TV, un moniteur vidéo ou un projecteur muni d'une prise d'entrée vidéo composite.

Câble vidéo x 2

Sélectionnez des câbles vidéo composite RCA.

Câble audio numérique coaxial x 1

Étape 1: Installez vos enceintes

Installez vos enceintes dans la pièce et raccordez-les à cet appareil.

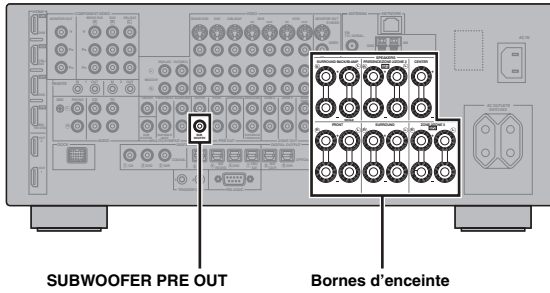

1 Installez vos enceintes et le caisson de graves dans la pièce.

2 Raccordez les câbles d'enceintes à chaque enceinte.

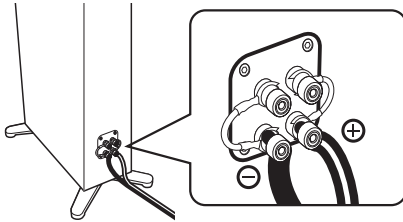

3 Raccordez chaque câble d'enceinte à la borne d'enceinte correspondante de cet appareil.

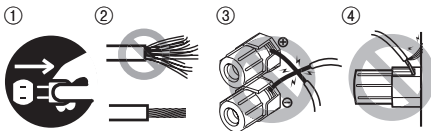

- ① Assurez-vous que cet appareil et le caisson de graves sont débranchés des prises secteur.
- ② Torsadez bien les conducteurs dénudés des câbles d'enceintes pour éviter les courts-circuits.
- ③ Les conducteurs dénudés de différents câbles d'enceintes ne doivent pas se toucher.
- ④ Ils ne doivent pas non plus toucher les parties métalliques de cet appareil.

Assurez-vous que la voie gauche (L), la voie droite (R) et les pôles “+” (rouge) et “-” (noir) sont convenablement reliés.

Enceintes avant et enceinte centrale

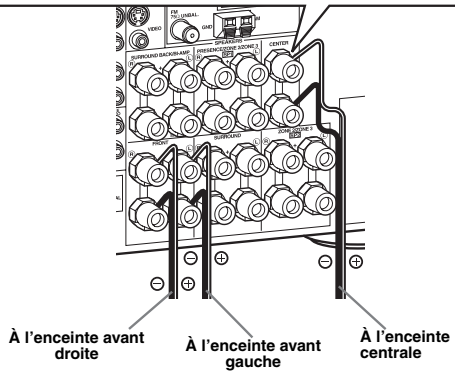
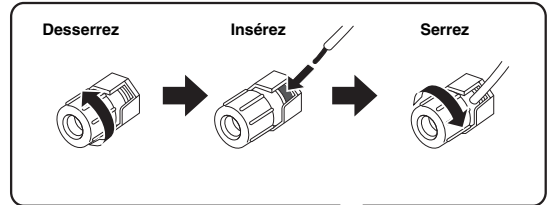

Enceintes d'ambiance et d'ambiance arrière

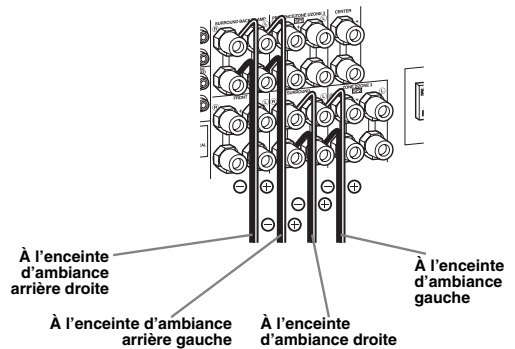

4 Raccordez le câble du caisson de graves à la prise SUBWOOFER PRE OUT de cet appareil et à la prise d'entrée du caisson de graves.

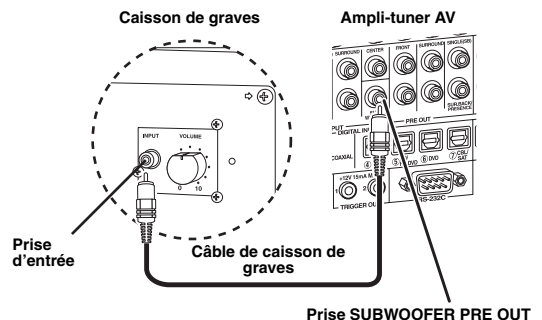

Étape 2: Raccordez votre lecteur de DVD et les autres appareils

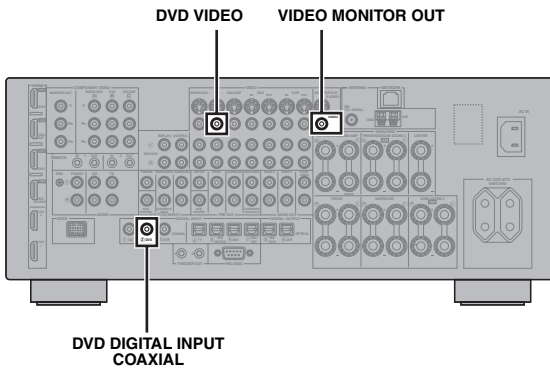

 Assurez-vous que cet appareil et le lecteur de DVD sont débranchés des prises secteur.

1 Raccordez le câble audio numérique coaxial à la prise de sortie audio numérique coaxiale de votre lecteur de DVD et à la prise DVD DIGITAL INPUT COAXIAL de cet appareil.

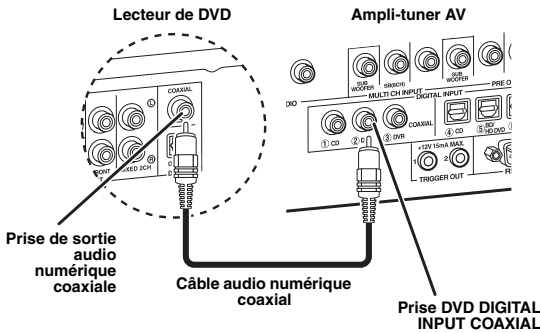

2 Raccordez le câble vidéo à la prise de sortie vidéo composite de votre lecteur de DVD et à la prise DVD VIDEO de cet appareil.

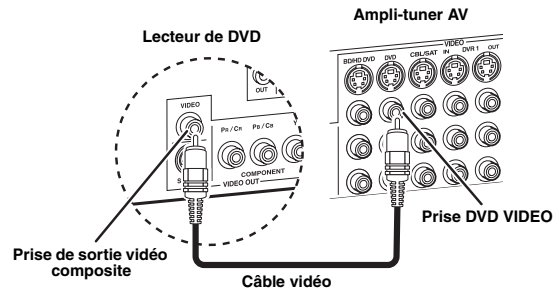

3 Raccordez le câble vidéo à la prise VIDEO MONITOR OUT de cet appareil et à la prise d'entrée vidéo de votre moniteur vidéo.

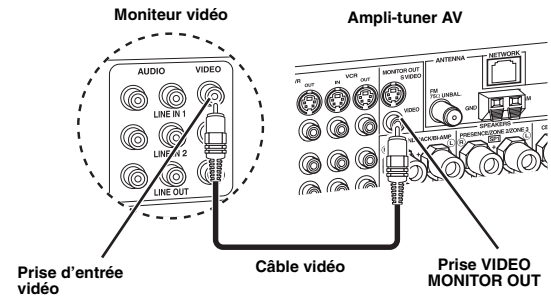











4 Raccordez le câble d'alimentation fourni à cet appareil, puis branchez le câble d'alimentation et le câble des autres appareils à des prises secteur.



Pour le détail au sujet du raccordement du câble d'alimentation, voyez page 25.

■ Autres connexions

- Autres combinaisons d'enceintes  P. 12
- Informations sur les prises et les fiches des câbles  P. 15
- Informations sur le HDMI™  P. 16
- Téléviseur ou projecteur  P. 18
- Autres appareils  P. 19
- Amplificateur externe  P. 21
- Lecteur multi-formats ou décodeur externe  P. 22
- Station universelle Yamaha iPod ou ampli-sintoniseur Bluetooth sans fil  P. 22
- Antennes FM/AM  P. 24
- Réseau  P. 23
- Périphérique USB  P. 23

Étape 3: Mettez sous tension et commencez la lecture

Vérifiez le type d'enceintes raccordées.

S'il s'agit d'enceintes de 6 ohms, réglez "SPEAKER IMP:" sur "6Ω MIN" avant d'utiliser cet appareil (page 26). Vous pouvez aussi utiliser des enceintes de 4 ohms comme enceintes avant (page 110).

1 Mettez en service le moniteur vidéo relié à l'appareil.

2 Appuyez sur la touche **A** **MASTER ON/OFF** pour la mettre en position **ON** sur la face avant.

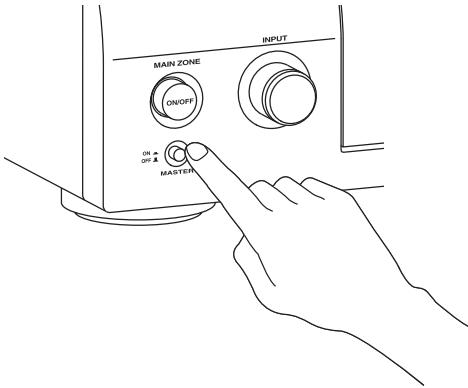

3 Tournez le sélecteur **C** **INPUT** pour sélectionner "DVD" comme source d'entrée.

4 Commencez la lecture du DVD souhaité sur votre lecteur.

5 Tournez **P** **VOLUME** pour régler le volume.

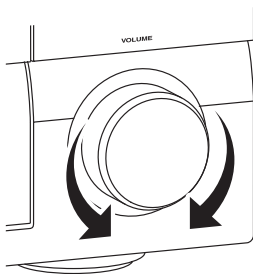

6 Pour mettre l'appareil en veille, appuyez sur **B** **MAIN ZONE ON/OFF**.

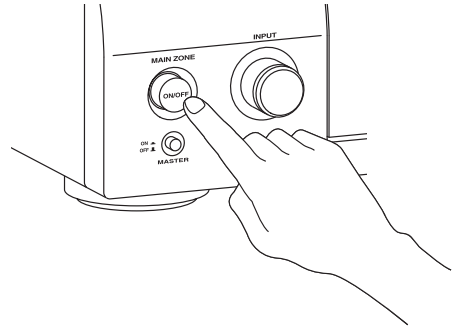

Pour le détail au sujet de la mise en ou hors service de l'appareil et au sujet du mode de veille, voyez page 26.

■ Pour les autres opérations

- Optimisation automatique des paramètres d'enceintes P. 30
- Opérations de base de la lecture P. 36
- Corrections de champ sonore P. 40
- Sons purs haute-fidélité P. 47
- Syntonisation radio FM/AM P. 48
- Lecture sur appareil Bluetooth P. 54
- Lecture sur iPod P. 56
- Lecture via USB ou réseau P. 58

Raccordements

Panneau arrière

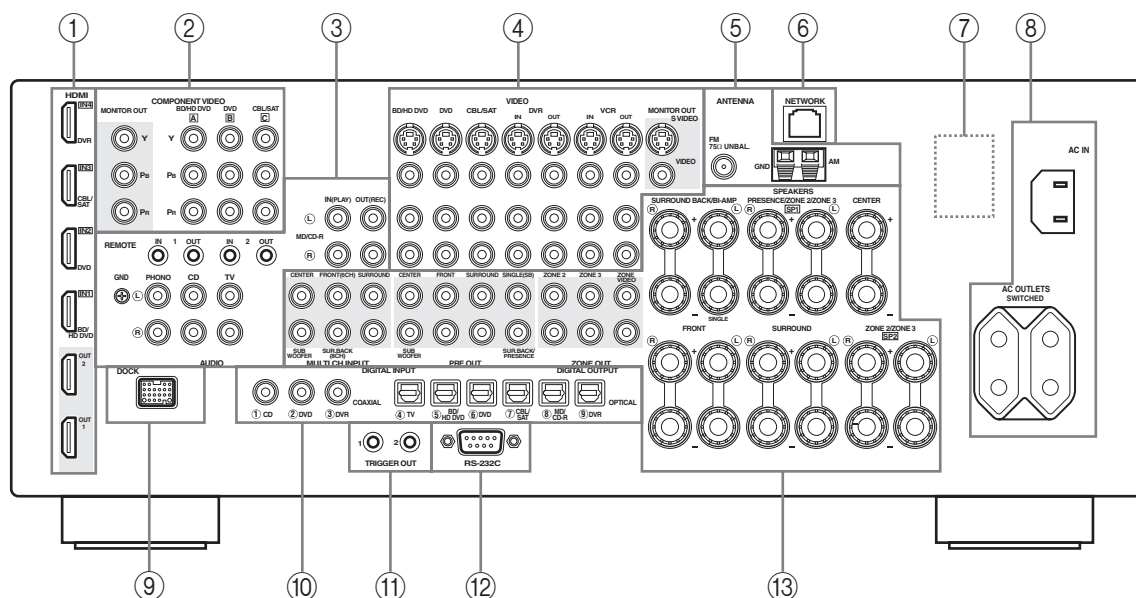

Nom	Page
① Prises HDMI	16
② Prises COMPONENT VIDEO	15
③ Prises pour les appareils audio	15
Prises REMOTE IN/OUT	22, 106
④ Prises pour les appareils vidéo	15
⑤ Prises ANTENNA	24
⑥ Port NETWORK	23
⑦ VOLTAGE SELECTOR (Modèle pour l'Asie et modèle Standard seulement)	25
⑧ AC IN	25
AC OUTLET(S)	25
⑨ Prise DOCK	22
⑩ Prises DIGITAL INPUT/OUTPUT	15
⑪ Prises TRIGGER OUT	108
⑫ Prise RS-232C	—
⑬ Prises MULTI CH INPUT	22
Prises PRE OUT	21
Prises ZONE OUT	106
Bornes d'enceinte	12

Remarque

La prise RS-232C est une extension de contrôle exclusivement réservée au SAV. Consultez le revendeur pour de plus amples détails.

Disposition des enceintes

La disposition suivante des enceintes est celle que nous recommandons.



- Nous recommandons vivement la disposition des enceintes en ensemble 7.1 voies pour la lecture de sources audio numériques haute définition (Dolby TrueHD, DTS-HD Master Audio, etc.) avec correction de champ sonore.
- Pour la restitution des effets sonores de la correction de champ sonore CINEMA DSP, il est conseillé de raccorder aussi des enceintes de présence.

Disposition des enceintes pour un ensemble à 7.1 voies

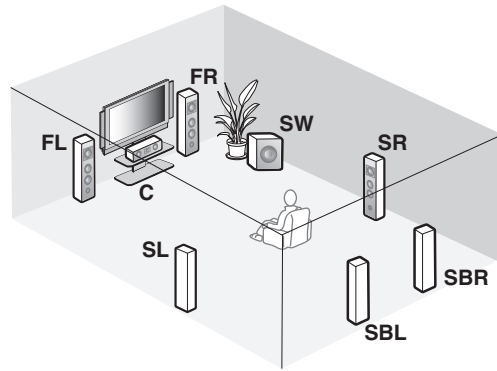
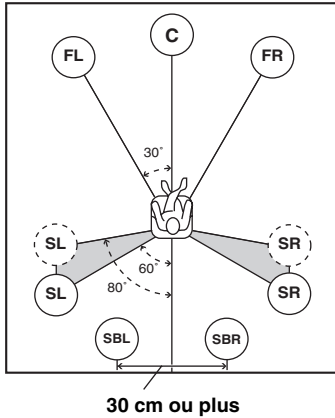

Disposition des enceintes pour un ensemble à 6.1 voies

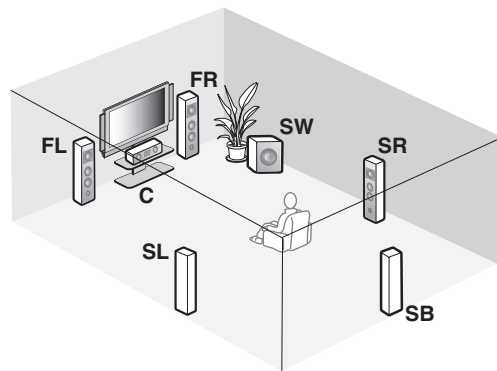
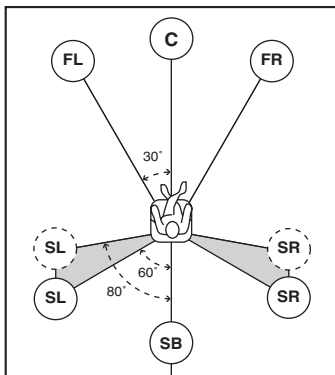

Disposition des enceintes pour un ensemble à 5.1 voies

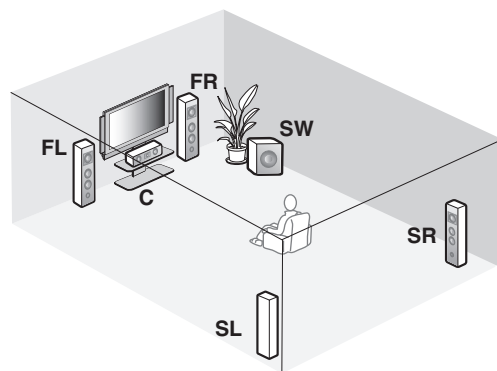
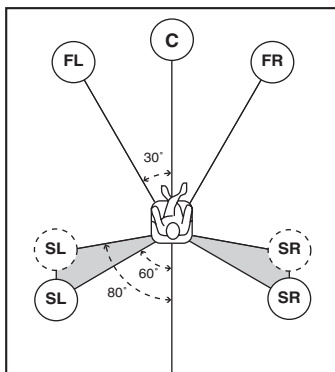

■ Types d'enceintes

Enceintes avant gauche et droite (FL et FR)

Les enceintes avant sont utilisées comme source sonore principale ainsi que pour la restitution des effets sonores. Placez ces enceintes à égale distance de la position d'écoute idéale. La distance d'une enceinte au moniteur vidéo doit être la même à droite comme à gauche.

Enceinte centrale (C)

L'enceinte centrale restitue les sons qui sont appliqués à la voie centrale (dialogues, voix, etc.). Si, pour certaines raisons, vous ne pouvez pas utiliser d'enceinte centrale, cela ne présentera pas d'inconvénient majeur. Bien entendu, les meilleurs résultats seront obtenus avec une chaîne complète.

Enceintes d'ambiance gauche et droite (SL et SR)

Les enceintes d'ambiance restituent les effets sonores et les sons d'ambiance. Pour un ensemble à 5.1 voies, placez ces enceintes plus en retrait par rapport à leur disposition dans un ensemble à 7.1 voies.

Enceintes d'ambiance arrière gauche et droite (SBL et SBR)/Enceinte d'ambiance arrière (SB)

Les enceintes d'ambiance arrière ajoutent leur effet aux enceintes d'ambiance et apportent une amélioration dans le rendu des transitions sonores avant-arrière.

Pour un ensemble à 6.1 voies, les signaux des voies d'ambiance arrière gauche et droite peuvent être mélangés et reproduits par l'unique enceinte d'ambiance arrière en réglant le paramètre "Surr. arr." (page 76).

Pour un ensemble à 5.1 voies, les signaux des voies d'ambiance arrière gauche et droite peuvent être reproduits par les enceintes d'ambiance gauche et droite en réglant le paramètre "Surr. arr." (page 76).

Caisson de graves (SW)

L'emploi d'un caisson de graves actif, tel que le Yamaha Active Servo Processing Subwoofer System, permet non seulement de renforcer les basses fréquences d'une ou de plusieurs voies, mais aussi de reproduire en haute fidélité le son de la voie LFE (effet de basses fréquences) présente dans les signaux à train binaire et PCM multivoies. La position du caisson de graves n'est pas critique parce que les sons graves ne sont pas directionnels. Toutefois, il est souhaitable que cette enceinte soit proche des enceintes avant. Orientez le caisson de graves légèrement vers le centre de la pièce pour réduire les réflexions sur les murs.

Autres jeux d'enceintes

Vous pouvez bénéficier de sources multivoies avec correction de champ sonore même si vous utilisez un autre ensemble d'enceintes qu'un ensemble à 7.1/6.1/5.1 voies.

Utilisez le réglage auto (page 30) ou réglez les paramètres "Enceinte" (page 76) pour que les sons d'ambiance soient restitués par les enceintes raccordées.

■ Enceintes de présence gauche et droite (PL et PR)

Les enceintes de présence suppléent les sons produits par les enceintes avant avec les effets d'ambiance produits par les corrections de champs sonores (page 40). Pour la restitution des effets sonores de la correction de champ sonore CINEMA DSP, il est conseillé de raccorder aussi des enceintes de présence. Pour utiliser les enceintes de présence, raccordez les enceintes aux bornes d'enceintes SP1 puis réglez "Présence av." sur "Oui" (page 76).

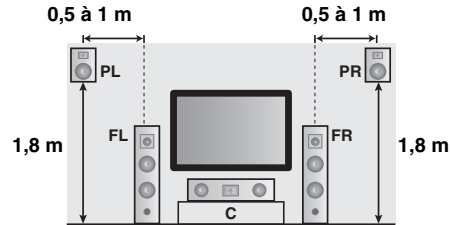

Raccordements des enceintes

Assurez-vous que la voie gauche (L), la voie droite (R) et les pôles “+” (rouge) et “-” (noir) sont convenablement reliés. Si les câbles ne sont pas correctement raccordés, les sources d’entrée ne pourront pas être reproduites avec exactitude.

Attention

- Avant de raccorder les enceintes, assurez-vous que cet appareil est éteint (page 26).
- Faites en sorte que la partie dénudée d’un conducteur du câble d’enceinte ne puisse pas venir en contact avec la partie dénudée de l’autre conducteur, ni avec une pièce métallique de cet appareil. Ce contact pourrait endommager l’appareil ou les enceintes.
- Utilisez des enceintes à blindage magnétique. Si malgré cela, vous constatez un brouillage du moniteur, éloignez les enceintes.
- Si vous utilisez des enceintes de 6 ohms, veuillez à régler “SPEAKER IMP.” sur “6Ω MIN” avant d’utiliser cet appareil (page 26). Vous pouvez aussi utiliser des enceintes de 4 ohms comme enceintes avant (page 110).

Remarques

- Un câble d’enceinte comporte deux conducteurs isolés placés côte à côte. Un des conducteurs a une couleur ou un marquage (ruban, rainure, dentelure) qui le distingue de l’autre. Reliez le conducteur repéré (rainure, etc.) aux bornes “+” (rouges) de cet appareil et de l’enceinte. Reliez l’autre conducteur (non repéré) aux bornes “-” (noires).
- Vous pouvez raccorder des enceintes d’ambiance arrière et des enceintes de présence à cet appareil, toutefois elles ne fourniront pas de son simultanément. La commutation entre les enceintes de présence et les enceintes d’ambiance arrière s’effectue automatiquement selon les sources d’entrée et les corrections de champ sonore sélectionnées.

■ Raccordement des enceintes pour un ensemble à 7.1 voies

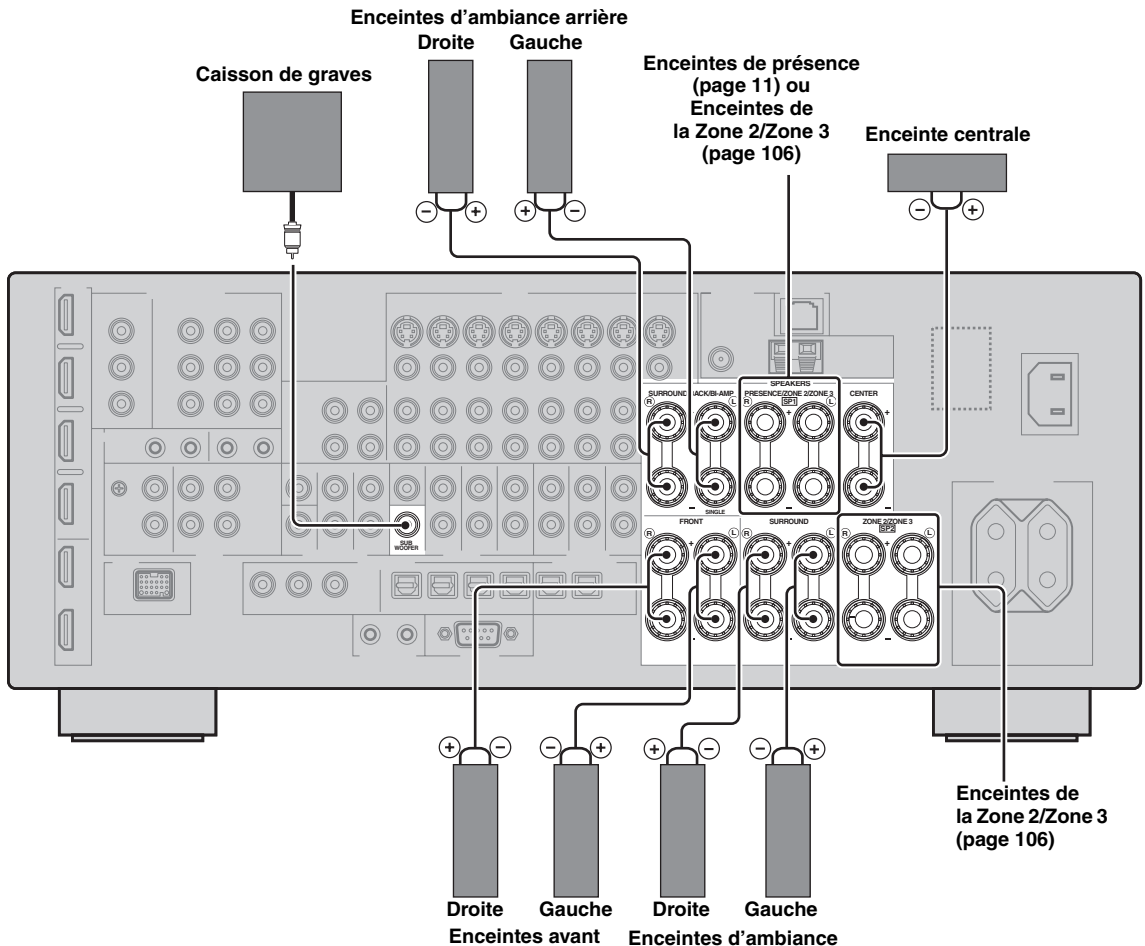

■ Raccordement des enceintes pour un ensemble à 6.1 voies

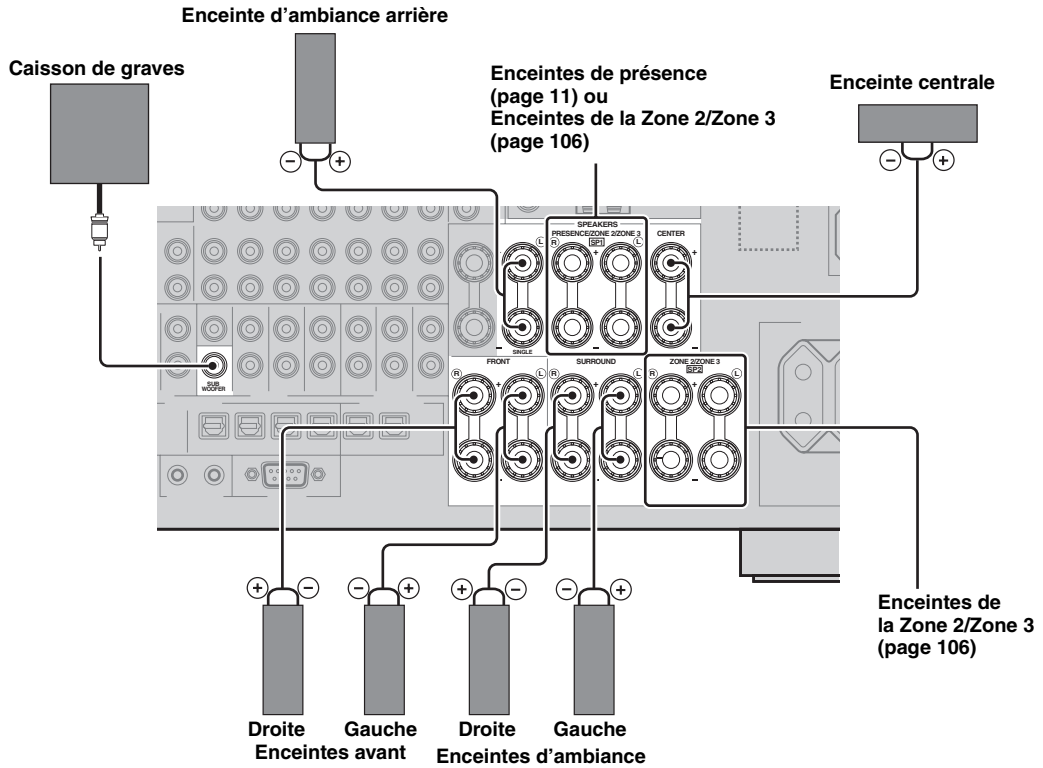

■ Raccordement des enceintes pour un ensemble à 5.1 voies

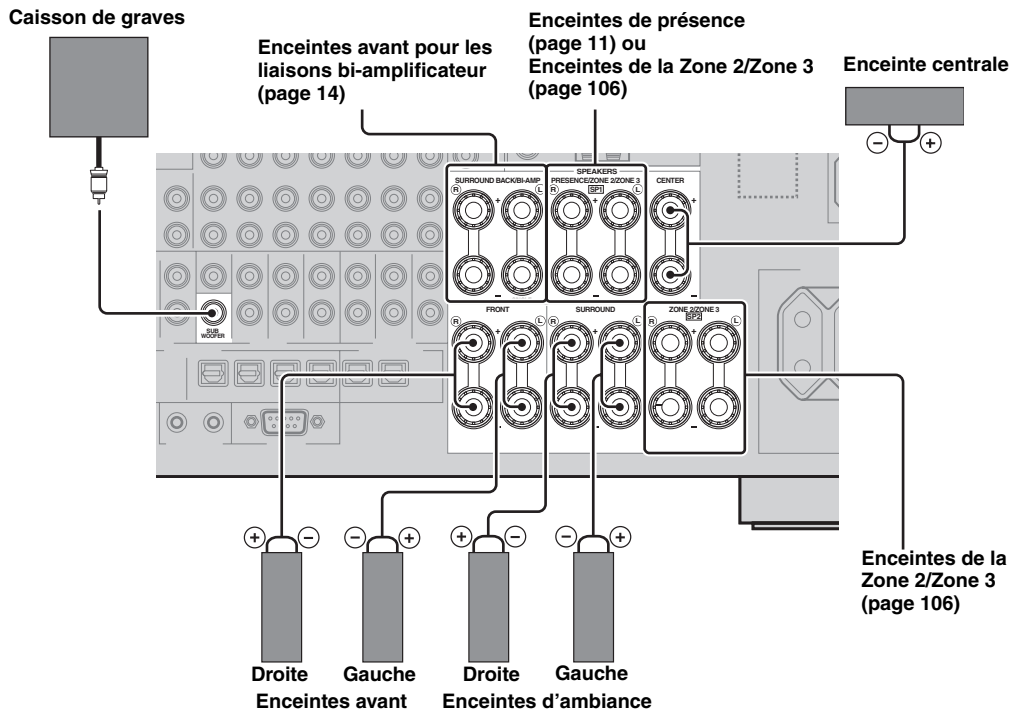

■ Raccordement des câbles d'enceintes

- 1 Retirez environ 10 mm d'isolation à l'extrémité de chaque câble d'enceinte et torsadez les fils exposés de chaque conducteur pour empêcher les courts-circuits.

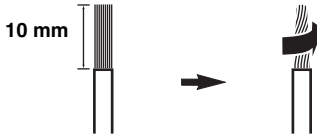

- 2 Desserrez la borne, insérez l'extrémité dénudée du conducteur dans l'orifice et resserrez la borne.

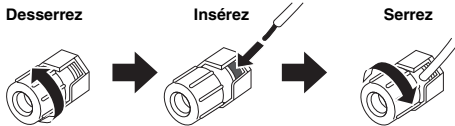

■ Raccordement d'une fiche banane (Sauf modèles pour le Royaume-Uni, l'Europe, l'Asie et la Corée)

Serrez la borne et insérez la fiche banane dans l'orifice de la borne.

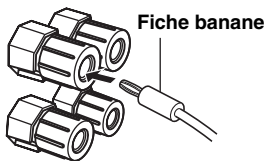

■ Utilisation des liaisons bi-amplificateur

Attention

Retirez les barres ou ponts de court-circuit de vos enceintes pour séparer les répartiteurs LPF (filtre passe bas) et HPF (filtre passe haut).

Le schéma ci-dessous montre comment utiliser les liaisons bi-amplificateur avec des enceintes compatibles bi-amplification. Activez ces liaisons en réglant le paramètre "BI-AMP" (page 111).

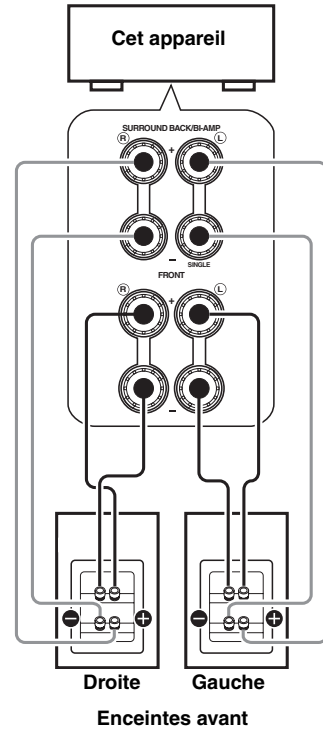

Remarque

Lors d'un raccordement classique, assurez-vous que les barrettes de court-circuitage se trouvent bien sur les bornes d'enceintes appropriées. Reportez-vous au mode d'emploi des enceintes pour de plus amples informations.

Informations sur les prises et les fiches des câbles

Cet appareil dispose de trois types de prises audio, trois types de prises vidéo et de prises HDMI. Choisissez le type de prises en fonction de l'appareil que vous comptez connecter.

■ Prises audio

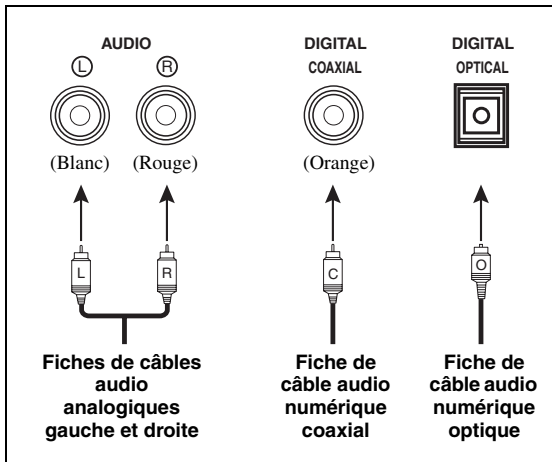

Prises AUDIO

Ces prises sont destinées aux signaux audio analogiques transmis via des câbles audio analogiques gauche et droit. Les fiches rouges doivent être branchées sur les prises de droite et les fiches blanches sur les prises de gauche.

Prises COAXIAL

Ces prises sont destinées aux signaux audio numériques transmis via un câble numérique coaxial.

Prises OPTICAL

Ces prises sont destinées aux signaux audio numériques transmis via un câble numérique optique.

Remarque

Vous pouvez utiliser les prises numériques pour appliquer à l'appareil les trains binaires PCM, Dolby Digital et DTS. Lorsque vous raccordez des appareils aux prises COAXIAL et OPTICAL, la priorité est donnée aux signaux transmis par la prise COAXIAL. Toutes les prises d'entrée numériques sont compatibles avec les signaux d'une fréquence d'échantillonnage jusqu'à 96 kHz.

■ Prises vidéo

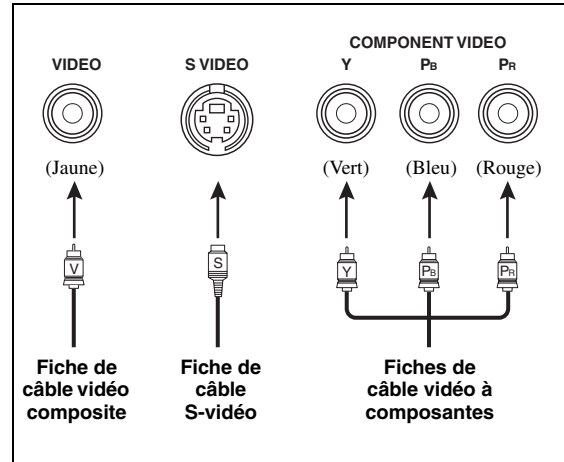

Prises VIDEO

Ces prises sont destinées aux signaux vidéo composite transmis via des câbles vidéo composite.

Prises S VIDEO

Ces prises sont destinées aux signaux S-vidéo, séparés en signaux de luminance (Y) et signaux de chrominance (C) transmis séparément via des câbles S-vidéo.

Prises COMPONENT VIDEO

Ces prises sont destinées aux signaux vidéo à composantes, séparés en signaux vidéo de luminance (Y) et signaux vidéo de chrominance (PB, PR) transmis séparément via des câbles vidéo à composantes.



Cet appareil est doté d'une fonction de conversion vidéo. (page 17)

Informations sur le HDMI™

Cet appareil est pourvu de quatre prises d'entrée HDMI et de deux prises de sortie HDMI pour l'entrée et la sortie des signaux audio et vidéo numériques.

■ Prise et fiche de câble HDMI

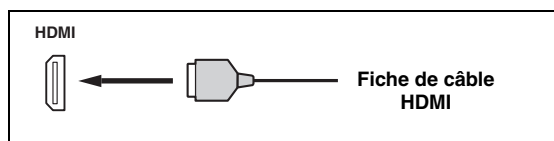

- Il est conseillé d'utiliser un câble HDMI du commerce de moins de 5 mètres portant le logo HDMI.
- Utilisez un câble de conversion (prise HDMI ↔ prise DVI-D) pour relier cet appareil à d'autres appareils DVI.
- En cas de problème lors d'une liaison HDMI (page 38).
- Si vous avez réglé "Mode" sous "Attente Inchangé" sur "Dernier" ou "Fixe", l'appareil laisse passer le signal HDMI reçu à une prise HDMI IN et l'achemine à une prise HDMI OUT (page 83).
- Cet appareil est équipé de deux prises HDMI OUT. Vous pouvez définir la ou les prises HDMI OUT actives (page 37).
- Cet appareil est doté d'une fonction de conversion vidéo (page 17).

Remarques

- Ne débranchez pas et ne branchez pas le câble, ou n'éteignez pas les appareils HDMI raccordés aux prises HDMI OUT de cet appareil pendant le transfert de données. Cela aurait pour effet de perturber la lecture ou d'engendrer du bruit.
- Les prises HDMI OUT acheminent les signaux audio reçus uniquement aux prises d'entrée HDMI.
- Si vous éteignez le moniteur vidéo raccordé aux prises HDMI OUT par une liaison DVI, la connexion risque d'échouer.

■ Compatibilité du signal HDMI avec cet appareil

Signaux audio

Types de signaux audio	Formats des signaux audio	Supports compatibles
PCM linéaire à 2 voies	2 voies, 32-192 kHz, 16/20/24 bits	CD, DVD-Vidéo, DVD-Audio, etc.
PCM linéaire multivoies	8 voies, 32-192 kHz, 16/20/24 bits	DVD-Audio, etc.
DSD	2/5.1 voies, 2,8224 MHz, 1 bit	SA-CD, etc.
Train binaire	Dolby Digital, DTS	DVD-Vidéo, etc.
Train binaire (son haute définition)	Dolby TrueHD, Dolby Digital Plus, DTS-HD Master Audio, DTS-HD High Resolution Audio	Blu-ray Disc, HD DVD, etc.



- Si l'appareil transmettant la source d'entrée peut décoder les signaux audio à train binaire des commentaires audio, vous pourrez

reproduire les sources audio avec les commentaires audio à condition d'effectuer les raccordements suivants:

- entrée audio analogique multivoies (page 22)
- DIGITAL INPUT OPTICAL (ou COAXIAL)
- Reportez-vous au mode d'emploi fourni avec l'appareil source et réglez l'appareil correctement.

Remarques

- Lors de la lecture de DVD audio protégés contre la copie avec le système CPPM, les signaux vidéo et audio peuvent être absents dans le cas de certains types de lecteurs de DVD.
- Cet appareil n'est pas compatible avec les appareils HDCP ou HDMI qui ne prennent pas en charge le système DVI.
- Pour décoder les signaux audio à train binaire sur cet appareil, réglez correctement l'appareil source de sorte qu'il transmette directement les signaux audio à train binaire (sans les décoder).
- Cet appareil ne prend pas en charge les commentaires audio (par exemple les contenus audio spéciaux téléchargés d'Internet) des Blu-ray Disc ou HD DVD. Il ne peut pas lire les commentaires audio accompagnant certains Blu-ray Disc ou HD DVD.

Signaux vidéo

Cet appareil est compatible avec les signaux vidéo ayant les résolutions suivantes:

- 480i/60 Hz
- 576i/50 Hz
- 480p/60 Hz
- 576p/50 Hz
- 720p/60 Hz, 50 Hz
- 1080i/60 Hz, 50 Hz
- 1080p/60 Hz, 50 Hz, 24Hz

Prise en charge des signaux vidéo Deep Color et x.v.Color

Cet appareil est compatible avec les signaux vidéo Deep Color (30 ou 36 bits) et x.v.Color. Pour obtenir ces signaux vidéo aux prises HDMI OUT sans aucun traitement, réglez "HDMI ▶ HDMI" (page 82) sur "Inchangé".

Remarque

Si le moniteur vidéo utilisé ne prend pas en charge les signaux vidéo Deep Color et x.v.Color, il se pourrait que la source vidéo ne soit pas lue correctement.

■ Attribution par défaut des sources aux prises d'entrée HDMI

Prise d'entrée HDMI	Source d'entrée attribuée
IN1	BD/HD DVD
IN2	DVD
IN3	CBL/SAT
IN4	DVR

Acheminement des signaux audio et vidéo

■ Sens des signaux audio

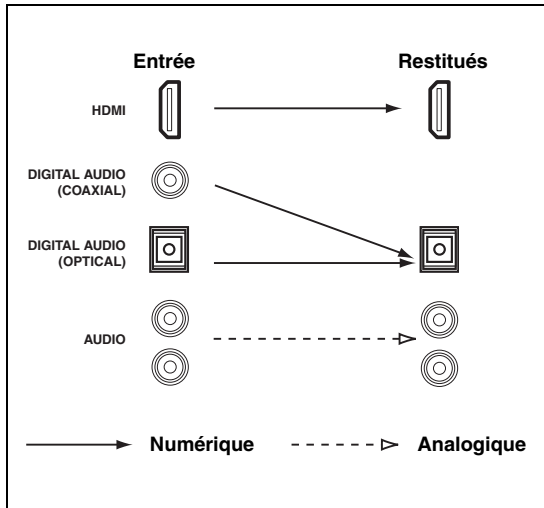

Remarque

Seules les prises d'entrée HDMI prennent en charge les signaux DSD, Dolby TrueHD, Dolby Digital Plus, DTS-HD Master Audio et DTS-HD High Resolution Audio.

■ Sens des signaux vidéo

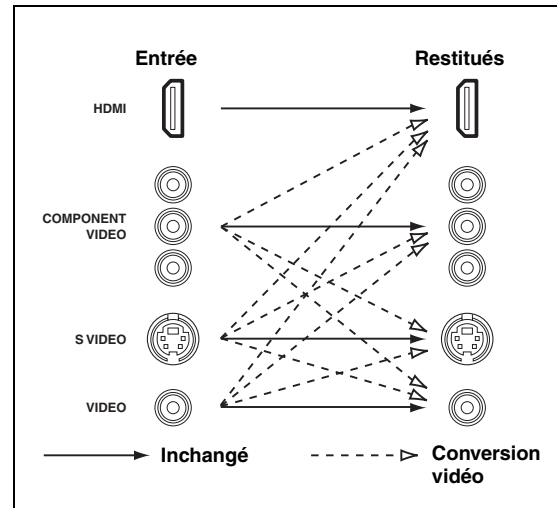

- La conversion vidéo analogique-HDMI est toujours possible sauf si l'appareil reçoit des signaux vidéo aux prises d'entrée HDMI ou des signaux vidéo analogiques d'une résolution de 1080p.
- Pour définir la conversion vidéo analogique-analogique ou modifier d'autres réglages vidéo, configurez les paramètres "Vidéo" (page 82).
- Si l'appareil reçoit simultanément d'autres signaux analogiques vidéo, il accorde la priorité comme suit : (1) COMPONENT VIDEO, (2) S VIDEO, (3) VIDEO.

Raccordement d'un moniteur TV ou d'un projecteur



Assurez-vous que cet appareil et les autres appareils sont débranchés des prises secteur.



Choisissez les types de signaux audio produits aux prises HDMI OUT en configurant le paramètre "Audio Sortie" (page 83).

Remarque

Si vous éteignez le moniteur vidéo raccordé aux prises HDMI OUT par une liaison DVI, la connexion risque d'échouer. Dans ce cas, le témoin HDMI clignote de façon irrégulière.

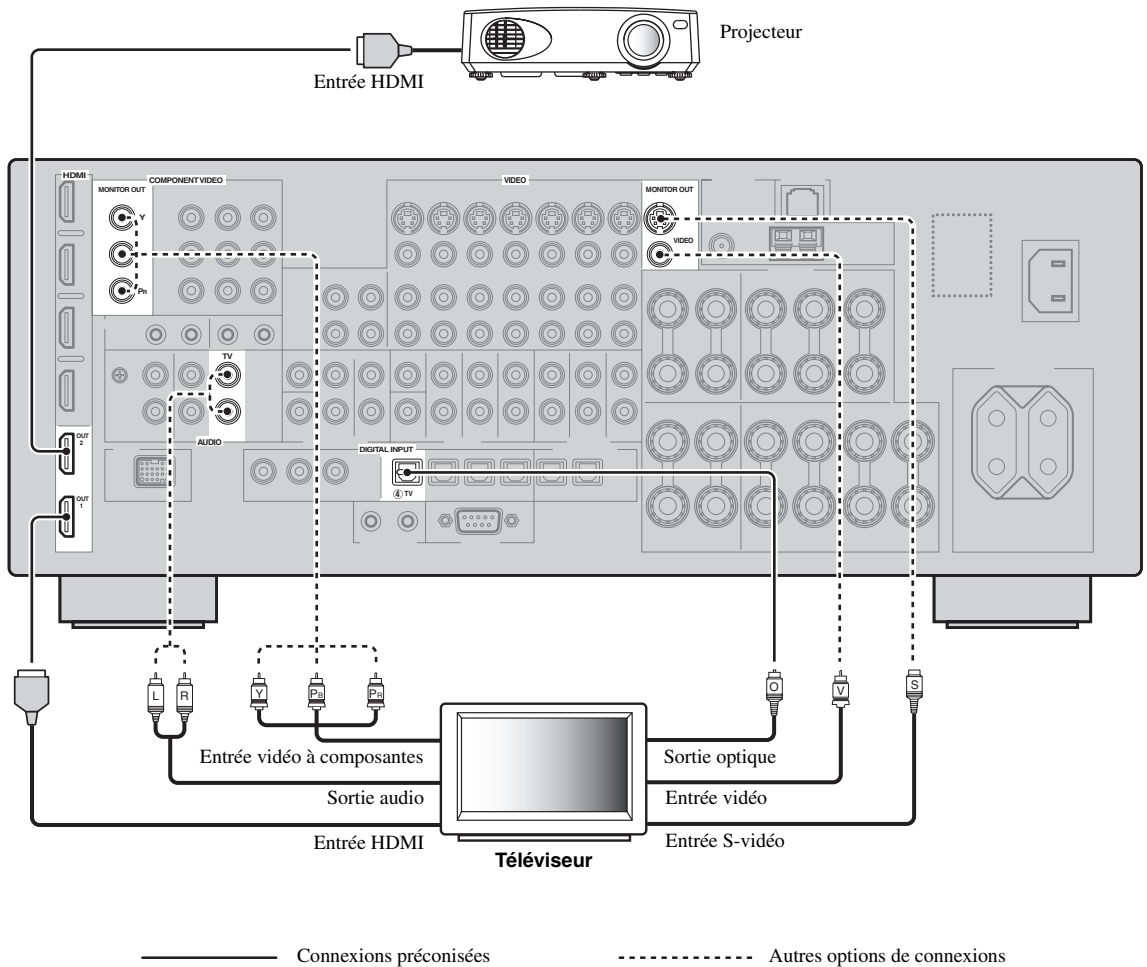

Raccordement d'autres appareils

■ Raccordement d'appareils audio et vidéo

Cet appareil dispose de trois types de prises audio, trois types de prises vidéo et de prises HDMI. Choisissez le type de prises en fonction de l'appareil que vous comptez connecter.



Le format HDMI permet de transmettre à la fois les signaux audio et vidéo numériques via un seul câble HDMI.

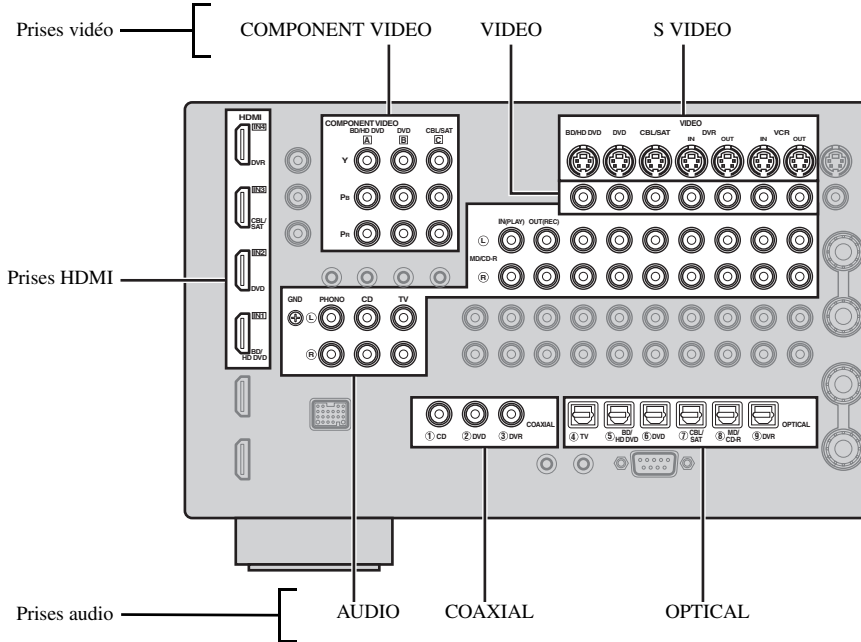

Exemple de raccordement (connexion d'un lecteur de DVD)

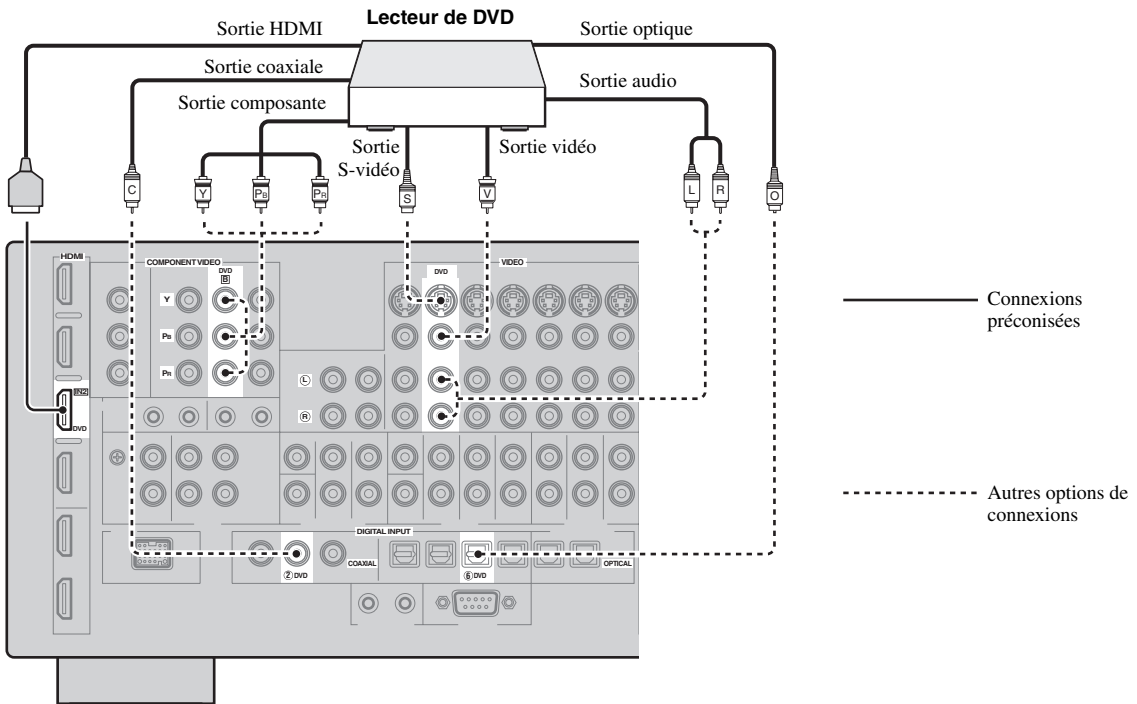

Prises utilisées pour les raccordements audio et vidéo

Les raccordements préconisés sont imprimés en gras. Si vous raccordez un appareil d'enregistrement, vous devez également effectuer les raccordements nécessaires à l'enregistrement (pour transmettre le signal de cet appareil à l'enregistreur).



Assurez-vous que cet appareil et les autres appareils sont débranchés des prises secteur.



Vous pouvez aussi utiliser les prises VIDEO AUX (page 24) en face avant pour raccorder un appareil supplémentaire.

Appareil	Format du signal	Prises pour le raccordement	
		Sur l'autre appareil	Sur cet appareil
Lecteur de Blu-ray Disc ou de HD DVD	Audio/vidéo	Sortie HDMI	HDMI IN1 (BD/HD DVD)
	Audio	Sortie optique	OPTICAL (BD/HD DVD)
		Sortie audio (analogique)	AUDIO (BD/HD DVD)
	Vidéo	Sortie composante	COMPONENT VIDEO (BD/HD DVD)
		Sortie S-vidéo	S VIDEO (BD/HD DVD)
	Sortie vidéo (composite)	VIDEO (BD/HD DVD)	
Lecteur de DVD	Audio/vidéo	Sortie HDMI	HDMI IN2 (DVD)
	Audio	Sortie optique	OPTICAL (DVD)
		Sortie coaxiale	COAXIAL (DVD)
		Sortie audio (analogique)	AUDIO (DVD)
	Vidéo	Sortie composante	COMPONENT VIDEO (DVD)
		Sortie S-vidéo	S VIDEO (DVD)
	Sortie vidéo (composite)	VIDEO (DVD)	
Décodeur	Audio/vidéo	Sortie HDMI	HDMI IN3 (CBL/SAT)
	Audio	Sortie optique	OPTICAL (CBL/SAT)
		Sortie audio (analogique)	AUDIO (CBL/SAT)
	Vidéo	Sortie composante	COMPONENT VIDEO (CBL/SAT)
		Sortie S-vidéo	S VIDEO (CBL/SAT)
	Sortie vidéo (composite)	VIDEO (CBL/SAT)	
Graveur de DVD	Audio/vidéo	Sortie HDMI	HDMI IN4 (DVR)
	Audio	Sortie coaxiale	COAXIAL (DVR)
		Sortie audio (analogique)	AUDIO (DVR IN)
	Vidéo	Sortie S-vidéo	S VIDEO (DVR IN)
		Sortie vidéo (composite)	VIDEO (DVR IN)
	Enregistrement audio	Entrée optique	OPTICAL (DVR)
		Entrée audio (analogique)	AUDIO (DVR OUT)
	Enregistrement vidéo	Entrée S-vidéo	S VIDEO (DVR OUT)
		Entrée vidéo (composite)	VIDEO (DVR OUT)

Appareil	Format du signal	Prises pour le raccordement	
		Sur l'autre appareil	Sur cet appareil
VCR	Audio	Sortie audio (analogique)	AUDIO (VCR IN)
	Vidéo	Sortie S-vidéo	S VIDEO (VCR IN)
		Sortie vidéo (composite)	VIDEO (VCR IN)
	Enregistrement audio	Entrée audio (analogique)	AUDIO (VCR OUT)
	Enregistrement vidéo	Entrée S-vidéo	S VIDEO (VCR OUT)
Entrée vidéo (composite)		VIDEO (VCR OUT)	
Lecteur de CD	Audio	Sortie coaxiale	COAXIAL (CD)
		Sortie audio (analogique)	AUDIO (CD)
Enregistreur de MD ou graveur de CD	Audio	Sortie audio (analogique)	AUDIO (MD/CD-R IN)
	Enregistrement audio	Entrée optique	OPTICAL (MD/CD-R)
		Entrée audio (analogique)	AUDIO (MD/CD-R OUT)
Platine tourne-disque	Audio	Sortie audio (analogique)	AUDIO (PHONO)

Remarques

- Veillez à effectuer le raccordement aux mêmes prises que celles utilisées sur votre téléviseur si la fonction de conversion vidéo est désactivée. Par exemple, si votre téléviseur a été raccordé à la prise VIDEO MONITOR OUT de cet appareil, raccordez les autres appareils aux prises VIDEO.
- Prenez connaissance des lois sur les droits d'auteur en vigueur dans votre pays avant de copier un CD, ou d'enregistrer une émission de radio, etc. La copie d'une œuvre couverte par des droits d'auteur peut être interdite par la loi.
- Si vous raccordez votre lecteur de DVD aux prises OPTICAL et COAXIAL, la priorité est donnée aux signaux transmis par la prise COAXIAL.
- Les signaux GUI ne sont pas transmis aux prises DVR OUT et VCR OUT et ne peuvent donc pas être enregistrés.
- Pour établir une liaison numérique avec un élément autre que celui assigné par défaut à chaque prise DIGITAL INPUT ou DIGITAL OUTPUT, réglez le paramètre "Attrib. E/S" (page 86).
- Si la platine tourne-disque raccordée à la prise PHONO est pourvue d'une cellule bas niveau (cellule MC), insérez un transformateur-élévateur, ou un amplificateur pour cellule MC, entre la tête de lecture et les prises PHONO.
- Reliez la platine tourne-disque à la borne GND de cet appareil de façon à réduire les bruits.

■ Raccordement d'un amplificateur extérieur

Cet appareil est suffisamment puissant pour entraîner n'importe quelle chaîne à usage domestique. Si vous souhaitez fournir plus de puissance aux enceintes, ou tout simplement utiliser un autre amplificateur, reliez-le aux prises PRE OUT. Chaque prise PRE OUT fournit les signaux de la même voie que les bornes SPEAKERS correspondantes.

Remarques

- Si vous reliez un appareil aux prises PRE OUT, ne branchez rien sur les bornes SPEAKERS.
- Réglez le niveau de sortie du caisson de graves au moyen de la commande dont il est pourvu.

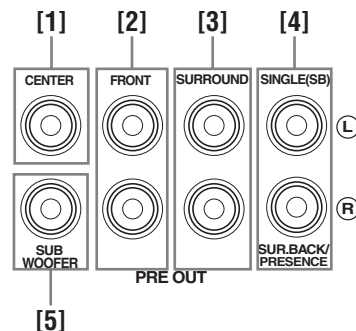

[1] Prise CENTER PRE OUT

Il s'agit de la prise de sortie de la voie centrale.

[2] Prises FRONT PRE OUT

Il s'agit des prises de sortie des voies avant.

[3] Prises SURROUND PRE OUT

Il s'agit des prises de sortie des voies d'ambiance.

[4] Prises SUR.BACK/PRESENCE PRE OUT

Il s'agit des prises de sortie des voies d'ambiance arrière ou de présence. Si vous ne raccordez qu'un seul amplificateur externe pour la voie d'ambiance arrière, vous devrez le raccorder à la prise SINGLE (SB).



- Pour obtenir les signaux des voies d'ambiance arrière à ces prises, réglez "Présence av." sur "Aucune" et "Surr. arr." sur tout paramètre autre que "Aucune" (page 76).
- Pour obtenir les signaux des voies de présence à ces prises, réglez "Présence av." sur "Oui" et "Surr. arr." sur "Aucune" (page 76).

[5] Prise SUBWOOFER PRE OUT

Cette prise sert à raccorder un caisson de graves amplifié.

■ Raccordement d'un lecteur multiformat ou d'un décodeur externe

Cet appareil est équipé de 6 prises d'entrée complémentaires (FRONT L/R, CENTER, SURROUND L/R et SUBWOOFER) permettant le raccordement multivoie d'un lecteur multiformat, d'un décodeur externe, etc. Si vous réglez "Nbres d'ent." sur "8 Canaux" (page 74), vous avez la possibilité d'utiliser les prises d'entrée audio analogiques attribuées à "Entrée avant" comme prises d'entrée des voies avant.

Remarques

- Quand vous sélectionnez "MULTI CH" comme source d'entrée, le processeur de numérique de champ sonore est automatiquement désactivé.
- Vu que cet appareil ne réachemine pas les signaux reçus aux prises MULTI CH INPUT pour palier à des enceintes manquantes, veillez à disposer d'un système d'enceintes de minimum 5.1 voies si vous utilisez cette fonction.

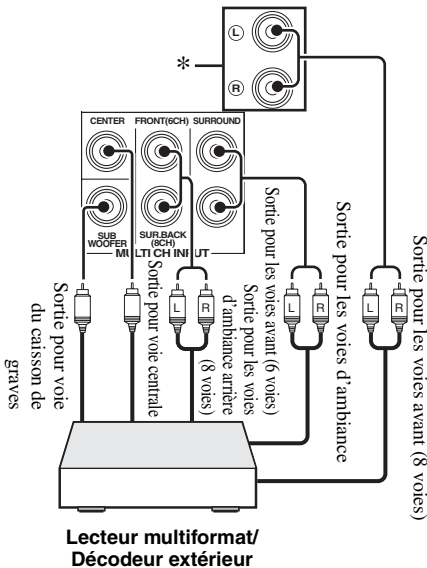

* Ce sont les prises d'entrée audio analogique désignées par "Entrée avant" dans "MULTI CH" (page 75).

■ Raccordement d'une station universelle Yamaha iPod ou d'un ampli-sintoniseur Bluetooth sans fil

La face arrière de cet appareil est dotée d'une prise DOCK permettant le raccordement d'une station universelle Yamaha iPod (comme la YDS-11, vendue séparément) ou d'un ampli-sintoniseur Bluetooth sans fil (comme le YBA-10, vendu séparément). Raccordez une station universelle Yamaha iPod ou un ampli-sintoniseur Bluetooth à la prise DOCK sur la face arrière de cet appareil à l'aide du câble prévu à cet effet.

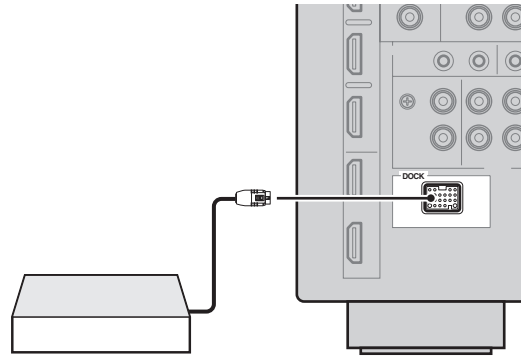

Station universelle Yamaha iPod ou ampli-sintoniseur Bluetooth sans fil

■ Utilisation des prises REMOTE IN/OUT

Si les appareils sont des produits de marque Yamaha et peuvent recevoir les signaux de commande, reliez les prises REMOTE IN et REMOTE OUT aux prises d'entrée et de sortie du boîtier de télécommande avec le minicâble analogique mono de la façon suivante.

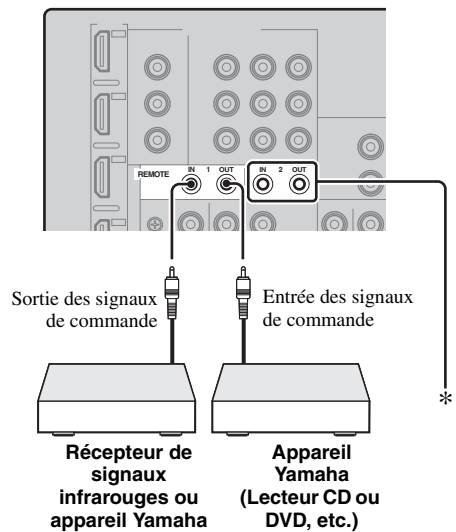

* Vous pouvez raccorder un autre récepteur de signaux infrarouges et un autre appareil Yamaha aux prises REMOTE IN/OUT 2 de la même façon qu'aux prises REMOTE IN/OUT 1.

■ Raccordement au réseau

Pour connecter cet appareil à votre réseau, vous devez brancher une extrémité d'un câble réseau (câble droit CAT-5 ou plus) sur le port NETWORK de cet appareil et l'autre extrémité sur un des ports LAN d'un routeur prenant en charge le protocole DHCP (Dynamic Host Configuration Protocol). Le schéma suivant montre le raccordement de l'appareil à un des ports LAN d'un routeur disposant de 4 ports. Vous ne pourrez écouter les fichiers de musique sauvegardés sur votre ordinateur ou un Yamaha MCX-2000, accéder à la radio Internet ou piloter cet appareil via votre ordinateur que si chaque appareil est raccordé correctement au réseau.

Remarques

- Vous devez utiliser un câble STP (câble à paires torsadées blindées; en vente dans le commerce) pour raccorder un concentrateur réseau ou un routeur à cet appareil.
- Si la fonction DHCP de votre routeur est désactivée, les paramètres réseau devront être réglés manuellement (page 84).
- Les appareils Yamaha MCX-2000, MCX-A10 et MCX-C15 peuvent ne pas être vendus dans certaines régions.

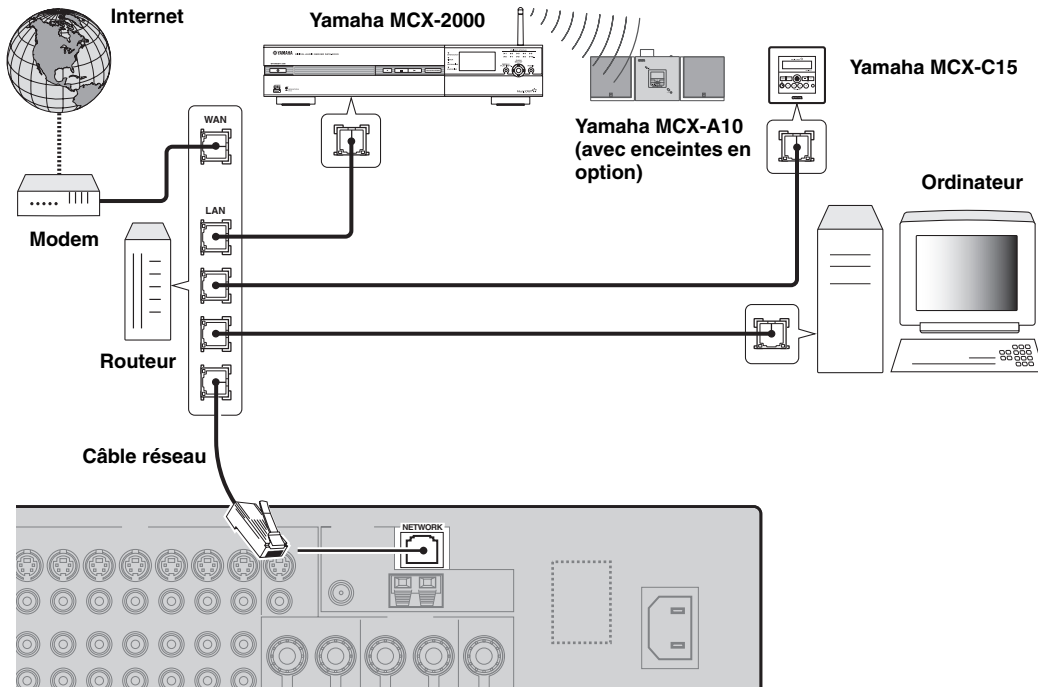

■ Raccordement d'un périphérique USB

Branchez une mémoire USB ou un lecteur audio portable USB au port USB sur la face avant de cet appareil. Pour en savoir plus sur les mémoires USB prises en charge par cet appareil, voyez page 59.

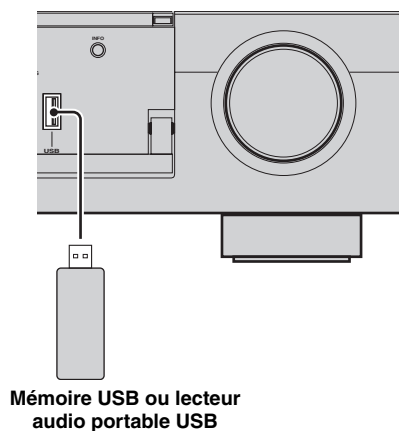

Utilisation des prises VIDEO AUX sur la face avant

Reliez votre console de jeu ou votre caméscope aux prises VIDEO AUX sur la face avant de l'appareil. Pour écouter la source raccordée à ces prises, sélectionnez "V-AUX" comme source d'entrée.

Attention

Veillez à réduire complètement le volume de cet appareil et des autres appareils avant de les relier.

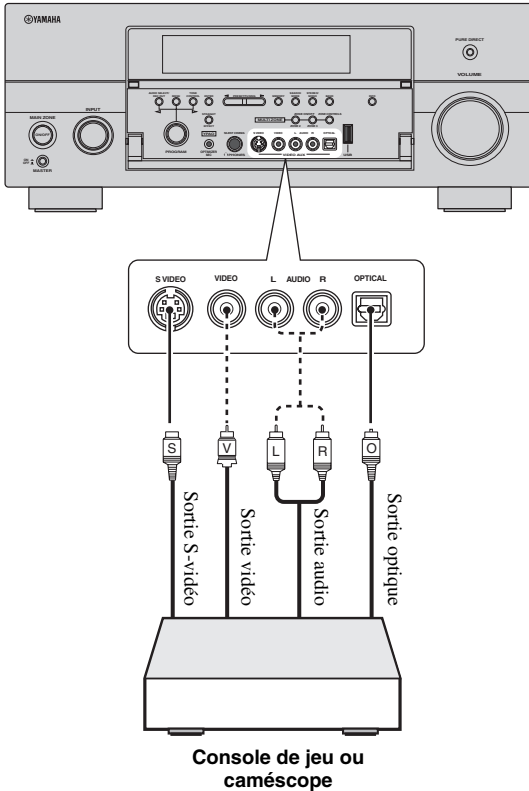

Raccordement des antennes FM et AM

Cet appareil est fourni avec une antenne FM et une antenne AM intérieures. En principe, ces antennes doivent être suffisantes pour capter un signal de puissance convenable.

Remarques

- Les types d'antennes fournies et la borne pour antenne FM de cet appareil sont différents selon les modèles.
- (Modèle pour l'Asie et modèle Standard seulement) Veillez à régler l'intervalle des fréquences selon l'incrément de syntonisation utilisé dans la région (page 111).
- L'antenne cadre AM doit être placée à distance de cet appareil.
- L'antenne cadre AM doit être reliée à l'appareil, y compris dans le cas où une antenne AM extérieure est utilisée.
- Si la réception devait être mauvaise, installez une antenne extérieure. Pour de plus amples détails concernant cette question, veuillez consulter le revendeur ou le service après-vente Yamaha.

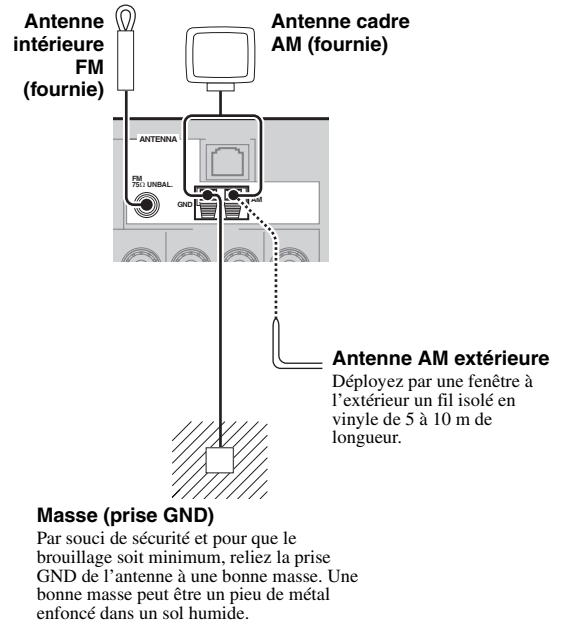

Assemblage de l'antenne cadre AM fournie

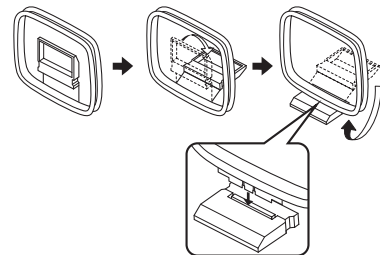

Raccordement du fil de l'antenne cadre AM

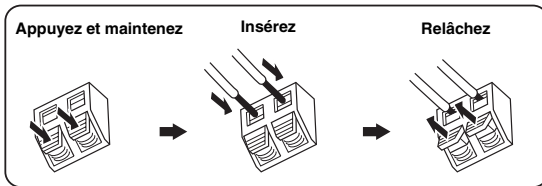

Le fil de l'antenne cadre AM n'a pas de polarité et n'importe quelle extrémité peut être insérée dans la borne AM ou GND.

Raccordement du câble d'alimentation

■ Raccordement du câble d'alimentation secteur

Lorsque tous les appareils sont raccordés, branchez une extrémité du câble d'alimentation sur la prise d'entrée et l'autre extrémité sur une prise secteur.

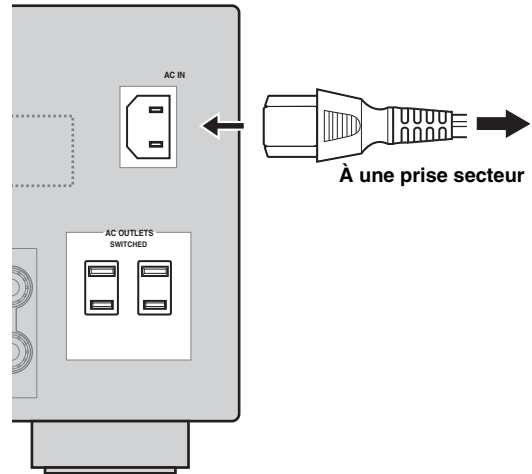

Remarque

(Modèle pour l'Asie seulement) Sélectionnez un des câbles d'alimentation fournis selon le type de prise secteur installée avant de raccorder cet appareil à une prise secteur.

■ AC OUTLET(S) (SWITCHED)

Modèles pour le Royaume-Uni et l'Australie ... 1 prise secteur
Modèle pour la Corée..... Aucune prise secteur
Autres modèles..... 2 prises secteur

Utilisez ces prises secteur pour alimenter les appareils connectés. Raccordez les câbles d'alimentation des autres appareils à ces prises. Ces prises sont alimentées sur le secteur lorsque cet appareil est en service. Toutefois, l'alimentation de ces prises est coupée lorsque cet appareil est hors service. Pour le détail sur la puissance maximale ou la consommation totale des appareils pouvant être raccordés à ces prises, voir "Caractéristiques techniques" (page 131).

Remarque

La puissance nominale de l'appareil (un caisson de graves, par exemple) raccordé à cette prise ou ces prises ne peut pas dépasser la puissance maximum fournie par cet appareil.

Secours de la mémoire

Le secours de la mémoire évite que les données sauvegardées ne soient effacées chaque fois que l'appareil est mis en veille. Toutefois, les données enregistrées seront perdues si l'appareil reste débranché de la prise secteur ou si le courant est coupé pendant plus d'une semaine.

Réglage de l'impédance des enceintes et de la langue du menu GUI

Attention

Si vous utilisez des enceintes de 6 ohms, réglez "SPEAKER IMP" sur "6Ω MIN" AVANT d'utiliser cet appareil. Vous pouvez aussi utiliser des enceintes de 4 ohms comme enceintes avant (page 110).

1 Assurez-vous que cet appareil est hors service.

2 Maintenez la pression d'un doigt sur **ⓃSTRAIGHT de la face avant puis appuyez sur **ⒶMASTER ON/OFF** pour le mettre en position ON.**

L'appareil se met en service et le menu des réglages approfondis apparaît sur l'afficheur de la face avant.

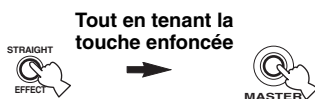

3 Tournez le sélecteur **ⓂPROGRAM pour sélectionner "SPEAKER IMP".**

4 Appuyez plusieurs fois de suite sur **ⓃSTRAIGHT pour sélectionner "6Ω MIN".**

5 Tournez le sélecteur **ⓂPROGRAM pour sélectionner "LANGUAGE".**

6 Appuyez sur **ⓃSTRAIGHT pour sélectionner la langue souhaitée pour le menu GUI qui s'affiche sur le moniteur vidéo.**

Choix: **ENGLISH** (Anglais), 日本語 (Japonais), Français (Français), Deutsch (Allemand), Español (Espagnol), Русский (Russe)

Remarques

- Pour en savoir plus sur la langue d'affichage, voyez "Langue" (page 112)
- Vous pouvez aussi sélectionner la langue d'affichage via le menu GUI (page 89).

7 Appuyez de nouveau sur **ⒶMASTER ON/OFF pour faire ressortir la touche et le mettre en position OFF.**

Remarque

Le réglage effectué agira à la prochaine mise en service de cet appareil.

Mise en ou hors service de cet appareil

■ **Mise en service de cet appareil**

Appuyez sur la touche **ⒶMASTER ON/OFF pour la mettre en position ON sur la face avant.**

Si vous mettez cet appareil en service par la touche **ⒶMASTER ON/OFF**, la zone principale sera active.

■ **Mise hors service de cet appareil**

Appuyez de nouveau sur la touche **ⒶMASTER ON/OFF pour la mettre en position OFF sur la face avant.**

■ **Mise en veille de la zone principale**

Appuyez sur la touche **ⒷMAIN ZONE ON/OFF (ou **ⒼSTANDBY**).**

■ **Activation de la zone principale quand l'appareil est en veille**

Appuyez sur la touche **ⒷMAIN ZONE ON/OFF (ou **ⒼPOWER**).**



- En général, il est conseillé de mettre l'appareil en veille lorsqu'il n'est pas utilisé. En veille, l'appareil consomme une faible quantité d'électricité pour être en mesure de recevoir les signaux infrarouges qui peuvent être émis par le boîtier de télécommande.
- **ⒷMAIN ZONE ON/OFF**, **ⒼSTANDBY** et **ⒼPOWER** sont uniquement opérationnels quand **ⒶMASTER ON/OFF** est enfoncé en position ON.
- Lorsque vous mettez en service l'appareil, il faut attendre quelques secondes avant qu'il ne restitue le son.

En cas de problème...

- Mettez tout d'abord cet appareil hors tension puis de nouveau sous tension.
- Si le problème persiste, initialisez les paramètres de cet appareil (page 124).

Afficheur de la face avant

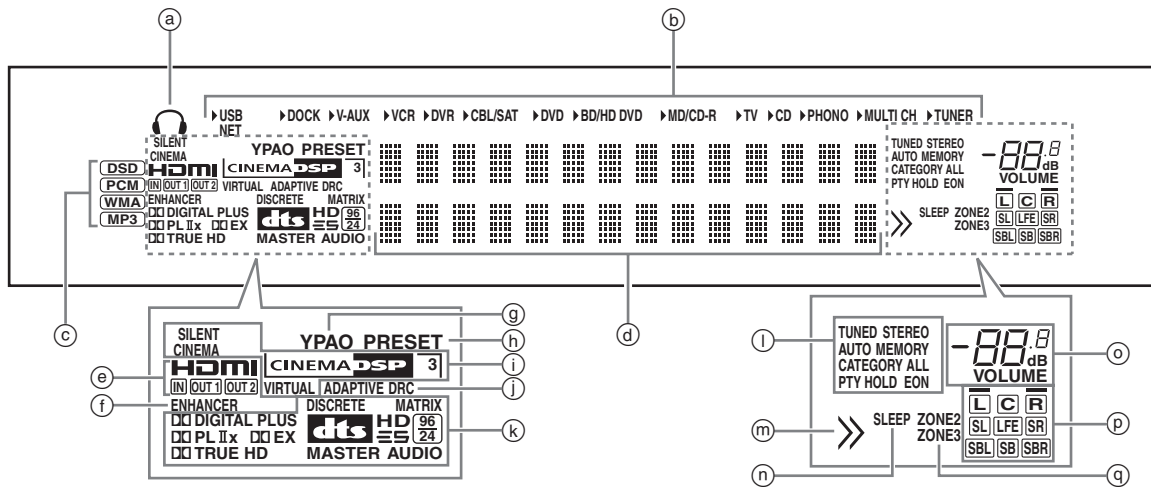

Ⓐ Témoin du casque

Ce témoin s'éclaire lorsque le casque est branché (page 38).

Ⓑ Témoins des sources d'entrée

Le curseur correspondant s'allume pour indiquer la source d'entrée actuellement sélectionnée.

Remarque

Le témoin NET s'allume également quand "Veille du réseau" (page 84) est réglé sur "Activé" et que cet appareil est en veille.

Ⓒ Témoins des signaux d'entrée

Le témoin correspondant s'éclaire lorsque cet appareil reproduit les signaux audio DSD (Direct Stream Digital), PCM (Pulse Code Modulation), WMA (Windows Media Audio) ou MP3 (MPEG-1 Audio Layer-3).

Ⓓ Afficheur multifonction

Il fournit le nom de la correction de champ sonore utilisée et d'autres informations relatives aux réglages et modifications.

Ⓔ Témoin HDMI

Témoin IN

Ce témoin s'éclaire lorsque le signal de la source d'entrée sélectionnée est appliqué à l'une des prises d'entrée HDMI (page 16).

Témoin OUT 1/OUT 2

Le témoin correspondant s'allume quand le signal HDMI est transmis aux prises HDMI OUT. (page 16).

Ⓕ Témoin ENHANCER

Ce témoin s'éclaire lorsque le mode Compressed Music Enhancer fonctionne (page 45).

Ⓖ Témoin YPAO

S'éclaire lorsque vous exécutez le réglage auto et que les réglages d'enceintes spécifiés par ce réglage automatique sont utilisés tels quels (page 30).

Ⓗ Témoin PRESET

Ce témoin s'éclaire lorsque l'appareil est en mode de mise en mémoire automatique.

Ⓐ Témoins DSP

Le témoin correspondant s'éclaire lorsqu'une des corrections de champ sonore est sélectionnée.

Témoin SILENT CINEMA

Ce témoin s'éclaire lorsque le casque est branché et qu'une correction de champ sonore est sélectionnée (page 45).

Témoin CINEMA DSP

Ce témoin s'éclaire lorsque vous sélectionnez une correction de champ sonore CINEMA DSP (page 40).

Témoin 3D

Ce témoin s'éclaire lorsque le mode CINEMA DSP 3D fonctionne (page 46).

Témoin VIRTUAL

Ce témoin s'éclaire lorsque la correction Virtual CINEMA DSP est active (voir page 45).

Ⓐ Témoin ADAPTIVE DRC

Ce témoin s'éclaire lorsque la commande de dynamique adaptative est active (page 78).

Ⓐ Témoins des décodeurs

Lorsque l'un des décodeurs de l'appareil est en fonctionnement, le témoin correspondant s'éclaire.

Ⓐ Témoins du syntoniseur

Ces témoins s'éclairent lorsque l'appareil est en mode d'accord FM et AM.

Ⓐ Témoin de navigation pour menu

Ce témoin s'éclaire lorsque l'article de menu actuel contient lui-même des articles (pour la navigation au sein des menus pour iPod, par exemple).

Ⓝ Témoign SLEEP

Ce témoin s'éclaire lorsque la minuterie de mise hors service est active (page 39).

Ⓞ Témoign de niveau VOLUME

- Le niveau sonore actuel s'affiche ici.
- Ce témoin clignote quand la fonction de mise en sourdine est en service (page 38).

Ⓟ Témoins de voie d'entrée et d'enceintes

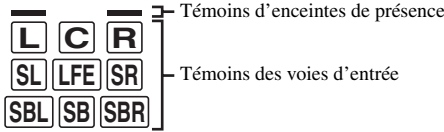

Témoins des voies d'entrée

- Ces témoins indiquent quelles voies sont présentes dans le signal d'entrée numérique.
- Ces témoins s'allument ou clignotent selon les réglages d'enceintes quand l'appareil est en mode de réglages automatiques (page 30).

Témoins d'enceintes de présence

Ils s'éclairent selon le réglage de "Présence av." (page 76) dans "Configuration" pendant le réglage automatique (page 30) ou le réglage du niveau de sortie des enceintes dans "Niveau" (page 77).

Ⓠ Témoins ZONE2/ZONE3

Ce témoin s'éclaire lorsque la Zone 2 ou Zone 3 est en service (page 108).

Utilisation du boîtier de télécommande

Le boîtier de télécommande émet un rayon infrarouge. Veillez à le pointer directement sur le capteur de télécommande de l'appareil pour en assurer le fonctionnement.

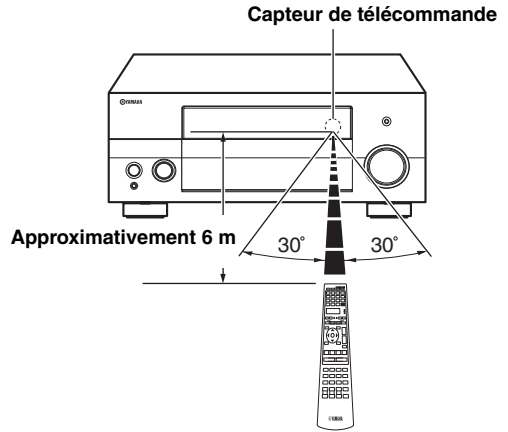

Ⓡ LIGHT

Allume les touches du boîtier de télécommande et de l'afficheur (4).

Fenêtre d'affichage (4)

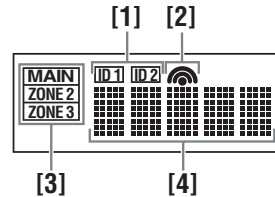

[1] Témoign ID1/ID2

Indique l'identité du boîtier de télécommande actuellement sélectionnée (page 111).

[2] Témoign de transmission

Il apparaît quand le boîtier de télécommande émet des signaux infrarouges.

[3] Témoins de zone

Indique la zone de commande actuelle (page 108).

[4] Affichage des informations

Indique le nom de la source d'entrée sélectionnée que vous pouvez commander.

Émetteur infrarouge (1)

Les signaux infrarouges de commande sont émis ici. Dirigez cette ouverture vers l'appareil sur lequel vous voulez agir.

Sélecteur de mode de fonctionnement (16)

Les fonctions de certaines touches changent selon la position du sélecteur de mode.

AMP

Active la fonction d'amplification de cet appareil.

SOURCE

Agit sur l'appareil choisi au moyen d'une des touches de sélection d'entrée (page 96).

TV

Agit sur le téléviseur (page 95).

Remarques

- Ne renversez aucun liquide sur le boîtier de télécommande.
- Ne laissez pas tomber le boîtier de télécommande.
- Ne conservez pas, ne rangez pas le boîtier de télécommande dans les endroits suivants:
 - très humides, par exemple près d'un bain
 - très chauds, par exemple près d'un poêle ou d'un appareil de chauffage
 - exposés à des températures très basses
 - poussiéreux
- Pour savoir comment spécifier les codes de commande des autres éléments, voir page 98.

Ouverture et fermeture de la trappe avant

Pour accéder aux commandes derrière la trappe avant, appuyez doucement sur sa partie inférieure. Conservez la trappe fermée lorsque vous n'utilisez pas ces commandes.

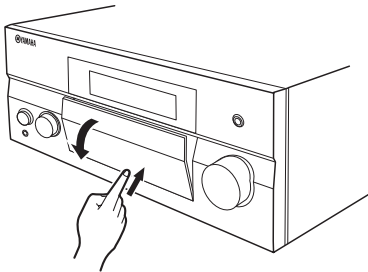

Optimisation du réglage des enceintes pour votre salle d'écoute

Cet appareil est doté de la technologie YPAO (Yamaha Parametric room Acoustic Optimizer) qui permet d'éviter les réglages fastidieux d'enceintes et garantit une grande précision lors des réglages automatiques. Le microphone d'optimisation fourni capte les sons émis par les enceintes dans l'environnement d'écoute réel et cet appareil les analyse. Cet appareil est doté de diverses fonctions de configuration automatique. Choisissez les fonctions de configuration automatique selon vos préférences.

Réglage automatique rapide (page 30)

Cette fonction permet d'effectuer le réglage auto sans utiliser l'écran GUI.

Réglage auto de base (page 31)

Cette fonction permet d'optimiser la configuration de cet appareil en fonction d'une position d'écoute unique. Vous pouvez en outre choisir les paramètres qui seront optimisés lors du réglage auto.

Réglage automatique avancé (page 33)

Cette fonction permet d'optimiser la configuration de cet appareil en fonction de plusieurs positions d'écoute. Vous pouvez en outre choisir les paramètres qui seront optimisés lors du réglage auto.

Avant de démarrer le réglage automatique

Vérifiez les points suivants avant d'entreprendre le réglage auto.

- Les enceintes sont raccordées correctement.
- Le casque est débranché de cet appareil.
- L'appareil est en service.
- Le caisson de graves raccordé est en service et le volume est à un niveau moyen (ou légèrement inférieur).
- Les commandes de la fréquence de transition du caisson de graves raccordé sont au niveau maximal.

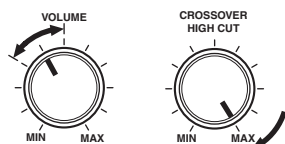

Commandes d'un caisson de graves (exemple)

- La pièce est suffisamment silencieuse.
- Réglez le sélecteur de mode de fonctionnement du boîtier de télécommande sur **AMP**.

Remarques

- Sachez qu'il est normal que des tonalités d'essai puissantes soient émises pendant le réglage auto.
- Pour que les résultats soient les meilleurs possible, veillez à ce que le plus grand silence règne dans la pièce tout au long du réglage auto. Si les bruits ambiants sont importants, les résultats ne seront pas satisfaisants.

Réglage automatique rapide

Cette fonction permet d'effectuer le réglage auto sans utiliser l'écran GUI.

1 Branchez le microphone d'optimisation fourni à la prise OPTIMIZER MIC située sur la face avant.

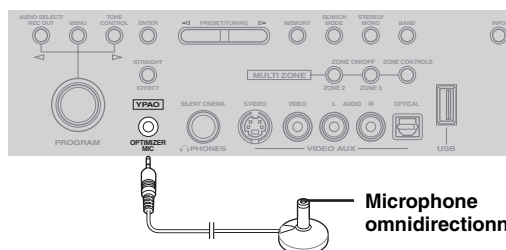

Le message suivant apparaît sur l'afficheur de la face avant.

```
CONFIG. AUTO  
ENTER P. DÉMAR
```

Remarque

"Affi. Menu GUI" s'affiche si l'écran du menu GUI est activé. Dans ce cas, appuyez sur **MENU** pour désactiver l'écran du menu GUI ou effectuez la "Réglage auto de base" (page 31).

2 Posez le microphone d'optimisation sur une surface plate, la tête omnidirectionnelle tournée vers le haut, à l'emplacement de la position d'écoute.

Microphone d'optimisation

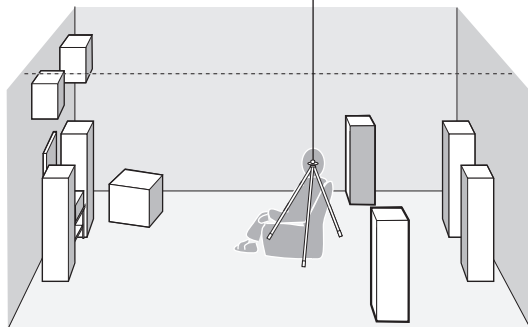

Si possible, montez le microphone d'optimisation sur un trépied (etc.) pour qu'il soit à la même hauteur que vos oreilles quand vous êtes assis à la position d'écoute. Le microphone d'optimisation peut être fixé à un trépied (etc.) avec la vis de celui-ci.

Avant de passer à l'opération suivante

Lorsque vous effectuez l'opération suivante, le réglage auto démarre après 10 secondes. N'effectuez aucune autre opération sur cet appareil pendant le réglage auto. Pour garantir des mesures précises, nous vous conseillons de quitter la pièce ou de rester à distance des enceintes pendant toute la durée de la mesure. Celle-ci dure environ 3 minutes.

3 Appuyez sur **ENTER** pour démarrer la mesure.

L'appareil démarre un décompte de 10 secondes.



- Si vous voulez démarrer directement la mesure, appuyez à nouveau sur **ENTER**.
- Pour annuler la procédure de réglage auto et retourner à l'écran affiché précédemment, appuyez sur **RETURN**.

Pendant la mesure, des tonalités d'essai puissantes sont émises par chaque enceinte. Quand toutes les mesures sont terminées, "TERMINÉ" s'affiche.

```

TERMINÉ
DÉBRANCHER MIC
  
```

Remarque

Si un message d'erreur ou d'avertissement s'affiche, voyez "Réglage automatique" (page 122).

```

ERREUR: E-01
APPUYER ENTER
  
```

4 Débranchez le microphone d'optimisation pour terminer le réglage auto.



Vous pouvez vérifier les résultats des mesures via l'écran GUI (page 34).

Réglage auto de base

Cette fonction permet d'optimiser la configuration de cet appareil en fonction d'une position d'écoute unique. Vous pouvez en outre choisir les paramètres qui seront optimisés lors du réglage auto.

1 Mettez le moniteur vidéo en service et suivez les étapes 1 et 2 sous "Réglage automatique rapide" (page 30).

2 Appuyez sur **MENU** du boîtier de télécommande.

L'écran suivant (menu GUI) s'affiche sur le moniteur vidéo.

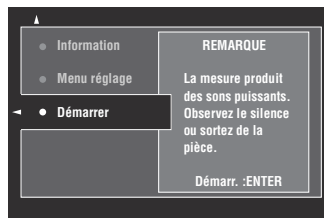

3 Pour choisir les paramètres à optimiser, appuyez sur **Δ** pour choisir le "Menu réglage" et appuyez ensuite sur **▷**.

Si vous ne souhaitez pas choisir les paramètres à optimiser, passez à l'étape 6.



Si vous ne choisissez aucun paramètre, l'appareil optimise les paramètres sélectionnés lors de la dernière optimisation. Par défaut, tous les paramètres sont sélectionnés.

4 Appuyez plusieurs fois sur **Δ** / **▽** pour sélectionner un paramètre, puis appuyez sur **ENTER** pour sélectionner ou désélectionner la case.

Cochez les cases des paramètres à optimiser.

Paramètre	Descriptions
Multimesure (mesure de plusieurs points)	Vous pouvez optimiser la configuration de cet appareil pour plusieurs positions d'écoute. Pour le détail, voir "Réglage automatique avancé" (page 33). Pour le réglage auto de base, laissez ce paramètre sur sa valeur par défaut.

Paramètre	Descriptions
Câblage (raccordement des enceintes)	Vérification et correction des enceintes reliées et de la polarité des connexions.
Distance (distance des enceintes)	Vérification et réglage de la distance de chaque enceinte par rapport au siège de l'auditeur et synchronisation de la sortie de toutes les voies.
Taille (taille des enceintes)	Vérification et correction de la réponse en fréquence de chaque enceinte et spécification de la fréquence de recouvrement des basses fréquences pour chaque voie.
Égalisation (égalisation des enceintes)	L'égaliseur paramétrique règle le niveau des bandes de fréquences spécifiées. Les bandes de fréquences les plus importantes sont sélectionnées en fonction de la pièce d'écoute et leur niveau est ajusté de manière à créer un champ sonore cohérent dans toute la pièce.
Niveau (niveau des enceintes)	Vérification et réglage du niveau sonore (volume) émis par chaque enceinte.

5 Lorsque vous avez terminé les réglages, appuyez sur **⏪** pour revenir à la page précédente du menu, puis appuyez sur **⏩** pour sélectionner "Démarrer".

Avant de passer à l'opération suivante

Lorsque vous effectuez l'opération suivante, le réglage auto démarre après 10 secondes. N'effectuez aucune autre opération sur cet appareil pendant le réglage auto. Pour garantir des mesures précises, nous vous conseillons de quitter la pièce ou de rester à distance des enceintes pendant toute la durée de la mesure. Celle-ci dure environ 3 minutes.

6 Appuyez sur **ENTER** pour démarrer la mesure.

L'appareil démarre un décompte de 10 secondes.



- Si vous voulez démarrer directement la mesure, appuyez à nouveau sur **ENTER**.
- Pour annuler la procédure de réglage auto et retourner à l'écran affiché précédemment, appuyez sur **RETURN**.

Pendant la mesure, des tonalités d'essai puissantes sont émises par chaque enceinte. Quand toutes les mesures sont terminées, "Mesure terminée Réussi" s'affiche.

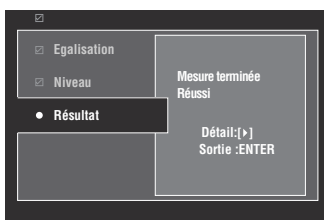

Remarque

Si un message d'erreur ou d'avertissement s'affiche, voyez "Messages d'erreur et d'avertissement" (page 32).

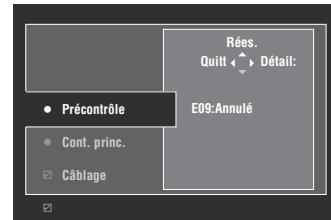

7 Appuyez sur **ENTER** pour fermer la fenêtre "Résultat".



- Pour afficher des résultats détaillés des mesures, appuyez sur **⏩**. Appuyez plusieurs fois de suite sur **⏩** / **⏪** pour alterner entre plusieurs paramètres (page 35). Appuyez sur **⏪** pour retourner à la fenêtre "Résultat".
- Pour effectuer à nouveau la mesure depuis l'étape 4, appuyez sur **⏩**.

8 Appuyez sur **⏪** pour sauvegarder les résultats des mesures ou sur **⏩** si vous ne voulez pas les conserver.

9 Appuyez sur **MENU** pour désactiver le menu GUI et débranchez le microphone d'optimisation.

Messages d'erreur et d'avertissement

Si un message d'erreur ou d'avertissement s'affiche pendant la procédure de réglage auto, effectuez une des opérations suivantes. Pour en savoir plus sur chacun de ces messages, voyez "Réglage auto" (page 113).

- Pour afficher des informations détaillées sur les messages d'erreur et d'avertissement, appuyez sur **⏩**. Appuyez sur **⏩** / **⏪** pour afficher la page précédente/suivante (si disponible). Appuyez sur **⏪** pour revenir à la page de menu précédente.
- Pour retourner au menu GUI, appuyez sur **⏪**.
- Pour effectuer à nouveau la mesure, appuyez sur **⏩**.
- Pour ignorer le message et continuer la procédure, appuyez sur **⏩**.

Remarque

Selon le type d'erreur (ou l'avertissement), il se peut que certaines opérations ne puissent pas être exécutées.

Réglage automatique avancé

Cette fonction permet d'optimiser la configuration de cet appareil en fonction de plusieurs positions d'écoute. Vous pouvez en outre choisir les paramètres qui seront optimisés lors du réglage auto.

1 Mettez le moniteur vidéo en service et branchez le microphone d'optimisation à la prise OPTIMIZER MIC sur la face avant.

2 Placez le microphone d'optimisation à la première position d'écoute.

L'exemple illustré ci-dessous indique où placer le microphone d'optimisation pour optimiser la configuration de l'appareil pour sept positions d'écoute.

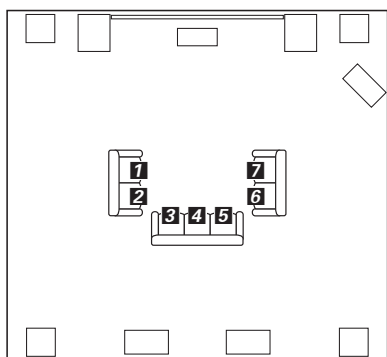

1/2/3/4/5/6/7: Positions d'écoute

3 Appuyez sur MENU du boîtier de télécommande.

L'écran GUI s'affiche sur le moniteur vidéo.

4 Appuyez sur Menu réglage , puis appuyez sur Démarrer .

5 Appuyez plusieurs fois de suite sur Multimesure , puis appuyez sur Démarrer .

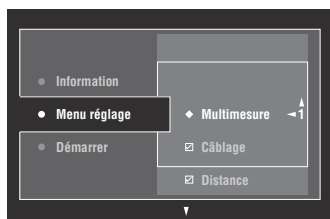

6 Appuyez plusieurs fois de suite sur Multimesure pour définir le nombre de positions d'écoute puis appuyez sur Démarrer .

Choix: 1 (par défaut), 2, 3, 4, 5, 6, 7, 8

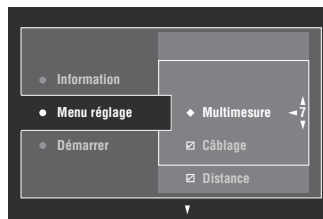

7 Pour choisir les paramètres à optimiser, appuyez sur Menu réglage puis appuyez sur ENTER pour sélectionner ou désélectionner la case.

Si vous ne souhaitez pas choisir les paramètres à optimiser, passez à l'étape 8.



Si vous ne choisissez aucun paramètre, l'appareil optimise les paramètres sélectionnés lors de la dernière optimisation. Par défaut, tous les paramètres sont sélectionnés.

8 Appuyez sur Démarrer pour revenir à la page précédente du menu, puis appuyez sur Menu réglage pour sélectionner "Démarrer".

Avant de passer à l'opération suivante

Lorsque vous effectuez l'opération suivante, le réglage auto démarre après 10 secondes. N'effectuez aucune autre opération sur cet appareil pendant le réglage auto. Pour garantir des mesures précises, nous vous conseillons de quitter la pièce ou de rester à distance des enceintes pendant toute la durée de la mesure.

9 Appuyez sur ENTER pour démarrer la mesure.

L'appareil démarre un décompte de 10 secondes.



- Si vous voulez démarrer directement la mesure, appuyez à nouveau sur ENTER .
- Pour annuler la procédure de réglage auto et retourner à l'écran affiché précédemment, appuyez sur RETURN .

Pendant la mesure, des tonalités d'essai puissantes sont émises par chaque enceinte. Une fois tous les paramètres mesurés pour la première position d'écoute, le message suivante s'affiche.

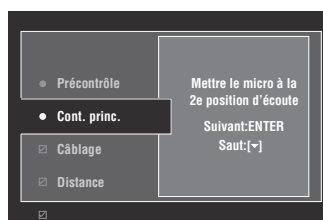

Remarque

Si un message d'erreur ou d'avertissement s'affiche, voyez "Messages d'erreur et d'avertissement" (page 32).

10 Placez le microphone d'optimisation à la deuxième position d'écoute et appuyez sur **ⓈENTER** pour démarrer la mesure.



Vous pouvez annuler la mesure des autres positions d'écoute en appuyant sur **Ⓢ▽**.

11 Répétez l'étape 10 jusqu'à ce que toutes les positions d'écoute aient été mesurées.

Une fois que toutes les mesures sont effectuées -ou que vous avez annulé la mesure des autres points d'écoute-, le message "Mesure terminée Réussi" s'affiche.

12 Effectuez les étapes 7 à 9 sous "Réglage auto de base" (page 31) pour vérifier les résultats des mesures et désactiver le menu GUI.

Vérification et chargement des paramètres de réglage auto

Cette fonction permet de contrôler le résultat du réglage auto. Vous pouvez aussi recharger les paramètres de réglage auto si vous n'êtes pas satisfait des réglages manuels de configuration des enceintes et des paramètres sonores.

Remarque

Quand vous rechargez les paramètres du dernier réglage auto, vous perdez tous vos réglages manuels. Pour savoir comment sauvegarder les réglages avant de recharger les paramètres du dernier réglage auto, voyez "Mémoire sys." (page 90).

1 Réglez le sélecteur de mode de fonctionnement sur **ⓈAMP** puis appuyez sur **ⓈMENU**.

L'écran GUI s'affiche sur le moniteur vidéo.



Si l'écran affiche un autre répertoire que le "Menu principal" (page 68), appuyez sur **ⓈMENU** et maintenez-le enfoncé pour afficher le menu GUI principal.

2 Appuyez plusieurs fois de suite sur **Ⓢ△ / ▽** pour sélectionner "Réglage", puis appuyez sur **Ⓢ▷**.

3 Appuyez plusieurs fois de suite sur **Ⓢ△ / ▽** pour sélectionner "Régl Auto", puis appuyez sur **Ⓢ▷**.

4 Appuyez sur **Ⓢ△** pour sélectionner "Information", puis appuyez sur **Ⓢ▷**.

5 Appuyez plusieurs fois de suite sur **Ⓢ△ / ▽** pour sélectionner le paramètre dont vous voulez vérifier le réglage.

Paramètre	Descriptions
Multimesure (mesure de plusieurs points)	Affiche le nombre de positions d'écoute mesurées.
Câblage (raccordement des enceintes)	Indique la polarité de chaque enceinte raccordée. – “NOR” apparaît lorsque la polarité de l'enceinte raccordée est normale. – “INV” apparaît lorsque la polarité de l'enceinte raccordée est inversée. – “DET” apparaît lorsque l'appareil détecte un caisson de graves connecté. – “---” apparaît si aucune enceinte n'est raccordée à la voie correspondante.
Distance (distance des enceintes)	Indique la distance aux enceintes depuis la position d'écoute. Appuyez plusieurs fois de suite sur Ⓢ pour afficher la distance de chaque enceinte.
Taille (taille des enceintes)	Affiche la taille des enceintes raccordées et la fréquence de coupure des graves (“Coupure”). – “LRG” apparaît lorsque l'enceinte raccordée peut reproduire convenablement les signaux à basses fréquences. – “PT” apparaît lorsque l'enceinte raccordée ne peut pas reproduire convenablement les signaux à basses fréquences.
Égalisation (égalisation des enceintes)	Indique le réglage de réponse en fréquence obtenu pour chaque enceinte raccordée. Vous pouvez changer le type d'égaliseur paramétrique affiché dans la page de résultats en appuyant plusieurs fois sur Ⓢ dans la page de résultats “Égalisation”. Pour appliquer le résultat affiché, appuyez sur ⓈENTER . Choix: Naturel , Plat, Avant – Sélectionnez “Naturel” pour lisser la réponse en fréquence de toutes les enceintes et atténuer l'accentuation des fréquences aiguës. Nous vous conseillons ce réglage lorsque le réglage “Plat” produit un son un peu trop tranchant. – Sélectionnez “Plat” pour lisser la réponse en fréquence de toutes les enceintes. Nous vous conseillons ce réglage si toutes vos enceintes sont de qualité similaire. – Sélectionnez “Avant” pour régler la réponse en fréquence de chaque enceinte en fonction des sons émis par les enceintes avant. Nous vous conseillons ce réglage si les enceintes avant sont de qualité nettement supérieure aux autres.
Niveau (niveau des enceintes)	Affiche le résultat du réglage de niveau de sortie pour chaque enceinte raccordée. Vous pouvez afficher le résultat du réglage de niveau des enceintes pour chaque type d'égaliseur paramétrique (voyez ci-dessus) en appuyant plusieurs fois sur Ⓢ . Sélectionnez “Direct” pour afficher le résultat obtenu sans faire appel à l'égaliseur paramétrique.



Les résultats des mesures responsables de l'affichage de messages d'avertissement sont affichés en jaune ou en rose.

Remarques

- “---” s'affiche quand aucune enceinte n'est raccordée à la voie en question ou que l'appareil n'a pas encore mesuré cette voie.
- Si vous changez les enceintes ou leur position, ou si vous modifiez la disposition des éléments de la pièce d'écoute, recommencez le réglage auto pour effectuer un nouvel étalonnage de la chaîne.
- En fonction des caractéristiques du caisson de graves ou des amplificateurs éventuellement raccordés, les distances indiquées sur la page de résultats de “Distance” peuvent être plus grandes que les distances réelles.
- Dans les résultats de “Égalisation”, pour garantir des réglages plus fins, plusieurs valeurs peuvent être désignées pour la même bande.

6 Pour recharger le paramètre affiché, appuyez sur **ⓈENTER**.

7 Appuyez sur **ⓈMENU** pour désactiver le menu GUI.



- Vous pouvez choisir le type d'égaliseur paramétrique avec “Sélection PEQ” (page 79).
- Vous pouvez régler la phase du caisson de graves raccordé avec “Phase” (page 76).

Attention

Il faut être très prudent lorsque vous écoutez des CD codés en DTS. Lorsque vous écoutez un CD codé en DTS sur un lecteur de CD incompatible avec DTS, vous entendez des parasites qui risquent d'abîmer les haut-parleurs. Vérifiez que votre lecteur de CD peut lire les CD codés en DTS. Vérifiez également le volume sonore de votre lecteur de CD avant d'écouter un CD codé en DTS.



Pour écouter des CD gravés dans le format DTS avec une liaison audio numérique, il faut régler "Mode décod." dans "Sél. Entrée" sur "DTS" avant la lecture (page 74).

Avant d'effectuer ce qui suit, réglez le sélecteur de mode de fonctionnement du boîtier de télécommande sur **AMP**.

Opérations de base

1 Mettez en service le moniteur vidéo relié à l'appareil.



- Si vous avez raccordé deux moniteurs vidéo aux prises HDMI OUT de cet appareil, appuyez plusieurs fois sur **HDMI OUT** pour choisir le ou les moniteurs actifs. Voyez page 37 pour en savoir plus.
- Vous pouvez piloter cet appareil via l'écran de l'interface graphique utilisateur (GUI; page 65).
- Vous pouvez configurer les réglages de l'afficheur à l'aide des paramètres "Vidéo" (page 82) et "Régl. d'affichage" (page 87).

2 Tournez le sélecteur **INPUT** (ou appuyez sur une des touches de sélection d'entrée (3)).

Le nom de la source d'entrée sélectionnée s'affiche pendant quelques secondes.

Sources d'entrée disponibles

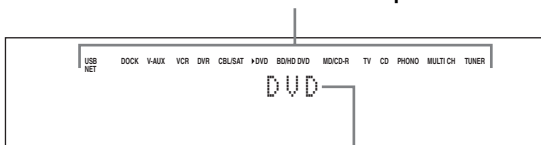

Source d'entrée sélectionnée

3 Commencez la lecture sur l'appareil sélectionné, ou choisissez une station de radio.

- Reportez-vous aux modes d'emploi de l'appareil source.
- Syntonisation radio FM/AM (page 48)
- Lecture sur appareil Bluetooth (page 54)
- Lecture sur iPod (page 56)
- Lecture via USB ou réseau (page 58)

4 Tournez **VOLUME** (ou appuyez sur **VOLUME +/-**) pour régler le volume de sortie.



Pour régler le niveau de chaque enceinte, voir page 47.

5 Tournez le sélecteur **PROGRAM** (ou appuyez plusieurs fois de suite sur une des touches de sélection de correction de champ sonore (2)) pour sélectionner la correction souhaitée.

Pour le détail sur la correction des champs sonores, voir page 40.

Catégorie de corrections de champ sonore sélectionnée

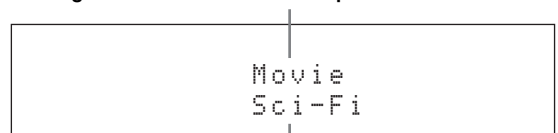

Correction de champ sonore sélectionnée



Pour modifier l'information (source d'entrée actuelle, correction de champ sonore actuelle, etc.) indiquée sur l'afficheur de la face avant, appuyez plusieurs fois de suite sur **INFO** (ou réglez le sélecteur de mode de fonctionnement sur **AMP** et appuyez sur **INFO**).

Sélection des prises d'entrée audio (AUDIO SELECT)

Utilisez cette fonction (sélection de la prise d'entrée audio) pour basculer sur une autre prise d'entrée lorsque plusieurs prises sont attribuées à la même source d'entrée.

- 1 Tournez le sélecteur **ⓈINPUT** (ou appuyez sur une des touches de sélection d'entrée (Ⓢ)) pour sélectionner la source d'entrée souhaitée.
- 2 Appuyez sur **ⓈAUDIO SELECT** et tournez le sélecteur **ⓈPROGRAM** (ou réglez le mode de fonctionnement sur **ⓈAMP** et appuyez plusieurs fois sur **ⓈAUDIO SEL**) pour choisir la sélection de prise d'entrée audio voulue.

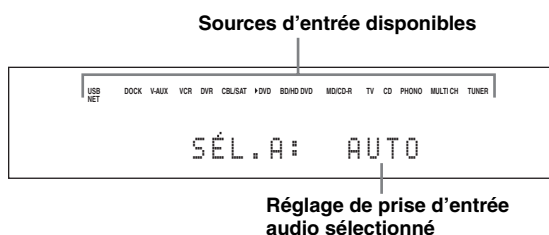

AUTO	Ce mode sélectionne automatiquement les signaux d'entrée dans l'ordre suivant: (1) HDMI (2) Signaux numériques (3) Signaux analogiques
HDMI	Sélectionne seulement les signaux HDMI. Si aucun signal HDMI n'est appliqué à l'entrée, aucun son n'est émis.
COAX/OPT	Ce mode sélectionne automatiquement les signaux d'entrée dans l'ordre suivant: (1) Entrée des signaux numériques à la prise COAXIAL. (2) Entrée des signaux numériques à la prise OPTICAL. Si aucun signal n'est appliqué à l'entrée, aucun son n'est émis.
ANALOG	Ce mode ne sélectionne que les signaux analogiques. Si aucun signal analogique n'est appliqué à l'entrée, aucun son n'est émis.



Vous pouvez régler la sélection de la prise d'entrée audio par défaut à l'aide du paramètre "Sél. audio" (page 74).

Remarque

Cette fonction n'est disponible que si une prise d'entrée numérique est attribuée à la source d'entrée sélectionnée sous "Attrib. E/S" (page 86). "HDMI" n'est disponible que lorsqu'une prise d'entrée HDMI a été attribuée.

Sélection d'un appareil entrée multivoies

Cette fonction permet de sélectionner comme source d'entrée l'appareil relié aux prises MULTI CH INPUT (page 22).

Tournez le sélecteur **ⓈINPUT** sur la face avant pour sélectionner "MULTI CH" (ou bien appuyez sur **ⓈMULTI**).



Vous pouvez effectuer les réglages d'entrée multivoies à l'aide du paramètre "MULTI CH" (page 74).

Remarque

Les corrections de champ sonore ne peuvent pas être sélectionnés lorsque "MULTI CH" est sélectionné comme source.

Sélection de la prise HDMI OUT

Utilisez cette fonction pour choisir la ou les prises HDMI OUT auxquelles les signaux d'entrée seront acheminés.

Réglez le sélecteur de mode de fonctionnement sur **ⓈAMP** puis appuyez plusieurs fois sur **ⓈHDMI OUT** sur le boîtier de télécommande pour sélectionner le paramètre voulu.

Le réglage de sortie HDMI change comme suit.

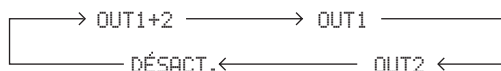

OUT 1+2	Les signaux sont acheminés simultanément aux prises HDMI OUT 1 et HDMI OUT 2.
OUT 1	Les signaux sont acheminés à la prise HDMI OUT 1.
OUT 2	Les signaux sont acheminés à la prise HDMI OUT 2.
DÉSACT.	Aucun signal n'est acheminé aux prises HDMI OUT 1 et HDMI OUT 2. Sélectionnez ce réglage lorsque vous n'utilisez pas le moniteur vidéo raccordé à une des prises HDMI OUT.



"Monit. de contr." (page 83) permet de sélectionner la prise HDMI OUT vers laquelle les signaux de commande HDMI sont acheminés.

Utilisation d'un casque

Branchez un casque muni d'un câble à fiche audio analogique stéréo sur la prise PHONES sur la face avant.

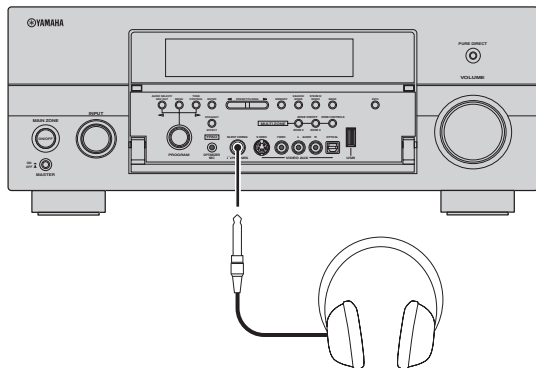

Lorsque vous sélectionnez une correction de champ sonore, le mode SILENT CINEMA s'active automatiquement (page 45).

Remarques

- Lorsque vous raccordez un casque, aucun signal n'est transmis aux bornes d'enceintes.
- Tous les signaux audionumériques multivoies sont alors réduits à des signaux pour les voies gauche et droite du casque.
- Lorsque "MULTI CH" est sélectionné comme source d'entrée, seuls les signaux transmis aux prises MULTI CH INPUT FRONT sont produits.

Mise en sourdine du son

Appuyez sur **MUTE** sur le boîtier de télécommande pour mettre le son en sourdine. Appuyez une nouvelle fois sur **MUTE** pour rétablir le son.



- Le témoin de niveau du VOLUME clignote lorsque la fonction de mise en sourdine est en service.
- Vous pouvez régler le niveau de la sourdine à l'aide du paramètre "Atténuation" (page 78).

Affichage des réglages de la source d'entrée

Vous pouvez afficher le format, la fréquence d'échantillonnage, la voie, le débit binaire et les balises du signal actuel.

- 1 Réglez le sélecteur de mode de fonctionnement sur **AMP** puis appuyez sur **STATUS** sur le boîtier de télécommande. Les réglages de la source d'entrée s'affichent sur l'écran GUI.
- 2 Appuyez sur **◀ / ▶** pour alterner entre l'affichage des réglages audio et vidéo.
- 3 Appuyez à nouveau sur **STATUS** sur le boîtier de télécommande pour refermer l'écran des réglages de la source d'entrée.

Affichage des réglages audio

Format	Format du signal. Si l'appareil ne détecte pas de signaux numériques, il adopte automatiquement l'entrée analogique.
Échant.	C'est le nombre d'échantillons par seconde extrait d'un signal continu de manière à obtenir un signal discret.
Voie	C'est le nombre de voies dans le signal d'entrée fourni par la source (avant/ambiance/LFE). Par exemple, une piste sonore à 3 voies avant, 2 voies d'ambiance et une voie LFE est indiquée sous la forme "3/2/0,1".
Débit	Le nombre de bits passant à un point donné par seconde.
Dialogue	C'est le niveau standard des dialogues, programmé pour les signaux à trains binaires de l'entrée actuelle.
Flag1/Flag2	Balise associée aux signaux à trains binaires PCM et destinée à ordonner à l'appareil de sélectionner le décodeur approprié.

Remarques

- "—" apparaît si l'appareil ne peut pas afficher les informations correspondantes.
- Les signaux discrets des voies d'ambiance gauche et droite peuvent être inclus dans certains contenus à trains binaires audio haute définition bien qu'ils soient codés avec un débit binaire de 192 kHz.
- Certains lecteurs convertissent les trains binaires Dolby TrueHD ou Dolby Digital Plus en trains binaires Dolby Digital, tout en convertissant les trains binaires DTS-HD Master Audio ou DTS-HD High Resolution Audio en trains binaires DTS, bien que vous ayez fait les réglages nécessaires pour une transmission directe.

■ Affichage des réglages vidéo

Signal HDMI	Type des signaux vidéo de la source et des signaux vidéo transmis aux prises HDMI OUT de cet appareil.
Résol. HDMI	Résolution du signal à l'entrée (analogique ou HDMI) et à la sortie (HDMI).
Rés. analog.	Résolution des signaux vidéo de la source et des signaux vidéo transmis aux prises COMPONENT MONITOR OUT de cet appareil.
Erreur HDMI	Message d'erreur pour les sources HDMI ou les périphériques HDMI raccordés.

Messages d'erreur HDMI

Dépass. syst.	Le nombre d'appareils HDMI raccordés est supérieur à la limite.
Erreur HDCP (Message HDMI)	HDCP échec de l'authentification.
Résol. hrs plage	Résol. hrs plage. Le moniteur connecté est incompatible avec la résolution du signal d'entrée vidéo.

Utilisation de la minuterie de mise hors service

Utilisez cette minuterie pour mettre la zone principale en veille après l'écoulement d'un certain temps. Cette minuterie est commode si vous désirez vous coucher alors que l'appareil fournit un signal ou enregistre celui provenant d'une source. La minuterie met également hors service tous les appareils alimentés par la prise AC OUTLET(S) (page 25).

Réglez le mode de fonctionnement sur **16AMP puis appuyez plusieurs fois de suite sur **13**SLEEP sur le boîtier de télécommande pour régler la durée.**

Le réglage de minuterie change comme illustré ci-dessous.

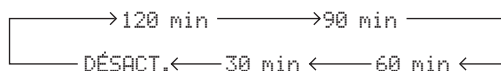

Sur l'afficheur de la face avant, le témoin SLEEP s'éclaire et le nom de la correction de champ sonore sélectionnée apparaît à nouveau lorsque la minuterie est mise en service.

Annulation de la minuterie

Réglez le mode de fonctionnement sur **16**AMP puis appuyez plusieurs fois de suite sur **13**SLEEP sur le boîtier de télécommande pour sélectionner "VEILLE Désact.".



Si vous réglez la zone principale sur le mode de veille, la minuterie s'annule automatiquement.

Corrections de champ sonore

Cet appareil est doté de plusieurs décodeurs numériques de précision qui vous garantissent la reproduction multivoie de pratiquement toutes les sources (stéréo ou multivoies). Cet appareil est aussi pourvu d'un processeur numérique Yamaha de champ sonore (DSP) qui, à l'intérieur d'une puce, contient plusieurs corrections de champ que vous pouvez employer pour rehausser le plaisir de l'écoute.



Les corrections de champ sonore Yamaha CINEMA DSP sont compatibles avec toutes les sources Dolby Digital, DTS, Dolby Surround, Dolby TrueHD et DTS-HD Master Audio.

Sélection d'une correction de champ sonore

Tournez le sélecteur **PROGRAM** (ou réglez le sélecteur de mode de fonctionnement sur **AMP**, puis appuyez plusieurs fois de suite sur une des touches de sélection de correction de champ sonore (2)).

Le nom de la correction de champ sonore sélectionnée apparaît sur l'afficheur de la face avant et sur l'affichage restreint.



- Vous pouvez sélectionner les corrections de champ sonore de votre choix et régler les paramètres à l'aide du menu (page 69).
- Les paramètres des champs sonores disponibles et le champ sonore obtenu dépendent des sources d'entrée et des réglages de cet appareil.

Remarques

- Lorsque vous sélectionnez une source d'entrée, l'appareil adopte automatiquement la dernière correction de champ sonore associée à cette source.
- Les corrections de champ sonore ne peuvent pas être sélectionnées lorsque l'appareil raccordé aux prises MULTI CH INPUT est sélectionné comme source d'entrée (page 37) ou lorsque cet appareil est en mode PUR DIRECT (page 47).
- Lorsqu'une correction de champ sonore est utilisée pour la lecture d'une source DTS 96/24, la correction sélectionnée est appliquée sans que le décodeur DTS 96/24 ne soit activé.
- Les signaux à fréquence d'échantillonnage supérieure à 48 kHz sont d'abord rééchantillonnés à 48 kHz ou à une fréquence inférieure, puis la correction de champ sonore est appliquée.

Description des caractéristiques des corrections de champ sonore

Les caractéristiques et tendances de chaque correction de champ sonore sont reprises et expliquées ci-après.

Remarque

Les caractéristiques des corrections de champ sonore peuvent varier en fonction de la configuration de la pièce d'écoute, etc.

Taille du champ sonore (Taille)



Indique la taille de champ sonore à générer. Lorsque la valeur réglée est plutôt petite, le son sélectionné sera celui correspondant à une petite pièce, et quand la valeur est plutôt grande, le son correspondra à une grande pièce.

Équilibre vertical/horizontal (Équilibre V/H)



Indique l'équilibre dans le sens vertical (hauteur) et horizontal du champ sonore à générer. Si le réglage de cet élément se trouve plutôt du côté horizontal, le son est celui d'un espace dont les murs reflètent fortement les sons, et s'il se trouve plus du côté vertical, les sons sembleront être reflétés plus fortement du plafond.

Équilibre avant/arrière (Équilibre Av/Ar)



Un champ sonore de CINEMA DSP déterminant si l'effet est plus marqué vers l'avant ou l'arrière. Si l'effet est plus puissant vers l'avant, l'auditeur ressent un effet d'ouverture et de profondeur dans la direction de l'écran, et s'il est plus puissant vers l'arrière, il ressent un effet d'enveloppement et de mouvement. Convient fondamentalement à tous les types de correction ayant un bon équilibre avant/arrière, et convient aussi pour certaines corrections dont l'équilibre est plus vers l'avant ou l'arrière.

Atmosphère de champ sonore (Atmosphère)



Le champ sonore à générer est évalué en fonction de sa proximité avec l'un ou l'autre des éléments suivants: Simple: Les sons s'évanouissent de façon simple, avec une impression de légèreté et de douceur en fonction de la correction. Ce réglage convient bien à pratiquement tous les contenus, mais il offre peu de brillance ou de puissance.

Complexe: Le son se transforme de façon complexe en s'évanouissant, avec un effet riche et brillant, selon la correction sélectionnée.

Ce réglage peut être très percutant selon le contexte tout en ne convenant bien qu'à une gamme plus restreinte de contenus.



Le champ sonore à générer est évalué en fonction de sa proximité avec l'un ou l'autre des éléments suivants: Calme: Un effet calme et modéré dans l'ensemble, insistant sur la qualité générale de l'atmosphère, sans viser aucun effet extrême. Ce réglage convient bien à pratiquement tous les contenus, mais offre peu de caractère et de puissance.

Puissance: Conçu pour des contenus bien déterminés (projetant de grands espaces, une ambiance survoltée, etc.). Ce réglage peut être très percutant selon le contexte tout en ne convenant bien qu'à une gamme plus restreinte de contenus.

■ Pour les sources audio musicales

☀ Pour les sources musicales audio, il est conseillé d'utiliser le mode "PUR DIRECT" (page 47), le mode "STRAIGHT" (page 46) ou le mode de décodage d'ambiance (page 63).

CLASSICAL 1 CLASSICAL

Hall in Munich Ce champ sonore simule une salle de concert de 2500 places environ située à Munich, aux parois intérieures revêtues de boiseries, comme c'est l'usage dans les salles de concerts européennes. Réverbérations fines et magnifiques, bien réparties, créant une atmosphère calmante. Le siège virtuel de l'auditeur est au centre gauche de la salle.	Taille	Petite Grande
	Équilibre V/H	Vertical Horizontal
	Atmosphère	Simple Complexe

Hall in Vienna	Taille	Petite <input type="checkbox"/> <input type="checkbox"/> <input type="checkbox"/> Grande
Salle de concert de taille moyenne, à environ 1700 places, de forme rectangulaire comme c'est l'usage à Vienne. Les piliers et les stucs ornementaux créent des réflexions extrêmement complexes venant de toute part, produisant des sons amples et riches.	Équilibre V/H	Vertical <input type="checkbox"/> <input type="checkbox"/> <input type="checkbox"/> Horizontal
	Atmosphère	Simple <input type="checkbox"/> <input type="checkbox"/> <input type="checkbox"/> Complexe

Hall in Amsterdam	Taille	Petite <input type="checkbox"/> <input type="checkbox"/> <input type="checkbox"/> Grande
Grande salle de forme rectangulaire disposant d'environ 2200 places réparties autour d'une scène circulaire. Les réflexions sont abondantes et agréables alors que le son circule librement.	Équilibre V/H	Vertical <input type="checkbox"/> <input type="checkbox"/> <input type="checkbox"/> Horizontal
	Atmosphère	Simple <input type="checkbox"/> <input type="checkbox"/> <input type="checkbox"/> Complexe

Church in Freiburg	Taille	Petite <input type="checkbox"/> <input type="checkbox"/> <input type="checkbox"/> Grande
Grande église en pierre, située dans le sud de l'Allemagne, et pourvue d'une flèche atteignant 120 mètres de hauteur. C'est une église longue et étroite, à la voûte élevée, favorisant l'allongement de la durée de réverbération et limitant la durée des premières réflexions. La réverbération riche, plutôt que le son proprement dit, restitue l'atmosphère de l'église.	Équilibre V/H	Vertical <input type="checkbox"/> <input type="checkbox"/> <input type="checkbox"/> Horizontal
	Atmosphère	Simple <input type="checkbox"/> <input type="checkbox"/> <input type="checkbox"/> Complexe

Chamber	Taille	Petite <input type="checkbox"/> <input type="checkbox"/> <input type="checkbox"/> Grande
Cette correction recrée un espace relativement grand avec un plafond haut comme dans une salle d'audience d'un palais. Les réverbérations agréables sont adaptées à la musique de cour ou à la musique de chambre.	Équilibre V/H	Vertical <input type="checkbox"/> <input type="checkbox"/> <input type="checkbox"/> Horizontal
	Atmosphère	Simple <input type="checkbox"/> <input type="checkbox"/> <input type="checkbox"/> Complexe

LIVE/CLUB
2 LIVE/CLUB

Village Vanguard	Taille	Petite <input type="checkbox"/> <input type="checkbox"/> <input type="checkbox"/> Grande
Ce club de jazz se trouve dans la 7e avenue de New York. Dans ce petit club au plafond bas, les réflexions puissantes convergent vers la scène qui se trouve dans un coin de la salle.	Équilibre V/H	Vertical <input type="checkbox"/> <input type="checkbox"/> <input type="checkbox"/> Horizontal
	Atmosphère	Simple <input type="checkbox"/> <input type="checkbox"/> <input type="checkbox"/> Complexe

Warehouse Loft	Taille	Petite <input type="checkbox"/> <input type="checkbox"/> <input type="checkbox"/> Grande
Cet entrepôt ressemble à certains lofts de Soho. Un son clair est réfléchi énergiquement par les murs de béton.	Équilibre V/H	Vertical <input type="checkbox"/> <input type="checkbox"/> <input type="checkbox"/> Horizontal
	Atmosphère	Simple <input type="checkbox"/> <input type="checkbox"/> <input type="checkbox"/> Complexe





Cellar Club	Taille	Petite <input type="checkbox"/> <input type="checkbox"/> <input type="checkbox"/> Grande
Cette correction simule un club de musique au plafond bas et à l'atmosphère accueillante. Le champ sonore vivant et réaliste se caractérise par un son puissant, comme si l'auditeur était juste devant une petite scène.	Équilibre V/H	Vertical <input type="checkbox"/> <input type="checkbox"/> <input type="checkbox"/> Horizontal
	Atmosphère	Simple <input type="checkbox"/> <input type="checkbox"/> <input type="checkbox"/> Complexe

The Roxy Theatre	Taille	Petite <input type="checkbox"/> <input type="checkbox"/> <input type="checkbox"/> Grande
Ce champ sonore restitue l'ambiance d'un club de rock d'environ 460 places à Los Angeles. Le siège virtuel de l'auditeur est au centre gauche de la salle.	Équilibre V/H	Vertical <input type="checkbox"/> <input type="checkbox"/> <input type="checkbox"/> Horizontal
	Atmosphère	Simple <input type="checkbox"/> <input type="checkbox"/> <input type="checkbox"/> Complexe

The Bottom Line	Taille	Petite <input type="checkbox"/> <input type="checkbox"/> <input type="checkbox"/> Grande
Cette correction reproduit le champ sonore devant la scène du The Bottom Line, le légendaire club de jazz de New York. Environ 300 personnes peuvent prendre place à droite et à gauche dans un environnement sonore vibrant et réaliste.	Équilibre V/H	Vertical <input type="checkbox"/> <input type="checkbox"/> <input type="checkbox"/> Horizontal
	Atmosphère	Simple <input type="checkbox"/> <input type="checkbox"/> <input type="checkbox"/> Complexe





■ Pour différentes sources





ENTERTAIN
3 ENTERTAIN

Sports	<p>Taille Petite  Grande</p> <p>Équilibre V/H Vertical  Horizontal</p> <p>Équilibre Av/Ar Avant  Arrière</p> <p>Atmosphère Calme  Puissance</p>
<p>Cette correction permet d'écouter des émissions sportives et de variété en stéréo ce qui les rendra plus vivantes. Lors d'émissions sportives, les voix du commentateur et de l'annonceur sont nettement au centre tandis que l'ambiance du stade occupe le plus grand espace possible de manière à envelopper l'auditeur.</p>	

■ Pour programmes de jeux





ENTERTAIN
3 ENTERTAIN





Action Game	<p>Taille Petite  Grande</p> <p>Équilibre V/H Vertical  Horizontal</p> <p>Équilibre Av/Ar Avant  Arrière</p> <p>Atmosphère Calme  Puissance</p>
<p>Ce champ sonore a été mis au point pour les jeux d'actions, par exemple les courses d'auto et les jeux de tirs subjectifs. Il utilise les données de réflexion qui limitent l'ampleur des effets sur chaque voie pour restituer une ambiance de jeu puissante et enveloppante en accentuant les différents effets sonores mais en maintenant une sensation nette de la provenance des sons.</p>	

Roleplaying Game	<p>Taille Petite  Grande</p> <p>Équilibre V/H Vertical  Horizontal</p> <p>Équilibre Av/Ar Avant  Arrière</p> <p>Atmosphère Calme  Puissance</p>
<p>Ce champ sonore a été mis au point pour les jeux de rôle et d'aventure. Les effets des champs sonores cinématographiques sont combinés aux champs sonores utilisés pour les "Action Game" de manière à ajouter de la profondeur et de l'espace lors du jeu, tout en présentant les effets d'ambiance cinématographiques dans les scènes vidéo du jeu.</p>	

■ Pour les sources visuelles de la musique

ENTERTAIN
3 ENTERTAIN

Music Video	<p>Taille Petite  Grande</p> <p>Équilibre V/H Vertical  Horizontal</p> <p>Équilibre Av/Ar Avant  Arrière</p> <p>Atmosphère Calme  Puissance</p>
<p>Ce champ sonore correspond à une salle où ont lieu des concerts pop, rock et jazz. Le champ sonore qui accentue la richesse des voix et des solos ainsi que le rythme de la batterie avec le champ sonore ambiant qui restitue l'espace d'une grande salle de concert permettent à l'auditeur de se laisser fondre dans un environnement excitant.</p>	

Recital/Opera	<p>Taille Petite  Grande</p> <p>Équilibre V/H Vertical  Horizontal</p> <p>Équilibre Av/Ar Avant  Arrière</p> <p>Atmosphère Calme  Puissance</p>
<p>Cette correction règle les réverbérations à leur niveau maximal et accentue la profondeur et la clarté des voix humaines. "Recital/Opera" restitue les réverbérations d'une fosse d'orchestre tout en déterminant la position des chanteurs et accentuant le sentiment de leur présence sur la scène. Le champ sonore d'ambiance est relativement faible, mais les effets d'une salle de concert sont utilisés pour accentuer la beauté de la musique. L'auditeur ne sera pas fatigué même après de longues heures d'écoute.</p>	

■ Pour les sources cinématographiques



Vous pouvez sélectionner le décodeur souhaité (page 63) avec les corrections de champ sonore suivantes (sauf "Mono Movie").

MOVIE

<p>Standard</p> <p>Cette correction crée un champ sonore accentuant l'impression d'ambiance sans perturber le positionnement original du son correspondant aux différentes voies d'une gravure Dolby Digital et DTS. Il répond au concept de "cinéma idéal" où le public est enveloppé de belles réverbérations venant de la gauche, de la droite et de l'arrière.</p>	<p>Taille Petite -----○----- Grande</p> <p>Équilibre V/H Vertical -----○----- Horizontal</p> <p>Équilibre Av/Ar Avant -----○----- Arrière</p> <p>Atmosphère Calme -----○----- Puissance</p>
<p>Spectacle</p> <p>Cette correction restitue l'ambiance spectaculaire des superproductions cinématographiques. Il reproduit le champ sonore d'un grand cinéma correspondant aux films en cinémascope ou grand écran avec une excellente dynamique, des sons les plus fins aux sons les plus puissants.</p>	<p>Taille Petite -----○----- Grande</p> <p>Équilibre V/H Vertical -----○----- Horizontal</p> <p>Équilibre Av/Ar Avant -----○----- Arrière</p> <p>Atmosphère Calme -----○----- Puissance</p>
<p>Sci-Fi</p> <p>Cette correction restitue le son très élaboré des tout derniers films de science fiction et des films contenant des effets spéciaux. Elle reproduit des dialogues se distinguant nettement des effets sonores et de la musique de fond pour toutes sortes d'ambiances cinématographiques virtuelles.</p>	<p>Taille Petite -----○----- Grande</p> <p>Équilibre V/H Vertical -----○----- Horizontal</p> <p>Équilibre Av/Ar Avant -----○----- Arrière</p> <p>Atmosphère Calme -----○----- Puissance</p>
<p>Adventure</p> <p>Cette correction est idéale pour reproduire avec précision le son des films d'action et d'aventure. Ce champ sonore restreint les réverbérations et met l'accent sur la reproduction d'un espace large, de la gauche à la droite. La profondeur est également restreinte pour garantir une meilleure séparation des voies audio et la clarté du son.</p>	<p>Taille Petite -----○----- Grande</p> <p>Équilibre V/H Vertical -----○----- Horizontal</p> <p>Équilibre Av/Ar Avant -----○----- Arrière</p> <p>Atmosphère Calme -----○----- Puissance</p>
<p>Drama</p> <p>Ce champ sonore se caractérisent par des réverbérations stables, adaptées à un grand nombre de films, comme les fictions, les comédies ou les comédies musicales. Les réverbérations sont modestes mais offrent une sensation d'espace optimale avec des effets sonores et de la musique de fond léger mais restituant bien le volume autour de dialogues clairs et de la position centrale de manière à ne pas fatiguer à la longue le spectateur.</p>	<p>Taille Petite -----○----- Grande</p> <p>Équilibre V/H Vertical -----○----- Horizontal</p> <p>Équilibre Av/Ar Avant -----○----- Arrière</p> <p>Atmosphère Calme -----○----- Puissance</p>
<p>Mono Movie</p> <p>Cette correction est destinée aux sources vidéo monophoniques, par exemple les films classiques joués dans les bons vieux cinémas. Elle ajoute l'expansion et la réverbération optimales au son original pour recréer un espace confortable avec une certaine profondeur sonore.</p>	<p>Taille Petite -----○----- Grande</p> <p>Équilibre V/H Vertical -----○----- Horizontal</p> <p>Équilibre Av/Ar Avant -----○----- Arrière</p> <p>Atmosphère Calme -----○----- Puissance</p>

■ **Lecture stéréo**

STEREO
5 **STEREO**

2ch Stereo

Utilisez cette correction pour que les sources multivoies soient réduites à 2 voies.

7ch Stereo

Utilisez cette correction pour que le son sorte sur toutes les enceintes. Lors de la lecture, le son des gravures multivoies est redistribué sur 2 voies mais restitué par toutes les enceintes. Cette correction crée un champ sonore très large qui convient bien à la musique de fond lors de soirées entre amis, etc.

■ **Pour morceaux compressés (mode Compressed Music Enhancer)**

ENHANCER
6 **ENHANCER**

Straight Enhancer

Utilisez cette correction pour améliorer le son de sorte que la profondeur et l'ampleur des gravures compressées à 2 voies ou multivoies se rapprochent le plus possible de l'originale.

7ch Enhancer

Utilisez ce programme pour reproduire des informations compressées en stéréo sur 7 voies.

■ **Mode de décodeurs d'ambiance**

SUR. DECODE
7 **SUR. DECODE**

Surround Decoder

Sélectionnez cette correction pour écouter des sources avec les décodeurs d'ambiance souhaités (page 63).

■ **Utilisation des corrections de champ sonore sans enceintes d'ambiance (Virtual CINEMA DSP)**

Virtual CINEMA DSP vous permet de profiter des corrections de champ sonore CINEMA DSP sans utiliser d'enceintes d'ambiance. Il crée des enceintes virtuelles de façon à reproduire le champ sonore naturel. Lorsque "Surround" est réglé sur "Aucun" (page 76), Virtual CINEMA DSP s'active automatiquement à la sélection d'une correction de champ sonore CINEMA DSP (page 40).

Remarque

- Virtual CINEMA DSP ne s'active pas dans les cas suivants:
- "MULTI CH" est sélectionné comme source (page 37).
 - le casque est relié à la prise PHONES.
 - l'appareil est en mode "7ch Stereo" (page 45).

■ **Écoute au casque de gravures multivoies avec corrections de champ sonore (SILENT CINEMA)**

Le mode SILENT CINEMA vous permet de profiter des musiques et des pistes sonores multivoies avec un casque ordinaire. SILENT CINEMA s'active automatiquement dès que vous branchez un casque à la prise PHONES et que vous avez sélectionné une correction de champ sonore CINEMA DSP (page 40). Le témoin SILENT CINEMA s'éclaire à l'afficheur de la face avant lorsque le mode correspondant est activé.

Remarque

- SILENT CINEMA ne s'active pas dans les cas suivants:
- "MULTI CH" est sélectionné comme source (page 37).
 - l'appareil est en mode "2ch Stereo" (page 45), "STRAIGHT" (page 46) ou "PUR DIRECT" (page 47).

Avant de commencer, réglez le sélecteur de mode de fonctionnement du boîtier de télécommande sur **AMP**.

Utilisation du mode **CINEMA DSP 3D**

Le mode CINEMA DSP 3D restitue un champ sonore stéréoscopique intense et précis dans votre salle d'écoute. Vous pouvez activer et désactiver le mode CINEMA DSP 3D.

Appuyez plusieurs fois de suite sur **3D DSP** pour activer et désactiver le mode **CINEMA DSP 3D**.

Lorsque l'appareil est en mode CINEMA DSP 3D, le témoin 3D est éclairé.

Remarque

- CINEMA DSP 3D ne s'active pas ("3D:--" s'affiche) dans les cas suivants:
- le paramètre "Présence av." est réglé sur "Aucune" (page 76).
 - aucun paramètre CINEMA DSP n'est sélectionné.
 - le casque est relié à la prise PHONES.

Avant de commencer, réglez le sélecteur de mode de fonctionnement du boîtier de télécommande sur **AMP**.

Écoute de sources non traitées

Lorsque l'appareil est en mode "STRAIGHT", les sources stéréo à 2 voies sont restituées par les seules enceintes avant gauche et droite. Les gravures multivoies sont décodées directement et sans traitement additionnel pour disposer des voies appropriées.

Appuyez sur **STRAIGHT** (ou sur **STRAIGHT**) pour sélectionner "STRAIGHT".

Les noms du format du signal audio de la source d'entrée et du décodeur actif apparaissent sur l'afficheur de la face avant.

Mise hors service du mode "STRAIGHT"

Appuyez une nouvelle fois sur **STRAIGHT** (ou **STRAIGHT**) ou sélectionnez une autre correction de champ sonore (page 40).

Utilisation des fonctions audio

Avant de commencer, réglez le sélecteur de mode de fonctionnement du boîtier de télécommande sur **AMP**.

Avant de commencer, réglez le sélecteur de mode de fonctionnement du boîtier de télécommande sur **AMP**.

Écoute du son pur en hi-fi

Le mode PUR DIRECT permet d'écouter le son de la source sélectionnée dans toute sa pureté en haute fidélité. Lorsque le mode PUR DIRECT est activé, le signal de la source sélectionnée transite par le circuit le plus direct.

Appuyez sur **PURE DIRECT** (ou **PURE DIRECT**) pour mettre en ou hors service le mode PUR DIRECT.

La touche **PURE DIRECT** sur la face avant s'éclaire et l'afficheur de la face avant s'éteint automatiquement lorsque cet appareil est en mode PUR DIRECT.

Remarques

- Les opérations suivantes ne sont pas disponibles lorsque cet appareil est dans le mode PUR DIRECT:
 - sélection d'une correction de champ sonore
 - affichage du menu GUI
- Le mode PUR DIRECT se désactive automatiquement lorsque cet appareil est mis hors service.



Afin que l'appareil puisse produire des signaux vidéo en mode PUR DIRECT, il convient de régler le paramètre "Pur Direct" (page 81).

Réglage de la qualité tonale

Utilisez cette commande pour corriger les graves et les aigus émis par les voies des enceintes avant gauche, droite, centrale et la voie du caisson de graves.

1 Appuyez plusieurs fois de suite sur **TONE CONTROL** sur la face avant pour sélectionner la réponse aux hautes fréquences (TREBLE) ou la réponse aux basses fréquences (BASS).

2 Tournez le sélecteur **PROGRAM** pour régler la réponse aux hautes fréquences (TREBLE) ou la réponse aux basses fréquences (BASS).

Plage de réglage: -6,0 dB à +6,0 dB

Remarques

- Si vous augmentez ou diminuez les aigus ou les graves à leurs valeurs extrêmes, la qualité tonale des enceintes d'ambiance peut être en désaccord avec celle des enceintes avant gauche et droite, de l'enceinte centrale et du caisson de graves.
- TONE CONTROL est sans effet lorsque le mode PUR DIRECT est activé ou lorsque "MULTI CH" est sélectionné comme source.

Réglage des niveaux de sortie des enceintes

Vous pouvez régler le niveau de sortie de chaque enceinte tandis que vous écoutez une source musicale. Ce réglage est également possible pour la source reliée aux prises MULTI CH INPUT.

Remarque

Cette opération annule tous les réglages de niveau effectués grâce au réglage auto (page 30) et "Niveau" (page 77).

1 Appuyez sur **LEVEL**, puis à plusieurs reprises sur **Δ / ▽** pour sélectionner l'enceinte à régler.

Affichage	Enceinte ajustée
AVANT G	Enceinte avant gauche
AVANT D	Enceinte avant droite
CENTRE	Enceinte centrale
SUR. G	Enceinte d'ambiance gauche
SUR. D	Enceinte d'ambiance droite
SA G	Enceinte d'ambiance arrière gauche
SA D	Enceinte d'ambiance arrière droite
P AV. G	Enceinte de présence gauche
P AV. D	Enceinte de présence droite
SWFR	Caisson de graves



Les voies d'enceinte disponibles dépendent des réglages des enceintes.

2 Appuyez sur **< / >** du boîtier de télécommande pour régler le niveau de sortie des enceintes.

Plage de réglage: -10,0 dB à +10,0 dB

Sélection de la source d'enregistrement

Cette fonction permet de choisir la source que vous souhaitez enregistrer.

1 Appuyez sur **REC OUT** et maintenez la pression jusqu'à ce que "REC OUT" apparaisse à l'afficheur de la face avant.

2 Choisissez la source voulue en tournant **PROGRAM**.



Choisissez "SOURCE" pour enregistrer la source actuellement sélectionnée.

Syntonisation FM/AM

Vue d'ensemble

Deux modes de syntonisation sont disponibles pour accéder à la station radio FM/AM de votre choix:

Mode de syntonisation de fréquences

Vous pouvez rechercher ou spécifier la fréquence de la station FM/AM désirée automatiquement ou manuellement (voir "Syntonisation FM/AM" ci-après).

Mode de syntonisation de présélections

Vous pouvez présélectionner une station FM/AM désirée, puis la rappeler en spécifiant le groupe et le numéro de présélection (voir "Rappel d'une présélection" à la page 50).

Remarque

Orientez les antennes FM et AM de manière à obtenir la réception la meilleure possible.

Avant d'effectuer ce qui suit, réglez le sélecteur de mode de fonctionnement du boîtier de télécommande sur **⑯SOURCE**, puis appuyez sur **③TUNER**.

Syntonisation FM/AM

1 Appuyez sur **①BAND** (ou **⑧BAND**) pour choisir la gamme de réception désirée.

2 Si le témoin PRESET s'éclaire à la face avant, appuyez sur **ⓂSEARCH MODE** (ou **⑰SRCH MODE**) pour l'éteindre.

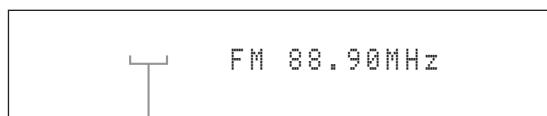

PRESET s'éteint.

3 Pour rechercher une station automatiquement, appuyez pendant environ 2 secondes sur **ⓂPRESET/TUNING/CH** \triangleleft / \triangleright (ou sur **⑨PRESET/CH** \triangle / ∇). Pour rechercher une station manuellement, appuyez plusieurs fois de suite sur **ⓂPRESET/TUNING/CH** \triangleleft / \triangleright .

- Pour augmenter la fréquence de syntonisation, appuyez sur **Ⓜ** \triangleright (ou **⑨** \triangle).
- Pour réduire la fréquence de syntonisation, appuyez sur **Ⓜ** \triangleleft (ou **⑨** ∇).

Remarque

Si le signal d'une station désirée est faible, recherchez manuellement la station ou entrez directement la fréquence (page 48).



- Lorsque cet appareil a syntonisé une station, le témoin TUNED s'éclaire.
- Pour modifier l'information (source d'entrée actuelle, correction de champ sonore actuelle, etc.) indiquée sur l'afficheur de la face avant, appuyez plusieurs fois de suite sur **ⓂINFO** (ou réglez le sélecteur de mode de fonctionnement sur **⑰AMP** et appuyez sur **③INFO**).
- Pour alterner entre la réception FM stéréo et mono, appuyez sur **①STEREO/MONO** (ou **②AUDIO**).

■ Syntonisation directe de fréquences

Utilisez cette fonction afin d'accorder la station désirée en entrant directement la fréquence.

1 Suivez les étapes 1 et 2 de "Syntonisation FM/AM" (page 48) afin de sélectionner la gamme de réception désirée.

2 Entrez la fréquence de la station de votre choix à l'aide des touches numériques (⑫).

Exemple: Syntonisation de la fréquence 103,70 MHz



Si la fréquence entrée dépasse la plage de syntonisation FM/AM, "WRONG STATION!" apparaît à l'afficheur de la face avant.

Avant d'effectuer ce qui suit, réglez le sélecteur de mode de fonctionnement du boîtier de télécommande sur **⑯SOURCE**, puis appuyez sur **③TUNER**.

Stations FM/AM présélectionnées

Servez-vous de cette fonction pour mettre en mémoire jusqu'à 40 stations FM/AM (A1 à E8: soit 8 numéros de présélection fois 5 groupes). Mettez vos stations favorites en mémoire à l'aide de la fonction de présélection de station automatique ou manuelle.

Mise en mémoire automatique de stations

La mise en mémoire automatique vous permet de mémoriser dans l'ordre établi jusqu'à 40 stations FM se caractérisant par un signal puissant.

Appuyez au moins 3 secondes sur **ⓍBAND** (ou **ⓈBAND**).

Le témoin MEMORY clignote et "MÉMOIRE AUTO" apparaît à l'afficheur de la face avant. Après 5 secondes environ, la mise en mémoire automatique commence à partir de la fréquence affichée et en procédant vers les fréquences plus élevées.

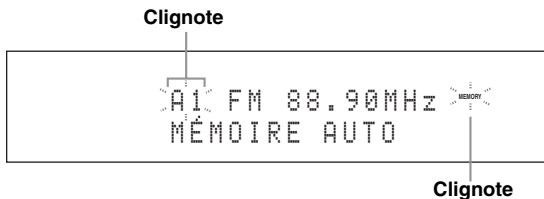

Une fois la mise en mémoire automatique terminée, le témoin MEMORY disparaît.

- Pour spécifier le groupe et le numéro de présélection de stations, appuyez plusieurs fois de suite sur **ⓍPRESET/TUNING/CH** </> (ou **ⓈCAT./A-E** </> et **ⓍPRESET/CH** Δ / ▽) après avoir effectué l'étape 2.
- Pour annuler la mise en mémoire automatique de stations, appuyez une nouvelle fois sur **ⓍBAND** (ou **ⓈBAND**).

Remarques

- Les données relatives à une station qui peuvent exister sous un numéro de présélection sont effacées au moment où de nouvelles données sont sauvegardées sous ce numéro.
- Si le nombre des stations ne permet pas de remplir les 40 mémoires jusqu'à (E8), la mise en mémoire automatique s'arrête après examen de toutes les stations.

Mise en mémoire manuelle de stations

Cette fonction permet la mise en mémoire manuelle des stations FM ou AM.

1 Syntonisez une station.

Voir page 48 pour le détail sur la syntonisation.

2 Appuyez sur **ⓍMEMORY** (ou **ⓈMEMORY**).

Le témoin PRESET s'éclaire à la face avant et l'appareil sélectionne automatiquement un numéro de présélection libre.



- Pour mettre la station sélectionnée automatiquement en mémoire sous un numéro de présélection libre, appuyez pendant plus de 2 secondes sur **ⓍMEMORY** (ou **ⓈMEMORY**) au lieu de l'étape 2. Dans ce cas, vous ne devez pas effectuer les étapes qui suivent.
- Pour annuler la mise en mémoire manuelle de stations, appuyez une nouvelle fois sur **ⓍMEMORY** (ou **ⓈMEMORY**).

3 Pour sélectionner le groupe et le numéro de présélection (A1 à E8), appuyez à plusieurs reprises sur **ⓍPRESET/TUNING/CH** </> (ou **ⓈCAT./A-E** </> et **ⓍPRESET/CH** Δ / ▽).

- Pour sélectionner un groupe et numéro de présélection supérieur, appuyez sur **Ⓧ**> (ou **Ⓢ**Δ).
- Pour sélectionner un groupe et numéro de présélection inférieur, appuyez sur **Ⓧ**< (ou **Ⓢ**▽).

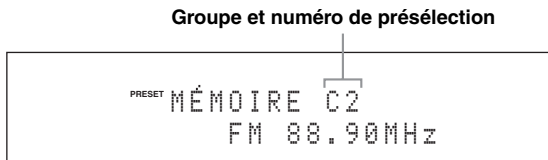

- Vous pouvez également sélectionner un numéro de présélection (1 à 8) en appuyant sur les touches numériques (Ⓢ).
- Si vous sélectionnez un numéro de présélection déjà utilisé ("*" s'affiche à côté du numéro de présélection), la station présélectionnée actuelle sera écrasée.

4 Appuyez sur **ⓍENTER** (ou **ⓈENTER**).

La station est mise en mémoire et le témoin PRESET s'éteint.

Remarque

Le mode de réception (stéréo ou mono) est sauvegardé en même temps que la fréquence de la station.

■ Rappel d'une présélection

- 1 Si le témoin PRESET s'éteint à la face avant, appuyez sur **ⓂSEARCH MODE** (ou **ⓂSRCH MODE**) pour l'allumer.

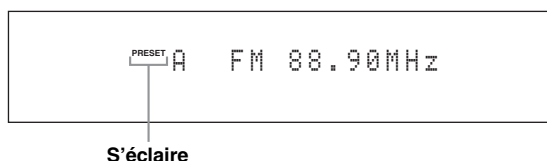

Remarque

Il faut que des stations soient mises en mémoire pour pouvoir accéder au mode de syntonisation de présélections.

- 2 Appuyez à plusieurs reprises sur **ⓂPRESET/TUNING/CH** $\triangleleft/\triangleright$ (ou **ⓂPRESET/CH** \triangle/∇) afin de sélectionner le groupe et le numéro de présélection désiré (A1 à E8).

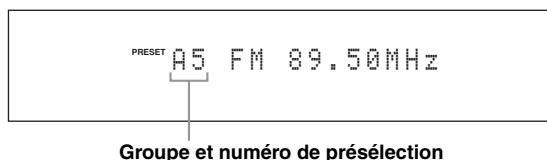

- Les numéros de présélection libres sont sautés.
- Vous pouvez également sélectionner un groupe de présélection (A à E) en appuyant sur **ⓂCAT/A-E** $\triangleleft/\triangleright$ et un numéro de présélection (1 à 8) en appuyant sur les touches numériques (Ⓜ),

■ Libération de stations présélectionnées

Vous pouvez libérer l'assignation des présélections.

- 1 Sélectionnez la présélection que vous désirez dégager.
Pour plus de détails, reportez-vous à "Rappel d'une présélection" (page 50).
- 2 Appuyez sur **ⓂSEARCH MODE** (ou **ⓂSRCH MODE**) jusqu'à ce que "CLEAR?" apparaisse à l'afficheur de la face avant.

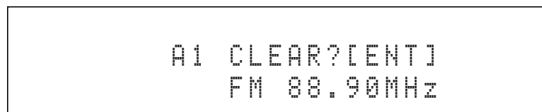

- 3 Appuyez sur **ⓂENTER** (ou **ⓂENTER**) pour dégager la présélection.



Pour annuler l'opération, appuyez une nouvelle fois sur **ⓂSEARCH MODE** (ou **ⓂSRCH MODE**).

Système RDS de radiocommunication de données (modèles pour le Royaume-Uni et l'Europe seulement)

Le système RDS est un système de radiocommunication de données utilisé par les stations FM dans de nombreux pays. L'appareil peut recevoir diverses données du système RDS, par exemple les données PS (nom d'émission), PTY (type d'émission), RT (texte alphanumérique), CT (heure), EON (autres stations associées) lors de la réception de stations transmettant des données RDS.

Avant d'effectuer ce qui suit, réglez le sélecteur de mode de fonctionnement du boîtier de télécommande sur **⑩SOURCE**, puis appuyez sur **③TUNER**.

Sélection du type d'émission du système de radiocommunication de données (mode PTY SEEK)

Cette fonction permet de sélectionner l'émission radio souhaitée, selon le type d'émission auquel elle appartient, parmi toutes les stations présélectionnées du système de radiocommunication de données.

1 Appuyez plusieurs fois de suite sur ⑧BAND pour choisir la gamme de réception "FM".

2 Appuyez sur ⑪PTY SEEK MODE pour sélectionner le mode PTY SEEK.

Le nom de cette émission ou "NEWS" apparaît sur l'afficheur de la face avant.



Pour désactiver le mode PTY SEEK, appuyez une nouvelle fois sur **⑪PTY SEEK MODE** sur le boîtier de télécommande.

3 Appuyez sur ⑨PRESET/CH Δ / ∇ pour sélectionner le type d'émission souhaité.

Le nom de l'émission sélectionnée apparaît sur l'afficheur de la face avant.

Type d'émission	Descriptions
NEWS	Informations
AFFAIRS	Émissions à thème
INFO	Informations générales
SPORT	Sports
EDUCATE	Éducation
DRAMA	Drama
CULTURE	Émissions culturelles
SCIENCE	Émissions scientifiques
VARIED	Émissions de variétés
POP M	Musique populaire
ROCK M	Musique Rock
M.O.R. M	Musique grand public (musique légère)
LIGHT M	Musique classique légère
CLASSICS	Musique classique sérieuse
OTHER M	Autres musiques

4 Appuyez sur ⑪PTY SEEK START ou ⑨ENTER du boîtier de télécommande pour lancer la recherche de toutes les stations RDS présélectionnées.

Le témoin PTY HOLD s'éclaire sur l'afficheur de la face avant.



Pour arrêter la recherche, appuyez une nouvelle fois sur **⑪PTY SEEK START**.

Remarques

- La recherche s'arrête lorsqu'une station émettant une émission du type recherché est détectée.
- Si la station détectée ne vous intéresse pas, appuyez une nouvelle fois sur **⑪PTY SEEK START** pour continuer la recherche d'une autre station diffusant le même type d'émission.

Utilisation du service d'annonces des autres stations associées (EON)

Cette fonction permet de recevoir les annonces du service EON (autres stations associées) parmi les stations du réseau du système de radiocommunication de données. Lorsque vous avez sélectionné un des 4 types d'émissions du système de radiocommunication de données (NEWS, AFFAIRS, INFO ou SPORT), toutes les stations disponibles et diffusant le service EON du type d'émissions sélectionné sont recherchées pendant un certain temps. Lorsque le service EON commence, la station locale diffusant des données EON est automatiquement accordée, et à la fin de l'annonce EON, elle laisse de nouveau place à la station nationale.

Remarques

- Cette fonction ne peut être utilisée que si un service EON est disponible.
- Le témoin EON s'éclaire sur l'afficheur de la face avant uniquement lorsque le service EON est capté en provenance d'une station RDS.

1 Accordez la station du système de radiocommunication de données souhaitée.

2 Assurez-vous que le témoin EON est bien éclairé sur l'afficheur de la face avant.

Si le témoin EON n'est pas éclairé, effectuez la syntonisation d'une autre station du système de radiocommunication de données de manière que le témoin EON s'éclaire.

3 Appuyez sur **ⓂEON.**

"EON" apparaît sur l'afficheur de la face avant.

4 Appuyez plusieurs fois de suite sur **Ⓞ◀ / ▲ / ▷ / ▼ afin de sélectionner un des 4 types d'émissions du système de radiocommunication de données (NEWS, AFFAIRS, INFO ou SPORT).**

Le nom de l'émission sélectionnée apparaît sur l'afficheur de la face avant.

5 Appuyez sur **ⓄENTER afin de sélectionner le type d'émission du système de radiocommunication de données.**



- Pour annuler le type d'émission sélectionné, appuyez une nouvelle fois sur **Ⓜ**EON.
- Pour annuler la fonction EON, sélectionnez "EON OFF" à l'étape 4.

Avant d'effectuer ce qui suit, réglez le sélecteur de mode de fonctionnement du boîtier de télécommande sur **Ⓜ**AMP.

Affichage des informations du système de radiocommunication de données

Cette fonction permet d'afficher les 4 types d'informations du système de radiocommunication de données: PS (nom d'émission), PTY (type d'émission), RT (texte alphanumérique) et CT (heure).

1 Accordez la station du système de radiocommunication de données souhaitée.

- Il est conseillé d'utiliser la mise en mémoire automatique pour accorder une de ces stations (page 49).
- Vous pouvez également utiliser le mode PTY SEEK pour accorder la station souhaitée parmi les stations du système de radiocommunication de données présélectionnées (page 51).

2 Appuyez plusieurs fois de suite sur **ⓂINFO (ou **Ⓜ**INFO) afin de sélectionner le mode d'affichage du système de radiocommunication de données.**

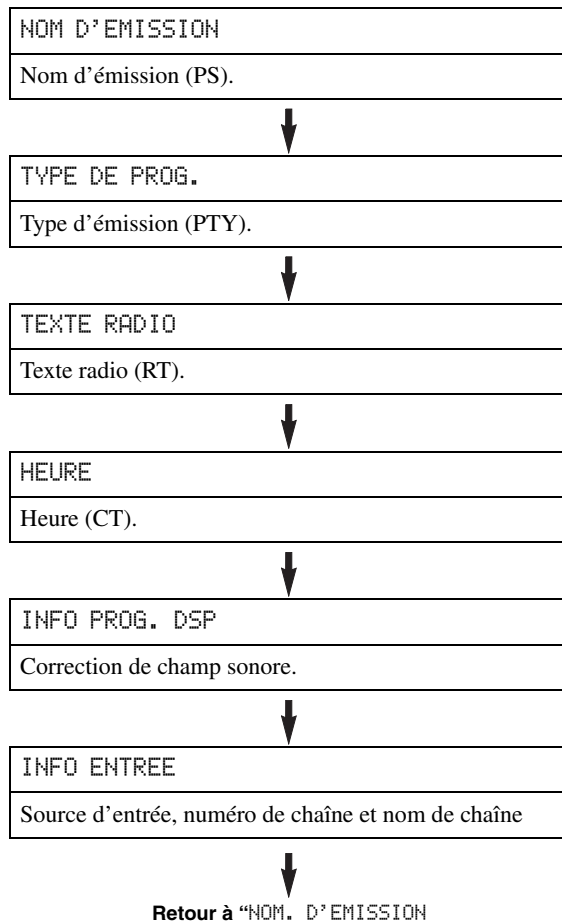

Remarques

- Si les signaux reçus ne sont pas assez forts, l'appareil peut ne pas être en mesure de transmettre les données RDS. Le mode RT en particulier, diffuse souvent un grand nombre de données qui ne pourront pas toujours être affichées en même temps que d'autres modes d'affichage du système de radiocommunication de données.
- Si le signal est affaibli par des interférences lorsque l'appareil reçoit le système de radiocommunication de données, il peut être soudainement coupé et dans ce cas "-----" apparaîtra sur l'afficheur de la face avant.
- Lorsque le mode RT est sélectionné, le nombre maximal de caractères alphanumériques pouvant être affichés s'élève à 64, symbole de l'umlaut compris. Les caractères ne pouvant pas être retranscrits sont remplacés par "_" (soulignement).
- Si le signal est coupé lorsque le mode CT est sélectionné, "CT WAIT" apparaît sur l'afficheur de la face avant.É

Utilisation d'appareils Bluetooth™

Vous pouvez brancher un ampli-syntoniseur Bluetooth sans fil de Yamaha (tel qu'un YBA-10, vendu séparément) à la borne DOCK de cet appareil afin de pouvoir écouter la musique en mémoire sur votre appareil Bluetooth (tel qu'un lecteur de musique portable) sans devoir raccorder l'appareil Bluetooth à cet appareil. Il est nécessaire, au préalable, d'effectuer un jumelage entre l'ampli-syntoniseur Bluetooth raccordé et votre appareil Bluetooth. Pour plus de détails au sujet des messages d'état affichés à la face avant et à l'écran GUI, voyez "Bluetooth" (page 121).

Remarque

Cet appareil prend en charge le profil de distribution Bluetooth A2DP (Advanced Audio Distribution Profile).

Jumelage d'un ampli-syntoniseur Bluetooth™ et de votre appareil Bluetooth

Il convient d'effectuer un jumelage avant d'utiliser pour la première fois un appareil Bluetooth conjointement avec un ampli-syntoniseur Bluetooth branché à cet appareil-ci ou lorsque les données de jumelage ont été effacées. Le jumelage se rapporte à l'enregistrement d'un appareil Bluetooth en vue de la communication Bluetooth.



- L'opération de jumelage n'est nécessaire qu'une seule fois, avant la première utilisation conjointe de votre appareil et de l'ampli-syntoniseur Bluetooth.
- Le jumelage nécessite des réglages sur cet appareil ainsi que sur l'appareil par le biais duquel les communications Bluetooth vont s'effectuer. Si nécessaire, reportez-vous aux instructions de fonctionnement de l'autre appareil.

Le jumelage peut s'effectuer de deux manières: jumelage via "Jumelage" au menu GUI et jumelage rapide.

■ Jumelage via le menu GUI

Utilisez cette fonction pour effectuer le jumelage via l'écran GUI. Pour plus de détails, reportez-vous à "Jumelage" (page 75).

■ Jumelage rapide

Par souci de sécurité, la durée de la procédure de jumelage est limitée à 8 minutes. Nous vous conseillons de lire et de vous assurer de la bonne compréhension de toutes les instructions avant de démarrer cette procédure.

1 Tournez le sélecteur **ⓈINPUT** (ou réglez le sélecteur de mode de fonctionnement sur **ⓈSOURCE**, puis appuyez sur **ⓈDOCK**) afin de sélectionner "DOCK" comme source d'entrée.

2 Mettez votre appareil Bluetooth sous tension, puis réglez-le en mode de jumelage.

Pour plus de détails sur l'utilisation de votre appareil Bluetooth, reportez-vous à son manuel.

3 Appuyez sur **ⓈENTER** (ou **ⓈENTER**) jusqu'à ce que "Recherche" apparaisse à l'afficheur de la face avant.

Lorsque l'ampli-syntoniseur Bluetooth est en mode de jumelage, le témoin DOCK clignote à l'afficheur de la face avant.



Pour annuler le jumelage, appuyez une nouvelle fois sur **ⓈENTER** (ou **ⓈENTER**).

4 Assurez-vous que l'appareil Bluetooth détecte l'ampli-syntoniseur Bluetooth.

Si l'appareil Bluetooth détecte l'ampli-syntoniseur Bluetooth, "YBA-10 YAMAHA" (exemple) s'affiche dans la liste d'appareils Bluetooth.

5 Sélectionnez l'ampli-syntoniseur Bluetooth dans la liste des appareils Bluetooth et saisissez ensuite la clé "0000" sur l'appareil Bluetooth.

Si le jumelage a réussi, "Terminé" apparaît à l'afficheur de la face avant.

Remarque

L'ampli-syntoniseur Yamaha Bluetooth peut être jumelé avec jusqu'à huit périphériques Bluetooth. En cas de jumelage d'un neuvième périphérique et de l'enregistrement de ses données de jumelage, les données de jumelage du dernier périphérique utilisé sont perdues.

Reproduction sur l'appareil Bluetooth™

1 Tournez le sélecteur **ⓈINPUT** (ou réglez le sélecteur de mode de fonctionnement sur **ⓈSOURCE**, puis appuyez sur **ⓈDOCK**) afin de sélectionner "DOCK" comme source d'entrée.

2 Démarrez la reproduction sur l'appareil Bluetooth.

Quand l'ampli-syntoniseur Bluetooth détecte l'appareil Bluetooth, "BT Connecté" apparaît sur l'afficheur de la face avant.



- Lorsque vous appuyez sur **ⓈENTER** du boîtier de télécommande, l'ampli-syntoniseur Bluetooth branché se connecte au dernier appareil Bluetooth connecté. Si l'ampli-syntoniseur Bluetooth ne peut détecter d'appareil Bluetooth, "Introuvable" apparaît sur l'afficheur de la face avant.
- Pour déconnecter l'ampli-syntoniseur Bluetooth de l'appareil Bluetooth, appuyez sur **ⓈENTER**.

Menu Contenu musical

Le menu “Contenu musical” sous le menu GUI permet de parcourir le contenu de votre iPod, d’un périphérique USB, PC/MusicCAST et d’une station de radio Internet. Vous pouvez aussi utiliser la fonction de contrôle de lecture ou configurer le paramètre de mode de lecture pour la source d’entrée secondaire sélectionnée.

Utilisation du menu Contenu musical

- 1 Réglez le sélecteur de mode de fonctionnement sur **AMP** puis appuyez sur **MENU** sur le boîtier de télécommande pour afficher le menu GUI.



Si l’écran affiche un autre répertoire que le “Menu principal” (page 68), appuyez sur **MENU** et maintenez-le enfoncé pour afficher le menu GUI principal.

- 2 Appuyez plusieurs fois de suite sur **Δ / ∇** pour sélectionner “Contenu musical”, puis appuyez sur **▷**.

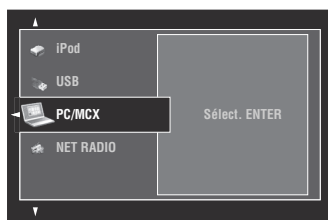

- 3 Appuyez plusieurs fois de suite sur **Δ / ∇** pour sélectionner la source d’entrée secondaire voulue puis appuyez sur **ENTER**.

Le menu de la source d’entrée secondaire actuelle apparaît sur l’écran GUI. L’illustration suivante vous montre le menu iPod à titre d’exemple.

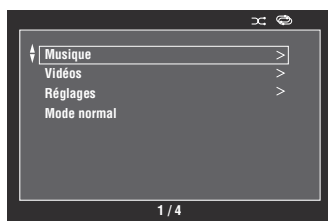

Remarque

Si la source d’entrée secondaire sélectionnée n’est pas disponible, le message “Pas disponible” s’affiche.

- 4 Parcourez le menu de la source d’entrée secondaire sélectionnée.

Pour en savoir plus sur les éléments du menu et les opérations disponibles pour chaque source d’entrée secondaire, voyez les pages suivantes.

- iPod (page 56)
- USB (page 58)
- PC/MCX (page 58)
- NET RADIO (page 58)

- 5 Appuyez sur **MENU** pour désactiver le menu GUI.

Utilisation de iPod™

Lorsque vous posez votre iPod sur la station universelle Yamaha iPod (par exemple la YDS-11 vendue séparément) reliée à la borne DOCK de cet appareil (page 22), vous pouvez écouter la musique enregistrée sur votre iPod à l'aide du boîtier de télécommande fourni. Vous pouvez aussi utiliser le mode Compressed Music Enhancer de cet appareil pour améliorer la qualité du son des morceaux compressés (par exemple dans le format MP3) enregistrés sur votre iPod (page 45).

Remarques

- Cet appareil prend en charge les iPod touch, iPod (Click Wheel, y compris iPod classic), iPod nano et iPod mini.
- Certaines fonctions risquent de ne pas être compatibles selon le modèle ou la version du logiciel de votre iPod.
- Certaines fonctions risquent de ne pas être compatibles selon votre modèle de station universelle Yamaha iPod. Les explications suivantes se réfèrent au YDS-11.



- Une fois le raccordement entre votre iPod et cet appareil effectué, "iPod connecté" s'affiche à la face avant.
- Pour plus de détails au sujet des messages d'état affichés à la face avant et à l'écran GUI, voyez "iPod" (page 121).
- Vous pouvez aussi spécifier si la pile du iPod en place sur la station doit être chargée ou non lorsque cet appareil est en veille, en réglant le paramètre "Charge Standby" (page 87).

Arborescence du menu iPod

Le schéma suivant montre l'organisation du menu iPod. Pour savoir comment afficher le menu iPod, voyez "Utilisation du menu Contenu musical" (page 55).

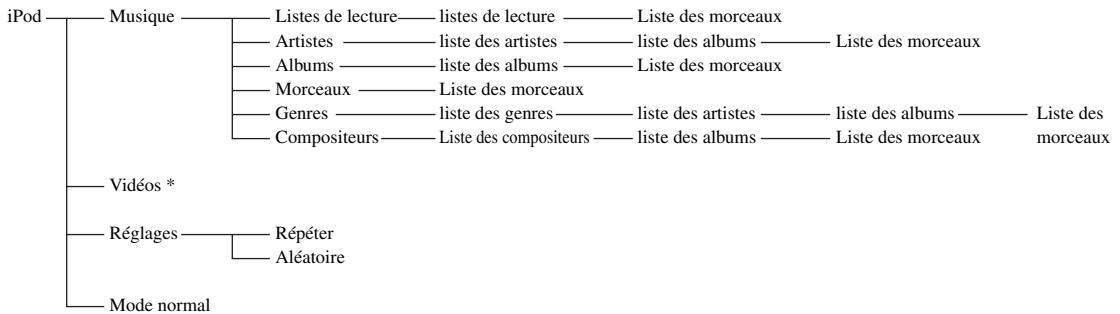

Remarque

- * "Vidéos" ne s'affiche que si votre iPod et votre station universelle Yamaha iPod sont équipés de la fonction de navigation vidéo. En outre, la structure des dossiers sous "Vidéos" peut varier selon le contenu vidéo de votre iPod.

Commande de l'iPod™

Vous pouvez commander votre iPod avec les touches suivantes du boîtier de télécommande.

■ Menu GUI, Utilisation

Pour naviguer dans le menu iPod via l'écran GUI, réglez le sélecteur de mode de fonctionnement sur **ⓂAMP**.

Touche	Fonction
Ⓜ ENTER	Menu suivant/Lecture
△	Vers haut du menu
▽	Vers bas du menu
◀	Menu précédent
▶	Menu suivant
Ⓜ SUBMENU	Active/désactive le menu secondaire quand l'écran d'informations de lecture est affiché
Ⓜ MENU	Active/désactive le menu GUI quand l'écran d'informations de lecture n'est pas affiché
Ⓜ DISPLAY	Active/désactive l'écran d'informations de lecture

Remarque

Vous pouvez commander votre iPod avec l'OSD Zone. Toutefois, l'organisation et le choix des fonctions pourraient différer de celles du menu iPod affiché à l'écran GUI de la zone principale.

■ Commande de la lecture

Pour commander votre iPod avec les touches suivantes du boîtier de télécommande, réglez le mode de fonctionnement sur **ⓂSOURCE** et appuyez sur **ⓂDOCK**.

Touche	Fonction
Ⓜ ◀◀	Recherche arrière (appuyez et maintenez la pression)
Ⓜ ▶▶	Recherche avant (Appuyez et maintenez la pression)
Ⓜ ▶	Saut avant
Ⓜ ◀	Saut arrière
Ⓜ □	Arrêt
Ⓜ ⏸	Pause
Ⓜ ▶	Lecture

■ Réglages Mode de lecture

Pour changer les réglages suivants de mode de lecture, sélectionnez "Réglages" au menu iPod.

Répéter (Lecture répétée)

Utiliser cette option pour répéter une ou plusieurs œuvres. Choix: Off, One, All

- Sélectionnez "Off" pour mettre cette fonction hors service.
- Sélectionnez "One" pour écouter de façon répétée une seule œuvre.
- Sélectionnez "All" pour activer le mode de répétition d'une série de morceaux.

Aléatoire (Lecture aléatoire)

Cette option permet d'écouter des œuvres ou des albums dans un ordre aléatoire.

Choix: Off, Songs, Albums

- Sélectionnez "Off" pour mettre cette fonction hors service.
- Sélectionnez "Songs" pour écouter des œuvres dans un ordre aléatoire.
- Sélectionnez "Albums" pour écouter des albums dans un ordre aléatoire.



- Appuyez plusieurs fois de suite sur **ⓂENTER** pour passer en revue les divers paramètres.
- Lorsque "Répétition" est réglé sur "Un" ou "Tous", "Ⓜ" ou "Ⓜ" apparaît à l'écran GUI.
- Lorsque "Aléatoire" est activé, "Ⓜ" apparaît à l'écran GUI.

■ Mode normal

Lorsque vous choisissez "Mode normal" au menu iPod, cet appareil désactive l'écran GUI et vous permet de commander votre iPod avec la télécommande de l'appareil ou via l'iPod même.



Vous pouvez aussi sélectionner le mode de télécommande simple en maintenant **ⓂDISPLAY** enfoncé pendant 3 secondes lorsque le sélecteur de mode de fonctionnement est réglé sur **ⓂAMP**.

■ Écran Infos de lecture

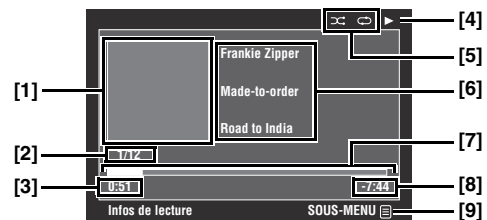

[1] Couverture de l'album (si disponible)

[2] Nombre de plages/total des plages

[3] Temps écoulé

[4] ▶ (lecture), ■■ (pause), ▶▶ (recherche avant) ou ◀◀ (recherche arrière)

[5] Icônes de lecture aléatoire et de répétition

[6] Nom de l'artiste, titre de l'album, titre du morceau

[7] Barre de progression

[8] Temps restant

[9] Icône de sous-menu

Éléments du sous-menu

Contrôle de lecture

Sélectionnez l'option de contrôle de lecture voulue et appuyez sur (ou maintenez enfoncé) **ⓂENTER** pour commander votre iPod.

Mode de lecture

Sélectionnez l'option de mode de lecture voulue et appuyez plusieurs fois sur **ⓂENTER** pour passer en revue les paramètres disponibles. Pour en savoir plus sur les réglages de mode de lecture, voyez "Réglages Mode de lecture" (page 57).

Utilisation des fonctions USB et de réseau

Cet appareil offre des fonctions réseau et USB permettant d'écouter des fichiers WAV (format PCM seulement), MP3, MPEG-4 AAC et WMA enregistrés sur votre ordinateur, Yamaha MCX-2000, mémoire USB ou lecteur audio portable USB, ou bien d'accéder à la radio Internet.

Remarques

- Yamaha MCX-2000 peut ne pas être commercialisé dans certaines régions.
- Pour le détail sur la mise en réseau, reportez-vous aux modes d'emploi fournis avec les périphériques réseau. Si nécessaire, consultez des livres à ce sujet.
- Certains fichiers WAV, MP3, MPEG-4 AAC et WMA risquent de ne pas pouvoir être joués ou de présenter du bruit lors de la lecture.



Pour plus de détails au sujet des messages d'état affichés à la face avant et à l'écran GUI, voyez "USB et réseau" (page 119).

Arborescence du menu USB et réseau

Le schéma suivant montre l'organisation des menus USB, PC/MCX et NET RADIO. Pour savoir comment afficher ces menus, voyez "Utilisation du menu Contenu musical" (page 55).

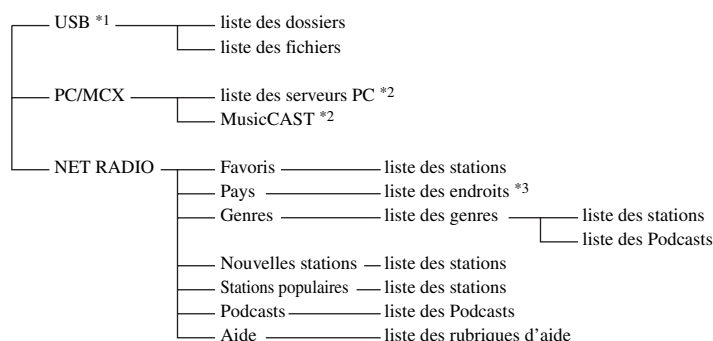

Remarques

- *1 La hiérarchie des répertoires sous le menu USB varie selon la structure des dossiers du périphérique USB connecté.
- *2 Seuls les serveurs PC et MCX-2000 disponibles sont indiqués.
- *3 La structure des dossiers sous la liste des endroits varie selon le pays.

Navigation dans les menus USB et réseau

Vous pouvez naviguer dans les menus USB et réseau avec les touches suivantes du boîtier de télécommande.

■ Utilisation du menu GUI

Pour naviguer dans le menu USB et réseau via l'écran GUI, réglez le sélecteur de mode de fonctionnement sur **AMP**.

Touche	Fonction
⑨ ENTER	Menu suivant/Lecture
△	Vers haut du menu
▽	Vers bas du menu
◀	Menu précédent
▶	Menu suivant
⑩ SUBMENU	Active/désactive le sous-menu dès qu'un élément de ce sous-menu est disponible (l'icône de sous-menu s'affiche dans le coin inférieur droit du menu GUI).
⑪ MENU	Active/désactive le menu GUI quand l'écran d'informations de lecture n'est pas affiché
⑫ DISPLAY	Active/désactive l'écran d'informations de lecture

Remarque

Vous pouvez naviguer dans les menus USB et de réseau avec OSD Zone. Toutefois, l'organisation et le choix des fonctions pourraient différer de ceux des menus affichés à l'écran GUI de la zone principale.

■ Commande de la lecture

Pour commander votre périphérique USB ou réseau avec les touches suivantes du boîtier de télécommande, réglez le mode de fonctionnement sur **SOURCE** et appuyez sur **USB/NET**.

Touche	Fonction
⑬ ▷	Saut vers l'avant (sauf pour "NET RADIO")
⑭ ◀	Saut vers l'arrière (sauf pour "NET RADIO")
□	Arrêt
▷	Lecture (mode de navigation) Lecture/Pause (mode de commande à distance simple)

Remarque

Certains boutons pourraient ne pas fonctionner selon la source d'entrée secondaire sélectionnée.

■ Écran Infos de lecture

L'écran suivant montre les informations de lecture affichées pour la lecture de contenus USB. Les informations et fonctions disponibles varient selon la source d'entrée secondaire sélectionnée.

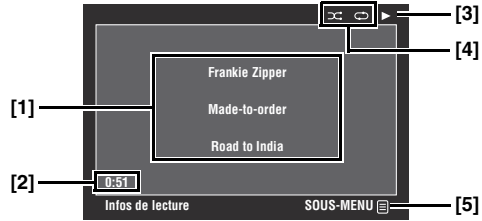

[1] Nom de l'artiste, titre de l'album, titre du morceau

[2] Temps écoulé

[3] ▶ (lecture)

[4] Icônes de lecture aléatoire et de répétition

[5] Icône de sous-menu

Éléments du sous-menu

Contrôle de lecture

Sélectionnez l'option de contrôle de lecture voulue et appuyez sur (ou maintenez enfoncé) **ENTER** pour commander la lecture.

Mode de lecture

Sélectionnez l'option de mode de lecture voulue et appuyez plusieurs fois sur **ENTER** pour passer en revue les paramètres disponibles. Pour en savoir plus sur les réglages de mode de lecture, voyez "Réglages Mode de lecture" (page 57).



Pour activer la fonction aléatoire, réglez "Aléatoire" sur "Actif".

Utilisation d'une mémoire USB ou d'un lecteur audio portable USB

Utilisez cette fonction pour écouter des fichiers WAV (format PCM seulement), MP3, WMA ou MPEG-4 AAC enregistrés sur votre mémoire USB ou votre lecteur audio portable USB, relié au port USB de la face avant de cet appareil.

Remarques

- Cet appareil est compatible avec les périphériques de stockage de masse USB (de format FAT 16 ou FAT 32) ou les périphériques USB MTP.
- Seule la première partition est affichée sur le menu GUI. Vous ne pouvez pas sélectionner de fichiers dans les autres partitions.
- Un maximum de 8 niveaux de dossiers et de 500 fichiers de musique peuvent être reconnus par dossier.
- Certains périphériques ne fonctionnent pas correctement bien qu'ils remplissent les conditions requises.
- Certains fichiers WAV, MP3, WMA et MPEG-4 AAC risquent de ne pas pouvoir être joués ou de présenter du bruit lors de la lecture.
- Lorsque vous raccordez une mémoire USB ou un lecteur audio portable USB, un retard de 10 secondes environ peut être constaté.

Utilisation d'un serveur PC ou Yamaha MCX-2000

Cette fonction vous permet d'écouter des fichiers de musique enregistrés sur votre ordinateur ou Yamaha MCX-2000. MCX-2000 est un serveur de musique visant à optimiser le concept exclusif MusicCAST Yamaha, une méthode de diffusion de musique numérique par ordinateur.

1 Installez Windows Media Player 11 sur votre ordinateur ou enregistrez cet appareil sur votre Yamaha MCX-2000.

- Lisez "Installation de Windows Media Player 11 sur votre ordinateur" et "Enregistrement de cet appareil sur le Yamaha MCX-2000" (page 60).
- Vous ne devez effectuer ces opérations qu'une seule fois.
- (Ordinateur seulement) Vous devrez peut-être faire quelques réglages de Windows Media Player 11 pour le partage de contenu. Reportez-vous à la documentation jointe pour Windows Media Player 11.

2 Mettez votre ordinateur ou MCX-2000 en service.

3 Sélectionnez "PC/MCX" sous le menu "Contenu musical" et choisissez le serveur voulu ou "MusicCAST" pour démarrer la lecture.

Remarques

- Yamaha MCX-2000 peut ne pas être commercialisé dans certaines régions.
- Vous pouvez raccorder cet appareil à 15 serveurs PC maximum et 1 MCX-2000, et chaque serveur doit être raccordé au même sous-masque que cet appareil.
- Certains fichiers WAV, MP3, MPEG-4 AAC et WMA sur votre ordinateur risquent de ne pas pouvoir être joués ou de présenter du bruit lors de la lecture.
- (MCX-2000 seulement) Les fichiers marqués d'un astérisque (*) n'ont pas été convertis dans le format MP3. Vous ne pouvez pas lire directement ces fichiers, à moins de régler le paramètre "Receive PCM Stream" de cet appareil sur "ON" sur le MCX-2000. Pour en savoir plus, voyez le mode d'emploi du MCX-2000.

■ Installation de Windows Media Player 11 sur votre ordinateur

Windows Media Player 11 vous permet d'écouter des fichiers audio sur votre ordinateur. Pour en savoir plus, voyez la documentation de Windows Media Player 11.



Vous pouvez aussi écouter des fichiers audio sur votre ordinateur si Windows Media Connect 2.0 est installé.

1 Installez Windows Media Player 11 sur votre ordinateur.

Vous pouvez télécharger l'installateur de Windows Media Player 11 depuis le site web Microsoft, ou bien utiliser la fonction de mise à jour de Microsoft Windows Media Player.

2 Mettez votre ordinateur sous tension et partagez un dossier sur votre ordinateur.

Le dossier partagé est ajouté à la liste des serveurs PC sous l'écran de menu principal "PC/MCX".

Remarques

- Si le système d'exploitation (OS) de votre ordinateur est Windows Vista, Windows Media Player 11 est déjà installé (sauf pour certains produits).
- Les logiciels de sécurité installés sur votre ordinateur (antivirus, pare-feu, etc.) peuvent bloquer l'accès de cet appareil à votre ordinateur. Dans ce cas, réglez correctement le logiciel de sécurité.

■ Enregistrement de cet appareil sur le Yamaha MCX-2000

Vous devez enregistrer cet appareil sur le Yamaha MCX-2000 pour qu'il puisse être reconnu par le Yamaha MCX-2000. Pour le détail, reportez-vous au mode d'emploi fourni avec le Yamaha MCX-2000.

1 Mettez cet appareil hors service.

2 Réglez le Yamaha MCX-2000 sur le mode "Auto Config".

3 Mettez cet appareil en service.

- "MusicCAST" s'affiche en haut de l'écran de menu "PC/MCX".
- Si l'identification client de cet appareil apparaît sur l'OSD de votre Yamaha MCX-2000 (affichée comme suit: "CL-XXXXX"), le réglage auto est terminé.

Remarques

- La dernière partie de l'identification client de cet appareil est la même que les 5 derniers caractères de l'adresse MAC de cet appareil.
- Pour annuler l'identification client de cet appareil, utilisez le mode "Manual Config" de votre Yamaha MCX-2000 (voir le mode d'emploi du MCX-2000) et sélectionnez "NETWORK" dans le menu "ADVANCED SETUP" de cet appareil (page 111).
- Les fonctions de commande clients de MusicCAST par cet appareil autres que "View Play Info", "Receive PCM Stream" et "Edit Client title" ne sont pas disponibles. Évitez d'utiliser ces fonctions car elles arrêtent la lecture sur cet appareil.

Utilisation de la radio Internet

Cette fonction vous permet d'écouter les stations de radio Internet. Cet appareil utilise la base de données des stations radio Internet vTuner, qui est conçue tout spécialement pour cet appareil et fournit plus de 2000 stations radio. Vous pouvez marquer vos stations favorites par des signets.

Remarques

- Ce service peut être interrompu sans avis préalable.
- Il se pourrait que vous ne puissiez pas écouter certaines stations de radio Internet.
- Pour écouter la radio Internet, raccordez cet appareil à votre réseau (page 23).
- Une connexion Internet par bande étroite (ex. modem 56K, ISDN) ne donnera pas des résultats satisfaisants. Une connexion par bande large est vivement recommandée (ex. modem câble, modem xDSL, etc.). Pour de plus amples informations, consultez votre fournisseur de services Internet.



- "Podcast" est un type de service Internet Radio. Il existe un certain nombre de services Podcast sur Internet. Le service Podcast n'est pas un service continu. L'appareil s'arrête donc lorsqu'une tranche du service Podcast est terminée.
- Certains dispositifs de sécurité (par exemple les pare-feu) peuvent bloquer l'accès de cet appareil aux stations de radio Internet. Dans ce cas, réglez correctement les paramètres de sécurité.

■ Marquage de vos stations de radio Internet préférées par des signets

Cette fonction vous permet de sélectionner rapidement vos stations de radio Internet préférées.

Réglez le mode de fonctionnement sur **ⓅSOURCE** et maintenez **ⓈTITLE** enfoncé pendant que la station de radio Internet en question diffuse un programme.

La station de radio Internet enregistrée est ajoutée à la liste "Favoris" (page 58).



- Pour supprimer une station mémorisée de la liste, choisissez la station en question sous "Favoris" et maintenez **ⓈTITLE** enfoncé.
- Vous pouvez aussi enregistrer vos stations radio Internet favorites sur cet appareil en accédant au site web suivant avec le navigateur web de votre ordinateur. Pour ce faire, vous avez besoin de l'adresse MAC de cet appareil qui servira de numéro d'identification et de votre adresse e-mail pour créer un compte personnel. Vous pouvez afficher l'adresse MAC de cet appareil à l'aide de "Information" dans le menu "Réseau" (page 84). Pour de plus amples détails, reportez-vous à l'aide sur le site web.

Adresse: <http://radio.vtuner.com/>

Avant de commencer, réglez le sélecteur de mode de fonctionnement du boîtier de télécommande sur

ⓅSOURCE, puis appuyez sur **ⓈUSB/NET**.

Utilisation des touches raccourcis

Utilisez cette fonction pour accéder directement aux morceaux de musique souhaités (fichiers WAV, MP3 et WMA enregistrés sur un ordinateur raccordé, le MCX-2000 ou un périphérique de stockage USB et stations Internet Radio). Vous pouvez présélectionner 8 éléments dans chaque source secondaire.

■ Affectation des éléments aux touches numériques (1-8) (Ⓢ)

1 Sélectionnez la source que vous voulez affecter à une touche numérique (1-8) (Ⓢ) et reproduisez la source.

2 Appuyez sur **ⓈMEMORY**.

Le témoin PRESET s'éclaire à la face avant et l'appareil sélectionne automatiquement un numéro de présélection libre.

S'éclaire

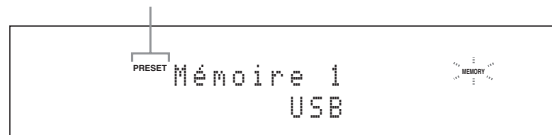

- Pour mettre la station sélectionnée automatiquement en mémoire sous un numéro de présélection libre, appuyez pendant plus de 2 secondes sur **ⓈMEMORY** au lieu de l'étape 2. Dans ce cas, vous ne devez pas effectuer les étapes qui suivent.
- Pour annuler la mise en mémoire manuelle de stations, appuyez une nouvelle fois sur **ⓈMEMORY**.
- Si vous n'effectuez pas chaque étape ci-dessous en moins de 30 secondes, le mode de pré-réglage est abandonné. Dans ce cas, reprenez à partir de l'étape 2.

3 Appuyez sur une touche numérique (1-8) (Ⓢ) que vous désirez attribuer.

Numéro de présélection

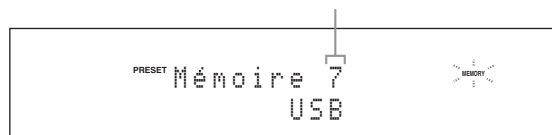

Si vous sélectionnez un numéro de présélection déjà utilisé ("**" s'affiche à côté du numéro de présélection), la présélection actuelle sera écrasée.

4 Appuyez sur **ⓈENTER** (ou **ⓈENTER**).

L'élément est présélectionné et le témoin PRESET s'éteint.

■ Sélectionnez un élément à l'aide des touches numériques (1-8) (12)

Appuyez sur la touche numérique (1-8) (12) contenant l'élément souhaité pour sélectionner cet élément comme source d'entrée.

L'appareil démarre la lecture de la source affectée à la touche numérique sélectionnée.

Remarques

- "Mémoire vide !" apparaît sur l'afficheur de la face avant et sur l'affichage restreint lorsque vous appuyez sur une touche numérique (1-8) (12) à laquelle aucun élément n'a été affecté.
- L'appareil ne rappellera pas correctement l'élément affecté à la touche numérique sélectionnée (1-8) (12) dans les cas suivants:
 - le périphérique USB raccordé n'est pas correct.
 - l'ordinateur ou le MCX-2000 qui contient l'élément sélectionné est éteint ou débranché du réseau.
 - la station Internet Radio sélectionnée n'est pas disponible actuellement ou est hors service.
 - le répertoire de l'élément sélectionné a été changé.



L'appareil enregistre la position relative des éléments pré-réglés dans un répertoire ou une liste de lecture et ne rappellera pas l'élément correct avec les touches numériques (1-8) (12) si vous ajoutez ou supprimez des fichiers de musique à ou du même répertoire ou de la même liste de lecture que les éléments pré-réglés. Dans ce cas, pré-réglez à nouveau l'élément souhaité sur la touche numérique (1-8) (12).

Les méthodes suivantes sont conseillées:

Périphériques de stockage USB

Créez huit répertoires contenant les éléments souhaités dans un répertoire en plus du répertoire contenant tous les fichiers de musique, puis pré-réglez le premier élément de chaque répertoire sur les touches numériques (1-8) (12). Lorsque vous voulez changer les éléments qui sont affectés aux touches numériques (1-8) (12), remplacez les éléments dans le répertoire par les éléments souhaités sans supprimer le répertoire.

Serveur PC/MCX-2000

Créez huit listes de lecture contenant les éléments souhaités, puis pré-réglez le premier élément de chaque liste de lecture sur les touches numériques (1-8) (12). Lorsque vous voulez changer les éléments qui sont pré-réglés sur les touches numériques (1-8) (12), remplacez les éléments enregistrés dans la liste de lecture par les éléments souhaités sans supprimer la liste de lecture.

Paramétrage avancé du son

Sélection de décodeurs

■ Sélection de décodeurs pour les sources à 2 voies (mode de décodage d'ambiance)

Utilisez cette option pour écouter des sources avec les décodeurs souhaités. Les sources à 2 voies pourront être restituées par plusieurs voies.

Réglez le sélecteur de mode de fonctionnement sur **16 AMP** puis appuyez sur **29 SUR. DECODE** sur le boîtier de télécommande pour sélectionner le mode de décodage d'ambiance.

Vous avez le choix entre différents modes de décodeurs d'ambiance selon le type de gravure et vos goûts personnels.



Vous pouvez modifier les paramètres du décodeur avec "Stéréo/Surr." (page 69).

■ Descriptions des décodeurs

Nom du décodeur
(Type décod.)

PLIIX Music
PLIIX Music

Traitement en Dolby Pro Logic IIX (ou Dolby Pro Logic II) de la musique. Le décodeur Pro Logic IIX n'est pas disponible quand "Surr. arr." (page 76) est réglé sur "Aucun" et quand vous utilisez un casque d'écoute.

Description des décodeurs

Pro Logic

Traitement en Dolby Pro Logic pour toutes les sources.

PLIIX Movie
PLIIX Movie

Traitement en Dolby Pro Logic IIX (ou Dolby Pro Logic II) des films. Le décodeur Pro Logic IIX n'est pas disponible quand "Surr. arr." (page 76) est réglé sur "Aucun" et quand vous utilisez un casque d'écoute.

PLIIX Music
PLIIX Music

Traitement en Dolby Pro Logic IIX (ou Dolby Pro Logic II) de la musique. Le décodeur Pro Logic IIX n'est pas disponible quand "Surr. arr." (page 76) est réglé sur "Aucun" et quand vous utilisez un casque d'écoute.

PLIIX Game
PLIIX Game

Traitement en Dolby Pro Logic IIX (ou Dolby Pro Logic II) des jeux. Le décodeur Pro Logic IIX n'est pas disponible quand "Surr. arr." (page 76) est réglé sur "Aucun" et quand vous utilisez un casque d'écoute.

Neo:6 Cinema

Traitement en DTS des films.

Neo:6 Music

Traitement en DTS de la musique.



Lorsque vous sélectionnez le mode de décodage d'ambiance pour les gravures numériques multivoies, le décodeur approprié est automatiquement sélectionné.

■ Sélection des décodeurs utilisés avec les corrections de champ sonore MOVIE

Sélectionnez un des types de décodeur suivants pour les corrections de champ sonore de type MOVIE (sauf "Mono Movie"). voir "Pour les sources cinématographiques" (page 44) pour le détail sur la correction des champs sonores de type MOVIE. Pour en savoir plus sur le choix du type de décodeur, voyez "Description des paramètres des champs sonores" (page 70).

Choix: PLIIX Movie (PLIIX Movie), Neo:6 Cinema

■ Sélection de décodeurs pour gravures multivoies

Utilisez cette option pour restituer sur 6.1/7.1 voies avec les enceintes d'ambiance arrière raccordées les gravures multivoies traitées avec les décodeurs Dolby Pro Logic IIx, Dolby Digital EX ou DTS-ES.

Réglez le sélecteur de mode de fonctionnement sur **16AMP** et appuyez plusieurs fois sur **20EXTD SUR.** sur le boîtier de télécommande pour alterner entre la restitution sur 5.1 et 6.1/7.1 voies.

Choix	Fonctions
AUTO	Met en service le décodeur le mieux adapté pour restituer les signaux sur 6.1/7.1 voies lorsque cet appareil reconnaît une balise dans le signal.
Décodeurs (PLIIx Movie, PLIIx Music, EX/ES)	Cette option permet d'activer manuellement les décodeurs souhaités pour la restitution de gravures multivoies.
OFF	N'utilise pas de décodeurs pour créer les 6.1/7.1 voies.



Utilisez cette option pour activer manuellement le décodeur souhaité lorsque cet appareil ne parvient pas à détecter de signal balise dans la source d'entrée.

Remarques

- Les décodeurs disponibles dépendent des réglages d'enceintes et de sources d'entrée.
- La lecture avec 6.1/7.1 voies n'est pas possible dans les cas suivants:
 - la valeur de "Surround" (page 76) ou celle de "Surr. art." (page 76) est "Aucune".
 - lors de la restitution de la source reliée aux prises MULTI CH INPUT.
 - lorsque la source restituée ne contient aucun signal pour les voies d'ambiance gauche et droite.
 - lors de la restitution d'une source Dolby Digital KARAOKE.
 - lorsque l'appareil est en mode de lecture 7ch Enhancer (page 45) ou PUR DIRECT (page 47).
 - lorsque "BI-AMP" est réglé sur "ON" (page 111).
- Si "Surround étendu" est réglé sur "Auto" (page 88), le mode de décodeur est automatiquement réglé sur "AUTO" chaque fois que vous mettez l'appareil hors tension.

Menu de l'interface graphique utilisateur (GUI)

■ Arborecence du menu GUI

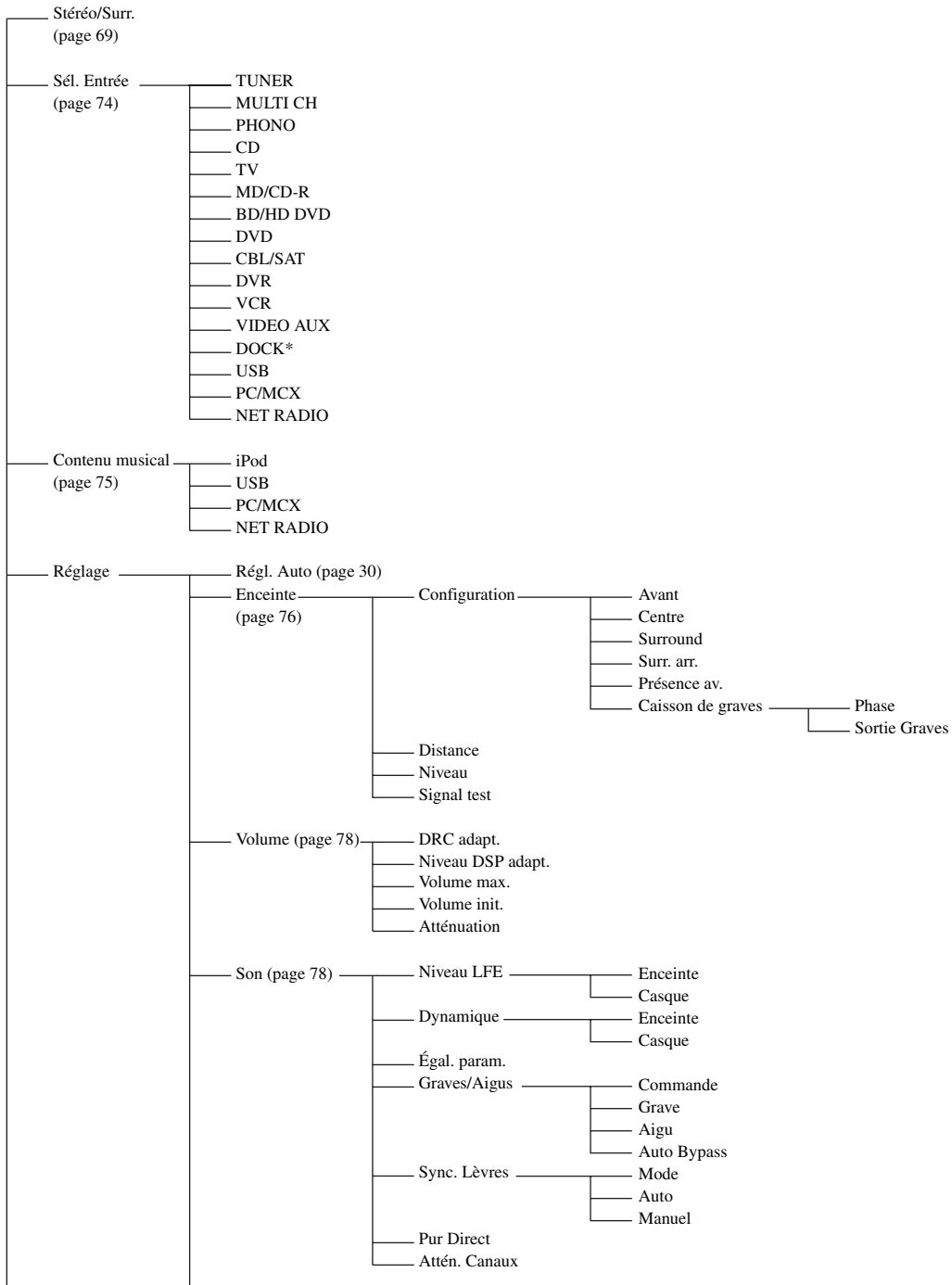

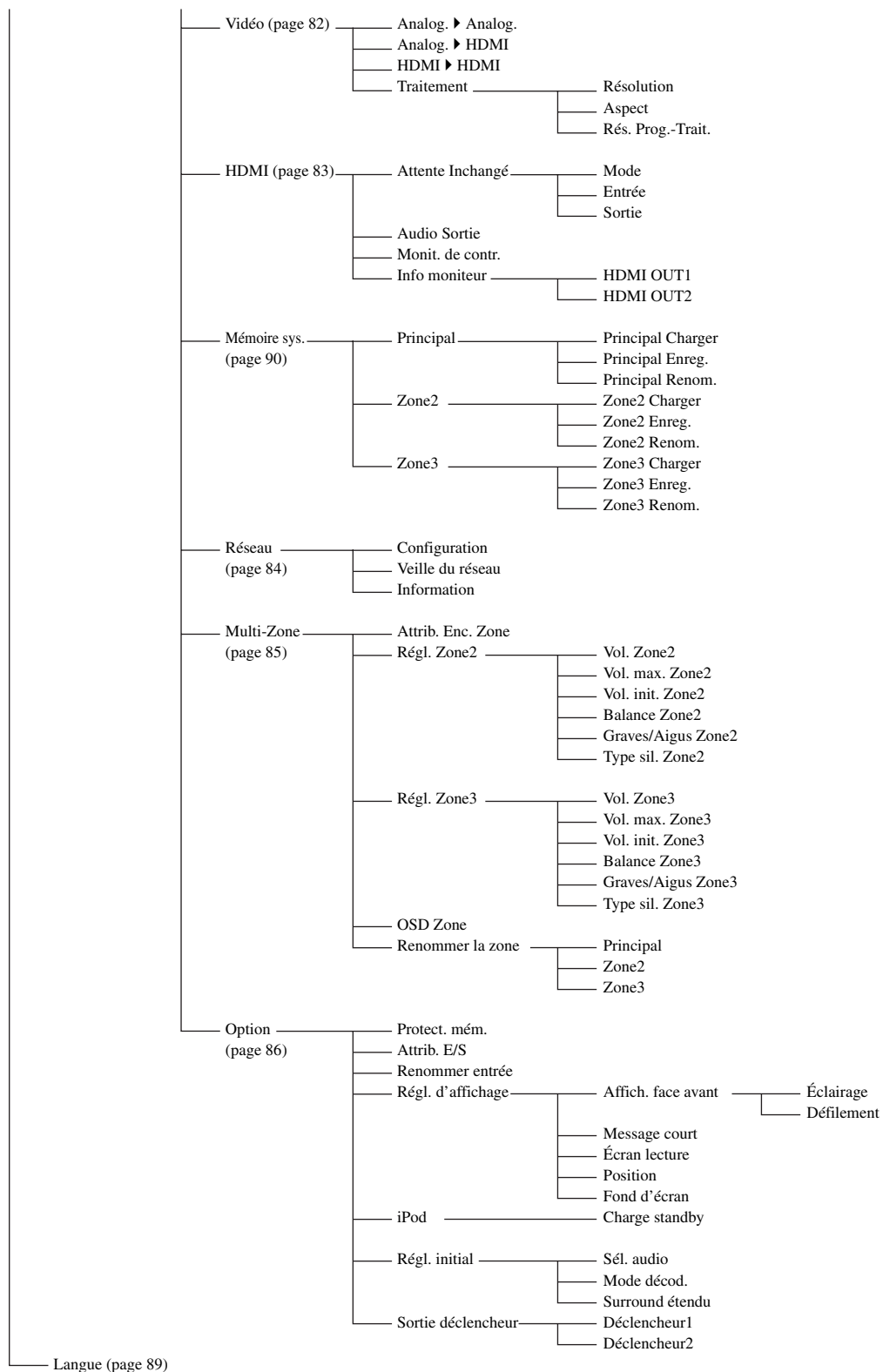

Remarque

* “iPod” s’affiche si vous avez placé un iPod sur une station universelle Yamaha iPod raccordée à la prise DOCK. “Bluetooth” s’affiche si vous avez raccordé un ampli-synthesiseur Yamaha Bluetooth à la prise DOCK.

Description du menu GUI

Cet appareil comporte un menu à interface graphique utilisateur (GUI) sophistiqué pour la commande des fonctions d'amplification. Le menu GUI permet d'afficher des informations sur les signaux entrant et sur le statut de l'appareil.



- “Arborescence du menu GUI” (page 65) détaille la structure complète du menu.
- “Utilisation du menu GUI” (page 68) fournit une description détaillée des opérations de base disponibles au menu GUI.

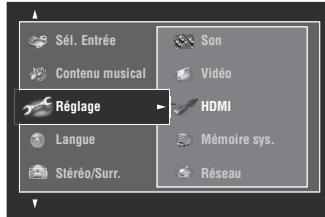

■ Stéréo/Surr. (menu Stéréo/Surr.)

Utilisez cette option pour sélectionner les corrections de champ sonore et personnaliser les paramètres des corrections (page 69).

■ Sél. Entrée (menu de sélection d'entrée)

Utilisez cette option pour sélectionner la source d'entrée et personnaliser les paramètres de chaque source (page 74).

■ Contenu musical (menu du contenu musical)

Cette fonction permet de parcourir le contenu musical de votre iPod, périphérique USB, PC/MusicCAST et radio Internet (page 75).

■ Réglage (menu de réglages)

Utilisez cette option pour régler manuellement les enceintes et les paramètres de la chaîne.

■ Régl. Auto (Menu de réglage automatique)

Utilisez cette option pour exécuter le réglage auto et spécifier les paramètres des enceintes qui doivent être ajustés (page 30).

■ Enceinte (menu des enceintes)

Voyez page 76 pour en savoir plus.

■ Volume (menu de volume)

Voyez page 78 pour en savoir plus.

■ Son (menu du son)

Voyez page 78 pour en savoir plus.

■ Vidéo (menu Vidéo)

Voyez page 82 pour en savoir plus.

■ HDMI (menu HDMI)

Voyez page 83 pour en savoir plus.

■ Mémoire sys. (menu de mémoire système)

Voyez page 90 pour en savoir plus.

■ Réseau (menu de réseau)

Voyez page 84 pour en savoir plus.

■ Multi-Zone (menu Multi-zone)

Voyez page 85 pour en savoir plus.

■ Option (menu Option)

Voyez page 86 pour en savoir plus.

■ Langue (menu de la langue d'affichage)

Cette fonction permet de choisir la langue de l'afficheur de la face avant ou du menu GUI de cet appareil (page 89).

Utilisation du menu GUI

Cet appareil comporte un menu à interface graphique utilisateur (GUI) sophistiqué pour la commande des fonctions d'amplification. Le menu GUI permet d'afficher des informations sur les signaux entrant et sur le statut de l'appareil. Le menu GUI peut aussi être utilisé pour régler cet appareil.

Options du menu GUI

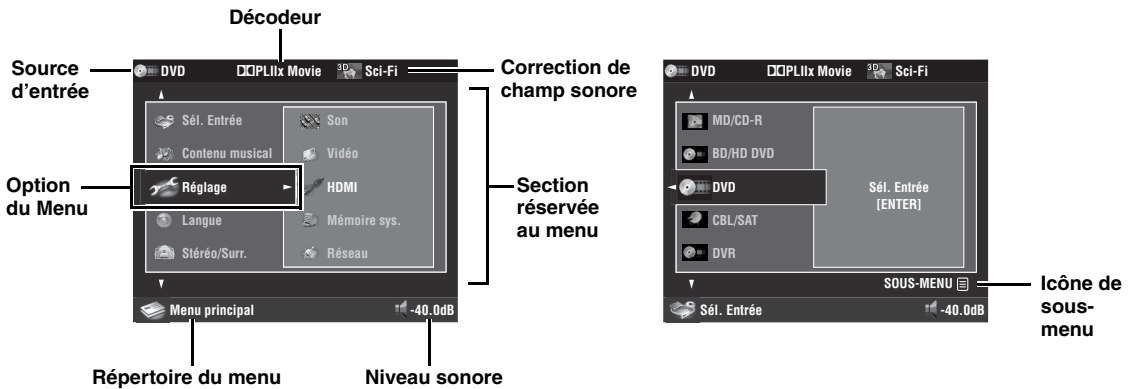

Commandes du boîtier de télécommande



Réglez le sélecteur de mode de fonctionnement sur **AMP** lorsque vous utilisez le menu GUI pour la commande de cet appareil.

Touche	Fonction
▲ / ▼	Sélectionne l'élément souhaité au niveau actuel du menu.
▶	Valide l'élément sélectionné au menu et passe au niveau suivant du menu.
◀	Retourne au niveau précédent du menu.
ENTER	Valide l'élément sélectionné au menu et passe au niveau suivant du menu.
SUBMENU	Active ou désactive le sous-menu. (L'icône de sous-menu s'affiche si le menu actuellement sélectionné contient un sous-menu.)
MENU	Active ou désactive le menu GUI. Maintenez enfoncé MENU pour afficher le menu GUI principal (Menu principal).

Remarque

Si vous appuyez brièvement sur **MENU**, le répertoire de menu affiché avant que vous ne désactiviez le menu GUI apparaît. Maintenez enfoncé **MENU** pour afficher le menu GUI principal (Menu principal).

Commandes en face avant

Commande	Fonction
MENU	Active ou désactive le menu GUI.
▶	Valide l'élément sélectionné au menu et passe au niveau suivant du menu.
◀	Retourne au niveau précédent du menu.
ENTER	Valide l'élément sélectionné au menu et passe au niveau suivant du menu.
PROGRAM	Sélectionne l'élément souhaité au niveau actuel du menu.

Stéréo/Surr.

Les réglages d'usine offrent une bonne qualité de restitution des signaux. Vous pouvez conserver ces réglages initiaux d'usine mais aussi modifier certains paramètres pour optimiser l'appareil en fonction de la source ou de votre salle d'écoute.



Pour personnaliser les paramètres, appuyez sur **ⓂSUBMENU** pour activer le sous-menu après avoir choisi la correction de champ sonore voulue.

■ Configuration de base des corrections de champs sonores

Chaque correction de champ sonore présente des paramètres précis qui définissent ses propres caractéristiques. Pour personnaliser la correction de champ sonore sélectionnée, réglez d'abord le "Niveau DSP" et/ou "Haut. dialogue" puis les autres paramètres.

Réglage du niveau sonore de l'effet pour les corrections de champs sonores (Niveau DSP)

Les corrections de champs sonores ajoutent des effets sonores (DSP) à la source originale de manière à recréer une ambiance dans votre pièce d'écoute. Pour ajuster le niveau des effets sonores, utilisez le paramètre "Niveau DSP".

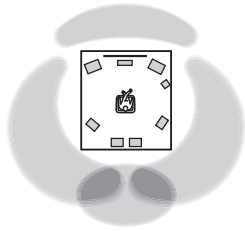

Le niveau de l'effet sonore DSP est faible.

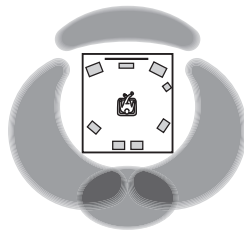

Le niveau de l'effet sonore DSP est élevé.

Réglez "Niveau DSP" de la façon suivante:

Augmentez la valeur de "Niveau DSP" lorsque

- l'effet sonore de la correction de champ sonore sélectionnée est faible.
- vous ne percevez pas de différences entre les corrections de champs sonores.

Diminuez la valeur de "Niveau DSP" lorsque

- le son est vague.
- vous avez l'impression que l'effet sonore ajouté est trop fort.

Plage de réglage: -6 dB à +3 dB

Réglage de la position verticale des dialogues (Haut. dialogue)

Utilisez cette option pour positionner verticalement les dialogues des films. La position idéale des dialogues est au centre de l'écran.

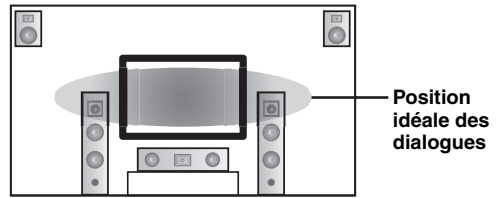

Si les dialogues sont audibles à la position inférieure de l'écran, augmentez la valeur de "Haut. dialogue".

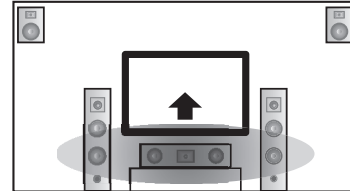

Relevez la position idéale des dialogues

Choix: 0, 1, 2, 3, 4, 5

"0" (réglage initial) est la position la plus basse et "5" est la position la plus haute.

Remarques

- "Haut. dialogue" n'est disponible que si "Présence av." est réglé sur "Oui" (page 76) et aucun casque n'est raccordé.
- Vous ne pouvez pas déplacer la position des dialogues plus bas que la position initiale.

■ Description des paramètres des champs sonores

Vous pouvez modifier la valeur de certains paramètres pour que le champ créé convienne mieux à votre pièce d'écoute. Tous les paramètres ci-dessous n'existent pas dans chaque correction.

Paramètres des champs sonores	Description
Type décod.	Type de décodeur. Permet de choisir le décodeur utilisé avec la correction de champ sonore sélectionnée. Les paramètres de décodeur disponibles pour "Surround Decoder" dépendent du type de décodeur sélectionné. Voyez page 73 pour en savoir plus.
Retard init. Ret. init.Surr. Ret. init. SB.	Retard initial. Retard initial pour les champs sonores de présence, d'ambiance et d'ambiance arrière. Ce paramètre change la taille apparente du champ sonore en agissant sur le retard entre les sons directs et les premières réflexions atteignant l'auditeur. Plus la valeur est petite, plus le champ sonore semble petit à l'auditeur.  Il est conseillé de régler les paramètres de la taille de la pièce en même temps que les paramètres de retard initial. Plage de réglage: 1 à 99 ms (Retard init.) 1 à 49 ms (Ret. init.Surr. et Ret. init. SB.)

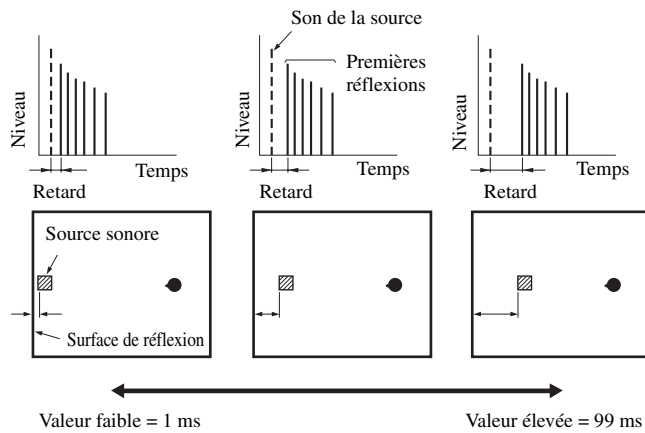

Taille pièce Surr.taille pièce SB. taille pièce

Taille de la pièce. Taille de la pièce pour les enceintes de présence, d'ambiance et d'ambiance arrière. Ce paramètre règle la taille apparente du champ sonore. Plus la valeur est élevée, plus le champ sonore d'ambiance est vaste. Du fait que les sons se réfléchissent sans cesse sur les parois de la pièce, plus la pièce est grande, plus le temps qui sépare les premières réflexions des autres réflexions, augmente. En jouant sur ce temps, vous pouvez changer la taille apparente de la pièce virtuelle. En multipliant par deux ce paramètre, vous doublez la longueur apparente de la pièce.

 Il est conseillé de régler les paramètres de la taille de la pièce en même temps que les paramètres de retard initial.

Plage de réglage: 0,1 à 2,0

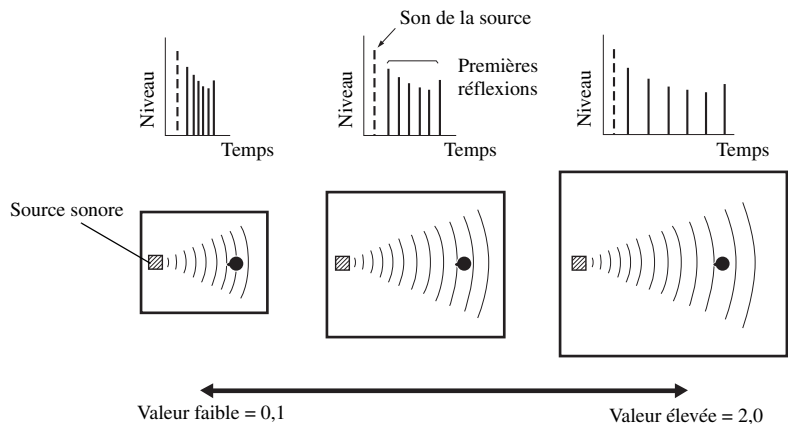

Paramètres des champs sonores	Description
-------------------------------	-------------

Vivacité
Viv. Surr.
Viv. SB.

Vivacité. Vivacité pour les enceintes d'ambiance et d'ambiance arrière. Ce paramètre règle la réflectivité des murs virtuels de la pièce, en modifiant la vitesse d'évanouissement des premières réflexions. Les premières réflexions s'évanouissent plus rapidement dans une pièce dont les murs ont une surface qui absorbe les sons, plutôt qu'une surface qui les réfléchit. Une salle dont les parois sont absorbantes est dite "sourde", une salle très réfléchissante peut être qualifiée de "vivante". Ce paramètre permet d'agir sur la vitesse d'évanouissement des premières réflexions et donc sur la "vivacité" de la pièce.

Plage de réglage: 0 à 10

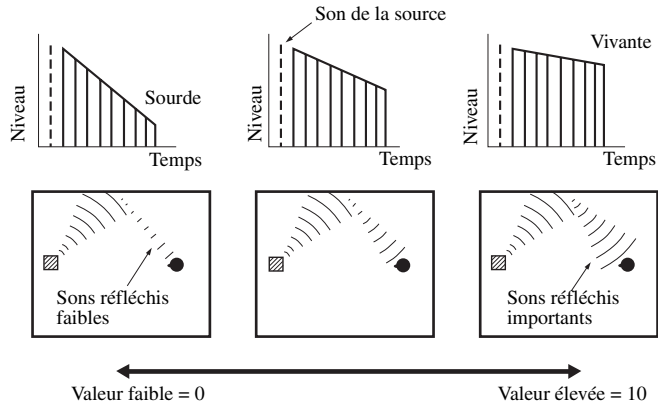

Temps rev.

Temps de réverbération. Ce paramètre règle le temps requis pour diminuer de 60 dB les réverbérations denses à 1 kHz. Cela change la taille apparente de l'environnement acoustique sur une plage très vaste. Spécifiez un temps de réverbération plus long pour obtenir une réverbération plus soutenue et un temps plus court pour obtenir un son mieux différencié.

Plage de réglage: 1,0 à 5,0 s

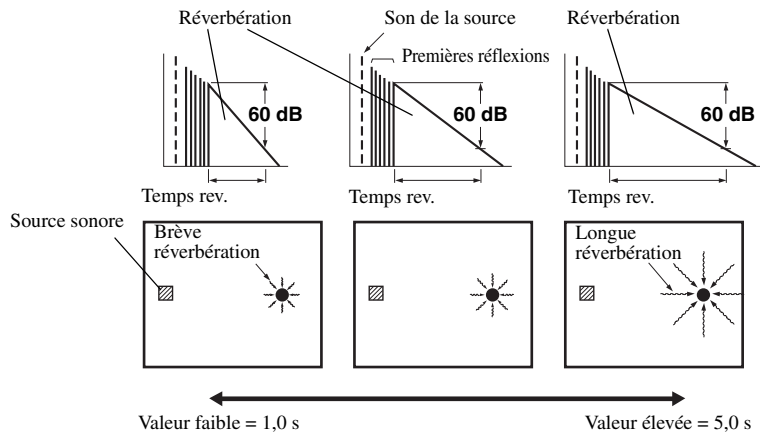

Paramètres des champs sonores	Description
Retard rev.	Retard des réverbérations. Ce paramètre règle le temps écoulé entre le début des sons directs et le début des réverbérations. Plus la valeur est élevée, plus les réverbérations commencent tardivement. Les réverbérations tardives évoquent un vaste environnement sonore.
	Plage de réglage: 0 à 250 ms

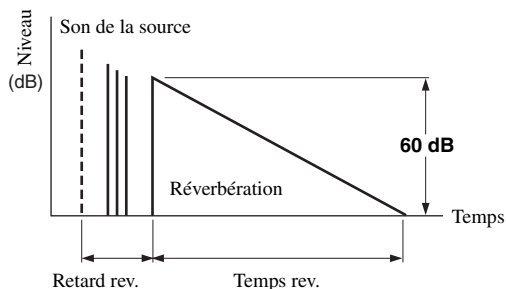

Niveau rev.	Niveau des réverbérations. Ce paramètre règle l'amplitude des réverbérations. Plus la valeur est élevée, plus les réverbérations deviennent puissantes.
	Plage de réglage: 0 à 100%

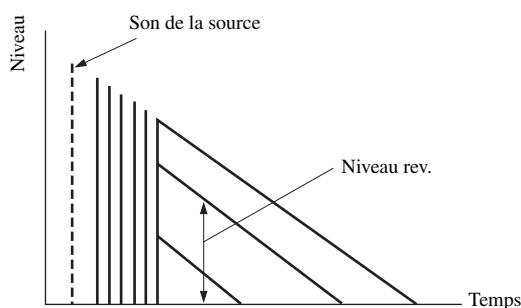

■ Descriptions des paramètres de la correction stéréo

Paramètres des champs sonores	Description
Direct (“2ch Stereo” seulement)	2 voies stéréo directes. Ce paramètre, dont l'action est restreinte aux sources à 2 voies et aux sources analogiques, gère le contournement des décodeurs et processeurs DSP de l'appareil pour restituer des sons de très haute fidélité.
	Choix: Auto , Désactivé.
	<ul style="list-style-type: none"> • Sélectionnez “Auto” pour contourner les décodeurs, les processeurs DSP et le circuit de correction de tonalité seulement lorsque “GRAVES” et “AIGUS” sont réglés sur “DÉRIVATION” (page 47). • Sélectionnez “Désactivé.” si vous ne souhaitez pas contourner les décodeurs, les processeurs DSP et le circuit de correction de tonalité lorsque “GRAVES” et “AIGUS” sont réglés sur “DÉRIVATION”. • Les signaux multivoies appliqués à l'entrée sont réduits à des signaux à 2 voies et restitués par les enceintes gauche et droite. • Les signaux de basses fréquences des voies avant gauche et droite sont redirigés vers le caisson de graves dans les cas suivants: <ul style="list-style-type: none"> – “Sortie Graves” est réglé sur “Avant + SWFR” (page 77). – “Avant” est réglé sur “Petite” (page 76) et “Sortie Graves” sur “SWFR” (page 77).

Niveau centr.	Niveaux 7 voies stéréo centre, ambiance gauche, ambiance droite, ambiance arrière, présence gauche et présence droite. Ce paramètre règle le niveau de sortie de chaque voie lorsque l'appareil fonctionne en mode stéréo à 7 voies. Les paramètres disponibles dépendent des réglages des enceintes.
Niveau Surr. G.	
Niveau Surr. D.	
Niveau Surr. G.AR.	Plage de réglage: 0 à 100%
Niveau Surr. D.AR.	
Niveau P G.AV.	
Niveau P D.AV.	
("7ch Stereo" seulement)	

■ Descriptions des paramètres du mode Compressed Music Enhancer

Mode Compressed Music Enhancer	Description
Niveau ("Straight Enhancer" et "7ch Enhancer" seulement)	Niveau d'effet de l'amplificateur direct ou de l'amplificateur à 7 voies. Sélectionnez "Fort" ou "Faible" pour régler l'effet pour les hautes fréquences. Choix: Fort , Faible

■ Descriptions des paramètres de décodeur

Paramètre de décodeur	Description
Panorama ("PLIIX Music" et "PLII Music" seulement)	Pro Logic IIX Music et Pro Logic II Music (Panorama). Ce paramètre envoie les signaux stéréo vers les enceintes d'ambiance et les enceintes avant afin de créer un effet enveloppant. Choix: Désactivé , Activé
Ampleur centr. ("PLIIX Music" et "PLII Music" seulement)	Pro Logic IIX Music et Pro Logic II Music (Ampleur centrale). Déplace la voie centrale entièrement vers l'enceinte centrale ou vers les enceintes avant gauche et droite. Une valeur élevée amène la voie centrale vers les enceintes avant gauche et droite. Plage de réglage: 0 (le son de la voie centrale est restitué seulement par l'enceinte centrale) à 7 (le son de la voie centrale est restitué seulement par les enceintes avant gauche et droite) Réglage initial: 3
Dimension ("PLIIX Music" et "PLII Music" seulement)	Pro Logic IIX Music et Pro Logic II Music (Dimension). Ce paramètre déplace progressivement le champ sonore, vers l'avant ou vers l'arrière. Plage de réglage: -3 (vers l'arrière) à +3 (vers l'avant) Réglage initial: STD (standard)
Image centr. ("Neo:6 Music" seulement)	DTS Neo:6 Music (Image centrale). Ajuste les voies avant gauche et droite par rapport à la voie centrale pour que la prédominance de la voie centrale soit plus ou moins importante. Plage de réglage: 0,0 (le son de la voie centrale est restitué seulement par les enceintes avant gauche et droite) à 1,0 (le son de la voie centrale est restitué seulement par l'enceinte centrale) Réglage initial: 0,3

■ Initialiser (Initialisation des paramètres)

Utilisez cette option pour initialiser les paramètres de la correction de champ sonore sélectionnée.

Choix: **Non**, Oui

- Sélectionnez "Oui" puis appuyez sur **ENTER** pour rétablir les valeurs par défaut des paramètres de la correction.
- Sélectionnez "Non" (ou appuyez sur **ENTER**) pour annuler l'initialisation des paramètres de la correction.

Utilisez l'option "DSP PARAM" de "INITIALIZE" sous "Réglages avancés" pour initialiser les paramètres de toutes les corrections de champ sonore (page 111).

Sél. Entrée

Utilisez ce menu pour régler les paramètres de chaque source d'entrée.



Pour personnaliser les paramètres de la source d'entrée, appuyez sur **ⓂSUBMENU** pour activer le sous-menu après avoir choisi la source d'entrée.

Source d'entrée	Paramètre
iPod USB PC/MCX NET RADIO TUNER	Attén. vol.
MULTI CH	Attén. vol. Attrib. multi. CH BGV
PHONO CD TV MD/CD-R BD/HD DVD DVD CBL/SAT DVR Magnétoscope VIDEO AUX	Sél. audio Mode décod. Attén. vol.
Bluetooth	Attén. vol. Jumelage Connexion

■ Sél. audio (sélection des prises d'entrée audio)

Utilisez cette option pour sélectionner le type de prise d'entrée que vous voulez utiliser.

Choix	Fonctions
Auto	Ce mode sélectionne automatiquement les signaux d'entrée dans l'ordre suivant: (1) HDMI (2) Signaux numériques (3) Signaux analogiques
HDMI	Sélectionne seulement les signaux HDMI. Si aucun signal HDMI n'est appliqué à l'entrée, aucun son n'est émis.
Coax/Opt	Ce mode sélectionne automatiquement les signaux d'entrée dans l'ordre suivant: (1) Entrée des signaux numériques à la prise COAXIAL. (2) Entrée des signaux numériques à la prise OPTICAL. Si aucun signal n'est appliqué à l'entrée, aucun son n'est émis.
Analogique	Ce mode ne sélectionne que les signaux analogiques. Si aucun signal analogique n'est appliqué à l'entrée, aucun son n'est émis.



- Vous pouvez aussi sélectionner la prise d'entrée audio en appuyant sur **ⓂAUDIO SELECT** (ou **ⓂAUDIO SEL**) (page 37).
- Vous pouvez choisir la prise d'entrée audio par défaut de cet appareil à l'aide du paramètre "Sél. audio" dans "Régl. initial" (page 88).

Remarque

Cette fonction n'est disponible que si une prise d'entrée numérique est attribuée à la source d'entrée sélectionnée sous "Attrib. E/S" (page 86). "HDMI" n'est disponible que lorsqu'une prise d'entrée HDMI a été attribuée.

■ Mode décod. (mode de décodeur)

Utilisez cette option pour changer le mode de décodeur.

Choix	Fonctions
Auto	Détecte automatiquement le type de signal audio numérique présent et sélectionne le décodeur approprié.
DTS	Active le décodeur DTS lorsque des signaux audio numériques sont présents.

Remarque

"Mode décod." est uniquement disponible lorsque les prises d'entrées audio numériques (HDMI, OPTICAL et/ou COAXIAL) sont attribuées à la source d'entrée sélectionnée.

■ Attén. vol. (correction du volume)

Utilisez cette option pour régler le niveau du signal d'entrée de chaque source. Cette option est utile pour équilibrer le niveau de chaque source afin d'éviter tout brusque saut de volume quand vous changez de source. Plage de réglage: -6,0 dB à +6,0 dB
Réglage initial: 0,0 dB



Ce paramètre agit aussi sur les signaux transmis par les prises ZONE OUT.

■ Attrib. multi. CH (attribution multivoies)

Utilisez cette option pour régler la direction des signaux appliqués à la voie centrale, la voie du caisson de graves et les voies d'ambiance pour la source reliée aux prises MULTI CH INPUT.

Nbres d'ent. (voies d'entrée)

Ce menu permet de choisir le nombre de voies appliquées à l'entrée et en provenance d'un décodeur extérieur (page 22).

Choix	Description
6 Canaux	Sélectionnez "6 Canaux" si l'appareil raccordé transmet des signaux audio à 6 voies discrets.
8 Canaux	Sélectionnez "8 Canaux" si l'appareil raccordé transmet des signaux audio à 8 voies discrets. Réglez aussi "Entrée avant" (voir ci-dessous) en choisissant les prises audio analogiques recevant les signaux des voies avant gauche et droit de l'appareil raccordé.

Remarque

Selon les réglages de configuration de zone, il se pourrait que les enceintes d'ambiance arrière ne produisent aucun son, même lorsque "Nbres d'ent." est réglé sur "8 Canaux". Dans ce cas, sélectionnez "6 Canaux" et réglez le paramètre de sortie de l'appareil extérieur pour 6 voies.

Entrée avant (prises d'entrée des voies avant)

Si vous choisissez "8 Canaux" sous "Nbres d'ent.", vous pourrez préciser les prises analogiques auxquelles les signaux avant gauche et droit du décodeur extérieur seront appliqués.

Choix: CD, TV, MD/CD-R, BD/HD DVD, **DVD**, CBL/SAT, DVR, VCR, VIDEO AUX

Remarque

Si vous avez modifié le nom d'une source d'entrée avec "Renommer entrée" (page 86), le nom de la source d'entrée figure parmi les choix disponibles sous ce paramètre.

■ BGV (toile de fond vidéo)

Utilisez cette option pour sélectionner la source vidéo qui sera reproduite en toile de fond pour les sources présentes aux prises MULTI CH INPUT.

Choix	Fonctions
BD/HD DVD, DVD, CBL/SAT, DVR, VCR, VIDEO AUX	Sélectionne la source d'entrée correspondante comme vidéo de fond.
Désactivé	N'affiche pas de vidéo de fond.

Remarque

Si vous avez modifié le nom d'une source d'entrée avec "Renommer entrée" (page 86), le nom de la source d'entrée figure parmi les choix disponibles sous ce paramètre.

■ Jumelage (jumelage d'appareils Bluetooth)

Utilisez cette option pour activer le jumelage de l'ampli-syntoniseur Yamaha Bluetooth sans fil (tel que le YBA-10, disponible en option) et de votre appareil Bluetooth. Pour en savoir plus sur le jumelage, voyez "Jumelage d'un ampli-syntoniseur Bluetooth™ et de votre appareil Bluetooth" (page 54).

Par souci de sécurité, la durée de la procédure de jumelage est limitée à 8 minutes. Nous vous conseillons de lire et de vous assurer de la bonne compréhension de toutes les instructions avant de démarrer cette procédure.

1 Appuyez sur  ENTER pour lancer le jumelage.

L'ampli-syntoniseur Bluetooth connecté commence la recherche d'appareils Bluetooth.

2 Assurez-vous que l'appareil Bluetooth détecte l'ampli-syntoniseur Bluetooth.

Pour le détail, voir le mode d'emploi de l'appareil Bluetooth.

3 Sélectionnez l'ampli-syntoniseur Bluetooth dans la liste des appareils Bluetooth et saisissez ensuite la clé "0000" sur l'appareil Bluetooth.

"Terminé" s'affiche une fois que le couplage est effectué.

4 Appuyez sur  pour revenir à la page de menu précédente.**Remarque**

"Introuvable" s'affiche si l'ampli-syntoniseur Bluetooth connecté ne trouve pas d'appareil Bluetooth.

■ Connexion (connexion Bluetooth)

Utilisez cette option pour établir la connexion entre l'ampli-syntoniseur Yamaha Bluetooth sans fil (tel que le YBA-10, disponible en option) et votre appareil Bluetooth.

Remarque

Il convient d'effectuer un jumelage avant d'utiliser pour la première fois un appareil Bluetooth conjointement avec un ampli-syntoniseur Bluetooth branché à cet appareil-ci ou lorsque les données de jumelage ont été effacées.

Appuyez sur  ENTER pour établir la connexion.

L'ampli-syntoniseur Bluetooth connecté commence la recherche d'appareils Bluetooth. Dès que la connexion est établie, "BT Connecté" s'affiche.

Remarque

"Introuvable" s'affiche si l'ampli-syntoniseur Bluetooth connecté ne trouve pas d'appareil Bluetooth.



Pour rompre la connexion, appuyez à nouveau sur  ENTER.

Contenu musical

Cette fonction permet de parcourir le contenu musical de votre iPod, périphérique USB, PC/MusicCAST et radio Internet. Lisez les pages suivantes pour en savoir plus.

- iPod (page 56)
- USB (page 58)
- PC/MCX (page 58)
- NET RADIO (page 58)

Réglage (Enceinte)

Ce menu sert à régler manuellement les paramètres de base des enceintes. La plupart des paramètres "Enceinte" sont réglés automatiquement quand vous effectuez la procédure de réglage automatique.



- Réglez "Signal test" sur "Activé" afin de produire la tonalité d'essai pour les paramètres "Configuration", "Distance" et "Niveau".
- Si le niveau sonore et la fréquence de transition de votre caisson de graves peuvent être ajustés, réglez le volume au niveau moyen (ou légèrement inférieur) et la fréquence de transition au niveau maximal.

■ Configuration (configuration des enceintes)

Mesure de la taille des enceintes

Le diamètre des graves d'une enceinte est

- 16 cm ou plus: grand
- moins de 16 cm: petit

Avant (enceintes avant)

Choix	Descriptions
Large	Sélectionnez ce réglage si vos enceintes avant sont de grande taille.
Petite	Sélectionnez ce réglage si vos enceintes avant sont de petite taille.

Remarque

Quand "Sortie Graves" est réglé sur "Avant" (page 77), seule l'option "Large" est disponible sous "Avant". Si "Avant" a été réglé sur une option autre que "Large", "Large" est automatiquement sélectionné.

Centre (enceinte centrale)

Choix	Descriptions
Large	Sélectionnez ce réglage si votre enceinte centrale est de grande taille.
Petite	Sélectionnez ce réglage si votre enceinte centrale est de petite taille.
Aucune	Sélectionnez ce réglage si vous n'utilisez pas d'enceinte centrale. Les signaux de la voie centrale sont dirigés vers les enceintes avant gauche et droite.

Surround (enceintes d'ambiance gauche/droite)

Choix	Descriptions
Large	Sélectionnez ce réglage si vos enceintes d'ambiance sont de grande taille.
Petite	Sélectionnez ce réglage si vos enceintes d'ambiance sont de petite taille.
Aucune	Sélectionnez ce réglage si vous n'utilisez pas d'enceintes d'ambiance. L'appareil adopte alors le mode Virtual CINEMA DSP (page 45) et règle automatiquement "Surr. arr." sur "Aucune".

Surr. arr. (enceintes d'ambiance arrière gauche/droite)

Choix	Descriptions
Large x1	Sélectionnez ce réglage si votre enceinte d'ambiance arrière est de grande taille.
Petite x1	Sélectionnez ce réglage si votre enceinte d'ambiance arrière est de petite taille.
Petite x2	Sélectionnez ce réglage si les enceintes d'ambiance arrière gauche et droite sont de petite taille.
Large x2	Sélectionnez ce réglage si les enceintes d'ambiance arrière gauche et droite sont de grande taille.
Aucune	Sélectionnez ce réglage si vous n'utilisez pas d'enceintes d'ambiance arrière. Les signaux des voies d'ambiance arrière sont dirigés vers les enceintes d'ambiance gauche et droite.

Remarque

Si vous utilisez une seule enceinte d'ambiance arrière, raccordez-la à la prise SUR.BACK SINGLE et effectuez les réglages "Surr. arr. G" sous "Distance" et "Niveau".

Coupage (fréquence de transition)

Ce paramètre permet de régler la fréquence de transition de l'enceinte ou des enceintes réglée(s) sur "Petite".

Toutes les fréquences inférieures à la fréquence sélectionnée sont envoyées au caisson de graves ou aux enceintes définies par "Large" sous "Configuration".
Choix: 40Hz, 60Hz, **80Hz**, 90Hz, 100Hz, 110Hz, 120Hz, 160Hz, 200Hz

Présence av. (enceintes de présence avant)

Utilisez cette option pour alimenter les enceintes de présence avant reliées à cet appareil.

Choix	Descriptions
Oui	Sélectionnez ce réglage si vous utilisez les enceintes de présence avant.
Aucune	Sélectionnez ce réglage si vous n'utilisez pas les enceintes de présence avant.

Caisson de graves

Phase (phase pour le caisson de graves)

Si les basses manquent de puissance ou de netteté, essayez d'inverser la phase du caisson de graves.

Choix	Fonctions
Normal	La phase du caisson de graves ne change pas.
Inverse	Inverse la phase du caisson de graves.

Sortie Graves

Utilisez cette option pour sélectionner les enceintes qui restituent les signaux LFE (effet de basses fréquences) et les signaux des fréquences graves.

Sortie des signaux LFE

Choix	Caisson de graves et enceintes		
	Caissons de graves	Enceintes avant	Autres enceintes
Avant + SWFR	Restitués	Pas restitués	Pas restitués
SWFR	Restitués	Pas restitués	Pas restitués
Avant	Pas restitués	Restitués	Pas restitués

Restitution des signaux de basses fréquences

Choix	Caisson de graves et enceintes		
	Caissons de graves	Enceintes avant	Autres enceintes
Avant + SWFR	*1	*2	*3
SWFR	*4	*3	*3
Avant	Pas restitués	*1	*3

- *1 Restitue(nt) les signaux de fréquences graves des voies avant et des autres enceintes réglées sur "Petite".
- *2 Restituent toujours les signaux des fréquences graves des voies avant.
- *3 Restituent les signaux des fréquences graves si les enceintes sont réglées sur "Large".
- *4 Restituent les signaux des fréquences graves si les enceintes sont réglées sur "Petite".

Distance (distance des enceintes)

Utilisez cette option pour préciser manuellement la distance à chaque enceinte et le retard qui doit être appliqué à la voie correspondante. Dans l'idéal, chaque enceinte devrait être à la même distance de la position d'écoute. Toutefois, cette situation est rarement possible dans les habitations. En conséquence, un retard doit être appliqué aux sons émis par chaque enceinte de telle manière que tous les sons arrivent en même temps à la position d'écoute.

Unité

Sélectionnez l'unité pour l'affichage des valeurs du paramètre "Distance".

Réglage initial: Pied (Modèles pour les États-Unis et le Canada)
Mètre (Autres modèles)

Choix	Fonctions
Mètre (m)	Règle la distance des enceintes en mètres.
Pied (ft)	Règle la distance des enceintes en pieds.

Distances des enceintes

Plage de réglage: 0,30 à 24,00 m (1,0 à 80,0 ft)

Réglage initial: 3,00 m (10,0 ft)

Etape de réglage: 0,05 m (0,2 ft)

Distance	Enceinte ajustée
Avant G	Enceinte avant gauche
Avant D	Enceinte avant droite
Centre	Enceinte centrale
Surround G	Enceinte d'ambiance gauche
Surround D	Enceinte d'ambiance droite
Surr. arr. G	Enceinte d'ambiance arrière gauche
Surr. arr. D	Enceinte d'ambiance arrière droite
Présence av. G	Enceinte de présence avant gauche
Présence av. D	Enceinte de présence avant droite
Caisson de graves	Caisson de graves

Remarque

Les voies disponibles dépendent du réglage des enceintes.

Niveau (niveau des enceintes)

Utilisez cette option pour équilibrer manuellement les niveaux de l'enceinte avant gauche ou de l'enceinte d'ambiance gauche et des enceintes sélectionnées sous "Configuration" (page 76).

Plage de réglage: -10,0 dB à +10,0 dB

Réglage initial: 0,0 dB

Etape de réglage: 0,5 dB

Niveau	Enceinte ajustée
Avant G	Enceinte avant gauche
Avant D	Enceinte avant droite
Centre	Enceinte centrale
Surround G	Enceinte d'ambiance gauche
Surround D	Enceinte d'ambiance droite
Surr. arr. G	Enceinte d'ambiance arrière gauche
Surr. arr. D	Enceinte d'ambiance arrière droite
Présence av. G	Enceinte de présence avant gauche
Présence av. D	Enceinte de présence avant droite
Caisson de graves	Caisson de graves



Si vous utilisez un appareil de mesure de la pression acoustique, tenez-le à bout de bras, dirigé vers le haut et à hauteur de la position d'écoute. L'appareil de mesure étant réglé sur l'échelle 70 dB et C SLOW, réglez chaque enceinte pour un niveau de 75 dB.

Remarque

Les voies disponibles dépendent du réglage des enceintes.

Réglage (Volume)

Ce menu sert à régler manuellement les divers paramètres de volume.

DRC adapt.

(commande de dynamique adaptative)

Utilisez cette option pour régler la dynamique conjointement avec le niveau de volume. Cette option est peut être utilisée pour écouter à faible volume ou la nuit. Lorsque "DRC adapt." a pour valeur "Auto", l'appareil agit sur la dynamique de la façon suivante:

- Si le réglage VOLUME est faible: la dynamique est étroite
- Si le réglage VOLUME est élevé: la dynamique est large

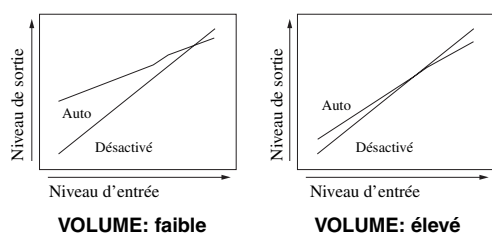

Choix	Fonctions
Auto	La dynamique s'ajuste automatiquement.
Désactivé	La dynamique ne s'ajuste pas automatiquement.



- Vous pouvez aussi ajuster la dynamique des signaux à trains binaires à l'aide du paramètre "Dynamique" sous "Son" (page 79).
- Cette option peut aussi être utilisée pour l'écoute au casque.

Remarque

La commande de dynamique adaptative n'agit pas quand cet appareil est en mode PURE DIRECT (page 47).

Nv. DSP adapt. (niveau adaptatif de l'effet DSP)

Utilisez cette option pour effectuer un réglage fin du niveau de l'effet DSP (page 69) conjointement avec le réglage du niveau de volume.

Choix	Fonctions
Auto	Ajuste le niveau de l'effet DSP conjointement avec le niveau de volume.
Désactivé	N'ajuste pas le niveau de l'effet DSP automatiquement.

Remarque

Cet appareil ne change pas mais ajuste finement la valeur de "Niveau DSP" (page 69) même si "Nv. DSP adapt." a pour valeur "Auto".

Volume max. (volume maximum)

Utilisez cette option pour spécifier le volume maximal dans la zone principale. Elle permet d'éviter les brusques sauts accidentels de volume. Par exemple, la plage du volume original est comprise entre $-80,0$ dB et $+16,5$ dB. Mais lorsque "Volume max." est réglé sur $-5,0$ dB, la plage de volume est comprise entre $-80,0$ dB et $-5,0$ dB.

Plage de réglage: $-30,0$ dB à $+15,0$ dB, **+16,5 dB**

Etape de réglage: 5,0 dB

Volume init. (volume initial)

Utilisez cette option pour préciser le volume de la zone principale à la mise en service de cet appareil.

Choix: **Désactivé**, Sil., $-80,0$ dB à $+16,5$ dB

Etape de réglage: 0,5 dB

Remarques

- Pendant le réglage auto, le volume se règle automatiquement sur 0 dB, quel que soit le réglage "Volume max." actuel.
- Le réglage "Volume max." a priorité sur le réglage de volume initial.

Atténuation (action du silencieux)

Utilisez cette option pour définir l'amplitude de l'atténuation apportée par le silencieux (page 38).

Choix	Fonctions
Totale	Met toutes les sorties audio en sourdine.
-20 dB	Réduit le volume actuel de 20 dB.
-40 dB	Réduit le volume actuel de 40 dB.

Réglage (Son)

Utilisez ce menu pour régler manuellement les paramètres du son.

■ Niveau LFE

(niveau de l'effet basses fréquences)

Utilisez cette option pour régler le niveau des effets LFE (effets basses fréquences) en fonction des possibilités du caisson de graves ou du casque. La voie LFE restitue des effets spéciaux de basses fréquences liés à des scènes spécifiques. Le réglage effectué n'est pris en compte que si l'appareil décode des signaux à trains binaires.

Plage de réglage: $-20,0$ à **0,0** dB

Etape de réglage: 1,0 dB

Enceinte

(niveau des effets basses fréquences des enceintes)

Choisissez ce paramètre pour régler le niveau LFE de l'enceinte.

Casque

(niveau des effets basses fréquences du casque)

Choisissez ce paramètre pour régler le niveau LFE du casque.

Remarque

Selon les réglages "Sortie Graves" (page 77), certains signaux pourraient ne pas être acheminés aux prises SUBWOOFER PRE OUT.

■ Dynamique

Utilisez cette option pour régler la compression de dynamique appliquée au signal restitué par les enceintes et le casque. Le réglage effectué n'est pris en compte que si l'appareil décode des signaux à trains binaires.

Enceinte (dynamique des enceintes)

Règle la compression de dynamique pour les enceintes.

Casque (dynamique du casque)

Règle la compression de dynamique pour le casque.

Choix	Fonctions
MAX	Conserve le maximum de la dynamique.
STD	Applique une dynamique moyenne. Lorsque cet appareil décode des signaux Dolby TrueHD, la commande de dynamique agit quelle que soit l'instruction reçue des signaux de la source d'entrée.
MIN/AUTO	<ul style="list-style-type: none"> • MIN: Applique une dynamique étroite lorsque cet appareil décode des signaux à trains binaires (sauf Dolby TrueHD). • AUTO: Ajuste la dynamique en fonction de l'instruction reçue des signaux de la source d'entrée lorsque cet appareil décode des signaux Dolby TrueHD.

■ Égal. param. (égaliseur paramétrique)

Utilisez cette option pour régler l'égaliseur paramétrique de chaque enceinte.

Copie données PEQ

(copie des données d'égalisation paramétrique)

Utilisez cette option pour copier les résultats du réglage auto dans la zone de réglage manuel. Vous pouvez définir le type d'égaliseur paramétrique traitant les résultats copiés du réglage auto. Voyez page 35 la description de chaque type d'égaliseur paramétrique.

Choix	Descriptions
Plat ▷ Manuel	Copie les résultats du réglage auto traités par le type d'égaliseur paramétrique "Plat".
Avant ▷ Manuel	Copie les résultats du réglage auto traités par le type d'égaliseur paramétrique "Avant".
Naturel ▷ Manuel	Copie les résultats du réglage auto traités par le type d'égaliseur paramétrique "Naturel".

Sélection PEQ

(sélection du type d'égaliseur paramétrique)

Utilisez cette option pour choisir le type d'égaliseur paramétrique traitant le signal produit par le réglage automatique. Voyez page 35 la description de chaque type d'égaliseur paramétrique.

Choix	Descriptions
Manuel	Active l'égaliseur paramétrique configuré manuellement sous "Réglage".
Plat	Active l'égaliseur paramétrique de type "Plat".
Avant	Active l'égaliseur paramétrique de type "Avant".
Naturel	Active l'égaliseur paramétrique de type "Naturel".
Inchangé	L'égaliseur paramétrique n'est pas utilisé.

Remarques

- Quand vous effectuez le réglage auto, cet appareil règle automatiquement "Sélection PEQ" sur "Naturel".
- "Sélection PEQ" influence aussi les réglages "Niveau" (page 77).
- L'appareil ne change pas les configurations sous "Manuel", même si vous effectuez le réglage auto.

Configuration manuelle de l'égaliseur paramétrique pour chaque enceinte

Utilisez cette option pour régler le timbre de chaque voie. Vous pouvez copier les résultats du réglage auto avec "Copie données PEQ" et les utiliser comme point de départ pour votre configuration manuelle. Réglez au préalable "Sélection PEQ" sur "Manuel".

1 Appuyez sur / / pour sélectionner "Signal test" ou l'enceinte que vous désirez régler.

Choix	Enceinte ajustée
Avant G	Enceinte avant gauche
Avant D	Enceinte avant droite
Centre	Enceinte centrale
Surround G	Enceinte d'ambiance gauche
Surround D	Enceinte d'ambiance droite
Surr. arr. G	Enceinte d'ambiance arrière gauche
Surr. arr. D	Enceinte d'ambiance arrière droite
Présence av. G	Enceinte de présence avant gauche
Présence av. D	Enceinte de présence avant droite
Caisson de graves	Caisson de graves

Signal test

Utilisez cette option pour préciser si le signal test doit être émis ou non lorsque vous réglez le timbre de chaque enceinte.

Choix	Fonctions
Activé	Émet le signal test.
Désactivé	N'émet pas de signal test.

2 Appuyez sur **Ⓢ** pour accéder à la fenêtre de réglages.

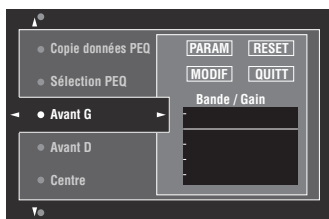

3 Appuyez sur **Ⓢ** pour sélectionner "PARAM" puis plusieurs fois sur **Ⓢ** pour choisir un paramètre sous "Bande", "Fréq." (fréquence) ou "Q" (facteur Q).



"Gain" peut être défini pour chaque paramètre.

4 Appuyez sur **Ⓢ** pour sélectionner "MODIF" et appuyez sur **Ⓢ** pour accéder à la fenêtre d'édition.

Pour le détail sur l'égaliseur paramétrique et chaque paramètre, voir page 130.

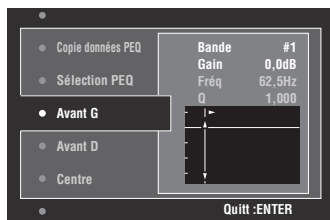

Le paramètre sélectionné dans "PARAM" est surligné.

- Appuyez sur **Ⓢ** pour régler le paramètre.
- Appuyez sur **Ⓢ** pour régler le "Gain".
- Appuyez sur **Ⓢ** pour fermer la fenêtre d'édition.



- Lorsque vous sélectionnez "Bande" à l'étape 3, vous pouvez utiliser ce menu comme un égaliseur graphique.
- "Bande #5", "Bande #6" et "Bande #7" permettent de régler les fréquences au-delà de 500 Hz.
- Si vous avez choisi "Caisson de graves" à l'étape 1 et "Bande" à l'étape 3, vous pouvez uniquement régler "Bande #1", "Bande #2", "Bande #3" et "Bande #4". Dans ce cas, "Bande #1", "Bande #2", "Bande #3" et "Bande #4" règlent les fréquences en dessous de 200 Hz.

5 Répétez les étapes 3 et 4 jusqu'à ce que les résultats soient satisfaisants.



Si vous voulez réinitialiser tous les réglages des paramètres "Égal. param." pour l'enceinte sélectionnée, sélectionnez "RESET" et appuyez sur **Ⓢ** ENTER.

6 Sélectionnez "QUITT" et appuyez sur **Ⓢ** ENTER pour fermer la fenêtre de réglages.

Graves/Aigus (commande de timbre)

Utilisez cette option pour ajuster l'équilibre entre les graves et les aigus pour les enceintes ou le casque.

Remarque

Graves/Aigus n'agit pas si:

- Vous avez sélectionné le mode PUR DIRECT (page 47).
- MULTI CH est sélectionné comme source.

Commande (mode de contrôle)

Choix	Fonctions
Enceinte	Pour régler l'équilibre graves/aigus des enceintes.
Casque	Pour régler l'équilibre graves/aigus du casque.



"Enceinte" et "Casque" sont sauvegardés séparément. Les réglages "Enceinte" agissent sur les enceintes avant gauche/droite, enceinte centrale et caisson de graves.

Grave (commande du grave)

Utilisez cette option pour régler le niveau des basses fréquences pour les enceintes ou le casque.

Choix: 125 Hz, **350 Hz**, 500 Hz

Plage de réglage: -6,0 dB à +6,0 dB

Réglage initial: 0,0 dB

Aigu (commande d'aigu)

Utiliser cette option pour régler le niveau des hautes fréquences pour les enceintes ou le casque.

Choix: 2,5 kHz, **3,5 kHz**, 8,0 kHz

Plage de réglage: -6,0 dB à +6,0 dB

Réglage initial: 0,0 dB

Auto Bypass (contournement auto)

Utilisez cette option de sorte que les signaux audio contournent les circuits de correction de tonalité lorsque les paramètres "Aigu" et "Grave" ont pour valeur 0 dB.

Choix	Fonctions
Auto	Contourne automatiquement le circuit de correction de tonalité pour produire le signal le plus pur possible lorsque "Aigu" et "Grave" ont pour valeur 0 dB.
Désactivé	Ne contourne pas le circuit de correction de tonalité.

■ Sync. Lèvres (synchronisation audio et vidéo)

Mode

(mode de synchro lèvres automatique HDMI)

Si le moniteur vidéo raccordé à la prise HDMI OUT de cet appareil est compatible avec la synchronisation audio et vidéo automatique (synchro lèvres automatique), l'appareil synchronise automatiquement le son et l'image. Utilisez cette option pour activer ou désactiver la synchro lèvres automatique.

Choix	Descriptions
Auto	Sélectionnez ce réglage si le moniteur vidéo raccordé est compatible avec la synchro lèvres automatique. Utilisez "Auto" pour effectuer des réglages de synchronisation plus fins.
Manuel	Sélectionnez ce réglage si le moniteur vidéo n'est pas compatible avec la synchro lèvres automatique, ou si vous ne voulez pas utiliser la synchro lèvres automatique. Utilisez "Manuel" pour régler manuellement la synchronisation audio et vidéo.

Remarque

Lorsque "SÉL. SRT. HDMI" est réglé sur "OUT 1+2" et que des moniteurs vidéo sont raccordés aux prises HDMI OUT 1 et HDMI OUT 2, la synchronisation audio et vidéo ne fonctionne pas, même si vous avez choisi "Auto".

Auto (réglage automatique du retard audio)

Utilisez cette option pour effectuer des réglages fins de synchronisation audio et vidéo lorsque "Mode" a pour valeur "Auto".

Plage de réglage: 0 à 240 ms

Etape de réglage: 1 ms



"Décalage" indique le décalage entre la valeur du retard audio définie automatiquement par cet appareil et la valeur du retard audio défini sous "Mode". La valeur "Décalage" est enregistrée et appliquée aux autres moniteurs vidéo compatibles avec la synchro lèvres automatique.

Manuel (réglage manuel du retard audio)

Utilisez cette option pour régler manuellement le retard du signal audio et synchroniser le son et l'image lorsque "Mode" a pour valeur "Manuel".

Plage de réglage: 0 à 240 ms

Etape de réglage: 1 ms

■ Pur Direct

Utilisez cette option pour déterminer si l'appareil transmet ou non les signaux vidéo quand son mode PUR DIRECT est actif.

Choix	Fonctions
Audio	Ne transmet pas les signaux vidéo.
Audio + Vidéo	Transmet les signaux vidéo. L'appareil réduit ses fonctions vidéo au minimum afin de garantir une restitution optimale du son.

Remarque

Vous ne pouvez pas utiliser le menu GUI quand l'appareil est en mode PUR DIRECT, même si "Pure Direct" est réglé sur "Audio + Vidéo".

■ Attén. Canaux (action du silencieux)

Utilisez cette option pour réduire le son de certaines enceintes.

Mode

Utilisez cette option pour activer ou désactiver le réglage "Attén. Canaux" pour chaque enceinte.

Choix	Fonctions
Invalider	Désactive la fonction "Attén. Canaux".
Valider	Active la fonction "Attén. Canaux".

Réglages de chaque enceinte

Précisez si le silencieux doit agir sur chaque voie d'enceinte lorsque vous réglez "Mode" sur "Valider".

Attén. Canaux	Voie d'enceinte
Avant G	Avant gauche
Avant D	Avant droite
Centre	Centre
Surround G	Ambiance gauche
Surround D	Ambiance droite
Surr. arr. G	Ambiance arrière gauche
Surr. arr. D	Ambiance arrière droite
Présence av. G	Enceinte de présence avant gauche
Présence av. D	Enceinte de présence avant droite
Caisson de graves	Caisson de graves

Choix	Fonctions
Sil. activé	Active le silencieux pour la voie d'enceinte sélectionnée.
Sil. désactivé	N'active pas le silencieux pour la voie d'enceinte sélectionnée.

Réglage (Vidéo)

Utilisez ce menu pour régler manuellement les paramètres vidéo.



Vous pouvez initialiser et retrouver les réglages d'usine de tous les paramètres sous "Vidéo" via l'option "VIDEO" de "INITIALIZE" sous "ADVANCED SETUP" (page 111).

Analog. ▶ Analog. (conversion vidéo analogique-analogique)

Utilisez cette option afin d'activer ou désactiver la conversion vidéo pour les signaux reçus aux prises vidéo analogiques (VIDEO, S VIDEO et COMPONENT VIDEO).

Choix	Fonctions
Inchangé	Désactive la conversion vidéo pour les signaux reçus aux prises vidéo analogiques.
Conversion	Active la conversion vidéo pour les signaux reçus aux prises vidéo analogiques.

Remarques

- La conversion vidéo analogique-HDMI est toujours possible sauf si l'appareil reçoit des signaux vidéo aux prises d'entrée HDMI ou des signaux vidéo analogiques d'une résolution de 1080p.
- Cet appareil ne convertit pas réciproquement les signaux vidéo à 480 lignes et les signaux vidéo à 576 lignes.
- Les signaux vidéo analogiques d'une résolution de 480p, 576p, 1080i et 720p ne peuvent être transmis aux prises S VIDEO et VIDEO MONITOR OUT.
- Les signaux vidéo convertis ne sont transmis qu'aux prises MONITOR OUT. Pour effectuer un enregistrement, vous devez relier les appareils par le même type de liaison vidéo.
- Lors de la conversion de signaux vidéo composite ou de signaux S-vidéo provenant d'un magnétoscope en signaux vidéo à composantes, une certaine dégradation de la qualité de l'image peut se produire avec certains magnétoscopes.
- Les signaux entrant par les prises vidéo composite ou S-vidéo ne pourront pas être convertis et leur restitution risque d'être anormale s'il s'agit de signaux non conventionnels. Dans ce cas, réglez "Analog. ▶ Analog." sur "Inchangé".

Analog. ▶ HDMI (traitement du signal vidéo analogique-HDMI)

Utilisez ce paramètre pour définir si l'appareil traite ou non les signaux vidéo analogiques-HDMI (reçus aux prises d'entrée VIDEO, S VIDEO et COMPONENT VIDEO et acheminés aux prises HDMI OUT).

Choix	Fonctions
Inchangé	Choisissez ce réglage si vous voulez que cet appareil ne traite pas les signaux vidéo analogiques-HDMI.
Traitement	Choisissez ce réglage si vous voulez que cet appareil applique le traitement vidéo configuré sous "Traitement" aux signaux vidéo analogiques-HDMI.

HDMI ▶ HDMI (traitement du signal vidéo HDMI-HDMI)

Utilisez ce paramètre pour définir si l'appareil traite ou non les signaux vidéo HDMI-HDMI (reçus aux prises d'entrée HDMI et acheminés aux prises HDMI OUT).

Choix	Fonctions
Inchangé	Choisissez ce réglage si vous voulez que cet appareil ne traite pas les signaux vidéo HDMI-HDMI.
Traitement	Choisissez ce réglage si vous voulez que cet appareil applique le traitement vidéo configuré sous "Traitement" aux signaux vidéo HDMI-HDMI.

Traitement (traitement des signaux vidéo HDMI)

Utilisez cette option pour effectuer les réglages de résolution, d'aspect et de retraitement progressif pour les signaux vidéo acheminés aux prises HDMI OUT.

Remarque

Cette fonction est uniquement disponible si "Analog. ▶ HDMI" ou "HDMI ▶ HDMI" est réglé sur "Traitement".

Résolution (résolution du signal vidéo HDMI)

Utilisez cette option pour activer ou désactiver la conversion ascendante des signaux vidéo analogique-HDMI et/ou des signaux vidéo HDMI-HDMI.

Cet appareil améliore les signaux vidéo en effectuant les conversions suivantes:

- 480i(576i) → 480p(576p)/720p/1080i/1080p
- 480p(576p) → 720p/1080i/1080p
- 720p → 1080i/1080p
- 1080i → 720p/1080p

Choix	Fonctions
Inchangé	N'optimise aucun signal vidéo.
480p (ou 576p), 1080i, 720p, 1080p	Optimise les signaux vidéo à la résolution 480p ou 576p, 1080i, 720p ou 1080p.

Aspect (format HDMI)

Utilisez cette option pour définir si l'appareil convertit ou non le format des signaux vidéo analogique-HDMI et/ou HDMI-HDMI.

Choix	Fonctions
Inchangé	Ne changez pas le format si la source contient des signaux vidéo HDMI.
16:9 normal	Affiche des images vidéo de format 4:3 sur un moniteur vidéo de format 16:9. Des bandes noires sont visibles à droite et à gauche.
Zoom intelligent.	Ajuste les images vidéo de format 4:3 au format 16:9 du moniteur vidéo.

Remarques

- Si la source d'entrée vidéo est d'un autre format que 4:3, le réglage "Aspect" sera automatiquement ignoré.
- Lorsque "Aspect" est réglé sur "Zoom intellig.", les images sont étirées sur les bords du moniteur vidéo.

Rés. Prog.-Trait. (traitement progressif)

Utilisez cette option pour activer ou désactiver le traitement progressif des signaux vidéo analogique-HDMI et/ou des signaux vidéo HDMI-HDMI.

Choix	Fonctions
Désactivé	Désactive le traitement progressif des signaux vidéo HDMI.
Activé	Active le traitement progressif des signaux vidéo HDMI.

Remarque

Ce réglage affecte uniquement les signaux vidéo des résolutions suivantes: 480p(576p), 720p ou 1080p.

Réglage (HDMI)

Utilisez cette option pour régler les fonctions HDMI ou vérifier les informations sur les moniteurs vidéo raccordés aux prises HDMI OUT.

■ Attente Inchangé**Mode (mode Attente Inchangé)**

Cette fonction permet de définir si les signaux HDMI reçus aux prises HDMI IN transitent ou non par l'appareil quand il est en mode de veille. Vous pouvez désigner une prise HDMI IN et une ou plusieurs prises HDMI OUT acheminant les signaux quand "Mode" est réglé sur "Fixe" et que l'appareil est en mode de veille.

Choix	Fonctions
Désactivé	Désactive la fonction Attente Inchangé pour les signaux HDMI. Les signaux HDMI ne transitent pas par cet appareil tant qu'il est en mode de veille.
Dernier	Les signaux HDMI transitent par cet appareil (uniquement de la prise HDMI IN vers une ou plusieurs prises HDMI OUT en service quand l'appareil est en mode de veille) même quand il est en veille.
Fixe	Les signaux HDMI transitent par cet appareil (de la prise HDMI IN définie sous "Entrée" à la prise ou aux prises HDMI OUT définies sous "Sortie") même quand il est en veille.

Remarque

Lorsque "Mode" est réglé sur "Dernier" ou "Fixe", la consommation électrique de l'appareil augmente en mode de veille.

Entrée (sélection de prise HDMI IN)

Utilisez cette fonction pour sélectionner la prise HDMI IN acceptant les signaux HDMI quand l'appareil est en mode de veille.

Remarque

Ce paramètre est uniquement disponible quand "Mode" est réglé sur "Fixe".

Choix	Prise HDMI IN
IN1	Prise HDMI IN1 (BD/HD DVD)
IN2	Prise HDMI IN2 (DVD)
IN3	Prise HDMI IN3 (CBL/SAT)
IN4	Prise HDMI IN4 (DVR)

Sortie (sélection de prise HDMI OUT)

Utilisez cette fonction pour sélectionner la ou les prises HDMI OUT acheminant les signaux HDMI quand l'appareil est en mode de veille.

Remarque

Ce paramètre est uniquement disponible quand "Mode" est réglé sur "Fixe".

Choix	Prise HDMI IN
OUT1 + 2	Prises HDMI OUT 1 et HDMI OUT 2
OUT1	Prise HDMI OUT 1
OUT2	Prise HDMI OUT 2

■ Audio Sortie (sortie audio HDMI)

Utilisez cette option pour spécifier si les signaux audio HDMI doivent être lus sur cet appareil ou sur un autre appareil HDMI raccordé aux prises HDMI OUT sur le panneau arrière de cet appareil.

Choix	Fonctions
Ampli	Les signaux audio HDMI sont reproduits par les enceintes raccordées à cet appareil.
TV	Les signaux audio HDMI sont reproduits par le téléviseur raccordé à cet appareil.
Ampli + TV	Les signaux audio HDMI sont reproduits par les enceintes et le téléviseur raccordés à cet appareil.



Lorsque "Audio Sortie" est réglé sur "TV" ou "Ampli + TV", les signaux audio disponibles varient en fonction des caractéristiques du moniteur vidéo raccordé.

■ Monit. de contr. (moniteur de contrôle)

Utilisez cette fonction pour choisir la prise HDMI OUT à laquelle les signaux de contrôle HDMI seront acheminés.

Choix	Fonctions
HDMI OUT1	Les signaux de contrôle HDMI sont acheminés à la prise HDMI OUT 1.
HDMI OUT2	Les signaux de contrôle HDMI sont acheminés à la prise HDMI OUT 2.

■ Info moniteur (informations sur le moniteur)

Utilisez cette fonction pour vérifier les informations (interface et fréquence pour chaque résolution vidéo) sur les moniteurs vidéo raccordés aux prises HDMI OUT 1 et HDMI OUT 2 de cet appareil.



Appuyez plusieurs fois sur pour alterner entre "OUT1" (informations sur le moniteur vidéo raccordé à la prise HDMI OUT 1) et "OUT2" (informations sur le moniteur vidéo raccordé à la prise HDMI OUT 2).

Réglage (Réseau)

Utilisez ce menu pour régler les paramètres de réseau.

Remarque

Si vous changez de configuration réseau, vous devrez probablement régler une nouvelle fois les paramètres réseau.



Vous pouvez initialiser et retrouver les réglages d'usine de tous les paramètres sous "Réseau" via l'option "NETWORK" de "INITIALIZE" sous "ADVANCED SETUP" (page 111).

■ Configuration (configurations de réseau)

Utilisez cette option pour voir les paramètres réseau (adresse IP, etc.) et les changer manuellement.

DHCP (réglage DHCP)

Utilisez cette option pour préciser si l'appareil doit obtenir les paramètres de réseau (adresse IP, masque de sous-réseau, passerelle par défaut, serveur DNS primaire et serveur DNS secondaire) du serveur DHCP du réseau connecté.

Choix	Descriptions
Activé	Sélectionnez ce réglage si l'appareil peut obtenir les paramètres réseau du serveur DHCP du réseau connecté.
Désactivé	Sélectionnez ce réglage si vous avez fait vous-même les réglages des paramètres réseau.

Adresse IP

Utilisez ce paramètre pour spécifier l'adresse IP attribuée à cet appareil. Cette valeur ne doit pas être identique à celle utilisée pour d'autres appareils dans le réseau visé.

Masque s-rés. (masque de sous-réseau)

Utilisez ce paramètre pour spécifier la valeur du masque de sous-réseau attribuée à cet appareil.



Dans la plupart des cas, "255,255,255,0" peut être spécifié comme valeur du masque de sous-réseau.

Passerelle déf. (passerelle par défaut)

Utilisez ce paramètre pour spécifier l'adresse IP de la passerelle par défaut.

Serveur DNS (P) (serveur DNS primaire)

Serveur DNS (S) (serveur DNS secondaire)

Utilisez ce paramètre pour spécifier l'adresse IP des serveurs DNS (Domain Name System) primaire et secondaire.

Remarque

Si vous n'avez qu'une seule adresse DNS, spécifiez-la dans "Serveur DNS (P)". Si vous avez deux adresses DNS ou plus, spécifiez une d'elle dans "Serveur DNS (P)" et une autre dans "Serveur DNS (S)".

■ Veille du réseau

Utilisez cette fonction pour définir si l'appareil accepte ou non les commandes reçues via le réseau LAN quand l'appareil est en mode de veille.

Choix	Descriptions
Désactivé	Quand il est en mode de veille, l'appareil n'accepte pas les commandes reçues via le réseau LAN.
Activé	Quand il est en mode de veille, l'appareil accepte les commandes reçues via le réseau LAN.

Remarque

Lorsque "Veille du réseau" est réglé sur "Activé", la consommation électrique de l'appareil augmente en mode de veille.

■ Information (informations sur le réseau)

Utilisez cette option pour afficher les informations concernant le réseau.

Adresse MAC

(adresse MAC (Media Access Control))

Cette information affiche l'adresse MAC attribuée à cet appareil.

Statut (état du réseau)

Cette information affiche l'état actuel de la liaison au réseau.

Statuts affichés: 10BASE-T, 100BASE-TX, Pas de liaison, Duplex intégral, Semi-duplex

Remarque

"Pas de liaison" apparaît lorsque l'appareil n'est pas connecté au réseau.

Système (identité du système)

Cette information affiche l'identité du système attribuée à cet appareil.

Réglage (Multi-Zone)

Utilisez ce menu pour régler les fonctions de configuration Multi-Zone.

■ Attrib. Enc. Zone (assignation des enceintes aux zones)

Utilisez ce paramètre pour assigner les bornes des enceintes à la Zone 2 et la Zone 3.

- 1 Appuyez sur $\odot \Delta / \nabla$ pour choisir la borne d'enceinte puis appuyez à plusieurs reprises sur $\odot \triangleleft / \triangleright$ pour choisir la zone dont vous voulez utiliser les enceintes.

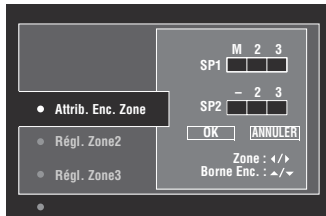

M : Pièce principale

2 : Zone 2

3 : Zone 3

- 2 Appuyez plusieurs fois de suite sur $\odot \Delta / \nabla$ pour sélectionner "OK", puis appuyez sur \odot ENTER.



Pour retourner au niveau de menu précédent sans effectuer de changement, sélectionnez "ANNULER" à l'étape 2.

■ Régl. Zone2/Régl. Zone3 (réglage Zone 2/Zone 3)

Vol. Zone2/Vol. Zone3

(volume de la Zone 2/Zone 3)

Utilisez ce menu pour définir si l'appareil pilote ou non le volume des signaux audio acheminés aux prises ZONE OUT (ZONE 2 ou ZONE 3).

Choix	Descriptions
Fixe	Sélectionnez ce réglage si vous voulez contrôler le volume de la zone sélectionnée sur l'amplificateur externe. Cet appareil fixe le volume de ZONE OUT (ZONE 2 ou ZONE 3) à un niveau standard de ligne.
Variable	Sélectionnez ce réglage si vous voulez contrôler le volume de la zone sélectionnée sur cet appareil. Vous pouvez régler le volume de ZONE OUT (ZONE 2 ou ZONE 3) simultanément avec \odot VOLUME +/- sur le boîtier de télécommande.

Remarque

Lorsque "Vol. Zone2" ou "Vol. Zone3" est réglé sur "Fixe", les paramètres suivants ne sont pas disponibles:

- Vol. max. Zone2/Vol. max. Zone3
- Vol. init. Zone2/Vol. init. Zone3

Vol. max. Zone2/Vol. max. Zone3 (réglage de volume Zone 2/Zone 3 maximum)

Utilisez cette option pour spécifier le niveau de volume maximal dans la Zone 2 ou Zone 3.

Plage de réglage: -30,0 dB à +15,0 dB, +16,5 dB

Etape de réglage: 5,0 dB

Remarque

Le réglage "Vol. max. Zone2" ou "Vol. max. Zone3" a priorité sur le réglage "Vol. init. Zone2" ou "Vol. init. Zone3".

Vol. init. Zone2/Vol. init. Zone3 (volume initial Zone 2/Zone 3)

Utilisez cette option pour régler le niveau de volume de la Zone 2 ou Zone 3 à la mise sous tension dans chaque zone.

Plage de réglage: Désactivé, Sil., -80,0 dB à +16,5 dB

Etape de réglage: 0,5 dB

Remarque

Le réglage "Vol. max. Zone2" ou "Vol. max. Zone3" a priorité sur le réglage "Vol. init. Zone2" ou "Vol. init. Zone3".

Balance Zone2/Balance Zone3 (balance Zone 2/Zone 3)

Utilisez ce paramètre pour régler la balance de volume des canaux gauche et droit dans chaque zone.

Choix: L10 à L1, 0, R1 à R10

Graves/Aigus Zone2/Graves/Aigus Zone3 (Graves/Aigus Zone 2/Zone 3)

Utilisez cette option pour équilibrer les graves et les aigus dans la zone sélectionnée.

Choix: Grave (commande des graves),
Aigu (commande des aigus)

Plage de réglage: -10,0 dB à +10,0 dB

Réglage initial: 0,0 dB

Type sil. Zone2/Type sil. Zone3 (atténuation Zone2/Zone 3)

Utilisez cette option pour définir l'atténuation de volume produite par la fonction de sourdine dans la zone sélectionnée.

Choix	Fonctions
Totale	Met toutes les sorties audio en sourdine.
-20dB	Réduit le volume actuel de 20 dB.
-40dB	Réduit le volume actuel de 40 dB.

■ OSD Zone (affichage à l'écran de zone)

Utilisez cette option pour afficher le statut de fonctionnement de Zone 2 et de Zone 3 sur le moniteur vidéo Zone 2 raccordé aux prises ZONE VIDEO à l'arrière de cet appareil.

Choix	Fonctions
Désactivé	Désactive la fonction d'affichage à l'écran de zone.
Zone2	Affiche le statut de fonctionnement uniquement pour la Zone 2.
Tout	Affiche le statut de fonctionnement pour la Zone 2 et la Zone 3.

■ Renommer la zone

Zone2 Renom./Zone3 Renom. (renommer Zone 2/Zone 3)

Utilisez ce paramètre pour renommer la zone sélectionnée.

1 Appuyez sur \odot / Δ / ∇ / \triangleleft / \triangleright pour sélectionner un caractère ou une fonction puis sur \odot ENTER pour valider votre choix.
Répétez l'étape 1 jusqu'à ce que le nom voulu soit complet.

2 Appuyez sur \odot / Δ / ∇ / \triangleleft / \triangleright pour sélectionner "OK", puis appuyez sur \odot ENTER.



- Pour retrouver le nom par défaut, sélectionnez "RESET" puis appuyez sur \odot ENTER.
- Pour annuler l'opération sans changer de nom, sélectionnez "ANNUL" et appuyez sur \odot ENTER.

Réglage (Option)

Ce menu sert à effectuer les réglages en option du système.

■ Protect. mém. (protection de la mémoire)

Utilisez cette option pour éviter que les réglages des corrections de champ sonore et d'autres réglages ne soient accidentellement modifiés.

Choix	Fonctions
Prot. Désact	Désactive la fonction "Protect. mém."
Prot Activ.	Protège les paramètres suivants: <ul style="list-style-type: none"> – Paramètres des corrections de champ sonore – Paramètres du menu GUI – Réglages de niveau des enceintes



Lorsque "Protect. mém." est réglé sur "Prot Activ.", "☉" s'affiche à gauche du nom d'un paramètre protégé.

■ Attrib. E/S (attribution des entrées et des sorties)

Si les réglages initiaux de l'appareil ne correspondent pas à vos besoins, vous pouvez modifier l'attribution des prises en fonction de l'appareil à utiliser. Modifiez les paramètres suivants pour changer l'attribution des prises et relier un plus grand nombre d'appareils.

Après avoir changé l'attribution des entrées et sorties, vous pouvez sélectionner l'appareil concerné en utilisant le sélecteur \odot INPUT (ou les touches de sélection d'entrée (3)).

Exemple: Attribution de la prise CD DIGITAL INPUT COAXIAL à "MD/CD-R".

1 Appuyez sur \odot ENTER pour afficher l'écran "Attrib. E/S".

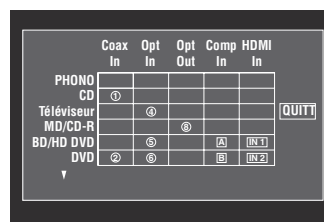

2 Appuyez sur \odot / Δ / ∇ / \triangleleft / \triangleright pour sélectionner la case de la rangée "MD/CD-R", colonne "Coax In", puis appuyez sur \odot ENTER.

3 Appuyez sur \odot / \triangleleft / \triangleright pour sélectionner "①" puis appuyez sur \odot ENTER.

Sélectionnez "Aucun" pour effacer l'attribution définie.



Pour retourner à la page de menu précédente sans effectuer de changement, appuyez sur \odot Δ .

4 Appuyez sur \odot / Δ / ∇ / \triangleleft / \triangleright pour sélectionner "QUIT", puis appuyez sur \odot ENTER.



Vous ne pouvez pas employer le même appareil plusieurs fois pour le même type de prise.

■ Renommer entrée

Utilisez cette option pour changer le nom de la source d'entrée présent sur l'écran GUI et sur l'afficheur de la face avant.

1 Appuyez sur \odot / Δ / ∇ / \triangleleft / \triangleright pour sélectionner un caractère ou une fonction puis sur \odot ENTER pour valider votre choix.
Répétez l'étape 1 jusqu'à ce que le nom voulu soit complet.

2 Appuyez sur \odot / Δ / ∇ / \triangleleft / \triangleright pour sélectionner "OK", puis appuyez sur \odot ENTER.



- Pour retrouver le nom par défaut, sélectionnez “RESET” puis appuyez sur **ENTER**.
- Pour annuler l'opération sans changer de nom, sélectionnez “ANNUL” et appuyez sur **ENTER**.

■ Régl. d'affichage (réglages d'affichage)

Affich. face avant

(Réglage de l'afficheur de la face avant)

Éclairage (luminosité)

Utilisez cette option pour régler la luminosité de l'afficheur sur la face avant.

Plage de réglage: -4 à 0

Défilement (défilement des informations sur l'afficheur de la face avant)

Utilisez cette option pour régler la méthode de défilement des messages sur l'afficheur de la face avant.

Choix	Fonctions
Continu	Mode continu. Sélectionnez ce mode pour que l'opération effectuée soit toujours indiquée sur l'afficheur de la face avant.
Une fois	Mode défilement unique. Sélectionnez ce mode pour indiquer par 14 caractères seulement sur l'afficheur de la face avant l'opération effectuée après que tous les caractères ont défilé une fois.

Message court (affichage restreint)

Utilisez cette option pour activer ou désactiver l'affichage des messages courts (affichage restreint) sur l'écran GUI de la zone principale.

Choix	Fonctions
Activé	Active la fonction d'affichage restreint.
Désactivé	Désactive la fonction d'affichage restreint.

Remarque

L'affichage restreint (à l'exception de certains messages de statut) n'est pas disponible quand l'appareil reçoit des signaux vidéo composantes d'une résolution de 720p, 1080i ou 1080p.

Écran lecture

(durée d'affichage de l'écran lecture)

Utilisez cette option pour définir la durée d'affichage de l'écran lecture.

Choix	Fonctions
Permanent	Affiche continuellement le menu pendant une opération.
10 sec.	Dégage le menu de l'écran 10 secondes après l'exécution d'une opération.
30 sec.	Dégage le menu de l'écran 30 secondes après l'exécution d'une opération.



Ce réglage affecte l'écran GUI de la zone principale et l'affichage OSD dans la Zone 2 ou Zone 3.

Position (position de l'écran GUI)

Utilisez cette option pour régler la position verticale et horizontale de l'écran GUI.

Plage de réglage: -5 (vers le bas/gauche) à +5 (vers le haut/droite)

Touche	Direction du déplacement de l'écran GUI
ENTER Δ	Vers le haut
ENTER ∇	Vers le bas
ENTER \triangleright	Droite
ENTER \triangleleft	Gauche

Fond d'écran

Utilisez cette option pour afficher le papier peint ou un fond gris sur le moniteur vidéo lorsqu'aucun signal vidéo n'est transmis.

Choix	Fonctions
Aucune	N'affiche pas de fond sur le moniteur vidéo.
Piano	Affiche une image de fond (la photographie d'un piano) sur le moniteur vidéo lorsqu'aucun signal vidéo n'est transmis.
Cor	Affiche une image de fond (la photographie d'un cor) sur le moniteur vidéo lorsqu'aucun signal vidéo n'est transmis.
Guitare électrique	Affiche une image de fond (la photographie d'une guitare électrique) sur le moniteur vidéo lorsqu'aucun signal vidéo n'est transmis.
Fond gris	Affiche un fond gris sur le moniteur vidéo lorsqu'aucun signal vidéo n'est transmis.

■ iPod (réglages iPod)

Charge standby (recharge du iPod en veille)

Utilisez cette option pour préciser si cet appareil doit charger la batterie du iPod raccordé, ou non, lorsque cet appareil est en veille.

Choix	Fonctions
Auto	Charge la batterie du iPod posé sur la station lorsque cet appareil est allumé et en veille.
Désactivé	Charge la batterie du iPod posé sur la station lorsque cet appareil est allumé.

■ Régl. initial (réglages initiaux)

Sél. audio (sélection de la prise d'entrée audio par défaut)

Utilisez cette option pour désigner le réglage de sélection de prise d'entrée par défaut (page 37) pour les sources d'entrée raccordées aux prises DIGITAL INPUT lors de la mise sous tension de cet appareil.

Choix	Fonctions
Auto	Détecte automatiquement le type des signaux audio présents et sélectionne le réglage de prise d'entrée audio approprié.
Dernier	Sélectionne automatiquement le dernier réglage de prise d'entrée audio utilisé pour la source d'entrée raccordée.

Mode décod. (mode de décodeur par défaut)

Utilisez cette fonction pour que le mode de décodeur par défaut (page 63) soit spécifié pour les sources d'entrée à la mise sous tension de cet appareil.

Choix	Fonctions
Auto	Détecte automatiquement le type des signaux présents et sélectionne le mode de décodeur approprié.
Dernier	Sélectionne automatiquement le dernier mode de décodeur utilisé pour la source d'entrée raccordée.

Surround étendu (réglage d'ambiance complémentaire par défaut)

Utilisez cette option pour désigner le mode de décodeur complémentaire (page 64) pour les sources d'entrée raccordées aux prises DIGITAL INPUT lors de la mise sous tension de cet appareil.

Choix	Fonctions
Auto	Détecte automatiquement les signaux audio numériques présents et active le décodeur approprié.
Dernier	Sélectionne le dernier mode de décodeur complémentaire sélectionné.

■ Sortie déclencheur

Utilisez cette fonction pour choisir les fonctions de chaque prise TRIGGER OUT de l'appareil.

Choix	Fonction
Déclencheur1	Définit les fonctions assignées à la prise TRIGGER OUT 1.
Déclencheur2	Définit les fonctions assignées à la prise TRIGGER OUT 2.

Mode déclencheur

Choix	Descriptions
Alimentation	Sélectionnez cette option pour acheminer les signaux de tension à la prise TRIGGER OUT choisie quand la zone sélectionnée est active.
Source	Sélectionnez cette option pour acheminer les signaux de tension à la prise TRIGGER OUT choisie quand la source d'entrée sélectionnée est active.
Manuel	Sélectionnez cette option pour acheminer manuellement les signaux de tension.

Zone destin. (zone de destination)

Remarque

Ce paramètre n'est pas disponible quand "Mode déclencheur" est réglé sur "Manuel".

Choix	Zone de destination
Principal	Pièce principale
Zone2	Zone 2
Zone3	Zone 3
Tout	Zone principale, Zone 2 et Zone 3

Niveau d'entrée

Sélectionnez la source d'entrée et réglez ensuite le niveau d'entrée pour cette source.

Remarque

Ce paramètre est uniquement disponible quand "Mode déclencheur" est réglé sur "Source".

Choix	Descriptions
Haut	Achemine le courant quand la source d'entrée est sélectionnée.
Bas	Cesse d'acheminer le courant quand la source d'entrée est sélectionnée.

Test manuel

Remarque

Ce paramètre est uniquement disponible quand "Mode déclencheur" est réglé sur "Manuel".

Choix	Fonctions
Haut	Achemine les signaux de tension.
Bas	Cesse d'acheminer les signaux de tension.

Langue

Utilisez cette fonction pour sélectionner la langue voulue pour les menus et messages affichés.

Choix: **ENGLISH** (Anglais), 日本語 (Japonais),
Français (Français), Deutsch (Allemand),
Español (Espagnol), Русский (Russe)



Vous pouvez aussi définir la langue d'affichage avec le paramètre "LANGUAGE" sous "ADVANCED SETUP" (page 112).

Langue	Menu GUI	Afficheur de la face avant	OSD Zone
Русский (Russe)	<input type="radio"/>	<input type="radio"/>	—
日本語 (Japonais)	<input type="radio"/>	—	—
Autres langues	<input type="radio"/>	<input type="radio"/>	<input type="radio"/>

- ... La langue choisie est affichée.
- ... La langue choisie n'est pas affichée. Les menus et messages sont affichés en anglais.

Sauvegarde et rappel des réglages système (Mémoire sys.)

Cette fonction permet de sauvegarder et rappeler jusqu'à six réglages favoris pour la zone principale. Vous pouvez aussi sauvegarder jusqu'à quatre réglages favoris pour la Zone 2 ou la Zone 3.

Sauvegarde des réglages système

■ Sauvegarde par les touches ⑦ **SYSTEM MEMORY**

Les réglages système peuvent être sauvegardés sous "Mémoire1" à "Mémoire4" en appuyant sur les touches ⑦ **SYSTEM MEMORY** correspondantes.

Appuyez 4 secondes sur l'une des touches ⑦ **SYSTEM MEMORY** du boîtier de télécommande.

"MÉM.1 SVGARDER" (par exemple) apparaît sur l'afficheur de la face avant et le réglage système actuel est sauvegardé sous le numéro de mémoire correspondant.

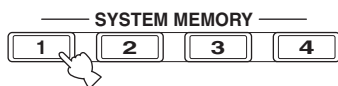

- Si des réglages système ont déjà été sauvegardés sous le numéro de mémoire sélectionné, ils seront remplacés par les nouveaux.
- Pour sauvegarder les réglages système pour la Zone 2 ou Zone 3, appuyez plusieurs fois sur la touche ⑧ **ZONE** du boîtier de télécommande pour choisir la zone voulue puis maintenez une des touches ⑦ **SYSTEM MEMORY** enfoncée pendant 4 secondes. Pour pouvoir sauvegarder les réglages système de la zone sélectionnée, celle-ci doit être activée.
- Cet appareil sauvegarde les paramètres dans les groupes sélectionnés via le menu GUI quand vous effectuez une sauvegarde avec les touches ⑦ **SYSTEM MEMORY**.

■ Sauvegarde via le menu GUI

Les réglages système actuels peuvent être sauvegardés dans "Mémoire1" à "Mémoire6" à l'aide du menu "Mémoire sys." disponible au menu GUI.

1 Réglez le sélecteur de mode de fonctionnement sur ⑩ **AMP puis appuyez sur ⑩ **MENU** sur le boîtier de télécommande.**



Si l'écran affiche un autre répertoire que le "Menu principal" (page 68), appuyez sur ⑩ **MENU** et maintenez-le enfoncé pour afficher le menu GUI principal.

2 Appuyez plusieurs fois de suite sur ⑨ **Δ / **∇** pour sélectionner "Réglage", puis appuyez sur ⑨ **▷**.**

3 Appuyez plusieurs fois de suite sur ⑨ **Δ / **∇** pour sélectionner "Mémoire sys.", puis appuyez sur ⑨ **▷**.**

4 Appuyez plusieurs fois sur ⑨ **Δ / **∇** pour sélectionner la zone souhaitée, puis sur ⑨ **▷**.**

5 Appuyez plusieurs fois de suite sur ⑨ **Δ / **∇** pour sélectionner "xxx Enreg.", puis appuyez sur ⑨ **▷**.**

"xxx" correspond à la zone sélectionnée à l'étape 4.

6 Appuyez plusieurs fois de suite sur ⑨ **Δ / **∇** pour choisir le numéro de mémoire voulu, puis appuyez sur ⑨ **ENTER**.**

La liste des groupes de paramètres à sauvegarder s'affiche. Le choix de groupes de paramètres varie selon la zone sélectionnée.

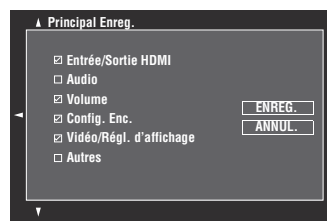

- Si des réglages système ont déjà été sauvegardés sous le numéro de mémoire sélectionné, ils seront remplacés par les nouveaux.
- Vous pouvez charger les réglages système sauvegardés dans "Mémoire1" à "Mémoire4" en appuyant sur les touches ⑦ **SYSTEM MEMORY** correspondantes.

7 Appuyez plusieurs fois sur ⑨ **Δ / **∇** pour sélectionner le groupe de paramètres, puis appuyez sur ⑨ **ENTER** pour sélectionner ou désélectionner la case.**

Cochez les cases des groupes de paramètres à sauvegarder. Pour en savoir plus sur la sauvegarde, voyez "Paramètres à sauvegarder" (page 91).

8 Appuyez plusieurs fois sur ⑨ **Δ / **∇** / **◀** / **▶** pour sélectionner "ENREG." puis sur ⑨ **ENTER** pour sauvegarder les réglages système actuels sous le numéro de mémoire choisi.**



Pour annuler l'opération, sélectionnez "ANNUL" et appuyez sur ⑨ **ENTER**.

9 Appuyez sur **MENU** pour désactiver le menu GUI.

■ Renommer les réglages sauvegardés

1 Suivez les étapes 1 à 4 sous “Sauvegarde via le menu GUI” (page 90).

2 Appuyez plusieurs fois de suite sur **△ / ▽** pour sélectionner “Renommer xxx”, puis appuyez sur **▷**.

“xxx” correspond à la zone sélectionnée à l’étape 1.

3 Appuyez plusieurs fois sur **△ / ▽** pour sélectionner le numéro de mémoire souhaité, puis sur **▷**.

4 Appuyez sur **△ / ▽ / ◀ / ▶** pour sélectionner un caractère ou une fonction puis sur **ENTER** pour valider votre choix.

Répétez l’étape 4 jusqu’à ce que le nom voulu soit complet.

5 Appuyez sur **△ / ▽ / ◀ / ▶** pour sélectionner “OK”, puis appuyez sur **ENTER**.



- Pour retrouver le nom par défaut, sélectionnez “RESET” puis appuyez sur **ENTER**.
- Pour annuler l’opération sans changer de nom, sélectionnez “ANNUL” et appuyez sur **ENTER**.

6 Appuyez sur **MENU** pour désactiver le menu GUI.

Remarque

Quand vous changez le réglage de langue (page 89 ou 112), les noms des réglages mémorisés sont automatiquement initialisés.

■ Paramètres à sauvegarder

Les groupes de paramètres indiqués en gras sont sélectionnés par défaut.

Paramètres de la zone principale

Groupe	Paramètres	Page
Entrée/Sortie	Sél. audio	74
HDMI	Mode décod.	74
	Source d’entrée	36
	SÉL. SRT. HDMI	37

Groupe	Paramètres	Page
Audio	Stéréo/Surr.	69
	PUR DIRECT activé/désactivé	47
	EXTD SUR.	64
	DRC adapt.	78
	Niveau DSP adapt.	78
	Niveau LFE	78
	Dynamique	79
	Graves/Aigus	80
	Pur Direct	81
	Mode CINEMA DSP 3D activé/désactivé	46
Volume	Niveau sonore	36
Config. Enc.	Égal. param.	79
	Configuration	76
	Distance	77
	Niveau	77
	Information (Régl. Auto)	34
	Menu réglage (Régl. Auto)	30
	Vidéo/Régl. d’affichage	Analog. ▶ Analog.
	Analog. ▶ HDMI	82
	HDMI ▶ HDMI	82
	Traitement	82
	Message court	87
	Écran lecture	87
	Position	87
	Fond d’écran	87
Autres	Sync. Lèvres	81
	Affich. face avant	87
	Audio Sortie	83

Paramètres des Zone 2 et Zone 3

Paramètre	Descriptions	Page
Entrée	Source d’entrée	109
Volume	Niveau sonore	109
Graves/Aigus	Réglages de timbre	109

Rappel des réglages système

Remarque

Le rappel des réglages système écrase les réglages système actuels. Si vous ne voulez pas écraser les réglages actuels, sauvegardez-les au préalable avec la fonction Mémoire sys..

■ Rappel par les touches **SYSTEM MEMORY**

Les réglages système sauvegardés sous “Mémoire1” à “Mémoire4” peuvent être rappelés en appuyant sur les touches **SYSTEM MEMORY** correspondantes.

1 Appuyez sur une des touches **SYSTEM MEMORY** du boîtier de télécommande pour sélectionner le numéro de mémoire souhaité.

“Mémoire1 CHARGER” (exemple) apparaît sur l’afficheur de la face avant.

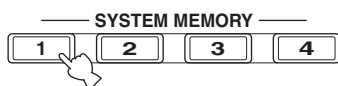

“Vide” apparaît sur l’écran de menu si aucun réglage système n’a été sauvegardé sous le numéro de mémoire sélectionné.

2 Appuyez une fois de plus sur la touche **SYSTEM MEMORY** correspondante pour valider votre sélection.

Les réglages sauvegardés sous le numéro de mémoire sélectionné sont rappelés.

■ Chargement via le menu GUI

1 Suivez les étapes 1 à 4 sous “Sauvegarde via le menu GUI” (page 90).

2 Appuyez plusieurs fois de suite sur **UP / DOWN** pour sélectionner “Charger xxx”, puis appuyez sur **RIGHT**.

“xxx” correspond à la zone sélectionnée à l’étape 1.

3 Appuyez plusieurs fois sur **UP / DOWN** pour sélectionner le numéro de mémoire souhaité, puis sur **ENTER**.



Si la mémoire ne contient aucun réglage, “Mémoire vide !” s’affiche.

4 Appuyez plusieurs fois sur **UP / DOWN / LEFT / RIGHT** pour sélectionner “LOAD”, puis appuyez sur **ENTER** pour charger les réglages contenus dans la mémoire choisie.



Pour annuler la procédure et retourner au niveau de menu précédent, sélectionnez “ANNULER” puis appuyez sur **ENTER**.

5 Appuyez sur **MENU** pour désactiver le menu GUI.

Exemples d'utilisation

■ Exemple 1: Comparaison des résultats du réglage auto et du réglage manuel

Cet appareil présente trois types de réglages d'égaliseur paramétrique (page 79), mais vous pouvez aussi personnaliser les réglages du son à l'aide des paramètres "Enceinte" (page 76). Pour comparer les résultats du réglage auto et du réglage manuel, utilisez les touches **SYSTEM MEMORY**.

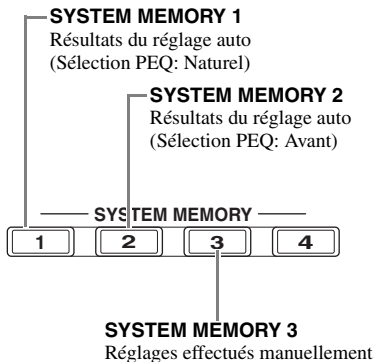

Sauvegarde de chaque réglage

- 1 Effectuez le réglage auto (page 30).
- 2 Appuyez 4 secondes sur **SYSTEM MEMORY 1**.
L'appareil sauvegarde les résultats du réglage auto (Sélection PEQ: Naturel) sous "Mémoire1".
- 3 Réglez "Sélection PEQ" sur "Avant" (page 79).
- 4 Appuyez 4 secondes sur **SYSTEM MEMORY 2**.
L'appareil sauvegarde les résultats du réglage auto (Sélection PEQ: Avant) sous "Mémoire2".
- 5 Réglez manuellement les paramètres sous "Enceinte" (page 76) et la configuration de l'égaliseur paramétrique de chaque enceinte (page 79).
- 6 Appuyez 4 secondes sur **SYSTEM MEMORY 3**.
L'appareil sauvegarde les résultats des réglages manuels sous "Mémoire3".

■ Exemple 2: Commutation des réglages selon l'environnement de la pièce

Les caractéristiques acoustiques de la pièce d'écoute changent selon l'environnement de la pièce (par exemple rideaux ouverts ou fermés) et les réglages de cet appareil devraient être changés en fonction du contexte. Vous pouvez facilement passer d'un réglage à l'autre à l'aide des touches **SYSTEM MEMORY**.

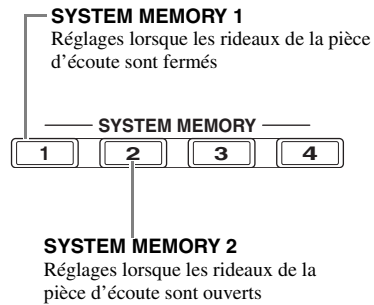

Sauvegarde de chaque réglage

- 1 Fermez les rideaux de la pièce d'écoute et effectuez le réglage auto (page 30).
- 2 Appuyez 4 secondes sur **SYSTEM MEMORY 1**.
Les réglages de l'environnement actuel de la pièce (rideaux fermés) sont sauvegardés dans "Mémoire1".
- 3 Ouvrez les rideaux de la pièce d'écoute et effectuez le réglage auto.
- 4 Appuyez 4 secondes sur **SYSTEM MEMORY 2**.
Les réglages de l'environnement actuel de la pièce (rideaux ouverts) sont sauvegardés dans "Mémoire2".

Commande de cet appareil via un logiciel de navigation internet (centre de commande en ligne)

Vous pouvez commander cet appareil en ligne via un logiciel de navigation internet. Vous pouvez ainsi sélectionner la source d'entrée et la correction de champ sonore, parcourir le contenu d'un iPod ou d'un dispositif USB/réseau, choisir les réglages par défaut ou régler les paramètres de cet appareil via l'interface graphique (le "centre de commande en ligne") du logiciel de navigation internet. Vérifiez d'abord l'adresse IP de cet appareil avec l'option "Adresse IP" du menu "Réseau" (page 84), puis entrez l'adresse dans le logiciel de navigation pour vous connecter à l'appareil et le commander.

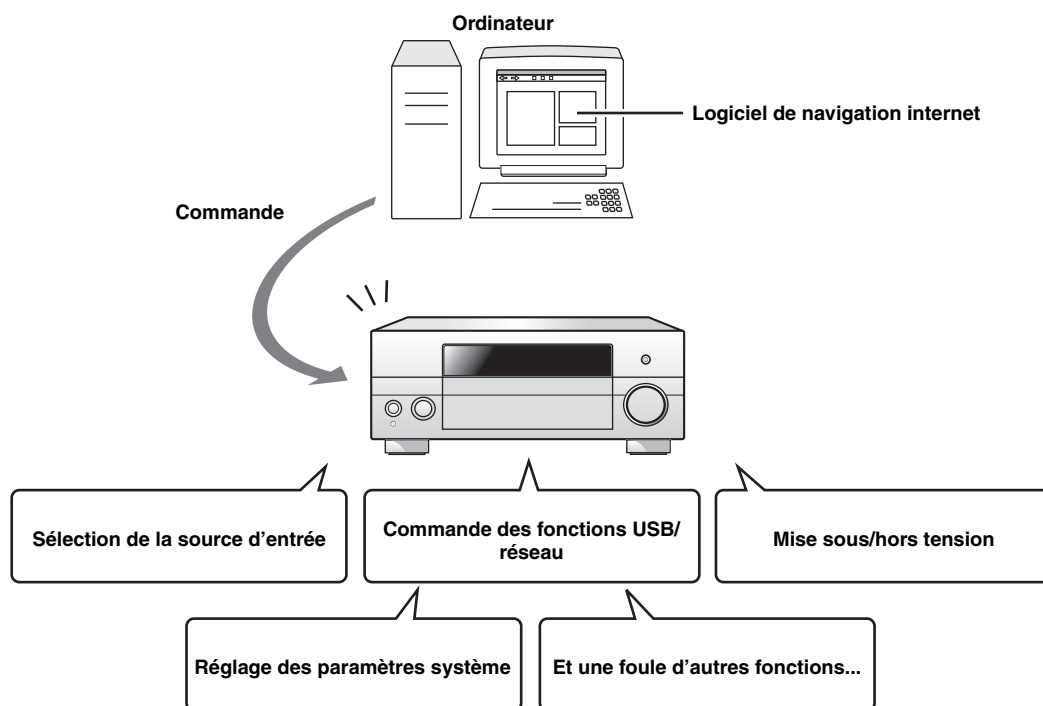

- Cette option n'est disponible que si l'appareil et votre ordinateur sont reliés correctement au réseau (page 23).
- Nous vous conseillons d'utiliser le logiciel de navigation Internet Explorer 6 ou 7 (installé sur un PC tournant sous Windows XP ou Windows Vista) pour commander l'appareil.
- Vous pouvez définir si l'appareil accepte les commandes reçues du logiciel de navigation internet quand il est en mode de veille (page 84).
- Vous pouvez enregistrer l'adresse MAC des ordinateurs que vous comptez utiliser pour commander l'appareil et restreindre l'accès à la commande en ligne de l'appareil. "MAC FILTER" sous "ADVANCED SETUP" (page 111) permet de spécifier si seuls les ordinateurs dont l'adresse MAC est enregistrée sur cet appareil sont autorisés à le piloter, ou si la commande en ligne est possible depuis tout ordinateur.

Caractéristiques du boîtier de télécommande

Le boîtier de télécommande est conçu pour piloter cet appareil et d'autres appareils audiovisuels de Yamaha et d'autres fabricants. Pour piloter un téléviseur ou d'autres appareils, le code de commande approprié doit être spécifié pour chaque appareil (page 98).

Commande de cet appareil, d'un téléviseur ou d'autres appareils

■ Commande de cet appareil

Réglez le sélecteur de mode de fonctionnement sur **⑩AMP** pour agir sur cet appareil.

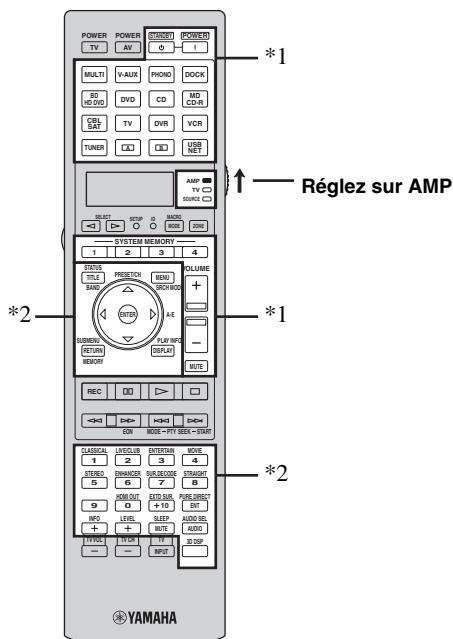

■ Commande d'un téléviseur

Réglez le sélecteur de mode de fonctionnement sur **⑪TV** pour piloter le téléviseur. Pour piloter le téléviseur, vous devez spécifier au préalable le code de commande réservé à cet usage (page 98).



Si aucun code n'est défini pour le pilotage du téléviseur, la télécommande agit sur l'élément spécifié pour la zone de commande de téléviseur (page 98).

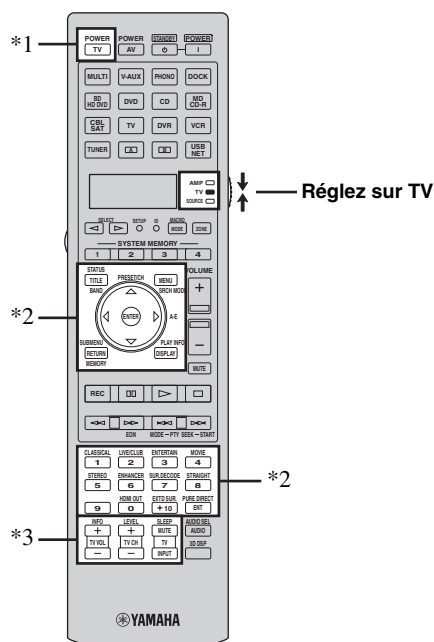

Remarques

- *1 Ces touches commandent toujours cet appareil, quelle que soit la position du sélecteur de mode de fonctionnement.
- *2 Ces touches commandent cet appareil seulement lorsque le sélecteur de mode de fonctionnement est réglé sur **⑩AMP**.

Remarques

- *1 **②TV POWER** permet toujours la mise en service et hors service du téléviseur, quelle que soit la position du sélecteur de mode de fonctionnement.
- *2 Ces touches commandent le téléviseur seulement lorsque le sélecteur de mode de fonctionnement est réglé sur **⑪TV**. Pour le détail, voir la colonne "Téléviseur" à la page 96.
- *3 Ces touches commandent le téléviseur seulement lorsque le sélecteur de mode de fonctionnement est réglé sur **⑪TV** ou **⑪SOURCE**.

Boîtier de télécommande	Fonctions
TV VOL +/-	Ces touches augmentent ou diminuent le niveau sonore.
TV CH +/-	Ces touches changent de chaîne TV.
TV MUTE	Met le son en sourdine.
TV INPUT	Cette touche change la source.

■ Commande des autres appareils

Réglez le sélecteur de mode de fonctionnement sur **⑩SOURCE** pour agir sur d'autres appareils sélectionnés avec les touches de sélection d'entrée (③). Vous devez spécifier au préalable le code de commande approprié pour chaque source (page 98). Les fonctions de chaque touche de commande utilisée pour les appareils attribués à chaque touche de sélection d'entrée (③) sont indiquées dans le tableau suivant. Sachez toutefois que certaines touches peuvent ne pas commander correctement l'appareil sélectionné.



Le boîtier de télécommande présente 16 modes (sections d'entrées) de commande, c'est-à-dire qu'il peut commander 16 appareils différents.

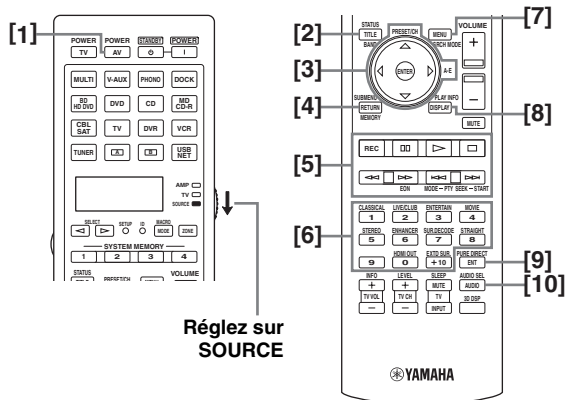

Réglez sur **SOURCE**

	Lecteur/ Enregistreur de Blu-ray Disc/HD DVD	Lecteur DVD	Lecteur LD	Graveur de DVD/ Enregistreur vidéo numérique	Magnéto-scope	Téléviseur	Syntoniseur de télévision par câble ou satellite	Lecteur de CD	Enregistreur MD/ Graveur de CD	Platine à cassette	Syntoniseur
[1] AV POWER	Alimentation *1	Alimentation *1	Alimentation *1	Alimentation *1	Alimentation *1	Alimentation du DVR *2	Alimentation *1	Alimentation *1	Alimentation *1	Alimentation *1	Alimentation *1
[2] TITLE, BAND	Titre	Titre		Titre		Titre					Bande
[3] PRESET/ CH Δ	Vers haut du menu	Vers haut du menu		Vers haut du menu	Chaîne haut	Vers haut du menu	Chaîne haut				Vers haut du menu
PRESET/ CH ∇	Vers bas du menu	Vers bas du menu		Vers bas du menu	Chaîne bas	Vers bas du menu	Chaîne bas				Vers bas du menu
A-E ◀	Vers gauche du menu	Vers gauche du menu		Vers gauche du menu		Vers gauche du menu					Vers gauche du menu
A-E ▶	Vers droite du menu	Vers droite du menu		Vers droite du menu		Vers droite du menu			Sens A/B		Vers droite du menu
ENTER	Validation du menu	Validation du menu		Validation du menu		Validation du menu					Validation du menu
[4] RETURN, MEMORY	Retour	Retour		Retour		Retour					Mémoire
[5] REC	Enregistrement (enregistrement)	Saut de disque		Enregistrement	Enregistrement	Enregistrement DVR *2	Enregistrement DVR *2	Saut de disque	Enregistrem ent	Enregistrem ent	
⏸	Pause	Pause	Pause	Pause	Pause	Pause DVR *2	Pause DVR *2	Pause	Pause	Pause	
▶	Lecture	Lecture	Lecture	Lecture	Lecture	Lecture DVR *2	Lecture DVR *2	Lecture	Lecture	Lecture	
◻	Arrêt	Arrêt	Arrêt	Arrêt	Arrêt	Arrêt DVR *2	Arrêt DVR *2	Arrêt	Arrêt	Arrêt	
◀◀	Recherche arrière	Recherche arrière	Recherche arrière	Recherche arrière	Recherche arrière	Recherche arrière DVR *2	Recherche arrière DVR *2	Recherche arrière	Recherche arrière	Recherche arrière	
▶▶	Recherche avant	Recherche avant	Recherche avant	Recherche avant	Recherche avant	Recherche avant DVR *2	Recherche avant DVR *2	Recherche avant	Recherche avant	Recherche avant	
◀◀◀	Saut arrière	Saut arrière	Saut arrière	Saut arrière	Saut arrière	Saut arrière DVR *2	Saut arrière DVR *2	Saut arrière	Saut arrière	Direction A	Présélection bas *3
▶▶▶	Saut avant	Saut avant	Saut avant	Saut avant	Saut avant	Saut avant DVR *2	Saut avant DVR *2	Saut avant	Saut avant	Direction B	Présélection haut *3
[6] 1-9, 0, +10	Touches numériques	Touches numériques	Touches numériques	Touches numériques	Touches numériques	Touches numériques	Touches numériques	Touches numériques	Touches numériques	Touches numériques	Touches numériques
[7] MENU, SRCH MODE	Menu	Menu		Menu		Menu					Mode de recherche
[8] DISPLAY	Affichage	Affichage	Affichage	Affichage	Affichage	Affichage	Affichage	Affichage	Affichage	Affichage	Affichage
[9] ENT	Index	Index	Chapitre/ durée	Index	Validation	Validation	Validation	Index	Index		Validation
[10] AUDIO	Audio	Audio	Audio	Audio							

Remarques

*1 Cette touche n'est utilisée que si le boîtier de télécommande d'origine fourni avec l'appareil possède une touche POWER.

*2 Ces touches n'agissent sur votre enregistreur vidéo (graveur de DVD, etc.) que si le code de commande approprié a été spécifié pour DVR (page 98).

■ Sélection de l'appareil à commander

Vous pouvez sélectionner un autre appareil commander indépendamment de la source choisie au moyen des touches de sélection d'entrée (③).

Appuyez plusieurs fois de suite sur ⑤ SELECT </> pour sélectionner l'appareil souhaité.

Le nom de l'appareil à commander apparaît sur la fenêtre d'affichage (④) du boîtier de télécommande.



■ Commande d'appareils en option (Mode Option)

“OPTN1” et “OPTN2” sont des sections de commande d'appareils en option qui peuvent être programmées pour la commande à distance indépendamment de toute source. Ces sections sont très utiles pour la programmation d'ordres qui ne seront utilisés qu'à l'intérieur d'une macro, ainsi que pour les appareils pour lesquels il n'a pas été possible de déterminer un code de commande valable.

Pour sélectionner le mode Option, appuyez plusieurs fois de suite sur ⑤ SELECT </> jusqu'à ce que “OPTN1” ou “OPTN2” apparaisse sur la fenêtre d'affichage (④) du boîtier de télécommande.

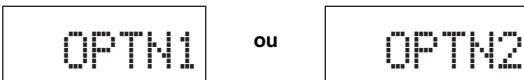

Remarque

Vous ne pouvez pas enregistrer de code de commande pour la section des options. Voir page 100 pour la programmation des touches ayant rapport avec cette section de commande d'appareil.

Personnalisation du boîtier de télécommande

Utilisez le mode de configuration de la télécommande pour personnaliser son utilisation.

1 Appuyez sur ⑰ SETUP sur le boîtier de télécommande avec la pointe d'un stylo à bille ou d'un objet similaire.

“SETUP” apparaît sur la fenêtre d'affichage du boîtier de télécommande.

2 Appuyez plusieurs fois de suite sur ⑨ Δ / ▽ pour sélectionner le mode de configuration souhaité.

Mode de configuration	Descriptions	Page
SETUP	Menu principal du mode de configuration.	—
LEARN	Mode d'apprentissage. Utilisez cette option pour programmer les codes d'autres télécommandes.	100
P-SET	Mode Preset. Utilisez cette option pour changer le code de télécommande de chaque zone de commande.	98
RNAME	Mode de changement de nom. Utilisez cette option pour renommer chaque zone de commande.	101
MACRO	Mode de programmation de macros. Utilisez cette option pour définir le macro.	102
CLEAR	Mode d'effacement. Utilisez cette option pour effacer les configurations de cet appareil.	104
ERASE	Mode d'effacement. Utilisez cette option pour effacer les fonctions mémorisées sous chaque touche.	104
EX-IR	Mode de code IR étendu. Cette option est réservée aux installateurs autorisés.	—
LIGHT	Mode de rétroéclairage. Utilisez cette option pour régler le mode d'éclairage du boîtier de télécommande.	98

3 Une fois les configurations terminées, appuyez à nouveau sur ⑰ SETUP pour quitter le menu de configuration.

Remarque

Chacune des opérations doit être exécutée dans les 30 secondes, sans quoi l'appareil quitte automatiquement le mode de configuration.

Réglage du mode de rétroéclairage du boîtier de télécommande

- Appuyez sur **SETUP** sur le boîtier de télécommande avec la pointe d'un stylo à bille ou d'un objet similaire.
"SETUP" apparaît sur la fenêtre d'affichage (4) du boîtier de télécommande.
- Appuyez plusieurs fois de suite sur Δ / ∇ pour sélectionner "LIGHT", puis appuyez sur **ENTER**.
"LIGHT" et le réglage "LIGHT" actuel s'affichent tour à tour sur la fenêtre (4).

LIGHT

- Appuyez sur Δ / ∇ pour sélectionner le paramètre souhaité, puis sur **ENTER**.

Choix	Descriptions
ON	Le rétroéclairage est activé quand une touche est enfoncée.
OFF	Le rétroéclairage est activé uniquement quand vous appuyez sur LIGHT .

- Appuyez une nouvelle fois sur **SETUP** pour sortir du mode de configuration.

Enregistrement des codes de commande

Vous pouvez commander d'autres appareils en enregistrant les codes de commande qui conviennent. Les codes peuvent être définis pour chaque section d'entrée. La liste des codes disponibles est fournie à la fin de ce mode d'emploi sous la rubrique "Liste des codes de commande".

Le tableau suivant fournit la liste des appareils par défaut (Bibliothèque: catégorie d'appareil) et le code de commande pour chaque section de commande.

Codes de commande enregistrés par défaut

Section d'entrée	Bibliothèque (catégorie d'appareils)	Fabricant	Code par défaut
MULTI	DVD	Yamaha	04306
V-AUX	—	—	—
PHONO	—	—	—
DOCK	SOURCE	Yamaha	00012
BD HD DVD	BD	Yamaha	04706
DVD	DVD	Yamaha	04306
CD	CD	Yamaha	01205
MD CD-R	CD-R	Yamaha	01405
CBL SAT	—	—	—
TV	—	—	—
DVR	DVR	Yamaha	00707
VCR	—	—	—
TUNER	SOURCE	Yamaha	00012
A	—	—	—
B	—	—	—
USB NET	SOURCE	Yamaha	00012

Remarque

Il se peut que vous ne soyez pas capable d'agir sur un appareil Yamaha bien que le code de commande Yamaha soit par défaut dans la liste ci-dessus.

Dans ce cas, essayez d'enregistrer un autre code de commande Yamaha.

- Vérifiez à l'avance le code de commande de votre appareil.

La liste des codes disponibles est fournie à la fin de ce mode d'emploi sous la rubrique "Liste des codes de commande".

- Régalez le sélecteur de mode de

fonctionnement du boîtier de télécommande sur ⑩SOURCE.

Si vous voulez définir le code de commande pour "TV", réglez le sélecteur de mode de fonctionnement sur ⑩TV.



Si vous souhaitez poursuivre et définir un code pour une autre section de commande, répétez les étapes 5 à 8.

3 Appuyez sur ⑰SETUP avec la pointe d'un stylo à bille ou d'un objet similaire.

"SETUP" apparaît sur la fenêtre d'affichage (④) du boîtier de télécommande.



4 Appuyez plusieurs fois de suite sur ⑨▲ / ▼ pour sélectionner "P-SET", puis appuyez sur ⑨ENTER.

La télécommande active le mode préprogrammé. "P-SET" et le nom de la section de commande actuellement sélectionnée s'affichent alternativement sur la fenêtre d'affichage (④).



5 Appuyez sur une touche de sélection d'entrée (③) ou plusieurs fois sur ⑤SELECT </> pour sélectionner la section de commande à personnaliser.

Si vous avez choisi "TV" à l'étape 2, sautez cette étape.



6 Appuyez sur ⑨ENTER.

Le réglage de code actuel s'affiche.

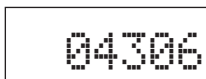

7 Utilisez les touches numériques (⑫) pour saisir le code de commande à cinq chiffres de votre appareil.

8 Appuyez sur ⑨ENTER pour valider le code tapé.

"OK" apparaît sur la fenêtre (④) si le réglage a été accepté.

"NG" apparaît sur la fenêtre d'affichage (④) si le code tapé a été refusé. Dans ce cas, reprenez à partir de l'étape 5.

9 Appuyez une nouvelle fois sur ⑰SETUP pour sortir du mode de configuration.

10 Appuyez sur ②AV POWER ou ⑪▶ pour vérifier si vous pouvez commander l'appareil avec le boîtier de télécommande.



- Si vous ne pouvez pas et si plusieurs codes sont prévus pour la marque de votre appareil, essayez chaque code l'un après l'autre pour déterminer celui qui convient.
- Si vous avez défini "00012" comme code de commande pour la section de commande sélectionnée, vous pouvez utiliser la source interne sélectionnée (DOCK, TUNER ou USB/NET).

Remarques

- "ERROR" apparaît sur la fenêtre d'affichage (④) du boîtier de télécommande lorsque vous appuyez sur une touche qui ne convient pas, ou sur plusieurs touches en même temps.
- Le boîtier de télécommande fourni ne contient pas les codes de tous les appareils audiovisuels disponibles sur le marché (y compris dans le cas des appareils audiovisuels Yamaha). Si aucun code de commande ne permet d'obtenir le fonctionnement de l'appareil, programmez un nouveau code au moyen de la fonction d'apprentissage (voir page 100), ou bien utilisez le boîtier de télécommande fourni avec l'appareil concerné.
- Les fonctions apprises ont priorité sur les fonctions dérivant de l'emploi d'un code de commande.

Programmation des codes d'autres boîtiers de télécommande

Vous pouvez enregistrer des codes de commande à distance à partir d'autres commandes à distance. Utilisez cette option pour procéder aux opérations suivantes soit pour programmer une fonction ne faisant pas partie de celles auxquelles le code de commande donne accès, soit pour pallier l'absence d'un code de commande. Vous pouvez programmer les fonctions d'un autre boîtier de télécommande via les touches indiquées sur l'illustration suivante. Les touches peuvent être programmées indépendamment pour chaque section de commande.

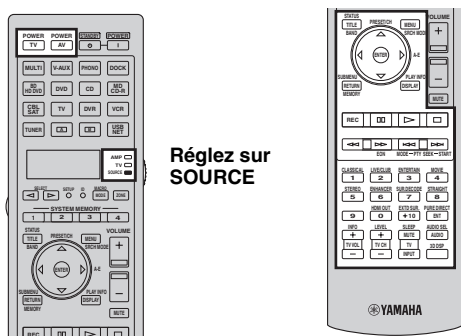

Remarques

- Le boîtier de télécommande émet des signaux infrarouges. Si l'autre boîtier de télécommande émet également des signaux infrarouges, ce boîtier-ci peut alors apprendre la plupart des fonctions connues de l'autre. Toutefois, certains signaux spéciaux, ou certaines séquences très longues, peuvent échapper à vos tentatives de programmation.
- Selon la section de commande choisie et la bibliothèque assignée, vous ne pourrez pas programmer le code de commande voulu, même en utilisant les touches dans la portion mise en évidence sur l'illustration ci-dessus.

- 1 Réglez le sélecteur de mode de fonctionnement sur ⑯ SOURCE puis appuyez sur une touche de sélection d'entrée (③) pour sélectionner une section d'entrée.**

Si vous voulez définir le code de commande pour "TV", réglez le sélecteur de mode de fonctionnement sur ⑮ TV.

Remarque

Assurez-vous que le sélecteur de mode de fonctionnement est réglé sur ⑮ SOURCE ou ⑮ TV. Lorsque vous réglez le sélecteur de mode de fonctionnement sur ⑮ AMP et programmez un code de commande d'un autre boîtier de télécommande, la touche programmée ne peut pas agir sur la fonction d'amplification de cet appareil.

- 2 Appuyez sur ⑰ SETUP avec la pointe d'un stylo à bille ou d'un objet similaire.**
"SETUP" apparaît sur la fenêtre d'affichage (④).

- 3 Appuyez plusieurs fois de suite sur ⑨ Δ / ▽ pour sélectionner "LEARN", puis appuyez sur ⑨ ENTER.**

- 4 Posez ce boîtier de télécommande de 5 à 10 cm de l'autre boîtier de télécommande, tous deux sur une surface plate, leur émetteur infrarouge se faisant face, puis appuyez sur ⑨ ENTER.**

"L-KEY" apparaît sur la fenêtre d'affichage (④).

Autre boîtier de télécommande

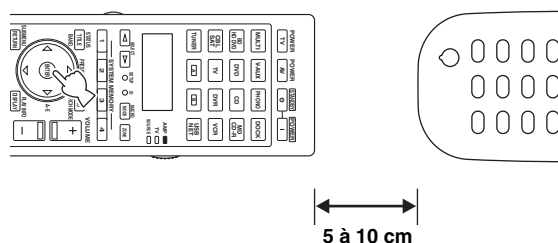

- 5 Appuyez sur la touche qui doit apprendre la nouvelle fonction.**
"START" apparaît sur la fenêtre d'affichage (④).

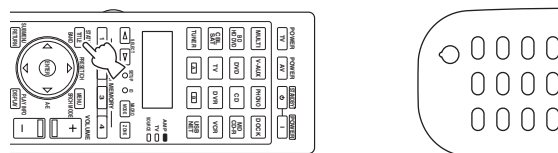

- 6 Appuyez et maintenez la pression d'un doigt sur la touche de l'autre boîtier de télécommande dont la fonction doit être programmée jusqu'à ce que "OK" apparaisse sur la fenêtre d'affichage (④) du boîtier de télécommande.**

"NG" apparaît sur la fenêtre d'affichage (④) si le code tapé a été refusé. Dans ce cas, reprenez à partir de l'étape 4.

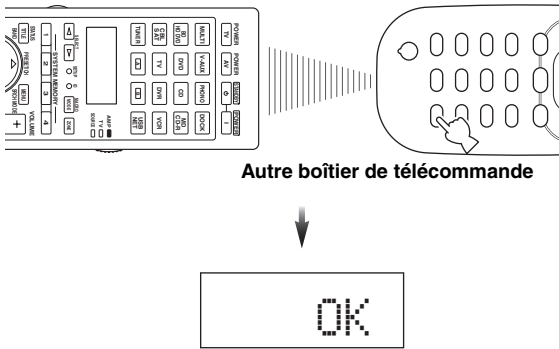

Autre boîtier de télécommande



Pour programmer une autre fonction, répétez les étapes 4 à 6.

7 Appuyez une nouvelle fois sur **SETUP** pour sortir du menu de configuration.

Remarques

- La mention “ERROR” apparaît sur la fenêtre d’affichage (4) du boîtier de télécommande lorsque vous appuyez sur une touche qui ne convient pas, ou sur plusieurs touches en même temps.
- Ce boîtier de télécommande peut apprendre environ 200 fonctions. Toutefois, selon la nature des ordres appris, “FULL” peut apparaître avant que les 200 fonctions n’aient été apprises. Si cela se produit, effacez les fonctions programmées que vous n’utilisez plus afin de libérer de l’espace pour l’apprentissage de nouvelles fonctions (page 104).
- L’apprentissage peut échouer dans les cas suivants:
 - lorsque les piles de ce boîtier de télécommande ou d’une autre télécommande sont déchargées.
 - lorsqu’un boîtier de télécommande est exposé à la lumière directe du soleil.
 - lorsque la fonction à programmer est continue ou inhabituelle.

Changement des noms de sources sur la fenêtre d’affichage

Le nom de la source d’entrée indiqué sur la fenêtre d’affichage (4) du boîtier de télécommande peut aussi être changé.

1 Réglez le sélecteur de mode de fonctionnement sur **SOURCE** puis appuyez sur une touche de sélection d’entrée (3) pour sélectionner une section d’entrée.

2 Appuyez sur **SETUP** avec la pointe d’un stylo à bille ou d’un objet similaire.

“SETUP” apparaît sur la fenêtre d’affichage.

3 Appuyez plusieurs fois de suite sur **Δ / ▽** pour sélectionner “RNAME”, puis appuyez sur **ENTER**.

4 Appuyez plusieurs fois de suite sur **Δ / ▽** pour sélectionner le nom en 3 lettres ou en 5 lettres de la source à modifier et appuyez sur **ENTER**.

Chaque section de commande dispose d’un nom en 3 lettres et d’un nom en 5 lettres. Vous pouvez changer indépendamment le nom en 3 lettres et le nom en 5 lettres.

Nom en 3 lettres

BD



Nom en 5 lettres

BD/HD

5 Modifiez le nom de la section de commande.

Déplacez le curseur jusqu’au caractère à modifier, appuyez sur **◀ / ▶**.

Choisissez le caractère voulu avec **Δ / ▽**.

BD/HD



Utilisez **Δ** pour changer le caractère dans l’ordre suivant, ou bien appuyez sur **▽** pour changer le caractère dans l’ordre inverse: A à Z, a à z, 0 à 9, espace, symboles (–, +, /, :).

6 Appuyez sur **ENTER** pour valider le nouveau nom tapé.

“OK” apparaît sur la fenêtre d’affichage (4) du boîtier de télécommande si le nouveau nom tapé a été accepté.



Pour changer le nom d’une autre section de commande, appuyez plusieurs fois de suite sur la touche de sélection d’entrée (3) ou **SELECT** **◀ / ▶** pour choisir la section de commande voulue; appuyez ensuite sur **ENTER** et effectuez les étapes 4 à 6.

7 Appuyez une nouvelle fois sur **SETUP** pour sortir du mode de configuration.

Remarque

“ERROR” apparaît sur la fenêtre d’affichage (4) du boîtier de télécommande lorsque vous appuyez sur une touche qui ne convient pas, ou sur plusieurs touches en même temps.

Programmation de macros

La programmation de macros autorise l'exécution d'une suite de commandes en appuyant simplement sur une touche. Par exemple, pour écouter un CD vous commencez habituellement par mettre les appareils en service puis vous sélectionnez l'entrée CD et enfin vous appuyez sur la touche de lecture pour commander cette opération. Une fois programmée, la macro permet d'exécuter toutes ces commandes en appuyant simplement sur la touche CD. Les touches de macro ci-dessous ont été programmées en usine. Vous pouvez créer vos propres macros (page 103).

■ Exécution de macros programmées

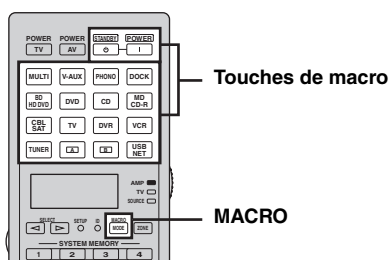

1 Appuyez sur **18** **MACRO** du boîtier de télécommande.



2 Appuyez sur la touche de macro souhaitée.

“M: suivi du nom en 3 lettres de la section de commande choisie” (exemple: “M:DVD”) apparaît sur la fenêtre d’affichage (4), et l’appareil transmet les instructions programmées. Quand vous appuyez sur **14** **STANDBY** ou **15** **POWER**, “M:STB” ou “M:PWR” apparaît sur la fenêtre d’affichage (4), et l’appareil transmet les instructions programmées.

3 Appuyez de nouveau sur **18** **MACRO** pour quitter le mode de macro.

Remarques

- Tant que la télécommande exécute une macro (le témoin de transmission clignote), elle ne peut effectuer aucune autre opération.
- Maintenez le boîtier de télécommande dirigé vers l'appareil à commander par la macro jusqu'à la fin des opérations comprises dans la macro.
- Chacune des opérations doit être exécutée dans les 30 secondes, sans quoi l'appareil quitte automatiquement le mode de macro.

■ Fonctions macro par défaut

Appuyez sur cette touche de macro	Pour transmettre automatiquement ces signaux dans l'ordre voulu	
	Première	Deuxième
STANDBY	STANDBY	—
POWER	POWER (*1)	POWER (*1)
MULTI	MULTI	MULTI
V-AUX	V-AUX	V-AUX
PHONO	PHONO	PHONO
DOCK	DOCK	DOCK
BD HD DVD	BD HD DVD	BD HD DVD
DVD	DVD	DVD
CD	CD	CD
MD CD-R	MD CD-R	MD CD-R
CBL SAT	CBL SAT	CBL SAT
TV	TV	TV
DVR	DVR	DVR
VCR	VCR	VCR
TUNER	TUNER (*2)	TUNER (*2)
CA	CA	CA
CB	CB	CB
USB NET	USB NET (*2)	USB NET (*2)

*1 Réglez à l'avance le code de télécommande approprié pour le téléviseur (page 98).

*2 Cet appareil s'accorde sur la dernière station reçue ou active le dernier contenu sélectionné avant son passage en veille.

■ Programmation d'une macro

Vous pouvez créer vos propres macros pour transmettre une suite d'instructions en appuyant sur une seule touche. N'oubliez pas d'enregistrer les codes de commande ni d'effectuer les opérations d'apprentissage avant de créer une macro.

Remarques

- La macro par défaut n'est pas effacée quand une nouvelle macro est créée pour une touche. La macro par défaut peut être utilisée à nouveau après effacement de la macro créée.
- Il n'est pas possible d'ajouter une étape (un ordre supplémentaire) à une macro par défaut. Créer une macro modifie la totalité du contenu de la macro.
- Nous ne conseillons pas la création d'une macro pour l'enregistrement d'opérations continues telles que la commande de volume.

1 Appuyez sur **17** **SETUP** avec la pointe d'un stylo à bille ou d'un objet similaire.

“SETUP” apparaît sur la fenêtre d'affichage (4).

2 Appuyez plusieurs fois de suite sur **9** **▲** / **▼** pour sélectionner “MACRO”, puis appuyez sur **9** **ENTER**.

3 Appuyez sur la touche de macro qui doit recevoir la macro puis appuyez sur **9** **ENTER**.

“M:” suivi du nom en 3 lettres de la touche de macro choisie (exemple: “M:DVD”) ainsi que le nom de la section de commande actuellement sélectionnée apparaissent tour à tour sur la fenêtre d'affichage (4).

Quand vous appuyez sur **14** **STANDBY** ou **15** **POWER**, “M:STB” ou “M:PWR” ainsi que le nom de la section de commande actuellement sélectionnée apparaissent tour à tour sur la fenêtre d'affichage (4).

4 Appuyez, dans l'ordre, sur les touches correspondant aux ordres à inclure dans la macro.

Exemple

Régler la source d'entrée sur DVD → Activer le lecteur DVD → Activer le moniteur vidéo

Étape 1 (“MCR1”): Appuyez sur DVD.

Étape 2 (“MCR2”): Appuyez sur AV POWER.

Étape 3 (“MCR3”): Appuyez sur TV POWER.

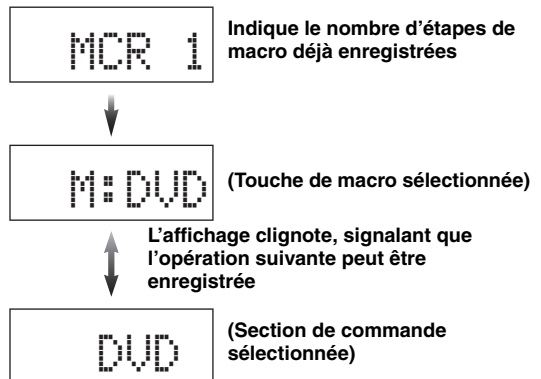
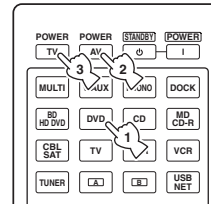

Remarques

- Pour changer la section d'entrée, appuyez sur **5** **SELECT** </>. Une pression sur une touche de sélection d'entrée valide une étape de la macro tandis qu'une pression sur **5** **SELECT** </> ne fait que changer la section d'entrée sélectionnée.
- La position du sélecteur de mode de fonctionnement (AMP/TV/SOURCE) influence la fonction assignée. Quand le sélecteur de mode de fonctionnement est sur **16** **AMP** ou **16** **TV**, les touches de sélection d'entrée ne fonctionnent pas.

5 Appuyez sur **18** **MACRO** pour confirmer la programmation.

Vous disposez de 10 étapes (10 ordres). Lorsque vous avez utilisé les 10 étapes, “FULL” s'affiche et le boîtier de télécommande quitte de lui-même le mode permettant la création d'une macro.

6 Appuyez une nouvelle fois sur **17** **SETUP** pour sortir du mode de configuration.

Remarque

“ERROR” apparaît sur la fenêtre d'affichage (4) si vous appuyez sur plus d'un bouton à la fois.

Effacements des configurations

Vous pouvez effacer toutes les modifications apportées à chaque groupe de fonctions, telles que les fonctions apprises, les macros, les changements de nom des sections d'entrée et les codes de commande.

■ Effacement des groupes de fonctions

1 Appuyez sur **17** **SETUP** avec la pointe d'un stylo à bille ou d'un objet similaire.

“SETUP” apparaît sur la fenêtre d'affichage (4).

2 Appuyez plusieurs fois de suite sur **9** **Δ** / **∇** pour sélectionner “CLEAR”, puis appuyez sur **9** **ENTER**.

3 Appuyez plusieurs fois de suite sur **9** **Δ** / **∇** pour sélectionner le mode d'effacement souhaité.

Mode d'effacement	Descriptions
L:DVD (etc.)	(L: nom en trois lettres de la section de commande sélectionnée) Efface toutes les fonctions apprises dans la section de commande en question. Vous pouvez choisir la section de commande à effacer en appuyant plusieurs fois sur la touche de sélection d'entrée voulue (3) ou 6 SELECT < / > .
L:AMP	Efface et initialise toutes les fonctions apprises pour la commande des fonctions d'amplification de l'appareil. Réglez le sélecteur de mode de fonctionnement sur 16 AMP pour choisir ce mode d'effacement.
L:TV	Efface toutes les fonctions apprises pour la section de commande du téléviseur. Réglez le sélecteur de mode de fonctionnement sur 16 TV pour choisir ce mode d'effacement.
L:ALL	Efface toutes les fonctions apprises.
M:DVD (etc.)	(M: Nom de la touche de macro sélectionnée) Efface la macro programmée pour la touche de macro sélectionnée (page 103). La macro assignée à la touche de macro sélectionnée retrouve sa valeur d'usine. Si vous souhaitez effacer la programmation d'une autre touche de macro, appuyez sur la touche de macro voulue.
M:ALL	Efface toutes les macros créées. La macro assignée à la touche de macro sélectionnée retrouve sa valeur d'usine.
RNAME	Initialise les noms de toutes les zones de commande.
FCTRY	Initialise tous les paramètres de télécommande.

4 Appuyez, pendant au moins 3 secondes, sur **9** **ENTER**.

Quand les réglages sont effacés, “OK” apparaît sur la fenêtre d'affichage (4).

Remarques

- “NG” apparaît sur la fenêtre d'affichage (4) si l'effacement a échoué.
- “ERROR” apparaît sur la fenêtre d'affichage (4) lorsque vous appuyez sur une touche qui ne convient pas, ou sur plusieurs touches en même temps.

5 Appuyez une nouvelle fois sur **17** **SETUP** pour sortir du mode de configuration.

■ Effacement d'une fonction apprise

1 Appuyez sur **17** **SETUP** avec la pointe d'un stylo à bille ou d'un objet similaire.

“SETUP” apparaît sur la fenêtre d'affichage (4).

2 Appuyez plusieurs fois de suite sur **9** **Δ** / **∇** pour sélectionner “ERASE”, puis appuyez sur **9** **ENTER**.

3 Réglez le sélecteur de mode de fonctionnement sur **16** **SOURCE** puis appuyez sur une touche de sélection d'entrée (3).

Pour effacer la fonction apprise dans la section de commande AMP or TV, réglez le sélecteur de mode de fonctionnement sur **16** **AMP** ou **16** **TV**.

4 Appuyez sur **9** **ENTER**.

“E-KEY” apparaît sur la fenêtre d'affichage (4).

5 Appuyez pendant au moins 3 secondes sur la touche dont vous voulez effacer la fonction apprise.

Quand les réglages sont effacés, “OK” apparaît sur la fenêtre d'affichage (4).



- Pour effacer une autre fonction, répétez les étapes 3 à 5.
- Après avoir effacé la suite d'ordres programmée, la touche retrouve le rôle défini en usine (ou celui défini par le fabricant si un code de commande a été enregistré).

6 Appuyez une nouvelle fois sur **17** **SETUP** pour sortir du mode de configuration.

Remarques

- “NG” apparaît sur la fenêtre d'affichage (4) de la télécommande si l'effacement a échoué.
- “ERROR” apparaît sur la fenêtre d'affichage (4) si vous appuyez sur plus d'un bouton à la fois.

Autre boîtier de télécommande

Utilisez cette version simplifiée de la télécommande pour piloter les fonctions de base de l'appareil.

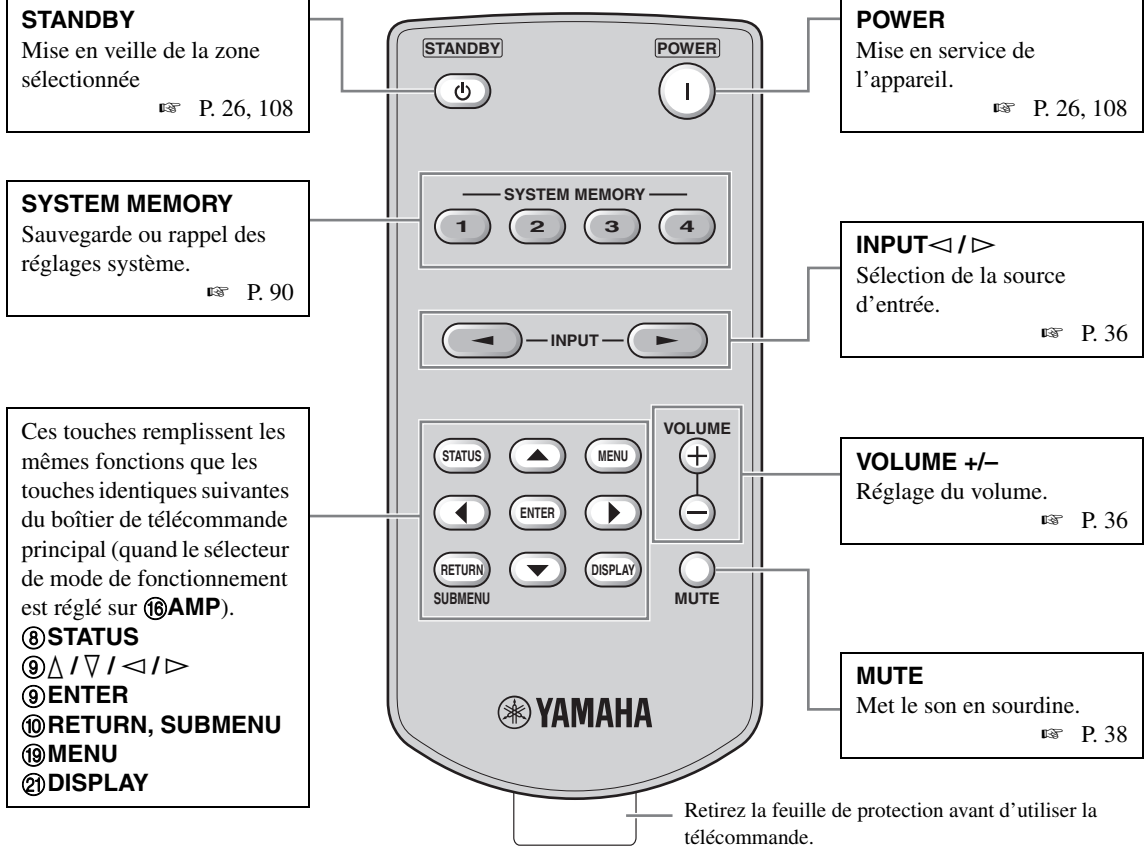

■ Réglage de commande de zone de la télécommande simplifiée

Permet de régler la commande de zone (page 108) et le code de commande (page 111) de la télécommande simplifiée.

Réglage du code de commande

- ID1: Appuyez sur ◀ (curseur gauche) et 1 pendant au moins 3 secondes.
- ID2: Appuyez sur ◀ (curseur gauche) et 2 pendant au moins 3 secondes.

Réglage de la zone de commande

- Zone principale: Appuyez sur ▶ (curseur droit) et 1 pendant au moins 3 secondes.
- Zone 2: Appuyez sur ▶ (curseur droit) et 2 pendant au moins 3 secondes.
- Zone 3: Appuyez sur ▶ (curseur droit) et 3 pendant au moins 3 secondes.

■ Changer la pile de la télécommande simplifiée

Remplacez la pile dès que la portée de la télécommande simplifiée diminue.

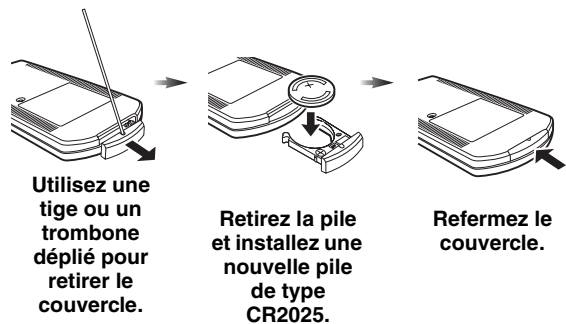

Remarques

- Installez la pile en respectant les repères de polarité (+ et -).
- Si la pile est plate, retirez-la immédiatement de la télécommande simplifiée pour éviter tout risque d'explosion ou de fuite d'acide.
- Si la pile fuit, mettez-la immédiatement au rebut. Evitez tout contact du liquide de la pile avec la peau et les vêtements.
- Avant de mettre la nouvelle pile en place, essayez soigneusement le compartiment.
- Mettez la pile au rebut conformément aux lois en vigueur dans votre région.

Utilisation d'une configuration multi-zones

Cet appareil permet de paramétrer une chaîne audio couvrant plusieurs zones. Les fonctions multizones permettent de régler cet appareil pour qu'une source puisse être utilisée dans la zone principale de l'habitation, une autre source dans une seconde zone (Zone 2) et une troisième source dans une troisième zone (Zone 3). Cet appareil peut être commandé à partir de la deuxième zone ou de la troisième zone depuis le boîtier de télécommande fourni.

Seuls les signaux analogiques sont transmis à la deuxième et à la troisième zones. Pour pouvoir écouter une source dans la deuxième et la troisième zones, vous devez la raccorder aux prises AUDIO IN analogiques de l'appareil.

Raccordement des appareils Zone 2 et Zone 3

Pour couvrir musicalement les deux zones, vous devez disposer des appareils complémentaires suivants:

- Un récepteur infrarouge dans la Zone 2 et/ou Zone 3.
- Un émetteur de signaux infrarouges dans la pièce principale. L'émetteur envoie les signaux infrarouge de la télécommande captés via un récepteur de signaux infrarouge à un lecteur CD ou DVD, par exemple, dans la Zone 2 et/ou Zone 3.
- Un amplificateur et des enceintes dans la Zone 2 et/ou Zone 3.
- Un moniteur vidéo pour la seconde pièce.



- Étant donné qu'il existe un grand nombre de manières de relier et d'utiliser cet appareil dans une installation multizones, nous vous conseillons de consulter un revendeur ou un service après-vente agréés Yamaha pour toute question concernant les connexions relatives aux Zone 2 et Zone 3.
- Certains appareils Yamaha peuvent être raccordés directement aux prises REMOTE de cet appareil. Si vous possédez un de ces appareils, vous n'aurez sans doute pas besoin d'émetteur infrarouge. Vous pouvez raccorder jusqu'à 6 éléments Yamaha comme indiqué ci-dessous.

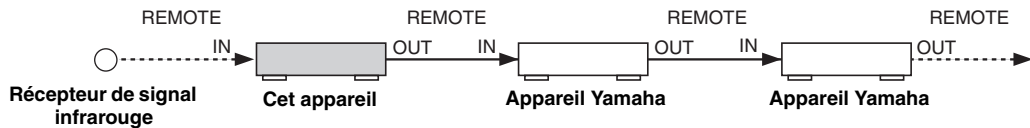

■ Utilisation d'amplificateurs externes

Pour pouvoir utiliser un amplificateur externe dans la Zone 2 et/ou Zone 3, branchez-le aux prises ZONE OUT avec des câbles audio analogiques.

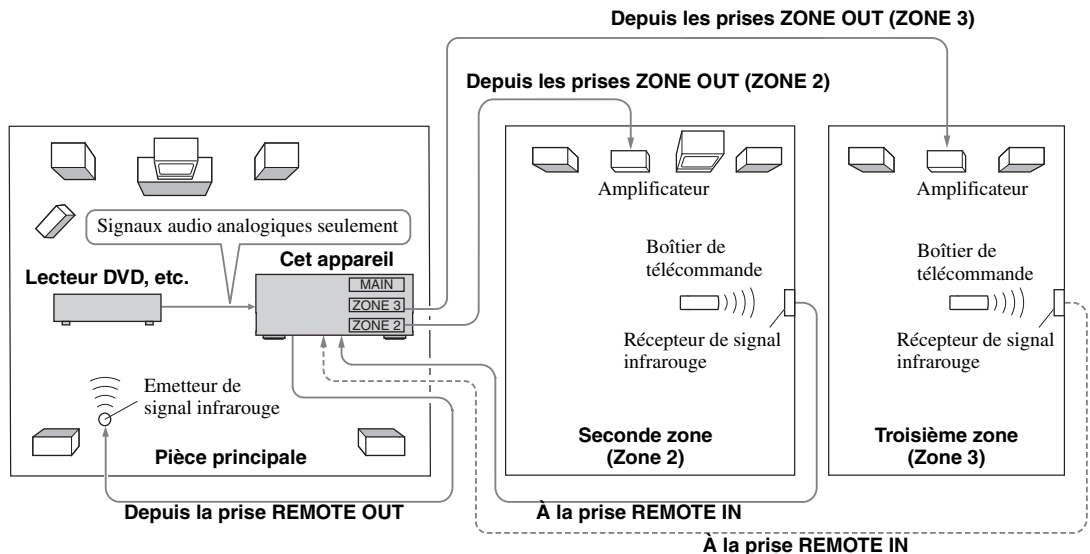

Remarques

- Pour éviter des bruits indésirables, N'UTILISEZ PAS la fonction Zone 2/Zone 3 pour des CD codés en DTS.
- Réglez le volume de la deuxième zone et/ou de la troisième zone avec l'amplificateur de la zone correspondante lorsque "Vol. Zone2" ou "Vol. Zone3" est réglé sur "Fixe" (page 85).

■ Utilisation des amplificateurs internes de cet appareil

Remarque importante concernant la sécurité

Les bornes d'enceintes de cet ampli-tuner ne doivent pas être reliées au boîtier de sélection d'une enceinte passive ni à plus d'une enceinte par voie.

Ceci peut produire une impédance anormalement basse susceptible d'endommager l'amplificateur. Voir le mode d'emploi pour une utilisation correcte de ces bornes.

Il est nécessaire de toujours raccorder des enceintes ayant une impédance appropriée pour chaque voie. Celle-ci est indiquée à l'arrière de l'ampli-tuner.

Si vous souhaitez utiliser un amplificateur interne (SP1 ou SP2) de cet appareil

Raccordez les enceintes de la Zone 2 ou de la Zone 3 directement aux bornes d'enceintes SP1 ou SP2.

Si vous souhaitez utiliser deux amplificateurs internes (SP1 et SP2) de cet appareil

Raccordez les enceintes de la Zone 2 et de la Zone 3 directement aux bornes d'enceintes SP1 et SP2.

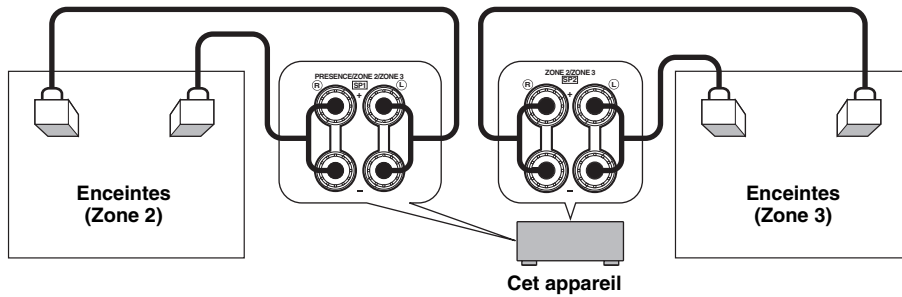

■ Connexion de moniteurs vidéo pour les zones

Raccordez le ou les moniteur de la Zone 2 et/ou de la Zone 3 aux prises ZONE VIDEO. Si vous branchez les moniteurs vidéo de plusieurs zones aux prises ZONE VIDEO, ces moniteurs affichent simultanément la même source.

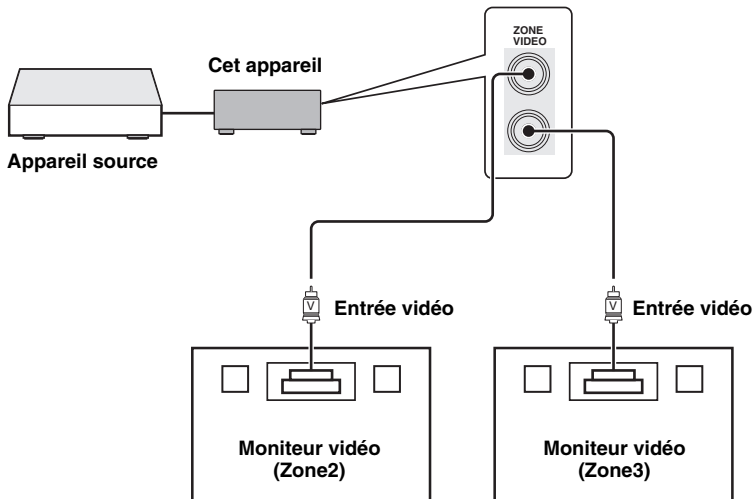

■ Utilisation des prises TRIGGER OUT pour la Zone 2 et la Zone 3

Cet appareil est équipé de deux prises TRIGGER OUT. Vous pouvez activer/désactiver l'élément correspondant à la sélection de la source d'entrée pour la zone voulue, ou activer/désactiver la zone souhaitée en configurant les réglages "Sortie déclencheur" (page 88).

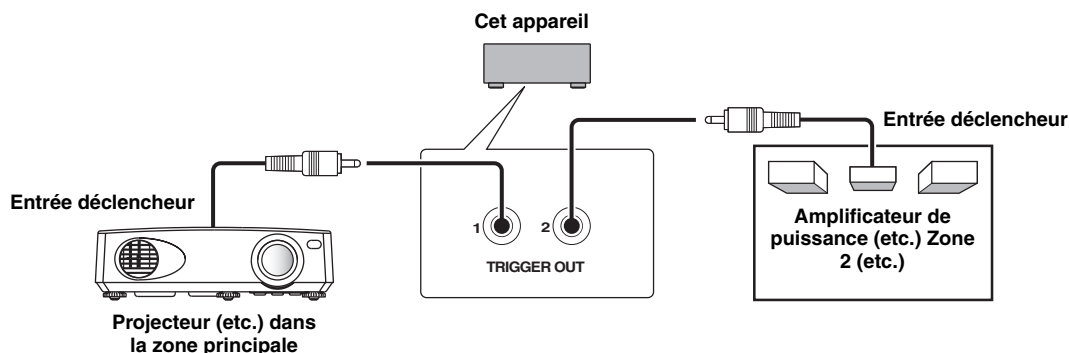

Après avoir effectué les connexions, mettez cet appareil sous tension et réglez les attributions des bornes d'enceintes avec "Attrib. Enc. Zone" (page 85).

Commande de la Zone 2 ou de la Zone 3

Vous pouvez sélectionner la zone que vous souhaitez commander à l'aide des touches de commande sur la face avant ou sur le boîtier de télécommande.

■ Pilotage de base

Utilisation des commandes de la face avant

1 Appuyez sur **ⓈZONE 2** ou **ⓈZONE 3** sur la face avant pour mettre séparément en ou hors service la Zone 2 ou la Zone 3.

2 Appuyez plusieurs fois de suite sur **ⓈZONE CONTROLS** de la face avant pour sélectionner la zone que vous souhaitez commander.

Chaque fois que vous appuyez sur **ⓈZONE CONTROLS**, l'affichage change de la façon suivante sur la face avant, et l'indicateur de la zone actuellement sélectionnée clignote pendant environ 10 secondes. En revanche, aucun témoin ne clignote lorsque la zone principale est sélectionnée.

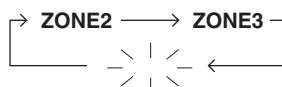

Aucun témoin ne clignote lorsque la zone principale est sélectionnée.

ZONE2

Commande les fonctions d'amplification ou de syntonisation de la Zone 2.

ZONE3

Commande les fonctions d'amplification ou de syntonisation de la Zone 3.



Vous avez 10 secondes pour effectuer cette étape, tandis que la zone sélectionnée clignote sur l'afficheur de la face avant. Sinon, la sélection de mode est automatiquement annulée.

3 Effectue l'opération voulue dans la zone sélectionnée (page 109).



Pour désactiver la zone voulue, appuyez à nouveau sur **ⓈZONE 2** ou **ⓈZONE 3**.

Commandes du boîtier de télécommande

1 Appuyez plusieurs fois de suite sur **ⓈZONE** pour sélectionner la zone à commander.

"MAIN", "ZONE 2" ou "ZONE 3" apparaît sur la fenêtre d'affichage (④) de la télécommande.

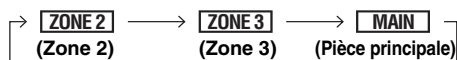

2 Appuyez sur **ⓈPOWER** pour mettre en service la zone sélectionnée.

3 Effectue l'opération voulue dans la zone sélectionnée (page 109).



Appuyez sur **ⓈSTANDBY** pour mettre hors service la zone sélectionnée.

■ Sélection de la source d'entrée de la Zone 2 ou de la Zone 3

Utilisez le sélecteur **ⓈINPUT** (ou réglez le sélecteur de mode de fonctionnement sur **ⓈAMP** et appuyez sur une touche de sélection d'entrée (**Ⓢ**)).

- Sélectionnez "TUNER" comme source d'entrée pour utiliser les fonctions de syntonisation FM/AM (page 48) dans la zone choisie.
- Sélectionnez "DOCK" comme source d'entrée pour utiliser les fonctions iPod (page 56) ou Bluetooth (page 54) dans la zone choisie.
- Sélectionnez "USB/NET" comme source d'entrée pour utiliser les fonctions USB (page 59) ou les fonctions de réseau (page 59) dans la zone choisie.

Remarque

Les sources d'entrée sélectionnées sont partagées sur l'ensemble des zones.

■ Réglage du volume de la Zone 2 ou de la Zone 3

Tournez **ⓈVOLUME** (ou appuyez sur **ⓈVOLUME +/-**).



Appuyez sur **ⓈMUTE** sur le boîtier de télécommande pour couper le son acheminé à la zone sélectionnée.

Remarque

Quand vous utilisez des amplificateurs externes dans la Zone 2 ou Zone 3, **ⓈVOLUME +/-** sont uniquement disponibles si "Vol. Zone2" ou "Vol. Zone3" est réglé sur "Variable" (page 85).

■ Réglage de balance des enceintes avant de la Zone 2 ou Zone 3

Appuyez plusieurs fois de suite sur **ⓈTONE CONTROL** pour sélectionner "BALANCE" puis effectuez le réglage avec le sélecteur **ⓈPROGRAM**.

■ Réglage de la qualité tonale de la Zone 2 ou de la Zone 3

Appuyez plusieurs fois de suite sur **ⓈTONE CONTROL** pour sélectionner la réponse aux aigus (TREBLE) ou la réponse aux graves (BASS) puis effectuez le réglage avec le sélecteur **ⓈPROGRAM**.

Plage de réglage: -10,0 dB à +10,0 dB

■ Réglage de minuterie pour la Zone 2 ou la Zone 3

Cette fonction permet de désactiver la zone voulue après l'écoulement d'un temps donné.

Réglez le mode de fonctionnement sur **ⓈAMP** puis appuyez plusieurs fois de suite sur **ⓈSLEEP** pour régler la durée.

Le réglage de minuterie change comme illustré ci-dessous.

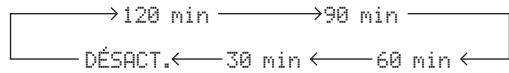

■ Utilisation de OSD Zone

Vous pouvez afficher les informations de la radio FM/AM sur le moniteur vidéo raccordé aux prises ZONE VIDEO. Vous pouvez aussi parcourir les contenus musicaux (d'un iPod, par exemple) avec l'affichage OSD Zone.

1 Réglez le sélecteur de mode de fonctionnement sur **ⓈAMP** puis appuyez sur la touche de sélection d'entrée voulue (**Ⓢ**).

2 Appuyez sur **ⓈDISPLAY** pour afficher l'écran de menu sur l'affichage OSD de zone.

3 Utilisez **Ⓢ▲ / ▼ / ◀ / ▶** et **ⓈENTER** pour naviguer dans le menu sur l'affichage OSD de zone.

Remarques

- Le menu présent sur l'affichage OSD de zone est en anglais, même si vous avez choisi le Japonais ou le Russe comme langue d'affichage.
- Certains caractères ne peuvent pas être affichés à l'afficheur de la face avant ou à l'affichage OSD de cet appareil. Ces caractères sont remplacés par des soulignements "_".



- Vous pouvez sélectionner la ou les zones dont le statut est affiché (page 86).
- La commande de la zone OSD est identique à celle du menu GUI.

Réglages approfondis

Cet appareil propose d'autres menus qu'il affiche, le moment venu, sur la face avant. Le menu de réglages approfondis offre le moyen de régler et de personnaliser le fonctionnement de cet appareil. Modifiez le réglage initial (indiqué en caractères gras sous chaque paramètre) pour tenir compte des besoins de votre environnement d'écoute.

Remarques

- Seuls **A** MASTER ON/OFF, **N** STRAIGHT et le sélecteur **M** PROGRAM agissent lorsque le menu de réglages détaillés est utilisé.
- Aucune autre opération ne peut être effectuée lorsque vous utilisez le menu de réglages détaillés.
- Le menu de réglages approfondis n'apparaît que sur l'afficheur de la face avant.

Utilisation du menu de réglages approfondis

1 Appuyez sur **A** MASTER ON/OFF sur la face avant pour remettre le sélecteur en position OFF afin de mettre cet appareil hors service.

2 Maintenez la pression d'un doigt sur **N** STRAIGHT puis appuyez sur **A** MASTER ON/OFF pour le mettre en position ON.

L'appareil se met sous tension et "ADVANCED SETUP" apparaît sur l'afficheur de la face avant.

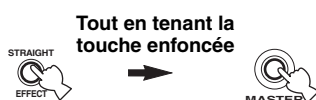

3 Tournez le sélecteur **M** PROGRAM pour sélectionner le paramètre à régler.

4 Appuyez plusieurs fois de suite sur **N** STRAIGHT pour changer le réglage du paramètre sélectionné.

5 Appuyez de nouveau sur **A** MASTER ON/OFF pour faire ressortir la touche et le mettre en position OFF.



Le réglage effectué agira à la prochaine mise en service de cet appareil.

■ Impédance des enceintes

SPEAKER IMP.

Utilisez cette option pour régler l'impédance de sortie de cet appareil en fonction de l'impédance d'entrée des enceintes.

Choix	Descriptions
8ΩMIN	Sélectionnez cette option pour régler l'impédance des enceintes sur 8 Ω. L'impédance de chaque enceinte doit être au moins égale à 8 Ω
6ΩMIN	Sélectionnez cette option pour régler l'impédance des enceintes sur 6 Ω. L'impédance de chaque enceinte doit être au moins égale à 6 Ω (enceintes avant uniquement: 4 Ω ou plus).

■ Capteur de télécommande

REMOTE SENSOR

Pour activer ou désactiver la fonction de réception de signaux du capteur de télécommande sur la face avant de cet appareil.

Choix	Descriptions
ON	Sélectionnez ce réglage si vous souhaitez activer la fonction de réception de signaux du capteur de télécommande.
OFF	Sélectionnez ce réglage si vous souhaitez activer la fonction de réception de signaux du capteur de télécommande.

Remarque

Nous recommandons de régler le paramètre sur "ON" dans la plupart des cas.

■ Réveil par l'accès RS-232C

RS-232C STANDBY

Pour transmettre les données de cet appareil via l'interface RS-232C lorsque l'appareil est en veille.

Choix	Fonctions
YES	Sélectionnez ce réglage pour transmettre les données de cet appareil via l'interface RS-232C.
NO	Sélectionnez ce réglage pour transmettre les données de cet appareil via l'interface RS-232C.

Réglage initial:

[Modèles pour les États-Unis et le Canada]: YES
[Autres modèles]: NO

■ Code de commande REMOTE CON AMP

Utilisez cette option pour définir le code de commande de cet appareil en vue de sa reconnaissance par le boîtier de télécommande.

Choix	Descriptions
ID1	Choisissez ce réglage lorsque le code de la télécommande correspond à "ID1"
ID2	Choisissez ce réglage lorsque le code de la télécommande correspond à "ID2"

Réglage du code de commande

Utilisez ce réglage pour définir le code de commande. Ce paramètre est pratique pour commander plusieurs récepteurs ou amplificateurs Yamaha AV avec la télécommande.

Appuyez plusieurs fois sur **ID** du boîtier de télécommande avec un stylo à bille ou un objet similaire pour choisir le code de commande voulu.

Chaque pression sur **ID** change le code de commande comme illustré ci-dessous.

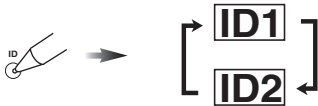

Pour savoir comment régler le code de commande de la télécommande simplifiée, voir page 105.

■ Intervalle d'accord des fréquences du syntoniseur TUNER FRQ STEP (Modèle pour l'Asie et modèle Standard seulement)

Utilisez cette option pour préciser l'incrément de syntonisation utilisé dans votre région.

Choix	Descriptions
AM10/ FM100	Sélectionnez cette option pour l'Amérique du Nord, l'Amérique Centrale et l'Amérique du Sud.
AM9/FM50	Sélectionnez cette option pour tous les autres pays.

■ Bi-amplificateur BI-AMP

Utilisez cette option pour activer ou désactiver la fonction bi-amplificateur.

Choix	Descriptions
ON	Sélectionnez cette option si vous souhaitez activer la fonction bi-amplificateur.
OFF	Sélectionnez cette option si vous souhaitez désactiver la fonction bi-amplificateur.

Remarque

Lorsque "BI-AMP est réglé sur "ON", les bornes SURROUND BACK ne peuvent pas être utilisées pour le raccordement des enceintes d'ambiance arrière car ces bornes sont déjà utilisées pour les liaisons bi-amplificateur (page 14).

■ Récupération et copie de sauvegarde des réglages système RECOV./BACKUP

Utilisez cette option pour sauvegarder et récupérer les réglages de cet appareil.

Choix	Descriptions
RECOVERY	Permet de récupérer les réglages sauvegardés de cet appareil.
BACKUP	Sauvegarde les réglages actuels de cet appareil
CANCEL	Annule la récupération ou la sauvegarde des réglages sur cet appareil.

Remarques

- Cet appareil ne sauvegarde pas les présélections FM/AM, les pré-réglages USB/network et les réglages de mémoire du système.
- Si aucun réglage n'est sauvegardé, vous ne pouvez pas choisir "RECOVERY".

■ Valeurs initiales des paramètres INITIALIZE

Utilisez cette option pour rétablir toutes les valeurs initiales (réglages usine) des paramètres de cet appareil. Vous pouvez sélectionner la catégorie des paramètres devant être initialisés.

Choix	Descriptions
DSP PARAM	Sélectionnez cette option pour rétablir les valeurs initiales de tous les paramètres des champs sonores (page 69).
VIDEO	Choisissez cette option pour initialiser tous les paramètres sous "Vidéo" et "Régl. d'affichage" (sauf "Message court" et "Écran lecture").
NETWORK	Choisissez cette option pour initialiser tous les paramètres sous "Réseau" et les informations MusicCAST sauvegardées sur cet appareil.
ALL	Sélectionnez cette option pour rétablir les valeurs initiales de tous les paramètres de cet appareil.
CANCEL	Sélectionnez cette option pour annuler le rétablissement des valeurs initiales.



Pour initialiser les paramètres de chaque correction de champ sonore, utilisez l'option "Initialiser" sous "Stéréo/Surr." (page 73).

■ Filtre d'adresse MAC MAC FILTER

Utilisez cette option pour limiter l'accès via LAN à cet appareil en commandant l'appareil avec l'adresse MAC de l'ordinateur utilisé (page 94).

Choix	Descriptions
ON	Seul le PC dont l'adresse MAC est enregistrée sur cet appareil bénéficie de l'accès à l'appareil.
OFF	Tout PC permet d'accéder à l'appareil.



Vous pouvez enregistrer l'adresse MAC permettant la commande via un logiciel de navigation internet (page 94) quand "MAC FILTER" est réglé sur "ON".

■ Format TV TV FORMAT

Utilisez cette option pour spécifier le format couleur du téléviseur.

Choix: NTSC, PAL

Réglage initial:

[Modèles pour les États-Unis, le Canada, la Corée et modèle Standard]: NTSC

[Autres modèles]: PAL

■ Vérification du moniteur

MONITOR CHECK

Utilisez cette option pour activer ou désactiver le contrôle d'écran de cet appareil.

Choix	Descriptions
OUI	L'appareil reçoit des informations du moniteur vidéo raccordé à la prise HDMI sur les résolutions vidéo disponibles; vous pouvez uniquement choisir parmi les résolutions compatibles avec le moniteur vidéo sous "Résolution" (page 82).
SKIP	Vous pouvez choisir toute résolution disponible sous "Résolution" (page 82).

■ Langue LANGUAGE

Utilisez cette option pour sélectionner la langue de votre choix utilisée pour le menu GUI, l'affichage OSD sur le moniteur de zone et les messages sur l'afficheur de la face avant.

Choix: **ENGLISH** (Anglais), 日本語 (Japonais), Français (Français), Deutsch (Allemand), Español (Espagnol), Русский (Russe)



Vous pouvez aussi sélectionner la langue d'affichage via le menu GUI (page 89).

LANGUAGE	Menu GUI	Afficheur de la face avant	OSD Zone
RUSSE	<input type="radio"/>	<input type="radio"/>	—
JAPONAIS	<input type="radio"/>	—	—
Autres langues	<input type="radio"/>	<input type="radio"/>	<input type="radio"/>

... La langue choisie est affichée.

— ... La langue choisie n'est pas affichée. Les menus et messages sont affichés en anglais.

■ Mise à jour du micrologiciel

FIRM UPDATE

Utilisez cette option pour mettre à jour le micrologiciel de l'appareil. Pour en savoir plus sur la mise à jour du micrologiciel, voyez la documentation fournie avec chaque mise à jour.

Choix	Descriptions
USB	Permet de faire la mise à jour du micrologiciel de l'appareil avec une mémoire USB.
NETWORK	Permet de faire la mise à jour du micrologiciel de l'appareil via le réseau.



Pour lancer la mise à jour du micrologiciel, choisissez "USB" ou "NETWORK" avec le sélecteur **PROGRAM** et appuyez sur **MENU**.

Remarques

- Utilisez uniquement cette fonction pour la mise à jour du micrologiciel.
- Veillez à lire toute la documentation fournie avant de faire la mise à jour du micrologiciel.

■ Version du micrologiciel VERSION

Cette fonction permet de contrôler la version du micrologiciel installée sur l'appareil.

Guide de dépannage

Reportez-vous au tableau suivant si l'appareil ne fonctionne pas convenablement. Si l'anomalie constatée n'est pas mentionnée, ou encore si les actions correctives suggérées sont sans effet, mettez l'appareil hors service, débranchez la fiche du câble d'alimentation et prenez contact avec le revendeur ou le service après-vente de Yamaha.

■ Généralités

Anomalies	Causes possibles	Actions correctives	Voyez page
L'appareil ne se met pas en service lorsque vous appuyez sur la touche d'alimentation, ou bien il se met en veille.	La fiche du câble d'alimentation n'est pas convenablement branchée, ou pas branchée du tout.	Branchez soigneusement le câble d'alimentation.	—
	Le réglage d'impédance des enceintes est incorrect.	Réglez l'impédance des enceintes sur la valeur correspondant aux enceintes.	26
	Le circuit de protection a été activé.	Assurez-vous que tous les cordons de liaison aux enceintes sont bien reliés à l'appareil et aux enceintes et qu'aucun cordon n'est en contact avec autre chose que la borne ou la prise qui le concernent.	12
	L'appareil a été soumis à une forte décharge électrique (provoquée par exemple par un orage ou une décharge d'électricité statique).	Mettez l'appareil hors service, débranchez le câble d'alimentation, puis rebranchez-le environ 30 secondes plus tard et utilisez l'appareil comme à l'accoutumée.	—
Absence de son	Les raccordements des câbles d'entrée ou de sortie ne sont pas corrects.	Raccordez correctement les câbles. Si l'anomalie persiste, il se peut que les câbles soient défectueux.	18-24
	La sélection de prise d'entrée audio est réglée sur "HDMI", "COAX/OPT" ou "ANALOG".	Réglez la sélection de prise d'entrée audio sur "AUTO".	37
	La sélection de prise d'entrée audio a pour valeur "ANALOG" tandis que l'appareil correspondant transmet des signaux audio numériques.	Réglez la sélection de prise d'entrée audio sur "AUTO" ou "COAX/OPT".	37
	Aucune source convenable n'a été sélectionnée.	Sélectionnez la source d'entrée appropriée avec le sélecteur Ⓢ INPUT (ou avec les touches de sélection d'entrée Ⓢ)).	36, 37
	Les raccordements des enceintes sont lâches.	Corrigez les raccordements.	12
	Le niveau de sortie est réglé au minimum ou est mis en sourdine.	Augmentez le niveau de sortie.	—
	L'appareil reçoit des signaux qu'il ne peut pas reproduire, par exemple les signaux d'un CD-ROM.	Choisissez une source dont les signaux peuvent être reproduits par l'appareil.	—
	Les appareils HDMI raccordés à cet appareil ne prennent pas en charge les standards anticopie HDCP.	Raccordez des appareils HDMI prenant en charge les standards anticopie HDCP.	16

Anomalies	Causes possibles	Actions correctives	Voyez page
Absence d'image	Votre moniteur vidéo est raccordé à une des prises de sortie vidéo analogique de cet appareil et l'image de la source est transmise via un type différent de prises vidéo.	Réglez "Analog. ▶ Analog." sur "Conversion" ou branchez les sources en adoptant la même méthode que pour le moniteur vidéo raccordé à l'appareil.	82
	Les signaux vidéo analogiques d'une résolution de 1080p ne sont transmis qu'aux prises COMPONENT VIDEO MONITOR OUT.	Branchez votre moniteur vidéo aux prises COMPONENT VIDEO MONITOR OUT.	18
	Les signaux vidéo analogiques d'une résolution de 480p, 576p, 1080i et 720p ne peuvent être transmis aux prises S VIDEO et VIDEO MONITOR OUT.	Branchez votre moniteur vidéo aux prises HDMI OUT ou COMPONENT VIDEO MONITOR OUT.	—
	Le signal vidéo transmis par cet appareil n'est pas pris en charge par le moniteur vidéo raccordé à la prise HDMI OUT.	Sélectionnez "INITIALIZE" sous "VIDEO" pour rétablir les valeurs initiales des paramètres vidéo.	111
	Le mode PUR DIRECT est en service.	Réglez "MONITOR CHECK" sur "YES". Mettez le mode PUR DIRECT hors service.	112 47
	Réglez "Pur Direct" sur "Audio + Vidéo".	81	
	Des signaux vidéo spéciaux sont reçus.		
L'affichage restreint n'apparaît pas sur le moniteur vidéo.	"Message court" est réglé sur "Désactivé".	Réglez "Message court" sur "Activé".	87
Le son se coupe brusquement.	Le circuit de protection a été activé du fait d'un court-circuit, etc.	Assurez-vous que le sélecteur d'impédance des enceintes est correctement positionné. Assurez-vous que les câbles d'enceintes ne sont pas en contact entre eux, puis mettez à nouveau cet appareil en service.	26, 110 —
	La minuterie a mis l'appareil hors service.	Mettez l'appareil en service et reprenez la lecture.	—
Le son ne sort des enceintes que d'un côté.	Les raccordements des câbles sont incorrects.	Raccordez correctement les câbles. Si l'anomalie persiste, il se peut que les câbles soient défectueux.	12
	Les réglages de niveau des enceintes sont incorrects.	Réglez les paramètres "Niveau".	77
Seule l'enceinte centrale émet des sons audibles.	Si vous utilisez CINEMA DSP pendant la lecture d'une source monophonique, le signal de la source est appliqué sur la voie centrale, tandis que les enceintes avant et les enceintes d'ambiance reproduisent les effets sonores.		
Absence de son sur l'enceinte chargée de reproduire la voie centrale.	"Centre" sous "Configuration" est réglé sur "Aucune".	Réglez "Centre" sur "Large" ou "Petite".	76
Absence de son sur les enceintes de présence.	L'appareil est en mode "STRAIGHT".	Appuyez sur Ⓝ STRAIGHT pour annuler le mode "STRAIGHT".	46
	Vous avez choisi une combinaison de source et de correction de champ sonore qui ne fournit pas un signal sonore sur toutes les voies.	Choisissez une autre correction de champ sonore.	36
Absence de son sur les enceintes d'ambiance.	"Surround" sous "Configuration" est réglé sur "Aucune".	Réglez "Surround" sur "Petite" ou "Large".	76
	L'appareil est en mode "STRAIGHT" alors que la source reproduite est monophonique.	Appuyez sur Ⓝ STRAIGHT pour annuler le mode "STRAIGHT".	46
	Les enceintes d'ambiance sont raccordées aux bornes d'enceinte SURROUND BACK.	Raccordez les enceintes d'ambiance aux bornes d'enceintes SURROUND.	46

Anomalies	Causes possibles	Actions correctives	Voyez page
Le caisson de graves n'émet aucun son.	"Le paramètre "Sortie Graves" de "Configuration" a pour valeur "Avant" alors que les signaux fournis par la source sont au format Dolby Digital ou DTS.	Réglez "Sortie Graves" sur "SWFR" ou "Avant + SWFR".	77
	"Sortie Graves" sous "Configuration" est réglé sur "SWFR" ou "Avant" alors que les signaux fournis par la source sont à 2 voies.	Réglez "Sortie Graves" sur "Avant + SWFR".	77
	La source ne fournit aucune fréquence grave.		
Absence de son de la part des enceintes d'ambiance arrière.	"Surr. arr." sous "Configuration" est réglé sur "Aucune".	Vérifiez si "Surround" est réglé sur "Petite" ou "Large" et configurez correctement le paramètre "Surr. arr.".	76, 76
	En mode CINEMA DSP 3D, aucun son ne sort des enceintes d'ambiance arrière.		
Les sources d'entrée audio ne peuvent pas être lues dans le format audio numérique souhaité. (Le témoin de la source d'entrée ou le témoin de décodeur souhaité sur l'afficheur de la face avant ne s'allume pas.)	L'appareil raccordé n'est pas réglé de sorte à produire les signaux audio numériques souhaités.	Effectuez le réglage qui convient après avoir consulté le mode d'emploi de l'appareil concerné.	—
	La sélection de prise d'entrée audio est réglée sur "ANALOG".	Réglez la sélection de prise d'entrée audio sur "AUTO".	37
Un ronflement se fait entendre.	Les raccordements des câbles sont incorrects.	Branchez soigneusement les câbles audio. Si l'anomalie persiste, il se peut que les câbles soient défectueux.	—
	La table de lecture n'est pas reliée à la prise GND.	Reliez le câble de masse de la platine de lecture à la prise GND de cet appareil.	21
Le niveau sonore est bas lors de la lecture d'un microsillon.	La table de lecture est équipée d'une cellule à bobine mobile (MC).	La sortie de la table de lecture doit être branchée sur un amplificateur de cellule (MC) avant d'atteindre cet appareil.	21
Le niveau de sortie ne peut pas être augmenté, ou encore les sons sont déformés.	L'appareil relié aux prises AUDIO OUT (REC) de cet appareil n'est pas en service.	Mettez cet appareil en service.	—
Une source ne peut être enregistrée par l'enregistreur.	Il n'est pas possible d'enregistrer le signal provenant de la source reliée aux prises MULTI CH INPUT de cet appareil.		
	Le signal d'une source d'entrée donnée n'est pas présent sur la sortie portant le nom correspondant. (ex.: DVR IN à DVR OUT).	Branchez l'enregistreur à une autre voie, une qui ne soit pas utilisée pour le branchement de l'appareil source.	20
	Vous tentez d'enregistrer une source DTS. (Le signal DTS est un train binaire. Toute tentative d'enregistrement numérique d'un train binaire DTS se traduit par l'enregistrement de signaux de bruit.)	Effectuez le réglage de sorte que le signal analogique puisse être produit par votre lecteur compatible DTS, puis raccordez celui-ci aux prises AUDIO IN et raccordez l'enregistreur aux prises AUDIO OUT (DVR, VCR ou MD/CD-R).	20
Il n'est pas possible d'enregistrer une source audio sur un enregistreur numérique relié à la prise DIGITAL OUTPUT.	La source audio n'est pas raccordée aux prises DIGITAL INPUT.	Raccordez la source audio aux prises DIGITAL INPUT.	20
	Certains appareils ne peuvent pas enregistrer les sources Dolby Digital ou DTS.		
	Vous tentez d'enregistrer une source audio transmise à la borne DOCK sur un enregistreur numérique branché aux prises DIGITAL OUTPUT.	Raccordez l'enregistreur aux prises analogiques AUDIO OUT (DVR, VCR ou MD/CD-R).	20

Anomalies	Causes possibles	Actions correctives	Voyez page
Il n'est pas possible d'enregistrer une source audio sur un enregistreur analogique relié à la prise analogique AUDIO OUT (DVR, VCR ou MD/CD-R) de cet appareil.	La source audio n'est pas raccordée aux prises analogiques AUDIO IN.	Raccordez la source audio aux prises AUDIO IN.	20
Les enregistrements semblent différents.	Les réglages effectués sur cet appareil (comme la qualité tonale, le volume et les corrections de champ sonore) n'agissent pas sur l'enregistrement.		
Il n'est pas possible de modifier les paramètres des champs sonores et d'autres réglages de cet appareil.	"Protect. mém." est réglé sur "Prot. Activ."	Réglez "Protect. mém." sur "Prot. Désact."	86
Cet appareil ne fonctionne pas convenablement.	Le microprocesseur interne a cessé de fonctionner du fait d'une décharge électrique (provoquée par un orage ou une décharge d'électricité statique), ou d'une baisse importante de la tension d'alimentation.	Débranchez le câble d'alimentation puis rebranchez-le environ 30 secondes plus tard.	—
"VÉR. CÂB. ENC." apparaît sur l'afficheur de la face avant.	Les câbles d'enceintes sont en court-circuit.	Assurez-vous que tous les câbles d'enceintes sont raccordés correctement.	12
Un appareil numérique ou un appareil radiofréquence génère un brouillage.	Cet appareil est trop proche de l'appareil numérique ou de l'appareil radiofréquence.	Éloignez cet appareil de celui qui est concerné.	—
L'image est déformée.	La source vidéo fournit un signal embrouillé ou codé afin d'empêcher sa copie.		
Cet appareil passe subitement en veille.	La température intérieure de l'appareil est excessive et le circuit de protection contre les surchauffes a été actionné.	Attendez environ une heure, le temps pour que cet appareil refroidisse, puis remettez-le en service.	—

■ HDMI

Anomalies	Causes possibles	Actions correctives	Voyez page
Pas d'image ou de son	Le nombre d'appareils HDMI raccordés est supérieur à la limite.	Réduisez le nombre d'appareils HDMI connectés.	—
	Échec de l'authentification HDCP	Vérifiez si les appareils HDMI raccordés sont compatibles avec les normes anticopie HDCP.	—

■ Syntoniseur (FM/AM)

	Anomalies	Causes possibles	Actions correctives	Voyez page
FM	La réception FM en stéréophonie est parasitée.	Les caractéristiques des émissions FM stéréophoniques sont à l'origine de cette anomalie si l'émetteur est trop éloigné, ou encore si le niveau d'entrée sur l'antenne est médiocre.	Vérifiez les raccordements de l'antenne.	24
			Tentez d'utiliser une antenne FM directionnelle de bonne qualité.	—
			Effectuez la syntonisation manuellement.	48
	La réception FM est mauvaise, même avec une antenne de bonne qualité.	L'appareil est soumis aux effets de trajets multiples.	Essayez de changer la position de l'antenne pour supprimer les trajets multiples.	—
Il n'est pas possible d'effectuer la syntonisation automatique sur la station désirée.	Le signal capté est trop faible.	Tentez d'utiliser une antenne FM directionnelle de bonne qualité.	—	
		Effectuez la syntonisation manuellement.	48	
La syntonisation sur les fréquences mises en mémoire est devenue impossible.	Cet appareil a été hors tension pendant une longue période.	Reprenez la mise en mémoire des fréquences des stations.	49	
AM	Il n'est pas possible d'effectuer la syntonisation automatique sur la station désirée.	Le signal capté est trop faible, ou les raccordements de l'antenne sont défectueux.	Resserrez les raccordements de l'antenne cadre AM et orientez-la pour que la réception soit aussi bonne que possible.	24
			Effectuez la syntonisation manuellement.	48
	Des craquements et des sifflements sont produits en permanence.	L'antenne cadre AM n'est pas raccordée. Ces bruits peuvent être dus à des éclairs, ou aux lampes fluorescentes, aux moteurs électriques, aux thermostats et aux autres appareils de même nature.	Raccordez correctement l'antenne cadre AM même si vous utilisez une antenne extérieure.	24
			Utilisez une antenne extérieure et une tresse de masse. Cela peut améliorer les choses mais il est souvent difficile de supprimer tous les bruits.	24
Vous entendez des bruits sourds et des couinements.	Un téléviseur est utilisé à proximité.	Éloignez l'appareil du téléviseur.	—	

■ Boîtier de télécommande

Anomalies	Causes possibles	Actions correctives	Voyez page
Le boîtier de télécommande ne fonctionne pas ou n'agit pas convenablement.	La portée et l'angle sont incorrects.	Le boîtier de télécommande agit à une distance inférieure à 6 m et sous un angle inférieur à 30 degrés par rapport à une perpendiculaire à la face avant.	28
	Le lumière directe du soleil ou d'un éclairage (lampe fluorescente à convertisseur, etc.) frappe le capteur de télécommande de cet appareil.	Changez l'emplacement de l'appareil.	—
	Les piles sont usagées.	Remplacez les piles.	4
	Les piles ne durent pas longtemps et s'épuisent rapidement.	Il est fortement conseillé d'utiliser des piles alcalines.	—
		Réglez le mode de rétroéclairage sur "OFF".	98
	Le sélecteur de mode de fonctionnement n'est pas réglé correctement.	Réglez le sélecteur de mode de fonctionnement correctement. Pour agir sur cet appareil, choisissez ⓂAMP . Pour agir sur la source choisie au moyen d'une touche de sélection d'entrée, choisissez ⓂSOURCE . Pour agir sur le téléviseur dans la zone ⓂTV , choisissez ⓂTV .	—
	Le réglage de la zone de commande est incorrect.	Sélectionnez la zone que vous désirez commander.	108
Le code de commande n'est pas correctement enregistré.	Enregistrez correctement le code de commande en vous référant à "List of remote control codes" à la fin de ce manuel.	98	
	Essayez d'enregistrer un autre code du même fabricant en vous référant à "List of remote control codes" à la fin du manuel.	98	
Le code d'identité du boîtier de télécommande et de cet appareil ne correspondent pas.	Faites correspondre le code d'identité de cet appareil avec celui du boîtier de télécommande.	105, 111	
Même si le code a été bien choisi et bien enregistré, il se peut que l'appareil concerné ne réponde pas aux ordres du boîtier de télécommande.	Programmez les fonctions requises en vous servant de la fonction d'apprentissage et des touches programmables.	100	
Le boîtier de télécommande ne peut plus apprendre d'autres fonctions.	Les piles de ce boîtier de télécommande ou celles de l'autre boîtier de télécommande sont usagées.	Remplacez les piles.	4
	La distance entre les deux boîtiers de télécommande est trop grande ou trop petite.	Placez les boîtiers de télécommande à la distance convenable.	100
	Le codage ou la modulation employés pour les signaux de l'autre boîtier de télécommande ne sont pas compatibles avec ceux de ce boîtier de télécommande.	L'apprentissage est impossible.	—
	La mémoire est pleine.	Effacez les fonctions apprises devenues inutiles de manière à dégager de l'espace mémoire pour les nouvelles fonctions.	104

■ USB et réseau

Anomalies	Causes possibles	Actions correctives	Voyez page
“Aucun périphérique” s’affiche en présence d’un périphérique USB.	Cet appareil identifie le périphérique USB comme un appareil illégal.	Mettez cet appareil hors service puis de nouveau en service.	26
Les fichiers et dossiers de musique du périphérique USB ne peuvent pas être affichés.	Ils se trouvent à un autre endroit que la zone FAT.	Placez les fichiers et dossiers de musique dans la zone FAT.	—
	Vous essayez de naviguer dans un répertoire contenant plus de 8 niveaux de hiérarchie ou plus de 500 fichiers.	Modifiez la structure des données sur votre périphérique USB.	—
Le serveur PC/MCX-2000/Internet Radio ne fonctionne pas correctement.	L’adresse IP n’est pas correcte.	Activez la fonction de serveur DHCP du routeur. Ou bien réglez les paramètres manuellement selon les conditions de fonctionnement actuelles.	84
	Le câble réseau n’est pas branché.	Branchez-le convenablement.	23
Impossible de lire la musique du serveur PC.	Windows Media Player 11 ou Windows Media Connect 2.0 n’est pas installé sur l’ordinateur.	Installez Windows Media Player 11 ou Windows Media Connect 2.0 sur l’ordinateur.	—
	La musique est enregistrée dans un format non compatible avec cet appareil. Cet appareil n’est compatible qu’avec les formats de fichiers musicaux WMA, MP3 et WAV (format PCM). Il faut aussi savoir que certains fichiers musicaux risquent de ne pas être lus même s’ils ont été enregistrés dans le format WMA, MP3 ou WAV.	Écoutez de la musique enregistrée dans un format compatible avec cet appareil.	—
Impossible de se connecter au serveur MusicCAST.	Vous essayez de vous connecter à un MCX-1000. Cet appareil vous permet de vous connecter uniquement à un serveur MusicCAST MCX-2000.	Utilisez un MCX-2000 ou le serveur PC.	—
	Le paramétrage automatique n’est pas effectué.	Réglez le Yamaha MCX-2000 sur le mode “Auto Config”.	60
Impossible d’écouter la radio Internet.	Le pare-feu du périphérique réseau est activé. La radio Internet ne peut être écoutée que si elle passe par le port désigné par chaque station de radio. Le numéro de port varie d’une station de radio à l’autre.	Vérifiez le réglage de pare-feu du périphérique réseau.	—
	La connexion Internet est coupée.	Vérifiez le paramétrage du périphérique réseau et contactez le fournisseur réseau.	—
L’élément correct n’est pas rappelé à l’aide des touches numériques (1-8).	Le périphérique USB raccordé n’est pas correct.	Raccordez le périphérique USB contenant l’élément préréglé.	23
	Le répertoire contenant l’élément sélectionné a changé.	Préréglez à nouveau l’élément souhaité sur la touche numérique (1-8).	61
L’élément sélectionné n’est pas rappelé à l’aide des touches numériques (1-8).	Le périphérique USB n’est pas raccordé correctement.	Raccordez correctement le périphérique USB.	23
	L’ordinateur ou le MCX-2000 contenant l’élément sélectionné est éteint.	Allumez votre ordinateur ou le MCX-2000.	—
	La station radio Internet sélectionnée n’est pas disponible actuellement ou est hors service.	Essayez de nouveau lorsque la station radio Internet sélectionnée diffuse un programme. Préréglez d’autres stations radio Internet.	62 61

Message d'état	Causes possibles	Actions correctives	Voyez page
Attendez SVP (Démarrage du serveur)	Cet appareil est en train de réactiver le MCX-2000 mis en veille.	Attendez environ 20 secondes.	—
Erreur de connexion	Il y a un problème dans la transmission du signal du réseau et cet appareil.	Vérifiez la connexion entre cet appareil et le port LAN de votre routeur ou concentrateur.	23
		Assurez-vous que le routeur est bien raccordé et en service. Assurez-vous aussi que votre modem est bien raccordé et en service lorsque vous essayez d'écouter une station radio Internet.	23
Déconnecté	La mémoire USB ou le lecteur audio portable USB a été débranché du port USB de cet appareil.	Vérifiez la connexion entre cet appareil et la mémoire USB ou le lecteur audio portable USB.	—
	Le serveur PC ou le MCX-2000 connecté précédemment à cet appareil a été débranché.	Connectez cet appareil au serveur PC ou MCX-2000 disponible.	23
Aucun périphérique	Il y a un problème de transmission du signal entre la mémoire USB ou le lecteur audio portable USB et cet appareil.	Mettez cet appareil hors service et rebranchez la mémoire USB ou le lecteur audio portable USB au port USB de l'appareil.	23
		Essayez de réinitialiser la mémoire USB ou le lecteur audio portable USB.	—
Erreur d'accès	Cet appareil ne peut pas accéder à la mémoire USB ou au lecteur audio portable USB.	Essayez d'utiliser une autre mémoire USB ou un autre lecteur audio portable USB.	—
	Il y a un problème de transmission du signal entre la mémoire USB ou le lecteur audio portable USB et cet appareil.	Mettez cet appareil hors service et rebranchez la mémoire USB ou le lecteur audio portable USB au port USB de l'appareil.	23
Lecture impossible	Les plages contenues sur votre ordinateur ne peuvent pas être écoutées.	Vérifiez que Windows Media Player 11 ou Windows Media Connect 2.0 est installé sur votre PC.	—
		Vérifiez si les plages contenues sur votre ordinateur peuvent être lues (MP3, WMA, MPEG-4 AAC et WAV).	—
		Stocquez d'autres fichiers musicaux (MP3, WMA, MPEG-4 AAC et WAV) sur votre ordinateur.	—
	Le réseau est peut-être surchargé et la lecture interrompue.	Essayez d'utiliser un réseau spécial pour cet appareil, fonctionnant indépendamment du réseau général.	—
Liste mise à jour	La liste des contenus enregistrés sur votre serveur PC ou le MCX-2000 a été mise à jour.		
Favoris activés	La station radio Internet souhaitée a été ajoutée à la liste "Favoris".		
Favoris désactivés	La station radio Internet enregistrée a été supprimée de la liste "Favoris".		
Mémoire vide !	Aucun élément n'est affecté à la touche numérique sélectionnée.	Affectez l'élément souhaité à la touche numérique.	61
Introuvable!	Cet appareil ne peut pas trouver l'élément affecté à la touche numérique sélectionnée.	Raccordez le périphérique USB contenant l'élément préréglé.	—
		Allumez votre ordinateur ou le MCX-2000.	—
		Essayez de nouveau lorsque la station radio Internet sélectionnée diffuse un programme.	62
		Préréglez à nouveau l'élément souhaité sur la touche numérique (1-8).	61
USB Surchargé	Le courant transmis au périphérique USB connecté est trop puissant.	Mettez cet appareil hors tension et débranchez le périphérique USB. Si ce message s'affiche à nouveau quand vous rebranchez le périphérique USB, l'appareil est peut-être incompatible avec le périphérique USB.	—

■ iPod

Remarque

En cas d'erreur de transmission, vérifiez la liaison du iPod (page 22) si aucun message n'apparaît sur l'afficheur de la face avant et sur l'écran GUI.

Message d'état	Causes possibles	Actions correctives	Voyez page
Chargement...	Cet appareil est en train de reconnaître la liaison de votre iPod. Cet appareil est en train de recevoir des listes de plages de votre iPod.		
Erreur de connexion	Il y a un obstacle entre votre iPod et cet appareil.	Mettez cet appareil hors service et rebranchez la station universelle Yamaha iPod sur la borne DOCK de cet appareil. Essayez de réinitialiser votre iPod.	22 —
iPod inconnu	Le iPod utilisé n'est pas pris en charge par cet appareil.	Cet appareil prend en charge les iPod touch, iPod (Click Wheel, y compris iPod classic), iPod nano et iPod mini.	—
iPod connecté	Votre iPod repose correctement sur une station universelle Yamaha iPod (par exemple la YDS-11, vendue séparément), elle-même reliée à la borne DOCK de cet appareil, et la connexion entre le iPod et cet appareil est terminée.		
iPod Déconnecté	Votre iPod n'est pas logé dans la station universelle Yamaha iPod (par exemple la YDS-11 vendue séparément) reliée à la borne DOCK de cet appareil.	Reposez votre iPod sur une station universelle Yamaha iPod (par exemple la YDS-11 vendue séparément) reliée à la borne DOCK de cet appareil.	22
Lecture impossible	Les plages enregistrées actuellement sur votre iPod ne peuvent pas être écoutées.	Assurez-vous que les plages enregistrées sur votre iPod peuvent bien être lues sur cet appareil. Enregistrez sur votre iPod des fichiers pouvant être lus sur cet appareil.	— —

■ Bluetooth

Message d'état	Causes possibles	Actions correctives	Voyez page
Recherche...	L'ampli-syntoniseur Bluetooth sans fil et l'appareil Bluetooth sont en cours de jumelage. L'ampli-syntoniseur Bluetooth sans fil et l'appareil Bluetooth sont en cours de connexion.		
Terminé	Le jumelage est terminé.		
Annulé	Le jumelage est annulé.		
BT Connecté	La connexion entre l'ampli-syntoniseur Yamaha Bluetooth sans fil (tel le YBA-10 vendu séparément) et l'appareil Bluetooth est établie.		
BT Déconnecté	L'appareil Bluetooth est débranché de l'ampli-syntoniseur Yamaha Bluetooth sans fil (tel le YBA-10 vendu séparément).		

■ Réglage automatique

Avant le réglage automatique

Message d'erreur	Causes possibles	Actions correctives	Voyez page
Brancher MIC	Le microphone d'optimisation n'est pas branché.	Branchez le microphone d'optimisation fourni à la prise OPTIMIZER MIC située sur la face avant.	30
Débr. casque	Le casque est branché.	Débranchez le casque.	—
Sélect. Paramètre!	Aucun élément à contrôler n'est sélectionné pour la mesure.	Sélectionnez les éléments que vous voulez contrôler.	31
Protect. mém.	Les paramètres de cet appareil sont protégés.	Réglez "Protect. mém." sur "Prot. Désact.".	86

Pendant l'exécution du réglage auto

Message d'erreur	Causes possibles	Actions correctives	Voyez page
E01:Pas enc. Av.	Les signaux émis par les voies avant gauche et droite ne sont pas détectés.	Vérifiez les liaisons aux enceintes avant gauche et droite.	12
E02:Pas enc. Surr.	Le signal de la voie d'ambiance n'est pas détecté.	Vérifiez les raccordements des enceintes d'ambiance.	12
E03:Pas d'enc. Prés.	Le signal de la voie de présence n'est pas détecté.	Vérifiez les raccordements des enceintes de présence.	12
E04:SBR→SBL	Seuls les signaux de la voie arrière droite d'ambiance sont détectés.	Si la chaîne ne comporte qu'une seule enceinte arrière d'ambiance, reliez-la à la prise SURROUND BACK (SINGLE).	12
E05:Bruyant	Le bruit de fond est trop élevé.	<p>Veillez à être au calme pour effectuer le réglage auto.</p> <p>Éteignez les appareils électriques bruyants tels que les climatiseurs, etc., ou éloignez-les du microphone d'optimisation.</p>	—
E06:Vérif. Surr.	Les enceintes d'ambiance arrière sont raccordées mais les enceintes d'ambiance gauche et droite ne le sont pas.	Raccordez les enceintes d'ambiance si vous utilisez une ou plusieurs enceintes d'ambiance arrière.	13
E07:Aucun MIC	Le microphone d'optimisation a été débranché au cours de la procédure de "réglage auto".	Branchez le microphone d'optimisation fourni à la prise OPTIMIZER MIC située sur la face avant.	30
E08:Aucun signal	Le microphone d'optimisation ne détecte pas les tonalités d'essai.	<p>Vérifiez le réglage du microphone.</p> <p>Vérifiez les raccordements des enceintes et leur positionnement.</p> <p>Le microphone d'optimisation ou la prise OPTIMIZER MIC sont peut-être défectueux. Contactez le revendeur ou le service après-vente de Yamaha le plus proche.</p>	30 12 —
E09:Annulé	La procédure de "réglage auto" a été abandonnée de votre fait.	Effectuez une nouvelle fois le réglage auto.	30
E10:Erreur int.	Une erreur interne s'est produite.	Effectuez une nouvelle fois le réglage auto.	30

Après l'exécution du réglage auto

Message d'avertissement	Causes possibles	Actions correctives	Voyez page
W1:Hors phase	La polarité de l'enceinte est incorrecte. Ce message peut apparaître même si les enceintes sont correctement raccordées.	Contrôlez la polarité de la connexion à chaque enceinte (+ ou -).	12
W2:Hors portée	La distance entre l'enceinte et la position d'écoute est de plus de 24 m.	Approchez l'enceinte de la position d'écoute.	—
W3:Erreur niveau	La différence de niveaux sonores entre deux enceintes est excessive.	Modifiez la disposition des enceintes de manière que chacune soit dans un environnement similaire.	—
		Vérifiez les raccordements des enceintes.	12
		Utilisez des enceintes de qualité et de rendement similaires.	—
		Réglez le niveau sonore du caisson de graves.	30
W4:Dispar. enc.	Le résultat de "Câblage" vérifié lors du réglage automatique diffère des réglages effectués manuellement avec "Configuration".	Réglez manuellement les paramètres des enceintes sous "Configuration".	76
	"Câblage" n'a pas été vérifié.	Réglez manuellement les paramètres des enceintes sous "Configuration".	76

Remarques

- En cas d'apparition de la page "ERREUR" ou "AVERTISSEMENT", recherchez la cause de l'anomalie puis lancez à nouveau la procédure de réglage auto.
- Si le message d'avertissement "W2" ou "W3" apparaît, les réglages ont été effectués mais ils ne sont pas optimaux.
- Selon les enceintes, le message d'avertissement "W1" peut apparaître bien que le raccordement des enceintes soit correct.
- Si le message d'erreur "E10" s'affiche fréquemment, consultez un service après-vente Yamaha.

Réinitialisation de la chaîne

Utilisez cette option pour rétablir toutes les valeurs initiales (réglages usine) des paramètres de cet appareil.

Remarques

- Toutes les valeurs initiales de tous les paramètres de cet appareil, y compris des paramètres de “Menu GUI” sont rétablies.
- Les valeurs initiales des paramètres sont activées après une nouvelle mise en service de l'appareil.



Pour abandonner la réinitialisation à n'importe quel moment sans rien changer, appuyez sur **Ⓐ MASTER ON/OFF** sur la face avant pour remettre la touche en position OFF.

1 Appuyez sur **Ⓐ MASTER ON/OFF** sur la face avant pour remettre le sélecteur en position OFF afin de mettre cet appareil hors service.

2 Maintenez la pression d'un doigt sur **Ⓝ STRAIGHT** puis appuyez sur **Ⓐ MASTER ON/OFF** pour le mettre en position ON.

L'appareil se met sous tension et “ADVANCED SETUP” apparaît sur l'afficheur de la face avant.

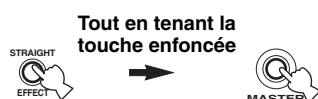

3 Tournez le sélecteur **Ⓜ PROGRAM** pour sélectionner “INITIALIZE”.

INITIALIZE
ANNULER

4 Appuyez plusieurs fois de suite sur **Ⓝ STRAIGHT** pour sélectionner “ALL”.

INITIALIZE
ALL



Sélectionnez “ANNULER” pour abandonner la mise en œuvre et ne pas tenir compte des modifications effectuées.

5 Appuyez sur **Ⓐ MASTER ON/OFF** pour faire ressortir la touche et la mettre en position OFF de manière à valider la sélection et éteindre l'appareil.

Modes de fonctionnement des commandes de la face avant

Voici les modes que vous pouvez activer avec les commandes en face avant. Cette section décrit les opérations disponibles pour chaque mode via les commandes en face avant. Si vous n'effectuez aucune opération pendant cinq secondes (quel que soit le mode), l'appareil active automatiquement le mode par défaut.

Bouton de sélection de mode	Mode activé
—	Mode par défaut
Appuyez sur ⓂAUDIO SELECT/REC OUT.	Mode Sél. audio
Appuyez et maintenez la pression sur ⓂAUDIO SELECT/REC OUT.	Mode Rec Out
Appuyez sur ⓂMENU.	Mode de menu GUI
Appuyez sur ⓂTONE CONTROL.	Mode de Graves/Aigus/niveau des enceintes
Appuyez et maintenez la pression sur ⓂENTER.	Mode de jumelage BT

Opérations disponibles dans chaque mode

Mode	ⓂAUDIO SELECT/REC OUT	ⓂMENU	ⓂTONE CONTROL	ⓂENTER	Sélecteur ⓂPROGRAM
Par défaut	passé au mode Sél. audio	passé au mode de menu GUI	passé au mode de Graves/Aigus/niveau des enceintes	—	Sélection d'une correction de champ sonore (page 40)
Sél. audio	passé au mode par défaut	passé au mode de menu GUI	passé au mode de Graves/Aigus/niveau des enceintes	—	Sélection d'une prise d'entrée audio (page 37)
Rec Out	passé au mode par défaut	passé au mode de menu GUI	passé au mode de Graves/Aigus/niveau des enceintes	—	Sélection d'une source d'enregistrement (page 47)
Menu GUI	Curseur gauche	passé au mode par défaut	Curseur droit	Confirme la sélection sous le menu GUI (page 68)	Vers le haut/bas du menu
Graves/Aigus/niveau des enceintes	passé au mode Sél. audio	passé au mode de menu GUI	Sélection d'un paramètre à régler (page 47)	Sélectionnez l'enceinte dont vous voulez régler le niveau (page 47).	Réglage de paramètres
Jumelage BT*	—	passé au mode Menu GUI (le jumelage continue)	—	passé au mode par défaut (le jumelage continue)	Sélection d'une correction de champ sonore

Remarque

* En mode de jumelage BT, cet appareil recherche les dispositifs Bluetooth à jumeler. Ce mode est uniquement disponible lorsque "DOCK" est sélectionné comme source d'entrée et qu'un ampli-syntoniseur Yamaha Bluetooth sans fil (tel que le YBA-10, disponible en option) est branché à la prise DOCK de cet appareil.

■ Synchronisation audio et vidéo (synchro lèvres)

La synchro lèvres est l'abréviation utilisée pour désigner la capacité de maintenir le son synchronisé sur l'image, et de résoudre les problèmes qui en dépendent, au cours de la post-production et de la transmission. Tandis que le retard de transmission du son et de l'image ne peut être compensé par des réglages complexes, la version 1.3 HDMI présente une fonction de synchronisation audio et vidéo automatique s'activant sur l'appareil utilisé sans réglages de la part de l'utilisateur.

■ Raccordement bi-amplificateur

Le raccordement bi-amplificateur permet d'utiliser deux amplificateurs pour une seule enceinte. Un amplificateur est raccordé à la partie haut-parleur de graves et l'autre est relié à la section combinée haut-parleur médial et haut-parleur d'aigus. Cette organisation permet à chaque amplificateur de fonctionner sur une plage de fréquences limitée. La plage limitée permet un fonctionnement plus simple de chaque amplificateur, en réduisant les risques d'effets sur le son. Le répartiteur interne de l'enceinte est composé d'un LPF (filtre passe bas) et d'un HPF (filtre passe haut). Comme son nom l'indique, le répartiteur LPF transmet les fréquences au-dessous d'une coupure et rejette les fréquences au-dessus de la fréquence de recoupement. De la même manière le répartiteur HPF transmet les fréquences au-dessus d'une coupure.

■ Composantes vidéo

Dans le cas d'un système utilisant les composantes vidéo, le signal vidéo est séparé en signal de luminance Y et signaux de chrominance Pb et Pr. Les couleurs peuvent être reproduites plus fidèlement car chaque signal est indépendant. Le signal de composante est également appelé "signal de différence de couleur" du fait que le signal de luminance est soustrait au signal de chrominance. Pour utiliser ces signaux, il faut que le moniteur soit pourvu de prises d'entrée à composantes vidéo.

■ Signal vidéo composite

Les signaux vidéo composites sont les trois éléments de base qui constituent une image vidéo: la couleur, la luminosité et la synchronisation. La prise de vidéo composite d'un appareil vidéo fournit ces 3 éléments sous forme combinée.

■ Deep Color

Deep Color est une option permettant d'améliorer la profondeur des couleurs par rapport à la profondeur en 24 bits des versions antérieures du HDMI. L'augmentation du nombre de bits permet aux téléviseurs haute définition et aux écrans d'atteindre les billions de couleurs au lieu des millions de couleur et d'éliminer les bandes couleur sur l'écran. Les transitions dans les tons sont donc beaucoup plus régulières et les graduations entre les couleurs plus subtiles. L'étendue du contraste accrue représente un nombre de tons de gris entre le noir et le blanc bien supérieur. Deep Color accroît aussi le nombre de couleurs disponibles dans les limites de l'espace colorimétrique RVG ou YCbCr.

■ Dolby Digital

Dolby Digital est un système numérique de correction d'ambiance acoustique qui produit des voies totalement indépendantes. Avec 3 voies avant (gauche, centre et droite) et 2 voies arrière stéréo, Dolby Digital est un système à 5 voies audio. Une voie supplémentaire, sur laquelle ne circulent que les effets basse fréquence (LFE), complète l'ensemble à 5.1 voies (la voie est comptée pour 0.1). En utilisant 2 voies stéréophoniques pour les enceintes arrière, il est permis d'obtenir des effets sonores plus rigoureux que ceux de Dolby Surround, en particulier lorsque la source se déplace. La très grande dynamique (rapport entre les sons maximum et les sons minimum) des 5 voies, qui chacune couvre tout le spectre, et l'orientation précise de la source grâce à un traitement numérique, apportent à l'auditoire un plaisir et un réalisme jusqu'alors inconnus. Cet appareil est conçu pour restituer au mieux tous les environnements sonores, qu'ils soient monophoniques ou à 5.1 voies.

■ Dolby Digital EX

Dolby Digital EX crée 6 voies indépendantes et couvrant tout le spectre à partir de sources à 5.1 voies. Cela est rendu possible par l'utilisation d'un décodeur matriciel qui traduit en 3 voies d'ambiance les 2 voies de la gravure d'origine. Les meilleurs résultats sont obtenus lorsque Dolby Digital EX est utilisé pour des pistes sonores enregistrées avec Dolby Digital Surround EX. Grâce à cette voie complémentaire, vous pouvez bénéficier de sonorités plus dynamiques et plus réalistes, tout spécialement dans les scènes qui font intervenir des effets "aériens".

■ Dolby Digital Plus

Dolby Digital Plus est une nouvelle technologie audio conçue pour les programmes et supports haute définition, en particulier les émissions HD, les HD DVD et les Blu-ray Disc. C'est une norme audio obligatoire pour les HD DVD mais facultative pour les Blu-ray Disc qui fournit un son multivoies avec voies discrètes. Supportant des débits binaires pouvant atteindre 6,0 Mbps, le Dolby Digital Plus peut gérer simultanément jusqu'à 7.1 voies audio discrètes. Prenant en charge la version 1.3 HDMI et conçu pour les lecteurs de disques optiques et les récepteurs/amplificateurs audiovisuels du futur, le Dolby Digital Plus est entièrement compatible avec les chaînes audio multivoies actuelles qui intègrent le Dolby Digital.

■ Dolby Pro Logic II

Dolby Pro Logic II est une technique améliorée permettant de décoder un grand nombre d'enregistrements Dolby Surround. Cette nouvelle technologie permet de reproduire 5 voies discrètes par les 2 voies avant gauche et droite, la voie centrale et les 2 voies d'ambiance gauche et droite, alors que la technologie Pro Logic classique n'utilise qu'une voie d'ambiance. Trois modes sont disponibles: le "mode Music" pour la musique, le "mode Movie" pour les films et le "mode Game" pour les jeux vidéo.

■ Dolby Pro Logic IIx

Dolby Pro Logic IIx est une technique récente permettant de restituer par plusieurs voies discrètes les sources 2 voies ou multivoies. Trois modes sont disponibles: le "mode Music" pour la musique, le "mode Movie" pour les films (sources à 2 voies seulement) et le "mode Game" pour les jeux vidéo.

■ Dolby Surround

Dolby Surround fait usage d'un système analogique d'enregistrement à 4 voies pour reproduire des effets sonores réalistes et dynamiques: 2 voies avant gauche et droite (stéréophonie), une voie centrale pour les dialogues (monophonie) et une voie arrière (monophonie) pour les effets sonores. La voie d'ambiance reproduit seulement une plage de fréquences étroite du son. Dolby Surround est largement employé pour les cassettes vidéo, les Laser Disc et de nombreuses émissions de télévision, par câble ou non. Le décodeur Dolby Pro Logic de cet appareil fait appel à un traitement numérique pour maintenir à une valeur stable le niveau sonore de chaque voie de manière à accentuer les effets sonores produits par les sources mobiles, et leur directivité.

■ Dolby TrueHD

Le Dolby TrueHD est une nouvelle technologie de compression audio sans perte, conçue pour les disques haute définition, en particulier les HD DVD et les Blu-ray Disc. C'est une norme audio obligatoire pour les HD DVD mais facultative pour les Blu-ray Disc, qui fournit un son identique au bit près aux masters des studios d'enregistrement, et offre ainsi une expérience Home Theater en haute définition. Supportant des débits binaires pouvant atteindre 18,0 Mbps, le Dolby TrueHD peut gérer simultanément jusqu'à 8 voies audio discrètes de 24-bit/96 kHz. Prenant en charge la version 1.3 HDMI et conçu pour les lecteurs de disques optiques et les récepteurs/amplificateurs audiovisuels du futur, le Dolby TrueHD est entièrement compatible avec les chaînes audio multivoies actuelles et conserve la capacité de gestion des métadonnées du Dolby Digital, nécessaire pour la normalisation des dialogues et le réglage de la dynamique.

■ DSD

La technologie DSD (Flux numérique direct) permet d'enregistrer des signaux audio sur des supports de stockage numériques, comme les CD Super Audio. Lorsque cette technologie est utilisée, les signaux sont gravés sous forme des valeurs à un bit à une fréquence d'échantillonnage de 2,8224 MHz et la distorsion, souvent présente lorsque les signaux audio subissent une très haute quantification, est réduite par la mise en forme du son et le suréchantillonnage. Grâce à la haute fréquence d'échantillonnage, un son de meilleure qualité peut être obtenu que le son PCM utilisé normalement pour les CD audio.

■ DTS 96/24

DTS 96/24 offre un niveau de qualité sonore jusqu'ici inconnu pour les pistes des DVD-Video; il est entièrement compatible avec tous les décodeurs DTS. "96" est la valeur de la fréquence d'échantillonnage (96 kHz), soit le double de la fréquence habituelle (48 kHz). "24" est la longueur d'un mot (24 bits). DTS 96/24 propose une qualité sonore similaire à celle de la bande maîtresse 96/24, ainsi que 5.1 voies à 96/24 contenant tous les éléments, à leur niveau le plus élevé de qualité, que portent les gravures DVD-Video de films et de musique.

■ DTS Digital Surround

Le système numérique DTS a été mis au point pour remplacer les pistes sonores analogiques des films par 6.1 pistes numériques; sa popularité croît rapidement et de nombreuses salles s'équipent tous les jours. DTS, Inc. a développé une version domestique grâce à laquelle vous pouvez bénéficier dans votre salon de musique de l'ampleur et de l'image sonores DTS qui étaient autrefois réservées aux cinémas. Ce système, pratiquement exempt de toute distorsion, produit 6 voies, à savoir 3 voies avant

(gauche, droite, centre), 2 voies d'ambiance gauche et droite et une voie LFE (caisson de graves), dénommée 0.1; l'ensemble est dit à 5.1 voies. Cet appareil dispose d'un décodeur DTS-ES qui permet la restitution du signal sur 6.1 voies en ajoutant une voie arrière d'ambiance au format à 5.1 voies.

■ DTS Express

DTS Express est une nouvelle technologie audio, conçue comme option pour les Blu-ray Disc ou HD DVD, offrant un son de haute qualité, à faible débit binaire optimisé pour le streaming en réseau et les applications Internet. DTS Express est utilisé comme seconde option audio sur les Blu-ray Disc ou comme sous-option sur les HD DVD. Il propose des commentaires audio (par exemple des commentaires du régisseur) via Internet, etc. à la demande des utilisateurs. Les signaux DTS Express sont mélangés au flux audio principal du lecteur, qui renvoie les signaux audio mélangés aux récepteurs/amplificateurs audiovisuels par les liaisons numériques coaxiale ou optique ou les liaisons analogiques.

■ DTS-HD High Resolution Audio

DTS-HD High Resolution Audio est une technologie audio haute résolution, conçue pour les disques haute définition, en particulier les HD DVD et les Blu-ray Disc. C'est une norme audio optionnelle à la fois pour les HD DVD et pour les Blu-ray Disc, qui fournit un son virtuellement identique à l'original, et offre ainsi une expérience cinéma maison en haute définition. Supportant des débits binaires pouvant atteindre 3,0 Mbps pour le HD-DVD et 6,0 Mbps pour les Blu-ray Disc, le DTS-HD High Resolution Audio peut gérer simultanément jusqu'à 7.1 voies audio discrètes de 24-bit/96 kHz. Prenant en charge la version 1.3 HDMI et conçu pour les lecteurs de disques optiques et les récepteurs/amplificateurs audiovisuels du futur, le DTS-HD High Resolution Audio est entièrement compatible avec les chaînes audio multivoies actuelles qui intègrent le DTS Digital Surround.

■ DTS-HD Master Audio

DTS-HD Master Audio est une nouvelle technologie de compression audio sans perte, conçue pour les disques haute définition, en particulier les HD DVD et les Blu-ray Disc. C'est une norme audio obligatoire à la fois pour les HD DVD et pour les Blu-ray Disc, qui fournit un son identique au bit près aux masters des studios d'enregistrement, et offre ainsi une expérience Home Theater en haute définition. Supportant des débits binaires pouvant atteindre 18,0 Mbps pour le HD-DVD et 24,5 Mbps pour les Blu-ray Disc, le DTS-HD Master Audio peut gérer simultanément jusqu'à 7.1 voies audio discrètes de 24-bit/96 kHz. Prenant en charge la version 1.3 HDMI et conçu pour les lecteurs de disques optiques et les récepteurs/amplificateurs audiovisuels du futur, le DTS-HD Master Audio est entièrement compatible avec les chaînes audio multivoies actuelles qui intègrent le DTS Digital Surround.

■ HDMI

HDMI (Interface Multimédia Haute Définition) est la première interface entièrement audio et vidéo numérique, pour signaux non compressés, prise en charge par l'industrie électronique. Servant d'interface à des sources diverses (par exemple un décodeur ou ampli-tuner audio/vidéo) et un moniteur audio/vidéo (par exemple un téléviseur numérique), le HDMI prend en charge les vidéos standard, améliorés et haute définition ainsi que le son numérique multivoies alors qu'un seul câble est nécessaire. L'interface HDMI transmet tous les standards de la télévision numérique à haute définition ATSC et supporte le son numérique

jusqu'à un maximum de 8 voies, et utilise une bande passante prenant en compte les améliorations et exigences futures. Lorsqu'il est utilisé avec le système HDCP (Protection des contenus numériques haute définition), le HDMI fournit une interface audio-vidéo sûre qui répond aux exigences des fournisseurs de contenus et des opérateurs système. Pour de plus amples informations sur HDMI, consultez le site Internet HDMI à l'adresse "<http://www.hdmi.org/>".

■ Voie LFE 0.1

Cette voie reproduit les signaux graves. La plage des fréquences couvertes par cette voie s'étend de 20 Hz à 120 Hz. Dans les systèmes Dolby Digital et DTS à 5.1 voies ou 6.1 voies, on compte cette voie pour 0.1 parce qu'elle ne fait que renforcer les fréquences graves alors que les autres 5 ou 6 voies couvrent tout le spectre.

■ MP3

Une des méthodes de compression du son utilisée par MPEG. Il s'agit d'une méthode de compression irréversible, atteignant un très haut niveau de compression en réduisant les données inaudibles à l'oreille humaine. Elle est capable de comprimer à environ 1/11e (128 kbps) les données audio tout en conservant une qualité sonore similaire à la qualité des CD musicaux.

■ MPEG-4 AAC

Il s'agit d'une norme audio MPEG-4. Ce format offre une compression des données à un débit binaire inférieur à celui de la norme MPEG-2 AAC. Par conséquent, il est utilisé entre autres pour les téléphones portables, les lecteurs audio portables ainsi que d'autres dispositifs de faible capacité requérant un son de haute qualité.

Outre les types d'appareils énumérés ci-dessus, le format MPEG-4 AAC est utilisé pour la distribution de fichiers sur l'Internet et donc adopté par les ordinateurs, serveurs média et de nombreux autres appareils.

■ Neo:6

Neo:6 décode, au moyen d'un circuit approprié, les sources 2 voies pour fournir un signal à 6 voies. Ce système permet de disposer de voies couvrant tout le spectre et parfaitement indépendantes, comme s'il s'agissait de voies numériques. Deux modes sont disponibles: le "mode Music" pour la musique et le "mode Cinema" pour les films.

■ PCM (PCM linéaire)

PCM linéaire est une technique qui, à partir d'un signal analogique, produit un signal numérique, l'enregistre et le transmet sans aucune compression. Cette technique est utilisée pour la gravure des CD et des DVD audio. Le signal analogique est échantillonné un grand nombre de fois par seconde pour donner naissance au signal PCM. PCM (Pulse Code Modulation) se définit comme une "modulation par impulsions et codage" du signal analogique au moment de l'enregistrement.

■ Fréquence d'échantillonnage et nombre de bits de quantification

Lors de la numérisation d'un signal audio analogique, le nombre d'échantillonnages par seconde est appelé fréquence d'échantillonnage, et la finesse avec laquelle l'amplitude du signal est convertie sous forme numérique est le nombre de bits de quantification. Le spectre reproductible est lié à la fréquence d'échantillonnage, tandis que la dynamique, qui représente la

différence entre les sons les plus forts et les sons les plus faibles, dépend du nombre de bits. En principe, plus la fréquence d'échantillonnage est élevée plus le spectre est large, et plus le nombre de bits de quantification est élevé, plus le niveau sonore peut être clairement traduit.

■ Signal S-vidéo

Les signaux S-vidéo comprennent un signal de luminance Y et un signal de chrominance C transmis sur un câble spécial S-vidéo et non pas, comme c'est le cas du signal composite, par un câble à fiches. L'utilisation de la prise S VIDEO réduit les pertes de transmission du signal vidéo et permet d'obtenir des images de meilleure qualité.

■ WAV

C'est un format de fichier audio standard Windows, qui définit la méthode d'enregistrement des données numériques obtenues par la conversion des signaux audio. Ce format ne spécifie pas la méthode de compression (codage) et vous laisse le choix de la méthode à utiliser. Par défaut, il est compatible avec le PCM (sans compression) et certaines méthodes de compression, en particulier l'ADPCM.

■ WMA

C'est une méthode de compression audio mise au point par Microsoft Corporation. Il s'agit d'une méthode de compression irréversible, atteignant un très haut niveau de compression en réduisant les données inaudibles à l'oreille humaine. Elle est capable de comprimer à environ 1/22e (64 kbps) les données audio tout en conservant une qualité sonore similaire à la qualité des CD musicaux.

■ "x.v.Color"

Il s'agit d'une norme d'espace colorimétrique supportée par HDMI version 1.3. Il s'agit d'un espace colorimétrique plus complet que celui du sRVG, et qui permet la visualisation de couleurs qui ne pouvaient l'être par le passé. Tout en restant compatible avec la gamme de couleur de la norme sRVG, "x.v.Color" agrandit l'espace colorimétrique et permet ainsi de produire des images plus vives et naturelles. Cette technologie convient particulièrement aux arrêts sur image et à l'infographie.

Informations sur les corrections de champ sonore

■ Éléments d'un champ sonore

Ce qui, en définitive, crée les sons riches et amples d'un instrument, ce sont les réflexions multiples sur les murs de la pièce. Ces réflexions créent non seulement des sons vivants mais permettent aussi de déterminer la position de l'interprète ainsi que la taille et la forme de la pièce où se trouve l'auditeur.

Quel que soit l'environnement, en plus des sons directs qui proviennent de l'instrument de l'interprète et atteignent directement nos oreilles, il existe deux types distincts de sons réfléchis qui se combinent pour créer le champ sonore.

Premières réflexions

Les sons réfléchis atteignent nos oreilles très rapidement (50 ms à 100 ms après les sons directs), à la suite de la rencontre avec une seule surface (par exemple, le plafond ou un mur). Les premières réflexions ajoutent de la clarté aux sons directs.

Réverbérations

Elles sont produites par les réflexions sur plusieurs surfaces (murs ou plafond); en grand nombre, elles finissent pas créer un halo sonore. Elles sont non directionnelles et diminuent la clarté des sons directs.

Les sons directs, les premières réflexions et les réverbérations qui en découlent, lorsqu'ils sont considérés dans leur ensemble, nous aident à nous faire une idée de la taille et de la forme de la pièce; ce sont ces informations que le processeur numérique de champ sonore reproduit pour créer un champ sonore.

Si vous pouviez créer les premières réflexions et les réverbérations qui conviennent dans votre pièce d'écoute, vous seriez à même de créer votre propre environnement d'écoute. L'acoustique de votre pièce d'écoute peut être changée pour simuler celle d'une salle de concert, d'une piste de danse, en principe de n'importe quelle pièce. La possibilité de créer un champ sonore souhaité, c'est exactement ce que Yamaha a réalisé en mettant au point le processeur numérique de champ sonore.

■ CINEMA DSP

Étant donné que Dolby Surround et DTS ont été conçus, à l'origine, pour les salles de cinéma, leurs effets sont mieux perçus dans une salle comprenant de nombreuses enceintes et qui a été construite pour favoriser les effets sonores. Chez soi, la taille de la pièce, les matériaux des murs, le nombre d'enceintes diffèrent très largement et il est logique qu'il en soit de même au niveau des sons. Se référant à une multitude de mesures, le Yamaha CINEMA DSP vous propose de revivre chez vous l'expérience audiovisuelle du cinéma grâce aux champs sonores typiques de Yamaha, quel que soit le système audio numérique utilisé.

■ CINEMA DSP 3D

Les données du champ sonore actuellement mesuré contiennent des informations sur la hauteur de l'image sonore. La fonction CINEMA DSP 3D permet de reproduire avec exactitude la hauteur de l'image sonore de manière à restituer des champs sonores stéréoscopiques précis et intenses dans votre salle d'écoute.

■ SILENT CINEMA

Yamaha a mis au point, pour le casque, un champ sonore DSP naturel et réaliste. Les valeurs des paramètres ont été calculées précisément pour que chaque correction sonore soit restituée par le casque comme elle l'est par les enceintes.

■ Virtual CINEMA DSP

Yamaha a développé un algorithme, Virtual CINEMA DSP, qui autorise les effets sonores DSP même si l'installation ne comporte aucune enceinte arrière, car il fait appel à ce moment-là à des enceintes arrière virtuelles. Virtual CINEMA DSP peut être utilisé avec un système limité ne comprenant que 2 enceintes avant et pas d'enceinte centrale.

■ Compressed Music Enhancer

En régénérant les harmoniques tronquées dans les informations compressées, la fonction Compressed Music Enhancer de cet appareil permet d'obtenir une meilleure qualité du son. Les performances d'ensemble de la chaîne sont améliorées, car cette fonction compense le manque de relief du son dû à la perte de hautes fréquences et de basses fréquences.

Informations concernant l'égaliseur graphique

Cet appareil emploie la technologie Yamaha Parametric room Acoustic Optimizer (YPAO) pour optimiser les caractéristiques des fréquences de l'égaliseur paramétrique en fonction de l'environnement d'écoute. La technologie YPAO met en œuvre trois paramètres (la fréquence, le gain et le facteur Q) pour fournir un réglage très précis des caractéristiques des fréquences.

■ Fréquence

Ce paramètre peut être réglé par pas de 1/3 d'octave, entre 32 Hz et 16 kHz.

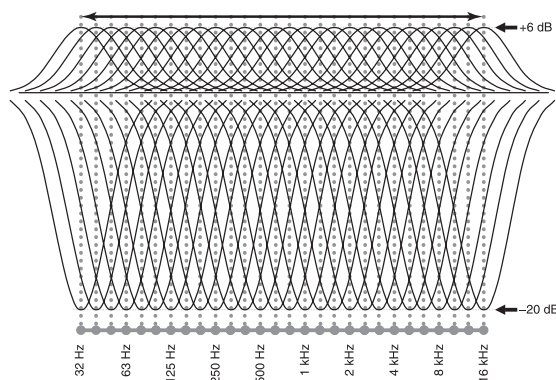

■ Gain

Ce paramètre peut être réglé par pas de 0,5 dB entre -20 et +6 dB.

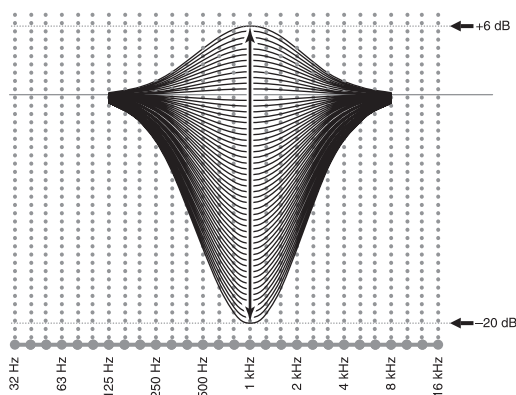

■ Facteur Q

La largeur de la bande de fréquence est liée au facteur de surtension (Q). Ce paramètre peut être réglé entre 0,5 et 10.

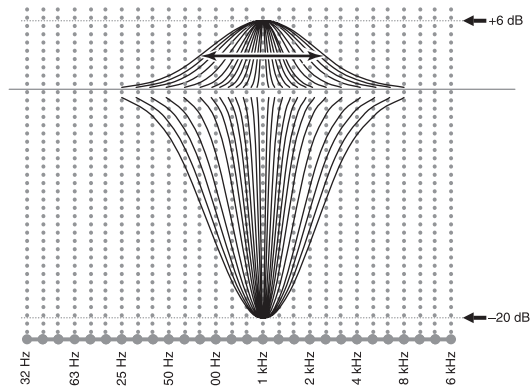

La technique YPAO agit sur la courbe de réponse en fréquence en fonction des exigences de l'environnement d'écoute; elle fait appel aux trois paramètres mentionnés précédemment (la fréquence, le gain et le facteur Q) pour chaque bande d'égalisation de l'égaliseur paramétrique de cet appareil. Cet appareil comporte un égaliseur à 7 bandes pour chaque voie.

L'emploi de plusieurs bandes d'égalisation permet un réglage plus précis de la courbe de réponse en fréquence (Figure 2). Les réglages possibles ici ne le seraient pas avec une seule bande d'égalisation (Figure 1).

Figure 1

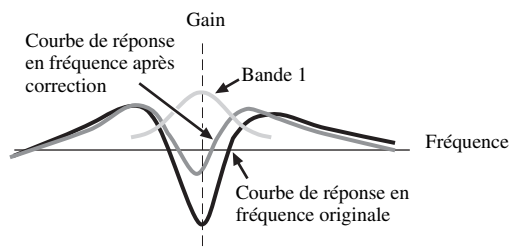
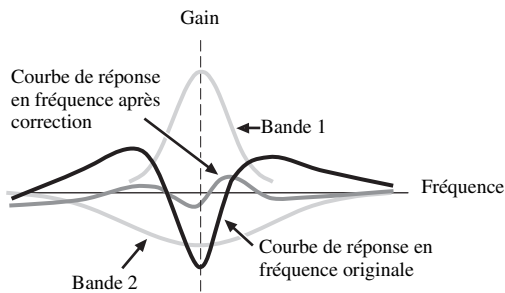

Figure 2



Caractéristiques techniques

SECTION AUDIO

- Puissance minimum efficace de sortie pour les voies avant, centrale, ambiance, ambiance arrière
20 Hz à 20 kHz, DHT 0,04%, 8 Ω 140 W
- Puissance dynamique (IHF)
[Modèles pour les États-Unis, le Canada, l'Asie, la Corée, l'Australie et modèle Standard]
Enceintes avant G et D, 8/6/4/2 Ω 170/205/265/345 W
- Puissance de sortie utile maximale (JEITA)
[Modèles pour l'Asie, la Chine, la Corée et modèle Standard]
1 kHz, DHT 10%, 8 Ω 185 W
- Puissance de sortie maximale
[Modèles pour le Royaume-Uni et l'Europe]
1 kHz, DHT 0,7%, 4 Ω 200 W
- Entrefre dynamique
8 Ω 0,84 dB
- Puissance de sortie selon CEI
[Modèles pour le Royaume-Uni et l'Europe]
Enceintes avant G et D, 1 kHz, DHT 0,04%, 8 Ω 145 W
- Facteur d'amortissement (IHF)
Enceintes avant G et D 20 Hz à 20 kHz, 8 Ω 150 ou plus
- Sensibilité et impédance d'entrée
PHONO 3,5 mV/47 k Ω
CD, etc. 200 mV/47 kΩ
MULTI CH INPUT 200 mV/47 kΩ
- Tension d'entrée maximale
PHONO (1 kHz, 0,1% DHT) 60 mV ou plus
CD, etc. (1 kHz, 0,5% DHT) 2,4 V ou plus
- Tension de sortie nominale/Impédance de sortie
OUT (REC) 200 mV/900 Ω
PRE OUT 1,0 V/500 Ω
SUBWOOFER 1,0 V/1,2 k Ω
ZONE 2/ZONE 3 OUT 1,0 V/1,4 k Ω
- Sortie/Impédance nominale à la prise de casque
CD, etc. (1 kHz, 40 mV, 8 Ω) 150 mV/100 Ω
- Réponse en fréquence
De la prise CD aux voies avant G et D, Pur Direct
..... 10 Hz à 100 kHz, +0/-3 dB
- Déviation de la courbe d'égalisation RIAA
PHONO (20 Hz à 20 kHz) 0 ± 0,5 dB
- Distorsion harmonique totale
PHONO à OUT (REC) (20 Hz à 20 kHz, 1 V) ... 0,02% ou moins
De CD, etc. aux enceintes avant G et D
(20 Hz à 20 kHz, 70 W, 8 Ω) 0,04% ou moins
- Rapport signal/bruit (Réseau IHF-A)
De PHONO (5 mV) aux enceintes avant G et D
[Modèles pour l'Australie, le Royaume-Uni et l'Europe]
..... 81 dB ou plus
[Autres modèles] 86 dB ou plus
De CD, etc. (250 mV) aux enceintes avant G et D
..... 100 dB ou plus
- Bruit résiduel (Réseau IHF-A)
Enceintes avant G et D 150 µV ou moins
- Séparation entre les voies (1 kHz/10 kHz)
De PHONO (sur terminaison) aux enceintes avant G et D
..... 60 dB/55 dB ou plus
CD, etc. (sur terminaison de 5,1 kΩ) aux enceintes avant G et D
..... 60 dB/45 dB ou plus

- Commande de tonalité
(Enceintes avant G/D, Centre, Caisson de graves)
BASS, accentuation/coupeure ±6 dB/50 Hz
Fréquence de recoupeure pour BASS 350 Hz
TREBLE, accentuation/coupeure ±6 dB/20 kHz
Fréquence de recoupeure pour TREBLE 3,5 kHz
- Zone 2/Zone 3 Graves/Aigus
BASS, accentuation/coupeure ±10 dB/100 Hz
Fréquence de recoupeure pour BASS 450 Hz
TREBLE, accentuation/coupeure ±10 dB/10 kHz
Fréquence de recoupeure pour TREBLE 2,0 kHz
- Caractéristiques du filtre (fc=40/60/80/90/100/110/120/160/200 Hz)
H.P.F. (Avant, Centre, Surround, Surr. arr., Présence: Petite)
..... 12 dB/oct.
F.P.B. (Grave) 24 dB/oct.

SECTION VIDÉO

- Format vidéo [MONITOR OUT] (Fond)
[Modèles pour les États-Unis, le Canada, la Corée et modèle Standard] NTSC/PAL
[Modèles pour le Royaume-Uni, l'Europe, l'Australie, l'Asie et la Chine] PAL/NTSC
- Format vidéo (Conversion vidéo) NTSC/PAL
- Niveau du signal
Composite 1 V_{c-c}/75 Ω
S-vidéo 1 V_{c-c}/75 Ω (Y), 0,286 V_{c-c}/75 Ω (C)
Composante 1 V_{c-c}/75 Ω (Y), 0,7 V_{c-c}/75 Ω (P_B/P_R)
- Niveau d'entrée maximal (Conversion vidéo désactivée)
..... 1,5 V_{c-c} ou plus
- Rapport signal sur bruit (Conversion vidéo désactivée)
..... 60 dB ou plus
- Réponse en fréquence [MONITOR OUT]
Composante (Conversion vidéo désactivée)
..... 5 Hz à 100 MHz, ±3 dB
- Format vidéo [ZONE OUT] (Fond gris)
[Modèles pour les États-Unis, le Canada, la Corée et modèle Standard] NTSC
[Modèles pour le Royaume-Uni, l'Europe, l'Australie, l'Asie et la Chine] PAL

SECTION FM

- Gamme de syntonisation
[Modèles pour les États-Unis et le Canada] 87,5 à 107,9 MHz
[Modèle pour l'Asie et modèle Standard]
..... 87,5/87,50 à 108,0/108,00 MHz
[Autres modèles] 87,50 à 108,00 MHz
- Seuil de sensation douloureuse à 50 dB (IHF)
Mono/Stéréo 2,0/25 µV (17,3/39,2 dBf)
- Sensibilité utile (IHF) 1,0 µV (11,2 dBf)
- Sélectivité (400 kHz) 70 dB
- Rapport signal/bruit (IHF)
Mono/Stéréo 76 dB/70 dB
- Distorsion harmonique (1 kHz)
Mono/Stéréo 0,2/0,3%
- Séparation stéréo (1 kHz)
Stéréo 42 dB
- Réponse en fréquence
Stéréo 20 Hz à 15 kHz, +0,5, -2 dB
- Entrée d'antenne (asymétrique) 75 Ω

SECTION AM

- Gamme de syntonisation
[Modèles pour les États-Unis et le Canada] 530 à 1710 kHz
[Modèle pour l'Asie et modèle Standard]
..... 530/531 à 1710/1611 kHz
[Autres modèles] 531 à 1611 kHz
- Sensibilité utile 300 µV/m

GÉNÉRALITÉS

- Alimentation
[Modèles pour les États-Unis et le Canada] CA 120 V, 60 Hz
[Modèles pour l'Asie et modèle Standard]
..... CA 110/120/220/230–240 V, 50/60 Hz
[Modèle pour la Chine] CA 220 V, 50 Hz
[Modèle pour la Corée] CA 220 V, 60 Hz
[Modèle pour l'Australie] CA 240 V, 50 Hz
[Modèles pour le Royaume-Uni et l'Europe] CA 230 V, 50 Hz
- Consommation
[Modèles pour les États-Unis et le Canada] 500 W/630 VA
[Autres modèles] 500 W
- Consommation en veille
[Modèle Standard] (CA 240 V, 50 Hz) 0,33 W ou moins
[Autres modèles] 0,1 W ou moins
- Consommation électrique maximale [Modèle Standard]
6 voies, 10% DHT 1100 W
- Prises secteur
[Modèles pour les États-Unis et le Canada]
..... 2 (total 100 W/0,8 A maximum)
[Modèle pour l'Asie et modèle Standard]
..... 2 (total 50 W maximum)
[Modèle pour la Chine] 2 (100 W maximum)
[Modèle pour l'Australie] 1 (100 W maximum)
[Modèle pour le Royaume-Uni]
..... 1 (total 100 W/0,4 A maximum)
[Modèles pour l'Europe] 2 (total 100 W/0,4 A maximum)
- Dimensions (L x H x P) 435 x 181 x 438,5 mm
- Poids
[Modèle pour la Chine] 19,0 kg
[Autres modèles] 17,4 kg

* Les spécifications peuvent être modifiées sans avis préalable.

Index

■ Numerics

2ch Stereo,	
correction de champ sonore	45
7ch Enhancer,	
correction de champ sonore	45
7ch Stereo,	
correction de champ sonore	45

■ A

AC OUTLET(S)	25
Accessoires fournis	3
Acheminement des signaux	17
Action Game,	
correction de champ sonore	43
Adresse IP, Menu GUI	84
Adresse MAC, Menu GUI	84
Adventure,	
correction de champ sonore	44
Affichage des informations,	
télécommande	28
Affichage des réglages de la source	
d'entrée	38, 40
Affichage, Réglages, Menu GUI	87
Afficheur de la face avant,	
Défilement, Menu GUI	87
Aigu, Menu GUI	80
AM, syntonisation	48
AMP, sélecteur de mode de	
fonctionnement	29
Amplieur centr.,	
Paramètre de décodeur	73
Analog. ▶ Analog., Menu GUI	82
Analog. ▶ HDMI, Menu GUI	82
Analogique-analogique,	
Conversion vidéo, Menu GUI	82
Antenne AM, Raccordement	24
Antenne FM, raccordement	24
Arborescence, Menu iPod	56
Aspect, Menu GUI	82
Attén. Canaux, Menu GUI	81
Attén. vol., Menu GUI	74
Attente Inchangé, Menu GUI	83
Atténuation, Menu GUI	78
Attrib. E/S, Menu GUI	86
Attrib. Enc. Zone, Menu GUI	85
Attrib. multi. CH, Menu GUI	74
Atribution multivoies, Menu GUI	74
AUDIO SELECT	37
Audio Sortie, Menu GUI	83
Auto Bypass, Menu GUI	80
Autre boîtier de télécommande	105
Autres appareils, Télécommande	96
Avant, Menu GUI	76

■ B

Balance Zone2, Menu GUI	85
Balance Zone3, Menu GUI	85
BGV, Menu GUI	75
BI-AMP, réglages approfondis	111
Bluetooth, Connexion, Menu GUI	75

Bluetooth, guide de dépannage	121
Bluetooth, jumelage	54
Bluetooth, Jumelage, Menu GUI	75
Bluetooth, Raccordement d'un ampli-	
syntoniseur sans fil	22
Bluetooth, Reproduction	54
Boîtier de télécommande	28, 95
Boîtier de télécommande,	
guide de dépannage	118
Bornes d'enceinte	9

■ C

Câblage des enceintes, Réglage auto ...	32
Câblage, réglage auto	32
Câble d'alimentation secteur,	
raccordement	25
Câble d'alimentation, raccordement ...	25
Caisson de graves	11
Caisson de graves, Menu GUI	76
Capteur de télécommande,	
réglages approfondis	110
Caractéristiques techniques	131
Casque	38
Cellar Club,	
correction de champ sonore	42
Centre de commande en ligne	94
Centre, Menu GUI	76
Chamber,	
correction de champ sonore	42
Charge standby, Menu GUI	87
Chargement des paramètres de réglage	
auto	34
Church in Freiburg,	
correction de champ sonore	42
CLASSICAL,	
correction de champ sonore	41
Code de commande, réglage	98, 111
Code de commande,	
réglages approfondis	111
Commande via logiciel de navigation	
internet	94
Commande, Menu GUI	80
Configuration multi-zone	106
Configuration, Menu GUI	76, 84
Configurations, effacement,	
télécommande	104
Connecting YBA-10	22
Connecting YDS-11	22
Connexion, Menu GUI	75
Connexions des enceintes	12
Contenu musical, Menu GUI	75
Conversion vidéo analogique-analogique,	
Menu GUI	82
Copie données PEQ, Menu GUI	79
Corrections de champ sonore	40
Corrections de champ sonore sans	
enceintes d'ambiance	45
Corrections de champs sonores au	
casque	45
Coupure, Menu GUI	76

■ D

Débit, réglages de la source d'entrée ...	38
Décodeur, Sélection	63
Décodeurs d'ambiance, mode	45
Défilement, Menu GUI	87
Dégagement de stations présélectionnées,	
syntonisation FM/AM	50
Dépass. syst.,	
message d'erreur HDMI	39
Descriptions des décodeurs	63
DHCP, Menu GUI	84
Dialogue,	
réglages de la source d'entrée	38
Dialogues, Position verticale,	
Paramètre de champ sonore	69
Dimension, Paramètre de décodeur	73
Direct,	
Paramètres des champs sonores	72
Disposition des enceintes	10
Disposition des enceintes pour un	
ensemble à 5.1 voies	10
Disposition des enceintes pour un	
ensemble à 6.1 voies	10
Disposition des enceintes pour un	
ensemble à 7.1 voies	10
Dist. enc., Menu GUI	77
Distance des enceintes,	
Réglage auto	32
Distance, Menu GUI	77
Distance, réglage auto	32
DNS, Serveur primaire, Menu GUI	84
DNS, Serveur secondaire,	
Menu GUI	84
Drama, correction de champ sonore	44
DRC adapt., Menu GUI	78
Durée d'affichage de l'écran lecture,	
Menu GUI	87
Dynamique adaptative, Menu GUI	78
Dynamique, Menu GUI	79

■ E

Échantillonnage,	
réglages de la source d'entrée	38
Éclairage, Menu GUI	87
Écoute au casque de gravures	
multivoies	45
Écoute de son pur en hi-fi	47
Écoute de source d'entrée non	
traîtée	46
Écran GUI, Position, Menu GUI	87
Écran Infos de lecture,	
Contenu USB	59
Écran lecture, Menu GUI	87
Effet basses fréquences,	
Niveau, Menu GUI	78
Égal. param., Menu GUI	79
Égalisation des enceintes,	
Réglage auto	32
Égalisation, réglage auto	32

- Égaliseur paramétrique,
Copie des données, Menu GUI 79
- Égaliseur paramétrique, Menu GUI 79
- Égaliseur paramétrique,
Sélection, Menu GUI 79
- Émetteur infrarouge, télécommande 28
- Enceinte avant gauche/droite 11
- Enceinte centrale 11
- Enceinte centrale, Menu GUI 76
- Enceinte d'ambiance arrière 11
- Enceinte d'ambiance arrière
gauche/droite 11
- Enceinte d'ambiance gauche/droite 11
- Enceinte de présence gauche/droite 11
- Enceinte, Configuration, Menu GUI 76
- Enceinte, Menu GUI 76
- Enceinte, Niveau, Menu GUI 77
- Enceintes avant, Menu GUI 76
- Enceintes d'ambiance arrière gauche/
droite, Menu GUI 76
- Enceintes d'ambiance gauche/droite,
Menu GUI 76
- Enceintes de présence avant,
Menu GUI 76
- Enceintes, optimisation du réglage 30
- ENHANCER,
correction de champ sonore 45
- Enregistreur de MD, Raccordement 21
- ENTERTAIN,
correction de champ sonore 43
- Entrée avant, Menu GUI 75
- Entrée multivoies,
sélection d'appareil 37
- Entrées et sorties,
Attribution, Menu GUI 86
- Erreur HDCP,
message d'erreur HDMI 39
- Erreur HDMI, réglages de la source
vidéo d'entrée 39
- **F**
- Fenêtre d'affichage, télécommande 28
- Fiche banane, raccordement 14
- Fiche de câble HDMI 16
- FIRM UPDATE,
Réglages approfondis 112
- Flag1/Flag2,
réglages de la source d'entrée 38
- FM, syntonisation 48
- Fond d'écran, Menu GUI 87
- Format TV, Réglages approfondis 112
- Format,
réglages de la source d'entrée 38
- **G**
- Grave, Menu GUI 80
- Graves/Aigus Zone2, Menu GUI 85
- Graves/Aigus Zone3, Menu GUI 85
- Graves/Aigus, Menu GUI 80
- Graveur de CD, Raccordement 21
- Guide de dépannage 113
- **H**
- Hall in Amsterdam,
correction de champ sonore 42
- Hall in Munich,
correction de champ sonore 41
- Hall in Vienna,
correction de champ sonore 42
- Haut. dialogue,
Paramètres des champs sonores 69
- HDMI ► HDMI, Menu GUI 82
- HDMI - informations 16
- HDMI IN, Sélection de prise,
Menu GUI 83
- HDMI OUT, sélection de la prise 37
- HDMI OUT, Sélection de prise,
Menu GUI 83
- HDMI, Format, Menu GUI 82
- HDMI, guide de dépannage 116
- HDMI, Menu GUI 83
- HDMI, Résolution du signal vidéo,
Menu GUI 82
- HDMI, Synchro lèvres automatique,
Menu GUI 81
- HDMI, Traitement du signal vidéo,
Menu GUI 82
- **I**
- Identité du système, Menu GUI 84
- Il s'agit des prises de sortie des voies
avant. 21
- Image centr., Paramètre de décodeur ... 73
- Impédance des enceintes,
réglages approfondis 110
- Info moniteur, Menu GUI 84
- INFORMATIONS 130
- Informations concernant l'égaliseur
graphique 130
- Informations sur les corrections de
champ sonore 129
- INITIALIZE, réglages approfondis ... 111
- Intervalle d'accord du syntoniseur,
réglages approfondis 111
- iPod universal dock connection 22
- iPod, Arborescence du menu 56
- iPod, Charge en veille, Menu GUI 87
- iPod, Écran Infos de lecture 57
- iPod, guide de dépannage 121
- iPod, Lecture aléatoire 57
- iPod, Lecture répétée 57
- iPod, Menu GUI 87
- iPod, Mode de lecture 57
- iPod, Mode normal 57
- iPod™, Commande 57
- **J**
- Jumelage, Menu GUI 75
- **L**
- LANGUAGE, Réglages
approfondis 112
- Langue, Menu GUI 89
- Langue, Réglages approfondis 112
- Lecteur de CD, Raccordement 21
- Lecteur de DVD, Raccordement 20
- Lecture de fichiers sur support USB et
réseau 58
- Lecture stéréo 45
- Lecture sur appareil Bluetooth 54
- Lecture sur iPod 56
- Lecture, MCX-2000 60
- Lecture, Serveur PC 60
- Liaisons bi-amplificateur 14
- LIVE/CLUB,
correction de champ sonore 42
- **M**
- MAC FILTER,
Réglages approfondis 111
- MAC, Adresse, Menu GUI 84
- MAC, Filtre d'adresse,
Réglages approfondis 111
- Magnétoscope, Raccordement 21
- Masque s-rés., Menu GUI 84
- Mémoire sys. 90
- Menu Contenu musical 55
- Menu GUI, Arborescence 65
- Menu GUI, Utilisation 68
- Message court, Menu GUI 87
- Messages d'erreur HDMI 39
- Mesure de plusieurs points,
réglage auto 31
- Minuterie de mise hors service 39
- Mise en mémoire automatique de stations,
syntonisation FM/AM 49
- Mise en mémoire manuelle de stations,
syntonisation FM/AM 49
- Mise en service 26
- Mise en sourdine du son 38
- Mise hors service 26
- Mode bi-amplificateur,
réglages approfondis 111
- Mode CINEMA DSP 3D 46
- Mode Compressed Music Enhancer 45
- Mode déclencheur, Menu GUI 88
- Mode décod., Menu GUI 74, 88
- Mode PUR DIRECT 47
- Mode STRAIGHT 46
- Monit. de contr., Menu GUI 83
- Moniteur, Informations, Menu GUI 84
- MONITOR CHECK,
réglages approfondis 112
- Mono Movie,
correction de champ sonore 44
- MOVIE,
correction de champ sonore 44
- Multimessure, réglage auto 31
- Multivoies,
sélection d'un appareil entrée 37
- Multi-Zone, Menu GUI 85
- Music Video,
correction de champ sonore 43
- **N**
- Nbres d'ent., Menu GUI 74
- Neo:6 Cinema, Décodeur 63
- Neo:6 Music, Décodeur 63
- Niveau adaptatif de l'effet DSP,
Menu GUI 78

- Niveau centr.,
Paramètres des champs sonores 73
- Niveau d'entrée, Menu GUI 88
- Niveau de l'effet,
Paramètre de champ sonore 69
- Niveau des enceintes, Réglage auto 32
- Niveau DSP,
Paramètre de champ sonore 69
- Niveau LFE, Menu GUI 78
- Niveau P D.AV.,
Paramètres des champs sonores 73
- Niveau P G.AV.,
Paramètres des champs sonores 73
- Niveau rev.,
Paramètres des champs sonores 72
- Niveau Surr. D.,
Paramètres des champs sonores 73
- Niveau Surr. D.AR.,
Paramètres des champs sonores 73
- Niveau Surr. G.,
Paramètres des champs sonores 73
- Niveau Surr. G.AR.,
Paramètres des champs sonores 73
- Niveau, Menu GUI 77
- Niveau, Music Enhancer 73
- Niveau, réglage auto 32
- Niveaux de sortie des enceintes,
réglage 47
- Nv. DSP adapt., Menu GUI 78
- O**
- Optimisation du réglage des
enceintes 30
- Option, Menu GUI 86
- OSD Zone, Menu GUI 86
- P**
- Panneau arrière 9
- Panorama, Paramètre de décodeur 73
- Paramétrage avancé du son 63
- Paramètres des champs sonores 70
- Passerelle déf., Menu GUI 84
- Platine tourne-disque,
Raccordement 21
- PLII Game, Décodeur 63
- PLII Movie, Décodeur 63
- PLII Music, Décodeur 63
- PLIIX Game, Décodeur 63
- PLIIX Movie, Décodeur 63
- PLIIX Music, Décodeur 63
- Position, Menu GUI 87
- Présence av., Menu GUI 76
- Prise CENTER 22
- Prise CENTER PRE OUT 21
- Prise HDMI 16
- Prise PHONES 38
- Prise SUBWOOFER 22
- Prise SUBWOOFER PRE OUT 22
- Prises ANTENNA 9
- Prises AUDIO 15
- Prises audio 15
- Prises COAXIAL 15
- Prises COMPONENT VIDEO 15
- Prises d'entrée des voies avant gauche et
droite, Menu GUI 75
- Prises d'entrée audio, Sélection 37
- Prises DIGITAL INPUT 9
- Prises DIGITAL OUTPUT 9
- Prises FRONT L/R 22
- Prises FRONT PRE OUT 21
- Prises MULTI CH INPUT 9
- Prises OPTICAL 15
- Prises PRE OUT 9
- Prises REMOTE IN/OUT 22
- Prises S VIDEO 15
- Prises SUR.BACK/PRESENCE PRE
OUT 22
- Prises SURROUND L/R 22
- Prises SURROUND PRE OUT 21
- Prises VIDEO 15
- Prises vidéo 15
- Prises VIDEO AUX 24
- Prises ZONE OUT 9
- Pro Logic, Décodeur 63
- Programmation d'autres
télécommandes 100
- Programmation de macros,
télécommande 102
- Pur Direct, Menu GUI 81
- Q**
- Qualité tonale, réglage 47
- R**
- Raccordement au réseau 23
- Raccordement d'un ampli-sintoniseur
Bluetooth 22
- Raccordement d'un décodeur 20
- Raccordement d'un enregistreur de
MD 21
- Raccordement d'un graveur de CD 21
- Raccordement d'un lecteur de Blu-ray
Disc 20
- Raccordement d'un lecteur de HD
DVD 20
- Raccordement d'un magnétoscope 21
- Raccordement d'un moniteur TV 18
- Raccordement d'un projecteur 18
- Raccordement d'une fiche banane 14
- Raccordement d'une station universelle
iPod 22
- Raccordement d'un amplificateur
externe 21
- Raccordement d'un graveur de
DVD 20
- Raccordement d'un lecteur de Blu-ray
Disc 20
- Raccordement d'un lecteur de CD 21
- Raccordement d'un lecteur de DVD 20
- Raccordement d'un lecteur de HD
DVD 20
- Raccordement d'un moniteur TV 18
- Raccordement d'un projecteur 18
- Raccordement d'une platine
tourne-disque 21
- Raccordement de l'antenne AM 24
- Raccordement de l'antenne FM 24
- Raccordement des câbles
d'enceintes 14
- Raccordement des enceintes pour un
ensemble à 5.1 voies 13
- Raccordement des enceintes pour un
ensemble à 6.1 voies 13
- Raccordement des enceintes pour un
ensemble à 7.1 voies 12
- Raccordement du câble
d'alimentation 25
- Raccordement du câble d'alimentation
secteur 25
- Raccordements 9
- Raccordements des enceintes 12
- Raccourci, Lecture réseau 61
- Raccourci, Lecture USB 61
- Rappel d'une station présélectionnée,
sintonisation FM/AM 50
- Rappel des réglages système 92
- Recital/Opera,
correction de champ sonore 43
- RECOV./BACKUP,
Réglages approfondis 111
- Récupération et copie de sauvegarde des
réglages système,
Réglages approfondis 111
- Régl. d'affichage, Menu GUI 87
- Régl. initial, Menu GUI 88
- Régl. Zone2, Menu GUI 85
- Régl. Zone3, Menu GUI 85
- Réglage automatique avancé 33
- Réglage automatique,
guide de dépannage 122
- Réglage de l'impédance des
enceintes 26
- Réglage de la langue d'affichage 26
- Réglage, Menu GUI 76
- Réglages approfondis 110
- Réglages système 90
- Réinitialisation de la chaîne 124
- REMOTE CON AMP,
réglages approfondis 111
- REMOTE SENSOR,
réglages approfondis 110
- Renommer entrée, Menu GUI 86
- Renommer la zone, Menu GUI 86
- Rés. analog., réglages de la source
vidéo d'entrée 39
- Rés. Prog.-Trait., Menu GUI 83
- Réseau, Arborescence du menu 58
- Réseau, guide de dépannage 119
- Réseau, Menu GUI 84
- Résol. HDMI, réglages de la source
vidéo d'entrée 39
- Résol. hrs plage,
message d'erreur HDMI 39
- Résolution, Menu GUI 82
- Ret. init. SB.,
Paramètres des champs sonores 70
- Ret. init.Surr.,
Paramètres des champs sonores 70
- Retard audio,
Réglage automatique, Menu GUI 81

- Retard audio,
Réglage manuel, Menu GUI 81
- Retard Retard,
Paramètres des champs sonores 70
- Retard rev.,
Paramètres des champs sonores 72
- Retraitement progressif, Menu GUI 83
- Réveil par l'accès RS-232C,
réglages approfondis 110
- Roleplaying Game,
Correction de champ sonore 43
- RS-232C STANDBY,
réglages approfondis 110
- **S**
- Sauvegarde, réglages système 90
- SB. taille pièce,
Paramètres des champs sonores 70
- Sci-Fi, correction de champ sonore 44
- Sél. audio, Menu GUI 74, 88
- Sél. Entrée, Menu GUI 74
- Sélecteur de mode de fonctionnement,
télécommande 29
- Sélection de décodeur 63
- Sélection des prises d'entrée audio 37
- Sélection des prises d'entrée audio,
Menu GUI 74
- Sélection PEQ, Menu GUI 79
- Sens des signaux audio 17
- Sens des signaux vidéo 17
- Serveur DNS (P), Menu GUI 84
- Serveur DNS (S), Menu GUI 84
- Signal HDMI 16
- Signal HDMI,
réglages de la source vidéo
d'entrée 39
- SIGNAL INFO 38, 40
- Signaux audio, HDMI 16
- Signaux vidéo, HDMI 16
- SILENT CINEMA 45
- Son, Menu GUI 78
- Sortie déclencheur, Menu GUI 88
- Sortie Graves, Menu GUI 77
- Source d'entrée,
affichage des réglages 38, 40
- Source, Changement de nom,
Télécommande 101
- SOURCE, sélecteur de mode de
fonctionnement 29
- SPEAKER IMP., réglages
approfondis 110
- Spectacle,
correction de champ sonore 44
- Sports, correction de champ sonore 43
- Standard,
correction de champ sonore 44
- Stations présélectionnées,
syntoniseur FM/AM 49
- Statut, Menu GUI 84
- STEREO,
correction de champ sonore 45
- Stéréo/Surr., Menu GUI 69
- Straight Enhancer,
correction de champ sonore 45
- SUR. DECODE,
Correction de champ sonore 45
- Surr. arr., Menu GUI 76
- Surr. taille pièce,
Paramètres des champs sonores 70
- Surround Decode,
correction de champ sonore 45
- Surround ETD, Menu GUI 88
- Surround, Menu GUI 76
- Sync. Lèvres, Menu GUI 81
- Synchronisation audio et vidéo,
Menu GUI 81
- Syntonisation AM 48
- Syntonisation directe,
syntonisation FM/AM 48
- Syntonisation FM 48
- Syntoniseur AM,
guide de dépannage 117
- Syntoniseur FM,
guide de dépannage 117
- Système, Menu GUI 84
- **T**
- Taille des enceintes, Réglage auto 32
- Taille pièce,
Paramètres des champs sonores 70
- Taille, réglage auto 32
- Télécommande,
mise en place des piles 4
- Télécommande, Personnalisation 97
- Téléviseur, sélecteur de mode de
fonctionnement 29
- Téléviseur, télécommande 95
- Témoin 3D 27
- Témoin ADAPTIVE DRC 27
- Témoin CINEMA DSP 27
- Témoin de navigation pour menu 27
- Témoin de niveau VOLUME 28
- Témoin du casque 27
- Témoin ENHANCER 27
- Témoin HDMI 27
- Témoin ID1/ID2, télécommande 28
- Témoin PRESET 27
- Témoin SILENT CINEMA 27
- Témoin SLEEP 28
- Témoin VIRTUAL 27
- Témoin YPAO 27
- Témoins d'enceintes de présence 28
- Témoins de zone, télécommande 28
- Témoins des décodeurs 27
- Témoins des signaux d'entrée 27
- Témoins des sources d'entrée 27
- Témoins des voies d'entrée 28
- Témoins DSP 27
- Témoins du syntoniseur 27
- Témoins ZONE2/ZONE3 28
- Temps rev.,
Paramètres des champs sonores 71
- Test manuel, Menu GUI 89
- The Bottom Line,
correction de champ sonore 42
- The Roxy Theatre,
correction de champ sonore 42
- Toile de fond vidéo, Menu GUI 75
- Traitement, Menu GUI 82
- Trappe avant 29
- TUNER FRQ STEP,
réglages approfondis 111
- TV FORMAT,
Réglages approfondis 112
- Type décod.,
Paramètres des champs sonores 70
- Type sil. Zone2, Menu GUI 85
- Type sil. Zone3, Menu GUI 85
- **U**
- Unité, Menu GUI 77
- USB, Arborescence du menu 58
- USB, guide de dépannage 119
- USB, Périphérique utilisable 59
- USB,
Raccordement d'un périphérique 23
- **V**
- Valeurs initiales des paramètres,
réglages approfondis 111
- Veille 26
- Veille du réseau, Menu GUI 84
- Vérification des paramètres de réglage
auto 34
- Vérification du moniteur HDMI,
réglages approfondis 112
- VERSION, Réglages approfondis 112
- Vidéo, Menu GUI 82
- Village Vanguard,
correction de champ sonore 42
- Virtual CINEMA DSP 45
- Viv. SB.,
Paramètres des champs sonores 71
- Viv. Surr.,
Paramètres des champs sonores 71
- Vivacité,
Paramètres des champs sonores 71
- Voie, réglages de la source d'entrée 38
- Vol. init. Zone2, Menu GUI 85
- Vol. init. Zone3, Menu GUI 85
- Vol. max. Zone2, Menu GUI 85
- Vol. max. Zone3, Menu GUI 85
- Vol. Zone2, Menu GUI 85
- Vol. Zone3, Menu GUI 85
- VOLTAGE SELECTOR 4
- Volume init., Menu GUI 78
- Volume max., Menu GUI 78
- Volume, Menu GUI 78
- **W**
- Warehouse Loft,
correction de champ sonore 42
- **Y**
- YBA-10, Raccorder 22
- YDS-11, Raccorder 22
- YPAO 30
- **Z**
- Zone 2/3, commande 108
- Zone 2/3,
raccordement des appareils 106
- Zone destin., Menu GUI 88

Zone, Affichage à l'écran, Menu GUI	86
Zone, Assignation des enceintes, Menu GUI	85
Zone2 Renom., Menu GUI	86
Zone3 Renom., Menu GUI	86

“**A**MASTER ON/OFF” ou
“**3**DVD” (exemple) indique le
nom des éléments de la face avant
ou du boîtier de télécommande.
Reportez-vous à la feuille jointe ou
aux dernières pages de ce manuel
pour de plus amples détails sur la
position de chaque élément.

Vorsicht: Vor der Bedienung dieses Gerätes durchlesen.

- 1 Um optimales Leistungsvermögen sicherzustellen, lesen Sie bitte die Anleitung aufmerksam durch. Bewahren Sie die Anleitung danach für spätere Nachschlagzwecke sorgfältig auf.
- 2 Diese Anlage muss an einem gut belüfteten, kühlen, trockenen und sauberen Ort aufgestellt werden – geschützt vor direkter Sonnenbestrahlung, Wärmequellen, Vibrationen, Staub, Feuchtigkeit und sehr niedrigen Temperaturen. Um eine einwandfreie Wärmeableitung zu gewährleisten, muss an der Oberseite ein Abstand von mindestens 30 cm, rechts und links mindestens 20 cm und ebenfalls 20 cm an der Geräterückseite eingehalten werden.
- 3 Stellen Sie dieses Gerät entfernt von anderen elektrischen Haushaltgeräten, Motoren oder Transformatoren auf, um Brummgeräusche zu vermeiden.
- 4 Setzen Sie dieses Gerät keinen plötzlichen Temperaturänderungen von kalt auf warm aus, und stellen Sie dieses Gerät nicht an Orten mit hoher Luftfeuchtigkeit auf (z.B. in Räumen mit Luftbefeuchtern), um Kondensation im Inneren des Gerätes zu vermeiden, da es anderenfalls zu elektrischen Schlägen, Feuer, Beschädigung dieses Gerätes und/oder zu persönlichen Verletzungen kommen kann.
- 5 Vermeiden Sie die Aufstellung dieses Gerätes an Orten, an welchen Fremdkörper in das Gerät fallen können bzw. an welchen Flüssigkeiten auf das Gerät verschüttet werden können. Stellen Sie auf der Oberseite des Gerätes niemals folgendes auf:
 - Andere Komponenten, da diese Beschädigung und/oder Verfärbung der Oberfläche dieses Gerätes verursachen können.
 - Brennende Objekte (z.B. Kerzen), da diese Feuer, Beschädigung des Gerätes und/oder persönliche Verletzungen verursachen können.
 - Mit Flüssigkeiten gefüllte Behälter, da diese umfallen und die Flüssigkeit auf das Gerät verschütten können, wodurch es zu elektrischen Schlägen für den Anwender und/oder zu Beschädigung des Gerätes kommen kann.
- 6 Decken Sie dieses Gerät niemals mit Zeitungen, Tischdecken, Vorhängen usw. ab, damit die Wärmeabfuhr nicht behindert wird. Falls die Temperatur im Inneren des Gerätes ansteigt, kann es zu Feuer, Beschädigung des Gerätes und/oder zu persönlichen Verletzungen kommen.
- 7 Schließen Sie dieses Gerät erst an eine Wandsteckdose an, nachdem alle anderen Anschlüsse ausgeführt wurden.
- 8 Stellen Sie dieses Gerät niemals mit der Unterseite nach oben auf, da es sonst beim Betrieb zu Überhitzung mit möglichen Beschädigungen kommen kann.
- 9 Wenden Sie niemals Gewalt bei der Bedienung der Schalter, Knöpfe und/oder Kabel an.
- 10 Wenn Sie das Netzkabel von der Wandsteckdose abtrennen, fassen Sie immer den Netzstecker an; ziehen Sie niemals an dem Kabel.
- 11 Reinigen Sie dieses Gerät niemals mit chemisch behandelten Tüchern; anderenfalls kann das Finish beschädigt werden. Verwenden Sie ein reines, trockenes Tuch.
- 12 Verwenden Sie nur die für dieses Gerät vorgeschriebene Netzspannung. Falls Sie eine höhere als die vorgeschriebene Netzspannung verwenden, kann es zu Feuer, Beschädigung dieses Gerätes und/oder zu persönlichen Verletzungen kommen. Yamaha kann nicht verantwortlich gemacht werden für Schäden, die auf die Verwendung dieses Gerätes mit einer anderen als der vorgeschriebenen Spannung zurückzuführen sind.
- 13 Um Beschädigungen durch Blitzschlag zu vermeiden, ziehen Sie den Netzstecker von der Netzdose ab, wenn es ein Gewitter gibt.
- 14 Versuchen Sie niemals ein Modifizieren oder Ändern dieses Gerätes. Falls eine Wartung erforderlich ist, wenden Sie sich bitte an einen Yamaha-Kundendienst. Das Gehäuse sollte niemals selbst geöffnet werden.
- 15 Falls Sie das Gerät für längere Zeit nicht verwenden (z.B. während der Ferien), ziehen Sie den Netzstecker von der Netzdose ab.
- 16 Stellen Sie dieses Gerät in der Nähe der Steckdose und so, dass der Netzstecker gut zugänglich ist.
- 17 Lesen Sie unbedingt den Abschnitt „Störungsbehebung“ durch, um übliche Bedienungsfehler zu berichtigen, bevor Sie auf eine Störung des Gerätes schließen.
- 18 Vor dem Transport dieses Geräts drücken Sie **Ⓜ MASTER ON/OFF**, sodass der Schalter in der OFF-Stellung ausrastet, um das Gerät, Hauptraum, Zone 2 und Zone 3 auszuschalten, und ziehen Sie dann den Netzstecker von der Netzsteckdose ab.
- 19 **VOLTAGE SELECTOR**
(nur Modelle für Asien und Universalmodell)
Der Spannungswahlschalter VOLTAGE SELECTOR an der Rückseite dieses Gerätes muss auf Ihre örtliche Netzspannung eingestellt werden, BEVOR Sie den Netzstecker in die Steckdose einstecken. Die folgenden Netzspannungen können verwendet werden:
..... 110/120/220/230–240 V Wechselspannung, 50/60 Hz
- 20 Die Batterien dürfen nicht zu starker Hitze ausgesetzt werden, wie durch Sonnenlicht, Feuer o.Ä.
- 21 Zu starker Schalldruck von Ohrhörern und Kopfhörern kann zu Gehörschäden führen.
- 22 Beim Auswechseln der Batterien darauf achten, dass sie alle denselben Typ aufweisen. Durch die Verwendung falscher Batterien kann Explosionsgefahr entstehen.

WARNUNG

UM DIE GEFAHR EINES FEUERS ODER EINES ELEKTROSCHOCKS ZU VERMEIDEN, DARF DAS GERÄT WEDER REGEN NOCH FEUCHTIGKEIT AUSGESETZT WERDEN.

Dieses Gerät ist nicht vom Netz abgetrennt, solange der Netzstecker eingesteckt ist, auch wenn Sie das Gerät mit dem Schalter **Ⓜ MASTER ON/OFF** ausschalten. In diesem Zustand nimmt das Gerät ständig eine geringe Menge Strom auf.



Verbraucherinformation zur Sammlung und Entsorgung alter Elektrogeräte und benutzter Batterien

Befinden sich diese Symbole auf den Produkten, der Verpackung und/oder beiliegenden Unterlagen, so sollten benutzte elektrische Geräte und Batterien nicht mit dem normalen Haushaltsabfall entsorgt werden.

In Übereinstimmung mit Ihren nationalen Bestimmungen und den Richtlinien 2002/96/EC und 2006/66/EC, bringen Sie alte Geräte und benutzte Batterien bitte zur fachgerechten Entsorgung, Wiederaufbereitung und Wiederverwendung zu den entsprechenden Sammelstellen.



Durch die fachgerechte Entsorgung der Elektrogeräte und Batterien helfen Sie, wertvolle Ressourcen zu schützen und verhindern mögliche negative Auswirkungen auf die menschliche Gesundheit und die Umwelt, die andernfalls durch unsachgerechte Müllentsorgung auftreten könnten.



Für weitere Informationen zum Sammeln und Wiederaufbereiten alter Elektrogeräte und Batterien, kontaktieren Sie bitte Ihre örtliche Stadt- oder Gemeindeverwaltung, Ihren Abfallentsorgungsdienst oder die Verkaufsstelle der Artikel.

Pb

[Entsorgungsinformation für Länder außerhalb der Europäischen Union]

Diese Symbole gelten nur innerhalb der Europäischen Union. Wenn Sie solche Artikel aufräumen möchten, kontaktieren Sie bitte Ihre örtlichen Behörden oder Ihren Händler und fragen Sie nach der sachgerechten Entsorgungsmethode.

Anmerkung zum Batteriesymbol (untere zwei Symbolbeispiele):

Dieses Symbol kann auch in Kombination mit einem chemischen Symbol verwendet werden. In diesem Fall entspricht dies den Anforderungen der Richtlinie zur Verwendung chemischer Stoffe.

Begrenzte Garantie für den Europäischen Wirtschaftsraum (EWR) und die Schweiz

Herzlichen Glückwunsch zur Wahl eines Yamaha-Produkts. In dem unwahrscheinlichen Fall, dass die Garantie für das Yamaha-Produkt in Anspruch genommen werden muss, wenden Sie sich bitte an den Händler, bei dem es gekauft wurde. Wenn dies schwierig ist, wenden Sie sich bitte an die Yamaha-Vertretung in Ihrem Land. Sie können alle Einzelheiten auf unserer Website finden (<http://www.yamaha-hifi.com/> oder <http://www.yamaha-uk.com/> für Einwohner Großbritanniens).

Wir garantieren für einen Zeitraum von zwei Jahren ab ursprünglichem Kaufdatum, dass dieses Produkt frei von Verarbeitungs- oder Materialfehlern ist. Yamaha garantiert im Rahmen der im Folgenden aufgeführten Bedingungen, das fehlerhafte Produkt oder jegliche Teile desselben nach Entscheidung Yamahas zu reparieren oder zu ersetzen, ohne dem Kunden Material- oder Arbeitskosten zu berechnen. Yamaha behält das Recht vor, ein Produkt mit einem der gleichen Art und/oder des gleichen Werts und Zustands zu ersetzen, wenn die Produktion eines Modells eingestellt wurde oder eine Reparatur als unwirtschaftlich betrachtet wird.

Bedingungen

- Die originale Rechnung oder der Verkaufsbeleg (mit Angabe von Kaufdatum, Produktcode und Händlername) MUSS das defekte Produkt begleiten, zusammen mit einer Beschreibung des Fehlers. Wenn kein eindeutiger Kaufbeleg vorhanden ist, behält Yamaha das Recht vor, den kostenlosen Kundendienst zu verweigern und das Produkt auf Kundenkosten zurückzusenden.
- Das Produkt MUSS von einem AUTORISIERTEN Yamaha-Händler innerhalb des Europäischen Wirtschaftsraums (EWR) oder der Schweiz gekauft worden sein.
- Das Produkt darf nicht Modifikationen oder Änderungen unterzogen worden sein, ausgenommen wenn ausdrücklich von Yamaha autorisiert.
- Folgendes ist von dieser Garantie ausgenommen:
 - Regelmäßige Wartung und Reparatur bzw. Austausch von Teilen aufgrund von normalem Verschleiß.
 - Schäden, bewirkt durch:
 - Vom Kunden selber oder von nichtbefugten Dritten ausgeführte Reparaturen.
 - Ungeeignete Verpackung oder Behandlung beim Transport des Produkts vom Kunden. Beachten Sie, dass es in der Verantwortung des Kunden liegt, sicherzustellen, dass das Produkt bei der Einreichung zur Reparatur angemessen verpackt ist.
 - Missbrauch, einschließlich – aber nicht beschränkt auf (a) Verwendung des Produkts für einen anderen als den vorgesehenen Zweck oder Missachtung von Yamahas Anweisungen zur richtigen Verwendung, Wartung und Lagerung und (b) Aufstellung oder Verwendung des Produkts auf eine Weise, die den technischen oder Sicherheitsstandards am Aufstellungsort widerspricht.
 - Unfälle, Blitzschlag, Wasser, Feuer, falsche Lüftung, Batterielecks oder andere von Yamaha nicht vorhersehbare Ursachen.
 - Defekte an dem System, in das dieses Produkt eingegliedert wird, und/oder Inkompatibilität mit Produkten Dritter.
 - Verwendung eines in den EWR und/oder die Schweiz importierten Produkts durch andere gesetzliche Personen als Yamaha, wobei das Produkt nicht mit den technischen oder Sicherheitsstandards des Verwendungslandes und/oder der Standardspezifikation eines von Yamaha im EWR und/oder der Schweiz verkauften Produkts übereinstimmt.
 - Andere als auf den AV- (audiovisuellen) Bereich bezogene Produkte.
(Produkte, die der „Yamaha AV-Garantieerklärung“ unterliegen, sind auf unserer Website bei <http://www.yamaha-hifi.com/> oder <http://www.yamaha-uk.com/> für Einwohner Großbritanniens) definiert.
- Wo die Garantie zwischen dem Verkaufsland und dem Verwendungsland des Produkts unterscheidet, gilt die Garantie des Verwendungslandes.
- Yamaha haftet nicht für jegliche entstehende Schäden oder Verluste, weder direkte Folgeschäden oder andere, in einem weiteren Umfang als durch Reparatur oder Austausch dieses Produktes.
- Bitte sichern Sie jegliche Benutzereinstellungen oder Daten, da Yamaha nicht für Änderung oder Verlust solcher Einstellungen oder Daten haftet.
- Diese Garantie beeinträchtigt nicht die gesetzlichen Rechte des Kunden unter dem geltenden nationalen Recht oder die Rechte des Kunden gegenüber dem Händler, die aus dem Verkaufs-/Kaufvertrag resultieren.



In Lizenz von Dolby Laboratories hergestellt. Dolby, Pro Logic, und das Doppel-D-Symbol sind Warenzeichen von Dolby Laboratories.



Hergestellt unter Lizenz unter den US-amerikanischen Patentnummern 5,451,942;5,956,674;5,974,380;5,978,762;6,226,616;6,487,535 und andere Patente, eingetragen oder angemeldet. DTS ist ein eingetragenes Warenzeichen, und die DTS-Logos, das Symbol, DTS-HD und DTS-HD Master Audio sind Warenzeichen von DTS, Inc. © 1996-2007 DTS, Inc. Alle Rechte vorbehalten.

iPod™

„iPod“ ist ein Warenzeichen von Apple Inc., eingetragen in den USA und anderen Ländern.



Fraunhofer Institut
Integrierte Schaltungen

MPEG Layer-3 Audio-Codierungstechnologie unter Lizenz von Fraunhofer IIS und Thomson.



Der Receiver unterstützt Netzwerkverbindungen.

HDMI

„HDMI“, das „HDMI“-Logo und „High-Definition Multimedia Interface“ sind Marken oder eingetragene Warenzeichen der HDMI Licensing LLC.

x.v.Color™

„x.v.Color“ ist ein Warenzeichen der Sony Corporation.

SILENT™
CINEMA

„SILENT CINEMA“ ist ein Warenzeichen der Yamaha Corporation.

Das Certified For Windows Vista, Windows Media und das Windows-Logo sind Warenzeichen oder eingetragene Warenzeichen der Microsoft Corporation in den USA und/oder anderen Ländern.

Inhalteanbieter setzen die digitale Rechtemanagement-Technologie für in diesem Gerät enthaltene Windows Media (WMDRM) ein, um die Rechtllichkeit ihrer Inhalte (Secure Content) zu schützen, sodass ihr in solchen Inhalten enthaltene geistiges Eigentum, inklusive Urheberrechten, nicht missbraucht wird.

Dieses Gerät setzt WM-DRM Software zur Wiedergabe von geschützten Inhalten (Secure Content) ein.

Falls die Sicherheit der WM-DRM Software in diesem Gerät kompromittiert wurde, können die Eigentümer der geschützten Inhalte (Secure Content Owner) Microsoft darum bitten, die WM-DRM Software-Berechtigung zur Anschaffung neuer Lizenzen für das Kopieren, Anzeigen und/oder Abspielen von Secure Content zu widerrufen. Eine Widerrufung beeinträchtigt nicht die Fähigkeit der WM-DRM Software, ungeschützte Inhalte wiederzugeben. Bei jedem Secure Content Download aus dem Internet oder von einem PC, wird dem Gerät eine Liste widerrufener WM-DRM Software übermittelt. Im Rahmen der entsprechenden Lizenz kann Microsoft im Namen der Secure Content -Eigentümer eine Widerrufungsliste auf Ihr Gerät herunterladen.

Inhaltsverzeichnis

EINLEITUNG

Merkmale	3
Mitgeliefertes Zubehör	3
Wollen wir beginnen	4
Schnellstartanleitung	5

VORBEREITUNG

Anschlüsse	9
Optimierung der Lautsprechereinstellung für den Hörraum	30
Vor Beginn des automatischen Setups	30
Schnelles automatisches Setup	30
Grundlegendes automatisches Setup	31
Weiterführendes automatisches Setup	33
Überprüfen und Neuladen der automatischen Setup-Parameter	34

GRUNDLEGENDE BEDIENUNGSVORGÄNGE

Wiedergabe	36
Grundlegende Bedienungsvorgänge	36
Wählen von Audioeingangsbuchsen (AUDIO SELECT)	37
Wahl der Mehrkanaleingangs-Komponente	37
Wahl der HDMI OUT-Buchse	37
Verwenden von Kopfhörern	38
Stummschalten des Audioausgangs	38
Anzeigen der Eingangsquellen-Informationen	38
Verwendung des Einschlaf-Timers	39
Soundfeldprogramme	40
Wahl von Soundfeldprogrammen	40
Verwendung des CINEMA DSP 3D-Modus	46
Genießen unverarbeiteter Eingangsquellen	46
Verwendung der Audiomerkmale	47
Genießen purer HiFi-Sounds	47
Einstellen der Klangqualität	47
Anpassen des Lautsprecherpegels	47
Wahl der Aufnahmequelle	47
UKW/MW-Abstimmung	48
Übersicht	48
UKW/MW-Abstimmungsvorgänge	48
UKW/MW-Festsender	49
Radio-Daten-System-Abstimmung (nur Modelle für Großbritannien und Europa)	51
Wählen des RDS-Programmtyps (PTY SEEK-Modus)	51
Verwendung des EON-Datendienstes (erweiterter Senderverbund)	52
Anzeigen der Radio-Daten-System-Information	52
Verwendung von Bluetooth™-Geräten	54
Pairing des Bluetooth™-Empfängers und Ihres Bluetooth-Geräts	54
Wiedergabe eines Bluetooth™-Geräts	54
Musikinhalt-Menü	55
Bedienung des Musikinhalt-Menüs	55
Verwendung von iPod™	56
iPod-Menüstruktur	56
Steuerung von iPod™	57
Verwendung der USB- und Netzwerk-Merkmale	58
USB- und Netzwerk-Menüstruktur	58

Navigieren der USB- und Netzwerk-Menüs	59
Verwenden eines USB-Speichergeräts oder eines tragbaren USB-Audio-Players	59
Verwendung eines PC-Servers oder Yamaha MCX-2000	60
Verwendung von Internet-Radio	61
Verwendung von Shortcut-Tasten	61

WEITERFÜHRENDE BEDIENUNGSVORGÄNGE

Erweiterte Klangkonfigurationen	63
Auswählen von Decodern	63
Grafisches Bildschirm-Menü (GUI)	65
Übersicht des grafischen Bildschirm-Menüs	67
Bedienung des grafischen Bildschirm-Menüs	68
Speichern und Abrufen der Systemeinstellungen (Sys.Speicher)	90
Steuerung dieses Geräts über einen Webbrowser (Web Control Center)	94
Fernbedienungsmerkmale	95
Bedienung dieses Geräts, eines Fernsehgeräts oder anderer Komponenten	95
Benutzeranpassung der Fernbedienung	97
Rückbeleuchtungs-Modus der Fernbedienung einstellen	98
Einstellung der Fernbedienungs-codes	98
Programmieren von Codes anderer Fernbedienungen	100
Ändern von Quellennamen im Displayfenster	101
Makroprogrammier-Funktionen	102
Löschen von Konfigurationen	104
Vereinfachte Fernbedienung	105
Verwendung der Mehrzonen-Konfiguration	106
Anschluss der Zone 2- und Zone 3-Komponenten	106
Steuern von Zone 2 oder Zone 3	108
Weiterführendes Setup	110
Verwendung des weiterführenden Setup-Menüs	110

ZUSÄTZLICHE INFORMATIONEN

Störungsbeseitigung	113
Rücksetzen des Systems	124
Betriebsmodi der Bedienelemente an der Frontblende	125
Glossar	126
Soundfeldprogramm-Informationen	129
Informationen über parametrische Equalizer	130
Technische Daten	131
Stichwortverzeichnis	133

APPENDIX (ANHANG)

(am Ende dieser Anleitung)

Frontblende	i
Fernbedienung	ii
Klangausgabe in jedem soundfeldprogramm	iii
Liste der Fernbedienungs-codes	v
Information über Software	x

EINLEITUNG

VORBEREITUNG

GRUNDLEGENDE BEDIENUNGSVORGÄNGE

WEITERFÜHRENDE BEDIENUNGSVORGÄNGE

ZUSÄTZLICHE INFORMATIONEN

APPENDIX

Deutsch

Verwendung des grafischen Bildschirm-Menüs (GUI)

Durch Einrichten der Parameter im grafischen Bildschirm-Menü können Sie eine Reihe Systemeinstellungen für Ihr Hörfeld vornehmen. Im Folgenden werden einige der nützlichen Menüs kurz beschrieben, die Sie im grafischen Bildschirm-Menü konfigurieren können. Für Einzelheiten siehe „Grafisches Bildschirm-Menü (GUI)“ (Seite 65).

Anpassung der Lautsprechereinstellungen

Falls die Lautsprechereinstellungen des automatischen Setups den Anforderungen Ihres Hörfelds nicht entsprechen, können sie diese manuell anpassen.
Setup → Lautsprecher (Seite 76)

Einstellung des Stummschaltpegels

Falls Sie den Ton nicht völlig stummschalten möchten, wenn Sie z.B. während Ihrer Lieblingssendung einen Anruf erhalten, können Sie mit diesem Menü den Stummschaltpegel einstellen.
Setup → Lautstärke → Mute Typ (Seite 78)

Einstellung des anfänglichen Lautstärkepegels

Mit diesem Parameter können Sie die anfängliche Lautstärke einstellen, ungeachtet des Aufnahmepegels der Audioquelle.
Setup → Lautstärke → Grundlautst. (Seite 78)

Einstellung des Dynamikumfangs

Unter Dynamikumfang versteht man den Bereich zwischen maximalem bis minimalem Lautstärkepegel. Je höher der Dynamikumfang ist, umso genauer werden die Bitstream-Signale wiedergegeben. Der Dynamikumfang kann separat für Lautsprecher und Kopfhörer eingestellt werden. Verwenden Sie das Merkmal der adaptiven Regelung des Dynamikumfangs, um den Dynamikumfang automatisch in Verbindung mit dem Lautstärkepegel einzustellen.

Setup → Ton → Dynamikumfg. (Seite 79)
Setup → Lautstärke → Adaptive DRC (Seite 78)

Einstellung der Audio- und Videosynchronisation

Je nach der Videoquellenkomponente kann es durch Verarbeitungsprobleme vorkommen, dass das Bild im Vergleich zum Ton verzögert ist. In diesem Fall müssen Sie die Audio-Verzögerung manuell einstellen, um sie mit dem Videobild zu synchronisieren. Falls die Videoquellenkomponente die LIPSYNC-Funktion unterstützt und über einen HDMI-Anschluss mit diesem Gerät verbunden ist, kann die Audio- und Videosynchronisation automatisch erfolgen.
Setup → Ton → Lippensync. (Seite 81)

Änderung der Eingang/Ausgang-Zuordnung

Falls die vorgegebenen Eingang/Ausgang-Zuordnungen dieses Gerätes nicht Ihren anzuschließenden Geräten entsprechen, können sie entsprechend geändert werden. Sie können ebenfalls den im Frontblenden-Display oder grafischen Bildschirm-Menü anzuzeigenden Eingangsnamen ändern.
Setup → Option → I/O-Zuordn. (Seite 86)
Setup → Option → Eingang umbenennen (Seite 86)

Ausgleichen der Lautstärkeunterschiede zwischen Eingangsquellen

Der Lautstärkepegel der einzelnen an diesem Gerät angeschlossenen Audioquellenkomponenten kann unterschiedlich sein. In diesem Fall kann mit diesem Merkmal der Ausgangspegel der einzelnen Eingangsquellenkomponenten eingestellt werden.
Eingangswahl → (Eingangsquelle) → (Untermenü) → Anpass. Lautst. (Seite 74)

Zuordnung einer Hintergrundvideoquelle für diskreten Multikanaleingang

Wenn Sie bei diskretem Multikanaleingang Videobilder genießen möchten, können Sie mit dieser Einstellung die gewünschte Videoeingangsquelle konfigurieren. Um zum Beispiel beim Hören von Musikquellen von einem Multi-Format-Player oder einem externen Decoder DVD-Videobilder zu betrachten, wählen Sie die Einstellung „DVD“.
Eingangswahl → MULTI CH → (Untermenü) → Hintergr. Video (Seite 75)

Einstellung der Helligkeit des Frontblende-Displays

Mit dieser Einstellung können Sie das Frontblende-Display heller oder dunkler machen.
Setup → Option → Bildschirm-Einstell. → Geräte-Displ. → Dimmer (Seite 87)

Ein- oder Ausschalten des Kurzmeldungsdisplays

Bei jeder Betätigung der Bedienungselemente an der Frontblende oder der Fernbedienung gibt dieses Gerät Kurzmeldungen auf dem Videomonitor aus. Falls Sie das Kurzmeldungsdisplay ausschalten möchten, wählen Sie die Einstellung „Aus“. (Die ursprüngliche werkseitige Einstellung ist „Ein“.)
Setup → Option → Bildschirm-Einstell. → Kurzmeldung (Seite 87)

Einstellung der Anzeigedauer des grafischen Bildschirm-Menüs

Sie können einstellen, wie lange Wiedergabeinformationen im grafischen Bildschirm-Menü erscheinen, nachdem Sie einen bestimmten Vorgang ausgeführt haben.
Setup → Option → Bildschirm-Einstell. → Wiederg.-Bildschirm (Seite 87)

Schützen der Einstellungen

Sie können dieses Merkmal verwenden, um versehentliche Änderungen der Soundfeld-Programmparameter und anderer Systemeinstellungen zu verhindern.
Setup → Option → Speicherschutz (Seite 86)

Merkmale

Eingebauter 7-Kanal-Leistungsverstärker

- ◆ Minimale effektive Ausgangsleistung (20 Hz bis 20 kHz, 0,04% Klirr, 8 Ω)
Vordere Lautsprecher: 140 W + 140 W
Center-Lautsprecher: 140 W
Surround-Lautsprecher: 140 W + 140 W
Hintere Surround-Lautsprecher: 140 W + 140 W

Vielfalt von Eingangs-/Ausgangsbuchsen

- ◆ HDMI (IN x 4, OUT x 2), Component-Video (IN x 3, OUT x 1), S-Video (IN x 6, OUT x 3), Composite-Video (IN x 6, OUT x 5), Koaxial-Digital-Audio (IN x 3), Lichtleiter-Digital-Audio (IN x 5, OUT x 2), Analog-Audio (IN x 10, OUT x 3)
- ◆ Lautsprecherausgänge (7 Kanäle), Vorverstärkerausgänge (7 Kanäle), Subwoofer-Ausgang, Presence-Ausgänge, Zone 2/Zone 3-Ausgänge
- ◆ Diskrete Mehrkanaleingänge (6 oder 8 Kanäle)

Soundfeldprogramme

- ◆ Firmeneigene Yamaha Technologie zur Erzeugung von Soundfeldern
- ◆ CINEMA DSP 3D
- ◆ Compressed Music Enhancer-Modus
- ◆ Virtual CINEMA DSP
- ◆ SILENT CINEMA

Digital-Audiodecoder

- ◆ Dolby TrueHD, Dolby Digital Plus Decoder
- ◆ DTS-HD Master Audio, DTS-HD High Resolution Audio Decoder
- ◆ Dolby Digital/Dolby Digital EX Decoder
- ◆ DTS/DTS-ES Matrix 6.1, Discrete 6.1, DTS 96/24 Decoder
- ◆ Dolby Pro Logic/Dolby Pro Logic II/Dolby Pro Logic IIX Decoder
- ◆ DTS NEO:6 Decoder

Hochentwickelter UKW/MW-Tuner

- ◆ 40-Sender-Zufalls- und -Direkt-Festsenderabstimmung
- ◆ Automatische Festsenderabstimmung
- ◆ Radio-Daten-System-Fähigkeit (nur Modelle für Europa)

HDMI™ (High-Definition Multimedia Interface)

- ◆ HDMI-Schnittstelle für Standard-, betontes oder hoch aufgelöstes Video sowie Mehrkanal-Digitalklang auf Basis von HDMI Version 1.3a (lizenziert von der HDMI Licensing, LLC.)
 - Informationsfähigkeit für automatische Audio- und Videosynchronisation (Lippensynchronisation)
 - Deep Color Videosignal (30/36-Bit) Übertragungsfähigkeit
 - „x.v.Color“ Videosignal-Übertragungsfähigkeit
 - Fähigkeit für hohe Bildwiederholfrequenz und hochauflösende Videosignale
 - Fähigkeit für digitale HD-Audioformatsignale

- ◆ HDCP (High-bandwidth Digital Content Protection System), lizenziert von der Digital Content Protection, LLC.
- ◆ Fähigkeit zur Aufwärts-Konvertierung von Analog-Video auf HDMI Digital-Video (Composite-Video ↔ S-Video ↔ Component-Video → HDMI Digital-Video) für Monitorausgang
- ◆ Analog- und HDMI-Video-Hochskalierung: 480i(576i) → 480p(576p)/720p/1080i/1080p, 480p(576p) → 720p/1080i/1080p, 720p → 1080i/1080p, 1080i → 720p/1080p

DOCK-Buchse

- ◆ DOCK-Buchse zum Anschließen eines Yamaha iPod-Universaldocks (wie dem getrennt erhältlichen YDS-11) oder drahtlosen Bluetooth-Audioempfängers (wie dem getrennt erhältlichen YBA-10)

USB- und Netzwerk-Merkmale

- ◆ USB-Port zum Anschließen eines USB-Speichergeräts, einer USB-Festplatte oder eines tragbaren USB-Audio-Players
- ◆ NETWORK-Port zum Anschließen eines PC und Yamaha MCX-2000 oder Zugriff auf Internet-Radio über ein LAN
- ◆ DHCP automatische oder manuelle Netzwerk-Konfiguration
- ◆ Web-basierende Steuerung dieses Geräts über einen Webbrowser

Automatische Lautsprecher-Setup-Merkmale

- ◆ Fortschrittliches YPAO (Yamaha Parametric room Acoustic Optimizer) für automatisches Lautsprecher-Setup
- ◆ Fähigkeit mehr Hörpositionen zu messen
- ◆ Fähigkeit parametrischen Equalizer zu wählen

Andere Merkmale

- ◆ 192-kHz/24-Bit D/A-Wandler
- ◆ Grafisches Bildschirm-Menüs, die Ihnen das Optimieren dieser Einheit gestatten, um zu Ihrer individuellen Audio/Video-Anlage zu passen
- ◆ Musikinhalte-Menü zum bequemen Navigieren durch die Musikinhaltenmenüs Ihres iPod, USB-Geräts, Internet-Radios usw.
- ◆ PURE DIRECT-Modus für reinen HiFi-Sound mit allen Quellen
- ◆ Adaptive Einstellfähigkeit des Dynamikumfangs
- ◆ Adaptive DSP-Effektpegel-Einstellfähigkeit
- ◆ Fernbedienung mit voreingestelltem Fernbedienungscodes, Lern- und Makrofähigkeit
- ◆ Benutzerangepasste Einrichtung von ZONE 2/ZONE 3
- ◆ Zonenumschaltfähigkeit zwischen Hauptzone und ZONE 2/ZONE 3 unter Einsatz von ZONE CONTROLS
- ◆ Speicherung und Abruf mehrfacher Systemparametereinstellungen unter Einsatz von Sys.Speicher
- ◆ Einschlaf-Timer für jede Zone

Mitgeliefertes Zubehör

Überprüfen Sie, dass Sie alle der folgenden Teile erhalten haben.

- Fernbedienung
- Vereinfachte Fernbedienung
- Batterien (4) (Mikro, AAA, LR03, UM-4)
- Netzkabel (zwei für Asien-Modell)
- Optimierungsmikrofon
- MW-Rahmenantenne
- UKW-Zimmerantenne

Wollen wir beginnen

Über diese Anleitung

- ☼ zeigt einen Tipp für Ihre Bedienung an.
- Manche Operationen können ausgeführt werden, indem Sie entweder die Tasten an der Frontblende oder auf der Fernbedienung verwenden. Falls die Tastenbezeichnungen zwischen der Frontblende und der Fernbedienung unterschiedlich sind, sind die Tastenbezeichnungen der Fernbedienung in Klammern aufgeführt.
- Diese Anleitung wurde vor der Produktion gedruckt. Änderungen des Designs und der technischen Daten im Sinne ständiger Verbesserungen usw. vorbehalten. Im Falle einer Differenz zwischen der Anleitung und dem Produkt, weist das Produkt Priorität auf.
- „**MASTER ON/OFF**“ oder „**DVD**“ (Beispiel) zeigen die Namen von Bedienungselementen an der Frontblende oder Fernbedienung an. Siehe beiliegendes Blatt oder Seiten am Ende dieser Anleitung für Informationen über die jeweilige Lage der Teile.

■ Einsetzen der Batterien in die Fernbedienung

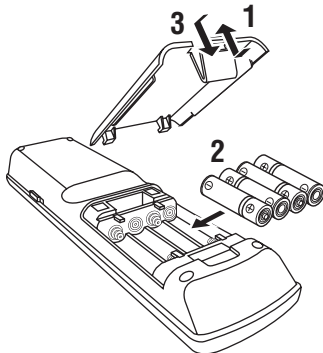

1 Nehmen Sie den Batteriefachdeckel ab.

2 Setzen Sie die vier mitgelieferten Batterien (AAA, LR03, UM-4) mit der im Batteriefach bezeichneten Polarität (+ und -) ein.

3 Bringen Sie den Batteriefachdeckel wieder an.

Hinweise

- Tauschen Sie alle Batterien aus, wenn Sie die folgenden Symptome feststellen:
 - Die Reichweite der Fernbedienung lässt nach.
 - Die Übertragungsanzeige blinkt nicht oder leuchtet sehr schwach.
- Verwenden Sie niemals alte Batterien gemeinsam mit neuen Batterien.
- Verwenden Sie niemals gleichzeitig Batterien unterschiedlichen Typs (wie z.B. Alkali- und Manganbatterien). Lesen Sie die Aufschrift auf der Verpackung aufmerksam durch, da diese unterschiedlichen Batterietypen gleiche Form und Farbe aufweisen können.
- Falls die Batterien auslaufen sollten, entsorgen Sie diese unverzüglich. Vermeiden Sie eine Berührung des ausgelaufenen Materials, und lassen Sie dieses niemals in Kontakt mit Ihrer Kleidung usw. kommen. Reinigen Sie das Batteriefach gründlich, bevor Sie neue Batterien einsetzen.
- Die Batterien nicht mit dem normalen Haushaltsmüll wegwerfen, sondern in Übereinstimmung mit den örtlichen Vorschriften entsorgen.
- Wenn Sie die Fernbedienung länger als 2 Minuten ohne Batterien belassen, oder wenn verbrauchte Batterien in der Fernbedienung verbleiben, kann der Speicherinhalt unter Umständen gelöscht werden. Falls der Speicher gelöscht wurde, setzen Sie neue Batterien ein, stellen Sie den Fernbedienungscode ein, und programmieren Sie alle erforderlichen Funktionen, die gelöscht wurden.

■ VOLTAGE SELECTOR (nur Modelle für Asien und Universalmodell)

Vorsicht

Der Spannungswahlschalter VOLTAGE SELECTOR an der Rückseite dieses Gerätes muss auf Ihre örtliche Netzspannung eingestellt werden, BEVOR Sie den Netzstecker an der Netzdose einstecken. Eine falsche Einstellung des Spannungswahlschalters VOLTAGE SELECTOR kann zu Schäden am Gerät führen und eine mögliche Brandgefahr darstellen.

Drehen Sie den Spannungswahlschalter VOLTAGE SELECTOR mit einem Schlitzschraubenzieher im Uhrzeigersinn oder gegen den Uhrzeigersinn.

Die folgenden Netzspannungen können verwendet werden:
110/120/220/230–240 V Wechselspannung, 50/60 Hz

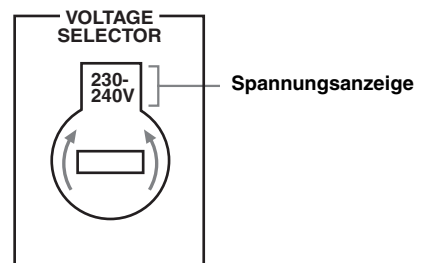

Schnellstartanleitung

Die folgenden Schritte beschreiben die leichteste Art, DVD-Filmwiedergabe in Ihrem Heimkino zu genießen.

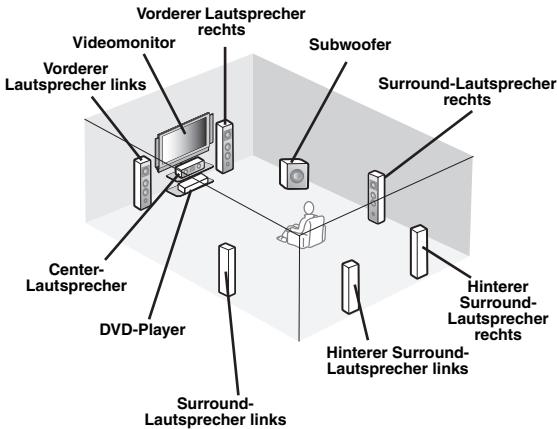

Schritt 1: Richten Sie Ihre Lautsprecher ein.

S. 6

Schritt 2: Schließen Sie Ihren DVD-Player und anderen Komponenten an.

S. 7

Schritt 3: Schalten Sie die Stromversorgung ein und starten Sie die Wiedergabe.

S. 8

Genießen Sie DVD-Wiedergabe!

Vorbereitung: Überprüfen der erforderlichen Teile

Für diese Schritte benötigen Sie die folgenden mitgelieferten Zubehörteile.

Netzkabel

Die folgenden Teile sind nicht im Lieferumfang dieser Einheit enthalten.

Lautsprecher

Vordere Lautsprecher x 2

Center-Lautsprecher x 1

Surround-Lautsprecher x 4

Wählen Sie magnetisch abgeschirmte Lautsprecher. Die beiden vorderen Lautsprecher sind eine Mindestvoraussetzung. Die Priorität bei der Verwendung anderer Lautsprecher ist wie folgt:

1. Zwei Surround-Lautsprecher
2. Ein Center-Lautsprecher
3. Ein (oder zwei) hintere Surround-Lautsprecher

Aktiver Subwoofer x 1

Wählen Sie einen mit einer Cinch-Eingangsbuchse ausgestatteten Subwoofer.

Lautsprecherkabel x 7

Subwooferkabel x 1

Wählen Sie ein Mono-Cinchkabel.

DVD-Player x 1

Wählen Sie einen mit koaxialer digitaler Audio-Ausgangsbuchse und Composite-Video-Ausgangsbuchse ausgestatteten DVD-Player.

Videomonitor x 1

Wählen Sie einen mit einer Composite-Video-Eingangsbuchse ausgestatteten TV-Monitor, Videomonitor oder Projektor.

Videokabel x 2

Wählen Sie ein Composite-Video-Cinchkabel.

Koaxiales Digital-Audiokabel x 1

Schritt 1: Richten Sie Ihre Lautsprecher ein.

Stellen Sie Ihre Lautsprecher im Raum auf und schließen sie an diese Einheit an.

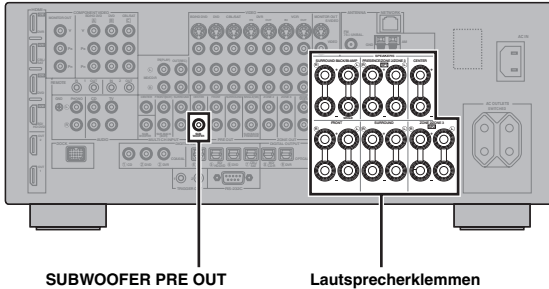

SUBWOOFER PRE OUT

Lautsprecherklemmen

1 Stellen Sie Ihre Lautsprecher und Subwoofer im Raum auf.

2 Schließen Sie die Lautsprecherkabel an jeden Lautsprecher an.

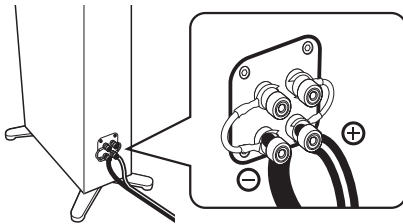

3 Schließen Sie jedes Lautsprecherkabel an die entsprechende Klemme dieses Gerätes an.

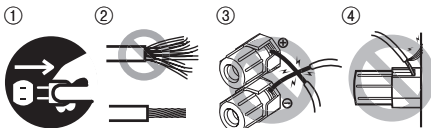

- ① Stellen Sie sicher, dass dieses Gerät und der Subwoofer von den Netzsteckdosen getrennt sind.
- ② Verdrillen Sie die frei liegenden Drähte der Lautsprecherkabel, um Kurzschlüsse zu vermeiden.
- ③ Lassen Sie nicht die blanken Lautsprecherdrähte einander berühren.
- ④ Lassen Sie nicht die blanken Lautsprecherdrähte jegliche Metallteile dieses Geräts berühren.

Stellen Sie sicher, dass linker Kanal (L), rechter Kanal (R), „+“ (Rot) und „-“ (Schwarz) richtig angeschlossen sind.

Vordere Lautsprecher und Center-Lautsprecher

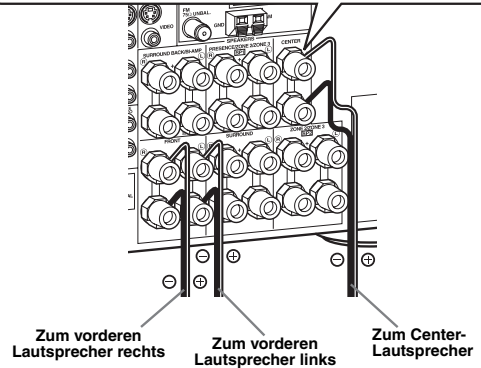
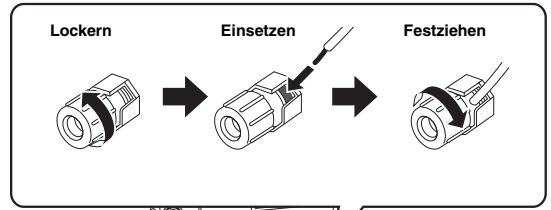

Surround- und hintere Surround-Lautsprecher

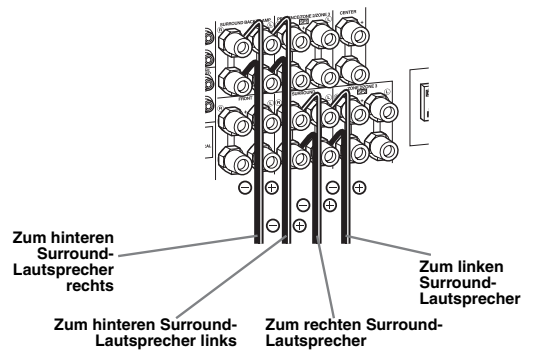

4 Schließen Sie das Subwooferkabel an die SUBWOOFER PRE OUT-Buchse dieses Geräts und an die Eingangsbuchse des Subwoofers an.

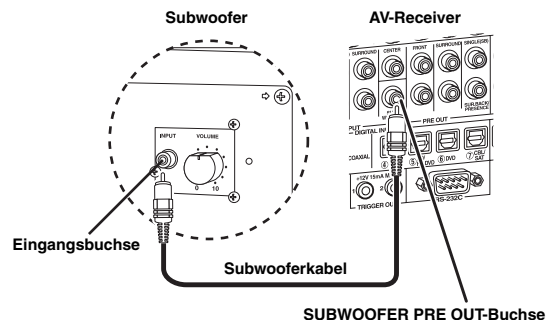

SUBWOOFER PRE OUT-Buchse

Schritt 2: Schließen Sie Ihren DVD-Player und anderen Komponenten an.

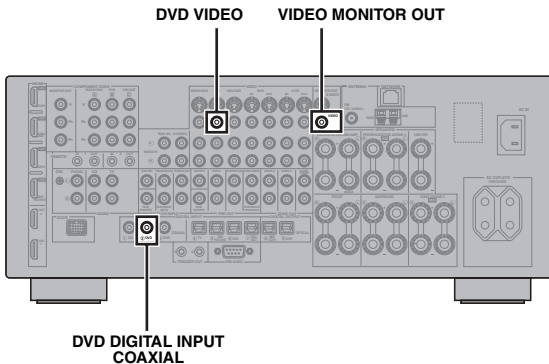

Stellen Sie sicher, dass dieses Gerät und der DVD-Player von den Netzsteckdosen getrennt sind.

- 1 Schließen Sie das koaxiale Digital-Audiokabel an die koaxiale Digital-Audio-Ausgangsbuchse Ihres DVD-Players und die DVD DIGITAL INPUT COAXIAL-Buchse dieses Geräts an.

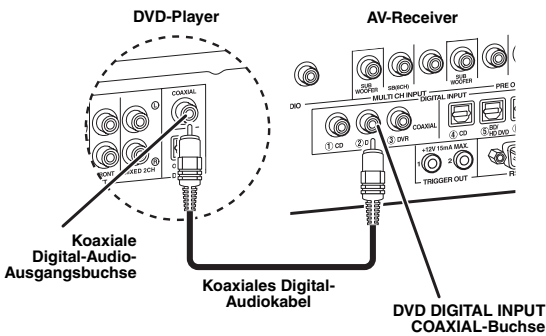

- 2 Schließen Sie das Videokabel an die Composite-Video-Ausgangsbuchse Ihres DVD-Players und die DVD VIDEO-Buchse dieses Geräts an.

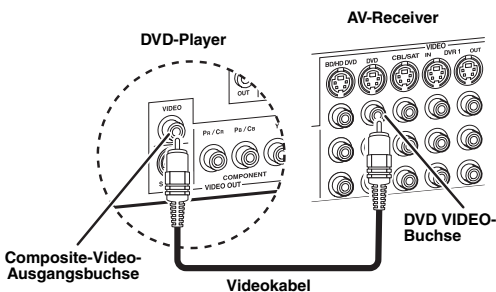

- 3 Schließen Sie das Videokabel an die VIDEO MONITOR OUT-Buchse dieses Geräts und an die Video-Eingangsbuchse Ihres Videomonitors an.

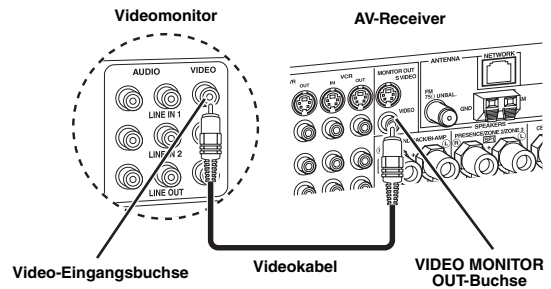

- 4 Verbinden Sie das Netzkabel mit diesem Gerät und stecken Sie dann den Netzstecker dieses Geräts und anderer Komponenten in die Netzsteckdose.



Für Einzelheiten zum Anschließen des Netzkabels siehe Seite 25.

■ Für weitere Anschlüsse

- Andere Lautsprecherkombinationen S. 12
- Informationen über Buchsen und Kabelstecker S. 15
- Informationen über HDMI™ S. 16
- TV-Monitor oder Projektor S. 18
- Andere Komponenten S. 19
- Externer Verstärker S. 21
- Multi-Format-Player oder externer Decoder S. 22
- Yamaha iPod-Universaldock oder drahtloser Bluetooth-Audioempfänger S. 22
- UKW/MW-Antennen S. 24
- Netzwerk S. 23
- USB-Gerät S. 23

Schritt 3: Schalten Sie die Stromversorgung ein und starten Sie die Wiedergabe.

Prüfen Sie den Typ der angeschlossenen Lautsprecher.

Bei 6-Ohm-Lautsprechern stellen Sie „SPEAKER IMP.“ auf „6Ω MIN“, bevor Sie dieses Gerät verwenden (Seite 26). Sie können auch 4-Ohm-Lautsprecher als vordere Lautsprecher verwenden (Seite 110).

1 Schalten Sie den an dieses Gerät angeschlossenen Videomonitor ein.

2 Drücken Sie **(A) MASTER ON/OFF** an der Frontblende nach innen in die ON-Position.

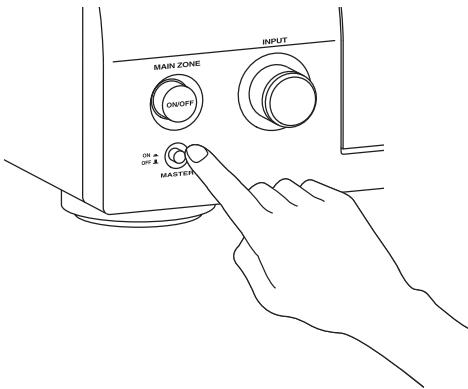

3 Drehen Sie den **(C) INPUT-Wahlschalter**, um die Eingangsquelle auf „DVD“ zu stellen.

4 Starten Sie die Wiedergabe der gewünschten DVD auf Ihrem Player.

5 Drehen Sie **(P) VOLUME**, um die Lautstärke einzustellen.

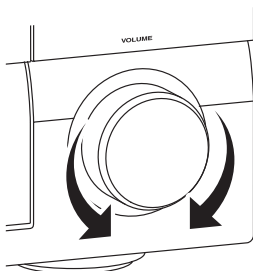

6 Drücken Sie **(B) MAIN ZONE ON/OFF**, um dieses Gerät in den Bereitschaftsmodus zu stellen.

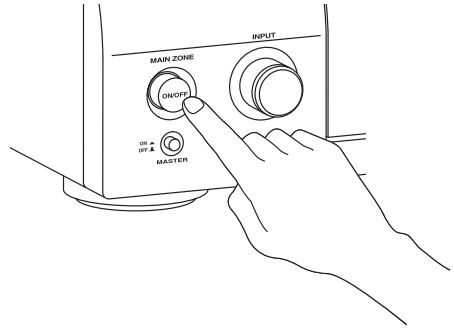

Für Einzelheiten zum Ein- oder Ausschalten dieses Geräts und des Bereitschaftsmodus siehe Seite 26.

■ Für andere Bedienungsvorgänge

- Automatische Optimierung der Lautsprecherparameter ☞ S. 30
- Grundlegende Bedienungsvorgänge zur Wiedergabe ☞ S. 36
- Soundfeldprogramme ☞ S. 40
- Reiner HiFi-Klang ☞ S. 47
- UKW/MW-Abstimmung ☞ S. 48
- Bluetooth-Gerätwiedergabe ☞ S. 54
- iPod-Wiedergabe ☞ S. 56
- Wiedergabe über USB oder Netzwerk ☞ S. 58

Anschlüsse

Rückseite

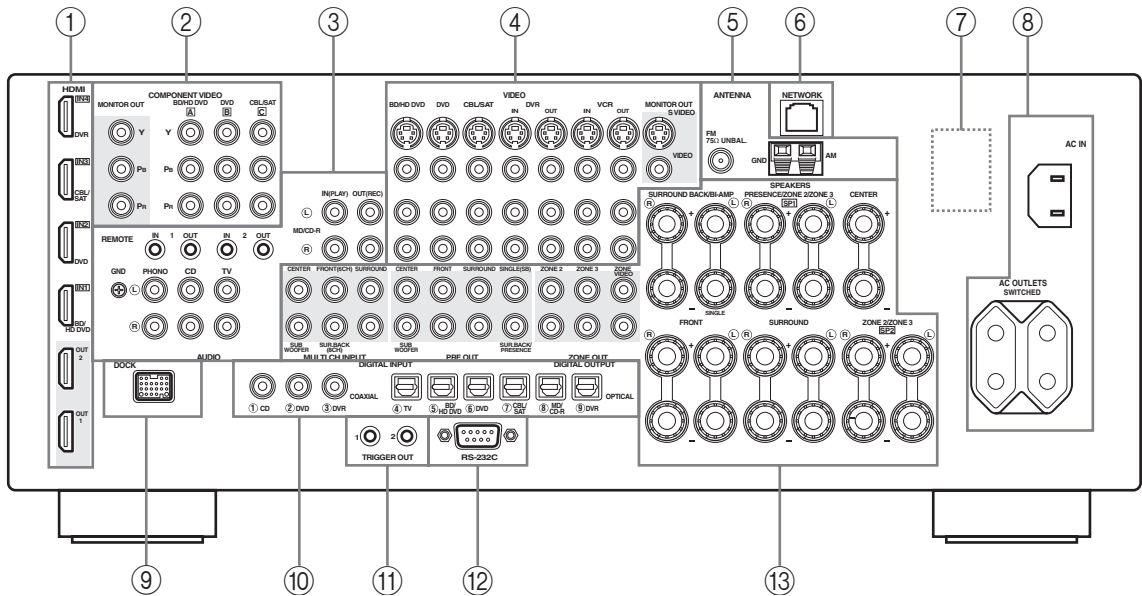

VORBEREITUNG

Name	Seite
① HDMI-Buchsen	16
② COMPONENT VIDEO-Buchsen	15
③ Audiokomponentenbuchsen	15
REMOTE IN/OUT-Buchsen	22, 106
④ Videokomponentenbuchsen	15
⑤ ANTENNA-Klemmen	24
⑥ NETWORK-Port	23
⑦ VOLTAGE SELECTOR (nur Modelle für Asien und Universalmodell)	25
⑧ AC IN	25
AC OUTLET(S)	25
⑨ DOCK-Buchse	22
⑩ DIGITAL INPUT/OUTPUT-Buchsen	15
⑪ TRIGGER OUT-Buchsen	108
⑫ RS-232C-Buchse	—
⑬ MULTI CH INPUT-Buchsen	22
PRE OUT-Buchsen	21
ZONE OUT-Buchsen	106
Lautsprecherklemmen	12

Hinweis

Die RS-232C-Buchse ist ein Steuerungserweiterungsanschluss, der nur für die Werksverwendung dient. Für Einzelheiten wenden Sie sich an Ihren Fachhändler.

Deutsch

Aufstellen der Lautsprecher

Das nachfolgende Lautsprecher-Layout zeigt die empfohlene Lautsprecheraufstellung.



- Eine 7.1-Kanal-Lautsprechieranordnung wird stark empfohlen, um den Klang von digitalen HD-Audioformaten (Dolby TrueHD, DTS-HD Master Audio usw.) mit Soundfeldprogrammen wiederzugeben.
- Wir empfehlen, dass Sie für die Effektsounds des CINEMA DSP-Soundfeldprogramms Presence-Lautsprecher hinzufügen.

7.1-Kanal-Lautsprechieranordnung

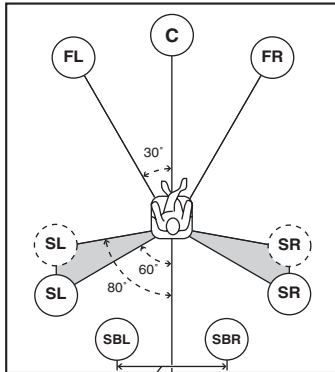

30 cm oder mehr

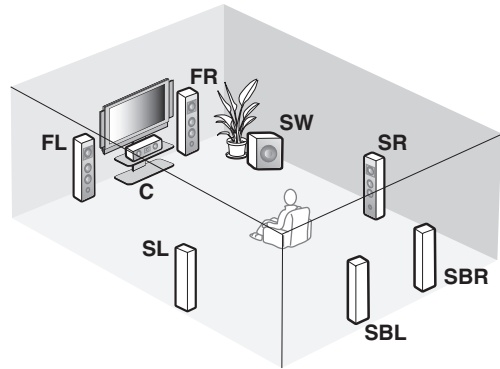

6.1-Kanal-Lautsprechieranordnung

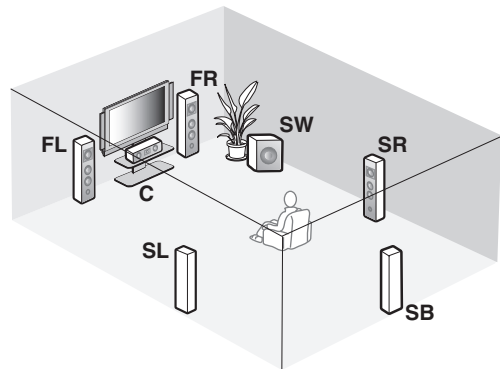
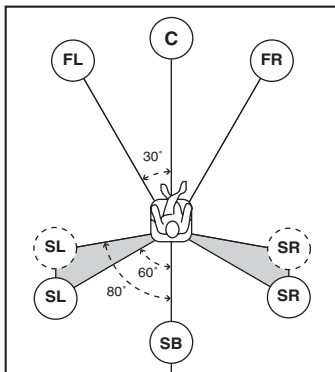

5.1-Kanal-Lautsprechieranordnung

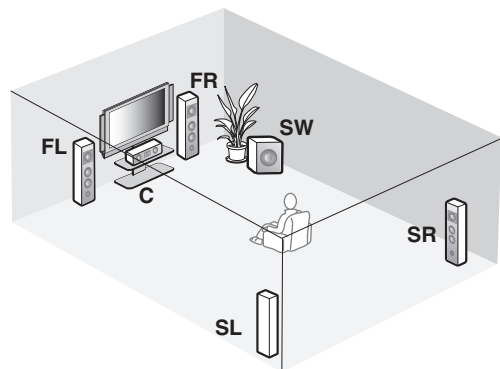
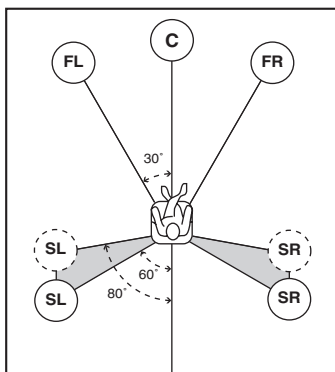

■ Lautsprechertypen

Vordere Lautsprecher links/rechts (FL und FR)

Die vorderen Lautsprecher werden für den Sound der Hauptquelle plus die Effektsounds verwendet. Stellen Sie diese Lautsprecher in gleicher Entfernung von der idealen Hörposition auf. Der Abstand des Lautspechters von dem Videomonitor sollte an jeder Seite gleich sein.

Center-Lautsprecher (C)

Der Center-Lautsprecher dient für die Klänge des mittleren Kanals (Dialog, Stimmen usw.). Falls Sie aus praktischen Gründen keinen Center-Lautsprecher verwenden können, dann kommen Sie auch ohne diesen aus. Die besten Ergebnisse werden jedoch mit dem vollständigen System erhalten.

Surround-Lautsprecher links/rechts (SL und SR)

Die Surround-Lautsprecher werden für die Effekt- und Surround-Sounds verwendet. Stellen Sie diese Lautsprecher in der 5.1-Kanal-Anordnung weiter hinten auf im Vergleich mit der Aufstellung in der 7.1-Kanal-Lautsprecheranordnung.

Hinterer Surround-Lautsprecher links/rechts (SBL und SBR) /Hinterer Surround-Lautsprecher (SB)

Die hinteren Surround-Lautsprecher ergänzen die Surround-Lautsprecher und bieten einen realistischeren Übergang zwischen vorne und hinten.

In der 6.1-Kanal-Lautsprecheranordnung werden die hinteren Surround-Kanalsignale links/rechts durch Konfigurieren der „Surr.Back“-Einstellung (Seite 76) abwärtsgemischt und am einzelnen hinteren Surround-Lautsprecher ausgegeben.

In der 5.1-Kanal-Lautsprecheranordnung werden die hinteren Surround-Kanalsignale links/rechts durch Konfigurieren der „Surr.Back“-Einstellung (Seite 76) an den Surround-Lautsprechern links und rechts ausgegeben.

Subwoofer (SW)

Die Verwendung eines Subwoofers mit eingebautem Verstärker, wie zum Beispiel des Yamaha Active Servo Processing Subwoofer Systems, ist nicht nur für die Betonung der Bassfrequenzen von jedem oder allen Kanälen wirksam, sondern auch für die HiFi-Klangreproduktion des LFE (Niederfrequenzeffekt)-Kanals, der in Bitstream- und Mehrkanal-PCM-Quellen enthalten ist. Die Position des Subwoofers ist nicht so kritisch, da die Basstöne keine starke Richtwirkung aufweisen. Es ist jedoch besser, wenn Sie den Subwoofer in der Nähe der vorderen Lautsprecher aufstellen. Drehen Sie diesen etwas gegen die Mitte des Raumes, um die Wandreflexionen zu reduzieren.

Für andere Lautsprecherkombinationen

Sie können Mehrkanal-Quellen mit Soundfeldprogrammen durch Verwendung einer anderen als der 7.1/6.1/5.1-Kanal-Lautsprecherkombination genießen. Verwenden Sie das automatische Setup-Merkmal (Seite 30) oder stellen Sie die „Lautsprecher“-Parameter (Seite 76) ein, um den Surroundklang an den angeschlossenen Lautsprechern auszugeben.

■ Presence-Lautsprecher links/rechts (PL und PR)

Presence-Lautsprecher ergänzen den Sound von den vorderen Lautsprechern mit zusätzlichem Ambienteneffekt, der von den Soundfeldprogrammen erzeugt wird (Seite 40). Wir empfehlen, dass Sie besonders für die Effektsounds des CINEMA DSP-Soundfeldprogramms Presence-Lautsprecher verwenden. Zur Verwendung der Presence-Lautsprecher verbinden Sie die Lautsprecher mit den SP1-Lautsprecherklemmen und stellen dann „Front Präsenz“ auf „Ja“ ein (Seite 76).

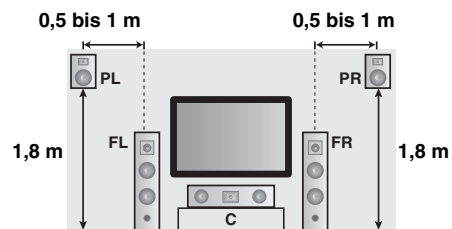

Anschließen der Lautsprecher

Stellen Sie sicher, dass linker Kanal (L), rechter Kanal (R), „+“ (Rot) und „-“ (Schwarz) richtig angeschlossen sind. Wenn die Verbindungen fehlerhaft sind, kann dieses Gerät die Eingangsquellen nicht akkurat reproduzieren.

Vorsicht

- Bevor Sie die Lautsprecher anschließen, stellen Sie sicher, dass dieses Gerät ausgeschaltet ist (Seite 26).
- Achten Sie darauf, dass sich die blanken Lautsprecherdrähte nicht gegenseitig oder andere Metallteile dieses Gerätes berühren. Anderenfalls könnten dieses Gerät und/oder die Lautsprecher beschädigt werden.
- Verwenden Sie magnetisch abgeschirmte Lautsprecher. Falls der Typ Lautsprecher trotzdem zu Interferenzen mit dem Monitor führt, stellen Sie die Lautsprecher entfernt von dem Monitor auf.
- Wenn Sie 6-Ohm-Lautsprecher verwenden, stellen Sie vor der Verwendung dieses Geräts immer „SPEAKER IMP.“ auf „6Ω MIN“ ein (Seite 26). Sie können auch 4-Ohm-Lautsprecher als vordere Lautsprecher verwenden (Seite 110).

Hinweise

- Ein Lautsprecherkabel besteht eigentlich aus einem Paar isolierter Drähte, die nebeneinander verlaufen. Kabel weisen eine unterschiedliche Farbe oder Form auf, d.h. es können Streifen, Vertiefungen oder ein Überstand vorhanden sein. Schließen Sie das gestreifte (oder anders markierte) Kabel an die (roten) „+“-Klemmen dieses Geräts und Ihres Lautsprechers an. Schließen Sie das normale Kabel an die (schwarzen) „-“-Klemmen an.
- Sie können sowohl die hinteren Surround-Lautsprecher als auch die Presence-Lautsprecher an dieses Gerät anschließen, wobei diese jedoch nicht gleichzeitig den Sound ausgeben. Das Gerät schaltet automatisch die Presence-Lautsprecher und hinteren Surround-Lautsprecher je nach den Eingangsquellen und den gewählten Soundfeldprogrammen um.

■ 7.1-Kanal-Lautsprecheranordnung

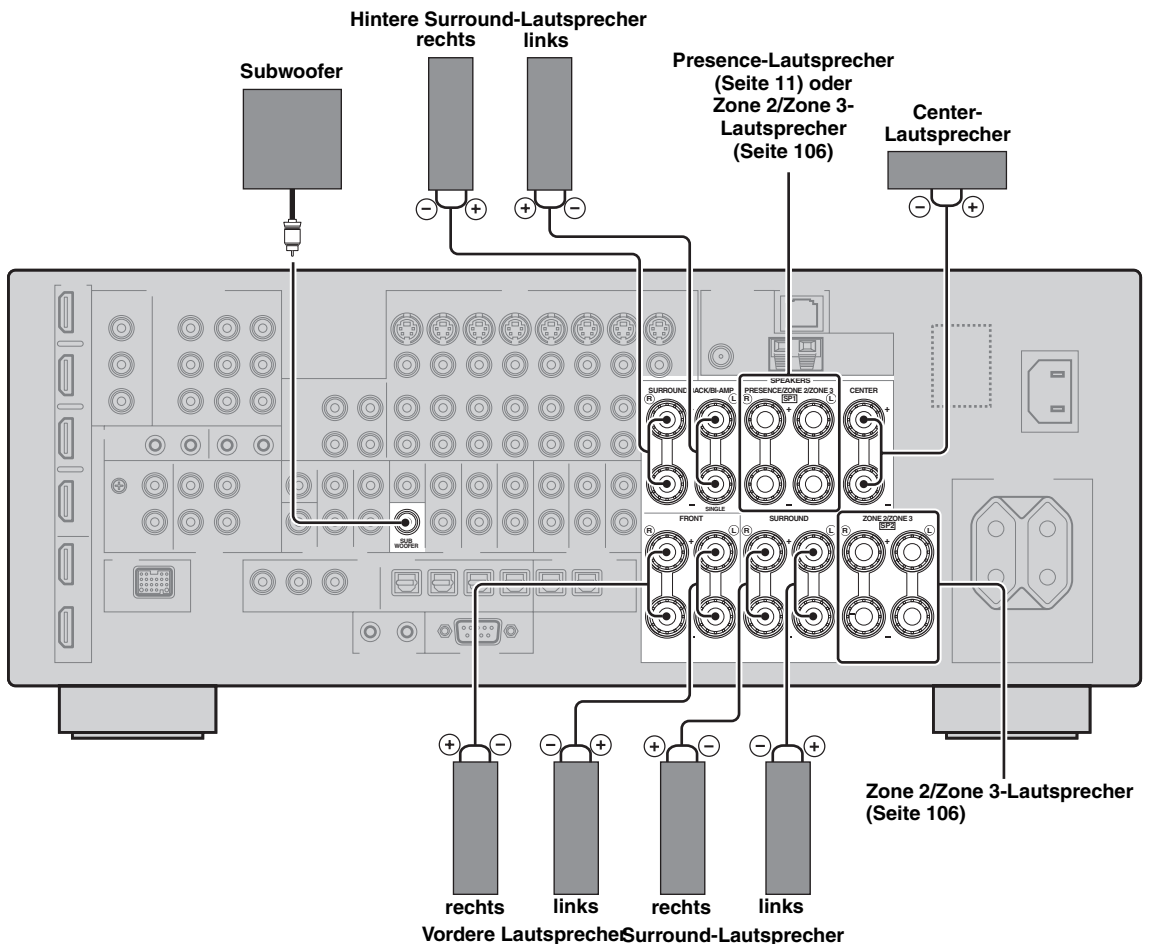

6.1-Kanal-Lautsprecheranordnung

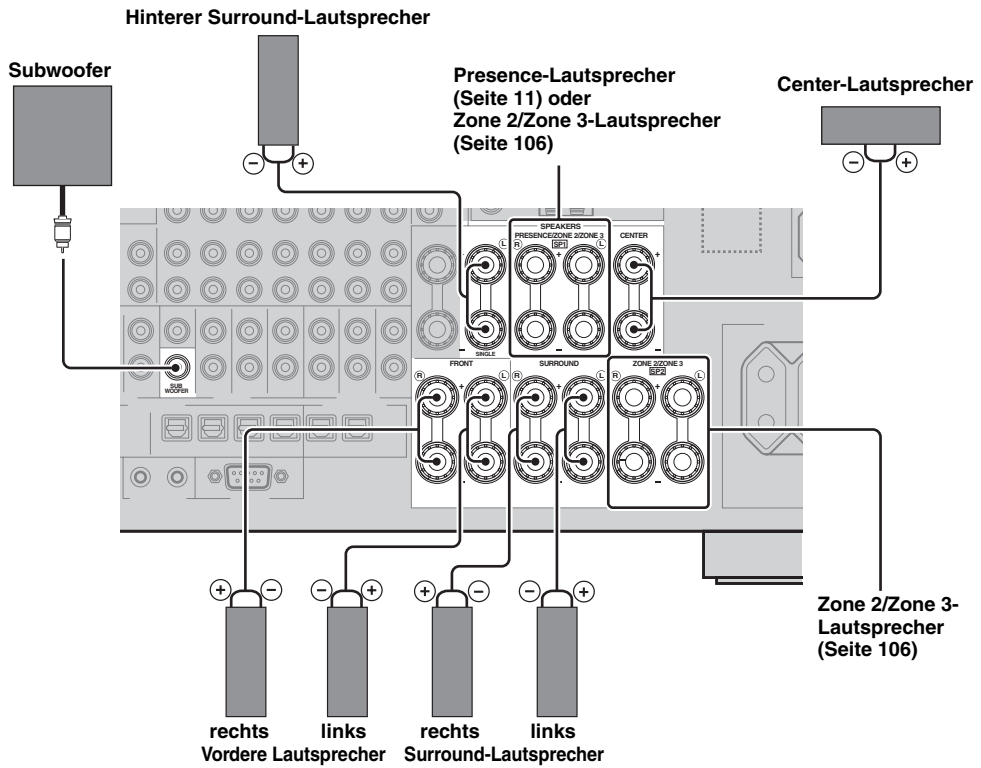

VORBEREITUNG

5.1-Kanal-Lautsprecheranordnung

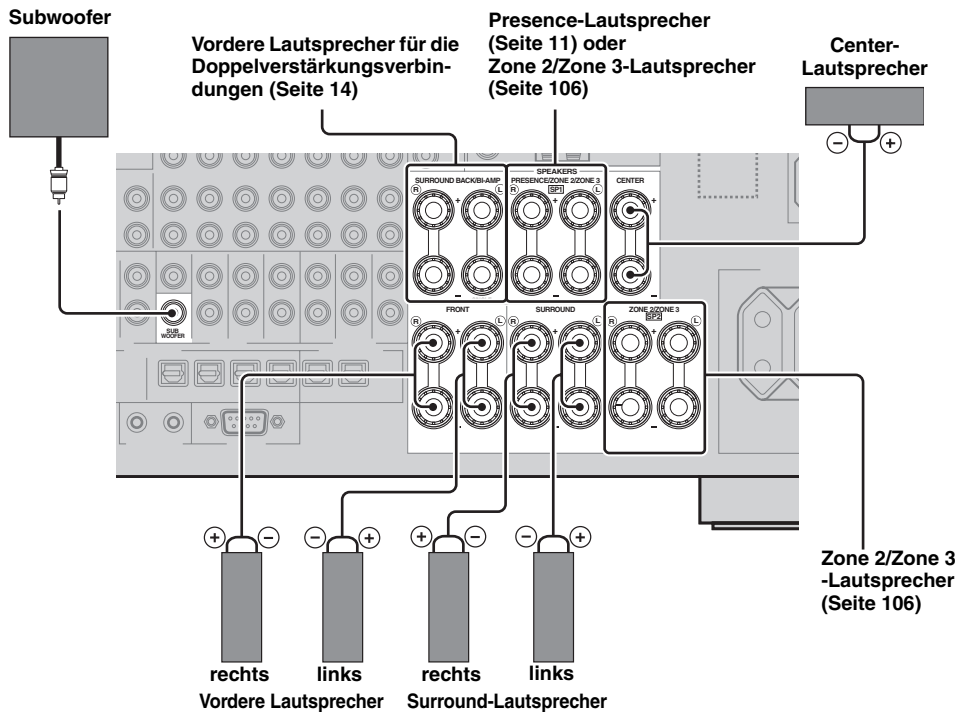

Deutsch

■ Anschluss der Lautsprecherkabel

- 1 Entfernen Sie etwa 10 mm der Isolierung vom Ende jedes Lautsprecherkabels und drehen dann die frei liegenden Drähte des Kabels zusammen, um Kurzschlüsse zu vermeiden.

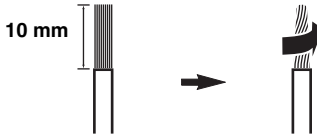

- 2 Lockern Sie den Knopf, stecken einen blanken Draht in die Bohrung und ziehen dann den Knopf fest.

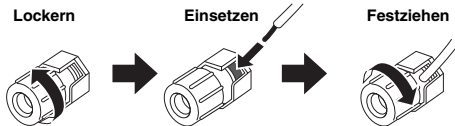

■ Anschließen von Bananensteckern (ausgenommen Modelle für Großbritannien, Europa, Asien und Korea)

Ziehen Sie den Knopf an und stecken dann den Bananenstecker in das Klemmen-Ende.

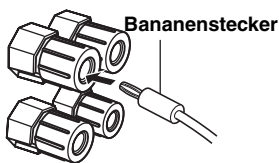

■ Verwenden von Doppelverstärkungsverbindungen

Vorsicht

Entfernen Sie die Kurzschlussbügel oder Brücken Ihrer Lautsprecher, um die LPF (Tiefen-Filter)- und HPF (Hochton-Filter)-Übergänge zu trennen.

Sie können wie nachfolgend gezeigt Doppelverstärkungs-Anschlüsse für ein Lautsprechersystem, das Doppelverstärkung unterstützt, vornehmen. Um die Anschlüsse zu aktivieren, konfigurieren Sie die „BI-AMP“-Einstellung (Seite 111).

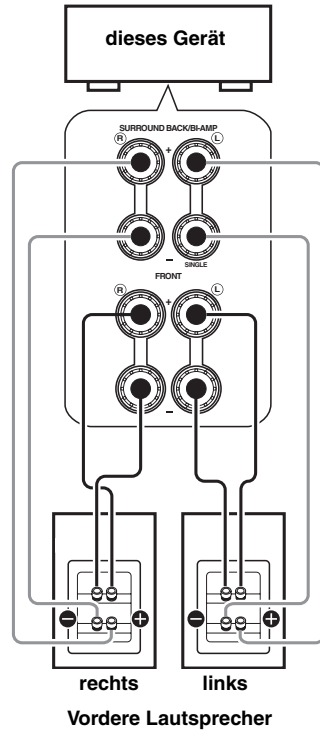

Hinweis

Wenn Sie eine herkömmliche Verbindung zu den Lautsprechern herstellen, sorgen Sie dafür, dass die Kurzschlussbügel richtig in die Klemmen der Lautsprecher gesteckt werden. Für Einzelheiten siehe die Bedienungsanleitung der Lautsprecher.

Informationen über Buchsen und Kabelstecker

Dieses Gerät ist mit drei Typen Audiobuchsen, drei Typen Videobuchsen und HDMI-Buchsen ausgestattet. Sie können den Buchsentyt in Abhängigkeit der anzuschließenden Komponente auswählen.

■ Audiobuchsen

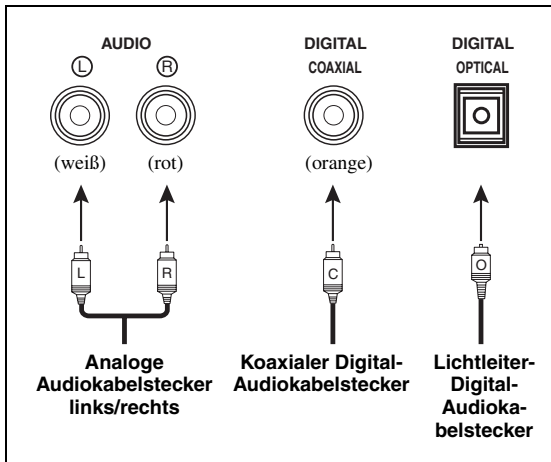

AUDIO-Buchsen

Für herkömmliche analoge Audiosignale, die über analoge Audiokabel links/rechts eingespeist werden. Schließen Sie die roten Stecker an die rechten Buchsen und die weißen Stecker an die linken Buchsen an.

COAXIAL-Buchsen

Für digitale Audiosignale, die über koaxiale Digital-Audiokabel übertragen werden.

OPTICAL-Buchsen

Für digitale Audiosignale, die über Lichtleiter-Digital-Audiokabel übertragen werden.

Hinweis

Sie können die Digitalbuchsen für die Eingabe von PCM-, Dolby Digital- und DTS-Bitstreams verwenden. Falls Sie eine Komponente sowohl an der COAXIAL-Buchse als auch an der OPTICAL-Buchse anschließen, wird dem an der COAXIAL-Buchse eingespeisten Signal Priorität eingeräumt. Alle Digitaleingangsbuchsen unterstützen Digitalabstastsignale bis zu 96 kHz.

■ Videobuchsen

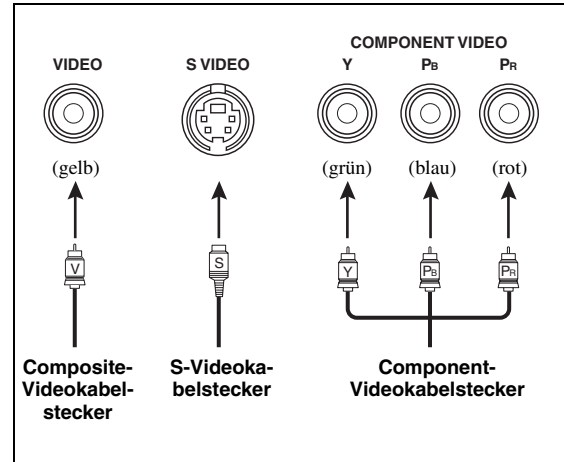

VIDEO-Buchsen

Für herkömmliche Composite-Videosignale, die über Composite-Videokabel anliegen.

S VIDEO-Buchsen

Für S-Video-Signale, aufgetrennt in Luminanz- (Y) und Chrominanz-Videosignale (C), die auf separaten Adern von S-Video-Kabeln übertragen werden.

COMPONENT VIDEO-Buchsen

Für Component-Videosignale, aufgetrennt in Luminanz- (Y) und Chrominanz-Videosignale (Pb, Pr), die auf separaten Adern von Component-Video-Kabeln übertragen werden.



Dieses Gerät verfügt über eine Videowandlungsfunktion. (Seite 17)

Informationen über HDMI™

Das Gerät verfügt über vier HDMI-Eingangsbuchsen und zwei HDMI-Ausgangsbuchsen für digitale Audio- und Videosignal-Ein- und Ausgänge.

■ HDMI-Buchse und -Kabelstecker

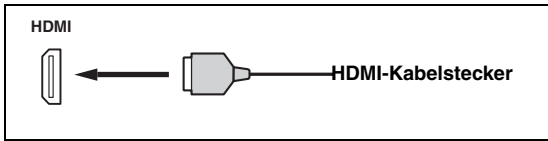

- Es wird empfohlen, dass Sie ein handelsübliches HDMI-Kabel mit aufgedrucktem HDMI-Logo von höchstens 5 m Länge verwenden.
- Verwenden Sie ein Umwandlungskabel (HDMI-Buchse ↔ DVI-D-Buchse) für den Anschluss dieses Gerätes an eine DVI-Komponente.
- Sie können eventuelle Probleme mit der HDMI-Verbindung prüfen (Seite 38).
- Wenn Sie „Modus“ in „Standby Durchleit.“ auf „Letzte Wahl“ oder „Fix“ einstellen, erlaubt dieses Gerät ein Durchleiten der an einer HDMI IN-Buchse anliegenden HDMI-Signale an eine HDMI OUT-Buchse (Seite 83).
- Dieses Gerät verfügt über zwei HDMI OUT-Buchsen. Sie können die aktive(n) HDMI OUT-Buchse(n) auswählen (Seite 37).
- Dieses Gerät verfügt über eine Videowandlerfunktion (Seite 17).

Hinweise

- Während der Datenübertragung darf das Kabel einer an den HDMI OUT-Buchsen dieses Gerätes angeschlossenen HDMI-Komponente weder abgezogen oder angeschlossen werden, noch darf die HDMI-Komponente ausgeschaltet werden. Anderenfalls kann es zu einer Unterbrechung der Wiedergabe oder zu Rauschstörungen kommen.
- Die HDMI OUT-Buchsen geben nur die Audiosignale aus, die an den HDMI-Eingangsbuchsen eingespeist werden.
- Wenn Sie den an eine HDMI OUT-Buchse über eine DVI-Verbindung angeschlossenen Videomonitor ausschalten, kann dieses Gerät die Verbindung mit der Komponente möglicherweise nicht wieder herstellen.

■ HDMI-Signalkompatibilität mit diesem Gerät

Audiosignale

Audiosignaltypen	Audiosignalfomate	Kompatible Medien
2-Kanal-Linear-PCM	2-Kanal, 32-192 kHz, 16/20/24-Bit	CD, DVD-Video, DVD-Audio usw.
Mehrkanal-Linear-PCM	8-Kanal, 32-192 kHz, 16/20/24-Bit	DVD-Audio usw.
DSD	2/5.1-Kanal, 2,8224 MHz, 1-Bit	SA-CD usw.
Bitstream	Dolby Digital, DTS	DVD-Video usw.
Bitstream (HD-Audio)	Dolby TrueHD, Dolby Digital Plus, DTS-HD Master Audio, DTS-HD High Resolution Audio	Blu-ray Disc, HD DVD usw.



- Wenn die Eingangsquellenkomponente die Bitstream-Audiosignale von Audio-Kommentaren decodieren kann, können Sie die

Audioquellen mit abwärtsgemischten Audio-Kommentaren mit folgenden Verbindungen abspielen:

- Analoger Mehrkanal-Audioeingang (Seite 22)
- DIGITAL INPUT OPTICAL (oder COAXIAL)
- Siehe die Bedienungsanleitung der Eingangsquellenkomponente, und stellen Sie die Komponente entsprechend ein.

Hinweise

- Bei der Wiedergabe von mit CPPM-Kopierschutz versehenem DVD-Audio können die Video- und Audiosignale je nach dem Typ des DVD-Players eventuell nicht richtig ausgegeben werden.
- Dieses Gerät ist mit HDCP-inkompatiblen HDMI- oder DVI-Komponenten nicht kompatibel.
- Zum Decodieren von Audio-Bitstreams auf diesem Gerät stellen Sie die Eingangsquelle entsprechend ein, so dass die Komponente die Bitstream-Audiosignale direkt ausgibt (d.h. nicht decodiert).
- Das Gerät ist nicht mit den Audio-Kommentarmerkmalen von Blu-ray Disc oder HD DVD kompatibel (zum Beispiel spezielle aus dem Internet heruntergeladene Audioinhalte). Das Gerät spielt nicht die Audio-Kommentare von Blu-ray Disc- oder HD DVD-Inhalten ab.

Videosignale

Dieses Gerät ist mit Videosignalen der folgenden Auflösungen kompatibel:

- 480i/60 Hz
- 576i/50 Hz
- 480p/60 Hz
- 576p/50 Hz
- 720p/60 Hz, 50 Hz
- 1080i/60 Hz, 50 Hz
- 1080p/60 Hz, 50 Hz, 24 Hz

Kompatibilität mit Deep Color- und x.v.Color-Videosignalen

Dieses Gerät unterstützt 30- oder 36-Bit Deep Color- und x.v.Color-Videosignale. Um diese an den HDMI OUT-Buchsen ausgegebenen Videosignale ohne Verarbeitung wiederzugeben, stellen Sie „HDMI ▶ HDMI“ auf „Unverändert“ ein (Seite 82).

Hinweis

Falls der Videomonitor Deep Color- und x.v.Color-Videosignale nicht unterstützt, kann die Videoquelle möglicherweise nicht korrekt wiedergegeben werden.

■ Vorgabe-Zuordnung der HDMI-Eingangsbuchsen

HDMI-Eingangsbuchse	Zugeordnete Eingangsquelle
IN1	BD/HD DVD
IN2	DVD
IN3	CBL/SAT
IN4	DVR

Audio- und Video-Signalfloss

■ Audiosignalfloss

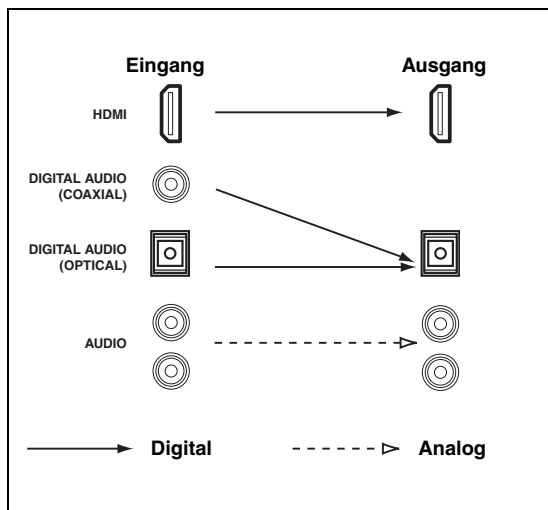

Hinweis

Nur die HDMI-Eingangsbuchsen unterstützen DSD, Dolby TrueHD, Dolby Digital Plus, DTS-HD Master Audio und DTS-HD High Resolution Audiosignaleingaben.

■ Videosignalfloss

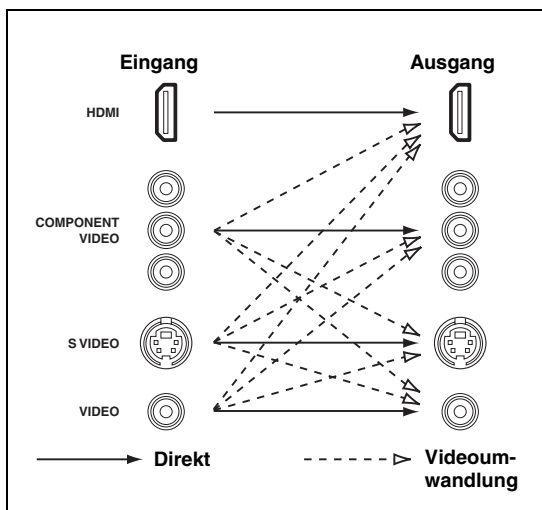

- Analog-nach-HDMI-Videowandlung ist immer möglich, außer wenn Videosignale an den HDMI-Eingangsbuchsen oder analoge Videosignale der Auflösung 1080p eingespeist werden.
- Zum Einstellen der Analog-nach-Analog-Videowandlung oder Ändern anderer Videoeinstellungen konfigurieren Sie die „Video“-Parameter (Seite 82).
- Wenn verschiedene analoge Videosignale gleichzeitig eingespeist werden, gilt folgende Prioritätsreihenfolge: (1) COMPONENT VIDEO, (2) S VIDEO, (3) VIDEO.

Anschluss eines TV-Monitors oder Projektors



Stellen Sie sicher, dass dieses Gerät und andere Komponenten von den Netzsteckdosen getrennt sind.



Zum Auswählen der an den HDMI OUT-Buchsen ausgegebenen Audiosignale konfigurieren Sie die „Audio Ausgang“-Einstellung (Seite 83).

Hinweis

Wenn Sie den an eine HDMI OUT-Buchse über eine DVI-Verbindung angeschlossenen Videomonitor ausschalten, kann dieses Gerät die Verbindung mit der Komponente möglicherweise nicht wieder herstellen. In diesem Fall blinkt die HDMI-Anzeige unregelmäßig.

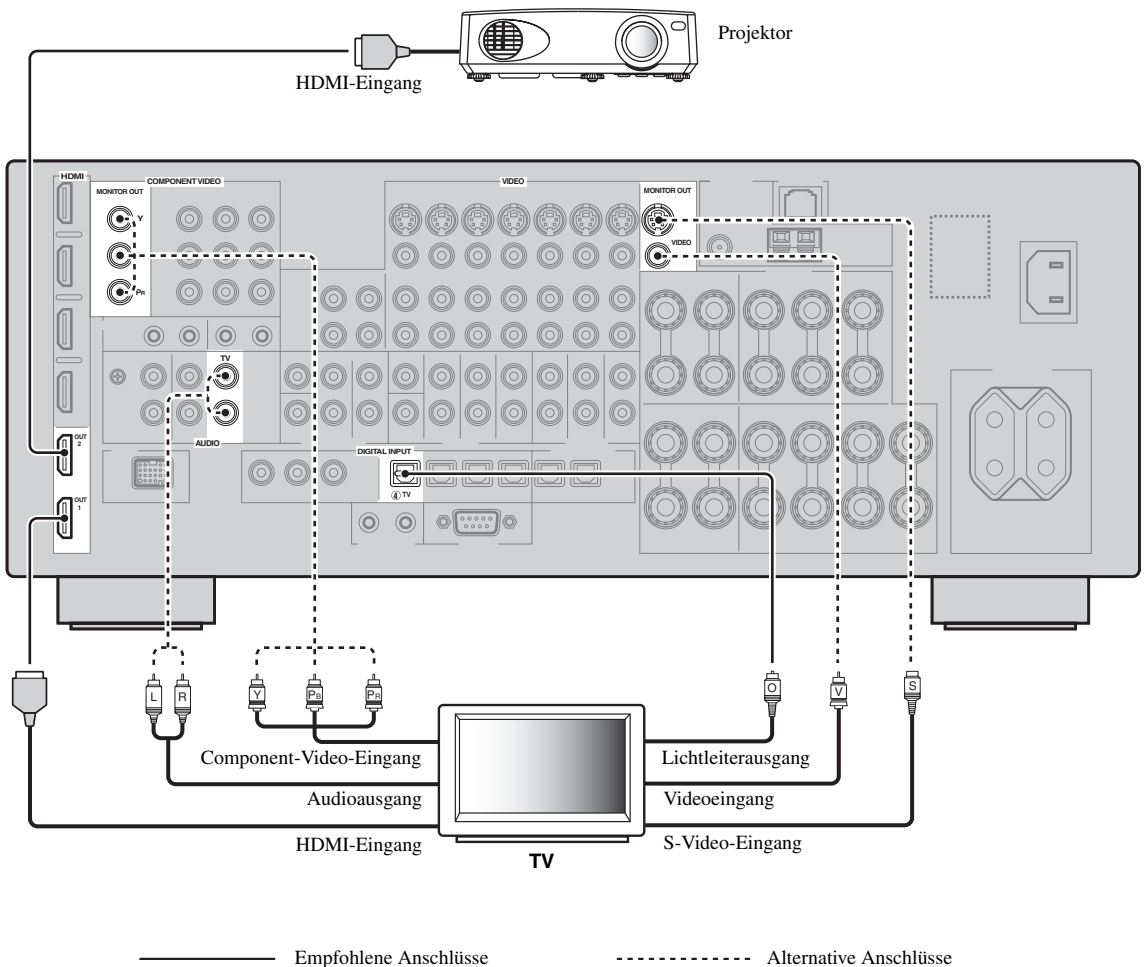

Anschluss von weiteren Komponenten

■ Anschluss von Audio- und Videokomponenten

Dieses Gerät ist mit drei Typen Audiobuchsen, drei Typen Videobuchsen und HDMI-Buchsen ausgestattet. Sie können den Buchsentyp in Abhängigkeit der anzuschließenden Komponente auswählen.



Ein HDMI-Kabel kann sowohl die digitalen Audio- als auch Videosignale übertragen.

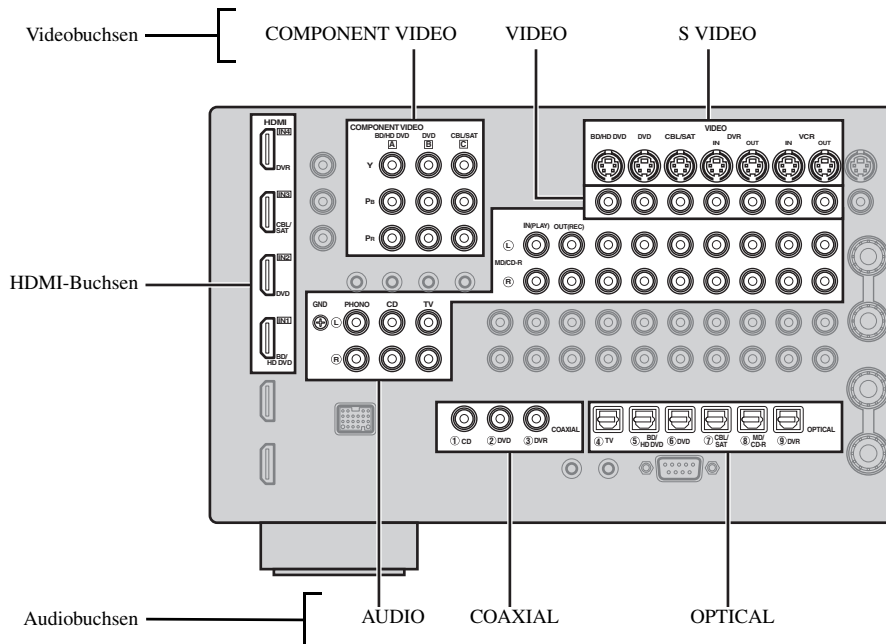

Anschlussbeispiel (Anschluss eines DVD-Players)

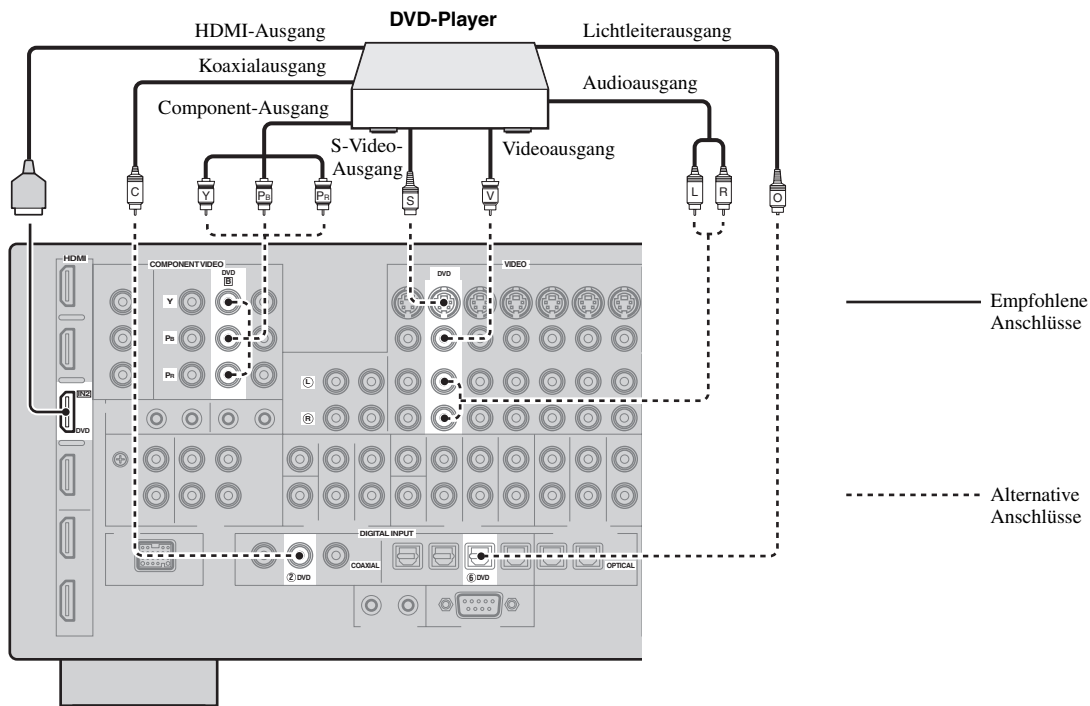

Audio- und Video-Anschlussbuchsen

Empfohlene Anschlüsse sind durch Fettschrift gekennzeichnet. Zum Anschließen eines Aufnahmegeräts sind zusätzliche Verbindungen für die Aufnahme notwendig (Signalübertragung von diesem Gerät zum Aufnahmegerät).



Stellen Sie sicher, dass dieses Gerät und andere Komponenten von den Netzsteckdosen getrennt sind.



Eine zusätzliche Komponente kann ebenfalls an den VIDEO AUX-Buchsen (Seite 24) an der Frontblende angeschlossen werden.

Komponente	Signaltyp	Anschlussbuchsen	
		An der Komponente	An diesem Gerät
Blu-ray Disc- oder HD DVD-Player	Audio/Video	HDMI-Ausgang	HDMI IN1 (BD/HD DVD)
	Audio	Lichtleiterausgang	OPTICAL (BD/HD DVD)
		Audioausgang (analog)	AUDIO (BD/HD DVD)
		Video	Component-Ausgang
	Video	S-Video-Ausgang	S VIDEO (BD/HD DVD)
		Videoausgang (Composite)	VIDEO (BD/HD DVD)
DVD-Player	Audio/Video	HDMI-Ausgang	HDMI IN2 (DVD)
	Audio	Lichtleiterausgang	OPTICAL (DVD)
		Koaxialausgang	COAXIAL (DVD)
		Audioausgang (analog)	AUDIO (DVD)
	Video	Component-Ausgang	COMPONENT VIDEO (DVD)
		S-Video-Ausgang	S VIDEO (DVD)
Videoausgang (Composite)		VIDEO (DVD)	
Set-Top-Box	Audio/Video	HDMI-Ausgang	HDMI IN3 (CBL/SAT)
	Audio	Lichtleiterausgang	OPTICAL (CBL/SAT)
		Audioausgang (analog)	AUDIO (CBL/SAT)
		Video	Component-Ausgang
	Video	S-Video-Ausgang	S VIDEO (CBL/SAT)
		Videoausgang (Composite)	VIDEO (CBL/SAT)
DVD-Recorder	Audio/Video	HDMI-Ausgang	HDMI IN4 (DVR)
	Audio	Koaxialausgang	COAXIAL (DVR)
		Audioausgang (analog)	AUDIO (DVR IN)
		Video	S-Video-Ausgang
	Videoausgang (Composite)		VIDEO (DVR IN)
	Audioaufnahme	Lichtleitereingang	OPTICAL (DVR)
		Audioeingang (analog)	AUDIO (DVR OUT)
	Videoaufnahme	S-Video-Eingang	S VIDEO (DVR OUT)
		Videoeingang (Composite)	VIDEO (DVR OUT)

Komponente	Signaltyp	Anschlussbuchsen	
		An der Komponente	An diesem Gerät
Videorecorder (VCR)	Audio	Audioausgang (analog)	AUDIO (VCR IN)
	Video	S-Video-Ausgang	S VIDEO (VCR IN)
		Videoausgang (Composite)	VIDEO (VCR IN)
	Audioaufnahme	Audioeingang (analog)	AUDIO (VCR OUT)
	Videoaufnahme	S-Video-Eingang	S VIDEO (VCR OUT)
Videoeingang (Composite)		VIDEO (VCR OUT)	
CD-Player	Audio	Koaxialausgang	COAXIAL (CD)
		Audioausgang (analog)	AUDIO (CD)
MD- oder CD-Recorder	Audio	Audioausgang (analog)	AUDIO (MD/CD-R IN)
	Audioaufnahme	Lichtleitereingang	OPTICAL (MD/CD-R)
		Audioeingang (analog)	AUDIO (MD/CD-R OUT)
Plattenspieler	Audio	Audioausgang (analog)	AUDIO (PHONO)

Hinweise

- Wenn die Videowandlung ausgeschaltet ist, stellen Sie sicher, dass Videoverbindungen desselben Typs wie bei Ihrem Fernsehgerät vorgenommen werden. Wenn Sie z.B. Ihr Fernsehgerät an der VIDEO MONITOR OUT-Buchse dieses Geräts angeschlossen haben, schließen Sie Ihre anderen Komponenten an die VIDEO-Buchsen an.
- Beachten Sie die Urheberrechtsgesetze in Ihrem Land, wenn Sie von CDs, Rundfunkprogrammen usw. Aufnahmen anfertigen möchten. Die Aufnahme von durch das Urheberrecht geschütztem Material kann einen Verstoß gegen die Urheberrechtsgesetze darstellen.
- Falls Sie Ihren DVD-Player sowohl an der OPTICAL-Buchse als auch an der COAXIAL-Buchse anschließen, wird dem an der COAXIAL-Buchse eingespeisten Signal Priorität eingeräumt.
- Signale des grafischen Bildschirm-Menüs werden nicht an den DVR OUT- sowie VCR OUT-Buchsen ausgegeben und können nicht aufgezeichnet werden.
- Zum Herstellen eines digitalen Anschlusses an eine andere Komponente als die die den einzelnen DIGITAL INPUT- oder DIGITAL OUTPUT-Buchsen zugeordneten Vorgabekomponente, konfigurieren Sie die „I/O-Zuordn.“-Einstellung (Seite 86).
- Zum Anschließen eines Plattenspielers mit niederpegeligem MC-Tonabnehmer an die PHONO-Buchse verwenden Sie einen Inline-Aufwärtstrafo oder einen MC-Vorverstärker.
- Schließen Sie Ihren Plattenspieler an die GND-Klemme dieses Geräts an, um das Rauschen in dem Signal zu vermindern.

■ Anschluss eines externen Verstärkers

Dieses Gerät hat mehr als genug Leistung für jede Heimanwendung. Falls Sie aber die Ausgangsleistung am Lautsprecherausgang erhöhen oder einen anderen Verstärker verwenden möchten, schließen Sie einen externen Verstärker an die PRE OUT-Buchsen an. Jede PRE OUT-Buchse gibt die gleichen Kanalsignale wie die entsprechenden SPEAKERS-Klemmen aus.

Hinweise

- Wenn Sie Verbindungen an den PRE OUT-Buchsen herstellen, nehmen Sie keine Verbindungen an den SPEAKERS-Klemmen vor.
- Stellen Sie den Lautstärkepegel des Subwoofers mit dem Regler an dem Subwoofer ein.

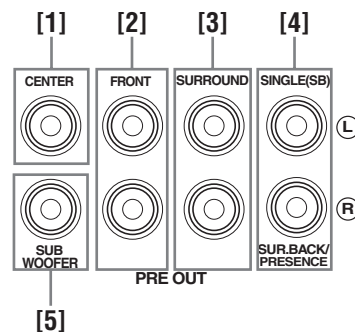

[1] CENTER PRE OUT-Buchse
Center-Kanal-Ausgangsbuchse

[2] FRONT PRE OUT-Buchsen
Frontkanal-Ausgangsbuchsen

[3] SURROUND PRE OUT-Buchsen
Surroundkanal-Ausgangsbuchsen

[4] SUR.BACK/PRESENCE PRE OUT-Buchsen

Hintere Surround- oder Presence-Kanal-Ausgangsbuchsen - Wenn Sie nur einen externen Verstärker für den hinteren Surround-Kanal anschließen, schließen Sie diesen an die SINGLE (SB)-Buchse an.



- Für die Ausgabe von hinteren Surroundkanal-Signalen an diesen Buchsen stellen Sie „Front Präsenz“ auf „Keine“ und „Surr.Back“ auf einen anderen Parameter als „Keine“ ein (Seite 76).
- Für die Ausgabe von Presencekanal-Signalen an diesen Buchsen stellen Sie „Front Präsenz“ auf „Ja“ und „Surr.Back“ auf „Keine“ ein (Seite 76).

[5] SUBWOOFER PRE OUT-Buchse

Schließen Sie einen Subwoofer mit integriertem Verstärker an.

■ Anschließen eines Multi-Format-Players oder eines externen Decoders

Dieses Gerät ist mit 6 zusätzlichen Eingangsbuchsen (FRONT L/R, CENTER, SURROUND L/R und SUBWOOFER) für diskrete Mehrkanaleingabe von einem Multi-Format-Player oder einem externen Decoder usw. ausgerüstet. Wenn Sie „Eingangskanäle“ auf „8ch“ einstellen (Seite 74), können die als „Front Eing.“ zugeordneten analogen Audioeingangsbuchsen als Frontkanal-Eingangsbuchsen verwendet werden.

Hinweise

- Wenn Sie „MULTI CH“ als Eingangsquelle wählen, wird der Digital-sound-Feldprozessor automatisch ausgeschaltet.
- Da dieses Gerät die Signale nicht an die MULTI CH INPUT-Buchsen umleitet, um fehlende Lautsprecher zu kompensieren, empfehlen wir Ihnen den Anschluss eines Lautsprechersystems mit mindestens 5.1 Kanälen, bevor Sie diese Funktion verwenden.

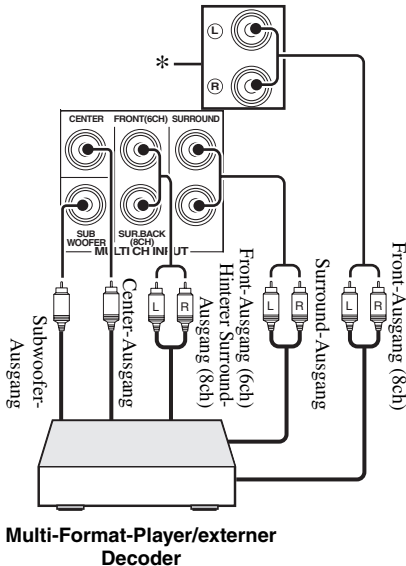

* Die analogen Audio-Eingangsbuchsen können in „Front Eing.“ als „MULTI CH“ zugeordnet werden (Seite 75).

■ Anschluss eines Yamaha iPod-Universaldocks oder drahtlosen Bluetooth-Audioempfängers

Dieses Gerät verfügt über eine DOCK-Buchse an der Rückseite zum Anschließen eines Yamaha iPod-Universaldocks (wie dem getrennt erhältlichen YDS-11) oder drahtlosen Bluetooth-Audioempfängers (wie dem getrennt erhältlichen YBA-10). Schließen Sie ein Yamaha iPod-Universaldock oder einen Bluetooth-Empfänger an die DOCK-Buchse an der Rückseite dieses Geräts mit dem speziellen Kabel an.

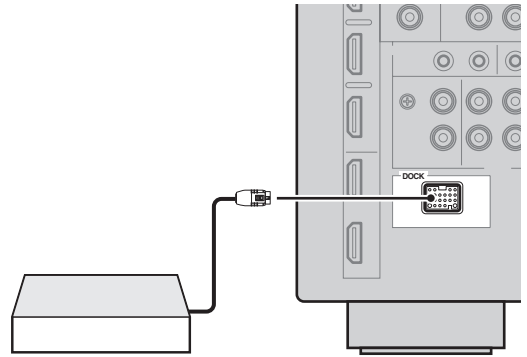

Yamaha iPod-Universaldock oder drahtloser Bluetooth-Audioempfänger

■ Verwendung der REMOTE IN/OUT-Buchsen

Wenn die Komponenten Yamaha-Produkte sind und die Fähigkeit zur Übertragung von Fernbedienungssignalen besitzen, verbinden Sie die REMOTE IN- und REMOTE OUT-Buchsen mit den Fernbedenungs-Eingangs- und Ausgangsbuchsen wie folgt mit dem analogen Mono-Minikabel.

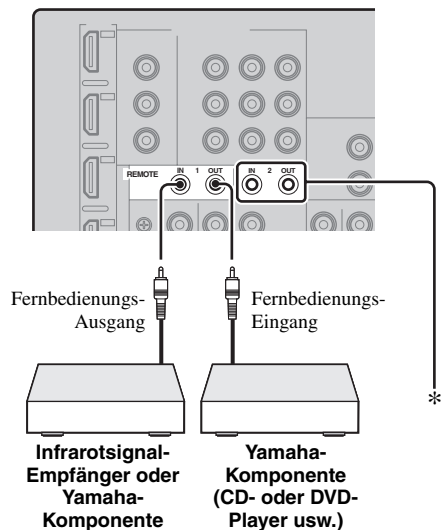

* Sie können an den REMOTE IN/OUT 2-Buchsen wie an den REMOTE IN/OUT 1-Buchsen ein weiteres Paar aus Infrarotsignal-Empfänger und Yamaha-Komponente anschließen.

■ Anschluss an ein Netzwerk

Zum Anschließen dieses Geräts an Ihr Netzwerk stecken Sie ein Ende des Netzkabels (ungekreuztes Kabel der Kategorie CAT-5 oder höher) in den NETWORK-Port dieses Geräts und das andere Ende in einen der LAN-Ports eines Routers, der die DHCP (Dynamic Host Configuration Protocol)-Serverfunktion unterstützt. Das folgende Diagramm zeigt ein Anschlussbeispiel, in dem dieses Gerät an einem der LAN-Ports eines 4-Port-Routers angeschlossen ist. Zum Genießen von Musikdateien, die auf Ihrem PC und im Yamaha MCX-2000 gespeichert sind, zum Zugriff auf das Internet-Radio oder zum Steuern dieses Geräts von PC aus muss jedes Gerät richtig im Netzwerk angeschlossen sein.

Hinweise

- Sie müssen ein STP-Kabel (geschirmtes Twisted-Pair-Kabel, im Fachhandel erhältlich) zum Verbinden eines Netzwerk-Hubs oder Routers und dieses Geräts verwenden.
- Wenn die DHCP-Serverfunktion an Ihrem Router deaktiviert ist, müssen Sie die Netzwerkeinstellungen manuell konfigurieren (Seite 84).
- Yamaha MCX-2000, MCX-A10 und MCX-C15 sind in bestimmten Gebieten eventuell nicht erhältlich.

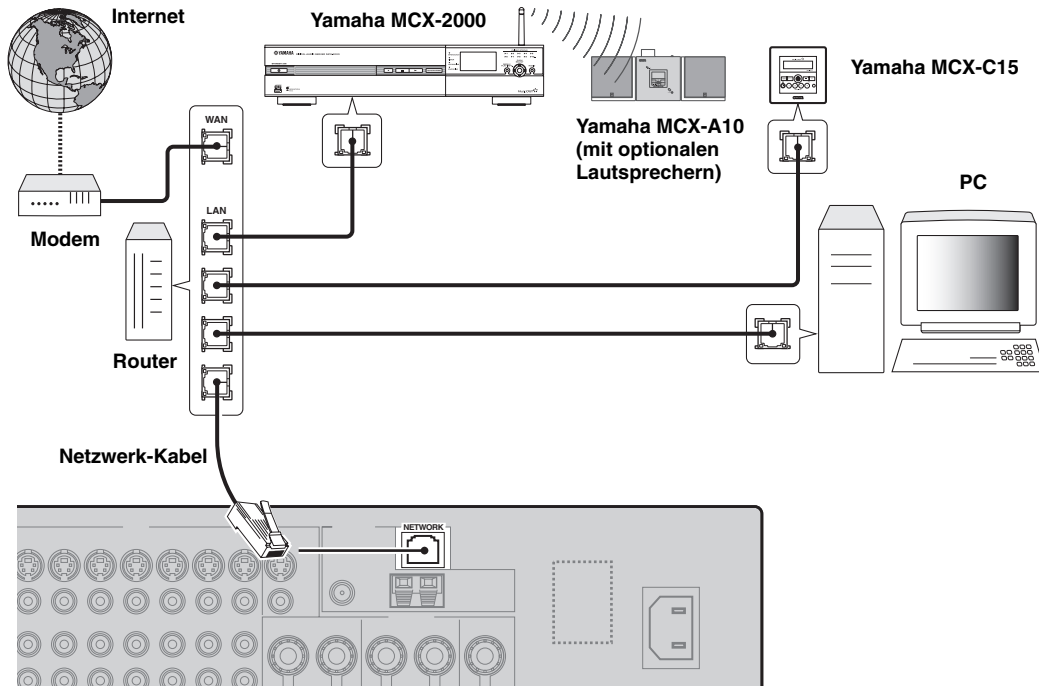

■ Anschließen eines USB-Speichergeräts

Verbinden Sie das USB-Speichergerät oder den tragbaren USB-Audio-Player mit dem USB-Port an der Frontblende dieses Geräts. Für Information über die von diesem Gerät unterstützten USB-Speichergeräte siehe Seite 59.

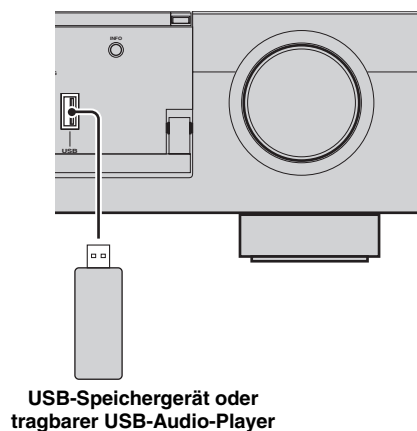

Verwendung der VIDEO AUX-Buchsen an der Frontblende

Verwenden Sie die VIDEO AUX-Buchsen an der Frontblende zum Anschließen einer Spielkonsole oder einer Videokamera an dieses Gerät. Für die Wiedergabe der an diesen Buchsen eingegebenen Quellsignale wählen Sie „V-AUX“ als Eingangsquelle.

Vorsicht

Stellen Sie immer die Lautstärke dieses Geräts und anderer Komponenten niedrig ein, bevor Sie Verbindungen herstellen.

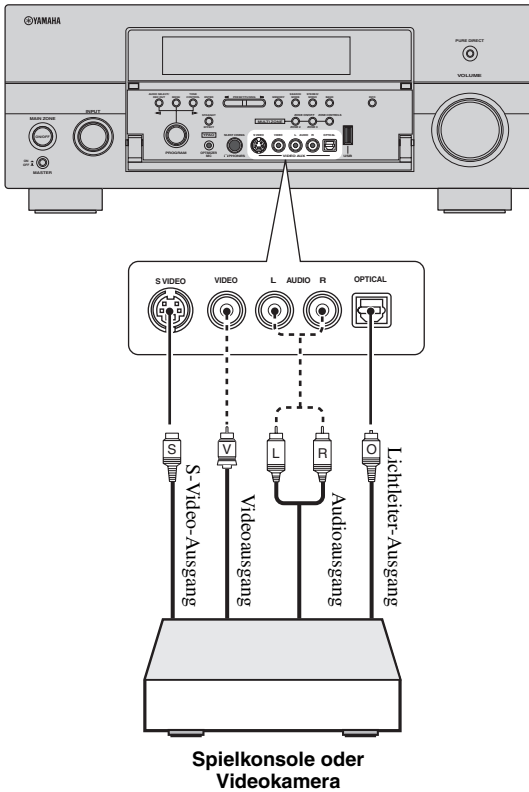

Anschließen der UKW- und MW-Antennen

Sowohl eine UKW- als auch eine MW-Zimmerantenne werden mit diesem Gerät mitgeliefert. Normalerweise sollten diese Antennen ausreichende Signalstärke sicherstellen.

Hinweise

- Die Ausführung der mitgelieferten UKW-Antenne und der UKW-Antennenanschlussklemme dieses Geräts sind je nach Modell unterschiedlich.
- (Nur Modelle für Asien und Universalmodell) Verwenden Sie immer diese Funktion, um das Frequenzraster gemäß der Senderteilung in Ihrem Gebiet einzustellen (Seite 111).
- Die MW-Rahmenantenne sollte entfernt von diesem Gerät angeordnet werden.
- Die MW-Rahmenantenne sollte immer angeschlossen werden, auch wenn Sie eine MW-Hochantenne an dieses Gerät anschließen.
- Falls die Empfangsqualität schlecht ist, bringen Sie ein eine Hochantenne an. Wenden Sie sich für Hochantennen den den nächsten autorisierten Yamaha-Fachhändler oder -Kundendienst.

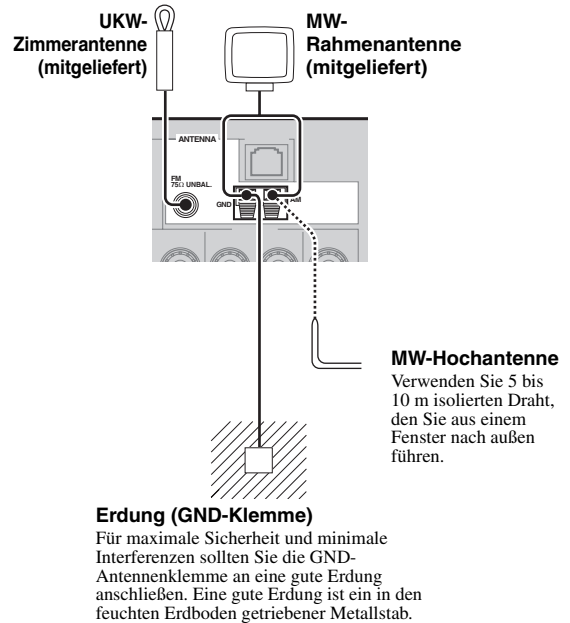

Montieren der mitgelieferten MW-Rahmenantenne

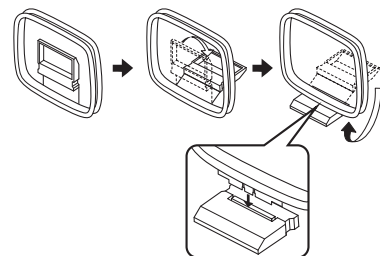

Anschluss des MW-Rahmenantennen-Kabels

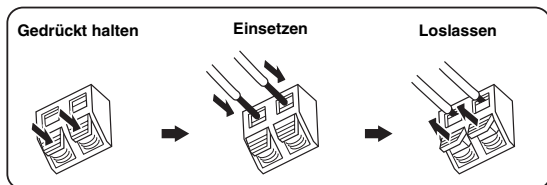

Da der Draht der MW-Rahmenantenne keine Polung aufweist, können Sie ein beliebiges Ende des Drahts an die AM- oder GND-Klemme anschließen.

Anschluss des Netzkabels

■ Anschließen des Netzkabels

Verbinden Sie das mitgelieferte Netzkabel mit dem Netzanschluss, nachdem alle anderen Anschlüsse fertig gestellt wurden, und schließen Sie danach das Netzkabel an eine Netzsteckdose an.

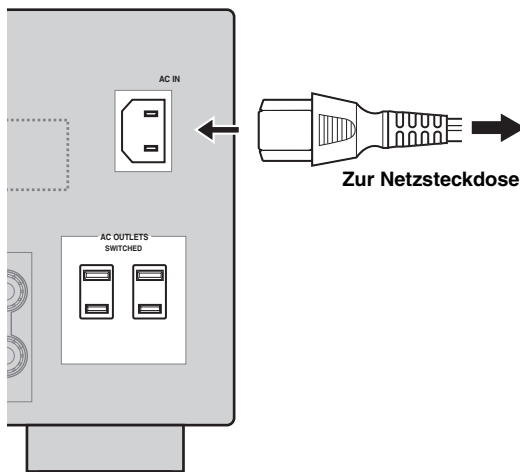

VORBEREITUNG

Hinweis

(Nur Modell für Asien) Wählen Sie eines der mitgelieferten Netzkabel, das für den Typ der Netzsteckdose an Ihrem Aufstellungsort geeignet ist, bevor Sie dieses Gerät mit dem Stromnetz verbinden.

■ AC OUTLET(S) (SWITCHED)

Modelle für Großbritannien und

Australien 1 Netzsteckdose

Modell für Korea Keine

Andere Modelle 2 Netzsteckdosen

Verwenden Sie diese Steckdose(n), um angeschlossene Komponenten mit Strom zu versorgen. Verbinden Sie die Netzkabel Ihrer anderen Komponenten mit dieser(n) Steckdose(n). Die Stromversorgung der Steckdose(n) wird hergestellt, wenn dieses Gerät eingeschaltet wird. Die Stromversorgung der Steckdose(n) wird jedoch ausgeschaltet, wenn dieses Gerät ausgeschaltet wird. Für Informationen über die maximale Leistungsaufnahme, d.h. die Gesamtleistungsaufnahme der Komponenten, die an diese Steckdose(n) angeschlossen werden können, siehe „Technische Daten“ (Seite 131).

Hinweis

Die Nennstromaufnahme einer an dieser(n) Steckdose(n) angeschlossenen Komponente (z.B. Subwoofer), darf die maximale Stromversorgungsleistung dieses Geräts nicht überschreiten.

Speichersicherung

Der Speichersicherungs-Schaltkreis verhindert ein Löschen der gespeicherten Daten, auch wenn dieses Gerät in den Bereitschaftsmodus geschaltet wird. Die gespeicherten Daten gehen aber verloren, falls der Netzstecker für länger als eine Woche von der Netzsteckdose abgezogen oder die Stromversorgung unterbrochen wird.

Deutsch

Einstellen der Lautsprecherimpedanz und Sprache des grafischen Bildschirm-Menüs

Vorsicht

Wenn Sie 6-Ohm-Lautsprecher verwenden, stellen Sie immer VOR der Verwendung dieses Geräts „SPEAKER IMP.“ wie folgt auf „6Ω MIN“ ein. Sie können auch 4-Ohm-Lautsprecher als vordere Lautsprecher verwenden (Seite 110).

- 1 Stellen Sie sicher, dass dieses Gerät ausgeschaltet ist.
- 2 Halten Sie **(N)STRAIGHT** an der Frontblende gedrückt und drücken den Schalter **(A)MASTER ON/OFF** nach innen in die ON-Stellung.
Dieses Gerät schaltet ein, und das weiterführende Setup-Menü erscheint auf dem Frontblende-Display.



- 3 Drehen Sie den **(M)PROGRAM**-Wahlschalter, um „SPEAKER IMP.“ zu wählen.
- 4 Drücken Sie wiederholt auf **(N)STRAIGHT**, um „6Ω MIN“ zu wählen.
- 5 Drehen Sie den **(M)PROGRAM**-Wahlschalter, um „LANGUAGE“ zu wählen.
- 6 Drücken Sie **(N)STRAIGHT** wiederholt, um die gewünschte Spracheinstellung für das grafische Bildschirm-Menü im Videomonitor zu wählen.
Wahlmöglichkeiten:
English (Englisch), 日本語 (Japanisch), Français (Französisch), Deutsch, Español (Spanisch), Русский (Russisch)

Hinweise

- Für Einzelheiten zur Bildschirm-Sprache siehe „Sprache“ (Seite 112)
- Die Bildschirm-Sprache kann ebenfalls mit dem grafischen Bildschirm-Menü eingestellt werden (Seite 89).

- 7 Drücken Sie **(A)MASTER ON/OFF**, sodass der Schalter in die OFF-Stellung ausrastet, um die neue Einstellung zu speichern und das Gerät auszuschalten.

Hinweis

Die vorgenommene Einstellung wird beim nächsten Einschalten des Geräts wirksam.

Ein- und Ausschalten dieses Geräts

■ Einschalten des Geräts

Drücken Sie **(A)MASTER ON/OFF** an der Frontblende nach innen in die ON-Position.

Wenn Sie dieses Gerät einschalten, indem Sie **(A)MASTER ON/OFF** drücken, wird die Hauptzone eingeschaltet.

■ Ausschalten des Geräts

Drücken Sie erneut **(A)MASTER ON/OFF** an der Frontblende nach innen, sodass der Schalter in die OFF-Stellung ausrastet.

■ Schalten Sie die Hauptzone in den Bereitschaftsmodus.

Drücken Sie **(B)MAIN ZONE ON/OFF** (oder **(14)STANDBY**).

■ Einschalten der Hauptzone aus dem Bereitschaftsmodus

Drücken Sie **(B)MAIN ZONE ON/OFF** (oder **(15)POWER**).



- Es wird empfohlen, dass Sie zum Ausschalten dieses Geräts den Bereitschaftsmodus verwenden. Im Bereitschaftsmodus verbraucht dieses Gerät eine geringe Strommenge, um die Infrarotsignale von der Fernbedienung empfangen zu können.
- **(B)MAIN ZONE ON/OFF**, **(14)STANDBY** und **(15)POWER** sind nur wirksam, wenn **(A)MASTER ON/OFF** nach innen in die ON-Stellung gedrückt wird.
- Wenn Sie dieses Gerät einschalten, tritt eine Verzögerung von einigen Sekunden auf, bevor dieses Gerät Sound reproduzieren kann.

Wenn Probleme auftreten...

- Schalten Sie dieses Gerät zuerst aus und dann wieder ein.
- Wenn das Problem weiter besteht, initialisieren Sie die Parameter dieses Geräts (Seite 124).

Frontblende-Display

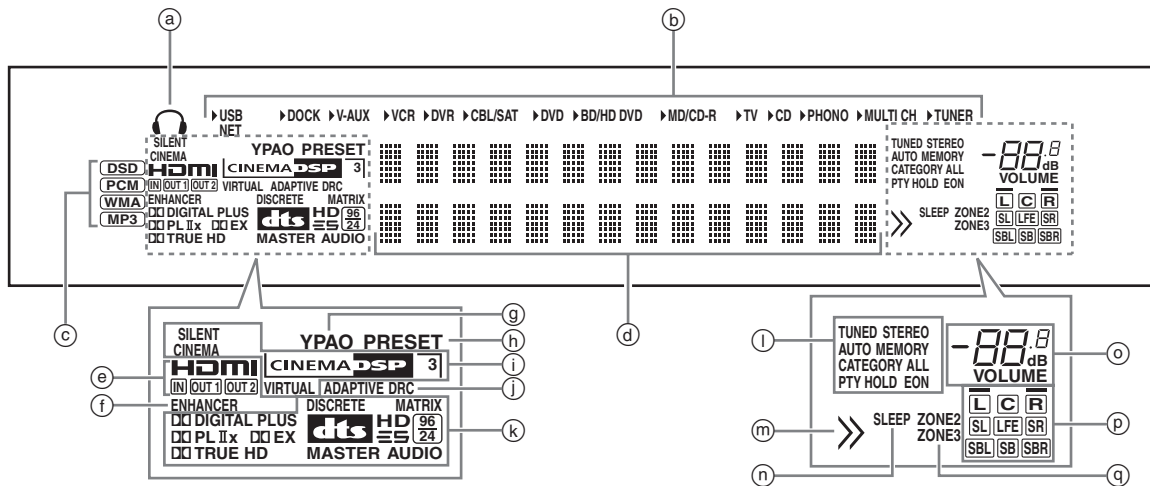

a Kopfhöreranzeige

Leuchtet auf, wenn die Kopfhörer angeschlossen sind (Seite 38).

b Eingangsquellenanzeigen

Der entsprechende Cursor leuchtet auf, um die gegenwärtig gewählte Eingangsquelle anzuzeigen.

Hinweis

Die NET-Anzeige leuchtet ebenfalls, wenn „Netzwerk Standby“ (Seite 84) auf „Ein“ eingestellt ist und dieses Gerät sich im Bereitschaftsmodus befindet.

c Eingangssignalanzeigen

Die jeweilige Anzeige leuchtet auf, wenn dieses Gerät DSD (Direct Stream Digital), PCM (Pulse Code Modulation), WMA (Windows Media Audio) oder MP3 (MPEG-1 Audio Layer-3) Audiosignale reproduziert.

d Multi-Informationsdisplay

Zeigt den Namen des gegenwärtigen Soundfeldprogramms und andere Informationen an, während Sie Einstellungen vornehmen oder ändern.

e HDMI-Anzeige

IN-Anzeige

Leuchtet auf, wenn das Signal der gewählten Eingangsquelle an einer der HDMI-Eingangsbuchsen angelegt wird (Seite 16).

OUT 1/OUT 2-Anzeige

Die entsprechende Anzeige leuchtet auf, wenn das HDMI-Signal an den HDMI OUT-Buchsen ausgegeben wird. (Seite 16).

f ENHANCER-Anzeige

Leuchtet auf, wenn der Compressed Music Enhancer-Modus eingeschaltet ist (Seite 45).

g YPAO-Anzeige

Leuchtet auf, wenn Sie das automatische Setup ausführen und wenn die Lautsprechereinstellungen im automatischen Setup ohne Modifikationen verwendet werden (Seite 30).

h PRESET-Anzeige

Leuchtet auf, wenn dieses Gerät auf den Festsenderabstimmungs-Modus geschaltet ist.

i DSP-Anzeigen

Die jeweilige Anzeige leuchtet auf, wenn eines der Soundfeldprogramme ausgewählt ist.

SILENT CINEMA-Anzeige

Leuchtet auf, wenn die Kopfhörer angeschlossen sind und ein Soundfeldprogramm gewählt wurde (Seite 45).

CINEMA DSP-Anzeige

Leuchtet auf, wenn Sie ein CINEMA DSP-Soundfeldprogramm wählen (Seite 40).

3D-Anzeige

Leuchtet auf, wenn der CINEMA DSP 3D-Modus eingeschaltet ist (Seite 46).

VIRTUAL-Anzeige

Leuchtet auf, wenn Virtual CINEMA DSP aktiviert ist (siehe Seite 45).

j ADAPTIVE DRC-Anzeige

Leuchtet auf, wenn die adaptive Regelung des Dynamikumfangs eingeschaltet ist (Seite 78).

k Decoder-Anzeigen

Die entsprechende Anzeige leuchtet auf, wenn einer der Decoder dieser Einheit arbeitet.

l Tuneranzeigen

Leuchten auf, wenn dieses Gerät sich im UKW- oder MW-Abstimmmodus befindet.

m Menü-Durchsuchanzeige

Leuchtet auf, wenn beim Durchsuchen des Menüs eines iPod usw. Einträge unter dem aktuellen Eintrag vorliegen.

n SLEEP-Anzeige

Leuchtet auf, während der Einschlaf-Timer eingeschaltet ist (Seite 39).

Ⓞ **VOLUME-Pegelanzeige**

- Zeigt den gegenwärtigen Lautstärkepegel an.
- Blinkt, während die Stummschaltung aktiviert ist (Seite 38).

Ⓟ **Eingangskanal- und Lautsprecheranzeigen**

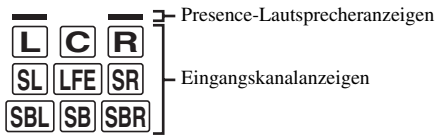

Eingangskanalanzeigen

- Zeigen die Kanalkomponenten des gegenwärtigen Digital-Eingangssignals an.
- Leuchten oder blinken beim automatischen Setup-Vorgang (Seite 30) dieses Geräts entsprechend den Lautsprechereinstellungen.

Presence-Lautsprecheranzeigen

Leuchten oder blinken beim automatischen Setup-Vorgang (Seite 30) dieses Geräts entsprechend der Einstellung für „Front Präsenz“ (Seite 76) in „Konfiguration“ oder während der Lautsprecherpegel-Einstellung in „Pegel“ (Seite 77).

Ⓠ **ZONE2/ZONE3-Anzeigen**

Leuchten, wenn Zone 2 oder Zone 3 eingeschaltet ist (Seite 108).

Verwendung der Fernbedienung

Die Fernbedienung überträgt einen gerichteten Infrarotstrahl.

Richten Sie die Fernbedienung während der Bedienung unbedingt direkt auf den Fernbedienungssensor dieses Gerätes.

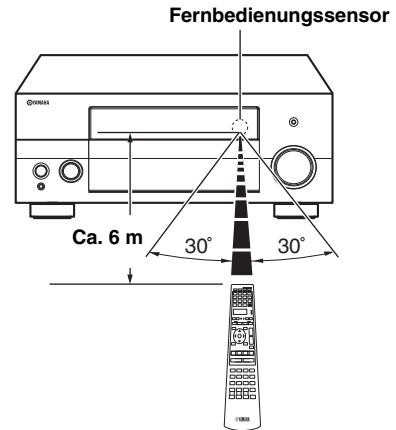

Ⓡ **LIGHT**

Bewirkt ein Aufleuchten der Fernbedienungstasten und des Displayfensters (④).

Displayfenster (④)

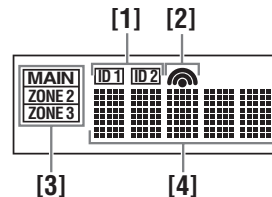

[1] ID1/ID2-Anzeige

Zeigt die gegenwärtig gewählte Fernbedienungskennung an (Seite 110).

[2] Übertragungsanzeige

Erscheint, während die Fernbedienung Infrarotsignale aussendet.

[3] Zone-Anzeigen

Zeigt die gegenwärtig gesteuerte Zone an (Seite 108).

[4] Informationsanzeige

Zeigt den Namen der gewählten Eingangsquelle an, die Sie steuern können.

Infrarotfenster (①)

Gibt die Infrarot-Steuerungssignale aus. Richten Sie dieses Fenster auf die Komponente, die Sie bedienen möchten.

Betriebsmoduswähler (16)

Die Funktion bestimmter Bedienelemente hängt von der Position des Betriebsmoduswählers ab.

AMP

Steuert die Verstärkerfunktion dieses Geräts.

SOURCE

Steuert die Komponente, die Sie mit einer Eingangswahltaste gewählt haben (Seite 96).

TV

Steuert das Fernsehgerät (Seite 95).

Hinweise

- Achten Sie darauf, dass kein Wasser oder andere Flüssigkeiten auf die Fernbedienung verschüttet werden.
- Lassen Sie die Fernbedienung nicht fallen.
- Belassen oder lagern Sie die Fernbedienung niemals unter den folgenden Bedingungen:
 - Stellen mit hoher Feuchtigkeit, wie zum Beispiel in der Nähe eines Bades
 - Stellen mit hohen Temperaturen, wie zum Beispiel in der Nähe einer Heizung oder eines Ofens
 - Orte mit sehr niedrigen Temperaturen
 - Staubige Orte
- Zum Eingeben der Fernbedienungscodes für andere Komponenten siehe Seite 98.

Öffnen und Schließen der Frontblendenklappe

Falls Sie die Bedienelemente hinter der Frontblendenklappe verwenden möchten, öffnen Sie die Klappe, indem Sie vorsichtig auf den unteren Teil der Klappe drücken. Halten Sie diese Klappe geschlossen, wenn Sie diese Bedienelemente nicht verwenden.

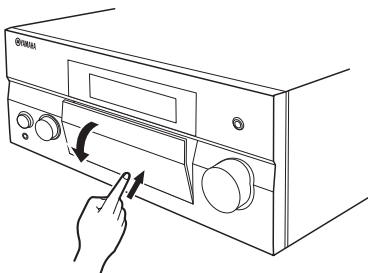

Optimierung der Lautsprechereinstellung für den Hörraum

Dieses Gerät verwendet die YPAO (Yamaha Parametric room Acoustic Optimizer)-Technologie, die zeitaufwendige Lautsprechereinstellungen durch Hörversuche überflüssig macht und hochgenaue Soundeinstellungen automatisch sicherstellt. Der Klang, den Ihre Lautsprecher in Ihrem aktuellen Hörraum erzeugen, wird vom mitgelieferten Optimierungsmikrofon aufgenommen und anschließend von diesem Gerät analysiert.

Dieses Gerät weist mehrere automatische Setup-Merkmale auf. Sie können die automatischen Setup-Merkmale entsprechend Ihren Anforderungen auswählen.

Schnelles automatisches Setup (Seite 30)

Verwenden Sie dieses Merkmal, um das automatische Setup ohne grafisches Bildschirm-Menü auszuführen.

Grundlegendes automatisches Setup (Seite 31)

Verwenden Sie dieses Merkmal, um das Setup dieses Geräts für eine einzige Hörposition zu optimieren. Sie können die im automatischen Setup zu optimierenden Parameter auswählen.

Weiterführendes automatisches Setup (Seite 33)

Verwenden Sie dieses Merkmal, um das Setup dieses Geräts für mehrfache Hörpositionen zu optimieren. Sie können die im automatischen Setup zu optimierenden Parameter auswählen.

Vor Beginn des automatischen Setups

Prüfen Sie die folgenden Punkte, bevor Sie mit dem automatischen Setup-Vorgang beginnen.

- Die Lautsprecher sind ordnungsgemäß angeschlossen.
- Es sind keine Kopfhörer an dieses Gerät angeschlossen.
- Dieses Gerät ist eingeschaltet.
- Der angeschlossene Subwoofer ist eingeschaltet, und der Lautstärkepegel ist auf etwa halb (oder etwas weniger) eingestellt.
- Der Übernahmefrequenz-Regler am angeschlossenen Subwoofer ist auf Maximum gestellt.

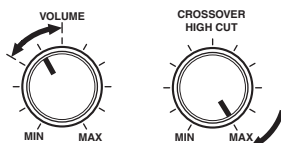

Bedienelemente eines Subwoofers (Beispiel)

- Der Lärmpegel im Raum ist gering.
- Stellen Sie den Betriebsmoduswähler an der Fernbedienung auf **AMP**.

Hinweise

- Beachten Sie, dass es durchaus normal ist, wenn laute Testtöne während des automatischen Setup-Vorgangs ausgegeben werden.
- Zur Erzielung bester Ergebnisse sollten Sie darauf achten, dass der Raum während des automatischen Setup-Vorganges möglichst ruhig ist. Falls zu starke Umgebungsgeräusche vorhanden sind, sind die Ergebnisse vielleicht nicht zufriedenstellend.

Schnelles automatisches Setup

Verwenden Sie dieses Merkmal, um das automatische Setup ohne grafisches Bildschirm-Menü auszuführen.

1 Schließen Sie das mitgelieferte Optimierungsmikrofon an die OPTIMIZER MIC-Buchse an der Frontblende an.

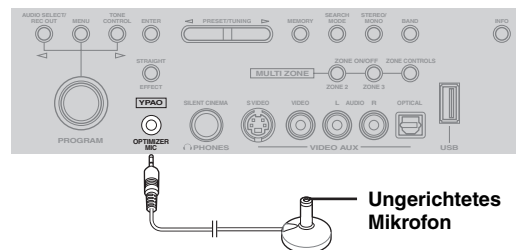

Die folgende Anzeige erscheint auf dem Frontblende-Display.

AUTO SETUP
ENTER z. Start

Hinweis

„Bildschirmenü“ erscheint, wenn das grafische Bildschirm-Menü eingeschaltet ist. In diesem Fall drücken Sie auf **MENU**, um das grafische Bildschirm-Menü auszuschalten, oder befolgen Sie „Grundlegendes automatisches Setup“ (Seite 31).

2 Stellen Sie das Optimierungsmikrofon nach oben gerichtet in Ihrer gewöhnlichen Hörposition auf einer waagerechten Fläche ab.

Optimierungsmikrofon

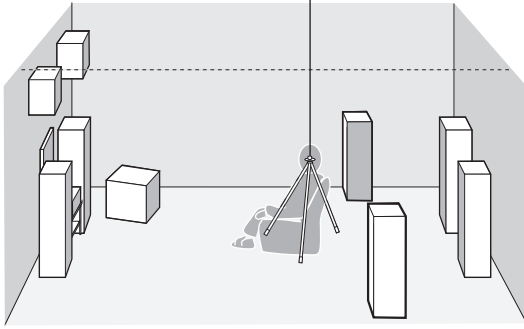

Es wird empfohlen, ein Stativ (o.Ä.) zu verwenden, um das Optimierungsmikrofon auf Ohrenhöhe in Ihrer gewöhnlichen Hörposition anzuordnen. Sie können die Schraube des Stativs (o.Ä.) zum Befestigen des Optimierungsmikrofons verwenden.

Vor dem nächsten Schritt

10 Sekunden nach Ausführen des nächsten Schritts startet dieses Gerät den automatischen Setup-Vorgang. Führen Sie während des automatischen Setup-Vorgangs keine anderen Vorgänge auf diesem Gerät aus. Für genauere Messungen empfehlen wir, dass Sie entweder den Raum verlassen oder sich an einer Stelle entlang einer Wand aufhalten, wo Sie sich nicht im Bereich von Lautsprechern befinden. Der Vorgang dauert ca. 3 Minuten.

3 Drücken Sie $\textcircled{9}$ ENTER, um mit der Messung zu beginnen.

Dieses Gerät zählt 10 Sekunden rückwärts.



- Um sofort mit der Messung zu beginnen, drücken Sie erneut auf $\textcircled{9}$ ENTER.
- Um das automatische Setup abzubrechen und zur vorherigen Menüebene zurückzukehren, drücken Sie auf $\textcircled{0}$ RETURN.

Während der Messung werden von jedem Lautsprecher laute Testtöne ausgegeben. Nach Abschluss der Messung wird „FERTIGGESTELLT“ angezeigt.

FERTIGGESTELLT
MIKRO ABZIEHEN

Hinweis

Falls eine Fehler- oder Warnmeldung erscheint, siehe „Automatisches Setup“ (Seite 122).

FEHLER: E-01
ENTER DRÜCKEN

4 Trennen Sie das Optimierungsmikrofon ab, um den automatischen Setup-Vorgang zu beenden.



Sie können die Messungsergebnisse mit dem grafischen Bildschirm-Menü prüfen (Seite 34).

Grundlegendes automatisches Setup

Verwenden Sie dieses Merkmal, um das Setup dieses Geräts für eine einzige Hörposition zu optimieren. Sie können die im automatischen Setup zu optimierenden Parameter auswählen.

1 Schalten Sie den Videomonitor ein und führen die Schritte 1 und 2 unter „Schnelles automatisches Setup“ (Seite 30) aus.

2 Drücken Sie $\textcircled{9}$ MENU auf der Fernbedienung. Die folgende Anzeige (grafisches Bildschirm-Menü) erscheint im Videomonitor.

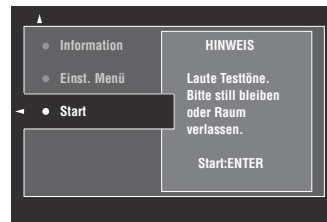

3 Zum Auswählen der zu optimierenden Parameter drücken Sie auf $\textcircled{9}$ Δ, um „Einst. Menü“ zu wählen, und drücken Sie dann auf $\textcircled{9}$ ▷.

Falls Sie die zu optimierenden Parameter nicht auswählen möchten, fahren Sie mit Schritt 6 weiter.



Falls Sie keine zu optimierenden Parameter wählen, optimiert dieses Gerät die zuletzt gewählten Parameter. In der anfänglichen werkseitigen Einstellung sind alle Parameter gewählt.

4 Drücken Sie wiederholt auf $\textcircled{9}$ Δ / ▽, um einen Parameter zu wählen, und drücken Sie dann auf $\textcircled{9}$ ENTER, um das Kästchen zu aktivieren bzw. deaktivieren.

Aktivieren Sie die Kästchen der zu optimierenden Parameter.

Parameter	Beschreibung
Mehrposi. Mess. (Messung mehrerer Hörpositionen)	Sie können das Setup dieses Geräts für mehrfache Hörpositionen optimieren. Für Einzelheiten siehe „Weiterführendes automatisches Setup“ (Seite 33). Wählen Sie beim grundlegenden automatischen Setup die Vorgabeeinstellung.
Verkabelung (Lautsprecherverkabelung)	Dieses Gerät kontrolliert, welche Lautsprecher angeschlossen sind, und gleicht deren Polarität an.

Parameter	Beschreibung
Abstand (Lautsprecherabstand)	Dieses Gerät prüft den Abstand jedes Lautsprechers von der Hörposition und stellt die Zeitgabe für jeden Kanal ein.
Größe (Lautsprechergröße)	Dieses Gerät prüft und regelt den Frequenzgang jedes Lautsprechers und stellt die geeignete Niederfrequenz-Übernahme für jeden Kanal ein.
EQ-Einst. (Lautsprecherentzerrung)	Der parametrische Equalizer stellt den Pegel der festgelegten Frequenzbänder ein. Dieses Gerät wählt automatisch die wichtigen Frequenzbänder für den Hörraum und stellt den Pegel der gewählten Frequenzbänder ein, um ein zusammenhängendes Soundfeld im Raum zu erzeugen.
Pegel (Lautsprecherpegel)	Dieses Gerät überprüft und stellt den Lautstärkepegel jedes Lautsprechers ein.

5 Nach Abschluss der Einstellungen drücken Sie auf $\odot \leftarrow$, um zur vorherigen Menüebene zurückzukehren, und drücken Sie dann auf $\odot \nabla$, um „Start“ zu wählen.

Vor dem nächsten Schritt

10 Sekunden nach Ausführen des nächsten Schritts startet dieses Gerät den automatischen Setup-Vorgang. Führen Sie während des automatischen Setup-Vorgangs keine anderen Vorgänge auf diesem Gerät aus. Für genauere Messungen empfehlen wir, dass Sie entweder den Raum verlassen oder sich an einer Stelle entlang einer Wand aufhalten, wo Sie sich nicht im Bereich von Lautsprechern befinden. Der Vorgang dauert ca. 3 Minuten.

6 Drücken Sie $\odot \text{ENTER}$, um den Messvorgang zu starten.

Dieses Gerät zählt 10 Sekunden rückwärts.



- Um sofort mit der Messung zu beginnen, drücken Sie erneut auf $\odot \text{ENTER}$.
- Um das automatische Setup abzubrechen und zur vorherigen Menüebene zurückzukehren, drücken Sie auf $\odot \text{RETURN}$.

Während der Messung werden von jedem Lautsprecher laute Testtöne ausgegeben. Nach Abschluss der Messung wird „Messung abgeschlossen Erfolgreich“ angezeigt.

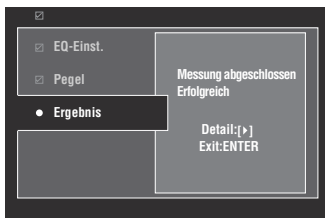

Hinweis

Falls eine Fehler- oder Warnmeldung erscheint, siehe „Fehler- und Warnmeldungen“ (Seite 32).

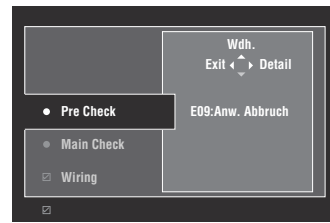

7 Drücken Sie $\odot \text{ENTER}$, um das „Ergebnis“-Fenster zu verlassen.



- Um die einzelnen Messergebnisse einzusehen, drücken Sie auf $\odot \triangleright$. Drücken Sie wiederholt $\odot \Delta / \nabla$, um zwischen den Parametern umzuschalten (Seite 35). Drücken Sie $\odot \leftarrow$, um zum „Ergebnis“-Fenster zurückzukehren.
- Um die Messung aus Schritt 4 zu wiederholen, drücken Sie $\odot \Delta$.

8 Drücken Sie $\odot \leftarrow$, um die Messergebnisse zu speichern, oder $\odot \triangleright$, um Sie zu beseitigen.

9 Drücken Sie $\odot \text{MENU}$, um das grafische Bildschirm-Menü auszuschalten, und trennen Sie das Optimierungsmikrofon ab.

■ Fehler- und Warnmeldungen

Wenn eine Fehler- oder Warnmeldung beim automatischen Setup-Vorgang auftritt, führen Sie eine der folgenden Bedienungen aus. Für nähere Angaben zu den einzelnen Meldungen siehe „Automatisches Setup“ (Seite 113).

- Um Einzelheiten über die Fehler- oder Warnmeldungen einzusehen, drücken Sie $\odot \triangleright$. Drücken Sie $\odot \Delta / \nabla$, um ggf. die vorige/folgende Seite anzuzeigen. Drücken Sie $\odot \leftarrow$, um zur vorherigen Menüebene zurückzukehren.
- Drücken Sie $\odot \leftarrow$, um zum grafischen Bildschirm-Menü zurückzukehren.
- Um die Messung zu wiederholen, drücken Sie $\odot \Delta$.
- Um die Meldung außer Acht zu lassen und den Vorgang fortzusetzen, drücken Sie $\odot \nabla$.

Hinweis

Je nach der Fehler- oder Warnmeldung sind gewisse Bedienungen eventuell nicht möglich.

Weiterführendes automatisches Setup

Verwenden Sie dieses Merkmal, um das Setup dieses Geräts für mehrfache Hörpositionen zu optimieren. Sie können die im automatischen Setup zu optimierenden Parameter auswählen.

1 Schalten Sie den Videomonitor ein und schließen Sie das Optimierungsmikrofon an die OPTIMIZER MIC-Buchse auf der Frontblende an.

2 Stellen Sie das Optimierungsmikrofon an der ersten Hörposition auf.

Die nachfolgende Abbildung veranschaulicht, wie das Optimierungsmikrofon aufzustellen ist, um das Gerät zum Beispiel für sieben Hörpositionen zu optimieren.

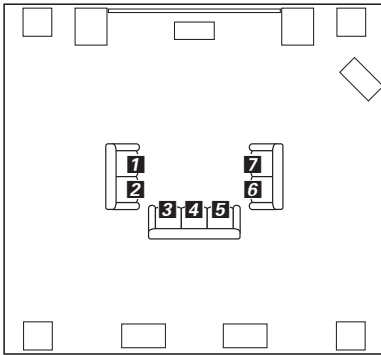

1/2/3/4/5/6/7: Hörpositionen

3 Drücken Sie MENU auf der Fernbedienung.

Das grafische Bildschirm-Menü erscheint im Videomonitor.

4 Drücken Sie Einst. Menü , um „Einst. Menü“ zu wählen, und drücken Sie dann Start .

5 Drücken Sie wiederholt Mehrspos. Mess. , um „Mehrspos. Mess.“ zu wählen, und drücken Sie dann Wiring .



6 Drücken Sie wiederholt Mehrspos. Mess. , um die Anzahl Hörpositionen einzustellen, und drücken Sie dann Abstand .

Wahlmöglichkeiten: 1 (Vorgabe), 2, 3, 4, 5, 6, 7, 8

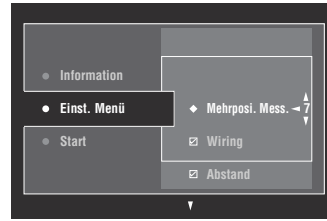

7 Drücken Sie auf ENTER , um einen zu optimierenden Parameter auszuwählen, und drücken Sie dann auf ENTER , um das Kästchen zu aktivieren bzw. deaktivieren.

Falls Sie die zu optimierenden Parameter nicht auswählen möchten, fahren Sie mit Schritt 8 weiter.



Falls Sie keine zu optimierenden Parameter wählen, optimiert dieses Gerät die zuletzt gewählten Parameter. In der anfänglichen werkseitigen Einstellung sind alle Parameter gewählt.

8 Drücken Sie MENU , um zur vorherigen Menüebene zurückzukehren, und drücken Sie dann Start , um „Start“ zu wählen.

Vor dem nächsten Schritt

10 Sekunden nach Ausführen des nächsten Schritts startet dieses Gerät den automatischen Setup-Vorgang. Führen Sie während des automatischen Setup-Vorgangs keine anderen Vorgänge auf diesem Gerät aus. Für genauere Messungen empfehlen wir, dass Sie entweder den Raum verlassen oder sich an einer Stelle entlang einer Wand aufhalten, wo Sie sich nicht im Bereich von Lautsprechern befinden.

9 Drücken Sie ENTER , um den Messvorgang zu starten.

Dieses Gerät zählt 10 Sekunden rückwärts.



- Um sofort mit der Messung zu beginnen, drücken Sie erneut auf ENTER .
- Um das automatische Setup abzubrechen und zur vorherigen Menüebene zurückzukehren, drücken Sie auf RETURN .

Während der Messung werden von jedem Lautsprecher laute Testtöne ausgegeben. Wenn alle Messungen für die erste Hörposition abgeschlossen sind, wird folgende Meldung angezeigt:

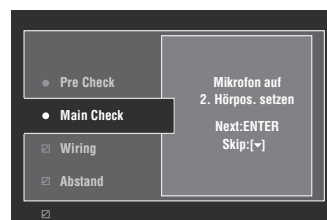

Hinweis

Falls eine Fehler- oder Warnmeldung erscheint, siehe „Fehler- und Warnmeldungen“ (Seite 32).

-
- 10 Versetzen Sie das Optimierungsmikrofon an die zweite Hörposition und drücken Sie dann **ⓈENTER**, um den Messvorgang zu starten.**



Um die Messung der verbleibenden Hörpositionen auszulassen, drücken Sie **Ⓢ▽**.

-
- 11 Wiederholen Sie Schritt 10, bis die Messung sämtlicher Hörpositionen abgeschlossen ist.**

Wenn Sie die Messung sämtlicher Hörpositionen abgeschlossen haben oder die Messung der verbleibenden Hörpositionen ausgelassen haben, wird die Meldung „Messung abgeschlossen Erfolgreich“ angezeigt:

-
- 12 Führen Sie die Schritte 7 bis 9 unter „Grundlegendes automatisches Setup“ (Seite 31) aus, um die einzelnen Messergebnisse einzusehen, und zuschalten Sie das grafische Bildschirm-Menü aus.**

Überprüfen und Neuladen der automatischen Setup-Parameter

Dieses Merkmal wird verwendet, um die Ergebnisse des automatischen Setup zu überprüfen. Falls Sie nicht mit den manuell konfigurierten Lautsprecher- und Klangeinstellungen zufrieden sind, können Sie die automatischen Setup-Parameter neu laden.

Hinweis

Wenn Sie die automatischen Setup-Parameter neu laden, werden die manuell konfigurierten Einstellungen gelöscht. Zum Speichern der Einstellungen, bevor Sie die automatischen Setup-Parameter neu laden, siehe „Sys.Speicher“ (Seite 90).

-
- 1 Stellen Sie den Betriebsmoduswähler auf **ⓈAMP** und drücken Sie dann **ⓈMENU**.**

Das grafische Bildschirm-Menü erscheint im Videomonitor.







Falls ein anderes Menüverzeichnis als „Top Menu“ (Seite 68) angezeigt wird, halten Sie **ⓈMENU** gedrückt, um das grafische Bildschirm-Menü anzuzeigen.

-
- 2 Drücken Sie wiederholt **Ⓢ△ / ▽**, um „Setup“ zu wählen, und drücken Sie dann **Ⓢ▷**.**

-
- 3 Drücken Sie wiederholt **Ⓢ△ / ▽**, um „Auto Setup“ zu wählen, und drücken Sie dann **Ⓢ▷**.**

-
- 4 Drücken Sie **Ⓢ△**, um „Information“ zu wählen, und drücken Sie dann **Ⓢ▷**.**

-
- 5 Drücken Sie wiederholt **Ⓢ△ / ▽**, um den Parameter zu wählen, dessen Einstellung Sie überprüfen möchten.**

Parameter	Beschreibung
Mehrposi. Mess. (Messung mehrerer Hörpositionen)	Zeigt die Anzahl der gemessenen Hörpositionen an.
Verkabelung (Lautsprecherverkabelung)	Zeigt die Polarität jedes angeschlossenen Lautsprechers an. – „NRM“ erscheint, wenn die Polarität des angeschlossenen Lautsprechers normal ist. – „INV.“ erscheint, wenn die Polarität des angeschlossenen Lautsprechers umgekehrt ist. – „ERK.“ erscheint, wenn das Gerät erkennt, dass ein Subwoofer angeschlossen ist. – „---“ erscheint, wenn kein Lautsprecher am entsprechenden Lautsprecherkanal angeschlossen ist.
Abstand (Lautsprecherabstand)	Zeigt die Lautsprecherentfernung von der Hörposition an. Drücken Sie wiederholt  , um die einzelnen Lautsprecherabstände anzuzeigen.
Größe (Lautsprechergröße)	Zeigt die Größe der angeschlossenen Lautsprecher sowie die Bass-Übergangsfrequenz („Ü-Freq.“) an – „GR“ erscheint, wenn der angeschlossene Lautsprecher die Fähigkeit hat, die niederfrequenten Signale effektiv zu reproduzieren. – „KL“ erscheint, wenn der angeschlossene Lautsprecher nicht die Fähigkeit hat, die niederfrequenten Signale effektiv zu reproduzieren.
EQ-Einst. (Lautsprecherentzerrung)	Zeigt die Ergebnisse der Einstellung der Frequenzgänge aller angeschlossenen Lautsprecher. Sie können zwischen den im Ergebnisfenster „EQ-Einst.“ anzuzeigenden parametrischen Equalizertypen umschalten, indem Sie wiederholt  drücken. Um das angezeigte Ergebnis anzuwenden, drücken Sie ENTER . Wahlmöglichkeiten: Natürl. , Linear, Front – Wählen Sie „Natürl.“, um einen mittleren Frequenzgang für alle Lautsprecher mit weniger betonten Höhenfrequenzen zu erhalten. Empfohlen, wenn die „Linear“-Einstellung etwas schrill klingt. – Wählen Sie „Linear“, um eine mittlere Anpassung des Frequenzgangs aller Lautsprecher zu erhalten. Empfohlen, wenn alle Ihre Lautsprecher ähnliche Qualität aufweisen. – Wählen Sie „Front“, um den Frequenzgang jedes Lautsprechers in Abhängigkeit vom Klang Ihrer Frontlautsprecher einzustellen. Empfohlen, wenn die Qualität Ihrer vorderen Lautsprecher die der anderen Lautsprecher weit übersteigt.
Pegel (Lautsprecherpegel)	Zeigt die Ergebnisse der Einstellung der Pegel aller angeschlossenen Lautsprecher. Sie können die Ergebnisse der Lautsprecherpegelinstellungen für alle parametrischen Equalizertypen (siehe oben) anzeigen, indem Sie wiederholt  drücken. Wählen Sie „Direkt“, um das Ergebnis anzuzeigen, wenn kein parametrischer Equalizer verwendet wird.



Die Messergebnisse, welche die Fehler- oder Warnmeldung(en) verursacht haben, erscheinen in Gelb oder Rosa.

Hinweise

- „---“ erscheint, wenn kein Lautsprecher am entsprechenden Lautsprecherkanal angeschlossen ist oder dieses Gerät den Kanal noch nicht gemessen hat.
- Falls Sie die Lautsprecher, die Lautsprecherpositionen oder das Layout Ihres Hörraumes ändern, führen Sie das automatische Setup erneut aus, um Ihr System neu zu kalibrieren.
- Abhängig von den Eigenschaften Ihres Subwoofers oder externen Verstärkers (falls vorhanden), können die „Abstand“-Ergebnisse die eigentlichen Abstände übersteigen.
- In den „EQ-Einst.“-Ergebnissen können unterschiedliche Werte für das gleiche Frequenzband eingestellt werden, um eine feinere Abstimmung zu erzielen.

6 Um den angezeigten Parameter neu zu laden, drücken Sie **ENTER**.

7 Drücken Sie **MENU**, um das grafische Bildschirm-Menü auszuschalten.



- Sie können den parametrischen Equalizertyp mit „PEQ Wahl“ wählen (Seite 79).
- Sie können die Phase des angeschlossenen Subwoofers mit „Phase“ umschalten (Seite 76).

Wiedergabe

Vorsicht

Bei der Wiedergabe von CDs, die mit dem DTS-Verfahren codiert wurden, muss besondere Vorsicht angewendet werden. Wenn Sie eine mit dem DTS-Verfahren codierte CD auf einem DTS-inkompatiblen CD-Player abspielen, hören Sie nur digitales Rauschen, das Ihre Lautsprecher beschädigen kann. Überprüfen Sie, ob Ihr CD-Player DTS-codierte CDs unterstützt. Prüfen Sie die Ausgangslautstärke Ihres CD-Players, bevor Sie eine DTS-codierte CD wiedergeben.



Zur Wiedergabe von mit DTS codierten CDs bei Verwendung einer digitalen Audioverbindung stellen Sie immer „Dekodermodus“ in „Eingangswahl“ auf „DTS“, bevor Sie die Wiedergabe beginnen (Seite 74).

Bevor Sie die folgenden Bedienungen vornehmen, stellen Sie den Betriebsmoduswähler an der Fernbedienung auf **AMP**.

Grundlegende Bedienungsvorgänge

1 Schalten Sie den an dieses Gerät angeschlossenen Videomonitor ein.



- Falls Sie zwei Videomonitor an den HDMI OUT-Buchsen dieses Geräts angeschlossen haben, drücken Sie wiederholt **HDMI OUT**, um den (die) aktiven Videomonitor(en) zu wählen. Für Einzelheiten siehe Seite 37.
- Sie können dieses Gerät mit dem grafischen Bildschirm-Menü (GUI) steuern (Seite 65).
- Sie können die Displayeinstellungen mit „Video“ (Seite 82) und „Bildschirm-Einstell.“ (Seite 87) konfigurieren.

2 Drehen Sie den **INPUT**-Wahlschalter (oder drücken Sie eine Eingangswahltaste **3**).

Der Name der ausgewählten Eingangsquelle wird einige Sekunden lang angezeigt.

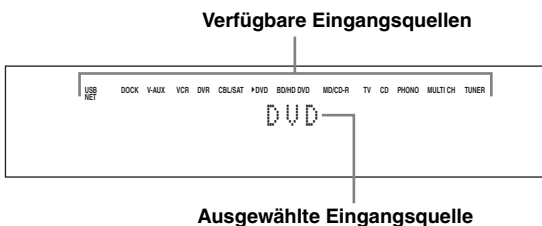

3 Beginnen Sie mit der Wiedergabe der gewählten Quellenkomponente oder wählen Sie einen Rundfunksender.

- Beziehen Sie sich auf die Bedienungsanleitung der Quellenkomponente.
- UKW/MW-Abstimmung (Seite 48)
- Bluetooth-Gerätwiedergabe (Seite 54)
- iPod-Wiedergabe (Seite 56)
- Wiedergabe über USB oder Netzwerk (Seite 58)

4 Drehen Sie **VOLUME** (oder drücken Sie **VOLUME +/-**, um den gewünschten Ausgangslautstärkepegel einzustellen.



Zum Einstellen der einzelnen Lautsprecherpegel siehe Seite 47.

5 Drehen Sie den **PROGRAM**-Wahlschalter (oder drücken Sie eine Soundfeldprogramm-Wahltaste **7**) wiederholt, um das gewünschte Soundfeldprogramm zu wählen. Einzelheiten zu den Soundfeldprogrammen siehe Seite 40.

Gewählte Soundfeldprogrammcategory

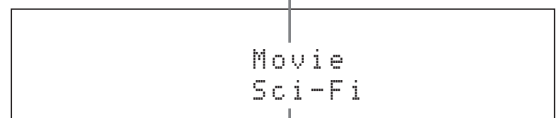

Gewähltes Soundfeldprogramm



Zum Umschalten der im Frontblende-Display angezeigten Informationen (gegenwärtige Eingangsquelle, gegenwärtiges Soundfeldprogramm usw.) drücken Sie **INFO** (oder stellen Sie den Betriebsmoduswähler auf **AMP** und drücken dann **INFO**) wiederholt.

Wählen von Audioeingangsbuchsen (AUDIO SELECT)

Verwenden Sie diese Audioeingangsbuchsen-Auswahlfunktion, um zwischen mehreren einer Eingangsquelle zugewiesenen Eingangsbuchsen umzuschalten.

- 1 Drehen Sie den **ⓈINPUT**-Wahlschalter (oder drücken Sie eine Eingangswahltaste (Ⓢ)), um die gewünschte Eingangsquelle zu wählen.
- 2 Drücken Sie **ⓈAUDIO SELECT** und drehen Sie dann den **ⓈPROGRAM**-Wahlschalter (oder stellen Sie den Betriebsmoduswähler auf **ⓈAMP** und drücken dann wiederholt **ⓈAUDIO SEL**), um die gewünschte Einstellung für die Audioeingangsbuchsen-Auswahl zu wählen.

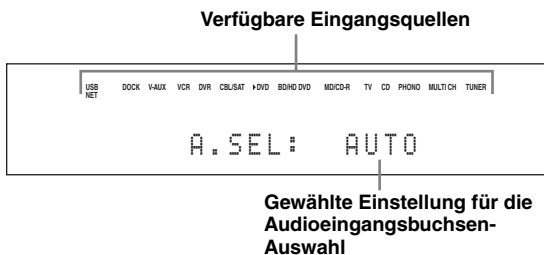

AUTO	Wählt automatisch die Eingangssignale in der folgenden Reihenfolge: (1) HDMI (2) Digitalsignale (3) Analogsignale
HDMI	Wählt nur HDMI-Signale. Falls keine HDMI-Signale anliegen, wird kein Sound ausgegeben.
KOAX/OPT	Wählt automatisch die Eingangssignale in der folgenden Reihenfolge: (1) Digitalsignale, die an der COAXIAL-Buchse eingespeist werden. (2) Digitalsignale, die an der OPTICAL-Buchse eingespeist werden. Falls keine Signale anliegen, wird kein Sound ausgegeben.
ANALOG	Wählt nur Analogsignale. Falls keine Analogsignale anliegen, wird kein Sound ausgegeben.

Sie können die die Vorgabeeinstellung für die Audioeingangsbuchsenwahl mit „Audioauswahl“ konfigurieren (Seite 74).

Hinweis

Dieses Merkmal ist nicht verfügbar, wenn der gewählten Eingangsquelle keine Digitaleingangsbuchsen in „I/O-Zuordn.“ zugeordnet sind (Seite 86). „HDMI“ ist nur verfügbar, wenn eine HDMI-Buchse zugeordnet ist.

Wahl der Mehrkanaleingangs-Komponente

Verwenden Sie dieses Merkmal, um die an den MULTI CH INPUT-Buchsen (Seite 22) angeschlossene Komponente als Eingangsquelle zu wählen.

Drehen Sie den **ⓈINPUT**-Wahlschalter an der Frontblende, um „MULTI CH“ zu wählen (oder drücken Sie **ⓈMULTI**).



Sie können die Mehrkanaleingangs-Einstellungen mit „MULTI CH“ konfigurieren (Seite 74).

Hinweis

Soundfeldprogramme können nicht gewählt werden, wenn „MULTI CH“ als Eingangsquelle gewählt ist.

Wahl der HDMI OUT-Buchse

Verwenden Sie dieses Merkmal, um die HDMI OUT-Buchse(n) für die Ausgabe des Eingangssignals zu wählen.

Stellen Sie den Betriebsmoduswähler auf **ⓈAMP** und drücken Sie dann wiederholt **ⓈHDMI OUT** an der Fernbedienung, um die gewünschte Einstellung zu wählen.

Die HDMI-Ausgangseinstellung ändert wie folgt.

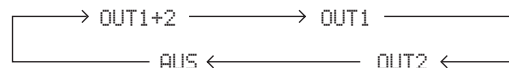

OUT 1+2	Gibt die Signale gleichzeitig an den HDMI OUT 1- und HDMI OUT 2-Buchsen aus.
OUT 1	Gibt die Signale an der HDMI OUT 1-Buchse aus.
OUT 2	Gibt die Signale an der HDMI OUT 2-Buchse aus.
AUS	Gibt keine Signale an den HDMI OUT 1- und HDMI OUT 2-Buchsen aus. Wählen Sie diese Einstellung, wenn Sie keinen an den HDMI OUT-Buchsen angeschlossenen Videomonitor verwenden.



Sie können mit „Bildsch.-Einstellung“ die HDMI OUT-Buchse wählen, an der HDMI-Steuersignale ausgegeben werden (Seite 83).

Verwenden von Kopfhörern

Schließen Sie einen Kopfhörer mit einem analogen Stereo-Audiokabelstecker an die PHONES-Buchse an der Frontblende an.

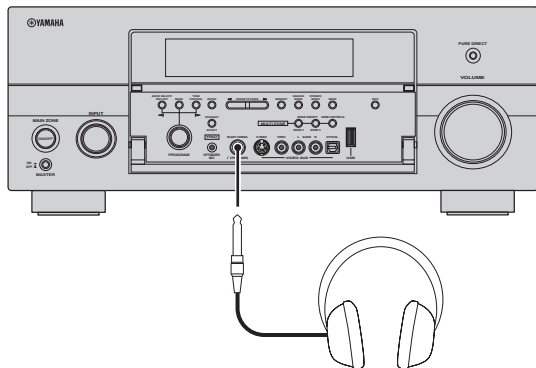

Wenn Sie ein Soundfeldprogramm wählen, wird automatisch der SILENT CINEMA-Modus aktiviert (Seite 45).

Hinweise

- Wenn Sie Kopfhörer anschließen, werden an den Lautsprecherklemmen keine Signale ausgegeben.
- Alle digitalen Mehrkanal-Audiosignale werden abwärtsgemischt an den linken und rechten Kopfhörerkanal ausgegeben.
- Wenn „MULTI CH“ als Eingangsquelle gewählt ist, werden nur die an den MULTI CH INPUT FRONT-Buchsen anliegenden Signale ausgegeben.

Stummschalten des Audioausgangs

Drücken Sie **MUTE** auf der Fernbedienung, um den Audioausgang stummzuschalten. Drücken Sie erneut **MUTE**, um die Tonausgabe wieder fortzusetzen.



- Die VOLUME-Pegelanzeige blinkt, während die Stummschaltung aktiv ist.
- Sie können den Stummschaltpegel mit „Mute Typ“ konfigurieren (Seite 78).

Anzeigen der Eingangsquellen-Informationen

Sie können das Format, die Abtastfrequenz, den Kanal, die Bitrate und die Kennzeichendaten des gegenwärtigen Eingangssignals anzeigen.

1 Stellen Sie den Betriebsmoduswähler auf **AMP und drücken Sie dann **STATUS** an der Fernbedienung.**

Die Eingangsquellen-Informationsanzeige erscheint im grafischen Bildschirm-Menü.

2 Drücken Sie **◀ / ▶, um zwischen den Audio- und Videoinformationen umzuschalten.**

3 Drücken Sie erneut **STATUS an der Fernbedienung, um die Eingangsquellen-Informationsanzeige zu verlassen.**

■ Audio-Informationen

Format	Signalformat - Wenn dieses Gerät kein Digitalsignal feststellen kann, schaltet es automatisch auf Analogeingabe um.
Sampling	Die Anzahl der Abtastungen pro Sekunde von einem kontinuierlichen Signal, um ein diskretes Signal zu erzeugen.
Kanal	Anzahl der Quellenkanäle in dem Eingangssignal (Front/Surround/LFE). Zum Beispiel wird eine Mehrkanal-Tonspur mit 3 Frontkanälen, 2 Surround-Kanälen und LFE als „3/2/0,1“ angezeigt.
Bitrate	Die Anzahl der an einer gegebenen Stelle pro Sekunde durchlaufenden Bits.
Dial Norm	Die Dialog-Normalisierungsstufe, die für das gegenwärtig eingegebene Bitstream-Signal voreingestellt wurde.
Flag1/Flag2	Kennzeichendaten, die in den Bitstream- oder PCM-Signalen codiert sind und dieses Gerät zum automatischen Umschalten der Decoder veranlassen.

Hinweise

- „---“ erscheint, wenn dieses Gerät nicht die entsprechende Information anzeigen kann.
- Manche in der Bitrate von 192 kHz codierten High-Definition-Audio-Bitstream-Inhalte enthalten nicht die diskreten hinteren Surroundkanalsignale links/rechts.
- Auch wenn Sie die Einstellungen vornehmen, um Bitstreams direkt auszugeben, wandeln manche Player die Dolby TrueHD- oder Dolby Digital Plus-Bitstreams in Dolby Digital-Bitstreams um, während die DTS-HD Master Audio- oder DTS-HD High Resolution Audio-Bitstreams in DTS-Bitstreams umgewandelt werden.

■ Video-Informationen

HDMI-Signal	Typ der Quell-Videosignale und der Videosignale, die an den HDMI OUT-Buchsen dieses Geräts ausgegeben werden.
HDMI-Auflösung	Auflösung des Eingangssignals (analog oder HDMI) und des Ausgangssignals (HDMI).
Auflös. Analog	Auflösung der Quell-Videosignale und der analogen Videosignale, die an den COMPONENT MONITOR OUT-Buchsen dieses Geräts ausgegeben werden.
HDMI Fehler	Fehlermeldung für HDMI-Quellen oder angeschlossene HDMI-Geräte.

HDMI-Fehlermeldungen

Zu viel Verbind	Es sind zu viele HDMI-Komponenten angeschlossen.
HDCP Fehler (HDMI Meldung)	Die HDCP-Authentifizierung ist fehlgeschlagen.
Unerlaubte Auflös.	Unerlaubte Auflösung - Der angeschlossene Monitor ist nicht mit der Auflösung des eingespeisten Videosignals kompatibel.

Verwendung des Einschlaf-Timers

Verwenden Sie diese Funktion, um die Hauptzone nach Ablauf einer bestimmten Zeitspanne automatisch in den Bereitschaftsmodus zu schalten. Der Einschlaf-Timer ist besonders dann nützlich, wenn Sie einschlafen möchten, während das Gerät eine Wiedergabe oder Aufnahme einer Quelle ausführt. Der Einschlaf-Timer schaltet auch automatisch die an AC OUTLET(S) (Seite 25) angeschlossenen externen Komponenten aus.

Stellen Sie den Betriebsmoduswähler auf **AMP und drücken Sie dann wiederholt **SLEEP** an der Fernbedienung, um die Zeitspanne einzustellen.**

Die Einschlaf-Timer-Einstellung ändert wie folgt:

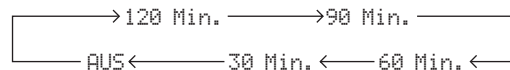

Wenn der Einschlaf-Timer eingestellt ist, leuchtet die SLEEP-Anzeige auf dem Frontblende-Display auf, und das Display kehrt zu dem gewählten Soundfeldprogramm zurück.

Ausschalten des Einschlaf-Timers

Stellen Sie den Betriebsmoduswähler auf **AMP** und drücken Sie dann wiederholt **SLEEP** an der Fernbedienung, um „SCHLUMMER AUS“ zu wählen.



Wenn Sie die Hauptzone in den Bereitschaftsmodus schalten, wird der Einschlaf-Timer automatisch ausgeschaltet.

Soundfeldprogramme

Dieses Gerät ist mit einer Vielzahl präziser Digital-Decoder ausgestattet, die Ihnen die Mehrkanalwiedergabe fast aller Stereo- oder Mehrkanal-Soundquellen ermöglichen. Dieses Gerät verfügt auch über einen Yamaha Digital-Soundfeld-Prozessor (DSP), der mehrere Soundfeldprogramme enthält, die Sie für ein verbessertes Wiedergabevergnügen einsetzen können.



Die Yamaha CINEMA DSP-Soundfeldprogramme sind mit allen Dolby Digital-, DTS-, Dolby Surround-, Dolby TrueHD- und DTS-HD Master Audio-Quellen kompatibel.

Wahl von Soundfeldprogrammen

Drehen Sie den **PROGRAM**-Wahlschalter (oder stellen Sie den Betriebsmoduswähler auf **AMP** und drücken dann eine **Soundfeld-Wahltaste** wiederholt).

Der Name des gewählten Soundfeldprogramms erscheint auf dem Frontblende-Display und im Kurzmeldungsdisplay.



- Sie können mit dem grafischen Bildschirm-Menü (Seite 69) das gewünschte Soundfeldprogramm wählen und die Parameter einstellen.
- Welche Soundfeldparameter verfügbar sind und welche Soundfelder erzeugt werden, hängt von den Eingangsquellen und den Einstellungen dieses Geräts ab.

Hinweise

- Wenn Sie eine Eingangsquelle wählen, wählt dieses Gerät automatisch das zuletzt mit der entsprechenden Eingangsquelle verwendete Soundfeldprogramm.
- Soundfeldprogramme können nicht gewählt werden, wenn die an den MULTI CH INPUT-Buchsen angeschlossene Komponente als Eingangsquelle gewählt ist (Seite 37) oder wenn das Gerät sich im PURE DIRECT-Modus (Seite 47) befindet.
- Wenn Sie DTS 96/24-Quellen mit einem Soundfeldprogramm wiedergeben, wendet dieses Gerät das gewählte Programm an, ohne den DTS 96/24-Decoder zu aktivieren.
- Abtastfrequenzen über 48 kHz werden auf 48 kHz reduziert, woraufhin die Soundfeldprogramme angewendet werden.

Beschreibung der Soundfeldprogramm-Eigenschaften

Die folgenden Skalen stellen die Eigenschaften und Tendenzen der einzelnen Soundfeldprogramme dar.

Hinweis

Die Eigenschaften der Soundfeldprogramme können aufgrund der Eigenschaften des Hörraums usw. abweichen.

Größe des Soundfelds (Größe)



Gibt die Größe des zu erzeugenden Soundfelds an. Wenn dieser Wert niedrig ist, entspricht der Sound einem kleinen Raum. Wenn dieser Wert groß ist, entspricht der Sound einem großen Raum.

Vertikal/Horizontal-Balance (V/H-Balance)



Gibt die Balance der vertikalen und horizontalen Richtungen (Höhe und Weite) des zu erzeugenden Soundfelds an. Bei einer Neigung nach Horizontal entspricht der Sound einem Raum mit Reflexionen von den Wänden. Bei einer Neigung nach Vertikal entspricht der Sound einem Raum mit Reflexionen von der Decke.

Vorne/Hinten-Balance (F/R-Balance)



Eine CINEMA DSP-Soundfeld-Verarbeitung, die den Effekt nach vorne oder nach hinten verlagert. Wenn der Effekt nach vorne verlagert ist, empfindet der Hörer ein Gefühl von Weite und Tiefe im Bereich des Bildschirms. Wenn der Effekt nach hinten verlagert ist, empfindet der Hörer ein Gefühl von Umhüllung und Bewegung. Passt quasi zu allen Inhalten von Programmen mit einer guten Vorne/Hinten-Balance und ist besonders wirkungsvoll im Zusammenhang mit Programmen mit einer entsprechend nach vorne oder nach hinten verlagerten Balance.

Soundfeld-Atmosphäre (Atmosphäre)



Das zu erzeugende Soundfeld wird einer der beiden folgenden Kategorien mehr oder weniger zugeordnet: Schlicht: Sounds, die je nach dem Programm deutlich, aber sanft und gering verklingen. Passt relativ gut zu fast allen Inhalten, aber bietet nur geringe Brillanz und Intensität.

Komplex: Sounds verklingen je nach dem Programm auf komplexe Weise und bieten Fülle und Brillanz.

Passt nur zu wenigen Inhalten, ist aber dann entsprechend wirksam.



Das zu erzeugende Soundfeld wird einer der beiden folgenden Kategorien mehr oder weniger zugeordnet: Ruhig: Ein insgesamt sanfter, gemäßigter Effekt, der ohne Übertreibung die allgemeine Atmosphäre betont. Passt relativ gut zu fast allen Inhalten, aber bietet nur geringe Wirkung und Intensität.

Heftig: Auf bestimmte Inhalte ausgelegt (drückt weite Flächen, wilde Aufregung usw. aus). Passt nur zu wenigen Inhalten, ist aber dann entsprechend wirksam.

Für Audio-Musikquellen



Für Musikquellen wird ebenfalls empfohlen, den PURE DIRECT-Modus (Seite 47), den STRAIGHT-Modus (Seite 46) oder den Surrounddecodierungs-Modus (Seite 63) zu verwenden.

CLASSICAL

Hall in Munich	Größe Klein Groß
Dieses Soundfeld simuliert eine Konzerthalle mit etwa 2500 Plätzen in München, mit eleganter Holzverkleidung, wie es in europäischen Konzerthallen üblich ist. Feiner, schöner Nachhall verteilt sich großzügig und schafft eine beruhigende Atmosphäre. Der virtuelle Sitz des Zuhörers befindet sich in der Mitte links der Arena.	V/H-Balance Vertikal Horizontal
	Atmosphäre Schlicht Komplex

Hall in Vienna	Größe Klein Groß
Dies ist eine mittelgroße Konzerthalle mit etwa 1700 Plätzen in Schuhkartonform, wie sie in Wien traditionell ist. Säulen und Ornamente generieren extrem komplexe Reflexionen aus allen Richtungen, die zu einem sehr vollen, reichen Sound führen.	V/H-Balance Vertikal Horizontal
	Atmosphäre Schlicht Komplex

Hall in Amsterdam	Größe Klein <input type="range"/> Groß V/H-Balance Vertikal <input type="range"/> Horizontal Atmosphäre Schlicht <input type="range"/> Komplex
Die große, schuhkartonförmige Halle fasst etwa 2200 Sitze um die Rundbühne. Die Reflexionen sind reich und angenehm, während der Schall sich frei bewegt.	

Church in Freiburg	Größe Klein <input type="range"/> Groß V/H-Balance Vertikal <input type="range"/> Horizontal Atmosphäre Schlicht <input type="range"/> Komplex
Diese großartige Steinkirche in Süddeutschland hat einen spitzen Turm mit etwa 120 Metern Höhe. Ihre lange und schmale Form und die hohe Decke erlauben verlängerte Nachhallzeit und begrenzte anfängliche Reflexionszeit. Dadurch reproduziert der reiche Nachhall und nicht der Klang selber die Atmosphäre der Kirche.	

Chamber	Größe Klein <input type="range"/> Groß V/H-Balance Vertikal <input type="range"/> Horizontal Atmosphäre Schlicht <input type="range"/> Komplex
Dieses Programm simuliert einen relativ breiten Raum mit einer hohen Decke, die in etwa einem Empfangssaal in einem Schloss entspricht. Der angenehme Nachhalleffekt eignet sich für Hofdarbietungen und Kammermusik.	

LIVE/CLUB

Village Vanguard	Größe Klein <input type="range"/> Groß V/H-Balance Vertikal <input type="range"/> Horizontal Atmosphäre Schlicht <input type="range"/> Komplex
Der Jazzclub ist in der 7th Avenue in New York. Dieser kleine Club mit niedriger Decke erzeugt kräftige Reflexionen, die an der Bühne in der Ecke zusammentreffen.	

Warehouse Loft	Größe Klein <input type="range"/> Groß V/H-Balance Vertikal <input type="range"/> Horizontal Atmosphäre Schlicht <input type="range"/> Komplex
Das Lagerhaus ähnelt einigen Lofts in Soho. Klang reflektiert deutlich von Betonwänden mit hoher Energie.	





Cellar Club	Größe Klein <input type="range"/> Groß V/H-Balance Vertikal <input type="range"/> Horizontal Atmosphäre Schlicht <input type="range"/> Komplex
Dieses Programm simuliert eine Livekonzerthalle mit gemütlicher Atmosphäre. Ein realistisches, lebensechtes Klangfeld, das einen kräftigen Klang produziert. Der Zuhörer erhält das Gefühl, sich in der vordersten Reihe vor einer kleinen Bühne zu befinden.	

The Roxy Theatre	Größe Klein <input type="range"/> Groß V/H-Balance Vertikal <input type="range"/> Horizontal Atmosphäre Schlicht <input type="range"/> Komplex
Dies ist das Soundfeld eines Live-Rockmusikhauses in Los Angeles mit etwa 460 Plätzen. Der virtuelle Sitz des Zuhörers befindet sich in der Mitte links der Halle.	

The Bottom Line	Größe Klein <input type="range"/> Groß V/H-Balance Vertikal <input type="range"/> Horizontal Atmosphäre Schlicht <input type="range"/> Komplex
Dies ist das Soundfeld vor der Bühne des einstigen berühmten Jazzclubs The Bottom Line in New York. Der Raum bietet Sitze für 300 Personen an der linken und rechten Seite eines Soundfeldes, das einen realen und vibranten Sound bietet.	





■ Für verschiedene Quellen



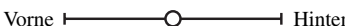

 ENTERTAIN
 3 ENTERTAIN

Sports	Größe Klein  Groß V/H-Balance Vertikal  Horizontal F/R-Balance Vorne  Hinten Atmosphäre Ruhig  Heftig
Dieses Programm ermöglicht dem Zuhörer, Sportübertragungen und Variété-Programme mit lebensechtem Stereoklang wiederzugeben. Bei Sportübertragungen werden die Stimmen des Kommentators und der Sportler deutlich im Zentrum platziert, während die Atmosphäre im Stadium optimal erweitert wird, um dem Zuhörer das Gefühl zu geben, real vor Ort zu sein.	

■ Für Videospiegelprogramme

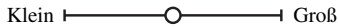



 ENTERTAIN
 3 ENTERTAIN





Action Game	Größe Klein  Groß V/H-Balance Vertikal  Horizontal F/R-Balance Vorne  Hinten Atmosphäre Ruhig  Heftig
Dieses Soundfeld ist für Action-Videospiele wie Autorennen oder FPS-Videospiele geeignet. Es verwendet Reflexionsdaten, welche den Effektbereich pro Kanal einschränken, um eine lebensechte Videospieldumgebung mit vielfältigen Effekttönen zu produzieren, während gleichzeitig die Richtungswahrnehmung erhalten bleibt.	

Roleplaying Game	Größe Klein  Groß V/H-Balance Vertikal  Horizontal F/R-Balance Vorne  Hinten Atmosphäre Ruhig  Heftig
Dieses Soundfeld ist für Rollenspiele und Adventure-Games geeignet. Es vereint die Soundfeldeffekte für Kino mit dem mit „Action Game“ verwendeten Soundfelddesign, um während der Spielsequenzen Tiefe und ein dreidimensionales Hörerlebnis zu bieten, während in den Filmsequenzen des Videospieles kinoähnlicher Klang erzeugt wird.	

■ Für visuelle Musikquellen

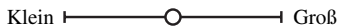
 ENTERTAIN
 3 ENTERTAIN

Music Video	Größe Klein  Groß V/H-Balance Vertikal  Horizontal F/R-Balance Vorne  Hinten Atmosphäre Ruhig  Heftig
Dieses Soundfeld simuliert den Klang von Livekonzerten in einer Halle für Pop-, Rock- und Jazzmusik. Dem Hörer wird ein originalgetreues Liveerlebnis geboten, indem das Presence-Soundfeld die Lebhaftigkeit von Gesang, Solopartien und Rhythmusinstrumenten wiedergibt, während das Surroundsoundfeld die Atmosphäre einer großen Livekonzerthalle simuliert.	

Recital/Opera	Größe Klein  Groß V/H-Balance Vertikal  Horizontal F/R-Balance Vorne  Hinten Atmosphäre Ruhig  Heftig
Dieses Programm balanciert den Nachhall optimal aus und hebt die Tiefe und Klarheit menschlicher Stimmen hervor. „Recital/Opera“ bietet den Nachhall eines Orchestergrabens, der sich direkt vor dem Zuhörer befindet, während gleichzeitig die akustischen Bedingungen direkt auf der Bühne simuliert werden. Das Surroundsoundfeld ist relativ moderat, wobei die Klarheit der Musik durch die Konzerthalleneffekte besonders betont wird. Dadurch wird auch bei mehrstündigem Musikgenuss vermieden, dass der Zuhörer ermüdet.	

■ Für Filmquellen



Sie können den gewünschten Decoder (Seite 63) für das folgende Soundfeldprogramm wählen (außer „Mono Movie“).

MOVIE

<p>Standard</p> <p>Dieses Programm erstellt ein Soundfeld, das den Surroundklang hervorhebt, ohne die ursprüngliche akustische Ausrichtung von Mehrkanal-Audiosystemen wie Dolby Digital und DTS zu beeinflussen. Es wurde nach dem Vorbild eines „idealen Kinosaals“ konzipiert, in dem für die Zuhörer von den Seiten und von hinten ein kräftiger Nachhall entsteht.</p>	<p>Größe Klein Groß</p> <p>V/H-Balance Vertikal Horizontal</p> <p>F/R-Balance Vorne Hinten</p> <p>Atmosphäre Ruhig Heftig</p>
<p>Spectacle</p> <p>Dieses Programm repräsentiert das spektakuläre Gefühl groß angelegter Filmproduktionen. Es reproduziert ein breites Kinosoundfeld, das zu Cinemascope- und Breitbild-Filmen mit hervorragendem Dynamikumfang von sehr kleinen bis zu sehr großen Sounds passt.</p>	<p>Größe Klein Groß</p> <p>V/H-Balance Vertikal Horizontal</p> <p>F/R-Balance Vorne Hinten</p> <p>Atmosphäre Ruhig Heftig</p>
<p>Sci-Fi</p> <p>Dieses Programm reduziert deutlich das fein ausgearbeitete Sounddesign moderner Science-Fiction-Filme und anderer Filme mit Spezialeffekten. Sie können eine Reihe kinematografisch erzeugter virtueller Soundräume genießen, die mit deutlicher Trennung zwischen Dialog, Soundeffekt und Hintergrundmusik reproduziert werden.</p>	<p>Größe Klein Groß</p> <p>V/H-Balance Vertikal Horizontal</p> <p>F/R-Balance Vorne Hinten</p> <p>Atmosphäre Ruhig Heftig</p>
<p>Adventure</p> <p>Dieses Programm ist ideal für die präzise Reproduktion des Sounddesigns von Action- und Adventure-Filmen geeignet. Das Soundfeld begrenzt Nachhall, aber es legt mehr Betonung auf die Reproduktion eines kraftvollen Raums, der breit nach links und rechts erweitert wird. Die reproduzierte Tiefe wird auch relativ begrenzt, um die Trennung zwischen Audiokanälen und die Klangschärfe sicherzustellen.</p>	<p>Größe Klein Groß</p> <p>V/H-Balance Vertikal Horizontal</p> <p>F/R-Balance Vorne Hinten</p> <p>Atmosphäre Ruhig Heftig</p>
<p>Drama</p> <p>Dieses Soundfeld erzeugt einen stabilen Nachhall, der sich für die verschiedensten Filmgenres eignet: von dramatischen Werken über Musicals bis hin zu Komödien. Trotz eines geringen Nachhalls entsteht ein optimales dreidimensionales Gefühl, bei dem Effekttöne und die Hintergrundmusik leise, jedoch kubisch um klar verständliche Dialoge wiedergegeben werden. Der Zuhörer erhält das Gefühl, sich in der Mitte des Geschehens zu befinden, sodass er auch nach mehreren Stunden nicht ermüdet.</p>	<p>Größe Klein Groß</p> <p>V/H-Balance Vertikal Horizontal</p> <p>F/R-Balance Vorne Hinten</p> <p>Atmosphäre Ruhig Heftig</p>
<p>Mono Movie</p> <p>Dieses Programm dient für die einkanalige Reproduktion von Mono-Videoquellen wie zum Beispiel klassischer Filme in der Atmosphäre eines guten alten Kinos. Das Programm produziert optimale Expansion und Nachhall für das Original-Audio, um einen komfortablen Raum mit sicherer Soundtiefe zu schaffen.</p>	<p>Größe Klein Groß</p> <p>V/H-Balance Vertikal Horizontal</p> <p>F/R-Balance Vorne Hinten</p> <p>Atmosphäre Ruhig Heftig</p>

■ Stereowiedergabe

STEREO
5 **STEREO**

2ch Stereo

Verwenden Sie dieses Programm, um Mehrkanal-Quellen auf 2 Kanäle abwärtszumischen.

7ch Stereo

Verwenden Sie dieses Programm, um den Klang über alle Lautsprecher auszugeben. Bei der Wiedergabe von Mehrkanal-Signalquellen erfolgt ein Down-Mix der Quelle auf 2 Kanäle, und der Ton wird über alle Lautsprecher ausgegeben. Dieses Programm erzeugt ein großes Soundfeld und ist ideal für die Hintergrundmusik bei Partys usw. geeignet.

■ Für Kompressionsartefakte (Compressed Music Enhancer-Modus)

ENHANCER
6 **ENHANCER**

Straight Enhancer

Verwenden Sie dieses Programm, um die Soundoptimierung so nahe wie möglich zur Originaltiefe und -breite der 2-Kanal- oder Mehrkanal-Kompressionsartefakte zu verbessern.

7ch Enhancer

Verwenden Sie dieses Programm, um Kompressionsartefakte bei der Wiedergabe in 7-Kanal-Stereo zu verbessern.

■ Surrounddecoder-Modus

SUR. DECODE
7 **SUR. DECODE**

Surround Decoder

Verwenden Sie dieses Programm für die Wiedergabe von Quellen mit dem gewünschten Surrounddecoder (Seite 63).

■ Verwenden von Soundfeldprogrammen ohne Surround-Lautsprecher (Virtual CINEMA DSP)

Virtual CINEMA DSP erlaubt Ihnen den Genuss von CINEMA DSP-Soundfeldprogrammen ohne Surround-Lautsprecher. Dadurch werden virtuelle Lautsprecher kreiert, um ein natürliches Soundfeld zu reproduzieren. Wenn Sie „Surround“ auf „Keine“ (Seite 76) einstellen, wird Virtual CINEMA DSP automatisch aktiviert, wenn Sie ein CINEMA DSP-Soundfeldprogramm (Seite 40) wählen.

Hinweis

Virtual CINEMA DSP wird in den folgenden Fällen nicht aktiviert:

- „MULTI CH“ ist als Eingangsquelle gewählt (Seite 37).
- Kopfhörer sind an der PHONES-Buchse angeschlossen.
- Das Gerät befindet sich im „7ch Stereo“-Modus (Seite 45).

■ Genießen von Mehrkanal-Quellen und Soundfeldprogrammen mit Kopfhörern (SILENT CINEMA)

SILENT CINEMA gestattet Ihnen, Mehrkanalmusik oder -Filmtone über herkömmliche Kopfhörer zu hören. SILENT CINEMA wird automatisch aktiviert, wenn Sie Kopfhörer an die PHONES-Buchse anschließen, während Sie ein CINEMA DSP-Soundfeldprogramm benutzen (Seite 40). Wenn aktiviert, leuchtet die SILENT CINEMA-Anzeige auf dem Frontblende-Display auf.

Hinweis

SILENT CINEMA wird in den folgenden Fällen nicht aktiviert:

- „MULTI CH“ ist als Eingangsquelle gewählt (Seite 37).
- Das Gerät befindet sich im „2ch Stereo“- (Seite 45), „STRAIGHT“- (Seite 46) oder „PURE DIRECT“-Modus (Seite 47).

Bevor Sie die folgende Bedienung vornehmen, stellen Sie den Betriebsmoduswähler an der Fernbedienung auf **AMP**.

Verwendung des CINEMA DSP 3D-Modus

Der CINEMA DSP 3D-Modus erzeugt ein intensives und genaues stereoskopisches Soundfeld im Hörraum. Sie können den CINEMA DSP 3D-Modus aktivieren und deaktivieren.

Drücken Sie **3D DSP wiederholt, um den CINEMA DSP 3D-Modus ein- oder auszuschalten.**

Während sich dieses Gerät im CINEMA DSP 3D-Modus befindet, leuchtet die 3D-Anzeige.

Hinweis

CINEMA DSP 3D wird in den folgenden Fällen nicht aktiviert („3D:--“ erscheint):

- „Front Präsenz“ ist auf „Keine“ eingestellt (Seite 76).
- Es wurde kein CINEMA DSP gewählt.
- Kopfhörer sind an der PHONES-Buchse angeschlossen.

Bevor Sie die folgende Bedienung vornehmen, stellen Sie den Betriebsmoduswähler an der Fernbedienung auf **AMP**.

Genießen unverarbeiteter Eingangsquellen

Wenn dieses Gerät im STRAIGHT-Modus ist, werden Zweikanal-Stereo-Quellen nur von den vorderen Lautsprechern links/rechts ausgegeben. Mehrkanalquellen werden direkt in die entsprechenden Kanäle decodiert, ohne zusätzliche Effektverarbeitung auszuführen.

Drücken Sie **STRAIGHT (oder **STRAIGHT**), um „STRAIGHT“ zu wählen.**

Die Namen des Audiosignalformats der Eingangsquelle und der aktive Decoder werden auf dem Frontblende-Display angezeigt.

Deaktivieren des STRAIGHT-Modus

Drücken Sie erneut **STRAIGHT** (bzw. **STRAIGHT**) oder wählen Sie eine anderes Soundfeldprogramm (Seite 40).

Verwendung der Audiomerkmale

Bevor Sie die folgende Bedienung vornehmen, stellen Sie den Betriebsmoduswähler an der Fernbedienung auf **AMP**.

Bevor Sie die folgende Bedienung vornehmen, stellen Sie den Betriebsmoduswähler an der Fernbedienung auf **AMP**.

Genießen purer HiFi-Sounds

Verwenden Sie den PURE DIRECT-Modus, um die ausgewählte Quelle mit reinem HiFi-Sound wiederzugeben. Wenn der PURE DIRECT-Modus aktiviert ist, gibt dieses Gerät die gewählte Quelle mit der größten Originaltreue wieder.

Drücken Sie  PURE DIRECT (oder  PURE DIRECT), um den PURE DIRECT-Modus ein- oder auszuschalten.

Wenn dieses Gerät in den PURE DIRECT-Modus versetzt wird, leuchtet die  PURE DIRECT-Taste an der Frontblende auf und das Frontblende-Display wird automatisch ausgeschaltet.

Hinweise

- Die folgenden Verfahren sind nicht möglich, wenn das Gerät im PURE DIRECT-Modus ist:
 - Umschalten des Soundfeldprogramms
 - Anzeigen des grafischen Bildschirm-Menüs
- Der PURE DIRECT-Modus wird automatisch aufgehoben, wenn dieses Gerät ausgeschaltet wird.



Um im PURE DIRECT-Modus Videosignale ausgeben zu können, konfigurieren Sie die „Pure Direct“-Einstellung (Seite 81).

Einstellen der Klangqualität

Verwenden Sie diese Funktion, um die Tiefen/Höhen-Balance der vorderen (links/rechts) sowie Center-Lautsprecherkanäle und des Subwoofer-Kanals einzustellen.

1 Drücken Sie  TONE CONTROL an der Frontblende wiederholt, um den Höhen-Frequenzgang (TREBLE) oder den Tiefen-Frequenzgang (BASS) zu wählen.

2 Drehen Sie den  PROGRAM-Wahlschalter, um den Höhen-Frequenzgang (TREBLE) oder den Frequenzgang der Tiefen-Frequenzgang (BASS) einzustellen.

Einstellbereich: -6,0 dB bis +6,0 dB

Hinweise

- Falls Sie den Sound mit hohen Frequenzen oder niedrigen Frequenzen auf einen extremen Pegel erhöhen oder vermindern, stimmt die Klangqualität der Surround-Lautsprecher möglicherweise nicht mit den vorderen Lautsprechern links/rechts, dem Center-Lautsprecher und dem Subwoofer überein.
- TONE CONTROL ist nicht wirksam, wenn der PURE DIRECT-Modus aktiv ist oder „MULTI CH“ als Eingangsquelle gewählt ist.

Anpassen des Lautsprecherpegels

Sie können den Ausgangspegel jedes Lautsprechers einstellen, während Sie eine Musikquelle hören. Dies ist auch möglich, wenn Sie Quellen wiedergeben, die den MULTI CH INPUT-Buchsen anliegen.

Hinweis



Dieser Vorgang überschreibt die Pegelanpassungen, die im automatischen Setup (Seite 30) und in „Pegel“ (Seite 77) vorgenommen wurden.

1 Drücken Sie  LEVEL und dann  /  wiederholt, um den einzustellenden Lautsprecher zu wählen.

Display	Eingestellter Lautsprecher
FRONT L	Vorderer Lautsprecher links
FRONT R	Vorderer Lautsprecher rechts
CENTER	Center-Lautsprecher
SUR. L	Surround-Lautsprecher links
SUR. R	Surround-Lautsprecher rechts
S.H. L	Hinterer Surround-Lautsprecher links
S.H. R	Hinterer Surround-Lautsprecher rechts
F.PR.L	Presence-Lautsprecher links
F.PR.R	Presence-Lautsprecher rechts
SWFR	Subwoofer



Die verfügbaren Lautsprecherkanäle hängen von den Lautsprechereinstellungen ab.

2 Drücken Sie  /  an der Fernbedienung, um den Ausgangspegel des Lautsprechers einzustellen.

Einstellbereich: -10,0 dB bis +10,0 dB

Wahl der Aufnahmequelle

Verwenden Sie dieses Merkmal, um eine aufzunehmende Quellenkomponente zu wählen.

1 Halten Sie  REC OUT gedrückt, bis „AUFN. AUS“ auf dem Frontblende-Display erscheint.

2 Drehen Sie  PROGRAM, um die Quellenkomponente zu wählen.



Um die gegenwärtig gewählte Eingangsquelle zu wählen, wählen Sie „QUELLE“.

UKW/MW-Abstimmung

Übersicht

Es stehen Ihnen zwei UKW/MW-Abstimmmodi zur Verfügung:

Frequenzabstimmungs-Modus

Sie können die Frequenz eines gewünschten UKW/MW-Senders automatisch oder manuell suchen oder eingeben (siehe „UKW/MW-Abstimmungsvorgänge“ auf dieser Seite).

Festsenderabstimmungs-Modus

Sie können einen gewünschten UKW/MW-Sender im voraus als Festsender speichern und dann durch Eingabe der Festsendergruppe und -nummer (siehe „Aufrufen eines Festsenders“ auf Seite 50) aufrufen.

Hinweis

Richten Sie die angeschlossenen UKW- und MW-Antennen für besten Empfang aus.

Bevor Sie die folgenden Bedienungen vornehmen, stellen Sie den Betriebsmoduswähler an der Fernbedienung auf **⑩SOURCE** und drücken dann **③TUNER**.

UKW/MW-Abstimmungsvorgänge

1 Drücken Sie **④BAND** (oder **⑧BAND**), um den gewünschten Empfangsbereich zu wählen.

2 Falls die **PRESET**-Anzeige im Frontblende-Display leuchtet, drücken Sie **ⓂSEARCH MODE** (oder **⑩SRCH MODE**), um sie auszuschalten.

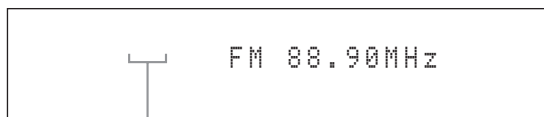

PRESET wird ausgeschaltet

3 Um den Sender automatisch zu suchen, halten Sie **ⓂPRESET/TUNING/CH** **◀/▷** ca. 2 Sekunden lang gedrückt (oder drücken Sie **⑨PRESET/CH** **△/▽**). Um den Sender manuell zu suchen, drücken Sie **ⓂPRESET/TUNING/CH** **◀/▷** wiederholt.

- Um auf eine höhere Frequenz abzustimmen, drücken Sie **Ⓜ▷** (oder **⑨△**).
- Um auf eine niedrigere Frequenz abzustimmen, drücken Sie **Ⓜ◀** (oder **⑨▽**).

Hinweis

Falls das Signal des gewählten Senders schwach ist, stimmen Sie den Sender manuell ab oder geben Sie die Frequenz ein (Seite 48).



- Wenn das Gerät auf einen Sender abgestimmt ist, leuchtet die **TUNED**-Anzeige auf.
- Zum Umschalten der im Frontblende-Display angezeigten Informationen (gegenwärtige Eingangsquelle, gegenwärtiges Soundfeldprogramm usw.) drücken Sie **ⓂINFO** (oder stellen Sie den Betriebsmodus auf **⑩AMP** und drücken dann **⑩INFO**) wiederholt.
- Zum Umschalten zwischen Stereo- und Mono-UKW-Empfang drücken Sie **①STEREO/MONO** (oder **ⓂAUDIO**).

■ Abstimmung durch Frequenzeingabe

Verwenden Sie dieses Merkmal, um einen gewünschten Sender durch Eingabe der Frequenz abzustimmen.

1 Führen Sie die Schritte 1 und 2 unter „UKW/MW-Abstimmungsvorgänge“ (Seite 48) aus, um den Empfangsbereich zu wählen.

2 Geben Sie die Frequenz des gewünschten Senders mit den Zifferntasten **⑫** ein.

Beispiel: Zum Abstimmen auf 103,70 MHz



Falls die eingegebene Frequenz außerhalb des UKW/AM-Abstimmungsbereichs liegt, erscheint „WRONG STATION!“ im Frontblende-Display.

Bevor Sie die folgenden Bedienungen vornehmen, stellen Sie den Betriebsmoduswähler an der Fernbedienung auf **⑩SOURCE** und drücken dann **③TUNER**.

UKW/MW-Festsender

Verwenden Sie dieses Merkmal, um bis zu 40 UKW/MW-Sender zu speichern (A1 bis E8: 8 Festsendernummern in jeder der 5 Festsendergruppen). Speichern Sie die gewünschten Sender mit der automatischen oder manuellen Festsenderspeicherung.

■ Automatische Festsenderspeicherung

Sie können auch den automatischen Festsendersuchlauf verwenden, um bis zu 40 UKW-Sender mit starken Signalen der Reihe nach zu speichern.

Halten Sie **①BAND** (oder **⑧BAND**) mehr als 3 Sekunden lang gedrückt.

Die MEMORY-Anzeige blinkt und „AUTO SPEICH.“ erscheint im Frontblende-Display. Nach ca. 5 Sekunden beginnt die automatische Festsenderspeicherung von der gegenwärtigen Frequenz in Aufwärtsrichtung.

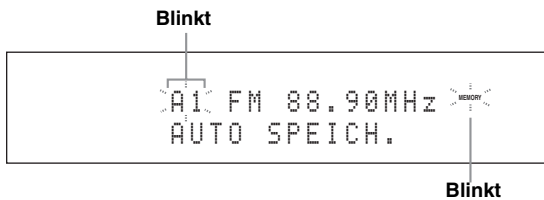

Wenn die automatische Festsenderspeicherung beendet ist, erlischt die MEMORY-Anzeige.

- Um eine Festsendergruppe und -nummer zur Speicherung eines Senders einzugeben, drücken Sie **ⓕPRESET/TUNING/CH** </> (oder **⑨CAT/A-E** </> und **⑨PRESET/CH** Δ / ∇) wiederholt nach Ausführen von Schritt 2.
- Um die automatische Festsenderspeicherung abzubrechen, drücken Sie erneut **①BAND** (oder **⑧BAND**).

Hinweise

- Die unter einer Festsendernummer vorhandenen Senderdaten werden gelöscht, wenn Sie einen neuen Sender unter derselben Festsendernummer speichern.
- Falls die Anzahl der empfangenen Sender nicht 40 (E8) erreicht, stoppt die automatische Festsenderspeicherung automatisch, nachdem alle empfangbaren Sender aufgesucht wurden.

■ Manuelle Festsenderspeicherung

Verwenden Sie dieses Merkmal, um UKW/MW-Sender manuell zu speichern.

1 Stimmen Sie auf einen Sender ab.

Siehe Seite 48 für Hinweise zur Abstimmung.

2 Drücken Sie **ⓐMEMORY** (oder **⑩MEMORY**).

Die PRESET-Anzeige im Frontblende-Display leuchtet auf und das Gerät wählt automatisch eine verfügbare Festsendernummer.

Leuchtet auf



- Um den gewählten Sender automatisch unter einer verfügbaren Festsendernummer zu speichern, halten Sie **ⓐMEMORY** (oder **⑩MEMORY**) mehr als 2 Sekunden lang gedrückt an Stelle von Schritt 2. In diesem Fall sind folgende Schritte überflüssig.
- Um die manuelle Festsenderspeicherung abzubrechen, drücken Sie erneut **ⓐMEMORY** (oder **⑩MEMORY**).

3 Um eine Festsendergruppe und -nummer zu wählen (A1 bis E8), drücken Sie **ⓕPRESET/TUNING/CH** </> (oder **⑨CAT/A-E** </> und **⑨PRESET/CH** Δ / ∇) wiederholt.

- Um eine höhere Festsendergruppe und -nummer zu wählen, drücken Sie **ⓕ**> (oder **⑨** Δ).
- Um eine niedrigere Festsendergruppe und -nummer zu wählen, drücken Sie **ⓕ**< (oder **⑨** ∇).

Festsendergruppe und -nummer

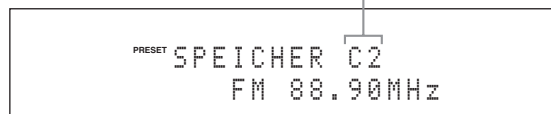

- Sie können eine Festsendernummer (1 bis 8) ebenfalls mit den Zifferntasten (**ⓐ**) eingeben.
- Falls Sie eine belegte Festsendernummer wählen („*“ erscheint neben der Festsendernummer), wird der entsprechende Festsender ersetzt.

4 Drücken Sie **ⓔENTER** (oder **⑨ENTER**).

Der Festsender ist gespeichert und die PRESET-Anzeige erlischt.

Hinweis

Der Empfangsmodus (Stereo oder Mono) wird gemeinsam mit der Senderfrequenz gespeichert.

■ Aufrufen eines Festsenders

- 1 Wenn die PRESET-Anzeige im Frontblende-Display nicht leuchtet, drücken Sie **ⓂSEARCH MODE** (oder **ⓂSRCH MODE**), um sie einzuschalten.

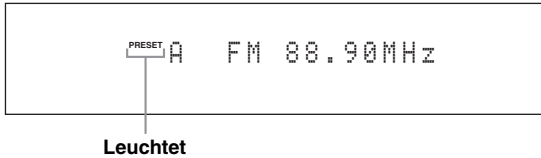

Hinweis

Der Festsenderabstimmungs-Modus ist nicht verfügbar, wenn keine Festsender im voraus gespeichert wurden.

- 2 Drücken Sie **ⓂPRESET/TUNING/CH** $\triangleleft/\triangleright$ (oder **ⓂPRESET/CH** \triangle/∇) wiederholt, um die gewünschte Festsendergruppe und -nummer (A1 bis E8) zu wählen.

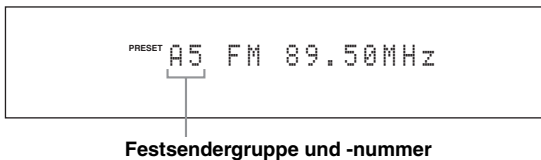

- Verfügbare Festsendernummern werden übersprungen.
- Sie können ebenfalls eine Festsendergruppe (A bis E) wählen, indem Sie **ⓂCAT/A-E** $\triangleleft/\triangleright$ drücken, und eine Festsendernummer (1 bis 8) mit den Zifferntasten (**Ⓜ**) eingeben.

■ Löschen eines Festsenders

Sie können gespeicherte Festsender löschen.

- 1 Wählen Sie den zu löschenden Festsender.
Für Einzelheiten siehe „Aufrufen eines Festsenders“ (Seite 50).
- 2 Halten Sie **ⓂSEARCH MODE** (oder **ⓂSRCH MODE**) gedrückt, bis „CLEAR?“ im Frontblende-Display erscheint.

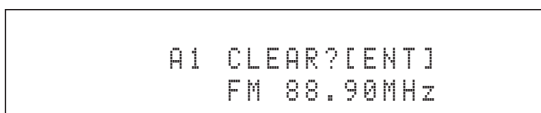

- 3 Drücken Sie **ⓂENTER** (oder **ⓂENTER**), um den Festsender zu löschen.



Um den Vorgang abzubrechen, drücken Sie erneut **ⓂSEARCH MODE** (oder **ⓂSRCH MODE**).

Radio-Daten-System-Abstimmung (nur Modelle für Großbritannien und Europa)

Radio-Daten-System ist ein Datenübertragungssystem, das in vielen Ländern für UKW-Sender verwendet wird. Dieses Gerät kann verschiedene Radio-Daten-System-Daten, wie zum Beispiel PS (Sendername), PTY (Programmtyp), RT (Radiotext), CT (Uhrzeit) und EON (erweiterter Senderverbund), empfangen, wenn Sie auf einen Radio-Daten-System-Sender abgestimmt haben.

Bevor Sie die folgenden Bedienungen vornehmen, stellen Sie den Betriebsmoduswähler an der Fernbedienung auf **⑩SOURCE** und drücken dann **③TUNER**.

Wählen des RDS-Programmtyps (PTY SEEK-Modus)

Verwenden Sie diese Funktion, um ein gewünschtes Programm nach Programmtyp aus allen als Festsender erfassten Radio-Daten-System-Sendern auszuwählen.

1 Drücken Sie ⑧BAND wiederholt, um „FM“ als Empfangsbereich zu wählen.

2 Drücken Sie ⑩PTY SEEK MODE, um dieses Gerät auf den PTY SEEK-Modus zu schalten.

Der Name des gewählten Programmtyps oder „NEWS“ blinkt auf dem Frontblende-Display.



Zum Verlassen des PTY SEEK-Modus drücken Sie erneut **⑩PTY SEEK MODE** an der Fernbedienung.

3 Drücken Sie ⑨PRESET/CH Δ / ∇ , um den gewünschten Programmtyp zu wählen.

Der Name des gewählten Programmtyps erscheint auf dem Frontblende-Display.

Programmtyp	Beschreibung
NEWS	Nachrichten
AFFAIRS	Aktuelle Neuigkeiten
INFO	Allgemeine Informationen
SPORT	Sports
EDUCATE	Erziehung
DRAMA	Drama
CULTURE	Kultur
SCIENCE	Wissenschaft
VARIED	Leichte Unterhaltung
POP M	Populäre Musik
ROCK M	Rockmusik
M.O.R. M	Unterhaltungsmusik
LIGHT M	Leichte klassische Musik
CLASSICS	Ernsthafte klassische Musik
OTHER M	Sonstige Musik

4 Drücken Sie ⑪PTY SEEK START oder ⑨ENTER an der Fernbedienung, um alle verfügbaren Radio-Daten-System-Festsender abzusuchen.

Die PTY HOLD-Anzeige auf dem Frontblende-Display leuchtet auf.



Zum Stoppen der Sendersuche drücken Sie erneut **⑪PTY SEEK START**.

Hinweise

- Das Gerät stoppt die Sendersuche, wenn es einen Sender gefunden hat, der den gewählten Programmtyp ausstrahlt.
- Wenn der gefundene Sender nicht der gewünschte ist, drücken Sie **⑪PTY SEEK START** erneut, um die Suche nach einem anderen Sender, der den gleichen Programmtyp ausstrahlt, fortzusetzen.

Verwendung des EON-Datendienstes (erweiterter Senderverbund)

Verwenden Sie dieses Merkmal, um den EON-Datendienst (erweiterter Senderverbund) des RDS-Sendernetzes zu empfangen. Wenn Sie einen der 4 RDS-Programmtypen (NEWS, AFFAIRS, INFO, oder SPORT) wählen, sucht dieses Gerät automatisch nach allen verfügbaren Festsendern, die den EON-Datendienst des gewählten Programmtyps für einen bestimmten Zeitraum im Sendeprogramm haben. Wenn der programmgemäße EON-Datendienst startet, schaltet dieses Gerät automatisch auf den örtlichen Sender, der den EON-Datendienst ausstrahlt, und schaltet dann auf den nationalen Sender zurück, wenn der EON-Datendienst beendet ist.

Hinweise

- Sie können dieses Merkmal nur verwenden, wenn der EON-Datendienst verfügbar ist.
- Die EON-Anzeige im Frontblende-Display leuchtet nur auf, wenn der EON-Datendienst von einem RDS-Sender empfangen wird.

1 Stimmen Sie auf den gewünschten RDS-Sender ab.

2 Stellen Sie sicher, dass die EON-Anzeige auf dem Frontblende-Display leuchtet.

Wenn die EON-Anzeige nicht im Frontblende-Display leuchtet, stimmen Sie auf einen anderen RDS-Sender ab, so dass die EON-Anzeige leuchtet.

3 Drücken Sie **ⓂEON**.

„EON“ erscheint auf dem Frontblende-Display.

4 Drücken Sie **Ⓞ◀ / ▲ / ▶ / ▼** wiederholt, um einen der 4 RDS-Programmtypen (NEWS, AFFAIRS, INFO oder SPORT) zu wählen.

Der Name des gewählten Programmtyps erscheint auf dem Frontblende-Display.

5 Drücken Sie **ⓄENTER**, um den RDS-Programmtyp zu bestätigen.



- Zum Annullieren des gewählten Programmtyps drücken Sie erneut **ⓄEON**.
- Zum Ausschalten der EON-Funktion wählen Sie „EON OFF“ in Schritt 4.

Bevor Sie die folgende Bedienung vornehmen, stellen Sie den Betriebsmoduswähler an der Fernbedienung auf **ⓂAMP**.

Anzeigen der Radio-Daten-System-Information

Verwenden Sie dieses Merkmal zum Anzeigen der 4 Arten von RDS-Informationen: PS (Sendername), PTY (Programmtyp), RT (Radiotext) und CT (Uhrzeit).

1 Stimmen Sie auf den gewünschten RDS-Sender ab.

- Es wird empfohlen, den automatischen Festsendersuchlauf zu verwenden, um auf den RDS-Sender abzustimmen (Seite 49).
- Sie können auch den PTY SEEK-Modus verwenden, um auf den gewünschten RDS-Sender unter den Festsendern abzustimmen (Seite 51).

2 Drücken Sie **ⓀINFO** (oder **ⓁINFO**) wiederholt, um den gewünschten RDS-Anzeigemodus zu wählen.

PROG. DIENST
Sendername (PS).



PROG. -TYP
Programmtyp (PTY).



RADIOTEXT
Radiotext (RT).



UHRZEIT
Uhrzeit (CT).



DSP-PROG. -INFO
Soundfeldprogramm.



EINGANG-INFO
Eingangsource, Kanalnummer, Kanalname



Zurück zu „PROG. DIENST“

Hinweise

- Wenn die empfangenen Signale nicht stark genug sind, kann dieses Gerät die RDS-Daten eventuell nicht ausnutzen. Insbesondere der RT-Modus erfordert eine große Datenmenge und steht möglicherweise nicht zur Verfügung, auch wenn die anderen RDS-Anzeigemodi verfügbar sind.
- Falls die Signalstärke während des Empfangs von RDS-Daten durch externe Interferenzen abgeschwächt wird, kann der Empfang unter Umständen plötzlich abgebrochen werden, wobei „-----“ am Frontblende-Display erscheint.
- Wenn der RT-Modus gewählt ist, kann dieses Gerät die Programminformation mit maximal 64 alphanumerischen Zeichen, einschließlich des Umlaut-Zeichens, anzeigen. Nicht verfügbare Zeichen werden durch „_“ (Unterstreichungszeichen) ersetzt.
- Wenn der Empfang abgebrochen wird, während der „CT“-Modus gewählt ist, erscheint „CT WAIT“ im Frontblende-Display.

Verwendung von Bluetooth™-Geräten

Sie können einen Yamaha Bluetooth-Audioempfänger (wie dem getrennt erhältlichen YBA-10) an der DOCK-Buchse dieses Geräts anschließen und die in Ihrem Bluetooth-Gerät (etwa einem MP3-Player) gespeicherten Musikinhalte ohne Verdrahtung zwischen diesem und dem Bluetooth-Gerät genießen. Zwischen dem Bluetooth-Empfänger und dem Bluetooth-Gerät muss im voraus ein „Pairing“ vorgenommen werden.

Für Einzelheiten zu Statusmeldungen im Frontblende-Display und grafischen Bildschirm-Menü siehe „Bluetooth“ (Seite 121).

Hinweis

Dieses Gerät unterstützt das A2DP (Advanced Audio Distribution Profile) Bluetooth-Profil.

Pairing des Bluetooth™-Empfängers und Ihres Bluetooth-Geräts

Ein Pairing muss vorgenommen werden, wenn ein Bluetooth-Gerät zum ersten Mal mit dem an diesem Gerät angeschlossenen Bluetooth-Empfänger verwendet wird bzw. wenn die Pairingdaten gelöscht wurden. Unter „Pairing“ versteht man das Festsetzen eines Bluetooth-Geräts zu einem bestimmten Bluetooth-Empfängsgerät.



- Ein Pairing ist nur dann notwendig, wenn das Bluetooth-Gerät zum ersten Mal mit dem an diesem Gerät angeschlossenen Bluetooth-Empfänger verwendet wird.
- Das Pairing erfordert Bedienungsvorgänge an diesem Gerät sowie an dem Bluetooth-Gerät, mit dem eine Funkverbindung zu erstellen ist. Beziehen Sie sich gegebenenfalls auf die Bedienungsanleitung des anderen Geräts.

Es gibt zwei Pairingmethoden: Pairing mit „Pairing“ im grafischen Bildschirm-Menü und schnelles Pairing.

■ Pairing mit dem grafischen Bildschirm-Menü

Bei dieser Methode erfolgt das Pairing über das grafische Bildschirm-Menü. Für Einzelheiten siehe „Pairing“ (Seite 75).

■ Schnelles Pairing

Aus Sicherheitsgründen stehen Ihnen maximal 8 Minuten für den Pairing-Vorgang zur Verfügung. Daher wird empfohlen, dass Sie vor Beginn des Vorgangs alle Anweisungen gründlich lesen.



1 Drehen Sie den  INPUT-Wahlschalter (oder stellen Sie den Betriebsmoduswähler auf  SOURCE und drücken dann  DOCK), um „DOCK“ als Eingangsquelle zu wählen.

2 Schalten Sie Ihr Bluetooth-Gerät ein und stellen Sie es in den Pairingmodus.
Für Einzelheiten zur Bedienung Ihres Bluetooth-Geräts beziehen Sie sich bitte auf dessen Bedienungsanleitung.

3 Halten Sie  ENTER (oder  ENTER) gedrückt, bis „Suche...“ im Frontblende-Display erscheint.

Während der Bluetooth-Empfänger sich im Pairingmodus befindet, blinkt die DOCK-Anzeige im Frontblende-Display.



Zum Abbrechen des Pairing, drücken Sie erneut  ENTER (oder  ENTER).

4 Stellen Sie sicher, dass Ihr Bluetooth-Gerät den Bluetooth-Empfänger erkennt.

Wenn das Bluetooth-Gerät den Bluetooth-Empfänger erkennt, erscheint (z.B.) „YBA-10 YAMAHA“ in der Bluetooth-Geräteliste.

5 Wählen Sie den Bluetooth-Empfänger in der Bluetooth-Geräteliste und geben dann den PIN-Code „0000“ am Bluetooth-Gerät ein.

Wurde das Pairing erfolgreich abgeschlossen, erscheint „Beendet“ auf dem Frontblende-Display.

Hinweis

Der Yamaha Bluetooth-Empfänger kann mit bis zu acht Bluetooth-Geräten gepaart werden. Wird das Pairing eines neunten Geräts erfolgreich abgeschlossen, werden die Pairingdaten des zuletzt verwendeten Geräts mit denjenigen des neuen Geräts überschrieben.



Wiedergabe eines Bluetooth™-Geräts

1 Drehen Sie den  INPUT-Wahlschalter (oder stellen Sie den Betriebsmoduswähler auf  SOURCE und drücken dann  DOCK), um „DOCK“ als Eingangsquelle zu wählen.

2 Beginnen Sie die Wiedergabe Ihres Bluetooth-Geräts.

Wenn der Bluetooth-Empfänger das Bluetooth-Gerät erkennt, erscheint „BT Angeschlossen“ auf dem Frontblende-Display.



- Wenn Sie  ENTER an der Fernbedienung drücken, versucht der angeschlossene Bluetooth-Empfänger eine Verbindung zu dem Bluetooth-Gerät herzustellen, mit dem er zuletzt verbunden war. Wenn der Bluetooth-Empfänger das Bluetooth-Gerät nicht erkennt, erscheint „Nicht gefunden“ auf dem Frontblende-Display.
- Um die Verbindung zwischen dem Bluetooth-Empfänger und dem Bluetooth-Gerät zu trennen, drücken Sie  ENTER.

Musikinhalt-Menü

Im „Musikinhalt“-Menü des grafischen Bildschirm-Menüs können Sie die Musikinhalte Ihres iPod, USB-Geräts, PC/MusicCAST und Internet-Radios durchsuchen. Sie können ebenfalls das Wiedergabesteuerungs-Merkmal verwenden und die Wiedergabeart-Einstellung für die gewählte Neben-Eingangsquelle konfigurieren.

Bedienung des Musikinhalt-Menüs

- 1 Stellen Sie den Betriebsmoduswähler an der Fernbedienung auf **AMP** und drücken Sie dann **MENU**, um das grafische Bildschirm-Menü anzuzeigen.



Falls ein anderes Menüverzeichnis als „Hauptmenü“ (Seite 68) angezeigt wird, halten Sie **MENU** gedrückt, um das grafische Bildschirm-Menü anzuzeigen.

- 2 Drücken Sie wiederholt **UP** / **DOWN**, um „Musikinhalt“ zu wählen, und drücken Sie dann **RIGHT**.

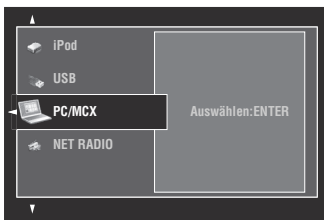

- 3 Drücken Sie wiederholt **UP** / **DOWN**, um die gewünschte Neben-Eingangsquelle wählen, und drücken Sie dann **ENTER**.

Das Menü der gewählten Neben-Eingangsquelle erscheint im grafische Bildschirm-Menü. Das folgende Anzeigebispiel ist für den iPod.

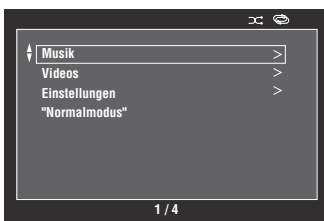

Hinweis

Falls die gewählte Neben-Eingangsquelle nicht verfügbar ist, erscheint „Nicht verfügbar“.

- 4 Navigieren Sie das Menü der gewählten Neben-Eingangsquelle.

Für Einzelheiten zu den Menüeinträgen und Bedienvorgängen für die einzelnen Neben-Eingangsquellen siehe die nachfolgenden Seiten.

- iPod (Seite 56)
- USB (Seite 58)
- PC/MCX (Seite 58)
- NET RADIO (Seite 58)

- 5 Drücken Sie **MENU**, um das grafische Bildschirm-Menü auszuschalten.

Verwendung von iPod™

Wenn Ihr iPod in einem Yamaha iPod-Universaldock (wie dem getrennt erhältlichen YDS-11) angebracht ist, das an der DOCK-Buchse dieses Geräts angeschlossen ist (Seite 22), können Sie mit der mitgelieferten Fernbedienung Wiedergabe von Ihrem iPod genießen. Sie können auch den Compressed Music Enhancer-Modus dieses Geräts verwenden, um die Soundqualität von Daten mit Kompressionsartefakten (wie beim MP3-Format) zu verbessern, die in Ihrem iPod gespeichert sind (Seite 45).

Hinweise

- Dieses Gerät unterstützt iPod touch, iPod (Click Wheel, inklusive iPod classic), iPod nano and iPod mini.
- Manche Merkmale können je nach dem Modell oder der Software-Version Ihres iPod inkompatibel sein.
- Manche Merkmale können je nach dem Modell Ihres Yamaha iPod-Universaldocks inkompatibel sein. Die folgende Beschreibung beruht auf dem YDS-11.



- Wenn die Verbindung zwischen Ihrem iPod und diesem Gerät hergestellt ist, erscheint „iPod angeschlossen“ im Frontblende-Display.
- Für Einzelheiten zu Statusmeldungen im Frontblende-Display und grafischen Bildschirm-Menü siehe „iPod“ (Seite 121).
- Sie können wählen, ob dieses Gerät die Batterie des angedockten iPod lädt, wenn dieses Gerät sich im Bereitschaftsmodus befindet, indem Sie die Einstellung „Laden in Standby“ konfigurieren (Seite 87).

iPod-Menüstruktur

Das folgende Diagramm zeigt den Aufbau des iPod-Menüs. Für Einzelheiten zum Anzeigen des iPod-Menüs siehe „Bedienung des Musikinhalte-Menüs“ (Seite 55).

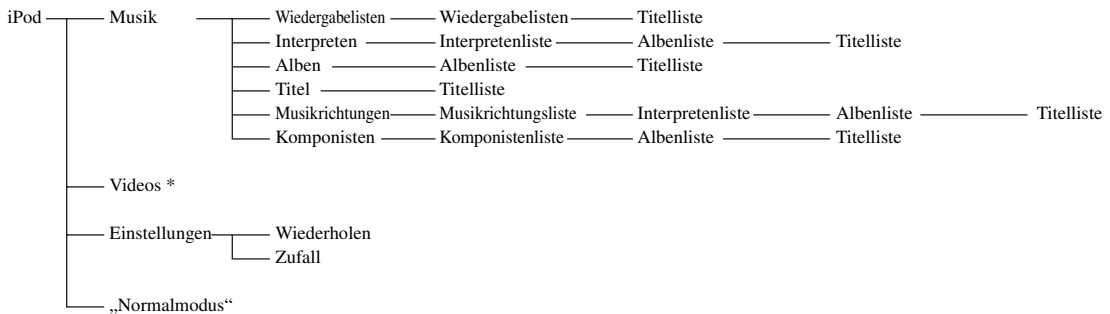

Hinweis

- * „Videos“ erscheint nur, wenn Ihr iPod und Ihr Yamaha iPod-Universaldock die Video-Durchsuchfunktion unterstützen. Außerdem hängt die Ordnerstruktur unter „Videos“ vom Videoinhalt, der auf Ihrem iPod gespeichert ist, ab.

Steuerung von iPod™

Sie können Ihren iPod mit folgenden Fernbedienungstasten steuern.

■ Bedienung mit dem grafischen Bildschirm-Menü

Zum Navigieren durch das iPod-Menü mit dem grafischen Bildschirm-Menü stellen Sie den Betriebsmoduswähler an der Fernbedienung auf **AMP**.

Taste	Funktion
ENTER	Nachfolgendes Menü/Wiedergabe
△	Menü aufwärts
▽	Menü abwärts
◀	Vorheriges Menü
▶	Nachfolgendes Menü
SUBMENU	Schaltet das Untermenü ein/aus, wenn die Wiedergabe-Informationsanzeige vorhanden ist.
MENU	Schaltet das Untermenü ein/aus, wenn die Wiedergabe-Informationsanzeige nicht vorhanden ist.
DISPLAY	Schaltet die Wiedergabe-Informationsanzeige ein/aus

Hinweis

Sie können Ihren iPod mit dem Zonen-Bildschirmmenü steuern. Allerdings kann die Ausführung und Funktionalität vom iPod-Menü im grafischen Bildschirm-Menü der Hauptzone abweichen.

■ Wiedergabe-Bedienungsvorgänge

Zum Steuern Ihres iPod mit den Fernbedienungstasten stellen Sie den Betriebsmoduswähler auf **SOURCE** und drücken dann **DOCK**.

Taste	Funktion
◀◀	Suche rückwärts (gedrückt halten)
▶▶	Suche vorwärts (gedrückt halten)
▶	Sprung vorwärts
◀	Sprung rückwärts
□	Stopp
⏸	Pause
▶	Wiedergabe

■ Wiedergabeart-Einstellungen

Zum Ändern der folgenden Wiedergabearten wählen Sie „Einstellungen“ im iPod-Menü.

Wiederholen (Wiederholen)

Verwenden Sie dieses Merkmal, um einen Song oder eine Folge von Songs zu wiederholen.

Wahlmöglichkeiten: Aus, Ein, Alle

- Wählen Sie „Aus“, um dieses Merkmal zu deaktivieren.
- Wählen Sie „Ein“, um dieses Gerät einen Song wiederholen zu lassen.
- Wählen Sie „Alle“, um dieses Gerät eine Folge von Songs wiederholen zu lassen.

Zufall

Verwenden Sie dieses Merkmal, um das Gerät Songs oder Alben in zufälliger Reihenfolge abspielen zu lassen.

Wahlmöglichkeiten: Aus, Titel, Alben

- Wählen Sie „Aus“, um dieses Merkmal zu deaktivieren.
- Wählen Sie „Titel“, um das Gerät Songs in zufälliger Reihenfolge abspielen zu lassen.
- Wählen Sie „Alben“, um das Gerät Alben in zufälliger Reihenfolge abspielen zu lassen.



- Zum Umschalten zwischen Parametern drücken Sie **ENTER** wiederholt.
- Wenn die „Wiederholen“-Funktion (Wiederholung) auf „Ein“ oder „Alle“ eingestellt ist, wird entsprechend „↺“ oder „↻“ im grafischen Bildschirm-Menü angezeigt.
- Wenn „Zufall“ eingeschaltet ist, wird „⏮“ im grafischen Bildschirm-Menü angezeigt.

■ Normalmodus

Wenn Sie „Normalmodus“ im iPod-Menü wählen, schaltet dieses Gerät das grafische Bildschirm-Menü aus, was Ihnen erlaubt, Ihren iPod mit der Fernbedienung dieses Geräts oder den Reglern an Ihrem iPod zu steuern.



Sie können den Normalmodus ebenfalls wählen, indem Sie **DISPLAY** 3 Sekunden lang gedrückt halten, während der Betriebsmoduswähler auf **AMP** gestellt ist.

■ Wiedergabe-Informationsanzeige

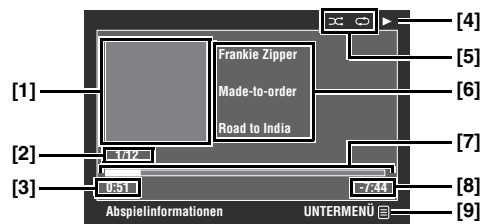

- [1] Album Cover (falls vorhanden)
- [2] Tracknummer/Gesamtzahl der Tracks
- [3] Verstrichene Zeit
- [4] ▶ (Wiedergabe), ■ (Pause), ▶▶ (Suche vorwärts) oder ◀◀ (Suche rückwärts)
- [5] Zufall- und Wiederholung-Symbole
- [6] Interpretenname, Albumtitel, Songtitel
- [7] Fortschrittsbalken
- [8] Restzeit
- [9] Untermenü-Symbol

Untermenü-Einträge

Wiedergabe-Einstellung (Wiedergabesteuerung)

Wählen Sie den gewünschten Wiedergabesteuerungseintrag und drücken (oder halten) **ENTER** (gedrückt), um Ihren iPod zu steuern.

Wiedergabeart (Wiedergabeart)

Wählen Sie die gewünschte Wiedergabeart-Einstellung und drücken dann wiederholt **ENTER**, um zwischen den Parametern umzuschalten. Für Einzelheiten zu den Wiedergabeart-Einstellungen siehe „Wiedergabeart-Einstellungen“ (Seite 57).

Verwendung der USB- und Netzwerk-Merkmale

Dieses Gerät ist mit USB- und Netzwerk-Merkmalen ausgestattet, die es Ihnen erlauben, WAV- (nur PCM-Format), MP3-, MPEG-4 AAC- und WMA-Dateien zu genießen, die auf Ihrem USB-Speichergerät, tragbarem USB-Audio-Player, PC und Yamaha MCX-2000 gespeichert sind, oder auf Internet-Radio zuzugreifen.

Hinweise

- Yamaha MCX-2000 ist möglicherweise in bestimmten Gebieten nicht erhältlich.
- Für Einzelheiten über Vernetzung siehe die mit Ihren Netzwerkgeräten mitgelieferten Bedienungsanleitungen. Beziehen Sie sich ggf. auch auf technische Nachschlagewerke.
- Manche WAV-, MP3-, MPEG-4 AAC- und WMA-Dateien können nicht abspielbar oder bei der Wiedergabe durch Rauschen gestört sein.



Für Einzelheiten zu Statusmeldungen im Frontblende-Display und grafischen Bildschirm-Menü siehe „USB und Netzwerk“ (Seite 119).

USB- und Netzwerk-Menüstruktur

Das folgende Diagramm zeigt den Aufbau von den USB-, PC/MCX- und NET RADIO-Menüs. Für Einzelheiten zum Anzeigen dieser Menüs siehe „Bedienung des Musikinhalte-Menüs“ (Seite 55).

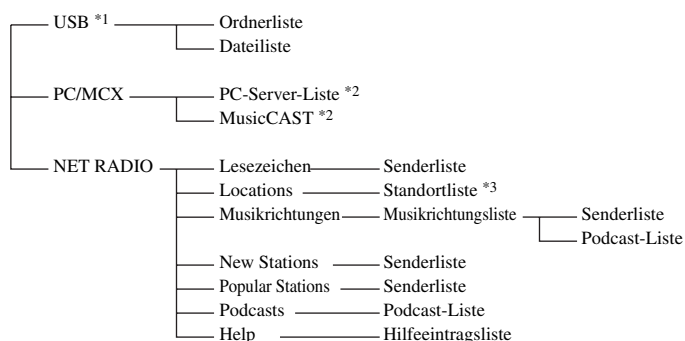

Hinweise

*1 Die Hierarchieebenen des USB-Menüs hängen von der Ordnerstruktur des angeschlossenen USB-Geräts ab.

*2 Nur die verfügbaren PC-Server und MCX-2000 werden angezeigt.

*3 Die Ordnerstruktur unter der Standortliste hängt von Ihrem Gebiet ab.

Navigieren der USB- und Netzwerk-Menüs

Sie können die USB- und Netzwerk-Menüs mit folgenden Fernbedienungstasten navigieren.

Bedienung mit dem grafischen Bildschirm-Menü

Zum Navigieren durch die USB- und Netzwerk-Menüs mit dem grafischen Bildschirm-Menü stellen Sie den Betriebsmoduswähler auf **AMP**.

Taste	Funktion
ENTER	Nachfolgendes Menü/Wiedergabe
▲	Menü aufwärts
▼	Menü abwärts
◀	Vorheriges Menü
▶	Nachfolgendes Menü
SUBMENU	Schaltet das Untermenü ein/aus, wenn Untermenüeinträge vorhanden sind (ein Untermenüsymbol erscheint in der unteren rechten Ecke des grafischen Bildschirm-Menüs).
MENU	Schaltet das Untermenü ein/aus, wenn die Wiedergabe-Informationsanzeige nicht vorhanden ist.
DISPLAY	Schaltet die Wiedergabe-Informationsanzeige ein/aus

Hinweis

Sie können die USB- und Netzwerk-Menüs mit dem Zonen-Bildschirmmenü navigieren. Allerdings kann die Ausführung und Funktionalität von den Menüs im grafischen Bildschirm-Menü der Hauptzone abweichen.

Wiedergabe-Bedienungsvorgänge

Zur Bedienung Ihres USB- oder Netzwerkgeräts mit den Fernbedienungstasten stellen Sie den Betriebsmoduswähler auf **SOURCE** und drücken dann **USB/NET**.

Taste	Funktion
▶▶	Sprung vorwärts (ausgenommen „NET RADIO“)
◀◀	Sprung rückwärts (ausgenommen „NET RADIO“)
□	Stopp
▶	Wiedergabe (Menüdurchsuch-Modus) Wiedergabe/Pause (Normalmodus)

Hinweis

Gewisse Tasten bleiben je nach der gewählten Neben-Eingangsquelle wirkungslos.

Wiedergabe-Informationsanzeige

Beim folgenden Beispiel handelt es sich um die Wiedergabe-Informationsanzeige für USB-Inhalte. Die verfügbaren Informationen und Funktionen hängen von der gewählten Neben-Eingangsquelle ab.

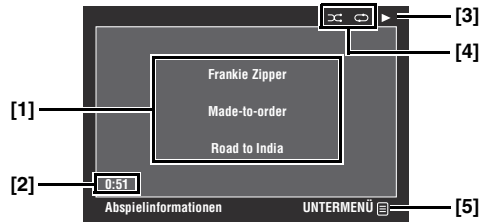

[1] Interpretenname, Albumtitel, Songtitel

[2] Verstrichene Zeit

[3] ▶ (Wiedergabe)

[4] Zufall- und Wiederholung-Symbole

[5] Untermenü-Symbol

Untermenü-Einträge

Wiedergabe-Einstellung (Wiedergabesteuerung)

Wählen Sie den gewünschten Wiedergabesteuerungseintrag und drücken (oder halten) **ENTER** (gedrückt), um die Wiedergabe zu steuern.

Wiedergabeart (Wiedergabeart)

Wählen Sie die gewünschte Wiedergabeart-Einstellung und drücken dann wiederholt **ENTER**, um zwischen den Parametern umzuschalten. Für Einzelheiten zu den Wiedergabeart-Einstellungen siehe „Wiedergabeart-Einstellungen“ (Seite 57).



Zum Einschalten der Zufallswiedergabe stellen Sie „Zufall“ auf „Ein“.

Verwenden eines USB-Speichergeräts oder eines tragbaren USB-Audio-Players

Verwenden Sie dieses Merkmal, um WAV- (nur PCM-Format), MP3-, WMA- und MPEG-4 AAC-Dateien zu genießen, die auf Ihrem USB-Speichergerät oder am USB-Port an der Frontblende angeschlossenen tragbaren USB-Player gespeichert sind.

Hinweise

- Dieses Gerät unterstützt USB-Massenspeichergeräte (FAT 16- oder FAT 32-Format) und USB MTP-Geräte.
- Nur die erste Partition wird im grafischen Bildschirm-Menü gezeigt. Sie können nicht Dateien in anderen Partitionen wählen.
- Bis zu 8 Verzeichnis-Hierarchieebenen und 500 Musikdateien pro Verzeichnis werden erkannt.
- Manche Geräte funktionieren möglicherweise nicht richtig, auch wenn sie die Anforderungen erfüllen.
- Manche WAV-, MP3-, WMA- und MPEG-4 AAC-Dateien können nicht abspielbar oder bei der Wiedergabe durch Rauschen gestört sein.
- Wenn Sie Ihr USB-Speichergerät oder einen tragbaren USB-Audio-Player anschließen, kann eine Verzögerung von ca. 10 Sekunden auftreten.

Verwendung eines PC-Servers oder Yamaha MCX-2000

Verwenden Sie dieses Merkmal, um auf Ihrem PC oder Yamaha MCX-2000 gespeicherte Musikdateien zu genießen. MCX-2000 ist ein Musikserver, der das Konzept von Yamaha exclusive MusicCAST, unterstreicht, einer digitalen Musiklieferungsmethode über ein persönliches Netzwerk.

1 Installieren Sie Windows Media Player 11 auf Ihrem PC oder registrieren Sie dieses Gerät auf Ihrem Yamaha MCX-2000.

- Siehe „Installieren von Windows Media Player 11 auf Ihrem PC“ und „Registrieren dieses Geräts im Yamaha MCX-2000“ (Seite 60).
- Dieses Verfahren ist nur das erste Mal erforderlich.
- (Nur PC) Sie müssen möglicherweise einige Einstellungen von Windows Media Player 11 vornehmen, um die Inhalte freizugeben. Beziehen Sie sich auf die beiliegenden Dokumente von Windows Media Player 11.

2 Schalten Sie Ihren PC oder MCX-2000 ein.

3 Wählen Sie „PC/MCX“ im „Musikinhalt“-Menü und wählen dann den gewünschten Server oder „MusicCAST“, um mit der Wiedergabe zu beginnen.

Hinweise

- Yamaha MCX-2000 ist möglicherweise in bestimmten Gebieten nicht erhältlich.
- Sie können dieses Gerät an bis zu 15 PC-Server und 1 MCX-2000 anschließen, und jeder Server muss an das gleiche Subnetz wie dieses Gerät angeschlossen sein.
- Manche WAV-, MP3-, MPEG-4 AAC- und WMA-Dateien auf Ihrem PC können nicht abspielbar oder bei der Wiedergabe durch Rauschen gestört sein.
- (Nur MCX-2000) Mit einem Sternchen (*) markierte Dateien wurden nicht in das MP3-Format konvertiert. Sie können solche Dateien nicht sofort abspielen, wenn Sie nicht am MCX-2000 die „Receive PCM Stream“-Einstellung dieses Geräts auf „ON“ umstellen.

■ Installieren von Windows Media Player 11 auf Ihrem PC

Mit Windows Media Player 11 können Sie die Audiodateien auf Ihrem PC abspielen. Für Einzelheiten beziehen Sie sich auf die Dokumentation von Windows Media Player 11.



Sie können auch die Audiodateien auf Ihrem PC bei installiertem Windows Media Connect 2.0 abspielen.

1 Installieren Sie Windows Media Player 11 auf Ihrem PC.

Sie können den Installer von Windows Media Player 11 von der Microsoft-Website herunterladen, oder die Upgrade-Funktion des installierten Microsoft Windows Media Player verwenden.

2 Schalten Sie Ihren PC ein, und geben Sie danach einen Ordner auf dem PC frei.

Der freigegebene Ordner wird der PC-Server-Liste in der oberen Anzeige des „PC/MCX“-Menüs hinzugefügt.

Hinweise

- Wenn das Betriebssystem (OS) Ihres PCs Windows Vista ist, ist Windows Media Player 11 vorinstalliert (außer bei einigen Produkten).
- Manche auf Ihrem PC installierte Sicherheitssoftware (Antivirus-Software, Firewall-Software usw.) kann den Zugriff auf dieses Gerät von Ihrem PC blockieren. In solchen Fällen müssen Sie die Sicherheitssoftware richtig konfigurieren.

■ Registrieren dieses Geräts im Yamaha MCX-2000

Sie müssen dieses Gerät in Ihrem Yamaha MCX-2000 registrieren, damit dieses Gerät von Ihrem Yamaha MCX-2000 erkannt werden kann. Für Einzelheiten siehe die mit Ihrem Yamaha MCX-2000 mitgelieferte Bedienungsanleitung.

1 Schalten Sie dieses Gerät aus.

2 Schalten Sie Ihren YAMAHA MCX-2000 auf den „Auto Config“-Modus.

3 Schalten Sie dieses Gerät ein.

- „MusicCAST“ in der oberen Anzeige des „PC/MCX“-Menüs.
- Wenn die Client-ID dieses Geräts im grafischen Bildschirm-Menü Ihres Yamaha MCX-2000 (als „CL-XXXXXX“) erscheint, ist das automatische Konfigurationsverfahren abgeschlossen.

Hinweise

- Der letzte Teil der Client-ID für dieses Gerät ist gleich mit den letzten 5 Stellen der MAC-Adresse dieses Geräts.
- Zum Löschen der registrierten Client-ID dieses Geräts verwenden Sie den „Manual Config“-Modus Ihres Yamaha MCX-200 (siehe Bedienungsanleitung des MCX-2000) und wählen Sie dann „NETWORK“ in „ADVANCED SETUP“ auf diesem Gerät (Seite 111).
- Andere Client-Steuerfunktionen von MusicCAST über dieses Gerät als „View Play Info“, „Receive PCM Stream“ und „Edit Client title“ stehen nicht zur Verfügung. Vermeiden Sie die Verwendung dieser Funktionen, da sie die Wiedergabe auf diesem Gerät stoppen.

Verwendung von Internet-Radio

Verwenden Sie dieses Merkmal, um Internet-Radiosender zu hören. Dieses Gerät verwendet den vTuner-Internet-Radiosender-Datenbankdienst, der besonders an dieses Gerät angepasst ist und über 2000 Radiosender enthält. Außerdem können Sie Ihre bevorzugten Internet-Radiosender mit Lesezeichen speichern.

Hinweise

- Dieser Dienst kann ohne Vorankündigung beendet werden.
- Manche Internet-Radiosender können nicht abgespielt werden.
- Zum Hören von Internet-Radio schließen Sie dieses Gerät an Ihr Netzwerk (Seite 23) an.
- Eine Schmalband-Internetverbindung (z.B. ein 56-K-Modem oder ISDN) liefert keine zufrieden stellende Ergebnisse. Es wird dringend eine Breitband-Verbindung (z.B. ein Kabelmodem, ein xDSL-Modem o.Ä.) empfohlen. Für detaillierte Informationen lassen Sie sich von Ihrem Internet-Provider beraten.



- „Podcast“ ist ein Typ von Internet-Radiodienst. Im Internet stehen zahlreiche Podcast-Dienste zur Verfügung. Der Podcast ist kein kontinuierlicher Dienst. Dieses Gerät stoppt die Wiedergabe, wenn eine Episode des Podcasts endet.
- Manche Sicherheitseinrichtungen (wie ein Firewall) können den Zugriff von diesem Gerät auf Internet-Radiosender blockieren. In solchen Fällen müssen Sie die Sicherheitseinstellungen richtig konfigurieren.

■ Speichern Ihrer bevorzugten Internet-Radiosender mit Lesezeichen

Verwenden Sie dieses Merkmal zum schnellen Wählen Ihrer bevorzugten Internet-Radiosender.

Stellen Sie den Betriebsmodus auf **ⓂSOURCE** und halten dann **ⓈTITLE** gedrückt, während der gewählte Internet-Radiodienst gesendet wird.

Der gespeicherte Internet-Radiosender wird zur „Lesezeichen“-Liste hinzugefügt (Seite 58).



- Zum Entfernen des gespeicherten Senders von der Liste wählen Sie den Sender unter „Lesezeichen“ und halten dann **ⓈTITLE** gedrückt.
- Sie können auch Ihre bevorzugten Internet-Radiosender in diesem Gerät registrieren, indem Sie mit dem Webbrowser in Ihrem PC auf die folgende Website zugreifen. Zur Verwendung dieses Merkmals müssen Sie die MAC-Adresse dieses Geräts als die ID-Nummer eingeben, ebenso wie Ihre E-Mail-Adresse, um Ihr persönliches Konto einzurichten. Verwenden Sie „Information“ im Menü „Netzwerk“ zur Anzeige der MAC-Adresse dieses Geräts (Seite 84). Für Einzelheiten beziehen Sie sich auf die Hilfe-Information auf der Website.
URL: <http://yradio.vtuner.com/>

Bevor Sie die folgenden Bedienungen vornehmen, stellen Sie den Betriebsmoduswähler an der Fernbedienung auf **ⓂSOURCE** und drücken dann **ⓈUSB/NET**.

Verwendung von Shortcut-Tasten

Mit diesem Merkmal können Sie auf gewünschte Musikquellen (WAV-, MP3- und WMA-Dateien auf dem angeschlossenen PC, MCX-2000 oder USB-Speichergerät und Internet-Radiosender) direkt zugreifen. Sie können bis zu 8 Einträge für jede Neben-Eingangsquelle verwenden.

■ Zuordnen von Einträgen zu den Zifferntasten (1-8) (Ⓜ)

1 Wählen Sie einen Inhalt, den Sie einer Zifferntaste (1-8) (Ⓜ) zuordnen möchten, und spielen sie diesen dann ab.

2 Drücken Sie **ⓂMEMORY.**

Die PRESET-Anzeige im Frontblende-Display leuchtet auf und das Gerät wählt automatisch eine verfügbare Speichernummer.

Leuchtet

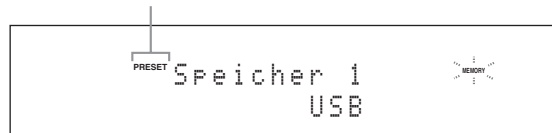

- Um den gewählten Inhalt automatisch unter einer verfügbaren Vorwahlnummer zu speichern, halten Sie **ⓂMEMORY** mehr als 2 Sekunden lang gedrückt an Stelle von Schritt 2. In diesem Fall sind folgende Schritte überflüssig.
- Um die Vorwahlspeicherung abzubrechen, drücken Sie erneut **ⓂMEMORY**.
- Wenn Sie jeden der folgenden Schritte nicht innerhalb von 30 Sekunden beenden, dann wird der Speichervorwahl-Modus automatisch freigegeben. In diesem Fall beginnen Sie nochmals ab Schritt 2.

3 Drücken Sie die zuzuordnende Zifferntaste (1-8) (Ⓜ).

Vorwahlnummer



Falls Sie eine belegte Vorwahlnummer wählen („*“ erscheint neben der Nummer), wird der entsprechende Speicherplatz ersetzt.

4 Drücken Sie **ⓂENTER (oder **ⓈENTER**).**

Der Inhalt ist gespeichert und die PRESET-Anzeige erlischt.

■ Wählen Sie einen Eintrag mit den Zifferntasten (1-8) (Ⓜ)

Drücken Sie die Zifferntaste (1-8) (Ⓜ), welcher der gewünschte Eintrag zugeordnet ist, um den Eintrag als Eingangsquelle zu wählen.

Das Gerät startet die Wiedergabe der Quelle, die der gewählten Zifferntaste zugeordnet ist.

Hinweise

- „Speicher leer!“ erscheint auf dem Frontblende-Display und im Kurzmeldungsdisplay, wenn Sie eine Zifferntaste (1-8) (Ⓜ) drücken, der keine Einträge zugeordnet sind.
- Dieses Gerät ruft in den folgenden Fällen nicht den korrekten Eintrag ab, welcher der gewählten Zifferntaste (1-8) (Ⓜ) zugeordnet ist:
 - Das angeschlossene USB-Gerät ist nicht das Richtige.
 - Der PC oder MCX-2000, auf dem der gewählte Eintrag gespeichert ist, ist ausgeschaltet oder vom Netzwerk abgetrennt.
 - Der gewählte Internet-Radiosender ist zeitweilig nicht verfügbar oder außer Dienst.
 - Das Verzeichnis des gewählten Eintrags wurde geändert.



Dieses Gerät speichert die relativen Positionen der Vorwahlspeichereinträge in einem Verzeichnis oder einer Playlist. Wenn Sie Musikdateien im Verzeichnis oder der Playlist der Speichereinträge hinzufügen oder daraus löschen, kann das Gerät den korrekten Eintrag mit den Zifferntasten (1-8) (Ⓜ) nicht abrufen. In solchen Fällen weisen Sie den gewünschten Eintrag erneut einer Zifferntaste (1-8) (Ⓜ) zu.

Wir empfehlen die folgenden Methoden:

USB-Speichergeräte

Erstellen Sie acht Verzeichnisse, die die gewünschten Einträge enthalten, in einem Verzeichnis neben dem alle Musikdateien enthaltenden Verzeichnis, und weisen Sie dann den Anfangseintrag jedes Verzeichnisses den Zifferntasten (1-8) (Ⓜ) zu. Wenn Sie die den Zifferntasten (1-8) (Ⓜ) zugeordneten Einträge ändern, ersetzen Sie die Einträge im Verzeichnis mit den gewünschten Einträgen, ohne das Verzeichnis zu löschen.

PC-Server/MCX-2000



Erstellen Sie acht Playlisten, die die gewünschten Einträge enthalten, und weisen Sie den Anfangseintrag jeder Playliste dann den Zifferntasten (1-8) (Ⓜ) zu. Wenn Sie die den Zifferntasten (1-8) (Ⓜ) zugewiesenen Einträge ändern, ersetzen Sie die registrierten Einträge in der Playliste mit den gewünschten Einträgen, ohne die Playliste zu löschen.

Erweiterte Klangkonfigurationen

Auswählen von Decodern

■ Auswählen eines Decoders für 2-Kanal-Quellen (Surrounddecodierungs-Modus)

Verwenden Sie diese Funktion, um Quellen mit ausgewählten Decodern wiederzugeben. Sie können 2-Kanal-Quellen auf mehreren Kanälen abspielen.

Stellen Sie den Betriebsmoduswähler auf  AMP und drücken Sie dann  SUR. DECODE wiederholt an der Fernbedienung, um einen Surrounddecodierungs-Modus zu wählen.

Sie können einen gewünschten Surrounddecodierungs-Modus in Abhängigkeit der wiederzugebenden Quelle und Ihres persönlichen Geschmacks wählen.



Sie können die Decoder-Parametereinstellungen in „Stereo/Surround“ ändern (Seite 69).

■ Decoderbeschreibungen

Name des Decoders (Decodertyp)

PLIIX Music
PLII Music

Dolby Pro Logic IIX (oder Dolby Pro Logic II)-Verarbeitung für Musikquellen. Der Pro Logic IIX-Decoder ist nicht verfügbar, wenn „Surr.Back“ (Seite 76) auf „Keine“ eingestellt ist oder Kopfhörer verwendet werden.

Decoderbeschreibung

Pro Logic

Dolby Pro Logic-Verarbeitung für jede Quelle.

PLIIX Movie
PLII Movie

Dolby Pro Logic IIX (oder Dolby Pro Logic II)-Verarbeitung für Filmquellen. Der Pro Logic IIX-Decoder ist nicht verfügbar, wenn „Surr.Back“ (Seite 76) auf „Keine“ eingestellt ist oder Kopfhörer verwendet werden.

PLIIX Music
PLII Music

Dolby Pro Logic IIX (oder Dolby Pro Logic II)-Verarbeitung für Musikquellen. Der Pro Logic IIX-Decoder ist nicht verfügbar, wenn „Surr.Back“ (Seite 76) auf „Keine“ eingestellt ist oder Kopfhörer verwendet werden.

PLIIX Game
PLII Game

Dolby Pro Logic IIX (oder Dolby Pro Logic II)-Verarbeitung für Videospielequellen. Der Pro Logic IIX-Decoder ist nicht verfügbar, wenn „Surr.Back“ (Seite 76) auf „Keine“ eingestellt ist oder Kopfhörer verwendet werden.

Neo:6 Cinema

DTS-Verarbeitung für Filmquellen.

Neo:6 Music

DTS-Verarbeitung für Musikquellen.



Wenn Sie den Surrounddecodierungs-Modus für die digitalen Mehrkanal-Quellen wählen, wählt dieses Gerät automatisch den entsprechenden Decoder für jede Quelle.



■ Auswählen eines Decoders, der mit MOVIE-Soundfeldprogrammen verwendet wird

Sie können einen der folgenden Decoder für die Verwendung mit MOVIE-Soundfeldprogrammen (mit Ausnahme von „Mono Movie“) wählen. Für Einzelheiten zu den MOVIE-Soundfeldprogrammen siehe „Für Filmquellen“ (Seite 44). Für Einzelheiten zum Auswählen eines Decoders siehe „Beschreibung der Soundfeld-Parameter“ (Seite 70).

Wahlmöglichkeiten: PLIIX Movie (PLII Movie), Neo:6 Cinema

■ Auswählen eines Decoders für Mehrkanal-Quellen

Falls Sie hintere Surround-Lautsprecher angeschlossen haben, verwenden Sie dieses Merkmal, um 6.1/7.1-Kanal-Wiedergabe von Mehrkanalquellen unter Verwendung des Dolby Pro Logic IIx-, Dolby Digital EX- oder DTS-ES-Decoders zu genießen.

Stellen Sie den Betriebsmoduswähler auf  BI-AMP und drücken Sie dann wiederholt  EXTD SUR. an der Fernbedienung, um zwischen 5.1- und 6.1/7.1-Kanal-Wiedergabe umzuschalten.

Auswahl	Funktionen
AUTO	Aktiviert den optimalen Decoder zur Wiedergabe von 6.1/7.1-Kanalsignalen, wenn dieses Gerät ein eingehendes Signalkennzeichen erkennt.
Decoder (PLIIx Movie, PLIIx Music, EX/ES)	Benutzen Sie dieses Merkmal, um manuell den gewünschten Decoder für die Wiedergabe von Mehrkanalquellen zu aktivieren.
OFF	Verwendet keine Decoder für die Erzeugung von 6.1/7.1-Kanälen.



Verwenden Sie dieses Merkmal zum manuellen Aktivieren des gewünschten Decoders, wenn dieses Gerät die in der Eingangsquelle codierten Signalkennzeichen nicht erkennt.

Hinweise

- Die verfügbaren Decoder hängen von den Einstellungen der Lautsprecher und Eingangsquellen ab.
- Die 6.1/7.1-Kanal-Wiedergabe ist in den folgenden Fällen nicht möglich:
 - „Surround“ (Seite 76) oder „Surr.Back“ (Seite 76) ist auf „Keine“ eingestellt.
 - Die an den MULTI CH INPUT-Buchsen angeschlossene Komponente wird wiedergegeben.
 - Die wiedergegebene Quelle enthält keine Surround-Kanalsignale links/rechts.
 - Eine Dolby Digital KARAOKE-Quelle wird wiedergegeben.
 - Dieses Gerät befindet sich im Stereowiedergabe-, 7ch Enhancer- (Seite 45) oder PURE DIRECT-Modus (Seite 47).
 - „BI-AMP“ ist auf „ON“ eingestellt (Seite 111).
- Wenn „Erw. Surround“ auf „Auto“ eingestellt ist (Seite 88), wird der Decodermodus bei jedem Einschalten dieses Geräts automatisch auf „AUTO“ gestellt.

Grafisches Bildschirm-Menü (GUI)

■ Struktur des grafischen Bildschirm-Menüs

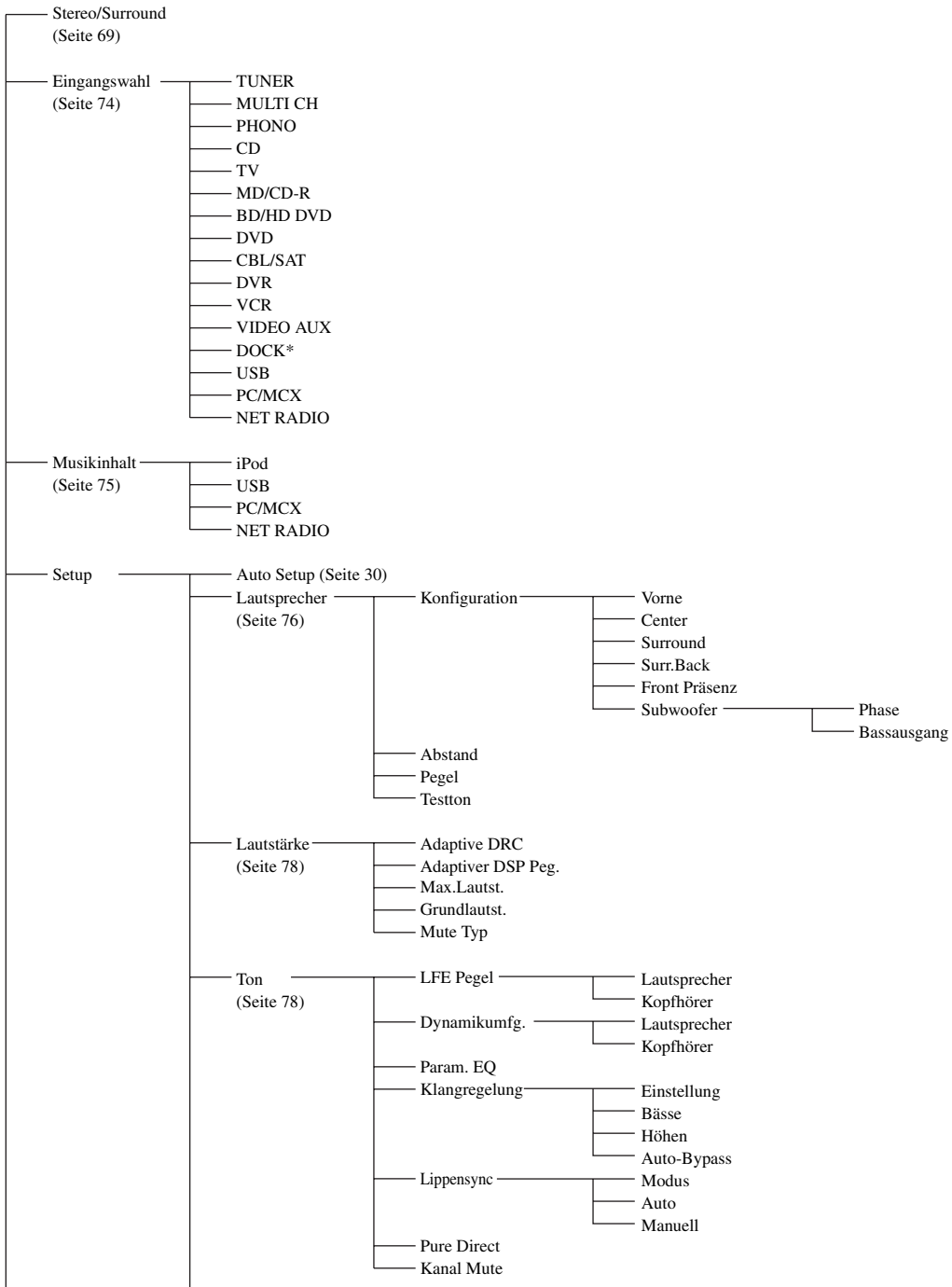

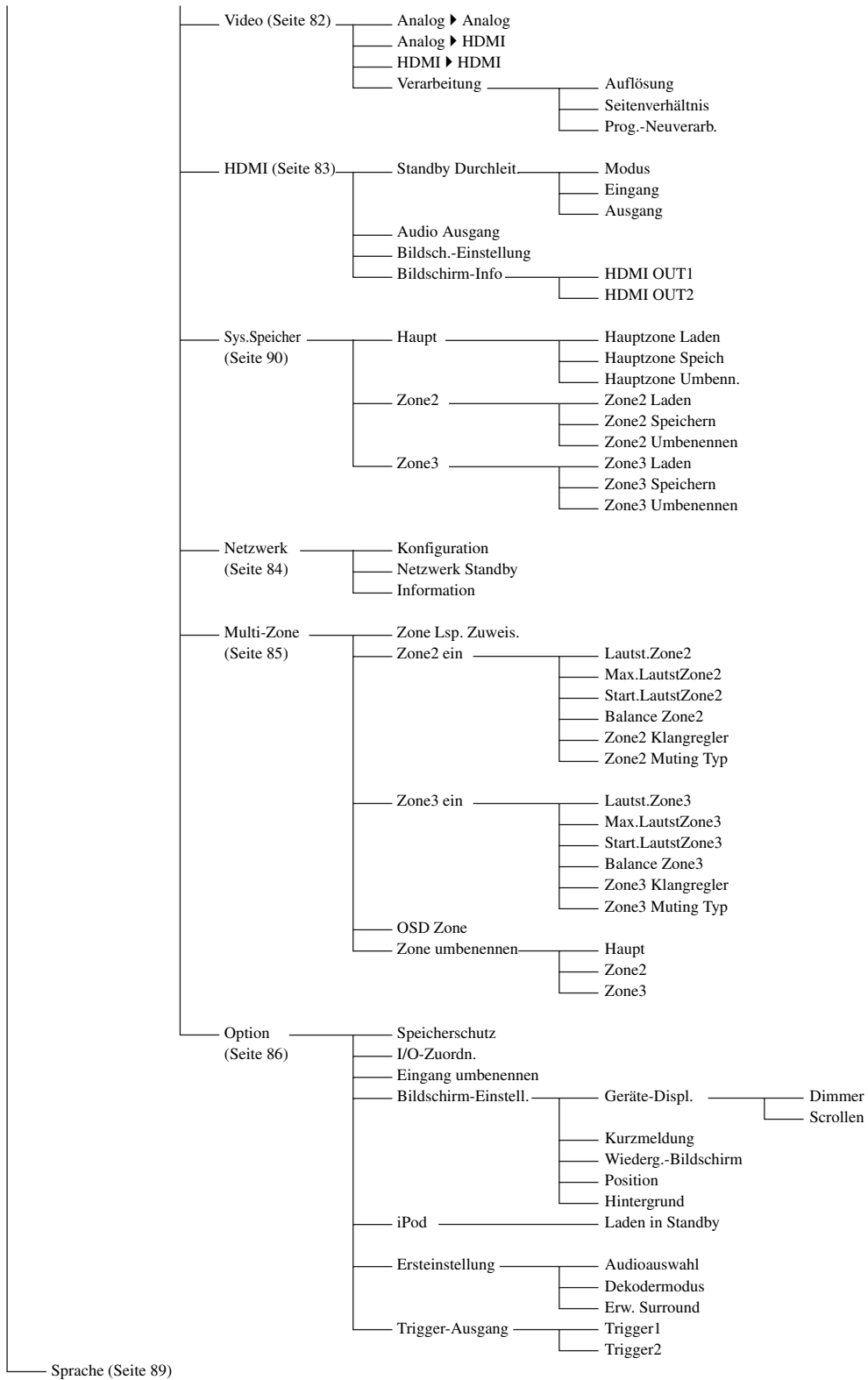

Hinweis

* „iPod“ erscheint, wenn ein iPod in einem an der DOCK-Buchse dieses Geräts angeschlossen Yamaha iPod-Universaldock angebracht ist. „Bluetooth“ erscheint, wenn ein Yamaha -Empfänger an der DOCK-Buchse angeschlossen ist.

Übersicht des grafischen Bildschirm-Menüs

Dieses Gerät bietet ein grafisches Bildschirm-Menü (GUI), das hilft, die Verstärkerfunktion dieses Geräts zu steuern. Mit dem grafischen Bildschirm-Menü können Sie Informationen über die eingespeisten Signale und den Status dieses Geräts betrachten.



- Für die komplette Menüstruktur siehe „Struktur des grafischen Bildschirm-Menüs“ (Seite 65).
- Siehe „Bedienung des grafischen Bildschirm-Menüs“ (Seite 68) für Einzelheiten zur grundlegenden Bedienung des grafischen Bildschirm-Menüs.

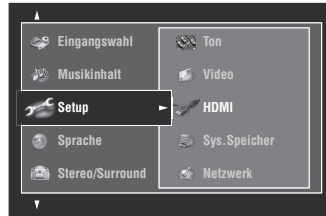

■ Stereo/Surround-Menü

Verwenden Sie dieses Merkmal zum Wählen der Soundfeldprogramme und Anpassen der Programm-Parametereinstellungen (Seite 69).

■ Eingangswahl-Menü

Verwenden Sie dieses Merkmal zum Wählen der Eingangsquelle und zur Benutzeranpassung jeder Eingangsquelle (Seite 74).

■ Musikinhalt-Menü

Verwenden Sie dieses Merkmal zum Durchsuchen der Musikinhalte von iPod, USB-Gerät, PC/MusicCAST und Internet-Radio (Seite 75).

■ Setup-Menü

Dieses Merkmal wird verwendet, um die Lautsprecher- und Systemparameter manuell einzustellen.

Auto. Setup-Menü

Dieses Merkmal dient zum automatischen Setup und Festlegen der anzupassenden Lautsprecherparameter (Seite 30).

Lautsprecher-Menü

Für Einzelheiten siehe Seite 76.

Lautstärke-Menü

Für Einzelheiten siehe Seite 78.

Ton-Menü

Für Einzelheiten siehe Seite 78.

Video-Menü

Für Einzelheiten siehe Seite 82.

HDMI-Menü

Für Einzelheiten siehe Seite 83.

Sys.Speicher (Systemspeicher)-Menü

Für Einzelheiten siehe Seite 90.

Netzwerk-Menü

Für Einzelheiten siehe Seite 84.

Multi-Zone-Menü

Für Einzelheiten siehe Seite 85.

Option-Menü

Für Einzelheiten siehe Seite 86.

■ Sprache-Menü

Verwenden Sie dieses Merkmal zum Wählen der Sprache, die im grafischen Bildschirm-Menü dieses Geräts erscheint (Seite 89).

Bedienung des grafischen Bildschirm-Menüs

Dieses Gerät bietet ein grafisches Bildschirm-Menü (GUI), das hilft, die Verstärkerfunktion dieses Geräts zu steuern. Mit dem grafischen Bildschirm-Menü können Sie Informationen über die eingespeisten Signale und den Status dieses Geräts betrachten. Außerdem können Sie dieses Gerät mit dem grafischen Bildschirm-Menü einrichten.

■ Elemente des grafischen Bildschirm-Menüs

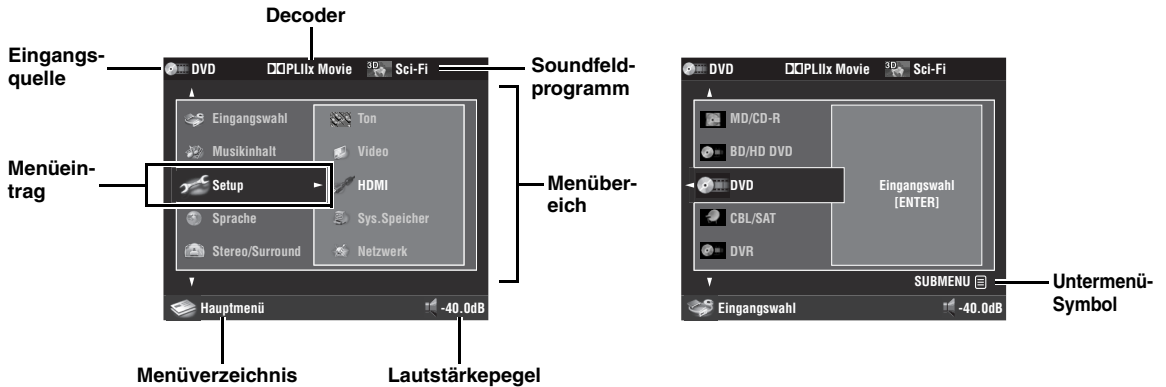

■ Bedienungsvorgänge auf der Fernbedienung



Stellen Sie den Betriebsmoduswähler auf **16 AMP**, um das grafische Bildschirm-Menü über die Fernbedienung zu benutzen.

Taste	Funktion
17 Δ / ▽	Wählt den Eintrag in der gegenwärtigen Menüebene.
18 ▷	Wählt den gegenwärtig gewählten Menüeintrag und geht zur nächsten Menüebene.
19 ◁	Kehrt zur vorherigen Menüebene zurück.
20 ENTER	Wählt den gegenwärtig gewählten Menüeintrag und geht zur nächsten Menüebene.
21 SUBMENU	Schaltet das Untermenü ein oder aus. (Das Untermenüsymbolsymbol erscheint, wenn im gegenwärtig gewählten Menü Untermenüeinträge vorhanden sind.)
22 MENU	Schaltet das grafische Bildschirm-Menü ein oder aus. Halten Sie 22 MENU gedrückt, um das oberste grafische Bildschirm-Menü (Hauptmenü) anzuzeigen.

Hinweis

Wenn Sie lediglich **22 MENU** drücken, erscheint das Menüverzeichnis, das vor dem Ausschalten des grafischen Bildschirm-Menüs angezeigt war. Halten Sie **22 MENU** gedrückt, um das oberste grafische Bildschirm-Menü (Hauptmenü) anzuzeigen.

■ Bedienungsvorgänge an der Frontblende

Bedienelement	Funktion
23 MENU	Schaltet das grafische Bildschirm-Menü ein oder aus.
24 ▷	Wählt den gegenwärtig gewählten Menüeintrag und geht zur nächsten Menüebene.
25 ◁	Kehrt zur vorherigen Menüebene zurück.
26 ENTER	Wählt den gegenwärtig gewählten Menüeintrag und geht zur nächsten Menüebene.
27 PROGRAM	Wählt den Eintrag in der gegenwärtigen Menüebene.

Stereo/Surround

Sie können mit den anfänglichen werkseitigen Einstellungen gute Klangqualität genießen. Sie müssen die anfänglichen werkseitigen Einstellungen zwar nicht ändern, können aber gegebenenfalls einige der Parameter besser an Ihre Eingangsquellen oder Ihren Hörraum anpassen.



Zur Benutzeranpassung der Programmparameter-Einstellungen drücken Sie **SUBMENU**, um das Untermenü zu wählen, nachdem Sie das gewünschte Programm gewählt haben.

■ Grundlegende Konfiguration von Soundfeldprogrammen

Jedes Soundfeldprogramm hat Parameter, die die Eigenschaften des Programms definieren. Zur Benutzeranpassung des gewählten Soundfeldprogramms stellen Sie zuerst „DSP-Pegel“ und/oder „Dialog Lift“ ein und probieren dann andere Parameter.

Einstellung des Effektsoundpegels der Soundfeld-Programme (DSP-Pegel)

Soundfeldprogramme fügen (DSP-) Effektsounds zur originalen Soundquelle hinzu, um ein Soundfeld im Hörraum zu erzeugen. Verwenden Sie den „DSP-Pegel“-Parameter, um den Pegel der Effektsounds einzustellen.

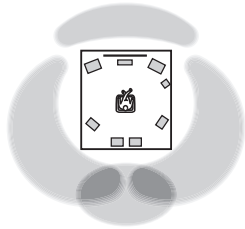

Der DSP-Effektsoundpegel ist niedrig.

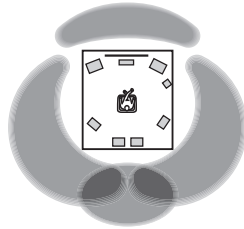

Der DSP-Effektsoundpegel ist hoch.

Stellen Sie „DSP-Pegel“ wie folgt ein:

Steigern Sie den Wert für „DSP-Pegel“ in den folgenden Fällen:

- Der Effektsound des gewählten Soundfeldprogramms ist zu schwach.
- Sie können keinen Unterschied zwischen den Soundfeldprogrammen erkennen.

Senken Sie den Wert für „DSP-Pegel“ in den folgenden Fällen:

- Der Sound ist unbestimmt.
- Sie fühlen, dass der zusätzliche Soundeffekt übertrieben ist.

Einstellbereich: -6 dB bis +3 dB

Anpassen der vertikalen Dialogposition (Dialog Lift)

Verwenden Sie dieses Merkmal, um die Vertikalposition der Dialoge in Filmen anzupassen. Die ideale Position der Dialoge ist in der Mitte des Videomonitor-Bildschirms.

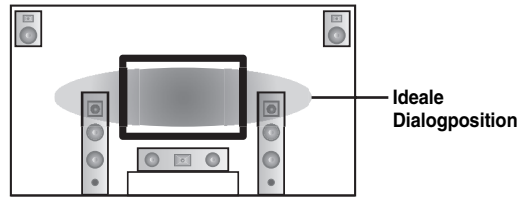

Wenn die Dialoge im unteren Bereich des Videomonitor-Bildschirms zu hören sind, steigern Sie den Wert für „Dialog Lift“.

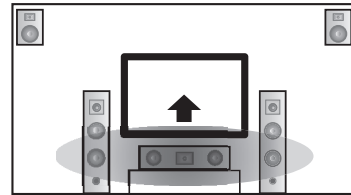

Auf die ideale Dialogposition anzuheben

Wahlmöglichkeiten: 0, 1, 2, 3, 4, 5

„0“ (Anfangseinstellung) ist die niedrigste Position, und „5“ ist die höchste Position.

Hinweise

- „Dialog Lift“ ist verfügbar, wenn „Front Präsenz“ auf „Ja“ (Seite 76) gestellt ist und keine Kopfhörer angeschlossen sind.
- Sie können die Dialogposition nicht aus der anfänglichen Dialogposition herunterbewegen.

■ Beschreibung der Soundfeld-Parameter

Sie können die Werte von bestimmten Digital-Soundfeldparametern ändern, so dass die Soundfelder genau in Ihrem Hörraum erzeugt werden. Nicht alle der folgenden Parameter sind in jedem Programm vorhanden.

Soundfeld-Parameter	Merkmale
Dekodertyp	Decodertyp - Wählen Sie den Decoder, der mit dem gewählten Soundfeldprogramm verwendet wird. Die Decoderparameter für „Surround Decoder“ hängen vom gewählten Dekodertyp ab. Für Einzelheiten siehe Seite 73.
Anfangsverzög. Surr.Anf.Verzög. SB Anf.Verzög.	<p>Anfangsverzögerung - Anfangsverzögerung des Presence-, Surround- und hinteren Surroundfelds. Dieser Parameter ändert die wahrgenommene Größe des Soundfelds, indem die Verzögerung zwischen dem direkten Sound und den ersten von dem Hörer wahrgenommenen Reflexionen eingestellt wird. Je kleiner der Wert, umso kleiner erscheint das Soundfeld dem Hörer.</p> <p>☼☼☼ Wenn Sie die Anfangsverzögerung-Parameter anpassen, empfehlen wir, dass Sie auch eine Anpassung der entsprechenden Parameter für Raumgröße vornehmen.</p> <p>Einstellbereich: 1 bis 99 ms (Anfangsverzög.) 1 bis 49 ms (Surr.Anf.Verzög. und SB Anf.Verzög.)</p>

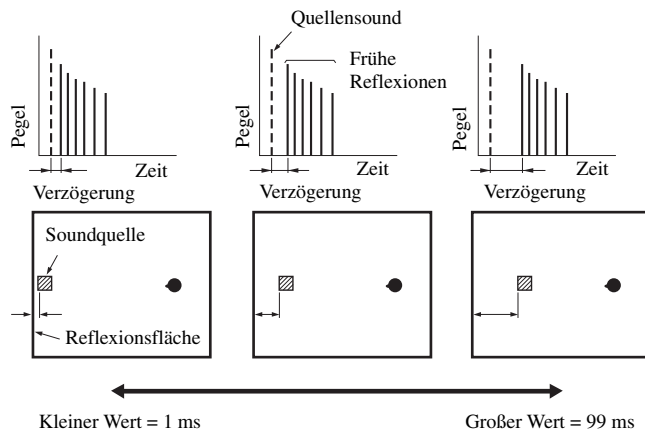

Raumgröße **Surr. Raumgr.** **SB Raumgröße**

Raumgröße. Raumgröße für Presence, Surround und hinteres Surround. Dieser Parameter stellt die scheinbare Größe des Soundfeldes ein. Je größer der Wert, umso größer wird das Surround-Soundfeld. Da der Schall in einem Raum wiederholt reflektiert wird, nimmt mit zunehmender Raumgröße die Zeitdauer zwischen dem ursprünglich reflektierten Schall und den nachfolgenden Reflexionen zu. Durch Steuerung der Zeit zwischen den reflektierten Sounds, können Sie die scheinbare Größe des virtuellen Raums ändern. Eine Verdoppelung dieses Parameters verdoppelt die scheinbare Länge des Raums.

☼☼☼
Wenn Sie die Raumgröße-Parameter anpassen, empfehlen wir, dass Sie auch eine Anpassung der entsprechenden Parameter für Anfangsverzögerung vornehmen.

Einstellbereich: 0,1 bis 2,0

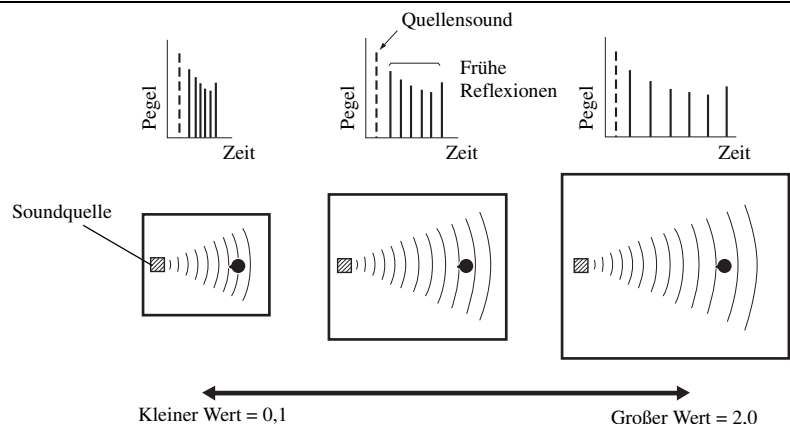

Soundfeld-Parameter **Merkmale**

Lebendigkeit
Surr. Lebend.
SB Lebend.

Lebendigkeit - Lebendigkeit des Surround und hinteren Surround. Stellt das Reflexionsvermögen der virtuellen Wände des Raums ein, indem die Abklingrate der frühen Reflexionen geändert wird. Die frühen Reflexionen einer Klangquelle klingen in einem Raum mit schallabsorbierenden Wandflächen viel rascher ab als bei Wänden mit hohem Reflexionsvermögen. Ein Raum mit schallabsorbierenden Flächen wird als „tot“ bezeichnet, wogegen ein Raum mit stark reflektierenden Flächen als „lebendig“ bezeichnet wird. Dieser Parameter ermöglicht die Einstellung der Abklingrate der frühen Reflexionen und somit der „Lebendigkeit“ des Raumes.

Einstellbereich: 0 bis 10

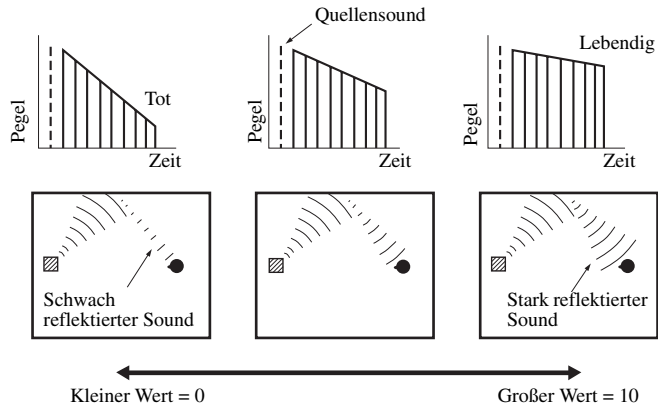

Nachhallzeit

Nachhallzeit - Stellt die erforderliche Zeitdauer ein, damit der dichte, nachfolgende Nachhall-Sound um 60 dB bei 1 kHz abklingt. Dies ändert die scheinbare Größe des akustischen Umfeldes über einen extrem weiten Bereich. Stellen Sie eine längere Nachhallzeit ein, um einen anhaltenden Nachhallsound zu erhalten, und stellen Sie eine kürzere Zeit ein, um einen artikulierten Sound zu erhalten.

Einstellbereich: 1,0 bis 5,0 s

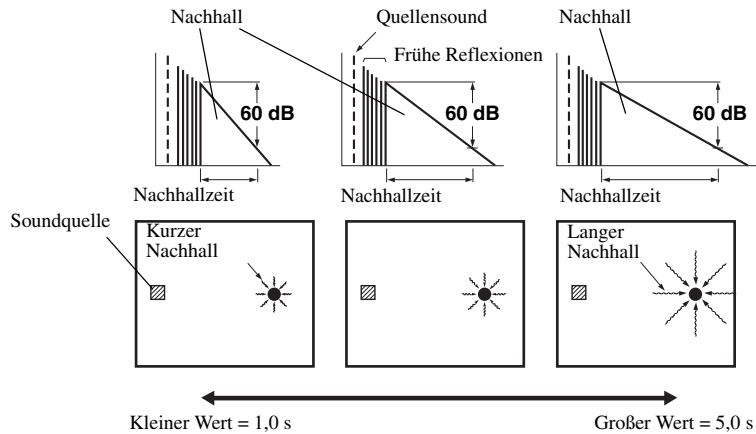

WETTERLEITUNGS-ORGANISME

Deutsch

Soundfeld-Parameter	Merkmale
Nachhallverzög	Nachhallverzögerung - Stellt die Zeitdifferenz zwischen dem Beginn des direkten Sounds und dem Beginn des Nachhallsounds ein. Je größer der Wert, umso später beginnt der Nachhallsound. Ein späterer Nachhallsound gibt Ihnen das Gefühl eines großen akustischen Umfeldes.
Einstellbereich: 0 bis 250 ms	

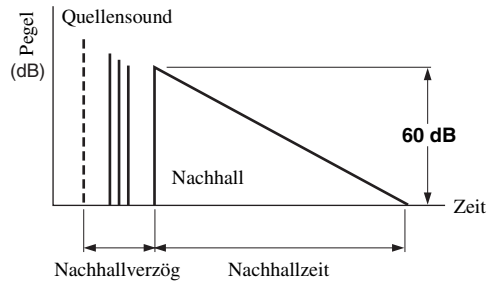

Nachhallpeg.	Nachhallpegel - Stellt die Lautstärke des Nachhallsounds ein. Je größer der Wert, desto stärker wird der Nachhallsound.
Einstellbereich: 0 bis 100%	

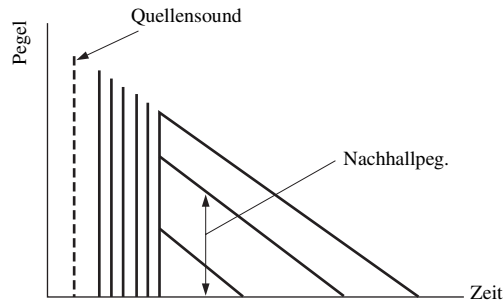

■ Stereo-Programm-Beschreibungen

Soundfeld-Parameter	Merkmale
Direkt (nur „2ch Stereo“)	2-Kanal-Stereo direkt - Umgeht die Decoder und DSP-Prozessoren dieses Gerätes, um bei der Wiedergabe von analogen 2-Kanal-Quellen reinen HiFi-Stereo-Sound zu erhalten. Wahlmöglichkeiten: Auto , Aus
Centerpegel Surr. Pegel L Surr. Pegel R Sur.hint. L Pegel Sur.hint. R Pegel F.Präs. L Pegel F.Präs. R Pegel (nur „7ch Stereo“)	Pegel für 7-Kanal Stereo Center, Surround links, Surround rechts, Surround hinten, Presence links und Presence rechts - Stellt den Lautstärkepegel für jeden Kanal im 7-Kanal-Stereo-Modus ein. Die verfügbaren Parameter hängen von den Lautsprechereinstellungen ab. Einstellbereich: 0 bis 100%



- Wählen Sie „Auto“, um die Decoder, DSP-Prozessoren und den Klangregelschaltreis nur zu umgehen, wenn „BASS“ und „TREBLE“ auf „BYPASS“ eingestellt sind (Seite 47).
- Wählen Sie „Aus“, um die Decoder, DSP-Prozessoren und den Klangregelschaltreis nicht zu umgehen, wenn „BASS“ und „TREBLE“ auf „BYPASS“ eingestellt sind.
- Wenn Mehrkanal-Signale eingespeist werden, wird ein Downmix auf 2 Kanäle ausgeführt; diese Signale werden dann über die vorderen Lautsprecher rechts/links ausgegeben.
- Die Niederfrequenzsignale der vorderen Kanäle links/rechts werden in den folgenden Fällen zum Subwoofer geleitet:
 - „Bassausgang“ ist auf „Front+Subw.“ eingestellt (Seite 77).
 - „Front“ ist auf „Klein“ (Seite 76) und „Bassausgang“ auf „SWFR“ eingestellt (Seite 77).

■ Beschreibung der Compressed Music Enhancer-Modusparameter

Compressed Music Enhancer-Modus	Merkmale
Pegel (nur „Straight Enhancer“ und „7ch Enhancer“)	Straight Enhancer- oder 7-Kanal-Enhancer-Effektpegel - Wählen Sie „Hoch“ oder „Niedrig“, um den Effekt für den Hochfrequenzbereich anzupassen. Wahlmöglichkeiten: Hoch , Niedrig

■ Beschreibung der Decoder-Parameter

Decoder-Parameter	Merkmale
Panorama (nur „PLIIX Music“ und „PLII Music“)	Pro Logic IIX Music- und Pro Logic II Music-Panorama. Übermittelt die Stereosignale zu den Surround-Lautsprechern und den vorderen Lautsprechern, um einen Wraparound-Klangeffekt zu erzielen. Wahlmöglichkeiten: Aus , Ein
Centerweite (nur „PLIIX Music“ und „PLII Music“)	Pro Logic IIX Music- und Pro Logic II Music-Center-Breite - Bewegt die Centerkanal-Ausgabe vollständig zum Center-Lautsprecher hin oder in Richtung der vorderen Lautsprecher links/rechts. Ein größerer Wert bewegt die Centerkanal-Ausgabe in Richtung der vorderen Lautsprecher links/rechts. Einstellbereich: 0 (der Centerkanal-Sound wird nur über den Center-Lautsprecher ausgegeben) bis 7 (der Centerkanal-Sound wird nur über die vorderen Lautsprecher links/rechts ausgegeben) Anfängliche Einstellung: 3
Ausdehnung (nur „PLIIX Music“ und „PLII Music“)	Pro Logic IIX Music- und Pro Logic II Music-Ausdehnung - Stellt das Soundfeld nach vorne oder nach hinten ein. Einstellbereich: -3 (nach hinten) bis +3 (nach vorne) Anfängliche Einstellung: STD (Standard)
Center Abb. („Neo:6 Music“ ausschließlich)	DTS Neo:6 Music-Center-Bild - Stellt den Frontkanalausgang links/rechts relativ zum Center-Kanal ein, um den Center-Kanal nach Bedarf mehr oder weniger dominant zu machen. Einstellbereich: 0,0 (der Centerkanal-Sound wird nur über die vorderen Lautsprecher links/rechts ausgegeben) bis 1,0 (der Centerkanal-Sound wird nur über den Center-Lautsprecher ausgegeben) Anfängliche Einstellung: 0,3

■ Initialisieren (Parameter-Initialisierung)

Verwenden Sie dieses Merkmal zum Initialisieren des gewählten Soundfeldprogramms.

Wahlmöglichkeiten: **Nein**, Ja

- Wählen Sie „Ja“ und drücken Sie dann **ⓈENTER**, um die Programmparameter auf die Werkseinstellungen zurückzusetzen.
- Wählen Sie „Nein“ (oder drücken Sie **Ⓢ◀**), um die Programmparameter-Initialisierung abzubrechen.



Benutzen Sie „DSP PARAM“ unter „INITIALIZE“ in „Weiterführendes Setup“, um die Parameters aller Soundfeldprogramme zu initialisieren (Seite 111).

Eingangswahl

Verwenden Sie dieses Menü zur Parameteranpassung der einzelnen Eingangsquellen.



Zur Benutzeranpassung der Eingangsquellen-Einstellungen drücken Sie **ⓄSUBMENU**, um das Untermenü zu wählen, nachdem Sie die gewünschte Eingangsquelle gewählt haben.

Eingangsquelle	Parameter
iPod USB PC/MCX NET RADIO TUNER	Anpass. Lautst.
MULTI CH	Anpass. Lautst. Mehrkan. Zuordn. BGV
PHONO CD TV MD/CD-R BD/HD DVD DVD CBL/SAT DVR VCR VIDEO AUX	Audioauswahl Dekodermodus Anpass. Lautst.
Bluetooth	Anpass. Lautst. Pairing Verbinden

■ Audioauswahl (Audio-Eingangsbuchsenwahl)

Verwenden Sie dieses Merkmal, um den Typ der zu verwenden gewünschten Eingangsbuchse einzustellen.

Auswahl	Funktionen
Auto	Wählt automatisch die Eingangssignale in der folgenden Reihenfolge: (1) HDMI (2) Digitalsignale (3) Analogsignale
HDMI	Wählt nur HDMI-Signale. Falls keine HDMI-Signale anliegen, wird kein Sound ausgegeben.
Koax/Opt	Wählt automatisch die Eingangssignale in der folgenden Reihenfolge: (1) Digitalsignale, die an der COAXIAL-Buchse eingespeist werden. (2) Digitalsignale, die an der OPTICAL-Buchse eingespeist werden. Falls keine Signale anliegen, wird kein Sound ausgegeben.
Analog	Wählt nur Analogsignale. Falls keine Analogsignale anliegen, wird kein Sound ausgegeben.



- Sie können die Audio-Eingangsbuchse ebenfalls durch Drücken von **ⓄAUDIO SELECT** (oder **ⓄAUDIO SEL**) wählen (Seite 37).
- Sie können die Vorgabeauswahl der Audio-Eingangsbuchse dieses Gerätes mit „Audioauswahl“ in „Ersteinstellung“ einstellen (Seite 88).

Hinweis

Dieses Merkmal ist nicht verfügbar, wenn der gewählten Eingangsquelle keine Digitaleingangsbuchsen in „I/O-Zuordn.“ zugeordnet sind (Seite 86). „HDMI“ ist nur verfügbar, wenn eine HDMI-Eingangsbuchse zugeordnet ist.

■ Dekodermodus (Decoder-Modus)

Dieses Merkmal wird zum Umschalten des Decoder-Modus verwendet.

Auswahl	Funktionen
Auto	Erkennt automatisch digitale Audiosignal-Eingabetypen und wählt den geeigneten Decoder.
DTS	Aktiviert den DTS-Decoder, wenn Digital-Audiosignale eingegeben werden.

Hinweis

„Dekodermodus“ ist nur verfügbar, wenn die digitalen Audio-Eingangsbuchsen (HDMI, OPTICAL und/oder COAXIAL) der gewählten Eingangsquelle zugeordnet sind.

■ Anpass. Lautst. (Lautstärkeanpassung)

Verwenden Sie dieses Merkmal, um den Pegel des Eingangssignals an jeder Eingangsquelle einzustellen. Dies ist nützlich, wenn Sie den Pegel jeder Eingangsquelle ausbalancieren möchten, um plötzliche Lautstärkeänderungen zu vermeiden, wenn zwischen den Eingangsquellen umgeschaltet wird. Einstellbereich: -6,0 dB bis +6,0 dB Anfängliche Einstellung: 0,0 dB



Dieser Parameter wirkt sich auch auf die Signalausgabe an den ZONE OUT-Buchsen aus.

■ Mehrkan. Zuordn. (Mehrkanal-Zuordnung)

Dieses Merkmal wird verwendet, um die Richtung der in die Center-, Subwoofer- und Surround-Kanäle eingespeisten Signale für die an die MULTI CH INPUT-Buchsen angeschlossene Komponente anzupassen.

Eingangskanäle

Verwenden Sie diese Einstellung, um die Anzahl der von einem externen Decoder (Seite 22) eingespeisten Kanäle zu wählen.

Auswahl	Beschreibung
6ch	Wählen Sie „6ch“, gibt die angeschlossene Komponente diskrete 6-Kanal-Audiosignale aus.
8ch	Wählen Sie „8ch“, gibt die angeschlossene Komponente diskrete 8-Kanal-Audiosignale aus. Stellen Sie auch „Front Eing.“ (siehe unten) für die Analogaudiobuchsen ein, an welchen die linken und rechten Frontkanalsignale, die von der angeschlossenen Komponente ausgegeben werden, eingespeist werden.

Hinweis

In Abhängigkeit der Zonenkonfiguration wird an den hinteren Surround-Lautsprechern kein Sound ausgegeben, sogar wenn „Eingangskanäle“ auf „8ch“ eingestellt ist. In diesem Fall wählen Sie „6ch“, und stellen Sie die Ausgangseinstellung der externen Komponente auf 6 Kanäle ein.

Front Eing. (Frontkanal-Eingangsbuchsen)

Falls Sie „8ch“ in „Eingangskanäle“ gewählt haben, dann können Sie die Analogbuchsen wählen, an welchen die Frontsignale links/rechts von einem externen Decoder eingespeist werden.

Wahlmöglichkeiten: CD, TV, MD/CD-R, BD/HD DVD, **DVD**, CBL/SAT, DVR, VCR, VIDEO AUX

Hinweis

Falls Sie in „Eingang umbenennen“ (Seite 86) eine Eingangsquelle umbenannt haben, erscheint der Name der Eingangsquelle in den Wahlmöglichkeiten für diesen Parameter.

■ Hintergr. Video (Hintergrund-Video)

Wird verwendet, um die Videoquelle zu wählen, die im Hintergrund der an den MULTI CH INPUT-Buchsen eingespeisten Quellen wiedergegeben wird.

Auswahl	Funktionen
BD/HD DVD, DVD, CBL/SAT, DVR, VCR, VIDEO AUX	Wählt die entsprechende Eingangsquelle als Hintergrundvideoquelle.
Aus	Gibt keine Videoquelle im Hintergrund wieder.

Hinweis

Falls Sie in „Eingang umbenennen“ (Seite 86) eine Eingangsquelle umbenannt haben, erscheint der Name der Eingangsquelle in den Wahlmöglichkeiten für diesen Parameter.

■ Pairing (Bluetooth-Pairing)

Verwenden Sie dieses Merkmal, um das Pairing des angeschlossenen drahtlosen Bluetooth-Audioempfängers (wie dem getrennt erhältlichen YBA-10) und Ihres Bluetooth-Geräts zu beginnen. Für Einzelheiten zum Pairing beziehen Sie sich auf „Pairing des Bluetooth™-Empfängers und Ihres Bluetooth-Geräts“ (Seite 54).

Aus Sicherheitsgründen stehen Ihnen maximal 8 Minuten für den Pairing-Vorgang zur Verfügung. Daher wird empfohlen, dass Sie vor Beginn des Vorgangs alle Anweisungen gründlich lesen.

1 Drücken Sie **ENTER**, um das Pairing zu starten.

Der angeschlossene Bluetooth-Empfänger beginnt nach Bluetooth-Geräten zu suchen.

2 Stellen Sie sicher, dass Ihr Bluetooth-Gerät den Bluetooth-Empfänger erkennt.

Für Einzelheiten beziehen Sie sich auf die Bedienungsanleitung Ihres Bluetooth-Geräts.

3 Wählen Sie den Bluetooth-Empfänger in der Bluetooth-Geräteliste und geben dann den PIN-Code „0000“ am Bluetooth-Gerät ein.

Sobald das Pairing erfolgreich beendet ist, wird „Beendet“ angezeigt.

4 Drücken Sie **◀**, um zur vorherigen Menüebene zurückzukehren.

Hinweis

Wenn der Bluetooth-Empfänger das Bluetooth-Gerät nicht erkennt, erscheint „Nicht gefunden“.

■ Verbinden (Bluetooth-Verbindung)

Verwenden Sie dieses Merkmal, um eine Verbindung zwischen dem drahtlosen Bluetooth-Audioempfänger (wie dem getrennt erhältlichen YBA-10) und Ihres Bluetooth-Gerät zu erstellen.

Hinweis

Ein Pairing muss vorgenommen werden, wenn ein Bluetooth-Gerät zum ersten Mal mit dem an diesem Gerät angeschlossenen Bluetooth-Empfänger verwendet wird bzw. wenn die Pairingdaten gelöscht wurden.

Drücken Sie **ENTER**, um eine Verbindung zu erstellen.

Der angeschlossene Bluetooth-Empfänger beginnt nach Bluetooth-Geräten zu suchen. Sobald eine Verbindung erfolgreich erstellt wurde, wird „BT Angeschlossen“ angezeigt.

Hinweis

Wenn der Bluetooth-Empfänger das Bluetooth-Gerät nicht erkennt, erscheint „Nicht gefunden“.



Um die Verbindung abzubrechen, drücken Sie erneut auf  **ENTER**.

Musikinhalt

Verwenden Sie dieses Merkmal zum Durchsuchen der Musikinhalte von iPod, USB-Gerät, PC/MusicCAST und Internet-Radio. Siehe die folgenden Seiten für Einzelheiten.

- iPod (Seite 56)
- USB (Seite 58)
- PC/MCX (Seite 58)
- NET RADIO (Seite 58)

Setup (Lautsprecher)

Verwenden Sie dieses Merkmal, um die grundlegenden Lautsprechereinstellungen manuell vorzunehmen. Die meisten der „Lautsprecher“-Parameter werden automatisch eingestellt, wenn Sie das automatische Setup ausführen.



- Stellen Sie „Testton“ auf „Ein“ ein, um den Testton für die „Konfiguration“- , „Abstand“- und „Pegel“-Einstellungen auszugeben.
- Wenn an Ihrem Subwoofer die Ausgangslautstärke und die Übergangsfrequenz eingestellt werden können, stellen Sie die Lautstärke auf 50 Prozent (oder etwas weniger), und wählen Sie für die Übergangsfrequenz das Maximum.

■ Konfiguration (Lautsprecherkonfigurationen)

Bestimmung der Lautsprecher-Größe

- Die Tieftöner-Sektion eines Lautsprechers ist
- 16 cm oder größer: Groß
 - kleiner als 16 cm: Klein

Front (vordere Lautsprecher)

Auswahl	Beschreibung
Groß	Wählen Sie diese Einstellung, wenn die vorderen Lautsprecher groß sind.
Klein	Wählen Sie diese Einstellung, wenn die vorderen Lautsprecher klein sind.

Hinweis

Wenn „Bassausgang“ auf „Front“ eingestellt ist (Seite 77), ist nur die Einstellung „Groß“ in „Front“ verfügbar. Wenn „Front“ nicht im voraus auf „Groß“ eingestellt wird, ändert dieses Gerät die Einstellung automatisch auf „Groß“.

Center (Center-Lautsprecher)

Auswahl	Beschreibung
Groß	Wählen Sie diese Einstellung, wenn der Center-Lautsprecher groß ist.
Klein	Wählen Sie diese Einstellung, wenn der Center-Lautsprecher klein ist.
Keine	Wählen Sie diese Einstellung, wenn Sie den Center-Lautsprecher nicht verwenden. Die Centerkanal-Signale werden an die vordere Lautsprecher links/rechts geleitet.

Surround (Surround-Lautsprecher links/rechts)

Auswahl	Beschreibung
Groß	Wählen Sie diese Einstellung, wenn die Surround-Lautsprecher groß sind.
Klein	Wählen Sie diese Einstellung, wenn die Surround-Lautsprecher klein sind.
Keine	Wählen Sie diese Einstellung, wenn Sie die Surround-Lautsprecher nicht verwenden. Dieses Gerät ist auf den Virtual CINEMA DSP-Modus (Seite 45) und „Surr.Back“ automatisch auf „Keine“ eingestellt.

Surr.Back (hintere Surround-Lautsprecher links/rechts)

Auswahl	Beschreibung
Groß x 1	Wählen Sie diese Einstellung, wenn der einzige Surround-Lautsprecher groß ist.
Klein x 1	Wählen Sie diese Einstellung, wenn der einzige hintere Surround-Lautsprecher klein ist.
Klein x 2	Wählen Sie diese Einstellung, wenn die hinteren Surround-Lautsprecher links/rechts klein sind.
Groß x 2	Wählen Sie diese Einstellung, wenn die hinteren Surround-Lautsprecher links/rechts groß sind.
Keine	Wählen Sie diese Einstellung, wenn Sie die hinteren Surround-Lautsprecher nicht verwenden. Die hinteren Surroundkanal-Signale werden an die Surround-Lautsprecher links/rechts geleitet.

Hinweis

Wenn Sie nur einen hinteren Surround-Lautsprecher verwenden, schließen Sie ihn an die SUR.BACK SINGLE-Buchse an und konfigurieren die „Surr.Back L“-Einstellungen unter „Abstand“ und „Pegel“.

Übernahmefrequ. (Übergangsfrequenz)

Verwenden Sie dieses Merkmal, um die Übergangsfrequenz der auf „Klein“ eingestellten Lautsprecher zu wählen. Alle Frequenzen unter der gewählten Frequenz werden an den Subwoofer oder an die Lautsprecher ausgegeben, die in „Konfiguration“ auf „Groß“ eingestellt sind.

Wahlmöglichkeiten: 40Hz, 60Hz, **80Hz**, 90Hz, 100Hz, 110Hz, 120Hz, 160Hz, 200Hz

Front Präsenz (vordere Presence-Lautsprecher)

Verwenden Sie dieses Merkmal, wenn Sie die an dieses Gerät angeschlossenen vorderen Presence-Lautsprecher verwenden wollen.

Auswahl	Beschreibung
Ja	Wählen Sie diese Einstellung, wenn Sie die vorderen Presence-Lautsprecher verwenden.
Keine	Wählen Sie diese Einstellung, wenn Sie die vorderen Presence-Lautsprecher nicht verwenden.

Subwoofer

Phase (Subwoofer-Phase)

Verwenden Sie dieses Merkmal, um die Phase Ihres Subwoofers umzuschalten, wenn die Bassklänge fehlen oder undeutlich sind.

Auswahl	Funktionen
Normal	Ändert nicht die Phase Ihres Subwoofers.
Invertiert	Keht die Phase Ihres Subwoofers um.

Bassausgang

Verwenden Sie dieses Merkmal, um die Lautsprecher für die Ausgabe der LFE (Niederfrequenzeffekt)- und -Niederfrequenz-Signale zu wählen.

LFE-Signalausgabe

Auswahl	Subwoofer und Lautsprecher		
	Subwoofer	Vordere Lautsprecher	Andere Lautsprecher
Front+ Subw.	Ausgabe	Keine Ausgabe	Keine Ausgabe
SWFR	Ausgabe	Keine Ausgabe	Keine Ausgabe
Front	Keine Ausgabe	Ausgabe	Keine Ausgabe

Niederfrequenz-Signalausgabe

Auswahl	Subwoofer und Lautsprecher		
	Subwoofer	Vordere Lautsprecher	Andere Lautsprecher
Front+ Subw.	*1	*2	*3
SWFR	*4	*3	*3
Front	Keine Ausgabe	*1	*3

- *1 Gibt die Niederfrequenz-Signale der Frontkanäle und anderer auf „Klein“ eingestellten Lautsprecher aus.
- *2 Geben immer die Niederfrequenz-Signale der Frontkanäle aus.
- *3 Geben die Niederfrequenz-Signale aus, wenn die Lautsprecher auf „Groß“ eingestellt sind.
- *4 Gibt die Niederfrequenz-Signale der auf „Small“ eingestellten Lautsprecher aus.

■ Abstand (Lautsprecherabstand)

Verwenden Sie dieses Merkmal für die manuelle Einstellung des Abstandes jedes Lautsprechers und der an den entsprechenden Kanal angelegten Verzögerung. Idealerweise sollte jeder Lautsprecher den gleichen Abstand von der Haupthörposition aufweisen. In den meisten Situationen ist dies jedoch nicht möglich. Daher muss der Sound bestimmter Lautsprecher verzögert werden, sodass alle Sounds die Hörposition zur gleichen Zeit erreichen.

Einheit

Wählt die Einheit zur Anzeige der Werte des „Abstand“-Parameters.

Anfängliche Einstellung: Fuss (Modelle für USA und Kanada)
Meter (andere Modelle)

Auswahl	Funktionen
Meter (m)	Stellt den Lautsprecherabstand in Meter ein.
Fuss (ft)	Stellt den Lautsprecherabstand in Fuß ein.

Lautsprecherabstände

Einstellbereich: 0,30 bis 24,00 m (1,0 bis 80,0 ft)
Anfängliche Einstellung: 3,00 m (10,0 ft)
Einstellschritt: 0,05 m (0,2 ft)

Abstand	Eingestellter Lautsprecher
Front L	Vorderer Lautsprecher links
Front R	Vorderer Lautsprecher rechts
Center	Center-Lautsprecher
Surround L	Surround-Lautsprecher links
Surround R	Surround-Lautsprecher rechts
Surr.Back L	Hinterer Surround-Lautsprecher links
Surr.Back R	Hinterer Surround-Lautsprecher rechts
Front Präsenz L	Vorderer Presence-Lautsprecher links
Front Präsenz R	Vorderer Presence-Lautsprecher rechts
Subwoofer	Subwoofer

Hinweis

Die verfügbaren Lautsprecherkanäle hängen von den Lautsprecher-Einstellungen ab.

■ Pegel ((Lautsprecherpegel)

Verwenden Sie dieses Merkmal, um die Lautsprecherpegel zwischen dem vorderen Lautsprecher links oder dem Surround-Lautsprecher links und jedem der in „Konfiguration“ (Seite 76) gewählten Lautsprecher manuell auszubalancieren.

Einstellbereich: -10,0 dB bis +10,0 dB
Anfängliche Einstellung: 0,0 dB
Einstellschritt: 0,5 dB

Pegel	Eingestellter Lautsprecher
Front L	Vorderer Lautsprecher links
Front R	Vorderer Lautsprecher rechts
Center	Center-Lautsprecher
Surround L	Surround-Lautsprecher links
Surround R	Surround-Lautsprecher rechts
Surr.Back L	Hinterer Surround-Lautsprecher links
Surr.Back R	Hinterer Surround-Lautsprecher rechts
Front Präsenz L	Vorderer Presence-Lautsprecher links
Front Präsenz R	Vorderer Presence-Lautsprecher rechts
Subwoofer	Subwoofer



Falls Sie ein tragbares Lautsprecherpegel-Messgerät verwenden, halten Sie dieses in Armlänge und richten Sie es so aus, dass sich das Messgerät in der Hörposition befindet. Mit dem auf die 70-dB-Skala und C SLOW gestelltem Messgerät kalibrieren Sie jeden Lautsprecher auf 75 dB.

Hinweis

Die verfügbaren Lautsprecherkanäle hängen von den Lautsprecher-Einstellungen ab.

Setup (Lautstärke)

Verwenden Sie dieses Menü, um die verschiedenen Lautstärke-Einstellungen manuell durchzuführen.

Adaptive DRC

(Adaptive Regelung des Dynamikumfangs)

Verwenden Sie dieses Merkmal, um den Dynamikumfang in Verbindung mit dem Lautstärkepegel einzustellen. Dieses Merkmal ist nützlich, wenn bei niedriger Lautstärke, wie z.B. abends, gehört werden soll. Wenn „Adaptive DRC“ auf „Auto“ eingestellt ist, steuert dieses Gerät den Dynamikumfang wie folgt:

- Wenn die VOLUME-Einstellung niedrig ist, ist der Dynamikumfang schmal.
- Wenn die VOLUME-Einstellung hoch ist, ist der Dynamikumfang breit.

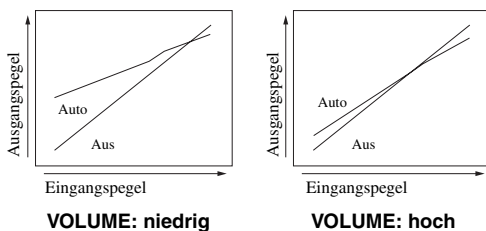

Auswahl	Funktionen
Auto	Stellt den Dynamikumfang automatisch ein.
Aus	Stellt den Dynamikumfang nicht automatisch ein.



- Sie können auch den Dynamikumfang der Bitstream-Signalquellen mit „Dynamikumfg.“ in „Ton (Seite 79)“ einstellen.
- Diese Funktion ist auch zum Hören mit Kopfhörern nützlich.

Hinweis

Die adaptive Dynamikumfang-Regelung arbeitet nicht, wenn dieses Gerät sich im PURE DIRECT-Modus befindet (Seite 47).

Adaptiver DSP Peg. (adaptiver DSP-Effektpegel)

Verwenden Sie dieses Merkmal, um Feineinstellungen am DSP-Effektpegel (Seite 69) automatisch in Verbindung mit dem Lautstärkepegel vorzunehmen.

Auswahl	Funktionen
Auto	Stellt den DSP-Effektpegel in Verbindung mit dem Lautstärkepegel ein.
Aus	Stellt den DSP-Effektpegel nicht automatisch ein.

Hinweis

Auch wenn Sie „Adaptiver DSP Peg.“ auf „Auto“ einstellen, ändert dieses Gerät die „DSP-Pegel“-Einstellung nicht, sondern passt sie nur an (Seite 69).

Max.Lautst. (Maximale Lautstärke)

Verwenden Sie dieses Merkmal, um den maximalen Lautstärkepegel in der Hauptzone einzustellen. Dieses Merkmal ist nützlich, um versehentliche unerwartet laute Soundausgabe zu vermeiden. Der ursprüngliche Lautstärkebereich ist z.B. $-80,0$ dB bis $+16,5$ dB. Wenn dagegen „Max.Lautst.“ auf $-5,0$ dB gestellt ist, ändert der Lautstärkebereich auf $-80,0$ dB bis $-5,0$ dB. Einstellbereich: $-30,0$ dB bis $+15,0$ dB, **$+16,5$ dB**
Einstellschritt: $5,0$ dB

Grundlautst. (anfängliche Lautstärke)

Verwenden Sie dieses Merkmal, um den Lautstärkepegel in der Hauptzone beim Einschalten der Stromversorgung dieses Geräts einzustellen.

Wahlmöglichkeiten: **Aus**, Mute, $-80,0$ dB bis $+16,5$ dB
Einstellschritt: $0,5$ dB

Hinweise

- Wenn dieses Gerät das automatische Setup ausführt, wird der Lautstärkepegel automatisch auf 0 dB gestellt, ungeachtet der gegenwärtigen „Max.Lautst.“-Einstellung.
- Die „Max.Lautst.“-Einstellung hat Vorrang vor der anfänglichen Lautstärke-Einstellung.

Mute Typ (Stummschaltungs-Typ)

Verwenden Sie dieses Merkmal, um einzustellen, wie stark die Stummschaltung die Ausgangslautstärke reduzieren soll (Seite 38).

Auswahl	Funktionen
Stumm	Schaltet den gesamten Audioausgang stumm.
-20 dB	Reduziert die gegenwärtige Lautstärke um 20 dB.
-40 dB	Reduziert die gegenwärtige Lautstärke um 40 dB.

Setup (Ton)

Dieses Menü wird verwendet, um die Klangparameter einzustellen.

■ LFE Pegel (Niederfrequenzeffekt-Pegel)

Verwenden Sie dieses Merkmal, um den Ausgangspegel des LFE-Kanals (Niederfrequenzeffekt) gemäß der Kapazität Ihres Subwoofers oder Ihrer Kopfhörer einzustellen. Der LFE-Kanal trägt die niederfrequenten Spezialeffekte, die bestimmten Szenen hinzugefügt werden. Diese Einstellung ist nur wirksam, wenn dieses Gerät Bitstream-Signale decodiert. Einstellbereich: $-20,0$ bis **$0,0$ dB**

Einstellschritt: $1,0$ dB

Lautsprecher

(Niederfrequenz-Effektpegel für Lautsprecher)

Wählen Sie diese Funktion, um den Lautsprecher-LFE-Pegel einzustellen.

Kopfhörer (Niederfrequenz-Effektpegel für Kopfhörer)

Wählen Sie diese Funktion, um den Kopfhörer-LFE-Pegel einzustellen.

Hinweis

Abhängig von der „Bassausgang“-Einstellung (Seite 77) werden manche Signale nicht an den SUBWOOFER PRE OUT-Buchsen ausgegeben.

■ Dynamikumfg. (Dynamikumfang)

Verwenden Sie dieses Merkmal, um den Kompressionspegel des Dynamikumfangs zu wählen, der auf Ihre Lautsprecher oder Kopfhörer anzuwenden ist. Diese Einstellung ist nur wirksam, wenn das Gerät Bitstream-Signale decodiert.

Lautsprecher (Lautsprecher-Dynamikumfang)

Stellt die Dynamikumfangs-Kompression für die Lautsprecher ein.

Kopfhörer (Kopfhörer-Dynamikumfang)

Stellt die Dynamikumfangs-Kompression für die Kopfhörer ein.

Auswahl	Funktionen
MAX	Bewahrt den größten Dynamikumfang.
STD	Stellt den Dynamikumfang durchschnittlich ein. Während dieses Gerät Dolby TrueHD-Signale decodiert, ist die Steuerung des Dynamikumfangs immer aktiv, ungeachtet der Zuordnung der Eingangsquellen-Signale.
MIN/AUTO	<ul style="list-style-type: none"> • MIN: Stellt den Dynamikumfang schmaler ein, wenn dieses Gerät Bitstream-Signale decodiert (außer Dolby TrueHD). • AUTO: Stellt den Dynamikumfang entsprechend der Zuordnung der Eingangsquellen-Signale ein, wenn dieses Gerät Dolby TrueHD-Signale decodiert.

■ Param. EQ (parametrischer Equalizer)

Verwenden Sie dieses Merkmal zum Anpassen des parametrischen Equalizers jedes Lautsprechers.

PEQ Daten-Kopie (Kopieren der parametrischen Equalizer-Daten)

Verwenden Sie dieses Merkmal, um die Ergebnisdaten des automatischen Setup auf den manuellen Konfigurationsbereich zu übertragen. Sie können den parametrischen Equalizertyp wählen, der für die kopierten Ergebnisdaten des automatischen Setup angewendet wird. Siehe Seite 35 für Beschreibungen der einzelnen parametrischen Equalizertypen.

Auswahl	Beschreibung
Linear ▷ Manuell	Kopiert die Ergebnisse des automatischen Setup, auf die der parametrische Equalizertyp „Linear“ angewendet wurde.
Front ▷ Manuell	Kopiert die Ergebnisse des automatischen Setup, auf die der parametrische Equalizertyp „Front“ angewendet wurde.
Natürl ▷ Manuell	Kopiert die Ergebnisse des automatischen Setup, auf die der parametrische Equalizertyp „Natürl“ angewendet wurde.

PEQ Wahl (Wahl des parametrischen Equalizertyps)

Verwenden Sie dieses Merkmal, um den parametrischen Equalizertyp zu wählen, der während des automatischen Setup-Vorgangs eingesetzt wird. Siehe Seite 35 für Beschreibungen der einzelnen parametrischen Equalizertypen.

Auswahl	Beschreibung
Manuell	Wendet den in „Setup“ manuell konfigurierten parametrischen Equalizer an.
Linear	Wendet den parametrischen Equalizertyp „Linear“ an.
Front	Wendet den parametrischen Equalizertyp „Front“ an.
Natürl	Wendet den parametrischen Equalizertyp „Natürl“ an.
Unverändert	Setzt keinen parametrischen Equalizer ein.

Hinweise

- Wenn dieses Gerät das automatische Setup ausführt, wird „PEQ Wahl“ automatisch auf „Natürl“ eingestellt.
- Die „Pegel“-Einstellungen (Seite 77) hängen ebenfalls von der „PEQ Wahl“-Einstellung ab.
- Dieses Gerät ändert nicht die „Manuell“-Konfigurationen, auch wenn Sie das automatische Setup ausführen.

Manuelle parametrische Equalizerkonfiguration der einzelnen Lautsprecher

Verwenden Sie dieses Merkmal, um die Klangqualität der einzelnen Lautsprecher anzupassen. Sie können mit „PEQ Daten-Kopie“ die Ergebnisdaten des automatischen Setup als Basis für die manuelle Konfiguration kopieren. Stellen Sie „PEQ Wahl“ auf „Manuell“ ein.

1 Drücken Sie / / , um „Testton“ oder den einzustellenden Lautsprecher zu wählen.

Auswahl	Eingestellter Lautsprecher
Front L	Vorderer Lautsprecher links
Front R	Vorderer Lautsprecher rechts
Center	Center-Lautsprecher
Surround L	Surround-Lautsprecher links
Surround R	Surround-Lautsprecher rechts
Surr.Back L	Hinterer Surround-Lautsprecher links
Surr.Back R	Hinterer Surround-Lautsprecher rechts
Front Präsenz L	Vorderer Presence-Lautsprecher links
Front Präsenz R	Vorderer Presence-Lautsprecher rechts
Subwoofer	Subwoofer

Testton

Verwenden Sie dieses Merkmal, um zu wählen, ob die Testton-Ausgabe ein- oder ausgeschaltet wird, wenn Sie die Klangqualität der einzelnen Lautsprecher einstellen.

Auswahl	Funktionen
Ein	Gibt den Testton aus.
Aus	Gibt den Testton nicht aus.

2 Drücken Sie $\odot \triangleright$, um zum Einstellungsfenster zu gehen.

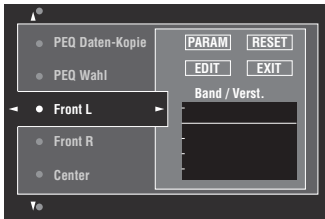

3 Drücken Sie $\odot \Delta / \nabla / \triangleleft / \triangleright$, um „PARAM“ zu wählen, und drücken dann $\odot \text{ENTER}$, um einen Parameter von „Band“ (Wellenbereich), „Freq.“ (Frequenz) oder „Q“ (Q-Faktor) zu wählen.

$\odot \text{ENTER}$
 Sie können „Verst.“ (Verstärkungsgrad) mit jedem Parameter einstellen.

4 Drücken Sie $\odot \nabla$, um „EDIT“ zu wählen, und drücken Sie $\odot \text{ENTER}$, um auf das Bearbeitungsfenster zuzugreifen.

Für mehr Informationen über den parametrischen Equalizer und die einzelnen Parameter siehe Seite 130.

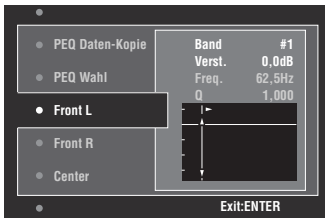

Der in „PARAM“ gewählte Parameter wird hervorgehoben.

- Drücken Sie $\odot \triangleleft / \triangleright$, um den Parameter einzustellen.
- Drücken Sie $\odot \Delta / \nabla$, um „Verst.“ einzustellen.
- Drücken Sie $\odot \text{ENTER}$, um das Bearbeitungsfenster zu verlassen.

- $\odot \text{ENTER}$
- Wenn Sie „Band“ in Schritt 3 wählen, können Sie dieses Menü als grafischen Equalizer verwenden.
 - „Band #5“, „Band #6“ und „Band #7“ dienen zum Einstellen der Frequenzen über 500 Hz.
 - Wenn Sie in Schritt 1 „Subwoofer“ wählen und in Schritt 3 „Band“, können Sie nur „Band #1“, „Band #2“, „Band #3“ und „Band #4“ einstellen. In diesem Fall dienen „Band #1“, „Band #2“, „Band #3“ und „Band #4“ zur Einstellung der Frequenzen unter 200 Hz.

5 Wiederholen Sie Schritt 3 und 4, bis Sie mit den Ergebnissen zufrieden sind.

$\odot \text{ENTER}$
 Falls Sie alle „Param. EQ“-Parameter-Einstellungen für den gewünschten Lautsprecher zurücksetzen wollen, wählen Sie „RESET“ und drücken Sie $\odot \text{ENTER}$.

6 Wählen Sie „EXIT“, und drücken Sie $\odot \text{ENTER}$, um das Einstellungsfenster zu verlassen.

■ Klangregelung (Klangregelung)

Verwenden Sie dieses Merkmal zur Anpassung der Balance der Tiefen- und Höhenausgabe zu Ihren Lautsprechern und Kopfhörern.

Hinweis

- Die Klangregelung ist nicht wirksam, wenn:
- der PURE DIRECT-Modus (Seite 47) gewählt wurde.
 - „MULTI CH“ als Eingangsquelle gewählt wurde.

Einstellung-Modus

Auswahl	Funktionen
Lautsprecher	Stellt die Tiefen-/Höhenbalance Ihrer Lautsprecher ein.
Kopfhörer	Stellt die Tiefen-/Höhenbalance Ihrer Kopfhörer ein.

$\odot \text{ENTER}$
 Die „Lautsprecher“- und „Kopfhörer“-Einstellungen werden unabhängig voneinander gespeichert. Die „Lautsprecher“-Einstellungen beeinflussen die Kanäle der vorderen Lautsprecher links/rechts, des Center-Lautsprechers und des Subwoofers.

Bässe (Tiefenregelung)

Verwenden Sie dieses Merkmal zum Anpassen der Niederfrequenzausgabe an Ihre Lautsprecher oder Kopfhörer.
 Wahlmöglichkeiten: 125 Hz, **350 Hz**, 500 Hz
 Einstellbereich: –6,0 dB bis +6,0 dB
 Anfängliche Einstellung: 0,0 dB

Höhen (Höhenregelung)

Verwenden Sie dieses Merkmal zum Anpassen der Hochfrequenzausgabe an Ihre Lautsprecher oder Kopfhörer.
 Wahlmöglichkeiten: 2,5 kHz, **3,5 kHz**, 8,0 kHz
 Einstellbereich: –6,0 dB bis +6,0 dB
 Anfängliche Einstellung: 0,0 dB

Auto-Bypass (Automatische Umgehung)

Mit diesem Merkmal können Sie wählen, ob das Audio-Ausgangssignal den Klangregelschaltkreis umgeht, wenn „Höhen“ und „Bässe“ auf 0 dB eingestellt sind.

Auswahl	Funktionen
Auto	Umgeht automatisch den Tonregelschaltkreis, um das sauberstmögliche Signal zu erzielen, wenn „Höhen“ und „Bässe“ auf 0 dB eingestellt sind.
Aus	Umgeht den Klangregelschaltkreis nicht.

■ Lippensync. (Audio- und Videosynchronisation)

Modus (Modus der automatischen HDMI-Audio- und Videosynchronisation)

Wenn der Videomonitor an der HDMI OUT-Buchse dieses Geräts angeschlossen ist und das automatische Audio- und Video-Synchronisationsmerkmal (automatische Lippensynchronisation) unterstützt, stellt dieses Gerät die Audio- und Videosynchronisation automatisch ein. Verwenden Sie dieses Merkmal zum Aktivieren oder Deaktivieren der automatischen Audio- und Video-Synchronisation.

Auswahl	Beschreibung
Auto	Wählen Sie diese Einstellung, wenn der angeschlossene Videomonitor die automatische Audio- und Video-Synchronisation unterstützt. Verwenden Sie „Auto“, um die Audio- und Videosynchronisation anzupassen.
Manuell	Wählen Sie diese Einstellung, wenn der Videomonitor die automatischen Audio- und Videosynchronisation nicht unterstützt oder Sie die automatische Audio- und Videosynchronisation nicht verwenden möchten. Verwenden Sie „Manuell“, um die Audio- und Videosynchronisation anzupassen.

Hinweis

Wenn „WAHL HDMI AUSG“ auf „OUT 1+2“ eingestellt ist und Videomonitoren an den HDMI OUT 1- und HDMI OUT 2-Buchsen angeschlossen sind, arbeitet die automatische Audio- und Videosynchronisation nicht, auch wenn „Auto“ gewählt wurde.

Auto (automatische Audio-Verzögerungseinstellung)

Verwenden Sie dieses Merkmal, um Feineinstellungen der Audio- und Videosynchronisation vorzunehmen, wenn Sie „Modus“ auf „Auto“ einstellen.
Einstellbereich: 0 bis 240 ms
Einstellschritt: 1 ms



„Offset“ zeigt den Mengenunterschied an zwischen der Audio-Verzögerung, die dieses Gerät automatisch einstellt, und der Audio-Verzögerung, die Sie in „Auto“ einstellen. Dieses Gerät speichert den „Offset“-Wert und wendet diesen auf andere mit der automatischen Audio- und Videosynchronisation kompatible Videomonitore an.

Manuell (manuelle Audio-Verzögerungseinstellung)

Verwenden Sie dieses Merkmal, um zur Audio- und Videosynchronisation die Verzögerung der Soundausgabe manuell einzustellen, wenn „Modus“ auf „Manuell“ eingestellt ist.
Einstellbereich: 0 bis 240 ms
Einstellschritt: 1 ms

■ Pure Direct

Verwenden Sie dieses Merkmal, um zu wählen, ob dieses Gerät im PURE DIRECT-Modus Videosignale ausgibt oder nicht.

Auswahl	Funktionen
Audio	Gibt keine Videosignale aus.
Audio + Video	Gibt Videosignale aus. Zur Wahrung der Klangqualität aktiviert dieses Gerät nur beschränkte Videomerkmale.

Hinweis

Sie können das grafische Bildschirm-Menü nicht benutzen, während dieses Gerät im PURE DIRECT -Modus ist, auch wenn „Pure Direct“ auf „Audio + Video“ eingestellt ist.

■ Kanal Mute (Kanal-Stummschaltung)

Verwenden Sie dieses Merkmal zum Stummschalten spezifischer Lautsprecherkanäle.

Modus

Verwenden Sie dieses Merkmal zur Aktivierung oder Deaktivierung der „Kanal Mute“-Einstellung für die einzelnen Lautsprecher.

Auswahl	Funktionen
Deaktiv.	Deaktiviert die „Kanal Mute“-Funktion.
Aktiv.	Aktiviert die „Kanal Mute“-Funktion.

Einstellung aller Lautsprecher

Wählt, ob dieses Gerät jeden Lautsprecherkanal stumm schaltet oder nicht, wenn Sie „Modus“ auf „Aktiv.“ stellen.

Kanal Mute	Lautsprecherkanal
Front L	Vorne links
Front R	Vorne rechts
Center	Center
Surround L	Surround links
Surround R	Surround rechts
Surr.Back L	Surround hinten links
Surr.Back R	Surround hinten rechts
Front Präsenz L	Vorderer Presence-Lautsprecher links
Front Präsenz R	Vorderer Presence-Lautsprecher rechts
Subwoofer	Subwoofer

Auswahl	Funktionen
Mute Ein	Schaltet den gewählten Lautsprecherkanal stumm.
Mute Aus	Schaltet den gewählten Lautsprecherkanal nicht stumm.

Setup (Video)

Dieses Menü wird verwendet, um die Videoparameter einzustellen.



Sie können mit „Video“ unter „INITIALIZE“ in „ADVANCED SETUP“ (Seite 111) alle in „Video“-Parameter auf die ursprünglichen werkseitigen Einstellungen zurücksetzen.

■ Analog ▶ Analog (Analog-nach-Analog-Videowandlung)

Verwenden Sie diese Funktion zur Aktivierung oder Deaktivierung der Videowandlung zwischen den analogen Videobuchsen (VIDEO, S VIDEO und COMPONENT VIDEO).

Auswahl	Funktionen
Unverändert	Deaktiviert die Videowandlung zwischen den analogen Videobuchsen.
Wandlung	Aktiviert die Videowandlung zwischen den analogen Videobuchsen.

Hinweise

- Analog-nach-HDMI-Videowandlung ist immer möglich, außer wenn Videosignale an den HDMI-Eingangsbuchsen oder analoge Videosignale der Auflösung 1080p eingespeist werden.
- Dieses Gerät wandelt keine 480-Zeilen- und 576-Zeilen-Videosignale untereinander um.
- Videosignale in den Auflösungen 480p, 576p, 1080i und 720p können nicht an den S VIDEO- und VIDEO MONITOR OUT-Buchsen ausgegeben werden.
- Die umgewandelten Videosignale werden nur an den MONITOR OUT-Buchsen ausgegeben. Für die Aufnahme einer Videoquelle müssen Sie zwischen den entsprechenden Komponenten Videoanschlüssen derselben Art ausführen.
- Wenn Composite-Video- oder S-Video-Signale von einem Videorecorder in Component-Video-Signale umgewandelt werden, kann die Bildqualität in Abhängigkeit von dem von Ihnen verwendeten Videorecorder leiden.
- Unkonventionelle Signaleingänge an den Composite Video- oder S-Video-Buchsen können nicht konvertiert oder korrekt ausgegeben werden. Stellen Sie in derartigen Fällen „Analog ▶ Analog“ auf „Unverändert“.

■ Analog ▶ HDMI (Analog-nach-HDMI-Videosignalverarbeitung)

Verwenden Sie dieses Merkmal, um zu wählen, ob dieses Gerät (an den VIDEO-, S VIDEO- oder COMPONENT VIDEO-Buchsen eingehende) analoge Videosignale in (an den HDMI OUT-Buchsen ausgegebene) HDMI-Videosignale verarbeitet oder nicht.

Auswahl	Funktionen
Unverändert	Wählen Sie diese Einstellung, wenn dieses Gerät keine Analog-nach-HDMI-Videosignalverarbeitung vornehmen soll.
Verarbeitung	Wählen Sie diese Einstellung, wenn dieses Gerät die in „Verarbeitung“ konfigurierte Analog-nach-HDMI-Videosignalverarbeitung vornehmen soll.

■ HDMI ▶ HDMI (HDMI-nach-HDMI-Videosignalverarbeitung)

Verwenden Sie dieses Merkmal, um zu wählen, ob dieses Gerät (an den HDMI-Buchsen eingehende) HDMI-Videosignale in (an den HDMI OUT-Buchsen ausgegebene) HDMI-Videosignale verarbeitet oder nicht.

Auswahl	Funktionen
Unverändert	Wählen Sie diese Einstellung, wenn dieses Gerät keine HDMI-nach-HDMI-Videosignalverarbeitung vornehmen soll.
Verarbeitung	Wählen Sie diese Einstellung, wenn dieses Gerät die in „Verarbeitung“ konfigurierte HDMI-nach-HDMI-Videosignalverarbeitung vornehmen soll.

■ Verarbeitung (HDMI-Videosignalverarbeitung)

Verwenden Sie dieses Merkmal zum Konfigurieren der Einstellungen für Auflösung, Seitenverhältnis und Vollbild-Neuverarbeitung der an die HDMI OUT-Buchsen ausgegebenen Videosignale.

Hinweis

Dieses Merkmal ist nur verfügbar, wenn „Analog ▶ HDMI“ oder „HDMI ▶ HDMI“ auf „Verarbeitung“ eingestellt ist.

Auflösung (HDMI-Videosignalauflösung)

Verwenden Sie diese Funktion zur Aktivierung oder Deaktivierung der Analog-nach-HDMI- oder HDMI-nach-HDMI-Videosignal-Hochskalierung.

Dieses Gerät hochskaliert Videosignale wie folgt:

- 480i(576i) → 480p(576p)/720p/1080i/1080p
- 480p(576p) → 720p/1080i/1080p
- 720p → 1080i/1080p
- 1080i → 720p/1080p

Auswahl	Funktionen
Unverändert	Führt keinerlei Hochskalierung von Videosignalen aus.
480p (oder 576p), 1080i, 720p, 1080p	Hochskaliert Videosignale auf die Auflösungen 480p oder 576p, 1080i, 720p oder 1080p.

Seitenverhältnis (HDMI-Seitenverhältnis)

Verwenden Sie dieses Merkmal, um zu wählen, ob dieses Gerät das Seitenverhältnis bei der Analog-nach-HDMI- oder HDMI-nach-HDMI-Videosignalverarbeitung konvertiert oder nicht.

Auswahl	Funktionen
Unverändert	Nimmt keine Anpassung des Seitenverhältnisses von HDMI-Videosignalquellen vor.
16:9 Normal	Zeigt Videobilder mit dem Seitenverhältnis 4:3 auf Ihrem Videomonitor im Seitenverhältnis 16:9. Als Folge erscheinen schwarze Balken rechts und links im Bildschirm.
Smart Zoom	Passt Videobilder mit dem Seitenverhältnis 4:3 auf Ihren Videomonitor mit dem Seitenverhältnis 16:9 an.

Hinweise

- Wenn das Seitenverhältnis der Videoeingangsquelle ein anderes als 4:3 ist, ignoriert dieses Gerät automatisch die „Seitenverhältnis“-Einstellung.
- Wenn „Seitenverhältnis“ auf „Smart Zoom“ gestellt ist, wirken die Videobilder am Rand des Videomonitors ausgedehnt.

Prog.-Neuverarb. (Vollbild-Neuverarbeitung)

Verwenden Sie diese Funktion zur Aktivierung oder Deaktivierung der Analog-nach-HDMI- oder HDMI-nach-HDMI-Videosignal-Vollbild-Neuverarbeitung.

Auswahl	Funktionen
Aus	Deaktiviert die HDMI-Videosignal-Vollbild-Neuverarbeitung.
Ein	Aktiviert die HDMI-Videosignal-Vollbild-Neuverarbeitung.

Hinweis

Diese Einstellung ist nur wirksam mit Videosignalen der Auflösung 480p(576p), 720p oder 1080p.

Setup (HDMI)

Verwenden Sie dieses Merkmal zum Einstellen der HDMI-Funktionen oder zum Prüfen der Informationen über die an den HDMI OUT-Buchsen angeschlossenen Videomonitore.

■ Standby Durchleit. (Standby-Durchleitung)

Modus (Standby-Durchleitungs-Modus)

Verwenden Sie dieses Merkmal, um zu wählen, ob diese Gerät an den HDMI IN-Buchsen eingespeiste HDMI-Signale im Bereitschaftsmodus-Modus durchleitet oder nicht. Sie können eine HDMI IN-Buchse und HDMI OUT-Buchse(n) bestimmen, welche Signale annehmen, wenn „Modus“ auf „Fix“ eingestellt ist und dieses Gerät im Bereitschaftsmodus ist.

Auswahl	Funktionen
Aus	Deaktiviert die HDMI-Standby-Durchleitung. Wenn dieses Gerät im Bereitschaftsmodus ist, werden HDMI-Signale nicht durchgeleitet.
Letzte Wahl	Dieses Gerät leitet im Bereitschaftsmodus nur HDMI-Signale von der HDMI IN-Buchse zu der (den) HDMI OUT-Buchse(n) durch.
Fix	Dieses Gerät leitet im Bereitschaftsmodus nur HDMI-Signale von der in „Eingang“ bestimmten HDMI IN-Buchse zu der (den) in „Ausgang“ bestimmten HDMI OUT-Buchse(n) durch.

Hinweis

Wenn „Modus“ auf „Letzte Wahl“ oder „Fix“ eingestellt ist, nimmt die Stromaufnahme im Bereitschaftsmodus zu.

Eingang (HDMI IN-Buchsenwahl)

Verwenden Sie dieses Merkmal, um eine HDMI IN-Buchse zu wählen, die HDMI-Signale annimmt, wenn dieses Gerät im Bereitschaftsmodus ist.

Hinweis

Diese Einstellung ist nur verfügbar, wenn „Modus“ auf „Fix“ eingestellt ist.

Auswahl	HDMI IN-Buchse
IN1	HDMI IN1 (BD/HD DVD)-Buchse
IN2	HDMI IN2 (DVD)-Buchse
IN3	HDMI IN3 (CBL/SAT)-Buchse
IN4	HDMI IN4 (DVR)-Buchse

Ausgang (HDMI OUT-Buchsenwahl)

Verwenden Sie dieses Merkmal, um HDMI OUT-Buchse(n) zu wählen, die HDMI-Signale ausgeben, wenn dieses Gerät im Bereitschaftsmodus ist.

Hinweis

Diese Einstellung ist nur verfügbar, wenn „Modus“ auf „Fix“ eingestellt ist.

Auswahl	HDMI IN-Buchse
OUT1 + 2	HDMI OUT 1- und HDMI OUT 2-Buchsen
OUT1	HDMI OUT 1-Buchse
OUT2	HDMI OUT 2-Buchse

■ Audio Ausgang (HDMI-Audioausgang)

Verwenden Sie diese Funktion, um zu wählen, ob die HDMI-Audiosignale auf diesem Gerät oder einer anderen an der HDMI OUT-Buchse auf der Rückseite dieses Geräts angeschlossenen HDMI-Komponente wiederzugeben sind.

Auswahl	Funktionen
Verstärker	Gibt HDMI-Audiosignale an die an diesem Gerät angeschlossenen Lautsprecher aus.
TV	Gibt HDMI-Audiosignale an die Lautsprecher des an diesem Gerät angeschlossenen Fernsehers aus.
Verstärker+TV	Gibt HDMI-Audiosignale an die an diesem Gerät angeschlossenen Lautsprecher sowie an die Lautsprecher des an diesem Gerät angeschlossenen Fernsehers aus.



Wenn „Audio Ausgang“ auf „TV“ oder „Verstärker+TV“ eingestellt ist, hängen die verfügbaren Audiosignale von den technischen Daten des angeschlossenen Videomonitors ab.

■ Bildsch.-Einstellung (Bildschirm-Steuerung)

Verwenden Sie dieses Merkmal, um die HDMI OUT-Buchse(n) für die Ausgabe der HDMI-Steuersignale zu wählen.

Auswahl	Funktionen
HDMI OUT1	Gibt die HDMI-Steuersignale an der HDMI OUT 1-Buchse aus.
HDMI OUT2	Gibt die HDMI-Steuersignale an der HDMI OUT 2-Buchse aus.

■ Bildschirm-Info (Bildschirm-Informationen)

Verwenden Sie dieses Merkmal zum Prüfen der Informationen (Schnittstelle und Frequenz der einzelnen Videoauflösungen) über die an den HDMI OUT 1- und HDMI OUT 2-Buchsen dieses Geräts angeschlossenen Videomonitore.



Drücken Sie **⓪** wiederholt zum Umschalten zwischen „OUT1“ (Informationen über den an der HDMI OUT 1-Buchse angeschlossenen Videomonitor) und „OUT2“ (Informationen über den an der HDMI OUT 2-Buchse angeschlossenen Videomonitor).

Setup (Netzwerk)

Dieses Menü wird verwendet, um die Netzwerkparameter einzustellen.

Hinweis

Wenn Sie Ihre Netzwerk-Konfiguration geändert haben, kann es erforderlich sein, die Netzwerk-Einstellungen erneut zu konfigurieren.



Sie können mit „NETWORK“ unter „INITIALIZE“ in „ADVANCED SETUP“ (Seite 111) alle „Netzwerk“-Parameter auf die ursprünglichen werkseitigen Einstellungen zurücksetzen.

■ Konfiguration (Netzwerkkonfigurationen)

Verwenden Sie dieses Merkmal, um die Netzwerkparameter (IP-Adresse usw.) zu betrachten oder manuell zu ändern.

DHCP (DHCP-Einstellung)

Verwenden Sie dieses Merkmal, um zu wählen, ob das Gerät Netzwerkparameter (IP-Adresse, Subnet-Maske, Vorgabe-Gateway, primärer DNS-Server und sekundärer DNS-Server) vom DHCP-Server des angeschlossenen Netzwerks erhalten kann oder nicht.

Auswahl	Beschreibung
Ein	Wählen Sie diese Einstellung, wenn dieses Gerät die Netzwerk-Parameter vom DHCP-Server des angeschlossenen Netzwerks erhalten kann.
Aus	Wählen Sie diese Einstellung, wenn Sie die Netzwerkparameter manuell einstellen.

IP Adresse

Verwenden Sie diesen Parameter zum Bestimmen einer diesem Gerät zugeordneten IP-Adresse. Dieser Wert darf nicht den für andere Geräte im Zielnetzwerk verwendeten Wert duplizieren.

Subnetzmaske

Verwenden Sie diesen Parameter zum Bestimmen des Subnet-Maskenwerts, der diesem Gerät zugeordnet ist.



In den meisten Fällen kann der Subnet-Maskenwert auf „255.255.255.0“ gestellt werden.

Std.-Gateway (Vorgabe-Gateway)

Verwenden Sie diesen Parameter zum Bestimmen der IP-Adresse des Vorgabe-Gateways.

DNS Server (P) (primärer DNS-Server)

DNS Server (S) (sekundärer DNS-Server)

Verwenden Sie diesen Parameter zum Bestimmen der IP-Adresse des primären und sekundären DNS (Domain Name System)-Gateways.

Hinweis

Wenn Sie nur eine DNS-Adresse haben, geben Sie die DNS-Adresse in „DNS Server (P)“ ein. Wenn Sie zwei oder mehrere DNS-Adressen haben, geben Sie eine davon in „DNS Server (P)“ und die andere in „DNS Server (S)“ ein.

■ Netzwerk Standby

Verwenden Sie dieses Merkmal, um zu wählen, ob dieses Gerät im Bereitschaftsmodus Befehle über das LAN (Netzwerk) annimmt oder nicht.

Auswahl	Beschreibung
Aus	Nimmt im Bereitschaftsmodus keine Befehle über das LAN (Netzwerk) an.
Ein	Nimmt im Bereitschaftsmodus Befehle über das LAN (Netzwerk) an.

Hinweis

Wenn „Netzwerk Standby“ auf „Ein“ eingestellt ist, nimmt die Stromaufnahme im Bereitschaftsmodus zu.

■ Information (Netzwerkinformationen)

Verwenden Sie dieses Merkmal, um die Netzwerk-Systeminformation anzuzeigen.

MAC Adresse

(MAC- [Media Access Control]-Adresse)

Diese Information zeigt die MAC-Adresse an, die diesem Gerät zugeordnet ist.

Status (Netzwerk-Status)

Diese Informationen zeigt den aktuellen Verknüpfungsstatus des Netzwerks an.
Displaystatus: 10BASE-T, 100BASE-TX, Kein Link, Voll duplex, Halbduplex

Hinweis

„Kein Link“ erscheint, wenn keine Netzwerkverbindung hergestellt ist.

System Info (Systemkennung)

Diese Information zeigt die Systemkennung an, die diesem Gerät zugeordnet ist.

Setup (Multi-Zone)

Dieses Merkmal wird verwendet, um die Funktionen der Multi-Zonen-Konfiguration einzurichten.

■ Zone Lsp. Zuweis. (Zonenlautsprecher-Zuordnung)

Verwenden Sie dieses Merkmal, um die Lautsprecherklemmen für Zone 2 und Zone 3 zuzuordnen.

- 1 Drücken Sie $\text{Ⓢ} \Delta / \nabla$, um die Lautsprecherklemmen zu wählen, und drücken Sie dann $\text{Ⓢ} \triangleleft / \triangleright$ wiederholt, um die gewünschte Zone zu wählen, deren Lautsprecher zu verwenden sind.

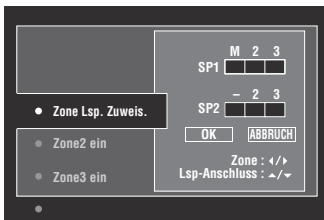

- M Hauptzone
- 2 : Zone 2
- 3 : Zone 3

- 2 Drücken Sie $\text{Ⓢ} \Delta / \nabla$, um „OK“ zu wählen, und drücken Sie dann $\text{Ⓢ} \text{ENTER}$, um die Einstellung zu bestätigen.



Um ohne Änderung zur vorherigen Menüebene zurückzukehren, wählen Sie „ABBRUCH“ in Schritt 2.

■ Zone2 ein/Zone3 ein (Zone 2/Zone 3-Einstellungen)

Lautst.Zone2/Lautst.Zone3 (Lautstärke für Zone 2/Zone 3)

Verwenden Sie dieses Menü, um zu wählen, ob dieses Gerät den Lautstärkepegel der Audiosignale steuert, die an den ZONE OUT (ZONE 2 oder ZONE 3)-Buchsen ausgegeben werden.

Auswahl	Beschreibung
Fest	Wählen Sie diese Einstellung, wenn Sie den Lautstärkepegel der gewählten Zone am externen Verstärker steuern wollen. Das Gerät legt den ZONE OUT (ZONE 2 oder ZONE 3)-Lautstärkepegel auf einen normalen Line-Pegel fest.
Variabel	Wählen Sie diese Einstellung, wenn Sie den Lautstärkepegel der gewählten Zone an diesem Gerät steuern wollen. Sie können den ZONE OUT (ZONE 2 oder ZONE 3)-Lautstärkepegel gleichzeitig mit $\text{Ⓢ} \text{VOLUME} +/-$ auf der Fernbedienung einstellen.

Hinweis

Wenn „Lautst.Zone2“ oder „Lautst.Zone3“ auf „Fest“ eingestellt ist, können Sie die folgenden Parameter nicht wählen:

- Max.LautstZone2/Max.LautstZone3
- Start.LautstZone2/Start.LautstZone3

Max.LautstZone2/Max.LautstZone3 (Maximal-Lautstärke für Zone 2/Zone 3)

Verwenden Sie dieses Merkmal, um den maximalen Lautstärkepegel in Zone 2 oder Zone 3 einzustellen. Einstellbereich: –30,0 dB bis +15,0 dB, **+16,5 dB** Einstellschritt: 5,0 dB

Hinweis

Die „Max.LautstZone2“- oder „Max.LautstZone3“-Einstellung hat Vorrang vor der „Start.LautstZone2“- oder „Start.LautstZone3“-Einstellung.

Start.LautstZone2/Start.LautstZone3 (Anfängliche Lautstärke für Zone 2/Zone 3)

Verwenden Sie dieses Merkmal, um den Lautstärkepegel der Zone 2 oder Zone 3 einzustellen, der beim Einschalten der Stromversorgung dieses Geräts anzuwenden ist. Einstellbereich: **Aus**, Mute, –80,0 dB bis +16,5 dB Einstellschritt: 0,5 dB

Hinweis

Die „Max.LautstZone2“- oder „Max.LautstZone3“-Einstellung hat Vorrang vor der „Start.LautstZone2“- oder „Start.LautstZone3“-Einstellung.

BalanceZone2/BalanceZone3 (Balance für Zone 2/Zone 3)

Verwenden Sie dieses Merkmal zur Anpassung der Lautstärken-Balance zwischen den linken und rechten Kanälen in jeder Zone.

Wahlmöglichkeiten: L10 bis L1, 0, R1 bis R10

Zone2 Klangregler/Zone3 Klangregler (Klangregelung für Zone 2/Zone 3)

Verwenden Sie dieses Merkmal zur Anpassung der Balance zwischen Tiefen- und Höhenausgabe in der gewählten Zone.

Wahlmöglichkeiten: Bässe (Einstellung der Tiefen), Höhen (Einstellung der Höhen)

Einstellbereich: –10,0 dB bis +10,0 dB

Anfängliche Einstellung: 0,0 dB

Zone2 Muting Typ/Zone3 Muting Typ (Stummschaltung für Zone 2/Zone 3)

Verwenden Sie dieses Merkmal, um einzustellen, wie stark die Stummschaltung die Ausgangslautstärke der gewählten Zone reduzieren soll.

Auswahl	Funktionen
Stumm	Schaltet den gesamten Audioausgang stumm.
–20dB	Reduziert die gegenwärtige Lautstärke um 20 dB.
–40dB	Reduziert die gegenwärtige Lautstärke um 40 dB.

■ OSD Zone (Zonen-Bildschirmmenü)

Verwenden Sie dieses Merkmal zur Anzeige des Betriebsstatus von Zone 2 und Zone 3 auf dem Zone 2-Videomonitor, der an den ZONE VIDEO-Buchsen an der Rückseite dieses Geräts angeschlossen ist.

Auswahl	Funktionen
Aus	Schaltet das Zonen-Bildschirmmenü aus.
Zone2	Zeigt lediglich den Betriebsstatus von Zone 2 an.
Alle	Zeigt den Betriebsstatus von Zone 2 und Zone 3 an.

■ Zone umbenennen

Zone2 Umbenennen/Zone 3 Umbenennen

Verwenden Sie dieses Merkmal, um den Namen der gewählten Zone zu ändern.

1 Drücken Sie $\odot \Delta / \nabla / \triangleleft / \triangleright$, um ein Zeichen oder eine Funktion zu wählen, und drücken dann \odot ENTER, um die Wahl zu bestätigen. Wiederholen Sie Schritt 1, bis der zu verwendende Name eingegeben ist.

2 Drücken Sie $\odot \Delta / \nabla / \triangleleft / \triangleright$, um „OK“ zu wählen, und drücken Sie dann \odot ENTER.



- Um den Namen rückzustellen, wählen Sie „RESET“ und drücken dann \odot ENTER.
- Um den Vorgang ohne Änderung abzubrechen, wählen Sie „ABBRUCH“ und drücken dann \odot ENTER.

Setup (Option)

Dieses Menü stellt die optionalen Systemeinstellungen ein.

■ Speicherschutz

Verwenden Sie dieses Merkmal, um versehentliche Änderungen der Soundfeld-Programmparameter und anderer Systemeinstellungen zu verhindern.

Auswahl	Funktionen
Aus	Schaltet das Merkmal „Speicherschutz“ aus.
Ein	Schützt die folgenden Parameter: <ul style="list-style-type: none"> – Soundfeldprogramm-Parameter – Parameter des grafischen Bildschirm-Menüs – Lautsprecherpegel-Einstellungen



Wenn „Speicherschutz“ auf „Ein“ eingestellt ist, erscheint „ \odot “ links vom Namen des zu schützenden Parameters.

■ I/O-Zuordn. (Eingang/Ausgang-Zuordnung)

Verwenden Sie dieses Merkmal, um die Eingangs- und Ausgangsbuchsen den zu verwendenden Komponenten zuzuordnen, wenn die anfänglichen Einstellungen dieses Gerätes nicht Ihren Anforderungen entsprechen. Ändern Sie den Parameter, um die entsprechenden Buchsen neu zuzuordnen und weitere Komponenten anschließen zu können. Sobald Sie die Eingangs-/Ausgangsbuchsen neu zugeordnet haben, können Sie die entsprechende Komponente mit dem \odot INPUT-Wahlschalter (oder mit den Eingangswahltasten (\odot)) wählen.

Beispiel: Die CD DIGITAL INPUT COAXIAL-Buchse „MD/CD-R“ zuordnen.

1 Drücken Sie \odot ENTER, um das „I/O-Zuordn.“-Fenster anzuzeigen.

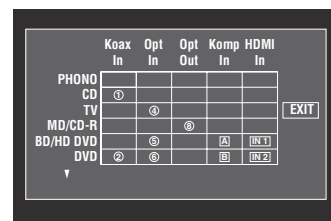

2 Drücken Sie $\odot \Delta / \nabla / \triangleleft / \triangleright$, um die Zelle in der Zeile „MD/CD-R“ und Spalte „Koax In“ zu wählen, und drücken Sie dann \odot ENTER.

3 Drücken Sie $\odot \triangleleft / \triangleright$, um „1“ zu wählen, und drücken Sie dann \odot ENTER.

Wählen Sie „Keine“, um die gegenwärtige Zuordnung zu löschen.



Um ohne Änderung zur vorherigen Menüebene zurückzukehren, drücken Sie $\odot \Delta$.

4 Drücken Sie $\odot \Delta / \nabla / \triangleleft / \triangleright$, um „EXIT“ zu wählen, und drücken Sie dann \odot ENTER.



Sie können einen bestimmten Eintrag nur einmal pro Buchsentyt wählen.

■ Eingang umbenennen

Verwenden Sie dieses Merkmal, um den Namen der Eingangsquelle zu ändern, der auf dem grafischen Bildschirm-Menü erscheint.

1 Drücken Sie $\odot \Delta / \nabla / \triangleleft / \triangleright$, um ein Zeichen oder eine Funktion zu wählen, und drücken dann \odot ENTER, um die Wahl zu bestätigen. Wiederholen Sie Schritt 1, bis der zu verwendende Name eingegeben ist.

2 Drücken Sie $\odot \Delta / \nabla / \triangleleft / \triangleright$, um „OK“ zu wählen, und drücken Sie dann \odot ENTER.



- Um den Namen rückzustellen, wählen Sie „RESET“ und drücken dann **ⓈENTER**.
- Um den Vorgang ohne Änderung abzubrechen, wählen Sie „ABBRUCH“ und drücken dann **ⓈENTER**.

■ Display Set (Bildschirm-Einstellungen)

Geräte-Displ. (Frontblende-Displayeinstellung)

Dimmer

Verwenden Sie dieses Merkmal, um die Helligkeit des Frontblende-Displays einzustellen.

Einstellbereich: -4 bis 0

Scrollen (Frontblende-Displaymeldung scrollen)

Verwenden Sie dieses Merkmal, um den Scroll-Modus für Frontblende-Displaymeldungen einzustellen

Auswahl	Funktionen
Wiederholt	Durchgehender Scroll-Modus - Wählen Sie dies, um den Betriebsstatus im Frontblende-Display kontinuierlich anzuzeigen.
Einmal	Einmaliger Scroll-Modus - Wählen Sie dies, um den Betriebsstatus im Frontblende-Display nach einmaligen Scrollen aller Zeichen mit den ersten 14 alphanumerischen Zeichen anzuzeigen.

Kurzmeldung (Kurzmeldungsdisplay)

Verwenden Sie dieses Merkmal zur Aktivierung oder Deaktivierung des Kurzmeldungsdisplays im grafischen Bildschirm-Menü der Hauptzone.

Auswahl	Funktionen
Ein	Aktiviert die Kurzmeldungsdisplay-Funktion.
Aus	Deaktiviert die Kurzmeldungsdisplay-Funktion.

Hinweis

Das Kurzmeldungsdisplay (mit Ausnahme einiger Statusmeldungen) wird nicht angezeigt, wenn Component-Video-Signale mit einer Auflösung von 720p, 1080i oder 1080p eingespeist werden.

Wiederg.-Bildschirm

(Anzeigedauer des Wiedergabe-Bildschirms)

Verwenden Sie dieses Merkmal, um die Anzeigedauer des Wiedergabe-Bildschirms einzustellen.

Auswahl	Funktionen
Permanent	Zeigt das Menü für die Dauer des Bedienvorgangs an.
10 Sek	Schaltet das Menü 10 Sekunden nach einem Bedienvorgang aus.
30 Sek	Schaltet das Menü 30 Sekunden nach einem Bedienvorgang aus.



Diese Einstellung gilt für das grafische Bildschirm-Menü in der Hauptzone und in Zone 2 sowie Zone 3.

Position

(Position des grafischen Bildschirm-Menüs)

Verwenden Sie dieses Merkmal zum Anpassen der senkrechten und waagerechten Position des grafischen Bildschirm-Menüs.

Einstellbereich: -5 (abwärts/links) bis +5 (aufwärts/rechts)

Taste	Positionsanpassung des grafischen Bildschirm-Menüs
Ⓢ △	Aufwärts
Ⓢ ▽	Abwärts
Ⓢ ▷	Rechts
Ⓢ ◁	Links

Hintergrund

Verwenden Sie dieses Merkmal, um auf Ihrem Videomonitor ein Hintergrundbild oder grauen Hintergrund anzuzeigen, wenn kein Videosignal eingespeist wird.

Auswahl	Funktionen
Keine	Zeigt keinen Hintergrund auf Ihrem Videomonitor an.
Klavier	Zeigt ein Hintergrundbild (Foto eines Klaviers) in Ihrem Monitor an, wenn kein Videosignal eingespeist wird.
Horn	Zeigt ein Hintergrundbild (Foto eines Horns) in Ihrem Monitor an, wenn kein Videosignal eingespeist wird.
Elektrische Gitarre	Zeigt ein Hintergrundbild (Foto einer elektrischen Gitarre) in Ihrem Monitor an, wenn kein Videosignal eingespeist wird.
Grau	Zeigt auf Ihrem Monitor einen grauen Hintergrund an, wenn kein Videosignal eingespeist wird.

■ iPod (iPod-Einstellungen)

Laden in Standby

(iPod-Ladung im Bereitschaftsmodus)

Verwenden Sie dieses Merkmal, um festzulegen, ob dieses Gerät die Batterie des eingesetzten iPod lädt, wenn sich dieses Gerät im Bereitschaftsmodus befindet.

Auswahl	Funktionen
Auto	Lädt die Batterie des eingesetzten iPod, wenn dieses Gerät eingeschaltet ist oder sich im Bereitschaftsmodus befindet.
Aus	Lädt die Batterie des eingesetzten iPod nur, wenn dieses Gerät eingeschaltet ist.

■ Ersteinstellung

Audioauswahl (Vorgabe-Eingangsbuchsenwahl)

Verwenden Sie dieses Merkmal, um die Vorgabe-Audioeingangsbuchsen-Einstellung (Seite 37) für die Eingangsquellen, die an den DIGITAL INPUT-Buchsen angeschlossen sind, festzulegen, die beim Einschalten dieses Geräts gilt.

Auswahl	Funktionen
Auto	Erkennt automatisch den Typ der Audio-Eingangssignale und wählt die geeignete Audio-Eingangsbuchsen-Einstellung.
Letzte Wahl	Wählt automatisch die letzte Audioeingangsbuchsenwahl-Einstellung für die angeschlossene Eingangsquelle.

Dekodermodus (Vorgabe-Decoder-Modus)

Verwenden Sie diese Funktion, um den Vorgabe-Decodermodus (Seite 63) für die Eingangsquellen festzulegen, der beim Einschalten dieses Geräts gilt.

Auswahl	Funktionen
Auto	Erkennt automatisch den Typ der Eingangssignale und wählt die geeignete Decodermodus-Einstellung.
Letzte Wahl	Wählt automatisch die zuletzt verwendete Decodermodus-Einstellung für die angeschlossene Eingangsquelle.

Erw. Surround (Vorgabeeinstellung für den erweiterten Surround-Decodermodus)

Verwenden Sie dieses Merkmal, um den erweiterten Surround-Decodermodus (Seite 64) für die Eingangsquellen, die an den DIGITAL INPUT-Buchsen angeschlossen sind, festzulegen, der beim Einschalten dieses Geräts gilt.

Auswahl	Funktionen
Auto	Erkennt automatisch die eingegebenen Digital-Audiosignale und aktiviert den geeigneten Decoder.
Letzte Wahl	Wählt den zuletzt gewählten erweiterten Surround-Decodermodus.

■ Trigger-Ausgang (Trigger-Ausgabe)

Verwenden Sie dieses Merkmal, um die Funktionen der einzelnen TRIGGER OUT-Buchsen zu wählen.

Auswahl	Funktion
Trigger1	Richtet die Funktionen für die TRIGGER OUT 1-Buchse ein.
Trigger2	Richtet die Funktionen für die TRIGGER OUT 2-Buchse ein.

Trigger-Modus

Auswahl	Beschreibung
Netz ein	Wählen Sie diese Einstellung, um Spannungssignale an die TRIGGER OUT-Buchse zu senden, während die gewählte Zone eingeschaltet ist.
Eing.Quelle	Wählen Sie diese Einstellung, um Spannungssignale an die TRIGGER OUT-Buchse zu senden, während die gewählte Eingangsquelle gewählt ist.
Manuell	Wählen Sie diese Einstellung, um Spannungssignale manuell zu senden.

Ziel-Zone

Hinweis

Diese Einstellung ist nicht verfügbar, wenn „Trigger-Modus“ auf „Manuell“ eingestellt ist.

Auswahl	Ziel-Zone
Haupt	Hauptzone
Zone2	Zone 2
Zone3	Zone 3
Alle	Hauptzone, Zone 2 und Zone 3

Eingangspegel

Wählen Sie die Eingangsquelle und stellen dann den Eingangspegel für die gewählte Eingangsquelle ein.

Hinweis

Diese Einstellung ist nur verfügbar, wenn „Trigger-Modus“ auf „Eing.Quelle“ eingestellt ist.

Auswahl	Beschreibung
High	Sendet eine Spannung, wenn die Eingangsquelle gewählt ist.
Low	Sendet keine Spannung, wenn die Eingangsquelle gewählt ist.

Manueller Test

Hinweis

Diese Einstellung ist nur verfügbar, wenn „Trigger-Modus“ auf „Manuell“ eingestellt ist.

Auswahl	Funktionen
High	Sendet Spannungssignale.
Low	Sendet keine Spannungssignale.

Sprache

Verwenden Sie dieses Merkmal zum Wählen der Sprache der Menüeinträge und der Meldungen.

Wahlmöglichkeiten: **English** (Englisch), 日本語 (Japanisch), Français (Französisch), Deutsch, Español (Spanisch), Русский (Russisch)



Sie können die Displaysprache auch mit dem „LANGUAGE“-Parameter in „ADVANCED SETUP“ wählen (Seite 112).

Sprache	Grafisches Bildschirm- Menü	Frontblend e-Display	Zonen- Bildschirm menü
Русский (Russisch)	<input type="radio"/>	<input type="radio"/>	—
日本語 (Japanisch)	<input type="radio"/>	—	—
Andere Sprachen	<input type="radio"/>	<input type="radio"/>	<input type="radio"/>

- ... Die gewählte Sprache wird angezeigt.
- ... Die gewählte Sprache wird nicht angezeigt. Die Menüeinträge und Meldungen werden auf Englisch angezeigt.

Speichern und Abrufen der Systemeinstellungen (Sys.Speicher)

Verwenden Sie dieses Merkmal, um bis zu sechs Ihrer Lieblingseinstellungen für die Hauptzone zu speichern und abzurufen. Sie können ebenfalls bis zu vier Ihrer Lieblingseinstellungen für Zone 2 und Zone 3 speichern.

Speichern der Systemeinstellungen

■ Speicherung mit den **SYSTEM MEMORY**-Tasten

Sie können die in „Speicher 1“ bis „Speicher 4“ gespeicherten Systemeinstellungen durch Drücken der entsprechenden **SYSTEM MEMORY**-Tasten speichern.

Halten Sie eine der **SYSTEM MEMORY**-Tasten an der Fernbedienung mehr als 4 Sekunden lang gedrückt.

„Speicher 1 speichern“ (Beispiel) erscheint im Frontblende-Display, und dann speichert dieses Gerät die gegenwärtige Systemeinstellung unter der entsprechenden Speichernummer.



- Wenn Systemeinstellungen bereits unter der gewählten Speichernummer gespeichert sind, überschreibt dieses Gerät die alten Systemeinstellungen.
- Zum Speichern der Systemeinstellungen für Zone 2 oder Zone 3, drücken Sie wiederholt **ZONE** an der Fernbedienung, um die gewünschte Zone zu wählen, und halten dann eine der **SYSTEM MEMORY**-Tasten 4 Sekunden lang gedrückt. Zum Speichern der Systemeinstellungen für die gewählte Zone muss die Zone eingeschaltet sein.
- Dieses Gerät speichert die Parameter in den Gruppen, die Sie mit dem grafischen Bildschirm-Menü wählen, wenn Sie die Parameter mit den **SYSTEM MEMORY**-Tasten speichern.

■ Speicherung mit dem grafischen Bildschirm-Menü

Sie können mit „Sys.Speicher“ im grafischen Bildschirm-Menü Systemeinstellungen in „Speicher 1“ bis „Speicher 6“ speichern.

1 Stellen Sie den Betriebsmoduswähler auf **AMP und drücken Sie dann **MENU**.**



Falls ein anderes Menüverzeichnis als „Hauptmenü“ (Seite 68) angezeigt wird, halten Sie **MENU** gedrückt, um das grafische Bildschirm-Menü anzuzeigen.

2 Drücken Sie wiederholt **Setup zu wählen, und drücken Sie dann **Setup**.**

3 Drücken Sie wiederholt **Sys.Speicher zu wählen, und drücken Sie dann **Setup**.**

4 Drücken Sie wiederholt **Zone / **Zone**, um die gewünschte Zone zu wählen, und drücken Sie dann **Zone**.**

5 Drücken Sie wiederholt **Zone / **Zone**, um „xxx“ zu wählen, und drücken Sie dann **Zone**.**
„xxx“ stellt die in Schritt 4 gewählte Zone dar.

6 Drücken Sie wiederholt **Zone / **Zone**, um die gewünschte Speichernummer zu wählen, und drücken Sie dann **ENTER**.**

Die Liste der zu speichernden Parametergruppen erscheint. Die verfügbaren Parametergruppen hängen von der gewählten Zone ab.



- Wenn Systemeinstellungen bereits unter der gewählten Speichernummer gespeichert sind, überschreibt dieses Gerät die alten Systemeinstellungen.
- Zum Laden der gespeicherten Systemeinstellungen „Speicher 1“ bis „Speicher 4“ drücken Sie eine der **SYSTEM MEMORY**-Tasten.

7 Drücken Sie wiederholt **Zone / **Zone**, um eine Parametergruppe zu wählen, und drücken Sie dann **ENTER**, um das Kästchen zu aktivieren bzw. deaktivieren.**

Aktivieren Sie die Kästchen der zu speichernden Parametergruppen. Für Einzelheiten zu den zu speichernden Parameter siehe „Zu speichernde Parameter“ (Seite 91).

8 Drücken Sie **Zone / **Zone** / **Zone** / **Zone**, um „SPEICH“ zu wählen, und drücken Sie dann **ENTER**, um die gegenwärtigen Systemeinstellungen unter der gewählten Speichernummer zu speichern.**



Um den Vorgang ohne Änderung abzubrechen, wählen Sie „ABBRUCH“ und drücken dann **ENTER**.

9 Drücken Sie **MENU, um das grafische Bildschirm-Menü auszuschalten.**

■ Gespeicherte Einstellungen umbenennen

- 1** Führen Sie die Schritte 1 bis 4 unter „Speicherung mit dem grafischen Bildschirm-Menü“ (Seite 90) aus.
- 2** Drücken Sie wiederholt $\textcircled{9}$ / ∇ / \triangledown , um „xxx Umbenennen“ zu wählen, und drücken Sie dann $\textcircled{9}$ \triangleright .
„xxx“ stellt die in Schritt 1 gewählte Zone dar.
- 3** Drücken Sie wiederholt $\textcircled{9}$ / ∇ / \triangledown , um die gewünschte Zone zu wählen, und drücken Sie dann $\textcircled{9}$ \triangleright .
- 4** Drücken Sie $\textcircled{9}$ / ∇ / \triangledown / \triangleleft / \triangleright , um ein Zeichen oder eine Funktion zu wählen, und drücken dann $\textcircled{9}$ **ENTER**, um die Wahl zu bestätigen. Wiederholen Sie Schritt 4, bis der zu verwendende Name eingegeben ist.
- 5** Drücken Sie $\textcircled{9}$ / ∇ / \triangledown / \triangleleft / \triangleright , um „OK“ zu wählen, und drücken Sie dann $\textcircled{9}$ **ENTER**.



- Um den Namen rückzustellen, wählen Sie „RESET“ und drücken dann $\textcircled{9}$ **ENTER**.
- Um den Vorgang ohne Änderung abzubrechen, wählen Sie „ABBRUCH“ und drücken dann $\textcircled{9}$ **ENTER**.

- 6** Drücken Sie $\textcircled{9}$ **MENU**, um das grafische Bildschirm-Menü auszuschalten.

Hinweis

Falls Sie die Spracheinstellung ändern (Seite 89 oder 112), werden die Namen der Einstellungsspeicher automatisch zurückgestellt.

■ Zu speichernde Parameter

Die in Fettschrift angegebenen Parametergruppen sind Vorgabewahlen.

Hauptzone-Parameter

Gruppe	Parameter	Seite
Eingang/ HDMI Ausg	Audioauswahl	74
	Dekodermodus	74
	Eingangsquelle	36
	WAHL HDMI AUSG	37

Gruppe	Parameter	Seite
Audio	Stereo/Surround	69
	PURE DIRECT ein/aus	47
	EXTD SUR.-Einstellung	64
	Adaptive DRC	78
	Adaptiver DSP Pegel	78
	LFE Pegel	78
	Dynamikumfg.	79
	Klangreglung	80
	Pure Direct	81
	CINEMA DSP 3D-Modus ein/aus	46
Lautstärke	Lautstärkepegel	36
Lsp Konfig.	Param. EQ	79
	Konfiguration	76
	Abstand	77
	Pegel	77
	Information (Auto. Setup)	34
	Einst. Menü (Auto. Setup)	30
	Video/ Bildschirm- Einstell.	Analog \blacktriangleright Analog
	Analog \blacktriangleright HDMI	82
	HDMI \blacktriangleright HDMI	82
	Verarbeitung	82
	Kurzmeldung	87
	Wiederg.-Bildschirm	87
	Position	87
	Hintergrund	87
Andere	Lippensync.	81
	Geräte-Displ.	87
	Audio Ausgang	83

Zone 2- und Zone 3-Parameter

Parameter	Beschreibung	Seite
Eingang	Eingangsquelle	109
Lautstärke	Lautstärkepegel	109
Klangreglung	Klangreglereinstellungen	109

Laden der gespeicherten Systemeinstellungen

Hinweis

Wenn Sie gespeicherte Systemeinstellungen laden, werden die gegenwärtigen Einstellungen überschrieben. Falls Sie die gegenwärtigen Einstellungen nicht löschen möchten, speichern Sie diese mit dem Sys.Speicher-Merkmal.

■ Laden mit den ⑦ SYSTEM MEMORY-Tasten

Sie können die in „Speicher 1“ bis „Speicher 4“ gespeicherten Systemeinstellungen durch Drücken der entsprechenden ⑦ SYSTEM MEMORY-Tasten aufrufen.

- 1 Drücken Sie eine der ⑦ SYSTEM MEMORY-Tasten an der Fernbedienung, um die gewünschte Speichernummer zu wählen. „Speich. 1 laden“ (Beispiel) erscheint auf dem Frontblende-Display.

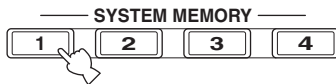

☀
„LEER“ erscheint im Frontblende-Display, wenn keine Systemeinstellungen unter der gewählten Speichernummer gespeichert sind.

- 2 Drücken Sie die gewählte ⑦ SYSTEM MEMORY-Taste erneut, um die Wahl zu bestätigen. Dieses Gerät lädt die unter der gewählten Speichernummer gespeicherten Einstellungen.

■ Laden mit dem grafischen Bildschirm-Menü

- 1 Führen Sie die Schritte 1 bis 4 unter „Speicherung mit dem grafischen Bildschirm-Menü“ (Seite 90) aus.
- 2 Drücken Sie wiederholt ⑨△/▽, um „xxx Laden“ zu wählen, und drücken Sie dann ⑨▷. „xxx“ stellt die in Schritt 1 gewählte Zone dar.
- 3 Drücken Sie wiederholt ⑨△/▽, um die gewünschte Zone zu wählen, und drücken Sie dann ⑨ENTER.
☀
Falls die gewählte Speichernummer nicht belegt ist, erscheint „Speicher leer!“.
- 4 Drücken Sie wiederholt ⑨△/▽/◀/▶, um „LADEN“ zu wählen, und drücken dann ⑨ENTER, um die Einstellungen unter der gewählten Speichernummer zu laden.
☀
Um den Vorgang abzubrechen und zur vorherigen Menüebene zurückzukehren, wählen Sie „ABBRUCH“ und drücken dann ⑨ENTER.
- 5 Drücken Sie ⑩MENU, um das grafische Bildschirm-Menü auszuschalten.

Anwendungsbeispiele

■ Beispiel 1: Vergleichen der Ergebnisse des automatischen und manuellen Setup

Dieses Gerät ist mit drei Typen von parametrischen Equalizer-Einstellungen (Seite 79) ausgestattet; außerdem können Sie mit den „Lautsprecher-Parametern (Seite 76) Ihre benutzerangepasste Konfiguration der Sundeinstellungen dieses Geräts vornehmen. Zum Vergleichen der Ergebnisse des automatischen Setup oder Ihrer manuellen Konfiguration verwenden Sie die **SYSTEM MEMORY**-Tasten.

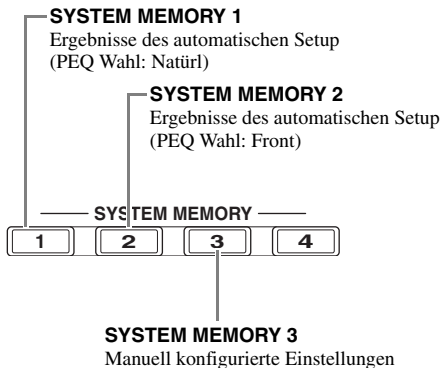

Speichern aller Einstellungen

- 1** Führen Sie das automatische Setup aus (Seite 30).
- 2** Halten Sie **SYSTEM MEMORY 1** 4 Sekunden lang gedrückt.
Das Gerät speichert die Ergebnisse des automatischen Setup (PEQ Wahl: Natürl) bis „Speicher 1“.
- 3** Stellen Sie „PEQ Wahl“ auf „Front“ ein (Seite 79).
- 4** Halten Sie **SYSTEM MEMORY 2** 4 Sekunden lang gedrückt.
Das Gerät speichert die Ergebnisse des automatischen Setup (PEQ Wahl: Natürl) bis „Speicher 2“.
- 5** Konfigurieren Sie die „Lautsprecher“-Parameter (Seite 76) und parametrischen Equalizer-Einstellungen für jeden Lautsprecher manuell (Seite 79).
- 6** Halten Sie **SYSTEM MEMORY 3** 4 Sekunden lang gedrückt.
Dieses Gerät speichert die manuell konfigurierten Einstellungen unter „Speicher 3“.

■ Beispiel 2: Umschalten der Einstellungen für unterschiedliche Raumumgebungen

Die Klangeigenschaften des Hörraums können sich je nach Situation des Raums unterscheiden (zum Beispiel ob die Vorhänge offen oder zugezogen sind), und die Einstellungen dieses Geräts können entsprechend der Situation des Raums angepasst werden. Sie können mit den **SYSTEM MEMORY**-Tasten bequem zwischen den Einstellungen dieses Geräts umschalten.

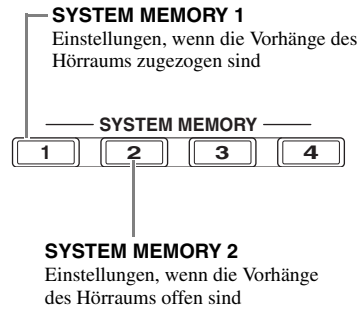

Speichern aller Einstellungen

- 1** Ziehen Sie die Vorhänge des Hörraums zu und führen Sie dann das automatische Setup aus (Seite 30).
- 2** Halten Sie **SYSTEM MEMORY 1** 4 Sekunden lang gedrückt.
Das Gerät speichert die Einstellungen der gegenwärtigen Raumsituation (z.B. mit zugezogenen Vorhängen) unter „Speicher 1“.
- 3** Öffnen Sie die Vorhänge des Hörraums und führen Sie dann das automatische Setup aus.
- 4** Halten Sie **SYSTEM MEMORY 2** 4 Sekunden lang gedrückt.
Das Gerät speichert die Einstellungen der gegenwärtigen Raumsituation (z.B. mit offenen Vorhängen) unter „Speicher 2“.

Steuerung dieses Geräts über einen Webbrowser (Web Control Center)

Sie können dieses Geräts über einen Webbrowser steuern. Mit dem im Webbrowser angezeigten grafischen Bildschirm-Menü können Sie die Eingangsquelle und das Soundfeldprogramm wählen, iPod- oder USB/Netzwerk-Inhalte durchsuchen, Vorwahlspeichereinträge wählen und die Parameter dieses Geräts einstellen. Prüfen Sie mit „IP Adresse“ im „Netzwerk“-Menü (Seite 84) im voraus die IP-Adresse dieses Geräts und geben diese dann im Webbrowser ein, um auf das Gerät zur Steuerung zuzugreifen.

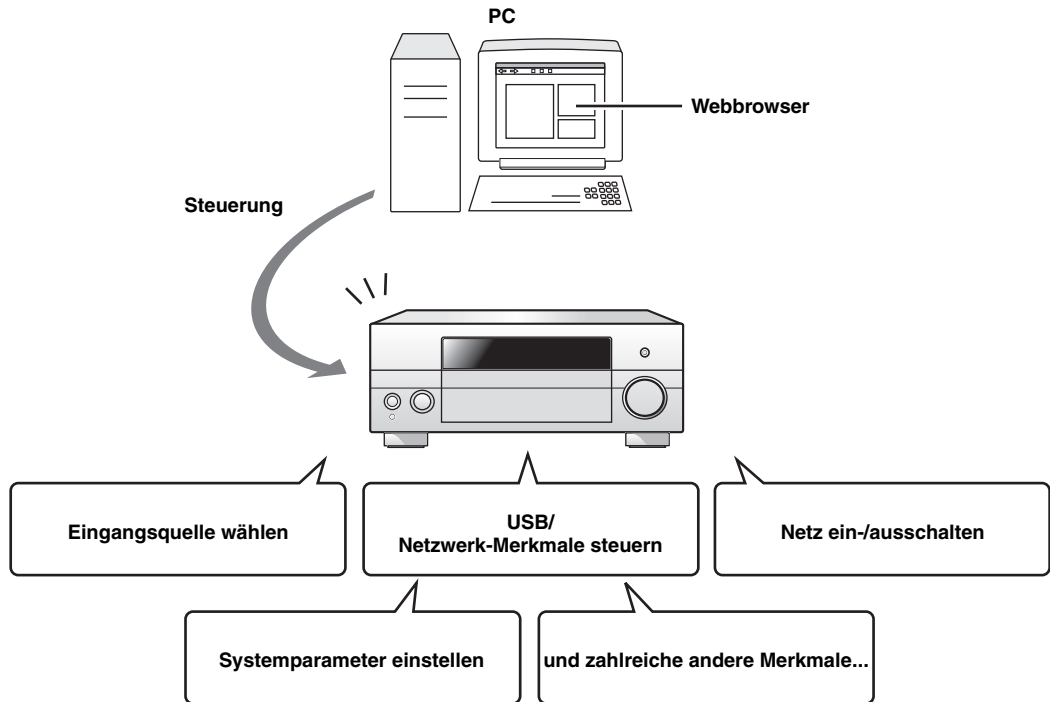

- Zur Verwendung dieses Merkmals müssen dieses Gerät und der PC sachgerecht im Netzwerk eingebunden sein (Seite 23).
- Wir empfehlen zum Zugreifen auf dieses Gerät die Verwendung von Windows Internet Explorer 6 oder 7, die unter Windows XP oder Windows Vista auf Ihrem PC vorinstalliert sind.
- Sie können wählen, ob dieses Gerät im Bereitschaftsmodus über einen Webbrowser gesteuert werden kann oder nicht (Seite 84).
- Sie können die MAC-Adressen der PCs registrieren, die für die Steuerung dieses Geräts verwendet werden, um die Web-basierende Steuerung dieses Geräts auf bestimmte PCs zu beschränken. Sie können mit „MAC FILTER“ in „ADVANCED SETUP“ wählen, ob alle PCs oder nur PCs, deren MAC -Adresse mit diesem Gerät registriert ist, auf dieses Gerät zugreifen können (Seite 111).

Fernbedienungsmerkmale

Zusätzlich zu der Steuerung dieses Gerätes, kann die Fernbedienung auch für die Bedienung anderer Audio/Video-Komponenten verwendet werden, die von Yamaha oder anderen Herstellern stammen. Zur Steuerung Ihres Fernsehers oder anderer Komponenten müssen Sie den geeigneten Fernbedienungscode für jede Eingangsquelle (Seite 98) einstellen.

Bedienung dieses Geräts, eines Fernsehgeräts oder anderer Komponenten

■ Steuerung dieses Gerätes

Stellen Sie den Betriebsmoduswähler auf **16AMP**, um dieses Gerät zu steuern.

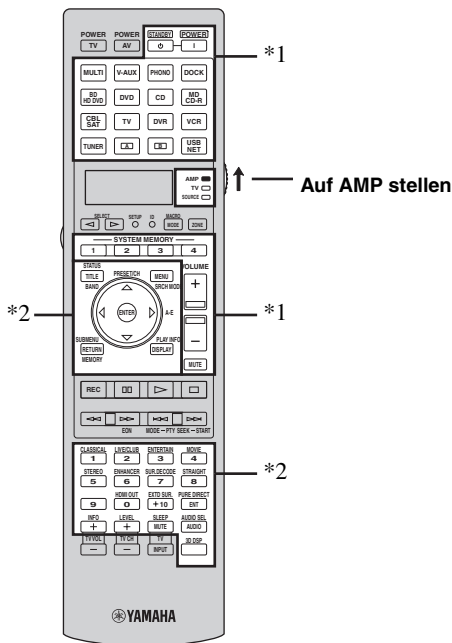

■ Steuerung eines Fernsehgeräts

Stellen Sie den Betriebsmoduswähler auf **16TV**, um Ihr Fernsehgerät zu steuern. Zum Steuern Ihres Fernsehgeräts müssen Sie den entsprechenden Fernbedienungscode für den Fernseh-Betriebsmodus im voraus einstellen (Seite 98).



Falls kein Code für den Fernseh-Betriebsmodus eingestellt wurde, steuert die Fernbedienung die Komponente, die auf den Fernseh-Steuerbereich eingestellt ist (Seite 98).

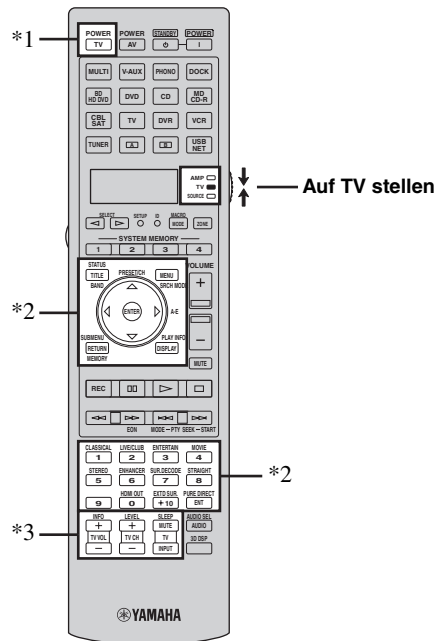

Hinweise

- *1 Diese Tasten steuern immer dieses Gerät, ungeachtet der Stellung des Betriebsmoduswählers.
- *2 Diese Tasten steuern dieses Gerät nur, wenn der Betriebsmoduswähler auf **16AMP** gestellt ist.

Hinweise

- *1 **2 TV POWER** kann immer den Fernseher ein- oder ausschalten, ungeachtet der Stellung des Betriebsmoduswählers.
- *2 Diese Tasten steuern Ihr Fernsehgerät nur, wenn der Betriebsmoduswähler auf **16TV** gestellt ist. Für Einzelheiten siehe die „TV“-Spalte auf Seite 96.
- *3 Diese Tasten steuern Ihr Fernsehgerät nur, wenn der Betriebsmoduswähler auf **16TV** oder **16SOURCE** gestellt ist.

Fernbedienung	Funktionen
TV VOL +/-	Steigert oder senkt den Lautstärkepegel.
TV CH +/-	Ändert den TV-Kanal.
TV MUTE	Schaltet den Audioausgang stumm.
TV INPUT	Ändert die Eingangsquelle.

Steuerung anderer Komponenten

Stellen Sie den Betriebsmoduswähler auf **14 SOURCE**, um andere Komponenten mit den Eingangswahltasten (3) zu steuern. Sie müssen den geeigneten Fernbedienungscode für jede Eingangsquelle im voraus einstellen (Seite 98). Die folgende Tabelle zeigt die Funktion aller Steuertasten, die zur Steuerung anderer Komponenten dienen, welche zu jeder Eingangswahl Taste (3) zugewiesen sind. Bitte beachten Sie, dass manche Tasten die gewählte Komponente eventuell nicht richtig steuern.

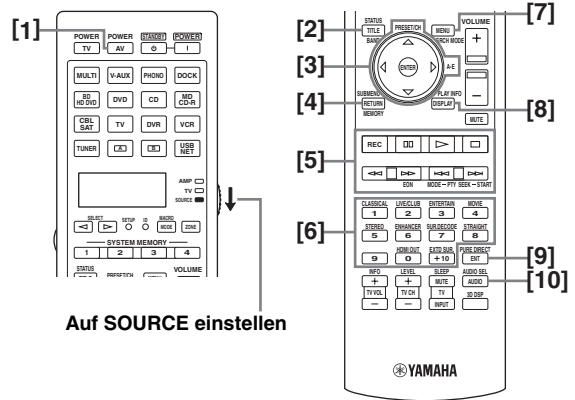

Die Fernbedienung verfügt über 16 Modi (Eingangsbereiche) zur Steuerung von Komponenten, sodass damit bis zu 16 verschiedene Komponenten gesteuert werden können.

	Blu-ray-Disc-/HD DVD-Player/Recorder	DVD-Player	LD-Player	DVD-Recorder/DVR	Videorecorder (VCR)	TV	Kabel-/Sat-Receiver	CD-Player	MD-Recorder/CD-Recorder	Tonbandgerät	Tuner
[1] AV POWER	Netz *1	Netz *1	Netz *1	Netz *1	Netz *1	DVR-Stromversorgung *2	Netz *1	Netz *1	Netz *1	Netz *1	Netz *1
[2] TITLE, BAND	Titel	Titel		Titel		Titel					Empfangsbereich
[3] PRESET/CH ▲	Menü aufwärts	Menü aufwärts		Menü aufwärts	Nächster Kanal	Menü aufwärts	Nächster Kanal				Menü aufwärts
PRESET/CH ▼	Menü abwärts	Menü abwärts		Menü abwärts	Vorheriger Kanal	Menü abwärts	Vorheriger Kanal				Menü abwärts
A-E ◀	Menü links	Menü links		Menü links		Menü links					Menü links
A-E ▶	Menü rechts	Menü rechts		Menü rechts		Menü rechts				Richtung A/B	Menü rechts
ENTER	Menü öffnen	Menü öffnen		Menü öffnen		Menü öffnen					Menü öffnen
[4] RETURN, MEMORY	Zurück	Zurück		Zurück		Zurück					Speicher
[5] REC	Aufnahme (Recorder)	Disc überspringen		Aufnahme	Aufnahme	DVR-Aufnahme *2	DVR-Aufnahme *2	Disc überspringen	Aufnahme	Aufnahme	
⏸	Pause	Pause	Pause	Pause	Pause	DVR-Pause *2	DVR-Pause *2	Pause	Pause	Pause	
▶	Wiedergabe	Wiedergabe	Wiedergabe	Wiedergabe	Wiedergabe	DVR-Wiedergabe *2	DVR-Wiedergabe *2	Wiedergabe	Wiedergabe	Wiedergabe	
◻	Stopp	Stopp	Stopp	Stopp	Stopp	DVR-Stopp *2	DVR-Stopp *2	Stopp	Stopp	Stopp	
◀◀	Suchlauf rückwärts	Suchlauf rückwärts	Suchlauf rückwärts	Suchlauf rückwärts	Suchlauf rückwärts	DVR-Suchlauf rückwärts *2	DVR-Suchlauf rückwärts *2	Suchlauf rückwärts	Suchlauf rückwärts	Suchlauf rückwärts	
▶▶	Suchlauf vorwärts	Suchlauf vorwärts	Suchlauf vorwärts	Suchlauf vorwärts	Suchlauf vorwärts	DVR-Suchlauf vorwärts *2	DVR-Suchlauf vorwärts *2	Suchlauf vorwärts	Suchlauf vorwärts	Suchlauf vorwärts	
◀▶	Sprung rückwärts	Sprung rückwärts	Sprung rückwärts	Sprung rückwärts	Sprung rückwärts	DVR-Sprung rückwärts *2	DVR-Sprung rückwärts *2	Sprung rückwärts	Sprung rückwärts	Richtung A	Audioprogramm abwärts *3
▶◀	Sprung vorwärts	Sprung vorwärts	Sprung vorwärts	Sprung vorwärts	Sprung vorwärts	DVR-Sprung vorwärts *2	DVR-Sprung vorwärts *2	Sprung vorwärts	Sprung vorwärts	Richtung B	Audioprogramm aufwärts *3
[6] 1-9, 0, +10	Zifferntasten	Zifferntasten	Zifferntasten	Zifferntasten	Zifferntasten	Zifferntasten	Zifferntasten	Zifferntasten	Zifferntasten	Zifferntasten	Zifferntasten
[7] MENU, SRCH MODE	Menü	Menü		Menü		Menü					Suchlauf
[8] DISPLAY	Display	Display	Display	Display	Display	Display	Display	Display	Display	Display	Display
[9] ENT	Index	Index	Kapitel/Zeit	Index	Eingabe	Eingabe	Eingabe	Index	Index	Index	Eingabe
[10] AUDIO	Audio	Audio	Audio	Audio	Audio						

Hinweise

*1 Diese Taste funktioniert nur, wenn die mitgelieferte Original-Fernbedienung der Komponente eine Netztaaste aufweist.

*2 Diese Tasten steuern Ihren Videorecorder (DVD-Recorder usw.) nur, wenn Sie den geeigneten Fernbedienungscode für DVR (Seite 98) eingeben.

■ Auswählen einer zu steuernden Komponente

Sie können eine zu steuernde Komponente auswählen, die Sie unabhängig von der mit den Eingangswahltasten (③) gewählten Eingangsquelle steuern können.

Drücken Sie ⑤ **SELECT </> wiederholt, um die gewünschte Komponente zu wählen.**

Der Name der zu steuernden Komponente erscheint im Displayfenster (④) der Fernbedienung.



■ Steuerung optionaler Komponenten (Optionsmodus)

„OPTN1“ und „OPTN2“ sind Bedienungsbereiche für optionale Komponenten, die unabhängig der Eingangsquellen mit Fernbedienungsfunktionen programmiert werden kann. Diese Bereiche sind nützlich für Programmierungsbefehle, die nur als Teil einer Makrofunktion oder für Komponenten verwendet werden sollen, die keinen gültigen Fernbedienungscode aufweisen.

Um den Optionsmodus zu wählen, drücken Sie wiederholt ⑤ **SELECT </>, bis „OPTN1“ oder „OPTN2“ in dem Anzeigefenster (④) der Fernbedienung erscheint.**



Hinweis

Sie können für die optionalen Bereiche keinen Fernbedienungscode einstellen. Siehe Seite 100 zum Programmieren der innerhalb des Komponentensteuerungsbereiches zu bedienenden Tasten.

Benutzeranpassung der Fernbedienung

Verwenden Sie zur Benutzeranpassung der Fernbedienung deren Setupmodus.

1 Drücken Sie mit einem Kugelschreiber o.Ä. ⑰ **SETUP an der Fernbedienung.**
„SETUP“ erscheint im Displayfenster der Fernbedienung.

2 Drücken Sie ⑨ Δ / ∇ wiederholt, um den gewünschten Setupmodus zu wählen.

Setupmodus	Beschreibung	Seite
SETUP	Oberstes Setupmodus-Menü.	—
LEARN	Lernmodus - Verwenden Sie dieses Merkmal, um Codes von anderen Fernbedienungen zu programmieren.	100
P-SET	Voreinstellungs-Modus - Verwenden Sie dieses Merkmal, um den Fernbedienungscode der Steuerbereiche zu ändern.	98
RNAME	Umbenennungs-Modus - Verwenden Sie dieses Merkmal, um den Namen der Steuerbereiche zu ändern.	101
MACRO	Makroprogrammierungs-Modus - Verwenden Sie dieses Merkmal, um das Makroprogramm einzustellen.	102
CLEAR	Annulliermodus - Verwenden Sie dieses Merkmal, um die Konfiguration dieses Geräts zu annullieren.	104
ERASE	Löschmodus - Verwenden Sie dieses Merkmal, um die erlernten Funktionen der einzelnen Tasten zu löschen.	104
EX-IR	Erweiterter IR-Code-Modus - Dieses Merkmal ist nur für autorisierte Benutzeranpassungstechniker.	—
LIGHT	Rückbeleuchtungs-Modus - Verwenden Sie dieses Merkmal, um den Beleuchtungsmodus der Fernbedienung einzustellen.	98

3 Nach der Konfiguration drücken Sie erneut ⑰ **SETUP, um das Setupmenü zu verlassen.**

Hinweis

Falls Sie nicht jede der Operationen innerhalb 30 Sekunden beenden, verlässt dieses Gerät den Setupmodus automatisch.

Rückbeleuchtungs-Modus der Fernbedienung einstellen

1 Drücken Sie mit einem Kugelschreiber o.Ä. **17** **SETUP** an der Fernbedienung.

„SETUP“ erscheint im Displayfenster (4) der Fernbedienung.

2 Drücken Sie wiederholt **9** **Δ** / **∇**, um „LIGHT“ zu wählen, und drücken Sie dann **9** **ENTER**.

„LIGHT“ und die gegenwärtige „LIGHT“-Einstellung erscheinen abwechselnd im Displayfenster (4).

LIGHT

3 Drücken Sie **9** **Δ** / **∇**, um die gewünschte Einstellung zu wählen, und drücken dann **9** **ENTER**.

Auswahl	Beschreibung
ON	Schaltet die Rückbeleuchtung ein, wenn eine Taste betätigt wird.
OFF	Schaltet die Rückbeleuchtung nur dann ein, wenn 6 LIGHT gedrückt wird.

4 Drücken Sie erneut **17** **SETUP**, um den Setupmodus zu verlassen.

Einstellung der Fernbedienungscodes

Sie können andere Komponenten bedienen, indem Sie die entsprechenden Fernbedienungscodes einstellen. Die Codes können für jeden Eingangsbereich eingestellt werden. Für eine vollständige Liste der verfügbaren Fernbedienungscodes siehe „Liste der Fernbedienungscodes“ am Ende dieser Anleitung.

Die folgende Tabelle zeigt die Vorgabekomponente (Bibliothek: Komponentenkategorie) und den Fernbedienungscodes für jeden Steuerbereich.

Fernbedienungscodes-Vorgabeeinstellungen

Steuerbereich	Bibliothek (Komponentenkategorie)	Hersteller	Vorgabe-Code
MULTI	DVD	Yamaha	04306
V-AUX	—	—	—
PHONO	—	—	—
DOCK	SOURCE	Yamaha	00012
BD HD DVD	BD	Yamaha	04706
DVD	DVD	Yamaha	04306
CD	CD	Yamaha	01205
MD CD-R	CD-R	Yamaha	01405
CBL SAT	—	—	—
TV	—	—	—
DVR	DVR	Yamaha	00707
VCR	—	—	—
TUNER	SOURCE	Yamaha	00012
A	—	—	—
B	—	—	—
USB NET	SOURCE	Yamaha	00012

Hinweis

Sie können eventuell Ihre Yamaha-Komponente nicht bedienen, auch wenn der Yamaha-Fernbedienungscodes anfänglich gemäß obiger Tabelle eingestellt ist.

In diesem Fall müssen Sie einen anderen Yamaha-Fernbedienungscodes ausprobieren.

1 Prüfen Sie den Fernbedienungscodes Ihrer Komponente im voraus.

Für eine vollständige Liste der verfügbaren Fernbedienungscodes siehe „Liste der Fernbedienungscodes“ am Ende dieser Anleitung.

2 Stellen Sie den Betriebsmoduswähler an der Fernbedienung auf **16** **SOURCE**.

Zum Einstellen des Fernbedienungscodes für „TV“ stellen Sie den Betriebsmoduswähler auf **16** **TV**.

- 3 Drücken Sie $\textcircled{17}$ **SETUP** mit einem Kugelschreiber o.Ä.**
„SETUP“ erscheint im Displayfenster $\textcircled{4}$ der Fernbedienung.



- 4 Drücken Sie wiederholt $\textcircled{9}$ Δ / ∇ , um „P-SET“ zu wählen, und drücken Sie dann $\textcircled{9}$ **ENTER**.**
Die Fernbedienung schaltet in den Speichermodus. „P-SET“ und der Name des gegenwärtig gewählten Steuerbereichs erscheinen abwechselnd im Displayfenster $\textcircled{4}$.



- 5 Drücken Sie eine Eingangswahltaste $\textcircled{3}$ oder $\textcircled{5}$ **SELECT** \triangleleft / \triangleright wiederholt, um den Steuerbereich für die Benutzeranpassung zu wählen.**
Wenn Sie in Schritt 2 „TV“ gewählt haben, lassen Sie diesen Schritt aus.



- 6 Drücken Sie $\textcircled{9}$ **ENTER**.**
Die gegenwärtige Code-Einstellung erscheint.

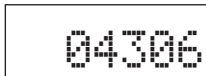

- 7 Drücken Sie die Zifferntasten $\textcircled{12}$, um den fünfstelligen Fernbedienungscode für die zu verwendende Komponente einzugeben.**

- 8 Drücken Sie $\textcircled{9}$ **ENTER**, um die Nummer einzustellen.**
„OK“ erscheint im Displayfenster $\textcircled{4}$, wenn die Einstellung erfolgreich war.
„NG“ erscheint im Displayfenster $\textcircled{4}$, wenn die Einstellung nicht erfolgreich war. In diesem Fall beginnen Sie nochmals ab Schritt 5.



Falls Sie mit der Code-Einstellung für einen anderen Steuerbereich fortfahren möchten, wiederholen Sie die Schritte 5 bis 8.

- 9 Drücken Sie erneut $\textcircled{17}$ **SETUP**, um das Setup-Menü zu verlassen.**

- 10 Drücken Sie $\textcircled{2}$ **AV POWER** oder $\textcircled{11}$ \triangleright , um zu prüfen, ob Sie die Komponente mit der Fernbedienung steuern können.**



- Falls die Komponente nicht reagiert und der Hersteller Ihrer Komponente mehr als einen Code angibt, versuchen Sie jeden dieser Codes, um den richtigen zu finden.
- Wenn Sie „00012“ als Fernbedienungscode des gewählten Steuerbereichs einstellen, können Sie die gegenwärtig gewählte interne Quelle (DOCK, TUNER oder USB/NET) bedienen.

Hinweise

- „ERROR“ erscheint im Displayfenster $\textcircled{4}$ der Fernbedienung, wenn Sie eine Taste drücken, die in dem entsprechenden Schritt nicht aufgeführt ist, oder wenn Sie gleichzeitig mehr als eine Taste drücken.
- Die mitgelieferte Fernbedienung enthält nicht alle möglichen Codes für alle im Fachhandel erhältlichen Audio- und Video-Komponenten (einschließlich Yamaha-Komponenten). Falls die Bedienung mit keinem der Fernbedienungs-codes möglich ist, programmieren Sie die neue Fernbedienungs-funktion unter Verwendung der Lernfunktion (Seite 100) oder verwenden Sie die mit der Komponente mitgelieferte Fernbedienung.
- Die mit der Lernfunktion programmierten Funktionen haben Vorrang über die Fernbedienungscode-Funktionen.

Programmieren von Codes anderer Fernbedienungen

Sie können Fernbedienungs-codes von anderen Fernbedienungen programmieren. Verwenden Sie die Lernfunktion, wenn Sie Funktionen programmieren möchten, die nicht in den grundlegenden Operationen der Fernbedienungs-codes enthalten sind, oder wenn der entsprechende Fernbedienungscode nicht zur Verfügung steht. Sie können die Funktionen anderer Fernbedienungen den in der folgenden Abbildung hervorgehobenen Tasten zuordnen. Die Tasten können unabhängig für jeden Steuerbereich programmiert werden.

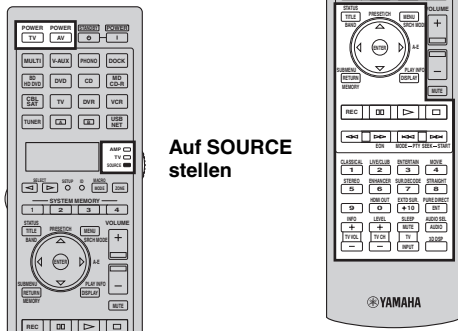

Auf SOURCE stellen

Hinweise

- Die Fernbedienung überträgt Infrarotstrahlung. Wenn die andere Fernbedienung ebenfalls Infrarotstrahlung verwendet, kann diese Fernbedienung die meisten deren Funktionen erlernen. Gewisse spezielle Signale oder extrem lange Übertragungen sind eventuell nicht programmierbar.
- In Abhängigkeit des gewählten Steuerbereichs und der zugeordneten Bibliothek können Sie den gewünschten Fernbedienungscode nicht programmieren, auch wenn Sie in der obigen Abbildung hervorgehobene Tasten wählen.

- Stellen Sie den Betriebsmoduswähler auf **⑩SOURCE** und drücken Sie dann eine **Eingangswahltaste (③)**, um den **gewünschten Steuerbereich auszuwählen**. Zum Programmieren des Fernbedienungs-codes für „TV“ stellen Sie den Betriebsmoduswähler auf **⑩TV**.

Hinweis

Stellen Sie sicher, dass der Betriebsmoduswähler auf **⑩SOURCE** oder **⑩TV** gestellt ist. Wenn Sie den Betriebsmoduswähler auf **⑩AMP** stellen und einen Fernbedienungscode von einer anderen Fernbedienung programmieren, kann die programmierte Taste die Verstärkerfunktion dieses Geräts nicht bedienen.

- Drücken Sie **⑰SETUP** mit einem **Kugelschreiber o.Ä.** „SETUP“ erscheint im Displayfenster (④).

- Drücken Sie wiederholt **⑨△ / ▽**, um „LEARN“ zu wählen, und drücken Sie dann **⑨ENTER**.

- Ordnen Sie diese Fernbedienung in einem Abstand von etwa 5 bis 10 cm von der anderen Fernbedienung auf einer ebenen Unterlage an, sodass die Infrarotsender aufeinander gerichtet sind, und drücken Sie dann **⑨ENTER**.

„L-KEY“ erscheint im Displayfenster (④).

Andere Fernbedienung

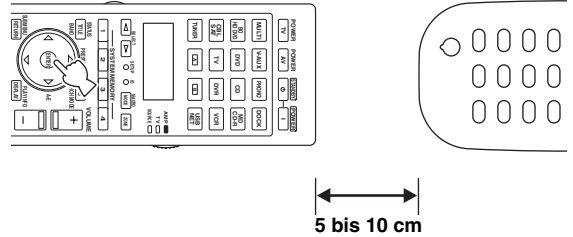

- Drücken Sie die Taste, für die Sie eine neue Funktion programmieren möchten.

„START“ erscheint im Displayfenster (④).

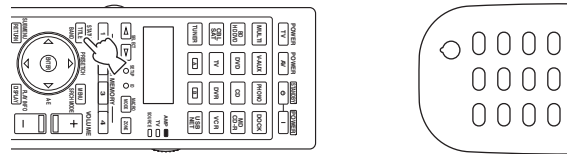

- Halten Sie die zu programmierende Taste der anderen Fernbedienung gedrückt, bis „OK“ im Displayfenster (④) erscheint.

„NG“ erscheint im Displayfenster (④), wenn der Lernvorgang nicht erfolgreich war. In diesem Fall beginnen Sie nochmals ab Schritt 4.

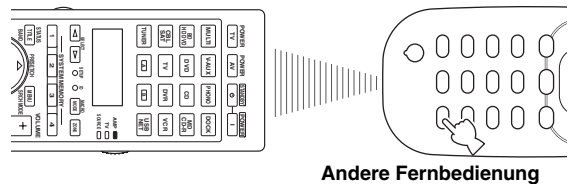

Andere Fernbedienung



Falls Sie eine andere Funktion programmieren möchten, wiederholen Sie die Schritte 4 bis 6.

7 Drücken Sie erneut **ⓑ** **SETUP**, um das Setup-Menü zu verlassen.

Hinweise

- „ERROR“ erscheint im Displayfenster (④) der Fernbedienung, wenn Sie eine Taste drücken, die in dem entsprechenden Schritt nicht aufgeführt ist, oder wenn Sie gleichzeitig mehr als eine Taste drücken.
- Diese Fernbedienung kann etwa 200 Funktionen erlernen. Abhängig von den erlernten Signalen, kann jedoch „FULL“ auf dem Display erscheinen, bevor Sie 200 Funktionen programmiert haben. In diesem Fall löschen Sie nicht erforderliche programmierte Funktionen, um Platz für weitere Lernvorgänge zu machen (Seite 104).
- Der Lernvorgang ist in den folgenden Fällen eventuell nicht möglich:
 - Die Batterien in der Fernbedienung dieses Gerät oder der anderen Komponenten sind schwach.
 - Die Fernbedienung ist direktem Sonnenlicht ausgesetzt.
 - Die zu programmierende Funktion ist eine Fortsetzung oder ungewöhnlich.

Ändern von Quellennamen im Displayfenster

Sie können den Namen des Steuerbereichs (Eingangsquelle) ändern, der im Displayfenster (④) der Fernbedienung angezeigt wird.

1 Stellen Sie den Betriebsmoduswähler auf **ⓑ** **SOURCE** und drücken Sie dann eine Eingangswahltaste (③), um den gewünschten Steuerbereich auszuwählen.

2 Drücken Sie **ⓑ** **SETUP** mit einem Kugelschreiber o.Ä. „SETUP“ erscheint im Displayfenster.

3 Drücken Sie wiederholt **ⓐ** **Δ** / **∇**, um „RNAME“ zu wählen, und drücken Sie dann **ⓐ** **ENTER**.

4 Drücken Sie wiederholt **ⓐ** **Δ** / **∇**, um den zu bearbeitenden 3- oder 5-buchstabigen Namen zu wählen, und drücken Sie dann **ⓐ** **ENTER**.

Jeder Steuerbereich hat einen 3- und 5-buchstabigen Namen. Sie können den 3- und 5-buchstabigen Namen unabhängig umbenennen.

3-buchstabiger Name

BD



5-buchstabiger Name

BD/HD

5 Bearbeiten Sie den Namen des Steuerbereichs.

Um den Cursor zu der zu bearbeitenden Stelle zu bewegen, drücken Sie **ⓐ** **<** / **>**.

Um ein Zeichen zu wählen, drücken Sie **ⓐ** **Δ** / **∇**.

BD/HD



Drücken Sie **ⓐ** **Δ**, um das Zeichen in der folgenden Reihenfolge zu ändern, bzw. **ⓐ** **∇** in der umgekehrten Reihenfolge: A bis Z, a bis z, 0 bis 9, Leerstelle, Symbole (–, +, /, :).

6 Drücken Sie **ⓐ** **ENTER**, um den neuen Namen einzustellen.

„OK“ erscheint im Displayfenster (④) der Fernbedienung, wenn die Umbenennung erfolgreich war.



Wenn Sie einen anderen Steuerbereich umbenennen möchten, drücken Sie die Eingangswahltaste (③) oder **ⓐ** **SELECT** **<** / **>** wiederholt, um den gewünschten Steuerbereich auszuwählen, und drücken Sie dann **ⓐ** **ENTER**; führen Sie anschließend die Schritte 4 bis 6 aus.

7 Drücken Sie erneut **ⓑ** **SETUP**, um das Setup-Menü zu verlassen.

Hinweis

„ERROR“ erscheint im Displayfenster (④) der Fernbedienung, wenn Sie eine Taste drücken, die in dem entsprechenden Schritt nicht aufgeführt ist, oder wenn Sie gleichzeitig mehr als eine Taste drücken.

Makroprogrammier-Funktionen

Die Makroprogrammier-Funktion ermöglicht die Durchführung einer Reihe von Bedienungsvorgängen mit einem einzigen Tastendruck. Falls Sie zum Beispiel eine CD wiedergeben möchten, müssten Sie normalerweise die Komponenten einschalten, den CD-Eingang wählen und die Wiedergabetaste drücken, um mit der Wiedergabe zu beginnen. Die Makroprogrammier-Funktion gestattet Ihnen die Durchführung all dieser Bedienungsschritte durch einfaches Drücken der CD-Makrotaste. Die nachfolgend als Makrotasten aufgeführten Tasten wurden werksseitig mit Makroprogrammen versehen. Sie können aber auch Ihre eigenen Makros programmieren (Seite 103).

■ Aufrufen von Makroprogrammen

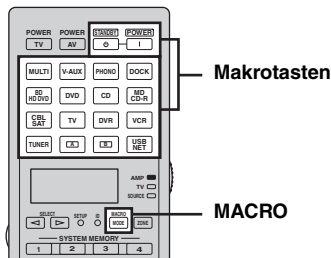

1 Drücken Sie **18** **MACRO** an der Fernbedienung.



2 Drücken Sie die gewünschte Makrotaste.

„M:der 3-buchstabile Name des gewählten Steuerbereichs“ (z.B. „M:DVD“) erscheint im Displayfenster (4), und dieses Gerät überträgt die programmierten Funktionen. Wenn Sie **14** **STANDBY** oder **15** **POWER** drücken, erscheint „M:STB“ oder „M:PWR“ im Displayfenster (4), und dieses Gerät überträgt die programmierten Funktionen.

3 Drücken Sie **18** **MACRO** erneut, um den Makro-Betriebsmodus zu verlassen.

Hinweise

- Während die Fernbedienung ein Makro-Programm ausführt (die Übertragungsanzeige blinkt), nimmt sie keine andere Bedienung an.
- Richten Sie die Fernbedienung weiterhin auf die mit dem Makro bediente Komponente, bis die Makrooperation beendet ist.
- Falls Sie nicht jede der Operationen innerhalb 30 Sekunden beenden, verlässt dieses Gerät den Makro-Betriebsmodus automatisch.

■ Vorgabe-Makrofunktionen

Makrotaste drücken	um folgende Signale automatisch der Reihe nach zu übertragen	
	Zuerst	Danach
STANDBY ⊖	STANDBY ⊖	—
POWER I	POWER I	POWER (*1) TV
MULTI		MULTI
V-AUX		V-AUX
PHONO		PHONO
DOCK		DOCK
BD HD DVD		BD HD DVD
DVD		DVD
CD		CD
MD CD-R	POWER I	MD CD-R
CBL SAT		CBL SAT
TV		TV
DVR		DVR
VCR		VCR
TUNER		TUNER (*2)
CBL		CBL
ED		ED
USB NET		USB NET (*2)

*1 Stellen Sie den Fernbedienungscode für den Fernescher im voraus ein (Seite 98).

*2 Dieses Gerät gibt den zuletzt empfangenen Sender oder gewählten Inhalt wieder, bevor es in den Bereitschaftsmodus gesetzt wurde.

■ Programmieren von Makro-Bedienungsvorgängen

Sie können Ihre eigenen Makros programmieren, um mehrere aufeinander folgende Fernbedienungsbefehle durch Drücken einer einzigen Taste zu übertragen. Sie müssen vor dem Programmieren eines Makros die notwendigen Fernbedienungscodes einstellen oder Lernvorgänge ausführen.

Hinweise

- Das Vorgabemakro wird nicht gelöscht, wenn Sie ein neues Makro für eine Taste programmieren. Das Vorgabemakro kann wieder verwendet werden, wenn das programmierte Makro gelöscht wird.
- Es ist nicht möglich, einem Vorgabemakro ein neues Signal (Makroschritt) hinzuzufügen. Durch die Programmierung eines Makros werden alle Makroinhalte geändert.
- Wir raten davon ab, kontinuierliche Operationen (z.B. Lautstärkeregelung) in ein Makro zu programmieren.

1 Drücken Sie **17** **SETUP** mit einem Kugelschreiber o.Ä.

„SETUP“ erscheint im Displayfenster (4).

2 Drücken Sie wiederholt **9** **Δ** / **∇**, um „MACRO“ zu wählen, und drücken Sie dann **9** **ENTER**.

3 Drücken Sie die gewünschte Makrotaste, der Sie das Makroprogramm zuordnen möchten, und drücken Sie dann **9** **ENTER**.

„M:der 3-buchstabile Name des gewählten Steuerbereichs“ (z.B. „M:DVD“) und der Name des gegenwärtig gewählten Steuerbereichs erscheinen abwechselnd im Displayfenster (4).

Wenn Sie **14** **STANDBY** oder **15** **POWER** drücken, erscheinen „M:STB“ oder „M:PWR“ und der Name des gegenwärtig gewählten Steuerbereichs abwechselnd im Displayfenster (4).

4 Drücken Sie die Tasten für die in die Makrooperation einzuschließenden Funktionen der Reihe nach.

Beispiel

Eingangsquelle auf DVD stellen → DVD-Player einschalten → Videomonitor einschalten

Schritt 1 („MCR1“): Drücken Sie DVD.

Schritt 2 („MCR2“): Drücken Sie AV POWER.

Schritt 3 („MCR3“): Drücken Sie TV POWER.

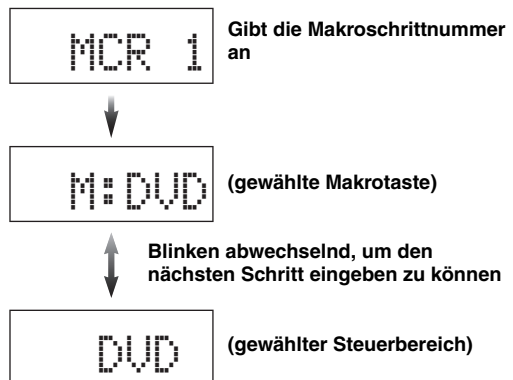
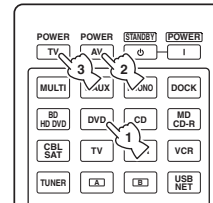

Hinweise

- Um den gewählten Eingangsbereich zu ändern, drücken Sie **5** **SELECT** </>. Während durch Drücken der Eingangswahltasten ein Makroschritt programmiert wird, ändert **5** **SELECT** </> lediglich den gewählten Eingangsbereich.
- Die Position des Betriebsmoduswählers (AMP/TV/SOURCE) wirkt sich auf die zugeordnete Funktion aus. Wenn der Betriebsmoduswähler auf **18** **AMP** oder **16** **TV** steht, stehen die Eingangswahltasten nicht zur Verfügung.

5 Drücken Sie **18** **MACRO**, um das Programm zu bestätigen.

Sie können bis zu 10 Schritte (10 Funktionen) einstellen. Nachdem Sie 10 Schritte eingestellt haben, erscheint „FULL“ und die Fernbedienung verlässt automatisch den Makroprogrammier-Modus.

6 Drücken Sie erneut **17** **SETUP**, um das Setup-Menü zu verlassen.

Hinweis

„ERROR“ erscheint im Displayfenster (4), wenn Sie gleichzeitig mehrere Tasten drücken.

Löschen von Konfigurationen

Sie können alle in jedem Funktionsatz vorgenommenen Änderungen löschen, wie zum Beispiel die erlernten Funktionen, die Makros, die umbenannten Steuerbereiche und die eingestellte Fernbedienungskennung.

■ Löschen von Funktionssätzen

1 Drücken Sie **17** **SETUP** mit einem Kugelschreiber o.Ä.

„SETUP“ erscheint im Displayfenster (4).

2 Drücken Sie wiederholt **9** Δ / ∇ , um „CLEAR“ zu wählen, und drücken Sie dann **9** **ENTER**.

3 Drücken Sie **9** Δ / ∇ wiederholt, um den gewünschten Löschmodus zu wählen.

Löschmodus	Beschreibung
L:DVD (usw.)	(L:der 3-buchstabile Name des gewählten Steuerbereichs) Löscht alle erlernten Funktionen des entsprechenden Steuerbereichs. Sie können den zu löschenden Steuerbereich ändern, indem Sie die gewünschte Eingangswahltaste (3) drücken oder wiederholt 5 SELECT \triangleleft / \triangleright drücken.
L:AMP	Setzt alle erlernten Funktionen für die Steuerung der Verstärkerfunktionen auf die ursprünglichen werkseitigen Einstellungen zurück. Stellen Sie den Betriebsmoduswähler auf 16 AMP , um diesen Löschmodus zu wählen.
L:TV	Löscht alle erlernten Funktionen für den TV-Steuerbereich. Stellen Sie den Betriebsmoduswähler auf 16 TV , um diesen Löschmodus zu wählen.
L:ALL	Löscht alle erlernten Funktionen.
M:DVD (usw.)	(M:Name der gewählten Makrotaste) Löscht das für die gewählte Makrotaste programmierte Makro (Seite 103). Das der gewählten Makrotaste zugeordnete Makro wird durch das ursprüngliche Vorgabemakro ersetzt. Drücken Sie die gewünschte Makrotaste, um die programmierten Funktionen einer anderen Makrotaste zu löschen.
M:ALL	Löscht alle programmierten Makros. Das der gewählten Makrotaste zugeordnete Makro wird durch das ursprüngliche Vorgabemakro ersetzt.
RNAME	Stellt alle Steuerbereichsnamen auf die Vorgabeeinstellungen zurück.
FCTRY	Stellt alle Fernbedienungseinstellungen auf die Vorgabeeinstellungen zurück.

4 Halten Sie **9** **ENTER** etwa 3 Sekunden lang gedrückt.

Wenn der Löschvorgang erfolgreich war, erscheint „OK“ im Displayfenster (4).

Hinweise

- „NG“ erscheint im Displayfenster (4), wenn der Löschvorgang nicht erfolgreich war.
- „ERROR“ erscheint im Displayfenster (4), wenn Sie eine Taste drücken, die in dem entsprechenden Schritt nicht aufgeführt ist, oder wenn Sie gleichzeitig mehr als eine Taste drücken.

5 Drücken Sie erneut **17** **SETUP**, um den Setupmodus zu verlassen.

■ Löschen einer erlernten Funktion

1 Drücken Sie **17** **SETUP** mit einem Kugelschreiber o.Ä.

„SETUP“ erscheint im Displayfenster (4).

2 Drücken Sie wiederholt **9** Δ / ∇ , um „ERASE“ zu wählen, und drücken Sie dann **9** **ENTER**.

3 Stellen Sie den Betriebsmoduswähler auf **16** **SOURCE** und drücken Sie dann eine Eingangswahltaste (3).

Zum Löschen einer im AMP- oder TV-Steuerbereich erlernten Funktion stellen Sie den Betriebsmoduswähler auf **16** **AMP** oder **16** **TV**.

4 Drücken Sie **9** **ENTER**.

„E-KEY“ erscheint im Displayfenster (4).

5 Halten Sie die zu löschende Taste etwa 3 Sekunden lang gedrückt.

Wenn der Löschvorgang erfolgreich war, erscheint „OK“ im Displayfenster (4).



- Falls Sie eine weitere Funktion löschen möchten, wiederholen Sie die Schritte 3 bis 5.
- Nach dem Löschen einer erlernten Funktion kehrt die Taste auf die Werkseinstellung zurück (bzw. die Herstellereinstellung, wenn Sie Hersteller-codes eingestellt haben).

6 Drücken Sie erneut **17** **SETUP**, um das Setup-Menü zu verlassen.

Hinweise

- „NG“ erscheint im Displayfenster (4) der Fernbedienung, wenn die Löschung nicht erfolgreich war.
- „ERROR“ erscheint im Displayfenster (4), wenn Sie gleichzeitig mehrere Tasten drücken.

Vereinfachte Fernbedienung

Sie können die mitgelieferte vereinfachte Fernbedienung für eine grundlegende Bedienung dieses Geräts benutzen.

STANDBY

Schaltet die gewählte Zone in den Bereitschaftsmodus.
S. 26, 108

POWER

Schaltet die Stromversorgung ein.
S. 26, 108

SYSTEM MEMORY

Speichert oder lädt die Systemeinstellungen.
S. 90

INPUT </>

Wählt die Eingangsquelle.
S. 36

Folgende Tasten haben dieselbe Funktion wie die entsprechenden Tasten an der Hauptfernbedienung (wenn der Betriebsmoduswähler auf **AMP** steht).

- ⑧ **STATUS**
- ⑨ **Δ / ▽ / < / >**
- ⑩ **ENTER**
- ⑩ **RETURN, SUBMENU**
- ⑪ **MENU**
- ⑫ **DISPLAY**

VOLUME +/-

Passt den Lautsprecherpegel an.
S. 36

MUTE

Schaltet den Audioausgang stumm.
S. 38

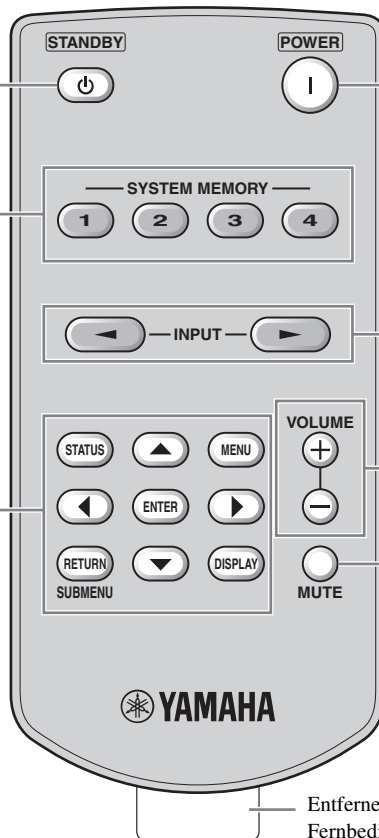

Entfernen Sie die Isolation vor der Benutzung der Fernbedienung.

Steuerungszone der vereinfachten Fernbedienung einstellen

Verwenden Sie dieses Merkmal, um die Steuerungszone (Seite 108) und Kennung (Seite 110) der vereinfachten Fernbedienung einzustellen.

Einstellen der Fernbedienungskennung

- ID1: Halten Sie < (Linkscursor) und 1 3 Sekunden lang gedrückt.
- ID2: Halten Sie < (Linkscursor) und 2 3 Sekunden lang gedrückt.

Steuerungszone einstellen

- Hauptzone: Halten Sie > (Rechtscursor) und 1 3 Sekunden lang gedrückt.
- Zone 2: Halten Sie > (Rechtscursor) und 2 3 Sekunden lang gedrückt.
- Zone 3: Halten Sie > (Rechtscursor) und 3 3 Sekunden lang gedrückt.

Auswechseln der Batterien der vereinfachten Fernbedienung

Wechseln Sie die Batterien, wenn die Reichweite der vereinfachten Fernbedienung abnimmt.

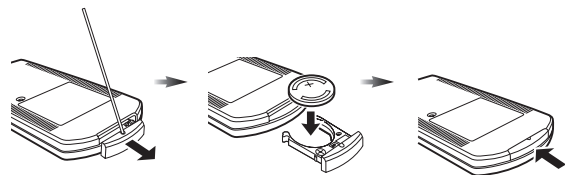

Öffnen Sie die Abdeckung mit einer Heftklammer o.Ä.

Tauschen Sie die Batterie gegen eine neue Batterie des Typs CR2025 aus.

Schließen Sie die Abdeckung.

Hinweise

- Setzen Sie die Batterie entsprechend der bezeichneten Polarität (+ und -) ein.
- Falls eine Batterie ausläuft, diese sofort aus der vereinfachten Fernbedienung herausnehmen, um eine Explosion oder Säureaustritt zu vermeiden.
- Falls eine Batterie auslaufen sollte, entsorgen Sie diese unverzüglich. Vermeiden Sie eine Berührung des ausgelaufenen Materials, und lassen Sie dieses nicht in Kontakt mit Ihrer Kleidung kommen.
- Reinigen Sie das Batteriefach gründlich, bevor Sie eine neue Batterie einsetzen.
- Entsorgen Sie Batterien sachgemäß.

Verwendung der Mehrzonen-Konfiguration

Dieses Gerät ermöglicht Ihnen das Konfigurieren einer Audioanlage für mehrere Zonen. Die Mehrzonen-Konfiguration gestattet Ihnen die Einstellung dieses Gerätes für die Reproduktion separater Eingangsquellen in der Hauptzone, in einer zweiten Zone (Zone 2) und in einer dritten Zone (Zone 3). Sie können dieses Gerät von der zweiten oder dritten Zone aus steuern, indem Sie die mitgelieferte Fernbedienung verwenden.

Nur analoge Signale werden an die 2. und 3. Zone geleitet. Eine in der 2. oder 3. Zone wiederzugebende Quelle muss an den analogen AUDIO IN-Buchsen dieses Geräts angeschlossen sein.

Anschluss der Zone 2- und Zone 3-Komponenten

Sie benötigen die folgende zusätzliche Ausrüstung, um die Mehrzonen-Funktionen dieses Gerätes verwenden zu können:

- Einen Infrarot-Empfänger in Zone 2 und/oder Zone 3.
- Einen Infrarotsender in der Hauptzone. Dieser Sender überträgt die Infrarotsignale von der in Zone 2 und/oder Zone 3 befindlichen Fernbedienung zur Hauptzone (z.B. an einen CD-Player oder DVD-Player).
- Einen Verstärker und Lautsprecher in Zone 2 und/oder Zone 3.
- Ein Videomonitor für den zweiten Raum.



- Da es verschiedene Möglichkeiten gibt, dieses Gerät in einer Mehrzonen-Konfiguration anzuschließen und zu verwenden, empfehlen wir, dass Sie sich an Ihren autorisierten Yamaha Fachhändler oder Kundendienst wenden, um die Anschlüsse für Zone 2 und Zone 3 entsprechend Ihren Anforderungen auszuführen.
- Manche Yamaha-Modelle können direkt an die REMOTE-Buchsen dieses Geräts angeschlossen werden. Wenn Sie solche Geräte besitzen, benötigen Sie eventuell keinen Infrarotsender. Bis zu 6 Yamaha Komponenten können wie folgt dargestellt angeschlossen werden.

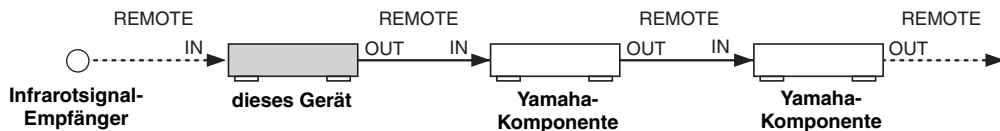

■ Verwendung von externen Verstärkern

Um in der 2. oder 3. Zone einen externen Verstärker verwenden zu können, schließen Sie diesen mit analogen Audiokabeln an die ZONE OUT-Buchsen an.

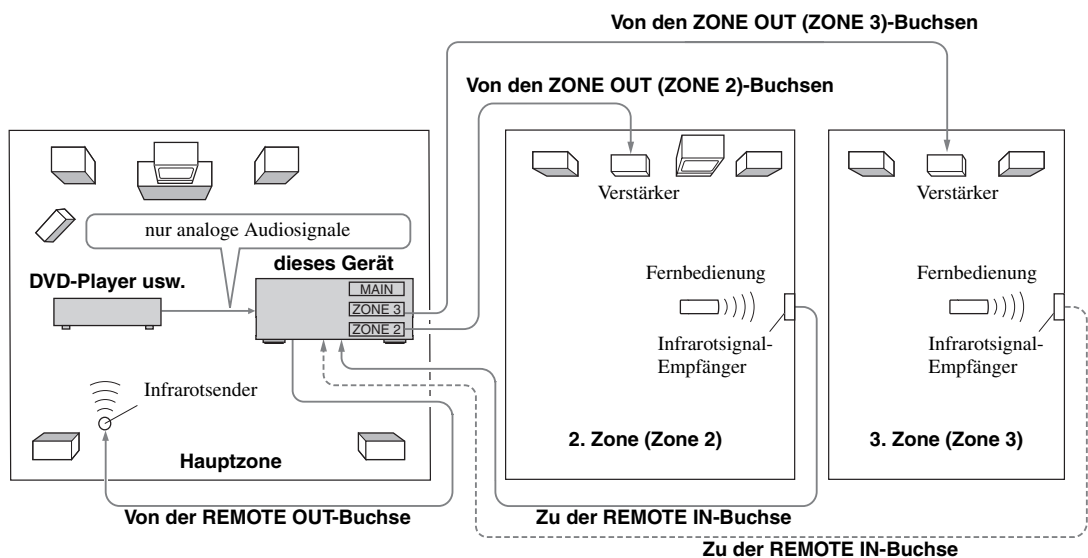

Hinweise

- Um unerwartete Geräusche zu vermeiden, DARF die Zone 2/Zone 3-Funktion bei DTS-kodierten CDs NICHT verwendet werden.
- Stellen Sie die Zone 2- und/oder Zone 3-Lautstärke mit dem Verstärker in der jeweiligen Zone ein, wenn „Lautst.Zone2“ oder Lautst.Zone3“ auf „Fest“ eingestellt ist (Seite 85).

■ Verwendung der internen Verstärker dieses Geräts

Wichtiger Sicherheitshinweis

Die Lautsprecherklemmen an diesem Receiver dürfen nicht an eine Schaltbox für passive Lautsprecher oder mehr als einen Lautsprecher pro Kanal angeschlossen werden.

Anschließen an eine Schaltbox für passive Lautsprecher oder mehr als einen Lautsprecher pro Kanal kann eine anormal niedrige Impedanz verursachen, die zu Schäden am Verstärker führen kann. Siehe vorliegende Bedienungsanleitung für eine korrekte Anwendung.

Die Angaben zur minimalen Impedanz für alle Kanäle müssen immer beachtet werden. Diese Information finden Sie an der Rückseite Ihres Receivers.

Wenn Sie einen der internen Verstärker (SP1 oder SP2) dieses Geräts verwenden möchten

Verbinden Sie die Zone 2- oder Zone 3-Lautsprecher direkt mit den SP1- oder SP2-Lautsprecherklemmen.

Wenn Sie beide internen Verstärker (SP1 und SP2) dieses Geräts verwenden möchten

Verbinden Sie die Zone 2- und Zone 3-Lautsprecher direkt mit den SP1- und SP2-Lautsprecherklemmen.

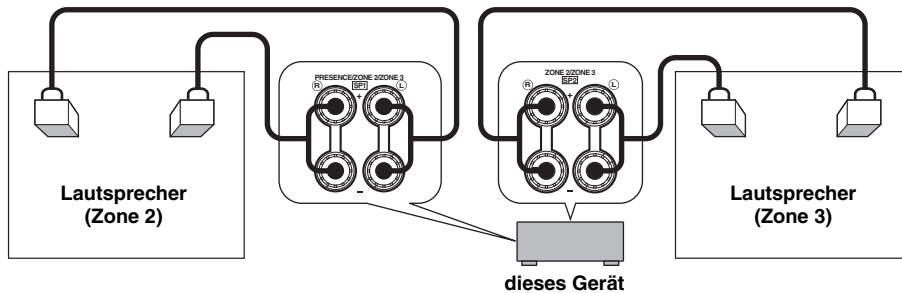

■ Anschließen von Zonen-Videomonitoren

Schließen Sie den (die) Videomonitor(e) in Zone 2 und/oder Zone 3 an die ZONE VIDEO-Buchsen an. Wenn Sie mehrere Zonen-Videomonitor(e) an die ZONE VIDEO-Buchsen anschließen, geben die Monitore gleichzeitig dieselbe Quelle wieder.

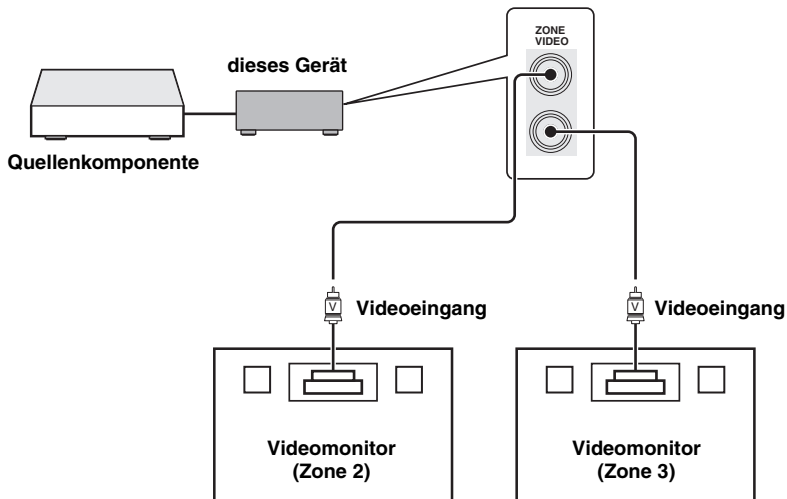

■ Verwendung der TRIGGER OUT-Buchsen für Zone 2 und Zone 3

Dieses Gerät verfügt über zwei TRIGGER OUT-Buchsen. Sie können die Komponente ein- und ausschalten, die der Eingangsquellenwahl der gewünschten Zone entspricht, oder die gewünschte Zone ein- und ausschalten, indem Sie die „Trigger-Ausgang“-Einstellungen konfigurieren (Seite 88).

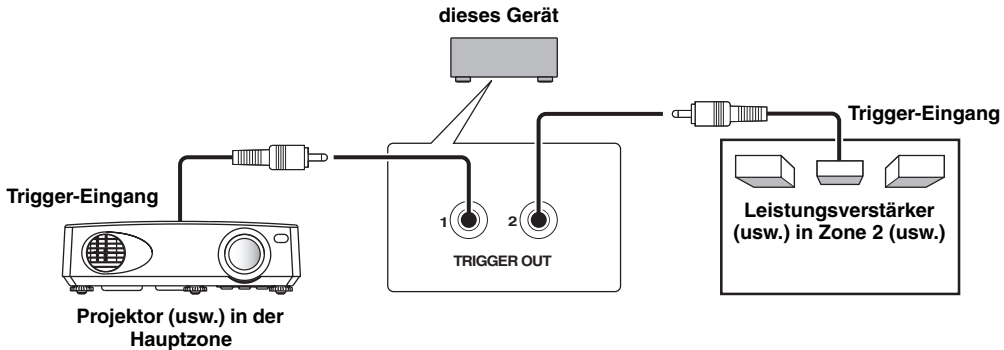

Nach Abschluss der Anschlüsse schalten Sie dieses Gerät ein und stellen Sie Lautsprecherklemmen-Zuordnungen mit „Zone Lsp. Zuweis.“ ein (Seite 85).

☀
Sie müssen diesen Schritt innerhalb von 10 Sekunden beenden, nachdem die ausgewählte Zone auf dem Frontblende-Display zu blinken beginnt. Andernfalls wird der neu ausgewählte Zonenmodus automatisch abgebrochen.

Steuern von Zone 2 oder Zone 3

Sie können die zu steuernde Zone mit den Bedienelementen der Frontblende oder der Fernbedienung auswählen.

■ Grundlegende Bedienungsvorgänge

Frontblende, Bedienungsvorgänge

1 Drücken Sie **ⓄZONE 2** oder **ⓄZONE 3** auf der Frontblende, um Zone 2 oder Zone 3 einzeln ein- oder auszuschalten.

2 Drücken Sie wiederholt **ⓄZONE CONTROLS** auf der Frontblende, um die zu steuernde Zone zu wählen.

Mit jedem Druck auf **ⓄZONE CONTROLS** ändert die Anzeige des Frontblende-Displays wie folgt, wobei die Anzeige der jeweils gegenwärtig angewählten Zone etwa 10 Sekunden lang blinkt. Wenn die Hauptzone ausgewählt ist, blinkt allerdings keine Anzeige.

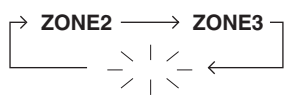

Keine Anzeige blinkt, wenn die Hauptzone ausgewählt ist

ZONE2
Steuert die Verstärker- oder Tunerfunktionen von Zone 2.

ZONE3
Steuert die Verstärker- oder Tunerfunktionen von Zone 3.

3 Führen Sie die gewünschte Bedienung in der gewählten Zone aus (Seite 109).

☀
Um die gewünschte Zone auszuschalten, drücken Sie erneut **ⓄZONE 2** oder **ⓄZONE 3**.

Bedienungsvorgänge auf der Fernbedienung

1 Drücken Sie wiederholt **ⓄZONE**, um die zu steuernde Zone zu wählen.
Die „MAIN“- , „ZONE 2“- oder „ZONE 3“-Anzeige erscheint im Displayfenster (④) der Fernbedienung.

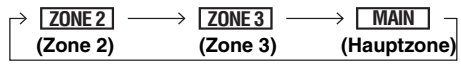

2 Drücken Sie **ⓄPOWER**, um die gewählte Zone einzuschalten.

3 Führen Sie die gewünschte Bedienung in der gewählten Zone aus (Seite 109).

☀
Um die gewünschte Zone auszuschalten, drücken Sie **ⓄSTANDBY**.

■ Auswählen der Eingangsquelle von Zone 2 oder Zone 3

Drehen Sie den **INPUT**-Wahlschalter (oder stellen Sie den Betriebsmoduswähler auf **AMP** und drücken dann eine Eingangswahltaste (3)).

- Wählen Sie „TUNER“ als Eingangsquelle, um die UKW/MW-Abstimmungsmerkmale (Seite 48) in der gewählten Zone zu verwenden.
- Wählen Sie „DOCK“ als Eingangsquelle, um die iPod-Merkmale (Seite 56) oder Bluetooth-Merkmale (Seite 54) in der gewählten Zone zu verwenden.
- Wählen Sie „USB/NET“ als Eingangsquelle, um die USB-Merkmale (Seite 59) oder Netzwerk-Merkmale (Seite 59) in der gewählten Zone zu verwenden.

Hinweis

Die Eingangsquellen werden für alle Zonen gemeinsam verwendet.

■ Einstellen der Lautstärke von Zone 2 oder Zone 3

Drehen Sie **VOLUME** (oder drücken Sie **VOLUME +/-**).



Drücken Sie **MUTE** auf der Fernbedienung, um die Tonausgabe für die gewählte Zone stumm zu schalten.

Hinweis

Wenn Sie die externen Verstärker in Zone 2 oder Zone 3 verwenden, kann **VOLUME +/-** nur verwendet werden, wenn „Lautst.Zone2“ oder „Lautst.Zone3“ auf „Variabel“ eingestellt ist (Seite 85).

■ Einstellen der Balance der vorderen Lautsprecher in Zone 2 oder Zone 3

Drücken Sie wiederholt **TONE CONTROL**, um „BALANCE“ zu wählen, und drehen sie den **PROGRAM**-Wahlschalter zur Einstellung.

■ Einstellen der Klangqualität von Zone 2 oder Zone 3

Drücken Sie wiederholt **TONE CONTROL**, um den Höhen-Frequenzgang (TREBLE) oder den Tiefen-Frequenzgang (BASS) zu wählen, und drehen Sie dann den **PROGRAM**-Wahlschalter zur Einstellung.

Einstellbereich: -10,0 dB bis +10,0 dB

■ Einstellung des Einschlaf-Timers für Zone 2 oder Zone 3

Verwenden Sie diese Funktion, um die gewünschte Zone nach einer bestimmten Zeit auszuschalten.

Stellen Sie den Betriebsmoduswähler auf **AMP** und drücken Sie dann wiederholt **SLEEP**, um die Zeitspanne einzustellen.

Die Einschlaf-Timer-Einstellung ändert wie folgt:

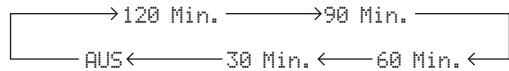

■ Mit dem Zonen-Bildschirmmenü

Sie können das UKW/MW-Radio im Videomonitor anzeigen, der an den ZONE VIDEO-Buchsen angeschlossen ist. Sie können mit dem Zonen-Bildschirmmenü ebenfalls Musikinhalte (z.B. eines iPods) durchsuchen.

1 Stellen Sie den Betriebsmoduswähler auf **AMP** und drücken dann die gewünschte Eingangswahltaste (3).

2 Drücken Sie **DISPLAY**, um die Menüanzeige im Zonen-Bildschirmmenü anzuzeigen.

3 Benutzen Sie **▲ / ▼ / ◀ / ▶** und **ENTER**, um im Zonen-Bildschirmmenü durch das Menü zu navigieren.

Hinweise

- Das im Zonen-Bildschirmmenü angezeigte Menü ist auf Englisch, auch wenn Japanisch oder Russisch gewählt wird.
- Es gibt Zeichen, die im Frontblende-Display oder im grafischen Bildschirm-Menü dieses Geräts nicht angezeigt werden können. Solche nicht verfügbaren Zeichen werden durch „_“ (Unterstrichzeichen) ersetzt.



- Sie können Zonen wählen, deren Betriebsstatus angezeigt wird (Seite 86).
- Die Bedienung des Zonen-Bildschirmmenüs und des grafischen Bildschirm-Menüs ist identisch.

Weiterführendes Setup

Dieses Gerät verfügt über zusätzliche Menüs, die in dem Frontblende-Display angezeigt werden. Das weiterführende Setup-Menü bietet zusätzliche Bedienungsvorgänge für die Einstellung und Benutzeranpassung dieses Gerätes. Ändern Sie die anfänglichen Einstellungen (in Fettschrift unter jedem Parameter angegeben), um die Anforderungen Ihres Hörumfelds zu berücksichtigen.

Hinweise

- Nur **Ⓐ MASTER ON/OFF**, **Ⓝ STRAIGHT** und der **Ⓜ PROGRAM**-Wahlschalter sind wirksam, während Sie das weiterführende Setup-Menü verwenden.
- Alle anderen Vorgänge können nicht ausgeführt werden, während Sie das weiterführende Setup-Menü verwenden.
- Das weiterführende Setup-Menü ist nur auf dem Frontblende-Display verfügbar.

Verwendung des weiterführenden Setup-Menüs

- 1 Drücken Sie **Ⓐ MASTER ON/OFF** auf der Frontblende, um sie in die OFF-Stellung auszurasten und das Gerät auszuschalten.**
- 2 Halten Sie **Ⓝ STRAIGHT** gedrückt, und drücken Sie die Taste **Ⓐ MASTER ON/OFF** nach innen in die ON-Stellung, um das Gerät einzuschalten.**
Dieses Gerät wird eingeschaltet, und „ADVANCED SETUP“ erscheint auf dem Frontblenden-Display.

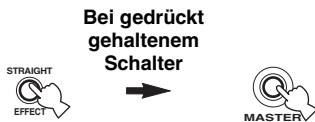

- 3 Drehen Sie den **Ⓜ PROGRAM**-Wahlschalter auf dem Frontblende-Display, um die einzustellenden Parameter zu wählen.**
- 4 Drücken Sie wiederholt **Ⓝ STRAIGHT**, um die gewählte Parametereinstellung zu ändern.**
- 5 Drücken Sie **Ⓐ MASTER ON/OFF**, sodass der Schalter in die OFF-Stellung ausrastet, um die neue Einstellung zu speichern und das Gerät auszuschalten.**



Die vorgenommenen Einstellungen werden beim nächsten Einschalten des Geräts wirksam.

- **Lautsprecher-Impedanz** **SPEAKER IMP.**
Verwenden Sie dieses Merkmal, um die Lautsprecherimpedanz dieses Gerätes einzustellen, damit diese Ihren Lautsprechern entspricht.

Auswahl	Beschreibung
8ΩMIN	Wählen Sie diese Einstellung, um die Lautsprecherimpedanz auf 8 Ω einzustellen. Die Impedanz jedes einzelnen Lautsprechers muss 8 Ω oder mehr betragen.
6ΩMIN	Wählen Sie diese Einstellung, um die Lautsprecherimpedanz auf 6 Ω einzustellen. Die Impedanz jedes einzelnen Lautsprechers muss 6 Ω oder mehr betragen (nur vordere Lautsprecher: 4 Ω oder mehr).

- **Fernbedienungssensor** **REMOTE SENSOR**
Verwenden Sie dieses Merkmal zur Aktivierung oder Deaktivierung des Signalempfangs des Fernbedienungssensors auf der Frontblende dieses Geräts.

Auswahl	Beschreibung
ON	Wählen Sie diese Einstellung, um den Signalempfang des Fernbedienungssensors zu aktivieren.
OFF	Wählen Sie diese Einstellung, um den Signalempfang des Fernbedienungssensors zu deaktivieren.

Hinweis

Wir empfehlen, diesen Parameter in der Regel auf „ON“ einzustellen.

- **Aufwachen bei RS-232C-Zugriff** **RS-232C STANDBY**

Verwenden Sie dieses Merkmal, um das Gerät auf die Datenübertragung über die RS-232C-Schnittstelle einzustellen, wenn sich dieses Gerät im Bereitschaftsmodus befindet.

Auswahl	Funktionen
YES	Wählen Sie diese Einstellung, um die Datenübertragung dieses Geräts über die RS-232C-Schnittstelle einzuschalten.
NO	Wählen Sie diese Einstellung, um die Datenübertragung dieses Geräts über die RS-232C-Schnittstelle auszuschalten.

Anfängliche Einstellung:
[Modelle für USA und Kanada]: YES
[Andere Modelle]: NO

- **Einstellen der Fernbedienungskennung** **REMOTE CON AMP**

Verwenden Sie dieses Merkmal, um die Fernbedienungskennung dieses Geräts auf die Erkennung der Fernbedienung einzustellen.

Auswahl	Beschreibung
ID1	Wählen Sie diese Einstellung, wenn die Fernbedienungskennung auf „ID1“ eingestellt ist.
ID2	Wählen Sie diese Einstellung, wenn die Fernbedienungskennung auf „ID2“ eingestellt ist.

Einstellen der Fernbedienungskennung

Verwenden Sie dieses Merkmal, um die Fernbedienungskennung einzustellen. Dies kann nützlich sein, wenn Sie mehrere Yamaha AV-Receiver oder Verstärker mit derselben Fernbedienung steuern.

Drücken Sie wiederholt **ID** an der Fernbedienung mit einem Kugelschreiber o.Ä., um die gewünschte Fernbedienungskennung zu wählen.

Mit jedem Druck auf **ID** ändert die Fernbedienungskennung wie folgt:

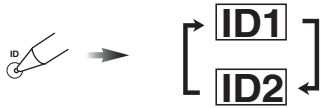

Für Einzelheiten zum Einstellen der Fernbedienungskennung für die vereinfachte Fernbedienung siehe Seite 105.

■ Tuner-Frequenzraster **TUNER FRQ STEP** (nur Modelle für Asien und Universalmodell)

Verwenden Sie dieses Merkmal, um das Tuner-Frequenzraster gemäß der Senderteilung in Ihrem Gebiet einzustellen.

Auswahl	Beschreibung
AM10/ FM100	Wählen Sie diese Einstellung für Nord-, Zentral- und Südamerika.
AM9/FM50	Wählen Sie diese Einstellung für alle anderen Länder

■ Doppelverstärkung **BI-AMP**

Verwenden Sie dieses Merkmal zur Aktivierung oder Deaktivierung der Doppelverstärker-Funktion.

Auswahl	Beschreibung
ON	Wählen Sie diese Einstellung zum Aktivieren der Doppelverstärker-Funktion.
OFF	Wählen Sie diese Einstellung zum Deaktivieren der Doppelverstärker-Funktion.

Hinweis

Wenn „BI-AMP“ auf „ON“ eingestellt ist, können die SURROUND BACK-Klemmen nicht verwendet werden, um hintere Surround-Lautsprecher anzuschließen, da diese Klemmen bereits für eine Doppelverstärker-Verbindung verwendet werden (Seite 14).

■ Wiederherstellung und Backup der Systemeinstellungen **RECOV./BACKUP**

Verwenden Sie dieses Merkmal, um die Einstellungen dieses Geräts zu speichern und wiederherzustellen.

Auswahl	Beschreibung
RECOVERY	Stellt die gespeicherten Einstellungen dieses Geräts wieder her.
BACKUP	Speichert die gegenwärtigen Einstellungen dieses Geräts.
CANCEL	Annulliert die Wiederherstellung oder das Sichern der Einstellungen dieses Geräts ab.

Hinweise

- Dieses Gerät speichert nicht die UKW/MW-Festsender, USB/ Netzwerk-Speichereinträge und Systemspeichereinstellungen.
- Wenn keine Einstellungen gespeichert sind, können Sie „RECOVERY“ nicht wählen.

■ Parameterinitialisierung **INITIALIZE**

Verwenden Sie dieses Merkmal, um die Parameter dieses Geräts auf die anfänglichen werkseitigen Einstellungen zurückzusetzen. Sie können die Kategorie der zu initialisierenden Parameter wählen.

Auswahl	Beschreibung
DSP PARAM	Wählen Sie diese Einstellung zur Initialisierung aller Soundfeld-Programmparameter (Seite 69).
VIDEO	Wählen Sie diese Einstellung zur Initialisierung aller Parameter in „Video“ und „Bildschirm-Einstell.“ (außer „Kurzmeldung“ und „Wiederg.-Bildschirm“).
NETWORK	Wählen Sie diese Einstellung zur Initialisierung aller Parameter in „Netzwerk“ und in diesem Gerät gespeicherten MusicCAST-Informationen.
ALL	Wählen Sie diese Einstellung, um alle Parameter dieses Geräts zu initialisieren.
CANCEL	Wählen Sie diese Einstellung, um den Initialisierungsvorgang abzubrechen.



Um die Parameter aller Soundfeldprogramme zu initialisieren, verwenden Sie „Initialisieren“ in „Stereo/Surround“ (Seite 73).

■ MAC-Adressenfilter **MAC FILTER**

Verwenden Sie dieses Merkmal, um den LAN-Zugang zu diesem Gerät anhand der MAC-Adresse des zugreifenden PCs zu filtern (Seite 94).

Auswahl	Beschreibung
ON	Gestattet nur solchen PCs Zugang, deren MAC-Adresse mit diesem Gerät registriert ist.
OFF	Gestattet allen PCs Zugang.



Sie können die MAC-Adresse, welcher Web-basierter Zugang gestattet wird, registrieren, wenn „MAC FILTER“ auf „ON“ eingestellt ist (Seite 94).

■ Fernsehformat **TU FORMAT**

Verwenden Sie dieses Merkmal zum Einstellen des Farbcodierformats Ihres Fernsehers.

Wahlmöglichkeiten: NTSC, PAL

Anfängliche Einstellung:

[Modelle für USA, Kanada, Korea und Universalmodell]: NTSC

[Andere Modelle]: PAL

■ **HDMI-Monitorprüfung** MONITOR CHECK

Verwenden Sie dieses Merkmal, um die Monitorprüffunktion dieses Geräts zu aktivieren oder zu deaktivieren.

Auswahl	Beschreibung
YES	Dieses Gerät erhält von einem über HDMI angeschlossenen Videomonitor Informationen über die verfügbaren Videosignalaufösungen, und Sie können in „Auflösung“ (Seite 82) nur die vom Videomonitor unterstützten Auflösungen wählen.
SKIP	Sie können in „Auflösung“ eine beliebige Auflösung wählen (Seite 82).

■ **Sprache** LANGUAGE

Verwenden Sie dieses Merkmal zum Wählen der Sprache Ihrer Wahl, die im grafischen Bildschirm-Menü, Zonen-Bildschirmmenü und in den Meldungen im Frontblende-Display dieses Geräts erscheint.

Wahlmöglichkeiten: **English** (Englisch), 日本語 (Japanisch), Français (Französisch), Deutsch, Español (Spanisch), Русский (Russisch)



Die Bildschirm-Sprache kann ebenfalls mit dem grafischen Bildschirm-Menü eingestellt werden (Seite 89).

LANGUAGE	Grafisches Bildschirm-Menü	Frontblende-Display	Zonen-Bildschirmmenü
RUSSIAN	<input type="radio"/>	<input type="radio"/>	—
JAPANESE	<input type="radio"/>	—	—
Andere Sprachen	<input type="radio"/>	<input type="radio"/>	<input type="radio"/>

- ... Die gewählte Sprache wird angezeigt.
- ... Die gewählte Sprache wird nicht angezeigt. Die Menüeinträge und Meldungen werden auf Englisch angezeigt.

■ **Firmware-Aktualisierung** FIRM UPDATE

Verwenden Sie dieses Merkmal, um die Firmware dieses Geräts zu aktualisieren. Für Einzelheiten zur Firmware-Aktualisierung beziehen Sie sich auf die begleitende Information der Updates.

Auswahl	Beschreibung
USB	Aktualisiert die Firmware dieses Geräts über USB-Speicher.
NETWORK	Aktualisiert die Firmware dieses Geräts über ein Netzwerk.



Zum Starten der Firmware-Aktualisierung drehen Sie den **ⓂPROGRAM**-Wahlschalter, um „USB“ oder „NETWORK“ zu wählen, und drücken dann **ⓂMENU**.

Hinweise

- Verwenden Sie dieses Merkmal nur, wenn eine Aktualisierung der Firmware notwendig ist.
- Lesen Sie vor der Firmware-Aktualisierung die begleitende Information des Updates.

■ **Firmware-Version** VERSION

Verwenden Sie dieses Merkmal, um die Version der gegenwärtig installierten Firmware zu prüfen.

Störungsbeseitigung

Beziehen Sie sich auf nachfolgende Tabelle, wenn das Gerät nicht richtig funktionieren sollte. Falls das aufgetretene Problem in der nachfolgenden Tabelle nicht aufgeführt ist oder die nachfolgenden Anweisungen nicht helfen, schalten Sie das Gerät aus, ziehen Sie den Netzstecker, und wenden Sie sich an den nächsten autorisierten Yamaha Fachhändler oder Kundendienst.

■ Allgemeines

Problem	Ursache	Abhilfe	Siehe Seite
Das Gerät kann nicht eingeschaltet werden oder schaltet nach dem Einschalten der Stromversorgung in den Bereitschaftsmodus.	Das Netzkabel ist nicht angeschlossen oder der Stecker ist nicht vollständig eingesteckt.	Schließen Sie das Netzkabel richtig an.	—
	Die Lautsprecher-Impedanzeinstellung ist falsch.	Stellen Sie die Lautsprecher-Impedanz für Ihre Lautsprecher richtig ein.	26
	Die Schutzschaltung wurde aktiviert.	Stellen Sie sicher, dass die Anschlüsse der Lautsprecherdrähte an diesem Gerät und an allen Lautsprechern richtig ausgeführt wurden und dass der Draht jedes Anschlusses nichts anderes als die entsprechende Klemme berührt.	12
	Dieses Gerät wurde einem starken externen Stromschlag (wie Blitzschlag oder starke statische Elektrizität) ausgesetzt.	Schalten Sie dieses Gerät aus, ziehen Sie den Netzstecker zunächst ab und stecken ihn nach 30 Sekunden wieder ein; fahren Sie anschließend mit einer normalen Benutzung des Geräts weiter.	—
Kein Sound.	Fehlerhafter Anschluss der Ein- oder Ausgangskabel.	Schließen Sie die Kabel richtig an. Falls das Problem weiterhin besteht, sind vielleicht die Kabel defekt.	18-24
	Die Audioeingangsbuchsen-Auswahl ist auf „HDMI“, „KOAX/OPT“ oder „ANALOG“ eingestellt.	Stellen Sie die Audioeingangsbuchsen-Auswahl auf „AUTO“.	37
	Die Audioeingangsbuchsenwahl ist auf „ANALOG“ gestellt, während die Eingangsquellenkomponente digitale Audiosignale ausgibt.	Stellen Sie die Audioeingangsbuchsen-Auswahl auf „AUTO“ oder „KOAX/OPT“.	37
	Keine geeignete Eingangsquelle wurde gewählt.	Wählen Sie eine geeignete Eingangsquelle mit dem ©INPUT -Wahlschalter (oder mit den Eingangswahltasten (Ⓢ)).	36, 37
	Die Lautsprecheranschlüsse sind nicht fest.	Schließen Sie die Kabel richtig an.	12
	Die Lautstärke ist auf Minimum gestellt oder stumm geschaltet.	Erhöhen Sie die Lautstärke.	—
	Es werden Signale von einer Quellenkomponente (z.B. eine CD-ROM) empfangen, die dieses Gerät nicht reproduzieren kann.	Geben Sie eine Quelle wieder, deren Signale von diesem Gerät reproduziert werden können.	—
	Die mit diesem Gerät verbundenen HDMI-Komponenten unterstützen die HDCP-Kopierschutzstandards nicht.	Schließen Sie HDMI-Komponenten an, welche die HDCP-Kopierschutzstandards unterstützen.	16

Problem	Ursache	Abhilfe	Siehe Seite
Kein Bild.	Ihr Videomonitor ist an einer der analogen Videoausgangsbuchsen dieses Geräts angeschlossen und das Bild wird an einen anderen Typ Videobuchsen geleitet.	Stellen Sie „Analog ▶ Analog“ auf „Wandlung“ oder schließen Sie Ihre Quellkomponenten auf dieselbe Weise wie Ihren Videomonitor an dieses Gerät an.	82
	Analoge Videosignale der Auflösung 1080p werden nur an den COMPONENT VIDEO MONITOR OUT-Buchsen ausgegeben.	Schließen Sie Ihren Videomonitor an die COMPONENT VIDEO MONITOR-Buchsen an.	18
	Videosignale in den Auflösungen 480p, 576p, 1080i und 720p können nicht an die S VIDEO- und VIDEO MONITOR OUT-Buchsen ausgegeben werden.	Schließen Sie Ihren Videomonitor an die HDMI OUT- oder COMPONENT VIDEO MONITOR OUT-Buchsen an.	—
	Dieses Gerät gibt ein Videosignal aus, das nicht von dem an der HDMI OUT-Buchse angeschlossenen Videomonitor unterstützt wird.	Wählen Sie „VIDEO“ in „INITIALIZE“, um die Videoparameter zurückzustellen.	111
		Stellen Sie „MONITOR CHECK“ auf „Ja“ ein.	112
	Der PURE DIRECT-Modus ist aktiv.	Schalten Sie den PURE DIRECT-Modus aus.	47
		Stellen Sie „Pure Direct“ auf „Audio + Video“.	81
Es werden nichtkonforme Videosignale eingespeist.			
Das Kurzmeldungsdisplay wird nicht auf dem Videomonitor angezeigt.	„Kurzmeldung“ ist auf „Aus“ eingestellt.	Stellen Sie „Kurzmeldung“ auf „Ein“ ein.	87
Der Sound bleibt plötzlich aus.	Die Schutzschaltung wurde aufgrund eines Kurzschlusses o.Ä. aktiviert.	Überprüfen Sie, ob die Lautsprecher-Impedanzeinstellung richtig ausgeführt wurde.	26, 110
		Überprüfen Sie die Lautsprecherdrähte, damit sich diese nicht gegenseitig berühren, und schalten Sie danach dieses Gerät wieder ein.	—
	Der Einschlaf-Timer hat dieses Gerät ausgeschaltet.	Schalten Sie dieses Gerät ein und starten erneut die Wiedergabe der Quelle.	—
Der Ton wird nur vom Lautsprecher einer Seite ausgegeben.	Fehlerhafte Kabelanschlüsse.	Schließen Sie die Kabel richtig an. Falls das Problem weiterhin besteht, sind vielleicht die Kabel defekt.	12
	Die Lautsprecherpegel sind falsch eingestellt.	Passen Sie die „Pegel“-Einstellungen an.	77
Nur der Center-Lautsprecher gibt einen beachtlichen Sound aus.	Wenn Sie eine Monoquelle mit einem CINEMA DSP-Programm wiedergeben, wird das Quellensignal an den Center-Kanal geleitet, und die vorderen und Surround-Lautsprecher geben die Effektsounds aus.		
Kein Ton vom Center-Lautsprecher.	„Center“ in „Konfiguration“ ist auf „Keine“ eingestellt.	Stellen Sie „Center“ auf „Klein“ oder „Groß“.	76
Kein Ton von den Surround-Lautsprechern.	Das Gerät befindet sich im „STRAIGHT“-Modus.	Drücken Sie ⓃSTRAIGHT , um den „STRAIGHT“-Modus auszuschalten.	46
	Sie verwenden eine Quellen- oder Programmkombination, die nicht an alle Kanäle Sound ausgibt.	Versuchen Sie ein anderes Soundfeldprogramm.	36
Kein Ton von den Surround-Lautsprechern.	„Surround“ in „Konfiguration“ ist auf „Keine“ eingestellt.	Stellen Sie „Surround“ auf „Klein“ oder „Groß“.	76
	Dieses Gerät befindet sich im „STRAIGHT“-Modus, und es wird eine Mono-Quelle wiedergegeben.	Drücken Sie ⓃSTRAIGHT , um den „STRAIGHT“-Modus auszuschalten.	46
	Die Surround-Lautsprecher sind an den SURROUND BACK-Lautsprecherklemmen angeschlossen.	Schließen Sie die Surround-Lautsprecher an die SURROUND-Lautsprecherklemmen an.	46

Problem	Ursache	Abhilfe	Siehe Seite
Kein Ton vom Subwoofer.	„Bassausgang“ in „Konfiguration“ ist auf „Front“ eingestellt, wenn ein Dolby Digital- oder DTS-Signal wiedergegeben wird.	Stellen Sie „Bassausgang“ auf „SWFR“ oder „Front+Subw.“ ein.	77
	„Bassausgang“ in „Konfiguration“ ist auf „SWFR“ oder „Front“ eingestellt, wenn ein 2-Kanal-Signal wiedergegeben wird.	Stellen Sie „Bassausgang“ auf „Front+Subw.“ ein.	77
	Die Quelle enthält keine Niederfrequenzsignale.		
Kein Ton von den hinteren Surround-Lautsprechern.	„Surr.Back“ in „Konfiguration“ ist auf „Keine“ eingestellt.	Stellen Sie sicher, dass „Surround“ auf „Klein“ oder „Groß“ eingestellt ist und konfigurieren Sie „Surr.Back“ sachgerecht.	76, 76
	Im CINEMA DSP 3D-Modus gibt dieses Gerät keinen Sound an die hinteren Surround-Lautsprecher aus.		
Die Audioeingangsquellen können nicht im gewünschten digitalen Audiosignalformat abgespielt werden. (Die gewünschte Eingangsquellenanzeige oder Decoder-Anzeige im Frontblende-Display leuchtet nicht auf.)	Die angeschlossene Komponente ist nicht auf die Ausgabe der gewünschten Audiosignale eingestellt.	Nehmen Sie eine geeignete Einstellung gemäß der Bedienungsanleitung Ihrer Komponente vor.	—
	Die Audioeingangsbuchsen-Auswahl ist auf „ANALOG“ eingestellt.	Stellen Sie die Audioeingangsbuchsen-Auswahl auf „AUTO“.	37
Ein Brummgeräusch ist zu hören.	Fehlerhafte Kabelanschlüsse.	Schließen Sie die Audiokabel ordnungsgemäß an. Falls das Problem weiterhin besteht, sind vielleicht die Kabel defekt.	—
	Der Plattenspieler ist nicht an die GND-Klemme angeschlossen.	Schließen Sie das Erdungskabel des Plattenspielers an die GND-Klemme dieses Gerätes an.	21
Der Lautstärkepegel ist niedrig eingestellt, während eine Schallplatte abgespielt wird.	Die Schallplatte wird auf einem Plattenspieler mit MC-Tonabnehmer abgespielt.	Schließen Sie den Plattenspieler über einen MC-Vorverstärker an dieses Gerät an.	21
Der Lautstärkepegel kann nicht erhöht werden oder der Sound ist verzerrt.	Die an den AUDIO OUT (REC)-Buchsen dieses Gerätes angeschlossene Komponente ist ausgeschaltet.	Schalten Sie die Stromversorgung der Komponente ein.	—
Eine Quelle kann vom Aufnahmegeräte nicht aufgezeichnet werden.	Die an den MULTI CH INPUT-Buchsen dieses Gerätes angeschlossene Audioquelle kann nicht aufgenommen werden.		
	Eine Eingangsquelle wird nicht am entsprechenden Ausgangskanal (z.B. DVR IN an DVR OUT) ausgegeben.	Schließen Sie das Aufnahmegerät an einen anderen Kanal an, der nicht für den Anschluss der Quellenkomponente verwendet wird.	20
	Sie versuchen eine DTS-Quelle aufzuzeichnen. (Das DTS-Signal wird als digitales Bitstream übertragen. Beim Versuch einer digitalen Aufnahme des DTS-Bitstreams wird nur Rauschen aufgezeichnet.)	Stellen Sie Ihren DTS-kompatiblen Player so ein, dass es ein Analogsignal ausgibt, und schließen Sie den Player dann an die AUDIO IN-Buchsen an; das Aufnahmegerät muss an den analogen AUDIO OUT (DVR, VCR oder MD/CD-R)-Buchsen angeschlossen sein.	20
Eine Audioquelle kann von einem an den DIGITAL OUTPUT-Buchsen angeschlossenen digitalen Aufnahmegerät nicht aufgezeichnet werden.	Die Audio-Quellenkomponente ist nicht an den DIGITAL INPUT-Buchsen angeschlossen.	Schließen Sie die Quellenkomponente an die DIGITAL INPUT-Buchsen an.	20
	Manche Komponenten können keine Dolby Digital- oder DTS-Quellen aufzeichnen.		
	Sie versuchen einen an der DOCK-Buchse eingespeisten Audio-Quelleneingang mit einem an den DIGITAL OUTPUT-Buchsen angeschlossenen digitalen Aufnahmegerät aufzuzeichnen.	Schließen Sie das Aufnahmegerät an die analogen AUDIO OUT (DVR, VCR oder MD/CD-R)-Buchsen an.	20

Problem	Ursache	Abhilfe	Siehe Seite
Eine Audioquelle kann nicht mit dem an den AUDIO OUT (DVR, VCR oder MD/CD-R)-Buchsen angeschlossenen analogen Aufnahmegerät aufgezeichnet werden.	Die Audio-Quellenkomponente ist nicht an den AUDIO IN-Buchsen angeschlossen.	Schließen Sie die Quellenkomponente an die AUDIO IN-Buchsen an.	20
Aufnahmen klingen anders.	Die an diesem Gerät vorgenommenen Einstellungen (z.B. Klangqualität, Lautstärkepegel und Soundfeldprogramme) haben keinen Einfluss auf die Aufnahme.		
Die Soundfeldparameter und manche andere Einstellungen dieses Gerätes können nicht geändert werden.	„Speicherschutz“ ist auf „Ein“ eingestellt.	Stellen Sie „Speicherschutz“ auf „Aus“ ein.	86
Dieses Gerät funktioniert nicht richtig.	Der interne Mikrocomputer wurde aufgrund eines externen Stromschlags (wie zum Beispiel Blitzschlag oder übermäßige statische Elektrizität) oder durch eine Stromversorgung mit zu niedriger Spannung eingefroren.	Ziehen Sie den Netzstecker von der Steckdose ab und stecken Sie ihn nach etwa 30 Sekunden wieder ein.	—
„LSP-KABEL PRÜF“ erscheint auf dem Frontblende-Display.	Die Lautsprecherkabel weisen einen Kurzschluss auf.	Stellen Sie sicher, dass die Lautsprecherkabel richtig angeschlossen sind.	12
Es treten Rauschinterferenzen von Digital- oder Radiofrequenzgeräten auf.	Dieses Gerät ist zu nah an dem Digital- oder Hochfrequenzgerät angeordnet.	Stellen Sie dieses Gerät entfernt von solchen Geräten auf.	—
Das Bild ist gestört.	Die Videoquelle verwendet verschlüsselte oder codierte Signale, um Raubkopien zu verhindern.		
Dieses Gerät schaltet plötzlich in den Bereitschaftsmodus.	Die interne Temperatur ist zu hoch angestiegen, so dass die Schutzschaltung zur Vermeidung von Überhitzung aktiviert wurde.	Warten Sie etwa 1 Stunde, bis das Gerät abgekühlt ist, und schalten Sie es danach wieder ein.	—

■ HDMI

Problem	Ursache	Abhilfe	Siehe Seite
Weder Bild noch Sound.	Es sind zu viele HDMI-Komponenten angeschlossen.	Reduzieren Sie die Anzahl der angeschlossenen HDMI-Komponenten.	—
	Die HDCP-Authentifizierung ist fehlgeschlagen.	Überprüfen Sie, ob die angeschlossenen HDMI-Komponenten die HDCP-Kopierschutzstandards unterstützen.	—

■ Tuner (UKW/MW)

	Problem	Ursache	Abhilfe	Siehe Seite
UKW	Der UKW-Stereoempfang ist verrauscht.	Dieses Problem kann bei UKW-Stereosendungen vorkommen, wenn der Sender zu weit entfernt oder der Antenneneingang schlecht ist.	Überprüfen Sie die Antennenschlüsse.	24
			Versuchen Sie die Verwendung einer hochwertigen UKW-Antenne mit Richtwirkung.	—
			Verwenden Sie die manuelle Abstimmmethode.	48
	Es treten Verzerrungen auf, und klarer Empfang ist auch mit einer guten UKW-Antenne nicht möglich.	Es sind Mehrweginterferenzen vorhanden.	Stellen Sie die Antennenposition ein, um die Mehrweginterferenzen zu eliminieren.	—
	Der gewünschte Sender kann mit der automatischen Abstimmmethode nicht abgestimmt werden.	Das Signal ist zu schwach.	Verwenden Sie eine hochwertige UKW-Antenne mit Richtwirkung.	—
			Verwenden Sie die manuelle Abstimmmethode.	48
	Ehemalige Festsender können nicht mehr abgestimmt werden.	Dieses Gerät war längere Zeit vom Netz getrennt.	Speichern Sie die Festsender erneut ein.	49
MW	Der gewünschte Sender kann mit der automatischen Abstimmmethode nicht abgestimmt werden.	Das Signal ist schwach oder die Antennenschlüsse sind locker.	Ziehen Sie die MW-Rahmenantennenanschlüsse fest, und richten Sie diese Antenne für besseren Empfang aus.	24
			Verwenden Sie die manuelle Abstimmmethode.	48
	Es treten kontinuierliche Krach- und Zischgeräusche auf.	Die mitgelieferte MW-Rahmenantenne ist nicht angeschlossen. Dabei kann es sich um Störgeräusche von Gewittern, Leuchtstoffröhren, Motoren, Thermostaten und anderen elektrischen Geräten handeln.	Schließen Sie die MW-Rahmenantenne richtig an, auch wenn Sie eine Hochantenne verwenden.	24
			Verwenden Sie eine Hochantenne und einen guten Erdungsdraht. Dies hilft ab, aber es ist schwierig, alle Störgeräusche vollständig zu eliminieren.	24
	Es kommt zu Summ- und Heulgeräuschen.	Ein TV-Gerät wird in der Nähe verwendet.	Stellen Sie dieses Gerät ferner vom TV-Gerät.	—

■ Fernbedienung

Problem	Ursache	Abhilfe	Siehe Seite
Die Fernbedienung funktioniert gar nicht oder nicht richtig.	Falscher Abstand oder Winkel.	Die Fernbedienung funktioniert in einem Bereich von maximal 6 m und nicht mehr als 30 Grad Winkelabweichung zur Frontblende.	28
	Direktes Sonnenlicht oder die Beleuchtung (von einer Inverter-Leuchtstoffröhre usw.) fällt direkt auf den Fernbedienungssensor dieses Gerätes.	Stellen Sie das Gerät an einer anderen Stelle auf.	—
	Die Batterien sind schwach.	Tauschen Sie alle Batterien aus.	4
	Die Batterien halten nicht lange und werden schnell verbraucht.	Verwendung von Alkalibatterien wird dringend empfohlen.	—
		Stellen Sie den Rückbeleuchtungs-Modus auf „OFF“.	98
	Der Betriebsmoduswähler ist nicht richtig eingestellt.	Stellen Sie den Betriebsmoduswähler richtig ein. Wählen Sie zur Bedienung dieses Geräts die Einstellung ⓂAMP . Wählen Sie zur Bedienung einer mit der Eingangswahltaste gewählten Komponente die Einstellung ⓂSOURCE . Wählen Sie zur Bedienung des Fernsehers im ⓂTV -Bereich die Einstellung ⓂTV .	—
	Die Steuerbereichseinstellung ist falsch.	Wählen Sie die zu steuernde Zone.	108
	Der Fernbedienungscode wurde nicht richtig eingestellt.	Geben Sie den korrekten Fernbedienungscode gemäß “List of remote control codes” am Ende der Bedienungsanleitung ein.	98
		Versuchen Sie einen anderen Code desselben Herstellers gemäß “List of remote control codes” am Ende der Bedienungsanleitung.	98
	Die Kennungen der Fernbedienung und dieses Geräts stimmen nicht überein.	Stimmen Sie die Kennungen der Fernbedienung und dieses Geräts aufeinander ab.	105, 110
Auch wenn die Fernbedienungskennung korrekt eingegeben wurde, sprechen manche Modelle nicht auf die Fernbedienung an.	Speichern Sie die erforderlichen Funktionen mit der Lernfunktion unter den programmierbaren Tasten ein.	100	
Die Fernbedienung lernt keine neuen Funktionen.	Die Batterien dieser Fernbedienung und/oder der anderen Fernbedienung sind zu schwach.	Tauschen Sie die Batterien aus.	4
	Der Abstand zwischen den beiden Fernbedienungen ist zu groß oder zu klein.	Ordnen Sie die Fernbedienungen im richtigen Abstand zueinander an.	100
	Die Signalcodierung oder -modulation der anderen Fernbedienung ist mit dieser Fernbedienung nicht kompatibel.	Lernen ist nicht möglich.	—
	Speicherkapazität ist voll.	Löschen Sie nicht mehr erforderliche Funktionen, um Platz für neue Funktionen zu machen.	104

■ USB und Netzwerk

Problem	Ursache	Abhilfe	Siehe Seite
„Kein Gerät“ erscheint, auch wenn ein USB-Gerät vorhanden ist.	Dieses Gerät erkennt das USB-Gerät als unzulässiges Gerät.	Schalten Sie dieses Gerät aus und dann wieder ein.	26
Die Musikdateien und Verzeichnisse im USB-Gerät können nicht betrachtet werden.	Die Musikdateien und Verzeichnisse sind an anderen Orten als im FAT-Bereich untergebracht.	Platzieren Sie die Musikdateien und Verzeichnisse in den FAT-Bereich.	—
	Sie versuchen, Verzeichnis-Hierarchien von über 8 Ebenen oder ein Verzeichnis mit mehr als 500 Dateien zu durchsuchen.	Modifizieren Sie die Datenstruktur in Ihrem USB-Gerät.	—
PC-Server-/MCX-2000/ Internet-Radio arbeiten nicht richtig.	Die IP-Adresse ist nicht ordnungsgemäß eingestellt.	Stellen Sie die DHCP-Server-Funktion des Routers auf ON. Als Alternative können Sie eine manuelle Konfiguration entsprechend der aktuellen Betriebsumgebung ausführen.	84
	Das Netzwerk-Kabel ist nicht angeschlossen.	Schließen Sie es richtig an.	23
Die Musik im PC-Server kann nicht abgespielt werden.	Windows Media Player 11 oder Windows Media Connect 2.0 sind nicht auf dem PC installiert.	Installieren Sie Windows Media Player 11 oder Windows Media Connect 2.0 auf Ihrem PC.	—
	Die Musik wurde in einem Format aufgezeichnet, das nicht auf diesem Gerät abgespielt werden kann. Dieses Gerät kann keine anderen Musikformate als WMA, MP3, MPEG-4 AAC und WAV (PCM-Format) abspielen. Beachten Sie auch, dass bestimmte Musikdateien nicht abgespielt werden können, auch wenn sie im Format WMA, MP3, MPEG-4 AAC oder WAV aufgezeichnet sind.	Spielen Sie Musik ab, die in einem Format aufgezeichnet ist, das mit diesem Gerät kompatibel ist.	—
Eine Verbindung zum MusicCAST-Server ist nicht möglich.	Sie versuchen eine Verbindung zum MCX-1000 herzustellen. MCX-2000 ist der mit diesem Gerät kompatible MusicCAST-Server.	Verwenden Sie den MCX-2000 oder PC-Server.	—
	Die automatische Konfiguration wird nicht ausgeführt.	Schalten Sie Ihren Yamaha MCX-2000 in den „Auto Config“-Modus.	60
Das Internet-Radio kann nicht abgespielt werden.	Der Firewall des Netzwerk-Geräts ist aktiviert. Das Internet-Radio kann nur durch die von den einzelnen Radiosendern designierten Ports abgespielt werden. Die Port-Nummer hängt vom Radiosender ab.	Prüfen Sie die Firewall-Einstellungen des Netzwerk-Geräts.	—
	Die Internetverbindung ist unterbrochen.	Prüfen Sie die Konfiguration des Netzwerk-Geräts und wenden Sie sich dann an den Netzwerk-Provider.	—
Dieses Gerät ruft nicht den richtigen Eintrag mit den Zifferntasten (1-8) auf.	Das angeschlossene USB-Gerät ist falsch.	Schließen Sie das USB-Gerät an, in dem sich der Speichereintrag befindet.	23
	Das Verzeichnis, das den gewählten Eintrag speichert, wurde geändert.	Ordnen Sie den gewünschten Eintrag erneut einer Zifferntaste (1-8) zu.	61
Dieses Gerät ruft nicht den gewählten Eintrag mit den Zifferntasten (1-8) auf.	Das USB-Gerät ist nicht richtig angeschlossen.	Schließen Sie das USB-Gerät richtig an.	23
	Der PC oder MCX-2000, der den gewählten Eintrag speichert, ist ausgeschaltet.	Schalten Sie den PC oder MCX-2000 ein.	—
	Der gewählte Internet-Radiosender ist zeitweilig nicht verfügbar oder außer Dienst.	Probieren Sie erneut, wenn der gewählte Internet-Radiosender den Dienst bietet.	62
		Wählen Sie andere Internet-Radiosender vor.	61

Statusmeldung	Ursache	Abhilfe	Siehe Seite
Bitte warten (Server startet)	Dieses Gerät ist dabei, MCX-2000 aufzuwecken, welches in den Bereitschaftsmodus gesetzt wurde.	Warten Sie ca. 20 Sekunden lang.	—
Ausschlußfehler	Ein Problem mit dem Signalpfad von Ihrem Netzwerk zu diesem Gerät liegt vor.	Prüfen Sie die Verbindung zwischen diesem Gerät und dem LAN-Port an Ihrem Router oder Hub.	23
		Stellen Sie sicher, dass Ihr Router richtig angeschlossen und eingeschaltet ist. Stellen Sie auch sicher, dass Ihr Modem richtig angeschlossen und eingeschaltet ist, wenn Sie versuchen, Internet-Radio zu hören.	23
Getrennt	Ihr USB-Speichergerät oder tragbarer USB-Audio-Player wurde vom USB-Port dieses Geräts abgetrennt.	Prüfen Sie die Verbindung zwischen diesem Gerät und Ihrem USB-Speichergerät oder tragbaren USB-Audio-Player.	—
	Der PC-Server oder MCX-2000, mit dem dieses Gerät verbunden war, ist nicht mehr vorhanden.	Schließen Sie dieses Gerät an den verfügbaren PC-Server oder MCX-2000 an.	23
Kein Gerät	Ein Problem mit dem Signalpfad von Ihrem USB-Speichergerät oder tragbaren USB-Audio-Player zu diesem Gerät liegt vor.	Schalten Sie dieses Gerät aus, und schließen Sie Ihr USB-Speichergerät oder tragbaren USB-Audio-Player erneut an den USB-Port dieses Geräts an.	23
		Probieren Sie, Ihr USB-Speichergerät oder tragbaren USB-Audio-Player zurückzusetzen.	—
Zugrifffehler	Das Gerät kann nicht auf Ihr USB-Speichergerät oder tragbaren USB-Audio-Player zugreifen.	Probieren Sie ein anderes USB-Speichergerät oder einen anderen tragbaren USB-Audio-Player.	—
	Ein Problem mit dem Signalpfad von Ihrem USB-Speichergerät oder tragbaren USB-Audio-Player zu diesem Gerät liegt vor.	Schalten Sie dieses Gerät aus, und schließen Sie Ihr USB-Speichergerät oder tragbaren USB-Audio-Player erneut an den USB-Port dieses Geräts an.	23
		Probieren Sie, Ihr USB-Speichergerät oder tragbaren USB-Audio-Player zurückzusetzen.	—
Keine Wiedergabe	Dieses Gerät kann die gegenwärtig auf Ihrem PC gespeicherten Songs nicht wiedergeben.	Stellen Sie sicher, dass Windows Media Player 11 oder Windows Media Connect 2.0 auf Ihrem PC installiert ist.	—
		Prüfen Sie, ob die aktuell auf Ihrem PC gespeicherten Songs (MP3, WMA, MPEG-4 AAC und WAV) abspielbar sind.	—
		Speichern Sie andere abspielbare Musikdateien (MP3, WMA, MPEG-4 AAC und WAV) auf Ihrem PC.	—
	Das Netzwerk kann durch intensiven Verkehr überlastet sein, und die Wiedergabe wird unterbrochen.	Probieren Sie, ein Netzwerk exklusiv zur Verwendung mit diesem Gerät vorzubereiten, und es vom allgemeinen Netzwerkverkehr zu trennen.	—
Listen-Update	Die Liste der auf Ihrem PC-Server oder MCX-2000 gespeicherten Inhalte wurde aktualisiert.		
Lesezeichen Ein	Der gewünschte Internet-Radiosender wird zur „Lesezeichen“-Liste hinzugefügt.		
Lesezeichen Aus	Der gespeicherte Internet-Radiosender wurde von der „Lesezeichen“-Liste entfernt.		
Speicher leer !	Der gewählten Zifferntaste sind keine Einträge zugeordnet.	Ordnen Sie den gewünschten Eintrag der Zifferntaste zu.	61
Nicht gefunden	Dieses Gerät kann den der gewählten Zifferntaste zugeordneten Eintrag nicht finden.	Schließen Sie das USB-Gerät an, in dem sich der Speichereintrag befindet.	—
		Schalten Sie den PC oder MCX-2000 ein.	—
		Probieren Sie erneut, wenn der gewählte Internet-Radiosender den Dienst bietet.	62
		Ordnen Sie den gewünschten Eintrag erneut einer Zifferntaste (1-8) zu.	61
USB Anschl. ÜBERL.	Dem angeschlossenen USB-Gerät liegt ein Überstrom an.	Schalten Sie dieses Gerät aus und trennen dann das USB-Gerät ab. Falls die Meldung erneut erscheint, wenn Sie das USB-Gerät wieder anschließen, ist das USB-Gerät möglicherweise nicht mit diesem Gerät kompatibel.	—

■ iPod

Hinweis

Bei Übertragungsfehlern ohne Statusmeldung im Frontblende-Display oder grafischen Bildschirm-Menü prüfen Sie die Verbindung zu Ihrem iPod (Seite 22).

Statusmeldung	Ursache	Abhilfe	Siehe Seite
Wird geladen...	Dieses Gerät ist dabei, die Verbindung mit Ihrem iPod zu erstellen.		
	Dieses Gerät ist dabei, Titellisten von Ihrem iPod abzurufen.		
Anschlußfehler	Es liegt ein Problem mit dem Signalpfad von Ihrem iPod zu diesem Gerät vor.	Schalten Sie dieses Gerät aus und schließen Sie das Yamaha iPod-Universaldock an die DOCK-Buchse dieses Geräts an.	22
		Versuchen Sie, Ihr iPod zurückzusetzen.	—
Unbekannter iPod	Der verwendete iPod wird von diesem Gerät nicht unterstützt.	Dieses Gerät unterstützt iPod touch, iPod (Click Wheel, inklusive iPod classic), iPod nano and iPod mini.	—
iPod angeschlossen	Ihr iPod befindet sich ordnungsgemäß in einem Yamaha iPod-Universaldock (wie das getrennt erhältliche YDS-11), das an der DOCK-Buchse dieses Geräts angeschlossen ist, und die Verbindung zwischen Ihrem iPod und diesem Gerät ist hergestellt.		
iPod Getrennt	Ihr iPod wurde aus einem Yamaha iPod-Universaldock (wie das getrennt erhältliche YDS-11) entfernt, das an der DOCK-Buchse dieses Geräts angeschlossen ist.	Setzen Sie Ihr iPod wieder in das Yamaha iPod-Universaldock (wie das getrennt erhältliche YDS-11) ein, das an der DOCK-Buchse dieses Geräts angeschlossen ist.	22
Keine Wiedergabe	Dieses Gerät kann die gegenwärtig auf Ihrem iPod gespeicherten Titel nicht wiedergeben.	Vergewissern Sie sich, dass die gegenwärtig auf Ihrem iPod gespeicherten Titel abspielbar sind.	—
		Speichern Sie abspielbare Musikdateien auf Ihrem iPod.	—

■ Bluetooth

Statusmeldung	Ursache	Abhilfe	Siehe Seite
Suche...	Der drahtlose Bluetooth-Audioempfänger und das Bluetooth-Gerät führen gerade ein Pairing aus.		
	Der drahtlose Bluetooth-Audioempfänger und das Bluetooth-Gerät sind dabei, eine Verbindung herzustellen.		
Beendet	Das Pairing ist abgeschlossen.		
Abgebrochen	Das Pairing ist abgebrochen.		
BT Angeschlossen	Die Verbindung zwischen dem drahtlosen Yamaha Bluetooth-Audioempfänger (wie dem getrennt erhältlichen YBA-10) und dem Bluetooth-Gerät ist hergestellt.		
BT Getrennt	Das Bluetooth-Gerät ist vom drahtlosen Yamaha Bluetooth-Audioempfänger (wie dem getrennt erhältlichen YBA-10) getrennt.		

■ Automatisches Setup

Vor dem automatischen Setup

Fehlermeldung	Ursache	Abhilfe	Siehe Seite
MIC anschl. !	Das Optimierungsmikrofon ist nicht angeschlossen.	Schließen Sie das mitgelieferte Optimierungsmikrofon an die OPTIMIZER MIC-Buchse an der Frontblende an.	30
Kopfh.entf. !	Kopfhörer sind angeschlossen.	Trennen Sie die Kopfhörer ab.	—
Setup-Eintrag wähl.	Es sind keine Einträge für die Messung gewählt.	Wählen Sie die gewünschten Einträge.	31
Speicherschutz !	Die Parameter dieses Geräts sind geschützt.	Stellen Sie „Speicherschutz“ auf „Aus“ ein.	86

Während dem automatischen Setup

Fehlermeldung	Ursache	Abhilfe	Siehe Seite
E01:Kein Frnt-LS	Die Frontkanalsignale links/rechts werden nicht erkannt.	Überprüfen Sie die Anschlüsse der vorderen Lautsprecher links/rechts.	12
E02:Kein Surr-LS	Ein Surround-Kanalsignal wird nicht erkannt.	Überprüfen Sie die Surround-Lautsprecheranschlüsse.	12
E03:Kein Präs-LS	Ein Presence-Kanalsignal wird nicht erkannt.	Überprüfen Sie die Presence-Lautsprecheranschlüsse.	12
E04:SBR→SBL	Nur das rechte hintere Surround-Kanalsignal wird erkannt.	Schließen Sie den hinteren Surround-Lautsprecher an die SURROUND BACK (SINGLE)-Lautsprecherklemme an, wenn Sie nur einen hinteren Surround-Lautsprecher verwenden.	12
E05:Zu laut	Die Hintergrundgeräusche sind zu laut.	Führen Sie das automatische Setup in der Stille aus. Schalten Sie laute elektrische Haushaltsgeräte wie Klimaanlage aus oder stellen Sie sie entfernt vom Optimierungsmikrofon.	— —
E06:Surr. prüfen	Hinterer Surround-Lautsprecher sind angeschlossen, nicht aber die Surround-Lautsprecher links/rechts.	Schließen Sie Surround-Lautsprecher an, wenn Sie hintere Surround-Lautsprecher verwenden.	13
E07:Kein MIC	Das Optimierungsmikrofon wurde während des „automatischen Setup“-Vorganges abgetrennt.	Schließen Sie das mitgelieferte Optimierungsmikrofon an die OPTIMIZER MIC-Buchse an der Frontblende an.	30
E08:Kein Signal	Das Optimierungsmikrofon erkennt die Testtöne nicht.	Überprüfen Sie die Mikrofoneinstellung. Überprüfen Sie die Anschlüsse und Anordnung der Lautsprecher. Das Optimierungsmikrofon oder die OPTIMIZER MIC-Buchse können defekt sein. Wenden Sie sich an den nächsten autorisierten Yamaha Fachhändler oder Kundendienst.	30 12 —
E09:Anw. Abbruch	Der „automatische Setup“-Vorgang wurde aufgrund einer Anwenderaktivität abgebrochen.	Führen Sie das automatische Setup erneut aus.	30
E10:Int. Fehler	Ein interner Fehler ist aufgetreten.	Führen Sie das automatische Setup erneut aus.	30

Nach dem automatischen Setup

Warnmeldung	Ursache	Abhilfe	Siehe Seite
W1:Phase falsch	Die Lautsprecherpolarität stimmt nicht. Diese Meldung kann je nach den Lautsprechern auch erscheinen, wenn die Lautsprecher richtig angeschlossen sind.	Überprüfen Sie die Lautsprecheranschlüsse auf richtige Polarität (+ oder -).	12
W2:Abst.zu groß	Die Entfernung zwischen dem Lautsprecher und der Hörposition übersteigt 24 m.	Bringen Sie den Lautsprecher näher an die Hörposition heran.	—
W3:Pegelfehler	Der Lautstärkepegelunterschied zwischen Lautsprechern ist übermäßig groß.	Bringen Sie die Lautsprecher so an, dass sie alle ähnlichen Bedingungen ausgesetzt sind.	—
		Überprüfen Sie die Lautsprecheranschlüsse.	12
		Verwenden Sie Lautsprecher ähnlicher Qualität.	—
		Stellen Sie den Ausgangspegel des Subwoofers ein.	30
W4:zu unters.LS	Die „Verkabelung“-Prüfergebnisse des automatischen Setups unterscheiden sich von der manuellen Konfiguration in „Konfiguration“.	Konfigurieren Sie die Lautsprechereinstellungen manuell in „Konfiguration“.	76
	„Verkabelung“ ist nicht geprüft worden.	Konfigurieren Sie die Lautsprechereinstellungen manuell in „Konfiguration“.	76

Hinweise

- Falls die „FEHLER“- oder „WARNUNG“-Anzeigen erscheinen, überprüfen Sie die Ursache des Problems und führen danach das automatische Setup erneut aus.
- Falls die Warnmeldung „W2“ oder „W3“ erscheint, werden die Anpassungen zwar ausgeführt, aber eventuell sind diese nicht optimal.
- Je nach den Lautsprechern kann die Warnung „W1“ auch erscheinen, wenn die Lautsprecherverbindungen korrekt sind.
- Falls die Fehlermeldung „E10“ wiederholt erscheint, wenden Sie sich bitte an einen qualifizierten Yamaha-Kundendienst.

Rücksetzen des Systems

Verwenden Sie dieses Merkmal, um alle Parameter dieses Geräts auf die anfänglichen werkseitigen Einstellungen zurückzusetzen.

Hinweise

- Dieses Verfahren setzt alle Parameter dieses Geräts vollständig zurück, einschließlich die „grafischen Bildschirm-Menü“-Parameter.
- Die anfänglichen werkseitigen Einstellungen werden beim nächsten Einschalten dieses Geräts aktiviert.



Um die Initialisierung jederzeit abzubrechen ohne Änderungen vorzunehmen, drücken Sie **ⓂMASTER ON/OFF** an der Frontblende, um sie nach außen in die OFF-Stellung auszurasten.

1 Drücken Sie **ⓂMASTER ON/OFF auf der Frontblende, um sie in die OFF-Stellung auszurasten und das Gerät auszuschalten.**

2 Halten Sie **ⓃSTRAIGHT gedrückt, und drücken Sie die Taste **ⓂMASTER ON/OFF** nach innen in die ON-Stellung, um das Gerät einzuschalten.**

Dieses Gerät wird eingeschaltet, und „ADVANCED SETUP“ erscheint auf dem Frontblenden-Display.



3 Drehen Sie den **ⓂPROGRAM-Wahlschalter, um „INITIALIZE“ zu wählen.**

```
INITIALIZE  
ABBRUCH
```

4 Drücken Sie wiederholt **ⓃSTRAIGHT, um „ALL“ zu wählen.**

```
INITIALIZE  
ALL
```



Wählen Sie „ABBRUCH“, um das Initialisierungsverfahren abzubrechen, ohne Änderungen auszuführen.

5 Drücken Sie **ⓂMASTER ON/OFF, sodass der Schalter in der OFF-Stellung ausrastet, um Ihre Auswahl zu speichern und das Gerät auszuschalten.**

Betriebsmodi der Bedienelemente an der Frontblende

Wenn Sie mit den Bedienelementen an der Frontblende einen Modus auslösen, schaltet dieses Gerät in den folgenden Modus. In den einzelnen Modi können die Bedienelemente an der Frontblende wie folgt benutzt werden. Falls in einem Modus innerhalb fünf Sekunden keine Operation erfolgt, schaltet dieses Gerät automatisch in den Standardmodus zurück.

Modus-Auslösetaste	Ausgelöster Modus
—	Vorgabemodus
Drücken Sie ⓂAUDIO SELECT/REC OUT.	Audioauswahl-Modus
Halten Sie ⓂAUDIO SELECT/REC OUT gedrückt.	Aufnahmeausgang-Modus
Drücken Sie ⓂMENU.	Bildschirmmenü-Modus
Drücken Sie ⓂTONE CONTROL.	Klangregelung/Lautsprecherpegel-Modus
Halten Sie ⓂENTER gedrückt.	BT-Pairing-Modus

Verfügbare Operationen in den einzelnen Modi

Modus	ⓂAUDIO SELECT/REC OUT	ⓂMENU	ⓂTONE CONTROL	ⓂENTER	ⓂPROGRAM-Wahlschalter
Vorgabe	zum Audioauswahl-Modus	zum Bildschirmmenü-Modus	zum Klangregelung/Lautsprecherpegel-Modus	—	Soundfeldprogramm-Wahl (Seite 40)
Audioauswahl	zum Vorgabemodus	zum Bildschirmmenü-Modus	zum Klangregelung/Lautsprecherpegel-Modus	—	Audioeingangsbuchsen-Wahl (Seite 37)
Aufnahmeausgang	zum Vorgabe-Modus	zum Bildschirmmenü-Modus	zum Klangregelung/Lautsprecherpegel-Modus	—	Aufnahmequellen-Wahl (Seite 47)
Grafisches Bildschirm-Menü	Cursor links	zum Vorgabemodus	Cursor rechts	Bestätigung der Wahl im grafischen Bildschirm-Menü (Seite 68)	Menü aufwärts/abwärts
Klangregelung/Lautsprecherpegel	zum Audioauswahl-Modus	zum Bildschirmmenü-Modus	Wahl der einzustellenden Parameter (Seite 47)	Wählen Sie einen Lautsprecher für die PegelEinstellung (Seite 47)	Parametereinstellung
BT-Pairing*	—	zum Bildschirmmenü-Modus (Pairing wird fortgesetzt)	—	zum Vorgabemodus (Pairing wird fortgesetzt)	Soundfeldprogramm-Wahl

Hinweis

* Im BT-Pairing-Modus sucht dieses Gerät nach zu paarenden Bluetooth-Geräten. Dieser Modus ist nur verfügbar, wenn „DOCK“ als Eingangsquelle gewählt ist ein drahtloser Yamaha Bluetooth-Audioempfänger (wie das getrennt erhältliche YDS-11) an der DOCK-Buchse dieses Geräts angeschlossen ist.

■ Audio- und Videosynchronisation (Lip sync)

Lip Sync, eine Abkürzung für Lippensynchronisation, ist ein technischer Ausdruck, der sowohl ein Problem als auch eine Lösungsmöglichkeit beschreibt, um Audio- und Videosignale bei der Postproduktion und Übertragung synchron zu halten.

Während Audio- und Videolatenz komplexe Anpassungen von Seiten des Endanwenders erfordert, enthält HDMI Version 1.3 eine Fähigkeit zur automatischen Audio- und Videosynchronisation, die es Geräten erlaubt, diese Synchronisation automatisch und akkurat ohne Anwendereingriffe auszuführen.

■ Doppelverstärkungs-Anschluss

Ein Doppelverstärkungs-Anschluss verwendet zwei Verstärker für einen Lautsprecher. Ein Verstärker wird mit der Tieftöner-Sektion eines Lautsprechers, der andere mit der kombinierten Mittel/Hochtöner-Sektion verbunden. Bei dieser Konfiguration übernimmt jeder Verstärker einen bestimmten Frequenzbereich. Durch diese Begrenzung müssen beide Verstärker weniger leisten, sodass der Klang weniger beeinflusst wird. Der interne Übergang der Lautsprecher erfolgt über einen LPF (Tiefton-Filter) und einen HPF (Hochton-Filter). Wie der Name sagt, lässt der LPF nur Frequenzen unterhalb eines bestimmten Grenzwerts durch, während höhere Frequenzen gefiltert werden. Der HPF hingegen überträgt die Frequenzen oberhalb dieser Grenze.

■ Component-Video-Signal

Bei dem Component-Video-Signalsystem wird das Videosignal in das Y-Signal für die Luminanz und die Pb- sowie Pr-Signale für die Chrominanz aufgetrennt. Die Farbe kann mit diesem System naturgetreuer reproduziert werden, da die einzelnen Signale unabhängig voneinander sind. Das Component-Signal wird auch als „Farbdifferenzsignal“ bezeichnet, da das Luminanzsignal von dem Farbsignal subtrahiert wird. Ein Monitor mit Component-Eingangsbuchsen ist erforderlich, um Component-Signale auszugeben.

■ Composite-Video-Signal

Bei dem Composite-Video-Signalsystem besteht das Videosignal aus den drei Grundelementen eines Videobildes: Farbe, Helligkeit und Synchronisationsdaten. Eine Composite-Video-Buchse an einer Videokomponente überträgt diese drei Elemente gemeinsam.

■ Deep Color

Deep Color bezieht sich auf die Verwendung verschiedener Farbtiefen in Bildschirmen, oberhalb der 24-Bit-Tiefen in vorherigen Versionen der HDMI-Spezifikation. Diese zusätzliche Bit-Tiefe erlaubt es HDTVs und anderen Bildschirmen, anstatt Millionen von Farben Milliarden von Farben darzustellen und Farb-Banding zu beseitigen, sodass gleichmäßige tonale Übergänge und subtile Abstufungen zwischen Farben erzielt werden. Der gesteigerte Kontrast kann ein Vielfaches der früher möglichen Grauschattierungen zwischen Schwarz und Weiß darstellen. Außerdem steigert Deep Color die Anzahl der verfügbaren Farben innerhalb der Grenzen, die durch RGB oder YCbCr-Farbraum definiert sind.

■ Dolby Digital

Dolby Digital ist ein Digital-Surround-Soundsystem, das Ihnen vollständig unabhängiges Mehrkanal-Audio bietet. Mit 3 Frontkanälen (links, Center und rechts) und 2 Surround-Stereokanälen bietet Dolby Digital 5 Vollbereichs-Audiokanäle. Mit einem zusätzlichen Spezialkanal für Basseffekte, die LFE (Niederfrequenzeffekt) genannt werden, weist das System insgesamt 5,1 Kanäle auf (LFE wird als 0,1 Kanal gezählt). Durch die Verwendung von 2-Kanal-Stereo für die Surround-Lautsprecher, können bewegte Soundeffekte genauer und ein besseres Surround-Soundumfeld als mit Dolby Surround erzielt werden. Der von den 5 Vollbereichskanälen reproduzierte breite Dynamikbereich (von maximaler bis minimaler Lautstärke) und die präzise Ortung des Sounds, die durch die Digital-Soundverarbeitung erreicht wird, verwöhnen den Hörer mit bis jetzt unbekanntem Realismus und Aufregung. Mit diesem Gerät kann für Ihr Vergnügen ein beliebiges Soundumfeld von der Mono- bis zur 5.1-Kanal-Konfiguration frei gewählt werden.

■ Dolby Digital EX

Dolby Digital EX kreiert 6 Ausgangskanäle mit voller Bandbreite von 5.1-Kanal-Quellen. Dies wird unter Verwendung eines Matrixdecoders erzielt, der die 3 Surround-Kanäle von den 2 Kanälen der Originalaufnahme ableitet. Für beste Ergebnisse sollte Dolby Digital EX mit Tonspuren von Filmen verwendet werden, die mit Dolby Digital Surround EX aufgezeichnet sind. Mit diesem zusätzlichen Kanal können Sie sich an mehr Dynamik und realistisch bewegtem Sound erfreuen, besonders bei Szenen mit „Fly-over“- und „Fly-around“-Effekten.

■ Dolby Digital Plus

Dolby Digital Plus ist eine hoch entwickelte Audiotechnologie, entwickelt für High-Definition-Programmierung und Medien einschließlich HD-Sendungen, HD DVD und Blu-ray Disc. Als vorgeschriebener Audiostandard für HD DVD und optionaler Audiostandard für Blu-ray Disc gewählt, liefert diese Technologie Mehrkanal-Sound für diskrete Kanalausgabe. Mit Unterstützung von Bitraten bis zu 6,0 Mbps kann Dolby Digital Plus bis zu 7,1 diskrete Audiokanäle gleichzeitig tragen. Unterstützt durch die HDMI-Version 1.3 und entworfen für die optischen Disc-Player und AV-Receiver/Verstärker der Zukunft bleibt Dolby Digital Plus auch voll kompatibel mit vorhandenen Mehrkanal-Audiosystemen, die Dolby Digital enthalten.

■ Dolby Pro Logic II

Dolby Pro Logic II repräsentiert eine wesentlich verbesserte Technik, die zur Dekodierung einer großen Anzahl von bestehenden Dolby Surround-Quellen verwendet wird. Diese neue Technologie ermöglicht eine diskrete 5-Kanal-Wiedergabe mit 2 Frontkanälen links/rechts, 1 Center-Kanal und 2 Surround-Kanälen links/rechts (anstelle 1 Surround-Kanals bei konventioneller Pro Logic-Technologie). Es stehen 3 Modi zur Auswahl: „Music-Modus“ für Musikquellen, „Movie-Modus“ für Filmquellen und „Game-Modus“ für Videospielequellen.

■ Dolby Pro Logic IIx

Bei Dolby Pro Logic IIx handelt es sich um eine neue Technologie, die eine diskrete Multikanal-Wiedergabe von 2-Kanal- oder Mehrkanal-Signalquellen ermöglicht. Es stehen 3 Modi zur Auswahl: „Music-Modus“ für Musikquellen, „Movie-Modus“ für Filmquellen (nur Zweikanal-Quellen) und „Game-Modus“ für Videospielequellen.

■ Dolby Surround

Dolby Surround verwendet ein 4-Kanal-Analogaufnahmesystem, um realistische und dynamische Soundeffekte zu reproduzieren: 2 Frontkanäle links/rechts (Stereo), einen Center-Kanal für den Dialog (Mono) und einen Surround-Kanal für spezielle Soundeffekte (Mono). Der Surround-Kanal reproduziert den Sound mit einem engen Frequenzbereich. Dolby Surround wird weit verbreitet mit fast allen Videobändern und Laserdisks sowie auch in vielen TV- und Kabelsendungen verwendet. Der in dieses Gerät eingebaute Dolby Pro Logic-Decoder verwendet ein Digitalsignal-Verarbeitungssystem, das die Lautstärke jedes Kanals automatisch stabilisiert, um die bewegten Soundeffekte und die Richtwirkung zu betonen.

■ Dolby TrueHD

Dolby TrueHD ist eine hoch entwickelte Audiotechnologie, entwickelt für HD-Medien, einschließlich HD DVD und Blu-ray Disc. Als vorgeschriebener Audiostandard für HD DVD und optionaler Audiostandard für Blu-ray Disc gewählt, liefert diese Technologie Sound, der Bit für Bit identisch mit dem Studio-Master ist, und ermöglicht ein HD-Heimkino-Erlebnis. Mit Unterstützung von Bitraten bis zu 18,0 Mbps kann Dolby TrueHD bis zu 8 diskrete Kanäle von 24-Bit/96 kHz-Audio gleichzeitig tragen. Unterstützt von der HDMI-Version 1.3 und entworfen für die optischen Disc-Player und AV-Receiver/Verstärker der Zukunft bleibt Dolby TrueHD auch voll kompatibel mit vorhandenen Mehrkanal-Audiosystemen und bewahrt die Metadaten-Fähigkeit von Dolby Digital, wodurch Dialognormalisierung und Dynamikbereichsteuerung ermöglicht werden.

■ DSD

Die Direct Stream Digital (DSD)-Technologie speichert Audiosignale auf digitalen Speichermedien wie Super-Audio-CDs. Mit DSD werden Signale als Einzelbitwerte mit einer Hochfrequenzabtastrate von 2,8224 MHz gespeichert, während Noise-Shaping und Oversampling zur Reduzierung der Verzerrung eingesetzt werden, die bei der sehr hohen Quantisierung von Audiosignalen häufig auftritt. Aufgrund der hohen Abtastrate kann eine bessere Audioqualität als mit dem PCM-Format erzielt werden, das für herkömmliche Audio-CDs verwendet wird.

■ DTS 96/24

DTS 96/24 bietet einen nie erreichten Pegel an Klangqualität für Mehrkanalsound auf DVD-Video, und ist vollständig rückwärtskompatibel mit allen DTS-Decodern. „96“ bezieht sich auf eine Abtastrate von 96 kHz (im Gegensatz zur typischen Abtastrate von 48 kHz). „24“ bezieht sich auf die 24-Bit-Wortlänge. DTS 96/24 bietet eine Klangqualität, die transparent zu dem Original-96/24-Master und dem 96/24 5.1-Kanal-Sound mit vollwertigem Filmvideo für Musikprogramme und Film-Tonspuren auf DVD-Video ist.

■ DTS Digital Surround

DTS Digital-Surround wurde entwickelt, um die analogen Tonspuren von Filmen mit 6.1-Kanal-Digital-Tonspur zu ersetzen, und gewinnt nun in Kinos in aller Welt an Beliebtheit. DTS, Inc. hat ein Heimkino-System entwickelt, sodass Sie nun die Tiefe des Sounds und die natürliche räumliche Repräsentation von DTS Digital Surround auch in Ihrem Heim genießen können. Dieses System erzeugt praktisch verzerrungsfreien 6-Kanal-Sound (technisch gesprochen insgesamt 5,1 Kanäle: vorne links/rechts, Center, Surround links/rechts und LFE 0.1 (Subwoofer)). Dieses Gerät schließt einen DTS-ES-Decoder ein, der ein 6.1-Kanal-Reproduktion ermöglicht, indem der hintere Surround-Kanal zu dem bestehenden 5.1-Kanal-Format hinzugefügt wird.

■ DTS Express

DTS Express ist eine hoch entwickelte Audiotechnologie für das optionale Merkmal auf Blu-ray Disc oder HD DVD, das Audio mit hoher Qualität und niedriger Bitrate optimiert für Netzwerk-Streaming und Internet-Anwendungen bietet. DTS Express wird für das Sekundär-Audiomerkmal von Blu-ray Disc oder das Sub-Audio-Merkmal von HD DVD verwendet. Diese Merkmale liefern Audiokommentare (zum Beispiel zusätzliche Kommentare vom Regisseur eines Films) auf Anfrage der Anwender über Internet usw. DTS Express-Signale werden mit dem Haupt-Audiostream auf der Player-Komponente abgemischt, und die Komponente sendet den abgemischten Audio-Stream über digitales Koax-, Lichtleiter- oder Analogkabel zu den AV-Receiver/Verstärkern.

■ DTS-HD High Resolution Audio

DTS-HD High Resolution Audio ist eine hochauflösende Audiotechnologie, entwickelt für HD-Medien einschließlich HD DVD und Blu-ray Disc. Als ein optionaler Audiostandard für HD DVD und Blu-ray Disc gewählt, liefert diese Technologie Sound, der praktisch nicht vom Original unterscheidbar ist, und ermöglicht ein HD-Heimkino-Erlebnis. Mit Unterstützung von Bitraten bis zu 3,0 Mbps für HD DVD und 6,0 Mbps für Blu-ray Disc kann DTS-HD High Resolution Audio bis zu 7,1 diskrete Kanäle von 24-Bit/96 kHz Audio gleichzeitig tragen. Unterstützt durch die HDMI-Version 1.3 und entworfen für die optischen Disc-Player und AV-Receiver/Verstärker der Zukunft bleibt DTS-HD High Resolution Audio auch voll kompatibel mit vorhandenen Mehrkanal-Audiosystemen, die DTS Digital Surround enthalten.

■ DTS-HD Master Audio

DTS-HD Master Audio ist eine hoch entwickelte Audiotechnologie, entwickelt für HD-Medien, einschließlich HD DVD und Blu-ray Disc. Als vorgeschriebener Audiostandard für HD DVD und Blu-ray Disc gewählt, liefert diese Technologie Sound, der Bit für Bit identisch mit dem Studio-Master ist, und ermöglicht ein HD-Heimkino-Erlebnis. Mit Unterstützung von Bitraten bis zu 18,0 Mbps für HD DVD und 24,5 Mbps für Blu-ray Disc kann DTS-HD Master Audio bis zu 7,1 diskrete Kanäle von 24-Bit/96 kHz Audio gleichzeitig tragen. Unterstützt durch die HDMI-Version 1.3 und entworfen für die optischen Disc-Player und AV-Receiver/Verstärker der Zukunft bleibt DTS-HD Master Audio auch voll kompatibel mit vorhandenen Mehrkanal-Audiosystemen, die DTS Digital Surround enthalten.

■ HDMI

HDMI (High-Definition Multimedia Interface) ist die erste von der Industrie unterstützte, nicht komprimierte, vollständig digitale Audio/Video-Schnittstelle. Durch Verwendung einer Schnittstelle zwischen einer beliebigen Quelle (wie zum Beispiel einer Settop-Box oder einem A/V-Receiver) und einem Audio/Video-Monitor (wie zum Beispiel einem digitalen Fernseher), unterstützt HDMI die Standard-, betonten und hoch auflösenden Videosignale sowie die Multikanal-Digital-Audiosignale unter Verwendung eines einzigen Kabels. HDMI überträgt alle ATSC HDTV-Standards und unterstützt 8-Kanal-Digital-Audio, wobei Reserven in der Bandbreite für weitere Erweiterungs- und Lösungsfunktion in der Zukunft vorhanden sind.

Bei Verwendung in Kombination mit HDCP (High-bandwidth Digital Content Protection) bürgt HDMI eine sichere Audio/Video-Schnittstelle, die den Sicherheitsanforderungen der Inhaltprovider und Systembetreiber entspricht. Für weitere Informationen über HDMI besuchen Sie bitte die HDMI-Website unter „<http://www.hdmi.org/>“.

■ LFE 0.1-Kanal

Dieser Kanal reproduziert Niederfrequenzsignale. Der Frequenzbereich dieses Kanals beträgt 20 Hz bis 120 Hz. Dieser Kanal wird als 0.1 gezählt, da er nur den niedrigen Frequenzbereich betont, verglichen mit dem von anderen 5/6 Kanälen von Dolby Digital oder DTS 5.1/6.1-Kanalsystem reproduzierten Vollbereich.

■ MP3

Eine der Audio-Kompressionsmethoden, die von MPEG verwendet wird. Hier wird eine irreversible Kompressionsmethode eingesetzt, die eine hohe Kompressionsrate durch Ausdünnen der Daten des vom menschlichen Ohr kaum wahrnehmbaren Frequenzbereichs erzielt. Von diesem Verfahren wird angenommen, dass es die Datenmenge um etwa 1/11 (128 Kbps) komprimiert, während eine mit einer Musik-CD vergleichbare Tonqualität bewahrt wird.

■ MPEG-4 AAC

Ein MPEG-4 Audiostandard. Da es eine Datenkompression mit niedrigerer Bitrate als bei MPEG-2 AAC ermöglicht, wird es unter anderem in Mobiltelefonen, tragbaren Audio-Playern und anderen kapazitätsarmen Geräten eingesetzt, die eine hohe Klangqualität erfordern.

Außer den oben erwähnten Geräten wird MPEG-4 AAC auch zur Verbreitung von Internetinhalten verwendet; als Solches wird es von Computern, Media-Servern und vielen anderen Geräten unterstützt.

■ Neo:6

Neo:6 decodiert die konventionellen 2-Kanal-Quellen für die 6-Kanal-Wiedergabe mit einem speziellen Decoder. Dieser ermöglicht die Wiedergabe mit Vollbereich-Kanälen höherer Kanaltrennung, gleich wie die Wiedergabe von diskreten Digitalsignalen. Es stehen zwei Modi zur Auswahl: „Music-Modus“ für Musikquellen und „Cinema-Modus“ für Filmquellen.

■ PCM (Linear PCM)

Linear PCM ist ein Signalformat, unter dem ein analoges Audiosignal digitalisiert, aufgezeichnet und übertragen wird, ohne jegliche Komprimierung zu verwenden. Dies wird als eine Methode für die Aufnahme von CDs und DVD-Audio verwendet. Das PCM-System verwendet eine Technik für die Abtastung der Größe des Analogsignals während einer sehr kleinen Zeitspanne. Mit der „Pulse Code Modulation“ wird das Analogsignal in Impulse codiert und danach für die Aufnahme moduliert.

■ Abtastfrequenz und Anzahl der quantisierten Bit

Wenn ein analoges Audiosignal digitalisiert wird, wird die Anzahl der Abtastungen des Signals pro Sekunde als Abtastfrequenz bezeichnet, wogegen der Feinheitsgrad bei der Umwandlung des Soundpegels in einen numerischen Wert als Anzahl der quantisierten Bit bezeichnet wird. Der Bereich der Bitraten, die wiedergegeben werden können, wird anhand der Abtastrate bestimmt, wogegen der die Soundpegeldifferenz darstellende Dynamikbereich durch die Anzahl der quantisierten Bit bestimmt wird. Im Prinzip wird mit höherer Abtastfrequenz der wiederzugebende Frequenzbereich verbreitert, und mit der Zunahme der Anzahl der quantisierten Bits kann der Soundpegel feiner reproduziert werden.

■ S-Video-Signal

Beim S-Video-Signalsystem wird das Videosignal, das normalerweise unter Verwendung eines Stiftkabels in das Y-Signal für die Luminanz (Leuchtdichte) sowie das C-Signal für die Chrominanz (Farbsignal) aufgetrennt und übertragen wird, über das S-Video-Kabel übertragen. Die Verwendung der S VIDEO-Buchse eliminiert Übertragungsverluste im Videosignal und gestattet Aufnahme und Wiedergabe von noch schöneren Bildern.

■ WAV

Windows Standard-Audiodatei-Format, das die Methode zur Aufzeichnung der durch Konvertierung von Audiosignalen erhaltenen Digitaldaten definiert. Die Kompressionsmethode (Codierung) wird nicht festgelegt, sodass eine gewünschte Kompressionsmethode verwendet werden kann. Als Vorgabe ist es mit der PCM-Methode (keine Kompression) und einigen Kompressionsmethoden einschließlich der ADPCM-Methode kompatibel.

■ WMA

Eine Audio-Kompressionsmethode, entwickelt von der Microsoft Corporation. Hier wird eine irreversible Kompressionsmethode eingesetzt, die eine hohe Kompressionsrate durch Ausdünnen der Daten des vom menschlichen Ohr kaum wahrnehmbaren Frequenzbereichs erzielt. Von diesem Verfahren wird angenommen, dass es die Datenmenge um etwa 1/22 (64 Kbps) komprimiert, während eine mit einer Musik-CD vergleichbare Tonqualität bewahrt wird.

■ „x.v.Color“

Ein Farbraum-Standard, der von HDMI Version 1.3 unterstützt wird. Es ist ein breiterer Farbraum als sRGB und erlaubt es zuvor nicht ausdrückbare Farben auszudrücken. Obschon kompatibel mit dem Gamut der sRGB-Standards, erweitert „x.v.Color“ den Farbraum, sodass lebhaftere, natürlichere Bilder entstehen. Er ist besonders wirksam in der Fotografie und bei Computergrafiken.

Soundfeldprogramm-Informationen

■ Elemente eines Soundfeldes

Was wirklich die reichen, vollen Klangfarben eines Live-Instrumentes ausmacht, sind die Mehrfachreflexionen von den Wänden des Raumes. Zusätzlich zur Erhaltung eines lebendigen Klangs ermöglichen uns diese Reflexionen die Position des Musikers ebenso wie die Größe und Form des Raumes zu erkennen, in dem wir sitzen.

In jedem Umfeld gelangen neben den direkt von dem Instrument des Musikers an unsere Ohren gelangenden Tönen auch zwei spezielle Arten von Reflexionen an unsere Ohren, die in Kombination das Soundfeld ausmachen.

Frühe Reflexionen

Der reflektierte Sound erreicht unsere Ohren extrem schnell (50 ms bis 100 ms nach dem direkten Sound), nachdem er von nur einer Fläche (zum Beispiel der Decke oder einer Wand) reflektiert wurde. Die frühen Reflexionen fügen eigentlich Klarheit zu dem direkten Sound hinzu.

Nachhall

Damit werden die von mehr als einer Fläche (zum Beispiel von den Wänden und der Decke des Raumes) erzeugten Reflexionen bezeichnet, die so zahlreich sind, dass sie gemeinsam ein akustisches Nachglühen verursachen. Es handelt sich dabei um ungerichtete Reflexionen, welche die Klarheit des direkten Sounds etwas vermindern.

Der direkte Sound, die frühen Reflexionen und der darauf folgende Nachhall helfen uns gemeinsam bei der subjektiven Bestimmung der Größe und Form des Raumes, und es sind diese Informationen, die der Digital-Soundfeldprozessor reproduziert, um die Soundfelder zu generieren.

Wenn Sie die entsprechenden frühen Reflexionen und den nachfolgenden Nachhall in Ihrem Hörraum erzeugen könnten, wären Sie in der Lage, Ihr eigenes Hörumfeld zu generieren. Die Akustik Ihres Raumes könnte auf die einer Konzerthalle, eines Tanzsaals oder eines Raums fast beliebiger Größe geändert werden. Diese Fähigkeit zur Erzeugung der gewünschten Soundfelder hat Yamaha mit dem Digital-Soundfeldprozessor verwirklicht.

■ CINEMA DSP

Da die Dolby Surround- und DTS-Systeme ursprünglich für die Verwendung in Kinos ausgelegt wurden, wird ihr Effekt am besten in einem Saal mit vielen für akustische Effekte entwickelten Lautsprechern wahrgenommen. Da die Bedingungen in Ihrem Heim, wie zum Beispiel die Raumgröße, das Wandmaterial, die Anzahl der Lautsprecher usw., sehr unterschiedlich sein können, ist es unvermeidbar, dass auch Unterschiede in dem gehörten Sound auftreten. Basierend auf eine Vielzahl tatsächlicher Messdaten, bietet Yamaha CINEMA DSP das audiovisuelle Erlebnis eines Kinos auch in Ihrem Hörraum in Ihrem Heim, durch Verwendung Yamahas Original-Soundfeld-Technologie in Kombination mit verschiedenen digitalen Audiosystemen.

■ CINEMA DSP 3D

Die tatsächlich gemessenen Soundfelddaten enthalten die Information der Höhe der Soundbilder. Das CINEMA DSP 3D-Merkmal erzielt die Reproduktion der akkuraten Höhe des Soundbildes, so dass es genaue und intensive stereoskopische Soundfelder in einem Hörraum erzeugt.

■ SILENT CINEMA

Yamaha hat einen natürlichen, realistischen DSP-Soundeffekt-Algorithmus für Kopfhörer entwickelt. Die Parameter für Kopfhörer wurden für jedes Soundfeld eingestellt, so dass genaue Repräsentationen aller Soundfeldprogramme auch über Kopfhörer genossen werden können.

■ Virtual CINEMA DSP

Yamaha hat einen Virtual CINEMA DSP-Algorithmus entwickelt, der Ihnen das Vergnügen der DSP-Soundfeld-Surround-Effekte auch ohne Surround-Lautsprecher gestattet, indem virtuelle Surround-Lautsprecher verwendet werden. Es ist sogar möglich, Virtual CINEMA DSP mit einem minimalen Zwei-Lautsprecher-System zu genießen, das keinen Center-Lautsprecher einschließt.

■ Compressed Music Enhancer

Das Compressed Music Enhancer-Merkmal dieses Geräts verbessert Ihr Hörerlebnis, indem die fehlenden Harmonien eines Kompressionsartefakts wieder hergestellt werden. Dadurch wird die vom Verlust der Höherentreue herrührende abgeflachten Komplexität ebenso wie das durch den Verlust sehr niedriger Frequenzen bedingte Fehlen von Bässen ausgeglichen und eine verbesserte Leistung des gesamten Soundsystems erzielt.

Informationen über parametrische Equalizer

Dieses Gerät verwendet den Yamaha Parametric room Acoustic Optimizer (YPAO), um die Frequenzangeigenschaften des parametrischen Equalizers an die akustischen Gegebenheiten Ihrer Wohnlandschaft anpassen zu können. Der YPAO verwendet eine Kombination aus den folgenden drei Parametern (Frequenz, Verstärkung und Q-Faktor), um hochpräzise Einstellungen der Frequenzangeigenschaften zu ermöglichen.

■ Frequenz

Dieser Parameter kann in Dritteloktave-Schritten von 32 Hz bis 16 kHz eingestellt werden.

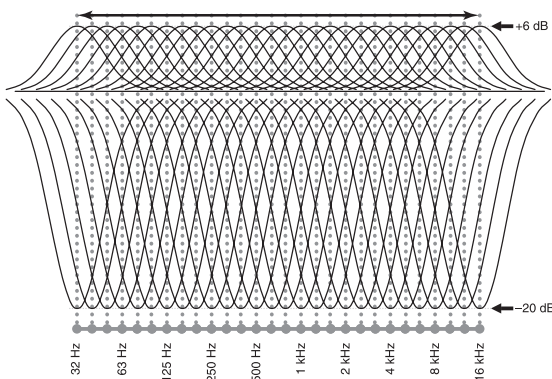

■ Verstärkung

Dieser Parameter kann in Schritten von 0,5 dB zwischen -20 und +6 dB eingestellt werden.

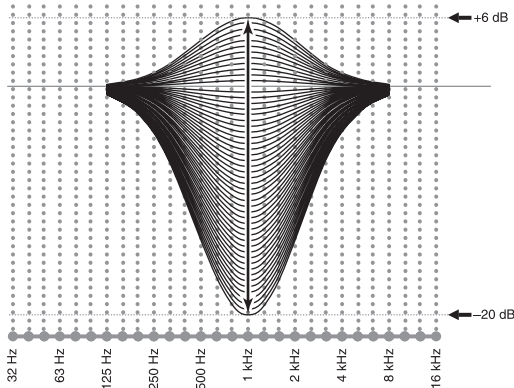

■ Q-Faktor

Die Breite des spezifizierten Frequenzbandes wird als Q-Faktor bezeichnet. Dieser Parameter kann zwischen den Werten von 0,5 bis 10 eingestellt werden.

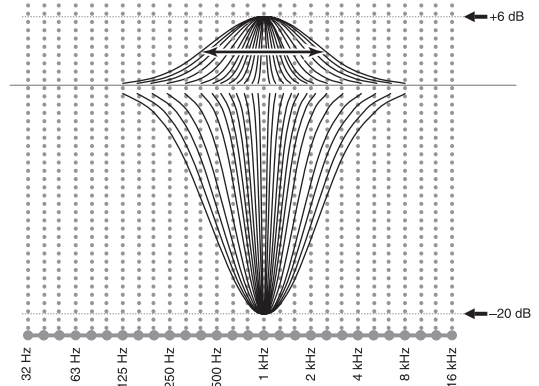

Der YPAO stellt die Frequenzangeigenschaften passend zu Ihren Höranforderungen an, indem eine Kombination aus den drei obigen Parametern (Frequenz, Verstärkung und Q-Faktor) für jedes Frequenzband des parametrischen Equalizers dieses Gerätes verwendet wird. Dieses Gerät weist 7 Equalizer-Frequenzbänder für jeden Kanal auf. Die Verwendung mehrerer Equalizer-Frequenzbänder bietet genauere Einstellung der Frequenzangeigenschaften (wie es in Abbildung 2 dargestellt ist). Dies ist nicht möglich, wenn nur ein einziges Equalizer-Frequenzband verwendet wird (wie in Abbildung 1 dargestellt).

Abbildung 1



Abbildung 2



Technische Daten

AUDIOABSCHNITT

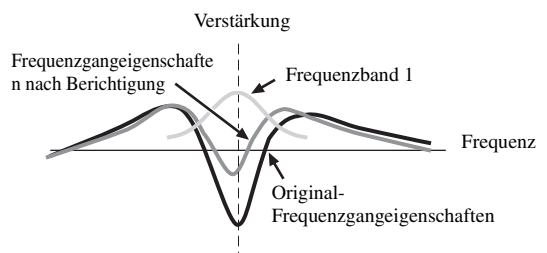
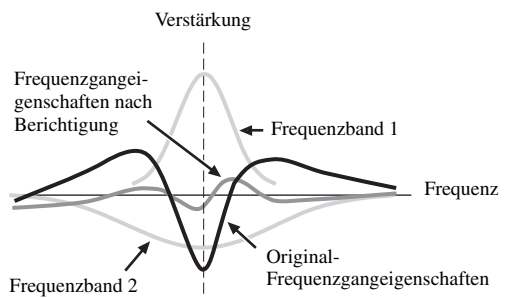
- Minimale effektive Ausgangsleistung des Front-, Center-, Surround- und hinteren Surroundkanals
20 Hz bis 20 kHz, 0,04% Klirr, 8 Ω 140 W
- Dynamische Leistung (IHF)
[Modelle für USA, Asien, Korea, Australien und Universalmodell]
Vordere Lautsprecher L/R 8/6/4/2 Ω 170/205/265/345 W
- Maximale nützliche Ausgangsleistung (JEITA)
[Modelle für Asien, China, Korea und Universalmodell]
1 kHz, 10% Klirr, 8 Ω 185 W
- Maximale Ausgangsleistung
[Modelle für Großbritannien und Europa]
1 kHz, 0,7% Klirr, 4 Ω 200 W
- Dynamik-Aussteuerungsreserve
8 Ω 0,84 dB
- Ausgangsleistung nach IEC
[Modelle für Großbritannien und Europa]
Vordere Lautsprecher L/R 1 kHz, 0,04% Klirr, 8 Ω 145 W
- Dämpfungsfaktor (IHF)
Vordere Lautsprecher L/R 20 Hz bis 20 kHz, 8 Ω 150 oder mehr
- Eingangsempfindlichkeit/Eingangsimpedanz
PHONO 3,5 mV/47 kΩ
CD usw. 200 mV/47 kΩ
MULTI CH INPUT 200 mV/47 kΩ
- Maximale Eingangsspannung
PHONO (1 kHz, 0,1% Klirr) 60 mV oder mehr
CD usw. (1 kHz, 0,5% Klirr) 2,4 V oder mehr
- Nenn-Ausgangsspannung/Ausgangsimpedanz
OUT (REC) 200 mV/900 Ω
PRE OUT 1,0 V/500 kΩ
SUBWOOFER 1,0 V/1,2 kΩ
ZONE 2/ZONE 3 OUT 1,0 V/1,4 kΩ
- Nennbelastbarkeit/Impedanz der Kopfhörerbuchse
CD usw. (1 kHz, 40 mV, 8 Ω) 150 mV/100 Ω
- Frequenzgang
CD zu Front L/R, Pure Direct 10 Hz bis 100 kHz, +0/-3 dB
- Abweichung von der RIAA-Entzerrungskurve
PHONO (20 Hz bis 20 kHz) 0 ± 0,5 dB
- Gesamtklirrfaktor
PHONO zu OUT (REC)
(20 Hz bis 20 kHz, 1 V) 0,02% oder weniger
CD usw. zu Front L/R
(20 Hz bis 20 kHz, 70 W, 8 Ω) 0,04% oder weniger
- Signal-Rauschspannungsabstand (IHF-A-Netzwerk)
PHONO (5 mV) zu Front L/R
[Modelle für Australien, Großbritannien und Europa]
..... 81 dB oder mehr
[Andere Modelle] 86 dB oder mehr
CD usw. (250 mV) zu Front L/R 100 dB oder mehr
- Restrauschen (IHF-A-Netzwerk)
Front L/R 150 µV oder weniger
- Kanaltrennung (1 kHz/10 kHz)
PHONO (gekürzt) zu Front L/R 60 dB/55 dB oder mehr
CD usw. (5,1 kΩ gekürzt) zu Front L/R
..... 60 dB/45 dB oder mehr

- Klangregler (Vorne L/R, Center, Subwoofer)
BASS-Steigerung/Senkung ±6 dB/50 Hz
BASS-Übernahmefrequenz 350 Hz
TREBLE-Steigerung/Senkung ±6 dB/20 kHz
TREBLEÜbernahmefrequenz 3,5 kHz
- Klangregler Zone 2/Zone 3
BASS-Steigerung/Senkung ±10 dB/100 Hz
BASS-Übernahmefrequenz 450 Hz
TREBLE-Steigerung/Senkung ±10 dB/10 kHz
TREBLEÜbernahmefrequenz 2,0 kHz
- Filtercharakteristik (fc=40/60/80/90/100/110/120/160/200 Hz)
H.P.F. (Vorne, Center, Surround, hinteres Surround,
Presence: Klein) 12 dB/Okt.
L.P.F. (Subwoofer) 24 dB/Okt.

VIDEOABSCHNITT

- VideofORMAT [MONITOR OUT] (Hintergrund)
[Modelle für USA, Kanada, Korea
und Universalmodell] NTSC/PAL
[Modelle für Großbritannien, Europa,
Australien, Asien und China] PAL/NTSC
- VideofORMAT (Videoumwandlung) NTSC/PAL
- Signalpegel
Composite 1 Vp-p/75 Ω
S-video 1 Vp-p/75 Ω (Y), 0,286 oder 0,3 Vp-p/75 Ω (C)
Component 1 Vp-p/75 Ω (Y), 0,7 Vp-p/75 Ω (Pb/Pk)
- Maximaler Eingangspegel (Videoumwandlung Aus)
..... 1,5 Vp-p oder mehr
- Signal-Rauschspannungsabstand (Videoumwandlung Aus)
..... 60 dB oder mehr
- Frequenzgang [MONITOR OUT]
Component (Videoumwandlung Aus)
..... 5 Hz bis 100 MHz, ±3 dB
- VideofORMAT [MONITOR OUT] (grauer Hintergrund)
[Modelle für USA, Kanada, Korea und Universalmodell] NTSC
[Modelle für Großbritannien, Europa, Australien, Asien und
China] PAL

UKW-ABSCHNITT

- Empfangsbereich
[Modelle für USA und Kanada] 87,5 bis 107,9 MHz
[Modelle für Asien und Universalmodell]
..... 87,5/87,50 bis 108,0/108,00 MHz
[Andere Modelle] 87,50 bis 108,00 MHz
- 50 dB Ruhe-Sensitivität (IHF)
Mono/Stereo 2,0/25 µV (17,3/39,2 dBf)
- Nutzempfindlichkeit (IHF) 1,0 µV (11,2 dBf)
- Selektivität (400 kHz) 70 dB
- Signal-Rauschspannungsabstand (IHF)
Mono/Stereo 76 dB/70 dB
- Klirrfaktor (1 kHz)
Mono/Stereo 0,2/0,3%
- Stereo-Kanaltrennung (1 kHz)
Stereo 42 dB
- Frequenzgang
Stereo 20 Hz bis 15 kHz, +0,5, -2 dB
- Antenneneingang (asymmetrisch) 75 Ω

MW-ABSCHNITT

- Empfangsbereich
[Modelle für USA und Kanada] 530 bis 1710 kHz
[Modelle für Asien und Universalmodell]
..... 530/531 bis 1710/1611 kHz
[Andere Modelle] 531 bis 1611 kHz
- Nutzempfindlichkeit 300 µV/m

ALLGEMEINES

- Netzspannung/-frequenz
[Modelle für USA und Kanada]
..... 120 V Wechselspannung, 60 Hz
[Modelle für Asien und Universalmodell]
..... 110/120/220/230–240 V Wechselspannung, 50/60 Hz
[Modell für China] 220 V Wechselspannung, 50 Hz
[Modell für Korea] 220 V Wechselspannung, 60 Hz
[Modell für Australien] 240 V Wechselspannung, 50 Hz
[Modelle für Großbritannien und Europa]
..... 230 V Wechselspannung, 50 Hz
- Leistungsaufnahme
[Modelle für USA und Kanada] 500 W/630 VA
[Andere Modelle] 500 W
- Leistungsaufnahme im Bereitschaftsmodus
[Universalmodell] (240 V Wechselspannung, 50 Hz)
..... 0,33 W oder weniger
[Andere Modelle] 0,1 W oder weniger
- Maximale Leistungsaufnahme [Universalmodell]
6 Kanäle, 10% Klirr 1100 W
- Steckdosen
[Modelle für USA und Kanada]
..... 2 (max. 100 W/0,8 A insgesamt)
[Modelle für Asien und Universalmodell]
..... 2 (max. 50 W insgesamt)
[Modell für China] 2 (max. 100 W insgesamt)
[Modell für Australien] 1 (max. 100 W)
[Modell für Großbritannien] 1 (max. 100 W/0,4 A)
[Modelle für Europa] 2 (max. 100 W/0,4 A insgesamt)
- Abmessungen (B x H x T) 435 x 181 x 438,5 mm
- Gewicht
[Modell für China] 19,0 kg
[Andere Modelle] 17,4 kg

* Änderungen der technischen Daten jederzeit ohne
Vorankündigung vorbehalten

Stichwortverzeichnis

■ Numerics

2ch Stereo, Soundfeldprogramm	45
3D-Anzeige	27
5.1-Kanal-Lautsprecheranordnung	10, 13
6.1-Kanal-Lautsprecheranordnung	10, 13
7.1-Kanal-Lautsprecheranordnung	10, 12
7ch Enhancer, Soundfeldprogramm	45
7ch Stereo, Soundfeldprogramm	45

■ A

Abstand, automatisches Setup	32
Abstand, grafisches Bildschirm-Menü	77
AC OUTLET(S)	25
Action Game, Soundfeldprogramm	43
Adaptive DRC, grafisches Bildschirm-Menü	78
ADAPTIVE DRC-Anzeige	27
Adaptive Regelung des Dynamikumfangs, grafisches Bildschirm-Menü	78
Adaptiver DSP Peg., grafisches Bildschirm-Menü	78
Adaptiver DSP-Effektpegel, grafisches Bildschirm-Menü	78
Adventure, Soundfeldprogramm	44
AMP, Betriebsmoduswähler	29
Analog ▶ Analog, grafisches Bildschirm-Menü	82
Analog ▶ HDMI, grafisches Bildschirm-Menü	82
Analog-nach-Analog-Videowandlung, grafisches Bildschirm-Menü	82
Anfangsverzög., Soundfeld-Parameter	70
Anpass. Lautst., grafisches Bildschirm-Menü	74
Anschließen, Bananenstecker	14
Anschließen, Bluetooth-Empfänger	22
Anschließen, Blu-ray Disc-Player	20
Anschließen, CD-Player	21
Anschließen, CD-Recorder	21
Anschließen, DVD-Player	20
Anschließen, DVD-Recorder	20
Anschließen, Lautsprecher	12
Anschließen, Lautsprecherkabel	14
Anschließen, MD-Recorder	21
Anschließen, MW-Antenne	24
Anschließen, Netzkabel	25
Anschließen, Plattenspieler	21
Anschließen, Projektor	18
Anschließen, Set-Top-Box	20
Anschließen, TV-Monitor	18
Anschließen, UKW-Antenne	24
Anschließen, Videorecorder (VCR)	21
Anschließen, Yamaha iPod-Universaldock	22
Anschließen, YBA-10	22

Anschließen, YDS-11	22
Anschließen, Zone 2/3-Komponenten	106
Anschlüsse	9
ANTENNA-Klemmen	9
Anzeigen, Eingangsquellen-Informationen	38, 40
Audio Ausgang, grafisches Bildschirm-Menü	83
AUDIO SELECT	37
Audio- und Videosynchronisation, grafisches Bildschirm-Menü	81
Audioauswahl, grafisches Bildschirm-Menü	74, 88
AUDIO-Buchsen	15
Audiobuchsen	15
Audioeingangsbuchsen wählen	37
Audio-Eingangsbuchsenwahl, grafisches Bildschirm-Menü	74
Audiosignale, HDMI-	16
Audiosignalfluss	17
Auflös. Analog, Eingangsquellen-Informationen	39
Auflösung, grafisches Bildschirm-Menü	82
Aufstellen der Lautsprecher	10
Aufwachen bei RS-232C-Zugriff	110
Ausdehnung, Decoder-Parameter	73
Ausschalten	26
Auswählen, Decoder	63
Auto-Bypass, grafisches Bildschirm-Menü	80
Automatische Audio-Verzögerungseinstellung, grafisches Bildschirm-Menü	81
Automatische Festsenderspeicherung, UKW/MW-Tuner	49
Automatische Setup-Parameter neu laden	34
Automatische Setup-Parameter überprüfen	34
Automatisches Setup, Störungsbeseitigung	122
Automatisches Setup, weiterführend	33

■ B

BalanceZone2, grafisches Bildschirm-Menü	85
BalanceZone3, grafisches Bildschirm-Menü	85
Bananenstecker anschließen	14
Bassausgang, grafisches Bildschirm-Menü	77
Bässe, grafisches Bildschirm-Menü	80
Bedienung des grafischen Bildschirm-Menüs	68
Bereitschaftsmodus	26
Betriebsmoduswähler, Fernbedienung	29
BI-AMP, weiterführendes Setup	111

Bildsch.-Einstellung, grafisches Bildschirm-Menü	83
Bildschirm-Info, grafisches Bildschirm-Menü	84
Bildschirm-Informationen, grafisches Bildschirm-Menü	84
Bitrate, Eingangsquellen-Informationen	38
Bluetooth, Störungsbeseitigung	121
Bluetooth-Audioempfänger anschließen	22
Bluetooth-Gerätwiedergabe	54
Bluetooth-Pairing, grafisches Bildschirm-Menü	75
Blu-ray Disc-Player anschließen	20

■ C

CD-Player anschließen	21
CD-Recorder anschließen	21
Cellar Club, Soundfeldprogramm	42
Center Abb., Decoder-Parameter	73
CENTER PRE OUT-Buchse	21
Center, grafisches Bildschirm-Menü	76
CENTER-Buchse	22
Center-Lautsprecher, grafisches Bildschirm-Menü	76
Centerpegel, Soundfeld-Parameter	72
Centerweite, Decoder-Parameter	73
Chamber, Soundfeldprogramm	42
Church in Freiburg, Soundfeldprogramm	42
CINEMA DSP 3D-Modus	46
CINEMA DSP-Anzeige	27
CLASSICAL, Soundfeldprogramm	41
COAXIAL-Buchsen	15
COMPONENT VIDEO-Buchsen	15
Compressed Music Enhancer-Modus	45

■ D

Decoder auswählen	63
Decoder-Anzeigen	27
Decoderbeschreibungen	63
Dekodermodus, grafisches Bildschirm-Menü	74, 88
Dekodertyp, Soundfeld-Parameter	70
DHCP, grafisches Bildschirm-Menü	84
Dial Norm, Eingangsquellen-Informationen	38
Dialog Lift, Soundfeld-Parameter	69
DIGITAL INPUT-Buchsen	9
DIGITAL OUTPUT-Buchsen	9
Dimmer, grafisches Bildschirm-Menü	87
Direkt, Soundfeld-Parameter	72
Display Set, grafisches Bildschirm-Menü	87
Displayfenster, Fernbedienung	28
DNS Server (P), grafisches Bildschirm-Menü	84

DNS Server (S),
grafisches Bildschirm-Menü 84
Doppelverstärkungs-Anschluss 14
Doppelverstärkungs-Modus,
weiterführendes Setup 111
Drama, Soundfeldprogramm 44
DSP-Anzeigen 27
DSP-Pegel, Soundfeld-Parameter 69
DVD-Player anschließen 20
DVD-Recorder anschließen 20
Dynamikumfg.,
grafisches Bildschirm-Menü 79

■ E

Effektsoundpegel,
Soundfeld-Parameter 69
Eingang umbenennen,
grafisches Bildschirm-Menü 86
Eingang/Ausgang-Zuordnung,
grafisches Bildschirm-Menü 86
Eingangskanalanzeigen 28
Eingangskanäle,
grafisches Bildschirm-Menü 74
Eingangsspegel,
grafisches Bildschirm-Menü 88
Eingangssourcenanzeigen 27
Eingangssourcen-Informationen
anzeigen 38, 40
Eingangssignalanzeigen 27
Eingangswahl,
grafisches Bildschirm-Menü 74
Einheit grafisches Bildschirm-Menü ... 77
Einschalten 26
Einschlaf-Timer 39
Einstellung,
grafisches Bildschirm-Menü 80
ENHANCER, Soundfeldprogramm 45
ENHANCER-Anzeige 27
ENTERTAIN, Soundfeldprogramm 43
EQ-Einst., automatisches Setup 32
Ersteinstellung,
grafisches Bildschirm-Menü 88
Erw. Surround,
grafisches Bildschirm-Menü 88
Externen Verstärker anschließen 21

■ F

F.Präs. L Pegel,
Soundfeld-Parameter 72
F.Präs. R Pegel,
Soundfeld-Parameter 72
Fernbedienung 28, 95
Fernbedienung, Benutzeranpassung 97
Fernbedienung,
Störungsbeseitigung 118
Fernbedienung, vereinfachte 105
Fernbedienungsbatterien einsetzen 4
Fernbedienungscodes einstellen 98
Fernbedienungskennung einstellen 110
Fernbedienungskennung einstellen,
weiterführendes Setup 110
Fernbedienungssensor,
weiterführendes Setup 110

Fernsehformat,
weiterführendes Setup 111
Fernsehgerät steuern,
Fernbedienung 95
Festsender aufrufen,
UKW/MW-Abstimmung 50
Festsender löschen,
UKW/MW-Abstimmung 50
Festsender, UKW/MW-Tuner 49
FIRM UPDATE,
weiterführendes Setup 112
Flag1/Flag2,
Eingangsquellen-Informationen 38
Format,
Eingangsquellen-Informationen 38
Frequenzeingabe,
UKW/AM-Abstimmung 48
Front Eing.,
grafisches Bildschirm-Menü 75
FRONT L/R-Buchsen 22
Front Präsenz,
grafisches Bildschirm-Menü 76
FRONT PRE OUT-Buchsen 21
Front, grafisches Bildschirm-Menü 76
Frontblende-Displaymeldung scrollen,
grafisches Bildschirm-Menü 87
Frontblendenklappe 29
Frontkanal-Ausgangsbuchsen 21
Frontkanal-Eingangsbuchsen links/rechts,
grafisches Bildschirm-Menü 75

■ G

Grafische Bildschirm-Menüposition,
grafisches Bildschirm-Menü 87
Grafischen Bildschirm-Menü,
Struktur 65
Größe, automatisches Setup 32
Grundlautst.,
grafisches Bildschirm-Menü 78

■ H

Hall in Amsterdam,
Soundfeldprogramm 42
Hall in Munich,
Soundfeldprogramm 41
Hall in Vienna,
Soundfeldprogramm 41
HD DVD-Player anschließen 20
HDCP Fehler,
HDMI-Fehlermeldung 39
HDMI ► HDMI,
grafisches Bildschirm-Menü 82
HDMI Fehler,
Eingangsquellen-Informationen 39
HDMI IN-Buchsenwahl,
grafisches Bildschirm-Menü 83
HDMI OUT -Buchsenwahl,
grafisches Bildschirm-Menü 83
HDMI OUT-Buchse wählen 37
HDMI Resolution,
Eingangsquellen-Informationen 39
HDMI, grafisches Bildschirm-Menü ... 83
HDMI, Störungsbeseitigung 116
HDMI-Anzeige 27

HDMI-Audio- und Videosynchronisation,
grafisches Bildschirm-Menü 81
HDMI-Buchse 16
HDMI-Fehlermeldungen 39
HDMI-Informationen 16
HDMI-Kabelstecker 16
HDMI-Monitorprüfung,
weiterführendes Setup 112
HDMI-Seitenverhältnis,
grafisches Bildschirm-Menü 82
HDMI-Signal 16
HDMI-Signal,
Eingangsquellen-Informationen 39
HDMI-Videosignalauflösung,
grafisches Bildschirm-Menü 82
HDMI-Videosignalverarbeitung,
grafisches Bildschirm-Menü 82
Hintergr. Video,
grafisches Bildschirm-Menü 75
Hintergrund,
grafisches Bildschirm-Menü 87
Hintergrund-Video,
grafisches Bildschirm-Menü 75
Höhen, grafisches Bildschirm-Menü 80

■ I

I/O-Zuordn.,
grafisches Bildschirm-Menü 86
ID1/ID2-Anzeige, Fernbedienung 28
INFORMATION 130
Informationsanzeige, Fernbedienung ... 28
Infrarotfenster, Fernbedienung 28
INITIALIZE, weiterführendes Setup . 111
IP Adresse,
grafisches Bildschirm-Menü 84
iPod, grafisches Bildschirm-Menü 87
iPod, Störungsbeseitigung 121
iPod-Ladung im Bereitschaftsmodus,
grafisches Bildschirm-Menü 87
iPod-Menüstruktur 56
iPod-Universaldock anschließen 22
iPod-Wiedergabe 56

■ K

Kanal Mute,
grafisches Bildschirm-Menü 81
Kanal,
Eingangsquellen-Informationen 38
Klangkonfigurationen, erweiterte 63
Klangqualität einstellen 47
Klangregelung,
grafisches Bildschirm-Menü 80
Konfiguration,
grafisches Bildschirm-Menü 76, 84
Kopfhörer verwenden 38
Kopfhöreranzeige 27
Kurzmeldung,
grafisches Bildschirm-Menü 87

■ L

Laden in Standby,
grafisches Bildschirm-Menü 87
Laden,
gespeicherte Systemeinstellungen 92

- LANGUAGE,
weiterführendes Setup 112
- Lautsprecher anschließen 12
- Lautsprecher aufstellen 10
- Lautsprecher, Center- 11
- Lautsprecher,
hintere Surround- (links/rechts) 11
- Lautsprecher, hinterer Surround- 11
- Lautsprecher,
Presence- (links/rechts) 11
- Lautsprecher,
Surround- (links/rechts) 11
- Lautsprecher, vordere (links/rechts) 11
- Lautsprecherabstand,
automatisches Setup 32
- Lautsprecherabstand,
grafisches Bildschirm-Menü 77
- Lautsprechereinstellung optimieren 30
- Lautsprecherentzerrung,
automatisches Setup 32
- Lautsprechergröße,
automatisches Setup 32
- Lautsprecherimpedanz einstellen 26
- Lautsprecher-Impedanz,
weiterführendes Setup 110
- Lautsprecherkabel anschließen 14
- Lautsprecherklemmen 9
- Lautsprecherkonfigurationen,
grafisches Bildschirm-Menü 76
- Lautsprecherpegel anpassen 47
- Lautsprecherpegel,
automatisches Setup 32
- Lautsprecherpegel,
grafisches Bildschirm-Menü 77
- Lautsprecherverkabelung,
automatisches Setup 31
- Lautst.Zone2,
grafisches Bildschirm-Menü 85
- Lautst.Zone3,
grafisches Bildschirm-Menü 85
- Lautstärke,
grafisches Bildschirm-Menü 78
- Lebendigkeit, Soundfeld-Parameter 71
- LFE Pegel,
grafisches Bildschirm-Menü 78
- Lippensync.,
grafisches Bildschirm-Menü 81
- LIVE/CLUB, Soundfeldprogramm 42
- Löschen von Konfigurationen,
Fernbedienung 104
- **M**
- MAC Adresse,
grafisches Bildschirm-Menü 84
- MAC FILTER,
weiterführendes Setup 111
- MAC-Adressenfilter,
weiterführendes Setup 111
- Makroprogrammierung,
Fernbedienung 102
- Manuelle Audio-
Verzögerungseinstellung,
grafisches Bildschirm-Menü 81
- Manuelle Festsenderspeicherung,
UKW/MW-Tuner 49
- Manueller Test,
grafisches Bildschirm-Menü 89
- Max.Lautst.,
grafisches Bildschirm-Menü 78
- Max.LautstZone2,
grafisches Bildschirm-Menü 85
- Max.LautstZone3,
grafisches Bildschirm-Menü 85
- MCX-2000-Inhalte wiedergeben 60
- MD-Recorder anschließen 21
- Media Access Control-Adresse,
grafisches Bildschirm-Menü 84
- Mehrkan. Zuordn.,
grafisches Bildschirm-Menü 74
- Mehrkanaleingangs-Komponente
wählen 37
- Mehrkanal-Quellen mit Kopfhörern 45
- Mehrkanal-Zuordnung,
grafisches Bildschirm-Menü 74
- Mehrposi. Mess.,
automatisches Setup 31
- Mehrzonen-Konfiguration 106
- Menü-Durchsuchanzeige 27
- Menüstruktur, iPod 56, 58
- Menüstruktur, Netzwerk 58
- Messung mehrer Hörpositionen,
automatisches Setup 31
- MONITOR CHECK,
weiterführendes Setup 112
- Mono Movie, Soundfeldprogramm 44
- MOVIE, Soundfeldprogramm 44
- MULTI CH INPUT-Buchsen 9
- Multi-Zone,
grafisches Bildschirm-Menü 85
- Music Video, Soundfeldprogramm 43
- Musikinhalt,
grafisches Bildschirm-Menü 75
- Musikinhalt-Menü 55
- Mute Typ,
grafisches Bildschirm-Menü 78
- MW-Abstimmung 48
- MW-Abstimmungsvorgänge 48
- MW-Antenne anschließen 24
- MW-Tuner, Störungsbeseitigung 117
- **N**
- Nachhallpegel, Soundfeld-Parameter 72
- Nachhallverzög.,
Soundfeld-Parameter 72
- Nachhallzeit, Soundfeld-Parameter 71
- Neo:6 Cinema-Decoder 63
- Neo:6 Music-Decoder 63
- Netzkabel anschließen 25
- Netzwerk Standby,
grafisches Bildschirm-Menü 84
- Netzwerk,
grafisches Bildschirm-Menü 84
- Netzwerk, Störungsbeseitigung 119
- Netzwerkanschluss 23
- Niederfrequenzeffekt-Pegel,
grafisches Bildschirm-Menü 78
- Normalmodus, iPod-Wiedergabe 57
- **O**
- OPTICAL-Buchsen 15
- Optimierung der
Lautsprechereinstellung 30
- Option,
grafisches Bildschirm-Menü 86
- **P**
- Pairing des Bluetooth-Geräts 54
- Pairing,
grafisches Bildschirm-Menü 75
- PANORAMA, Decoder-Parameter 73
- Param. EQ,
grafisches Bildschirm-Menü 79
- Parameterinitialisierung,
weiterführendes Setup 111
- Parametrische Equalizer,
Informationen 130
- Parametrische Equalizer-Daten kopieren,
grafisches Bildschirm-Menü 79
- Parametrischen Equalizertyp wählen,
grafisches Bildschirm-Menü 79
- Parametrischer Equalizer,
grafisches Bildschirm-Menü 79
- PC-Server-Inhalte wiedergeben 60
- Pegel, automatisches Setup 32
- Pegel, grafisches Bildschirm-Menü 77
- Pegel, Music Enhancer-Parameter 73
- PEQ Daten-Kopie,
grafisches Bildschirm-Menü 79
- PEQ Wahl,
grafisches Bildschirm-Menü 79
- PHONES-Buchse 38
- Plattenspieler anschließen 21
- PLII Game-Decoder 63
- PLII Music-Decoder 63
- PLIIX Game-Decoder 63
- PLIIX Movie-Decoder 63
- PLIIX Music-Decoder 63
- Position,
grafisches Bildschirm-Menü 87
- PRE OUT-Buchsen 9
- Presence-Lautsprecher vorn,
grafisches Bildschirm-Menü 76
- Presence-Lautsprecheranzeigen 28
- PRESET-Anzeige 27
- Primärer DNS-Server,
grafisches Bildschirm-Menü 84
- Pro Logic-Decoder 63
- Prog.-Neuverarb.,
grafisches Bildschirm-Menü 83
- Programmieren anderer
Fernbedienungen 100
- Projektor anschließen 18
- Pure Direct,
grafisches Bildschirm-Menü 81
- PURE DIRECT-Modus 47
- Pure HiFi-Sounds genießen 47
- **Q**
- Quellennamen ändern,
Fernbedienung 101

■ R

Raumgrösse, Soundfeld-Parameter 70
 Recital/Opera, Soundfeldprogramm 43
 RECOV./BACKUP,
 weiterführendes Setup 111
 REMOTE CON AMP,
 weiterführendes Setup 110
 REMOTE IN/OUT-Buchsen 22
 REMOTE SENSOR,
 weiterführendes Setup 110
 Roleplaying Game,
 Soundfeldprogramm 43
 RS-232C STANDBY,
 weiterführendes Setup 110
 Rückseite 9
 Rücksetzen des Systems 124

■ S

S VIDEO-Buchsen 15
 Sampling,
 Eingangsquellen-Informationen 38
 SB Anf.Verzög.,
 Soundfeld-Parameter 70
 SB Lebend., Soundfeld-Parameter 71
 SB Raumgrösse,
 Soundfeld-Parameter 70
 Sci-Fi, Soundfeldprogramm 44
 Scrollen,
 grafisches Bildschirm-Menü 87
 Seitenverhältnis,
 grafisches Bildschirm-Menü 82
 Sekundärer DNS-Server,
 grafisches Bildschirm-Menü 84
 Set-Top-Box anschließen 20
 Setup, grafisches Bildschirm-Menü 76
 Shortcut-Tasten,
 Netzwerk-Inhaltswiedergabe 61
 Shortcut-Tasten,
 USB-Inhaltswiedergabe 61
 SIGNAL INFO 38, 40
 Signalfluss 17
 SILENT CINEMA 45
 SILENT CINEMA-Anzeige 27
 SLEEP-Anzeige 27
 Soundfeld-Parameter 70
 Soundfeldprogramme 40
 Soundfeldprogramme mit
 Kopfhörern 45
 Soundfeldprogramme ohne
 Surround-Lautsprecher 45
 Soundfeldprogramm-Informationen .. 129
 SOURCE, Betriebsmoduswähler 29
 SPEAKER IMP.,
 weiterführendes Setup 110
 Speaker,
 grafisches Bildschirm-Menü 76
 Spectacle, Soundfeldprogramm 44
 Speichern, Systemeinstellungen 90
 Sports, Soundfeldprogramm 43
 Sprache des grafischen Bildschirm-Menüs
 einstellen 26
 Sprache,
 grafisches Bildschirm-Menü 89
 Sprache, weiterführendes Setup 112

Standard, Soundfeldprogramm 44
 Standby Durchleit.,
 grafisches Bildschirm-Menü 83
 Start.LautstZone2,
 grafisches Bildschirm-Menü 85
 Start.LautstZone3,
 grafisches Bildschirm-Menü 85
 Status, grafisches Bildschirm-Menü 84
 Std.-Gateway,
 grafisches Bildschirm-Menü 84
 STEREO, Soundfeldprogramm 45
 Stereo-/Surround,
 grafisches Bildschirm-Menü 69
 Stereowiedergabe 45
 Steuern , Zone 2/3 108
 Steuern, iPod 57
 Steuerung anderer Komponenten,
 Fernbedienung 96
 Störungsbeseitigung 113
 Straight Enhancer,
 Soundfeldprogramm 45
 STRAIGHT-Modus 46
 Stummschalten des Audioausgangs 38
 Subnetzmaske,
 grafisches Bildschirm-Menü 84
 Subwoofer 11
 SUBWOOFER PRE OUT-Buchse 22
 Subwoofer,
 grafisches Bildschirm-Menü 76
 SUBWOOFER-Buchse 22
 SUR.BACK/PRESENCE PRE
 OUT-Buchsen 22
 SUR.DECODE,
 Soundfeldprogramm 45
 Sur.hint. L Pegel,
 Soundfeld-Parameter 72
 Sur.hint. R Pegel,
 Soundfeld-Parameter 72
 Surr. Lebend., Soundfeld-Parameter ... 71
 Surr. Pegel L, Soundfeld-Parameter ... 72
 Surr. Pegel R, Soundfeld-Parameter ... 72
 Surr. Raumgr., Soundfeld-Parameter ... 70
 Surr.Anf.Verzög.,
 Soundfeld-Parameter 70
 Surr.Back,
 grafisches Bildschirm-Menü 76
 Surround Decoder,
 Soundfeldprogramm 45
 SURROUND L/R-Buchsen 22
 SURROUND PRE OUT-Buchsen 21
 Surround,
 grafisches Bildschirm-Menü 76
 Surrounddecoder-Modus 45
 Surround-Lautsprecher hinten
 links/rechts, grafisches
 Bildschirm-Menü 76
 Surround-Lautsprecher links/rechts,
 grafisches Bildschirm-Menü 76
 Sys.Speicher 90
 System zurücksetzen 124
 System,
 grafisches Bildschirm-Menü 84
 Systemeinstellungen 90
 Systemeinstellungen laden 92

Systemkennung,
 grafisches Bildschirm-Menü84

■ T

Technische Daten131
 The Bottom Line,
 Soundfeldprogramm42
 The Roxy Theatre,
 Soundfeldprogramme42
 Ton, grafisches Bildschirm-Menü78
 Trigger-Ausgang,
 grafisches Bildschirm-Menü88
 Trigger-Modus,
 grafisches Bildschirm-Menü88
 TUNER FRQ STEP,
 weiterführendes Setup111
 Tuneranzeigen27
 Tuner-Frequenzraster,
 weiterführendes Setup111
 TV FORMAT,
 weiterführendes Setup111
 TV, Betriebsmoduswähler29
 TV-Monitor anschließen18

■ U

Übernahmefrequ.,
 grafisches Bildschirm-Menü76
 UKW-Abstimmung48
 UKW-Abstimmungsvorgänge48
 UKW-Antenne anschließen24
 UKW-Tuner, Störungsbeseitigung117
 Unerlaubte Auflös.,
 HDMI-Fehlermeldung39
 Unverarbeitete Eingangsquellen
 genießen46
 USB- und Netzwerk-Inhalte
 wiedergeben58
 USB, Störungsbeseitigung119
 USB-Geräte, verwendbare59
 USB-Speichergerät anschließen23

■ V

Verarbeitung,
 grafisches Bildschirm-Menü82
 Verbinden,
 grafisches Bildschirm-Menü75
 Verkabelung, automatisches Setup31
 VERSION, weiterführendes Setup112
 Vertikale Dialogposition,
 Soundfeld-Parameter69
 VIDEO AUX-Buchsen24
 Video, grafisches Bildschirm-Menü82
 VIDEO-Buchsen15
 Videobuchsen15
 Videorecorder (VCR) anschließen21
 Videosignale, HDMI-16
 Videosignalfuss17
 Videowandlung von Analog nach Analog,
 grafisches Bildschirm-Menü82
 Village Vanguard,
 Soundfeldprogramm42
 Virtual CINEMA DSP45
 VIRTUAL-Anzeige27

Vollbild-Neuverarbeitung, grafisches Bildschirm-Menü	83	Zone3 Klangregler, grafisches Bildschirm-Menü	85
VOLTAGE SELECTOR	4	Zone-Anzeigen, Fernbedienung	28
VOLUME-Pegelanzeige	28	Zonen-Bildschirmmenü, grafisches Bildschirm-Menü	86
Vordere Lautsprecher, grafisches Bildschirm-Menü	76	Zonenlautsprecher-Zuordnung, grafisches Bildschirm-Menü	85
■ W		Zu viel Verbind, HDMI-Fehlermeldung	39
Wählen, Audioeingangsbuchsen	37	Zubehör, mitgeliefert	3
Wählen, Mehrkanaleingangs-Komponente	37	Zufall, iPod-Wiedergabeart	57
Warehouse Loft, Soundfeldprogramm	42		
Web Control Center	94		
Web-basierende Steuerung	94		
Weiterführendes Setup	110		
Wiederg.-Bildschirm, grafisches Bildschirm-Menü	87		
Wiedergabe, Bluetooth-Gerät	54		
Wiedergabeart, iPod	57		
Wiedergabe-Bildschirm-Anzeigedauer, grafisches Bildschirm-Menü	87		
Wiedergabe-Informationsanzeige, iPod-Wiedergabe	57		
Wiedergabe-Informationsanzeige, USB-Inhalte	59		
Wiederherstellung und Backup der Systemeinstellungen, weiterführendes Setup	111		
Wiederholen, iPod-Wiedergabeart	57		
■ Y			
YBA-10 anschließen	22		
YDS-11 anschließen	22		
YPAO	30		
YPAO-Anzeige	27		
■ Z			
Ziel-Zone, grafisches Bildschirm-Menü	88		
Zone 2/3 steuern	108		
Zone 2/3-Komponenten anschließen	106		
Zone 3 Umbenennen, grafisches Bildschirm-Menü	86		
Zone Lsp. Zuweis., grafisches Bildschirm-Menü	85		
Zone OSD, grafisches Bildschirm-Menü	86		
ZONE OUT-Buchsen	9		
Zone umbenennen, grafisches Bildschirm-Menü	86		
Zone2 ein, grafisches Bildschirm-Menü	85		
Zone2 Klangregler, grafisches Bildschirm-Menü	85		
Zone2 Muting Typ, grafisches Bildschirm-Menü	85		
Zone2 Umbenennen, grafisches Bildschirm-Menü	86		
ZONE2/ZONE3-Anzeigen	28		
Zone3 ein, grafisches Bildschirm-Menü	85		

„**A** MASTER ON/OFF“ oder „**3** DVD“ (Beispiel) zeigen die Namen von Bedienelementen an der Frontblende oder Fernbedienung an. Siehe beiliegendes Blatt oder Seiten am Ende dieser Anleitung für Informationen über die jeweilige Lage der Teile.

Observera: Läs detta innan receivern tas i bruk.

- 1 Läs denna bruksanvisning noga för att försäkra bästa prestanda. Förvara den nära till hands för framtida referens.
- 2 Installera denna ljudanläggning på ett väl ventilerat, svaltt, torrt, rent ställe, och utsätt den inte för solsken, värmekällor, vibrationer, damm, fukt och/eller kyla. Lämna ett ventilationsutrymme på minst 30 cm ovanför receivern, minst 20 cm på höger och vänster sida, och minst 20 cm på baksidan.
- 3 Placera receivern på behörigt avstånd från andra elapparater, motorer eller transformatorer för att undvika brummande ljud.
- 4 Utsätt inte receivern för hastiga temperaturväxlingar och placera den inte på ställen där luftfuktigheten är hög (tex. nära en luftfuktare) då fuktbildning i receivern skapar risk för brand, elstötar, skador på receivern eller personskador.
- 5 Placera inte receivern på ett ställe där främmande föremål kan tränga in i den eller där den kan utsättas för droppar eller vattenstänk. Placera aldrig följande ovanpå receivern:
 - Övriga apparater då sådana kan orsaka skador och/eller missfärgning på receiverns hölje.
 - Brännbara föremål (tex. stearinljus) då sådana skapar risk för brand, skador på receivern och/eller personskador.
 - Vätskebehållare som kan falla och spilla vätska över receivern, vilket skapar risk för elstötar och/eller skador på receivern.
- 6 Täck ej över receivern med en tidning, duk, gardin el.dyl. för att inte blockera värmestrålningen. En alltför hög temperatur inuti receivern kan leda till brand, skador på receivern och/eller personskador.
- 7 Anslut inte receivern till ett vägguttag förrän samtliga övriga anslutningar slutförts.
- 8 Använd ej receivern vänd upp och ned. Detta kan leda till överhettning och eventuellt orsaka skador.
- 9 Hantera inte strömbrytare, reglage och kablar onödigt hårdhänt.
- 10 Fatta tag i själva kontakten när nätkabeln kopplas bort från vägguttaget; dra aldrig i kabeln.
- 11 Använd aldrig några kemiska lösningar för rengöring då dessa kan skada ytbehandlingen. Använd en ren, torr trasa.
- 12 Använd endast den spänning som står angiven på receivern. Anslutning till en strömkälla med högre spänning än den angivna är farligt och kan orsaka brand, skador på receivern och/eller personskador. Yamaha åtar sig inget ansvar för skador beroende på att receivern används med en spänning utöver den angivna.
- 13 Koppla bort nätkabel och utomhusantennerna från vägguttag och från receivern för att undvika skador pga blixtnedslag om ett åskväder uppstår.
- 14 Försök ej att utföra egna reparationer på receivern. Kontakta en kvalificerad tekniker från Yamaha om servicebehov föreligger. Höljet får under inga omständigheter tas bort.
- 15 Koppla bort nätkabeln från vägguttaget om receivern inte ska användas under en längre tid (tex under semestern).
- 16 Installera receivern nära ett vägguttag och där stickkontakten lätt kan kommas åt.
- 17 Läs avsnittet "Felsökning" om vanligt förekommande driftsproblem innan du förutsätter att enheten är sönder.
- 18 Innan receivern flyttas, tryck på **Ⓜ MASTER ON/OFF** så den skjuts ut till OFF-positionen för att slå av receivern, huvudrummet, Zon 2 och Zon 3, och drag sedan ur stickproppen från vägguttaget.
- 19 **VOLTAGE SELECTOR** (Gäller endast Asienmodell och allmän modell) **VOLTAGE SELECTOR** (spänningsomkopplare) på enhetens bakpanel måste ställas in på den lokala nätspänningen **FÖRE** anslutning till vägguttaget. Nätspänningar kan vara:
..... 110/120/220/230/240 V växelström, 50/60 Hz
- 20 Utsätt ej batterierna för kraftig värme från exempelvis solljus, eld eller liknande.
- 21 Alltför högt ljudtryck från örönsäckor eller hörlurar kan orsaka hörselörlust.
- 22 När batterierna byts ut bör samma typ av batterier användas. Det finns risk för explosion om batterierna är felaktigt placerade.

VARNING

UTSÄTT INTE RECEIVERN FÖR REGN ELLER FUKT DÅ DETTA SKAPAR RISK FÖR BRAND ELLER ELSTÖTAR.

Så länge den här receivern är ansluten till vägguttaget, är den inte bortkopplad från nätströmmen, även om receivern stängs av med **Ⓜ MASTER ON/OFF**. Receivern är utformad för att förbruka en mycket liten mängd ström i detta tillstånd.

OBSERVERA

Apparaten kopplas inte bort från växelströmskällan (nätet) så länge som den är ansluten till vägguttaget, även om själva apparaten har stängts av.

ADVARSEL

Netspændingen til dette apparat er **IKKE** afbrudt, så længe netledningen sidder i en stikkontakt, som er t endt – også selvom der er slukket på apparatets afbryder.

VAROITUS

Laitteen toisiopiiriin kytketty käyttökytkin ei irroita koko laitetta verkosta.



Användarinformation, beträffande insamling och dumpning av gammal utrustning och använda batterier

De symboler, som finns på produkterna, emballaget och/eller bifogade dokument talar om att de använda elektriska och elektroniska produkterna, samt batterierna, inte ska blandas med allmänt hushållsavfall.

För rätt handhavande, återställande och återvinning av gamla produkter och gamla batterier, vänligen medtag dessa till lämpliga insamlingsplatser, i enlighet med din nationella lagstiftning och direktiven 2002/96/EC samt 2006/66/EC.

Genom att slänga dessa produkter och batterier på rätt sätt, kommer du att hjälpa till att rädda värdefulla resurser och förhindra möjliga negativa effekter på mänsklig hälsa och miljö, vilka i annat fall skulle kunna uppstå, p.g.a. felaktig sophantering.

För mer information om insamling och återvinning av gamla produkter och batterier, vänligen kontakta din lokala kommun, ditt sophanteringsföretag eller inköpsstället för dina varor.

[Information om sophantering i andra länder utanför EU]

Dessa symboler gäller endast inom EU. Om du vill slänga dessa föremål, vänligen kontakta dina lokala myndigheter eller försäljare och fråga efter det korrekta sättet att slänga dem.

Kommentar ang. batterisymbolen (de två nedersta symbolexemplen):

Denna symbol kan komma att användas i kombination med en kemisk symbol. I detta fall överensstämmer den med de krav, som har ställts genom direktiven för den aktuella kemikalien.



Pb

Begränsad garanti inom EES-området och Schweiz

Tack för att du har valt en produkt från Yamaha. Var god kontakta återförsäljaren av produkten, om din Yamaha-produkt av någon oförutsedd anledning kräver garantiservice. Var god kontakta Yamahas representantkontor i ditt land, om något problem uppstår. Fullständig information återfinns på vår webbplats (<http://www.yamaha-hifi.com/> eller <http://www.yamaha-uk.com/> för boende i Storbritannien).

Produkten garanteras vara felfri vad gäller utförande och material under en period på två år från ursprungligt inköpsdatum. Yamaha åtar sig att, i enlighet med nedanstående villkor, reparera, eller efter eget gottfinnande byta ut, en felaktig produkt eller någon av dess delar, utan att debitera för delar eller arbete. Yamaha förbehåller sig rätten att byta ut en produkt mot en av liknande typ och/eller värde och skick, då en viss modell har upphört eller anses oekonomisk att reparera.

Villkor

1. Ursprunglig faktura eller ursprungligt försäljningskvitto (där inköpsdatum, produktkod och återförsäljarens namn står angivet) MÅSTE medfölja den felaktiga produkten, tillsammans med uppgifter om aktuellt fel. I avsaknad av ett tydligt bevis på inköp förbehåller sig Yamaha rätten att vägra erbjuda avgiftsfri service och produkten kan då komma att återsändas på kundens bekostnad.
2. Produkten MÅSTE vara köpt av en AUKTORISERAD Yamaha-återförsäljare i ett EES-land eller Schweiz.
3. Produkten får inte ha blivit utsatt för någon modifiering eller förändring, såvida inte skriftligt tillstånd för detta erhållits av Yamaha.
4. Denna garanti inkluderar ej följande:
 - a. Periodiskt underhåll och reparation eller utbyte av delar på grund av normal förslitning.
 - b. Skada orsakad av:
 - (1) Reparation utförd av kunden själv eller av en icke-auktoriserad tredje part.
 - (2) Bristfällig emballering eller ovorsam hantering under transporten av produkten från kunden. Observera att det är kundens ansvar att se till att produkten är ordentligt emballerad, när produkten sänds in för reparation.
 - (3) Felaktig användning, inklusive men ej begränsat till (a) underlåtenhet att använda produkten för dess normala syfte eller i enlighet med Yamahas anvisningar för korrekt användning, underhåll och förvaring och (b) installation eller användning av produkten på ett sätt som är oförenligt med de tekniska eller säkerhetsmässiga normer som gäller i det land där produkten används.
 - (4) Olycka, åska, vatten, brand, dålig ventilation, batteriläckage eller någonting annat utanför Yamahas kontroll.
 - (5) Fel på det system som denna produkt införlivas i och/eller inkompatibilitet med tredje parts produkter.
 - (6) Användning av en produkt importerad till ett EES-land och/eller Schweiz, ej av Yamaha, där produkten inte är i överensstämmelse med de tekniska eller säkerhetsmässiga normer som gäller i användarlandet och/eller med standardspecifikationen för en produkt såld av Yamaha i EES-området och/eller Schweiz.
 - (7) Produkter utan audiovisuell anknytning. (Produkter föremål för "Yamaha AV Guarantee Statement" anges på vår webbplats <http://www.yamaha-hifi.com/> eller <http://www.yamaha-uk.com/> för boende i Storbritannien.)
5. Om garantin skiljer sig åt mellan inköpslandet och användarlandet för produkten, så ska den garanti som gäller i användarlandet tillämpas.
6. Yamaha kan ej hållas ansvarigt för några förluster eller skador, vare sig direkta, indirekta eller av annat slag, utom reparationen eller utbytet av produkten.
7. Se till att säkerhetskopiera eventuella egna inställningar eller data, eftersom Yamaha inte kan hållas ansvarigt för några ändringar eller förluster av sådana inställningar eller data.
8. Denna garanti påverkar ej konsumentens lagstadgade rättigheter enligt gällande nationella lagar eller konsumentens rättigheter gentemot återförsäljaren, vilka uppkommit genom gällande försäljnings/köpekontrakt.



Tillverkad på Dolby Laboratories licens.
"Dolby", "Pro Logic", och dubbel-D-symbolen är varumärken som tillhör Dolby Laboratories.



Tillverkad på licens enligt USA-patentnumren: 5.451.942;5.956.674;5.974.380;5.978.762;6.226.616;6.487.535 och andra utfärdade och sökta USA- och världspatent. DTS är ett registrerat varumärke och logotyperna DTS, Symbolen, DTS-HD och DTS-HD Master Audio är varumärken som tillhör DTS, Inc. © 1996-2007 DTS, Inc. Alla rättigheter förbehållna.

iPod™

"iPod" är ett varumärke som tillhör Apple Inc., registrerat i USA och andra länder.



Fraunhofer Institut
Integrierte Schaltungen

MPEG Layer-3 ljudkodningsteknologi licensierad från Fraunhofer IIS och Thomson.



Denna receiver stöder nätverksanslutningar.

HDMI

"HDMI", logotypen "HDMI" och "High-Definition Multimedia Interface" är varumärken eller registrerade varumärken som tillhör HDMI Licensing LLC.

x.v.Color™

"x.v.Color" är ett varumärke tillhörande Sony Corporation.

SILENT™
CINEMA

"SILENT CINEMA" är ett varumärke tillhörande Yamaha Corporation.

Certified For Windows Vista-, Windows Media- och Windowsloggan är varumärken eller registrerade varumärken tillhörande Microsoft Corporation i USA och/eller andra länder. Innehållsleverantörer använder sig av den digitala rättighetsförvaltningsteknologi för Windows Media (WMDRM) som finns i receivern för att skydda innehållets integritet (Secure Content) så att de intellektuella rättigheterna, inklusive upphovsrätt, i detta innehåll inte används på fel sätt. Receivern använder sig av WM-DRM-programvara för att spela upp Secure Content (WM-DRM-programvara). Om säkerheten på receivers WM-DRM-programvara har blivit överträdd, kan ägare till Secure Content (Secure Content-ägare) begära att Microsoft återkallar WM-DRM-programvarans rättighet att få nya licenser för att kopiera, visa och/eller spela upp Secure Content. Återkallelse ändrar inte WM-DRM-programvarans förmåga att spela upp oskyddat innehåll. En lista på återkallad WM-DRM-programvara skickas till din receiver närhelst du laddar ner en licens för Secure Content från Internet eller från en dator. Microsoft får i anslutning till denna licens, också ladda ner en återkallelselista till receivern på begäran av Secure Content-ägare.

Innehåll

INLEDNING

Egenskaper	3
Medföljande tillbehör	3
Förberedelser	4
Snabbguide	5

FÖRBEREDELSE

Anslutningar	9
Optimering av högtalarinställningar enligt lyssningsrummet	30
Innan automatisk inställning påbörjas	30
Automatisk snabbinställning	30
Grundläggande automatisk inställning	31
Avancerad automatisk inställning	33
Granskning och omladdning av automatiska inställningsparametrar	34

GRUNDLÄGGANDE MANÖVRERING

Uppspelning	36
Grundläggande tillvägagångssätt	36
Val av ljudingångar (AUDIO SELECT)	37
Val av flerkanalig ingångskomponent	37
Val av utgången HDMI OUT	37
Ljudåtergivning via hörlurar	38
Snabbdämpning av ljudet	38
Visning av information för ingångskälla	38
Användning av insomningstimern	39
Ljudfältsprogram	40
Val av ljudfältsprogram	40
Användning av läget CINEMA DSP 3D	46
Obehandlad återgivning av ingångskällor	46
Användning av ljudfunktioner	47
Återgivning av rent hi-fi-ljud	47
Justering av tonkvaliteten	47
Justering av högtalarnivåer	47
Val av inspelningskälla	47
FM/AM-mottagning	48
Överblick	48
Manövrering av FM/AM-inställning	48
Förval av FM/AM stationer	49
Radio Data System-mottagning (gäller endast Europamodeller inkl. Storbritannien)	51
Val av Radio Data System-programtyp (funktionen PTY SEEK)	51
Användning av datatjänsten för information om andra kanaler (EON)	52
Visning av Radio Data System-information	52
Användning av Bluetooth™-komponenter	54
Parning av Bluetooth™-mottagare och Bluetooth-komponenten	54
Uppspelning av Bluetooth™-komponenten	54
Music Content-meny	55
Manövrering av Music Content-meny	55
Användning av iPod™	56
iPod-menyträd	56
Manövrering av en iPod™-spelare	57

USB- och nätverksegenskaper	58
USB- och nätverks-menyträd	58
Navigering av USB- och nätverks-menyer	59
Användning av USB-minnesenhet eller bärbar USB-ljudspelare	59
Att använda en datorserver eller Yamaha MCX-2000	60
Användning av Internet Radio	61
Användning av genvägsknappar	61

AVANCERAD ANVÄNDNING

Avancerade ljudkonfigureringar	63
Val av dekodrar	63
Bildskärmsmenyer med grafiskt användargränssnitt (GUI-menyer)	65
GUI-menyöversikt	67
Manövrering av GUI-meny	68
Lagring och återkallelse av systeminställningar (System Memory)	90
Kontrollera receptorn med hjälp av en webbläsare (Webbkontrollcenter)	94
Fjärrkontrollsfunktioner	95
Manövrering av receptorn, en TV eller andra komponenter	95
Anpassning av fjärrkontrollen	97
Inställning av belysningsläget på fjärrkontrollen	98
Inställning av fjärrkontrollkoder	98
Programmering av koder från andra fjärrkontroller	100
Ändring av källnamn i displayfönstret	101
Makroprogrammeringsfunktioner	102
Radering av konfigurationer	104
Förenklad fjärrkontroll	105
Användning av flerzonskonfigurering	106
Anslutning av Zon 2- och Zon 3-komponenter	106
Manövrering av Zon 2 eller Zon 3	108
Avancerad inställning	110
Användning av menyn för avancerade inställningar	110

YTTERLIGARE INFORMATION

Felsökning	113
Återställning av systemet	124
Manövreringslägen för frontpanelkontroller	125
Ordlista	126
Information om ljudfältsprogram	129
Information om parametrisk equalizer	130
Tekniska data	131
Index	133

APPENDIX (TILLÄGG)

(i siliter av denna bruksanvisning)

Frontpanelen	i
Fjärrkontrollen	ii
Ljudutmatning för varje ljudfältsprogram	iii
Lista över fjärrstyrningskoder	v
Information om programvara	x

INLEDNING

FÖRBEREDELSE

GRUNDLÄGGANDE
MANÖVRERING

AVANCERAD
ANVÄNDNING

YTTERLIGARE
INFORMATION

APPENDIX

Svenska

Vad som kan göras med GUI-menyn

Genom att ställa in parameter in receivers GUI-menyn kan en rad systeminställningar lämpade för lyssningsrummet justeras. Nedan följer en snabb beskrivning av några användbara menyer som kan ställas in i GUI-menyn. För mer detaljer information, se "Bildskärmsmenyer med grafiskt användargränssnitt (GUI-menyer)" (sida 65).

Finjustering av högtalarinställningar

I de fall högtalarinställningarna som konfigurerats genom automatisk inställning inte passar ditt lyssningsrum, kan de ställas in manuellt.

Setup → Speaker (sida 76)

Val av ljuddämpningstyp

I de fall man inte vill stänga av ljudet helt när man får ett samtal medan man tittar på favoritprogrammet på TV, kan denna meny användas för att välja ljuddämpningsnivån.

Setup → Volume → Muting Type (sida 78)

Val av inledande volymnivå

Genom att justera denna parameter, kan man automatiskt kontrollera inledande volymnivån oavsett inspelningsnivå på ljudkällan.

Setup → Volume → Initial Volume (sida 78)

Justering av dynamikomfånget

Dynamikomfånget består av skillnaden mellan den minsta och största amplituden. Ju större dynamikomfång, desto exaktare ljudåtergivning för bitströmssignaler.

Dynamikomfånget kan justeras för högtalare och hörlurar för sig. Kontrollfunktionen för adaptiva dynamikomfång kan även användas för att automatiskt justera dynamikomfånget i kombination med volymnivån.

Setup → Sound → Dynamic Range (sida 79)

Setup → Volume → Adaptive DRC (sida 78)

Finjustering av ljud- och videosynkronisering

Beroende på den komponent som används för videokällan, kan bilden ibland fördröjas i förhållande till ljudet på grund av behandlingsproblem. I detta fall är det nödvändigt att justera ljudfördröjningen manuellt för att synkronisera den med bilden. Om videokällskomponenten ansluts till denna enhet genom en HDMI-omkopplare och komponenten stöder LIPSYNC-funktionen, kan video/ audio-synkroniseringen justeras automatiskt.

Setup → Sound → Lipsync (sida 81)

Ändring av tilldelade in-/utgångar

Ifall den ursprungliga tilldelningen av in-/utgångar inte motsvarar dina behov, kan de ordnas på nytt i enlighet med den komponent som ska anslutas till denna enhet. Vid behov kan man också ändra det inmatningsnamn som ska visas på frontpanelen eller på BUI-menyn.

Setup → Option → I/O Assignment (sida 86)

Setup → Option → Input Rename (sida 86)

Fastställning av volymskillnaden mellan ingångskällor

Ljudåtergivningsnivån kan variera beroende på vilka ljudkällskomponenter som är anslutna till enheten. I detta fall kan denna funktion användas för att minskas eller öka ljudåtergivningsnivån på varje ingångskälla.

Input Select → (ingångskälla) → (undermeny) → Volume Trim (sida 74)

Inställning av bakgrundsvideo för diskreta flerkanalsingångar

Om man vill njuta av videobilder i kombination med diskreta flerkanalsingångar, konfigureras denna inställning för att välja videoingångskällan. Till exempel, för att se DVD-videobilder medan man lyssnar på musikkällor från en flerformatspelare eller extern dekoder, slå denna inställning på "DVD".

Input Select → MULTI CH → (undermeny) → BGV (sida 75)

Justering av ljusstyrka på frontpanelsskärmen

Genom att ändra denna inställning kan frontpanelsskärmen mörk- eller klarläggas.

Setup → Option → Display Set → Front Panel Display → Dimmer (sida 87)

Slå på eller av skärmen för korta meddelanden

Varje gång enheten tas i bruk genom kontrollerna på frontpanelen eller fjärrkontrollen så visar enheten ett kort meddelande på videoskärmen. Om man vill slå av skärmen för korta meddelanden ska man välja "Off" på denna inställning (fabriksinställning är "On").

Setup → Option → Display Set → Short Message (sida 87)

Justering av tiden som information visas på GUI-skärmen

Man kan välja tidslängden som spelningsinformationen ska visas på GUI-skärmen efter att en viss aktion utförts.

Setup → Option → Display Set → Playback Screen (sida 87)

Skydd av inställda värden

När man väl ställt in parameter för ljudfältprogram och gjort andra systeminställningar, kan denna funktion användas för att förhindra att dessa värden oavsiktligt förändras.

Setup → Option → Memory Guard (sida 86)

Egenskaper

Inbyggd 7-kanalig effektförstärkare

- ◆ Minimum uteffekt RMS
(20 Hz till 20 kHz, 0,04% övertonsdistorsion, 8 Ω)
Fram: 140 W + 140 W
Mitt: 140 W
Surround: 140 W + 140 W
Surround bak: 140 W + 140 W

Olika in-/utgångsankopplare

- ◆ HDMI (IN x 4, UT x 2), Komponentvideo (IN x 3, UT x 1), S-video (IN x 6, UT x 3), Kompositvideo (IN x 6, UT x 5), Koaxialt digitalljud (IN x 3), Optiskt digitalljud (IN x 5, UT x 2), Analogt ljud (IN x 10, UT x 3)
- ◆ Högtalare ut (7-kanalig), Pre ut (7-kanalig), Subwoofer ut, Presence ut, Zon 2/Zon 3 ut
- ◆ Diskreta flerkkanalsingångar (6 eller 8-kanaliga)

Ljudfältprogram

- ◆ Patentskyddad Yamaha-teknik för att skapa ljudfält
- ◆ CINEMA DSP 3D
- ◆ Compressed Music Enhancer-läge
- ◆ Virtual CINEMA DSP
- ◆ SILENT CINEMA

Digitala ljuddekodrar

- ◆ Dolby TrueHD- och Dolby Digital Plus-dekoder
- ◆ DTS-HD Master Audio- och DTS-HD High Resolution Audio-dekoder
- ◆ Dolby Digital/Dolby Digital EX-dekoder
- ◆ DTS/DTS-ES Matrix 6.1-, Discrete 6.1- och DTS 96/24-dekoder
- ◆ Dolby Pro Logic/Dolby Pro Logic II/Dolby Pro Logic IIX-dekoder
- ◆ DTS NEO:6-dekoder

Sofistikerad FM/AM-mottagare

- ◆ Förinställning och direktval av 40 valfria snabbvalsstationer
- ◆ Automatisk förinställning
- ◆ Radiodatasystemmottagning (gäller endast modell till Europa)

HDMI™ (Högdefinitions multimedigränssnitt)

- ◆ HDMI-gränssnitt för standard-, utvidgad- eller högdefinitions-video samt flerkanalers digitalt ljud baserat på HDMI-version 1.3a (HDMI är licensierat av HDMI Licensing, LLC.)
 - Informationskapacitet för automatisk ljud- och videosynkronisering (läppsynk)
 - Överföringskapacitet för Deep Color-videosignaler (30/36 bitar)
 - Överföringskapacitet för "x.v.Color"-videosignaler
 - Kapacitet för videosignaler med hög repetitionsfrekvens och hög upplösning

– Kapacitet för digitala ljudformatssignaler med hög upplösning

- ◆ HDCP (High-bandwidth Digital Content Protection System) licensierat av Digital Content Protection, LLC.
- ◆ Möjlighet till uppkonvertering av analog video till HDMI digital video (sammansatt video ↔ S-video ↔ komponentvideo → HDMI digital video) för monitorutgång
- ◆ Analog- och HDMI-videouppskalning: 480i(576i) → 480p(576p)/720p/1080i/1080p, 480p(576p) → 720p/1080i/1080p, 720p → 1080i/1080p, 1080i → 720p/1080p

DOCK-kontakt

- ◆ DOCK-kontakt för anslutning av en universell Yamaha iPod-dockningsstation (tex YDS-11, som säljs separat) eller Bluetooth trådlös mottagare (tex YBA-10, som säljs separat)

USB- och nätverksegenskaper

- ◆ USB-port för anslutning av USB-lagringsenhet, USB-hårddiskenhet, eller bärbar USB-ljudspelare
- ◆ NETWORK-port för anslutning av en PC och Yamaha MCX-2000 eller tillgång till Internetradio via lokalt nätverk
- ◆ Automatisk DHCP eller manuell nätverkskonfigurering
- ◆ Kapacitet att manövrera receptorn via Internet genom en webbläsare

Automatiska högtalarinställningsfunktioner

- ◆ Avancerad YPAO (Yamaha Parametric room Acoustic Optimizer) för automatiska högtalarinställningar
- ◆ Flerpunktsmätvärdesfunktion för olika lyssningsplatser
- ◆ Funktion för val av parametrisk equalizer

Andra egenskaper

- ◆ 192-kHz/24-bitars D/A-omvandlare
- ◆ GUI-menyer (GUI = grafiskt användargränssnitt) för optimal anpassning av receptorn till hela ljud/videoanläggningen
- ◆ Music Content-meny som tillåter enkel surfning genom musik innehållsmenyer från din iPod, USB-enhet, Internetradio, etc.
- ◆ PURE DIRECT-läge för ett rent hi-fi-ljud för samtliga källor
- ◆ Manövreringskapacitet för adaptivt dynamikomfång
- ◆ Manövreringskapacitet för adaptiv DSP-effektnivå
- ◆ Fjärrkontroll med förinställda fjärrstyrningskoder, inlärnings- och makrofunktion
- ◆ Möjlighet till anpassad ZON 2/ZON 3-installation
- ◆ Möjlighet att växla zon mellan huvudzonen och ZON 2/ZON 3 med hjälp av ZONE CONTROLS
- ◆ System Memory-kapacitet för lagring och återkallelse av inställning av flersystemparameter
- ◆ Insomningstimer för varje zon

Medföljande tillbehör

Kontrollera att följande delar finns med i förpackningen.

- Fjärrkontroll
- Förenklad fjärrkontroll
- Batterier (4) (AAA, LR03, UM-4)
- Nätkabel (Två för Asienmodell)

- Optimeringsmikrofon
- AM-ramantenn
- FM-inomhusantenn

Förberedelser

Angående denna bruksanvisning

- ☼: anger tips för användningen.
- Vissa funktioner kan utföras genom att använda antingen knapparna på frontpanelen eller på fjärrkontrollen. I de fall knapparnas namn på frontpanelen respektive fjärrkontrollen skiljer sig åt anges namnen på fjärrkontrollens knappar inom parentes.
- Denna bruksanvisning är tryckt före tillverkningen av produkten. Utförande och teknisk data kan delvis ändras på grund av förbättringar, etc. Om det skulle finnas några skillnader mellan bruksanvisningen och produkten, har produkten företräde.
- “**Ⓜ**MASTER ON/OFF” eller “**ⓓ**DVD” (exempel) anger namnet på delarna på frontpanelen eller fjärrkontrollen. Vi hänvisar till det bifogade bladet eller till sidorna i slutet på denna bruksanvisning angående placeringen av varje del.

■ Isättning av batterier i fjärrkontrollen

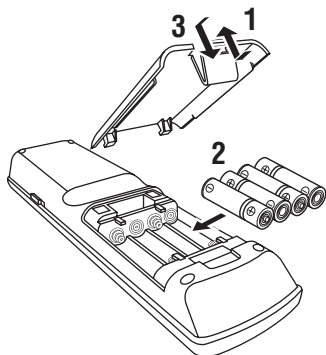

- 1 Ta bort locket till batterifacket.**
- 2 Sätt i de fyra medföljande batterierna (AAA, LR03, UM-4) i enlighet med polmarkeringarna (+ och -) inuti batterifacket.**
- 3 Sätt på locket till batterifacket igen.**

Anmärkningar

- Byt ut samtliga batterier, om något av följande tillstånd uppmärksammas:
 - fjärrkontrollens räckvidd har minskat.
 - sändningsindikatorn blinkar inte eller dess styrka har minskat.
- Använd inte gamla batterier tillsammans med nya.
- Använd inte olika typer av batterier (tex alkaliska batterier och manganbatterier) tillsammans. Läs noga vad som står på batteriförpackningen, eftersom dessa olika typer av batterier kan ha samma form och färg.
- Gör dig av med batterierna omedelbart om de skulle ha läckt. Undvik att vidröra det ämne som läckt och försök undvika att det kommer i kontakt med kläder, etc. Rengör batterifacket noggrant innan nya batterier isätts.
- Kasta inte batterier tillsammans med vanliga sopor, utan avskaffa dem i enlighet med lokala bestämmelser.
- Om det inte sitter några batterier i fjärrkontrollen i mer än 2 minuter, eller om förbrukade batterier får sitta kvar i fjärrkontrollen, kan det hända att innehållet i minnet försvinner. Om minnet skulle ha raderats: sätt i nya batterier, ställ in fjärrstyrningskoden och programmera på nytt inlärd funktioner som har raderats.

■ VOLTAGE SELECTOR (Endast Asienmodell och allmän modell)

Observera

Spänningsomkopplaren (VOLTAGE SELECTOR) på enhetens baksida måste ställas in på den lokala nätspänningen FÖRE anslutning till vägguttaget. Felaktig inställning av spänningsomkopplaren (VOLTAGE SELECTOR) kan medföra skada på enheten och orsaka brandfara.

Använd en skruvmejsel för att vrida spänningsomkopplaren (VOLTAGE SELECTOR) med eller moturs till korrekt läge.

Spänningarna är följande:

..... 110/120/220/230–240 V växelström, 50/60 Hz

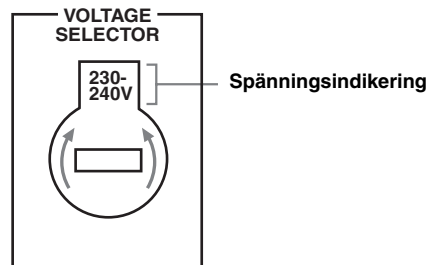

Snabbguide

Följ anvisningarna i följande steg för att på enklaste sätt göra hembioanläggningen klar för DVD-filmvisning.

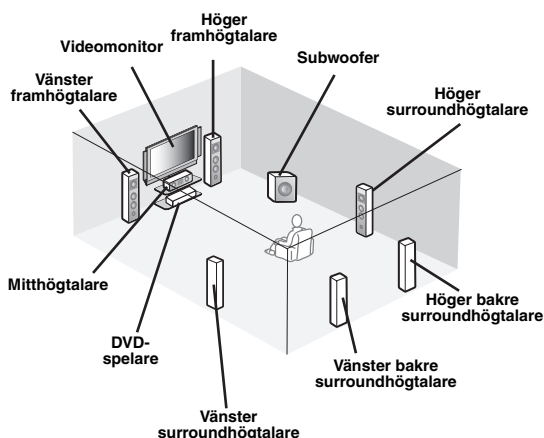

Steg 1: Installera högtalarna

S. 6

Steg 2: Anslut DVD-spelaren och övriga komponenter

S. 7

Steg 3: Slå på strömmen och starta uppspelningen

S. 8

Njut av DVD-uppspelningen!

Förberedelse: Kontrollera delarna

I dessa punkter behöver följande levererade tillbehör användas.

Nätkabel

Följande delar levereras inte med förpackningen till enheten.

Högtalare

- Framhögtalare x 2
- Mitthögtalare x 1
- Surroundhögtalare x 4

Välj magnetiskt avskärmda högtalare.

Högtalaranläggningen måste bestå av minst två framhögtalare. Behovet av andra högtalare har följande prioritet:

1. Två surroundhögtalare
2. En mitthögtalare
3. En (eller två) bakre surroundhögtalare

Aktiv subwoofer x 1

Välj en aktiv subwoofer försedd med en RCA-ingång.

Högtalarkabel x 7

Subwooferkabel x 1

Välj en enkanalig RCA-kabel.

DVD-spelare x 1

Välj en DVD-spelare försedd med koaxial digitalljudutgång och kompositvideoutgång.

Videomonitor x 1

Välj en TV-monitor, videomonitor eller projektor försedd med en kompositvideoingång.

Videokabel x 2

Välj kompositvideokablar med RCA-kontakter.

Koaxial digital ljudkabel x 1

Steg 1: Installera högtalarna

Placera högtalarna i rummet och anslut dem till enheten.

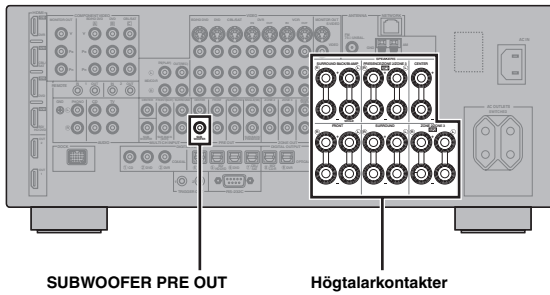

SUBWOOFER PRE OUT

Högtalarkontakter

1 Placera ut högtalarna och subwoofern i rummet.

2 Anslut högtalarkablarna till varje högtalare.

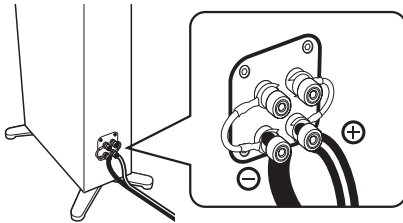

3 Anslut varje högtalarkabel till respektive högtalarutgång på enheten.

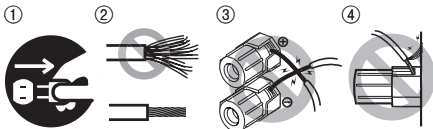

- ① Se till att varken receptorn eller subwoofern är ansluten till något vägguttag.
- ② Tvinna ihop de blottade trådarna på högtalarkablarna för att förhindra kortslutningar.
- ③ Låt inga blottade trådar i högtalarkablarna komma i kontakt med varandra.
- ④ Låt inga blottade trådar i högtalarkablarna komma i kontakt med någon metall del på receptorn.

Se till att vänster kanal (L), höger kanal (R), “+” (röd) och “-” (svart) ansluts rätt.

Framhögtalare och mitthögtalare

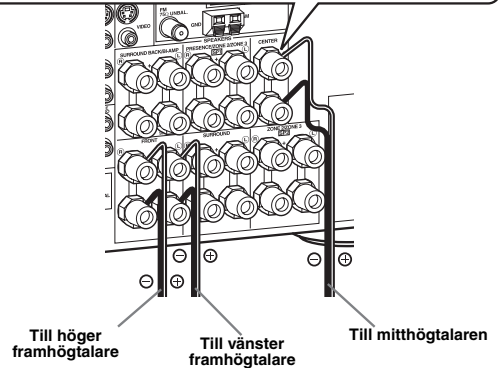
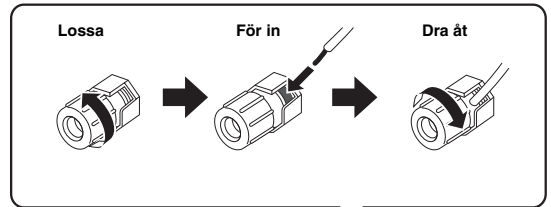

Surroundhögtalare och bakre surroundhögtalare

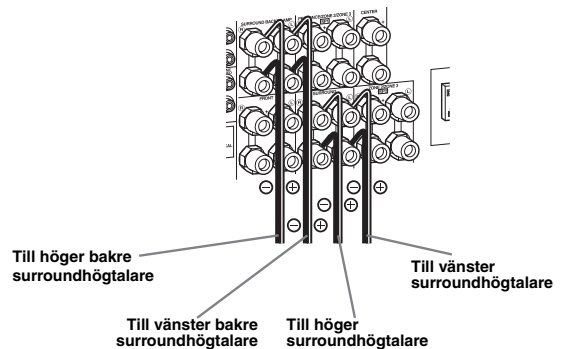

4 Anslut subwooferkabeln till utgången SUBWOOFER PRE OUT på receptorn och till ingången på subwoofern.

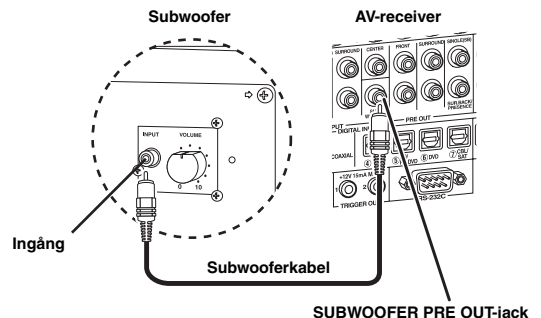

Steg 2: Anslut DVD-spelaren och övriga komponenter

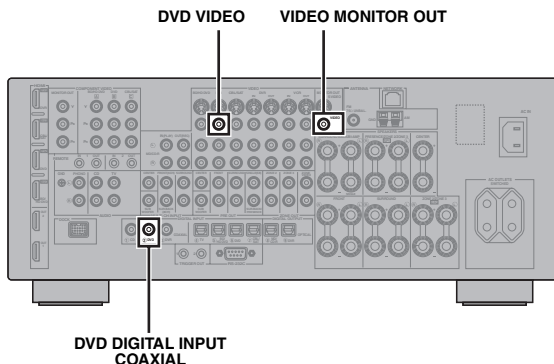

Se till att varken receivern eller DVD-spelaren är ansluten till något vägguttag.

1 Anslut den koaxiala digitala ljudkabeln till den koaxiala digitala ljudutgången på DVD-spelaren och till ingången DVD DIGITAL INPUT COAXIAL på receivern.

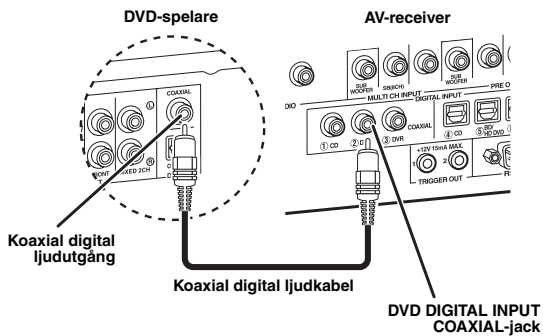

2 Anslut videokabeln till kompositvideoutgången på DVD-spelaren och till ingången DVD VIDEO på receivern.

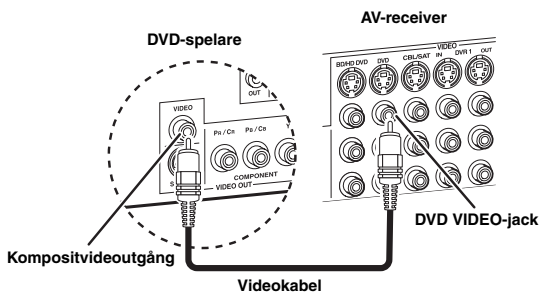

3 Anslut videokabeln till utgången VIDEO MONITOR OUT på receivern och till videoingången på videomonitorn.

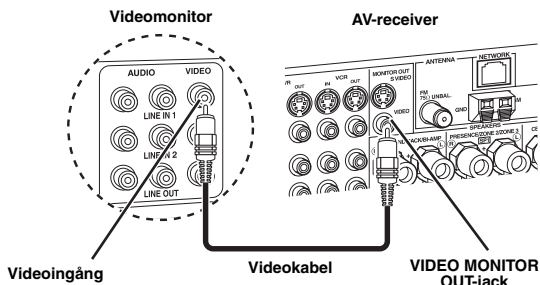

4 Anslut den medföljande nätkabeln till nätintaget AC IN på receivern och anslut sedan nätkabeln och övriga komponenter till lämpliga vägguttag.



För övriga detaljer angående anslutning av nätkabeln, se sida 25.

För andra anslutningar

- Andra högtalarkombinationer S. 12
- Information om jack och kabelkontakter S. 15
- Information om HDMI™ S. 16
- TV-monitor eller projektor S. 18
- Andra komponenter S. 19
- Extern förstärkare S. 21
- Multiformatspelare eller extern dekodare S. 22
- Universell Yamaha iPod-dockningsstation eller Bluetooth trådlös ljudmottagare S. 22
- FM/AM-antenner S. 24
- Nätverk S. 23
- USB-enhet S. 23

Steg 3: Slå på strömmen och starta uppspelningen

Kontrollera typen av anslutna högtalare.

Om 6 ohms högtalare används, ställ då in "SPEAKER IMP:" på "6Ω MIN" innan receptorn tas i bruk (sida 26). 4 ohms högtalare kan också användas som framhögtalare (sida 110).

1 Slå på videomonitorn som är ansluten till receptorn.

2 Tryck in **MASTER ON/OFF** på frontpanelen i läget ON.

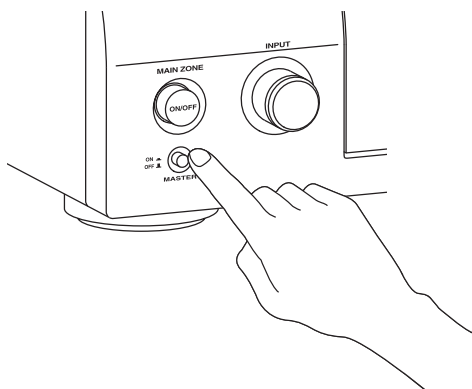

3 Vrid på ingångsväljaren **INPUT** för att välja "DVD" som ingångskälla.

4 Starta uppspelning av önskad DVD-skiva på spelaren.

5 Vrid på **VOLUME** för att justera volymen.

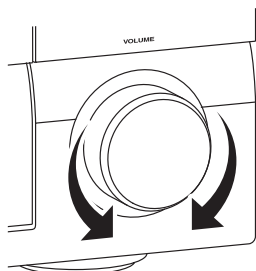

6 Tryck på **MAIN ZONE ON/OFF** för att ställa receptorn på standby-läge.

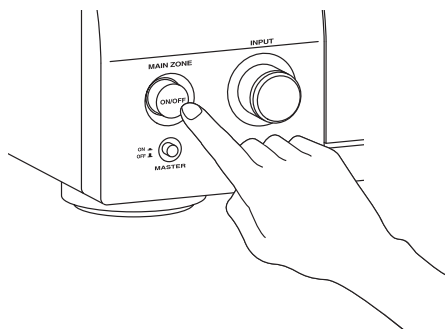

För detaljer om hur receptorn slås på/stängs av och standby-läget, se sida 26.

För andra funktioner

- Automatisk optimering av högtalarparametrarna S. 30
- Grundläggande uppspelningsfunktioner S. 36
- Ljudfälsprogram S. 40
- Rent hi-fi-ljud S. 47
- FM/AM-radiostationsinställning S. 48
- Uppspelning av Bluetooth-komponent S. 54
- Uppspelning av iPod S. 56
- Uppspelning via USB eller nätverk S. 58

Anslutningar

Bakpanel

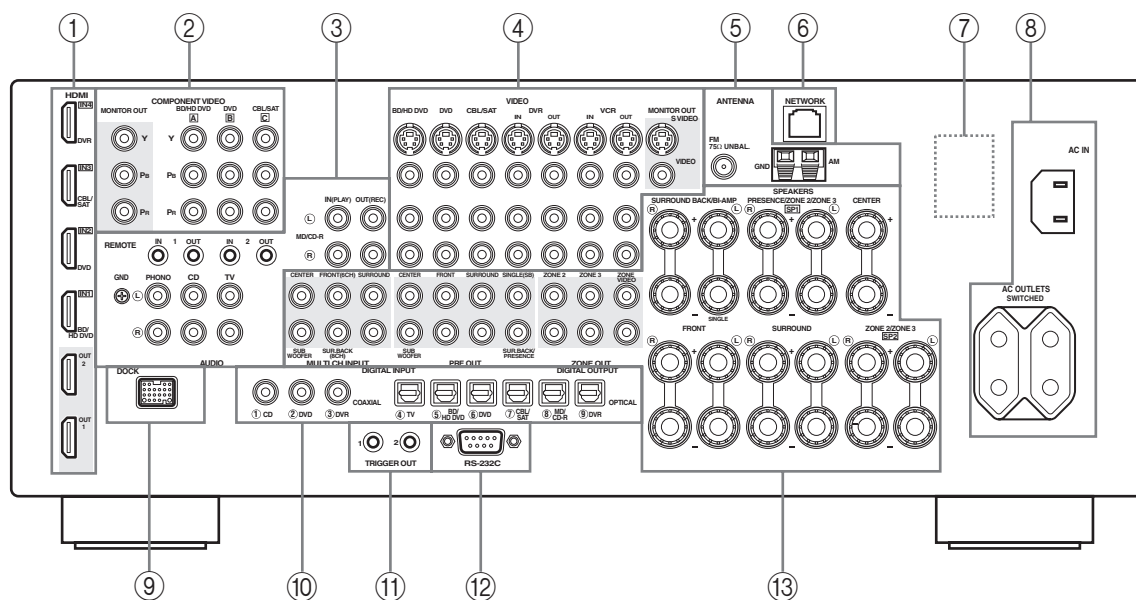

	Namn	Sida
①	HDMI-jack	16
②	COMPONENT VIDEO-jack	15
③	Ljudkomponentjack	15
	REMOTE IN/OUT-jack	22, 106
④	Videokomponentjack	15
⑤	ANTENNA-kontakter	24
⑥	NETWORK-port	23
⑦	VOLTAGE SELECTOR (Endast Asienmodell och allmän modell)	25
⑧	AC IN	25
	AC OUTLET(S)	25
⑨	DOCK-kontakt	22
⑩	DIGITAL INPUT/OUTPUT-jack	15
⑪	TRIGGER OUT-jack	108
⑫	RS-232C-kontakt	—
⑬	MULTI CH INPUT-jack	22
	PRE OUT-jack	21
	ZONE OUT-jack	106
	Högtalarkontakter	12

Anmärkning

RS-232C-kontakten är extra styrkoppling endast för fabriksbruk. Kontakta din återförsäljare angående detaljer.

Placering av högtalarna

Illustrationerna nedan visar den högtalaruppställning vi rekommenderar.



- En 7.1-kanalig högtalaruppställning är högt rekommenderad för återgivning av ljudformat med hög upplösning (Dolby TrueHD, DTS-HD Master Audio, etc.) genom ljudfältprogram.
- Vi rekommenderar att högtalare för närvarokänsla ansluts för återgivning av effektljud i ljudfältprogrammet CINEMA DSP.

7.1-kanalig högtalaruppställning

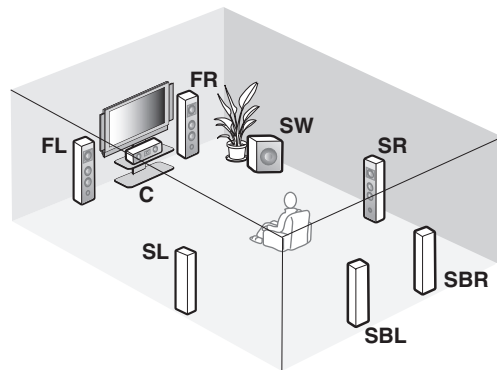
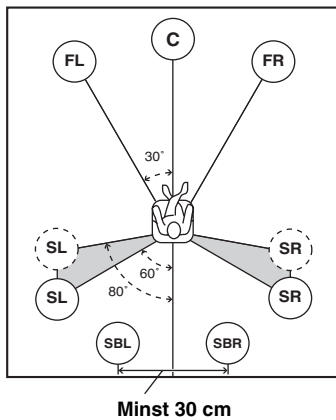

6.1-kanalig högtalaruppställning

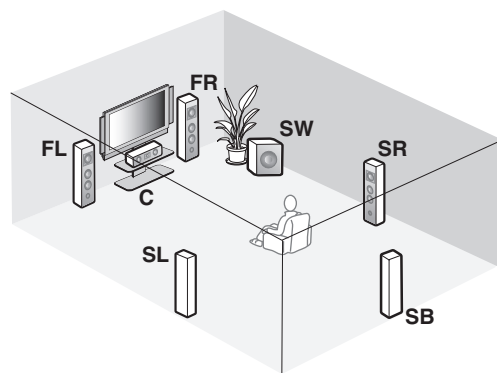
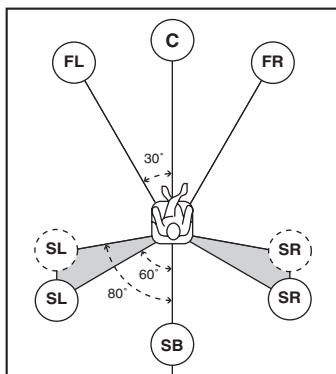

5.1-kanalig högtalaruppställning

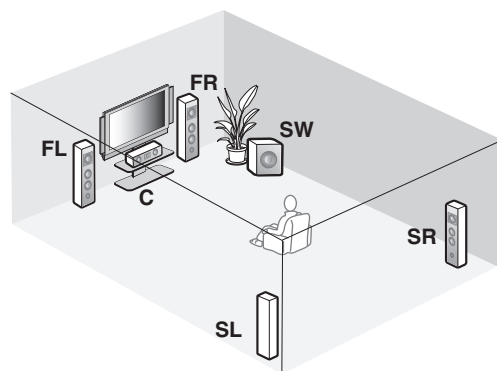
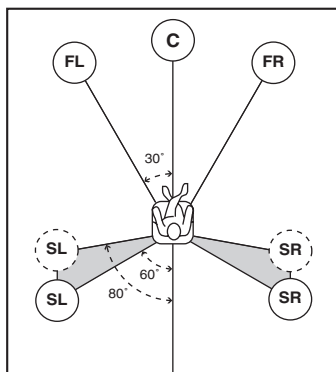

■ Högtalartyper

Vänster och höger framhögtalare (FL och FR)

Framhögtalarna används för huvudljudet och för effektljuden. Placera dessa högtalare på samma avstånd från den ideala lyssningsplatsen. Avståndet från båda högtalare till vardera sida av videomonitorn ska vara detsamma.

Mitthögtalare (C)

Mitthögtalaren är för mittkanalens ljud (dialog, sång, etc.) Om det av någon anledning inte skulle passa att ha en mitthögtalare går det att klara sig utan. Men det bästa resultatet erhåller man dock med ett fullständigt system.

Vänster och höger surroundhögtalare (SL och SR)

Surroundhögtalarna används för effekt- och surroundljud. För en 5.1-kanalig högtalaruppställning, placera dessa högtalare längre bak i förhållande till dess placering på en 7.1-kanalig högtalaruppställning.

Vänster och höger bakre surroundhögtalare (SBL och SBR) / Bakre surroundhögtalare (SB)

De bakre surroundhögtalarna kompletterar surroundhögtalarna och erbjuder mer verklighetstroga förflyttningar fram-till-bak.

För en 6.1-kanalig högtalaruppställning, konfigureras "Surround Back"-inställningen (sida 76) för blandning och utmatning av vänster och höger bakre surroundkanalsignaler via den ensamma bakre surroundhögtalaren.

För en 5.1-kanalig högtalaruppställning, konfigureras "Surround Back"-inställningen (sida 76) för utmatning av vänster och höger surroundkanalsignaler via vänster och höger surroundhögtalare.

Subwoofer (SW)

Att använda en subwoofer med en inbyggd förstärkare, till exempel Yamaha Active Servo Processing Subwoofer System, är effektivt inte bara för förstärkning av basfrekvenserna från en eller alla kanaler, utan också för återgivning av hi-fi-ljudet i den LFE-kanal (lågfrekvensseffekt) som förekommer i Dolby Digital- och DTS-källor. Placeringen av subwoofern är inte så kritisk, eftersom låga basljud inte är riktningsskänsliga. Det är dock bättre att placera subwoofern nära framhögtalarna. Vrid den en aning in mot rummets mitt för att minska väggreflektioner.

För andra högtalarkombinationer

Flerkanalskällor kan återges med ljudfältprogram om en högtalarkombination används olik 7.1/6.1/5.1-kanaliga högtalarkombinationer.

Använd funktionen för automatisk inställning (sida 30) eller ställ "Speaker"-parametrarna (sida 76) för utmatning av surroundljud via de anslutna högtalarna.

■ Vänster och höger högtalare för närvarokänsla (PL och PR)

Högtalarna för närvarokänsla kompletterar ljudet från framhögtalarna med extra omgivande effekter som framkallas av ljudfältprogrammen (sida 40). Vi rekommenderar att högtalare för närvarokänsla används speciellt för ljudfältprogrammen CINEMA DSP. Anslut högtalarna till högtalarutgångarna SP1 och ställ in "Front Presence" på "Yes" när högtalare för närvarokänsla ska användas (sida 76).

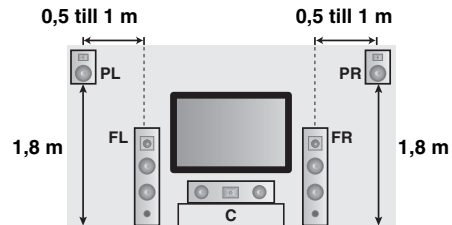

Anslutning av högtalare

Se till att vänster kanal (L), höger kanal (R), “+” (röd) och “-” (svart) ansluts rätt. Om anslutningarna är felaktiga kan receivern inte återge ingångskällorna korrekt.

Observera

- Kontrollera att receivern är avslagen, innan anslutning av högtalare påbörjas (sida 26).
- Låt inga blottade trådar i högtalarkablarna komma i kontakt med varandra eller med någon metalldel på receivern. Detta kan skada receivern och/eller högtalarna.
- Använd magnetiskt avskärmade högtalare. Om denna typ av högtalare ändå ger upphov till störningar på bildskärmen, placera då högtalarna längre bort från bildskärmen.
- Om 6 ohms högtalare ska användas, se då till att ställa in “SPEAKER IMP.” på “6ΩMIN” innan receivern börjar användas (sida 26). 4 ohms högtalare kan också användas som framhögtalare (sida 110).

Anmärkningar

- En högtalarkabel består av själva verket av ett par isolerade kablar som löper sida vid sida. Kablarna har olika färger och former. Ibland har de en rand, ett spår eller en upphöjd kant. Anslut kabeln med ränder (spår, etc.) till de positiva ut- och ingångarna “+” (röda) på receivern respektive högtalaren. Anslut den enfärgade kabeln till de negativa kontaktarna “-” (svarta).
- Både bakre surroundhögtalare och högtalare för närvarokänsla kan anslutas till receivern, men de matar inte ut ljud samtidigt. Receivern kopplar automatiskt om mellan högtalarna för närvarokänsla och de bakre surroundhögtalarna i enlighet med aktuell ingångskälla och valt ljudfältprogram.

■ 7.1-kanalig högtalaranslutning

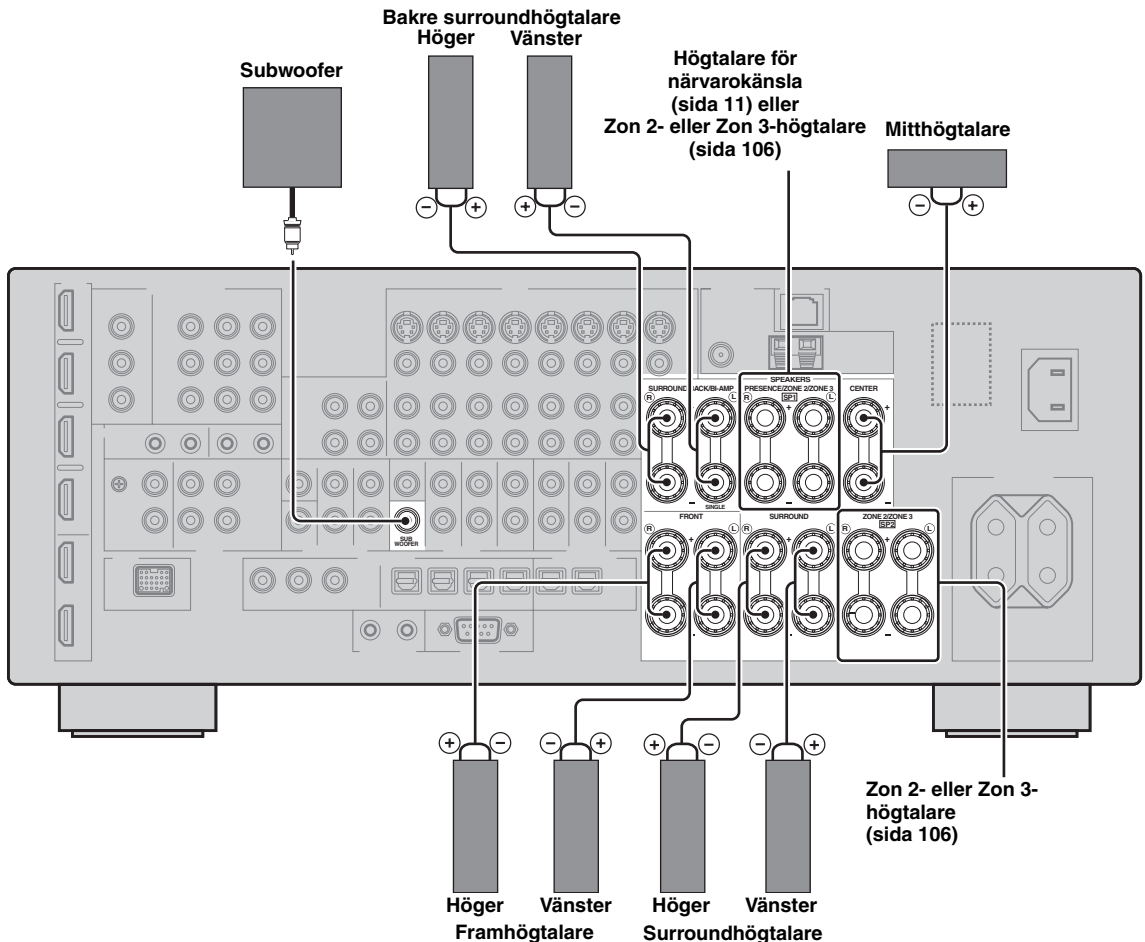

■ 6.1-kanalig högtalaranslutning

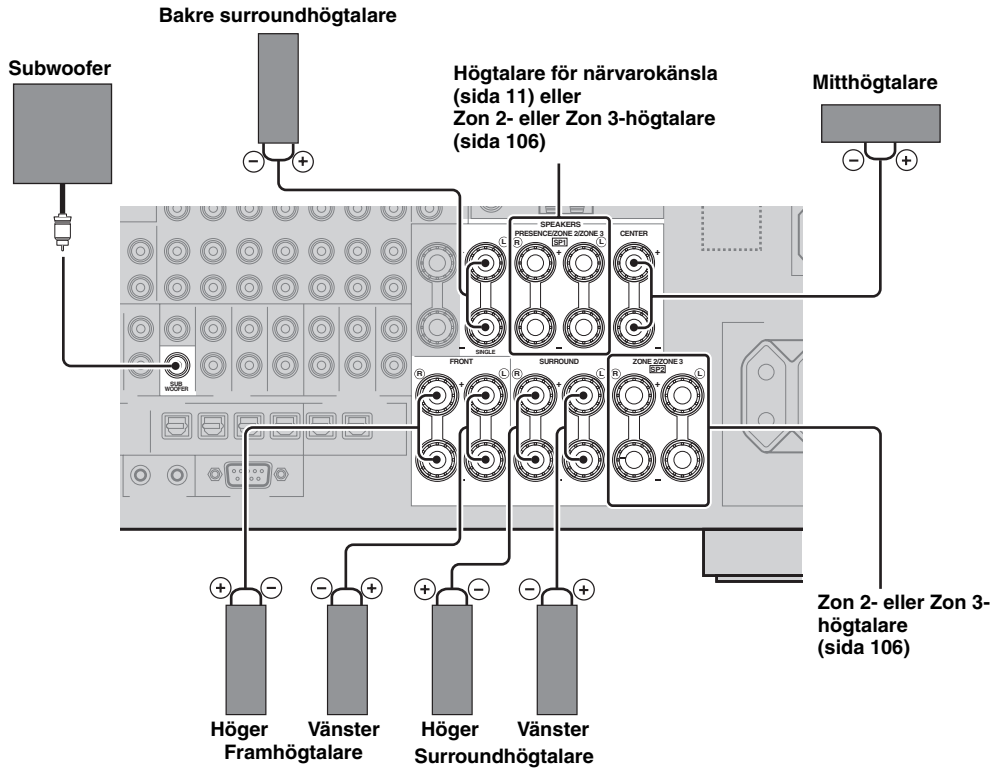

■ 5.1-kanalig högtalaranslutning

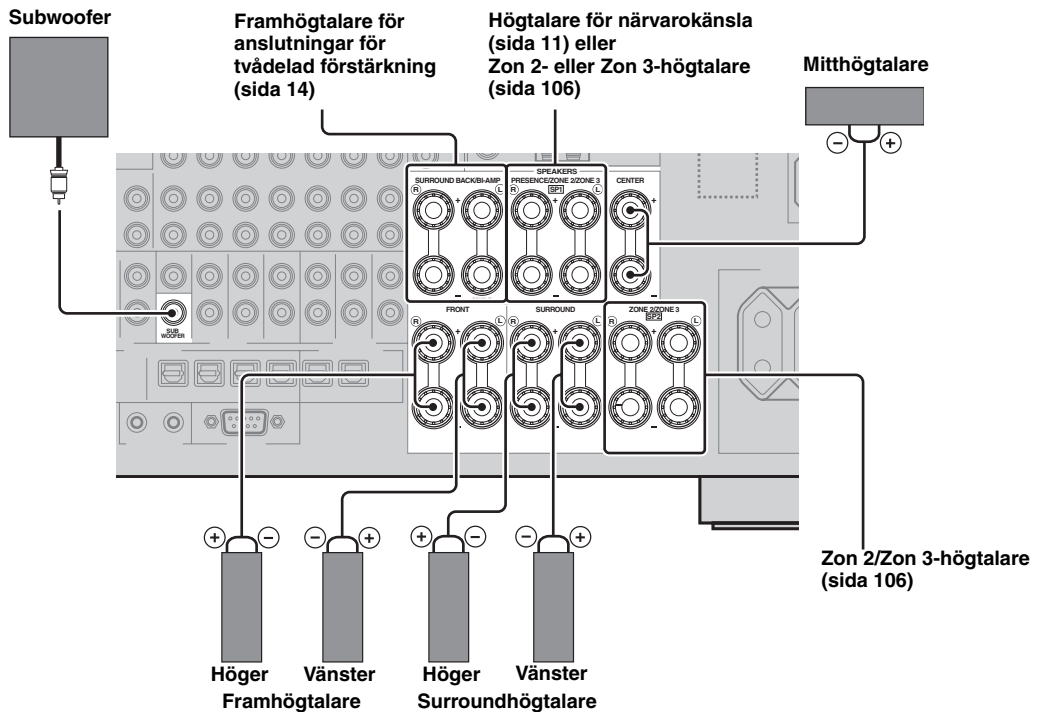

■ Anslutning av högtalarkabeln

- 1 Skala bort cirka 10 mm av isoleringen från änden av högtalarkabeln och tvinna sedan ihop de blottade trådarna för att förhindra kortslutningar.

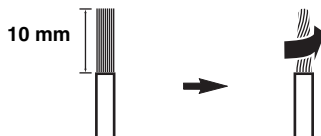

- 2 Lossa på knoppen, för in en frilagd ledningstråd i hålet och dra sedan åt knoppen.

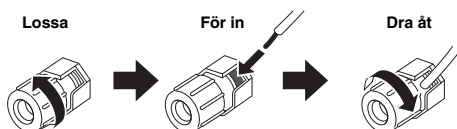

- Anslutning av banankontakter (Gäller ej modeller till Europa, inkl. Storbritannien, och Asien, inkl. Korea)

Dra åt knoppen och skjut sedan in banankontakten så långt det går i högtalarutgången.

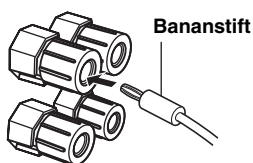

■ Användning av anslutningar för tvådelad förstärkning

Observera

Ta bort kortslutningsbyglarna eller -bryggorna från högtalarna för att separera övergångsfiltren LPF (lågpassfilter) och HPF (högpassfilter).

Det går att ansluta en tvådelad förstärkning till en uppsättning högtalare som stöder tvådelad förstärkning, enligt bilden nedan. För att aktivera anslutningen, konfigurera "BI-AMP"-inställningen (sida 111).

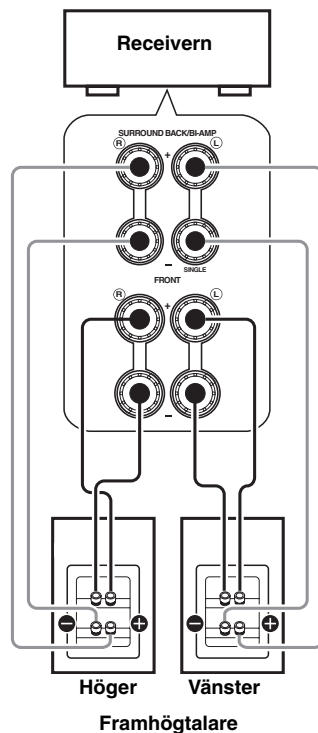

Anmärkning

Vid utförande av en konventionell anslutning till högtalarna, kontrollera att kortslutningsbyglarna skjuts in korrekt i högtalarutgångarna. Vi hänvisar till högtalarbruksanvisningarna angående detaljer.

Information om jack och kabelkontakter

Receivern har tre typer av ljudjack, tre typer av videojack och HDMI-jack. Anslutningsmetoden kan väljas med hänsyn till den komponent som ska anslutas.

■ Ljudjack

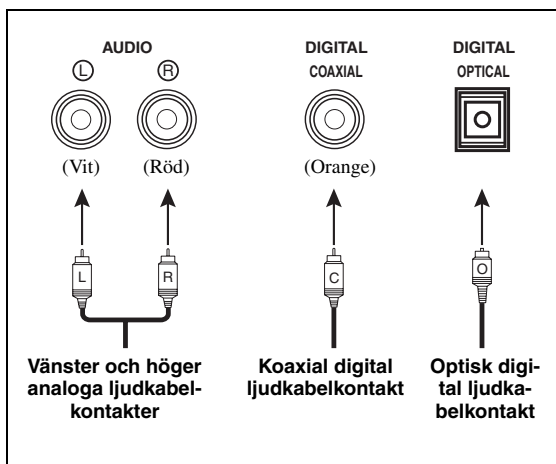

AUDIO-jack

Använd dessa för vanliga analoga ljudsignaler överförda via vänster och höger analoga ljudkablar. Anslut röda kontakter till de högra jacken och vita kontakter till de vänstra jacken.

COAXIAL-jack

Använd dessa för digitala ljudsignaler överförda via koaxiala digitala ljudkablar.

OPTICAL-jack

Använd dessa för digitala ljudsignaler överförda via optiska digitala ljudkablar.

Anmärkning

Du kan använda de digitala ingångarna för att mata in PCM-, Dolby Digital- och DTS-bitflöden. Vid anslutning av komponenter till både COAXIAL- och OPTICAL-ingångarna, har de signaler som matas in via COAXIAL-ingången prioritet. Alla digitala ingångar är kompatibla med digitala signaler med samplingsfrekvens på upp till 96 kHz.

■ Videojack

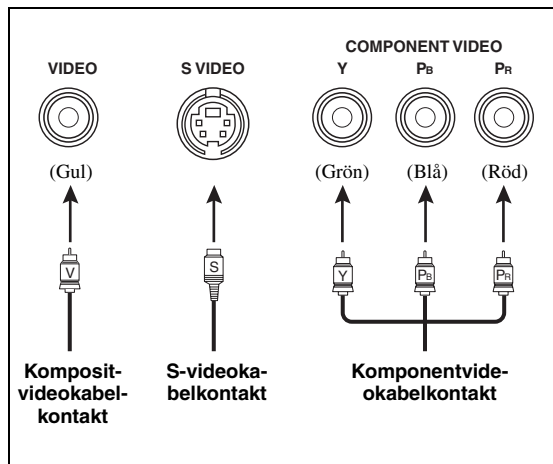

VIDEO-jack

Använd dessa för vanliga kompositvideosignaler överförda via kompositvideokablar.

S VIDEO-jack

Använd dessa för S-videosignaler, uppdelade i luminans- (Y) och krominansvideosignaler (C), och överförda via separata ledningar i S-videokablar.

COMPONENT VIDEO-jack

Använd dessa för komponentvideosignaler, uppdelade i luminans- (Y) och krominansvideosignaler (Pb, Pr), och överförda via separata ledningar i komponentvideokablar.



Receivern är utrustad med en videoomvandlingsfunktion. (sida 17)

Information gällande HDMI™

Receivern är försedd med fyra HDMI-ingångar och två HDMI-utgångar för in/utmatning av digitala ljud- och videosignaler.

■ HDMI-jack och -kabelkontakt

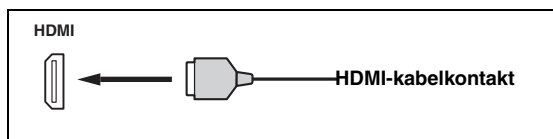

- Vi rekommenderar användning av en separat inköpt HDMI-kabel som är kortare än 5 meter och försedd med HDMI-logotypen.
- Använd en omvandlingskabel (HDMI-jack ↔ DVI-D-jack) för att ansluta receivern till en DVI-komponent.
- Eventuella problem gällande HDMI-anslutning kan kontrolleras (sida 38).
- Om "Mode" i "Standby Through" är inställt på "Last" eller "Fix", tillåter receivern HDMI-sigener inmatade via ett HDMI IN-jack passerar enheten och matas ut via ett HDMI OUT-jack (sida 83).
- Receivern är utrustad med två HDMI OUT-jack. Det är möjligt att välja de aktiva HDMI OUT -jacken (sida 37).
- Receivern är utrustad med en videoomvandlingsfunktion (sida 17).

Anmärkningar

- Var noga med att inte koppla loss eller ansluta kabeln eller slå av strömmen till HDMI-komponenter anslutna till utgångarna HDMI OUT på receivern medan överföring av data pågår. Om detta görs kan det avbryta uppspelningen eller orsaka störningar.
- Endast ljudsignaler som matas in via HDMI-ingångar matas ut via utgångar HDMI OUT.
- Om en videomonitor ansluten till utgången HDMI OUT via en DVI-anlutning slås av, kan anslutningen komma att brytas.

■ HDMI-sigalkompatibilitet med receivern

Ljudsignaler

Ljudsignaltyper	LjudsignalfORMAT	Kompatibla medier
2-kanaliga linjära PCM-sigener	2-kanalig, 32-192 kHz, 16/20/24 bitar	CD, DVD-Video, DVD-Audio, etc.
Flerkanaliga linjära PCM-sigener	8-kanalig, 32-192 kHz, 16/20/24 bitar	DVD-Audio, etc.
DSD-sigener	2/5.1-kanalig, 2,8224 MHz, 1 bitar	SA-CD, etc.
Bitströmssigener	Dolby Digital, DTS	DVD-Video, etc.
Bitström (högupplöst ljud)	Dolby TrueHD, Dolby Digital Plus, DTS-HD Master Audio, DTS-HD High Resolution Audio	Blu-ray Disc, HD DVD, etc.



- Om en källkomponent kan avkoda signaler för ljudkommentarer i ljudbitsströmmar, så kan ljudkällor återges med ljudkommentarer nermixade genom att använda anslutningar via följande ingångar:

- flerkanaliga analoga ljudingångar (sida 22)
- DIGITAL INPUT OPTICAL (eller COAXIAL)
- Vi hänvisar till bruksanvisningen för källkomponenten ifråga angående korrekta inställningar på denna.

Anmärkningar

- Vid uppspelning av CPPM-kopieringsskyddat DVD-ljud kan det hända, beroende på typen av DVD-spelare, att video- och ljudsignaler inte matas ut.
- Receivern är inte kompatibel med HDCP-inkompatibla HDMI- eller DVI-komponenter.
- Om ljudbitsströmsigener ska avkodas på receivern, ställ in källkomponenten på korrekt sätt för direkt utmatning av bitströmsljudsignaler (utan att bitströmssigener först avkodas av källkomponenten).
- Receivern är inte kompatibel med ljudkommentarfunktioner (tex speciellt ljudinnehåll nedladdat via internet) för Blu-ray Disc-skivor eller HD DVD-skivor. Receivern återger inte ljudkommentarer som förekommer på Blu-ray Disc- eller HD DVD-skivor.

Videosignaler

Receivern är kompatibel med videosignaler i följande upplösningar:

- 480i/60 Hz
- 576i/50 Hz
- 480p/60 Hz
- 576p/50 Hz
- 720p/60 Hz, 50 Hz
- 1080i/60 Hz, 50 Hz
- 1080p/60 Hz, 50 Hz, 24Hz

Kompatibelt med Deep Color- och x.v.Color-videosignaler

Receivern accepterar också Deep Color- (30 eller 36-bit) och x.v.Color-videosignaler. För att återge dessa videosignaler från HDMI OUT-jack utan någon som helst behandling, ställ in HDMI ▶ HDMI" (sida 82)" på "Through".

Anmärkning

Om en ansluten videomonitor inte är kompatibel med Deep Color- eller x.v.Color-videosignaler, kan det hända att videokällan inte spelas upp korrekt.

■ Grundinställd tilldelning av HDMI-ingångar

HDMI-ingång	Tilldelad ingångskälla
IN1	BD/HD DVD
IN2	DVD
IN3	CBL/SAT
IN4	DVR

Ljud- och videosignalflöde

Ljudsignalflöde

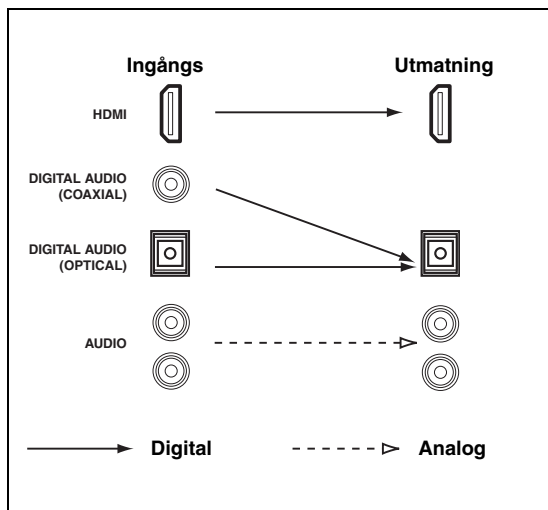

Anmärkning

Enbart HDMI-ingångarna stöder inmatning av signalerna DSD, Dolby TrueHD, Dolby Digital Plus, DTS-HD Master Audio och DTS-HD High Resolution Audio.

Videosignalflöde

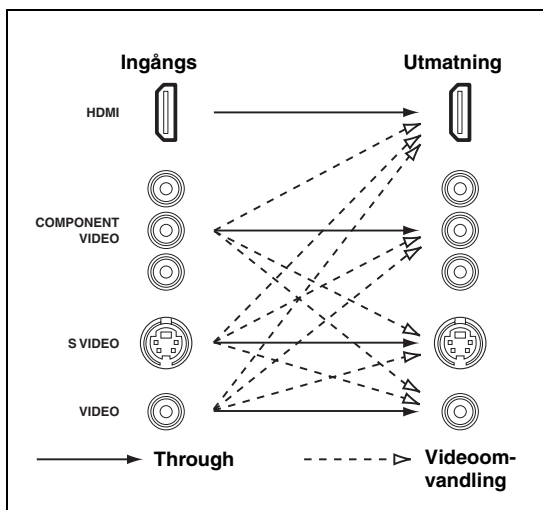

- Det är alltid möjligt att omvandla analoga videosignaler till HDMI, såvida inte videosignalerna matas in via HDMI-ingångarna eller om det matas ut analoga videosignaler med upplösning 1080p.
- För att ställa in analog till analog videoomvandling eller ändra andra videoinställningar, konfigurera "Video"-parametrar (sida 82).
- Om olika analoga videosignaler matas in samtidigt, prioriteras följande ordning: (1) COMPONENT VIDEO, (2) S VIDEO, (3) VIDEO

Anslutning av en TV-monitor eller en projektor



Se till att varken receptern eller andra komponenter är anslutna till något vägguttag.



Konfigurera "Audio Output"-inställningarna för att välja typen av ljudsignaler i HDMI OUT-jacket (sida 83).

Anmärkning

Om en videomonitor ansluten till utgången HDMI OUT via en DVI-anslutning slås av, kan anslutningen komma att brytas. I sådant fall blinkar visaren HDMI oregelbundet.

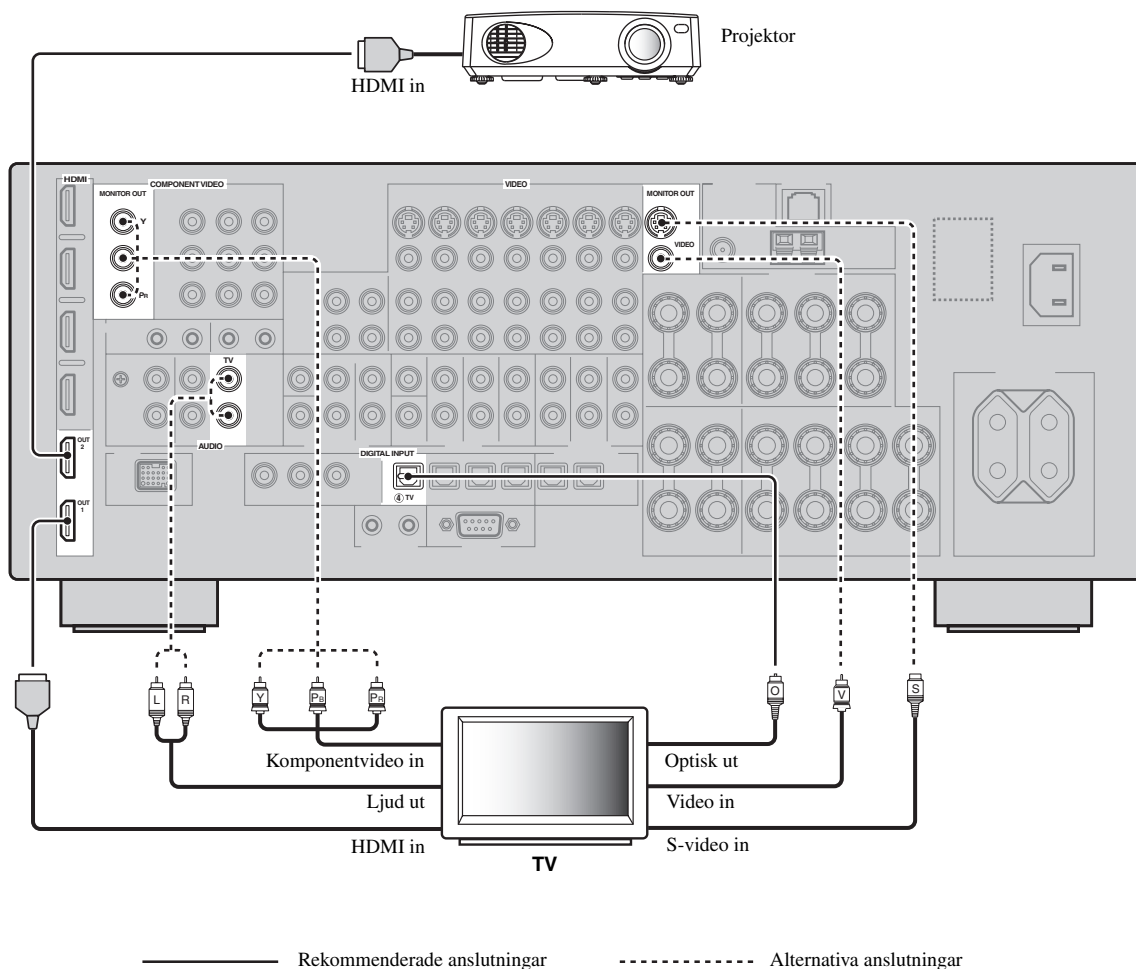

Anslutning av andra komponenter

■ Anslutning av ljud- och videokomponenter

Receivern har tre typer av ljudjack, tre typer av videojack och HDMI-jack. Anslutningsmetoden kan väljas med hänsyn till den komponent som ska anslutas.



HDMI kan överföra både digitalt ljud och digital bild över en enda HDMI-kabel.

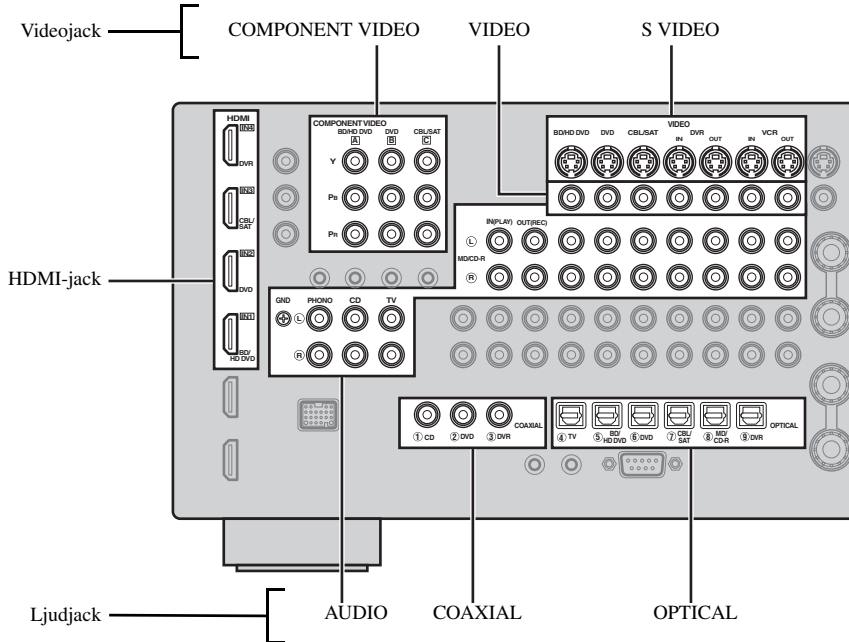

Anslutningsexempel (anslutning av en DVD-spelare)

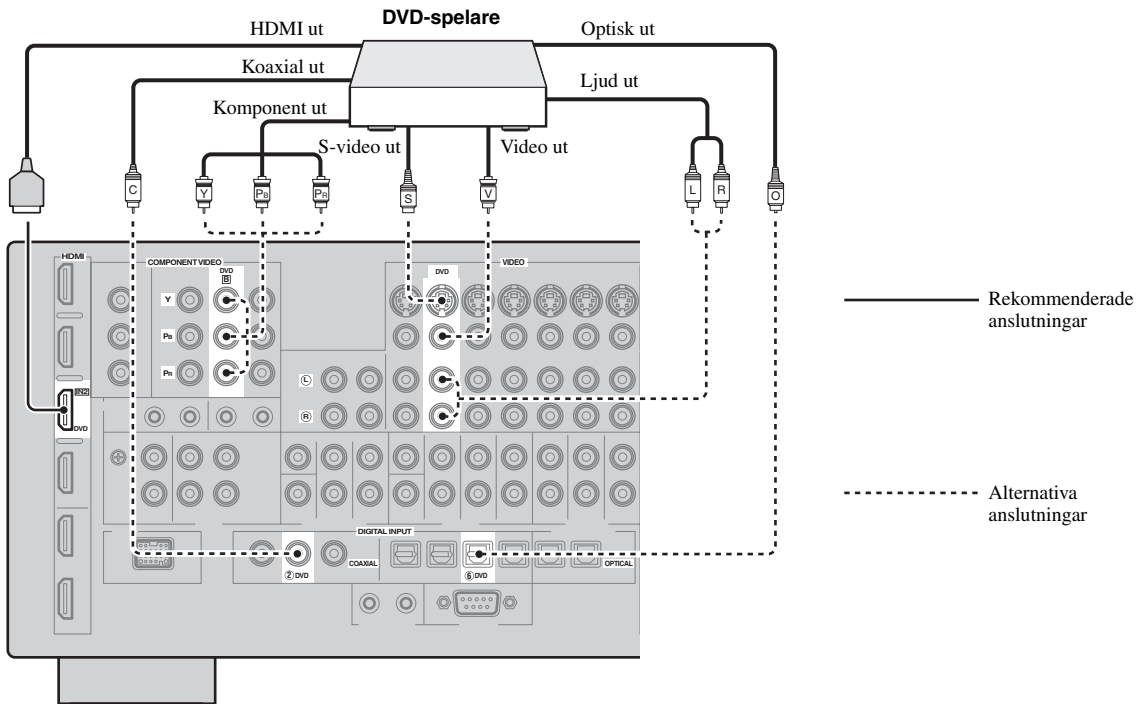

Ingångar utnyttjade för ljud- och videoanslutningar

Rekommenderade anslutningar i fetstil. När en inspelningskomponent ansluts, behövs ytterligare anslutningar göras för inspelning (överföring av signalerna från receptorn till inspelningskomponenten).



Se till att varken receptorn eller andra komponenter är anslutna till något vägguttag.



För att ansluta ytterligare en komponent kan VIDEO AUX-ingångarna (sida 24) på frontpanelen användas.

Komponent	Signaltyp	Jack att ansluta	
		På komponenten	På receptorn
Blu-ray Disc- eller HD DVD-spelare	Ljud/Video	HDMI ut	HDMI IN1 (BD/HD DVD)
	Ljud	Optisk ut	OPTICAL (BD/HD DVD)
		Ljud ut (analog)	AUDIO (BD/HD DVD)
		Video	Komponent ut
	Video	S-video ut	S VIDEO (BD/HD DVD)
		Video ut (komposit)	VIDEO (BD/HD DVD)
DVD-spelare	Ljud/Video	HDMI ut	HDMI IN2 (DVD)
	Ljud	Optisk ut	OPTICAL (DVD)
		Koaxial ut	COAXIAL (DVD)
		Ljud ut (analog)	AUDIO (DVD)
	Video	Komponent ut	COMPONENT VIDEO (DVD)
		S-video ut	S VIDEO (DVD)
		Video ut (komposit)	VIDEO (DVD)
Digitalbox		Ljud/Video	HDMI ut
	Ljud	Optisk ut	OPTICAL (CBL/SAT)
		Ljud ut (analog)	AUDIO (CBL/SAT)
		Video	Komponent ut
	Video	S-video ut	S VIDEO (CBL/SAT)
		Video ut (komposit)	VIDEO (CBL/SAT)
DVD-brännare	Ljud/Video	HDMI ut	HDMI IN4 (DVR)
	Ljud	Koaxial ut	COAXIAL (DVR)
		Ljud ut (analog)	AUDIO (DVR IN)
		Video	S-video ut
	Video	Video ut (komposit)	VIDEO (DVR IN)
		Ljudinspelning	Optisk in
	Videoinspelning	Ljud in (analog)	AUDIO (DVR OUT)
		S-video in	S VIDEO (DVR OUT)
		Video in (komposit)	VIDEO (DVR OUT)

Komponent	Signaltyp	Jack att ansluta	
		På komponenten	På receiveern
VCR	Ljud	Ljud ut (analog)	AUDIO (VCR IN)
	Video	S-video ut	S VIDEO (VCR IN)
		Video ut (komposit)	VIDEO (VCR IN)
	Ljudinspelning	Ljud in (analog)	AUDIO (VCR OUT)
	Videospelning	S-video in	S VIDEO (VCR OUT)
Video in (komposit)		VIDEO (VCR OUT)	
CD-spelare	Ljud	Koaxial ut	COAXIAL (CD)
		Ljud ut (analog)	AUDIO (CD)
MD- eller CD-spelare	Ljud	Ljud ut (analog)	AUDIO (MD/CD-R IN)
	Ljudinspelning	Optisk in	OPTICAL (MD/CD-R)
		Ljud in (analog)	AUDIO (MD/CD-R OUT)
Skivspelare	Ljud	Ljud ut (analog)	AUDIO (PHONO)

Anmärkningar

- Var noga med att göra samma typ av videoanslutningar som de som gjorts för TV:n ifall videoomvandling är deaktiverad. Om exempelvis TV:n har anslutits till utgången VIDEO MONITOR OUT på receiveern måste andra komponenter anslutas till VIDEO-ingångarna.
- Kontrollera de upphovsrättsliga lagar i ditt land för inspelning från CD-skivor, radio, etc. Att spela in upphovsrättskyddat material kan bryta mot lagen om upphovsrätt.
- Om en komponent har anslutits till både OPTICAL- och COAXIAL-ingångarna, så har signaler som matas in via COAXIAL-ingången prioritet.
- GUI-signaler matas inte ut via utgångarna DVR OUT eller VCR OUT och kan inte spelas in.
- Konfigurera "I/O ASSIGNMENT"-inställningen för att digitalt ansluta en annan komponent än den som vid förinställning tilldelats en DIGITAL INPUT-ingång eller DIGITAL OUTPUT-utgång (sida 86).
- Om en skivspelare med en MC-pickup med låg utspänning ska anslutas till ingångarna PHONO, använd en effektförstärkande transformator eller en tonhuvudsförstärkare för MC-pickup.
- Anslut skivspelaren till jordintaget GND på receiveern för att reducera signalbrus.

■ Anslutning av en extern förstärkare

Receiveern erbjuder mer än tillräcklig effekt för normalt hemmabruk. Om du ändå vill lägga till mer effekt på högtalarna eller om du vill använda ännu en förstärkare, anslut en extern förstärkare till förförstärkarutgångarna PRE OUT. Var och en av förförstärkarutgångarna PRE OUT matar ut samma kanalsignaler som motsvarande högtalarutgångar (SPEAKERS).

Anmärkningar

- Anslut ingenting till högtalarutgångarna SPEAKERS, när anslutningar görs till förförstärkarutgångarna PRE OUT.
- Ställ in volymnivån för subwoofern med hjälp av volymreglaget på subwoofern.

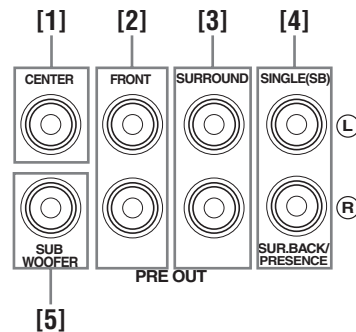

[1] CENTER PRE OUT-jack

Utgång för mittkanalen.

[2] FRONT PRE OUT-jack

Utgångar för framkanalerna.

[3] SURROUND PRE OUT-jack

Utgångar för surroundkanalerna.

[4] SUR.BACK/PRESENCE PRE OUT-jack

Utgångar för de bakre surroundkanalerna och kanalerna för närvarokänsla. Om bara en extern förstärkare ska användas för den bakre surroundkanalen, anslut den till vänsterutgången SINGLE (SB).



- För att mata ut bakre surroundkanalsignaler via dessa utgångar, ställ in "Front Presence" på "None" och "Surround Back" på vilken parameter som helst förutom "None" (sida 76).
- För att mata ut kanalsignaler närvarokänsla via dessa utgångar, ställ in "Front Presence" på "Yes" och "Surround Back" på "None" (sida 76).

[5] SUBWOOFER PRE OUT-jack

Anslut en subwoofer med inbyggd förstärkare.

■ Anslutning av en multiformatspelare eller en extern dekoder

Receiveren är utrustad med 6 extra ingångar (FRONT L/R, CENTER, SURROUND L/R och SUBWOOFER) för separat flerkanalig inmatning av signaler från en multiformatspelare, extern dekoder, etc. Ställ in "Input Channels" på "8ch" (sida 74) för att använda analoga ljudingångar som har tilldelats "Front Input", som ingångar för framkanaler.

Anmärkningar

- När "MULTI CH" är vald som ingångskälla, deaktiveras den digitala ljudfältprocessorn automatiskt.
- Eftersom receivern inte omdirigerar signaler som matas in via MULTI CH INPUT-ingångarna för att jämka för saknade högtalare, rekommenderar vi att åtminstone ett 5.1-kanaligt högtalarsystem ansluts när denna funktion används.

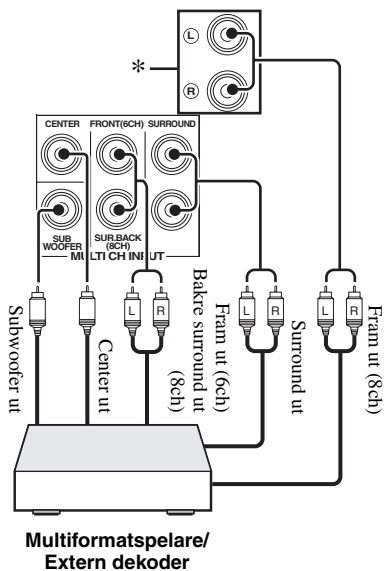

* De analoga ljudingångar som har tilldelats "Front Input" i "MULTI CH" (sida 75).

■ Anslutning av en universell Yamaha iPod-dockningsstation eller Bluetooth trådlös ljudmottagare

Receiveren har en DOCK-koppling på baksidan för anslutning av Yamaha:s universella iPod-dockningsstation (tex YDS-11, som säljs separat) eller en Bluetooth trådlös ljudmottagare (tex YBA-10, som säljs separat). Anslut Yamaha:s universella iPod-dockningsstation eller Bluetooth trådlös ljudmottagare till DOCK-kontakten på receiverns baksida med hjälp av den avsedda kabeln.

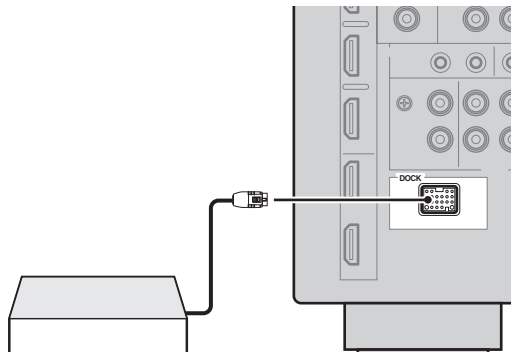

Universell Yamaha iPod-dockningsstation eller Bluetooth trådlös ljudmottagare

■ Användning av REMOTE IN/OUT-jack

Vid anslutning av Yamaha-produkter som möjliggör överföring av fjärrstyrningssignaler ska den enkanaliga analoga kabeln med minikontakter anslutas till ingången REMOTE IN och utgången REMOTE OUT och till motsvarande in/utgångar enligt följande.

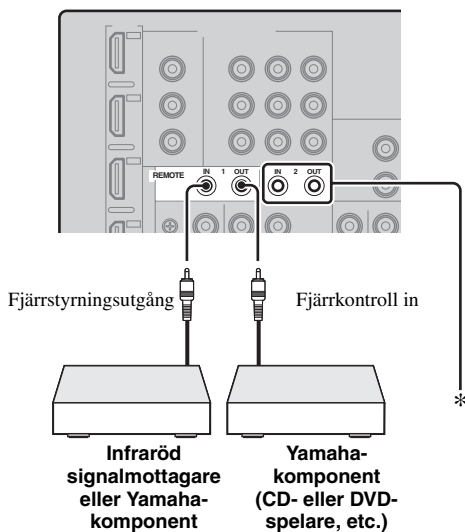

* En till uppsättning med infraröd signalmottagare och Yamaha-komponent kan anslutas till in/utgångarna REMOTE IN/OUT 2 på samma sätt som till in/utgångarna REMOTE IN/OUT 1.

■ Anslutning till nätverk

För att ansluta receptorn till ditt nätverk, sätt i ena änden av nätverkskabeln (CAT-5 eller högre rak kabel) i NETWORK-porten på denna enhet och den andra änden i en av LAN-portarna på din router som stöder DHCP (Dynamic Host Configuration Protocol) serverfunktion. Följande diagram visar ett exempel på en anslutning där receptorn är ansluten till en av LAN-portarna på en 4-ports router. För att njuta av filer sparade på din dator och Yamaha MCX-2000, ha tillgång till Internetradio eller manövrering av receptorn måste varje enhet vara korrekt ansluten till nätverket.

Anmärkningar

- En skärmad partvinnad kabel, sk. STP-kabel (STP = shielded twisted pair) (säljs separat), måste användas för anslutning mellan receptorn och ett nätverksnav eller en router.
- Om DHCP-serverfunktionen på din router är deaktiverad måste du konfigurera nätverksinställningen manuellt (sida 84).
- Det kan hända att Yamaha MCX-2000, MCX-A10 och MCX-C15 inte säljs på vissa platser.

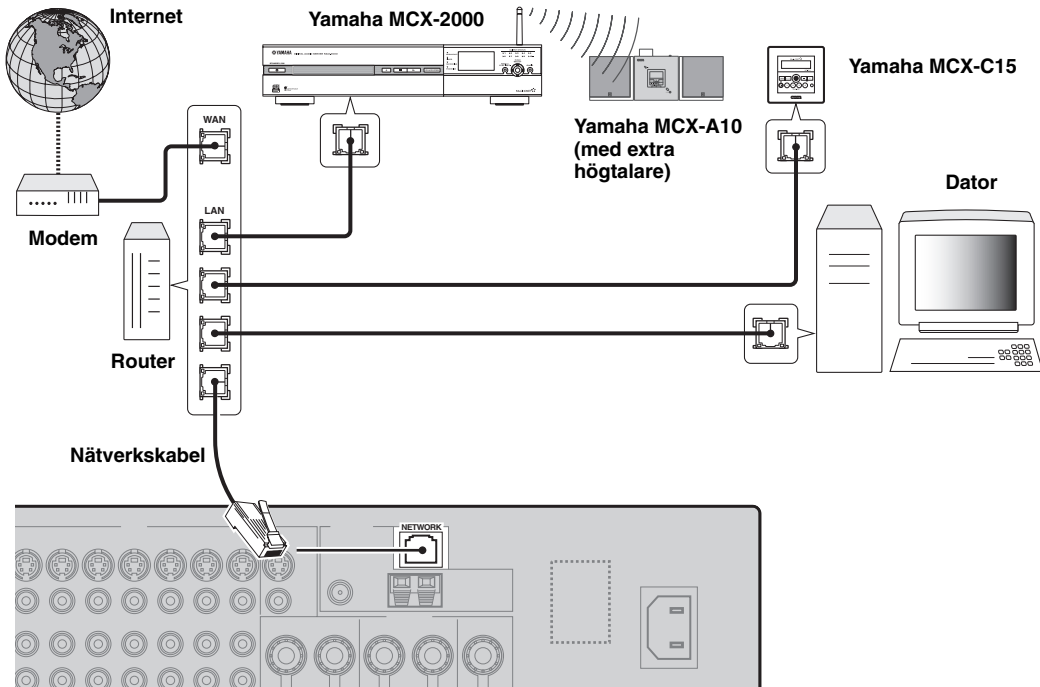

■ Anslutning av en USB-lagringsenhet

Anslut en USB-minnesenhet eller bärbar USB-ljudspelare till porten USB på receptorns framsida. För information angående de USB-lagringsenheter som stöds av receptorn, se sida 59.

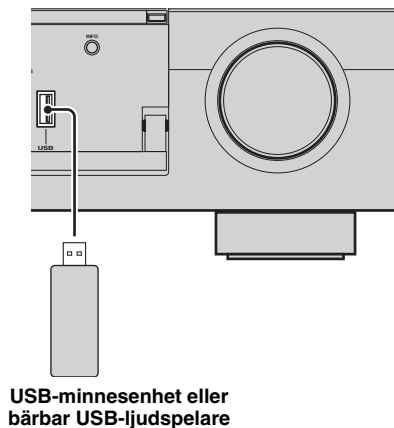

Användning av VIDEO AUX-jack på framsidan

Använd ingångarna VIDEO AUX på frontpanelen för att ansluta en spelkonsol eller en videokamera till receivern. Välj "V-AUX" som ingångskälla för att återge källsignalen på dessa ingångar.

Observera

Se till att sänka volymen på receivern och övriga komponenter innan några anslutningar påbörjas.

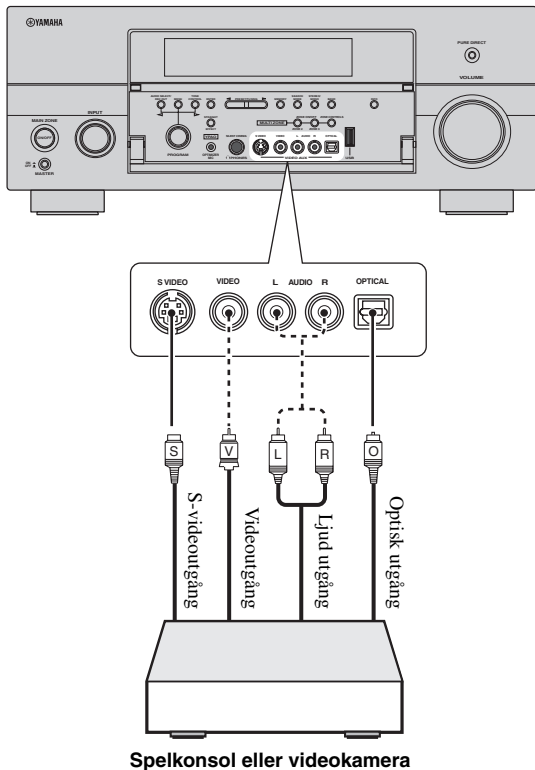

Spelkonsol eller videokamera

Anslutning av FM- och AM-antenn

Både en FM- och en AM-inomhusantenn följer med receivern. I de flesta fall ska dessa antenner ge tillräcklig signalstyrka.

Anmärkningar

- Typen av medföljande antenner liksom FM-antenningången på receivern varierar beroende på modell.
- (Gäller endast Asien- och allmän modell) Se till att ställa in stationsökningssteget i enlighet med det stationsökningssteget som gäller där receivern används (sida 111).
- AM-ramantenn bör placeras på avstånd från receivern.
- AM-ramantenn bör alltid vara ansluten, även om en AM-utomhusantenn också ansluts till receivern.
- Anslut en utomhusantenn, om mottagningskvaliteten är dålig. Rådgör med närmaste auktoriserade Yamaha-handlare eller servicecenter angående utomhusantenn.

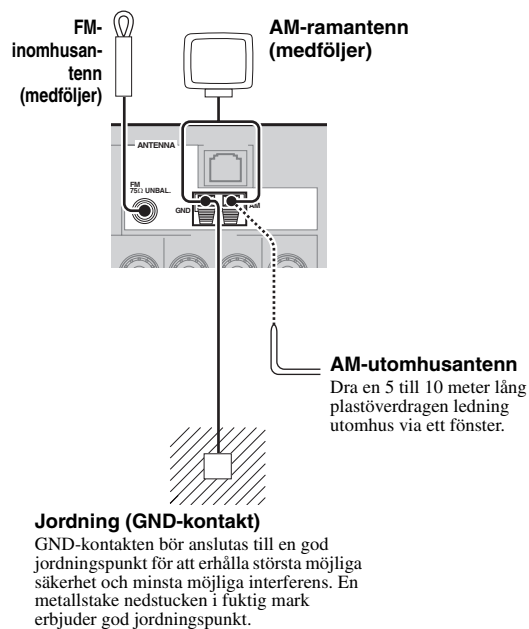

Jordning (GND-kontakt)

GND-kontakten bör anslutas till en god jordningspunkt för att erhålla största möjliga säkerhet och minsta möjliga interferens. En metallstake nedstucken i fuktig mark erbjuder god jordningspunkt.

Montering av medföljande AM-ramantenn

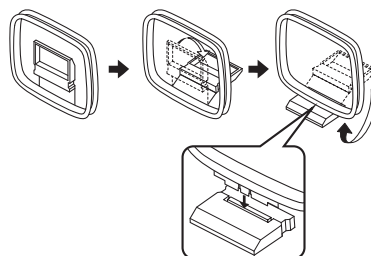

Anslutning av kabeln till AM-ramantennen

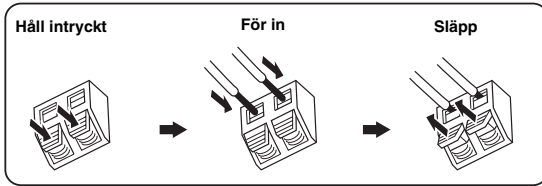

Kabeln till AM-ramantennen har ingen polaritet, så det spelar ingen roll vilken ände som ansluts till ingången AM respektive GND.

Anslutning av nätkabeln

■ Anslutning av växelströmskabeln

Anslut den medföljande nätkabeln till växelströmsintaget efter att alla andra anslutningar har slutförts och anslut sedan nätkabeln till ett lämpligt vägguttag.

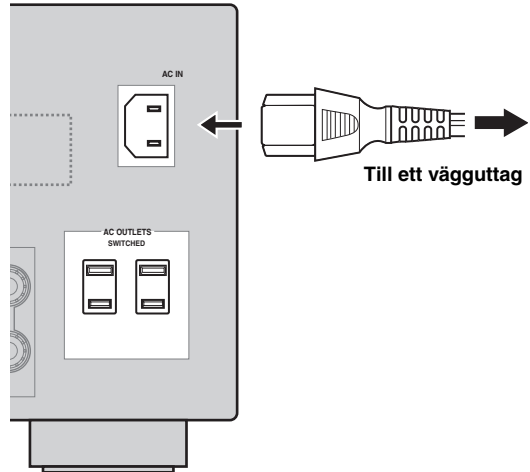

Anmärkning

(Gäller endast Asienmodell) Välj en av de medföljande nätkablarna i enlighet med den typ av vägguttag som förekommer där receivern ska användas, innan receivern ansluts till ett vägguttag.

■ AC OUTLET(S) (SWITCHED)

Storbritannien- och Australienmodell 1 uttag
Koreamodel Inget
Övriga modeller 2 uttag

Använd detta/dessa uttag för att förse andra anslutna komponenter med ström. Anslut nätkabeln från andra komponenter till detta/dessa uttag. Detta/dessa uttag förses med ström när receivern är påslagen. Strömmen till detta/dessa uttag bryts dock när receivern slås av. För information om maximeffekten eller den totala effektförbrukningen för komponenter som kan anslutas till detta/dessa uttag se "Tekniska data" (sida 131).

Anmärkning

Uppskattad ström för de komponenter som ansluts till detta/dessa uttag (såsom en subwoofer) får inte överstiga maximeffekten försedd av receivern.

Minnesbackup

Kretsen för minnesbackup förhindrar att lagrad information går förlorad, även när receivern står i beredskapsläget. Lagrad information går dock förlorad, om nätkabeln dras ut ur vägguttaget eller om strömförsörjningen är avbruten i mer än en vecka.

Inställning av högtalarimpedans och GUI-språk

Observera

Om 6 ohms högtalare ska användas, se till att ställa in "SPEAKER IMP." på "6Ω MIN" som visas INNAN receivern tas i bruk. 4 ohms högtalare kan också användas som framhögtalare (sida 110).

1 Kontrollera att receivern är avstängd.

2 Håll intryckt **ⓃSTRAIGHT** på frontpanelen och tryck sedan in **ⓐMASTER ON/OFF** till ON-läget.

Receivern slås på och menyn för avancerade inställningar visas på frontpanelens display.



3 Vrid väljaren **ⓂPROGRAM** för att välja "SPEAKER IMP."

4 Tryck på **ⓃSTRAIGHT** upprepade gånger för att välja "6Ω MIN".

5 Vrid väljaren **ⓂPROGRAM** för att välja "LANGUAGE".

6 Tryck på **ⓃSTRAIGHT** för att välja önskad språkinställning för GUI-skärmen på videomonitorn.

Alternativ: English (Engelska), 日本語 (Japanska), Français (franska), Deutsch (tyska), Español (spanska), Русский (ryska)

Anmärkningar

- För detaljerad information om visningsspråk, se "Språk" (sida 112)
- Önskat visningsspråk kan även väljas med hjälp av GUI-menyn (sida 89).

7 Tryck på **ⓐMASTER ON/OFF** så att den skjuts ut till OFF-läget för att lagra den nya inställningen och slå av receivern.

Anmärkning

Den utförda inställningen börja gälla nästa gång receivern slås på.

På- och avslagning av receivern

■ Påslagning av receivern

Tryck in **ⓐMASTER ON/OFF** på frontpanelen till ON-läget.

Huvudzonen slås på samtidigt som receivern genom att trycka på **ⓐMASTER ON/OFF**.

■ Avslagning av receivern

Tryck återigen på **ⓐMASTER ON/OFF** på frontpanelen så att den skjuts ut till OFF-läget.

■ Omkoppling av huvudzonen till beredskapsläget

Tryck på **ⓑMAIN ZONE ON/OFF** (eller **ⓓSTANDBY**).

■ Påslagning av huvudzonen från beredskapsläget

Tryck på **ⓑMAIN ZONE ON/OFF** (eller **ⓔPOWER**).



- I allmänhet rekommenderas att beredskapsläget används, när receivern ska slås av. I beredskapsläget konsumerar receivern en liten mängd ström för att kunna ta emot infraröda signaler från fjärrkontrollen.
- **ⓑMAIN ZONE ON/OFF**, **ⓓSTANDBY** och **ⓔPOWER** fungerar endast medan **ⓐMASTER ON/OFF** är intryckt i ON-läget.
- När receivern slås på dröjer det några sekunder innan något ljud kan återges från receivern.

Om det uppstår problem...

- Börja med att slå av receivern och sedan slå på den igen.
- Om problem kvarstår, återställ parametrarna på receivern (sida 124).

Frontpanelens display

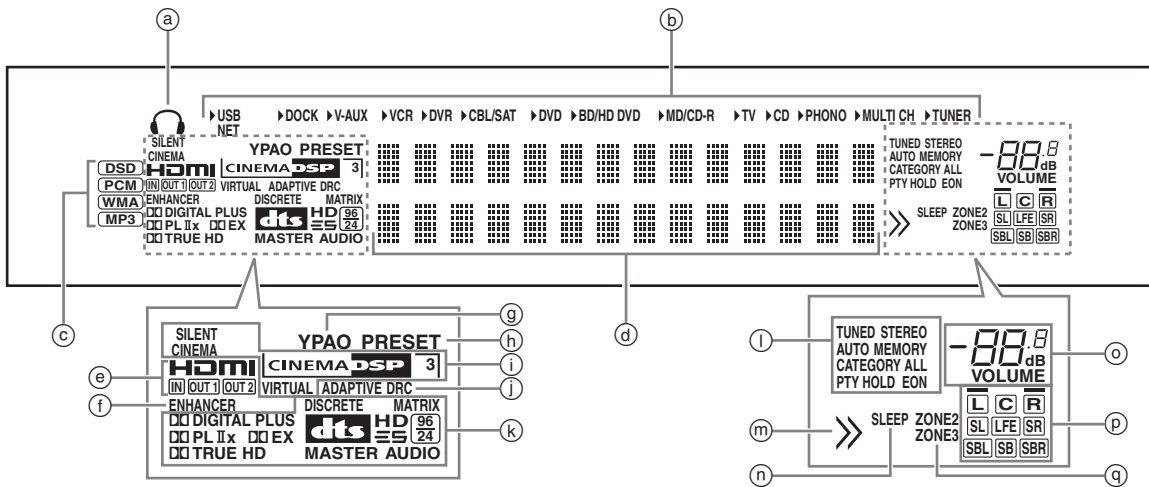

a Hörlursindikator

Visas medan ett par hörlurar är anslutna (sida 38).

b Ingångskällsindikator

Motsvarande markör lyser upp för att ange vilken ingångskälla som är vald för tillfället.

Anmärkning

NET -indikatorn lyser även när "Network Standby" (sida 84) är inställt på "On" och receivern står i beredskapsläget.

c Insignalsindikator

Motsvarande indikator lyser medan receivern återger ljudsignaler av formatet DSD (Direct Stream Digital), PCM (Pulse Code Modulation), WMA (Windows Media Audio) eller MP3 (MPEG-1 Audio Layer-3).

d Visningsskärm för diverse information

På denna skärm visas namnet på aktuellt ljudfält och annan information vid justering eller ändring av inställningar.

e HDMI-indikator

IN-indikator

Lyser medan signaler från vald ingångskälla matas in via någon av HDMI-ingångarna (sida 16).

OUT 1/OUT 2-indikator

Respektive indikator lyser medan HDMI-signalen matas ut via utgångarna HDMI OUT. (sida 16)

f ENHANCER-indikator

Lyser när Compressed Music Enhancer-läget är påslaget (sida 45).

g YPAO-indikator

Lyser vid körning av autointällningen och medan automatiskt inställda högtalare används utan ändring (sida 30)

h PRESET-indikator

Lyser när förvaldsinställningsläget är inkopplat på receivern.

i DSP-indikator

Motsvarande indikatorer visas när något av ljudfältsprogrammen väljs.

SILENT CINEMA-indikator

Denna indikator lyser när hörlurar ansluts och ett ljudfältsprogram väljs (sida 45).

CINEMA DSP-indikator

Lyser när ett CINEMA DSP-ljudfältsprogram väljs (sida 40).

3D-indikator

Lyser när CINEMA DSP 3D-läget slås på (sida 46).

VIRTUAL-indikator

Lyser när Virtual CINEMA DSP är inkopplat (se sida 45).

j ADAPTIVE DRC-indikator

Lyser när kontrollfunktionen för adaptiva dynamikomfång slås på (sida 78).

k Dekoder-indikator

Motsvarande indikator lyser när någon av receiverns dekodrar arbetar.

l Mottagningsindikator

Lyser medan receivern står i FM- eller AM-mottagningsläget.

m Menysökningsindikator

Lyser under menysökning i iPodenheter, etc. när poster finns under den aktuella posten.

n SLEEP-indikator

Visas medan insomningstimern är inkopplad (sida 39).

ⓐ VOLUME-nivåindikator

- Här visas aktuell volymnivå.
- Blinkar när ljudavstängningsfunktionen är påslagen (sida 38).

ⓑ Indikatorer för ingångskanaler och högtalare

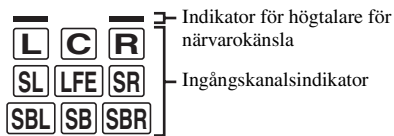

Ingångskanalsindikator

- Kanalkomponenterna i gällande digital insignal indikeras här.
- Lyser eller blinkar i enlighet med högtalarnas inställningar när receptorn genomför autoinställningar (sida 30).

Indikator för högtalare för närvarokänsla

Lyser i enlighet med inställningarna för "Front Presence" (sida 76) i "Configuration" när receptorn genomför autoinställningar (sida 30) eller inställningar av högtalarnivåer enligt "Level" (sida 77).

ⓒ ZONE2/ZONE3-indikatorer

Visas medan Zon 2 eller Zon 3 är påslaget (sida 108).

Användning av fjärrkontrollen

Fjärrkontrollen sänder riktade infraröda strålar. Se till att rikta fjärrkontrollen direkt mot fjärrkontrollsensorn på receptorn vid manövrering.

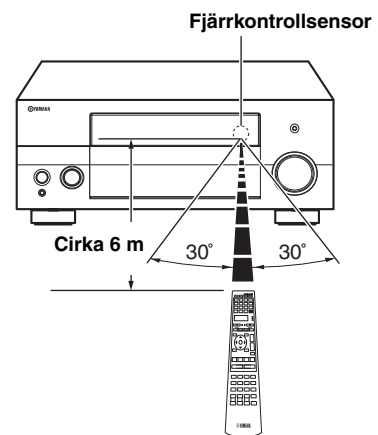

ⓓ LIGHT

Tänder belysningen på fjärrkontrollens knappar och i displayfönstret (④).

Displayfönster (④)

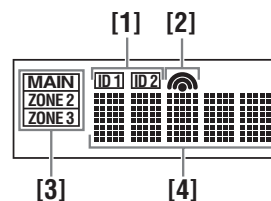

[1] ID1/ID2-indikator

Visar för tillfället vald fjärrkontrolls-ID (sida 110).

[2] Sändningsindikator

Blinkar när fjärrkontrollen sänder infraröda signaler.

[3] Zonindikator

Visar för tillfället vald manövreringszon (sida 108).

[4] Informationsskärm

Visar namnet på den valda ingångskällan som kan styras.

Fönster för infraröda signaler (①)

Infraröda styrsignaler matas ut från detta fönster. Rikta detta fönster mot den komponent som ska manövreras.

Manövreringslägesväljare (16)

Funktionen som vissa knappar har beror på manövreringslägesväljarens läge.

AMP

Manövrerar förstärkarfunktioner på receiveern.

SOURCE

Manövrerar den komponent som valts med en ingångsväljare (sida 96).

TV

Manövrerar TV (sida 95).

Anmärkningar

- Spill inte vatten eller andra vätskor på fjärrkontrollen.
- Tappa inte fjärrkontrollen.
- Fjärrkontrollen ska inte läggas eller förvaras på platser där följande förhållanden råder:
 - hög luftfuktighet, tex nära ett bad
 - höga temperaturer, tex nära ett värmeelement eller en kamin
 - platser där det är mycket kallt
 - platser där det finns mycket damm
- För inställning av fjärrkontrollskoder som styr andra komponenter, se sida 98.

Öppna och stänga frontpanelens lucka

När du vill komma åt kontrollerna bakom frontpanelens lucka, öppna luckan genom att trycka lätt på panelens nedre del. Luckan ska hållas stängd när dessa reglage inte används.

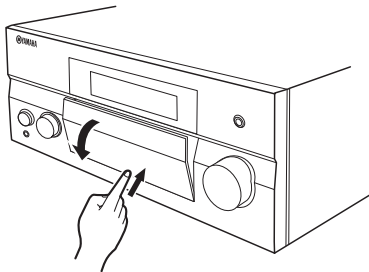

Optimering av högtalarinställningar enligt lyssningsrummet

Receivern använder en teknik kallad YPAO (Yamaha Parametric Room Acoustic Optimizer), som gör att man slipper besväret med att lyssna sig fram till önskad högtalarinställning. Denna teknik uppnår automatiskt ytterst precisa ljudinställningar. Den medföljande optimeringsmikrofonen fångar upp och receivern analyserar det ljud som högtalarna återger i det faktiska lyssningsrummet.

Receivern är utrustad med flera funktioner för automatisk inställning. Funktionerna för automatisk inställning kan väljas efter eget tycke.

Automatisk snabbinställning (sida 30)

Använd denna funktion för att utföra automatisk inställning utan GUI-skärmen.

Grundläggande automatisk inställning (sida 31)

Används denna funktion för att optimera inställningen av en lyssningsplats på receivern. Parametrarna kan också optimeras genom automatisk inställning.

Avancerad automatisk inställning (sida 33)

Används denna funktion för att optimera inställningen av flera lyssningsplatser på receivern. Parametrarna kan också optimeras genom automatisk inställning.

Innan automatisk inställning påbörjas

Kontrollera följande punkter, innan automatisk inställning påbörjas.

- Högtalarna är korrekt anslutna.
- Inga hörlurar är anslutna till receivern.
- Receivern är avstängd.
- En ansluten subwoofer är påslagen och volymen inställd på ungefär halv volymnivå (eller strax under).
- Reglagen för övergångsfrekvens på en ansluten subwoofer är inställda på maximal nivå.

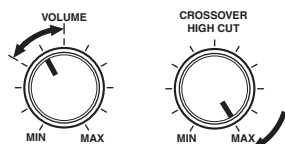

Reglage på en subwoofer (exempel)

- Rummet är tillräckligt tyst.
- Ställ manövreringslägesväljaren på fjärrkontrollen i läget **ⓂAMP**.

Anmärkningar

- Observera att det är normalt att höga testtoner matas ut under pågående automatisk inställning.
- Se till att det är så tyst som möjligt i rummet medan automatisk inställning pågår för att uppnå så bra resultat som möjligt. Om det förekommer för mycket omgivande störningar, kan det hända att slutresultatet inte blir lyckat.

Automatisk snabbinställning

Använd denna funktion för att utföra automatisk inställning utan GUI-skärmen.

1 Anslut den medföljande optimeringsmikrofonen till OPTIMIZER MIC-uttaget på frontpanelen.

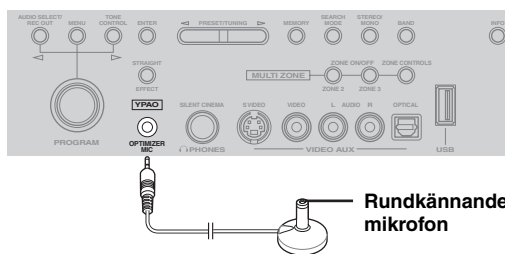

Följande skärm visas på frontpanelens display.

AUTO SETUP
ENTER TO START

Anmärkning

“View GUI Menu” visas om GUI-meny-skärmen är påslagen. Tryck i detta fall på **ⓂMENU** för att slå av GUI-meny-skärmen eller följ “Grundläggande automatisk inställning” (sida 31).

2 Placera optimeringsmikrofonen på en jämn och plan yta på den normala lyssningsplatsen, med det rundkännande mikrofonhuvudet vänt uppåt.

Optimeringsmikrofon

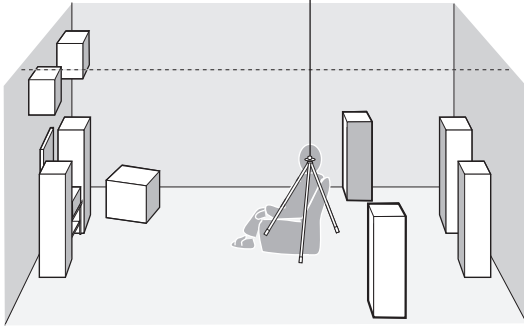

Det rekommenderas att ett stativ (etc.) används för att fästa optimeringsmikrofonen på samma höjd som öronen skulle vara när du sitter på lyssningsplatsen. Den medföljande skruven på ett stativ (etc.) kan användas för att fästa optimeringsmikrofonen på stativet (etc.).

Innan nästa åtgärd utförs

Receiver inleder den automatiska inställningen 10 sekunder efter att nästa åtgärd har utförts. Utför ingen manöver på receivern under pågående automatisk inställning. För att uppnå de mest korrekta mätvärden, rekommenderar vi att lämna rummet eller flytta till en vägg där det inte finns några högtalare när mätningen utförs. Det tar cirka 3 minuter.

3 Tryck på ENTER för att starta mätningen.

Receivern påbörjar nedräkning på 10 sekunder.



- För att sätta igång mätningen omedelbart, tryck på ENTER igen.
- För att avbryta den automatiska inställningen och återvända till föregående skärm, tryck på RETURN .

När mätningen pågår återges höga testtoner via varje högtalare. När alla enheter har uppmätts, dyker "COMPLETED" upp.

```
COMPLETED
PLS UNPLUG MIC
```

Anmärkning

Om ett fel- eller varningsmeddelande visas, se "Automatisk inställning" (sida 122).

```
ERROR: E-01
PRESS ENTER
```

4 Avsluta den automatiska inställningen genom att koppla bort optimeringsmikrofonen.

Mätresultaten kan kontrolleras genom att använda GUI-skärmen (sida 34).

Grundläggande automatisk inställning

Används denna funktion för att optimera inställningen av en lyssningsplats på receivern. Parametrarna kan också optimeras i den automatiska inställningen.

1 Slå på videomonitorn och följ sedan steg 1 och 2 i "Automatisk snabbinställning" (sida 30).**2 Tryck in MENU på fjärrkontrollen.**

Följande skärm (GUI-meny) visas på videomonitorn.

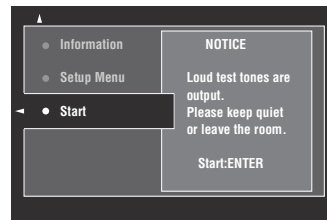
**3 För att välja de parametrar som ska optimeras, tryck på UP för att välja "Setup Menu" och tryck sedan på RIGHT .**

När inga parametrar behöver väljas för optimering, hoppa över till steg 6.



Om inga parametrar väljs för optimering, optimerar receivern de parametrar som sist valdes. Alla parametrar väljs enligt ursprungliga fabriksinställningar.

4 Tryck på UP / DOWN upprepade gånger för att välja parametern och sedan på ENTER för att markera eller avmarkera rutan.

Markera rutorna för de parametrar som ska optimeras.

Parametrar	Beskrivning
Multi Measure (Flerpunktsmätning)	Receiverns inställningar kan optimeras för flera lyssningsplatser. För mer information, se "Avancerad automatisk inställning" (sida 33). Lämna denna inställning på förval i den grundläggande automatiska inställningen.
Wiring (Högtalaranslutning)	Receivern kontrollerar och justerar de högtalare som är anslutna, såsom varje högtalares polaritet.

Parametrar	Beskrivning
Distance (Högtalaravstånd)	Receivern kontrollerar och justerar avståndet från lyssningsplatsen till varje högtalare, och ställer in tajmningen för varje kanal.
Size (Högtalarstorlek)	Receivern kontrollerar och justerar frekvensåtergivningen för varje högtalare, och ställer in lämplig övergångsfrekvens för varje kanal.
Equalizing (Högtalarutjämnning)	En parametrisk equalizer används för att ställa in nivån på angivna frekvensband. Receivern väljer automatiskt de viktigaste frekvensbanden för lyssningsrummet och ställer in nivån på valda frekvensband för att skapa ett sammanhängande ljudfält i rummet.
Level (Högtalarnivå)	Receivern kontrollerar och ställer in volymnivån för varje högtalare.

5 Tryck på $\text{Ⓔ} \leftarrow$ för att återvända till föregående menynivå när inställningen är färdig, och tryck sedan på $\text{Ⓔ} \nabla$ för att välja "Start".

Innan nästa åtgärd utförs

Receivern inleder den automatiska inställningen 10 sekunder efter att nästa åtgärd har utförts. Utför ingen manöver på receivern under pågående automatisk inställning. För att uppnå de mest korrekta mätvärden, rekommenderar vi att lämna rummet eller flytta till en vägg där det inte finns några högtalare när mätningen utförs. Det tar cirka 3 minuter.

6 Tryck på $\text{Ⓔ} \text{ENTER}$ för att starta mätningen.

Receivern påbörjar nedräkning på 10 sekunder.



- För att sätta igång mätningen omedelbart, tryck på $\text{Ⓔ} \text{ENTER}$ igen.
- För att avbryta den automatiska inställningen och återvända till föregående skärm, tryck på $\text{Ⓔ} \text{RETURN}$.

När mätningen pågår återges höga testtoner via varje högtalare. När alla värden är uppmätta visas "Measurement Completed Successful".

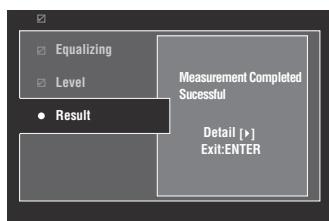

Anmärkning

Om ett fel- eller varningsmeddelande visas, se "Fel- och varningsmeddelanden" (sida 32).

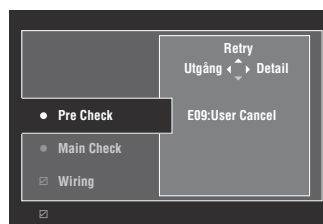

7 Tryck på $\text{Ⓔ} \text{ENTER}$ för att lämna "Result"-menyn.



- Tryck på $\text{Ⓔ} \triangleright$ för att se inställningens resultat i detalj. Tryck på $\text{Ⓔ} \Delta / \nabla$ upprepade gånger för att bläddra mellan parametrar (sida 35). Tryck på $\text{Ⓔ} \leftarrow$ för att återvända till "Result"-menyn.
- Tryck på $\text{Ⓔ} \Delta$ för att försöka utföra mätning från steg 4 på nytt.

8 Tryck på $\text{Ⓔ} \leftarrow$ för att spara mätresultaten eller $\text{Ⓔ} \triangleright$ för att avvisa dem.

9 Tryck på $\text{Ⓔ} \text{MENU}$ för att slå av GUI-menyerna och koppla bort optimeringsmikrofonen.

Fel- och varningsmeddelanden

genomför en av följande åtgärder om det dyker upp ett fel- eller varningsmeddelande när den automatiska inställningen utförs. För varje meddelande i detalj, se "Automatisk inställning" (sida 113).

- Tryck på $\text{Ⓔ} \triangleright$ för fel- och varningsmeddelanden i detalj. Tryck på $\text{Ⓔ} \Delta / \nabla$ för att visa föregående/nästa sida (om tillgänglig). Tryck på $\text{Ⓔ} \leftarrow$ för att gå tillbaka till föregående menynivå.
- Tryck på $\text{Ⓔ} \leftarrow$ för att återvända till GUI-menyerna.
- Tryck på $\text{Ⓔ} \Delta$ för att utföra mätningen på nytt.
- Tryck på $\text{Ⓔ} \nabla$ för att ignorera meddelandet och fortsätta processen.

Anmärkning

Beroende på typen av fel (eller varning), kan vissa funktioner inte utföras.

Avancerad automatisk inställning

Används denna funktion för att optimera inställningen av flera lyssningsplatser på receivern. Parametrarna kan också optimeras genom automatisk inställning.

1 Slå på videomonitorn och anslut sedan optimeringsmikrofonen till OPTIMIZER MIC-ingången på frontpanelen.

2 Placera optimeringsmikrofonen på den första lyssningsplatsen.

Följande illustration visar hur optimeringsmikrofonen ska placeras för optimering av receiverns inställningar för exempelvis sju lyssningsplatser.

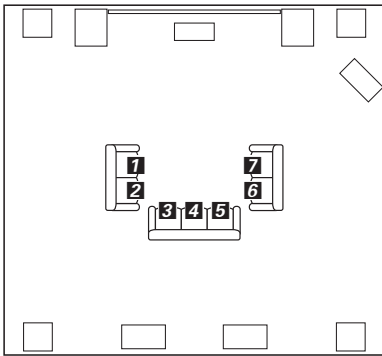

1/2/3/4/5/6/7: lyssningsplatser

3 Tryck in **ⓂMENU** på fjärrkontrollen. GUI-menyn visas på videomonitorn.

4 Tryck på **ⓂΔ** för att välja "Setup Menu" och sedan på **Ⓜ▷**.

5 Tryck upprepade gånger på **ⓂΔ / ▽** för att välja "Multi Measure" och sedan på **Ⓜ▷**.

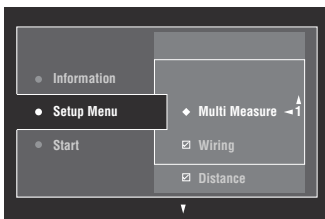

6 Tryck upprepade gånger på **ⓂΔ / ▽** för att välja antalet lyssningsplatser och sedan på **Ⓜ◀**.

Alternativ: 1 (grundinställning), 2, 3, 4, 5, 6, 7, 8

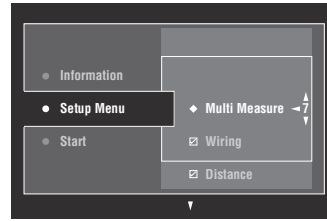

7 För att välja parametrar som ska optimeras, tryck på **ⓂΔ / ▽** för att välja parametern och sedan på **ⓂENTER** för att markera eller avmarkera rutan.

När inga parametrar behöver väljas för optimering, hoppa över till steg 8.



Om inga parametrar väljs för optimering, optimerar receivern de parametrar som sist valdes. Alla parametrar väljs enligt ursprungliga fabriksinställningar.

8 Tryck på **Ⓜ◀** för att återvända till föregående meny nivå när inställningen är färdig, och tryck sedan på **Ⓜ▽** för att välja "Start".

Innan nästa åtgärd utförs

Receivern inleder den automatiska inställningen 10 sekunder efter att nästa åtgärd har utförts. Utför ingen manöver på receivern under pågående automatisk inställning. För att uppnå de mest korrekta mätvärden, rekommenderar vi att lämna rummet eller flytta till en vägg där det inte finns några högtalare när mätningen utförs.

9 Tryck på **ⓂENTER** för att starta mätningen.

Receivern påbörjar nedräkning på 10 sekunder.



- För att sätta igång mätningen omedelbart, tryck på **ⓂENTER** igen.
- För att avbryta den automatiska inställningen och återvända till föregående skärm, tryck på **ⓂRETURN**.

När mätningen pågår återges höga testtoner via varje högtalare. När alla punkter för den första lyssningsplatsen har uppmätts, dyker följande meddelande upp.

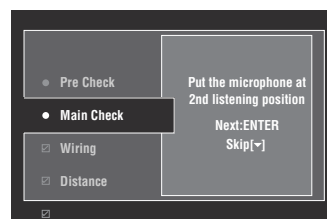

Anmärkning

Om ett fel- eller varningsmeddelande visas, se "Fel- och varningsmeddelanden" (sida 32).

10 Flytta optimeringsmikrofonen till andra lyssningsplatsen och tryck sedan på **ENTER** för att påbörja mätningen.



För att hoppa över mätningarna av resterande lyssningsplatser, tryck på **ENTER**.

11 Repetera steg 10 tills alla lyssningsplatser har uppmätts.

"Measurement Completed Successful" visas om mätningar av alla lyssningsplatser har gjorts eller om mätning av resterande lyssningsplatser har skippats.

12 Följ steg 7 till 9 i "Grundläggande automatisk inställning" (sida 31) för att visa mätresultaten och slå av GUI-menyn.

Granskning och omladdning av automatiska inställningsparametrar

Använd denna funktion för att kontrollera resultatet av en automatisk inställning. I händelse av att de manuella högtalar- och ljudinställningarna inte är tillfredsställande, kan de automatiska inställningsparametrarna laddas om.

Anmärkning

I händelse av omladdning av automatiska inställningsparametrarna, kommer de manuella inställningarna att raderas. För att spara inställningarna innan omladdning av automatiska inställningsparametrar, se "System Memory" (sida 90).

1 Ställ manövreringslägesväljaren i läget **AMP** och tryck på **MENU**.

GUI-menyn visas på videomonitorn.







Om det visas en annan katalog än "Top Menu" (sida 68), håll intryck **MENU** för att visa översta GUI-menyn.

2 Tryck upprepade gånger på **UP** / **DOWN** för att välja "Setup" och tryck sedan på **RIGHT**.

3 Tryck upprepade gånger på **UP** / **DOWN** för att välja "Auto Setup" och tryck sedan på **RIGHT**.

4 Tryck på **UP** för att välja "Information" och tryck sedan på **RIGHT**.

5 Tryck upprepade gånger på **UP** / **DOWN** för att välja den parameter vars inställning ska kontrolleras.

Parametrar	Beskrivning
Multi Measure (Flerpunktsmätning)	Visar antalet lyssningsplatser som har uppmätts.
Wiring (Högtalaranslutning)	Polariteten för varje ansluten högtalare visas. – “NRM” visas för en ansluten högtalare med normal polaritet. – “REV” visas för en ansluten högtalare med omkastad polaritet. – “DET” visas när receiveern identifierar att subwoofern är ansluten. – “---” visas när ingen högtalare är ansluten till aktuell högtalarkanal.
Distance (Högtalaravstånd)	Högtalaravståndet från lyssningsplatsen visas. Tryck upprepade gånger på  för att koppla in visning av värdet för varje högtalaravstånd.
Size (Högtalarstorlek)	Visar storleken på de anslutna högtalarna och övergångsfrekvensen för basljud (“Cross”). – “LRG” visas för en ansluten högtalare med förmåga att återge lågfrekventa ljudsignaler på ett effektivt sätt. – “SML” visas för en ansluten högtalare som saknar förmåga att återge lågfrekventa ljudsignaler på ett effektivt sätt.
Equalizing (Högtalarutjämnings)	Visar resultatet av inställningen av frekvensåtergivning för varje ansluten högtalare. Tryck upprepade gånger på  i “Equalizing”-resultatskärmen för att växla typen av parametrisk equalizer som ska visas på resultatskärmen. Tryck på  för att tillämpa de resultat som visas i skärmen. Alternativ: Natural , Flat, Front – Välj “Natural” för att jämna ut frekvensåtergivningen för alla högtalare, med mindre förstärkning av högre frekvenser. Detta rekommenderas ifall inställningsläget “FLAT” låter en aning skärande. – Välj “Flat” för att jämna ut frekvensåtergivningen för alla högtalare. Detta rekommenderas ifall högtalarna är av liknande kvalitet. – Välj “Front” för att justera frekvensåtergivningen för varje högtalare i enlighet med ljudet från framhögtalarna. Detta rekommenderas ifall framhögtalarna är av mycket högre kvalitet än övriga högtalare.
Level (Högtalarnivå)	Visar justeringsresultatet av utnivån för varje ansluten högtalare. Tryck upprepade gånger på  för att visa justeringsresultatet av högtalarnivån för varje typ av parametrisk equalizer (se ovan). Välj “Through” för att visa resultatet när receiveern inte använder sig av parametrisk equalizer.



De mätresultat som ger upphov till varningssignaler visas i gult eller rosa.

Anmärkningar

- “---” visas när ingen högtalare är ansluten till aktuell högtalarkanal eller receiveern har ännu inte uppmätt aktuell högtalarkanal.
- Om högtalare, högtalarplaceringar eller utformningen av lyssningsrummet ändras, utför den automatiska inställningen igen för att anpassa systemet på nytt.
- De avstånd som anges i resultatet “DISTANCE” kan vara längre än egentliga avstånd beroende på egenskaperna hos subwoofern eller de externa förstärkarna, när sådana har anslutits.
- I resultatet “Equalizing” kan det hända att olika värden ställs in för samma frekvensband för att erhålla noggrannare inställningar.

6 Tryck på  ENTER för att ladda om de parameter som visas.

7 Tryck på  MENU för att slå av GUI-menyn.



- Det är även möjligt att välja önskad typ av parametrisk equalizer med “PEQ Select” (sida 79).
- Fasen för den anslutna subwoofern kan ställas in med “Phase” (sida 76).

Uppspelning

Observera

Utomordentlig försiktighet ska iakttas vid uppspelning av CD-skivor kodade i DTS. Om CD kodad i DTS spelas upp på CD-spelare som inte är kompatibel med DTS, återges endast oönskat brus som kan skada högtalarna. Kontrollera huruvida CD-spelaren stöder CD-skivor kodade i DTS. Kontrollera även ljudutmatningsnivån för CD-spelaren innan några CD-skivor kodade i DTS spelas upp.



För att kunna återge ljud från en DTS-kodad CD-skiva via en digital ljudanslutning behöver "Decoder Mode" på menyn "Input Select" ställas i läget "DTS" före uppspelningsstart (sida 74).

Ställ manövreringslägesväljaren på fjärrkontrollen i läget **AMP**, innan följande manövrering påbörjas.

Grundläggande tillvägagångssätt

1 Slå på videomonitorn som är ansluten till receivern.



- Om det finns två videomonitorer anslutna till receiverns utgång HDMI OUT, tryck upprepade gånger på **HDMI OUT** för att välja de aktiva monitorerna. För mer information, se sida 37.
- Receivern kan manövreras med hjälp av GUI-menyer (GUI = graphical user interface) på en ansluten videomonitor (sida 65).
- Skärminställningarna kan konfigureras med "Video" (sida 82) och "Display Set" (sida 87).

2 Vrid på ingångsväljaren **INPUT** (eller tryck på någon av ingångsväljarna **③**)

Namnet på den valda ingångskällan visas i några sekunder.

Tillgängliga ingångskällor

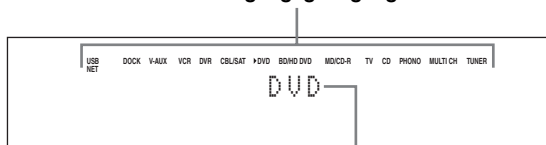

Vald ingångskälla

3 Starta uppspelning på vald källkomponent eller ställ in en radiostation.

- Vi hänvisar till källkomponentens bruksanvisning.
- FM/AM-radiostationsinställning (sida 48)
- Uppspelning av Bluetooth-komponent (sida 54)
- Uppspelning av iPod (sida 56)
- Uppspelning via USB eller nätverk (sida 58)

4 Vrid på **VOLUME** (eller tryck in **VOLUME +/-**) för att ställa in önskad volymnivå.



Angående justering av nivån för varje högtalare, se sida 47.

5 Vrid på programväljaren **PROGRAM** (eller tryck upprepade gånger på någon av väljarna för ljudfältprogram **⑦**) för att välja önskat ljudfältprogram.

För detaljerad information om ljudfältprogram, se sida 40.

Vald kategori av ljudfältprogram

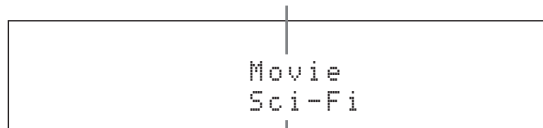

Valt ljudfältprogram



För att ändra informationen som visas på frontpanelens display (aktuell ingångskälla och ljudfältprogram, etc.), tryck på **INFO** (eller ställ manövreringsläget på **AMP** och tryck sedan in **INFO**) upprepade gånger.

Val av ljudingångar (AUDIO SELECT)

Använd denna funktion (ljudingångsval) för att välja tilldelning av en viss ingång för en ingångskälla för vilken fler än en ingång är tilldelade.

- 1 Vrid på ingångsväljaren **INPUT** (eller tryck på någon av ingångsväljarna (3)) för att välja önskad ingångskälla.
- 2 Tryck på **AUDIO SELECT** och vrid sedan på väljaren **PROGRAM** (eller ställ lägesväljaren på **AMP** och tryck upprepade gånger på **AUDIO SEL**) för att välja önskad inställning för ljudingångsval.

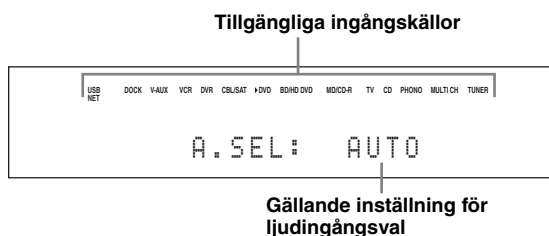

AUTO	Väljer automatiskt insignaler i följande ordning: (1) HDMI (2) Digitala signaler (3) Analoga signaler
HDMI	Endast HDMI-signaler väljs. Om inga HDMI-signaler matas in, matas inget ljud ut.
COAX/OPT	Väljer automatiskt insignaler i följande ordning: (1) Digitala signaler som matas in via COAXIAL-ingången. (2) Digitala signaler som matas in via OPTICAL-ingången. Om inga signaler matas in, matas inget ljud ut.
ANALOG	Väljer endast analoga signaler. Om inga analoga signaler matas in, matas inget ljud ut.



Det är möjligt att ställa in ett ljudingångsval som grundinställning med hjälp av "Audio Select" (sida 74).

Anmärkning

Denna funktion är inte tillgänglig om ingen digital ingång har tilldelats vald ingångskälla i "I/O Assignment" (sida 86). "HDMI" kan väljas enbart när en HDMI-ingång tilldelats.

Val av flerkanalig ingångskomponent

Använd denna funktion för att välja den komponent som är ansluten till MULTI CH INPUT-ingångarna (sida 22) som ingångskälla.

Vrid på ingångsväljaren **INPUT** på frontpanelen för att välja "MULTI CH" (eller tryck på **MULTI**).



Det är möjligt att ställa in de flerkanaliga ingångsvalen med "MULTI CH" (sida 74).

Anmärkning

Ljudfältprogram kan inte väljas medan "MULTI CH" är vald som ingångskälla.

Val av utgången HDMI OUT

Använd denna funktion för att välja utgången HDMI OUT för att mata ut insignalerna.

Ställ manövreringslägesväljaren på **AMP** och tryck sedan upprepade gånger in **HDMI OUT** på fjärrkontrollen för att välja önskat läge. HDMI-utmatningsinställningen ändras i följande ordning.

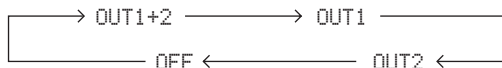

OUT 1+2	Matar samtidigt ut signalerna i båda utgångarna HDMI OUT 1 och HDMI OUT 2.
OUT 1	Matar ut signalerna i utgång HDMI OUT 1.
OUT 2	Matar ut signalerna i utgång HDMI OUT 2.
OFF	Matar inte ut några signaler i utgångarna HDMI OUT 1 och HDMI OUT 2. Välj denna inställning när videomonitor ansluten till en av utgångarna HDMI OUT inte används.



Utgången HDMI OUT, genom vilket HDMI-kontrollsignalerna matas ut, kan väljas med "Control Monitor" (sida 83).

Ljudåtergivning via hörlurar

Anslut ett par hörlurar med en analog ljudkabel med stereokontakt till utgången PHONES på framsidan.

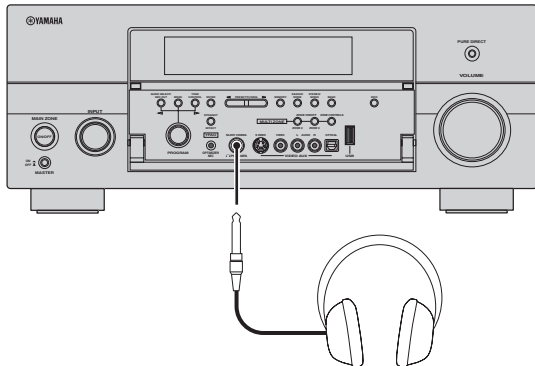

Vid val av ett ljudfältprogram aktiveras läget SILENT CINEMA automatiskt (sida 45).

Anmärkningar

- Efter anslutning av hörlurar matas inga signaler ut via högtalarutgångarna.
- Alla signaler i digitalt flerkanalsljud nermixas till vänster och höger hörlurskanaler.
- När "MULTI CH" är vald som ingångskälla matas det endast ut signaler som matas in via ingångarna MULTI CH INPUT FRONT.

Snabbdämpning av ljudet

Tryck in **MUTE** på fjärrkontrollen för att snabbdämpa ljudet. Tryck på **MUTE** igen för att återgå till tidigare volymnivå.



- VOLUME-indikatorn blinkar medan dämpningsfunktionen är på.
- Önskad dämpningsnivå kan ställas in med hjälp av "Muting Type" (sida 78).

Visning av information för ingångskälla

Format, samplingsfrekvens, kanal, bithastighet och flaggdata för aktuell insignal kan kontrolleras på ansluten bildskärm.

1 Ställ manövreringslägesväljaren på **AMP** och tryck sedan in **STATUS** på fjärrkontrollen.

Ingångskällans informationsskärm visas på GUI-menyn.

2 Tryck på **◀ / ▶** för att bläddra igenom information om ljud och video.

3 Tryck återigen in **STATUS** på fjärrkontrollen för att stänga ingångskällans informationsskärm.

Ljudinformation

Format	Signalformat. När receivern inte kan identifiera någon digital signal kopplas den automatiskt om till analog inmatning.
Sampling	Detta anger antalet samplingar per sekund som tas från en kontinuerlig signal för att skapa en separat signal.
Channel	Detta anger hur många källkanaler som ingår i insignalen (fram/surround/LFE). Till exempel visas ett flerkanaligt ljudspår med 3 framkanaler, 2 surroundkanaler och LFE som "3/2/0.1".
Bitrate	Detta anger hur många bitar per sekund som passerar en viss punkt.
Dialogue	Den dialognormaliseringsnivå som förinställts för de bitströmssignaler som matas in för tillfället.
Flag1/Flag2	Flaggdata kodat i de bitströms- eller PCM-signaler som ger signaler till receivern om att automatiskt växla dekodrar.

Anmärkningar

- "—" visas när receivern inte kan visa motsvarande information.
- Det kan hända att visat bitströmsinnehåll för högupplöst ljud inte inkluderar separata signaler för vänster och höger bakre surroundkanaler, men finns kodat i bithastigheten 192 kHz.
- Även om inställning för direkt utmatning av bitströmmar utförs, så omvandlar en del uppspelningskomponenter Dolby TrueHD- eller Dolby Digital Plus-bitströmmar till Dolby Digital-bitströmmar och DTS-HD Master Audio- eller DTS-HD High Resolution Audio-bitströmmar till DTS-bitströmmar.

■ Videoinformation

HDMI-signal	Typ av källvideosignaler och videosignaler som matas ut via utgången HDMI OUT på receivern.
HDMI Resolution	Upplösning i insignalerna (analoga eller HDMI) och utsignalerna (HDMI).
Analog Resolution	Upplösning på de källvideosignaler och analoga videosignaler som matas ut via utgångarna COMPONENT MONITOR OUT på receivern.
HDMI Error	Felmeddelande gällande HDMI-källor eller anslutna HDMI-komponenter.

HDMI-felmeddelande

Device Over	Antalet anslutna HDMI-komponenter överskrider maximalt antal.
HDCP Error (HDMI Message)	HDCP-verifiering misslyckades.
Out of Resolution	Ej rätt upplösning. Ansluten monitor är inte kompatibel med upplösningen i inmatade videosignaler.

Användning av insomningstimern

Använd denna funktion för att automatiskt ställa huvudzonen i beredskapsläget efter en viss tid. Insomningstimern är praktisk att använda om du vill gå och lägga dig medan uppspelning eller inspelning pågår. Insomningstimern stänger också automatiskt av alla externa komponenter anslutna till AC OUTLET(S) (sida 25).

Ställ manövreringslägesväljaren på **ⓂAMP och tryck sedan upprepade gånger in **ⓂSLEEP** på fjärrkontrollen för att välja tidslängden.**

Insomningstimerns inställning ändras enligt nedan.

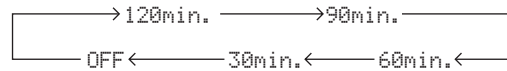

När insomningstimern har ställts in visas indikeringen SLEEP på frontpanelens display samtidigt som visningen återgår till det valda ljudfältsprogrammet.

Urkoppling av insomningstimern

Ställ manövreringslägesväljaren på **ⓂAMP** och tryck sedan upprepade gånger in **ⓂSLEEP** på fjärrkontrollen för att välja "SLEEP OFF".



Insomningstimern kopplas automatiskt ur om huvudzonen kopplas till beredskapsläget.

Ljudfältsprogram

Receivern är försedd med en mångfald precisa digitala dekodrar som gör att du kan lyssna på flerkanalig uppspelning från nästan vilken stereokälla eller flerkanalig ljudkälla som helst. Receivern är också försedd med ett av Yamaha utvecklade chip för digital ljudfältbehandling (DSP), som innehåller flera ljudfältprogram som du kan använda för att förhöja lyssningsupplevelsen.



Ljudfältprogrammen Yamaha CINEMA DSP är kompatibla med alla Dolby Digital-, DTS-, Dolby Surround-, Dolby TrueHD- och DTS-HD Master Audio-källor.

Val av ljudfältprogram

Vrid på programväljaren **PROGRAM** (eller ställ manövreringslägesväljaren i läget **AMP** och tryck sedan upprepade gånger på någon av ljudfältsväljarna **⑦**).

Beteckningen på valt ljudfältprogram visas på frontpanelens display och som ett kort meddelande.



- GUI-menyn kan användas för att välja önskat ljudfältprogram och ställa in parametrar (sida 69).
- Tillgängliga ljudfältparametrar och de skapade ljudfälten varierar beroende på ingångskällor och inställningar på receivern.

Anmärkningar

- Vid val av en ingångskälla väljer receivern automatiskt det ljudfältprogram som senast användes med den aktuella ingångskällan.
- Ljudfältprogram kan inte väljas medan en komponent ansluten till flerkanalsingångarna MULTI CH INPUT är vald som ingångskälla (sida 37) eller när PURE DIRECT-läget är inkopplat på receivern (sida 47).
- Vid uppspelning av en DTS 96/24-källa med ett ljudfältprogram tillämpar receivern valt program utan att aktivera DTS 96/24-dekodern.
- Samplingsfrekvenser högre än 48 kHz samplas ner till 48 kHz eller lägre varpå ljudfältprogrammen tillämpas.

Beskrivning av ljudfältsprogrammens egenskaper

Följande förteckningar anger varje ljudfältsprogramms egenskaper och tendenser.

Anmärkning

Ljudfältsprogrammens egenskaper kan variera beroende på lyssningsplatsens inställningar, etc.

Storlek på ljudfältets utrymme (Storlek)

Small  Large

Anger storleken på ljudfältet som skapas. Om värdet för detta är lågt innebär det att ljudet är till för små utrymnen, om värdet är högt innebär det att ljudet är till för stora utrymnen.

Vertikal/Horisontell balans (V/H balans)

Vertikal  Horisontell

Anger balansen för det skapade ljudfältets vertikala (höjd) och horisontella riktningar. Om tyngdpunkten på detta värde ligger i horisontella riktningen, innebär det att ljudet är till för utrymnen med kraftiga vägreflektioner, om tyngdpunkten ligger i vertikala riktningen, innebär det att ljudet är till för utrymnen med kraftiga takreflektioner.

Främre/Bakre balans (F/R balans)

Fram  Bak

En CINEMA DSP ljudfältbehandling som uttrycker om effekten är kraftigare mot antingen främre eller bakre delen av rummet. När effekten är kraftigare mot främre delen av rummet, får lyssnaren en känsla av öppenhet och djup mot skärmen, när effekten är kraftigare mot bakre delen, får lyssnaren en känsla av omfamning och rörelse. Anpassas till nästan alla typer av innehåll för program med bra främre/bakre balans, och är effektiv om den är lämpligt inställd för program där tyngdpunkten ligger på antingen främre eller bakre delen av rummet.

Ljudfältsatmosfär (Atmosphere)

Enkelt  Komplex

Det skapade ljudfältet värderas i enlighet med vilket av följande förhållanden som står närmast rådande förhållande;

Enkelt: Ljud som tonas ned rakt fram, med en lättare, mild känsla, som varierar beroende på programmet. Anpassas relativt bra till nästan alla typer av innehåll, men ger lite briljans eller kraftfullhet.

Komplex: Ljud som omvandlas i komplexa former när de tonas ned, med en rik, briljant känsla, som varierar beroende på programmet.

Är extremt effektivt om innehållet är det rätta, men urvalet innehåll som passar är litet.

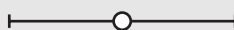
Lugnt  Kraftfullt

Det skapade ljudfältet värderas i enlighet med vilket av följande förhållanden som står närmast rådande förhållande;

Lugnt: En övergripande, moderat effekt, som betonar den övergripande atmosfärskvaliteten utan att sikta på några extrema effekter. Anpassas relativt bra till nästan alla typer av innehåll, men ger lite briljans eller kraftfullhet.





Kraftfullt: Designad för specifika innehåll (uttrycker stora utrymnen, febrig spänning, etc.). Är extremt effektivt om innehållet är det rätta, men urvalet innehåll som passar är litet.

■ För ljudmusikkällor

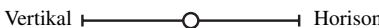

För ljudmusikkällor rekommenderar vi även användning av läget PURE DIRECT (sida 47), läget STRAIGHT (sida 46), eller läget för surroundavkodning (sida 63).

CLASSICAL 1 CLASSICAL

Hall in Munich	<p>Size Small  Large</p> <p>V/H balans Vertikal  Horisontell</p> <p>Atmosfär Enkelt  Komplex</p>
<p>Detta ljudfält simulerar en konserthall med omkring 2500 platser i München, där interiören liksom i många typiska konserthallar i Europa består av elegant trä. Skarpa, vackra efterklanger sprider sig rikligt och skapar en lugnande atmosfär. Åhörarens virtuella plats är till vänster om arenans mitt.</p>	
Hall in Vienna	<p>Size Small  Large</p> <p>V/H balans Vertikal  Horisontell</p> <p>Atmosfär Enkelt  Komplex</p>
<p>Detta är en mellanstor, skokartongsformad konserthall med cirka 1700 platser, som är traditionell i Wien. Pelare och sirliga sniderier skapar mycket komplexa reflektioner från hela omgivningen runt publiken, så att ett mycket fylligt, rikt ljud återges.</p>	

Hall in Amsterdam	Size	Small Large
Den stora, skokartongsformade salen rymmer cirka 2200 åhörare runt en cirkelformad scen. Reflexionerna är rikliga och erbjuder ett behagligt ljud som rör sig fritt.	V/H balans	Vertikal Horisontell
	Atmosfär	Enkelt Komplex

Church in Freiburg	Size	Small Large
Denna jättelika stenkyrka i södra Tyskland har ett spetsigt torn som är hela 120 meter högt. Dess långsmala form och höga tak ger en utdragen efterklangstid samtidigt som de inledande reflexionerna tidsbegränsas. Den rikliga efterklangen återger på så sätt, mer än själva ljudet, atmosfären i kyrkan.	V/H balans	Vertikal Horisontell
	Atmosfär	Enkelt Komplex

Chamber	Size	Small Large
Detta program återskapar en relativt bred rymd med högt i tak, likt ett auditorium i ett palats. Det erbjuder behagliga efterklanger som lämpar sig för hovmusik och kammarmusik.	V/H balans	Vertikal Horisontell
	Atmosfär	Enkelt Komplex

LIVECLUB

2 LIVE/CLUB

Village Vanguard	Size	Small Large
Denna jazzklubb ligger på sjunde avenyn i New York. Det är en liten klubb med lågt i tak, där de kraftiga reflexionerna strålar samman mot scenen, som ligger i ett hörn av lokalen.	V/H balans	Vertikal Horisontell
	Atmosfär	Enkelt Komplex

Warehouse Loft	Size	Small Large
Detta magasin liknar en vindslokal i Soho. Ljudet reflekteras tydligt mot betongväggarna med mycket energi.	V/H balans	Vertikal Horisontell
	Atmosfär	Enkelt Komplex





Cellar Club	Size	Small Large
Detta program simulerar en liveklubb med lågt i tak och en hemtrevlig atmosfär. Ett realistiskt, levande ljudfält med kraftfullt ljud ger lyssnaren en känsla av att befinna sig på en främre rad framför en mindre scen.	V/H balans	Vertikal Horisontell
	Atmosfär	Enkelt Komplex

The Roxy Theatre	Size	Small Large
Detta ljudfält simulerar akustiken i en känd rockklubb i Los Angeles med cirka 460 platser. Åhörarens virtuella plats är till vänster om lokalens mitt.	V/H balans	Vertikal Horisontell
	Atmosfär	Enkelt Komplex

The Bottom Line	Size	Small Large
Detta är ljudfältet vid scenkanten i The Bottom Line, som var en berömd jazzklubb i New York. Rummet har 300 sittplatser till vänster och höger i ett ljudfält som erbjuder ett reellt och vibrerande ljud.	V/H balans	Vertikal Horisontell
	Atmosfär	Enkelt Komplex





■ För olika källor





 ENTERTAIN
 3 ENTERTAIN

Sport	Size Small  Large
Detta program ger lyssnare möjlighet att höra stereosända sportevenemang och underhållningsprogram med en förhöjd livekänsla. I sportsändningar placeras kommentatorernas röster tydligt i mitten samtidigt som atmosfären från sportarenan utvidgas till optimal rymd för att erbjuda lyssnaren en känsla av att vara närvarande på arenan.	V/H balans Vertikal  Horisontell
	F/R balans Fram  Bak
	Atmosfär Lugnt  Kraftfullt

■ Spelprogram

 ENTERTAIN
 3 ENTERTAIN





Action Game	Size Small  Large
Detta ljudfält passar för sådana actionspel som biltävlingar och FPS-spel. Det använder sig av den reflexionsdata som begränsar effekternas räckvidd per kanal för att kunna erbjuda en mäktig spelmiljö med en känsla av deltagande genom att förstärka tonklangen i olika effekter samtidigt som en tydlig riktningkänsla upprätthålls.	V/H balans Vertikal  Horisontell
	F/R balans Fram  Bak
	Atmosfär Lugnt  Kraftfullt





Roleplaying Game	Size Small  Large
Detta ljudfält passar för rollspel och äventyrsspel. Det kombinerar ljudfältseffekterna för filmer med den ljudfältsuppbyggnad som används i "Action Game" för att återge djup och rumskänsla i ljudfältet vid uppspelning, samtidigt som filmliknande surroundeffekter erbjuds för filmscenerna i spelet.	V/H balans Vertikal  Horisontell
	F/R balans Fram  Bak
	Atmosfär Lugnt  Kraftfullt

 GRUNDLÄGGANDE
 MANÖVRERING

■ För visuella musikkällor

 ENTERTAIN
 3 ENTERTAIN

Music Video	Size Small  Large
Detta ljudfält erbjuder bilden av en konserthall för levande pop-, rock- och jazzmusik. Tack vare det ljudfält för närvarokänsla som betonar livligheten i sång och solospel liksom taktslagen i rytminstrument och det surroundljudfält som återskapar rymden i en stor konserthall kan lyssnaren åtnjuta den mustiga atmosfären vid ett levande uppträdande.	V/H balans Vertikal  Horisontell
	F/R balans Fram  Bak
	Atmosfär Lugnt  Kraftfullt

Recital/Opera	Size Small  Large
Detta program kontrollerar mängden efterklang vid en optimal nivå och betonar djupet och tydligheten i mänskliga röster. "Recital/Opera" erbjuder efterklangerna från ett orkesterdike framför lyssnaren, samtidigt som den akustiska lokaliseringen och närvarokänslan från scenen återskapas. Surroundljudfältet är relativt måttligt, men datan för konserthallseffekter används för att skildra den inneboende skönheten i musiken. Lyssnaren blir inte utmattad ens efter många timmars operaunderhållning.	V/H balans Vertikal  Horisontell
	F/R balans Fram  Bak
	Atmosfär Lugnt  Kraftfullt

Svenska

■ För filmkällor



Önskad dekodare för användning med följande ljudfältsprogram (utom "Mono Movie") kan väljas (sida 63).

MOVIE 4

<p>Standard</p> <p>Detta program skapar ett ljudfält som förstärker den omgivande känslan utan att störa den ursprungliga akustiska lokaliseringen av flerkanaligt ljud, såsom Dolby Digital- och DTS-ljud. Det har utformats enligt konceptet om "en idealisk biosalong", i vilken publiken omges av vackra efterklanger från vänster och höger och bakifrån.</p>	<p>Size Small Large</p> <p>V/H balans Vertikal Horisontell</p> <p>F/R balans Fram Bak</p> <p>Atmosfär Lugnt Kraftfullt</p>
<p>Spectacle</p> <p>Detta program återskapar den praktfulla känslan av storskaliga filmproduktioner. Det återger ett brett biografljudfält genom att matcha cinemaskope-formatet för film på bredare dukar med ett utmärkt dynamikomfång från mycket litet till extremt stort ljud.</p>	<p>Size Small Large</p> <p>V/H balans Vertikal Horisontell</p> <p>F/R balans Fram Bak</p> <p>Atmosfär Lugnt Kraftfullt</p>
<p>Sci-Fi</p> <p>Detta program återskapar tydligt den noggrant utarbetade ljudupbyggnaden i de senaste science fiction- och specialeffektfilmerna. En rad olika filmkonstnärligt skapade virtuella rymder kan återges, med tydlig separation mellan dialog, ljudeffekter och bakgrundsmusik.</p>	<p>Size Small Large</p> <p>V/H balans Vertikal Horisontell</p> <p>F/R balans Fram Bak</p> <p>Atmosfär Lugnt Kraftfullt</p>
<p>Adventure</p> <p>Detta program är idealiskt för exakt återgivning av ljudupbyggnaden i action- och äventyrsfilmer. Ljudfältet begränsar efterklangerna och lägger istället tonvikt på att återskapa en kraftfull rymd, ordentligt utvidgad åt både vänster och höger. Det återgivna djupet begränsas också relativt för att tillförsäkra separationen mellan ljudkanaler och ljudets klarhet.</p>	<p>Size Small Large</p> <p>V/H balans Vertikal Horisontell</p> <p>F/R balans Fram Bak</p> <p>Atmosfär Lugnt Kraftfullt</p>
<p>Teater</p> <p>Detta ljudfält innehåller stabila efterklanger som passar för en mängd olika filmgenrer, från allvarliga dramatiseringar till musikalerna och komedier. Efterklangerna är måttliga men erbjuder en optimal rumskänsla, där effekters tonklanger och bakgrundsmusik återges mildt men kubiskt runt tydliga tal och mittlokalisering på ett sätt som inte utmattar lyssnaren ens efter många timmars tittande.</p>	<p>Size Small Large</p> <p>V/H balans Vertikal Horisontell</p> <p>F/R balans Fram Bak</p> <p>Atmosfär Lugnt Kraftfullt</p>
<p>Mono Movie</p> <p>Detta program erbjuds för återgivning av enkanaliga videokällor, såsom en gammal film i en atmosfär som liknar den i en gammaldags biosalong. Programmet åstadkommer optimal utvidgning och efterklang till det ursprungliga ljudet för att skapa en behaglig rymd med ett visst ljuddjup.</p>	<p>Size Small Large</p> <p>V/H balans Vertikal Horisontell</p> <p>F/R balans Fram Bak</p> <p>Atmosfär Lugnt Kraftfullt</p>

■ Stereoåtergivning

STEREO 5

2ch Stereo

Använd detta program för att nermixa flerkanaliga källor till två kanaler.

7ch Stereo

Använd detta program för att återge ljud via samtliga högtalare. Vid uppspelning av flerkanaliga ljudkällor nermixar receptorn källljudet till två kanaler och matar sedan ut ljudet till alla anslutna högtalare. Detta program skapar ett större ljudfält och är idealiskt för bakgrundsmusik vid fester osv.

■ För komprimeringsartefakter (Compressed Music Enhancer-läge)

ENHANCER 6

Straight Enhancer

Använd detta program för att förbättra ljudförstärkningen närmast det ursprungliga djupet och bredden i de 2-kanaliga eller flerkanaliga komprimeringsartefakterna.

7ch Enhancer

Använd detta program för att återge komprimeringsartefakter som 7-kanaligt stereoljud.

■ Surroundavkodningsläge

SUR DECODE 7

Surround Decoder

Använd detta program för att återge källor genom önskade surrounddekodrar (sida 63).

■ Användning av ljudfältsprogram utan surroundhögtalare (Virtual CINEMA DSP)

Virtual CINEMA DSP ger möjlighet att lyssna på CINEMA DSP-ljudfältsprogram utan surroundhögtalare. Det skapar virtuella högtalare för att återge det naturliga ljudfältet.

Efter att "Surround" ställts in på "None" (sida 76) aktiveras Virtual CINEMA DSP automatiskt närhelst ett CINEMA DSP- eller HiFi DSP-ljudfältsprogram väljs (sida 40).

Anmärkning

- Virtual CINEMA DSP aktiveras inte i följande fall:
- "MULTI CH" är vald som ingångskälla (sida 37).
 - hörlurar är anslutna till hörlursutgången PHONES.
 - läget "7ch Stereo" är inkopplat på receptorn (sida 45).

■ Lyssning till flerkanaliga källor och ljudfältsprogram via hörlurar (SILENT CINEMA)

Tack vare SILENT CINEMA är det möjligt att lyssna till flerkanaligt musik- eller film ljud via vanliga hörlurar. SILENT CINEMA aktiveras automatiskt närhelst ett par hörlurar ansluts till hörlursutgången PHONES vid lyssning med ljudfältsprogrammen CINEMA DSP (sida 40). När detta aktiveras tänds SILENT CINEMA-indikatorn på frontpanelens display.

Anmärkning

- SILENT CINEMA aktiveras inte i följande fall:
- "MULTI CH" är vald som ingångskälla (sida 37).
 - Läget "2ch Stereo" (sida 45), STRAIGHT (sida 46) eller "PURE DIRECT" (sida 47) är inkopplat på receptorn.

Ställ manövreringslägesväljaren på fjärrkontrollen i läget **AMP**, innan följande manövrering påbörjas.

Användning av läget CINEMA DSP 3D

Läget CINEMA DSP 3D skapar ett intensivt och exakt stereoskopiskt ljudfält i lyssningsrummet. Läget CINEMA DSP 3D kan kopplas in eller ur.

Tryck på **3D DSP** upprepade gånger för att koppla in eller ur läget CINEMA DSP 3D.

3D-indikatorn lyser medan läget CINEMA DSP 3D är inkopplat på receivern.

Anmärkning

CINEMA DSP 3D aktiveras inte ("3D:--" visas) i följande fall:

- "Front Presence"-inställningen står på "None" (sida 76).
- ingen CINEMA DSP är vald.
- hörlurar är anslutna till hörlursutgången PHONES.

Ställ manövreringslägesväljaren på fjärrkontrollen i läget **AMP**, innan följande manövrering påbörjas.

Obehandlad återgivning av ingångskällor

När läget STRAIGHT är inkopplat på receivern utmatas 2-kanaliga stereokällor enbart via vänster och höger framhögtalare. Flerkanaliga källor avkodas rakt in i lämpliga kanaler utan någon ytterligare effektbehandling.

Tryck på **STRAIGHT** (eller **STRAIGHT**) för att välja "STRAIGHT".

Namnen på ingångskällans ljudsignalsformat och den aktiva dekodern visas på frontpanelens display.

Urkoppling av läget STRAIGHT

Tryck på **STRAIGHT** (eller **STRAIGHT**) på nytt eller välj ett annat ljudfältsprogram (sida 40).

Användning av ljudfunktioner

Ställ manövreringslägesväljaren på fjärrkontrollen i läget **ⓂAMP**, innan följande manövrering påbörjas.

Ställ manövreringslägesväljaren på fjärrkontrollen i läget **ⓂAMP**, innan följande manövrering påbörjas.

Återgivning av rent hi-fi-ljud

Använd läget PURE DIRECT för att njuta av ett naturtroget ljud från vald källa. Medan läget PURE DIRECT är inkopplat återger receptorn ljudet från vald källa via så få kretsar som möjligt.

Tryck på **ⓁPURE DIRECT** (eller **ⓂPURE DIRECT**) för att koppla in eller ur läget PURE DIRECT.

Knappen **ⓁPURE DIRECT** på frontpanelen tänds och frontpanelens display slocknar automatiskt, när läget PURE DIRECT kopplas in på receptorn.

Anmärkningar

- Följande manövreringar kan inte utföras medan läget PURE DIRECT är inkopplat på receptorn:
 - växla ljudfältprogram
 - Visa GUI-menyn
- Läget PURE DIRECT kopplas ur automatiskt varje gång receptorn slås av.



Konfigurera "Pure Direct"-inställningarna för att mata ut videosignaler på receptorn under läget PURE DIRECT (sida 81).

Justering av tonkvaliteten

Använd denna funktion för att ändra bas- och diskantbalansen i kanalerna för vänster/höger framhögtalare, mitthögtalaren och subwooferen.

1 Tryck upprepade gånger på **ⓈTONE CONTROL på frontpanelen för att välja högfrequensåtergivningen (TREBLE) eller lågfrequensåtergivningen (BASS).**

2 Vrid på programväljaren **ⓂPROGRAM för att justera högfrequensåtergivningen (TREBLE) eller lågfrequensåtergivningen (BASS).**

Justerbart område: mellan -6,0 dB och +6,0 dB

Anmärkningar

- Om högfrequensljudet eller lågfrequensljudet höjs eller sänks till en extrem nivå, kan det hända att tonkvaliteten för surroundhögtalarna inte passar de för vänster/höger framhögtalare, mitthögtalare och subwoofer.
- TONE CONTROL har ingen verkan när PURE DIRECT är inkopplat eller om "MULTI CH" är valt som ingångskälla.

Justering av högtalarnivåer

Du kan justera utnivån för varje högtalare medan du lyssnar på en musikkälla. Detta kan även göras vid inmatning från en källa via ingångarna MULTI CH INPUT.

Anmärkning

Denna operation åsidosätter nivåjusteringar som gjorts i den automatiska inställningen (sida 30) och "Level" (sida 77).

1 Tryck på **ⓁLEVEL och sedan på **ⓈΔ / ▽** upprepade gånger för att välja högtalaren som ska justeras.**

Visning	Justerad högtalare
FRONT L	Vänster framhögtalare
FRONT R	Höger framhögtalare
CENTER	Mitthögtalare
SUR. L	Vänster surroundhögtalare
SUR. R	Höger surroundhögtalare
SB L	Vänster bakre surroundhögtalare
SB R	Höger bakre surroundhögtalare
FP L	Vänster högtalare för närvarokänsla
FP R	Höger högtalare för närvarokänsla
SWFR	Subwoofer



Tillgängliga högtalarkanaler varierar beroende på högtalarnas inställningar.

2 Tryck **Ⓢ◀ / ▶ på fjärrkontrollen för att justera utnivån för högtalare.**
Justerbart område: mellan -10,0 dB och +10,0 dB

Val av inspelningskälla

Använd denna funktion för att välja en källkomponent att spela in från.

1 Tryck upprepade gånger på **ⓈREC OUT tills "REC OUT" visas på frontpanelens display.**

2 Vrid på **ⓂPROGRAM för att välja källkomponent.**



Välj "SOURCE" för att spela in från den för tillfället valda ingångskällan.

FM/AM-mottagning

Överblick

Två inställningslägen kan användas för att ställa in önskad FM/AM-station:

Frekvensinställningsläge

Frekvensen för önskad FM/AM-station kan sökas eller anges automatiskt eller manuellt (se "Manövrering av FM/AM-inställning" på denna sida).

Förvalsinställningsläge

Önskad FM/AM-station kan ställas in i förväg och sedan återkallas genom att ange förvalsgrupp och -nummer (se "Återkallelse av en förvalsstation" på sida 50).

Anmärkning

Rikta ansluten FM- respektive AM-antenn åt det håll där mottagningen är bäst.

Ställ manövreringslägesväljaren på fjärrkontrollen i läget **⑩SOURCE** och tryck sedan på **③TUNER**, innan följande manövrering påbörjas.

Manövrering av FM/AM-inställning

1 Tryck på **①BAND (eller **⑧BAND**) för att välja önskat frekvensband.**

2 Om PRESET-indikatorn på frontpanelen lyser, tryck på **ⓂSEARCH MODE (eller **⑱SRCH MODE**) för att slå av den.**

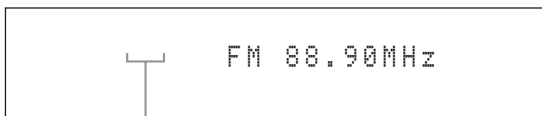

PRESET slocknar

3 För att automatiskt söka stationen, håll intryckt **ⓂPRESET/TUNING/CH </> (eller tryck på **⑨PRESET/CH** Δ / ∇) i cirka 2 sekunder. För att söka stationen manuellt, tryck upprepade gånger på **ⓂPRESET/TUNING/CH** </>.**

- För att ställa in en högre frekvens, tryck på **Ⓜ**> (eller **⑨** Δ).
- För att ställa in en lägre frekvens, tryck på **Ⓜ**< (eller **⑨** ∇).

Anmärkning

Om signalen för den station som vill ställas in är svag, bör stationen sökas manuellt eller frekvensen väljas direkt (sida 48).



- När receivern har ställt in en station visas indikeringen TUNED.
- För att ändra informationen (aktuell ingångskälla och ljudfältprogram, etc.) som visas på frontpanelens display, tryck upprepade gånger på **ⓂINFO** (eller ställ manövreringsläget på **⑩AMP** och tryck sedan in **⑱INFO**).
- Tryck på **①STEREO/MONO** (eller **ⓂAUDIO**) för att växla mellan stereo och mono FM-mottagning.

■ Direkt frekvensinställning

Använd denna funktion för att ställa in önskad station genom att mata in frekvensen direkt.

1 Följ steg 1 och 2 i "Manövrering av FM/AM-inställning" (sida 48) för att välja önskat frekvensband.

2 Mata in frekvensen för önskad station genom att trycka på sifferknapparna (⑫).

Exempel: För att ställa in 103,70 MHz



Om inställd frekvens ligger utanför FM/AM-inställningens räckvidd, visas "WRONG STATION!" på frontpanelens display.

Ställ manövreringslägesväljaren på fjärrkontrollen i läget **ⓈSOURCE** och tryck sedan på **ⓈTUNER**, innan följande manövrering påbörjas.

Förval av FM/AM stationer

Använd denna funktion för att lagra upp till 40 stationer FM/AM stationer (A1 till E8: 8 stationer i var och en av de 5 förvalstationsgrupperna). Använd automatisk eller manuell förinställning för att förinställa receiversn önskade stationer.

■ Automatisk stationsförinställning

Automatisk stationsförinställning kan användas för att lagra upp till 40 FM-stationer med stark signalstyrka i följd.

Håll intryckt **ⓈBAND** (eller **ⓈBAND**) i mer än 3 sekunder.

MEMORY-indikatorn blinkar och "AUTO MEMORY" visas på frontpanelens display. Efter cirka 5 sekunder startar automatisk förinställning från den för tillfället inställda frekvensen mot högre frekvenser.

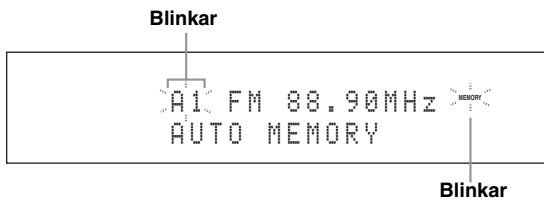

När den automatiska förinställningen är avslutad slocknar MEMORY-indikatorn.

- För att specificera från vilket förvalsnummer receiversn ska börja lagra FM-stationer, tryck upprepade gånger på **ⓈPRESET/TUNING/CH** </> (eller **ⓈCAT./A-E** </>) och **ⓈPRESET/CH** Δ / ▽ efter att steg 2 utförts.
- För att avbryta den automatiska stationsförinställningen, tryck återigen på **ⓈBAND** (eller **ⓈBAND**).

Anmärkningar

- All lagrad stationsdata som finns under ett förvalsnummer raderas om du lagrar en ny station under samma förvalsnummer.
- Om antalet inställda stationer inte når 40 (E8), avbryts den automatiska förinställningen automatiskt efter att alla tillgängliga stationer har lagrats.

■ Manuell stationsförinställning

Använd denna funktion för att lagra FM- eller AM-stationerna.

1 Ställ in en station.

Se sida 48 för anvisningar om hur man ställer in en station.

2 Tryck på **ⓈMEMORY** (eller **ⓈMEMORY**).

PRESET-indikatorn lyser på frontpanelen och receiversn väljer automatiskt ett tomt förvalsnummer.

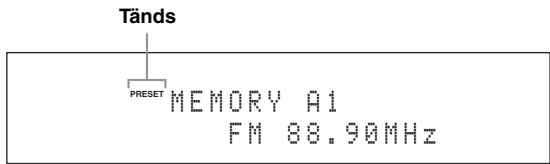

- För att spara vald station automatiskt under ett tomt förvalsnummer, håll intryckt **ⓈMEMORY** (eller **ⓈMEMORY**) i mer än 2 sekunder istället för steg 2. I detta fall är resterande steg ej nödvändiga.
- För att avbryta den manuella stationsförinställningen, tryck återigen på **ⓈMEMORY** (eller **ⓈMEMORY**).

3 För att välja förinställningsgrupp och -nummer (A1 till E8), tryck upprepade gånger på **ⓈPRESET/TUNING/CH** </> (eller **ⓈCAT./A-E** </>) och **ⓈPRESET/CH** Δ / ▽).

- För att välja en högre stationsförinställningsgrupp och -nummer, tryck på **Ⓢ▷** (eller **ⓈΔ**).
- För att välja en lägre stationsförinställningsgrupp och -nummer, tryck på **Ⓢ◁** (eller **Ⓢ▽**).

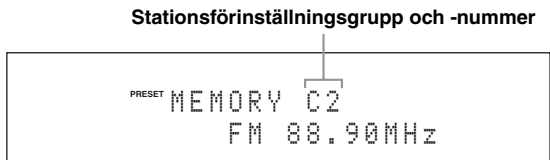

- Ett förinställningsnummer (1 till 8) kan även väljas genom att trycka på sifferknapparna (Ⓢ).
- Om ett redan använt förinställningsnummer är valt ("**" visas vid sidan av förinställningsnumret), ersätts nuvarande förinställningsstation.

4 Tryck på **ⓈENTER** (eller **ⓈENTER**).

Förvalsstationen väljs och PRESET-indikatorn slocknar.

Anmärkning

Mottagningsläget (stereo eller mono) lagras tillsammans med stationens frekvens.

■ Återkallelse av en förvalsstation

- 1 Om PRESET-indikatorn på frontpanelen slocknar, tryck på **ⓂSEARCH MODE** (eller **ⓂSRCH MODE**) för att slå på den.

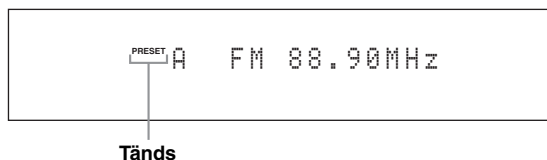

Anmärkning

Förvalsinställningsläget kan inte matas in om ingen förvalsstation har ställts in i förväg.

- 2 Tryck upprepade gånger på **ⓂPRESET/TUNING/CH** **</>** (eller **ⓂPRESET/CH** **Δ/▽**) för att välja önskad förvalsstationsgrupp och -nummer (A1 till E8).

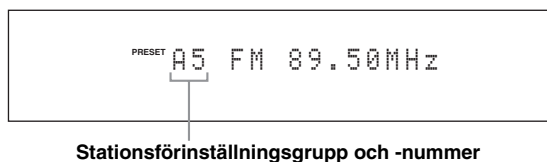

- Tomma förvalsnummer hoppas över.
- Förvalsstationsgrupper (A till E) kan även väljas genom att trycka på **ⓂCAT/A-E** **</>** och nummer (1 till 8) på sifferknapparna (**Ⓜ**).

■ Radera förvalsstationer

Det är möjligt att radera tilldelningen av förvalsstationer.

- 1 Välj förvalsstationen som ska raderas.
För närmare information, se "Återkallelse av en förvalsstation" (sida 50).
- 2 Håll intryckt **ⓂSEARCH MODE** (eller **ⓂSRCH MODE**) tills "CLEAR?" visas på frontpanelens display.

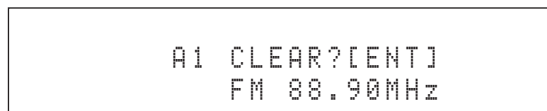

- 3 tryck på **ⓂENTER** (eller **ⓂENTER**) för att radera förvalsstationen.



För att avbryta åtgärden, tryck återigen på **ⓂSEARCH MODE** (eller **ⓂSRCH MODE**).

Radio Data System-mottagning (gäller endast Europamodeller inkl. Storbritannien)

Radio Data System är ett system för dataöverföring som används av FM-stationer i många länder. Receivern kan ta emot diverse Radio Data System-information, såsom PS (stationsnamn), PTY (programtyp), RT (radiotext), CT (aktuell tid) och EON (information om andra kanaler) vid mottagning av Radio Data System-sändande stationer.

Ställ manövreringslägesväljaren på fjärrkontrollen i läget **ⓈSOURCE** och tryck sedan på **ⓈTUNER**, innan följande manövrering påbörjas.

Val av Radio Data System-programtyp (funktionen PTY SEEK)

Använd denna funktion för att välja önskat radioprogram enligt programtyp bland alla förinställda Radio Data System-stationer.

1 Tryck upprepade gånger på **ⓈBAND för att välja frekvensbandet "FM".**

2 Tryck på **ⓈPTY SEEK MODE för att ställa in receiveern i PTY SEEK-läget.**

Namnet på programtypen, eller "NEWS", blinkar på frontpanelens display.



För att avbryta PTY SEEK-läget, tryck återigen in **ⓈPTY SEEK MODE** på fjärrkontrollen.

3 Tryck på **ⓈPRESET/CH Δ / ∇ för att välja önskad programtyp.**

Namnet på vald programtyp visas på frontpanelens display.

Programtyp	Beskrivning
NEWS	Nyheter
AFFAIRS	Aktualiteter
INFO	Allmän information
SPORT	Sport
EDUCATE	Utbildning
DRAMA	Teater
CULTURE	Kultur
SCIENCE	Vetenskap
VARIED	Lättare underhållning
POP M	Populärmusik
ROCK M	Rockmusik
M.O.R. M	Lättlyssnad musik (easy-listening)
LIGHT M	Lättare klassisk musik
CLASSICS	Seriös klassisk musik
OTHER M	Annan musik

4 Tryck in **ⓈPTY SEEK START eller **ⓈENTER** på fjärrkontrollen för att börja söka igenom alla förinställda Radio Data System-stationer som finns tillgängliga.**

PTY HOLD-indikatorn visas på frontpanelens display.



Avbryt sökningen efter stationer genom att trycka en gång till på **ⓈPTY SEEK START**.

Anmärkningar

- Sökningen efter stationer avbryts när receiveern påträffar en station som sänder ett program enligt vald programtyp.
- Om en påträffad station inte är den station som önskas, tryck en gång till på **ⓈPTY SEEK START** för att återuppta sökning efter en annan station som sänder ett program enligt samma programtyp.

Användning av datatjänsten för information om andra kanaler (EON)

Använd denna funktion för att ta emot datatjänsten EON (information om andra kanaler) från Radio Data Systems stationsnät. Efter att någon av de 4 Radio Data System-programtyperna (NEWS, AFFAIRS, INFO eller SPORT) har valts, söker receivern under en viss tidslängd automatiskt efter alla tillgängliga förvalstationer som är programmerade att sända EON-datatjänsten för vald programtyp. När den programenliga EON-datatjänsten startar, växlar receivern automatiskt över till den lokala station som sänder den aktuella EON-datatjänsten och växlar sedan tillbaka till den nationella stationen när EON-datatjänstens sändning är slut.

Anmärkningar

- Denna funktion kan endast användas när EON-datatjänsten finns tillgänglig.
- EON-indikatorn visas endast på frontpanelens display när EON-datatjänsten tas emot från en Radio Data System-station.

1 Ställ in önskad Radio Data System-station.

2 Kontrollera att EON-indikatorn visas på frontpanelens display.

Om EON-indikatorn inte visas på frontpanelens display, ställ då in en annan Radio Data System-station som får EON-indikatorn att visas.

3 Tryck på **Ⓜ** EON.

“EON” visas på frontpanelens display.

4 Tryck upprepade gånger på **Ⓢ** < / Δ / ▷ / ▽ för att välja en av de 4 Radio Data System-programtyperna (NEWS, AFFAIRS, INFO eller SPORT).

Namnet på vald programtyp visas på frontpanelens display.

5 Tryck på **Ⓜ** ENTER för att välja Radio Data System-programtypen.



- Avbryt den valda programtypen genom att trycka på **Ⓜ** EON igen.
- Avbryt EON-funktionen genom att välja “EON OFF” på steg 4.

Ställ manövreringslägesväljaren på fjärrkontrollen i läget **Ⓜ** AMP, innan följande manövrering påbörjas.

Visning av Radio Data System-information

Använd denna funktion för att kontrollera 4 typer av Radio Data System-informationer på displayen: PS (stationsnamn), PTY (programtyp), RT (radiotext) och CT (aktuell tid).

1 Ställ in önskad Radio Data System-station.

- Vi rekommenderar användning av automatisk förinställning för att ställa in Radio Data System-stationer (sida 49).
- Funktionen PTY SEEK kan också användas för att välja en önskad förinställd Radio Data System-station (sida 51).

2 Tryck upprepade gånger på **Ⓜ** INFO (eller **Ⓜ** INFO) för att välja önskat läge för Radio Data System-visning.

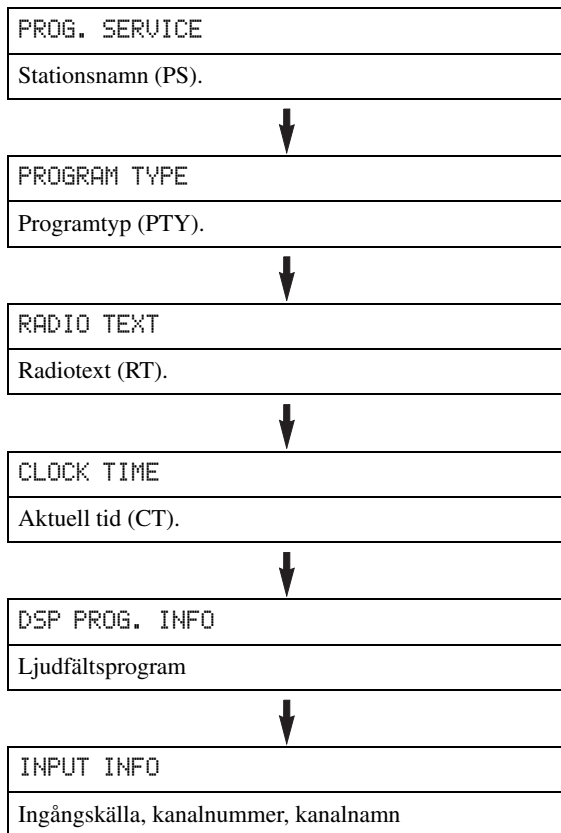

Tillbaka till “PROG. SERVICE”

Anmärkningar

- Om de signaler som tas emot inte är tillräckligt starka kan det hända att receptorn inte kan utnyttja den Radio Data System-information som sänds. Särskilt läget RT kräver en stor mängd data och är kanske inte tillgängligt trots att övriga Radio Data System-visningslägen är tillgängliga.
- Om signalstyrkan försvagas av yttre störningar under mottagningen av Radio Data System-data, kan det hända att mottagningen plötsligt bryts och att meddelandet "-----" visas på frontpanelens display.
- Medan läget RT är valt kan receptorn visa tillgänglig programinformation med upp till 64 alfanumeriska tecken, inklusive å, ä och ö. Otillgängliga tecken visas som "_" (understreck).
- Om mottagningen bryts medan läget CT är valt, så visas meddelandet "CT WAIT" på frontpanelens display.

Användning av Bluetooth™-komponenter

En Yamaha Bluetooth-mottagare (tex YBA-10, som säljs separat) kan anslutas till receivers DOCK-kontakt och musiknehållet lagrat i Bluetooth-komponenten (tex en bärbar musikspelare) spelas upp utan att kablar behöver kopplas mellan receivern och Bluetooth-komponenten. "Parning" behöver utföras i förväg mellan den anslutna Bluetooth-trådlösa ljudmottagaren och Bluetooth-komponenten. För en komplett lista över statusmeddelanden som visas på frontpanelens display och GUI-skärmen, se ("Bluetooth" (sida 121)).

Anmärkning

Denna receiver stöder Bluetooth A2DP (Advanced Audio Distribution Profile)-profil.

Parning av Bluetooth™-mottagare och Bluetooth-komponenten

"Parning" behöver utföras när en Bluetooth-komponent används för första gången tillsammans med Bluetooth-mottagare ansluten till receivern eller om parningsinformationen har raderats. "Parning" innebär att registrera en Bluetooth-komponent för Bluetooth-kommunikation.



- Parning behöver endast utföras första gången som Bluetooth-komponenten används med Bluetooth-mottagaren.
- Parning kräver manövrering både på receivern och på den andra komponenten med vilken kommunikationen via Bluetooth kommer att upprättas. Om det blir nödvändigt, hänvisar vi till den andra komponentens bruksanvisningar.

Det finns två parningsmetoder: parning genom "Pairing" i GUI-menyn och snabbparning.

■ Parning genom GUI-menyn

Använd denna funktion för att genomföra parning med GUI-skärmen. För detaljer, se "Pairing" (sida 75).

■ Snabbparning

Av säkerhetsskäl tidsbegränsas parningsmanövern till 8 minuter. Vi rekommenderar att alla anvisningarna läses och förstås helt innan inställningen påbörjas.

1 Vrid ingångsväljaren **Ⓒ INPUT (eller ställ manövreringslägesväljaren på **Ⓔ** SOURCE och tryck sedan in **Ⓓ** DOCK) för att välja "DOCK" som ingångskälla.**

2 Slå på Bluetooth-komponenten och ställ sedan Bluetooth-komponenten på parningsläge.

För att veta hur Bluetooth-komponenten ska användas i detalj, se dess bruksanvisning.

3 Håll intryckt **Ⓔ ENTER (eller **Ⓓ** ENTER) tills "Searching" visas på frontpanelens display.** När Bluetooth-mottagaren står i parningsläget, blinkar DOCK-indikator på frontpanelens display.



För att avbryta parningen, tryck in **Ⓔ** ENTER (eller **Ⓓ** ENTER) på nytt.

4 Kontrollera att Bluetooth-komponenten upptäcker Bluetooth-mottagaren.

Om Bluetooth-komponenten upptäcker Bluetooth-mottagaren, visas "YBA-10 YAMAHA" (exempel) på Bluetooth-enhetslistan.

5 Välj Bluetooth-mottagaren i Bluetooth-enhetslistan och mata sedan in passer-koden "0000" på Bluetooth-komponenten.

När parningsproceduren lyckas, visas "Completed" på frontpanelens display.

Anmärkning

Yamaha Bluetooth-mottagaren kan paras ihop med upp till åtta Bluetooth-komponenter. När parning utförs korrekt med en nionde komponent och parningsinformationen registreras, raderas parningsinformationen för den komponent som använts minst nyligen.

Uppspelning av Bluetooth™-komponenten

1 Vrid ingångsväljaren **Ⓒ INPUT (eller ställ manövreringslägesväljaren på **Ⓔ** SOURCE och tryck sedan in **Ⓓ** DOCK) för att välja "DOCK" som ingångskälla.**

2 Starta uppspelningen av Bluetooth-komponenten.

När den anslutna Bluetooth-mottagaren identifierar Bluetooth-komponenten, visas "BT Connected" på frontpanelens display.



- För att en ansluten Bluetooth-mottagare ska söka och ansluta till den Bluetooth-komponent som anslutits sist, tryck in **Ⓔ** ENTER på fjärrkontrollen. Om Bluetooth-mottagaren inte hittar Bluetooth-komponenten, visas "Not found" på frontpanelens display.
- För att koppla bort Bluetooth-mottagaren från Bluetooth-komponenten, tryck på **Ⓓ** ENTER.

Music Content-meny

I GUI-menyens "Music Content"-meny kan du bläddra igenom musikinnehållet lagrad iPod-spelaren, USB-enheten, PC/MusicCAST och Internetradio. Det går också bra att använda uppspelningskontrollfunktionen eller konfigurera uppspelningsstilsinställningen för vald sub-ingångskälla.

Manövrering av Music Content-meny

- 1 Ställ manövreringslägesväljaren på fjärrkontrollen i **AMP** och tryck sedan på **MENU** för att visa GUI-meny.



Om det visas en annan katalog än "Top Menu" (sida 68), håll intryck **MENU** för att visa översta GUI-meny.

- 2 Tryck upprepade gånger på **UP** / **DOWN** för att välja "Music Content" och tryck sedan på **RIGHT**.

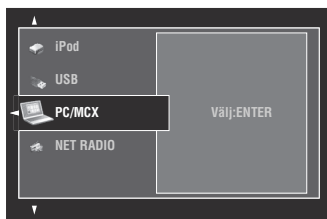

- 3 Tryck på **UP** / **DOWN** för att välja önskad sub-ingångskälla och tryck sedan på **ENTER**.

Menyn för vald sub-ingångskälla visas på GUI-skärmen. Till exempel visar följande skärm iPod-meny.

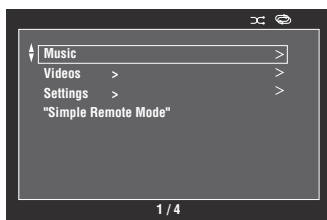

Anmärkning

Om valda sub-ingångskälla inte finns tillgänglig, visas "Not Available".

- 4 Navigera i den valda sub-ingångskällans meny.

För detaljer angående menyposter och manövrering av varje sub-ingångskälla, se följande sidor.

- iPod (sida 56)
- USB (sida 58)
- PC/MCX (sida 58)
- NET RADIO (sida 58)

- 5 Tryck på **MENU** för att slå av GUI-meny.

Användning av iPod™

När väl iPod-spelaren har stationerats i en universell Yamaha iPod-dockningsstation (tex YDS-11, som säljs separat), ansluten till kopplingen DOCK på receivern (sida 22), kan uppspelning av iPod-spelaren manövreras med hjälp av den medföljande fjärrkontroll. Dessutom kan läget Compressed Music Enhancer på receivern användas till att förbättra ljudkvaliteten för de komprimeringsartefakter (tex med formatet MP3) som lagrats i iPod-spelaren (sida 45).

Anmärkingar

- Denna receiver stöder iPod touch, iPod (Click Wheel, inklusive iPod classic), iPod nano och iPod mini.
- En del funktioner är kanske inte kompatibla beroende på modell eller version på programvaran för din iPod.
- En del funktioner är kanske inte kompatibla beroende på modell på universella Yamaha iPod-dockningsstationen. Följande beskrivning baseras på användning av YDS-11.



- När anslutningen mellan iPod-spelaren och receivern är klar visas meddelandet "iPod Connected" på frontpanelens display.
- För en komplett lista över statusmeddelanden som visas på frontpanelens display och GUI-skärmen, se "iPod" (sida 121).
- Det är också möjligt att välja huruvida receivern ska ladda batteriet i en stationerad iPod-spelare eller inte när receivern står i beredskapsläget, genom att konfigurera "Standby Charge"-inställningen (sida 87).

iPod-menyträd

Följande diagram visar uppbyggnaden av iPod-meny. För närmare information om visning av iPod-meny, se "Manövrering av Music Content-meny" (sida 55).

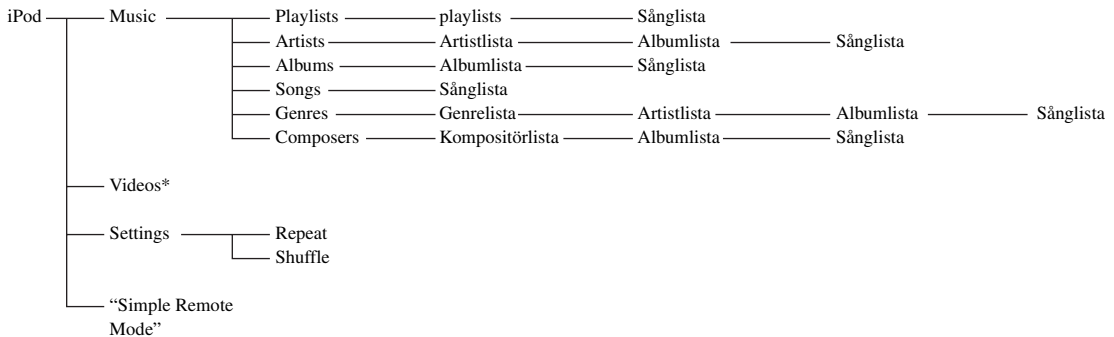

Anmärkning

- * "Videos" fungerar inte såvida inte iPod-spelaren och universella Yamaha iPod-dockningsstationen stöder videobläddringsfunktionen. Mappstrukturen under "Videos" varierar också beroende på videoinnehållet lagrat i din iPod.

Manövrering av en iPod™-spelare

iPoden kontrolleras med följande knappar på fjärrkontrollen.

Manövrering av GUI-meny

Ställ manövreringslägesväljaren på **AMP** för att navigera i iPod-menyerna med hjälp av GUI-skärmen

Knapp	Funktion
ENTER	Efterföljande meny/Uppspelning
△	Meny upp
▽	Meny ner
◀	Föregående meny
▶	Efterföljande meny
SUBMENU	Slår på/av undermenyn när skärmen för uppspelningsinformation visas
MENU	Slår på/av GUI-menyerna när skärmen för uppspelningsinformation inte visas
DISPLAY	Slår på/av skärmen för uppspelningsinformation

Anmärkning

iPoden kan kontrolleras genom att använda zon-OSD:n. Det är dock möjligt att formgivningen och tillgängliga funktioner skiljer sig från iPod-menyerna som visas på GUI-skärmen i huvudzonen.

Manövrering av uppspelningskontroller

För att styra iPoden med följande knappar på fjärrkontrollen, ställ manövreringslägesväljaren på **SOURCE** och tryck sedan på **DOCK**.

Knapp	Funktion
◀◀	Sökning bakåt (håll intryckt)
▶▶	Sökning framåt (håll intryckt)
▶▶▶	Hoppa framåt
◀◀◀	Hoppa bakåt
□	Stopp
▢	Paus
▶	Uppspelning

Inställning av uppspelningsstil

För att ändra inställning av följande uppspelningsstil, välj "Settings" på iPod-menyerna.

Repeat (Repeterad uppspelning)

Använd denna funktion för att ställa in receptorn i repetering av en eller flera låtar i följd.

Alternativ: Off, One, All

- Välj "Off" för att koppla ur denna funktion.
- Välj "One" för repetering av en och samma låt.
- Välj "All" för repetering av flera låtar i följd.

Shuffle (Slumpvis uppspelning)

Använd denna funktion för att ställa in receptorn i uppspelning av låtar eller album i slumpvis ordning.

Alternativ: Off, Songs, Albums

- Välj "Off" för att koppla ur denna funktion.
- Välj "Songs" för slumpvis uppspelning av låtar.
- Välj "Albums" för slumpvis uppspelning av album.



- Tryck upprepade gånger på **ENTER** för att växla mellan inställningsparametrar.
- När "Repeat" är inställd på "One" eller "All", visas "↺" eller "↻" på GUI-skärmen.
- När "Shuffle" är vald, visas "⌵" på GUI-skärmen.

Enkelt fjärrläge

När "Simple Remote Mode" väljs på iPod-menyerna, slår receptorn av GUI-skärmen och iPoden kan manövreras med receptorns fjärrkontroll eller iPodens kontroller.



Enkelt fjärrläge kan också väljas genom att hålla **DISPLAY** intryckt i 3 sekunder ifall manövreringslägesväljaren står på **AMP**.

Uppspelningsinformationsskärm

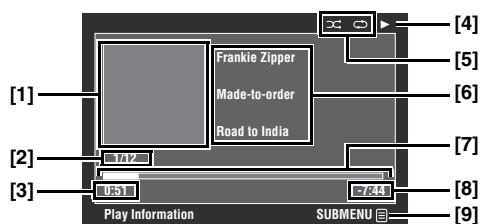

[1] Skivomslag (om tillgängligt)

[2] Spårnummer/totalt antal spår

[3] Förfluten tid

[4] ▶ (uppspelning), ■■ (paus), ▶▶ (sökning framåt) eller ◀◀ (sökning bakåt)

[5] Ikoner för slumpvis och repeterad uppspelning

[6] Artistnamn, albumtitel, sångtitel

[7] Förloppsmätare

[8] Återstående tid

[9] Ikon för undermeny

Undermenyposter

Play Control (uppspelningskontroll)

Välj önskad uppspelningskontrollspost och tryck sedan på (eller tryck och håll intryckt) **ENTER** för att kontrollera iPoden.

Play Style (uppspelningsstil)

Välj önskad uppspelningskontrollstil och tryck sedan upprepade gånger på **ENTER** för att växla mellan inställningsparametrar. För mer information om inställning av uppspelningsstil, se "Inställning av uppspelningsstil" (sida 57).

USB- och nätverksegenskaper

Receivern är utrustad med USB- och nätverksegenskaper för att njuta av WAV- (endast PCM-format), MP3-, MPEG-4 AAC-, och WMA-filer lagrade i din USB-lagringsenhet, USB-ljudspelare, PC och Yamaha MCX-2000 eller tillgång till Internetradio.

Anmärkningar

- Det är inte säkert att Yamaha MCX-2000 saluförs på vissa platser.
- För ytterligare detaljer om nätverk, se handhavandemanualen som medföljde din nätverksenhet. Se även tekniska referenser vid behov.
- En del WAV-, MP3- och WMA-filer kan inte spelas upp eller låter dåligt vid uppspelning.



För en komplett lista över statusmeddelanden som visas på frontpanelens display och GUI-skärmen, se "USB och Nätverk" (sida 119).

USB- och nätverks-menyträd

Följande diagram visar uppbyggnaden av USB-, PC/MCX- och NET RADIO-menyer. För närmare information om visning av dessa menyer, se "Manövrering av Music Content-meny" (sida 55).

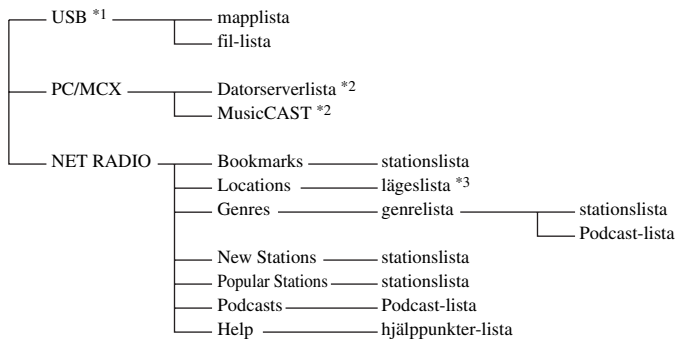

Anmärkningar

- *1 USB-menyns katalognivåer varierar beroende på den anslutna USB-enhetens mappstruktur.
- *2 Endast tillgängliga datorserverar och MCX-2000 visas.
- *3 Mappstrukturen under lägeslistan varierar beroende på din region.

Navigation av USB- och nätverks-menyer

Navigera USB- och nätverks-menyer med följande knappar på fjärrkontrollen.

Manövrering av GUI-meny

Ställ manövreringslägesväljaren på **AMP** för att navigera i USB- och nätverks-menyer med hjälp av GUI-skärmen

Knapp	Funktion
ENTER	Efterföljande meny/Uppspelning
▲	Meny upp
▼	Meny ner
◀	Föregående meny
▶	Efterföljande meny
SUBMENU	Slår på/av undermenyn när någon undermenypost finns tillgänglig (ikon för undermeny visas i höger nedre hörna på GUI-mensyskärmen)
MENU	Slår på/av GUI-meny när skärmen för uppselningsinformation inte visas
DISPLAY	Slår på/av skärmen för uppselningsinformation

Anmärkning

USB- och nätverks-menyer kan navigeras genom zon-OSD:n. Det är dock möjligt att formgivningen och tillgängliga funktioner skiljer sig från de menyer som visas på GUI-skärmen i huvudzonen.

Manövrering av uppselningskontroller

Ställ manövreringslägesväljaren på **SOURCE** och tryck sedan på **USB/NET** för att styra USB- eller nätverks-enheten med följande knappar på fjärrkontrollen.

Knapp	Funktion
▶▶	Hoppa framåt (förutom "NET RADIO")
◀◀	Hoppa bakåt (förutom "NET RADIO")
□	Stopp
▶	Uppspelning (menybläddringsläge) Uppspelning/paus (enkelt fjärrläge)

Anmärkning

Beroende på vald sub-ingångskälla, kan manövreringen med vissa knappar inte fungera.

Uppspelningsinformationsskärm

Följande display visar uppselningsinformationsskärmen för uppspelning av exempelvis USB-innehåll. Tillgänglig information och funktioner varierar beroende på vald sub-ingångskälla.

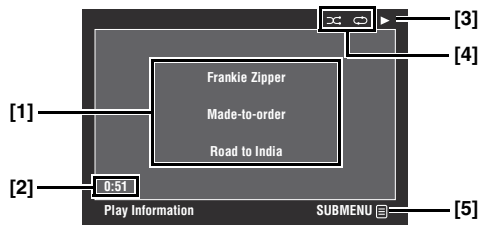

[1] Artistnamn, albumtitel, sångtitel

[2] Förfluten tid

[3] ▶ (uppspelning)

[4] Ikoner för slumpvis och repeterad uppspelning

[5] Ikon för undermeny

Undermenyposter

Play Control (uppselningskontroll)

Välj önskad uppselningskontrollspost och tryck sedan på (eller tryck och håll intryckt) **ENTER** för att kontrollera uppselningen.

Play Style (uppselningsstil)

Välj önskad uppselningskontrollstil och tryck sedan upprepade gånger på **ENTER** för att växla mellan inställningsparametrar. För mer information om inställning av uppselningsstil, se "Inställning av uppselningsstil" (sida 57).



Ställ "Shuffle" på "On" för att slå på slumpvis uppspelning.

Användning av USB-minnesenhet eller bärbar USB-ljudspelare

Använd denna funktion för att njuta av WAV- (endast PCM-format), MP3- och WMA-filer sparade på din USB-minnesenhet eller bärbar USB-ljudspelare ansluten till USB-porten på receivers frontpanel.

Anmärkingar

- Receivern stöder USB-masslagringsenheter (FAT 16- eller FAT 32-format) eller USB MTP-enheter.
- Endast den första partitionen visas på GUI-meny. Du kan inte välja filer i andra partitioner.
- Upp till 8 nivåer av kataloger och 500 musikfiler per katalog tillåts.
- En del apparater fungerar inte ordentligt även om de uppfyller kraven.
- En del WAV-, MP3-, WMA- och MPEG-4 AAC-filer kan inte spelas upp eller låter dåligt vid uppspelning.
- När en USB-minnesapparat eller bärbar USB-ljudspelare ansluts kan en fördröjning på ca 10 sekunder förekomma.

Att använda en datorserver eller Yamaha MCX-2000

Använd denna funktion för att njuta av filer sparade på din dator eller Yamaha MCX-2000. MCX-2000 är en musikserver som förhöjer begreppet Yamaha exklusiv MusicCAST, en digital metod för att distribuera musik över ett privat nätverk.

1 Installera Windows Media Player 11 på din dator eller registrera denna enhet på din Yamaha MCX-2000.

- Se "Installera Windows Media Player 11 på din dator" och "Registrering av enheten på Yamaha MCX-2000" (sida 60).
- Denna procedur behöver bara utföras en gång.
- (Endast dator) Vissa inställningar av Windows Media Player 11 kan behöva göras för att påbörja innehållsdelning. Vi hänvisar till de medföljande dokumenten om Windows Media Player 11.

2 Slå på din dator eller MCX-2000.

3 Välj "PC/MCX" i "Music Content"-menyn och välj sedan önskad server eller "MusicCAST" för att börja uppspelningen.

Anmärkningar

- Det är inte säkert att Yamaha MCX-2000 saluförs på vissa platser.
- Du kan ansluta denna enhet till upp till 15 datorserverar och 1 MCX-2000 och varje server måste vara ansluten till samma subnät som denna enhet.
- En del WAV-, MP3-, MPEG-4 AAC- och WMA-filer på din dator kan inte spelas upp eller låter dåligt vid uppspelning.
- (Endast MCX-2000) Filer markerade med en stjärna (*) har inte konverterats till MP3-format. Du kan inte spela upp sådana filer direkt såvida du inte satt inställningen "Receive PCM Stream" för receivern till "ON" på MCX-2000. Angående detaljer, se bruksanvisningen för MCX-2000.

■ Installera Windows Media Player 11 på din dator

Med Windows Media Player 11 kan du spela upp ljudfiler på din dator. Angående detaljer, se dokumenteringen för Windows Media Player 11.



På en dator med Windows Media Connect 2.0 installerat går det även att spela upp ljudfiler i datorn.

1 Installera Windows Media Player 11 på din dator.

Det går att ladda ner installationsprogrammet för Windows Media Player 11 från Microsofts webbplats eller använda uppgraderingsfunktionen i installerat Microsoft Windows Media Player.

2 Slå på din dator och fördela en mapp på datorn.

Den fördelade mappen läggs till datorserverlistan i översta "PC/MCX"-menyskärmen.

Anmärkning

- Om datorn använder operativsystemet Windows Vista, så är Windows Media Player 11 förinstallerat (gäller ej vissa produkter).
- En del säkerhetsprogram installerade på din dator (antivirusprogram, brandväggsprogram, etc.) kan blockera tillgången till din dator. I dessa fall bör säkerhetsprogrammet konfigureras på lämpligt sätt.

■ Registrering av denna enhet på Yamaha MCX-2000

Receivern måste registreras på Yamaha MCX-2000 så att den kan kännas igen av Yamaha MCX-2000. För mer information, se bruksanvisningen som medföljer din Yamaha MCX-2000.

1 Slå av receivern.

2 Ställ din YAMAHA MCX-2000 för läge "Auto Config".

3 Slå på receivern.

- "MusicCAST" visas på översta "PC/MCX"-menyskärmen.
- Om klient-ID för denna enhet visas på bildskärmsmenyn på din Yamaha MCX-2000 (visas som "CL-XXXXX"), är den automatiska konfigurationen färdig.

Anmärkning

- Den senare delen av klient-ID för receivern är samma som de sista 5 siffrorna på MAC-adressen för enheten.
- För att rensa den registrerade klient-ID:n för receivern, använd "Manual Config"-läget på din Yamaha MCX-2000 (se bruksanvisning för MCX-2000) och sätt sedan receiverns "ADVANCED SETUP" på "NETWORK" (sida 111).
- Klientkontrollfunktioner för MusicCAST via denna enhet andra än "View Play Info", "Receive PCM Stream" och "Edit Client title" är inte tillgängliga. Undvik att använda dessa funktioner då de kommer att stoppa uppspelningen på denna enhet.

Användning av Internet Radio

Använd denna funktion för att lyssna på Internetradiostationer. Receivern använder sig av databastjänsten vTuner för Internetradiostationer, vilken är speciellt anpassad för receiveern och erbjuder en databas med över 2 000 radiostationer. Vidare kan du spara dina favoritstationer med bokmärken.

Anmärkningar

- Denna service kan avbrytas utan förvarning.
- Vissa Internetradiostationer kan inte tas emot.
- Anslut receiveern till ett nätverk för att lyssna på Internetradio (sida 23).
- En smalbands-Internetanslutning (dvs. 56K modem, ISDN) kommer inte att erbjuda tillfredsställande resultat och bredbandsanslutning är varmt rekommenderat (dvs. kabelmodem, xDSL modem, etc.). För detaljerad information rådgör med din Internetleverantör.



- "Podcast" är en typ av Internetradiotjänst och det finns ett flertal Podcasttjänster tillgängliga på Internet. Podcast är inte en fortlöpande tjänst. Det innebär att enheten slutar uppspelningen när ett avsnitt av Podcasten slutar.
- En del säkerhetsanordningar (tex en brandvägg) kan blockera receiveerns tillgång till Internetradiostationer. I dessa fall bör säkerhetsinställningarna konfigureras på lämpligt sätt.

■ Lagring av önskade Internetradiostationer med bokmärken

Använd denna funktion för att snabbt kunna välja önskade Internetradiostationer.

Ställ lägesväljaren på **⑩ SOURCE** och håll intryckt **⑧ TITLE** när den valda Internetradiostationstjänsten sänds.

Den lagrade Internetradiostationen läggs till på listan "Bookmarks" (sida 58).



- För att ta bort den lagrade stationen från listan, välj stationen i "Bookmarks" och håll intryckt **⑧ TITLE**.
- Det är också möjligt att registrera önskade internetradiostationer i receiveern genom att ta fram följande webbplats med hjälp av webbläsaren på en ansluten dator. För att kunna använda denna funktion måste man använda receiveerns MAC-adress som ID-nummer och en e-postadress för att skapa ett personligt konto. Använd "Information" på menyn "Network" för att ta fram receiveerns MAC-adress (sida 84). Vi hänvisar till hjälpinformationen på webbplatsen angående detaljer.
URL: <http://yradio.vtuner.com/>

Ställ manövreringslägesväljaren på fjärrkontrollen i läget **⑩ SOURCE** och tryck sedan på **③ USB/NET**, innan följande manövrering påbörjas.

Användning av genvägsknappar

Använd denna funktion för att få direkt tillgång till önskad musikkälla (WAV-, MP3- eller WMA-fil på en ansluten PC-dator, MCX-2000 eller USB-lagringsenhet och Internetradiostationer). Upp till 8 poster på varje sub-ingångskälla kan förinställas.

■ Tilldelning av poster åt sifferknapparna (1-8) (⑫)

1 Välj en önskad musikkälla att tilldelas en sifferknapp (1-8) (⑫), och starta sedan uppspelning av innehållet.

2 Tryck på **⑩ MEMORY**.

PRESET-indikatorn lyser på frontpanelen och receiveern väljer automatiskt ett tomt förvalsnummer.

Tänds

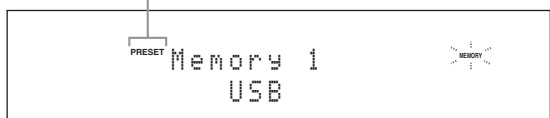

- För att automatiskt spara vald station under ett tomt förvalsnummer, håll intryckt **⑩ MEMORY** i mer än 2 sekunder istället för steg 2. I detta fall är resterande steg ej nödvändiga.
- För att avbryta förinställningen, tryck in **⑩ MEMORY** på nytt.
- Om åtgärderna i någon av följande punkter inte utförs inom 30 sekunder, så kopplas läget för förvalslagring ur automatiskt. Börja i så fall om från och med punkt 2.

3 tryck på den sifferknapp (1-8) (⑫) som önskas att tilldelas.

Förvalsnummer

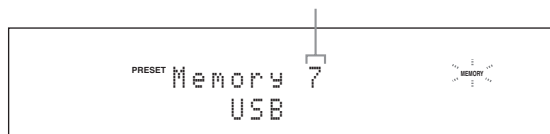

Om en redan använd förinställningsnummer är vald ("**") visas vid sidan av förinställningsnumret), ersätts nuvarande förinställningsnummer.

4 Tryck på **⑥ ENTER** (eller **⑨ ENTER**).

Förvalsinnehållet väljs och PRESET-indikatorn slocknar.

■ Välj önskad post med hjälp av sifferknapparna (1-8) (12)

Tryck på den sifferknapp (1-8) (12) som önskad post har tilldelats för att välja den aktuella posten som ingångskälla.

Receivern börjar återge materialet på den källa som tilldelats den valda sifferknappen.

Anmärkningar

- “Empty Memory!” visas på frontpanelens display och som ett kort meddelande om en sifferknapp (1-8) (12) trycks och inte har någon post tilldelad.
- Receivern återkallar inte korrekt post som tilldelats vald sifferknapp (1-8) (12), om:
 - ansluten USB-enhet är felaktig.
 - den dator eller MCX-2000 som vald post finns lagrad i slås av eller kopplas loss från nätverket.
 - den valda Internetradiostationen är tillfälligt otillgänglig eller ur funktion.
 - den valda postens katalog har ändrats.



Receivern lagrar de förinställda posternas relativa lägen i en katalog eller på en spellista och återkallar inte korrekt post när en sifferknapp trycks (1-8) (12), om musikfiler läggs till på eller tas bort från samma katalog eller spellista som de förinställda posterna. Förinställ i sådana fall den önskade posten till sifferknapparna (1-8) (12) på nytt.

Vi rekommenderar följande tillvägagångssätt:

USB-lagringsenheter

Skapa åtta kataloger som innehåller önskade poster i en katalog vid sidan om den katalog som innehåller alla musikfiler och förinställ sedan den översta posten i varje katalog till sifferknapparna (1-8) (12). Byt ut posterna i katalogen mot de önskade posterna utan att radera katalogen, när posterna som har förinställts till sifferknapparna (1-8) (12) ändras.

Datorserver/MCX-2000

Skapa åtta spellistor som innehåller önskade poster och förinställ sedan den översta posten på varje spellista till sifferknapparna (1-8) (12). Byt ut de registrerade posterna på spellistan mot de önskade posterna utan att radera spellistan, när posterna som har förinställts till sifferknapparna (1-8) (12) ändras.

Avancerade ljudkonfigureringar

Val av dekodrar

■ Val av dekodrar för 2-kanaliga källor (läge för surroundavkodning)

Använd denna funktion för att återge källljud med valda dekodrar. Ljudet från 2-kanaliga källor kan återges flerkanaligt.

Set the operation mode selector to **ⓂAMP and then press **ⓂSUR. DECODE** repeatedly on the remote control to select the surround decode mode.**

Det går att välja önskade surrounddekoderlägen enligt typen av källa som spelas upp och egna preferenser.



Dekoderparameterinställningarna kan ändras på "Stereo/Surround" (sida 69).

■ Beskrivning av dekodrar

Namn på dekodrar
(Dekodertyp)

PLIIX Music PLII Music
Dolby Pro Logic IIX-behandling (eller Dolby Pro Logic II-behandling) för musikkällor. Pro Logic IIX-dekodern är inte tillgänglig medan "Surround Back" är inställd på "None" (sida 76).

Beskrivning av dekodrar

PRO LOGIC
Dolby Pro Logic-behandling för vilken källa som helst.

PLIIX Movie PLII Movie
Dolby Pro Logic IIX-behandling (eller Dolby Pro Logic II-behandling) för filmkällor. Pro Logic IIX-dekodern är inte tillgänglig medan "Surround Back" är inställt på "None" (sida 76) eller hörlurar används.

PLIIX Music PLII Music
Dolby Pro Logic IIX-behandling (eller Dolby Pro Logic II-behandling) för musikkällor. Pro Logic IIX-dekodern är inte tillgänglig medan "Surround Back" är inställt på "None" (sida 76) eller hörlurar används.

PLIIX Game PLII Game
Dolby Pro Logic IIX-behandling (eller Dolby Pro Logic II-behandling) för spelkällor. Pro Logic IIX-dekodern är inte tillgänglig medan "Surround Back" är inställd på "None" (sida 76).

Neo:6 Cinema
DTS-behandling för filmkällor.

Neo:6 Music
DTS-behandling för musikkällor.



Vid val av surroundavkodningsläget för digitala flerkanaliskällor väljer receivern automatiskt motsvarande dekodrar för varje källa.

■ Val av dekodrar för användning med MOVIE-ljudfältsprogram

En av följande dekodertyper kan väljas med MOVIE-ljudfältsprogrammet (förutom "Mono Movie"). För detaljerad information om MOVIE-ljudfältsprogram, se "För filmkällor" (sida 44). För att se hur man väljer dekodertypen i detalj, "Beskrivningar av ljudfältsparemetrar" (sida 70).

Alternativ: PLIIX Movie (PLII Movie), Neo:6 Cinema

■ Val av dekodrar för flerkanaliga källor

Använd denna funktion för att efter anslutning av bakre surroundhögtalare välja 6.1/7.1-kanalig ljudåtergivning från flerkanaliga källor med hjälp av Dolby Pro Logic IIx-, Dolby Digital EX- eller DTS-ES-dekoder.

Ställ manövreringslägesväljaren på **BI-AMP och tryck sedan upprepade gånger in **EXTD SUR.** på fjärrkontrollen för att växla mellan 5.1- och 6.1/7.1-kanalig ljudåtergivning.**

Alternativ	Funktioner
AUTO	Den bästa dekodern för återgivning av signaler i 6.1/7.1-kanalsljud aktiveras när receiveern identifierar en signalflagga som matas in.
Dekodrar (PLIIx Movie, PLIIx Music, EX/ES)	Använd denna funktion för att aktivera önskad dekodern för ljudåtergivning av flerkanalskällor manuellt.
OFF	Inga dekodrar används för att skapa 6.1/7.1-kanaligt ljud.



Använd denna funktion för att aktivera önskad dekodern manuellt, när receiveern inte lyckas identifiera en signalflagga kodad i ett källmaterial korrekt.

Anmärkningar

- Tillgängliga dekodrar varierar beroende på högtalarinställningar och ingångskällor.
- 6.1/7.1-kanalsåtergivning är inte möjlig i följande fall:
 - när "Surround" (sida 76) eller "Surround Back" (sida 76) är inställt på "None".
 - när en komponent ansluten till MULTI CH INPUT-ingångarna spelas upp.
 - när källan som spelas upp inte innehåller signaler för vänster och höger surroundkanal.
 - när en Dolby Digital KARAOKE-källa spelas upp.
 - när läget för stereoåtergivning, 7ch Enhancer (sida 45) eller PURE DIRECT (sida 47) är inkopplat på receiveern.
 - när "BI-AMP" är inställt på "ON" (sida 111).
- Om "EXTD Surround" står på "Auto" (sida 88) när receiveern slås av, ställer dekodern automatiskt om till "AUTO".

Bildskärmsmenyer med grafiskt användargränssnitt (GUI-menyer)

■ GUI-menyträd

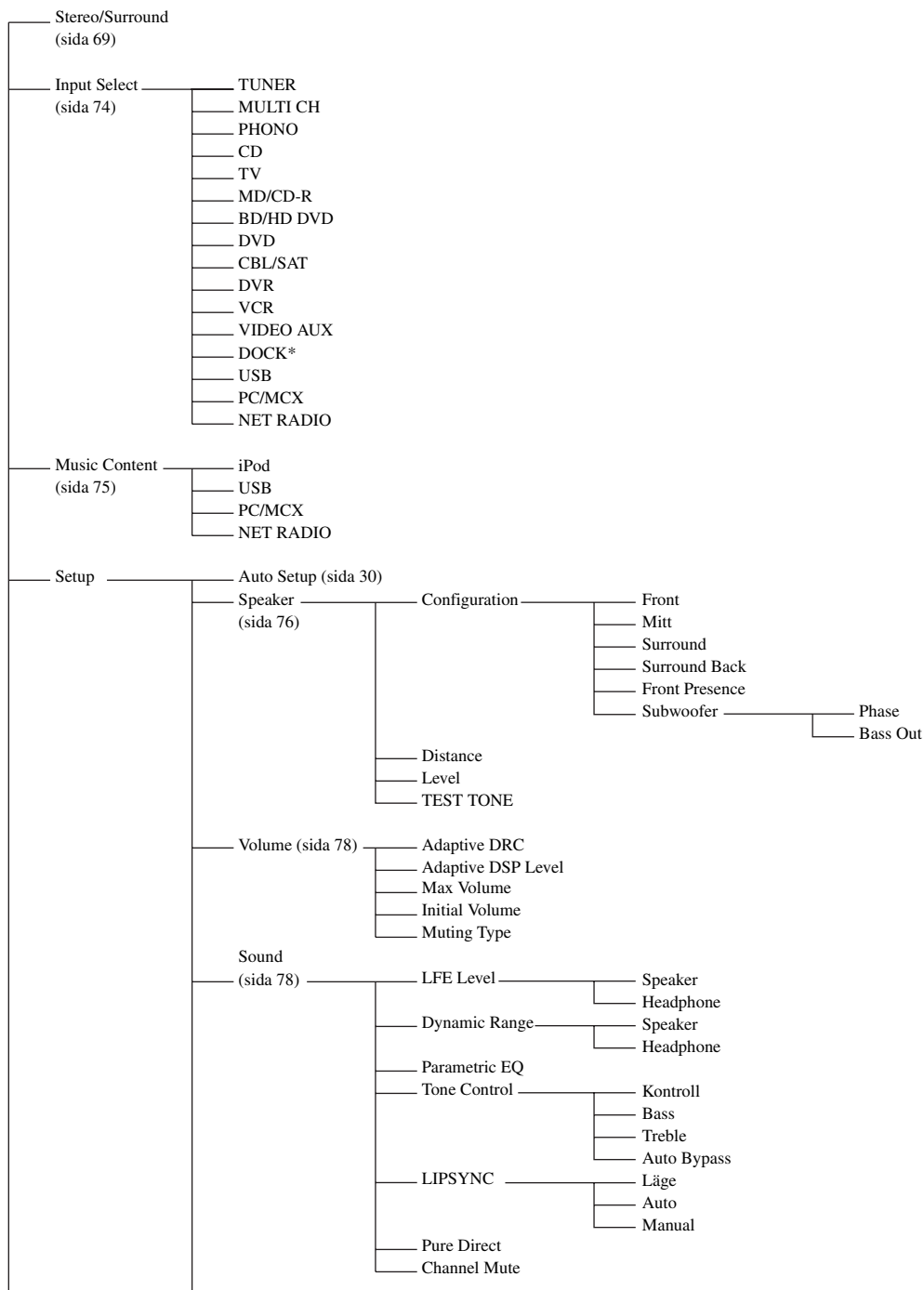

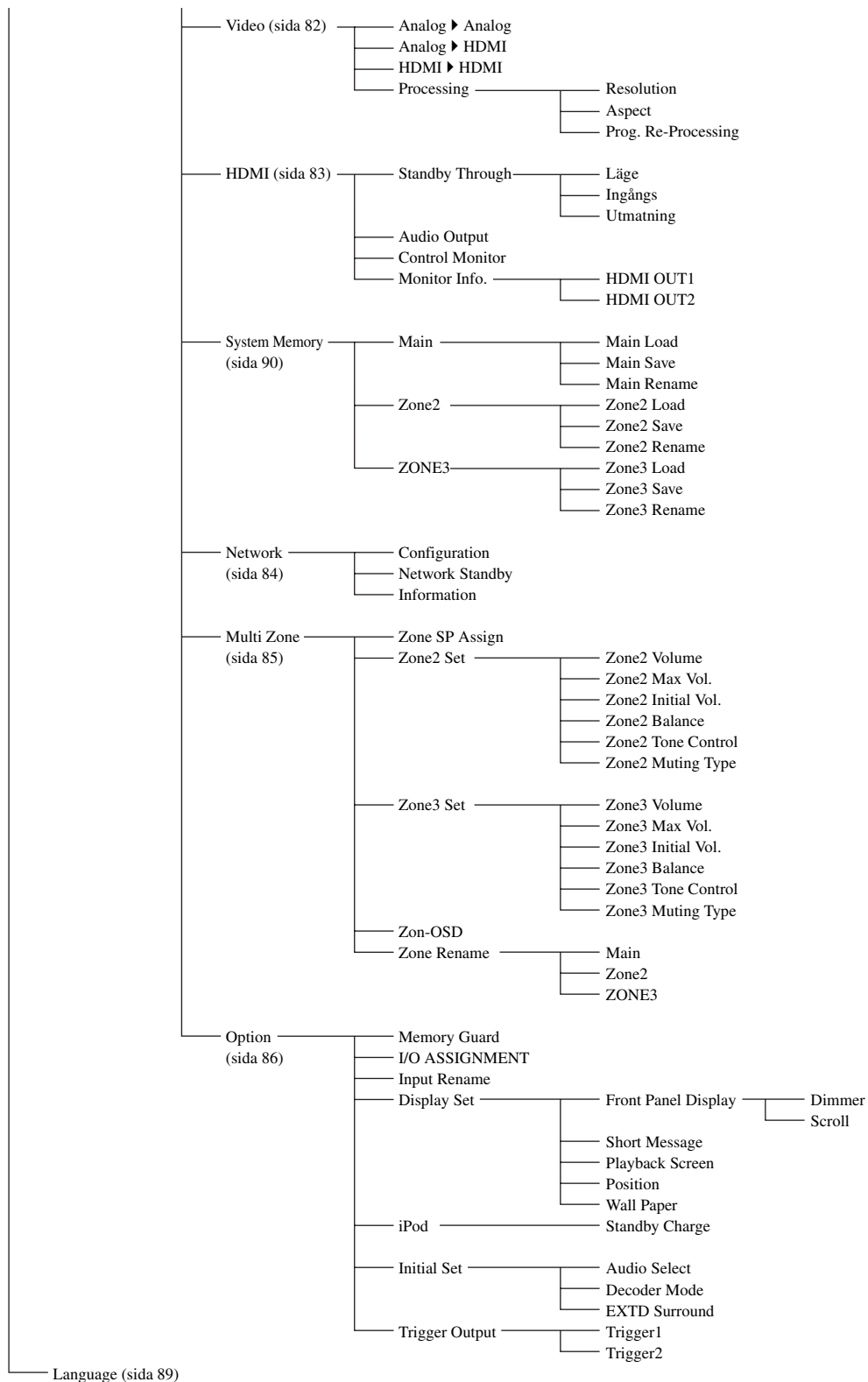

Anmärkning

* “iPod” visas om en iPod-spelare är stationerad i Yamaha:s universella iPod-dockningsstation ansluten till kopplingen DOCK.
 “Bluetooth” visas om en Yamaha Bluetooth-mottagare är ansluten till kopplingen DOCK.

GUI-menyöversikt

Receiveren inkluderar en sofistikerat grafiskt användargränssnittmeny (GUI-meny) vilket underlättar manövrering av dess förstärkarfunktioner. Med hjälp av GUI-menyerna är det möjligt att få fram information om signaler som matas in och receivers aktuella tillstånd.



- För hela menystrukturen, se "GUI-menyträd" (sida 65).
- För detaljer angående GUI-menyens grundläggande manövrering, se "Manövrering av GUI-meny" (sida 68).

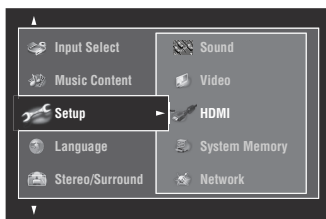

■ Stereo/Surround (meny för stereo/surroundljud)

Använd denna funktion för att välja ljudfältprogram och anpassa inställningar för programparametrar (sida 69).

■ Input Select (meny för ingångsval)

Använd denna funktion för att välja ingångskälla och anpassa parametrarna för varje ingångskälla (sida 74).

■ Music Content (meny för musikinhåll)

använd denna funktion för att bläddra igenom musikinhållet lagrat iPod-spelaren, USB-enheten, datorn/MusicCAST och Internetradio (sida 75).

■ Setup (inställningsmeny)

Använd denna funktion för att ställa in högtalar- och systemparametrar manuellt.

Auto Setup (meny för automatisk inställning)

Använd denna funktion för att köra den automatiska inställningen och specificera vilka högtalarparametrar som ska justeras (sida 30).

Speaker (högtalarmeny)

För mer information, se sida 76.

Volume (volymmeny)

För mer information, se sida 78.

Sound (meny för ljudsignaler)

För mer information, se sida 78.

Video (meny för videosignaler)

För mer information, se sida 82.

HDMI (HDMI-meny)

För mer information, se sida 83.

System Memory (meny för systemminne)

För mer information, se sida 90.

Network (nätverksmeny)

För mer information, se sida 84.

Multi Zone (flerzonsmeny)

För mer information, se sida 85.

Option (Alternativmeny)

För mer information, se sida 86.

■ Language (meny för visningsspråk)

Använd denna funktion för att välja önskat visningsspråk på receivers frontpaneldisplay eller GUI-meny (sida 89).

Manövrering av GUI-meny

Receiveren inkluderar en sofistikerat grafiskt användargränssnittmeny (GUI-meny) vilket underlättar manövrering av dess förstärkarfunktioner. Med hjälp av GUI-menyer är det möjligt att få fram information om signaler som matas in och receivers aktuella tillstånd. GUI-menyen kan också användas för att utföra olika inställningar på receivern.

■ Poster på GUI-meny

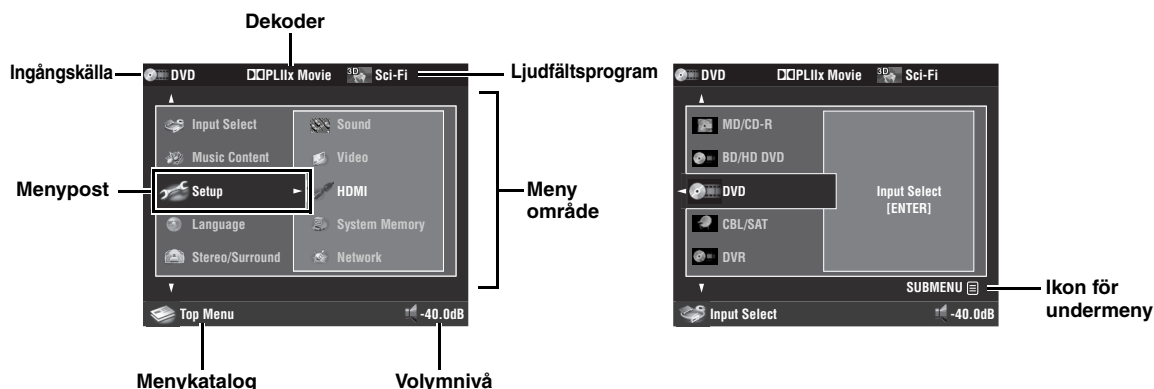

■ Manövrering med fjärrkontrollen



Ställ manövreringslägesväljaren på **16 AMP** när GUI-menyerna manövreras med hjälp av fjärrkontrollen.

Knapp	Funktion
9 Δ / ▽	Väljer posten på nuvarande menynivå.
9 ▷	Väljer för tillfället vald menypost och går vidare till nästa menynivå.
9 ◁	Återvänder till föregående menynivå.
9 ENTER	Väljer för tillfället vald menypost och går vidare till nästa menynivå.
10 SUBMENU	Slår på eller av undermenyn. (Ikon för undermeny visas om det finns en meny under den för tillfället valda meny.)
19 MENU	Slår på/av GUI-menyerna. Håll intryckt 19 MENU för att visa GUI-huvudmenyn (Top Menu).

Anmärkning

Genom att enkelt trycka på **19** MENU visas den katalog som visades när GUI-menyerna slogs av. Håll intryckt **19** MENU för att visa GUI-huvudmenyn (Top Menu).

■ Manövrering av frontpanelkontroller

Kontroll	Funktion
16 MENU	Slår på eller av GUI-menyerna.
16 ▷	Väljer för tillfället vald menypost och går vidare till nästa menynivå.
16 ◁	Återvänder till föregående menynivå.
16 ENTER	Väljer för tillfället vald menypost och går vidare till nästa menynivå.
16 PROGRAM	Väljer posten på nuvarande menynivå.

Stereo/Surround

De ursprungliga fabriksinställningarna återger ljud av god kvalitet. Trots att de ursprungliga fabriksinställningarna inte behöver ändras, så kan vissa parameter ställas in för en förbättrad anpassning till ingångskällan eller lyssningsplatsen.



För att justera programparameterinställningen, tryck på **ⓂSUBMENU** för att slå på undermenyn efter att önskat program valts.

■ Grundläggande uppbyggnad av ljudfältprogram

Varje ljudfältprogram har några parametrar som definierar programmets särdrag. Justera först "DSP Level" och/eller "Dialogue Lift" och försök sedan med andra parametrar, när ett valt ljudfältprogram ska anpassas.

Inställning av ljudfältprogrammets effektljudnivå (DSP Level)

Ljudfältprogram lägger till effektljud (DSP-effektljud) till det ursprungliga källljudet för att skapa ljudfält i lyssningsrummet. Använd parametern "DSP Level" till att justera nivån på effektljudet.

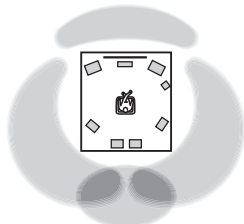

DSP-effektljudnivån är låg

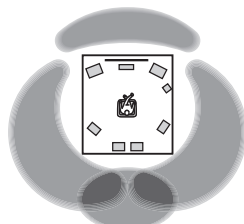

DSP-effektljudnivån är hög

Ställ in "DSP Level" enligt följande:

Höj värdet på "DSP Level", om

- det valda ljudfältprogrammets effektljud är för svagt.
- ingen skillnad mellan ljudfältprogrammen kan upptäckas.

Sänk värdet på "DSP Level", om

- ljudet är oklart.
- den extra ljudeffekten upplevs överflödigt.

Justerbart område: mellan -6 dB och +3 dB

Inställning av vertikal dialogposition (Dialogue Lift)

Använd denna funktion för att justera den vertikala positionen på dialogen i filmer. Idealisk dialogposition är mitt på videomonitors skärm.

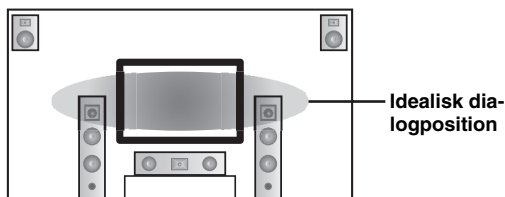

Om dialogerna hörs i höjd med nedre kanten på videomonitors skärm, så höj värdet på "Dialogue Lift".

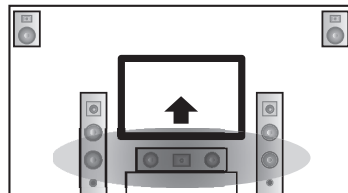

Flytta upp till den idealiska dialogpositionen

Alternativ: 0, 1, 2, 3, 4, 5

"0" (ursprunglig inställning) anger den lägsta positionen och "5" den högsta positionen.

Anmärkningar

- "Dialogue Lift" är tillgängligt medan "Front Presence" är inställt på "Yes" (sida 76) och inga hörlurar är anslutna.
- Dialogpositionen kan inte sänkas till en lägre position än den ursprungligt inställda.

■ Beskrivningar av ljudfältsparameter

Det är möjligt att ändra värdena för vissa digitala ljudfältsparametrar så att ljudfälten omskapas på önskvärt sätt i lyssningsrummet. Inte alla av följande parametrar återfinns i vart och ett av programmen.

Ljudfältsparameter	Egenskaper
Decode Type	Avkodartyp. Välj dekodern som använts med valt ljudfältprogram. Dekoderns parametrar för "Surround Decoder" varierar beroende på dekodertyp. För mer information, se sida 73.
Init. Delay Sur. Init. Delay SB. Init. Delay	<p>Ursprunglig fördröjning. Ursprunglig fördröjning i ljudfält för närvarokänsla, surroundljud och bakre surroundljud. Den upplevda storleken på ljudfältet ändras genom inställning av fördröjningen mellan det direkta ljudet och den första reflektion som hörs i lyssningsplatsen. Ju lägre värde, desto mindre upplevs ljudfältet för lyssnaren.</p> <p>☞</p> <p>Vid ändring av parametrarna för inledande fördröjning rekommenderas att motsvarande parametrar för rumsstorlek också ändras därefter.</p> <p>Justerbart område: 1 till 99 ms (Init. Delay) 1 till 49 ms (Sur. Init. Delay och SB Init. Delay)</p>

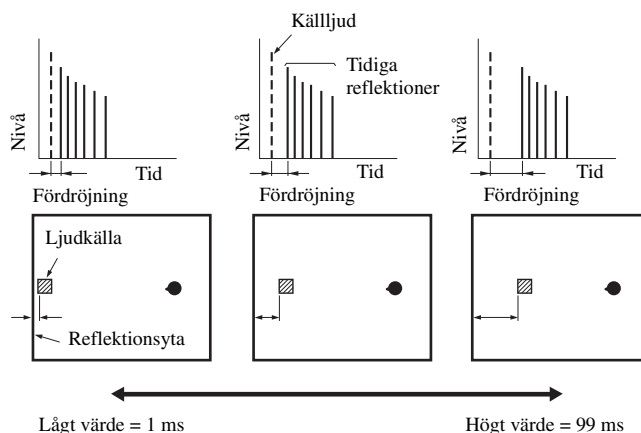

Room Size **Sur. Room Size** **SB. Room Size**

Rumsstorlek. Rumsstorlek för närvarokänsla, surround och bakre surround. Ändring av den upplevda storleken på ljudfältet. Ju högre värde, desto större blir surroundljudfältet. När ljudet upprepade gånger reflekteras runt i ett rum, tar det längre tid mellan det först reflekterade ljudet och de efterföljande reflektionerna ju större rummet är. Genom att kontrollera tiden mellan de reflekterade ljudet kan du ändra den upplevda storleken på den virtuella lokalen. Genom att ändra denna parameter från ett till två, fördubblas den upplevda längden på rummet.

☞

Vid ändring av parametrarna för rumsstorlek rekommenderas att motsvarande parametrar för inledande fördröjning också ändras därefter.

Justerbart område: 0,1 till 2,0

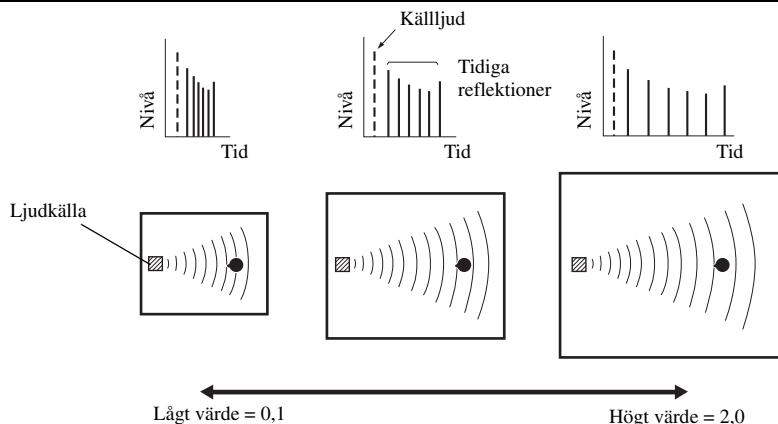

Ljudfältparameter

Egenskaper

Liveness

Sur. Liveness

SB. Liveness

Livlighet. Livlighetsgrad för surround och bakre surround. Reflektionsgraden hos de virtuella väggarna i musikhallen ändras genom inställning av hur pass snabbt de tidiga reflektionerna dör ut. De tidiga reflektionerna från en ljudkälla dör ut mycket snabbare i ett rum med akustiskt absorberande väggytor än i ett rum som har ytor med god reflektion. Ett rum som har akustiskt absorberande ytor kallas för ett "dött" rum, medan ett rum som har ytor med god reflektion kallas för ett "levande" rum. Denna parameter ger möjlighet att bestämma hur pass snabbt de tidiga reflektionerna ska dö ut och därmed hur pass "levande" rummet ska vara.

Justerbart område: 0 till 10

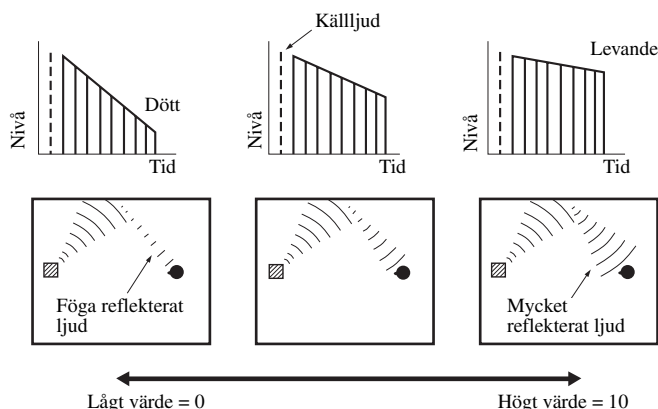

Rev. Time

Efterklangens tid. Inställning av den tid det tar för den täta, efterföljande efterklangen att försvagas med 60 dB vid 1 kHz. Detta ändrar den upplevda storleken hos den akustiska miljön över ett mycket brett område. Ställ in en längre efterklangstid för att erhålla ett mer bestående efterklangsljud och en kortare tid för att erhålla ett mer artikulerat ljud.

Justerbart område: 1,0 till 5,0 s

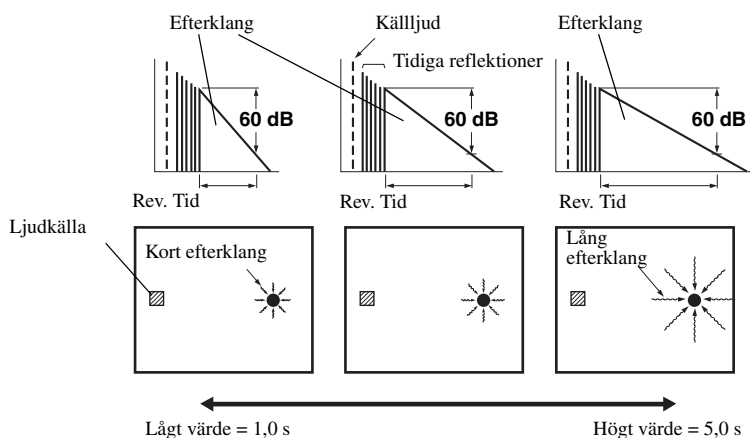

Ljudfältsparemeter	Egenskaper
Rev. Delay	Efterklangens fördröjning. Inställning av tidsskillnaden mellan början av det direkta ljudet och början av efterklangen. Ju högre värde, desto senare börjar efterklangen. En senare efterklang skapar känslan av att befinna sig i ett rum med större akustik.
	Justerbart område: 0 till 250 ms

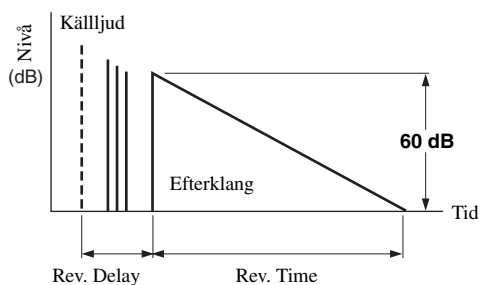

Rev. Level	Efterklangens nivå. Inställning av volymen på efterklangen. Ju högre värde, desto kraftigare blir efterklangen.
	Justerbart område: 0 till 100%

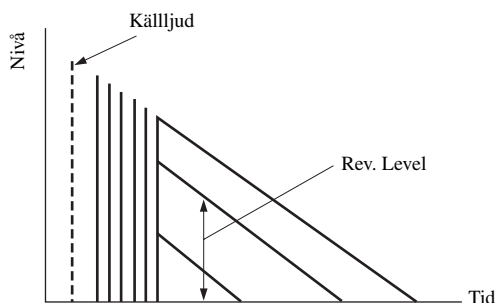

■ Beskrivning av parametrar för stereoprogram

Ljudfältsparemeter	Egenskaper
Direct (gäller endast "2ch Stereo")	2-kanalig stereo direct. Ljudsignalerna kopplas förbi receivers dekodrar och DSP-processorer, så att ett rent hi-fi-stereoljud kan återges vid uppspelning av en 2-kanalig analog källa. Alternativ: Auto , Off
	<ul style="list-style-type: none"> • Välj "Auto", om dekodrarna, DSP-processorerna och kretsarna för tonklangsreglering ska kopplas förbi endast då "BASS" och "TREBLE" är inställda på "BYPASS" (sida 47). • Välj "Off", om dekodrarna, DSP-processorerna och kretsarna för tonklangsreglering inte ska kopplas förbi då "BASS" och "TREBLE" är inställda på "BYPASS". • Om flerkanalssignaler matas in, så nermixas signalerna till 2 kanaler och matas ut via vänster och höger framhögtalare. • I följande fall omdirigeras lågfrekventa signaler i vänster och höger framkanaler till subwoofern: <ul style="list-style-type: none"> – "Bass Out" är inställt på "Front + SWFR" (sida 77). – "Front" är inställt på "Small" (sida 76) och "Bass Out" är inställt på "SWFR" (sida 77).
Center Level Surround L Level Surround R Level Sur.Back L Level Sur.Back R Level F.PRNS L Level F.PRNS R Level (gäller endast "7ch Stereo")	7-kanalig stereo för mitt-, vänster surround-, höger surround-, bakre surround-, vänster närvaro- och höger närvaronivåer. Volymnivån för varje kanal i 7-kanaligt stereoläge justeras. Tillgängliga parametrar varierar beroende på högtalarinställningarna. Justerbart område: 0 till 100%

■ Beskrivning av parametrar för läget Compressed Music Enhancer

Läget Compressed Music Enhancer	Egenskaper
Level (gäller endast "Straight Enhancer" och "7ch Enhancer")	Effektnivå för rak förstärkning eller 7-kanalig förstärkning. Välj "High" eller "Low" för att ändra effekten för höga frekvenser. Alternativ: High , Low

■ Beskrivning av dekoederparametrar

Dekoederparameter	Egenskaper
Panorama (gäller endast "PLIIX Music" och "PLII Music")	Pro Logic IIX Music- och Pro Logic II Music-panorama. Stereosignaler matas ut till både surroundhögtalarna och framhögtalarna för att skapa en omslutande effekt. Alternativ: Off , On
Center Width (gäller endast "PLIIX Music" och "PLII Music")	Pro Logic IIX Music- och Pro Logic II Music-mittbredd. Mittkanalljudet förskjuts helt och hållet mot mitthögtalaren eller ut mot vänster och höger framhögtalare. Ett högre värde förskjuter mittkanalljudet mot vänster och höger framhögtalare. Justerbart område: 0 (mittkanalens ljud återges endast via mitthögtalaren) till 7 (mittkanalens ljud återges endast via vänster och höger framhögtalare) Ursprunglig inställning: 3
Dimension (gäller endast "PLIIX Music" och "PLII Music")	Pro Logic IIX Music- och Pro Logic II Music-dimension. Justerar ljudfältet mot antingen främre eller bakre delen av rummet. Justerbart område: -3 (mot bakre delen) till +3 (mot främre delen) Ursprunglig inställning: STD (standard)
Center Image (gäller endast "Neo:6 Music")	DTS Neo:6 Music-mittbild. Vänster och höger framkanalljud justeras i förhållande till mittkanalen för att göra mittkanalen mer eller mindre dominant efter behov. Justerbart område: 0,0 (mittkanalens ljud återges endast via vänster och höger framhögtalare) till 1,0 (mittkanalens ljud återges endast via mitthögtalaren) Ursprunglig inställning: 0,3

■ Initialize (Återställning av parametrar)

Använd denna funktion för att återställa parametern i valt ljudfältsprogram.

Alternativ: **No**, Yes

- Välj "Yes" och tryck sedan på **ENTER** för att återställa programparametrarna till ursprungliga fabriksinställningar.
- Välj "No" (eller tryck på **ENTER**) för att avbryta återställningen av programparametrar.



Använd "DSP PARAM" under "INITIALIZE" på menyn "Advanced setup" för att återställa parametrarna för alla ljudfältsprogram (sida 111).

Input Select

Använd denna funktion för att justera parametrar för varje ingångskälla.



För att justera inställningen för ingångskällan, tryck på **ⓂSUBMENU** för att slå på undermenyn efter att önskat program valts.

Ingångskälla	Parametrar
iPod USB PC/MCX NET RADIO TUNER	Volume Trim
MULTI CH	Volume Trim Multi CH Assign BGV
PHONO CD TV MD/CD-R BD/HD DVD DVD CBL/SAT DVR VCR VIDEO AUX	Audio Select Decoder Mode Volume Trim
Bluetooth	Volume Trim Pairing Connect

■ Audio Select (ljudingångsval)

Använd denna funktion för att välja vilken typ av ingång som ska användas.

Alternativ	Funktioner
Auto	Väljer automatiskt insignaler i följande ordning: (1) HDMI (2) Digitala signaler (3) Analoga signaler
HDMI	Endast HDMI-signalerna väljs. Om inga HDMI-signalerna matas in, matas inget ljud ut.
Coax/Opt	Väljer automatiskt insignaler i följande ordning: (1) Digitala signaler som matas in via COAXIAL-ingången. (2) Digitala signaler som matas in via OPTICAL-ingången. Om inga signaler matas in, matas inget ljud ut.
Analog	Väljer endast analoga signaler. Om inga analoga signaler matas in, matas inget ljud ut.



- Önskat ljudingångsval kan också väljas genom att trycka på **ⓂAUDIO SELECT** (eller **ⓂAUDIO SEL**) (sida 37).
- Med hjälp av "Audio Select" på "Initial Set" (sida 88) är det möjligt att ställa in ett ljudingångsval som grundinställning.

Anmärkning

Denna funktion är inte tillgänglig om ingen digital ingång har tilldelats vald ingångskälla i "I/O Assignment" (sida 86). "HDMI" kan väljas enbart när en HDMI-ingång tilldelats.

■ Decoder Mode (dekoderläge)

Använd denna funktion för att ändra dekodekläge.

Alternativ	Funktioner
Auto	Typen av inmatade digitala ljudsignaler identifieras och lämplig dekode väljs automatiskt.
DTS	DTS-dekodern kopplas in vid inmatning av digitala ljudsignaler.

Anmärkning

"Decoder Mode" kan väljas enbart när digitala ljudingångarna (HDMI, OPTICAL och/eller COAXIAL) har tilldelats vald ingångskälla.

■ Volume Trim (volymtrimning)

Använd denna funktion för att justera inmatningssignalnivån från varje ingångskälla. Med hjälp av denna funktion är det möjligt att skapa en balanserad ljudnivå från olika ingångskällor för att undvika plötslig volymändring vid byte av ingångskälla.

Justerbart område: mellan -6,0 dB och +6,0 dB

Ursprunglig inställning: 0,0 dB



Denna parameter påverkar även signaler som matas ut via ZONE OUT-utgångarna.

■ Multi CH Assign (flerkanalstilldelning)

Använd denna funktion för att ange riktningen för signaler som matas in i mitt-, subwoofer- och surroundkanalerna när en källkomponent är ansluten till ingångarna MULTI CH INPUT.

Input Channels (ingångskanaler)

Använd denna inställning för att välja antalet kanaler som matas in från en extern dekode (sida 22).

Alternativ	Beskrivning
6ch	Välj "6ch" för en ansluten komponent som matar ut separata 6-kanaliga ljudsignaler.
8ch	Välj "8ch" för en ansluten komponent som matar ut separata 8-kanaliga ljudsignaler. Ställ även in "Front Input" (se nedan) på de analoga ingångar via vilka signaler för vänster och höger framkanaler matas in från den anslutna komponenten.

Anmärkning

Beroende på inställningen av zonjusteringen, återges inget ljud via de bakre surroundhögtalarna även om "Input Channels" står på "8ch". Välj i så fall "6ch" och ställ utmatningsinställningen på den externa komponenten till 6 kanaler.

Front Input (framkanalsingångar)

Om "8ch" väljs i "Input Channels" är det möjligt att välja de analoga ingångar där det matas in signaler för vänster och höger framkanaler från en extern dekoder.

Alternativ: CD, TV, MD/CD-R, BD/HD DVD, **DVD**, CBL/SAT, DVR, VCR, VIDEO AUX

Anmärkning

Om du bytt namn på en ingångskälla i "Input Rename" (sida 86), kommer namnet på ingångskällan att visas bland parametrarnas val.

■ BGV (bakgrundsvideo)

Använd denna funktion för att välja videokällan som spelas upp i bakgrunden till källljud som matas in via ingångarna MULTI CH INPUT.

Alternativ	Funktioner
BD/HD DVD, DVD, CBL/SAT, DVR, VCR, VIDEO AUX	Motsvarande ingångskälla väljs som källa för bakgrundsvideo.
Off	Ingen videokälla spelas upp för återgivning i bakgrunden.

Anmärkning

Om du bytt namn på en ingångskälla i "Input Rename" (sida 86), kommer namnet på ingångskällan att visas bland parametrarnas val.

■ Pairing (Bluetooth-parning)

Använd denna funktion för att sätta igång parning av ansluten Yamaha Bluetooth-mottagare (tex YBA-10, som säljs separat) med en Bluetooth-komponent. För detaljer om parning, hänvisar vi till "Parning av Bluetooth™-mottagare och Bluetooth-komponenten" (sida 54).

Av säkerhetsskäl tidsbegränsas parningsmanövern till 8 minuter. Vi rekommenderar att alla anvisningarna läses och förstås helt innan inställningen påbörjas.

1 Tryck på **Ⓢ** **ENTER** för att starta parning.

Ansluten Bluetooth-mottagare börjar att söka Bluetooth-komponenter.

2 Kontrollera att Bluetooth-komponenten upptäcker Bluetooth-mottagaren.

Angående detaljer, se Bluetooth-komponentens bruksanvisning.

3 Välj Bluetooth-mottagaren i Bluetooth-enhetslistan och mata sedan in passerkoden "0000" på Bluetooth-komponenten.

"Completed" visas när receiveern har fullgjort parningen korrekt.

4 Tryck på **Ⓢ** **<** för att gå tillbaka till föregående menynivå.

Anmärkning

"Not found" visas om ansluten Bluetooth-mottagare inte kan hitta någon Bluetooth-komponent.

■ Connect (Bluetooth-anslutning)

Använd denna funktion för att upprätta en anslutning mellan den anslutna Yamaha Bluetooth-mottagaren (tex YBA-10, som säljs separat) och en Bluetooth-komponent.

Anmärkning

Parning behöver utföras när en Bluetooth-komponent används för första gången tillsammans med Bluetooth-mottagare ansluten till receiveern eller om parningsinformationen har raderats.

Tryck på **Ⓢ** **ENTER** för att upprätta anslutningen.

Ansluten Bluetooth-mottagare börjar att söka Bluetooth-komponenter. "BT Connected" visas när anslutningen har upprättats korrekt.

Anmärkning

"Not found" visas om ansluten Bluetooth-mottagare inte kan hitta någon Bluetooth-komponent.



Tryck på **Ⓢ** **ENTER** återigen för att bryta anslutningen.

Music Content

använd denna funktion för att bläddra igenom musikinhållet lagrat iPod-spelaren, USB-enheten, datorn/MusicCAST och Internetradio. Se följande sidor angående detaljer:

- iPod (sida 56)
- USB (sida 58)
- PC/MCX (sida 58)
- NET RADIO (sida 58)

Setup (Speaker)

Använd denna funktion för att manuellt justera grundläggande högtalarinställningar. De flesta "Speaker"-parametrar ställs in automatiskt vid körning av automatisk inställning.



- Ställ "Test Tone" på "On" för att mata ut testton för inställningarna "Configuration", "Distance" och "Level".
- Om volymen och övergångsfrekvensen kan regleras av subwoofern, ställ då in volymen på cirka en halv nivå (eller något lägre) och övergångsfrekvensen på maximal nivå.

■ Configuration (Högtalarkonfigurationer)

Mätvärden för högtalarstorlek

Diametern på en högtalares baselement är

- minst 16 cm: stor
- under 16 cm: liten

Front (framhögtalare)

Alternativ	Beskrivning
Large	Välj denna inställning, när framhögtalarna är stora.
Small	Välj denna inställning, när framhögtalarna är små.

Anmärkning

Medan "Bass Out" är inställt på "Front" (sida 77) är det endast möjligt att välja "Large" för "Front". Om "Front" i förväg har ställts in på något annat värde än "Large", så ändrar receivern automatiskt detta värde till "Large".

Center (mitthögtalare)

Alternativ	Beskrivning
Large	Välj denna inställning, när mitthögtalaren är stor.
Small	Välj denna inställning, när mitthögtalaren är liten.
None	Välj denna inställning, om ingen mitthögtalare används. Mittkanalsignaler styrs till vänster och höger framhögtalare.

Surround (vänster/höger surroundhögtalare)

Alternativ	Beskrivning
Large	Välj denna inställning, när surroundhögtalarna är stora.
Small	Välj denna inställning, när surroundhögtalarna är små.
None	Välj denna inställning, om inga surroundhögtalare används. Läget Virtual CINEMA DSP (sida 45) kopplas in på receivern och "Surround Back" ställs automatiskt in på "None".

Surround Back (vänster/höger bakre surroundhögtalare)

Alternativ	Beskrivning
Large x1	Välj denna inställning, när den ensamma bakre surroundhögtalaren är stor.
Small x1	Välj denna inställning, när den ensamma bakre surroundhögtalaren är liten.
Small x2	Välj denna inställning, när vänster och höger bakre surroundhögtalare är små.
Large x2	Välj denna inställning, när vänster och höger bakre surroundhögtalarna är stora.
None	Välj denna inställning, om inga bakre surroundhögtalare används. Alla bakre surroundkanalsignaler styrs till vänster och höger surroundhögtalare.

Anmärkning

Om endast en bakre surroundhögtalare används, så anslut den till utgången SUR.BACK SINGLE och ställ in "Surround Back L" under "Distance" och "Level".

Cross Over (Övergångsfrekvens)

Använd denna funktion för att välja övergångsfrekvensen för högtalarna inställda på "Small". Alla frekvenser som är lägre än den valda frekvensen skickas till subwoofern eller till högtalare inställda på "Large" i "Configuration". Alternativ: 40Hz, 60Hz, **80Hz**, 90Hz, 100Hz, 110Hz, 120Hz, 160Hz, 200Hz

Front Presence (Framhögtalare för närvarokänsla)

Använd denna funktion för att välja framhögtalare för närvarokänsla anslutna till receivern.

Alternativ	Beskrivning
Yes	Välj denna inställning när framhögtalare för närvarokänsla används.
None	Välj denna inställning, om inga framhögtalare för närvarokänsla används.

Subwoofer (Subwoofer)

Phase (Subwooferfas)

Använd denna funktion för att ändra subwooferfasen, om basljudet är för svagt eller otydligt.

Alternativ	Funktioner
Normal	Subwoofers fas ändras inte.
Reverse	Subwoofers fas kastar om.

Bass Out (basutmatning)

Använd denna funktion för att välja högtalare för återgivning av LFE-ljud (lågfrekvenseffekter) och lågfrekventa signaler.

LFE-signalutmatning

Alternativ	Subwoofer och högtalare		
	Subwoofers	Framhögtalare	Andra högtalare
Front + SWFR	Utmatning	Ingen utmatning	Ingen utmatning
SWFR	Utmatning	Ingen utmatning	Ingen utmatning
Front	Ingen utmatning	Utmatning	Ingen utmatning

Utmatning av lågfrekvenssignaler

Alternativ	Subwoofer och högtalare		
	Subwoofers	Framhögtalare	Andra högtalare
Front + SWFR	*1	*2	*3
SWFR	*4	*3	*3
Front	Ingen utmatning	*1	*3

- *1 Matar ut lågfrekvenssignaler för framkanalerna och andra högtalare inställda på "Small".
- *2 Matar alltid ut lågfrekvenssignaler för framkanalerna.
- *3 Matar ut lågfrekvenssignaler, om högtalarna är inställda på "Large".
- *4 Matar ut lågfrekvenssignaler för högtalare inställda på "Small".

Distance (Högtalaravstånd)

Använd denna funktion för att manuellt ställa in avståndet till varje högtalare samt den fördröjning som ska gälla för respektive kanal. Det lämpliga är om varje högtalare står på samma avstånd från den huvudsakliga lyssningsplatsen. Detta är dock inte möjligt i de flesta hem. En viss tidsfördröjning måste därför tillämpas på ljudet från varje högtalare så att alla ljud når fram till lyssningsplatsen samtidigt.

Unit (enhet)

Väljer enheten för de värden som visas i parametern "Distance".

Ursprunglig inställning: Feet (U.S.A.- och Kanadamodel)
Meter (Andra modeller)

Alternativ	Funktioner
Meter (m)	Högtalaravstånd ställs in i meter.
Feet (ft)	Högtalaravstånd ställs in i fot.

Högtalaravstånd

Justerbart område: 0,30 till 24,00 m (1,0 till 80,0 ft)

Ursprunglig inställning: 3,00 m (10,0 ft)

Inställningssteg: 0,05 m (0,2 ft)

Distance	Justerad högtalare
Front L	Vänster framhögtalare
Front R	Höger framhögtalare
Mitt	Mitthögtalare
Surround L	Vänster surroundhögtalare
Surround R	Höger surroundhögtalare
Surround Back L	Vänster bakre surroundhögtalare
Surround Back R	Höger bakre surroundhögtalare
Front Presence L	Vänster framhögtalare för närvarokänsla
Front Presence R	Höger framhögtalare för närvarokänsla
Subwoofer	Subwoofer

Anmärkning

Tillgängliga högtalarkanalerna varierar beroende på högtalarnas inställningar.

Level (Högtalarnivå)

Använd denna funktion för att manuellt balansera högtalarnivåerna mellan vänster framhögtalare eller vänster surroundhögtalare och varje högtalare som väljs i "Configuration" (sida 76).

Justerbart område: mellan -10,0 dB och +10,0 dB

Ursprunglig inställning: 0,0 dB

Inställningssteg: 0,5 dB

Level	Justerad högtalare
Front L	Vänster framhögtalare
Front R	Höger framhögtalare
Mitt	Mitthögtalare
Surround L	Vänster surroundhögtalare
Surround R	Höger surroundhögtalare
Surround Back L	Vänster bakre surroundhögtalare
Surround Back R	Höger bakre surroundhögtalare
Front Presence L	Vänster framhögtalare för närvarokänsla
Front Presence R	Höger framhögtalare för närvarokänsla
Subwoofer	Subwoofer



Om en bärbar ljudtrycksnivåmätare används, håll den på armlängds avstånd och rikta den uppåt för att placera mätaren i lyssningsställning. Med mätaren inställd på skala 70 dB och på C SLOW, kalibrera varje högtalare till 75 dB.

Anmärkning

Tillgängliga högtalarkanalerna varierar beroende på högtalarnas inställningar.

Setup (Volume)

Använd denna meny för att manuellt ändra de olika volyminställningarna.

Adaptive DRC (Manövrering av adaptivt dynamikomfång)

Använd denna funktion för att justera dynamikomfånget i kombination med volymnivån. Denna funktion är användbar för ljudåtergivning på lägre volymnivåer eller sent på kvällen. Medan "Adaptive DRC" är inställt på "Auto" reglerar receivern dynamikomfånget enligt följande:

- Om VOLUME är inställt på låg nivå: dynamikomfånget är smalt
- Om VOLUME är inställt på hög nivå: dynamikomfånget är brett

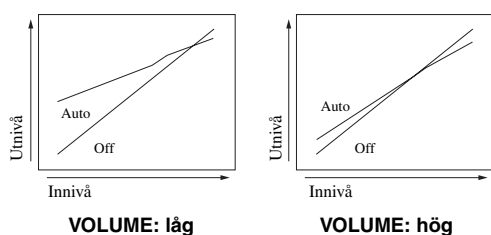

Alternativ	Funktioner
Auto	Dynamikomfånget ändras automatiskt.
Off	Dynamikomfånget ändras inte automatiskt.



- Dynamikomfånget för källor med bitströmssignaler kan också regleras med hjälp av "Dynamic Range" på menyn "Sound" (sida 79).
- Denna funktion är också användbar vid ljudåtergivning via hörlurar.

Anmärkning

Manövrering av adaptivt dynamikomfång fungerar inte medan läget PURE DIRECT är inställt på receivern (sida 47).

Adaptive DSP Level (adaptiv DSP-effektnivå)

Använd denna funktion för att finjustera DSP-effektnivån (sida 69) automatiskt i kombination med volymnivån.

Alternativ	Funktioner
Auto	DSP-effektnivån ändras i kombination med volymnivån.
Off	DSP-effektnivån ändras inte automatiskt.

Anmärkning

Även om "Adaptive DSP Level" ställs in på "Auto" så ändras inte receivern, utan finjusterar bara det angivna värdet för "DSP Level" (sida 69).

Max Volume (maximal volym)

Använd denna funktion för att ställa in maximal volymnivå i huvudzonen. Denna funktion kan användas för att undvika oväntat höga ljud av misstag. Till exempel, är det ursprungliga volymomfånget mellan $-80,0$ dB och $+16,5$ dB. Om "Max Volume" då ställs in på $-5,0$ dB, så blir volymomfånget istället $-80,0$ dB till $-5,0$ dB.

Justerbart område: $-30,0$ dB till $+15,0$ dB, **+16,5 dB**

Inställningssteg: $5,0$ dB

Initial Volume (inledande volymnivå)

Använd denna funktion för att ställa in en volymnivå i huvudzonen som ska gälla när strömmen till receivern slås på.

Alternativ: **Off**, Mute, $-80,0$ dB till $+16,5$ dB

Inställningssteg: $0,5$ dB

Anmärkningar

- När autoinställning utförs på receivern ställs volymnivån automatiskt in på 0 dB, oberoende av den aktuella inställningen på "Max Volume".
- "Max Volume"-inställningen har prioritet över inställningen av inledande volymnivå.

Muting Type (ljuddämpningstyp)

Använd denna funktion för att justera hur pass mycket dämpningfunktionen ska sänka volymen (sida 38).

Alternativ	Funktioner
Full	All ljudutmatning snabbdämpas.
-20 dB	Aktuell volymnivå sänks med 20 dB.
-40 dB	Aktuell volymnivå sänks med 40 dB.

Setup (Sound)

Använd denna meny för att justera ljudparametrar.

■ LFE Level (nivå för lågfrekvenseffekt)

Använd denna funktion för att justera utnivån för LFE-kanalen (lågfrekvenseffekt) i enlighet med kapaciteten hos subwoofern eller hörlurarna. LFE-kanalen bär specialeffekter med låg frekvens som bara är tillagda i vissa scener. Denna inställning har bara verkan medan receivern avkodar bitströmssignaler.

Justerbart område: $-20,0$ till **$0,0$ dB**

Inställningssteg: $1,0$ dB

Speakers (nivå för högtalares lågfrekvenseffekt)

Välj detta för att justera högtalarens LFE-nivå.

Headphone

(nivå för hörlurars lågfrekvenseffekt)

Välj detta för att justera hörlurarnas LFE-nivå.

Anmärkning

Beroende på inställningarna av "Bass Out" (sida 77) kan det hända att vissa signaler inte matas ut via utgången SUBWOOFER PRE OUT.

■ Dynamic Range (dynamikområde)

Använd denna funktion för att välja vilken grad av kompression av dynamikomfånget som ska användas för högtalarna eller hörlurarna. Denna inställning har endast verkan medan receptorn avkodar bitströmssignaler.

Speaker (dynamikområde för högtalare)

Ställer in komprimering för högtalarnas dynamikomfång.

Headphone (dynamikområde för hörlurar)

Ställer in komprimering för hörlurarnas dynamikomfång.

Alternativ	Funktioner
MAX	Bibehåller största möjliga dynamikomfång.
STD	Dynamikomfånget ändras till medium. Medan receptorn avkodar Dolby TrueHD-signalerna är reglering av dynamikomfång alltid inkopplat, oberoende av anvisningarna i ingångskällans signaler.
MIN/AUTO	<ul style="list-style-type: none"> MIN: Dynamikomfånget ändras till smalt, när receptorn avkodar bitströmssignaler (förutom Dolby TrueHD). AUTO: När receptorn avkodar Dolby TrueHD-signalerna ändras dynamikomfånget i enlighet med anvisningarna i ingångskällans signaler.

■ Parametric EQ (parametrisk equalizer)

Använd denna funktion för att justera den parametriska equalizern för varje högtalare.

PEQ Data Copy

(kopiering av parametrisk equalizer-data)

Använd denna funktion för att kopiera dataresultaten från automatisk inställning till manuell konfigurationsområdet. Du kan välja typ av parametrisk equalizer som tillämpats dataresultaten kopierade från den automatiska inställningen. Se sida 35 för detaljer angående varje typ av parametrisk equalizer.

Alternativ	Beskrivning
Flat ▷ Manual	Kopierar resultatet från den automatiska inställningen som tillämpats parametrisk equalizer av typen "Flat".
Front ▷ Manual	Kopierar resultatet från den automatiska inställningen som tillämpats parametrisk equalizer av typen "Front".
Natural ▷ Manual	Kopierar resultatet från den automatiska inställningen som tillämpats parametrisk equalizer av typen "Natural".

PEQ Select (val av parametrisk equalizer-typ)

Använd denna funktion för att välja typ av parametrisk equalizer som tillämpats resultaten av den automatiska inställningen. se sida 35 för varje typ av parametrisk equalizer i detalj.

Alternativ	Beskrivning
Manual	Tillämpar parametrisk equalizer som konfigurerats manuellt i "Setup".
FLAT	Tillämpar parametrisk equalizer av typen "Flat".
Front	Tillämpar parametrisk equalizer av typen "Front".
Natural	Tillämpar parametrisk equalizer av typen "Natural".
Through	Använder inte parametrisk equalizer.

Anmärkning

- Receptorn ställer automatiskt in "PEQ Select" till "Natural" när den automatiska inställningen utförs.
- Även inställningen "Level" (sida 77) ändras i enlighet med "PEQ Select"-inställningen.
- Receptorn ändrar inte konfigurationen för "Manual" även om automatisk inställning utförs.

Manuell konfiguration av parametrisk equalizer för varje högtalare

Använd denna funktion för att justera tonkvaliteten i varje kanal. "PEQ Data Copy" kan användas för att kopiera resultatet av den automatiska inställningen för manuell konfigurationsbasen. Ställ "PEQ Select" till "Manual" i förväg.

1 Tryck på för att välja "Test Tone" eller den högtalare som ska justeras.

Alternativ	Justerad högtalare
Front L	Vänster framhögtalare
Front R	Höger framhögtalare
Mitt	Mitthögtalare
Surround L	Vänster surroundhögtalare
Surround R	Höger surroundhögtalare
Surround Back L	Vänster bakre surroundhögtalare
Surround Back R	Höger bakre surroundhögtalare
Front Presence L	Vänster framhögtalare för närvarokänsla
Front Presence R	Höger framhögtalare för närvarokänsla
Subwoofer	Subwoofer

Test Tone

Använd denna funktion för att välja huruvida testtonutmatningen ska återges eller ej vid justering av tonkvaliteten för varje högtalare.

Alternativ	Funktioner
On	Testtonen återges.
Off	Testtonen återges inte.

2 Tryck på **Ⓢ** / **▷** för att öppna inställningsfönstret.

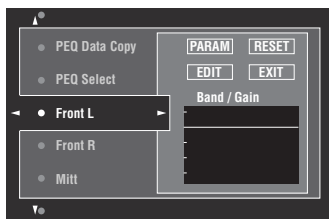

3 Tryck på **Ⓢ** / **△** / **▽** / **◀** / **▶** för att välja "PARAM" och tryck sedan upprepade gånger på **Ⓢ** / **ENTER** för att välja någon av parametrarna "Band" (band), "Freq." (frekvens) eller "Q" (Q-faktor).



"Gain" (förstärkning) kan justeras med vilken parameter som helst.

4 Tryck på **Ⓢ** / **▽** för att välja "EDIT" och tryck sedan på **Ⓢ** / **ENTER** för att öppna redigeringsfönstret.

För mer information om den parametriska equalizern och varje parameter, se sida 130.

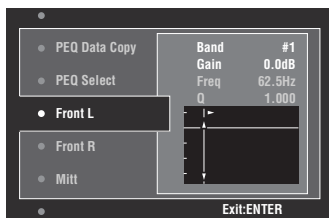

Den parameter som valts under "PARAM" framhävs.

- Tryck på **Ⓢ** / **◀** / **▶** för att justera parametern.
- Tryck på **Ⓢ** / **△** / **▽** för att justera förstärkningen "Gain".
- Tryck på **Ⓢ** / **ENTER** för att stänga redigeringsfönstret.



- Efter val av "Band" i steg 3 kan denna meny användas som grafisk equalizer.
- "Band #5", "Band #6" och "Band #7" kan justera frekvenser högre än 500 Hz.
- Efter val av "Subwoofer" i steg 1 och "Band" i steg 3, kan endast "Band #1", "Band #2", "Band #3" och "Band #4" justeras. I detta fall justerar "Band #1", "Band #2", "Band #3" och "Band #4" frekvenser lägre än 200 Hz.

5 Upprepa åtgärderna i steg 3 och 4 tills ett tillfredsställande resultat har uppnåtts.



Om samtliga inställningar av parametrarna "Parametric EQ" för vald högtalare ska återställas, välj "RESET" och tryck på **Ⓢ** / **ENTER**.

6 Välj "EXIT" och tryck på **Ⓢ** / **ENTER** för att stänga inställningsfönstret.

■ Tone Control (tonkontroll)

Använd denna funktion för att justera balansen för bas- och diskantljud som matas ut till anslutna högtalare eller hörlurar.

Anmärkning

Tone Control har ingen verkan medan:

- PURE DIRECT-läget (sida 47) är vald.
- "MULTI CH" är vald som ingångskälla ().

Control (styräge)

Alternativ	Funktioner
Speaker	Justera högtalarnas balans för bas/diskant.
Headphone	Justera hörlurarnas balans för bas/diskant.



Justeringar för "Speaker" och "Headphone" lagras var för sig. Inställningen av "Speaker" påverkar vänster/höger fram högtalare, mitthögtalare och subwoofer-kanaler.

Bass (baskontroll)

Använd denna funktion för att justera lågfrekvent ljud som matas ut till högtalare eller hörlurar.

Alternativ: 125 Hz, **350 Hz**, 500 Hz

Justerbart område: mellan -6,0 dB och +6,0 dB

Ursprunglig inställning: 0,0 dB

Treble (diskantkontroll)

Använd denna funktion för att justera högfrekvent ljud som matas ut till högtalare eller hörlurar.

Alternativ: 2,5 kHz, **3,5 kHz**, 8,0 kHz

Justerbart område: mellan -6,0 dB och +6,0 dB

Ursprunglig inställning: 0,0 dB

Auto Bypass (automatisk förbikoppling)

Använd denna funktion för att välja huruvida ljud ska kopplas förbi kretsarna för tonklansreglering medan "Treble" och "Bass" är inställda på 0 dB.

Alternativ	Funktioner
Auto	Kretsarna för tonklansreglering kopplas automatiskt förbi för att erbjuda så rena signaler som möjligt, när "Treble" och "Bass" är inställda på 0 dB.
Off	Kretsarna för tonklansreglering kopplas inte förbi.

■ Lipsync (Ljud- och videosynkronisering)

Mode (HDMI-läge för automatisk läppsynkning)

Om en videomonitor kompatibel med funktionen för automatisk ljud- och videosynkronisering (läppsynk) är ansluten till utgången HDMI OUT på receivern, så justerar denna automatiskt synkroniseringen av ljud- och videosignaler. Använd denna funktion för att koppla in eller ur automatisk läppsynkning.

Alternativ	Beskrivning
Auto	Välj denna inställning, om en ansluten videomonitor är kompatibel med automatisk läppsynkning. Använd "Auto" för att ändra ljud- och videosynkroniseringen.
Manual	Välj denna inställning, om en ansluten videomonitor inte är kompatibel med automatisk läppsynkning eller denna funktion inte ska användas. Använd "Manual" för att själv justera ljud- och videosynkronisering.

Anmärkning

När "HDMI OUT SEL" är inställd på "OUT 1+2" och videomonitorer är anslutna till ingångarna HDMI OUT 1 och HDMI OUT 2, fungerar inte den automatiska läppsynkfunktionen även om "Auto" valts.

Auto (automatisk justering av ljudfördröjning)

Använd denna funktion för att utföra finjusteringar av ljud- och videosynkroniseringen, när "Mode" har ställts in på "Auto".

Justerbart område: 0 till 240 ms

Inställningssteg: 1 ms



"Offset" anger skillnaden mellan värdet på den ljudfördröjning som receivern ställer in automatiskt och värdet på den ljudfördröjning som ställts in i "Mode". Receivern lagrar värdet "Offset" och tillämpar det för andra videomonitorer kompatibla med automatisk läppsynkning.

Manual (manuell justering av ljudfördröjning)

Använd denna funktion för att manuellt ställa in fördröjningen i ljudet för att synkronisera ljudet med videobilder, när "Mode" har ställts in på "Manual".

Justerbart område: 0 till 240 ms

Inställningssteg: 1 ms

■ Pure Direct (Pure Direct)

Använd denna funktion för att välja huruvida receivern matar ut videosignaler medan läget PURE DIRECT är inkopplat på receivern.

Alternativ	Funktioner
Ljud	Matar inte ut videosignaler.
Audio + Video	Matar ut videosignaler. För bästa ljudkvalité aktiverar receivern endast begränsade videofunktioner.

Anmärkning

GUI-menyn kan inte användas medan receivern är i läget PURE DIRECT även om "Pure Direct" är inställd på "Audio + Video".

■ Channel Mute (kanaldämpning)

Använd denna funktion för att stänga av ljudet i vissa högtalarkanalerna.

Mode (lägesval)

Använd denna funktion för att koppla in eller ur inställningen "Channel Mute" för varje högtalare.

Alternativ	Funktioner
Disable	Avaktiverar funktionen "Channel Mute".
Enable	Aktiverar funktionen "Channel Mute".

Inställningar för varje högtalare

Välj huruvida receivern ska dämpa ljudet i varje högtalarkanal, när "Mode" ställs in på "Enable".

Channel Mute	Högtalarkanal
Front L	Vänster fram
Front R	Höger fram
Mitt	Mitt
Surround L	Vänster surround
Surround R	Höger surround
Surround Back L	Vänster bakre surround
Surround Back R	Höger bakre surround
Front Presence L	Vänster framhögtalare för närvarokänsla
Front Presence R	Höger framhögtalare för närvarokänsla
Subwoofer	Subwoofer

Alternativ	Funktioner
Mute On	Ljudet i vald högtalarkanal dämpas.
Mute Off	Ljudet i vald högtalarkanal dämpas inte.

Setup (Video)

Använd denna meny för att justera videoparametrar.



Alla parametrar kan återställas till ursprunglig fabriksinställning i "Video" genom att använda "VIDEO" under "INITIALIZE" i "ADVANCED SETUP" (sida 111).

■ Analog ▶ Analog (analog till analog videoomvandling)

Använd denna funktion för att tillåta eller ej tillåta videoomvandling i de analoga videoingångarna (VIDEO, S VIDEO, och COMPONENT VIDEO).

Alternativ	Funktioner
Through	Tillåter videoomvandling i de analoga videoingångarna.
Conversion	Tillåter ej videoomvandling i de analoga videoingångarna.

Anmärkningar

- Det är alltid möjligt att omvandla analoga videosignaler till HDMI, såvida inte videosignalerna matas in via HDMI-ingångarna eller om det matas ut analoga videosignaler med upplösning 1080p.
- Receivern omvandlar inte 480-linjers videosignaler och 576-linjers videosignaler omväxlande.
- Videosignaler med upplösning på 480p, 576p, 1080i och 720p kan inte matas ut via utgångarna S VIDEO och VIDEO MONITOR OUT.
- Omvandlade videosignaler matas endast ut via utgångarna MONITOR OUT. Vid inspelning från en videokälla krävs samma typ av videoanslutning mellan alla berörda komponenter.
- När komposit- eller S-videosignaler från en videobandspelare omvandlas till komponentvideosignaler kan det hända att bildkvaliteten påverkas negativt, beroende på den videobandspelare som används.
- Icke konventionella signaler som matas in via komposit- eller S-videoingångar kan inte omvandlas korrekt och riskerar att matas ut onormalt. Ställ i sådana fall "Analog ▶ Analog" på "Through".

■ Analog ▶ HDMI (behandling av analoga-till HDMI-videosignaler)

Använd denna funktion för att välja huruvida receivern behandlar analoga- till HDMI-videosignaler (som matas in via VIDEO, S VIDEO, eller COMPONENT VIDEO och ut via utgångarna HDMI OUT).

Alternativ	Funktioner
Through	Välj denna funktion när du inte vill att receivern ska behandla analoga- till HDMI-videosignaler.
Processing	Välj denna funktion när du vill att receivern ska tillämpa videoomvandlingen av analoga- till HDMI-videosignaler som konfigurerats i "Processing".

■ HDMI ▶ HDMI (behandling av HDMI- till HDMI-videosignaler)

Använd denna funktion för att välja huruvida receivern behandlar HDMI- till HDMI-videosignaler (som matas in via ingångarna HDMI och ut via utgångarna HDMI OUT).

Alternativ	Funktioner
Through	Välj denna funktion när du inte vill att receivern ska behandla HDMI- till HDMI-videosignaler.
Processing	Välj denna funktion när du vill att receivern ska tillämpa videoomvandlingen av HDMI- till HDMI-videosignaler som konfigurerats i "Processing".

■ Processing (behandling av HDMI-videosignaler)

Använd denna funktion för att konfigurera inställningarna för upplösning, bildformat och progressiv ombehandling av de videosignaler som matas ut via utgångarna HDMI OUT.

Anmärkning

Denna funktion kan endast användas när "Analog ▶ HDMI" eller "HDMI ▶ HDMI" är inställd på "Processing".

Resolution (HDMI-videosignallupplösning)

Använd denna funktion för att tillåta eller ej tillåta uppskalning av analoga- till HDMI-videosignaler och/ eller HDMI- till HDMI-videosignaler.

Receiver uppskalar videosignaler enligt följande:

- 480i(576i) → 480p(576p)/720p/1080i/1080p
- 480p(576p) → 720p/1080i/1080p
- 720p → 1080i/1080p
- 1080i → 720p/1080p

Alternativ	Funktioner
Through	Inga analoga videosignaler uppskalas.
480p (eller 576p), 1080i, 720p, 1080p	Analoga videosignaler uppskalas till en upplösning på 480p eller 576p, 1080i, 720p eller 1080p.

Aspect (HDMI-bildformat)

Använd denna funktion för att välja om receivern ska konvertera bildformatet på analoga- till HDMI-videosignaler och/eller HDMI- till HDMI-videosignaler.

Alternativ	Funktioner
Through	Inga justeringar av bildformatet utförs för källor med HDMI-videosignaler.
16:9 Normal	Videobilder med bildformatet 4:3 anpassas för visning på en videomonitor med bildformatet 16:9. Svarta ränder visas då längst de högra och vänstra kanterna.
Smart Zoom	Videobilder med bildformatet 4:3 anpassas för visning på en videomonitor med bildformatet 16:9.

Anmärkningar

- Om signaler med annat bildformat än 4:3 matas in från en videokälla, ignorerar receivern automatiskt inställningen av "Aspect".
- Efter att "Aspect" ställts in i läget "Smart Zoom" visas bilderna något utdragna i kanten av videomonitor.

Prog. Re-Processing (progressiv ombehandling)

Använd denna funktion för att tillåta eller ej tillåta progressiv ombehandling av analog- till HDMI-videosignaler och/eller HDMI- till HDMI-videosignaler.

Alternativ	Funktioner
Off	Tillåter ej progressiv ombehandling av HDMI-videosignaler.
On	Tillåter progressiv ombehandling av HDMI-videosignaler.

Anmärkning

Denna inställning gäller endast för videosignaler med en upplösning på 480p(576p), 720p, eller 1080p.

Setup (HDMI)

Använd denna funktion för att ställa in HDMI-funktionerna eller kontrollera informationen angående videomonitorer anslutna till utgångarna HDMI OUT.

■ Standby Through (Standby through)**Mode (Standby through-läge)**

Använd denna funktion för att välja huruvida receivern tillåter HDMI-signaler att matas in via ingångarna HDMI IN när receivern står i beredskapsläge. Det är även möjligt att ange en HDMI IN-ingång och HDMI OUT-utgångar för att anta signaler när "Mode" är inställd på "Fix" och receivern står i beredskapsläge.

Alternativ	Funktioner
Off	Tillåter ej HDMI-Standby through-funktionen. HDMI-signaler går ej igenom receivern såvida den står i beredskapsläge.
Last	HDMI-signaler går igenom receivern (enbart från ingången HDMI IN till utgångarna HDMI OUT använda när receivern står i beredskapsläge) även om receivern står i beredskapsläge.
FIX	HDMI-signaler går igenom receivern (från ingången HDMI IN angiven i "Input" till utgångarna HDMI OUT angivna i "Output") även om receivern står i beredskapsläge.

Anmärkning

När "Mode" är inställd på "Last" eller "Fix" ökar mängden förbrukad ström i beredskapsläget.

Input (HDMI IN-ingångsval)

Använd denna funktion för att välja en HDMI IN-ingång som antar HDMI-signaler när receivern står i beredskapsläge.

Anmärkning

Denna inställning är endast tillgänglig när "Mode" är inställd på "Fix".

Alternativ	HDMI IN-ingång
IN1	HDMI IN1 (BD/HD DVD)
IN2	HDMI IN2 DVD COAXIAL-ingång
IN3	HDMI IN3 (CBL/SAT)
IN4	HDMI IN4 (DVR)-ingång

Output (HDMI OUT utgångsval)

Använd denna funktion för att välja de HDMI OUT-utgångar som matar ut HDMI-signaler när receivern står i beredskapsläge.

Anmärkning

Denna inställning är endast tillgänglig när "Mode" är inställd på "Fix".

Alternativ	HDMI IN-ingång
OUT1 + 2	HDMI OUT 1- och HDMI OUT 2-utgång
OUT1	HDMI OUT 1-utgång
OUT2	HDMI OUT 2-utgång

■ Audio Output (HDMI-ljudutgång)

Använd denna funktion för att välja huruvida HDMI-ljudsignaler ska återges via receivern eller någon annan HDMI-komponent ansluten till HDMI OUT-utgången på baksidan av receivern.

Alternativ	Funktioner
AMP	Matar ut HDMI-ljudsignaler via högtalarna anslutna till receivern.
TV	Matar ut HDMI-ljudsignaler via högtalarna på TV:n ansluten till receivern.
Amp + TV	Matar ut HDMI-ljudsignaler via högtalarna anslutna till receivern och högtalarna på TV:n ansluten till receivern.



Om "Audio Output" är inställd på "TV" eller "Amp + TV" kommer ljudsignalerna att variera beroende på den anslutna videomonitors specifikationer.

■ Control Monitor (styrmonitor)

Använd denna funktion för att välja HDMI OUT-utgången där HDMI-styr signaler matas ut.

Alternativ	Funktioner
HDMI OUT1	Matar ut HDMI-styr signaler via HDMI OUT 1-utgången.
HDMI OUT2	Matar ut HDMI-styr signaler via HDMI OUT 2-utgången.

■ Monitor Info. (Monitorinformation)

Använd denna funktion för att kontrollera information (gränssnitt och frekvens för varje videoupplösning) för videomonitörer anslutna till receiverns utgångar HDMI OUT 1 och HDMI OUT 2.



Tryck upprepade gånger på för att växla mellan "OUT1" (information om videomonitör ansluten till utgång HDMI OUT 1) och "OUT2" (information om videomonitör ansluten till utgång HDMI OUT 2).

Setup (Network)

Använd denna meny för att justera videoparametrar.

Anmärkning

Om du har ändrat din nätverkskonfigurering måste du konfigurera nätverksinställningarna igen.



Dessa parametrar kan återställas till ursprunglig fabriksinställning i "Network" genom att använda "NETWORK" under "INITIALIZE" i "ADVANCED SETUP" (sida 111).

■ Configuration (nätverkskonfigurering)

Använd denna funktion för att se nätverksparametrarna (IP-adress, etc.) eller för att ändra dem manuellt.

DHCP (DHCP-inställning)

Använd denna funktion för att välja huruvida receivern kan erhålla nätverksparametrarna (IP-adress, nätmask, förvald gateway, primär DNS-server och sekundär DNS-server) från DHCP-servern i anslutet nätverk.

Alternativ	Beskrivning
On	Välj denna inställning, när receivern kan erhålla nätverksparametrarna från DHCP-servern i anslutet nätverk.
Off	Välj denna inställning, när nätverksparametrarna ställs in manuellt.

IP Address (IP-adress)

Använd denna parameter för att ange en IP-adress tilldelad denna enhet. Detta värde får inte vara samma som används av någon annan enhet på avsett nätverk.

Subnet Mask (Subnätmask)

Använd denna parameter för att ange värdet för subnätmasken tilldelad denna enhet.



I de flesta fall kan subnätmasken ställas till "255.255.255.0".

Default Gateway (Förvald gateway)

Använd denna parameter för att ange IP-adressen till förvald gateway.

DNS Server (P) (Primär DNS-server)**DNS Server (S) (Sekundär DNS-server)**

Använd denna parameter för att ange IP-adressen till de primära och sekundära DNS- (Domain Name System) serverna.

Anmärkning

Om du endast har en DNS-adress, mata in DNS-adressen i "DNS Server (P)". Om du har två eller flera DNS-adresser, mata in en av dem i "DNS Server (P)" och en annan i "DNS Server (S)".

■ Network Standby (nätverksberedskapsläge)

Använd denna funktion för att välja huruvida receivern antar kommandon från lokala nätverket när receivern står i beredskapsläge.

Alternativ	Beskrivning
Off	Antar inte manövreringen via lokala nätverket when när receivern står i beredskapsläge.
On	Antar manövreringen via lokala nätverket när receivern står i beredskapsläge.

Anmärkning

När "Network Standby" är inställd på "On" ökar mängden förbrukad ström i beredskapsläget.

■ Information (Nätverksinformation)

Använd denna funktion för att visa nätverkssysteminformationen.

MAC Address**(MAC (Media Access Control)-adressen)**

Denna information visar MAC-adressen som tilldelats denna enhet.

Status (nätverksstatus)

Denna information visar aktuell linkstatus för nätverket. Visningsstatus: 10BASE-T, 100BASE-TX, No Link, Full Duplex, Half Duplex

Anmärkning

"No Link" visas när ingen nätverksanslutning gjorts.

System (system-ID)

Denna information visar det system-ID som tilldelats receivern.

Setup (Multi Zone)

Använd denna meny för att ställa in funktioner på flerzonskonfigureringen.

■ Zone SP Assign (Zonhögtalartilldelning)

Använd denna funktion för att tilldela högtalarterminaler för Zon 2 och Zon 3.

- Tryck på $\text{Ⓢ} \Delta / \nabla$ för att välja högtalarterminal och tryck sedan upprepade gånger på $\text{Ⓢ} \triangleleft / \triangleright$ för att välja den zon vars högtalare ska användas.

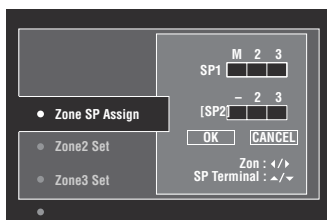

M : Huvudzon
2 : Zon 2
3 : Zon 3

- Tryck på $\text{Ⓢ} \Delta / \nabla$ för att välja "OK" och tryck sedan på $\text{Ⓢ} \text{ENTER}$ för att bekräfta inställningen.



Välj "CANCEL" i steg 2 för att återvända till föregående menyn utan ändringar.

■ Zone2 Set/Zone3 Set (Zon 2/Zon 3-inställning)

Zone2 Volume/Zone3 Volume (Zon 2/Zon 3-volymer)

Använd denna funktion för att välja huruvida receivern ska styra volymnivån för ljudsignaler som matas ut via utgångarna ZONE OUT (ZONE 2 eller ZONE 3).

Alternativ	Beskrivning
Fixed	Välj denna inställning för att använda den externa förstärkaren till att reglera volymnivån i vald zon. Receivern läser ZONE OUT-volymnivån (för ZONE 2 eller ZONE 3) till en standardlinjenivå.
Variable	Välj denna inställning för att använda receivern till att reglera volymnivån i vald zon. ZONE OUT-volymnivån (för ZONE 2 eller ZONE 3) kan regleras samtidigt med hjälp av $\text{Ⓢ} \text{VOLUME +/-}$ på fjärrkontrollen.

Anmärkning

När "Zone2 Volume" eller "Zone3 Volume" är inställd på "Fixed" kan följande parametrar inte väljas:
– Zone2 Max Vol./Zone3 Max Vol.
– Zone2 Initial Vol./Zone3 Initial Vol.

Zone2 Max Vol./Zone3 Max Vol. (maximal volym för Zon 2/Zon 3)

Använd denna funktion för att ställa in maximal volymnivå i Zon 2 eller Zon 3.

Justerbart område: –30,0 dB till +15,0 dB, +16,5 dB
Inställningssteg: 5,0 dB

Anmärkning

Inställningen av "Zone2 Max Vol." eller "Zone3 Max Vol." har prioritet över inställningen av "Zone2 Initial Vol." eller "Zone3 Initial Vol.".

Zone2 Initial Vol./Zone3 Initial Vol. (initialvolym för Zon 2/Zon 3)

Använd denna funktion för att ställa in en volymnivå som ska gälla i Zon 2 eller Zon 3 när strömmen till receivern slås på.

Justerbart område: Off, Mute, –80,0 dB till +16,5 dB
Inställningssteg: 0,5 dB

Anmärkning

Inställningen av "Zone2 Max Vol." eller "Zone3 Max Vol." har prioritet över inställningen av "Zone2 Initial Vol." eller "Zone3 Initial Vol.".

Zone2 Balance/Zone3 Balance (Zon 2/Zon 3 balans)

Använd denna funktion för att justera volymbalansen på vänster och höger kanal i varje zon.

Alternativ: L10 till L1, 0, R1 till R10

Zone2 Tone Control/Zone3 Tone Control (Zon 2/Zon 3 tonklangsreglering)

Använd denna funktion för att justera balansen på bas- och diskantljud som matas ut via anslutna högtalare eller hörlurar.

Alternativ: Bass (Baskontroll), Treble (diskantkontroll)

Justerbart område: –10,0 dB till +10,0 dB

Ursprunglig inställning: 0,0 dB

Zone2 Muting Type/Zone3 Muting Type (Zon 2/Zon 3 ljuddämpningstyp)

Använd denna funktion för att justera hur pass mycket dämpningfunktionen ska sänka volymen i vald zon.

Alternativ	Funktioner
Full	All ljudutmatning snabbdämpas.
–20dB	Aktuell volymnivå sänks med 20 dB.
–40dB	Aktuell volymnivå sänks med 40 dB.

■ Zone OSD (bildskärmsvisning)

Använd denna funktion för att visa driftstatus i Zon 2 och Zon 3 på Zon 2-videomonitorn ansluten till ZONE VIDEO-utgångarna på baksidan av receptorn.

Alternativ	Funktioner
Off	Slår av zon-bildskärmsvisningsfunktionen.
Zone2	Driftstatus visas endast för Zon 2.
All	Driftstatus visas för Zon 2 och Zon 3.

■ Zone Rename (namnändring av Zon)

Zone2 Rename/Zone 3 Rename (namnändring av Zon 2/Zon 3)

Använd denna funktion för att ändra namnet på vald zon.

1 Tryck på \odot Δ / ∇ / \triangleleft / \triangleright för att välja ett tecken eller siffra och tryck sedan på \odot ENTER för att bekräfta valet.

Repetera steg 1 tills du matat in det namn som ska användas.

2 Tryck på \odot Δ / ∇ / \triangleleft / \triangleright för att välja "OK" och tryck sedan på \odot ENTER.



- För att återställa namnet, välj "RESET" och tryck sedan på \odot ENTER.
- För att avbryta manövreringen utan ändringar, tryck på "CANCEL" och sedan på \odot ENTER.

Setup (Option)

Denna meny är till för att justera de alternativa systeminställningarna.

■ Memory Guard (minnesskydd)

Använd denna funktion för att förhindra oavsiktliga ändringar av ljudfältprograms parametervärden och andra systeminställningar.

Alternativ	Funktioner
Off	Funktionen "Memory Guard" kopplas ur.
On	Skyddar följande parametrar <ul style="list-style-type: none"> parametrar för ljudfältprogram "GUI MENU"-parameter högtalarnivåinställningar



När "Memory Guard" är inställd på "On", visas "☺" på vänster sida om namnet på den parameter som skyddas.

■ I/O Assignment

(tilldelning av ingångar/utgångar)

Använd denna funktion för att tilldela in/utgångar i enlighet med den komponent som ska användas, om de ursprungliga inställningarna på receptorn inte motsvarar behoven. Ändra parametern för att omfördela de respektive in/utgångarna och därigenom kunna anslutna fler komponenter.

När in/utgångarna väl har omfördelats är det möjligt att välja motsvarande komponent med hjälp av väljaren \odot INPUT (eller ingångsväljarna (③)).

Exempel: Tilldela CD DIGITAL INPUT COAXIAL-ingången till "MD/CD-R".

1 Tryck på \odot ENTER för att visa "I/O Assignment"-skärmen.

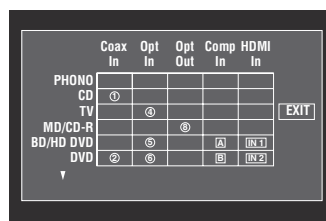

2 Tryck på \odot Δ / ∇ / \triangleleft / \triangleright för att välja cellen i rad "MD/CD-R", kolumn "Coax In" och tryck sedan på \odot ENTER.

3 tryck på \odot \triangleleft / \triangleright för att välja "①" och tryck sedan på \odot ENTER.

Välj "None" för att radera befintlig tilldelning.



För att återvända till föregående skärm utan ändringar, tryck på \odot Δ .

4 Tryck på \odot Δ / ∇ / \triangleleft / \triangleright för att välja "EXIT" och tryck sedan på \odot ENTER.



Du kan inte välja ett bestämt alternativ mer än en gång för samma typ av ingång/utgång.

■ Input Rename (namnändring på ingång)

Använd denna funktion för att ändra namnet på ingångskällan som visas i GUI-skärmen och på frontpanelens display.

1 Tryck på \odot Δ / ∇ / \triangleleft / \triangleright för att välja ett tecken eller siffra och tryck sedan på \odot ENTER för att bekräfta valet.

Repetera steg 1 tills du matat in det namn som ska användas.

2 Tryck på \odot Δ / ∇ / \triangleleft / \triangleright för att välja "OK" och tryck därefter på \odot ENTER.



- För att återställa namnet, välj "RESET" och tryck sedan på **ENTER**.
- För att avbryta manövreringen utan ändringar, tryck på "CANCEL" och sedan på **ENTER**.

■ Display Set (skärminställningar)

Front Panel Display

(inställning av frontpanelens display)

Dimmer (dimmer)

Använd denna funktion för att justera ljusstyrkan hos frontpanelens display.

Justerbart område: -4 till 0

Scroll (rullning av meddelande på frontpanelens display)

Använd denna funktion för att ställa in frontpanelens rullningsmönster för meddelanden.

Alternativ	Funktioner
Continue	Ständig framrullning. Välj detta för ständigt framrullande visning av manövreringsstatus på frontpanelens display.
Once	Framrullning en gång. Välj detta för stillastående visning av manövreringsstatus på frontpanelens display av de första 14 alfanumeriska tecknen efter att alla tecken har rullats fram en gång.

Short Message (Visning av korta meddelanden)

Använd denna funktion för att koppla in eller ur visningen av korta meddelanden på GUI-skärmen i huvudzonen.

Alternativ	Funktioner
On	Visning av korta meddelanden sätts på.
Off	Visning av korta meddelanden kopplas av.

Anmärkning

Visning av korta meddelanden (förutom vissa statusmeddelanden) fungerar inte när det matas in videosignaler med upplösning på 720p, 1080i eller 1080p.

Playback Screen (Tidslängd för visning av uppspelningsskärm)

Använd denna funktion för att ställa in tidslängden för visning av uppspelningsskärm.

Alternativ	Funktioner
Always	Menyn visas oavbrutet under en manövrering.
10sec	Menyn släcks 10 sekunder efter att en viss manövrering har utförts.
30sec	Menyn släcks 30 sekunder efter att en viss manövrering har utförts.



Denna inställning tillämpas på GUI-menyn i huvudzonen och OSD:n i Zon 2 eller Zon 3.

Position (GUI-menyns placering)

Använd denna funktion för att justera vertikal och horisontell position på GUI-menyn.

Justerbart område: -5 (nedåt/åt vänster) till +5 (uppåt/åt höger)

Knapp	Flyttriktning för GUI-menyn
ENTER Δ	Upp
ENTER ∇	Ner
ENTER ▷	Höger
ENTER ◁	Vänster

Wall Paper (tapet)

Använd denna funktion för att visa en tapet eller en grå bakgrund på videomonitorn, när inga videosignaler matas in.

Alternativ	Funktioner
None	Ingen bakgrund visas på videomonitorn.
Piano	En bakgrundsbild (en bild på ett piano) visas på monitorn, när inga videosignaler matas in.
Horn	En bakgrundsbild (en bild på ett horn) visas på monitorn, när inga videosignaler matas in.
Electric Guitar	En bakgrundsbild (en bild på en elgitarr) visas på monitorn, när inga videosignaler matas in.
Gray	En grå bakgrund visas på monitorn, när inga videosignaler matas in.

■ iPod (iPod-inställningar)

Standby Charge

(iPod-laddning vid strömberedskap)

Använd denna funktion för att välja huruvida receptorn ska ladda batteriet i en stationerad iPod-spelaren eller ej när receptorn står i beredskapsläget.

Alternativ	Funktioner
Auto	Batteriet i en stationerad iPod-spelare laddas medan receptorn är påslagen eller står i beredskapsläget.
Off	Batteriet i en stationerad iPod-spelare laddas enbart när receptorn är påslagen.

■ Initial Set (ursprungsinställningarna)

Audio Select (Ljudingångsval)

Använd denna funktion för att ange grundinställt ljudingångsval (sida 37) för ingångskällor anslutna till DIGITAL INPUT-ingångarna, när strömmen till receptorn slås på.

Alternativ	Funktioner
Auto	Typen av inmatade ljudsignaler identifieras och lämplig inställning av ljudingångsval väljs automatiskt.
Last	Den senaste inställningen av ljudingångsval som använts för den anslutna ingångskällan ifråga väljs automatiskt.

Decoder Mode (grundinställt dekoderläge)

Använd denna funktion för att välja vilket grundinställt dekoderläge (sida 63) som ska gälla för ingångskällor, när strömmen till receptorn slås på.

Alternativ	Funktioner
Auto	Typen av inmatade signaler identifieras och lämplig inställning av dekoderläge väljs automatiskt.
Last	Den senaste inställningen av dekoderläge som använts för den anslutna ingångskällan väljs automatiskt.

EXTD Surround (Förvald utvidgad inställning av surroundavkodningsläge)

Använd denna funktion för att ange utvidgat dekoderläge (sida 64) för ingångskällor anslutna till DIGITAL INPUT-ingångarna, när strömmen till receptorn slås på.

Alternativ	Funktioner
Auto	Inmatade digitala ljudsignaler identifieras och lämplig dekoder kopplas in automatiskt.
Last	Det senaste valda utvidgade surroundavkodningsläge.

■ Trigger Output (Trigger-utgång)

använd denna funktion för att välja receptorns funktioner för varje TRIGGER OUT-utgång.

Alternativ	Funktion
Trigger1	Ställer in funktionerna för utgång TRIGGER OUT 1.
Trigger2	Ställer in funktionerna för utgång TRIGGER OUT 2.

Trigger Mode (Trigger-läge)

Alternativ	Beskrivning
Power	Välj denna inställning för att skicka spänningssignaler vid vald TRIGGER OUT-utgång medan vald zon är påslagen.
Source	Välj denna inställning för att skicka spänningssignaler vid vald TRIGGER OUT -utgång medan vald ingångskälla är vald.
Manual	Välj denna inställning för att skicka spänningssignaler manuellt.

Target Zone (målzon)

Anmärkning

Denna inställning är inte tillgänglig när "Trigger Mode" är inställd på "Manual".

Alternativ	Målzon
Main	Huvudzon
Zone2	Zon 2
ZONE3	Zon 3
All	Huvudzon, Zon 2 och Zon 3

Input Level (innivå)

Välj ingångskällan och ställ sedan in tillämplig innivå på vald ingångskälla.

Anmärkning

Denna inställning är endast tillgänglig när "Trigger Mode" är inställd på "Source".

Alternativ	Beskrivning
High	Matar ut spänningen när ingångskällan är vald.
Low	Matar inte ut spänningen när ingångskällan är vald.

Manual Test (Manuell test)

Anmärkning

Denna inställning är endast tillgänglig när "Trigger Mode" är inställd på "Manual".

Alternativ	Funktioner
High	Skickar spänningssignaler.
Low	Skickar inte spänningssignaler.

Language

Använd denna funktion för att välja språk för menyposter och meddelanden.

Alternativ: **English** (Engelska), 日本語 (Japanska), Français (franska), Deutsch (tyska), Español (spanska), Русский (ryska)



Önskat visningspråk kan även väljas med hjälp av parametern "LANGUAGE" i "ADVANCED SETUP" (sida 112).

Language	GUI-meny	Frontpanelens display	Zon-OSD
Русский (Ryska)	<input type="radio"/>	<input type="radio"/>	—
日本語 (Japanska)	<input type="radio"/>	—	—
Andra språk	<input type="radio"/>	<input type="radio"/>	<input type="radio"/>

... Valt språk visas.

... Valt språk visas inte. Menyposter och meddelanden visas på engelska.

Lagring och återkallelse av systeminställningar (System Memory)

Använd denna funktion för att lagra och återkalla upp till sex favoritinställningar för huvudzonen. Du kan även lagra upp till fyra favoritinställningar för Zon 2 eller Zon 3.

Laddning av systeminställningar

■ Lagring genom **SYSTEM MEMORY**-knappar

Systeminställningar sparade under "Memory1" till "Memory4" kan lagras genom att trycka motsvarande **SYSTEM MEMORY**-knapp.

Håll intryckt en av **SYSTEM MEMORY**-knapparna på fjärrkontrollen i 4 sekunder.

"MEMORY 1 SAVE" (exempel) visas på frontpanelens display och receivern lagrar sedan de nuvarande systeminställningarna under motsvarande minnesnummer.



- Om tidigare systeminställningar redan finns lagrade under valt minnesnummer, så ersätter receivern dessa.
- För att lagra systeminställningarna för Zon 2 eller Zon 3, tryck upprepade gånger in **ZONE** på fjärrkontrollen för att välja önskad zon och håll sedan intryckt en av **SYSTEM MEMORY**-knapparna i 4 sekunder. För att lagra systeminställningarna för vald zon bör zonen vara påslagen.
- Receivern lagrar parametrar i de grupper som valts genom GUI-menyen när du lagrar parametrar genom **SYSTEM MEMORY**-knapparna.

■ Lagring genom GUI-menymanövrering

Systeminställningar lagrade under "Memory1" till "Memory6" kan lagras med hjälp av menyen "System Memory" på GUI-menyen.

1 Ställ manövreringslägesväljaren på fjärrkontrollen i läget **AMP** och tryck sedan på **MENU**.



Om det visas en annan katalog än "Top Menu" (sida 68), håll intryckt **MENU** för att visa översta GUI-menyen.

2 Tryck upprepade gånger på **UP** / **DOWN** för att välja "Setup" och tryck sedan på **RIGHT**.

3 Tryck lämpligt antal gånger på **UP** / **DOWN** för att välja "System Memory" och tryck därefter på **RIGHT**.

4 Tryck upprepade gånger på **UP** / **DOWN** för att välja önskad zon och tryck sedan på **RIGHT**.

5 Tryck upprepade gånger på **UP** / **DOWN** för att välja "xxx Save" och tryck sedan på **RIGHT**. "xxx" anger den zon som valts i steg 4.

6 Tryck på **UP** / **DOWN** för att välja önskad minnesnummer och tryck sedan på **ENTER**.

Listan på parametergrupper som ska lagras visas. Tillgängliga parametergrupper varierar beroende på vald zon.

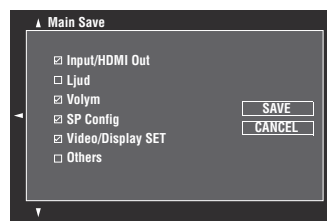

- Om tidigare systeminställningar redan finns lagrade under valt minnesnummer, så ersätter receivern dessa.
- För att ladda systeminställningarna genom manövrering av **SYSTEM MEMORY**-knapp, använd "Memory1" till "Memory4".

7 Tryck upprepade gånger på **OK** / **DOWN** för att välja parametergruppen och sedan på **ENTER** för att markera eller avmarkera rutan.

Markera rutorna för de parametergrupper som ska lagras. För detaljer angående parametrar som ska lagras, se "Parametrar som ska lagras" (sida 91).

8 Tryck upprepade gånger på **UP** / **DOWN** / **LEFT** / **RIGHT** för att välja "SAVE" och tryck sedan på **ENTER** för att lagra nuvarande systeminställning till valt minnesnummer.



Välj "CANCEL" och tryck sedan på **ENTER** för att avbryta manövreringen.

9 Tryck på **MENU** för att slå av GUI-menyen.

■ Namnändring av lagrade systeminställningar

- Följ steg 1 till 4 i "Lagring genom GUI-menymänövrering" (sida 90).**
- Tryck upprepade gånger på $\odot/\Delta/\nabla$ för att välja "xxx Rename" och tryck sedan på \odot/\triangleright .**
"xxx" anger den zon som valts i steg 1.
- Tryck upprepade gånger på $\odot/\Delta/\nabla$ för att välja önskat minnesnummer och tryck sedan på \odot/\triangleright .**
- Tryck på $\odot/\Delta/\nabla/\triangleleft/\triangleright$ för att välja ett tecken eller siffra och tryck sedan på \odot **ENTER** för att bekräfta valet.**
Repetera steg 4 tills du matat in det namn som ska användas.
- Tryck på $\odot/\Delta/\nabla/\triangleleft/\triangleright$ för att välja "OK" och tryck därefter på \odot **ENTER**.**



- För att återställa namnet, välj "RESET" och tryck sedan på \odot **ENTER**.
- För att avbryta manövreringen utan ändringar, tryck på "CANCEL" och tryck sedan på \odot **ENTER**.

- Tryck på \odot **MENU** för att slå av GUI-menyn.**

Anmärkning

Om språkställningen ändras, (sida 89 eller 112), raderas namnen på minnesinställningarna automatiskt.

■ Parametrar som ska lagras

Parametergruppen i fetstil är grundinställning.

Huvudzonsparametrar

Grupp	Parametrar	Sida
Input/HDMI	Audio Select	74
Out	Decoder Mode	74
	Ingångskälla	36
	HDMI OUT SEL	37

Grupp	Parametrar	Sida	
Audio	Stereo/Surround	69	
	PURE DIRECT on/off	47	
	EXTD SUR.-inställning	64	
	Adaptive DRC	78	
	Adaptive DSP Level	78	
	LFE Level	78	
	Dynamic Range	79	
	Tone Control	80	
	Pure Direct	81	
	CINEMA DSP 3D på/av-läge	46	
Volume	Volymnivå	36	
SP Config	Parametric EQ	79	
	Configuration	76	
	Distance	77	
	Level	77	
	Information (Auto Setup)	34	
	Setup Menu (Auto Setup)	30	
	Video/ Display SET	Analog ▶ Analog	82
		Analog ▶ HDMI	82
HDMI ▶ HDMI		82	
Processing		82	
Short Message		87	
Playback Screen		87	
Position		87	
Wall Paper	87		
Others	LIPSYNC	81	
	Front Panel Display	87	
	Audio Output	83	

Zon 2- och Zon 3-parametrar

Parametrar	Beskrivning	Sida
Ingångs	Ingångskälla	109
Volym	Volymnivå	109
Tone Control	Tonkontrollinställningar	109

Laddning av systeminställningar

Anmärkning

Om systeminställningar laddas, ersätts de inställningar som för tillfället är konfigurerade. För att inte radera de aktuella inställningarna kan de i förväg lagras med System Memory-funktionen.

■ Laddning med **⑦ SYSTEM MEMORY-knappar**

Systeminställningar lagrade under "Memory1" till "Memory4" kan återkallas genom att trycka på motsvarande **⑦ SYSTEM MEMORY-knappar**.

1 Tryck på en av **⑦ SYSTEM MEMORY-knapparna** på fjärrkontrollen för att välja önskat minnesnummer.

Meddelandet "Memory1 LOAD" (exempel) visas på frontpanelens display.

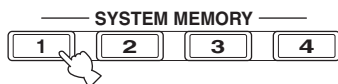

"Empty" visas på frontpanelens display, om inga systeminställningar finns lagrade under valt minnesnummer.

2 tryck på vald **⑦ SYSTEM MEMORY-knapp** en gång till för att bekräfta valet.

Receiver laddar de inställningar som finns lagrade under valt minnesnummer.

■ Laddning genom GUI-menymanövrering

1 Följ steg 1 till 4 i "Lagring genom GUI-menymanövrering" (sida 90).

2 Tryck upprepade gånger på **⊙△/▽** för att välja "xxx Load" och tryck sedan på **⊙▷**. "xxx" anger den zon som valts i steg 1.

3 Tryck upprepade gånger på **⊙△/▽** för att välja önskat minnesnummer och tryck sedan på **⊙ENTER**.



Om minnesnumret inte används, visas "Memory Empty".

4 Tryck upprepade gånger på **⊙△/▽/◀/▶** för att välja "LOAD" och sedan på **⊙ENTER** för att ladda inställningarna lagrade i valda minnesnummer.



Välj "CANCEL" och tryck sedan på **⊙ENTER** för att återkalla en manövern och återvända till föregående meny.

5 Tryck på **⊙MENU** för att slå av GUI-menyn.

Användning av exempel

Exempel 1: Jämförelse av resultat av automatisk och manuell inställning

Receiver erbjuder tre typer av inställningar för parametrisk equalizer (sida 79). Dessutom kan egenhändigt anpassad konfigurering av ljudinställningarna på receivern utföras med hjälp av parametrarna "Speaker" (sida 76). Använd knapparna **SYSTEM MEMORY** för att jämföra resultaten av automatisk inställning eller manuell konfigurering.

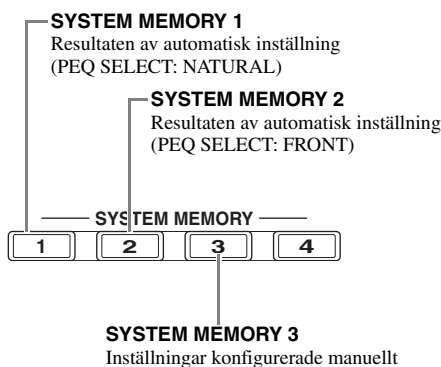

Lagring av varje inställning

- 1** Utför automatisk inställning (sida 30).
- 2** Håll intryckt **SYSTEM MEMORY 1** i 4 sekunder.
Resultaten av den automatiska inställningen (PEQ Select: Natural) lagras av receivern i "Memory1".
- 3** Ställ in "PEQ Select" på "Front" (sida 79).
- 4** Håll intryckt **SYSTEM MEMORY 2** i 4 sekunder.
Resultaten av den automatiska inställningen (PEQ Select: Front) lagras av receivern i "Memory2".
- 5** Ställ in parametrar för "Speaker" (sida 76) och konfigurering av parametrisk equalizer för varje högtalare manuellt (sida 79).
- 6** Håll intryckt **SYSTEM MEMORY 3** i 4 sekunder.
Resultaten av den manuella inställningen lagras av receiverns "Memory3".

Exempel 2: Omkoppling mellan inställningar för olika rumsmiljöer

Tonsärdragen i ett lyssningsrum kan variera beroende på aktuella förhållanden i rummet (tex när gardinerna är frändragna respektive fördragna) och inställningarna på receivern bör anpassas för varje tänkbart förhållande. Knapparna **SYSTEM MEMORY** kan användas till att enkelt växla mellan de olika inställningarna på receivern.

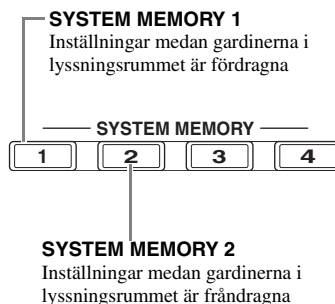

Lagring av varje inställning

- 1** Dra för gardinerna i lyssningsrummet och utför sedan automatisk inställning (sida 30).
- 2** Håll intryckt **SYSTEM MEMORY 1** i 4 sekunder.
Inställningarna för aktuellt rumsförhållande (dvs med gardinerna fördragna) lagras under "Memory1".
- 3** Dra ifrån gardinerna i lyssningsrummet och utför sedan automatisk inställning.
- 4** Håll intryckt **SYSTEM MEMORY 2** i 4 sekunder.
Inställningarna för aktuellt rumsförhållande (dvs med gardinerna frändragna) lagras under "Memory2".

Kontrollera receptorn med hjälp av en webbläsare (Webbkontrollcenter)

Receptorn kan manövreras genom en Webbläsare. Det grafiska användargränssnittet (Webbkontrollcenter) som visas i Webbläsaren kan användas för att välja ingångskälla och ljudfältprogram, bläddra igenom innehåll i iPod eller USB/nätverk, välja förinställda poster och justera receptorns parametrar. Checka receptorns IP-adress genom att i förväg välja "IP Address" i "Network"-menyn (sida 84) och sedan mata in IP-adressen i Webbläsaren för att komma åt receptorn och kontrollera den.

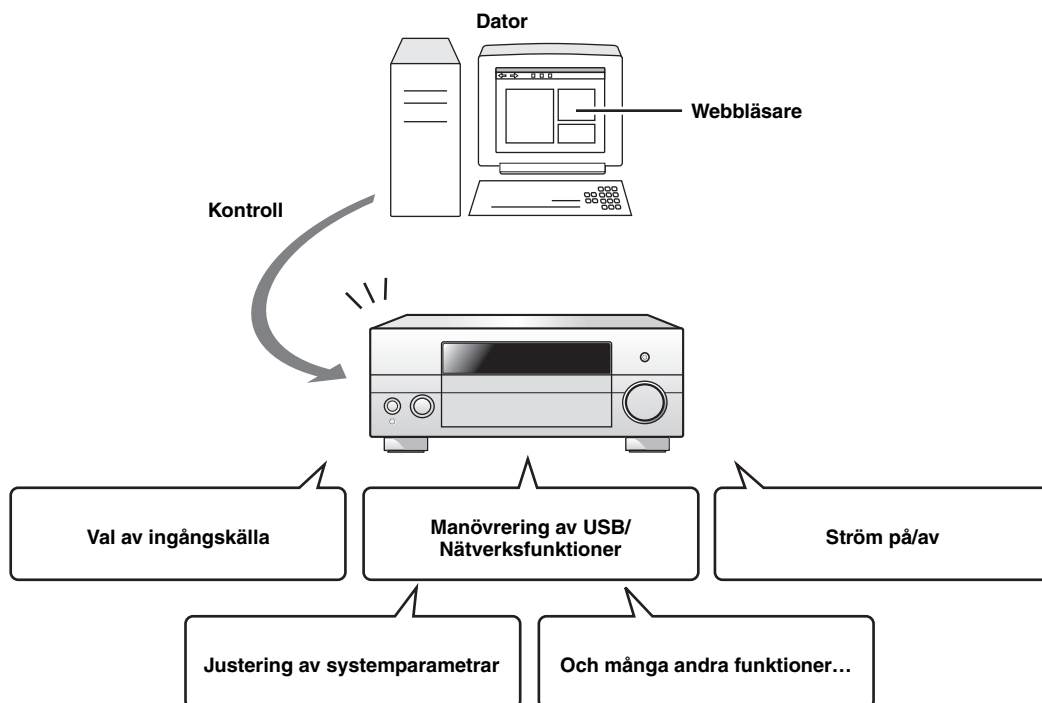

- För att använda denna funktion måste receptorn och din dator vara korrekt anslutna till nätverket sida 23.
- För att komma åt receptorn rekommenderar vi att använda Windows Internet Explorer 6 eller 7, som finns installerad på Windows XP eller Windows Vista PC.
- Det är möjligt att välja huruvida receptorn tillåter kontroll genom Webbläsaren när receptorn står i beredskapsläge (sida 84).
- MAC-adressen kan registreras för den dator som ska kontrollera receptorn och på så vis begränsa antalet datorer som tillåts kontroll över receptorn genom en Webbläsare. På "MAC FILTER" i "ADVANCED SETUP" (sida 111) kan du välja huruvida receptorn tillåter åtkomst till enheten för datorer vars MAC-adresser är registrerade hos receptorn eller åtkomst genom vilken dator som helst.

Fjärrkontrollsfunktioner

Förutom manövrering av receivern, kan fjärrkontrollen användas för att manövrera andra AV-komponenter tillverkade av Yamaha och andra tillverkare. För att kunna manövrera en TV eller andra komponenter måste korrekt fjärrstyrningskod ställas in för varje ingångskälla (sida 98).

Manövrering av receivern, en TV eller andra komponenter

■ Manövrering av receivern

För manövrering av receivern, vrid manövreringslägesväljaren till **16 AMP**.

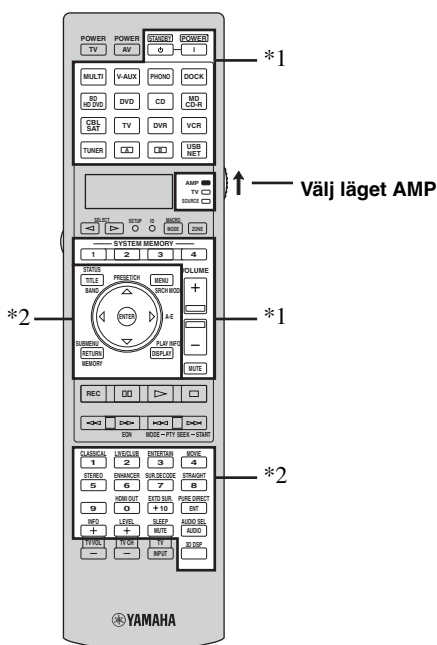

■ Manövrering av TV:n

För manövrering av TV:n, vrid manövreringslägesväljaren på **16 TV**. För att kunna manövrera TV:n måste korrekt fjärrstyrningskod ställas in i förväg för TV-manövreringsläget (sida 98).



Om ingen kod har ställts in för TV-manövreringsläget, manövrerar fjärrkontrollen den komponent som står i TV-manövreringsområdet (sida 98).

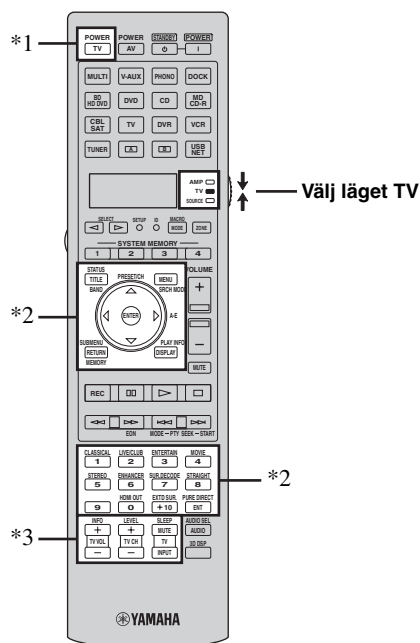

Anmärkningar

- *1 Dessa knappar kan alltid användas för manövrering av receivern, oberoende av manövreringslägesväljarens läge.
- *2 Dessa knappar kan endast användas för manövrering av receivern medan manövreringslägesväljaren står i läget **16 AMP**.

Anmärkningar

- *1 **2 TV POWER** kan alltid stänga av eller slå på strömmen till TV:N oberoende av manövreringslägesväljarens läge.
- *2 Dessa knappar kan endast användas för manövrering av TV:n medan manövreringslägesväljaren står i läget **16 TV**. Vi hänvisar till kolumnen "TV" på sida 96 angående detaljer.
- *3 Dessa knappar kan endast användas för manövrering av TV:n medan manövreringslägesväljaren står i läget **16 TV** eller **16 SOURCE**.

Fjärrkontroll	Funktioner
TV VOL +/-	Med dessa knappar höjer eller sänker man volymnivån.
TV CH +/-	Denna knapp byter TV-kanal.
TV MUTE	Denna knapp snabbdämpar ljudet.
TV INPUT	Denna knapp ändrar ingångskällan.

Manövrering av andra komponenter

Ställ manövreringslägesväljaren i läget **16SOURCE** för att manövrera andra komponenter valda med ingångsväljarna (3). Korrekt fjärrstyrningskod måste i förväg ställas in för varje ingångskälla (sida 98). Tabellen nedan visar funktioner för de olika knappar som används till att manövrera andra komponenter som tilldelats respektive ingångsväljare (3). Notera att vissa knappar kanske inte styr den valda komponenten på rätt sätt.



Fjärrkontrollen har 16 lägen (inmatningsområden) för manövrering av komponenter, vilket betyder att fjärrkontrollen kan manövrera 16 olika komponenter.

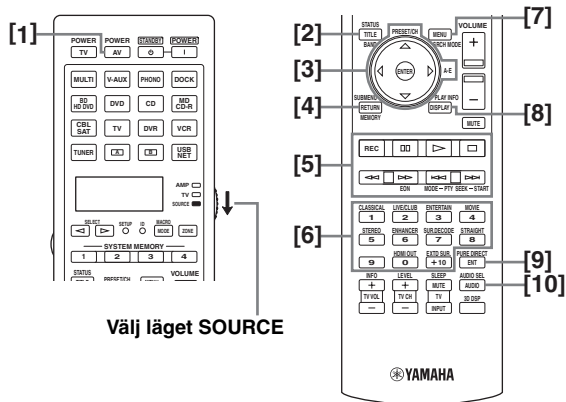

	Blu-ray Disc/ HD DVD- spelare eller -brännare	DVD- spelare	LD-spelare	DVD- brännare/ Digital videoband- spelare	VCR	TV	Kabel-TV/ satellitmot- tagare	CD-spelare	MD- spelare/CD- brännare	Kassett- däck	Tuner
[1] AV POWER	Ström på *1	Ström på *1	Ström på *1	Ström på *1	Ström på *1	DVR-ström på *2	Ström på *1	Ström på *1	Ström på *1	Ström på *1	Ström på *1
[2] TITLE, BAND	Titel	Titel		Titel		Titel					Band
[3] PRESET/ CH Δ	Meny upp	Meny upp		Meny upp	Kanal upp	Meny upp	Kanal upp				Meny upp
PRESET/ CH ∇	Meny ner	Meny ner		Meny ner	Kanal ner	Meny ner	Kanal ner				Meny ner
A-E ◀	Meny vänster	Meny vänster		Meny vänster		Meny vänster					Meny vänster
A-E ▶	Meny höger	Meny höger		Meny höger		Meny höger				Riktning A/B	Meny höger
ENTER	Meny öppnas	Meny öppnas		Meny öppnas		Meny öppnas					Meny öppnas
[4] RETURN, MEMORY	Return	Return		Return		Return					Minne
[5] REC	Insp. (inspelare)	Hoppa mellan skivor		Inspelning	Inspelning	DVR- inspelning *2	DVR- inspelning *2	Hoppa mellan skivor	Inspelning	Inspelning	
⏸	Paus	Paus	Paus	Paus	Paus	DVR-paus *2	DVR-paus *2	Paus	Paus	Paus	
⏩	Uppspelning	Uppspelning	Uppspelning	Uppspelning	Uppspelning	DVR- uppspelning *2	DVR- uppspelning *2	Uppspelning	Uppspelning	Uppspelning	
⏹	Stopp	Stopp	Stopp	Stopp	Stopp	DVR-stopp *2	DVR-stopp *2	Stopp	Stopp	Stopp	
◀◀	Sökning bakåt	Sökning bakåt	Sökning bakåt	Sökning bakåt	Sökning bakåt	DVR- sökning bakåt backward *2	DVR- sökning bakåt backward *2	Sökning bakåt	Sökning bakåt	Sökning bakåt	
▶▶	Sökning framåt	Sökning framåt	Sökning framåt	Sökning framåt	Sökning framåt	DVR- sökning framåt *2	DVR- sökning framåt *2	Sökning framåt	Sökning framåt	Sökning framåt	
⏮	Hoppa bakåt	Hoppa bakåt	Hoppa bakåt	Hoppa bakåt	Hoppa bakåt	DVR-hoppa bakåt *2	DVR-hoppa bakåt *2	Hoppa bakåt	Hoppa bakåt	Riktning A	Ljudpro- gram ner *3
⏭	Hoppa framåt	Hoppa framåt	Hoppa framåt	Hoppa framåt	Hoppa framåt	DVR-hoppa framåt *2	DVR-hoppa framåt *2	Hoppa framåt	Hoppa framåt	Riktning B	Ljudpro- gram upp *3
[6] 1-9, 0, +10	Sifferknappar	Sifferknappar	Sifferknappar	Sifferknappar	Sifferknappar	Sifferknappar	Sifferknappar	Sifferknappar	Sifferknappar	Sifferknappar	Sifferknappar
[7] MENU, SRCH MODE	Meny	Meny		Meny		Meny					Sökningsläge
[8] DISPLAY	Visning	Visning	Visning	Visning	Visning	Visning	Visning	Visning	Visning	Visning	Visning
[9] ENT	Index	Index	Kapitel/tid	Index	Enter	Enter	Enter	Index	Index	Index	Enter
[10] AUDIO	Ljud	Ljud	Ljud	Ljud							

Anmärkningar

*1 Denna knapp kan endast användas när den aktuella komponentens egen fjärrkontroll är försedd med en strömbrytare.

*2 Dessa knappar kan endast användas för att manövrera en videokamera (DVD-brännare etc.) efter att korrekt fjärrstyrningskod har ställts in för DVR (sida 98).

■ Val av komponent för manövrering

En komponent som ska manövreras kan väljas oberoende av den ingångskälla som valts med ingångsväljarna (③).

Tryck upprepade gånger på ⑤ SELECT </> för att välja önskad komponent.

Namnet på komponenten för manövrering visas i displayfönstret (④) på fjärrkontrollen.



■ Manövrering av alternativa komponenter (alternativläge)

“OPTN1” och “OPTN2” är alternativa komponentmanövreringsområden som kan programmeras med fjärrkontrollsfunktioner oberoende av övriga ingångskällor. Dessa områden är praktiska för att programmera kommandon som ska användas endast som en del av en makrofunktion eller för komponenter som saknar giltig fjärrkontrollkod.

Välj alternativläget genom att trycka upprepade gånger på ⑤ SELECT </> tills “OPTN1” eller “OPTN2” visas i fjärrkontrollens skärmfönster (④).



eller



Anmärkning

Det går inte att ange en fjärrstyrningskod för de alternativa områdena. Se sida 100 angående programmering av knappar för manövrering inom detta komponentmanövreringsområde.

Anpassning av fjärrkontrollen

Använd fjärrkontrollens inställningsläge för att anpassa fjärrkontrollen.

1 Tryck på ⑰ SETUP på fjärrkontrollen med hjälp av en kulspeppenna eller liknande föremål.

“SETUP” visas i fjärrkontrollens displayfönster.

2 Tryck på ⑨ Δ / ▽ upprepade gånger för att välja önskat inställningsläge.

Inställningsläge	Beskrivning	Sida
SETUP	Huvudmeny för inställningsläge.	—
LEARN	Inlärningsläge. Använd denna funktion för att programmera koder från andra fjärrkontroller.	100
P-SET	Förvalsläge. Använd denna funktion för att ändra fjärrkontrollens kod för varje kontrollområde.	98
RNAME	Namnändringsläge. Använd denna funktion för att ändra namnet på varje kontrollområde.	101
MACRO	Makroprogrammeringsläge. Använd denna funktion för att ställa in makroprogrammet.	102
CLEAR	Raderingsläge. Använd denna funktion för att radera receivers konfiguration.	104
ERASE	Strykningsläge. Använd denna funktion för att stryka de inlärd funktionerna för varje knapp.	104
EX-IR	Utvidgad IR-kodläge. Denna funktion är endast för auktoriserad installatör av anpassade funktioner.	—
LIGHT	Belysningsläge. Använd denna funktion för att ställa in belysningsläget på fjärrkontrollen.	98

3 Tryck på ⑰ SETUP igen efter konfigurering för att stänga inställningsmenyn.

Anmärkning

Om vart och ett av följande steg inte slutförts inom 30 sekunder, avbryter receivern inställningsläget automatiskt.

Inställning av belysningsläget på fjärrkontrollen

- 1 Tryck på **17 SETUP** på fjärrkontrollen med hjälp av en kulspetspenna eller liknande föremål.

“SETUP” visas i skärmfönstret (4) på fjärrkontrollen.

- 2 Tryck upprepade gånger på **9 Δ / ▽** för att välja “LIGHT” och tryck sedan på **9 ENTER**.

“LIGHT” och nuvarande “LIGHT”-inställning visas växelvis i skärmfönstret (4).

LIGHT

- 3 Tryck på **9 Δ / ▽** för att välja önskad inställning och tryck sedan på **9 ENTER**.

Alternativ	Beskrivning
ON	Tänder belysningen när en knapp blir intryckt.
OFF	Tänder belysningen endast när 6 LIGHT trycks in.

- 4 Tryck på **17 SETUP** på nytt för att gå ur inställningsläget.

Inställning av fjärrkontrollkoder

Du kan styra andra komponenter genom att ställa in den fjärrkontrollkod som behövs. Koder kan ställas in för varje ingångsområde. För en komplett lista över tillgängliga fjärrstyrningskoder hänvisas till “Lista över fjärrstyrningskoder” i slutet av denna bruksanvisning.

Följande tabell visar den förvalda komponenten (Bibliotek: komponentkategori) och fjärrkontrollkoden för varje styrningsområde.

Förvalda inställningar för fjärrkontrollkoder

Styrningsområde	Bibliotek (komponentkategori)	Tillverkare	Förvald kod
MULTI	DVD	Yamaha	04306
V-AUX	—	—	—
PHONO	—	—	—
DOCK	SOURCE	Yamaha	00012
BD HD DVD	BD	Yamaha	04706
DVD	DVD	Yamaha	04306
CD	CD	Yamaha	01205
MD CD-R	CD-R	Yamaha	01405
CBL SAT	—	—	—
TV	—	—	—
DVR	DVR	Yamaha	00707
VCR	—	—	—
TUNER	SOURCE	Yamaha	00012
A	—	—	—
B	—	—	—
USB NET	SOURCE	Yamaha	00012

Anmärkning

Det kan hända att du inte kan styra din Yamaha-komponent även om en fjärrkontrollkod för Yamaha från början är inställd såsom anges ovan.

Ställ i så fall in en annan Yamaha-fjärrkontrollkod.

- 1 Kontrollera fjärrkontrollkoden för komponenten i förväg.

För en komplett lista över tillgängliga fjärrstyrningskoder hänvisas till “Lista över fjärrkontrollkoder” i slutet av denna bruksanvisning.

- 2 Ställ manövreringslägesväljaren på fjärrkontrollen i läget **16 SOURCE**.

Om fjärrkontrollkoden för “TV” ska ställas in, vrid manövreringslägesväljaren på **16 TV**.

- 3 Tryck på $\textcircled{17}$ **SETUP** med hjälp av en kulspetspenna eller liknande föremål.**
 “SETUP” visas i skärmfönstret $\textcircled{4}$ på fjärrkontrollen.



- 4 Tryck upprepade gånger på $\textcircled{9}$ Δ / ∇ för att välja “P-SET” och tryck sedan på $\textcircled{9}$ **ENTER**.**
 Fjärrkontrollen ställs i läget för förvalslagring.
 “P-SET” och namnet på för tillfället valt styrningsområde visas växelvis i skärmfönstret $\textcircled{4}$.



- 5 Tryck upprepade gånger på en ingångsväljare $\textcircled{3}$ eller $\textcircled{5}$ **SELECT** \triangleleft / \triangleright för att välja styrningsområdet som ska justeras.**
 Om “TV” valdes i steg 2, hoppa över detta steg.



- 6 Tryck på $\textcircled{9}$ **ENTER**.**
 nuvarande kodinställning visas.

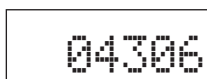

- 7 Tryck på sifferknapparna $\textcircled{12}$ för mata in komponentens femsiffriga fjärrkontrollkod.**

- 8 Tryck på $\textcircled{9}$ **ENTER** för att ange numret.**
 “OK” visas i displayfönstret $\textcircled{4}$ om inställningen lyckades.
 “NG” visas i displayfönstret $\textcircled{4}$ om inställningen misslyckades. Börja i så fall om från punkt 5.



Om en annan kod för en annan komponent ska ställas in för ett annat styrningsområde, repetera steg 5 till 8.

- 9 Tryck på $\textcircled{17}$ **SETUP** på nytt för att gå ur inställningsläget.**

- 10 tryck på $\textcircled{2}$ **AV POWER** eller $\textcircled{11}$ \triangleright för att kontrollera huruvida den aktuella komponenten kan manövreras med hjälp av fjärrkontrollen.**



- Om manövrering inte är möjlig och tillverkaren av komponenten har mer än en kod, prova en kod i taget tills den rätta påträffas.
- Om “00012” ställs in som fjärrkontrollkod för valt styrningsområde, kan den för tillfället valda interna källan manövreras (DOCK, TUNER, eller USB/NET).

Anmärkningar

- “ERROR” visas i displayfönstret $\textcircled{4}$ på fjärrkontrollen vid tryckning på en knapp som inte anges i respektive steg eller vid tryckning på mer än en knapp samtidigt.
- Den medföljande fjärrkontrollen innehåller inte alla möjliga koder för de ljud- och videokomponenter (inklusive Yamaha-komponenter) som förekommer på marknaden. Om en komponent inte kan manövreras med någon av fjärrstyrningskoderna, programmera en ny fjärrstyrningsfunktion med hjälp av inlärningsfunktionen (sida 100) eller använd den fjärrkontroll som medföljer komponenten ifråga.
- Funktioner som programmerats genom användning av inlärningsfunktionen har prioritet över funktioner som hör till fjärrstyrningskoden.

Programmering av koder från andra fjärrkontroller

Fjärrkontrollkoder från andra fjärrkontroller kan läras in. Använd inlärningsfunktionen för att programmera in funktioner som inte ingår i de grundmanövreringar som täcks av fjärrstyrningskoderna eller om ingen lämplig fjärrstyrningskod finns tillgänglig. Funktioner från andra fjärrkontroller kan programmeras på knapparna i de markerade områdena på följande illustration. Knapparna kan programmeras separat för varje styringsområde.

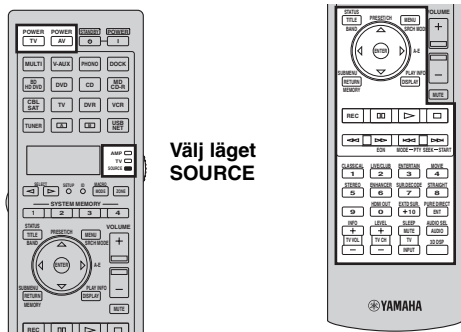

Välj läget
SOURCE

Anmärkningar

- Fjärrkontroll sänder infraröda strålar. Om den andra fjärrkontrollen också använder infraröda strålar, kan denna fjärrkontroll lära sig de flesta av den andra fjärrkontrollens funktioner. Det kan dock hända att det inte går att programmera in vissa speciella signaler eller mycket långa överföringar.
- Önskad fjärrkontrollkod kan inte programmeras även om man väljer knapparna y det markerade området på illustrationen ovan beroende på vald styringsområde och tilldelad bibliotek.

- Vrid manövreringslägesväljaren på **16 SOURCE** och tryck sedan på lämplig ingångsväljare **(3)** för att välja önskat styringsområde.

Om fjärrkontrollkoden för "TV" ska programmeras, vrid manövreringslägesväljaren på **16 TV**.

Anmärkning

Se till att manövreringslägesväljaren står i läget **16 SOURCE** eller **16 TV**. När manövreringslägesväljaren ställs i läget **16 AMP** och fjärrstyrningskoder från en annan fjärrkontroll programmeras, så kan de programmerade knapparna inte användas till att manövrera förstärkarfunktionerna på receivern.

- Tryck på **17 SETUP** med hjälp av en kulspetspenna eller liknande föremål. "SETUP" visas i displayfönstret **(4)**.

- Tryck upprepade gånger på **9 Δ / ▽** för att välja "LEARN" och tryck sedan på **9 ENTER**.

- Placera denna fjärrkontroll ungefär 5 till 10 cm från den andra fjärrkontrollen på en plan yta med de infraröda sändarna riktade mot varandra och tryck sedan på **9 ENTER**. "L-KEY" visas i displayfönstret **(4)**.

Den andra fjärrkontrollen

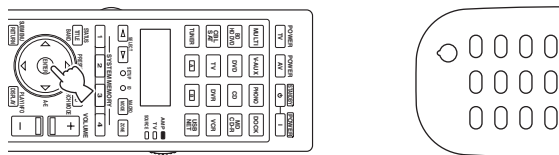

5 till 10 cm

- Tryck på den knapp under vilken den nya funktionen ska programmeras. "START" visas på displayfönstret **(4)**.

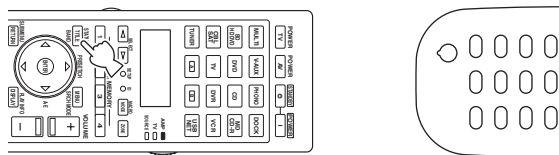

- Håll intryckt den knapp som ska programmeras på den andra fjärrkontrollen tills "OK" visas i displayfönstret **(4)**. "NG" visas i displayfönstret **(4)** om inläringen misslyckades. Börja i så fall om från och med steg 4.

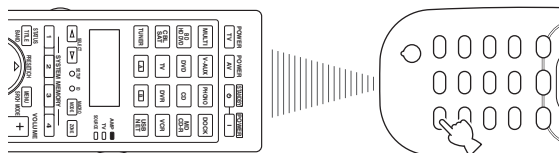

Den andra fjärrkontrollen

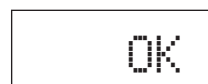

Om fler funktioner ska programmeras, upprepa åtgärderna mellan steg 4 och 6.

7 Tryck på **SETUP** på nytt för att gå ur inställningsläget.

Anmärkningar

- “ERROR” visas i displayfönstret (4) på fjärrkontrollen vid tryckning på en knapp som inte anges i respektive steg eller vid tryckning på mer än en knapp samtidigt.
- Denna fjärrkontroll kan lära sig omkring 200 funktioner. Beroende på de signaler som lärs in kan det dock hända att “FULL” visas i displayfönstret innan du har programmerat 200 funktioner. Radera i så fall programmerade funktioner som inte längre behövs för att skapa plats för ytterligare inläring (sida 104).
- Det kan hända att inläringen inte lyckas i följande fall:
 - när batterierna i fjärrkontrollen till receivern eller den andra komponenten är svaga.
 - när fjärrkontrollen utsätts för direkt solljus.
 - när funktionen som ska programmeras är kontinuerlig eller ovanlig.

Ändring av källnamn i displayfönstret

Du kan ändra namnet på styrningsområdet (ingångskälla) som visas i fjärrkontrollens displayfönster (4).

1 Vrid manövreringslägesväljaren på **SOURCE** och tryck sedan på lämplig ingångsväljare (3) för att välja önskat styrningsområde.

2 Tryck på **SETUP** med hjälp av en kulspetspenna eller liknande föremål. “SETUP” visas på displayfönstret.

3 Tryck upprepade gånger på **Δ / ▽** för att välja “RNAME” och tryck sedan på **ENTER**.

4 Tryck upprepade gånger på **Δ / ▽** för att välja ett namn på 3 eller 5 bokstäver som ska ändras och tryck sedan på **ENTER**.

Varje styrningsområde har namn med både 3 bokstäver och 5 bokstäver. Varje namn med 3 bokstäver och 5 bokstäver kan ändras oberoende av det andra.

Namn på 3 bokstäver

BD



Namn på 5 bokstäver

BD/HD

5 Ändra namnet på styrningsområdet.

Tryck på **◀ / ▶** för att hitta den plats som ska redigeras.

Tryck på **Δ / ▽** för att välja ett tecken.

BD/HD



Tryck på **Δ** för att ändra tecken i följande ordning, eller tryck på **▽** för att gå i omvänd ordning: A till Z, a till z, 0 till 9, mellanrum, symboler (–, +, /, :).

6 Tryck på **ENTER** för att välja det nya namnet.

“OK” visas i displayfönstret (4) på fjärrkontrollen om namnändringen lyckades.



När namnändring ska göras för ännu ett styrningsområde, tryck upprepade gånger på ingångsväljaren (3) eller **SELECT** **◀ / ▶** för att välja önskat styrningsområde och tryck sedan på **ENTER**. Utför sedan åtgärder på steg 4 till 6.

7 Tryck på **SETUP** på nytt för att gå ur inställningsläget.

Anmärkning

“ERROR” visas i displayfönstret (4) på fjärrkontrollen vid tryckning på en knapp som inte anges i respektive steg eller vid tryckning på mer än en knapp samtidigt.

Makroprogrameringsfunktioner

Med hjälp av makroprogramering är det möjligt att utföra en serie manövreringar genom att trycka på en enda knapp. När du till exempel vill spela en CD-skiva, så slår du i normala fall på komponenterna, väljer CD-ingången, och trycker på startknappen för att sätta ingång uppspelningen. Makroprogramering gör det möjligt att utföra alla dessa manövreringar genom att bara trycka på CD-makroknappen. Knapparna listade som makroknappar nedan är fabriksinställda med makroprogram. Du kan också programmera dina egna makron (sida 103).

Återkallelse av programmerade makrofunktioner

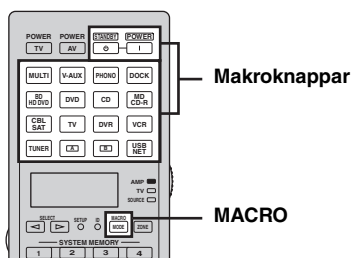

1 Tryck in **18** MACRO på fjärrkontrollen.



2 Tryck på önskad makroknapp.

“M:namn med 3 bokstäver på valt styrningsområde” (tex “M:DVD”) visas i displayfönstret (4), och receivern sänder den programmerade funktionen. När **14**STANDBY eller **15**POWER blir intryckt, visas “M:STB” eller “M:PWR” i displayfönstret (4), och receivern sänder den programmerade funktionen.

3 Tryck på **18** MACRO på nytt för att gå ur makromanövreringsläget.

Anmärkningar

- När ett makroprogram håller på att köras på fjärrkontrollen (överföringsindikatorn blinkar) kan inga andra manövreringar utföras.
- Håll fjärrkontrollen riktad mot komponenten tills makrokörningen är slutförd.
- Om vart och ett av följande steg inte slutförts inom 30 sekunder, avbryter receivern makromanövreringsläget automatiskt.

Grundinställda makrofunktioner

Trycka på makroknappen	För att automatiskt sända dessa signaler i ordningsföljd	
	Första	Andra
STANDBY ⓪	STANDBY ⓪	—
POWER I	POWER (*1) TV	POWER (*1) TV
MULTI		MULTI
V-AUX		V-AUX
PHONO		PHONO
DOCK		DOCK
BD HD DVD		BD HD DVD
DVD		DVD
CD		CD
MD CD-R		MD CD-R
CBL SAT		CBL SAT
TV		TV
DVR		DVR
VCR		VCR
TUNER		TUNER (*2)
[X]		[X]
[B]		[B]
USB NET		USB NET (*2)

*1 Korrekt fjärrstyrningskod för TV måste ställas in i förväg (sida 98).

*2 Receivern spelar den senast inställda stationen innan den ställdes i beredskapsläget.

■ Programmering av makromanövreringar

Det är möjligt att programmera ett eget makro för att sända flera fjärrkontrollskommandon i följd genom att trycka enbart på en knapp. Se till att ställa in fjärrkontrollkoder eller utföra inlärningsoperationer innan du programmerar makrot.

Anmärkningar

- Det förinställda makrot raderas inte när ett nytt makro programmeras för en knapp. Det förinställda makrot kan användas igen när det programmerade makrot raderas.
- Det är inte möjligt att lägga till en ny signal (makrosteg) till ett förinställt makro. Om ett makro programmeras på nytt ändras allt makroinnehåll.
- Vi rekommenderar inte att makron görs för kontinuerliga manövreringar (till exempel volyminställning).

1 Tryck på **17** **SETUP** med hjälp av en kulspetspenna eller liknande föremål.

“SETUP” visas i displayfönstret (4).

2 Tryck upprepade gånger på **9** **Δ** / **∇** för att välja “MACRO” och tryck sedan på **9** **ENTER**.

3 Tryck på önskad makroknapp som ska tilldelas makroprogrammet och tryck sedan på **9** **ENTER**.

“M:namn med tre bokstäver på vald makroknapp” (tex “M:DVD”) och namnet på det för tillfället valda styrningsområde visas växelvis på skärmfönstret (4).

När **14** **STANDBY** eller **15** **POWER** blir intryck visas “M:STB” eller “M:PWR” och namnet på det för tillfället valda styrningsområdet växelvis i skärmfönstret (4).

4 Tryck på knapparna för de funktioner som du vill inkludera i makrooperationen i följd.

Exempel

Ställ ingångskällan på DVD → Slå på DVD-spelaren → Slå på videomonitorn

Steg 1 (“MCR1”): Tryck på DVD.

Steg 2 (“MCR2”): Tryck på AV POWER.

Steg 3 (“MCR3”): Tryck på TV POWER.

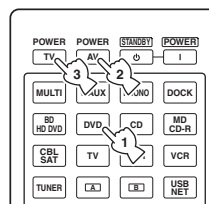

Anmärkningar

- Ändra valt inmatningsområde genom att trycka på **5** **SELECT** </>. Vid tryck på ingångsväljarna programmeras ett makrosteg, medan **5** **SELECT** </> endast ändrar det valda inmatningsområdet.
- Manövreringslägesväljarens läge (AMP/TV/SOURCE) påverkar den tilldelade manövern. När manövreringslägesväljaren står i läget **16** **AMP** eller **16** **TV**, kan ingångskällans väljare ej manövreras.

5 Tryck på **18** **MACRO** för att bekräfta programmet.

Du kan ange 10 steg (10 funktioner) som mest. När du har angett 10 steg, visas “FULL” och fjärrkontrollen avslutar automatiskt makroprogrammeringsläget.

6 Tryck på **17** **SETUP** på nytt för att gå ur inställningsläget.

Anmärkning

“ERROR” visas i displayfönstret (4) om mer än en knapp trycks in samtidigt.

Radering av konfigurationer

Det går att radera alla ändringar som gjorts i varje funktionsuppsättning, som till exempel inlärd funktioner, makron, ändrade namn på inmatningsområden och inställd ID-kod för fjärrkontrollen.

■ Radering av funktionsuppsättningar

- Tryck på **17** **SETUP** med hjälp av en kulspetspenna eller liknande föremål. "SETUP" visas i displayfönstret (4).
- Tryck upprepade gånger på **9** Δ / ∇ för att välja "CLEAR" och tryck sedan på **9** **ENTER**.
- Tryck upprepade gånger på **9** Δ / ∇ för att välja önskat raderingsläge.

Raderingsläge	Beskrivning
L:DVD (etc.)	(L:tre-siffrigt namn på vald styrningsområde) Raderar alla inlärd funktioner i respektive styrningsområden. Styrningsområdet som ska raderas kan ändras genom att trycka upprepade gånger på önskad ingångsväljare (3) eller 5 SELECT \triangleleft / \triangleright .
L:AMP	Ställer alla inlärd funktioner för manövrering av förstärkarfunktioner till de ursprungliga fabriksinställningarna. Ställ manövreringslägesväljaren på 16 AMP för att välja detta raderingsläge.
L:TV	Raderar alla inlärd funktioner för TV-styrningsområden. Ställ manövreringslägesväljaren på 16 TV för att välja detta raderingsläge.
L:ALL	Raderar alla inlärd funktioner.
M:DVD (etc.)	(M:Namnet på den valda makroknappen) Raderar makroprogrammet för vald makroknapp (sida 103). Makron som tilldelats vald makroknapp återställs till ursprunglig fabriksmakro. Om makroknappen som de programmerade funktionerna ska raderas från ska ändras, tryck då på önskad makroknapp.
M:ALL	Raderar samtliga programmerade makron. Makron som tilldelats vald makroknapp återställs till ursprunglig fabriksmakro.
RNAME	Ställ alla namn på styrningsområden till grundinställningar.
FCTRY	Ställ alla inställningar på fjärrkontrollen till ursprungliga fabriksinställningar.

- Håll intryckt **9** **ENTER** i ungefär 3 sekunder. När raderingen lyckas, visas "OK" displayfönstret (4).

Anmärkningar

- "NG" visas i displayfönstret (4) om raderingen misslyckades.
- "ERROR" visas i displayfönstret (4) vid tryckning på en knapp som inte anges i respektive steg eller vid tryckning på mer än en knapp samtidigt.

- Tryck på **17** **SETUP** på nytt för att gå ur inställningsläget.

■ Radering av en inlärd funktion

- Tryck på **17** **SETUP** med hjälp av en kulspetspenna eller liknande föremål. "SETUP" visas i displayfönstret (4).
- Tryck upprepade gånger på **9** Δ / ∇ för att välja "ERASE" och tryck sedan på **9** **ENTER**.
- Ställ manövreringslägesväljaren på **16** **SOURCE** och tryck sedan på lämplig ingångsväljare (3).
Ställ manövreringslägesväljaren på **16** **AMP** eller **16** **TV** om funktionen inlärd i AMP- eller TV-styrningsområdet ska raderas.
- Tryck på **9** **ENTER**.
"E-KEY" visas i displayfönstret (4).
- Tryck den knapp vars innehåll ska raderas och håll intryckt i ungefär 3 sekunder. Om raderingen lyckas, visas "OK" på displayfönstret (4).

 - Om du vill fortsätta med att radera en annan funktion, upprepa åtgärden i steg 3 till 5.
 - När du väl har raderat en inlärd funktion återställs knappen till fabriksinställning (eller till tillverkarinställning ifall du har ställt in fjärrkontrollkoder).

- Tryck på **17** **SETUP** på nytt för att gå ur inställningsläget.

Anmärkningar

- "NG" visas i displayfönstret (4) på fjärrkontrollen om raderingen misslyckades.
- "ERROR" visas i displayfönstret (4) om mer än en knapp trycks in samtidigt.

Förenklad fjärrkontroll

Använd medföljande förenklad fjärrkontroll för att skapa grundläggande kontroller på receivern.

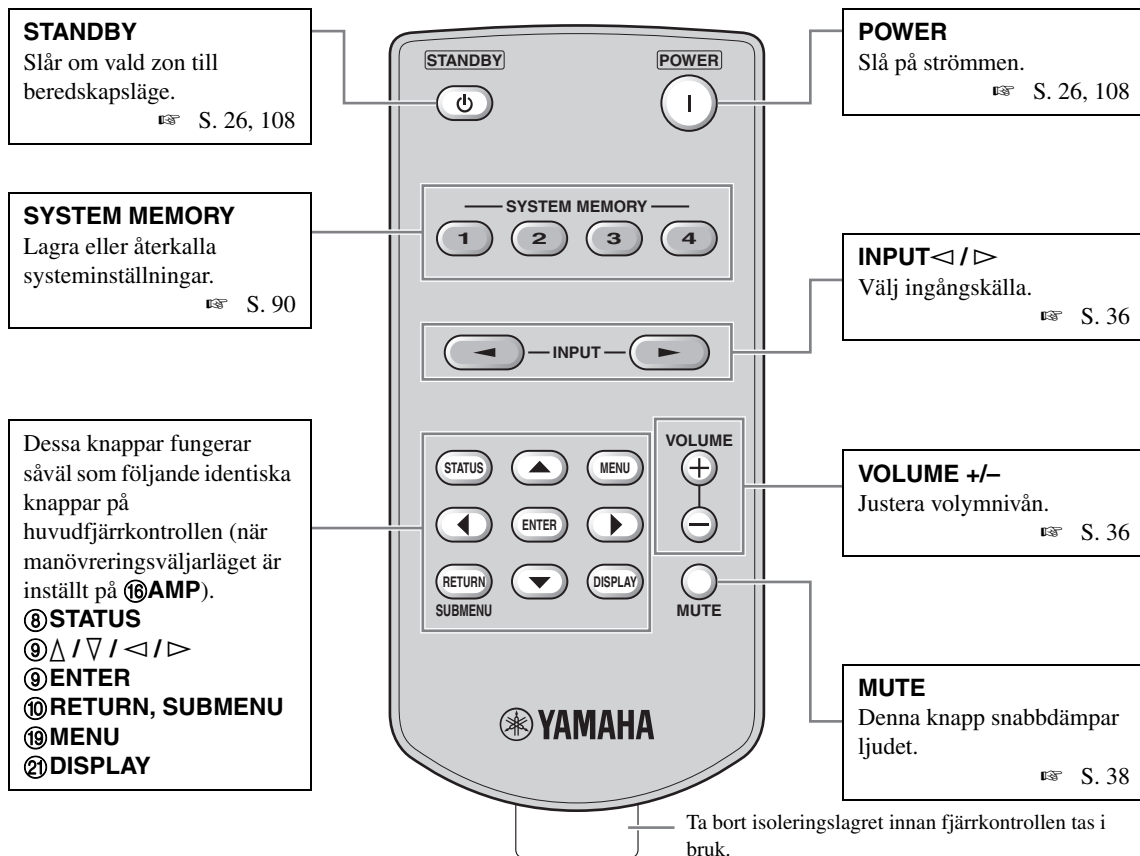

■ Inställning av kontrollzonen på förenklade fjärrkontrollen

Använd denna funktion för att ställa in förenklade fjärrkontrollens kontrollzon (sida 108) och fjärrkontroll-ID (sida 110).

Inställning av fjärrkontroll-ID

- ID1: Håll intryckt ◀ (vänster markör) och 1 i 3 sekunder.
- ID2: Håll intryckt ◀ (vänster markör) och 2 i 3 sekunder.

Inställning av kontrollzonen

- Huvudzon: Håll intryckt ▶ (höger markör) och 1 i 3 sekunder.
- Zon 2: Håll intryckt ▶ (höger markör) och 2 i 3 sekunder.
- Zon 3: Håll intryckt ▶ (höger markör) och 3 i 3 sekunder.

■ Batteribyte i förenklade fjärrkontrollen

Byt batteri när den förenklade fjärrkontrollens manövreringsradie minskar.

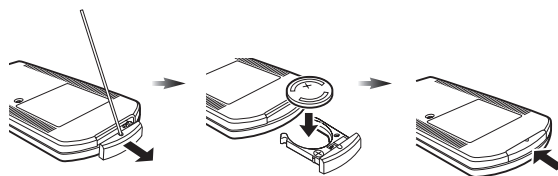

Använd en cylindrisk pinne för att ta bort skyddet.

Byt ut batteriet mot ett nytt CR2025-batteri.

Stäng locket.

Anmärkningar

- Sätt i batterierna i enlighet med polmarkeringarna (+ och -).
- Ta omedelbart bort batterierna från den förenklade fjärrkontrollen om de läcker för att förhindra en explosion eller syrläcka.
- Gör dig av med batterierna omedelbart om de börjar läcka. Se till att läckande batterier inte vidrör huden eller kläder.
- Rengör batterifacket innan nya batterier sätts i.
- Gör dig av med batterier enligt gällande lokala bestämmelser.

Användning av flerzonskonfigurering

Receivern kan användas för att konfigurera en flerzonig ljudanläggning. Med hjälp av flerzonskonfigurering är det möjligt att ställa in receivern för återgivning av skilda ingångskällor i huvudzonen, den andra zonen (Zon 2) och den tredje zonen (Zon 3). Receivern kan manövreras från den andra eller tredje zonen med hjälp av den medföljande fjärrkontrollen.

Enbart analoga signaler skickas till den andra och tredje zonen. Den källa som ska lyssnas på i den andra zonen och tredje zonen måste vara ansluten till receiverns analoga ingångar AUDIO IN.

Anslutning av Zon 2- och Zon 3-komponenter

Följande extra utrustning krävs för att kunna använda receiverns flerzonsfunktioner:

- En infraröd signalmottagare i den andra och/eller tredje zonen.
- En infraröd sändare i huvudzonen. Sändaren sänder infraröda signaler från fjärrkontrollen via den infraröda signalmottagaren i den andra och/eller tredje zonen till en CD- eller DVD-spelare, etc. i huvudzonen.
- En förstärkare och högtalare i den andra och/eller tredje zonen.
- En videomonitor för det andra rummet.



- Eftersom det finns flera olika sätt att ansluta och använda receivern på i en flerzonskonfiguration, så rekommenderar vi att närmaste auktoriserade Yamaha-återförsäljare eller servicecenter rådfrågas angående vilken typ av Zon 2- och Zon 3-anslutning som bäst motsvarar önskade behov.
- Vissa Yamaha-modeller kan ansluta direkt till receiverns REMOTE-ingångar. Ägare till sådana produkter behöver eventuellt inte använda en infraröd signalsändare. Upp till 6 Yamaha-komponenter kan anslutas såsom visas nedan.

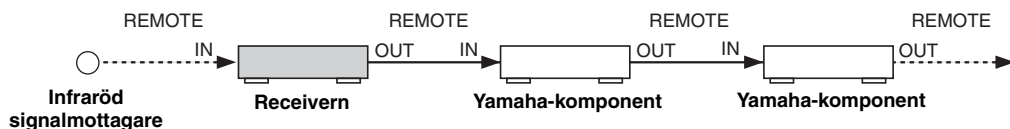

■ Användning av externa förstärkare

För att använda externa förstärkare i den andra och/eller tredje zonen bör den externa förstärkaren anslutas till utgångarna ZONE OUT med analoga ljudkablar

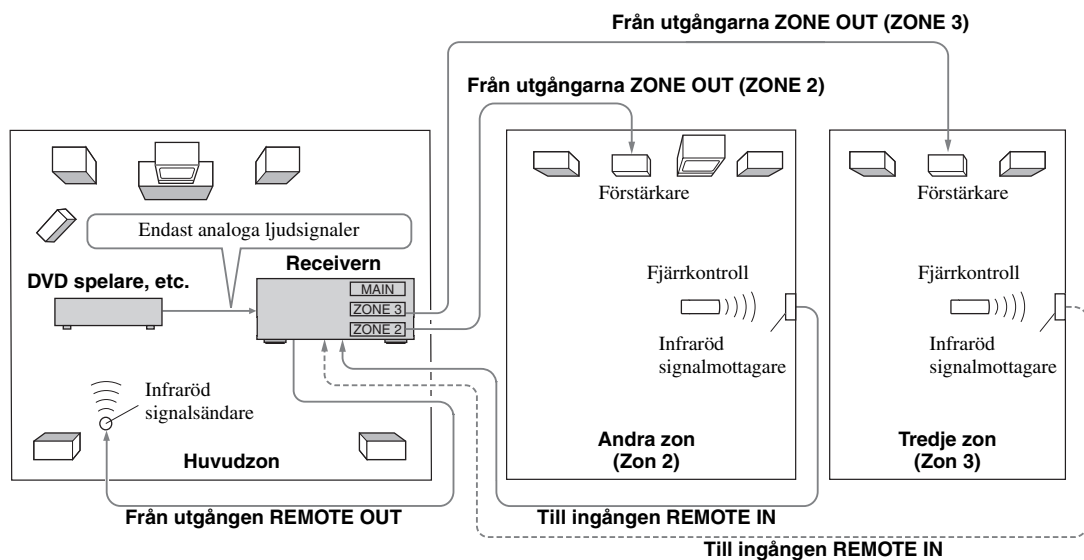

Anmärkningar

- Använd INTE Zon 2/Zon 3-funktionen för DTS-kodade CD-skivor, eftersom det kan ge upphov till oväntat brus.
- När "Zone2 Volume" eller "Zone3 Volume" är inställd på "Fixed" (sida 85) kan volymen på den andra och/eller tredje zonen justeras genom att använda förstärkaren i varje zon.

■ Användning av receivers interna förstärkarna

Viktig säkerhetsanmärkning

Receiverns högtalarutgångar bör inte anslutas till en högtalarväljare för passiva högtalare eller till mer än en högtalare per kanal.

Anslutning till en högtalarväljare för passiva högtalare eller till flera högtalare per kanal kan leda till onormalt låg impedansbelastning som kan resultera i förstärkarskada. Vi hänvisar till aktuell bruksanvisning angående korrekt användning.

Överensstämmelse med information gällande minimal högtalarimpedans för alla kanaler måste alltid upprätthållas. Denna information återfinns på baksidan av receivern.

För att använda en av receivers interna förstärkarna (SP1 eller SP2)

Anslut Zon 2- eller Zon 3-högtalare direkt till högtalarutgångarna SP1 eller SP2.

För att använda två av receivers interna förstärkare (SP1 och SP2)

Anslut Zon 2- och Zon 3-högtalare direkt till högtalarutgångarna SP1 och SP2.

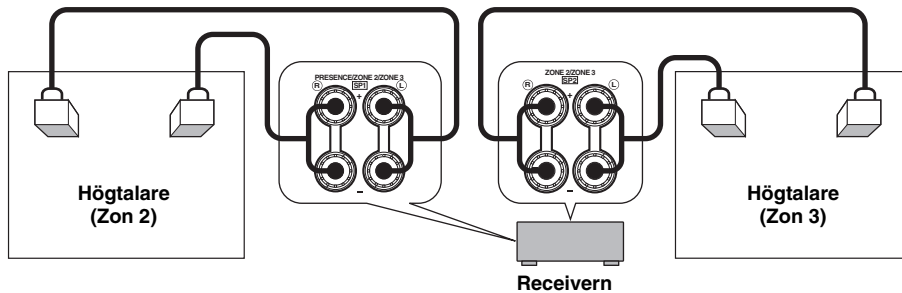

■ Anslutning av zonvideomonitörer

Anslut videomonitörer i Zon 2 och/eller Zon 3 till utgångarna ZONE VIDEO. Efter anslutning av flera zonvideomonitörer till utgångarna ZONE VIDEO visas samma källa på dessa videomonitörer samtidigt.

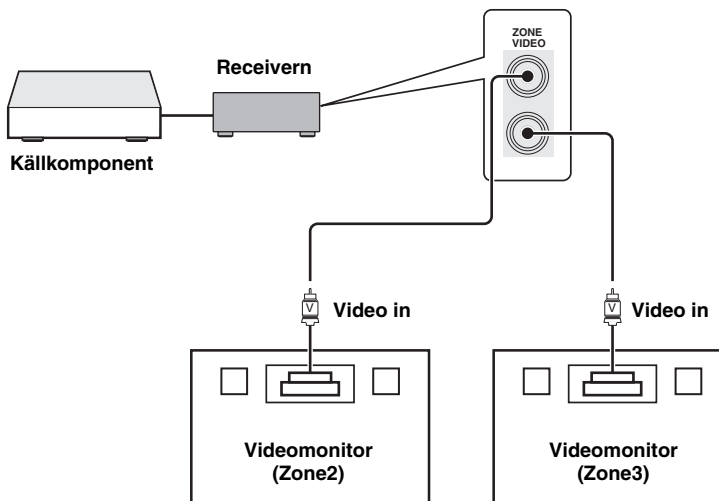

■ användning av utgångar TRIGGER OUT för Zon 2 och Zon 3

Receivern är utrustad med två TRIGGER OUT-utgångar. Genom att konfigurera "Trigger Output"-inställningarna (sida 88) kan man slå på eller av komponenten för vald ingångskälla i den önskade zonen eller slå på eller av den önskade zonen.

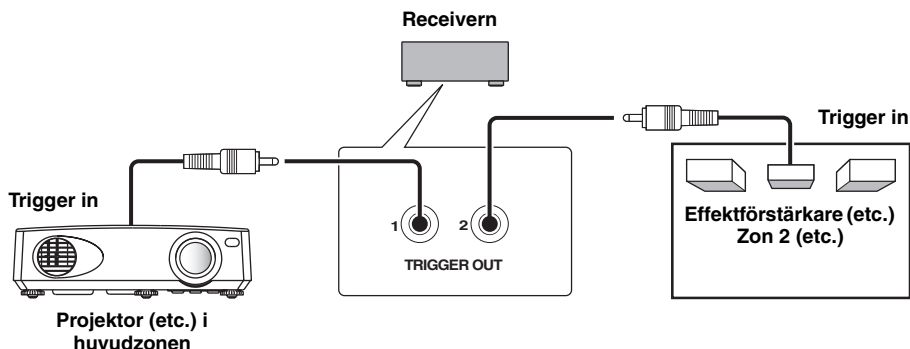

Slå på receivern efter anslutning och ställ in tilldelningen av högtalarkontakter med "Zone SP Assign" (sida 85).



Detta steg måste slutföras inom 10 sekunder medan den valda zonen blinkar på frontpanelens display. Annars kommer det för tillfället valda zonläget att automatiskt avbrytas.

Manövrering av Zon 2 eller Zon 3

Du kan välja vilken zon du vill styra genom att använda styrknapparna på frontpanelen eller på fjärrkontrollen.

■ Grundläggande manövrering

Manövreringar på frontpanelen

1 Tryck på **ⓈZONE 2 eller **Ⓢ**ZONE 3 på frontpanelen för att slå på eller av Zon 2 eller Zon 3 var för sig.**

2 Tryck på **ⓈZONE CONTROLS på frontpanelen lämpligt antal gånger för att välja den zon som du vill styra.**

Varje gång **Ⓢ**ZONE CONTROLS trycks in ändras frontpanelens display såsom visas nedan, samtidigt som indikatorn för den zon som för tillfället är vald blinkar i cirka 10 sekunder. Ingen indikator blinkar dock när huvudzonen är vald.

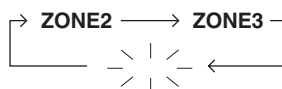

Ingen indikator blinkar när huvudzonen är vald.

ZONE2

För manövrering av förstärkar- eller radiofunktioner i Zon 2.

ZONE3

För manövrering av förstärkar- eller radiofunktioner i Zon 3.

3 Utför önskad manövrering i den valda zonen (sida 109).



För att slå av önskad zon, tryck återigen på **Ⓢ**ZONE 2 eller **Ⓢ**ZONE 3.

Manövrering av fjärrkontroll

1 Tryck upprepade gånger på **ⓈZONE för att välja zonen som önskas att styras.**

Indikatorer för "MAIN", "ZONE 2", eller "ZONE 3" visas i displayfönstret (4) på fjärrkontrollen.

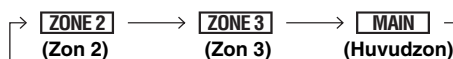

2 Tryck på **ⓈPOWER för att slå på vald zon.**

3 Utför önskad manövrering i den valda zonen (sida 109).



För att slå av önskad zon, tryck på **Ⓢ**STANDBY.

■ Val av ingångskälla för Zon 2 eller Zon 3

Vrid på programväljaren **ⓈINPUT** (eller ställ manövreringslägesväljaren i läget **ⓈAMP** och tryck sedan på någon av ljudfältsväljarna (**Ⓢ**)).

- Välj "TUNER" som ingångskälla för att använda FM/AM-mottagningsfunktionerna (sida 48) i vald zon.
- Välj "DOCK" som ingångskälla för att använda iPod- (sida 56) eller Bluetooth-funktionerna (sida 54) i vald zon.
- Välj "USB/NET" som ingångskälla för att använda iPod- (sida 59) eller Bluetooth-funktionerna (sida 59) i vald zon.

Anmärkning

Ingångskällorna är gemensamma för alla zoner.

■ Justering av volymnivån för Zon 2 eller Zon 3

Vrid på **ⓈVOLUME** (eller tryck på **ⓈVOLUME +/-**).



Tryck in **ⓈMUTE** på fjärrkontrollen för att snabbdämpa ljudmatningen till den valda zonen.

Anmärkning

När en extern förstärkare används i Zon 2 eller Zon 3 kan **ⓈVOLUME +/-** endast användas medan "Zone2 Volume" eller "Zone3 Volume" är inställt på "Variable" (sida 85).

■ Justering av balansen för framhögtalare i Zon 2 eller Zon 3

Tryck upprepade gånger på **ⓈTONE CONTROL** för att välja "BALANCE" och vrid sedan på programväljaren **ⓈPROGRAM** för justering.

■ Justering av tonkvaliteten för Zon 2 eller Zon 3

Tryck upprepade gånger på **ⓈTONE CONTROL** för att välja högfrekvensåtergivningen (TREBLE) eller lågfrekvensåtergivningen (BASS) och vrid sedan på programväljaren **ⓈPROGRAM** för justering.

Justerbart område: mellan -10,0 dB och +10,0 dB

■ Inställning av insomningstimer för Zon 2 eller Zon 3

Använd denna funktion för att slå av önskad zon efter en viss tid.

Ställ manövreringsläget på **ⓈAMP** och tryck sedan på **ⓈSLEEP** upprepade gånger för att ställa in tidslängden.

Insomningstimmerns inställning ändras enligt nedan.

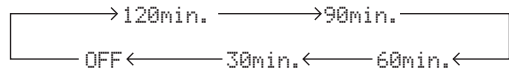

■ Användning av zon-OSD:n

FM/AM-radio kan visas visas på videomonitor ansluten till utgångarna ZONE VIDEO. Zon-OSD:n kan även användas för att bläddra igenom musik innehåll (text innehållet i en iPod).

1 Ställ manövreringslägesväljaren på **ⓈAMP** och tryck sedan på lämplig ingångsväljare (**Ⓢ**).

2 Tryck på **ⓈDISPLAY** för att visa menyskärmen på zon-OSD:n.

3 Använd **ⓈΔ / ▽ / ◀ / ▶** och **ⓈENTER** för att navigera i menyn på zon-OSD:n.

Anmärkningar

- Menyn som visas på zon-OSD:n är på engelska även om japanska eller ryska har valts.
- Det finns vissa tecken som inte kan visas på frontpanelens display eller på receiverns bildskärm. Dessa tecken ersätts med understrykningar "_".



- Det är möjligt att välja de zoner vars driftstatus ska visas (sida 86).
- Zon-OSD:n kan manövreras på samma vis som GUI-manövreringen.

Avancerad inställning

Receivern har ett antal extra menyer, som visas på frontpanelens display. Menyn för avancerade inställningar erbjuder ytterligare parametrar som kan justeras för att anpassa receivern enligt egna önskemål. Ändra ursprungsinställningarna (som visas i fet stil under varje parameter) så att de möter de särskilda krav som ditt lyssningsrum har.

Anmärkningar

- Endast reglagen **Ⓐ MASTER ON/OFF**, **Ⓝ STRAIGHT** och **Ⓜ PROGRAM** kan användas medan menyn för avancerade inställningar är framtagen.
- Inga andra manövreringar kan utföras under pågående användning av menyn för avancerade inställningar.
- Menyn för avancerade inställningar är endast tillgänglig på frontpanelens display.

Användning av menyn för avancerade inställningar

1 Tryck in **Ⓐ MASTER ON/OFF** på frontpanelen så att den skjuts ut till **OFF**-positionen för att stänga av receivern.

2 Håll intryckt **Ⓝ STRAIGHT** och tryck sedan in **Ⓐ MASTER ON/OFF** till **ON**-positionen för att slå på receivern.

Receivern slås på och "ADVANCED SETUP" visas på frontpanelens display.



I intryckt läge

3 Vrid på programväljaren **Ⓜ PROGRAM** för att välja den parameter som ska justeras.

4 Tryck upprepade gånger på **Ⓝ STRAIGHT** för att ändra den valda parameterinställningen.

5 Tryck på **Ⓐ MASTER ON/OFF** så att den skjuts ut till **OFF**-läget för att lagra den nya inställningen och slå av receivern.



Gjorda inställningar börja gälla nästa gång receivern slås på.

■ Högtalarimpedans SPEAKER IMP.

Använd denna funktion för att ställa in högtalarimpedansen på receivern i enlighet med högtalarnas impedans.

Alternativ	Beskrivning
8ΩMIN	Välj denna inställning för att ställa in högtalarimpedansen på 8 Ω. Varje högtalares impedans måste vara minst 8 Ω
6ΩMIN	Välj denna inställning för att ställa in högtalarimpedansen på 6 Ω. Impedansen på varje högtalare bör vara 6 Ω eller högre (endast framhögtalare: 4 Ω eller högre).

■ Fjärrsensor REMOTE SENSOR

Använd denna funktion för att koppla in eller ur signalmottagningsmöjligheten för fjärrkontrollsensorn på receivers framsida.

Alternativ	Beskrivning
ON	Välj denna inställning om signalmottagningen för fjärrkontrollsensorn ska vara inkopplad.
OFF	Välj denna inställning om signalmottagningen för fjärrkontrollsensorn ska vara urkopplad.

Anmärkning

I de flesta fall rekommenderar vi att parametern ställs på "ON".

■ Wake on RS-232C-åtkomst

RS232C STANDBY

Använd denna funktion för att välja hurvida receivern ska kunna överföra data via RS-232C-gränssnittet medan receivern står i beredskapsläget.

Alternativ	Funktioner
YES	Välj denna inställning för att möjliggöra överföring av data via RS-232C-gränssnittet.
NO	Välj denna inställning för att hindra överföring av data via RS-232C-gränssnittet.

Ursprunglig inställning:

[U.S.A.- och Kanadamodeller]: YES

[Andra modeller]: NO

■ Inställning av ID-fjärrstyrning

REMOTE CON AMP

Använd denna funktion för att ställa in receivers TUNER ID-kod för fjärrkontrollidentifiering.

Alternativ	Beskrivning
ID1	Välj denna inställning när fjärrkontrollens ID är inställd på "ID1"
ID2	Välj denna inställning när fjärrkontrollens ID är inställd på "ID2"

Inställning av ID-fjärrstyrning

Använd denna funktion för att ställa in fjärrkontrollens ID. Denna funktion kan användas när flera Yamaha AV receivers eller förstärkare styrs genom fjärrkontrollen.

Tryck upprepade gånger in  ID på fjärrkontrollen med en kulspetspenna eller liknande föremål, för att välja önskad fjärrkontroll-ID.

Varje gång  ID trycks in ändras fjärrkontrollens ID-indikator såsom visas nedan.

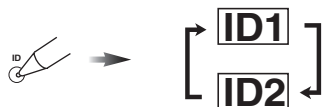

För att ställa in fjärrkontrollens ID på den förenklade fjärrkontrollen, se sida 105 för detaljer.

Stationsökningssteg TUNER FRQ STEP (Gäller endast Asienmodell och allmän modell)

Använd denna funktion för att ställa in stationsökningssteget enligt den frekvensintervall som gäller i det område där receivern används.

Alternativ	Beskrivning
AM10/ FM100	Välj denna inställning för Nord-, Central- och Sydamerika.
AM9/FM50	Välj denna inställning för alla andra länder.

Läge för tvådelad förstärkning BI-AMP

Använd denna funktion för att koppla in eller ur funktionen för tvådelad förstärkning.

Alternativ	Beskrivning
ON	Välj denna inställning för att aktivera funktionen för tvådelad förstärkning.
OFF	Välj denna inställning för att avaktivera funktionen för tvådelad förstärkning.

Anmärkning

När "BI-AMP" är inställd på "ON" går det inte att använda högtalarutgångarna SURROUND BACK för att ansluta bakre surroundhögtalare, eftersom högtalarutgångarna redan används i anslutningen för tvådelad förstärkning (sida 14).

Återvinning och säkerhetskopiering av systeminställningar RECOV./BACKUP

Använd denna funktion för att lagra och återkalla inställningar på receivern.

Alternativ	Beskrivning
RECOVERY	Återkallar lagrade inställningar på receivern.
BACKUP	Lagrar receiverns nuvarande inställningar.
CANCEL	Avbryter återvinning eller säkerhetskopiering av inställningarna på receivern.

Anmärkningar

- Receivern lagrar inte FM/AM-förvalsstationer, förvalda USB/nätverksposter och systemminnesinställningar.
- Om inga inställningar finns lagrade kan "RECOVERY" inte väljas.

Initiering av parametrar INITIALIZE

Använd denna funktion för att återställa receiverns parametrar till de ursprungliga fabriksinställningarna. Det är möjligt att välja vilken parameterkategori som ska återställas.

Alternativ	Beskrivning
DSP PARAM	Välj denna inställning för att återställa samtliga parametrar för ljudfältprogram (sida 69).
VIDEO	Välj denna inställning för att återställa samtliga parametrar i "Video" och "Display Set" (utom "Short Message" och "Playback Screen").
NETWORK	Välj denna inställning för att återställa samtliga parametrar i "Network" och MusicCAST-information lagrad i receivern.
ALL	Välj denna inställning för att återställa receiverns samtliga parametrar.
CANCEL	Välj denna inställning för att avbryta återställningen.



Använd "Initialize" i "Stereo/Surround" (sida 73) för att återställa parametrar för varje ljudfältprogram.

MAC-adressfilter MAC FILTER

Använd denna funktion för att filtrera åtkomsten till receivern via ett lokalt nätverk för att kontrollera receivern genom den åtkommande datorns MAC-adress (sida 94).

Alternativ	Beskrivning
ON	Tillåter endast åtkomst för den dator vars MAC-adress är registrerad hos receivern.
OFF	Tillåter åtkomst för vilken som helst dator.



När "MAC FILTER" är inställd på "ON" kan man använda Webbläsaren (sida 94) för att registrera MAC-adresser som tillåts åtkomst.

TV-format TV FORMAT

Använd denna funktion för att ställa in det färgavkodningsformat som gäller för TV:n.

Alternativ: NTSC, PAL

Ursprunglig inställning:

[USA-, Kanada- och Koreamodell samt allmän modell] NTSC

[Andra modeller]: PAL

■ HDMI-monitorkontroll MONITOR CHECK

Använd denna funktion för att koppla in eller ur monitorkontrollen på receivern.

Alternativ	Beskrivning
YES	Receivern tar emot information om tillgängliga videosignalupplösningar från en HDMI-ansluten videomonitor varpå endast upplösningar som stöds av aktuell videomonitor kan väljas i "Resolution" (sida 82).
SKIP	Vilken upplösning som helst kan väljas i "Resolution" (sida 82).

■ Språk LANGUAGE

Använd denna funktion för att välja det språk som ska visas på GUI (grafiskt användargränssnitt)-menyn, OSD-skärmen i zonmonitorn och på meddelanden som visas på frontpanelens display.

Alternativ: **English** (Engelska), 日本語 (Japanska), Français (franska), Deutsch (tyska), Español (spanska), Русский (ryska)



Önskat visningsspråk kan även väljas med hjälp av GUI-menyn (sida 89).

Språk	GUI-meny	Frontpanelens display	Zon-OSD
RUSSIAN	<input type="radio"/>	<input type="radio"/>	—
JAPANESE	<input type="radio"/>	—	—
Andra språk	<input type="radio"/>	<input type="radio"/>	<input type="radio"/>

... Valt språk visas.

— ... Valt språk visas inte. Menyposter och meddelanden visas på engelska.

■ Uppdatering av programvara

FIRM UPDATE

Använd denna funktion för att uppdatera receivern programvara. För att se hur man uppdaterar programvaran i detalj, se informationen som medföljer uppdatering.

Alternativ	Beskrivning
USB	Uppdaterar receivern programvara genom en USB-minnesenhet.
NETWORK	Uppdaterar receivern programvara genom nätverket.



För att påbörja uppdatering av programvaran, vrid väljaren **PROGRAM** för att välja "USB" eller "NETWORK" och tryck sedan på **MENU**.

Anmärkningar

- Använd inte denna funktion såvida du inte behöver uppdatera programvaran.
- Se till att läsa informationen som medföljer uppdatering innan uppdatering av programvaran genomförs.

■ Programvaruversion VERSION

Använd denna funktion för att kontrollera versionen på programvaran installerad på receivern.

Felsökning

Gå igenom tabellen nedan, om receptorn inte tycks fungera korrekt. Om aktuellt problem inte finns upptaget i tabellen nedan, eller om det inte kan lösas med hjälp av anvisningarna i felsökningstabellen, stäng av receptorn, koppla loss nätkabeln och kontakta närmaste auktoriserade Yamaha-handlare eller servicecenter.

■ Allmänt

Problem	Orsak	Åtgärd	Se sidan
Receptorn slås inte på eller ställs i beredskapsläget kort efter att strömmen har slagits på.	Nätkabeln är inte ansluten eller stickkontakten är inte ordentligt isatt.	Anslut nätkabeln ordentligt.	—
	Inställningen av högtalarimpedans är inte korrekt.	Ställ in högtalarimpedansen så att den passar högtalarna.	26
	Skyddskretsen har aktiverats.	Se till att alla anslutningar av högtalare på receptorn och på alla högtalare är korrekta samt att ledningarna för samtliga anslutningar inte vidrör något annat än sina respektive in/utgångar.	12
	Receptorn har utsatts för en kraftig yttre elstöt (tex ett blixtnedslag eller kraftig statisk elektricitet).	Stäng av receptorn, koppla loss nätkabeln, anslut nätkabeln igen efter 30 sekunder och använd sedan receptorn normalt.	—
Inget ljud.	Felaktiga kabelanslutningar för insignaler eller utsignaler.	Anslut kablarna ordentligt. Om problemet kvarstår, kan det bero på defekta kablar.	18-24
	Ljudingångsvalet är inställt på "HDMI", "COAX/OPT" eller "ANALOG".	Ställ in ljudingångsvalet på "AUTO".	37
	Ludingångsvalet är inställt på "ANALOG" medan källkomponenten matar ut digitala ljudsignaler.	Ställ in ljudingångsvalet på "AUTO" eller "COAX/OPT".	37
	Ingen tillämpbar ingångskälla har valts.	Välj en lämplig ingångskälla med hjälp av ingångsväljaren Ⓢ INPUT (eller ingångsväljarknappen Ⓢ)).	36, 37
	Högtalaranslutningarna är inte ordentligt gjorda.	Rätta till anslutningarna.	12
	Volymen är nerskruvad eller snabbdämpad.	Vrid upp volymen.	—
	Signaler som inte kan återges av receptorn matas in från en källkomponent, exempelvis från en cd-romskiva.	Spela upp en källa vars signaler kan återges av receptorn.	—
	De HDMI-komponenter som är anslutna till receptorn stöder inte den standard som gäller för HDCP-kopieringsskydd.	Anslut HDMI-komponenter som stöder den standard som gäller för HDCP-kopieringsskydd.	16

Problem	Orsak	Åtgärd	Se sidan
Ingen bild.	Videomonitorn är ansluten till en av receiverens analoga videoutgångar och bilden matas in via olika typer av videoutgångar.	Ställ in "Analog ▶ Analog" på "Conversion" eller anslut källkomponenterna på samma vis som videomonitorn ansluts till receiveern.	82
	Analoga videosignaler med upplösningen 1080p matas endast ut via utgångarna COMPONENT VIDEO MONITOR OUT.	Anslut videomonitorn till utgångarna COMPONENT VIDEO MONITOR.	18
	Videosignaler med upplösning på 480p, 576p, 1080i och 720p kan inte matas ut via utgångarna S VIDEO och VIDEO MONITOR OUT.	Anslut videomonitorn till utgångarna HDMI OUT eller COMPONENT VIDEO MONITOR OUT.	—
	Receiveern matar ut videosignaler som inte stöds av den videomonitorn som är ansluten till utgången HDMI OUT.	Välj "VIDEO" i "INITIALIZE" för att återställa videoparametrar.	111
		Ställ in "MONITOR CHECK" på "YES".	112
	PURE DIRECT-läget är inkopplat.	Koppla ur PURE DIRECT-läget.	47
		Ställ in "Pure Direct" på "Audio + Video".	81
	Videosignaler matas in som inte är av standardformat.		
Inga korta meddelanden visas på videomonitorn.	"Short Message" är inställd på "Off".	Ställ in "Short Message" på "On".	87
Ljudet upphör plötsligt.	Skyddskretsen har aktiverats på grund av kortslutning, etc.	Kontrollera att inställningen av högtalarimpedans är korrekt.	26, 110
		Kontrollera att högtalarledningarna inte är i kontakt med varandra, och slå sedan på receiveern igen.	—
	Insomningstimern har slagit av receiveern.	Slå på receiveern och spela sedan upp källan igen.	—
Ljud återges endast via högtalaren på en sida.	Felaktiga kabelanslutningar.	Anslut kablarna ordentligt. Om problemet kvarstår, kan det bero på defekta kablar.	12
	Inställda högtalarnivåer är felaktiga.	Justera "Level"-inställningarna.	77
Endast mitthögtalaren matar ut påtagligt ljud.	När en enkanalig källa spelas med ett CINEMA DSP-program, riktas källsignalen till mittkanalen, och framhögtalarna och surroundhögtalarna matar ut effektljud.		
Inget ljud hörs från mitthögtalaren.	"Center" i "Configuration" är inställd på "None".	Ställ in "Center" på "Small" eller "Large".	76
Inget ljud hörs från högtalarna för närvarokänsla.	Receiveern står i läget "STRAIGHT".	Tryck på STRAIGHT för att slå av läget "STRAIGHT".	46
	Du använder en källa eller programkombination som inte matar ut ljud från alla kanaler.	Försök med ett annat ljudfälsprogram.	36
Inget ljud hörs från surroundhögtalarna.	"Surround" i "Configuration" är inställd på "None".	Ställ in "Surround" på "Small" eller "Large".	76
	Receiveern står i läget "STRAIGHT" och en enkanalig källa spelas upp.	Tryck på STRAIGHT för att slå av läget "STRAIGHT".	46
	Surroundhögtalarna är anslutna till högtalarutgångarna SURROUND BACK.	Anslut surroundhögtalarna till högtalarutgångarna SURROUND.	46

Problem	Orsak	Åtgärd	Se sidan
Inget ljud hörs från subwoofern.	“Bass Out” i “Configuration” är inställd på “Front” när en Dolby Digital- eller DTS-signal spelas upp.	Ställ in “Bass Out” på “SWFR” eller “Front + SWFR”.	77
	“Bass Out” i “Configuration” är inställd på “SWFR” eller “Front” när en 2-kanalig källa spelas upp.	Ställ in “Bass Out” på “Front + SWFR”.	77
	Källan innehåller inga lågfrekventa signaler.		
Inget ljud hörs från de bakre surroundhögtalarna.	“Surround Back” i “Configuration” är inställd på “None”.	Kontrollera huruvida “Surround” är inställd på “Small” eller “Large” och konfigurera “Surround Back” ordentligt.	76, 76
	Inget ljud återges via de bakre surroundhögtalarna medan läget CINEMA DSP 3D är inkopplat på receivern.		
Ljudingångskällor kan inte återges i önskat digitalt ljudsignalfORMAT (Indikatorn för önskad ingångskälla eller för önskad dekoder visas inte på frontpanelens display).	Den anslutna komponenten är inte inställd för att mata ut önskade digitala ljudsignaler.	Utför en lämplig inställning genom att följa anvisningarna i komponentens bruksanvisning.	—
	Ljudingångsualet är inställt på “ANALOG”.	Ställ in ljudingångsualet på “AUTO”.	37
Ett brummande ljud kan höras.	Felaktiga kabelanslutningar.	Anslut ljudkablarna ordentligt. Om problemet kvarstår, kan det bero på defekta kablar.	—
	Ingen anslutning har gjorts från skivspelaren till GND-kontakten.	Anslut skivspelarens jordkabel till jordintaget GND på receivern.	21
Volymnivån är låg vid uppspelning av en skiva.	Skivan spelas på en skivspelare med en MC-pickup.	Anslut skivspelaren till receivern via en tonhuvudsförstärkare för MC-pickup.	21
Volymnivån kan inte höjas, eller ljudet är förvrängt.	Den komponent som är ansluten till AUDIO OUT (REC)-utgångarna på receivern är avstängd.	Slå på strömmen till komponenten.	—
En viss källa kan inte spelas in med en inspelningskomponent.	Inspelning kan inte göras från en ljudkälla ansluten till MULTI CH INPUT-ingångarna på receivern.		
	En given ingångskälla matas inte ut från samma utgångskanal (tex DVR IN till DVR OUT).	Anslut inspelningskomponenten till en annan kanal som inte används för att ansluta källkomponenten.	20
	Du försöker att spela in en DTS-källa. (DTS-signalen är ett digitalt bitflöde. Att försöka göra en digital inspelning av DTS-bitflödet ger upphov till att brus spelas in.)	Se till att den analoga signalen matas ut från den DTS-kompatibla spelaren och anslut sedan den DTS-kompatibla spelaren till ingångarna AUDIO IN medan inspelningskomponenten är ansluten till den analoga utgången AUDIO OUT (DVR, VCR eller MD/CD-R).	20
En ljudkälla kan inte spelas in med en digital inspelningskomponent ansluten till utgången DIGITAL OUTPUT.	Källkomponenten är inte ansluten till ingången DIGITAL INPUT.	Anslut källkomponenten till ingången DIGITAL INPUT.	20
	Vissa komponenter kan inte spela in Dolby Digital- eller DTS-källor. Du försöker att spela in en ljudkälla som matas in genom DOCK-kontakten och har den digitala inspelningskomponenten ansluten till utgången DIGITAL OUTPUT.	Anslut inspelningskomponenten till den analoga utgången AUDIO OUT (DVR, VCR eller MD/CD-R).	20

Problem	Orsak	Åtgärd	Se sidan
En ljudkälla kan inte spelas in av den analoga inspelningskomponent som är ansluten till den analoga utgången AUDIO OUT (DVR, VCR eller MD/CD-R).	Källkomponenten är inte ansluten till de analoga ingången AUDIO IN.	Anslut källkomponenten till den analoga ingången AUDIO IN.	20
Inspelat material låter annorlunda.	Inställningarna utförda på receiveern (till exempel tonkvalitet, volymnivå och ljudfältprogram) påverkar inte inspelningsresultatet.		
Ljudfältparametrarna och vissa andra inställningar på receiveern kan inte ändras.	“Memory Guard” är inställd på “On”.	Ställ in “Memory Guard” på “Off”.	86
Receiveern fungerar inte som den ska.	Den interna mikrodatoren har låsts av en yttre elektrisk stöt (som tex blixtnedslag eller kraftig statisk elektricitet) eller på grund av att strömförsörjningen har för låg spänning.	Koppla loss nätkabeln från vägguttaget och anslut den igen efter ungefär 30 sekunder.	—
Meddelandet “CHECK SP WIRES” visas på frontpanelens display.	Högtalarkablar har kortslutits.	Se till att alla högtalarkablar är korrekt anslutna.	12
Det förekommer störningar från digital utrustning eller radiofrekvensutrustning.	Receiveern står för nära den digitala utrustningen eller högfrekvensutrustningen.	Flytta receiveern längre bort från sådan utrustning.	—
Bilden har störningar.	Videokällan använder förvrängda eller kodade signaler för att förhindra kopiering.		
Receiveern ställs plötsligt i strömberedskap.	Temperaturen inuti receiveern har blivit för hög och skyddskretsen mot överhettning har aktiverats.	Vänta cirka 1 timme på att receiveern ska svalna och slå sedan på den igen.	—

■ HDMI

Problem	Orsak	Åtgärd	Se sidan
Ingen bild eller ljud.	Antalet anslutna HDMI-komponenter överskrider maximalt antal.	Minska antalet anslutna HDMI-komponenter.	—
	HDCP-verifiering misslyckades.	Kontrollera att anslutna HDMI-komponenter stöder HDCP kopieringsskyddstandard.	—

■ Mottagning (FM/AM)

	Problem	Orsak	Åtgärd	Se sidan
FM	FM-mottagning i stereo är brusig.	Karakteristiken hos FM-sändningar i stereo kan orsaka detta problem när sändaren är för långt bort eller antensignalen är för svag.	Kontrollera antennanslutningarna.	24
			Försök med att använda en riktad FM-antenn av hög kvalitet.	—
			Använd metoden för manuell stationsinställning.	48
	Distorsion förekommer och det går inte att få en klar mottagning ens med en bra FM-antenn.	Flervägs interferensstörningar förekommer.	Justera antennens position för att ta bort flervägsinterferens.	—
FM	Önskad station kan inte ställas in med metoden för automatisk stationsinställning.	Signalen är för svag.	Använd en riktad FM-antenn av hög kvalitet.	—
			Använd metoden för manuell stationsinställning.	48
	Tidigare förinställda stationer kan inte längre ställas in.	Receivern har varit urkopplad under en lång period.	Lagra förvalsstationerna igen.	49
AM	Önskad station kan inte ställas in med metoden för automatisk stationsinställning.	Signalen är svag, eller så är antennanslutningen dålig.	Se till att AM-ramantennen är ordentligt ansluten och rikta den för bästa mottagning.	24
			Använd metoden för manuell stationsinställning.	48
	Det förekommer hela tiden knastrande eller vislande ljud.	Medföljande AM-ramantenn är inte ansluten. Störningar kan uppstå på grund av åskväder, lysrörsbelysning, motorer, termostater och andra elektriska apparater.	Anslut AM-ramantennen korrekt, även om en utomhusantenn används.	24
			Använd en utomhusantenn och en jordledning. Det hjälper till en viss del, men det är svårt att få bort allt brus.	24
Det förekommer surrande och vinande ljud.	En TV-apparat används i närheten.	Flytta receivern längre bort från TV:n.	—	

■ Fjärrkontroll

Problem	Orsak	Åtgärd	Se sidan
Fjärrkontrollen fungerar inte alls eller fungerar dåligt.	För långt avstånd eller fel vinkel.	Fjärrkontrollen fungerar inom ett längst avstånd på 6 m och i högst 30 graders vinkel från frontpanelen.	28
	Fjärrkontrollsensorn på receiveern utsätts för direkt solljus eller stark belysning (från ett lysrör av invertertyp, etc.).	Ställ receiveern på ett annat ställe.	—
	Batterierna är svaga.	Byt ut alla batterierna.	4
	Batterierna räcker inte länge och laddas fort ur.	Användning av alkaliska batterier rekommenderas bestämt.	—
		Ställ belysningsläget på "OFF".	98
	Manövreringslägesväljaren är inställd i fel läge.	Ställ manövreringslägesväljaren i korrekt läge. Ställ in receiveern på AMP -läget när ska styras. Ställ in receiveern på SOURCE -läget när en komponent som valts med ingångsväljarknappen ska styras. Ställ in receiveern på TV -läget när teven som är angiven i TV -området ska styras.	—
	Styrningsområdets inställningar är felaktiga.	Välj zonen som önskas att styras.	108
	Fjärrkontrollkoden är inte korrekt inställd.	Ställ in fjärrstyrningskoden korrekt med hjälp av i slutet av denna bruksanvisning. "Lista över fjärrstyrningskoder"	98
Prova att ställa in en annan kod för samma tillverkare med hjälp av "Lista över fjärrstyrningskoder" i slutet av denna bruksanvisning.		98	
Fjärrkontroll-ID:n för fjärrkontrollen och för denna enhet överensstämmer inte.	Matcha fjärrkontroll-ID:n för fjärrkontrollen och receiveern.	105, 110	
Även om fjärrstyrningskoden är korrekt inställd, så finns det vissa modeller som inte reagerar på fjärrkontrollen.	Använd inlärningsfunktionen för att programmera in de nödvändiga funktionerna separat till programmeringsbara knappar.	100	
Fjärrkontrollen kan inte lära sig nya funktioner.	Batterierna i denna fjärrkontroll och/eller i den andra fjärrkontrollen är för svaga.	Byt ut batterierna.	4
	Avståndet mellan de två fjärrkontrollerna är för stort eller för kort.	Placera fjärrkontrollerna på lämpligt avstånd.	100
	Signalkodningen eller moduleringen hos den andra fjärrkontrollen är inte kompatibel med denna fjärrkontroll.	Inläring kan inte göras.	—
	Minnet är fullt.	Radera andra funktioner som inte längre behövs för att skapa plats för nya funktioner.	104

■ USB och Nätverk

Problem	Orsak	Åtgärd	Se sidan
“No Device” visas även om en USB-enhet är ansluten.	Receiveren kände igen USB-minnesenheten som en otillåten enhet.	Slå av och på receivern igen.	26
Musikfilerna och katalogerna på USB-enheten kan inte visas.	Musikfilerna och katalogerna är placerade utanför FAT-området.	Placera musikfilerna och mapparna i FAT-området.	—
	Du försöker bläddra igenom katalognivåer lägre än 8 nivåer eller en katalog med mer än 500 filer.	Modifiera datastrukturen på din USB-enhet.	—
Datorservern/MCX-2000/Internetradion fungerar inte ordentligt.	IP-adressen är inte korrekt angiven.	Ställ DHCP-serverfunktionen på routern till ON. Alternativt, utför manuell konfiguration enligt aktuell användarmiljö.	84
	Nätverkskabeln är inte ansluten.	Anslut den ordentligt.	23
Musiken på datorservern kan inte spelas upp.	Windows Media Player 11 eller Windows Media Connect 2.0 är inte installerat i datorn.	Installera Windows Media Player 11 eller Windows Media Connect 2.0 i datorn.	—
	Musiken är inspelad i ett format som inte kan spelas upp på denna enhet. Denna enhet kan inte spela upp andra format än WMA, MP3, MPEG-4 AAC och WAV (PCM-format). Notera också att den inte kan spela vissa musikfiler även om dessa är inspelade i WMA, MP3, MPEG-4 AAC eller WAV-format.	Spela musik inspelad i ett format som denna enhet stöder.	—
Servern MusicCAST kan inte anslutas.	Du försöker ansluta till MCX-1000. Servern MusicCAST som denna enhet kan anslutas till är MCX-2000.	Använd MCX-2000 eller datorservern.	—
	Automatisk konfiguration har inte utförts.	Ställ din YAMAHA MCX-2000 för läge “Auto Config”.	60
Internetradion kan inte spelas upp.	Brandväggen på nätverksenheten är aktiverad. Internetradion kan endast spelas upp när den passerar genom porten angiven för varje radiostation. Portnumret varierar beroende på radiostation.	Kontrollera inställningen av brandväggen för nätverksenheten.	—
	Anslutningen till Internet är bruten.	Kontrollera konfigurationen av nätverksenheten och kontakta sedan leverantören av nätverksanslutning.	—
Receivern återkallar inte korrekt post när en sifferknapp (1-8) blir intryckt.	Ansluten USB-enhet är felaktig.	Anslut den USB-enhet som innehåller den förinställda posten ifråga.	23
	Den katalog som innehåller den valda posten har ändrats.	Förinställ den önskade posten till sifferknappen (1-8) igen.	61
Receivern återkallar inte vald post när en sifferknapp (1-8) blir intryckt.	USB-enheten är inte korrekt ansluten.	Anslut USB-enheten ordentligt.	23
	Datorn eller MCX-2000 som innehåller den valda posten är avslagen.	Slå på datorn eller MCX-2000.	—
	Den valda Internetradiostationen är tillfälligt otillgänglig eller ur funktion.	Prova igen medan den valda Internetradion erbjuder tjänsten ifråga. Förinställ andra Internetradiostationer.	62 61

Statusmeddelande	Orsak	Åtgärd	Se sidan
Please wait (Starting Server)	Denna enhet håller på att väcka MCX-2000 som har varit i beredskapsläge.	Vänta ungefär 20 sekunder.	—
Connect error	Problem förekommer med signalvägen från ditt nätverk till denna enhet.	Kontrollera anslutningen mellan denna enhet och lokala nätverksporten på din router eller hubb.	23
		Se till att din router är ordentligt ansluten och påslagen. Kontrollera också att det modem som används är ordentligt anslutet och påslaget vid ett försök att lyssna på Internetradio.	23
Disconnected	Din USB-lagringsenhet eller bärbar USB-ljudspelare har kopplats ur från USB-porten på receiveern.	Kontrollera anslutningen mellan receiveern och din USB-lagringsenhet eller bärbar USB-ljudspelare.	—
	Datorservern eller MCX-2000 tidigare ansluten till denna enhet existerar inte längre.	Anslut denna enhet till en tillgänglig datorservr eller MCX-2000.	23
No Device	Det är ett problem med signalvägen från din USB-lagringsenhet eller bärbar USB-ljudspelare till receiveern.	Stäng av receiveern och återanslut din USB-lagringsenhet eller bärbar USB-ljudspelare till USB-porten på receiveern.	23
		Försök återställa din USB-lagringsenhet eller bärbar USB-ljudspelare.	—
Access error	Receiveern kan inte nå din USB-lagringsenhet eller bärbar USB-ljudspelare.	Försök med en annan USB-lagringsenhet eller bärbar USB-ljudspelare.	—
	Det är ett problem med signalvägen från din USB-lagringsenhet eller bärbar USB-ljudspelare till receiveern.	Stäng av receiveern och återanslut din USB-lagringsenhet eller bärbar USB-ljudspelare till USB-porten på receiveern. Försök återställa din USB-lagringsenhet eller bärbar USB-ljudspelare.	23 —
Unable to play	Denna enhet kan inte spela upp de låtar som finns lagrade på din dator.	Se till att Windows Media Player 11 eller Windows Media Connect 2.0 är installerat på din dator.	—
		Kontroller att sångerna lagrade på din dator är spelbara (MP3, WMA, MPEG-4 AAC och WAV).	—
		Lagra några andra spelbara musikfiler (MP3, WMA, MPEG-4 AAC och WAV) på din dator.	—
	Nätverket kan vara överbelastat med tung trafik och uppspelningen avbryts.	Försök förbereda ett nätverk exklusivt för denna enhet, separat från den allmänna nätverkstrafiken.	—
List updated	Listan över innehåll lagrat på din datorservr eller MCX-2000 har uppdaterats.		
Bookmark ON	Den önskade Internetradiostationen har lagts till på listan "Bookmarks".		
Bookmark OFF	Den lagrade Internetradiostationen har tagits bort från listan "Bookmarks".		
Empty Memory!	Ingen post har tilldelats den valda sifferknappen.	Tilldela önskad post till sifferknappen ifråga.	61
Not found!	Receiveern kan inte hitta den tilldelade posten för vald sifferknapp.	Anslut den USB-enhet som innehåller den förinställda posten ifråga.	—
		Slå på datorn eller MCX-2000.	—
		Prova igen medan den valda Internetradion erbjuder tjänsten ifråga.	62
		Förinställ den önskade posten till sifferknappen (1-8) igen.	61
USB Overloaded	Överström passerar igenom den anslutna USB-enheten.	Slå av receiveern och koppla bort USB-enheten. Om meddelandet visas när du ansluter USB-enheten på nytt, kan det hända att receiveern inte är kompatibel med USB-enheten.	—

■ iPod

Anmärkning

Om ett överföringsfel har inträffat utan att något statusmeddelande visas på frontpanelens display eller GUI-skärmen, kontrollera anslutningen till iPod-spelaren (sida 22).

Statusmeddelande	Orsak	Åtgärd	Se sidan
Loading...	Receivern håller just på att identifiera anslutningen till iPod-spelaren.		
	Receivern håller just på att hämta låtlistor från iPod-spelaren.		
Connect error	Det förekommer problem med signalvägen från iPod-spelaren till receivern.	Stäng av receivern och anslut den universella Yamaha iPod-dockningsstationen till DOCK-kopplingen på receivern på nytt.	22
		Prova att återställa iPod-spelaren.	—
Unknown iPod	Den iPod-spelare som används stöds inte av receivern.	Denna receiver stöder iPod touch, iPod (Click Wheel, inklusive iPod classic), iPod nano och iPod mini.	—
iPod Connected	En iPod-spelare är korrekt stationerad i en universell Yamaha iPod-dockningsstation (tex YDS-11, säljs separat) ansluten till DOCK-kopplingen på receivern och anslutningen mellan iPod-spelaren och receivern är fullbordad.		
iPod Disconnected	En iPod-spelare har tagits ur Yamaha:s universella iPod-dockningsstation (tex YDS-11, som säljs separat) ansluten till DOCK-kopplingen på receivern.	Stationera iPod-spelaren i den universella Yamaha iPod-dockningsstation (tex YDS-11, som säljs separat) som är ansluten till DOCK-kopplingen på receivern.	22
Unable to play	Receivern kan inte spela upp de låtar som finns lagrade i iPod-spelaren.	Kontrollera att de låtar som finns lagrade i iPod-spelaren är spelbara.	—
		Lagra andra spelbara musikfiler i iPod-spelaren.	—

■ Bluetooth

Statusmeddelande	Orsak	Åtgärd	Se sidan
Searching...	Bluetooth trådlösa ljudmottagaren och Bluetooth-komponenten utför just parning.		
	Bluetooth trådlösa ljudmottagaren och Bluetooth-komponenten håller just på att upprätta anslutningen.		
Completed	Parningen är fullgjord.		
Canceled	Parningen är avbruten.		
BT Connected	Anslutningen mellan Yamaha Bluetooth trådlösa ljudmottagaren (tex YBA-10, som säljs separat) och Bluetoothkomponenten har upprättats.		
BT Disconnected	Bluetooth-komponenten har kopplats ur Yamaha Bluetooth trådlösa ljudmottagaren (tex YBA-10, som säljs separat).		

■ Automatisk inställning

Före automatisk inställning

Felmeddelande	Orsak	Åtgärd	Se sidan
Connect MIC!	Optimeringsmikrofonen är inte ansluten.	Anslut den medföljande optimeringsmikrofonen till OPTIMIZER MIC-uttaget på frontpanelen.	30
Unplug Phones!	Ett par hörlurar är anslutna.	Koppla ur hörlurarna.	—
Select Setup Item!	Ingakontrollposter är valda som mätningposter.	Välj önskade kontrollposter.	31
Memory Guard!	Parametrarna på receivern är skyddade.	Ställ in "Memory Guard" på "Off".	86

Under automatisk inställning

Felmeddelande	Orsak	Åtgärd	Se sidan
E01:No Front SP	Inga signaler för vänster/höger framkanal upptäcks.	Kontrollera anslutningarna av vänster/höger framhögtalare.	12
E02:No Sur. SP	Inga signaler för surroundkanalen upptäcks.	Kontrollera anslutningarna av surroundhögtalarna.	12
E03:No PRNS SP	Inga signaler för kanalerna för närvarokänsla upptäcks.	Kontrollera anslutningarna av högtalare för närvarokänsla.	12
E04:SBR→SBL	Endast den högra bakre surroundkanalsignalen igenkänns.	Anslut den bakre surroundhögtalaren till SURROUND BACK (SINGLE)-kontakten om du bara har en bakre surroundhögtalare.	12
E05:Noisy	Bakgrundsstörningarna är för höga.	Utför den automatiska inställningen i en tyst miljö. Stäng av störande elapparater, såsom luftkonditionerare, eller flytta bort dem från optimeringsmikrofonen.	— —
E06:Check Sur.	Bakre surroundhögtalare är anslutna, men vänster/höger surroundhögtalare är det inte.	Se till att ansluta surroundhögtalare, när bakre surroundhögtalare ska användas.	13
E07:No MIC	Optimeringsmikrofonen kopplades loss under pågående "automatic setup"-inställning.	Anslut den medföljande optimeringsmikrofonen till OPTIMIZER MIC-uttaget på frontpanelen.	30
E08:No Signal	Optimeringsmikrofonen igenkänner inga testtoner.	Kontrollera mikrofoninställningen. Kontrollera anslutningarna av högtalarna och deras placering. Optimeringsmikrofonen eller OPTIMIZER MIC-ingången kan vara felaktig. Kontakta närmaste Yamaha-återförsäljare eller servicecenter.	30 12 —
E09:User Cancel	"automatic setup"-inställningen kopplades ur på grund av annan manövrering.	Utför automatisk inställning igen.	30
E10:Internal Err.	Ett internt fel har uppstått.	Utför automatisk inställning igen.	30

Efter automatisk inställning

Varningsmeddelande	Orsak	Åtgärd	Se sidan
W1:Out of Phase	Högtalarpolariteten är inkorrekt. Detta meddelande kan visas på grund av högtalarna även då högtalarna är korrekt anslutna.	Kontrollera högtalaranslutningarna så att polariteten (+ eller -) är korrekt.	12
W2:Over Distance	Avståndet mellan högtalaren och lyssningsplatsen är över 24 m.	Flytta högtalaren närmare lyssningsplatsen.	—
W3:Level Error	För stor skillnad i volymnivån mellan olika högtalare.	Ändra uppställningen av högtalarna så att alla högtalarna står på platser med liknande förhållanden.	—
		Kontrollera högtalaranslutningarna.	12
		Använd högtalare av samstämmig kvalitet.	—
		Justera den utgående volymen för subwoofern.	30
W4:SP Mismatch	Resultatet av "Wiring" kontrollerad genom automatisk inställning skiljer sig från inställningarna konfigurerade manuellt i "Configuration".	Konfigurera högtalarinställningarna manuellt i "Configuration".	76
	"Wiring" har inte kontrollerats.	Konfigurera högtalarinställningarna manuellt i "Configuration".	76

Anmärkningar

- Om "ERROR"- eller "WARNING"-skärmen visas, kontrollera då orsaken till problemet och utför sedan automatisk inställning på nytt.
- Om varningsmeddelandet "W2" eller "W3" visas, så anger det att justeringar har utförts men att de kanske inte är optimala.
- Beroende på högtalarna kan det hända att varningsmeddelandet "W1" visas trots att högtalarna är korrekt anslutna.
- Om felet "E10" visas upprepade gånger, kontakta ett kvalificerat Yamaha-servicecenter.

Återställning av systemet

Använd denna funktion för att återställa alla parametrar på receivern till de ursprungliga fabriksinställningarna.

Anmärkningar

- Dessa åtgärder återställer samtliga parametrar på receivern, inklusive parametrarna på "GUI-menyn".
- De ursprungliga fabriksinställningarna aktiveras nästa gång receivern slås på.



Tryck när som helst på **Ⓜ MASTER ON/OFF** på frontpanelen så att den skjuts ut till OFF-positionen, för att vid behov avbryta återställningsproceduren utan att göra några ändringar.

1 Tryck in **Ⓜ MASTER ON/OFF** på frontpanelen så att den skjuts ut till OFF-positionen för att stänga av receivern.

2 Håll intryckt **Ⓝ STRAIGHT** och tryck sedan in **Ⓜ MASTER ON/OFF** till ON-positionen för att slå på receivern.

Receivern slås på och "ADVANCED SETUP" visas på frontpanelens display.

I intryckt läge



3 Vrid väljaren **Ⓜ PROGRAM** för att välja "INITIALIZE".

```
INITIALIZE
CANCEL
```

4 Tryck lämpligt antal gånger på **Ⓝ STRAIGHT** för att välja "ALL".

```
INITIALIZE
ALL
```



Välj "CANCEL" för att avbryta den pågående återställningen utan att göra några ändringar.

5 Tryck på **Ⓜ MASTER ON/OFF** så att den skjuts ut till OFF-positionen för att spara denna inställning och stänga av receivern.

Manövreringslägen för frontpanelkontroller

Om frontpanelkontroller används för att utföra en trigger-lägesmanövrering, ställs receptorn i följande läge. I varje läge kan frontpanelkontroller användas såsom visas nedan. Om ingen manövrering utförs i mer än fem sekunder, återvänder receptorn automatiskt till grundinställt läge.

Trigger-lägesknapp	Läge att ingå
—	Grundinställningsläge
Tryck på ⓂAUDIO SELECT/REC OUT.	Ljudvalsläge
Håll intryckt ⓂAUDIO SELECT/REC OUT.	Rec out-läge
Tryck på ⓂMENU.	GUI-menyläge
Tryck på ⓂTONE CONTROL.	en kontroll-/högtalarnivåsläge
Håll intryckt ⓂENTER.	BT-parningsläge

Tillgänglig manövrering i varje läge

Läge	ⓂAUDIO SELECT/REC OUT	ⓂMENU	ⓂTONE CONTROL	ⓂENTER	ⓂPROGRAM-väljare
Grundinställning	till Ljudvalsläge	till GUI-menyläge	till en kontroll-/högtalarnivåsläge	—	Välj ett ljudfältsprogram (sida 40)
Ljudval	till Grundinställningsläge	till GUI-menyläge	till en kontroll-/högtalarnivåsläge	—	Välj en ljudingång (sida 37)
Rec out	till ursprungligsläge	till GUI-menyläge	till en kontroll-/högtalarnivåsläge	—	Välj en inspelningskälla (sida 47)
GUI-meny	Vänster markör	till Grundinställningsläge	Höger markör	Bekräfta valet i GUI-menyn (sida 68)	Meny upp/ner
Tonkontroll/högtalarnivå	till Ljudvalsläge	till GUI-menyläge	Välj en parameter för justering (sida 47)	Välj en högtalare för för nivåjustering (sida 47)	Justera parametrar
BT-parning*	—	till GUI-menyläge (parningsproceduren fortsätter)	—	till Grundinställningsläge (parningsproceduren fortsätter)	Välj ett ljudfältsprogram

Anmärkning

* I BT-parningsläget söker receptorn efter Bluetooth-komponenter som ska paras. Detta läge är tillgängligt enbart när "DOCK" väljs som ingångskälla och en Yamaha Bluetooth trådlös ljudmottagare (tex YBA-10, som säljs separat) är ansluten till receptorns DOCK-koppling.

■ Ljud- och videosynkronisering (läppsynk)

Läppsynk, en kortform för läppsynkronisering, är en teknisk term som inbegriper både ett problem och en möjlighet att bibehålla ljud- och videosignaler synkroniserade under efterproduktion och överföring. Medan ljud- och videosignalers latenta tillstånd kräver komplexa justeringar av slutanvändaren, inkluderar HDMI-version 1.3 en funktion för automatisk ljud- och videosynkronisering med vars hjälp enheter kan utföra denna synkronisering automatiskt och noggrant utan att användaren behöver göra någonting.

■ Anslutning för tvådelad förstärkning

Vid anslutning för tvådelad förstärkning används två förstärkare till en högtalare. En förstärkare är ansluten till woofersektionen av en högtalare medan den andra är ansluten till den kombinerade mellanregister- och tweetersektionen. Med detta arrangemang arbetar varje förstärkare över ett begränsat frekvensområde. Just därför att frekvensområdet är begränsat behöver inte varje förstärkare arbeta lika hårt och det är mindre troligt att varje förstärkare påverkar ljudet på något sätt. De interna övergångsfiltren i en högtalare består av ett LPF (lågpassfilter) och ett HPF (högpasfilter). Såsom namnet antyder, låter LPF passera förbi frekvenser under en gränshfrekvens och avvisar frekvenser ovanför gränshfrekvensen. På samma sätt låter HPF passera förbi frekvenser ovanför dess gränshfrekvens.

■ Komponentvideosignal

Med systemet för komponentvideosignaler separeras videosignalen i Y-signal för luminans (ljusstäthet) och Pb- och Pr-signal för krominans (färgvärde). Färger kan återges mer naturtroget med detta system eftersom var och en av dessa signaler är oberoende av varandra. Komponentsignalen kallas även för "färgskillnadssignalen", eftersom luminanssignalen är borttagen från färgsignalen. En monitor med komponentingångar krävs för att kunna mata ut komponentsignaler.

■ Sammansatt videosignal

I systemet med komponentvideosignaler består videosignalen av tre grundelement för videobilden: färg, ljusstyrka och synkroniseringsdata. En kompositvideoutgång på en videokomponent sänder dessa tre element i kombination.

■ Deep Color

Djup färg hänvisar till användningen av olika färgdjup vid visning, upp från det 24-bitars färgdjup som förekommer i tidigare versioner av HDMI-specifikationen. Med det extra bitdjupet kan antalet färger i HDTV-bilder och andra visningar öka från miljontals till miljardtals färger, så att färgbandning på bildskärmen kan elimineras till fördel för mjuka tonövergångar och hårfina skillnader mellan färgnyanser. Den ökade kontrastgraden möjliggör mångfaldigt fler grånyanser mellan svart och vitt. Djup färg gör dessutom fler färger tillgängliga inom de gränser som definieras av RGB- eller YCbCr-färgrymden.

■ Dolby Digital

Dolby Digital är ett digitalt surroundljudsyttem som ger dig fullständigt oberoende flerkanaligt ljud. Med 3 framkanaler (vänster/höger fram och mitt) och 2 surroundstereokanaler erbjuder Dolby Digital 5 fullbands ljudkanaler. Med en extra kanal speciellt för bas effekter, kallad LFE (lågfrekvenseffekt) har systemet totalt 5.1 kanaler (LFE räknas som 0.1 kanal). Genom att använda tvåkanalig stereo för surroundhögtalarna går det att få mer exakta rörliga ljudeffekter och surroundljudsmiljöer än med Dolby Surround. Det breda dynamikområdet från högsta till lägsta volym som återges av de 5 fullbandskanalerna, och den exakta ljudorientering som skapas genom digital ljudbehandling erbjuder lyssnaren spänning och realism som saknar motstycke. Med receivern kan alla ljudmiljöer från mono och upp till en 5.1-kanalig konfiguration väljas fritt för att du ska få ut mesta möjliga av produkten.

■ Dolby Digital EX

Dolby Digital EX skapar 6 fullbands utkanaler från 5.1-kanalskällor. Detta görs genom att används en matrisavkodare som erhåller 3 surroundkanaler från de 2 i originalinspelningen. För bästa resultat bör Dolby Digital EX användas med film ljudspår inspelade med Dolby Digital Surround EX. Med denna extra kanal kan du uppleva ett mer dynamiskt och realistiskt rörligt ljud, särskilt i scener med "överflygnings"- eller "omkringflygnings"-effekter.

■ Dolby Digital Plus

Dolby Digital Plus är en avancerad ljudteknik utvecklad för högupplöst programmering och media, däribland HD-utsändningar, HD DVD-skivor och Blu-ray Disc-skivor. Valt som en obligatorisk ljudstandard för HD DVD-skivor och som en valfri ljudstandard för Blu-ray Disc-skivor erbjuder denna teknik ett flerkanaligt ljud via separat kanalutmatning. Med stöd för bithastigheter på upp till 6,0 Mbps kan Dolby Digital Plus samtidigt bära separata ljudkanaler för upp till 7.1-kanaligt ljud. Dolby Digital Plus stöds av HDMI-version 1.3 och är utformat för framtidens optiska skivspelare och AV-receiver/förstärkare, men är ändå fullt kompatibelt med existerande flerkanaliga ljudsystem som inkluderar Dolby Digital.

■ Dolby Pro Logic II

Dolby Pro Logic II är en förbättrad teknik för att avkoda det stora antalet existerande Dolby Surround-källor. Denna nya teknik möjliggör separat 5-kanals uppspelning med 2 vänster och höger framkanaler, 1 mittkanal och 2 vänster och höger surroundkanaler, i stället för endast 1 surroundkanal för konventionell Pro Logic-teknik. Tre olika lägen finns tillgängliga: "läget Music" för musikkällor, "läget Movie" för filmkällor och "läget Game" för spelkällor.

■ Dolby Pro Logic IIx

Dolby Pro Logic IIx är en ny teknik som möjliggör separat flerkanalig uppspelning från 2-kanalskällor eller flerkanaliga källor. Tre olika lägen finns tillgängliga: "läget Music" för musikkällor, "läget Movie" för filmkällor (endast för 2-kanaliga källor) och "läget Game" för spelkällor.

■ Dolby Surround

Dolby Surround använder ett 4-kanaligt analogt inspelningssystem för att återge realistiska och dynamiska ljud effekter: 2 vänster och höger framkanaler (stereo), en mittkanal för dialog (mono) och en surroundkanal för speciella ljud effekter (mono). Surroundkanalen återger ljud inom ett smalt frekvensområde. Dolby Surround används i stor omfattning för nästan alla videoband och laserskivor och även i många TV- och kabelsändningar. Den Dolby Pro Logic-dekoder som är inbyggd i receptorn använder ett digitalt signalbehandlingssystem som automatiskt stabiliserar volymen på var och en av kanalerna för att förstärka rörliga ljud effekter och ljudriktning.

■ Dolby TrueHD

Dolby TrueHD är en avancerad förlustfri ljudteknik utvecklad för högupplöst skivbaserad media, såsom HD DVD- och Blu-ray Disc-skivor. Valt som en obligatorisk ljudstandard för HD DVD-skivor och som en valfri ljudstandard för Blu-ray Disc-skivor sörjer denna teknik för ett ljud som bit för bit är identiskt med varje studiomaster och erbjuder en högupplöst hembioupplevelse. Med stöd för bithastigheter på upp till 18,0 Mbps kan Dolby TrueHD samtidigt bära upp till 8 separata kanaler med 24-bits/96 kHz ljud. Dolby TrueHD stöds av HDMI-version 1.3 och är utformat för framtidens optiska skivspelare och AV-receiver/förstärkare, men är ändå fullt kompatibel med existerande flerkanaliga ljudsystem och bibehåller metadatakapaciteten hos Dolby Digital, vilket möjliggör styrning av dialognormalisering och dynamikomfång.

■ DSD-signaler

Tekniken DSD (Direct Stream Digital) är till för lagring av ljudsignaler på digitala lagringsmedier, såsom Super Audio CD-skivor. Vid användning av DSD lagras signaler som enbitsvärden med en högfrekvent samplingsfrekvens på 2,8224 MHz, medan brusformning och översampling används till att reducera den distorsion som ofta uppstår vid väldigt hög kvantisering av ljudsignaler. Tack vare den höga samplingsfrekvensen är det möjligt att uppnå en bättre ljudkvalitet än den som erbjuds av PCM-formatet på vanliga ljud-CD-skivor.

■ DTS 96/24

DTS 96/24 erbjuder en kvalitetsnivå för ljudet utan motstycke för flerkanaligt ljud på DVD-videoskivor och är helt bakåtkompatibelt med alla DTS-dekodrar. "96" hänvisar till samplingsfrekvensen 96 kHz, att jämföras med den typiskt förekommande samplingsfrekvensen 48 kHz. "24" hänvisar till 24-bitars ordlängd.

DTS 96/24 erbjuder en ljudkvalitet som motsvarar den ursprungliga 96/24-mastern utan några färgningar och 96/24 5.1-kanalsljud med full-motion-video av högsta kvalitet för ljudspår i musikprogram och spelfilmer på DVD-video.

■ DTS Digital Surround

DTS digital surround utvecklades för att ersätta de analoga ljudspåren i filmer med ett 6.1-kanaligt digitalt ljudspår, och blir allt vanligare i biografer över hela världen. Det hemmabiosystem som DTS, Inc. har utvecklat gör att du hemma kan kunna njuta av det djupa i ljudet och den naturliga rumsliga framställning som DTS digital surround ger. Detta system erbjuder ett nästan helt distorsionsfritt 6-kanalsljud (tekniskt uttryckt via totalt 5.1 kanaler: vänster och höger framkanal, mittkanalen, vänster och höger surroundkanal samt LFE 0.1-kanalen för subwoofern). Receptorn inkluderar en DTS-ES-dekoder som möjliggör 6.1-kanals återgivning genom tillägg av en bakre surroundkanal till det befintliga 5.1-kanalsformatet.

■ DTS Express

DTS Express är en avancerad ljudteknik för den valfria funktion på en Blu-ray Disc- eller HD DVD-skiva som erbjuder ett högkvalitativt ljud med låg bithastighet, optimerat för nätverksströmning och internettillämpningar. DTS Express används för Secondary Audio-funktionen på en Blu-ray Disc-skiva eller Sub Audio-funktionen på en HD DVD-skiva. Dessa funktioner erbjuder ljudkommentarer (tex extra kommentarer från regissören av en film) på begäran av användaren via internet etc. DTS Express-signalerna blandas ner med huvudljudströmmen på uppspelningskomponenten, som i sin tur överförs till blandade ljudströmmen till AV-receptorn/förstärkaren via en koaxial digital, en optisk digital eller en analog anslutning.

■ DTS-HD High Resolution Audio

DTS-HD High Resolution Audio är en ljudteknik för hög upplösning utvecklad för högupplöst skivbaserad media, såsom HD DVD-skivor och Blu-ray Disc-skivor. Valt som en valfri ljudstandard för både HD DVD- och Blu-ray Disc-skivor erbjuder denna teknik ett ljud som är så gott som helt omöjligt att urskilja från originalet för skapande av en högupplöst hembioupplevelse. Med stöd för bithastigheter på upp till 3,0 Mbps för HD DVD-skivor och 6,0 Mbps för Blu-ray Disc-skivor kan DTS-HD High Resolution Audio samtidigt bära separata ljudkanaler för upp till 7.1-kanaligt 24-bits/96 kHz ljud. DTS-HD High Resolution Audio stöds av HDMI-version 1.3 och är utformat för framtidens optiska skivspelare och AV-receiver/förstärkare, men är ändå fullt kompatibelt med existerande flerkanaliga ljudsystem som inkluderar DTS Digital Surround.

■ DTS-HD Master Audio

DTS-HD Master Audio är en avancerad förlustfri ljudteknik utvecklad för högupplöst skivbaserad media, såsom HD DVD-skivor och Blu-ray Disc-skivor. Valt som en obligatorisk ljudstandard för både HD DVD- och Blu-ray Disc-skivor sörjer denna teknik för ett ljud som bit för bit är identiskt med varje studiomaster och erbjuder en högupplöst hembioupplevelse. Med stöd för bithastigheter på upp till 18,0 Mbps för HD DVD-skivor och upp till 24,5 Mbps för Blu-ray Disc-skivor kan DTS-HD Master Audio samtidigt bära separata ljudkanaler för upp till 7.1-kanaligt 24-bits/96 kHz ljud. DTS-HD Master Audio stöds av HDMI-version 1.3 och är utformat för framtidens optiska skivspelare och AV-receiver/förstärkare, men är ändå fullt kompatibelt med existerande flerkanaliga ljudsystem som inkluderar DTS Digital Surround.

■ HDMI

HDMI (High-Definition Multimedia Interface) är det första okomprimerade, helt digitala ljud/videogränssnittet med industristöd. Genom att erbjuda ett gränssnitt mellan vilken källa som helst (tex en digitalbox eller en AV-receiver) och en ljud/videomonitor (tex en digital-TV) stöder HDMI överföring av standard, utvidgad eller högdefinitions video samt flerkanaligt digitalt ljud via en enda kabel. HDMI kan överföra alla ATSC HDTV-standarder, stöder 8-kanaligt digitalt ljud och har en bandbredd med extra utrymme för framtida förbättringar och krav.

Vid användning i kombination med HDCP (High-bandwidth Digital Content Protection) erbjuder HDMI ett säkert ljud/videogränssnitt som motsvarar säkerhetskraven för innehållsleverantörer och systemoperatörer. För ytterligare information om HDMI, besök HDMI:s webbplats på "<http://www.hdmi.org/>".

■ LFE 0.1-kanal

Denna kanal återger lågfrekventa signaler. Frekvensområdet för denna kanal är från 20 Hz till 120 Hz. Denna kanal räknas som 0.1 eftersom den bara driver igenom ett lågfrekvensområde, jämfört med det fulla frekvensområdet som återges av de andra 5/6 kanalerna i Dolby Digital eller DTS 5.1/6.1-kanalsystem.

■ MP3

En av ljudkomprimeringsmetoderna som används av MPEG. Den använder sig av en komprimeringsmetod som inte kan återställas, vilket erhåller hög komprimeringsgrad genom att tunna ut datan hos för det mänskliga örat knappt hörbara ljudsektorer. Det sägs att den klarar av att komprimera datamängden till ungefär 1/11 (128 kbps) medan den bibehåller motsvarande ljudkvalitet som hos en musik CD.

■ MPEG-4 AAC

En MPEG-4 ljudstandard. Eftersom den tillåter datakomprimering på en lägre bitfrekvens än MPEG-2 AAC, används den bland annat på mobiltelefoner, bärbara ljudspelare och andra enheter med låg kapacitet som kräver hög ljudkvalitet. MPEG-4 AAC används förutom på ovan nämnda enheter, även för att sprida innehåll på Internet, varvid den stöds av datorer, mediaserverar och många andra enheter.

■ Neo:6

Neo:6 avkodar konventionella 2-kanaliga källor för 6-kanalig återgivning med den specifika dekodern. Det möjliggör uppspelning med fullbandskanaler med högre separation precis som digital avspelning med separata signaler. Två olika lägen finns tillgängliga: "läget Music" för musikkällor och "läget Movie" för filmkällor.

■ PCM (Linjär PCM)

Linjär PCM är ett signalformat i vilket en analog ljudsignal digitaliseras, spelas in och överförs utan att använda någon kompression. Detta används som en metod för inspelning av CD-skivor och DVD-ljudskivor. PCM-systemet använder en teknik för att sampla analoga signaler i mycket korta tidsenheter. Begreppet står för "Pulse Code Modulation" (pulskodmodulering), där den analoga signalen kodas som pulser och moduleras sedan för inspelning.

■ Samplingsfrekvens och antal kvantiserade bitar

Vid digitalisering av en analog ljudsignal kallas det antal gånger per sekund som signalen samplas (läses in) för samplingsfrekvens, medan graden av finhet vid omvandlingen av ljudnivån till ett numeriskt värde kallas för antal kvantiserade bitar. De frekvensområden som kan spelas upp bestäms utifrån samplingsvärdet, medan dynamikområdet som motsvarar ljudnivåskillnaden bestäms av antalet kvantiserade bitar. I princip gäller att ju högre samplingsfrekvensen är, desto bredare frekvensområden kan spelas upp, och ju högre antalet kvantiserade bitar är, desto finare kan ljudnivån återges.

■ S-videosignal

Med systemet för S-videosignaler delas de videosignaler som normalt sänds via en stiftkabel upp och sänds som Y-signaler för luminans (ljusstäthet) och C-signaler för krominans (färgvärde) genom en S-videokabel. Genom att använda S VIDEO-jack elimineras förluster i överföringen av videosignaler, och vid inspelning och uppspelning fås en bättre bild.

■ WAV

Windows standard musikformat, som anger metoden för inspelning av den digitala data som erhålls genom att konvertera ljudsignaler. Den specificerar inte komprimerings- (kodnings-) metoden så den kan användas med önskad komprimeringsmetod. I grundinställning är den kompatibel med PCM-metod (ingen komprimering) och en del komprimeringsmetoder inklusive metoden ADPCM.

■ WMA

En ljudkomprimeringsmetod utvecklad av Microsoft Corporation. Den använder sig av en komprimeringsmetod som inte kan återställas, vilket erhåller hög komprimeringsgrad genom att tunna ut datan hos för det mänskliga örat knappt hörbara ljudsektorer. Det sägs att den klarar av att komprimera datamängden till ungefär 1/22 (64 kbps) medan den bibehåller motsvarande ljudkvalitet som hos en musik CD.

■ "x.v.Color"

En färgrymdstandard som stöds av HDMI-version 1.3. Det är en mer omfattande färgrymd än sRGB, och tillåter uttryck av färger som förr inte kunde uttryckas. Samtidigt som "x.v.Color" förblir kompatibel med färgområdet för sRGB-standard, så utvidgar den färgrymden och kan därför återge mer levande och naturtrogna bilder. Den är speciellt effektiv för stillbilder och datorgrafik.

Information om ljudfältsprogram

■ Elementen i ett ljudfält

Vad som faktiskt skapar de rika, fylliga tonerna från ett instrument som hörs i verkligheten är de flerfaldiga reflektionerna från väggarna i rummet. Förutom att göra ljudet levande gör dessa reflektioner det möjligt att förstå var spelaren befinner sig liksom storleken och formen på rummet i vilket vi sitter.

Det finns två distinkta typer av ljudreflektioner som tillsammans utgör ljudfältet, förutom det ljud som går direkt in i öronen från musikerns instrument.

Tidiga reflektioner

Reflekterade ljud når öronen mycket snabbt (50 ms till 100 ms efter det direkta ljudet), efter att ha reflekterats mot endast en yta (till exempel en vägg eller tak). Tidiga reflektioner ger faktiskt klarhet åt det direkta ljudet.

Efterklanger

Dessa orsakas av reflektioner från fler än en yta (tex från väggar och/eller tak) och är så många till antalet att de går samman och formar en kontinuerlig akustisk efterglöd. De är inte riktade och de minskar det direkta ljudets klarhet.

Direktljud, tidiga reflektioner och efterföljande efterklanger sammantaget hjälper oss att bestämma den subjektiva storleken och formen på rummet, och det är denna information som den digitala ljudfältprocessorn återskapar för att skapa ljudfält.

Om de nödvändiga tidiga reflektionerna och efterföljande efterklanger kan skapas i det egna lyssningsrummet, skulle en egen lyssningsmiljö kunna skapas. Akustiken i lyssningsrummet skulle kunna ändras till akustiken i en konsertsal, på ett dansgolv eller i ett rum av i princip vilken storlek som helst. Denna förmåga att kunna skapa ljudfält efter egen vilja är exakt vad Yamaha har åstadkommit med den digitala ljudfältprocessorn.

■ CINEMA DSP

Eftersom systemen Dolby Surround och DTS ursprungligen utformades för att användas i biografier kommer deras effekt bäst till sin rätt i en biografialong med många högtalare, utformad för akustiska effekter. Eftersom förhållandena i ett hem vad gäller rumsstorlek, väggmaterial, antal högtalare och så vidare kan vara mycket varierande är det oundvikligt att det finns skillnader i det ljud som kan höras. Baserad på en stor mängd faktiskt uppmätta data kan Yamaha CINEMA DSP erbjuda samma audiovisuella upplevelse som i en biosalong hemma i det egna lyssningsrummet genom att använda en ljudfältsteknik utvecklad av Yamaha i kombination med olika digitala ljudsystem.

■ CINEMA DSP 3D

De ljudfältdata som har uppmäts i verkligheten innehåller information om höjden på ljudbilderna. Med CINEMA DSP 3D-funktionen uppnås återgivning av exakt höjd på ljudbilderna, så att ett intensivt och exakt stereoskopiskt ljudfält skapas i lyssningsrummet.

■ SILENT CINEMA

Yamaha har utvecklat en DSP-algoritm för naturliga, realistiska ljudeffekter i hörlurar. Parametrar för hörlurar har ställts in för varje ljudfält, så att en precis framställning av alla ljudfältprogram ska kunna avnjutas med hörlurar.

■ Virtual CINEMA DSP

Yamaha har utvecklat en algoritm för Virtual CINEMA DSP som gör att du kan erhålla DSP-ljudfältens surroundeffekter även utan några surroundhögtalare genom att virtuella surroundhögtalare används. Det är till och med möjligt att lyssna med Virtual CINEMA DSP med ett minimalt system bestående av två högtalare utan någon mitthögtalare.

■ Compressed Music Enhancer

Receiverns funktion Compressed Music Enhancer förhöjer lyssningsupplevelsen genom att återskapa den saknade harmoniken i en komprimeringsartefakt. Resultatet blir att utjämnad komplexitet till följd av förlorad högfrekvent fidelitet liksom för svagt basljud till följd av förlorad lågfrekvent bas kompenseras, så att prestandan för hela ljudanläggningen förbättras.

Information om parametrisk equalizer

Receivern tillämpar tekniken Yamaha Parametric Room Acoustic Optimizer (YPAO) för att optimera frekvenskurvorna för receivers parametriska equalizer, så att ljudet anpassas till lyssningsmiljön i rummet. YPAO använder sig av en kombination av följande tre parametrar (frekvens, förstärkning och Q-faktor) för att erbjuda en mycket noggrann inställning av frekvenskurvorna.

■ Frekvens

Denna parameter kan justeras i tredjedels oktavers steg mellan 32 Hz och 16 kHz.

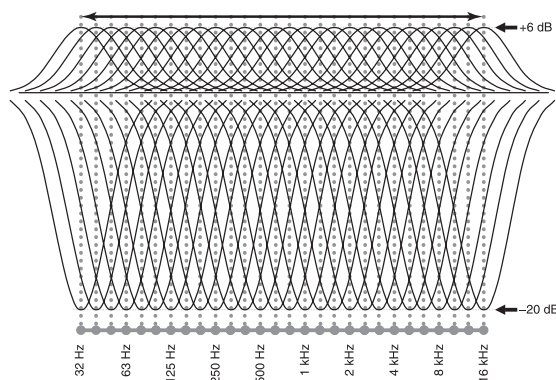

■ Förstärkning

Denna parameter kan justeras i 0,5 dB:s steg mellan -20 och +6 dB.

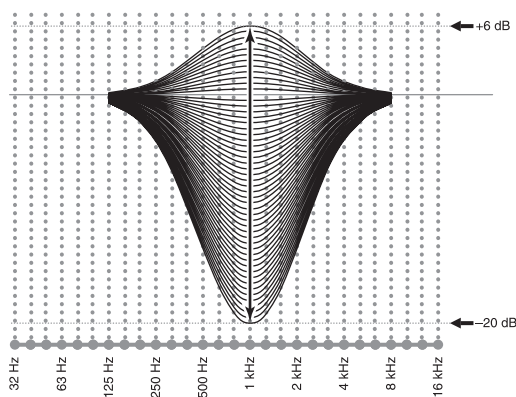

■ Q-faktor

Bredden på det specifika frekvensbandet kallas för Q-faktorn. Denna parameter kan justeras mellan värdena 0,5 och 10.

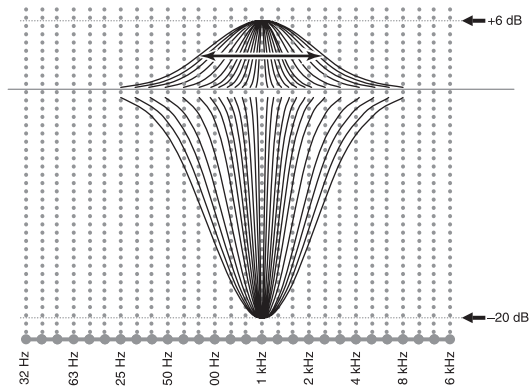

YPAO anpassar frekvenskurvor till aktuella lyssningskrav genom att använda en kombination av ovanstående tre parametrar (frekvens, förstärkning och Q-faktor) för varje frekvensband i receivers parametriska equalizer. Denna enhet har 7 frekvensband för varje kanal.

Användningen av flera frekvensband möjliggör mer exakta inställningar av frekvenskurvor (enligt Bild 2). Detta är inte möjligt vid användning av endast ett frekvensband (enligt Bild 1).

Bild 1



Bild 2



Tekniska data

LJUDELLEN

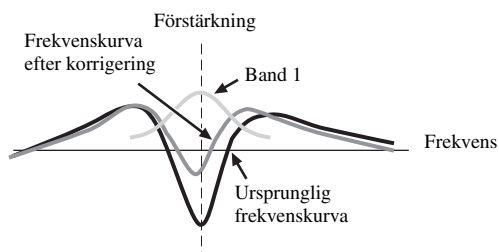
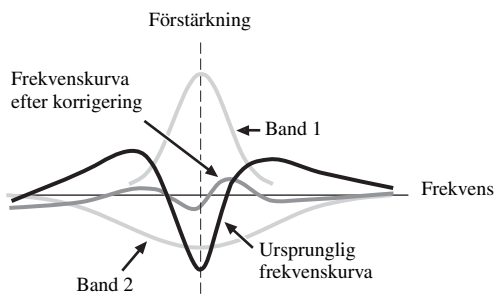
- Lägsta uteffekt RMS för fram, mitt, surround, bakre surround
20 Hz till 20 kHz, 0,04% övertonsdistorsion, 8 Ω 140 W
- Dynamisk effekt (IHF)
[U.S.A.-, Kanada-, Asien-, Korea-, Australienmodell och allmän modell]
Vänster/höger fram 8/6/4/2 Ω 170/205/265/345 W
- Högsta användbara uteffekt (JEITA)
[Kina-, Korea- och övriga Asienmodell samt allmän modell]
1 kHz, 10% övertonsdistorsion, 8 Ω 185 W
- Högsta uteffekt [Europamodeller inkl. Storbritannien]
1 kHz, 0,7% THD, 4 Ω 200 W
- Dynamic Headroom
8 Ω 84 dB
- Uteffekt enligt IEC [Europamodeller inkl. Storbritannien]
Vänster/höger fram 1 kHz, 0,04% övertonsdistorsion, 8 Ω 145 W
- Dämpningsfaktor (IHF)
Vänster/höger fram 20 Hz till 20 kHz, 8 Ω 150 eller mer
- Ingångskänslighet/Ingångsimpedans
PHONO 3,5 mV/47 kΩ
PRE OUT 200 mV/47 kΩ
MULTI CH INPUT 200 mV/47 kΩ
- Högsta inmatade spänning
PHONO (1 kHz, 0,1 % övertonsdistorsion) 60 mV eller högre
CD etc. (1 kHz, 0,5 % övertonsdistorsion) 2,4 V eller högre
- Uppskattad utspänning/utgångsimpedans
OUT (REC) 200 mV/900 Ω
PRE OUT 1,0 V/500 Ω
SUBWOOFER 1,0 V/1,2 kΩ
ZONE 2/ZONE 3 OUT 1,0 V/1,4 kΩ
- Märkeffekt/Impedans för hörlursutgång
CD, etc. (1 kHz, 40 mV, 8 Ω) 150 mV/100 Ω
- Frekvensåtergivning
CD till vänster/höger fram, Pure Direct
..... 10 Hz till 100 kHz, +0/-3 dB
- Utjämningsavvikelse enligt RIAA
PHONO (20 Hz till 20 kHz) 0 ± 0,5 dB
- Övertonsdistorsion
PHONO till OUT (REC)
(20 Hz till 20 kHz, 1 V) 0,02% eller mindre
CD, till vänster/höger fram
(20 Hz till 20 kHz, 70 W, 8 Ω) 0,04% eller mindre
- Signalbrusförhållande (IHF-A nätverk)
PHONO (5 mV) till vänster/höger fram
[Europamodeller inkl. Storbritannien, och Australienmodell]
..... 81 dB eller högre
[Övriga modeller] 86 dB eller högre
CD etc. (250 mV) till vänster/höger fram 100 dB eller högre
- Restbrus (IHF-A nätverk)
Vänster/höger fram Högst 150 µV
- Kanalseparation (1 kHz/10 kHz)
PHONO (avkortad) till vänster/höger fram 60 dB/55 dB eller högre
CD, etc. (5,1 kΩ avkortad) till vänster/höger fram
..... 60 dB/45 dB eller högre

- Tonkontroll (vänster/höger fram, mitt, subwoofer)
BASS förstärkt/avskuren ±6 dB/50 Hz
BASS övergångsfrekvens 350 Hz
TREBLE förstärkt/avskuren ±6 dB/20 kHz
TREBLE övergångsfrekvens 3,5 kHz
- Zon 2/Zon 3 Tonklansreglering
BASS förstärkt/avskuren ±10 dB/100 Hz
BASS övergångsfrekvens 450 Hz
TREBLE förstärkt/avskuren ±10 dB/10 kHz
TREBLE övergångsfrekvens 2,0 kHz
- Filterkurva (fc = 40/60/80/90/100/110/120/160/200 Hz)
H.P.F.
(Fram, Mitt, Surround, Surround bak, Närvarokänsla: Liten)
..... 12 dB/oktav
L.P.F. (Subwoofer) 24 dB/okt.

VIDEODELEN

- VideofORMAT [MONITOR OUT] (tapet)
[U.S.A.-, Kanada-, Koreamodell och allmän modell] NTSC/PAL
[Europamodeller inkl. Storbritannien, Australien-,
Kina- och övriga Asienmodell] PAL/NTSC
- VideofORMAT (Videoomvandling) NTSC/PAL
- Signalnivå
Komposit 1 Vt-t/75 Ω
S-video 1 Vp-p/75 Ω (Y), 0,286 eller 0,3 Vp-p/75 Ω (C)
Komponentvideosignal 1 Vt-t/75 Ω (Y), 0,7 Vt-t/75 Ω (Pb/Pr)
- Högsta innivå (Videoomvandling av) 1,5 Vt-t eller mer
- Signalbrusförhållande (Videoomvandling av) 60 dB eller mer
- Frekvensåtergivning [MONITOR OUT]
Komponent (Videoomvandling av) 5 Hz till 100 MHz, ±3 dB
- VideofORMAT [ZONE OUT] (Grå Bakgrund)
[U.S.A.-, Kanada- och Koreamodell samt allmän modell] NTSC
[Europamodeller inkl. Storbritannien, Australien-,
Kina- och övriga Asienmodell] PAL

FM-DELEN

- Mottagningsområde
[U.S.A.- och Kanadamodell] 87,5 till 107,9 MHz
[Asienmodell och allmän modell]
..... 87,5/87,50 till 108,0/108,00 MHz
[Övriga modeller] 87,50 till 108,00 MHz
- 50 dB ljuddämpningskänslighet (IHF)
Mono/stereo 2,0/25 µV (17,3/39,2 dBf)
- Användbar känslighet (IHF) 1,0 µV (11,2 dBf)
- Selektivitet (400 kHz) 70 dB
- Signalbrusförhållande (IHF)
Mono/stereo 76 dB/70 dB
- Övertonsdistorsion (1 kHz)
Mono/stereo 0,2/0,3 %
- Stereoseparation (1 kHz) 42 dB
- Frekvensåtergivning
Stereo 20 Hz till 15 kHz, +0,5, -2 dB
- Antenngång (obalanserad) 75 Ω

AM-DELEN

- Mottagningsområde
 - [U.S.A.- och Kanadamodell] 530 till 1710 kHz
 - [Asienmodell och allmän modell] 530/531 till 1710/1611 kHz
 - [Övriga modeller] 531 till 1611 kHz
- Användbar känslighet 300 µV/m

ALLMÄNT

- Strömförsörjning
 - [U.S.A.- och Kanadamodell] 120 V växelström, 60 Hz
 - [Allmän modell och Asienmodell] 110/120/220/230–240 V växelström, 50/60 Hz
 - [Kinamodell] 220 V växelström, 50 Hz
 - [Koreamodel] 220 V växelström, 60 Hz
 - [Australienmodell] 240 V växelström, 50 Hz
 - [Europamodeller inkl. Storbritannien] .. 230 V växelström, 50 Hz
- Effektförbrukning
 - [U.S.A.- och Kanadamodell] 500 W/630 VA
 - [Övriga modeller] 500 W
- Effektförbrukning i beredskapsläge
 - [Allmän modell] (240 V växelström, 50 Hz) ... 0,33 W eller lägre
 - [Övriga modeller] 0,1 W eller lägre
- Högsta effektförbrukning [Allmän modell]
 - 6 kanaler, 10% övertonsdistorion 1100 W
- Väggttag växelström
 - [U.S.A.- och Kanadamodell] 2 (totalt högst 100 W/0,8 A)
 - [Asiamodell och allmän modell] 2 (totalt högst 50 W)
 - [Kinamodell] 2 (totalt högst 100 W)
 - [Australienmodell] 1 (100 W)
 - [Storbritannienmodell] 1 (högst 100 W/0,4 A)
 - [Europamodeller] 2 (totalt högst 100 W/0,4 A)
- Ytermått (b x h x d) 435 x 181 x 438,5 mm
(17-1/8 x 7-1/8 x 17-1/4 in)
- Vikt
 - [Kinamodell] 19,0 kg (41 lbs 14 oz)
 - [Andra modeller] 17,4 kg (38 lbs 6 oz)

* Tekniska data är föremål för ändringar utan föregående avisering.

Index

■ Numerics

2ch Stereo, Ljudfältsprogram	45
3D-indikator	27
5.1-kanalig högtalaranslutning	13
5.1-kanalig högtalaruppställning	10
6.1-kanalig högtalaranslutning	13
6.1-kanalig högtalaruppställning	10
7.1-kanalig högtalaranslutning	12
7.1-kanalig högtalaruppställning	10
7ch Enhancer, Ljudfältsprogram	45
7ch Stereo, Ljudfältsprogram	45

■ A

AC OUTLET(S)	25
Action Game, Ljudfältsprogram	43
Adaptive DRC, GUI-meny	78
ADAPTIVE DRC-indikator	27
Adaptive DSP effect level, GUI-meny	78
Adaptive DSP Level, GUI-meny	78
Adaptive dynamic range control, GUI-meny	78
Adventure, Ljudfältsprogram	44
AM-antenn anslutning	24
AM-inställning, Manövrering	48
AM-mottagare, Felsökning	117
AM-mottagning	48
AMP, Manövreringslägesväljare	29
Analog ▶ Analog, GUI-meny	82
Analog ▶ HDMI, GUI-meny	82
Analog Resolution, ingångsvideo information	39
Analog-to-analog video conversion, GUI-meny	82
Andra fjärrkontroller, Programmering	100
Anslutning av banankontakter	14
Anslutning av CD-spelare	21
Anslutning av digitalbox	20
Anslutning av DVD-brännare	20
Anslutning av DVD-spelare	20
Anslutning av högtalare	12
Anslutning av högtalarkabeln	14
Anslutning av nätkabeln	25
Anslutning av VCR	21
Anslutning av Zon 2/3-komponenter	106
Anslutningar	9
ANTENNA-kontakter	9
Aspect, GUI-meny	82
Återkallelse av en förvalsstation, FM/AM-mottagning	50
Återställning av systemet	124
Audio and video synchronization, GUI-meny	81
Audio input jack selection, GUI-meny	74
Audio Output, GUI-meny	83
AUDIO SELECT	37
Audio Select, GUI-meny	74, 88

AUDIO-jack	15
Auto Bypass, GUI-meny	80
Automatic audio delay adjustment, GUI-meny	81
Automatisk inställning, Felsökning	122
Automatisk stationsförinställning, FM/AM-mottagning	49
Automatiska inställningsparametrar, Granskning	34
Automatiska inställningsparametrar, Omladdning	34
Avancerad automatisk inställning	33
Avancerad inställning	110
Avancerad ljudkonfigurering	63
Avslagning	26

■ B

Back ground video, GUI-meny	75
Bakpanel	9
Bakre surroundhögtalare	11
Banankontakter, Anslutning	14
Bass Out, GUI-meny	77
Bass, GUI-meny	80
Beskrivning av dekoder	63
BGV, GUI-meny	75
BI-AMP, Avancerad inställning	111
Bitrate, ingångsljud information	38
Bluetooth connection, GUI-meny	75
Bluetooth pairing, GUI-meny	75
Bluetooth, Felsökning	121
Bluetoothkomponent, Parning	54
Bluetoothkomponent, Uppspelning	54
Bluetooth-mottagare (Anslutning)	22
Blu-ray Disc-spelare (anslutning)	20

■ C

CD-spelare (anslutning)	21
CD-spelareanslutning	21
Cellar Club, Ljudfältsprogram	42
Center Image, Dekoderparameter	73
Center Level, Ljudfältsprogram	72
CENTER PRE OUT-jack	21
Center speaker, GUI-meny	76
Center Width, Dekoderparameter	73
Center, GUI-meny	76
CENTER-jack	22
Chamber, Ljudfältsprogram	42
Channel Mute, GUI-meny	81
Channel, ingångsljud information	38
Church in Freiburg, Ljudfältsprogram	42
CINEMA DSP 3D-läge	46
CINEMA DSP-indikator	27
CLASSICAL, Ljudfältsprogram	41
COAXIAL-jack	15
COMPONENT VIDEO-jack	15
Compressed Music Enhancer-läge	45
Configuration, GUI-meny	76, 84
Connect, GUI-meny	75
Control Monitor, GUI-meny	83

Control, GUI-meny	80
Cross Over, GUI-meny	76

■ D

Datorserver-innehåll, Uppspelning	60
Decoder Mode, GUI-meny	74, 88
Default Gateway, GUI-meny	84
Dekoder (val)	63
Dekoder-indikator	27
Dekodertyp, Ljudfältsprogram	70
Device Over, HDMI-felmeddelande	39
DHCP, GUI-meny	84
Dialogue Lift, Ljudfältsprogram	69
Dialogue, ingångsljud information	38
DIGITAL INPUT-ingång	9
DIGITAL OUTPUT-ingång	9
Digitalbox anslutning	20
Dimension, Dekoderparameter	73
Dimmer, GUI-meny	87
Direct, Ljudfältsprogram	72
Direktfrekvensinställning, FM/AM-mottagning	48
Display Set, GUI-meny	87
Display settings, GUI-meny	87
Displayfönster, Fjärrkontroll	28
Distance, Automatisk inställning	32
Distance, GUI-meny	77
DNS Server (P), GUI-meny	84
DNS Server (S), GUI-meny	84
Drama, Ljudfältsprogram	44
DSP-indikator	27
DSP-nivå, Ljudfältsprogram	69
DVD-brännareanslutning	20
DVD-spelare anslutning	20
Dynamic Range, GUI-meny	79

■ E

Effektljudnivå, Ljudfältsprogram	69
ENHANCER, Ljudfältsprogram	45
ENHANCER-indikator	27
Enkelt fjärrläge, iPod uppspelning	57
ENTERTAIN, Ljudfältsprogram	43
Equalizing, Automatisk inställning	32
EXTD Surround, GUI-meny	88
Extern förstärkare, Anslutning	21

■ F

F.PRNS L Level, Ljudfältsprogram	72
F.PRNS R Level, Ljudfältsprogram	72
Felsökning	113
FIRM UPDATE, Avancerad inställning	112
Fjärrkontroll	95
Fjärrkontroll, Felsökning	118
Fjärrkontroll, Isättning av batterier	4
Fjärrkontrollen, Anpassning	97
Fjärrkontrollen, Användning	28
Fjärrkontrollkoder, inställning	98
Fjärrsensor, Avancerad inställning	110

- Flag1/Flag2,
ingångsljud information 38
- Flerpunktsmätning,
Automatisk inställning 31
- Flerzonskonfigurering 106
- FM-antenn anslutning 24
- FM-inställning, Manövrering 48
- FM-mottagare, Felsökning 117
- FM-mottagning 48
- Fönster för infraröda signaler,
Fjärrkontroll 28
- Förenklad fjärrkontroll 105
- Format, ingångsljud information 38
- Förvalsstationer, FM/AM-mottagare ... 49
- Front Input, GUI-meny 75
- FRONT L/R-jack 22
- Front left and right channels input jacks,
GUI-meny 75
- Front panel display message scroll,
GUI-meny 87
- FRONT PRE OUT-jack 21
- Front presence speakers, GUI-meny ... 76
- Front Presence, GUI-meny 76
- Front speakers, GUI-meny 76
- Front, GUI-meny 76
- Frontpanellucka 29
- **G**
- Genvägsknappar,
Uppspelning av Nätverksinnehåll 61
- Genvägsknappar,
Uppspelning av USB-innehåll 61
- GUI screen position, GUI-meny 87
- GUI-menyträd 65
- **H**
- Hall in Amsterdam,
Ljudfältprogram 42
- Hall in Munich, Ljudfältprogram 41
- Hall in Vienna, Ljudfältprogram 41
- HD DVD-spelare (anslutning) 20
- HDCP Error, HDMI-felmeddelande 39
- HDMI ► HDMI, GUI-meny 82
- HDMI aspect ratio, GUI-meny 82
- HDMI automatic lip sync mode,
GUI-meny 81
- HDMI Error,
ingångsvideo information 39
- HDMI IN jack select, GUI-meny 83
- HDMI information 16
- HDMI OUT jack select, GUI-meny 83
- HDMI OUT, Val av utgången 37
- HDMI Resolution,
ingångsvideo information 39
- HDMI video signal processing,
GUI-meny 82
- HDMI video signal resolution,
GUI-meny 82
- HDMI, Felsökning 116
- HDMI, GUI-meny 83
- HDMI-felmeddelande 39
- HDMI-indikator 27
- HDMI-jack 16
- HDMI-kabelkontakt 16
- HDMI-monitorkontroll,
Avancerad inställning 112
- HDMI-signal 16
- HDMI-signal,
ingångsvideo information 39
- Högtalaranslutning,
Automatisk inställning 31
- Högtalaravstånd,
Automatisk inställning 32
- Högtalare för närvarokänsla,
indikatorer 28
- Högtalare, anslutning 12
- Högtalarimpedans,
Avancerad inställning 110
- Högtalarimpedansinställningen 26
- Högtalarinställningar, optimering 30
- Högtalarkabel, Anslutning 14
- Högtalarkontakter 9
- Högtalarna (placering) 10
- Högtalarnivå,
Automatisk inställning 32
- Högtalarnivåer justering 47
- Högtalarstorlek,
Automatisk inställning 32
- Högtalarutjämning,
Automatisk inställning 32
- Hörlurar, flerkanaliga källor 45
- Hörlurar, Ljudåtergivning 38
- Hörlurar, ljudfältprogram 45
- Hörlurindikator 27
- **I**
- I/O ASSIGNMENT, GUI-meny 86
- ID1/ID2-indikator, Fjärrkontroll 28
- ID-fjärrstyrning (Inställning),
Avancerad inställning 110
- INFORMATION 130
- Information för ingångskälla
(visning) 38, 40
- Information om parametrisk
equalizer 130
- Informationsskärm, Fjärrkontroll 28
- Ingångskällindikator 27
- Ingångskanalindikator 28
- Init. Delay, Ljudfältparameter 70
- Initial Set, GUI-meny 88
- Initial Volume, GUI-meny 78
- INITIALIZE,
Avancerad inställning 111
- Input Channels, GUI-meny 74
- Input Level, GUI-meny 88
- Input Rename, GUI-meny 86
- Input Select, GUI-meny 74
- Input/output assignment, GUI-meny 86
- Insolningstimer 39
- Inställning av ID-fjärrstyrning,
ID-fjärrstyrning (inställning) 110
- IP Address, GUI-meny 84
- iPod charge on the standby mode,
GUI-meny 87
- iPod, Felsökning 121
- iPod, GUI-meny 87
- iPod-dockningsstation (Anslutning) 22
- iPod-manövrering 57
- iPod-menyträd 56
- iPod-uppspelning 56
- **K**
- Källnamn (Ändring), Fjärrkontroll 101
- Konfigurationer (radering),
Fjärrkontroll 104
- **L**
- Laddning av systeminställningar 92
- LANGUAGE,
Avancerad inställning 112
- Language, GUI-meny 89
- Level, GUI-meny 77
- Level, music enhancer parameter 73
- LFE Level, GUI-meny 78
- LIPSYNC, GUI-meny 81
- LIVE/CLUB, Ljudfältprogram 42
- Liveness, Ljudfältparameter 71
- Ljud, snabbdämpning 38
- Ljudfältparameter 70
- Ljudfältprogram 40
- Ljudfältprogram, Information 129
- Ljudfältprogram,
utan surroundhögtalare 45
- Ljudingångar (val) 37
- Ljudingångsval 37
- Ljudjack 15
- Ljudsignaler, HDMI 16
- Ljudsignalflöde 17
- Loading system settings 92
- Low-frequency effect level,
GUI-meny 78
- **M**
- MAC Address, GUI-meny 84
- MAC FILTER,
Avancerad inställning 111
- MAC-addressfilter,
Avancerad inställning 111
- Makroprogrammering,
Fjärrkontroll 102
- Manövrering av andra komponenter,
Fjärrkontroll 96
- Manövrering av GUI-meny 68
- Manövreringslägesväljare,
Fjärrkontroll 29
- Manual audio delay adjustment,
GUI-meny 81
- Manual Test, GUI-meny 89
- Manuell stationsförinställning,
FM/AM-mottagning 49
- Max Volume, GUI-meny 78
- MCX-2000-innehåll, Uppspelning 60
- MD-spelare (anslutning) 21
- Medföljande tillbehör 3
- Media Access Control) address,
GUI-meny 84
- Mensökningsindikator 27
- Menyträd, iPod 56
- Menyträd, Nätverk 58
- Menyträd, USB 58
- Mitthögtalare 11

- MONITOR CHECK,
 Avancerad inställning 112
 Monitor Info., GUI-meny 84
 Monitor information, GUI-meny 84
 Mono Movie, Ljudfältsprogram 44
 Mottagningsindikator 27
 MOVIE, Ljudfältsprogram 44
 Multi CH Assign, GUI-meny 74
 MULTI CH INPUT-jack 9
 Multi channel assignment,
 GUI-meny 74
 Multi Measure,
 Automatisk inställning 31
 Multi Zone, GUI-meny 85
 Multikanalig ingångskomponent,
 Val 37
 Music Contents, GUI-meny 75
 Music Contents-meny 55
 Music Video, Ljudfältsprogram 43
 Muting Type, GUI-meny 78
- **N**
- Nätkabeln, Anslutning 25
 Nätkabeln, anslutning 25
 Nätverk, Anslutning 23
 Nätverk, Felsökning 119
 Nätverk, GUI-meny 84
 Nätverksinnehåll (uppspelning) 58
 Neo:6 Cinema, Dekoder 63
 Neo:6 Music, Dekoder 63
 Network Standby, GUI-meny 84
 Nivå, Automatisk inställning 32
- **O**
- Obehandlad ingångskällor, Lyssning ... 46
 OPTICAL-jack 15
 Option, GUI-meny 86
 Out of Resolution,
 HDMI-felmeddelande 39
- **P**
- Pairing, GUI-meny 75
 Panorama, Dekoderparameter 73
 Parametrar (Återställning),
 Avancerad inställning 111
 Parametric EQ, GUI-meny 79
 Parametric equalizer data copy,
 GUI-meny 79
 Parametric equalizer type select,
 GUI-meny 79
 Parametric equalizer, GUI-meny 79
 Påslagning 26
 PEQ Data Copy, GUI-meny 79
 PEQ Select, GUI-meny 79
 PHONES-jack 38
 Playback screen display time,
 GUI-meny 87
 Playback Screen, GUI-meny 87
 PLII Game, Dekoder 63
 PLII Movie, Dekoder 63
 PLII Music, Dekoder 63
 PLIIx Game, Dekoder 63
 PLIIx Movie, Dekoder 63
 PLIIx Music, Dekoder 63
- Position, GUI-meny 87
 PRE OUT-jack 9
 PRESET-indikator 27
 Primary DNS server, GUI-meny 84
 PRO LOGIC, Dekoder 63
 Processing, GUI-meny 82
 Prog. Re-Processing, GUI-meny 83
 Progressive re-processing,
 GUI-meny 83
 Projektor (anslutning) 18
 Pure Direct, GUI-meny 81
 PURE DIRECT-läge 47
- **R**
- Radera förvalstationer,
 FM/AM-mottagning 50
 Recital/Opera, Ljudfältsprogram 43
 RECOV./BACKUP,
 Avancerad inställning 111
 REMOTE CON AMP,
 Avancerad inställning 110
 REMOTE IN/OUT-jack 22
 REMOTE SENSOR,
 Avancerad inställning 110
 Rent hi-fi-ljud, Lyssning 47
 Repeat, iPod-uppspelningsstilar 57
 Resolution, GUI-meny 82
 Rev. Delay, Ljudfältsparemeter 72
 Rev. Level, Ljudfältsparemeter 72
 Rev. Time, Ljudfältsparemeter 71
 Roleplaying Game,
 Ljudfältsprogram 43
 Room Size, Ljudfältsparemeter 70
 RS-232C STANDBY,
 Avancerad inställning 110
- **S**
- S VIDEO-jack 15
 Sampling, ingångsljud information 38
 SB. Init. Delay, Ljudfältsparemeter 70
 SB. Liveness, Ljudfältsparemeter 71
 SB. Room Size, Ljudfältsparemeter 70
 Sci-Fi, Ljudfältsprogram 44
 Scroll, GUI-meny 87
 Secondary DNS server, GUI-meny 84
 Setup, GUI-meny 76
 Short Message, GUI-meny 87
 Shuffle, iPod-uppspelningsstilar 57
 SIGNAL INFO 38, 40
 Signallöfte 17
 SILENT CINEMA 45
 SILENT CINEMA-indikator 27
 Size, Automatisk inställning 32
 Skivspelare (anslutning) 21
 SLEEP-indikator 27
 Sound, GUI-meny 78
 SOURCE,
 Manövreringslägesväljare 29
 Speaker configurations, GUI-meny 76
 Speaker distance, GUI-meny 77
 SPEAKER IMP.,
 Avancerad inställning 110
 Speaker level, GUI-meny 77
 Speaker, GUI-meny 76
- Spectacle, Ljudfältsprogram 44
 Sports, Ljudfältsprogram 43
 Språk, Avancerad inställning, 112
 språkinställning (Vising) 26
 Standard, Ljudfältsprogram 44
 Standby Charge, GUI-meny 87
 Standby Through, GUI-meny 83
 Stationsökningssteg,
 Avancerad inställning 111
 Status, GUI-meny 84
 STEREO, Ljudfältsprogram 45
 Stereo/Surround, GUI-meny 69
 Stereoåtergivning 45
 Straight Enhancer, Ljudfältsprogram .. 45
 STRAIGHT-läge 46
 Strömberedskap 26
 Subnet Mask, GUI-meny 84
 Subwoofer 11
 SUBWOOFER PRE OUT-jack 22
 Subwoofer, GUI-meny 76
 SUBWOOFER-jack 22
 SUR DECODE, Ljudfältsprogram 45
 Sur. Init.Delay, Ljudfältsparemeter 70
 Sur. Liveness, Ljudfältsparemeter 71
 Sur. Room Size, Ljudfältsparemeter ... 70
 Sur.Back L Level,
 Ljudfältsparemeter 72
 Sur.Back R Level,
 Ljudfältsparemeter 72
 SUR.BACK/PRESENCE PRE
 OUT-jack 22
 Surround back left/right speakers,
 GUI-meny 76
 Surround Back, GUI-meny 76
 Surround Decode, Ljudfältsprogram ... 45
 Surround L Level,
 Ljudfältsparemeter 72
 SURROUND L/R-jack 22
 Surround left/right speakers,
 GUI-meny 76
 SURROUND PRE OUT-jack 21
 Surround R Level,
 Ljudfältsparemeter 72
 Surround, GUI-meny 76
 Surroundavkodningsläge 45
 System ID, GUI-meny 84
 System Memory 90
 System, GUI-meny 84
 Systemet (Återställning) 124
 Systeminställningar 90
 Systeminställningar (Återvinning och
 säkerhetskopiering),
 Avancerad inställning 111
 Systeminställningar, Lagring 90
- **T**
- Target Zone, GUI-meny 88
 Tekniska data 131
 The Bottom Line, Ljudfältsprogram 42
 The Roxy Theatre,
 Ljudfältsprogram 42
 Tone Control, GUI-meny 80
 Tonkvalitetensjustering 47
 Treble, GUI-meny 80

Trigger Mode, GUI-meny	88	Webbkontrollcenter	94
Trigger Output, GUI-meny	88	Webbläsare (kontroll)	94
TUNER FRQ STEP, Avancerad inställning	111	Wiring, Automatisk inställning	31
TV FORMAT, Avancerad inställning	111		
TV, Manövreringslägesväljare	29	■ Y	
Tvådelad förstärkning (läge), Avancerad inställning	111	YBA-10 (Anslutning)	22
Tvådelad förstärkning, Anslutning	14	YDS-11 (Anslutning)	22
TV-format, Avancerad inställning	111	YPAO	30
TV-manövrering, Fjärrkontroll	95	YPAO-indikator	27
TV-monitor (anslutning)	18		
		■ Z	
■ U		Zon 2/3-komponenter (Anslutning) ...	106
Unit, GUI-meny	77	Zon 2/3-kontroll	108
Uppspelningsskärmen, iPod uppspelning	57	Zon 2/3-manövrering	108
Uppspelningsskärmen, USB-innehåll	59	Zone 3 Rename, GUI-meny	86
Uppspelningsskärmen, iPod	57	Zone on-screen display, GUI-meny	86
USB, Felsökning	119	ZONE OUT-jack	9
USB-enhet (kan användas)	59	Zone Rename, GUI-meny	86
USB-innehåll (uppspelning)	58	Zone SP Assign, GUI-meny	85
USB-lagringsenhet, Anslutning	23	Zone speaker assignment, GUI-meny	85
Utgångar för framkanalerna.	21	Zone2 Balance, GUI-meny	85
		Zone2 Initial Vol., GUI-meny	85
■ V		Zone2 Max Vol., GUI-meny	85
Val av dekoder	63	Zone2 Muting Type, GUI-meny	85
Val av multikanalig ingångskomponent	37	Zone2 Rename, GUI-meny	86
Vänster/höger bakre surroundhögtalare	11	Zone2 Set, GUI-meny	85
Vänster/höger framhögtalare	11	Zone2 Tone Control, GUI-meny	85
Vänster/höger högtalare för närvarokänsla	11	Zone2 Volume, GUI-meny	85
Vänster/höger surroundhögtalare	11	ZONE2/ZONE3-indikatorer	28
VCR-anslutning	21	Zone3 Balance, GUI-meny	85
VERSION, Avancerad inställning	112	Zone3 Initial Vol., GUI-meny	85
Vertikal dialogposition, Ljudfältsparameter	69	Zone3 Max Vol., GUI-meny	85
VIDEO AUX-jack	24	Zone3 Muting Type, GUI-meny	85
Video conversion for analog-to-analog, GUI-meny	82	Zone3 Set, GUI-meny	85
Video, GUI-meny	82	Zone3 Tone Control, GUI-meny	85
VIDEO-jack	15	Zone3 Volume, GUI-meny	85
Videojack	15	Zonindikator, Fjärrkontroll	28
Videosignaler, HDMI	16	Zon-OSD, GUI-meny	86
Videosignalflöde	42		
Village Vanguard, Ljudfältsprogram ...	42		
Virtual CINEMA DSP	45		
VIRTUAL-indikator	27		
Visning av information för ingångskälla	38, 40		
VOLTAGE SELECTOR	4		
Volume Trim, GUI-meny	74		
VOLUME-nivåindikator	28		
Volym, GUI-meny	78		
■ W			
Wake on RS-232C-åtkomst, Avancerad inställning	110		
Wall Paper, GUI-meny	87		
Warehouse Loft, Ljudfältsprogram	42		

“**MASTER ON/OFF**” eller “**DVD**” (exempel) anger namnet på delarna på frontpanelen eller fjärrkontrollen. Vi hänvisar till det bifogade bladet eller till sidorna i slutet på denna bruksanvisning angående placeringen av varje del.

Let op: Lees het volgende voor u dit toestel in gebruik neemt.

- 1 Om er zeker van te kunnen zijn dat u de optimale prestaties uit uw toestel haalt, dient u deze handleiding zorgvuldig door te lezen. Bewaar de handleiding op een veilige plek zodat u er later nog eens iets in kunt opzoeken.
- 2 Installeer deze geluidsinstallatie op een goed geventileerde, koele, droge, schone plek – uit direct zonlicht, uit de buurt van warmtebronnen, trillingen, stof, vocht en/of kou. Zorg voor een ventilatieruimte van tenminste 30 cm ruimte aan de bovenkant, 20 cm aan de rechter- en linkerkant en 20 cm aan de achterkant van dit toestel.
- 3 Plaats dit toestel uit de buurt van andere elektrische apparatuur, motoren of transformatoren om storend gebrom te voorkomen.
- 4 Stel dit toestel niet bloot aan plotselinge temperatuurswisselingen van koud naar warm en plaats het toestel niet in een omgeving met een hoge vochtigheidsgraad (bijv. in een ruimte met een luchtbevochtiger) om te voorkomen dat zich binnenin het toestel condens vormt, wat zou kunnen leiden tot elektrische schokken, brand, schade aan dit toestel en/of persoonlijk letsel.
- 5 Vermijd plekken waar andere voorwerpen op het toestel kunnen vallen, of waar het toestel bloot staat aan druppelende of spattende vloeistoffen. Plaats de volgende dingen niet bovenop dit toestel:
 - Andere componenten, daar deze schade kunnen veroorzaken en/of de afwerking van dit toestel kunnen doen verkleuren.
 - Brandende voorwerpen (bijv. kaarsen), daar deze brand, schade aan dit toestel en/of persoonlijk letsel kunnen veroorzaken.
 - Voorwerpen met vloeistoffen, daar deze elektrische schokken voor de gebruiker en/of schade aan dit toestel kunnen veroorzaken wanneer de vloeistof daaruit in het toestel terecht komt.
- 6 Dek het toestel niet af met een krant, tafellaken, gordijn enz. zodat de koeling niet belemmerd wordt. Als de temperatuur binnenin het toestel te hoog wordt, kan dit leiden tot brand, schade aan het toestel en/of persoonlijk letsel.
- 7 Steek de stekker van dit toestel pas in het stopcontact als alle aansluitingen gemaakt zijn.
- 8 Gebruik het toestel niet wanneer het ondersteboven is geplaatst. Het kan hierdoor oververhit raken wat kan leiden tot schade.
- 9 Gebruik geen overdreven kracht op de schakelaars, knoppen en/of snoeren.
- 10 Wanneer u de stekker uit het stopcontact haalt, moet u aan de stekker zelf trekken, niet aan het snoer.
- 11 Maak dit toestel niet schoon met chemische oplosmiddelen; dit kan de afwerking beschadigen. Gebruik alleen een schone, droge doek.
- 12 Gebruik alleen het op dit toestel aangegeven voltage. Gebruik van dit toestel bij een hoger voltage dan aangegeven is gevaarlijk en kan leiden tot brand, schade aan het toestel en/of persoonlijk letsel. Yamaha aanvaardt geen aansprakelijkheid voor enige schade veroorzaakt door gebruik van dit toestel met een ander voltage dan hetgeen aangegeven staat.
- 13 Om schade door blikseminslag te voorkomen dient u de stekker uit het stopcontact te halen wanneer het onweert.
- 14 Probeer niet zelf wijzigingen in dit toestel aan te brengen of het te repareren. Neem contact op met erkend Yamaha servicepersoneel wanneer u vermoedt dat het toestel reparatie behoeft. Probeer in geen geval de behuizing open te maken.
- 15 Wanneer u dit toestel voor langere tijd niet zult gebruiken (bijv. vakantie), dient u de stekker uit het stopcontact te halen.
- 16 Installeer dit toestel in de buurt van een stopcontact op een plek waar u de stekker en het stopcontact gemakkelijk kunt bereiken.
- 17 Lees het hoofdstuk “Oplossen van problemen” over veel voorkomende vergissingen bij de bediening voor u de conclusie trekt dat het toestel een storing of defect vertoont.
- 18 Voor u dit toestel gaat verplaatsen dient u **ⓂMASTER ON/OFF** in te drukken zodat deze naar buiten komt in de OFF stand om dit toestel, de eerste ruimte, Zone 2 en Zone 3 en haal vervolgens de stekker uit het stopcontact.
- 19 **VOLTAGE SELECTOR**
(Alleen modellen voor Azië en Algemene modellen)
De **VOLTAGE SELECTOR** op het achterpaneel van dit toestel moet worden ingesteld op de ter plekke gebruikte netspanning **VOORDAT** u de stekker in het stopcontact steekt. De voltages zijn:
..... 110/120/220/230–240 V, 50/60 Hz wisselstroom
- 20 De batterijen mogen niet worden blootgesteld aan hitte, zoals door direct zonlicht, vuur of iets dergelijks.
- 21 Een te hoge geluidsdruk (volume) van een oortelefoon of hoofdtelefoon kan leiden tot gehoorschade.
- 22 Vergewis u bij het vervangen van de batterijen ervan dat u batterijen van hetzelfde type gebruikt. Er kan gevaar op explosie bestaan als de batterijen onjuist vervangen worden.

WAARSCHUWING

OM HET RISICO OP BRAND OF ELEKTRISCHE SCHOKKEN TE VERMINDEREN, MAG U DIT TOESTEL IN GEEN GEVAL BLOOTSTELLEN AAN REGEN OF VOCHT.

Zolang dit toestel is aangesloten op het stopcontact, is de stroomvoorziening niet afgesloten, ook niet wanneer u het toestel uitschakelt met **ⓂMASTER ON/OFF**. In deze staat is dit toestel ontworpen om slechts een zeer kleine hoeveelheid stroom te gebruiken.



Informatie voor gebruikers van inzameling en verwijdering van oude apparaten en gebruikte batterijen

Deze tekens op de producten, verpakkingen en/of bijgaande documenten betekent dat gebruikte elektrische en elektronische producten en batterijen niet mogen worden gemengd met algemeen huishoudelijk afval.



Breng alstublieft voor de juiste behandeling, herwinning en hergebruik van oude producten en gebruikte batterijen deze naar daarvoor bestemde verzamelpunten, in overeenstemming met uw nationale wetgeving en de instructies 2002/96/EC en 2006/66/EC.



Door deze producten en batterijen juist te rangschikken, helpt u het redden van waardevolle rijkdommen en voorkomt u mogelijke negatieve effecten op de menselijke gezondheid en de omgeving, welke zich zou kunnen voordoen door ongepaste afvalverwerking.



Voor meer informatie over het inzamelen en hergebruik van oude producten en batterijen kunt u contact opnemen met uw plaatselijke gemeente, uw afvalverwerkingsbedrijf of het verkooppunt waar u de artikelen heeft gekocht.

Pb

[Informatie over verwijdering in ander landen buiten de Europese Unie]

Deze symbolen zijn alleen geldig in de Europese Unie. Mocht u artikelen weg willen gooien, neem dan alstublieft contact op met uw plaatselijke overheidsinstantie of dealer en vraag naar de juiste manier van verwijderen.

Opmerking bij het batterij teken (onderkant twee tekens voorbeelden):

Dit teken wordt mogelijk gebruikt in combinatie met een chemisch teken. In dat geval voldoet het aan de eis en de richtlijn, welke is opgesteld voor het betreffende chemisch product.

Beperkte garantie voor de Europese Economische Ruimte en Zwitserland

Hartelijk dank dat u een Yamaha product heeft gekozen. Mocht uw Yamaha product onverhoopt service of reparatie onder de garantie behoeven, dan verzoeken wij u contact op te nemen met de dealer van wie u het toestel in kwestie gekocht heeft. Als u problemen ondervindt, kunt u contact opnemen met de Yamaha vertegenwoordiging in uw land. De volledige gegevens hiervoor kunt u vinden op onze website (<http://www.yamaha-hifi.com/> of <http://www.yamaha-uk.com/> voor inwoners van het V.K.).

Wij garanderen dat dit product vrij is van fabricage- en materiaalfouten voor een periode van twee jaar, te rekenen vanaf de datum van de oorspronkelijke aankoop. Yamaha zal, onder de hieronder vermelde voorwaarden, het defecte product of defecte onderdelen daarvan laten repareren of, naar keuze van Yamaha, vervangen, zonder de kosten voor materiaal of arbeid in rekening te brengen. Yamaha behoudt zich het recht voor een product te vervangen door een gelijkwaardig product van hetzelfde soort en/of dezelfde waarde en andere relevante kenmerken, indien het onderhavige model niet meer gefabriceerd wordt of als reparatie niet economisch verantwoord wordt geacht.

Voorwaarden

1. Het defecte product MOET vergezeld zijn van de originele rekening of het oorspronkelijke reçu (met daarop vermeld de datum van aankoop, productcode en de naam van de dealer) en van een verklaring waarin het mankement uiteengezet wordt. Bij afwezigheid van dergelijk onweerlegbaar bewijs van aankoop behoudt Yamaha zich het recht voor gratis service te weigeren en kan het product op kosten van de klant aan de klant worden geretourneerd.
2. Het product MOET zijn aangeschaft bij een ERKENDE Yamaha dealer binnen de Europese Economische Ruimte (EER) of in Zwitserland.
3. Het product mag niet onderworpen zijn aan enige modificatie of verandering, behalve indien daartoe uitdrukkelijk schriftelijk toestemming is verkregen van Yamaha.
4. Uitsluitend van deze garantie zijn:
 - a. Periodiek onderhoud en reparatie of vervanging van onderdelen als gevolg van normale slijtage.
 - b. Schade als resultaat van:
 - (1) Reparaties uitgevoerd door de klant zelf of door onbevoegde derden.
 - (2) Ondeugdelijke verpakking of fouten bij het hanteren van het product wanneer het product van de klant vandaan onderweg is. Wij willen u erop wijzen dat het de verantwoordelijkheid van de klant is ervoor zorg te dragen dat het product deugdelijk verpakt wordt wanneer het wordt geretourneerd om gerepareerd te worden.
 - (3) Oneigenlijk gebruik, daaronder begrepen, maar niet beperkt tot, (a) het product niet gebruiken voor de doeleinden waarvoor het normaal gesproken bestemd is, of niet in overeenstemming met de door Yamaha verstrekte instructies voor correct gebruik, onderhoud en opslag, en (b) het product installeren of gebruiken op een wijze die niet voldoet aan de technische of veiligheidsnormen zoals die gelden in het land waar het gebruikt wordt.
 - (4) Ongelukken, blikseminslag, water, brand, ondeugdelijke ventilatie, lekkende batterijen of enige andere oorzaak waarop Yamaha geen invloed heeft.
 - (5) Defecten van het systeem waarin dit product wordt gebruikt en/of incompatibiliteit met producten van derden.
 - (6) Gebruik van een niet door Yamaha in de EER en/of Zwitserland geïmporteerd product, waar dat product niet voldoet aan de technische of veiligheidsnormen van het land of de jurisdictie waar het product gebruikt wordt en/of aan de standaard specificaties van het product zoals verkocht door Yamaha in de EER en/of Zwitserland.
 - (7) Producten die niet AV (audiovisueel) gerelateerd zijn.
(De producten die onderworpen zijn aan de "Yamaha AV garantievoorwaarden" worden gedefinieerd op onze website: <http://www.yamaha-hifi.com/>, of <http://www.yamaha-uk.com/> voor inwoners van het V.K.)
5. Waar de garantie zoals die geldt in het land van aankoop verschilt van die in het land waar het product gebruikt wordt, zal de garantie voor het land waar het product gebruikt wordt worden toegepast.
6. Yamaha aanvaardt geen aansprakelijkheid voor enig verlies of enige schade, zij het directe schade, gevolgschade of anderszins, met uitzondering van reparatie of vervanging van het product.
7. Maakt u alstublieft reservekopieën van aangepaste instellingen of gegevens, want Yamaha aanvaardt geen aansprakelijkheid voor enige wijziging aan of verlies van dergelijke instellingen of gegevens.
8. Deze garantie doet niet af aan de rechten van de consument onder de toepasselijke nationale wetten die van kracht zijn, noch aan de rechten die de consument kan laten gelden ten opzichte van de dealer als gevolg van hun verkoop-/aankoopcontract.



Vervaardigd in licentie van Dolby Laboratories. Dolby, Pro Logic en het dubbele-D symbool zijn handelsmerken van Dolby Laboratories.



Gefabriceerd onder licentie onder VS octrooinummers: 5,451,942;5,956,674;5,974,380;5,978,762;6,226,616;6,487,535 & andere V.S. en wereldwijde octrooien, reeds uitgegeven & aangevraagd. DTS is een geregistreerd handelsmerk en de DTS logo's, symbolen, DTS-HD en DTS-HD Master Audio zijn handelsmerken van DTS, Inc. © 1996-2007 DTS, Inc. Alle rechten voorbehouden.

iPod™

"iPod" is een handelsmerk van Apple Inc., geregistreerd in de V.S. en andere landen.



Fraunhofer Institut
Integrierte Schaltungen

MPEG Layer-3 audio-coderingstechnologie wordt gebruikt onder licentie van Fraunhofer IIS en Thomson.



Deze receiver biedt ondersteuning voor netwerkaansluitingen.

HDMI

"HDMI", het "HDMI" logo en "High-Definition Multimedia Interface" zijn handelsmerken of gedeponeerde handelsmerken van HDMI Licensing LLC.

x.v.Color™

"x.v.Color" is een handelsmerk van Sony Corporation.

SILENT™ CINEMA

"SILENT CINEMA is een handelsmerk van Yamaha Corporation.

Het Certified For Windows Vista logo, het Windows Media en het Windows logo zijn handelsmerken of geregistreerde handelsmerken van Microsoft Corporation in de Verenigde Staten en/of andere landen.

Inhoud providers gebruiken de digitale rechten managementtechnologie voor Windows Media die op dit apparaat (WMDRM) gebruikt wordt om de integriteit van hun inhoud (Secure Content) te beschermen, zodat hun intellectuele eigendom, inclusief copyright, in zulke inhoud niet verduisterd wordt.

Dit apparaat gebruikt WM-DRM software om Secure Content (WM-DRM Software) weer te geven.

Als de veiligheid van de WM-DRM Software op dit apparaat gecompromitteerd is, is het mogelijk dat eigenaars van Secure Content ('Secure Content Owners') Microsoft verzoeken het WM-DRM Software recht in te trekken om nieuwe licenties te verwerven voor het kopiëren, weergeven en/of afspelen van Secure Content. Intrekking wijzigt de capaciteit van de WM-DRM Software om onbeschermd inhoud af te spelen niet. Er wordt een lijst met ingetrokken WM-DRM Software naar uw apparaat verzonden telkens wanneer u een licentie voor Secure Content downloadt van het Internet of van een PC. Het is mogelijk dat Microsoft, in samenhang met zo'n licentie, de intrekingslijst ook naar uw apparaat downloadt namens de 'Secure Content Owners'.

INHOUD

INLEIDING

Kenmerken	3
Meegeleverde accessoires	3
Van start	4
Snelstartgids	5

VOORBEREIDINGEN

Verbindingen	9
Optimaliseren van de luidsprekerinstellingen aan uw kamer	30
Voordat de automatische instellingen gestart worden	30
Snelle automatische instellingen	30
Automatische basisinstellingen	31
Geavanceerde automatische instellingen	33
Beoordelen en opnieuw laden van de automatische instellingsparameters	34

BASISBEDIENING

Weergave	36
Basisprocedure	36
Selecteren van de audio-ingangsaansluitingen (AUDIO SELECT)	37
Selecteren van de multikanaal ingangskomponent	37
Selecteren van de HDMI OUT aansluiting	37
Gebruik van een hoofdtelefoon	38
Tijdelijk uitschakelen van de geluidsweggeve	38
Weergeven van ingangsbroninformatie	38
Gebruiken van de slaaptimer	39
Geluidsveldprogramma's	40
Selecteren van geluidsveldprogramma's	40
Gebruiken van de CINEMA DSP 3D stand	46
Luisteren naar onbewerkte weergave	46
Gebruiken van audiofuncties	47
Luisteren naar pure hi-fi weergave	47
Toonregeling	47
Instellen luidsprekerniveaus	47
Selecteren van de opnamebron	47
FM/AM afstemming	48
Overzicht	48
FM/AM afstemming	48
Vooraf instellen van FM/AM zenders	49
Radio Data Systeem ontvangst (alleen voor modellen uit V.K. en Europa)	51
Selecteren van een Radio Data Systeem programmatype (PTY SEEK functie)	51
Gebruiken van de dataservice voor verbetering van het gebruik van andere netwerken (Enhanced Other Networks; EON)	52
Tonen van Radio Data Systeem informatie	52
Gebruik van Bluetooth™ componenten	54
Paren van de Bluetooth™ ontvanger en uw Bluetooth component	54
Weergave van de Bluetooth™ component	54
Music Content menu	55
Music Content menubewerkingen	55
Gebruiken van een iPod™	56
iPod menustructuur	56
iPod™ bediening	57

Gebruik van USB- en netwerkfuncties	58
USB- en netwerkmenustructuur	58
Navigeren door USB- en netwerkmenu's	59
Gebruik van USB geheugenapparatuur of een draagbare audiospeler met een USB aansluiting	59
Gebruik van een PC server of Yamaha MCX-2000	60
Gebruik van de Internetradio	61
Gebruik van sneltoetsen	61

GEAVANCEERDE BEDIENING

Geavanceerde geluidsconfiguraties	63
Selecteren van decoders	63
Grafische gebruikersinterface (GUI) menu	65
GUI menu-overzicht	67
Werking GUI menu	68
Opslaan en weer oproepen van de systeeminstellingen (System Memory)	90
Bedienen van dit toestel met de webbrowser (Webcontrolecentrum)	94
Afstandsbedieningsfuncties	95
Bedienen van dit toestel, een TV of andere componenten	95
Aanpassen van de afstandsbediening	97
Instellen van de verlichtingsstand van de afstandsbediening	98
Instellen van afstandsbedieningscodes	98
Overnemen van instructies van andere afstandsbedieningen	100
Wijzigen van namen zoals die in het uitleesvenster verschijnen	101
Macro programmeren	102
Instellingen wissen	104
Vereenvoudigde afstandsbediening	105
Gebruik van de multi-zone configuratie	106
Aansluiten van Zone 2 en Zone 3 componenten	106
Bedienen van Zone 2 of Zone 3	108
Geavanceerde setup	110
Gebruiken van het uitgebreide instelmenu	110

AANVULLENDE INFORMATIE

Oplossen van problemen	113
Resetten van het systeem	124
Werkingsstanden van de bedieningsknoppen van het voorpaneel	125
Woordenlijst	126
Geluidsveldprogramma informatie	129
Parametrische equalizer informatie	130
Technische gegevens	131
Index	133

APPENDIX

(aan het eind van deze handleiding)

Voorpaneel	i
Afstandsbediening	ii
Geluidsweggeve in elk van de geluidsveldprogramma's	iii
Lijst met afstandsbedieningscodes	v
Informatie over software	x

INLEIDING

VOORBEREIDINGEN

BASISBEDIENING

GEAVANCEERDE BEDIENING

AANVULLENDE INFORMATIE

APPENDIX

Nederlands

Wat u kunt doen met het menusysteem (GUI)

Door de parameters in het GUI menu van dit toestel te configureren kunt u meerdere, voor uw luisteromgeving geschikte systeeminstellingen afstellen. Het volgende is een korte beschrijving van enkele van de nuttige menu's die u kunt configureren in het GUI menu. Voor meer gedetailleerde informatie, zie "Grafische gebruikersinterface (GUI) menu" (bladzijde 65).

De luidsprekerinstellingen fijn afstemmen

Ingeval de door automatische setup geconfigureerde luidsprekerinstellingen niet overeenkomen met uw luisteromgeving, kunt u ze manueel configureren. Setup → Speaker (bladzijde 76)

Het dempingstype specificeren

Ingeval u het geluid niet volledig wilt dempen wanneer de telefoon gaat terwijl u uw favoriete TV-programma aan het bekijken bent, kunt u gebruik maken van dit menu om het dempingsniveau te specificeren.

Setup → Volume → Muting Type (bladzijde 78)

Het initiële volumeniveau specificeren

Door deze parameter aan te passen, kunt het initiële volumeniveau automatisch regelen, ongeacht het opnameniveau van de geluidsbron.

Setup → Volume → Initial Volume (bladzijde 78)

Het dynamische bereik aanpassen

Het dynamische bereik is het verschil tussen de minimale en maximale amplitude. Hoe hoger het dynamische bereik, des te nauwkeuriger de geluidsweergave voor bitstreams signalen. U kunt het dynamische bereik voor luidsprekers en koptelefoons afzonderlijk aanpassen. Tevens kunt u de adaptieve regelfunctie voor het dynamische bereik gebruiken om het dynamische bereik automatisch af te stellen in samenhang met het volumeniveau.

Setup → Sound → Dynamic Range (bladzijde 79)

Setup → Volume → Adaptive DRC (bladzijde 78)

Regelen van de audio en video synchronisatie

Soms is video, afhankelijk van uw videobroncomponent, vertraagd ten opzichte van de audio als gevolg van verwerkingsproblemen. In dat geval dient u de audiovertraging manueel aan te passen om die gesynchroniseerd te houden met de video. Als u de videobroncomponent verbindt met dit toestel via een HDMI aansluiting en uw component de LIPSYNC functie ondersteunt, kunt u de audio-/videosynchronisatie automatisch aanpassen.

Setup → Sound → Lipsync (bladzijde 81)

Wijzigen van in-/uitgangsaansluitingen

Ingeval de initiële in-/uitgangsaansluitingen niet overeenkomen met uw behoeften, kunt u ze opnieuw regelen volgens uw met dit toestel te verbinden component. Indien nodig, kunt u de weer te geven ingangnaam tevens bewerken op het voorpaneel of in het GUI menuscherm.

Setup → Option → I/O Assignment (bladzijde 86)

Setup → Option → Input Rename (bladzijde 86)

Het verschil in volume tussen ingangsbronnen herstellen

Het uitgangsniveau van het geluid kan variëren afhankelijk van de met dit toestel verbonden geluidsbroncomponenten. In dat geval kunt u het uitgangsniveau van elke ingangsbron verminderen of verhogen met behulp van deze functie.

Input Select → (ingangsbron) → (submenu) →

Volume Trim (bladzijde 74)

De achtergrondvideo instellen voor discrete multikanaals ingangssignalen

Als u wilt genieten van videobeelden in combinatie met gescheiden multikanaals audio ingangssignalen, configureer dan deze instelling om de video-ingangsbron te specificeren. Om bijvoorbeeld DVD videobeelden te bekijken terwijl u naar de muziekbronnen van een multi-formaat speler of een externe decoder luistert, stel deze instelling dan in op "DVD".

Input Select → MULTI CH → (submenu) → BGV (bladzijde 75)

De helderheid van de display van het voorpaneel aanpassen

U kunt de display van het voorpaneel donkerder of helderder maken door deze instelling te configureren.

Setup → Option → Display Set → Front Panel Display → Dimmer (bladzijde 87)

De display voor korte boodschappen in- of uitschakelen

Telkens als u dit toestel bedient via de bedieningsknoppen op het voorpaneel of via de afstandsbedieningstoetsen, worden er korte boodschappen op het beeldscherm weergegeven. Als u de display voor korte boodschappen wilt uitschakelen, selecteer "Off" in deze instelling (Oorspronkelijke fabrieksinstellingen is "On").

Setup → Option → Display Set → Short Message (bladzijde 87)

De tijdsperiode instellen voor het weergeven van GUI scherm informatie

U kunt de tijdsperiode instellen voor het weergeven van afspeelinformatie op het GUI menuscherm nadat u een bepaalde bewerking hebt uitgevoerd.

Setup → Option → Display Set → Playback Screen (bladzijde 87)

De instellingswaarden beschermen

Nadat u de programmaparameters voor de geluidsvelden en de overige systeeminstellingen hebt geconfigureerd, kunt u van deze functie gebruik maken om accidentele wijzigingen aan deze instellingswaarden te voorkomen.

Setup → Option → Memory Guard (bladzijde 86)

Kenmerken

Ingebouwde 7-kanaals eindversterker

- ◆ Minimum RMS uitgangsvermogen (20 Hz t/m 20 kHz, 0,04% THD, 8 Ω)
Voor: 140 W + 140 W
Midden: 140 W
Surround: 140 W + 140 W
Surround Achter: 140 W + 140 W

Verskillende ingang/uitgang connectors

- ◆ HDMI (IN x 4, OUT x 2), component video (IN x 3, OUT x 1), S-video (IN x 6, OUT x 3), samengestelde video (IN x 6, OUT x 5), coaxiale digitale audio (IN x 3), optische digitale audio (IN x 5, OUT x 2), analoge audio (IN x 10, OUT x 3)
- ◆ Luidsprekeruitgang (7-kanaals), Pre out (7-kanaals), Subwoofer out, Presence out, Zone 2/Zone 3 out
- ◆ Discrete multikanaal ingang (6- of 8-kanaals)

Geluidsveldprogramma's

- ◆ Zelf ontwikkelde Yamaha technologie voor de creatie van geluidsvelden
- ◆ CINEMA DSP 3D
- ◆ De Compressed Music Enhancer stand
- ◆ Virtual CINEMA DSP
- ◆ SILENT CINEMA

Digitale audiodecoders

- ◆ Dolby TrueHD, Dolby Digital Plus decoder
- ◆ DTS-HD Master Audio, DTS-HD High Resolution Audio decoder
- ◆ Dolby Digital/Dolby Digital EX decoder
- ◆ DTS/DTS-ES Matrix 6.1, Discrete 6.1, DTS 96/24 decoder
- ◆ Dolby Pro Logic/Dolby Pro Logic II/Dolby Pro Logic IIX decoder
- ◆ DTS NEO:6 decoder

Verfijnde FM/AM ontvanger

- ◆ 40 willekeurige en gemakkelijk toegankelijke voorkeuzezenders
- ◆ Automatisch voorprogrammeren
- ◆ Radio Data Systeem ontvangst (alleen modellen voor Europa)

HDMI™ (High-Definition Multimedia Interface)

- ◆ HDMI interface voor standaard, verbeterde of high-definition video, alsook multikanaals digitale audio gebaseerd op HDMI-versie 1.3a (HDMI is gelicenseerd door HDMI Licensing, LLC.)
 - Automatische audio- en videosynchronisatie (lip sync) informatiemogelijkheid
 - Overdrachtsvermogen van Deep Color videosignalen (30/36 bits)
 - Overdrachtsvermogen van "x.v.Color" videosignalen
 - Hoge verversingsfrequentie en geschikt voor de verwerking van videosignalen met hoge resolutie

– Geschikt voor de verwerking van digitale audiosignalen met een hoge definitie

- ◆ HDCP (High-bandwidth Digital Content Protection System) gelicenseerd door Digital Content Protection, LLC.
- ◆ Mogelijkheid tot opwaarderen van analoge video naar HDMI digitale video (composiet video ↔ S-video ↔ component video → HDMI digitale video) voor de monitoruitgang
- ◆ Opwaardering van analoge en HDMI video: 480i(576i) → 480p(576p)/720p/1080i/1080p, 480p(576p) → 720p/1080i/1080p, 720p → 1080i/1080p, 1080i → 720p/1080p

DOCK aansluiting

- ◆ DOCK aansluiting om een Yamaha iPod universeel dock (zoals YDS-11, afzonderlijk verkocht) of een Bluetooth draadloze audio-ontvanger (zoals YBA-10, afzonderlijk verkocht) aan te sluiten

USB- en netwerkfuncties

- ◆ USB poort voor aansluiting van USB geheugenapparatuur, USB harde schijf-stuurprogramma, of een draagbare audiospeler met een USB aansluiting
- ◆ NETWORK poort voor aansluiting op een PC en een Yamaha MCX-2000, of voor toegang tot Internetradio via een LAN
- ◆ DHCP automatische of handmatige netwerkconfiguratie
- ◆ Webcontrole Mogelijkheid van dit toestel door middel van een webbrowser

Automatische luidsprekerinstellingsfuncties

- ◆ Geavanceerde YPAO (Yamaha Parametric room Acoustic Optimizer) voor automatische instelling van de luidsprekers
- ◆ Multipunt meefunctie voor meerdere luisterposities
- ◆ Parametrische equalizer selectiefunctie

Overige kenmerken

- ◆ 192-kHz/24-bits D/A converter
- ◆ GUI (grafische gebruikersinterface) menustelsel waarmee u dit toestel optimaal kunt aanpassen aan uw audio-/videosysteem
- ◆ Music Content menu dat u de mogelijkheid biedt op eenvoudige wijze door de muziekinhoudmenu's van uw iPod, USB component, Internetradio, etc. te navigeren.
- ◆ PURE DIRECT voor onversneden hi-fi weergave van alle bronnen
- ◆ Adaptieve regeling van het dynamisch bereik
- ◆ Adaptieve regeling van het DSP effectniveau
- ◆ Afstandsbediening met vooraf ingestelde afstandsbedieningscodes, onderwijs en macrocapaciteit
- ◆ ZONE 2/ZONE 3 aangepaste installatie mogelijk
- ◆ Mogelijkheid tot schakelen tussen de hoofdruimte en ZONE 2/ZONE 3 met behulp van ZONE CONTROLS
- ◆ System Memory functie voor het opslaan en oproepen van meerdere systeeminstellingen
- ◆ Slaaptimer voor elke zone

Meegeleverde accessoires

Controleer of u alle volgende onderdelen inderdaad ontvangen hebt.

- | | |
|---|--|
| <input type="checkbox"/> Afstandsbediening | <input type="checkbox"/> Optimalisatie-microfoon |
| <input type="checkbox"/> Vereenvoudigde afstandsbediening | <input type="checkbox"/> AM ringantenne |
| <input type="checkbox"/> Batterijen (4) (AAA, LR03, UM-4) | <input type="checkbox"/> FM binnenantenne |
| <input type="checkbox"/> Netsnoer (Twee bij modellen voor Azië) | |

Over deze handleiding

- ☼ geeft een bedieningstip aan.
- Sommige handelingen kunnen zowel worden uitgevoerd met de toetsen op het voorpaneel als met de afstandsbediening. Als de naam van een toets op de afstandsbediening verschilt van die op het voorpaneel, zal de naam van de betreffende toets op de afstandsbediening tussen haakjes vermeld worden.
- Deze handleiding is gedrukt voor uw toestel geproduceerd werd. Daarom kunnen ontwerp en specificaties gewijzigd zijn als gevolg van verbeteringen, enz. Als de handleiding en het product van elkaar verschillen, heeft het product de prioriteit.
- “**A MASTER ON/OFF**” of “**3 DVD**” (voorbeeld) geeft de naam aan van een onderdeel op het voorpaneel of de afstandsbediening. Raadpleeg het bijgevoegde vel of de bladzijden aan het eind van deze handleiding voor de locatie van de verschillende onderdelen.

■ Inzetten van batterijen in de afstandsbediening

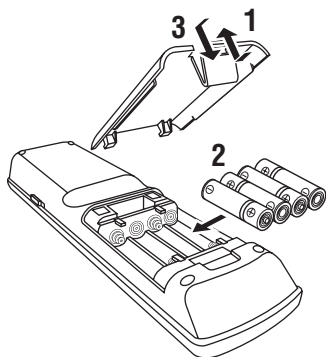

1 Verwijder de klep van het batterijvak.

2 Doe de vier meegeleverde batterijen (AAA, LR03, UM-4) in het vak met de polen de goede kant op (+ en -), zoals aangegeven in het batterijvak.

3 Klik de klep van het batterijvak weer terug op zijn plaats.

Opmerkingen

- Verwissel alle batterijen wanneer u het volgende merkt:
 - het bereik van de afstandsbediening wordt minder.
 - de zendindicator knippert niet of wordt zwakker.
- Gebruik geen oude en nieuwe batterijen door elkaar.
- Gebruik geen verschillende soorten batterijen door elkaar (alkali en gewone batterijen bijvoorbeeld). Lees de informatie op de verpakking aandachtig door, want de verschillende soorten batterijen kunnen erg op elkaar lijken.
- Als de batterijen zijn gaan lekken, moet u ze onmiddellijk weggooien. Raak het uit de batterijen gelekte materiaal niet aan en zorg ervoor dat het niet op uw kleding enz. komt. Maak het batterijvak goed schoon voor u er nieuwe batterijen in doet.
- Gooi batterijen nooit samen met gewoon huishoudelijk afval weg; neem bij het weggooien van batterijen de plaatselijk geldende regelgeving in acht.
- Als de afstandsbediening langer dan 2 minuten zonder batterijen zit, of als er lege batterijen in zitten, zal het geheugen gewist worden. Wanneer het geheugen gewist is, dient u nieuwe batterijen in de afstandsbediening te doen en moet u eventueel ingevoerde functies opnieuw programmeren.

■ VOLTAGE SELECTOR (Alleen modellen voor Azië en Algemene modellen)

Let op

De VOLTAGE SELECTOR op het achterpaneel van dit toestel moet worden ingesteld op de ter plekke gebruikte netspanning VOOR u de stekker in het stopcontact steekt. Onjuiste instelling van de VOLTAGE SELECTOR kan dit toestel beschadigen en kan brandgevaar opleveren.

Draai de VOLTAGE SELECTOR met de klok mee of er tegenin naar de correcte stand met een gewone schroevendraaier.

De geschikte voltages zijn als volgt:

..... 110/120/220/230–240 V, 50/60 Hz wisselstroom

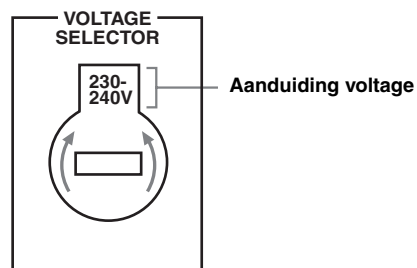

Snelstartgids

Hieronder wordt de makkelijkste manier beschreven waarop u van films op DVD kunt gaan genieten in uw eigen thuisbioscoop.

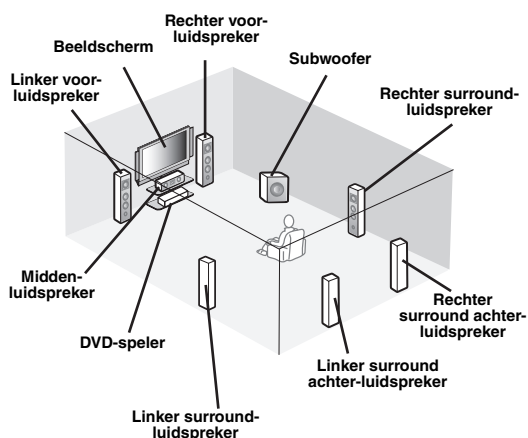

Stap 1: Instellen van uw luidsprekers

P. 6

Stap 2: Sluit uw DVD-speler en andere componenten aan

P. 7

Stap 3: Schakel de stroom in en begin de weergave

P. 8

Geniet van uw DVD's!

Vorbereiding: Controleer de onderdelen

Bij de onderstaande stappen heeft u de volgende meegeleverde accessoires nodig.

Netsnoer

De volgende onderdelen worden niet meegeleverd in de verpakking van dit toestel.

Luidsprekers

Voor-luidspreker x 2

Midden-luidspreker x 1

Surround-luidspreker x 4

Kies magnetisch afgeschermd luidsprekers. Minimaal heeft u in ieder geval twee voor-luidsprekers nodig. Hieronder staan de andere luidsprekers gerangschikt op volgorde van belangrijkheid:

1. Twee surround-luidsprekers
2. Eén midden-luidspreker
3. Eén (of twee) surround achter-luidspreker(s)

Actieve subwoofer x 1

Kies een actieve subwoofer (een subwoofer met eigen versterking) met een RCA (tulpstekker) ingangsaansluiting.

Luidsprekercabel x 7

Subwooferkabel x 1
Kies een mono kabel of snoer met een RCA (tulp) stekker.

DVD-speler x 1

Kies een DVD-speler met een coaxiaal digitale audio uitgangsaansluiting en met een composiet video uitgangsaansluiting.

Beeldscherm x 1

Kies een TV, projector of ander beeldscherm met een composiet video ingangsaansluiting.

Videokabel x 2

Kies RCA (tulpstekker) composiet videokabels.

Coaxiaal digitale audiokabel x 1

Stap 1: Instellen van uw luidsprekers

Stel uw luidsprekers op in uw kamer en sluit ze aan op dit toestel.

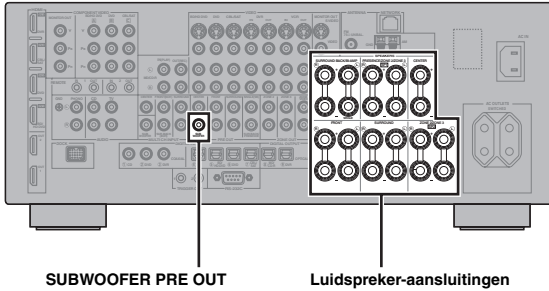

1 Stel uw luidsprekers en uw subwoofer op in de kamer.

2 Sluit luidsprekerkabels aan op elk van de luidsprekers.

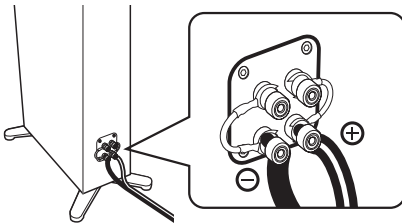

3 Verbind elk van de luidsprekerkabels met de corresponderende luidsprekeraansluiting op dit toestel.

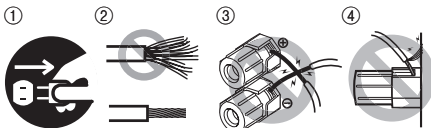

- ① Zorg ervoor dat de stekker van zowel dit toestel als die van de subwoofer allebei uit het stopcontact gehaald zijn.
- ② Draai de blootliggende draadjes van de luidsprekerkabels netjes in elkaar om kortsluiting te voorkomen.
- ③ Zorg ervoor dat de blootliggende luidsprekerdraden elkaar niet kunnen raken.
- ④ Zorg ervoor dat de blootliggende luidsprekerdraden nergens contact kunnen maken met metalen onderdelen van dit toestel.

Let erop dat u de linker (L) en rechter (R) kanalen, “+” en “-” (zwart) op de juiste manier aansluit.

Voor-luidsprekers en midden-luidspreker

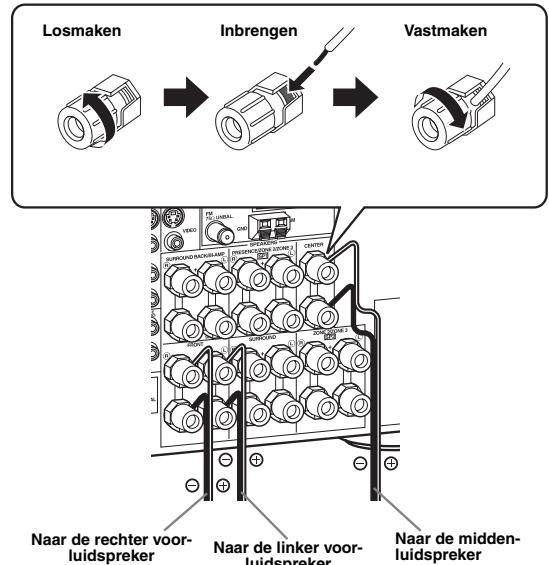

Surround en surround achter-luidsprekers

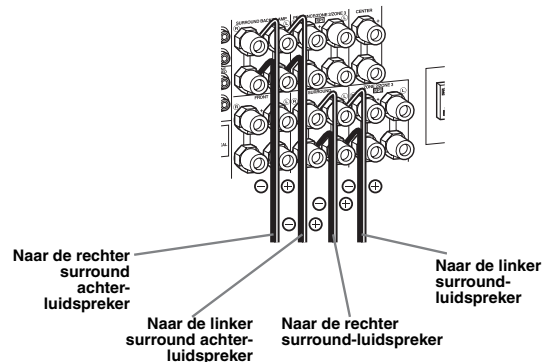

4 Verbind de subwooferkabel met de SUBWOOFER PRE OUT aansluiting van dit toestel en met de ingangsaansluiting van de subwoofer.

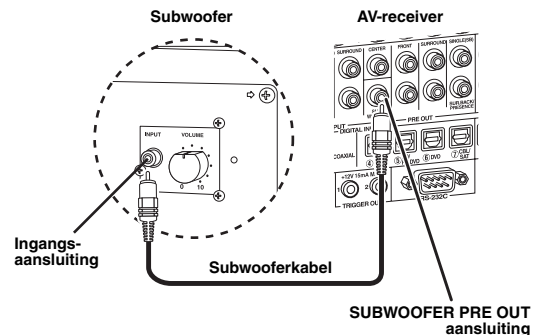

Stap 2: Sluit uw DVD-speler en andere componenten aan

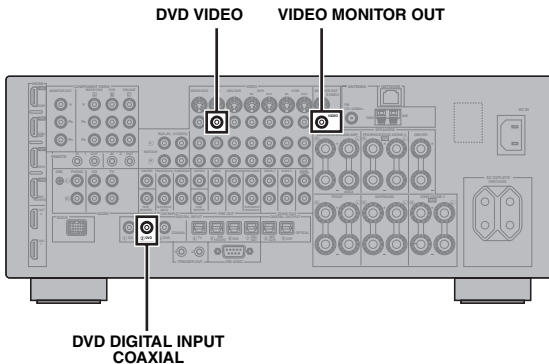

Zorg ervoor dat de stekker van zowel dit toestel als die van de DVD-speler allebei uit het stopcontact gehaald zijn.

- 1 Verbind de coaxiaal digitale audiokabel met de coaxiaal digitale audio uitgangsaansluiting van uw DVD-speler en met de DVD DIGITAL INPUT COAXIAL aansluiting van dit toestel.

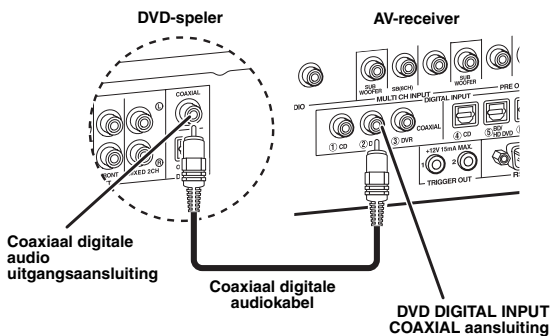

- 2 Verbind de videokabel met de composiet video uitgangsaansluiting van uw DVD-speler en met de DVD VIDEO aansluiting van dit toestel.

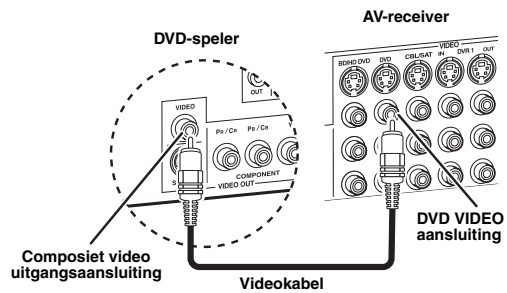

- 3 Verbind de videokabel met de VIDEO MONITOR OUT aansluiting van dit toestel en met de video ingangsaansluiting van uw beeldscherm.

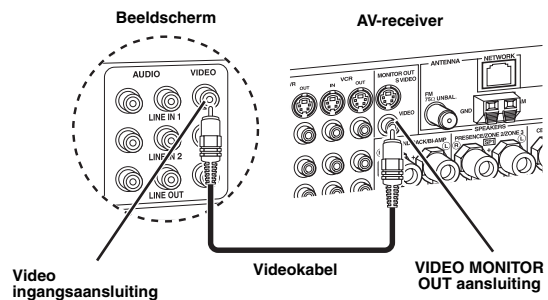

- 4 Sluit het meegeleverde stroomsnoer aan op dit toestel en doe vervolgens de stekker hiervan en die van de andere apparatuur in het stopcontact.



Voor details over het aansluiten van het stroomsnoer, zie bladzijde 25.

■ Voor de overige aansluitingen

- Andere luidsprekercombinaties P. 12
- Informatie over aansluitingen en stekkers P. 15
- Informatie over HDMI™ P. 16
- TV-beeldscherm of projector P. 18
- Andere apparatuur P. 19
- Externe versterker P. 21
- Multi-formaat speler of externe decoder P. 22
- Yamaha iPod universeel dock of Bluetooth draadloze audio receiver P. 22
- FM/AM-antennes P. 24
- Netwerk P. 23
- USB apparaat P. 23

Stap 3: Schakel de stroom in en begin de weergave

Controleer wat voor soort luidsprekers er is aangesloten.

Als u luidsprekers van 6 Ohm gebruikt, moet u "SPEAKER IMP" op "6Ω MIN" zetten voordat u dit toestel in gebruik neemt (bladzijde 26). Als voorluidsprekers kunt u ook gebruik maken van 4 Ohm luidsprekers (bladzijde 110).

1 Zet het beeldscherm dat is aangesloten op dit toestel aan.

2 Druk op **A** **MASTER ON/OFF** op het voorpaneel naar binnen, naar de ON (Aan) stand.

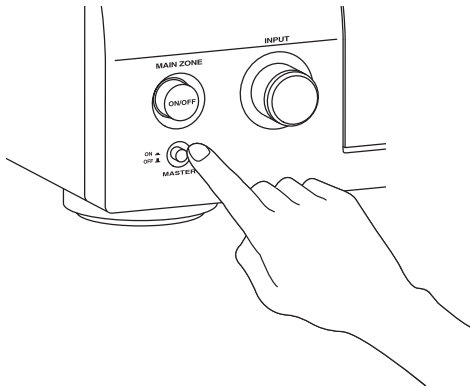

3 Verdraai **C** **INPUT** en stel "DVD" in als signaalbron.

4 Begin met het afspelen van de DVD op uw DVD-speler.

5 Draai aan **P** **VOLUME** om het volume te regelen.

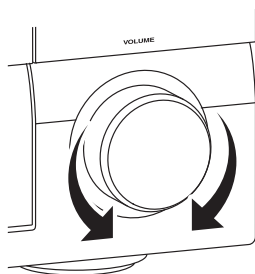

6 Druk op **B** **MAIN ZONE ON/OFF** om dit toestel in de standby-stand te zetten.

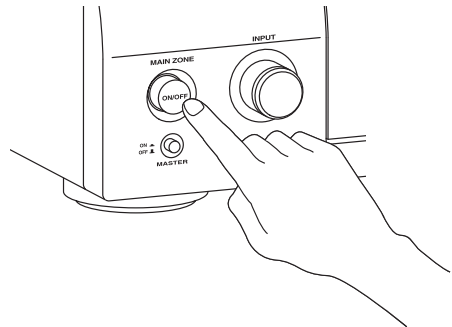

Voor details over het in-/uitschakelen van dit toestel en de standby-stand, zie bladzijde 26.

■ Voor overige handelingen

- Automatisch optimaliseren van de luidsprekerparameters P. 30
- Basishandelingen voor het afspelen P. 36
- Geluidsveldprogramma's P. 40
- Pure, natuurgetrouwe geluiden P. 47
- FM/AM-radio-afstemming P. 48
- Afspelen van Bluetooth component P. 54
- Afspelen van iPod P. 56
- Afspelen via USB of netwerk P. 58

Verbindingen

Achterpaneel

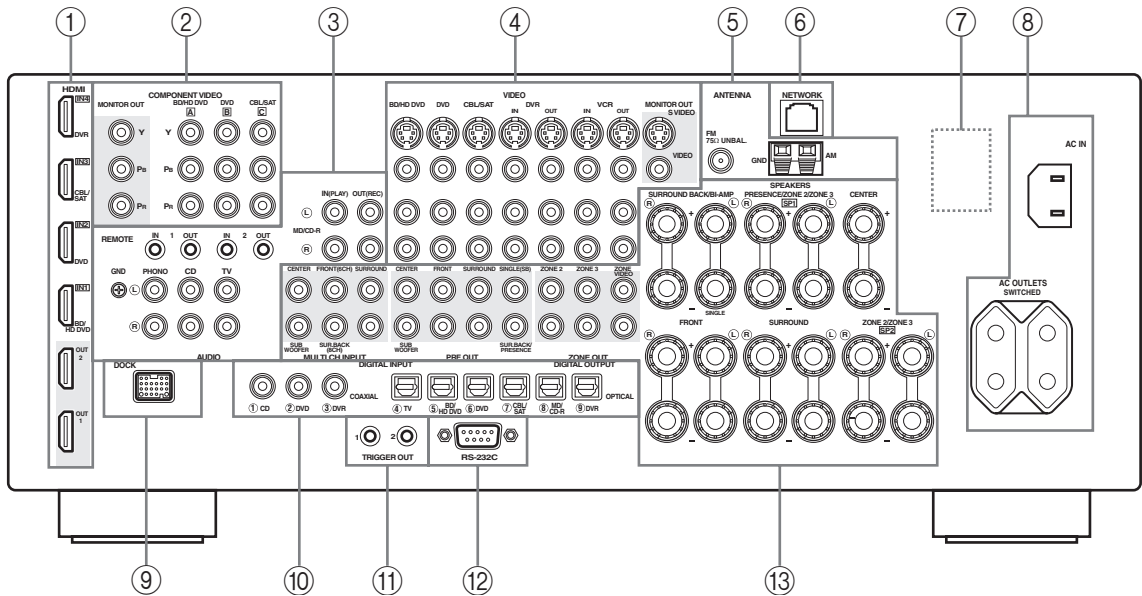

Naam	Bladzijde
① HDMI aansluitingen	16
② COMPONENT VIDEO aansluitingen	15
③ Aansluitingen voor audio-apparaat	15
REMOTE IN/OUT aansluitingen	22, 106
④ Aansluitingen voor video-apparaat	15
⑤ ANTENNA aansluitingen	24
⑥ NETWORK poort	23
⑦ VOLTAGE SELECTOR (Alleen modellen voor Azië en Algemene modellen)	25
⑧ AC IN	25
AC OUTLET(S)	25
⑨ DOCK aansluiting	22
⑩ DIGITAL INPUT/OUTPUT aansluitingen	15
⑪ TRIGGER OUT aansluiting	108
⑫ RS-232C aansluiting	—
⑬ MULTI CH INPUT aansluitingen	22
PRE OUT aansluitingen	21
ZONE OUT aansluitingen	106
Luidsprekeraansluitingen	12

Opmerking

De RS-232C aansluiting is een aansluiting voor regelinguitbreiding die uitsluitend bedoeld is voor gebruik in de fabriek. Raadpleeg uw dealer voor details hieromtrent.

Luidsprekers opstellen

Hieronder ziet u de door ons aanbevolen opstelling van de luidsprekers.



- Voor het afspelen van digitale audiobronnen met een hoge definitie (Dolby TrueHD, DTS-HD Master Audio, etc.) met geluidsveldprogramma's wordt een 7.1-kanaals luidsprekeropstelling zeer aanbevolen.
- We raden u aan ook zogenaamde 'aanwezigheidsluidsprekers' toe te voegen voor de effectgeluiden van het CINEMA DSP geluidsveldprogramma.

7.1-kanaals luidsprekeropstelling

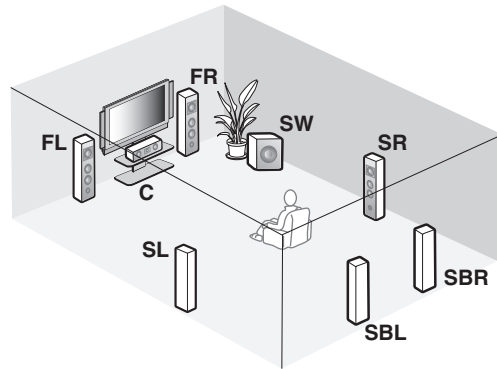
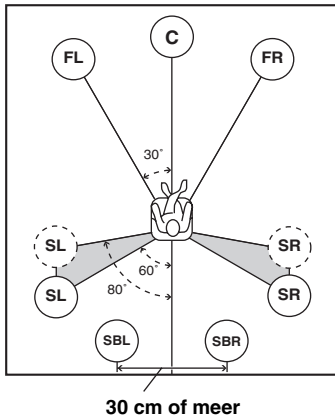

6.1-kanaals luidsprekeropstelling

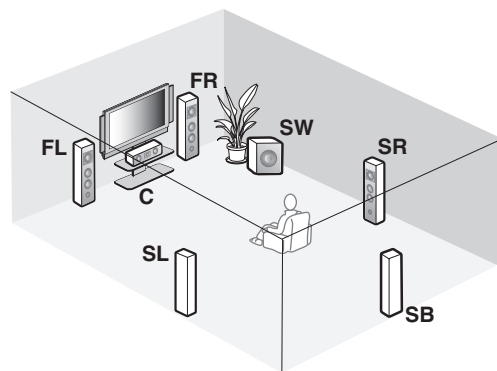
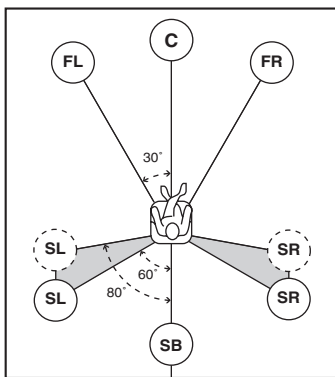

5.1-kanaals luidsprekeropstelling

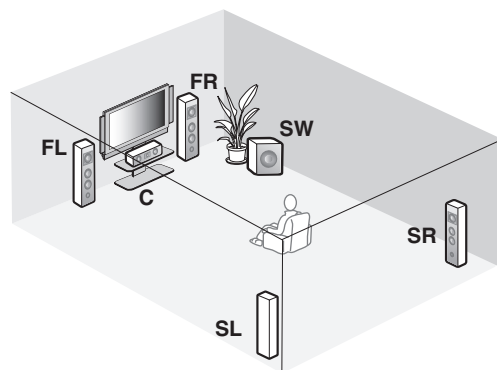
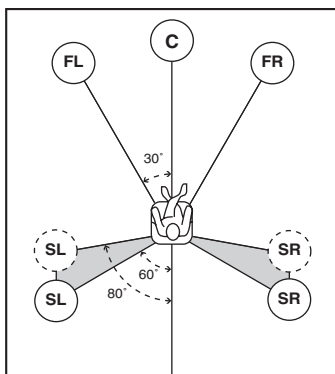

■ Luidsprekertypen

Linker en rechter voor-luidsprekers (FL en FR)

De voor-luidsprekers worden gebruikt voor weergave van het hoofdkanaal plus effecten. Plaats deze luidsprekers op gelijke afstand van de ideale luisterplek. De afstanden van deze luidsprekers tot het beeldscherm moeten ook gelijk zijn.

Midden-luidspreker (C)

De midden-luidspreker is voor weergave van het middenkanaal (dialogo, vocalen enz.). Als het om de een of andere reden niet mogelijk is om een midden-luidspreker te gebruiken, kunt u ook zonder. De beste resultaten krijgt u echter met een volledig systeem.

Linker en rechter surround-luidsprekers (SL en SR)

De surround-luidsprekers worden gebruikt voor omhullende surroundweergave en effecten. Plaats deze luidsprekers voor een 5.1-kanaals luidsprekeropstelling verder achteruit ten opzichte van de opstelling in de 7.1-kanaals luidsprekeropstelling.

Linker en rechter surround achter-luidsprekers (SBL en SBR)/Surround achter-luidspreker (SB)

De surround achter-luidsprekers geven een aanvulling op de surround-luidsprekers en zorgen voor realistischer overgangen van voor naar achter.

Voor 6.1-kanaals luidsprekeropstelling worden de linker en rechter surround achterkanalen gemengd en weergegeven via de enkele surround achter-luidspreker door de instelling "Surround Back" te configureren (bladzijde 76).

Voor 5.1-kanaals luidsprekeropstelling worden de linker en rechter surround achterkanalen weergegeven via de linker en rechter surround-luidsprekers door de instelling "Surround Back" te configureren (bladzijde 76).

Subwoofer (SW)

Een subwoofer met een ingebouwde versterker, zoals het Yamaha Active Servo Processing Subwoofer System, zorgt niet alleen voor een effectieve versterking van de lage tonen in sommige of alle kanalen, maar ook voor een natuurgetrouwe hi-fi geluidweergave van het LFE (lage frequentie effect) kanaal in bitstromen en multikanaal PCM bronnen. De opstelling van de subwoofer is niet zo belangrijk, want de zeer lage tonen zijn niet erg richtingsgevoelig. U kunt de subwoofer het beste in de buurt van de voor-luidsprekers plaatsen. Richt hem een beetje naar het midden van de ruimte om weerkaatsing via de wanden te verminderen.

Voor andere luidsprekercombinaties

U kunt luisteren naar multikanaals bronnen met geluidsveldprogramma's door een andere luidsprekercombinatie te gebruiken dan de 7.1/6.1/5.1-kanaals luidsprekercombinaties.

Maak gebruik van de automatische instellingsfunctie (bladzijde 30) of stel de "Speaker" parameters (bladzijde 76) zo in dat de surroundsignalen worden weergegeven via de aangesloten luidsprekers.

■ Linker en rechter aanwezigheidsluidsprekers (PL en PR)

De zogenaamde 'aanwezigheids'-luidsprekers geven een aanvulling op de weergave via de voor-luidsprekers met extra omgevingseffecten geproduceerd door de geluidsveldprogramma's (bladzijde 40). We raden u aan de aanwezigheidsluidsprekers vooral te gebruiken ten behoeve van de CINEMA DSP geluidsveldprogramma's. Om aanwezigheidsluidsprekers te gebruiken, dient u de luidsprekers te verbinden met de SP1 luidsprekeraansluitingen en vervolgens "Front Presence" in te stellen op "Yes" (bladzijde 76).

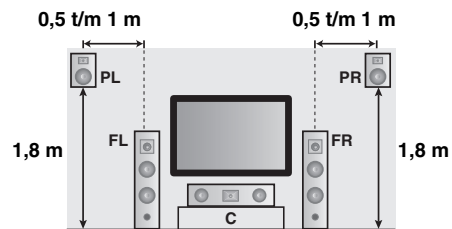

Aansluiten van luidsprekers

Let erop dat u de linker (L) en rechter (R) kanalen, “+” (rood) en “-” (zwart) op de juiste manier aansluit. Als de verbindingen niet goed goed zijn, zal dit toestel de signaalbronnen niet correct kunnen weergeven.

Let op

- U moet het toestel uit zetten voor u de luidsprekers gaat aansluiten (bladzijde 26).
- Laat de blote luidsprekerdraden elkaar niet raken en zorg ervoor dat ze geen contact maken met de metalen onderdelen van het toestel. Hierdoor kunnen het toestel en/of de luidsprekers beschadigd raken.
- Gebruik magnetisch afgeschermd luidsprekers. Als dergelijke luidsprekers toch uw beeldscherm storen, zet de luidsprekers dan verder bij het beeldscherm vandaan.
- Als u luidsprekers van 6 Ohm gebruikt, moet u “SPEAKER IMP.” op “6Ω MIN” instellen voor u dit toestel in gebruik neemt (bladzijde 26). Als voor-luidsprekers kunt u ook gebruik maken van 4 Ohm luidsprekers (bladzijde 110).

Opmerkingen

- Een luidsprekersnoer bestaat uit twee geïsoleerde draden naast elkaar. De kabels zijn verschillend gekleurd of gevormd, misschien een streep, groef of ribbels. Sluit de gestreepte (gegroefde enz.) draad aan op de “+” (rode) aansluitingen van dit toestel en uw luidspreker. Verbind de gewone draad met de “-” (zwarte) aansluitingen.
- U kunt zowel surround achter- als aanwezigheidsluidsprekers aansluiten op dit toestel, maar deze zullen niet tegelijkertijd geluid produceren. Dit toestel schakelt automatisch tussen de aanwezigheids- en surround achter-luidsprekers aan de hand van de ingangsbronnen en de geselecteerde geluidsveldprogramma's.

■ 7.1-kanaals luidsprekeraansluiting

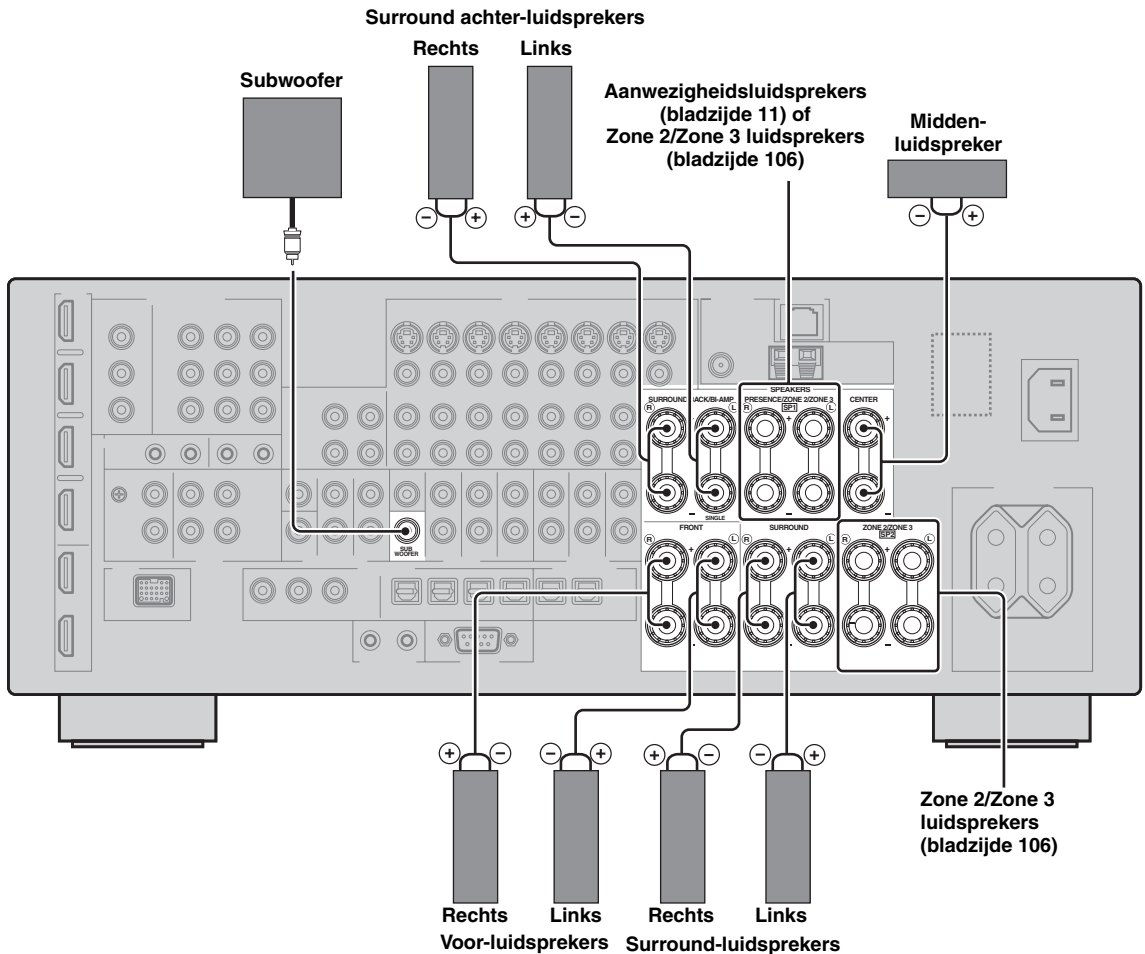

■ 6.1-kanaals luidsprekeraansluiting

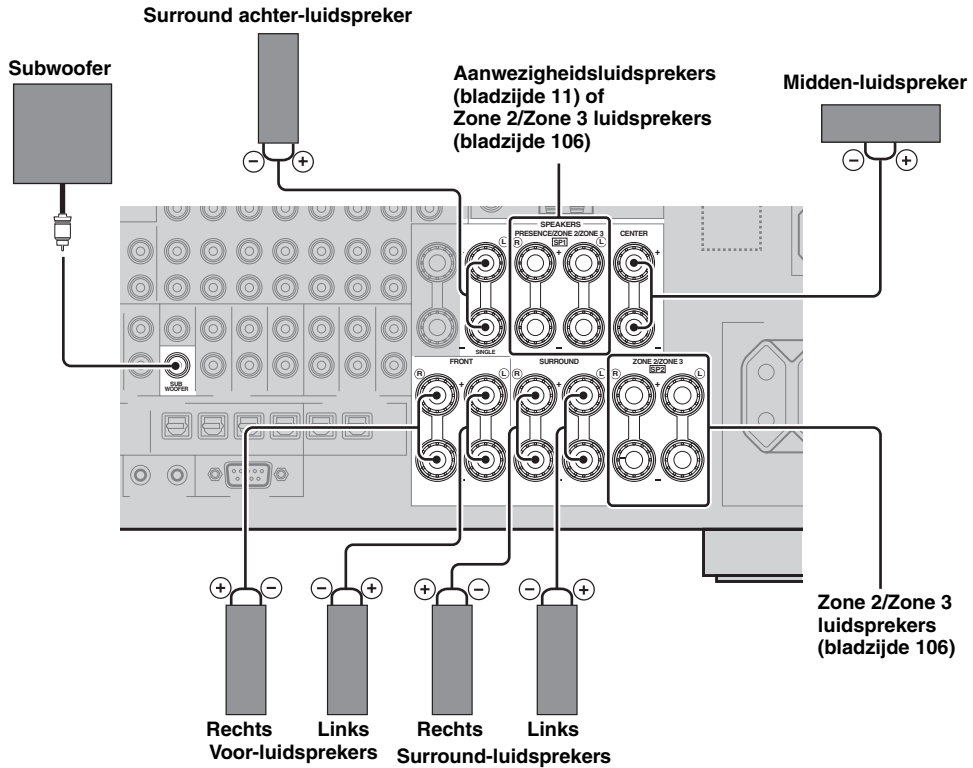

■ 5.1-kanaals luidsprekeraansluiting

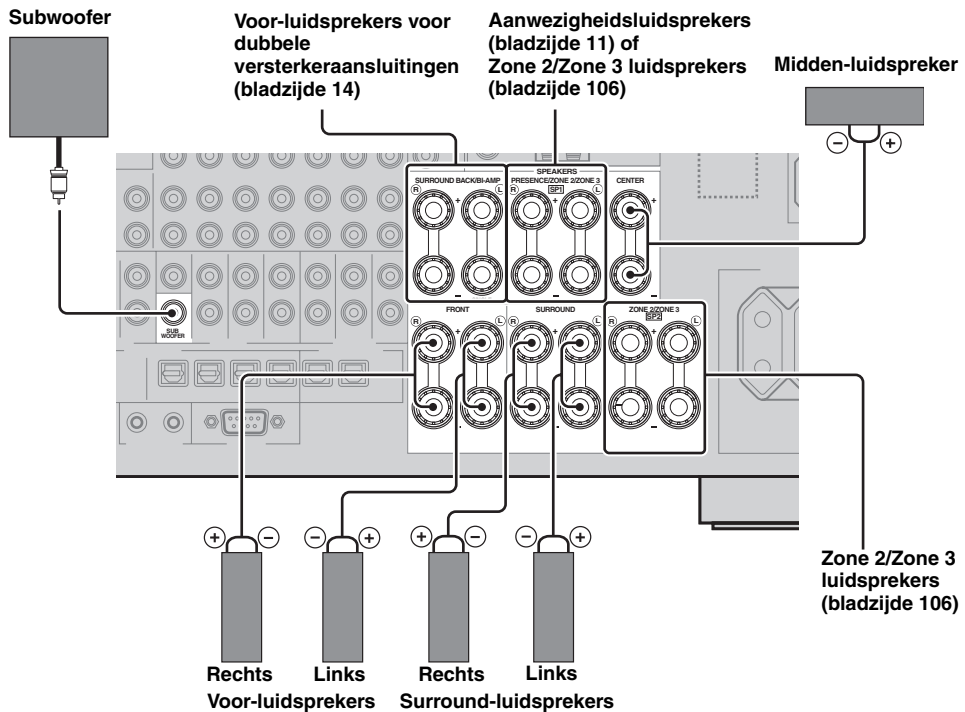

■ Aansluiten van de luidsprekerkabel

- 1 Verwijder ongeveer 10 mm van de isolatie van het uiteinde van elk van de luidsprekerdraden en draai vervolgens de blootliggende draadjes netjes in elkaar om kortsluiting te voorkomen.

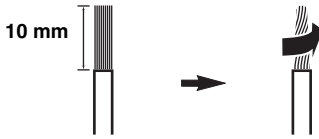

- 2 Open het knopje, voer één ontblote draad in en doe het knopje vervolgens weer dicht.

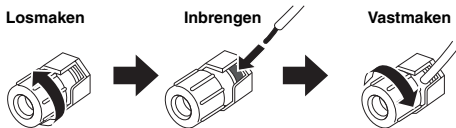

■ Aansluiten met bananenstekker (Uitgezonderd modellen voor het V.K., Europa, Azië en Korea)

Draai het knopje aan en voer vervolgens de bananenstekker in in het uiteinde van de klem.

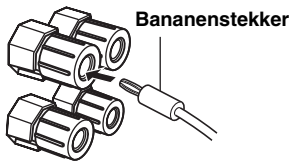

■ Gebruik van dubbele versterkeraansluitingen

Let op

Verwijder de kortsluitplaatjes of -bruggen van uw luidsprekers om de LPF (Laag doorlaatfilter) en HPF (Hoog doorlaatfilter) crossovers van elkaar te scheiden.

U kunt dubbele versterkeraansluitingen aanbrengen op één luidsprekersysteem dat dubbele versterkeraansluiting ondersteunt zoals hieronder weergegeven. Om de aansluitingen te activeren, configureer de instelling “BI-AMP” (bladzijde 111).

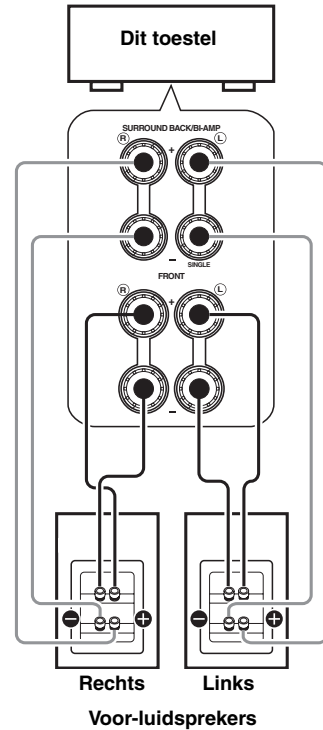

Opmerking

Wanneer u conventionele luidsprekeraansluitingen maakt, moet u ervoor zorgen dat de kortsluitplaatjes op de juiste manier in de luidsprekeraansluitingen worden geplaatst. Raadpleeg de handleiding van de luidsprekers in kwestie voor details.

Informatie over aansluitingen en stekkers

Dit toestel bezit drie typen audio-aansluitingen, drie typen video-aansluitingen en HDMI aansluitingen. U kunt de aansluitingsmethode kiezen afhankelijk van de te verbinden component.

■ Audio-aansluitingen

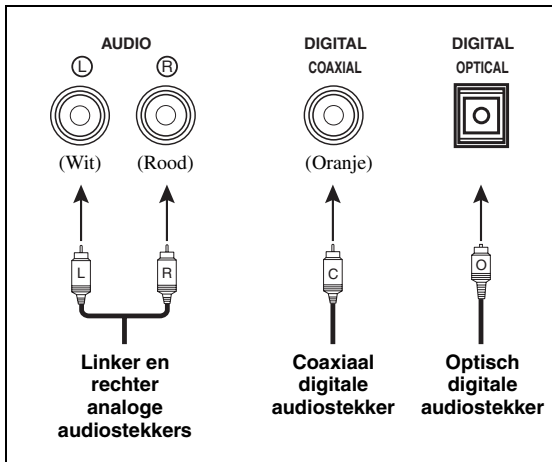

AUDIO aansluitingen

Voor conventionele analoge audiosignalen via linker en rechter analoge audiokabels. Verbind de rode stekkers met de rechter en de witte stekkers met de linker aansluitingen.

COAXIAL aansluitingen

Voor digitale audiosignalen via coaxiaal digitale audiokabels.

OPTICAL aansluitingen

Voor digitale audiosignalen via optisch digitale audiokabels.

Opmerking

U kunt de digitale aansluitingen gebruiken voor PCM, Dolby Digital en DTS ingangssignalen. Wanneer u een bepaalde component zowel met de COAXIAL als met de OPTICAL aansluiting verbindt, zal het via de COAXIAL aansluiting binnenkomende signaal voorrang krijgen. Alle digitale ingangsaansluitingen zijn compatibel met digitale signalen met een bemonsteringsfrequentie tot 96 kHz.

■ Video-aansluitingen

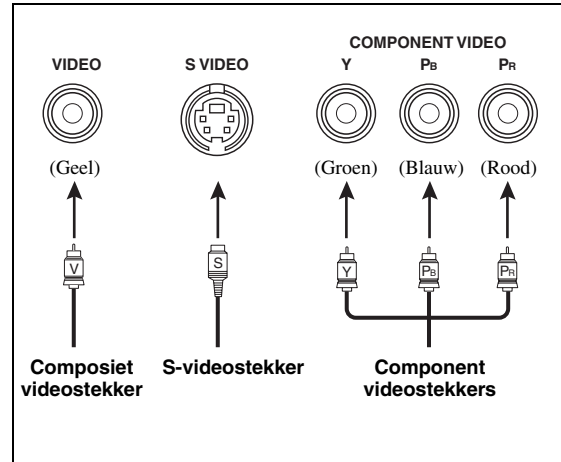

VIDEO aansluitingen

Voor conventionele composiet videosignalen die worden overgebracht via composiet videokabels.

S VIDEO aansluitingen

Voor S-video signalen, in luminantie (Y) en kleur (C) gescheiden videosignalen die worden doorgegeven via aparte draden in speciale S-videokabels.

COMPONENT VIDEO aansluitingen

Voor component videosignalen, in luminantie (Y) en kleur (Pb, Pr) gescheiden videosignalen die worden doorgegeven via aparte draden in speciale component videokabels.



Dit toestel is uitgerust met een videoconversiefunctie. (bladzijde 17)

Informatie over HDMI™

Dit toestel is uitgerust met vier HDMI ingangsaansluitingen en twee HDMI uitgangsaansluitingen voor het ontvangen en produceren van digitale audio- en videosignalen.

■ HDMI aansluiting en stekker

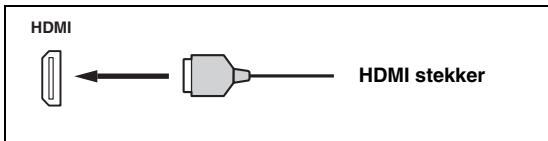

- We raden u aan een in de handel verkrijgbare HDMI kabel te gebruiken die korter is dan 5 meter en die duidelijk voorzien is van het HDMI logo.
- Gebruik een conversiekabel (HDMI aansluiting ↔ DVI-D aansluiting) om dit toestel aan te sluiten op andere DVI apparatuur.
- U kunt potentiële problemen met de HDMI aansluiting controleren (bladzijde 38).
- Als u “Mode” in “Standby Through” instelt op “Last” of “Fix”, biedt dit toestel de mogelijkheid de HDMI signalen die binnenkomen via een HDMI IN aansluiting door dit toestel heen te laten gaan en te produceren via een HDMI OUT aansluiting (bladzijde 83).
- Dit toestel is uitgerust met twee HDMI OUT aansluitingen. U kunt de actieve HDMI OUT aansluiting(en) selecteren (bladzijde 37).
- Dit toestel is uitgerust met een videoconversiefunctie (bladzijde 17).

Opmerkingen

- Maak de kabel niet vast aan of koppel deze niet los van dit toestel en zorg ervoor dat de stroom voor de HDMI componenten die zijn verbonden met de HDMI OUT aansluiting van dit toestel niet uitgeschakeld wordt terwijl er gegevens worden overgebracht. Hierdoor kan de weergave worden onderbroken of kan storing worden veroorzaakt.
- De HDMI OUT aansluitingen produceren de ontvangen audiosignalen alleen via de HDMI ingangsaansluitingen.
- Als u het beeldscherm uitschakelt dat verbonden is met de HDMI OUT aansluitingen via een DVI aansluiting, is het mogelijk dat de verbinding mislukt.

■ HDMI signaalcompatibiliteit met dit toestel

Audiosignalen

Audiosignaal typen	Audiosignaal formaten	Compatibele media
2-kanaals Lineair PCM	2ch, 32-192 kHz, 16/20/24 bit	CD, DVD-Video, DVD-Audio, enz.
Multikanaals Lineair PCM	8-kanaals, 32-192 kHz, 16/20/24 bits	DVD-Audio, enz.
DSD	2/5.1-kanaals, 2,8224 MHz, 1 bit	SA-CD, etc.
Bitstream	Dolby Digital, DTS	DVD-Video, enz.
Bitstream (High definition audio)	Dolby TrueHD, Dolby Digital Plus, DTS-HD Master Audio, DTS-HD High Resolution Audio	Blu-ray Disc, HD DVD, enz.



- Als de signaalbron van het ingangssignaal de bitstream audiosignalen voor audiocommentaren kan decoderen, kunt u de

audiobronnen laten weergeven met de audiocommentaren teruggemengd via de volgende aansluitingen:

- multikanaals analoge audio ingangssignalen (bladzijde 22)
 - DIGITAL INPUT OPTICAL (of COAXIAL)
- Raadpleeg de bij de ingangsbroncomponent behorende handleidingen en stel de component op de juiste manier in.

Opmerkingen

- Wanneer er DVD audio met CPPM kopieerbeveiliging wordt weergegeven, is het mogelijk, afhankelijk van het type DVD-speler, dat er geen video- en audiosignalen worden gereproduceerd.
- Dit toestel is niet geschikt voor niet met HDCP compatibele HDMI of DVI apparatuur.
- Om bitstream audiosignalen te decoderen met dit toestel dient u de ingangsbroncomponent op de juiste manier in te stellen, zodat deze de bitstream audiosignalen direct reproduceert (en niet zelf de bitstreamsignalen decodeert).
- Dit toestel is niet geschikt voor de audiocommentaarfuncties (bijvoorbeeld speciaal audiomateriaal dat is gedownload via het Internet) van Blu-ray Disc of HD DVD. Dit toestel is niet in staat de audiocommentaren van Blu-ray Disc of HD DVD materiaal weer te geven.

Videosignalen

Dit toestel is compatibel met videosignalen met de volgende resoluties:

- 480i/60 Hz
- 576i/50 Hz
- 480p/60 Hz
- 576p/50 Hz
- 720p/60 Hz, 50 Hz
- 1080i/60 Hz, 50 Hz
- 1080p/60 Hz, 50 Hz, 24Hz

Compatibiliteit met Deep Color en x.v.Color videosignalen

Dit toestel accepteert Deep Color (30 of 36-bits) en x.v.Color videosignalen. Om deze videosignalen te produceren via de HDMI OUT aansluitingen zonder enige bewerking, stel “HDMI ▶ HDMI” (bladzijde 82)” in op “Through”.

Opmerking

Als het beeldscherm niet compatibel is met Deep Color of x.v.Color videosignalen, is het mogelijk dat de videobron niet juist wordt afgespeeld.

■ Standaard ingangstoewijzing voor HDMI ingangsaansluitingen

HDMI ingangsaansluiting	Toegewezen signaalbron
IN1	BD/HD DVD
IN2	DVD
IN3	CBL/SAT
IN4	DVR

Stroomschema audio- en videosignalen

■ Stroomschema audiosignalen

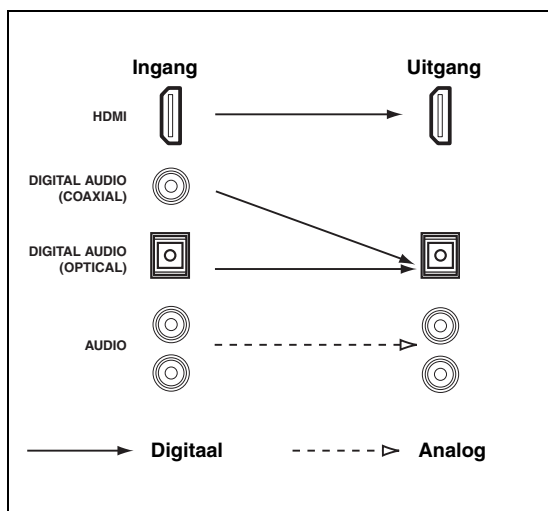

Opmerking

Alleen de HDMI ingangsaansluitingen ondersteunen DSD, Dolby TrueHD, Dolby Digital Plus, DTS-HD Master Audio en DTS-HD High Resolution Audio signaalinput.

■ Stroomschema videosignalen

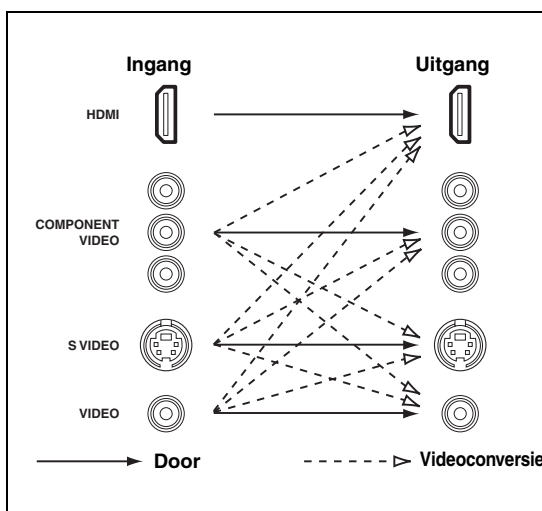

- Conversie van analoge naar HDMI video is altijd mogelijk, tenzij er videosignalen binnenkomen via de HDMI ingangsaansluitingen of er analoge videosignalen met een resolutie van 1080p binnenkomen.
- Om de conversie van analoge naar analoge video of de andere video-instellingen te wijzigen, configureer de “Video” parameters (bladzijde 82).
- Als er tegelijkertijd verschillende analoge videosignalen ontvangen worden, wordt de volgende prioriteitsvolgorde toegepast.
 - (1) COMPONENT VIDEO, (2) S VIDEO, (3) VIDEO

Aansluiten van een beeldscherm of projector



Zorg ervoor dat de stekkers van zowel dit toestel als die van de andere apparatuur uit het stopcontact gehaald zijn.



Om de typen audiosignaaluitvoer via de HDMI OUT aansluitingen te selecteren, configureer de "Audio Output" instelling (bladzijde 83).

Opmerking

Als u het beeldscherm uitschakelt dat verbonden is met de HDMI OUT aansluitingen via een DVI aansluiting, is het mogelijk dat de verbinding mislukt. In een dergelijk geval zal de HDMI indicator onregelmatig knipperen.

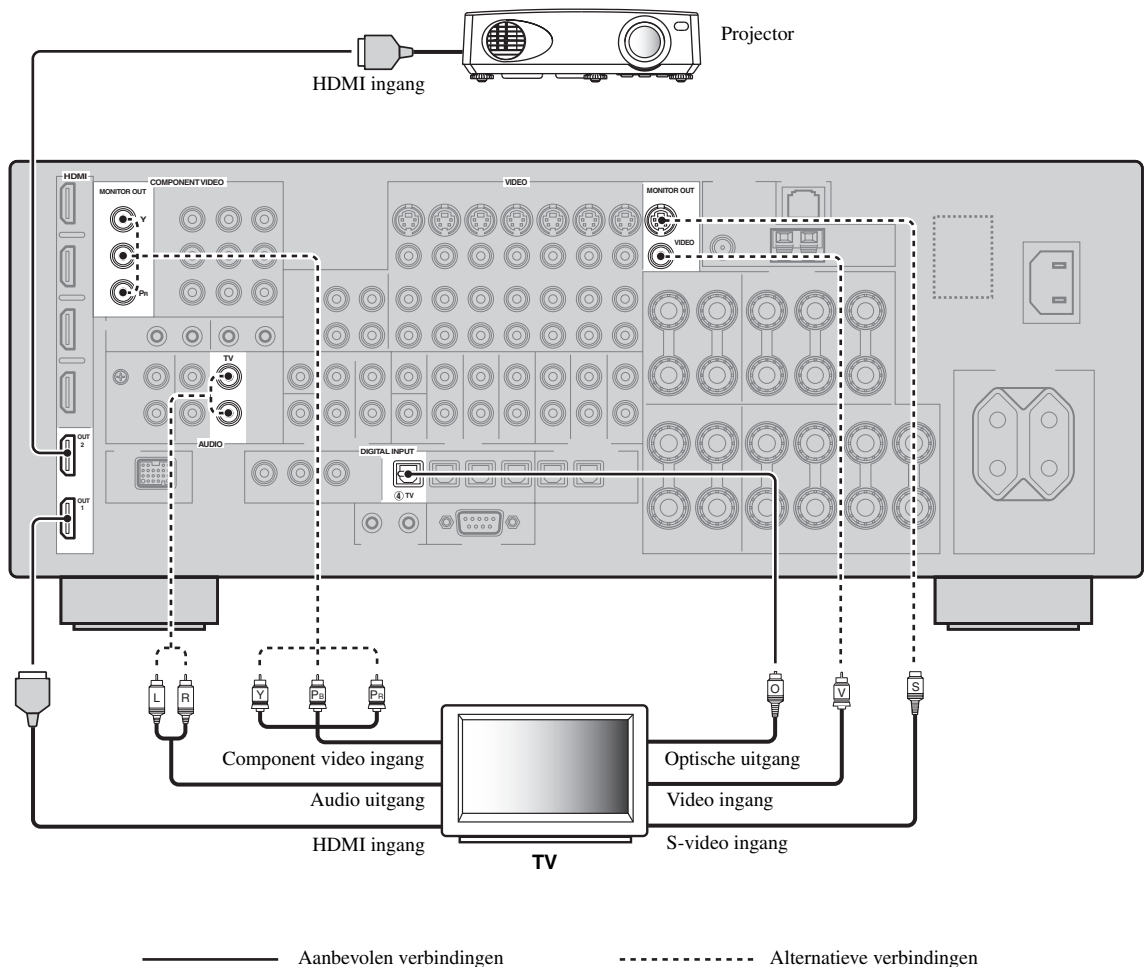

Aansluiten van andere componenten

Aansluiten van audio- en videocomponenten

Dit toestel bezit drie typen audio-aansluitingen, drie typen video-aansluitingen en HDMI aansluitingen. U kunt de aansluitingsmethode kiezen afhankelijk van de te verbinden component.



HDMI kan zowel digitale audio en video via een enkele HDMI kabel uitzenden.

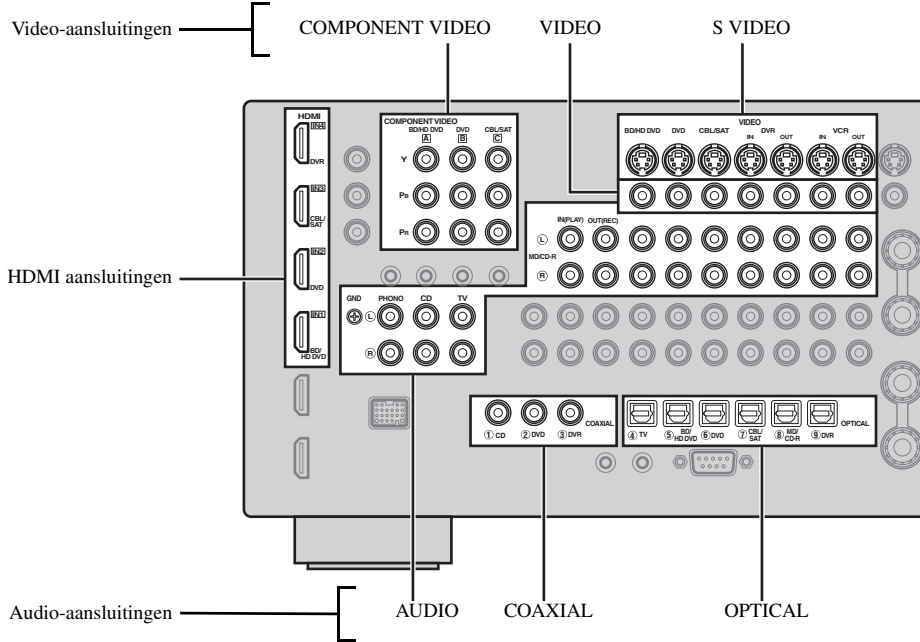

Aansluitingsvoorbeeld (aansluiten van een DVD-speler)

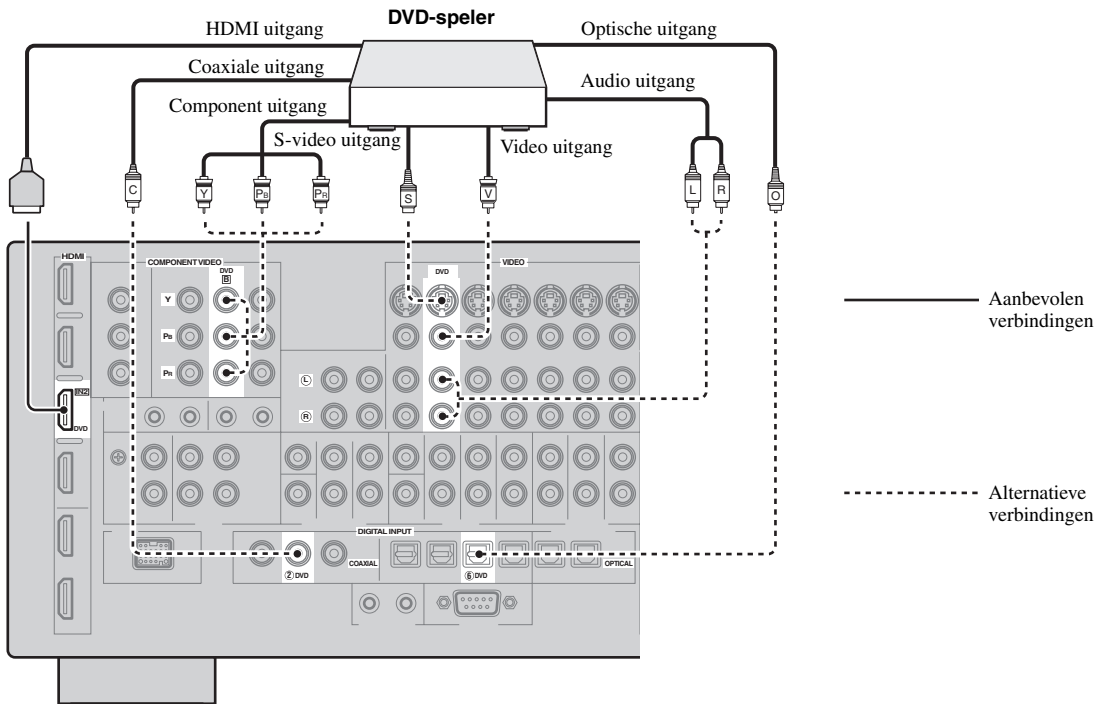

Voor audio- en videoverbindingen gebruikte aansluitingen

Aanbevolen verbindingen worden vetgedrukt aangegeven. Bij het aansluiten van een opnamecomponent dient u additionele verbindingen voor het opnemen te maken (signaaloverdracht van dit toestel naar de opnamecomponent).



Zorg ervoor dat de stekkers van zowel dit toestel als die van de andere apparatuur uit het stopcontact gehaald zijn.



U kunt ook gebruik maken van de VIDEO AUX aansluitingen (bladzijde 24) op het voorpaneel om een extra component aan te sluiten.

Component	Signaaltype	Aansluitingen waarop aangesloten kan worden	
		Op de component	Op dit toestel
Blu-ray Disc of HD DVD-speler	Audio/video	HDMI uitgang	HDMI IN1 (BD/HD DVD)
	Audio	Optische uitgang	OPTICAL (BD/HD DVD)
		Audio-uitgang (analoog)	AUDIO (BD/HD DVD)
		Video	Component uitgang
	Video	S-video uitgang	S VIDEO (BD/HD DVD)
		Video uitgang (tulpstekker)	VIDEO (BD/HD DVD)
DVD-speler	Audio/video	HDMI uitgang	HDMI IN2 (DVD)
	Audio	Optische uitgang	OPTICAL (DVD)
		Coaxiale uitgang	COAXIAL (DVD)
		Audio-uitgang (analoog)	AUDIO (DVD)
	Video	Component uitgang	COMPONENT VIDEO (DVD)
		S-video uitgang	S VIDEO (DVD)
Video uitgang (tulpstekker)		VIDEO (DVD)	
Kastje met convertor en decoder	Audio/video	HDMI uitgang	HDMI IN3 (CBL/SAT)
	Audio	Optische uitgang	OPTICAL (CBL/SAT)
		Audio-uitgang (analoog)	AUDIO (CBL/SAT)
		Video	Component uitgang
	Video	S-video uitgang	S VIDEO (CBL/SAT)
		Video uitgang (tulpstekker)	VIDEO (CBL/SAT)
DVD-recorder	Audio/video	HDMI uitgang	HDMI IN4 (DVR)
	Audio	Coaxiale uitgang	COAXIAL (DVR)
		Audio-uitgang (analoog)	AUDIO (DVR IN)
		Video	S-video uitgang
	Video	Video uitgang (tulpstekker)	VIDEO (DVR IN)
		Opname van audio	Optische ingang
	Opname van video	Audio-ingang (analoog)	AUDIO (DVR OUT)
		S-video ingang	S VIDEO (DVR OUT)
		Video ingang (tulpstekker)	VIDEO (DVR OUT)

Component	Signaaltype	Aansluitingen waarop aangesloten kan worden	
		Op de component	Op dit toestel
VCR	Audio	Audio-uitgang (analoog)	AUDIO (VCR IN)
	Video	S-video uitgang	S VIDEO (VCR IN)
		Video uitgang (tulpstekker)	VIDEO (VCR IN)
	Opname van audio	Audio-ingang (analoog)	AUDIO (VCR OUT)
	Opname van video	S-video ingang	S VIDEO (VCR OUT)
Video ingang (tulpstekker)		VIDEO (VCR OUT)	
CD-speler	Audio	Coaxiale uitgang	COAXIAL (CD)
		Audio-uitgang (analoog)	AUDIO (CD)
MD- of CD-recorder	Audio	Audio-uitgang (analoog)	AUDIO (MD/CD-R IN)
	Opname van audio	Optische ingang	OPTICAL (MD/CD-R)
		Audio-ingang (analoog)	AUDIO (MD/CD-R OUT)
Draaitafel	Audio	Audio-uitgang (analoog)	AUDIO (PHONO)

Opmerkingen

- Zorg ervoor dezelfde type video-aansluitingen te maken als die voor uw TV als de videoconversie niet ingeschakeld is. Als u bijvoorbeeld uw TV heeft verbonden met de VIDEO MONITOR OUT aansluiting van dit toestel, dan dient u uw andere component te verbinden met de VIDEO aansluitingen.
- Controleer de regelingen met betrekking tot het auteursrecht in uw land voor u opnamen gaat maken van CD's, radio, enz. Opnemen van auteursrechtelijk beschermd materiaal kan inbreuk maken op de op het materiaal rustende rechten.
- Wanneer u uw DVD-speler zowel met de OPTICAL als met de COAXIAL aansluiting verbindt, zal het via de COAXIAL aansluiting binnenkomende signaal voorrang krijgen.
- GUI signalen worden niet geproduceerd via de DVR OUT en VCR OUT aansluitingen en kunnen niet opgenomen worden.
- Om een digitale verbinding te maken met een andere component dan degene die standaard is toegewezen aan elke DIGITAL INPUT of DIGITAL OUTPUT aansluiting, configureer de "I/O Assignment" instelling (bladzijde 86).
- Als u een draaitafel met een laag-vermogen MC cartridge heeft verbonden met de PHONO aansluiting, gebruik dan een in-line boost transformator of een MC-kopversterker.
- Verbind uw draaitafel met de GND aardaansluiting van dit toestel om ruis in het signaal te verminderen.

■ Aansluiten van een externe versterker

Dit toestel heeft meer dan genoeg vermogen voor gebruik bij u thuis. Als u echter toch het uitgangsvermogen voor de luidsprekers wilt opvoeren, of als u gewoon een andere versterker wilt gebruiken, kunt u een externe versterker verbinden met de PRE OUT aansluitingen. Elke PRE OUT aansluiting produceert hetzelfde signaal als de corresponderende SPEAKERS aansluiting.

Opmerkingen

- Wanneer u de PRE OUT aansluitingen gebruikt, mag u niets verbinden met de SPEAKERS aansluitingen.
- Regel het volume van de subwoofer met de bedieningsorganen op de subwoofer zelf.

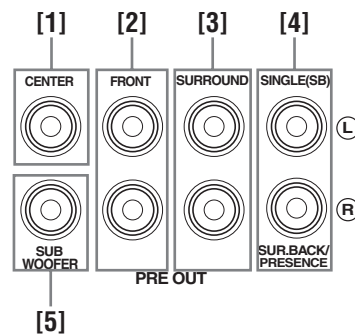

[1] CENTER PRE OUTCENTER PRE OUT aansluiting

Middenkanaal uitgangsaansluiting.

[2] FRONT PRE OUTFRONT PRE OUT aansluitingen

Voorkanaal uitgangsaansluitingen.

[3] SURROUND PRE OUT aansluitingen

Surroundkanaal uitgangsaansluitingen.

[4] SUR.BACK/PRESENCE PRE OUT aansluitingen

Surround achter- of aanwezigheidskanaal uitgangsaansluitingen. Als u slechts één externe versterker aansluit voor het surround-achterkanaal, dient u deze te verbinden met de SINGLE (SB) aansluiting.



- Om surround achter-kanaalsignalen te produceren via deze aansluitingen, stel "Front Presence" in op "None" en "Surround Back" op een willekeurige parameter behalve "None" (bladzijde 76).
- Om surround aanwezigheidskanaalsignalen te produceren via deze aansluitingen, stel "Front Presence" in op "Yes" en "Surround Back" op "None" (bladzijde 76).

[5] SUBWOOFER PRE OUT aansluiting

Sluit een subwoofer met een ingebouwde versterker aan.

■ Aansluiten van een multiformaat-speler of externe decoder

Dit toestel is voorzien van 6 extra ingangsaansluitingen (FRONT L/R, CENTER, SURROUND L/R en SUBWOOFER) voor gescheiden multikanaals ingangssignalen van een multiformaat-speler, externe decoder, etc. Als "Input Channels" ingesteld wordt op "8ch" (bladzijde 74), kunt u de ingangsaansluitingen voor de analoge audio die zijn toegewezen aan "Front Input" gebruiken als de ingangsaansluitingen van het voorkanaal.

Opmerkingen

- Als u "MULTI CH" selecteert als de ingangsbron, wordt de digitale geluidsveldverwerker automatisch uitgeschakeld.
- Daar dit toestel geen signaalvoer doorzendt naar de MULTI CH INPUT aansluitingen om ontbrekende luidsprekers te compenseren, sluit tenminste een 5.1-kanaals luidsprekersysteem aan bij gebruik van deze functie.

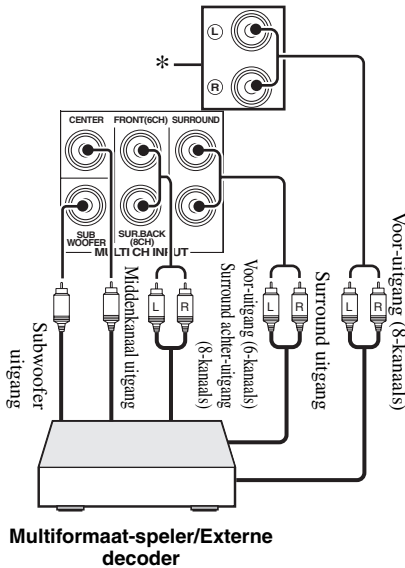

Multiformaat-speler/Externe decoder

* De analoge audio ingangsaansluitingen toegewezen als "Front Input" in "MULTI CH" (bladzijde 75).

■ Aansluiten van een Yamaha iPod universeel dock of een Bluetooth draadloze audio-ontvanger

Dit toestel is uitgerust met de DOCK aansluiting op het achterpaneel om een Yamaha iPod universeel dock (zoals YDS-11, afzonderlijk verkocht) of een Bluetooth draadloze audio-ontvanger (zoals YBA-10, afzonderlijk verkocht) aan te sluiten. Sluit een Yamaha iPod universeel dock of een Bluetooth ontvanger aan op de DOCK aansluiting op het achterpaneel van dit toestel met behulp van de daarvoor bedoelde kabel.

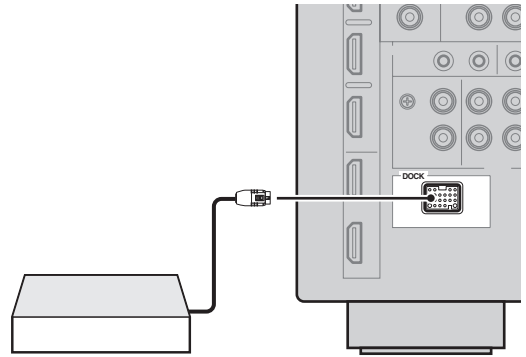

Yamaha iPod universeel dock of Bluetooth draadloze audio-ontvanger

■ Gebruiken van de REMOTE IN/OUT aansluitingen

Wanneer de componenten van Yamaha zelf zijn en deze de mogelijkheid bieden om afstandsbedieningssignalen door te sturen, sluit de REMOTE IN en REMOTE OUT aansluitingen als volgt aan op de in- en uitgangsaansluitingen voor de afstandsbediening met behulp van het monaurale analoge minikabeltje.

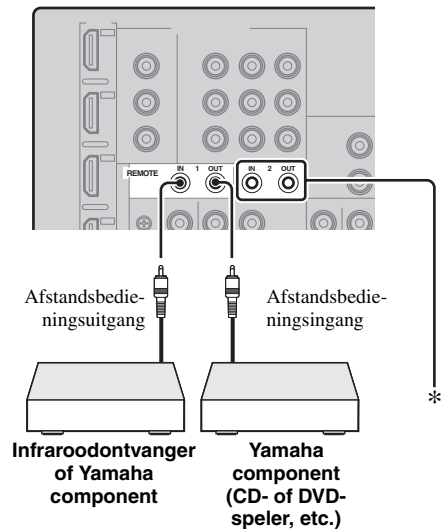

* U kunt een extra set met een infraroodontvanger en een Yamaha component aansluiten op de REMOTE IN/OUT 2 aansluitingen op dezelfde manier als op de REMOTE IN/OUT 1 aansluitingen.

■ Aansluiten op het netwerk

Om dit toestel aan te sluiten op uw netwerk dient u het ene uiteinde van een netwerkkabel (CAT-5 of hoger geclassificeerde zg. 'straight' kabel met rechtstreekse doorverbinding) in de NETWORK poort van dit toestel te steken en het andere uiteinde in één van de LAN poorten van uw router die ondersteuning biedt voor de DHCP (Dynamic Host Configuration Protocol) serverfunctie. Het volgende schema toont een aansluitvoorbeeld waarin dit toestel is aangesloten op één van de LAN poorten van een router met 4 poorten. Om te kunnen luisteren naar muziekbestanden op uw PC en Yamaha MCX-2000, of naar de Internetradio, of om dit toestel te regelen met uw PC, moet elk van de apparaten in kwestie correct aangesloten zijn.

Opmerkingen

- U moet een STP (Shielded Twisted Pair) kabel (los verkrijgbaar) gebruiken om dit toestel aan te sluiten op een netwerkhub of router.
- Als de DHCP serverfunctie van uw router uitgeschakeld is, zult u de netwerkinstellingen met de hand moeten configureren (bladzijde 84).
- De Yamaha MCX-2000, MCX-A10 en MCX-C15 zijn mogelijk niet verkrijgbaar in bepaalde locaties.

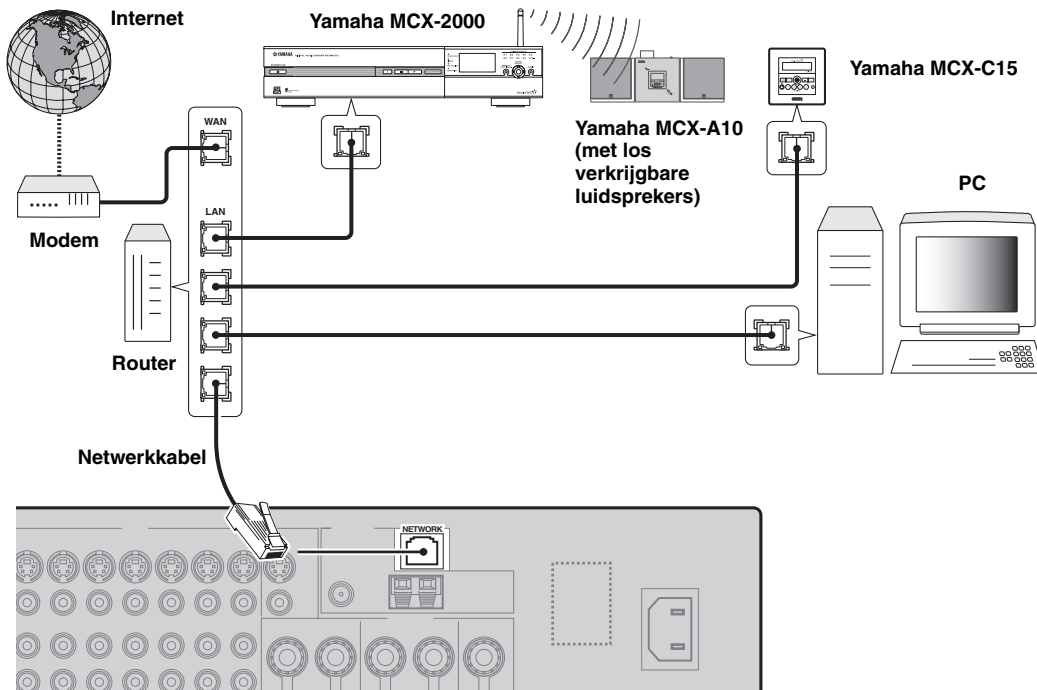

■ Aansluiten van een USB opslagapparaat

Sluit uw USB geheugenapparaat of draagbare USB audiospeler aan op de USB poort op het voorpaneel van dit toestel. Voor informatie over de USB opslagapparaten die ondersteund worden door dit toestel, zie bladzijde 59.

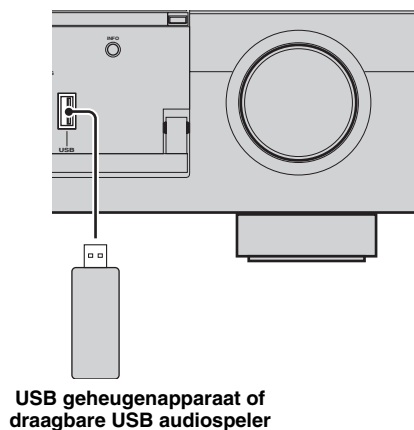

Gebruiken van de VIDEO AUX aansluitingen op het voorpaneel

Gebruik de VIDEO AUX aansluitingen op het voorpaneel als u een spelcomputer of een videocamera wilt aansluiten op dit toestel. Om de bronsignalen via deze aansluitingen weer te geven, selecteer "V-AUX" als de ingangsbron.

Let op

U moet het volume van dit toestel en de andere componenten laag zetten voor u de aansluitingen gaat maken.

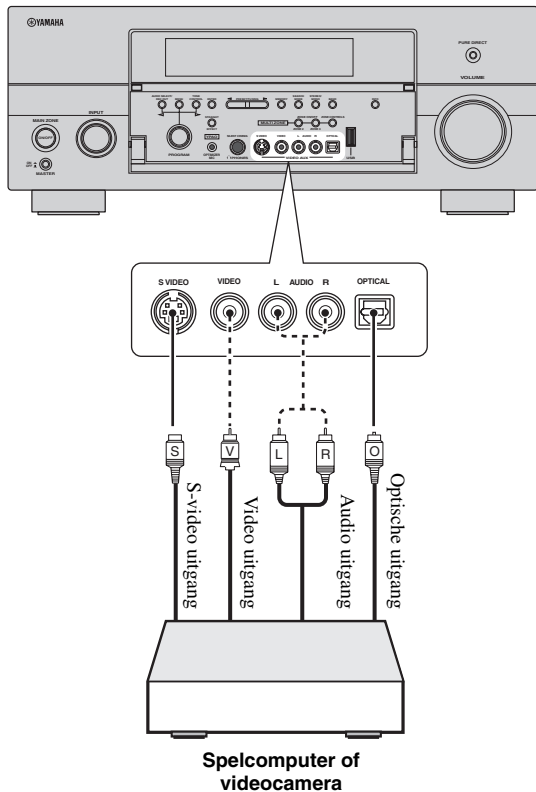

Aansluiten van de FM en AM antennes

Dit toestel wordt geleverd met zowel een FM als een AM binnenantenne. Normaal gesproken zorgen deze antennes voor een voldoende sterke ontvangst.

Opmerkingen

- Wat voor soort antennes en FM-antenne-aansluiting wordt geleverd voor dit toestel hangt af van het model.
- (Alleen modellen voor Azië en Algemene modellen) U moet de afstemstap van de tuner aanpassen aan de ruimte tussen zendfrequenties in uw gebied (bladzijde 111).
- De AM ringantenne moet niet te dicht bij dit toestel geplaatst worden.
- De AM ringantenne moet altijd aangesloten blijven, zelfs als er een AM buitenantenne op dit toestel is aangesloten.
- Als u last heeft van een slechte ontvangst, kunt u een buitenantenne installeren. Vraag bij uw dichtstbijzijnde erkende Yamaha dealer of service-centrum naar de mogelijkheden met buitenantennes.

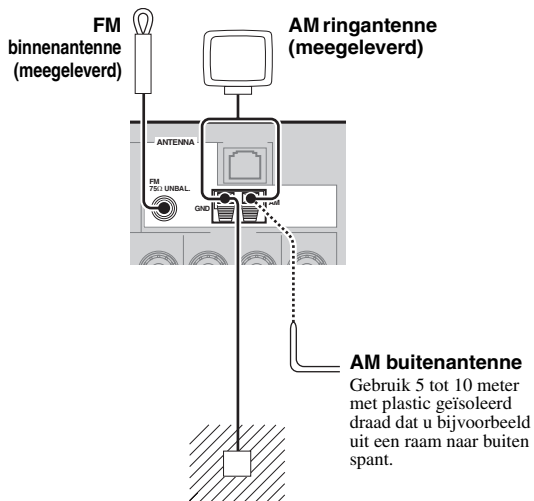

Aarde (GND aansluiting)

Voor de grootst mogelijke veiligheid en zo min mogelijk storing dient u de antenne GND aansluiting goed te aarden. Een goede aarding wordt bijvoorbeeld verzorgd door een metalen staaf die in vochtige grond gedreven is.

In elkaar zetten van de meegeleverde AM ringantenne

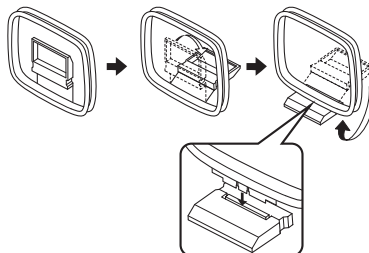

Aansluiten van de draad van de AM ringantenne

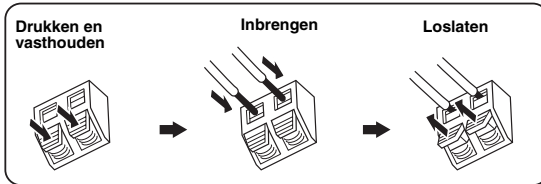

De draden van de AM ringantenne hebben geen specifieke polariteit en het maakt daarom niet uit welk uiteinde u verbindt met de AM of GND aansluiting.

Aansluiten van het netsnoer

■ Aansluiten van het netsnoer

Steek het meegeleverde netsnoer pas in de netstroomingang nadat u alle andere aansluitingen hebt verricht en steek daarna pas de stekker in het stopcontact.

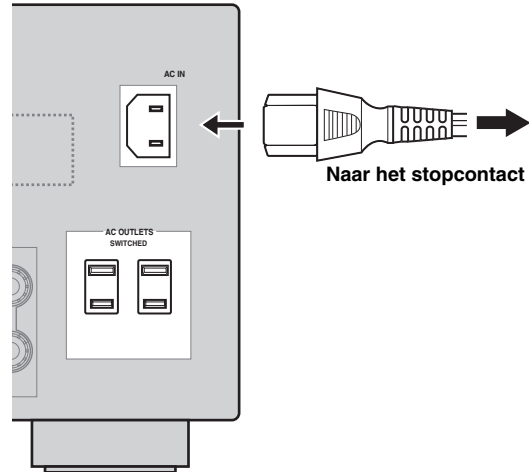

VOORBEREIDINGEN

Opmerking

(Alleen bij de modellen voor Azië) Kies één van de meegeleverde netsnoeren aan de hand van het soort stopcontact op de plek waar u het toestel gaat gebruiken.

■ AC OUTLET(S) (SWITCHED)

Modellen voor het V.K. en Australië

..... 1 netstroomaansluiting

Model voor Korea Geen

Overige modellen 2 netstroomaansluitingen

Met behulp van deze netstroomaansluiting(en) kunt u daarop aangesloten componenten van stroom voorzien. Verbind de netsnoeren van uw andere apparatuur met deze netstroomaansluiting(en). Deze aansluiting(en) wordt (worden) van stroom voorzien wanneer dit toestel is ingeschakeld. Deze aansluiting(en) wordt (worden) echter niet meer van stroom voorzien wanneer dit toestel wordt uitgeschakeld. Voor informatie omtrent het maximale vermogen of het totale stroomverbruik voor de componenten die op deze aansluiting(en) kunnen worden aangesloten, zie "Technische gegevens" (bladzijde 131).

Opmerking

Het opgegeven vermogen van de component (zoals een subwoofer) die aangesloten is op deze aansluiting(en) mag de door dit toestel geleverde vermogen niet overschrijden.

Geheugen back-up

De geheugen back-up schakeling voorkomt dat de opgeslagen gegevens verloren gaan wanneer het toestel uit (standby) staat. Wanneer echter de stekker uit het stopcontact gehaald wordt of de stroomvoorziening om een andere reden langer dan een week onderbroken wordt, zullen de opgeslagen gegevens verloren gaan.

Nederlands

Instellen van de luidspreker-impedantie en de taal voor de grafische gebruikersinterface (GUI)

Let op

Als u luidsprekers van 6 Ohm gebruikt, moet u als volgt "SPEAKER IMP." op "6Ω MIN" zetten VOOR u dit toestel in gebruik neemt. Als voor-luidsprekers kunt u ook gebruik maken van 4 Ohm luidsprekers (bladzijde 110).

1 Controleer of het toestel uit staat.

2 Houd **Ⓝ** STRAIGHT op het voorpaneel ingedrukt en druk vervolgens **Ⓐ** MASTER ON/OFF naar binnen in de ON stand.

Het toestel wordt ingeschakeld en het uitgebreide setup menu zal verschijnen op de display van het voorpaneel.

Houd ingedrukt



3 Draai aan **Ⓜ** PROGRAM en selecteer "SPEAKER IMP."

4 Druk herhaaldelijk op **Ⓝ** STRAIGHT om "6Ω MIN" te selecteren.

5 Verdraai **Ⓜ** PROGRAM en selecteer "LANGUAGE".

6 Druk op **Ⓝ** STRAIGHT om de gewenste taal voor de grafische gebruikersinterface (GUI) op het beeldscherm te selecteren.

Keuzes: **English** (Engels), 日本語 (Japans), Français (Frans), Deutsch (Duits), Español (Spaans), Русский (Russisch)

Opmerkingen

- Voor details over de taal op de display, zie "Taal" (bladzijde 112)
- U kunt de display-taal ook selecteren met het GUI menu (bladzijde 89).

7 Druk **Ⓐ** MASTER ON/OFF nog eens in zodat deze naar buiten komt, naar de OFF stand om de nieuwe instelling op te slaan en dit toestel uit te schakelen.

Opmerking

De gewijzigde instelling wordt van kracht zodra u dit toestel de volgende keer aan zet.

Aan en uit zetten van dit toestel

■ Aanzetten van dit toestel

Druk **Ⓐ** MASTER ON/OFF op het voorpaneel naar binnen, naar de ON stand.

Wanneer u dit toestel aan zet door op **Ⓐ** MASTER ON/OFF te drukken, zal de hoofdzone worden ingeschakeld.

■ Uitzetten van dit toestel

Druk opnieuw op **Ⓐ** MASTER ON/OFF op het voorpaneel om deze naar buiten te laten komen, naar de OFF stand.

■ Zet de hoofdzone uit (standby)

Druk op **Ⓑ** MAIN ZONE ON/OFF (of **Ⓘ** STANDBY).

■ Aanzetten van de hoofdzone wanneer het toestel in standby staat

Druk op **Ⓑ** MAIN ZONE ON/OFF (of **Ⓘ** POWER).



- In principe bevelen we u aan het toestel uit (standby) te zetten wanneer u het toestel niet gebruikt. Wanneer het toestel uit (standby) staat, verbruikt het nog steeds een heel klein beetje stroom zodat er gereageerd kan worden op de infraroodsignalen van de afstandsbediening.
- **Ⓑ** MAIN ZONE ON/OFF, **Ⓘ** STANDBY en **Ⓘ** POWER werken alleen wanneer **Ⓐ** MASTER ON/OFF naar binnen is gedrukt in de ON stand.
- Wanneer u dit toestel aan zet, zal het een paar seconden duren voor het toestel geluid kan reproduceren.

Bij problemen...

- Zet dit toestel eerst uit en dan weer aan.
- Als de problemen zich blijven voordoen, dient u de instellingen van dit toestel terug te zetten (bladzijde 124).

Display voorpaneel

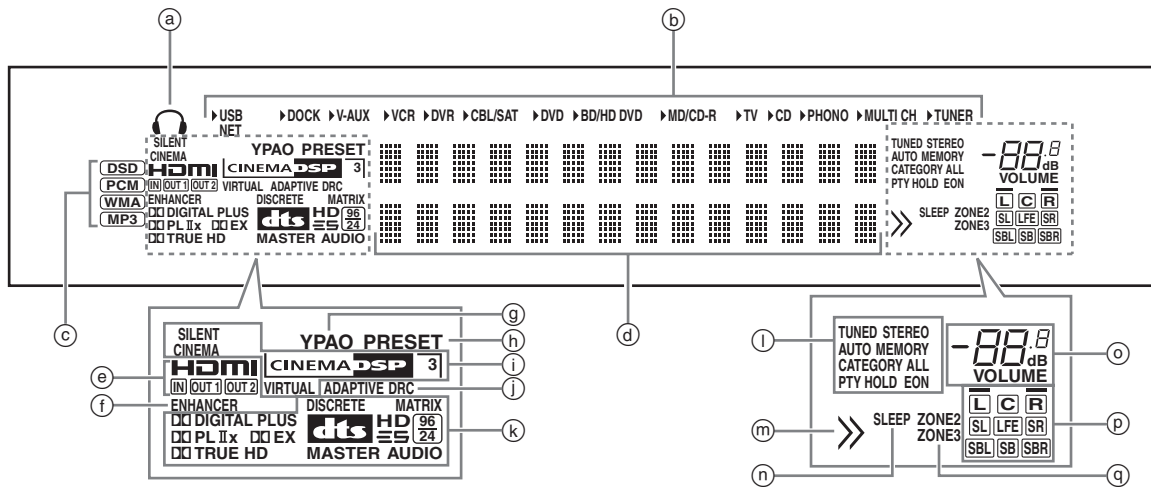

a Hoofdtelefoonindicator

Licht op wanneer er een hoofdtelefoon is aangesloten (bladzijde 38).

b Ingangsbronindicatoren

De corresponderende cursor licht op om aan te geven welke signaalbron op dit moment is geselecteerd.

Opmerking

De NET indicator licht ook op wanneer "Network Standby" (bladzijde 84) ingesteld staat op "On" en dit toestel uit (standby) staat.

c Ingangssignaalindicatoren

De bijbehorende indicator licht op wanneer dit toestel DSD (Direct Stream Digital), PCM (Pulse Code Modulation), WMA (Windows Media Audio) of MP3 (MPEG-1 Audio Layer-3) audiosignalen reproduceert.

d Multi-informatie display

Toont de naam van het huidige geluidsveldprogramma en andere gegevens bij het invoeren of wijzigen van instellingen.

e HDMI indicator

IN indicator

Licht op wanneer er een signaal van de geselecteerde signaalbron binnenkomt via één van de HDMI aansluitingen (bladzijde 16).

OUT 1/OUT 2 indicator

De respectieve indicator licht op wanneer het HDMI signaal geproduceerd wordt via de HDMI OUT aansluitingen. (bladzijde 16).

f ENHANCER indicator

Licht op wanneer de Compressed Music Enhancer functie is ingeschakeld (bladzijde 45).

g YPAO indicator

Licht op wanneer u de automatische setup doet en wanneer de via de automatische setup ingestelde luidsprekerinstellingen zonder wijzigingen worden gebruikt (bladzijde 30).

h PRESET indicator

Licht op wanneer dit toestel in de automatische afstemfunctie staat.

i DSP indicators

De bijbehorende indicator licht op wanneer er een geluidsveldprogramma is geselecteerd.

SILENT CINEMA indicator

Licht op wanneer er een hoofdtelefoon is aangesloten en er een geluidsveldprogramma is geselecteerd (bladzijde 45).

CINEMA DSP indicator

Licht op wanneer u een CINEMA DSP geluidsveldprogramma selecteert (bladzijde 40).

3D indicator

Licht op wanneer de CINEMA DSP 3D functie is ingeschakeld (bladzijde 46).

VIRTUAL indicator

Licht op wanneer Virtual CINEMA DSP in werking is (zie bladzijde 45).

j ADAPTIVE DRC indicator

Licht op wanneer de adaptieve dynamische bereikcontrolefunctie is ingeschakeld (bladzijde 78).

k Decoderindicatoren

Wanneer één van de decoders van dit toestel in werking is, zal de bijbehorende indicator oplichten.

① **Tuner (radio) indicators**

Licht op wanneer dit toestel in de FM of AM afstemfunctie staat.

Ⓜ **Menu browsen indicator**

Licht op wanneer er items bestaan onder het huidige item gedurende het browsen in het menu voor iPod, etc.

Ⓝ **SLEEP indicator**

Licht op wanneer de slaaptimer is ingeschakeld (bladzijde 39).

Ⓞ **VOLUME niveauidicator**

- Geeft het huidige volumeniveau aan.
- Knippert terwijl de dempingsfunctie ingeschakeld is (bladzijde 38).

Ⓟ **Ingangskanaal en luidspreker indicators**

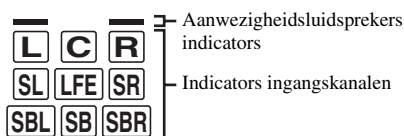

Ingangskanaalindicators

- Deze geven aan uit welke kanalen het huidige digitale ingangssignaal bestaat.
- Lichten op of knipperen in overeenstemming met de instellingen van de luidsprekers als dit toestel zich in de automatische instellingsprocedure bevindt (bladzijde 30).

Aanwezigheidsluidsprekerindicators

Licht op in overeenstemming met de instelling voor “Front Presence” (bladzijde 76) in “Configuration” wanneer dit toestel in de automatische instellingsfunctie staat (bladzijde 30) of in de instellingsprocedure voor de luidsprekerniveaus in “Level” (bladzijde 77).

Ⓠ **ZONE2/ZONE3 indicators**

Licht op wanneer Zone 2 of Zone 3 is ingeschakeld (bladzijde 108).

Gebruiken van de afstandsbediening

De afstandsbediening zendt een gerichte infraroodstraal uit.

U moet de afstandsbediening goed op de afstandsbedieningssensor op dit toestel richten.

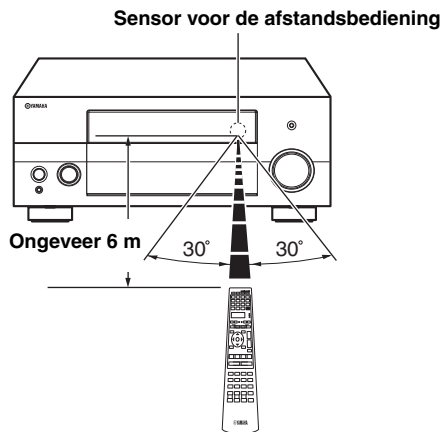

⑥ **LIGHT**

Druk hierop om de toetsen van de afstandsbediening en het uitleesvenster (④) te verlichten.

Display venster (④)

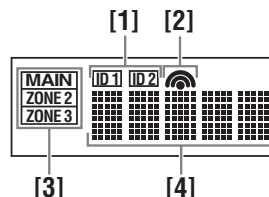

[1] ID1/ID2 indicator

Geeft de huidige geselecteerde afstandsbediening-ID weer (bladzijde 110).

[2] Overdrachtsindicator

Verschijnt wanneer de afstandsbediening infraroodsignalen aan het uitzenden is.

[3] Zone-indicators

Geeft de huidige geregelde zone aan (bladzijde 108).

[4] Informatie display

Toont de naam van de geselecteerde signaalbron die u kunt bedienen.

Infraroodvenster (①)

Hiervandaan worden de infraroodsignalen verzonden. Richt dit venster op de component die u wilt bedienen.

Schakelaar voor de bedieningsfunctie (Ⓜ)

De functies van sommige toetsen hangen mede af van de stand van de schakelaar voor de bedieningsfunctie.

AMP

Bedient de versterkerfuncties van dit toestel.

SOURCE

Bedient de met de ingangskeuzeknop geselecteerde component (bladzijde 96).

TV

Bedient de TV (bladzijde 95).

Opmerkingen

- Mors geen water of andere vloeistoffen op de afstandsbediening.
- Laat de afstandsbediening niet vallen.
- Laat de afstandsbediening niet liggen en bewaar hem niet op de volgende plekken:
 - zeer vochtige plekken, bijvoorbeeld bij een bad
 - plekken waar de temperatuur hoog kan worden, zoals bij de verwarming of kachel
 - zeer koude plekken
 - stoffige plekken
- Als u de afstandsbedieningscodes voor andere componenten wilt instellen, zie bladzijde 98.

Open en dicht doen van de klep in het voorpaneel

Wanneer u de bedieningsorganen achter het klepje wilt gebruiken, kunt u dit openen door zachtjes op het onderste deel van het paneel te drukken. Houd het klepje dicht wanneer u deze bedieningsorganen niet nodig heeft.

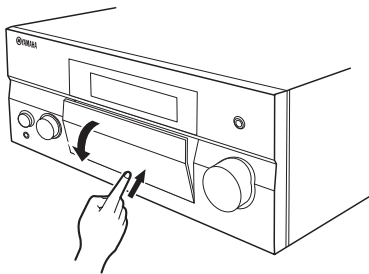

Optimaliseren van de luidsprekerinstellingen aan uw kamer

Dit toestel maakt gebruik van YPAO (Yamaha Parametric room Acoustic Optimizer) technologie zodat u zelf geen lastige luidspreker-instellingen hoeft te doen en waardoor automatisch een zeer accurate instelling wordt verkregen. De meegeleverde optimalisatie-microfoon pikt het geluid op dat uw luidsprekers maken in de omgeving waar u ze daadwerkelijk zult gebruiken en het toestel analyseert deze geluiden.

Dit toestel is uitgerust met verscheidene automatische instellingsfuncties. U kunt de automatische instellingsfuncties naar keuze selecteren.

Snelle automatische instellingen (bladzijde 30)

Maak gebruik van deze functie om de automatische setup uit te voeren zonder het GUI menuscherm te gebruiken.

Automatische basisinstellingen (bladzijde 31)

Maak gebruik van deze functie om de setup van dit toestel te optimaliseren voor één luisterplek. Tevens kunt u de parameters selecteren die geoptimaliseerd dienen te worden door de automatische setup.

Geavanceerde automatische instellingen (bladzijde 33)

Maak gebruik van deze functie om de setup van dit toestel te optimaliseren voor meerdere luisterplekken. Tevens kunt u de parameters selecteren die geoptimaliseerd dienen te worden door de automatische setup.

Voordat de automatische instellingen gestart worden

Controleer de volgende punten voor u met de automatische setup begint.

- De luidsprekers moeten correct zijn aangesloten.
- Er mag geen hoofdtelefoon zijn aangesloten op dit toestel.
- Dit toestel is ingeschakeld.
- Een eventueel aangesloten subwoofer moet worden ingeschakeld en het volume moet ongeveer halverwege (of iets lager) worden ingesteld.
- De crossoverfrequentie voor de aangesloten subwoofer moet op de maximum stand worden ingesteld.

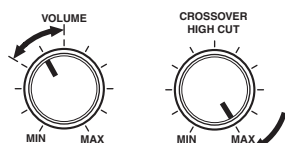

Bedieningsorganen van een subwoofer (voorbeeld)

- De kamer moet voldoende stil zijn.
- Zet de schakelaar voor de bedieningsfunctie op de afstandsbediening in op **AMP**.

Opmerkingen

- Wij wijzen u erop dat het normaal is dat tijdens de automatische setup procedure luide testtonen worden geproduceerd.
- Om de beste resultaten te bereiken moet u ervoor zorgen dat de ruimte zo stil mogelijk is tijdens de automatische setup procedure. Als er teveel andere geluiden zijn, is het mogelijk dat de resultaten tegenvallen.

Snelle automatische instellingen

Maak gebruik van deze functie om de automatische setup uit te voeren zonder het GUI menuscherm te gebruiken.

1 Verbind de meegeleverde optimalisatiemicrofoon met de OPTIMIZER MIC aansluiting op het voorpaneel.

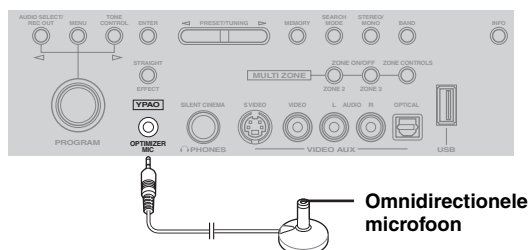

Het volgende scherm verschijnt op de display van het voorpaneel.

AUTO SETUP
ENTER TO START

Opmerking

“View GUI Menu” verschijnt er als het GUI menuscherm ingeschakeld is. Druk in dit geval op **MENU** om het GUI menuscherm uit te schakelen of volg “Automatische basisinstellingen” (bladzijde 31).

2 Plaats de optimalisatiemicrofoon op uw normale luisterplek op een vlak en horizontaal oppervlak met de omnidirectionele microfoonkop naar boven gericht.

Optimalisatie-microfoon

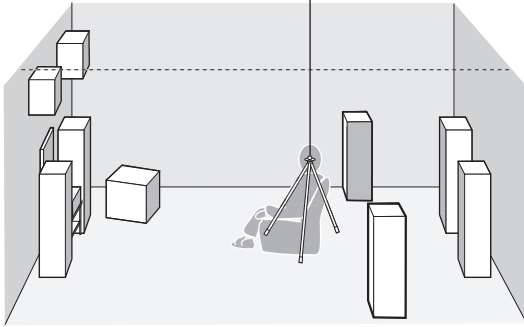

Het verdient aanbeveling een statief (enz.) te gebruiken om de optimalisatie-microfoon vast te zetten op dezelfde hoogte als waar uw oren zich zouden bevinden wanneer u op uw luisterplek zit. U kunt de optimalisatiemicrofoon vastzetten op het statief (enz.) met behulp van de statiefschroef.

Voor u verder gaat met de volgende handeling

Wanneer u de volgende handeling uitvoert, zal dit toestel binnen 10 seconden beginnen met de automatische setup. Voer geen handelingen uit met dit toestel terwijl de automatische setup bezig is. Voor nauwkeurigere metingen bevelen wij u aan dat u de kamer uitgaat of zich naar de muur begeeft waar zich geen luidsprekers bevinden tijdens het meten. Het duurt ongeveer 3 minuten.

3 Druk op ENTER om de meting te beginnen.

Dit toestel begint af te tellen van 10 seconden naar beneden.



- Om de meting onmiddellijk te starten, druk opnieuw op ENTER .
- Om de automatische setup te annuleren en terug te keren naar het vorige scherm, druk op RETURN .

Tijdens de meting worden er luide testtonen geproduceerd via de diverse luidsprekers. Zodra alle items gemeten zijn, verschijnt er “COMPLETED”.

COMPLETED
PLS UNPLUG MIC

Opmerking

Als er een waarschuwingsboodschap verschijnt, zie “Automatische setup” (bladzijde 122).

ERROR: E-01
PRESS ENTER

4 Verbreek de verbinding van de optimalisatiemicrofoon om de automatische setup te voltooien.



U kunt de resultaten van de metingen controleren met behulp van het GUI menuscherm (bladzijde 34).

Automatische basisinstellingen

Maak gebruik van deze functie om de setup van dit toestel te optimaliseren voor één luisterplek. Tevens kunt u de parameters selecteren die geoptimaliseerd dienen te worden in de automatische setup.

1 Schakel het beeldscherm in en volg vervolgens stap 1 en 2 op in “Snelle automatische instellingen” (bladzijde 30).

2 Druk op MENU op de afstandsbediening. Het volgende scherm (GUI menu) zal op het beeldscherm verschijnen.

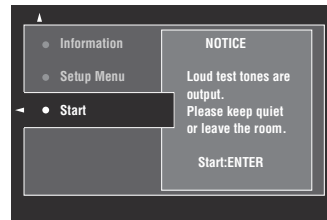

3 Om de te optimaliseren parameters te selecteren, druk op UP om “Setup Menu” te selecteren en druk vervolgens op RIGHT .

Als u de te optimaliseren parameters niet hoeft te selecteren, ga door naar stap 6.



Als u de te optimaliseren parameters niet selecteert, zal dit toestel de parameters optimaliseren die u de laatste keer hebt geselecteerd. Alle parameters zijn geselecteerd volgens de oorspronkelijke fabrieksinstellingen.

4 Druk herhaaldelijk op UP / DOWN om de parameter te selecteren en druk vervolgens op ENTER om het vakje aan te vinken of het vinkje eruit te halen.

Vink de vakjes aan van de te optimaliseren parameters.

Parameter	Beschrijving
Multi Measure (Meting van meerdere punten)	U kunt de instellingen van dit toestel optimaliseren voor meerdere luisterplekken. Zie “Geavanceerde automatische instellingen” (bladzijde 33) voor details. Laat deze instelling op de standaard instelling staan in de automatische basisinstellingen.

Parameter	Beschrijving
Wiring (Luidspreker bedrading)	Dit toestel controleert en regelt welke luidsprekers er aangesloten zijn en de polariteit van elk van de luidsprekers.
Distance (Luidspreker afstand)	Dit toestel controleert en regelt de afstand van elk van de luidsprekers tot de luisterplek en stelt de timing voor elk van de kanalen af.
Size (Luidspreker afmetingen)	Dit toestel controleert en regelt de frequentierespons van elk van de luidsprekers en stelt de juiste lage frequentie-crossover voor elk van de kanalen in.
Equalizing (Luidspreker equalizer)	De parametrische equalizer regelt het niveau van de gespecificeerde frequentiebanden. Dit toestel selecteert automatisch de cruciale frequentiebanden voor uw luister ruimte en past de niveaus van de geselecteerde frequentiebanden zo aan dat er een samenhangend geluidsveld wordt gecreëerd in de betreffende ruimte.
Level (Luidspreker niveau)	Dit toestel controleert en regelt het volumenniveau van elk van de luidsprekers.

5 Als u alle gewenste instellingen verricht heeft, druk op $\text{Ⓢ} \leftarrow$ om terug te keren naar het vorige menuniveau, en druk vervolgens op $\text{Ⓢ} \nabla$ om "Start" te selecteren.

Voor u verder gaat met de volgende handeling
 Wanneer u de volgende handeling uitvoert, zal dit toestel binnen 10 seconden beginnen met de automatische setup. Voer geen handelingen uit met dit toestel terwijl de automatische setup bezig is. Voor nauwkeurigere metingen bevelen wij u aan dat u de kamer uitgaat of zich naar de muur begeeft waar zich geen luidsprekers bevinden tijdens het meten. Het duurt ongeveer 3 minuten.

6 Druk op $\text{Ⓢ} \text{ENTER}$ om de meting te beginnen.

Dit toestel begint af te tellen van 10 seconden naar beneden.



- Om de meting onmiddellijk te starten, druk opnieuw op $\text{Ⓢ} \text{ENTER}$.
- Om de automatische setup te annuleren en terug te keren naar het vorige scherm, druk op $\text{Ⓢ} \text{RETURN}$.

Tijdens de meting worden er luide testtonen geproduceerd via de diverse luidsprekers. Zodra alle items gemeten zijn, verschijnt er "Measurement Completed Successful".

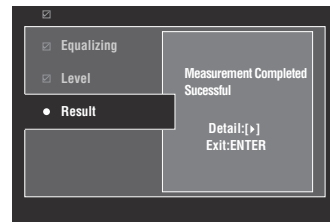

Opmerking

Als er een fout- of waarschuwingsboodschap verschijnt, zie "Fout- en waarschuwingsboodschappen" (bladzijde 32).

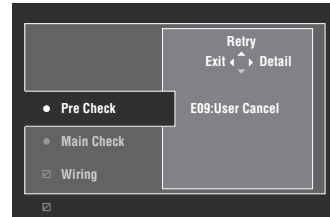

7 Druk op $\text{Ⓢ} \text{ENTER}$ om het scherm "Result" te verlaten.



- Om de meetresultaten in detail te bekijken, druk op $\text{Ⓢ} \triangleright$. Druk herhaaldelijk op $\text{Ⓢ} \Delta / \nabla$ om heen en weer te gaan tussen de parameters (bladzijde 35). Druk op $\text{Ⓢ} \leftarrow$ om terug te keren naar het "Result" scherm.
- Om de meting opnieuw uit te voeren vanaf stap 4, druk op $\text{Ⓢ} \Delta$.

8 Druk op $\text{Ⓢ} \leftarrow$ om de meetresultaten op te slaan of op $\text{Ⓢ} \triangleright$ om ze weg te gooien.

9 Druk op $\text{Ⓢ} \text{MENU}$ om het GUI menu uit te schakelen en verbreek de verbinding van de optimalisatiemicrofoon.

■ Fout- en waarschuwingsboodschappen

Als er een fout- of waarschuwingsboodschap verschijnt tijdens de automatische setup procedure, voert u een van de volgende handelingen uit. Voor details over elke boodschap, zie "Automatische setup" (pagina 113).

- Om de details over de fout- en waarschuwingsboodschappen te bekijken, druk op $\text{Ⓢ} \triangleright$. Druk op $\text{Ⓢ} \Delta / \nabla$ om de vorige/volgende pagina (als die beschikbaar is) weer te geven. Druk op $\text{Ⓢ} \leftarrow$ om terug te keren naar het vorige menuniveau.
- Om naar het GUI menu terug te keren, druk op $\text{Ⓢ} \leftarrow$.
- Om de meting opnieuw uit te voeren, druk op $\text{Ⓢ} \Delta$.
- Om de boodschap te negeren en door te gaan met het proces, druk op $\text{Ⓢ} \nabla$.

Opmerking

Sommige handelingen kunnen niet worden uitgevoerd afhankelijk van het type fout (of waarschuwing).

Geavanceerde automatische instellingen

Maak gebruik van deze functie om de setup van dit toestel te optimaliseren voor meerdere luisterplekken. Tevens kunt u de parameters selecteren die geoptimaliseerd dienen te worden door de automatische setup.

1 Doe het beeldscherm aan en sluit vervolgens de optimalisatiemicrofoon aan op de OPTIMIZER MIC aansluiting op het voorpaneel.

2 Plaats de optimalisatiemicrofoon op de eerste luisterplek.

De volgende illustratie toont hoe de optimalisatiemicrofoon te plaatsen teneinde de instellingen van dit toestel te optimaliseren voor bijvoorbeeld zeven luisterplekken.

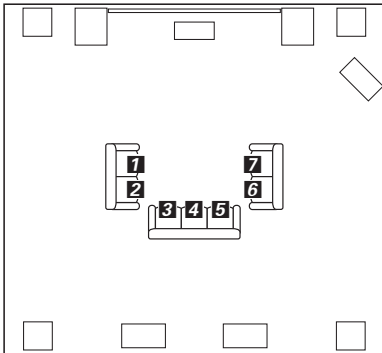

1/2/3/4/5/6/7: Luisterplekken

3 Druk op MENU op de afstandsbediening. Het GUI menu zal op het beeldscherm verschijnen.

4 Druk op Δ om “Setup Menu” te selecteren en druk vervolgens op \triangleright .

5 Druk herhaaldelijk op Δ / ∇ om “Multi Measure” te selecteren en druk vervolgens op \triangleright .

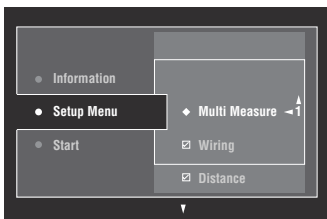

6 Druk herhaaldelijk op Δ / ∇ om het aantal luisterplekken in te stellen en druk op \triangleleft .

Keuzes: 1 (standaard), 2, 3, 4, 5, 6, 7, 8

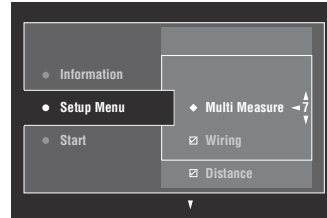

7 Om de te optimaliseren parameters te selecteren, druk op Δ / ∇ om de parameter te selecteren en druk vervolgens op ENTER om het vakje aan te vinken of het vinkje daaruit te halen.

Als u de te optimaliseren parameters niet hoeft te selecteren, ga door naar stap 8.



Als u de te optimaliseren parameters niet selecteert, zal dit toestel de parameters optimaliseren die u de laatste keer hebt geselecteerd. Alle parameters zijn geselecteerd volgens de oorspronkelijke fabrieksinstellingen.

8 Druk op \triangleleft om naar het vorige menuniveau terug te keren en druk vervolgens op ∇ om “Start” te selecteren.

Voor u verder gaat met de volgende handeling

Wanneer u de volgende handeling uitvoert, zal dit toestel binnen 10 seconden beginnen met de automatische setup. Voer geen handelingen uit met dit toestel terwijl de automatische setup bezig is. Voor nauwkeurigere metingen bevelen wij u aan dat u de kamer uitgaat of zich naar de muur begeeft waar zich geen luidsprekers bevinden tijdens het meten.

9 Druk op ENTER om de meting te beginnen.

Dit toestel begint af te tellen van 10 seconden naar beneden.



- Om de meting onmiddellijk te starten, druk opnieuw op ENTER .
- Om de automatische setup te annuleren en terug te keren naar het vorige scherm, druk op RETURN .

Tijdens de meting worden er luide testtonen geproduceerd via de diverse luidsprekers. Zodra alle items voor de eerste luisterplek zijn gemeten, verschijnt de volgende boodschap.

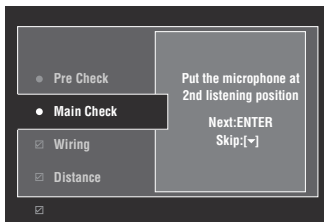

Opmerking

Als er een fout- of waarschuwingsboodschap verschijnt, zie “Fout- en waarschuwingsboodschappen” (bladzijde 32).

10 Verplaats de optimalisatiemicrofoon naar de tweede luisterplek en druk vervolgens op **ENTER** om de meting te starten



Om de metingen op de resterende luisterplekken over te slaan, druk op **ENTER**.

11 Herhaal stap 10 totdat de meting op alle luisterplekken is verricht.

Als u de meting op alle luisterplekken hebt verricht of de meting hebt overgeslagen op de resterende luisterplekken, verschijnt de volgende boodschap: “Measurement Completed Successful”

12 Volg stap 7 t/m 9 op in “Automatische basisinstellingen” (bladzijde 31) om de meetresultaten te bekijken en het GUI menu uit te schakelen.

Beoordelen en opnieuw laden van de automatische instellingsparameters

Met deze functie kunt u de resultaten van de automatische setup beoordelen. Tevens kunt u de automatische instellingsparameters opnieuw laden ingeval u niet tevreden bent met de luidsprekerinstellingen en de geluidsregelingen die u manueel hebt ingesteld.

Opmerking

Als u de automatische instellingsparameters opnieuw laadt, worden de door u handmatig geconfigureerde instellingen gewist. Om de instellingen op te slaan voordat u de automatische instellingsparameters opnieuw laadt, zie “System Memory” (bladzijde 90).

1 Zet de schakelaar voor de bedieningsfunctie op **AMP** en druk vervolgens op **MENU**. Het GUI menu zal op het beeldscherm verschijnen.



Als er een ander menu dan het “Top Menu” (bladzijde 68) wordt weergegeven, houd dan **MENU** ingedrukt om het GUI topmenu weer te geven.

2 Druk herhaaldelijk op **UP** / **DOWN** om “Setup” te selecteren en druk dan op **RIGHT**.

3 Druk herhaaldelijk op **UP** / **DOWN** om “Auto Setup” te selecteren en druk dan op **RIGHT**.

4 Druk op **UP** om “Information” te selecteren en druk vervolgens op **RIGHT**.

5 Druk herhaaldelijk op **UP** / **DOWN** om de parameter te selecteren waarvan u de instelling wilt controleren.

Parameter	Beschrijvingen
Multi Measure (Meting van meerdere punten)	Geeft het aantal luisterplekken weer dat werkelijk gemeten is.
Wiring (Luidsprekerbedrading)	Toont de polariteit van elk van de aangesloten luidsprekers. <ul style="list-style-type: none"> – “NRM” verschijnt wanneer de polariteit van de luidspreker in kwestie normaal is. – “REV” verschijnt wanneer de polariteit van de luidspreker in kwestie omgekeerd is. – “DET” verschijnt wanneer dit toestel de subwoofer die aangesloten is detecteert. – “---” verschijnt wanneer er geen luidspreker is aangesloten op het corresponderende luidsprekerkanaal.
Distance (Luidspreker afstand)	Toont de luidsprekerafstand tot de luisterplek. Druk herhaaldelijk op Ⓢ om het toestel de waarde voor elk van de afzonderlijke luidsprekerafstanden te laten tonen.
Size (Luidsprekerafmetingen)	Geeft de afmetingen weer van de aangesloten luidsprekers en de cross-over frequentie voor de zeer lage tonen (“Cross”). <ul style="list-style-type: none"> – “LRG” verschijnt wanneer de aangesloten luidspreker geschikt is voor de weergave van lage tonen. – “SML” verschijnt wanneer de aangesloten luidspreker niet geschikt is voor de weergave van lage tonen.
Equalizing (Luidspreker equalizer)	Toont het resultaat van de regeling van de frequentierespons van elk van de aangesloten luidsprekers. U kunt het type parametrische equalizer wisselen dat in de resultaat-display verschijnt door herhaaldelijk op Ⓢ te drukken in de “Equalizing” resultaat-display. Om het resultaat dat wordt weergegeven op de display toe te passen, druk op Ⓢ ENTER . Keuzes: Natural , Flat, Front <ul style="list-style-type: none"> – Selecteer “Natural” om de frequentierespons van alle luidsprekers te middelen, met minder nadruk op de hogere frequenties. Aanbevolen als de “Flat” instelling een beetje schel klinkt. – Selecteer “Flat” om de frequentierespons van alle luidsprekers te middelen. Aanbevolen wanneer al uw luidsprekers van vergelijkbare kwaliteit zijn. – Selecteer “Front” om de frequentierespons van elk van de luidsprekers in te stellen in overeenstemming met de weergave van uw voor-luidsprekers. Aanbevolen wanneer uw voor-luidsprekers van aanzienlijk betere kwaliteit zijn dan uw andere luidsprekers.
Level (Luidsprekerniveau)	Geeft het resultaat weer van de regeling van het uitgangsniveau van elke aangesloten luidspreker. U kunt het resultaat van de regeling van het luidsprekerniveau voor elk parametrisch equalizertype (zie hierboven) weergeven door herhaaldelijk op Ⓢ te drukken. Selecteer “Through” om het resultaat weer te geven wanneer dit toestel geen gebruik maakt van de parametrische equalizer.



De meetresultaten die de oorzaak zijn van de waarschuwingsboodschap(pen) verschijnen in het geel of roze.

Opmerkingen

- “---” verschijnt wanneer er geen luidspreker is aangesloten op het bijbehorende luidsprekerkanaal of wanneer dit toestel het bijbehorende luidsprekerkanaal nog niet meet.
- Als u veranderingen aanbrengt in de aangesloten luidsprekers, de opstelling van de luidsprekers of de inrichting van uw luisterruimte, moet u de automatische setup opnieuw uitvoeren om uw systeem opnieuw te optimaliseren.
- De afstanden bij de “Distance” resultaten kunnen groter zijn dan in werkelijkheid, afhankelijk van de karakteristieken van uw subwoofer of eventueel aangesloten externe versterkers.
- Bij de “Equalizing” resultaten kunnen er verschillende waarden worden gebruikt voor dezelfde band om een nog gedetailleerdere instelling te bereiken.

6 Om de weergegeven parameter opnieuw te laden, druk op **Ⓢ** **ENTER**.

7 Druk op **Ⓢ** **MENU** om het GUI menu uit te schakelen.



- U kunt het parametrische equalizertype ook instellen met “PEQ Select” (bladzijde 79).
- U kunt de fase van de aangesloten subwoofer instellen met “Phase” (bladzijde 76).

Weergave

Let op

U moet zeer voorzichtig zijn wanneer u DTS gecodeerde CD's gaat afspelen. Als u een DTS gecodeerde CD afspeelt op een CD-speler die niet geschikt is voor DTS-weergave, zult u alleen een ongewenst geruis of lawaai horen dat uw luidsprekers kan beschadigen. Controleer of uw CD-speler geschikt is voor DTS gecodeerde CD's. Controleer ook het geluidsniveau van uw CD-speler voor u een DTS gecodeerde CD gaat afspelen.



Om DTS gecodeerde CD's weer te kunnen geven bij gebruik van een digitale audioverbinding, moet u voor de weergave begint "Decoder Mode" in het "Input Menu" instellen op "DTS" (bladzijde 74).

Voor u de volgende handelingen uit gaat voeren, moet u op de afstandsbediening de schakelaar voor de bedieningsfunctie op **AMP** zetten.

Basisprocedure

1 Zet het beeldscherm dat is aangesloten op dit toestel aan.



- Als u twee beeldschermen aansluit op de HDMI OUT aansluitingen van dit toestel, druk herhaaldelijk op **HDMI OUT** om het (de) actieve beeldscherm(en) te selecteren. Zie bladzijde 37 voor details.
- U kunt dit toestel bedienen door middel van het grafische gebruikersinterface (Graphical User Interface - GUI) menuscherm (bladzijde 65).
- U kunt de display-instellingen configureren met "Video" (bladzijde 82) en "Display Set" (bladzijde 87).

2 Verdraai **INPUT** (of druk op een van de ingangskeuzetoetsen (3))

De naam van de geselecteerde ingangsbron verschijnt een paar seconden.

Beschikbare signaalbronnen

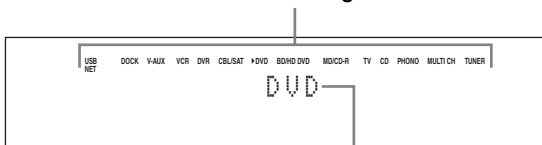

Geselecteerde ingangsbron

3 Start de weergave op de geselecteerde broncomponent of stem af op een zender.

- Raadpleeg de handleiding van de betreffende component.
- FM/AM radio-afstemming (bladzijde 48)
- Afspelen van Bluetooth component (bladzijde 54)
- Afspelen van iPod (bladzijde 56)
- Afspelen via USB of netwerk (bladzijde 58)

4 Verdraai **VOLUME** (of druk op **VOLUME +/-**) om het volume op het gewenste niveau in te stellen.



zie bladzijde 47 voor het instellen van het uitgangsniveau van elke luidspreker.

5 Verdraai **PROGRAM** (of druk herhaaldelijk op één van de toetsen voor de geluidsveldprogramma's (7)) om het gewenste geluidsveldprogramma te selecteren.

zie bladzijde 40 voor details over geluidsveldprogramma's.

Geselecteerde geluidsveldprogrammacategorie

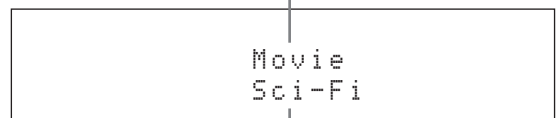

Geselecteerde geluidsveldprogramma



Om van op de display van het voorpaneel weergegeven informatie (huidige ingangsbron, huidig geluidsveldprogramma, etc) te wisselen, druk herhaaldelijk op **INFO** (of stel de schakelaar voor de bedieningsfunctie in op **AMP** en druk vervolgens herhaaldelijk op **INFO**).

Selecteren van de audio-ingangsaansluitingen (AUDIO SELECT)

Gebruik deze functie (selecteren van audio ingangsaansluitingen) om over te schakelen naar een andere ingangsaansluiting dan de toegewezen aansluiting wanneer er meerdere aansluitingen beschikbaar zijn voor de signaalbron in kwestie.

- 1 Verdraai **ⓈINPUT** (of druk op één van de ingangskeuzetoetsen op de **Ⓢ**) om de gewenste signaalbron te selecteren.
- 2 Druk op **ⓈAUDIO SELECT** en verdraai vervolgens **ⓈPROGRAM** (of stel de bedieningsfunctie in op **ⓈAMP** en druk vervolgens herhaaldelijk op **ⓈAUDIO SEL**) om de gewenste instelling voor de selectiefunctie van de audio ingangsaansluitingen te selecteren.

Beschikbare signaalbronnen

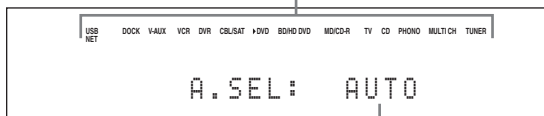

Geselecteerde instelling selectiefunctie audio-ingangsaansluitingen

AUTO	Ingangssignalen worden automatisch geselecteerd in deze volgorde: (1) HDMI (2) Digitale signalen (3) Analoge signalen
HDMI	Er zullen alleen HDMI signalen worden geselecteerd. Als er geen HDMI signalen binnenkomen, zal er geen geluid worden weergegeven.
COAX/OPT	Ingangssignalen worden automatisch geselecteerd in deze volgorde: (1) Digitale signalen die binnenkomen via de COAXIAL aansluiting. (2) Digitale signalen die binnenkomen via de OPTICAL aansluiting. Als er geen signalen binnenkomen, zal er geen geluid worden weergegeven.
ANALOG	Er zullen alleen analoge signalen worden geselecteerd. Als er geen analoge signalen binnenkomen, zal er geen geluid worden weergegeven.



U kunt de standaard instelling voor de selectiefunctie voor de audio-ingangsaansluitingen configureren met "Audio Select" (bladzijde 74).

Opmerking

Deze functie is niet beschikbaar als er geen digitale ingangsaansluiting is toegewezen aan de geselecteerde ingangbron in "I/O Assignment" (bladzijde 86). "HDMI" is alleen beschikbaar wanneer er een HDMI ingangsaansluiting is toegewezen.

Selecteren van de multikanaal ingangcomponent

Hiermee selecteert u de met de MULTI CH INPUT aansluitingen verbonden signaalbron (bladzijde 22).

Verdraai **ⓈINPUT** op het voorpaneel en selecteer **MULTI CH** (of druk op **ⓈMULTI**).



U kunt de multikanaal ingangsinstellingen configureren met "MULTI CH" (bladzijde 74).

Opmerking

Geluidsveldprogramma's kunnen niet geselecteerd worden wanneer "MULTI CH" geselecteerd is als de ingangbron.

Selecteren van de HDMI OUT aansluiting

Gebruik deze functie om de HDMI OUT aansluiting(en) te selecteren voor de weergave van ingangssignalen.

Zet de schakelaar voor de bedieningsfunctie op **ⓈAMP** en druk vervolgens herhaaldelijk op **ⓈHDMI OUT** op de afstandsbediening om de gewenste instelling te selecteren.

De HDMI uitgangsinstelling wijzigt als volgt.

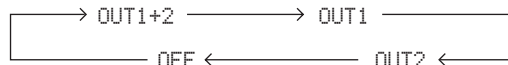

OUT 1+2	Geeft de signalen gelijktijdig weer via zowel de HDMI OUT 1 en de HDMI OUT 2 aansluitingen.
OUT 1	Geeft de signalen weer via de HDMI OUT 1 aansluiting.
OUT 2	Geeft de signalen weer via de HDMI OUT 2 aansluiting.
OFF	Geeft geen enkel signaal weer via de HDMI OUT 1 en de HDMI OUT 2 aansluitingen. Selecteer deze instelling wanneer u geen gebruik maakt van het beeldscherm verbonden met een van de HDMI OUT aansluitingen.



U kunt de HDMI OUT aansluiting via welke de HDMI regelsignalen worden weergegeven selecteren met "Control Monitor" (bladzijde 83).

Gebruik van een hoofdtelefoon

U kunt een hoofdtelefoon met een analoge stereosteekker aansluiten op de PHONES aansluiting op het voorpaneel.

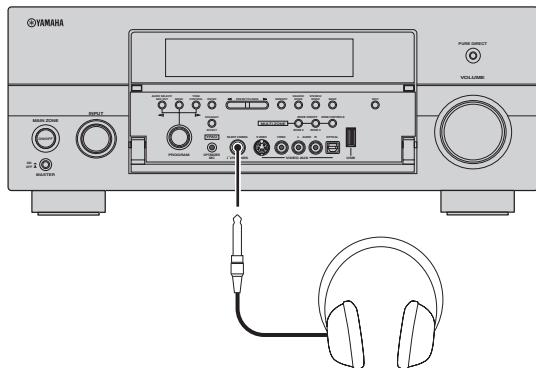

Wanneer u een geluidsveldprogramma selecteert, zal de SILENT CINEMA functie automatisch worden ingeschakeld (bladzijde 45).

Opmerkingen

- Wanneer u een hoofdtelefoon aansluit, zullen er geen signalen worden gereproduceerd via de luidspreker-aansluitingen.
- Alle digitale multikanaals audiosignalen worden teruggemengd naar de linker en rechter hoofdtelefoonkanalen.
- Wanneer "MULTI CH" geselecteerd is als de ingangsbron, worden alleen de signalen gereproduceerd die binnenkomen via de MULTI CH INPUT FRONT aansluitingen.

Tijdelijk uitschakelen van de geluidswaergave

Druk op **MUTE** op de afstandsbediening om de geluidswaergave tijdelijk uit te schakelen. Druk nog eens op **MUTE** om de geluidswaergave te hervatten.



- De VOLUME niveauindicator knippert wanneer de dempingsfunctie wordt gebruikt.
- U kunt het dempingsniveau configureren met "Muting Type" (bladzijde 78).

Weergeven van ingangsbroninformatie

U kunt de formattering, de bemonsteringsfrequentie, het aantal kanalen en eventuele signaleringsgegevens (vlag) van het huidige ingangssignaal laten zien.

- 1 **Zet de schakelaar voor de bedieningsfunctie op AMP en druk vervolgens op MENU op de afstandsbediening.**
Het informatiescherm van de ingangsbron verschijnt op het GUI menuscherm.
- 2 **Druk herhaaldelijk op </> om heen en weer te gaan tussen de audio- en video-informatie.**
- 3 **Druk nogmaals op STATUS op de afstandsbediening om het informatiescherm van de ingangsbron te verlaten.**

Audio-informatie

Format	Signaalformattering. Wanneer het toestel geen digitaal signaal kan detecteren, wordt er automatisch overgeschakeld naar analogoog.
Sampling	Het aantal metingen per seconden van een continu signaal om een digitaal signaal te kunnen maken.
Channel	Aantal bronkanalen in het ingangssignaal (voor/surround/LFE). Bijvoorbeeld een multikanaals soundtrack met 3 voorkanalen, 2 surroundkanalen en een LFE kanaal, zal worden getoond als "3/2/0.1".
Bitrate	Het aantal bits aan gegevens dat per seconde een bepaald meetpunt passeert.
Dialogue	Het dialoog normalisatieniveau ingesteld voor het op dit moment ontvangen bitstroomsignaal.
Flag1/Flag2	Signalering (vlag) die in de bitstroom of PCM signalen is meegecodeerd en die dit toestel in staat stelt automatisch van decoder te wisselen.

Opmerkingen

- "—" verschijnt wanneer dit toestel de bijbehorende informatie niet kan weergeven.
- Sommige zogenaamde 'hoge definitie' audio bitstroomsignalen bevatten mogelijk niet de aparte linker en rechter surround-achterkanalen, maar zijn wel gecodeerd met een bitsnelheid van 192 kHz.
- Ook als u instellingen maakt om bitstroomsignalen direct te reproduceren, is het mogelijk dat sommige spelers Dolby TrueHD of Dolby Digital Plus bitstroomsignalen zullen omzetten naar Dolby Digital bitstroomsignalen, en DTS-HD Master Audio of DTS-HD High Resolution Audio in DTS bitstroomsignalen.

■ Video informatie

HDMI signal	Het soort videospinalen ontvangen van de signaalbron en gereproduceerd via de HDMI OUT aansluitingen van dit toestel.
HDMI Resolution	Resolutie van hetingangssignaal (analoog of HDMI) en het uitgangssignaal (HDMI).
Analog Resolution	De resolutie van de videospinalen ontvangen van de signaalbron en de analoge videospinalen die worden gereproduceerd via de COMPONENT MONITOR OUT aansluitingen van dit toestel.
HDMI Error	Foutmelding voor HDMI bronnen of aangesloten HDMI apparatuur.

HDMI foutmelding

Device Over	Er zijn teveel HDMI componenten aangesloten.
HDCP Error (HDMI Message)	HDCP verificatie mislukt.
Out Of Resolution	Buiten de resolutie Het aangesloten beeldscherm is niet compatibel met de resolutie van het ingangsvideospinaal.

Gebruiken van de slaaptimer

Met deze functie kunt de hoofdzone zichzelf uit (standby) laten schakelen na een door u bepaalde tijd. Deze slaaptimer is bijvoorbeeld handig wanneer u gaat slapen terwijl uw installatie nog aan het spelen of opnemen is. De slaaptimer schakelt ook automatisch de op de AC OUTLET(S) netstroomaansluitingen aangesloten externe apparatuur uit (bladzijde 25).

Zet de schakelaar voor de bedieningsfunctie op ⑩AMP en druk vervolgens herhaaldelijk op ⑬SLEEP op de afstandsbediening om de tijdsperiode in te stellen.

De slaaptimerinstelling wordt gewijzigd zoals hieronder weergegeven.

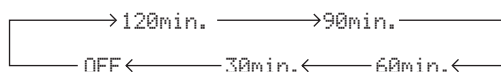

De SLEEP indicator zal oplichten op de display van het voorpaneel en het display keert terug naar het geselecteerde geluidsveldprogramma.

Annuleren van de slaaptimer

Zet de schakelaar voor de bedieningsfunctie op ⑩AMP en druk vervolgens herhaaldelijk op ⑬SLEEP op de afstandsbediening om “SLEEP OFF” te selecteren.



Als u de hoofdzone op de standby-stand instelt, wordt de slaaptimer automatisch geannuleerd.

Geluidsveldprogramma's

Dit toestel is uitgerust met diverse zeer precieze digitale decoders waarmee u kunt profiteren van multikanaals weergave van vrijwel elke stereo of multikanaals geluidsbron. Dit toestel is tevens voorzien van een Yamaha digitale geluidsveldprogramma (DSP) processor met een aantal geluidsveldprogramma's waarmee u uw luister-ervaring een extra dimensie kunt geven.



De Yamaha CINEMA DSP geluidsveldprogramma's zijn compatibel met alle Dolby Digital, DTS, Dolby Surround, Dolby TrueHD en DTS-HD Master Audio bronnen.

Selecteren van geluidsveldprogramma's

Verdraai **Ⓜ PROGRAM** (of zet de schakelaar voor de bedieningsfunctie op **Ⓜ AMP** en druk vervolgens herhaaldelijk op één van de geluidsveldtoetsen (**Ⓢ**)).

De naam van het geselecteerde geluidsveldprogramma zal verschijnen op de display van het voorpaneel en als verkorte melding op het scherm.



- U kunt het gewenste geluidsveldprogramma selecteren en de parameters instellen via het GUI menu (bladzijde 69).
- Beschikbare geluidsveldparameters en het gecreëerde geluidsveld verschillen afhankelijk van de ingangsbronnen en de instellingen van dit toestel.

Opmerkingen

- Wanneer u een bepaalde signaalbron selecteert, zal het toestel automatisch het laatst met die signaalbron gebruikte geluidsveldprogramma instellen.
- Geluidsveldprogramma's kunnen niet worden geselecteerd wanneer de component die is verbonden met de MULTI CH INPUT aansluitingen is geselecteerd als de ingangsbron (bladzijde 37) of wanneer dit toestel in de PURE DIRECT stand staat (bladzijde 47).
- Wanneer u DTS 96/24 materiaal weergeeft zonder geluidsveldprogramma, zal dit toestel het geselecteerde programma toepassen zonder de DTS 96/24 decoder in werking te stellen.
- Signalen met een hogere bemonsteringsfrequentie dan 48 kHz zullen worden teruggebracht tot 48 kHz of lager, waarna er geluidsveldprogramma's op kunnen worden toegepast.

Beschrijvingen van de karakteristieken van de geluidsveldprogramma's

De volgende indexen geven de karakteristieken en trends aan van elk geluidsveldprogramma.

Opmerking

De karakteristieken van de geluidsveldprogramma's kunnen verschillen afhankelijk van de instellingen van de luisterruimte, etc.

Grootte van de geluidsveldruimte (Grootte)

Klein  Large

Geeft de grootte van het te genereren geluidsveld aan. Als de waarde voor dit item klein is, is het geluid gelijk aan dat van een kleine ruimte, terwijl als de waarde groot is, is het geluid gelijk aan dat van een enorme ruimte.

Verticale/horizontale balans (V/H balans)

Verticaal  Horizontaal

Geeft de balans van de verticale (hoogte) en horizontale richtingen aan voor het te genereren geluidsveld. Als dit item meer in de horizontale richting is, is het geluid dat van een ruimte met sterke weerkaatsingen van de muren, terwijl als het meer in de verticale richting is, is het geluid dat van een ruimte met sterke weerkaatsingen van het plafond.

Voor-/achter-balans (V/A balans)

Voorzijde  Achterzijde

Een CINEMA DSP geluidsveldverwerking die uitdrukt of het effect sterker naar de voorzijde of naar de achterzijde is. Wanneer het effect sterker is naar de voorzijde, heeft de luisteraar een gevoel van openheid en diepte naar het scherm toe, terwijl als het effect sterker naar de achterzijde is, krijgt de luisteraar een gevoel van omhulling en beweging. Maakt in wezen alle typen inhoud geschikt voor programma's met een goede voor-/achter-balans, en het werkt wanneer het op de juiste wijze ingesteld wordt voor programma's waarbij de balans meer naar de voorzijde of naar de achterzijde is.

Geluidsveldatmosfeer (Atmosfeer)

Eenvoudig  Complex

Het te genereren geluidsveld wordt beoordeeld in overeenstemming met of het dichterbij het ene of het andere is van de volgende;

Eenvoudig: Geluiden die op eenvoudige wijze wegvagen, met een lichte, milde impressie, afhankelijk van het programma. Dit is relatief goed geschikt voor bijna alle typen inhoud, maar biedt weinig vernuft of kracht.

Complex: Geluiden worden op complexe manieren getransformeerd terwijl ze wegvagen, met een rijke, prachtige impressie, afhankelijk van het programma. Dit werkt extreem goed voor de juiste inhoud, maar het is slechts geschikt voor een kleinere verscheidenheid aan inhoudstypen.

Kalm  Krachtig

Het te genereren geluidsveld wordt beoordeeld in overeenstemming met of het dichterbij het ene of het andere is van de volgende;

Kalm: Een algemeen sereen, bescheiden effect, de totale kwaliteit van de atmosfeer benadrukkend zonder te mikken op extreme effecten. Dit is relatief goed geschikt voor bijna alle typen inhoud, maar biedt weinig spektakel of kracht.



Krachtig: Ontworpen met specifieke typen inhoud in gedachten (enorme ruimten, koortsachtige opwindung, etc. tot uitdrukking brengend). Dit werkt extreem goed voor de juiste inhoud, maar het is slechts geschikt voor een kleinere verscheidenheid aan inhoudstypen.

■ Voor muziekmateriaal



Voor muziekmateriaal kunnen we eveneens de PURE DIRECT stand (bladzijde 47), de "STRAIGHT" stand (bladzijde 46) of de surround decoderstand (bladzijde 63) aanbevelen.

CLASSICAL 1 CLASSICAL

Hall in Munich	Size Small  Large
Dit geluidsveld simuleert een concertzaal met ongeveer 2500 zitplaatsen in Muenchen, met een stijlvol houten interieur, zoals normaal is in Europese concertzalen. Verfijnde, mooie natrillingen verspreiden zich door de ruimte en creëren een kalme sfeer. U bevindt zich virtueel in het midden links van de zaal.	V/H balans Verticaal  Horizontaal Atmosfeer Eenvoudig  Complex
Hall in Vienna	Size Small  Large
Dit is een traditionele middelgrote, doosvormige concertzaal met ongeveer 1700 zitplaatsen in Wenen. De zuilen en ingewikkelde versieringen zorgen voor zeer complexe reflecties die voor het publiek van alle kanten lijken te komen en voor een volle en rijke geluidswaergave.	V/H balans Verticaal  Horizontaal Atmosfeer Eenvoudig  Complex

Hall in Amsterdam	Size Small Large
Deze grote, doosvormige zaal biedt ongeveer 2200 zitplaatsen rond een cirkelvormig podium. De werkaatsingen zijn rijk en het oor welgevallig terwijl het geluid vrije doorgang vindt.	V/H balans Verticaal Horizontaal
	Atmosfeer Eenvoudig Complex

Church in Freiburg	Size Small Large
Deze grootse stenen kerk bevindt zich in Zuid-Duitsland en heeft een torenspits van 120 meter hoog. De lange, smalle vorm en het hoge plafond leveren een lange natriltijd op en een beperkte tijd voor de eerste werkaatsingen. Op deze manier zorgen de rijke natrillingen, meer dan het oorspronkelijke geluid zelf, voor de atmosfeer in de kerk.	V/H balans Verticaal Horizontaal
	Atmosfeer Eenvoudig Complex

Chamber	Size Small Large
Dit programma recreëert een relatief brede ruimte met een hoog plafond, zoals een audiëntiezaal in een paleis. Dit levert plezierige natrillingen op die hof- en kamermuziek ten goede komen.	V/H balans Verticaal Horizontaal
	Atmosfeer Eenvoudig Complex

LIVE/CLUB
2

LIVE/CLUB

Village Vanguard	Size Small Large
Deze jazzclub is te vinden op 7th Avenue, New York. Het is een kleine club met een laag plafond dat ervoor zorgt dat de sterke werkaatsing uitstraalt van het podium in de hoek.	V/H balans Verticaal Horizontaal
	Atmosfeer Eenvoudig Complex

Warehouse Loft	Size Small Large
Dit pakhuis lijkt op sommige zolders in Soho. Het geluid wordt met een hoge energie-inhoud werkaatsd door de betonnen wanden.	V/H balans Verticaal Horizontaal
	Atmosfeer Eenvoudig Complex

Cellar Club	Size Small Large
Dit programma simuleert een 'live house' met een laag plafond en een huiselijke atmosfeer. Een realistisch en levendig geluidsveld met een krachtige weergave alsof de luisteraar zich op de eerste rij voor een klein podium bevindt.	V/H balans Verticaal Horizontaal
	Atmosfeer Eenvoudig Complex

The Roxy Theatre	Size Small Large
Dit is het geluidsveld van een rock live house in Los Angeles, met ongeveer 460 plaatsen. De luisteraar bevindt zich virtueel links in het midden van de zaal.	V/H balans Verticaal Horizontaal
	Atmosfeer Eenvoudig Complex

The Bottom Line	Size Small Large
Dit is het geluidsveld vlak voor het podium in The Bottom Line, ooit een befaamde New Yorkse jazzclub. Er is plaats voor 300 mensen links en rechts en het geluidsveld biedt een realistische en levendige weergave.	V/H balans Verticaal Horizontaal
	Atmosfeer Eenvoudig Complex

■ Voor divers materiaal

ENTERTAIN
3 ENTERTAIN

Sports	<p>Size Small -----○----- Large</p> <p>V/H balans Verticaal -----○----- Horizontaal</p> <p>V/A balans Voorzijde -----○----- Achterzijde</p> <p>Atmosfeer Kalm -----○----- Krachtig</p>
<p>Dit programma stelt de luisteraar in staat met een rijkere beleving te luisteren naar stereo sportuitzendingen en amusementsprogramma's uit de studio. Bij sportuitzendingen worden de stemmen van de commentatoren duidelijk in het midden geplaatst, terwijl de atmosfeer van het stadion zich rondom uitspant zodat de luisteraar het gevoel krijgt alsof hij of zij zich middenin het stadion bevindt.</p>	

■ Voor game programma's

ENTERTAIN
3 ENTERTAIN

Action Game	<p>Size Small -----○----- Large</p> <p>V/H balans Verticaal -----○----- Horizontaal</p> <p>V/A balans Voorzijde -----○----- Achterzijde</p> <p>Atmosfeer Kalm -----○----- Krachtig</p>
<p>Dit geluidsveld is geschikt voor actiespellen zoals racespelletjes en FPS games. Er wordt gebruik gemaakt van weerkaatsingsgevegeven die het effectbereik per kanaal beperken voor een krachtige spelomgeving waarin de speler helemaal op kan gaan zonder een duidelijk gevoel voor richting te verliezen.</p>	

Roleplaying Game	<p>Size Small -----○----- Large</p> <p>V/H balans Verticaal -----○----- Horizontaal</p> <p>V/A balans Voorzijde -----○----- Achterzijde</p> <p>Atmosfeer Kalm -----○----- Krachtig</p>
<p>Dit geluidsveld is geoptimaliseerd voor rollenspellen en avonturen. Het combineert de effecten voor films en het geluidsveldontwerp voor actiespellen ("Action Game") om de diepte en het driedimensionale gevoel van de spelwereld tijdens het spelen weer te geven, terwijl er ook zoveel mogelijk recht wordt gedaan aan de filmische surroundeffecten in het spel.</p>	

■ Voor visuele muziekbronnen

ENTERTAIN
3 ENTERTAIN

Music Video	<p>Size Small -----○----- Large</p> <p>V/H balans Verticaal -----○----- Horizontaal</p> <p>V/A balans Voorzijde -----○----- Achterzijde</p> <p>Atmosfeer Kalm -----○----- Krachtig</p>
<p>Dit geluidsveld geeft een beeld van een concertzaal voor live optredens van pop-, rock- en jazzmuziek. De luisteraar kan zich in een hippe livetent wanen dankzij het aanwezigheidsgeluidsveld dat de nadruk legt op de levendigheid van de vocalen en de solo's en de beat van de ritmesecties, en dankzij het surroundgeluidsveld dat zorgt voor de ruimtelijkheid van een grote live zaal.</p>	

Recital/Opera	<p>Size Small -----○----- Large</p> <p>V/H balans Verticaal -----○----- Horizontaal</p> <p>V/A balans Voorzijde -----○----- Achterzijde</p> <p>Atmosfeer Kalm -----○----- Krachtig</p>
<p>Dit programma houdt de hoeveelheid natrillingen op een optimaal niveau en benadrukt de diepte en helderheid van de menselijke stem. "Recital/Opera" reproduceert de speciale natrillingen van de orkestbak recht voor de luisteraar en geeft bovendien een sterk gevoel van aanwezigheid voor de artiesten op het podium. Het surround geluidsveld is relatief gematigd, maar er wordt gebruik gemaakt van concertzaal-effecten om de inherente schoonheid van de muziek beter uit te laten komen. Ook na enige uren luisteren naar opera zal de luisteraar niet vermoeid raken.</p>	

■ Voor filmmateriaal



U kunt de gewenste decoder (bladzijde 63) instellen voor gebruik met de volgende geluidsveldprogramma's (behalve met "Mono Movie").

MOVIE

<p>Standard</p> <p>Dit programma creëert een geluidsveld dat de nadruk legt op het omhullende surroundgevoel zonder de oorspronkelijke akoestische positionering van multikanaals audio zoals Dolby Digital en DTS aan te tasten. Het ontwerp gaat uit van het concept van een "ideale bioscoop" waarin het publiek wordt omhuld door prachtige natrillingen van links, rechts en van achteren.</p>	<p>Size Small Large</p> <p>V/H balans Verticaal Horizontaal</p> <p>V/A balans Voorzijde Achterzijde</p> <p>Atmosfeer Kalm Krachtig</p>
<p>Spectacle</p> <p>Dit programma reproduceert de overweldigende ervaring van groots opgezette spektakelfilms. Het voorziet in een breed geluidsveld dat past bij Cinemascope en andere breedbeeld films, met een uitstekend dynamisch bereik, van zeer zachte tot verschrikkelijk harde geluiden.</p>	<p>Size Small Large</p> <p>V/H balans Verticaal Horizontaal</p> <p>V/A balans Voorzijde Achterzijde</p> <p>Atmosfeer Kalm Krachtig</p>
<p>Sci-Fi</p> <p>Dit programma geeft een heldere reproductie van de verrijnde geluidseffecten van de nieuwste science-fiction en special-effects films. U kunt hierdoor genieten van een cinematografisch gelaagde virtuele ruimte, waarin de dialogen, de geluidseffecten en achtergrondmuziek duidelijk gescheiden zijn.</p>	<p>Size Small Large</p> <p>V/H balans Verticaal Horizontaal</p> <p>V/A balans Voorzijde Achterzijde</p> <p>Atmosfeer Kalm Krachtig</p>
<p>Adventure</p> <p>Dit programma is ideaal voor een precieze reproductie van het geluid bij actie- en avonturenfilms. Het geluidsveld beperkt natrillingen en geeft de nadruk aan het reproduceren van een zich ver naar links en naar rechts uitstrekkende geluidsruijme. De gereproduceerde diepte wordt ook relatief beperkt om de scheiding tussen de audiokanalen en de helderheid van de weergave te kunnen waarborgen.</p>	<p>Size Small Large</p> <p>V/H balans Verticaal Horizontaal</p> <p>V/A balans Voorzijde Achterzijde</p> <p>Atmosfeer Kalm Krachtig</p>
<p>Drama</p> <p>Dit geluidsveld biedt stabiele natrillingen die geschikt zijn voor een breed scala aan filmgenres, van serieus drama tot musicals en komedies. De natrillingen zijn bescheiden, maar bieden een optimale ruimtelijke gewaarwording, effecttonen en achtergrondmuziek zachtjes weergevend, maar gesproken tekst wordt helder weergegeven en in het midden gepositioneerd op een manier die de luisteraar niet vermoeit, ook niet na vele uren kijken.</p>	<p>Size Small Large</p> <p>V/H balans Verticaal Horizontaal</p> <p>V/A balans Voorzijde Achterzijde</p> <p>Atmosfeer Kalm Krachtig</p>
<p>Mono Movie</p> <p>Dit programma is speciaal bedoeld voor de reproductie van mono videomateriaal, zoals klassieke films, en geeft u het gevoel alsof u in een oude, gezellige bioscoop zit. Dit programma produceert de optimale expansie en natrillingen voor de originele geluidswaergave en creëert een comfortabele ruimte met een duidelijk bepaalde diepte.</p>	<p>Size Small Large</p> <p>V/H balans Verticaal Horizontaal</p> <p>V/A balans Voorzijde Achterzijde</p> <p>Atmosfeer Kalm Krachtig</p>

■ Stereoweergave

STEREO 5

2ch Stereo

Gebruik dit programma om multikanaals materiaal terug te brengen naar 2 kanalen.

7ch Stereo

Gebruik dit programma om geluid weer te laten geven door alle luidsprekers. Wanneer u multikanaals materiaal weergeeft, zal dit toestel het bronsignaal terugbrengen tot 2 kanalen en het geluid vervolgens weergeven via alle luidsprekers. Dit programma geeft een groter geluidsveld en is ideaal voor achtergrondmuziek bij feesten en partijen enz.

■ Voor compressie-artefacten (Compressed Music Enhancer stand)

ENHANCER 6

Straight Enhancer

Gebruik dit programma om het geluid te verbeteren tot het zo goed mogelijk de originele diepte en breedte van het 2-kanaals of multikanaals signaal voor compressie benadert.

7ch Enhancer

Gebruik dit programma voor weergave met compensatie voor compressie-artefacten in 7-kanaals stereo.

■ Surround decoderstand

SUR. DECODE 7

Surround Decoder

Gebruik dit programma voor de weergave van bronnen met de gewenste surround decoders (bladzijde 63).

■ Gebruik van geluidsveldprogramma's zonder surround-luidsprekers (Virtual CINEMA DSP)

Virtual CINEMA DSP stelt u in staat te profiteren van de CINEMA DSP geluidsveldprogramma's zonder surround-luidsprekers. Dit programma maakt virtuele luidsprekers om het oorspronkelijke geluidsveld te reproduceren. Wanneer u "Surround" instelt op "None" (bladzijde 76), wordt Virtual CINEMA DSP automatisch ingeschakeld telkens als u een CINEMA DSP geluidsveldprogramma selecteert (bladzijde 40).

Opmerking

Virtual CINEMA DSP wordt in de volgende gevallen niet ingeschakeld:

- "MULTI CH" is geselecteerd als de ingangsbron (bladzijde 37).
- wanneer er een hoofdtelefoon in de PHONES aansluiting zit.
- het toestel bevindt zich in de "7ch Stereo" stand (bladzijde 45).

■ Luisteren naar multikanaals bronnen en geluidsveldprogramma's met een hoofdtelefoon (SILENT CINEMA)

SILENT CINEMA stelt u in staat naar multikanaals materiaal of filmsoundtracks te luisteren met een normale hoofdtelefoon. SILENT CINEMA wordt automatisch ingeschakeld wanneer u een hoofdtelefoon in de PHONES aansluiting doet terwijl u luistert naar de CINEMA DSP geluidsveldprogramma's (bladzijde 40). Indien ingeschakeld zal de SILENT CINEMA indicator oplichten op de display van het voorpaneel.

Opmerking

SILENT CINEMA wordt in de volgende gevallen niet ingeschakeld:

- "MULTI CH" is geselecteerd als de ingangsbron (bladzijde 37).
- het toestel staat in de "2ch Stereo" (bladzijde 45), "STRAIGHT" (bladzijde 46) of "PURE DIRECT" (bladzijde 47) stand.

Voor u de volgende handeling uit gaat voeren, moet u op de afstandsbediening de schakelaar voor de bedieningsfunctie op **AMP** zetten.

Gebruiken van de CINEMA DSP 3D stand

CINEMA DSP 3D stand voor een intensieve en accurate dieptewerking in het in de luisterruimte gecreëerde geluidsveld. U kunt de CINEMA DSP 3D stand naar keuze aan of uit zetten.

Druk herhaaldelijk op **3D DSP om de CINEMA DSP 3D stand aan of uit te zetten.**

Terwijl dit toestel in de CINEMA DSP 3D stand staat, licht de 3D indicator op.

Opmerking

- CINEMA DSP 3D wordt niet ingeschakeld ("3D:--" zal verschijnen) in de volgende gevallen:
- de "Front Presence" instelling staat ingesteld op "None" (bladzijde 76).
 - er is geen CINEMA DSP geselecteerd.
 - wanneer er een hoofdtelefoon in de PHONES aansluiting zit.

Voor u de volgende handeling uit gaat voeren, moet u op de afstandsbediening de schakelaar voor de bedieningsfunctie op **AMP** zetten.

Luisteren naar onbewerkte weergave

Wanneer het toestel in de STRAIGHT stand staat, worden 2-kanaals stereobronnen alleen weergegeven via de linker en rechter voor-luidsprekers. Multikanaals materiaal zal rechtstreeks via de diverse kanalen worden weergegeven zonder verdere toevoeging van effecten.

Druk op **STRAIGHT (of op **STRAIGHT**) om "STRAIGHT" te selecteren.**

De namen van het soort audiosignaal van de signaalbron en de actieve decoder zullen verschijnen op de display van het voorpaneel.

Uitschakelen van de "STRAIGHT" stand

Druk nogmaals op **STRAIGHT** (of op **STRAIGHT**) of selecteer een ander geluidsveldprogramma (bladzijde 40).

Gebruiken van audiofuncties

Voor u de volgende handeling uit gaat voeren, moet u op de afstandsbediening de schakelaar voor de bedieningsfunctie op **AMP** zetten.

Voor u de volgende handeling uit gaat voeren, moet u op de afstandsbediening de schakelaar voor de bedieningsfunctie op **AMP** zetten.

Luisteren naar pure hi-fi weergave

Gebruik de PURE DIRECT stand om te luisteren naar de pure, onveranderde weergave van de geselecteerde bron. Wanneer de PURE DIRECT stand is ingeschakeld, geeft dit toestel de geselecteerde signaalbron weer met zo min mogelijk tussenliggende schakelingen.

Druk op **PURE DIRECT** (of op **PURE DIRECT**) om de PURE DIRECT stand uit of aan te zetten.

De **PURE DIRECT** toets op het voorpaneel licht op en de display van het voorpaneel gaat automatisch uit wanneer dit toestel in de PURE DIRECT stand staat.

Opmerkingen

- De volgende handelingen zijn niet mogelijk wanneer dit toestel in de PURE DIRECT stand staat:
 - omschakelen van het geluidsveldprogramma
 - weergeven van het GUI menuscherm
- De PURE DIRECT stand wordt automatisch geannuleerd wanneer dit toestel uit wordt gezet.



Om dit toestel videosignalen te laten reproduceren tijdens de PURE DIRECT stand, configureer de “Pure Direct” instelling (bladzijde 81).

Toonregeling

Hiermee kunt u de balans tussen de lage en hoge tonen regelen voor de L/R voorkanalen, het middenkanaal en het subwooferkanaal.

1 Druk herhaaldelijk op **TONE CONTROL op het voorpaneel om de weergave van de hoge tonen (TREBLE) of de weergave van de lage tonen (BASS) te selecteren.**

2 Verdraai **PROGRAM om de weergave van de hoge tonen (TREBLE) of de weergave van de lage tonen (BASS) te regelen.**

Instelbereik: -6,0 dB t/m +6,0 dB

Opmerkingen

- Als u de hoge of lage tonen teveel versterkt of verzwakt, is het mogelijk dat de toonkleur van de surround-luidsprekers niet meer overeenkomt met die van de L/R voor-luidsprekers, midden-luidspreker en de subwoofer.
- TONE CONTROL werkt niet wanneer de PURE DIRECT stand ingeschakeld is, of wanneer “MULTI CH” geselecteerd staat als de ingangsbron.

Instellen luidsprekerniveaus

U kunt het uitgangsniveau van de luidsprekers instellen terwijl u naar muziek aan het luisteren bent. Dit is ook mogelijk wanneer u een signaal dat via de MULTI CH INPUT aansluitingen binnenkomt afspeelt.

Opmerking

Deze handeling overschrijft de niveau-instellingen die zijn gemaakt via de automatische setup (bladzijde 30) en “Level” (bladzijde 77).

1 Druk herhaaldelijk op **LEVEL en vervolgens op **Δ / ▽** om de luidspreker te selecteren die u wilt aanpassen.**

Display	Ingestelde luidspreker
FRONT L	Linker voor-luidspreker
FRONT R	Rechter voor-luidspreker
CENTER	Midden-luidspreker
SUR. L	Linker surround-luidspreker
SUR. R	Rechter surround-luidspreker
SB L	Linker surround achter-luidspreker
SB R	Rechter surround achter-luidspreker
FP L	Linker aanwezigheidsluidspreker
FP R	Rechter aanwezigheidsluidspreker
SWFR	Subwoofer



Welke luidsprekerkanalen er beschikbaar zijn hangt af van de luidsprekerinstellingen.

2 Druk op **◀ / ▶ op de afstandsbediening om het uitgangsniveau (volume) van de luidsprekers te regelen.**

Instelbereik: -10,0 dB t/m +10,0 dB

Selecteren van de opnamebron

Gebruik deze functie om een broncomponent te selecteren vanaf welke u wilt opnemen.

1 Houd **REC OUT ingedrukt totdat “REC OUT” in de display van het voorpaneel verschijnt.**

2 Verdraai **PROGRAM om de broncomponent te selecteren.**



Om de ingangssignalen van de momenteel geselecteerde bron op te nemen, selecteer “SOURCE”.

FM/AM afstemming

Overzicht

U kunt gebruik maken van twee afstemfuncties om op de gewenste FM/AM zender af te stemmen:

Frequentie-afstemfunctie

U kunt de frequentie van de gewenste FM/AM zender automatisch of manueel opzoeken of specificeren (zie “FM/AM afstemming” op deze pagina).

Automatische afstemfunctie

U kunt de gewenste FM/AM zender van tevoren instellen en de zender vervolgens oproepen door de voorkeuzegroep en het voorkeuzenummer te specificeren (zie “Oproepen van een voorkeuzezender” over bladzijde 50).

Opmerking

Stel de aangesloten FM en AM antennes zo op dat u de beste ontvangst verkrijgt.

Voordat u de volgende handelingen uit gaat voeren, moet u op de afstandsbediening de schakelaar voor de bedieningsfunctie op **16 SOURCE** zetten en dan op **3 TUNER** drukken.

FM/AM afstemming

1 Druk op **1 BAND (of op **8 BAND**) om de gewenste ontvangstband te selecteren.**

2 Als de PRESET indicator op het voorpaneel oplicht, druk op **4 SEARCH MODE (of op **19 SRCH MODE**) om deze uit te schakelen.**

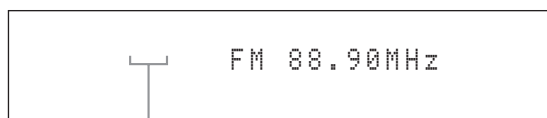

PRESET wordt uitgeschakeld

3 Om de zender automatisch op te zoeken, houd **5 PRESET/TUNING/CH $\triangleleft/\triangleright$ ongeveer 2 seconden ingedrukt (of druk op **9 PRESET/CH** \triangle/∇). Om de zender manueel op te zoeken, druk herhaaldelijk op **5 PRESET/TUNING/CH** $\triangleleft/\triangleright$.**

- Om op een hogere frequentie af te stemmen, druk op **5** \triangleright (of op **9** \triangle).
- Om op een lagere frequentie af te stemmen, druk op **5** \triangleleft (of op **9** ∇).

Opmerking

Als het signaal van de zender die u wilt selecteren zwak is, zoek de zender dan manueel op of voer de frequentie rechtstreeks in (bladzijde 48).



- Wanneer dit toestel staat afgestemd op een zender, licht de TUNED indicator op.
- Om van op de display van het voorpaneel weergegeven informatie (huidige ingangsbron, huidig geluidsveldprogramma, etc) te wisselen, druk herhaaldelijk op **16 INFO** (of stel de schakelaar voor de bedieningsfunctie in op **16 AMP** en druk vervolgens herhaaldelijk op **16 INFO**).
- Om te wisselen tussen stereo of monaurale FM ontvangst, druk op **1 STEREO/MONO** (of op **15 AUDIO**).

Directe frequentie-afstemming

Gebruik deze functie om rechtstreeks op de gewenste zender af te stemmen door de frequentie in te voeren.

1 Volg stap 1 en 2 in “FM/AM afstemming” (bladzijde 48) om de gewenste ontvangstband te selecteren.

2 Voer de frequentie in van de gewenste zender door op de numerieke toetsen te drukken (12**).**

Voorbeeld: Afstemmen op 103,70 MHz



Als de ingevoerde frequentie buiten het bereik van de FM/AM afstemming valt, verschijnt er “WRONG STATION!” op de display van het voorpaneel.

Voordat u de volgende handelingen uit gaat voeren, moet u op de afstandsbediening de schakelaar voor de bedieningsfunctie op **⑩SOURCE** zetten en dan op **③TUNER** drukken.

Vooraf instellen van FM/AM zenders

Gebruik deze functie om maximaal 40 FM/AM zenders op te slaan (A1 t/m E8: 8 voorkeuzezenders in 5 groepen) automatisch of met de hand voorprogrammeren. Stel de gewenste zenders van tevoren in op dit toestel met behulp van de automatische of manuele instelling van voorkeuzezenders

■ Automatische instelling van voorkeuzezenders

U kunt gebruik maken van de automatische afstemfunctie voor voorkeuzezenders om tot maximaal 40 FM zenders met sterke signalen op volgorde op te slaan.

Houd **①BAND** (of **⑧BAND**) meer dan 3 seconden ingedrukt.

De MEMORY indicator zal gaan knipperen en "AUTO MEMORY" zal op de display van het voorpaneel verschijnen. Na ongeveer 5 seconden zal het automatisch voorprogrammeren beginnen vanaf de huidige frequentie naar hogere frequenties.

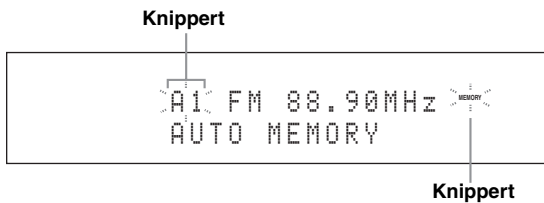

Wanneer het automatische afstemmen van voorkeuzezenders voltooid is, zal de MEMORY indicator verdwijnen.

- Om de voorkeuzegroep en het voorkeuzenummer te bepalen via welke dit toestel de zenders opslaat, druk herhaaldelijk op **⑦PRESET/TUNING/CH** $\triangleleft / \triangleright$ (of op **⑨CAT./A-E** $\triangleleft / \triangleright$ en op **⑨PRESET/CH** \triangle / ∇).
- Om de automatische instelling van voorkeuzezenders te annuleren, druk nogmaals op **①BAND** (of op **⑧BAND**).

Opmerkingen

- Gegevens voor een zender die reeds zijn opgeslagen onder een bepaald nummer zullen worden gewist wanneer u een andere zender onder dat voorkeuzenummer opslaat.
- Als er niet meer dan 40 (E8) zenders ontvangen kunnen worden, zal het automatisch voorprogrammeren stoppen nadat alle beschikbare zenders zijn opgeslagen.

■ Manuele instelling van voorkeuzezenders

Gebruik deze functie om de FM of AM zenders manueel op te slaan.

1 Afstemmen op een zender.

Zie bladzijde 48 voor aanwijzingen over hoe u moet afstemmen op een zender.

2 Druk op **⑥MEMORY** (of op **⑩MEMORY**).

De PRESET indicatorlampjes lichten op op het voorpaneel, waarna dit toestel automatisch een leeg voorkeuzenummer selecteert.

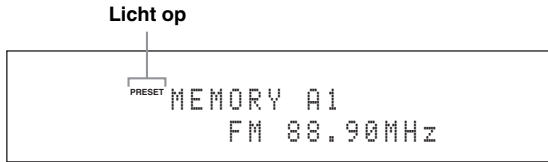

- Om de geselecteerde zender automatisch onder een leeg voorkeuzenummer op te slaan, houd **⑥MEMORY** (of **⑩MEMORY**) meer dan 2 seconden ingedrukt, in plaats van stap 2. In dit geval zijn de volgende stappen niet meer nodig.
- Om de manuele instelling van voorkeuzezenders te annuleren, druk nogmaals op **⑥MEMORY** (of op **⑩MEMORY**).

3 Om de voorkeuzegroep en het voorkeuzenummer te selecteren (A1 t/m E8), druk herhaaldelijk op **⑦PRESET/TUNING/CH** $\triangleleft / \triangleright$ (of op **⑨CAT./A-E** $\triangleleft / \triangleright$ en op **⑨PRESET/CH** \triangle / ∇).

- Om een hogere voorkeuzegroep en -nummer te selecteren, druk op **⑦** \triangleright (of op **⑨** \triangle).
- Om een lagere voorkeuzegroep en -nummer te selecteren, druk op **⑦** \triangleleft (of op **⑨** ∇).

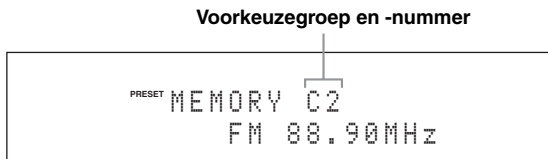

- U kunt ook een voorkeuzenummer (1 t/m 8) selecteren door op de numerieke toetsen te drukken (**⑩**).
- Als u een voorkeuzenummer selecteert dat reeds in gebruik is ("**") zal er verschijnen naast het voorkeuzenummer), wordt de huidige voorkeuzezender overschreven.

4 Druk op **⑤ENTER** (of op **③ENTER**).

De voorkeuzezender wordt ingesteld en de PRESET indicator verdwijnt.

Opmerking

De soort ontvangst (stereo of mono) wordt samen met de frequentie van de zender opgeslagen.

■ Oproepen van een voorkeuzezender

- 1 Als de PRESET indicator op het voorpaneel uitgeschakeld wordt, druk op **ⓂSEARCH MODE** (of op **ⓂSRCH MODE**) om deze in te schakelen.

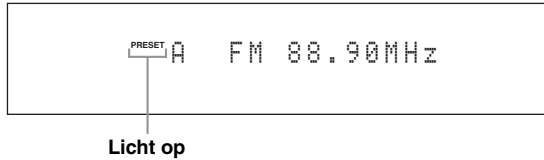

Opmerking

U kunt de automatische afstemfunctie niet gebruiken als er van tevoren geen voorkeuzezenders zijn ingesteld.

- 2 Druk herhaaldelijk op **ⓂPRESET/TUNING/CH** $\triangleleft/\triangleright$ (of op **ⓂPRESET/CH** \triangle/∇) om de gewenste voorkeuzegroep en -nummer te selecteren (A1 t/m E8).



- Lege voorkeuzenummers worden overgeslagen.
- U kunt een voorkeuzegroep (A t/m E) ook selecteren door te drukken op **ⓂCAT/A-E** $\triangleleft/\triangleright$ en een voorkeuzennummer (1 t/m 8) door te drukken op de numerieke toetsen (**Ⓜ**),

■ Wissen van voorkeuzezenders

U kunt de toewijzingen van voorkeuzezenders wissen.

- 1 Selecteer de voorkeuzezender die u wilt wissen.
Zie voor details “Oproepen van een voorkeuzezender” (bladzijde 50).
- 2 Houd **ⓂSEARCH MODE** (of **ⓂSRCH MODE**) ingedrukt totdat “CLEAR?” op de display van het voorpaneel verschijnt.

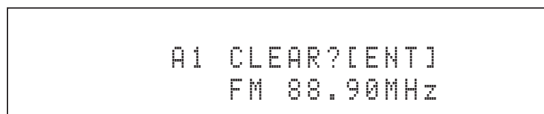

- 3 Druk op **ⓂENTER** (of op **ⓂENTER**) om de voorkeuzezender te wissen.



Om de handeling te annuleren, druk nogmaals op **ⓂSEARCH MODE** (of op **ⓂSRCH MODE**).

Radio Data Systeem ontvangst (alleen voor modellen uit V.K. en Europa)

Radio Data Systeem is een systeem voor gegevensoverdracht dat door FM zenders in een groot aantal landen worden gebruikt. Dit toestel kan verschillende Radio Data Systeem gegevens ontvangen, zoals PS (Programma Service), PTY (Programma Type), RT (Radio Tekst), CT (Klok Tijd) en EON (Enhanced Other Networks - Verbeterde service andere netwerken) wanneer er wordt afgestemd op Radio Data Systeem zenders.

Voordat u de volgende handelingen uit gaat voeren, moet u op de afstandsbediening de schakelaar voor de bedieningsfunctie op **ⓈSOURCE** zetten en dan op **ⓉTUNER** drukken.

Selecteren van een Radio Data Systeem programmatype (PTY SEEK functie)

Gebruik deze functie om het gewenste radioprogramma te selecteren uit alle voorgeprogrammeerde Radio Data Systeem zenders door middel van het programmatype.

1 Druk herhaaldelijk op **ⓈBAND en selecteer "FM" als de radioband.**

2 Druk op **ⓉPTY SEEK MODE om dit toestel in te stellen in de PTY SEEK stand.**

De naam van het geselecteerde programmatype of "NEWS" zal gaan knipperen op de display van het voorpaneel.



Om de PTY SEEK stand te annuleren, dient u nog eens op **ⓉPTY SEEK MODE** op de afstandsbediening te drukken.

3 Druk op **ⓈPRESET/CH Δ / ∇ om het gewenste programmatype te selecteren.**

De naam van het geselecteerde programmatype zal verschijnen op de display van het voorpaneel.

Programmatype	Beschrijving
NEWS	Nieuws
AFFAIRS	Actualiteiten
INFO	Algemene informatie
SPORT	Sports
EDUCATE	Educatief
DRAMA	Drama
CULTURE	Cultuur
SCIENCE	Wetenschap
VARIED	Licht amusement
POP M	Populaire muziek
ROCK M	Rockmuziek
M.O.R. M	Middle-of-the-road muziek (easy-listening)
LIGHT M	Licht klassiek
CLASSICS	Klassiek
OTHER M	Overige muziek

4 Druk op **ⓉPTY SEEK START of op **ⓈENTER** op de afstandsbediening om te zoeken naar alle Radio Data Systeem voorkeuzezenders.**

De PTY HOLD indicator zal oplichten op de display van het voorpaneel.



Om te stoppen met zoeken naar geschikte zenders, druk nogmaals op **ⓉPTY SEEK START**.

Opmerkingen

- Het toestel stopt met zoeken zodra er een zender gevonden wordt die een programma van het geselecteerde type uitzendt.
- Als u niet tevreden bent met de gevonden zender, kunt u nog eens op **ⓉPTY SEEK START** drukken om te zoeken naar een andere zender met een programma van het gewenste type.

Gebruiken van de dataservice voor verbetering van het gebruik van andere netwerken (Enhanced Other Networks; EON)

Deze functie stelt u in staat te profiteren van de EON (Enhanced Other Networks) gegevensservice van het Radio Data Systeem netwerk. Wanneer u één van de 4 Radio Data Systeem programmatypes (NEWS, AFFAIRS, INFO, of SPORT) heeft geselecteerd, zal dit toestel automatisch een bepaalde tijd lang alle beschikbare voorkeuzezenders afzoeken die EON gegevens uitzenden naar een programma van het geselecteerde type. Wanneer de geplande EON service begint, zal dit toestel automatisch overschakelen naar de lokale zender die de EON gegevens uitzendt en vervolgens terugschakelen naar de nationale zender wanneer de EON gegevens ophouden.

Opmerkingen

- U kunt deze functie alleen gebruiken wanneer de EON gegevensservice beschikbaar is.
- De EON indicator zal alleen oplichten op de display van het voorpaneel wanneer de EON gegevensservice ontvangen wordt van een Radio Data Systeem zender.

1 Stem af op de gewenste Radio Data Systeem zender.

2 Controleer of de EON indicator brandt op de display van het voorpaneel.

Als de EON indicator niet oplicht op de display, dient u af te stemmen op een ander Radio Data Systeem programma waarbij de EON indicator wel gaat branden.

3 Druk op **Ⓜ EON.**

“EON” zal op de display van het voorpaneel verschijnen.

4 Druk herhaaldelijk op **Ⓞ </> / **Ⓛ** / **Ⓜ** / **Ⓜ** om één van de 4 Radio Data Systeem programmatypen te selecteren (NEWS, AFFAIRS, INFO of SPORT).**

De naam van het geselecteerde programmatype zal verschijnen op de display van het voorpaneel.

5 Druk op **Ⓞ ENTER om het Radio Data Systeem programmatype in te stellen.**



- Om het geselecteerde programmatype te annuleren, druk nogmaals op **Ⓜ** EON.
- Om de EON functie te annuleren, selecteer “EON OFF” in stap 4.

Voordat u de volgende handeling uitvoert, moet u op de afstandsbediening de schakelaar voor de bedieningsfunctie op **Ⓜ** AMP zetten.

Tonen van Radio Data Systeem informatie

Gebruik deze functie om de 4 types Radio Data Systeem informatie weer te laten geven: PS (Programmaservice), PTY (Programmatype), RT (Radio Tekst) en CT (Klok Tijd).

1 Stem af op de gewenste Radio Data Systeem zender.

- Wij raden u aan af te stemmen op Radio Data Systeem zenders met behulp van de automatische voorprogrammeerfunctie (bladzijde 49).
- U kunt ook met de PTY SEEKK functie afstemmen op de gewenste voorgeprogrammeerde Radio Data Systeem zender (bladzijde 51).

2 Druk herhaaldelijk op **Ⓜ INFO (of op **Ⓜ** INFO) om de gewenste Radio Data Systeem weergavestand te selecteren.**

PROG. SERVICE
Programma Service (PS).



PROGRAM TYPE
Programmatype (PTY).



RADIO TEXT
Radio Tekst (RT).



CLOCK TIME
Kloktijd (CT).



DSP PROG. INFO
Geluidsveldprogramma.



INPUT INFO
Ingangsbron, kanaalnummer, kanaalnaam



Terug naar “PROG. SERVICE”

Opmerkingen

- Als de signalen niet goed genoeg kunnen worden ontvangen, is het mogelijk dat dit toestel geen gebruik kan maken van de Radio Data Systeem gegevens. De “RT” functie in het bijzonder vergt een grote hoeveelheid gegevens en het is daarom mogelijk dat deze functie niet beschikbaar is zelfs wanneer de andere Radio Data Systeem functies wel beschikbaar zijn.
- Als het signaal externe storing ondervindt terwijl dit toestel de Radio Data Systeem gegevens aan het ontvangen is, kan de ontvangst onverwacht onderbroken worden en kan de melding “-----” verschijnen op de display van het voorpaneel.
- Wanneer de “RT” functie wordt geselecteerd, kan dit toestel maximaal 64 alfanumerieke tekens, inclusief het trema, aan programmeergegevens op de display tonen. Tekens die niet kunnen worden weergegeven worden vervangen door een “_” (onderstreeping).
- Als de ontvangst wordt onderbroken wanneer de “CT” functie is geselecteerd, zal “CT WAIT” verschijnen op de display van het voorpaneel.

Gebruik van Bluetooth™ componenten

U kunt een Yamaha Bluetooth ontvanger (zoals een apart verkrijgbare YBA-10) aansluiten op de DOCK van dit toestel en luisteren naar de op uw Bluetooth component (zoals een draagbare muziekspeler) opgeslagen muziekinhoud, zonder bedrading tussen dit toestel en de Bluetooth component. U dient alleen van tevoren het “paren” uit te voeren van de aangesloten Bluetooth ontvanger met uw Bluetooth component.

Voor details over op de display van het voorpaneel en op het GUI menuscherm weergegeven statusmeldingen, zie “Bluetooth” (bladzijde 121).

Opmerking

Dit toestel ondersteunt A2DP (Advanced Audio Distribution Profile) Bluetooth profiel.

Paren van de Bluetooth™ ontvanger en uw Bluetooth component

Er dient een paring uitgevoerd te worden bij het gebruik van een Bluetooth component met de Bluetooth ontvanger, als de laatste voor de eerste keer op dit toestel wordt aangesloten, of als de paringsgegevens verwijderd zijn. “Paring” refereert naar de handeling van het registreren van een Bluetooth component ten behoeve van Bluetooth verbinding.



- U hebt de paringshandeling alleen de eerste keer nodig wanneer u gebruik maakt van de Bluetooth component met de Bluetooth ontvanger.
- Het paren vereist handelingen op dit toestel and op de andere component waarmee Bluetooth verbinding dient te worden gemaakt. Zie de bedieningsaanwijzingen van de andere component als dat nodig is.

Er zijn twee paringsmethoden: paren door middel van “Pairing” in het GUI menu en via snelparing.

■ Paren door middel van het GUI menu

Gebruik deze functie om paring via het GUI menuscherm uit te voeren. Zie “Pairing” (bladzijde 75) voor details.

■ Snelparing

Er is een tijdslimiet van 8 minuten gesteld voor de paringsbewerking om de veiligheid te garanderen. Het wordt aanbevolen dat u alle instructies leest en volledig begrijpt voordat u begint.

1 Verdraai **Ⓢ**INPUT (of stel de schakelaar voor de bedieningsfunctie in op **Ⓢ**SOURCE en druk vervolgens op **Ⓢ**DOCK) om “DOCK” als de ingangsbron te selecteren.

2 Zet uw Bluetooth component aan en stel de Bluetooth component vervolgens in op de paringsstand.
Zie de bijbehorende handleiding voor details over het bedienen van de Bluetooth component.

3 Houd **Ⓢ**ENTER (of **Ⓢ**ENTER) ingedrukt totdat “Searching” op de display van het voorpaneel verschijnt.

Terwijl de Bluetooth ontvanger in de paringsstand staat, knippert de DOCK indicator op de display van het voorpaneel.



Om het paren te annuleren, druk nogmaals op **Ⓢ**ENTER (of op **Ⓢ**ENTER).

4 Controleer of de Bluetooth component de Bluetooth ontvanger detecteert.

Als de Bluetooth component de Bluetooth ontvanger detecteert, verschijnt “YBA-10 YAMAHA” (voorbeeld) in de Bluetooth apparatenlijst.

5 Selecteer de Bluetooth ontvanger in de Bluetooth apparatenlijst en voer vervolgens het wachtwoord “0000” in op de Bluetooth component.

Wanneer het paren gelukt is, verschijnt er “Completed” op de display van het voorpaneel.

Opmerking

De Yamaha Bluetooth ontvanger kan gepaard worden aan tot maximaal acht Bluetooth componenten. Als het paren met een negende component lukt en de paringsgegevens zijn geregistreerd, zijn de paringsgegevens voor de minst onlangs gebruikte component gewist.

Weergave van de Bluetooth™ component

1 Verdraai **Ⓢ**INPUT (of stel de schakelaar voor de bedieningsfunctie in op **Ⓢ**SOURCE en druk vervolgens op **Ⓢ**DOCK) om “DOCK” als de ingangsbron te selecteren.

2 Begin met de weergave van uw Bluetooth component.

Wanneer de aangesloten Bluetooth ontvanger de Bluetooth component detecteert, verschijnt er “BT connected” op de display van het voorpaneel.



- Wanneer u op **Ⓢ**ENTER op de afstandsbediening drukt, zoekt de aangesloten Bluetooth ontvanger de laatst verbonden Bluetooth component en verbindt zich daarmee. Als de Bluetooth ontvanger de Bluetooth component niet kan vinden, verschijnt er “Not found” op de display van het voorpaneel.
- Om de verbinding tussen de Bluetooth ontvanger en de Bluetooth component te verbreken, druk op **Ⓢ**ENTER.

Music Content menu

In het "Music Content" menu van het GUI menu kunt u door de muziekinhoud van uw iPod, USB component, PC/ MusicCAST en Internetradio browsen. Tevens kunt u de regelfunctie voor de weergave gebruiken of de weergavestijlinstelling voor de geselecteerde sub-signaalbron configureren.

Music Content menubewerkingen

- 1 **Stel op de afstandsbediening de schakelaar voor de bedieningsfunctie in op **AMP** en druk vervolgens op **MENU** om het GUI menu weer te geven.**



Als er een ander menu dan het "Top Menu" (bladzijde 68) wordt weergegeven, houd dan **MENU** ingedrukt om het GUI topmenu weer te geven.

- 2 **Druk herhaaldelijk op **UP** / **DOWN** om "Multi Measure" te selecteren en druk vervolgens op **RIGHT**.**

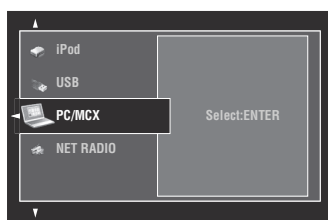

- 3 **Druk herhaaldelijk op **UP** / **DOWN** om de gewenste sub-signaalbron te selecteren en druk dan op **ENTER**.**

Het menu van de geselecteerde sub-signaalbron zal op het GUI menuscherm verschijnen. Het volgende scherm toont bijvoorbeeld het iPod menu.

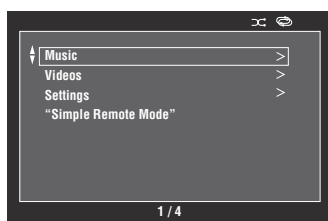

Opmerking

Als de geselecteerde sub-signaalbron niet beschikbaar is, zal "Not Available" verschijnen.

- 4 **Navigeer door het menu van de geselecteerde sub-signaalbron.**

Voor details over de menu-items en de werkingsprocedure voor elke sub-signaalbron, zie de volgende pagina's.

- iPod (bladzijde 56)
- USB (bladzijde 58)
- PC/MCX (bladzijde 58)
- NET RADIO (bladzijde 58)

- 5 **Druk op **MENU** om het GUI menu uit te schakelen.**

Gebruiken van een iPod™

Wanneer uw iPod geplaatst is in een Yamaha iPod universeel dock (zoals een los verkrijgbare YDS-11) die verbonden is met de DOCK aansluiting van dit toestel (bladzijde 22), kunt u met de meegeleverde afstandsbediening luisteren naar de weergave van uw iPod. U kunt de Compressed Music Enhancer functie van dit toestel gebruiken om de geluidskwaliteit van gecomprimeerde digitale audiobestanden (zoals MP3) op uw iPod te verbeteren (bladzijde 45).

Opmerkingen

- Dit toestel ondersteunt iPod touch, iPod (Click Wheel, inclusief iPod classic), iPod nano en iPod mini.
- Afhankelijk van het model of de softwareversie van uw iPod is het mogelijk dat sommige functies daarmee niet compatibel zijn.
- Sommige functies zijn mogelijk niet compatibel, afhankelijk van het model van uw Yamaha iPod universeel dock. De volgende beschrijving is gebaseerd op het gebruik van YDS-11.



- Zodra de verbinding tussen uw iPod en dit toestel gereed is, verschijnt er “iPod Connected” op de display van het voorpaneel.
- Voor details over op de display van het voorpaneel en op het GUI menuscherm weergegeven statusmeldingen, zie “iPod” (bladzijde 121).
- U kunt selecteren of dit toestel de batterij van de aangesloten iPod oplaadt of niet wanneer dit toestel in de standby-stand staat, door de “Stanby Charge” instelling te configureren (bladzijde 87).

iPod menustructuur

Het volgende schema laat de opbouw van het iPod menu zien. Voor informatie over hoe het iPod menu weer te geven, zie “Music Content” menubewerkingen (bladzijde 55).

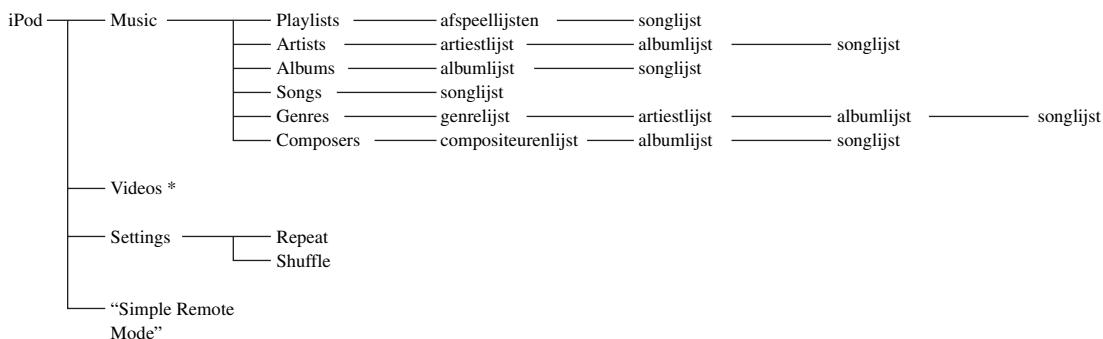

Opmerking

- * “Videos” verschijnt niet tenzij uw universele iPod en Yamaha iPod dock de video browsen-functie ondersteunen. Bovendien varieert de mapsstructuur onder “Videos” afhankelijk van de op uw iPod opgeslagen video-inhoud.

iPod™ bediening

U regelt uw iPod met behulp van de volgende afstandsbedieningsknoppen.

■ Werking GUI menu

Om door het iPod menu te navigeren met behulp van het GUI scherm, stel de schakelaar voor de bedieningsfunctie in op **16 AMP**.

Toets	Functie
16 ENTER	Volgende menu/afspelen
△	Menu omhoog
▽	Menu omlaag
◀	Vorige menu
▶	Volgende menu
17 SUBMENU	Schakelt het submenu in/uit wanneer het scherm met de weergaveinformatie wordt weergegeven
18 MENU	Schakelt het GUI menu in/uit wanneer het scherm met de weergaveinformatie niet wordt weergegeven
21 DISPLAY	Schakelt het scherm met de weergaveinformatie in/uit

Opmerking

U kunt uw iPod regelen door middel van de zone OSD. Het is echter mogelijk dat het ontwerp en de beschikbare functies verschillen van die van het iPod menu weergegeven op het GUI scherm in de hoofdzone.

■ Werking afstandsbediening

Om uw iPod te bedienen door middel van de volgende afstandsbedieningsknoppen, stel de schakelaar voor de bedieningsfunctie in op **16 SOURCE** en druk dan op **16 DOCK**.

Toets	Functie
11 ◀◀	Terug zoeken (ingedrukt houden)
▶▶	Vooruit zoeken (ingedrukt houden)
◀▶	Vooruit springen
▶◀	Terug springen
□	Stop
⏏	Pauze
▶	Weergave

■ Weergavestijlinstellingen

Om de volgende weergavestijlinstellingen te wijzigen, selecteer “Settings” in het iPod menu.

Repeat (Herhaalde weergave)

Met deze functie kunt u dit toestel een song of een reeks songs laten herhalen.

Keuzes: Off, One, All

- Selecteer “Off” om deze functie uit te schakelen.
- Selecteer “One” om dit toestel één song te laten herhalen.
- Selecteer “All” om dit toestel een reeks songs te laten herhalen.

Shuffle (Willekeurige weergave)

Met deze functie kunt u dit toestel songs of albums in willekeurige volgorde laten weergeven.

Keuzes: Off, Songs, Albums

- Selecteer “Off” om deze functie uit te schakelen.
- Selecteer “Songs” om dit toestel songs in willekeurige volgorde te laten weergeven.
- Selecteer “Albums” om dit toestel albums in willekeurige volgorde te laten weergeven.



- Om heen en weer te gaan tussen de instellingen, druk herhaaldelijk op **16 ENTER**.
- Terwijl de functie voor herhaalde weergave ingesteld staat op “One” of “All”, verschijnt “↺” of “↻” op het GUI scherm.
- Terwijl “Shuffle” staat ingeschakeld, verschijnt “⌂” in het GUI scherm.

■ Simple Remote Mode

Als u “Simple Remote Mode” selecteert in het iPod menu, schakelt dit toestel het GUI scherm uit en biedt u de mogelijkheid uw iPod te bedienen met de afstandsbediening van dit toestel of met de bedieningsknoppen op uw iPod.



Tevens kunt u de eenvoudige afstandsbedieningsstand selecteren door **21 DISPLAY** gedurende 3 seconden ingedrukt te houden terwijl de schakelaar voor de bedieningsfunctie staat ingesteld op **16 AMP**.

■ Weergaveinformatiescherm

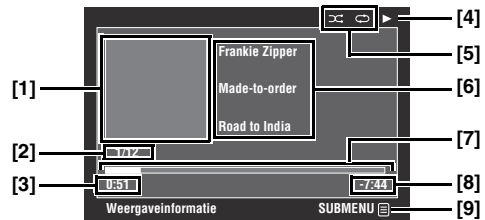

[1] Album art (indien beschikbaar)

[2] Fragmentnummer/totaal aantal fragmenten

[3] Verstreken tijd

[4] ▶ (weergave), ⏏ (pauze), ▶▶ (vooruit zoeken) of ◀◀ (terug zoeken)

[5] Pictogrammen willekeurige en herhaalde weergave

[6] Artiestnaam, albumtitel, songtitel

[7] Voortgangsbalk

[8] Resterende tijd

[9] Submenupictogram

Submenu-items

Play Control (Weergaveregeling)

Selecteer het gewenste item van de weergaveregeling en druk dan op (of houd ingedrukt) **16 ENTER** om uw iPod te regelen.

Play Style (Weergavestijl)

Selecteer de gewenste weergavestijlinstelling en druk dan herhaaldelijk op **16 ENTER** om heen en weer te gaan tussen de instellingen. Voor details over de weergavestijlinstellingen, zie “Weergavestijlinstellingen” (bladzijde 57).

Gebruik van USB- en netwerkfuncties

Dit toestel is uitgerust met netwerk- en USB functies die u in staat stellen te luisteren naar WAV (uitsluitend PCM formaat), MP3, MPEG-4 AAC en WMA bestanden die zijn opgeslagen op uw USB geheugenapparatuur, draagbare USB audiospeler, PC of Yamaha MCX-2000, en die u toegang geven tot Internetradio.

Opmerkingen

- De Yamaha MCX-2000 is mogelijk niet verkrijgbaar in bepaalde locaties.
- Voor verdere details over netwerkaansluitingen dient u tevens de handleidingen van uw netwerkapparatuur te raadplegen. Raadpleeg indien nodig ook technische referentiewerken.
- Het is mogelijk dat sommige WAV, MP3, MPEG-4 AAC en WMA bestanden niet weergegeven kunnen worden of veel ruis of storing bevatten.



Voor details over op de display van het voorpaneel en op het GUI menuscherm weergegeven statusmeldingen, zie “USB en Netwerk” (bladzijde 119).

USB- en netwerkmenustructuur

Het volgende schema toont de opbouw van de USB, PC/MCX en NET RADIO menu's. Voor informatie over hoe deze menu's weer te geven, zie “Music Content menubewerkingen” (bladzijde 55).

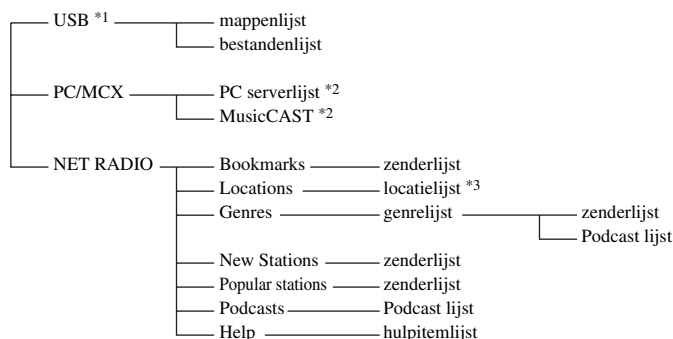

Opmerkingen

- *1 De directory-structuur van het USB menu varieert afhankelijk van de mappenstructuur van de aangesloten USB component.
- *2 Alleen de beschikbare PC servers en MCX-2000 apparaten worden getoond.
- *3 De mappenstructuur onder de locatielijst varieert afhankelijk van uw regio.

Navigeren door USB- en netwerkmenu's

U kunt door de USB- en netwerkmenu's navigeren met behulp van de volgende afstandsbedieningsknoppen.

■ Werking GUI menu

Om door de USB- en netwerkmenu's te navigeren met behulp van het GUI scherm, stel de schakelaar voor de bedieningsfunctie in op **AMP**.

Toets	Functie
ENTER	Volgende menu/afspelen
▲	Menu op
▼	Menu neer
◀	Vorige menu
▶	Volgende menu
SUBMENU	Schakelt het submenu in/uit wanneer er submenu-items beschikbaar zijn (het submenu-pictogram verschijnt in de rechteronderhoek van het GUI menuscherm)
MENU	Schakelt het GUI menu in/uit wanneer het scherm met de weergaveinformatie niet wordt weergegeven
DISPLAY	Schakelt het scherm met de weergaveinformatie in/uit

Opmerking

U kunt door de USB- en netwerkmenu's navigeren door middel van de zone OSD. Het is echter mogelijk dat het ontwerp en de beschikbare functies verschillen van die van de menu's weergegeven op het GUI scherm in de hoofdzone.

■ Werking afstandsbediening

Om uw USB- of netwerkcomponent te bedienen door middel van de volgende afstandsbedieningsknoppen, stel de schakelaar voor de bedieningsfunctie in op **SOURCE** en druk dan op **USB/NET**.

Toets	Functie
▶▶	Vooruit springen (behalve "NET RADIO")
◀◀	Achteruit springen (behalve "NET RADIO")
□	Stop
▶	Weergave (menu bedieningsfunctie) Weergave/pauze (eenvoudige afstandsbedieningsfunctie)

Opmerking

Sommige knopbewerkingen functioneren niet afhankelijk van de geselecteerde sub-sigitaalbron.

■ Weergaveinformatiescherm

De volgende schermen toont het weergaveinformatiescherm dat bijvoorbeeld weergegeven wordt voor de weergave van USB inhoud. Beschikbare informatie en functies variëren afhankelijk van de geselecteerde sub-sigitaalbron.

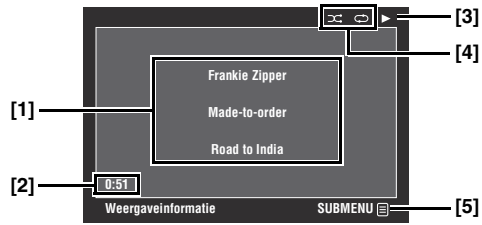

[1] Artiestnaam, albumtitel, songtitel

[2] Verstreken tijd

[3] ▶ (weergave)

[4] Pictogrammen willekeurige en herhaalde weergave

[5] Submenupictogram

Submenu-items

Play Control (Weergaveregeling)

Selecteer het gewenste item van de weergaveregeling en druk dan op (of houd ingedrukt) **ENTER** om de weergave te regelen.

Play Style (Weergavestijl)

Selecteer de gewenste weergavestijlinstelling en druk dan herhaaldelijk op **ENTER** om heen en weer te gaan tussen de instellingen. Voor details over de weergavestijlinstellingen, zie "Weergavestijlinstellingen" (bladzijde 57).



Om de shuffle-functie in te schakelen, stel "Shuffle" in op "On".

Gebruik van USB geheugenapparatuur of een draagbare audiospeler met een USB aansluiting

Gebruik deze functie om te kunnen luisteren naar WAV (alleen PCM formaat), MP3, WMA en MPEG-4 AAC bestanden die zijn opgeslagen op uw USB geheugenapparatuur of draagbare USB audiospeler, aangesloten op de USB poort op het voorpaneel van dit toestel.

Opmerkingen

- Dit toestel ondersteunt USB massa-opslagapparaten (FAT 16 of FAT 32 formaat) of USB MTP apparaten.
- Alleen de eerste partitie wordt weergegeven in het GUI menusysteem. U kunt geen bestanden selecteren in andere partities.
- Er kunnen maximaal 8 mapniveaus met 500 muziekbestanden per map worden herkend.
- Het is mogelijk dat sommige apparaten niet naar behoren functioneren, ook al voldoen ze aan de eisen.
- Het is mogelijk dat sommige WAV, MP3, WMA en MPEG-4 AAC bestanden niet weergegeven kunnen worden of veel ruis of storing bevatten.
- Wanneer u USB geheugenapparatuur of een draagbare USB audiospeler aansluit, kan er een vertraging optreden van ongeveer 10 seconden.

Gebruik van een PC server of Yamaha MCX-2000

Gebruik deze functie om te luisteren naar muziekbestanden die zijn opgeslagen op uw PC of Yamaha MCX-2000. De MCX-2000 is een muziekserver die het concept volgt van Yamaha's exclusieve MusicCAST, een digitaal muzieksysteem voor weergave via een persoonlijk netwerk.

1 Installeer Windows Media Player 11 op uw PC, of registreer dit toestel op uw Yamaha MCX-2000.

- Zie "Installeren van Windows Media Player 11 op uw PC" en "Registreren van dit toestel op de Yamaha MCX-2000" (bladzijde 60).
- Deze procedure hoeft u alleen de eerste keer uit te voeren.
- (Alleen voor PC) U dient mogelijk enkele instellingen van Windows Media Player 11 te configureren om het materiaal te kunnen delen. Raadpleeg de bij de Windows Media Player 11 behorende documentatie.

2 Zet uw PC of MCX-2000 aan.

3 Selecteer "PC/MCX" in het "Music Content" menu en selecteer vervolgens de gewenste server of "MusicCAST" om de weergave te starten.

Opmerkingen

- De Yamaha MCX-2000 is mogelijk niet verkrijgbaar in bepaalde locaties.
- U kunt dit toestel aansluiten op maximaal 15 PC servers en op 1 MCX-2000, en elke server moet zijn aangesloten op hetzelfde subnet als dit toestel.
- Het is mogelijk dat sommige WAV, MP3, MPEG-4 AAC en WMA bestanden op uw PC niet weergegeven kunnen worden of veel ruis of storing bevatten.
- (Alleen voor de MCX-2000) Bestanden met een asterisk (*) zijn niet omgezet naar MP3 formaat. U kunt zulke bestanden niet onmiddellijk laten weergeven, tenzij u de instelling voor "Receive PCM Stream" van dit toestel instelt op "ON" op de MCX-2000. Voor details, zie de MCX-2000 instructiehandleiding.

■ Installeren van Windows Media Player 11 op uw PC

Met Windows Media Player 11 kunt u de op uw PC opgeslagen audiobestanden weergeven. Raadpleeg voor details de documentatie van Windows Media Player 11.



Met Windows Media Connect 2.0 geïnstalleerd, kunt u de op uw PC opgeslagen audiobestanden ook weergeven.

1 Installeer Windows Media Player 11 op uw PC.

U kunt het Windows Media Player 11 installatieprogramma downloaden van de Microsoft website, of u kunt gebruik maken van de upgrade-functie van de geïnstalleerde versie van de Microsoft Windows Media Player.

2 Zet uw PC aan en deel een map op de PC met anderen.

De gedeelde map wordt toegevoegd aan de PC serverlijst in het bovenste "PC/MCX" menuscherm.

Opmerkingen

- Als het besturingssysteem (OS) van uw PC Windows Vista is, is Windows Media Player 11 reeds geïnstalleerd (behalve bij sommige producten).
- Het is mogelijk dat bepaalde beveiligingssoftware op uw PC (antivirussoftware, firewall enz.) de toegang van dit toestel tot uw PC blokkeert. Maak in een dergelijk geval de juiste instellingen in de betreffende beveiligingssoftware.

■ Registreren van dit toestel op de Yamaha MCX-2000

U moet dit toestel registreren op uw Yamaha MCX-2000 zodat dit toestel kan worden herkend door uw Yamaha MCX-2000. Raadpleeg voor details de handleiding van uw Yamaha MCX-2000.

1 Zet dit toestel uit.

2 Zet uw Yamaha MCX-2000 in de "Auto Config" stand.

3 Zet dit toestel aan.

- "MusicCAST" zal in het bovenste "PC/MCX" menuscherm verschijnen.
- De klant-ID van dit toestel verschijnt op de OSD van uw Yamaha MCX-2000 (getoond als "CL-XXXXX") en hiermee is de automatische configuratieprocedure ten einde.

Opmerkingen

- Het laatste deel van de klant-ID van dit toestel is hetzelfde als de laatste 5 cijfers van het MAC adres van dit toestel.
- Om de geregistreerde klant-ID van dit toestel te wissen dient u de manuele configuratiestand van uw Yamaha MCX-2000 te gebruiken (raadpleeg de handleiding van uw MCX-2000) en vervolgens "NETWORK" te selecteren in "ADVANCED SETUP" op dit toestel (bladzijde 111).
- De klantbedieningsfuncties van MusicCAST zijn niet beschikbaar met betrekking tot dit toestel, met uitzondering van "View Play Info", "Receive PCM Stream" en "Edit Client title". Vermijd het gebruik van deze functies, want deze zullen de weergave op dit toestel stoppen.

Gebruik van de Internetradio

Gebruik deze functie om naar Internetradiozenders te luisteren. Dit toestel maakt gebruik van de vTuner service voor Internetradiozenders, speciaal aangepast voor dit toestel, met een database van meer dan 2000 radiozenders. Bovendien kunt u uw favoriete zenders opslaan door middel van 'bladwijzers'.

Opmerkingen

- Deze service kan zonder kennisgeving worden opgeheven.
- Sommige Internetradiozenders kunnen mogelijk niet worden beluisterd.
- Om naar de Internetradio te kunnen luisteren, moet dit toestel aangesloten zijn op uw netwerk (bladzijde 23).
- Een smalband internetverbinding (bijv. 56K modem, ISDN) zal geen goede resultaten opleveren en daarom bevelen we een breedbandaansluiting aan (bijv. een kabelmodem, xDSL modem, enz.). Neem voor gedetailleerde informatie hieromtrent contact op met uw internet service-provider.



- Een "Podcast" is een soort Internetradioservice en er zijn een aantal Podcast services beschikbaar op het Internet. Een Podcast is geen doorlopende voorstelling. Dat wil zeggen dat dit toestel de weergave zal stoppen wanneer de Podcast is afgelopen.
- Het is mogelijk dat een bepaalde beveiligingsvoorziening (zoals een firewall) de toegang van dit toestel tot Internetradiozenders blokkeert. Maak in een dergelijk geval de juiste beveiligingsinstellingen.

Opslaan van uw favoriete Internetradiozenders met behulp van bladwijzers

Gebruik deze functie om snel uw favoriete Internetradiozender op te kunnen zoeken.

Stel de bedieningsfunctie in op **⑩ SOURCE** en houd vervolgens **⑧ TITLE** ingedrukt terwijl de geselecteerde Internetradiozender uitgezonden wordt.

De opgeslagen Internetradiozender wordt toegevoegd aan de "Bookmarks" lijst (bladzijde 58).



- Om de opgeslagen zender te verwijderen uit de lijst, selecteer het station onder "Bookmarks" en houd vervolgens **⑧ TITLE** ingedrukt.
- U kunt uw favoriete Internetradiozenders ook op dit toestel registreren via de webbrowser op uw PC en de volgende website. Om deze functie te kunnen gebruiken heeft u het MAC adres van dit toestel nodig als ID-nummer en uw e-mail adres om uw eigen account te kunnen maken. Gebruik "Informatie" in het menu "Netwerk" om het MAC adres van dit toestel te weten te komen (bladzijde 84). Raadpleeg voor verdere details de informatie op de website zelf.
URL: <http://yradio.vtuner.com/>

Voordat u de volgende handelingen uit gaat voeren, moet u op de afstandsbediening de schakelaar voor de bedieningsfunctie op **⑩ SOURCE** zetten en dan op **③ USB/NET** drukken.

Gebruik van sneltoetsen

Met deze functie kunt u direct toegang krijgen tot de gewenste muziekbron (WAV, MP3 en WMA bestanden opgeslagen op een aangesloten PC, MCX-2000 of USB geheugenapparaat en via Internetradiozenders). U kunt voor elke sub-signaalbron 8 items voorprogrammeren.

■ Toewijzen van de items aan de numerieke toetsen (1-8) (⑫)

1 Selecteer de gewenste inhoud die u wilt toewijzen aan een numerieke toets (1-8) (⑫) en laat de inhoud vervolgens weergegeven worden.

2 Druk op **⑩ MEMORY**.

De PRESET indicatorlampjes lichten op op het voorpaneel, waarna dit toestel automatisch een leeg voorkeuzenummer selecteert.

Licht op

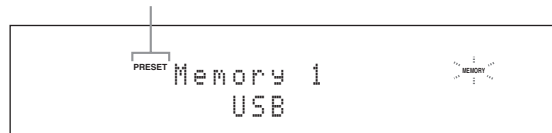

- Om de geselecteerde inhoud automatisch onder een leeg voorkeuzenummer op te slaan, houd **⑩ MEMORY** meer dan 2 seconden ingedrukt, in plaats van stap 2. In dit geval zijn de volgende stappen niet meer nodig.
- Om het vooraf instellen te annuleren, druk nogmaals op **⑩ MEMORY**.
- Als u elk van de volgende stappen niet binnen 30 seconden uitvoert, zal het programmeren van het geheugen automatisch worden geannuleerd. Begin in dit geval opnieuw vanaf stap 2.

3 Druk op een numerieke toets (1-8) (⑫) die u wilt toewijzen.

Voorkeuzenummer

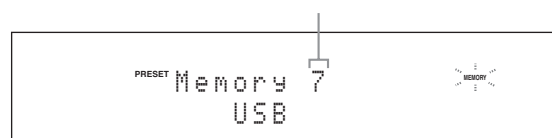

Als u een voorkeuzenummer selecteert dat reeds in gebruik is ("**") zal er verschijnen naast het voorkeuzenummer), wordt het huidige voorkeuzenummer overschreven.

4 Druk op **⑨ ENTER** (of op **⑨ ENTER**).

De voorkeuze-inhoud wordt ingesteld en de PRESET indicator verdwijnt.

■ Selecteer een item met de numerieke toetsen (1-8) (Ⓜ)

Druk op een van de numerieke toetsen (1-8) (Ⓜ) waaronder het gewenste item is opgeslagen om dit item te selecteren voor weergave.

Het toestel begint met de weergave van de bron die toegewezen is aan de geselecteerde numerieke toets.

Opmerkingen

- “Empty Memory!” verschijnt op de display van het voorpaneel en als verkorte melding op het beeldscherm wanneer u op een numerieke toets (1-8) (Ⓜ) drukt waaronder geen item is opgeslagen.
- In de volgende gevallen zal dit toestel niet in staat zijn het correcte item zoals opgeslagen onder een numerieke toets (1-8) (Ⓜ) op te roepen:
 - het aangesloten USB apparaat is niet correct.
 - de PC of MCX-2000 waarop het geselecteerde item is opgeslagen staat uit of is niet aangesloten op het netwerk.
 - de geselecteerde Internetradiozender is tijdelijk niet beschikbaar of bestaat niet meer.
 - de directory (map) van het geselecteerde item is gewijzigd.



Dit toestel slaat de relatieve positie van de voorgeprogrammeerde items in een map of afspeellijst op en zal het correcte item niet op kunnen roepen met de cijfertoetsen (1-8) (Ⓜ) als u muziekbestanden toevoegt aan of verwijdert uit dezelfde map of afspeellijst als de voorgeprogrammeerde items. In zulke gevallen zult u het gewenste item opnieuw onder de numerieke toetsen (1-8) (Ⓜ) moeten programmeren.

We raden u de volgende methoden aan:

USB geheugenapparatuur

Maak acht mappen aan met de gewenste items in een andere map dan de map met alle muziekbestanden en programmeer vervolgens het eerste item van elke map voor onder de cijfertoetsen (1-8) (Ⓜ). Wanneer u de onder de cijfertoetsen (1-8) (Ⓜ) geprogrammeerde items verandert, hoeft u alleen maar de in de map opgeslagen items te vervangen zonder dat u de map hoeft te verwijderen.

PC server/MCX-2000

Maak acht afspeellijsten aan met de gewenste items en programmeer vervolgens het eerste item van elke speellijst voor onder de cijfertoetsen (1-8) (Ⓜ). Wanneer u de onder de cijfertoetsen (1-8) (Ⓜ) geprogrammeerde items wilt veranderen, hoeft u alleen maar de in de afspeellijst geregistreerde items te vervangen, zonder dat u de afspeellijst hoeft te wissen.

Geavanceerde geluidsconfiguraties

Selecteren van decoders

■ Selecteren van decoders voor 2-kanaals bronnen (surround decoderfunctie)

Gebruik deze functie om bepaalde bronnen af te spelen met geselecteerde decoders. U kunt 2-kanaals materiaal via meer kanalen laten weergeven.

Zet de schakelaar voor de bedieningsfunctie op **ⓅAMP** en druk vervolgens herhaaldelijk op **ⓉSUR. DECODE** op de afstandsbediening om de surround decoderfunctie te selecteren.

U kunt de gewenste surround decoderfunctie kiezen aan de hand van het materiaal dat wordt afgespeeld en uw persoonlijke voorkeuren.



U kunt de parameterinstellingen van de decoder wijzigen in "Stereo/Surround" (bladzijde 69).

■ Decoderbeschrijvingen

Naam van de decoder (Decodertype)

PLIIX Music
PLII Music

Dolby Pro Logic IIX (of Dolby Pro Logic II) verwerking voor muziekbronnen. De Pro Logic IIX decoder is niet beschikbaar wanneer "Surround Back" (bladzijde 76) ingesteld is op "None" of bij gebruik van een hoofdtelefoon.

Decoderbeschrijving

Pro Logic

Dolby Pro Logic verwerking voor elk bronmateriaal.

PLIIX Movie
PLII Movie

Dolby Pro Logic IIX (of Dolby Pro Logic II) verwerking voor filmbronnen. De Pro Logic IIX decoder is niet beschikbaar wanneer "Surround Back" (bladzijde 76) ingesteld is op "None" of bij gebruik van een hoofdtelefoon.

PLIIX Music
PLII Music

Dolby Pro Logic IIX (of Dolby Pro Logic II) verwerking voor muziekbronnen. De Pro Logic IIX decoder is niet beschikbaar wanneer "Surround Back" (bladzijde 76) ingesteld is op "None" of bij gebruik van een hoofdtelefoon.

PLIIX Game
PLII Game

Dolby Pro Logic IIX (of Dolby Pro Logic II) verwerking voor spelbronnen. De Pro Logic IIX decoder is niet beschikbaar wanneer "Surround Back" (bladzijde 76) ingesteld is op "None" of bij gebruik van een hoofdtelefoon.

Neo:6 Cinema

DTS verwerking voor filmmateriaal.

Neo:6 Music

DTS verwerking voor muziekmateriaal.



Wanneer u de surround decoderfunctie selecteert voor digitale multikanaals bronnen, zal dit toestel automatisch de corresponderende decoder voor elke bron selecteren.

■ Selecteren van decoders die gebruikt worden met MOVIE geluidsveldprogramma's

U kunt een van de volgende decodertypen selecteren om te gebruiken met de MOVIE geluidsveldprogramma's (behalve "Mono Movie"). Voor details over de MOVIE geluidsveldprogramma's, zie "Voor filmmateriaal" (bladzijde 44). Voor details over hoe het decodertype te selecteren, zie "Beschrijvingen geluidsveldparameters" (bladzijde 70).

Keuzes: PLIIX Movie (PLII Movie), Neo:6 Cinema

■ Selecteren van decoders voor multikanaals bronnen

Als u surround achter-luidsprekers hebt aangesloten, maak dan gebruik van deze functie om te profiteren van 6.1/7.1-kanaals weergave van multikanaals signaalbronnen met behulp van de Dolby Pro Logic IIx, Dolby Digital EX of DTS-ES decoders.

Stel de schakelaar voor de bedieningsfunctie in op **BI-AMP en druk vervolgens herhaaldelijk op **EXTD SUR.** op de afstandsbediening om te schakelen tussen 5.1 en 6.1/7.1-kanaals weergave.**

Keuze	Functies
AUTO	Schakelt de optimale decoder in voor weergave van signalen via 6.1/7.1 kanalen wanneer dit toestel een signalering daarvoor ('vlag') in het ingangssignaal herkent.
Decoders (PLIIx Movie, PLIIx Music, EX/ES)	Gebruik deze functie om de gewenste decoders voor de weergave van multikanaals signaalbronnen manueel te activeren.
OFF	Er worden geen decoders gebruikt om 6.1/7.1 kanalen te creëren.



Gebruik deze functie om de gewenste decoder handmatig in te schakelen wanneer dit toestel niet in staat is de codering van het ingangssignaal ('vlag') correct te herkennen.

Opmerkingen

- Welke decoders er beschikbaar zijn hangt mede af van de luidsprekerinstellingen en de signaalbronnen.
- In de volgende gevallen is 6.1/7.1-kanaals weergave niet mogelijk:
 - wanneer "Surround" (bladzijde 76) of "Surround Back" (bladzijde 76) op "None" staat.
 - wanneer de met de MULTI CH INPUT aansluitingen verbonden component wordt afgespeeld.
 - wanneer de afgespeelde signaalbron geen linker en rechter surround kanaalsignalen bevat.
 - wanneer er een Dolby Digital KARAOKE signaalbron wordt weergegeven.
 - wanneer dit toestel in de stand voor stereoweergave, 7ch Enhancer (bladzijde 45) of PURE DIRECT (bladzijde 47) staat.
 - wanneer "BI-AMP" ingesteld staat op "ON" (bladzijde 111).
- Indien "EXTD Surround" ingesteld wordt "Auto" (bladzijde 88), wordt de decoderstand automatisch ingesteld op "AUTO" telkens als dit toestel uitgeschakeld wordt.

Grafische gebruikersinterface (GUI) menu

■ GUI menustructuur

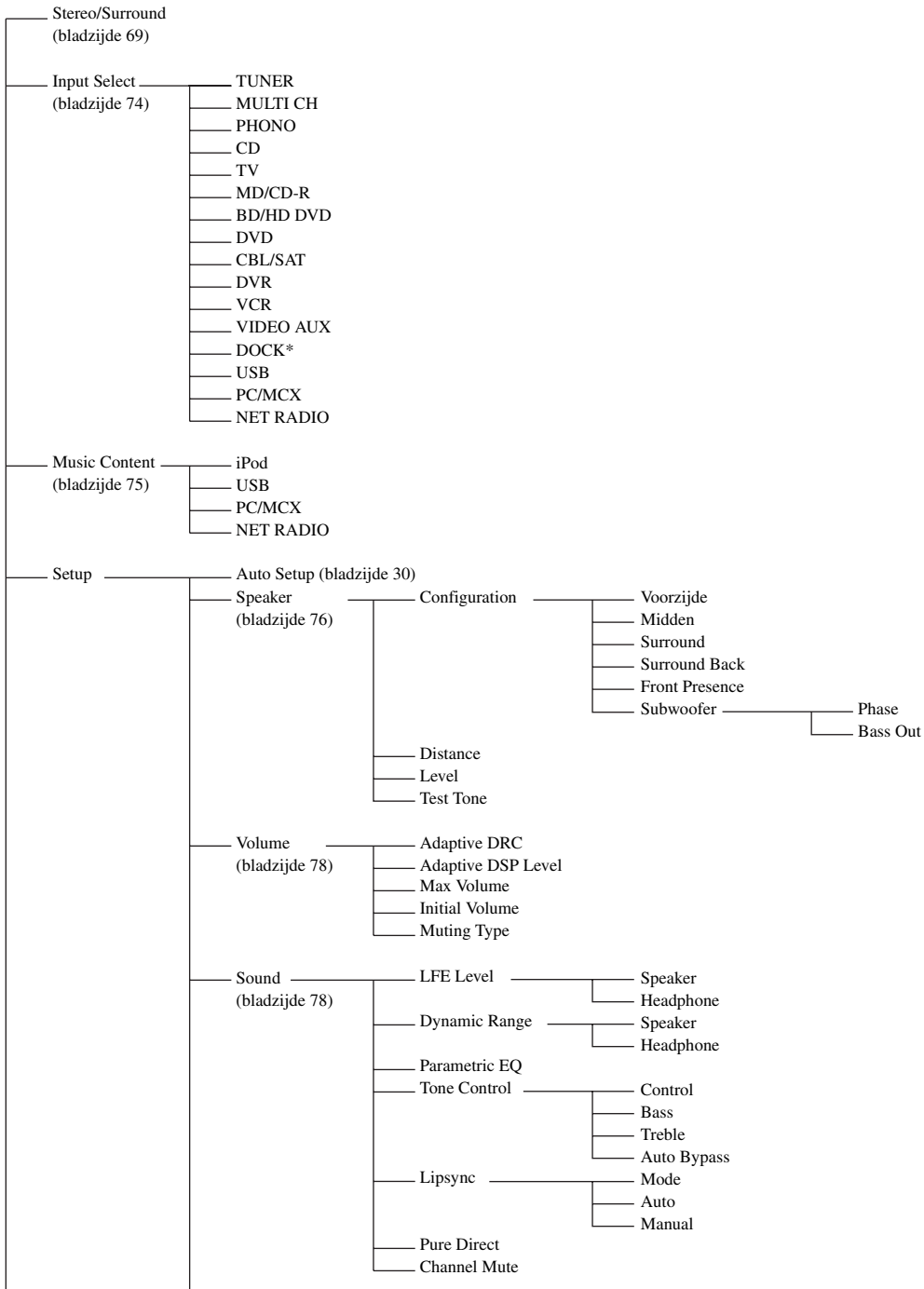

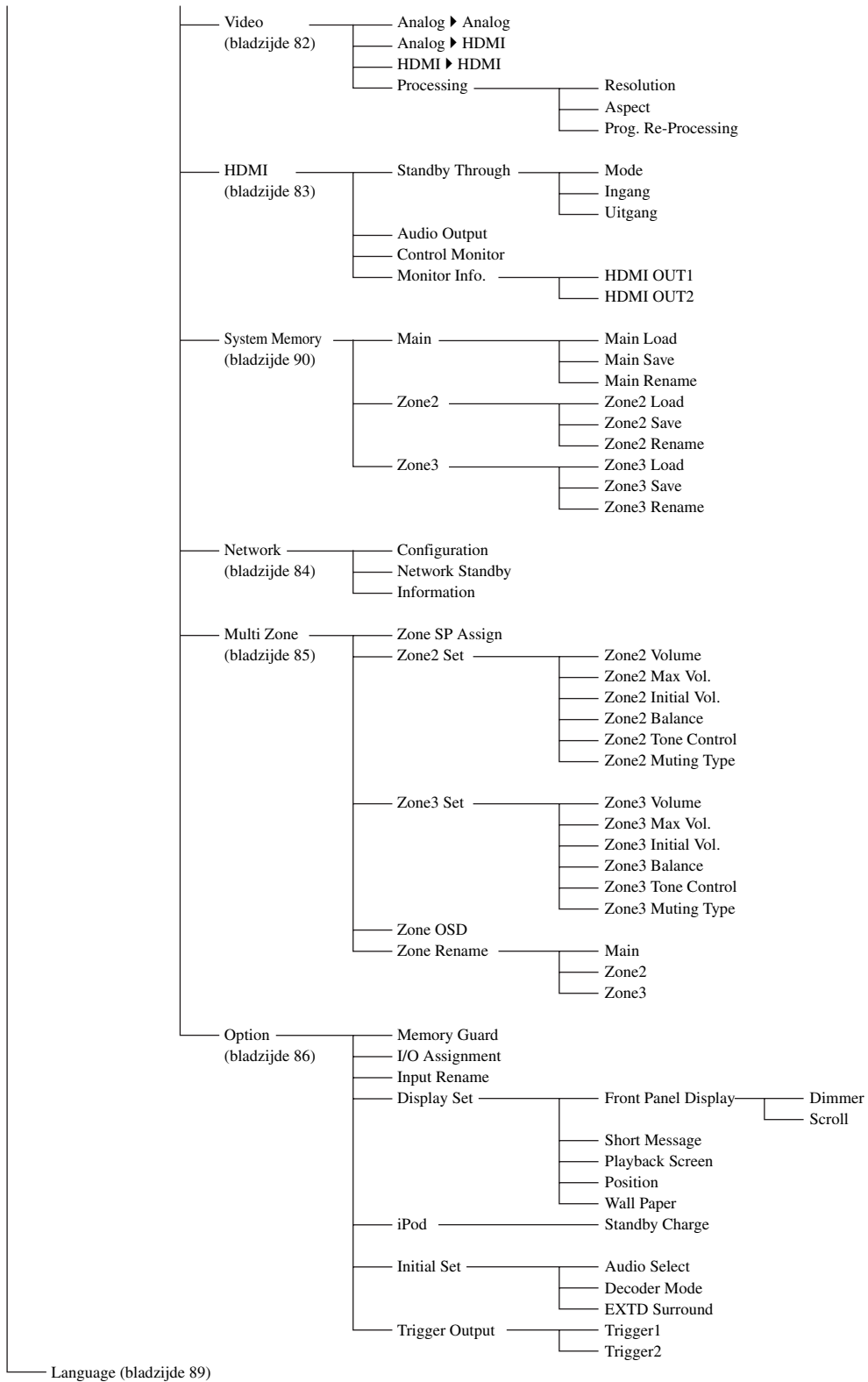

Opmerking

* “iPod” verschijnt wanneer een er een iPod geplaatst is in een Yamaha iPod universeel dock die verbonden is met de DOCK aansluiting. “Bluetooth” verschijnt wanneer er een Yamaha Bluetooth ontvanger aangesloten is op de DOCK aansluiting.

GUI menu-overzicht

Dit toestel beschikt over een verfijnde grafische gebruikersinterface (GUI) met menuschermen die u helpen de versterkerfuncties van dit toestel te bedienen. Via de GUI menuschermen kunt u informatie bekijken over de ontvangen signalen en de toestand waarin het toestel zich bevindt.



- Zie “GUI menustructuur” (bladzijde 65) voor de volledige menustructuur.
- Zie “Werking GUI menu” (bladzijde 68) voor details over de basisfuncties in het GUI menusysteem.

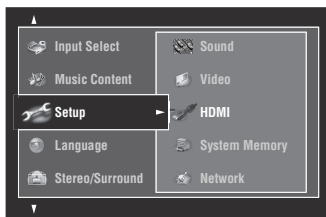

■ Stereo/Surround (Stereo/Surround menu)

Gebruik deze functie om de geluidsveldprogramma's te selecteren en de programma-instellingen te wijzigen (bladzijde 69).

■ Input Select (Ingangskeuze menu)

Gebruik deze functie om de signaalbron te selecteren en de parameters voor elke signaalbron aan te passen (bladzijde 74).

■ Music Content (Muziekinhoudmenu)

Gebruik deze functie om door de muziekinhoud van uw iPod, USB component, PC/MusicCAST en Internetradio te browsen (bladzijde 75).

■ Setup (Instellingenmenu)

Via deze functie kunt u met de hand de luidspreker- en systeeminstellingen wijzigen.

Auto Setup (Automatische setup menu)

Via deze functie kunt u de automatische setup laten uitvoeren en opgeven welke luidsprekerparameters er ingesteld moeten worden (bladzijde 30).

Speaker (Luidsprekermenu)

Zie bladzijde 76 voor details.

Volume (Volumemenu)

Zie bladzijde 78 voor details.

Sound (Geluidsmenu)

Zie bladzijde 78 voor details.

Video (Videomenu)

Zie bladzijde 82 voor details.

HDMI (HDMI menu)

Zie bladzijde 83 voor details.

System Memory (Systeemgeheugenmenu)

Zie bladzijde 90 voor details.

Network (Netwerkmenu)

Zie bladzijde 84 voor details.

Multi Zone (Multi-zone menu)

Zie bladzijde 85 voor details.

Option (Optiemenu)

Zie bladzijde 86 voor details.

■ Language (Display taalmenu)

Gebruik deze functie om de taal te selecteren die op de display van het voorpaneel of in het GUI menu van dit toestel verschijnt (bladzijde 89).

Werking GUI menu

Dit toestel beschikt over een verfijnde grafische gebruikersinterface (GUI) met menuschermen die u helpen de versterkerfuncties van dit toestel te bedienen. Via de GUI menuschermen kunt u informatie bekijken over de ontvangen signalen en de toestand waarin het toestel zich bevindt. U kunt de begininstellingen voor het toestel ook bepalen met behulp van het GUI menuscherm.

■ Items in het GUI menu

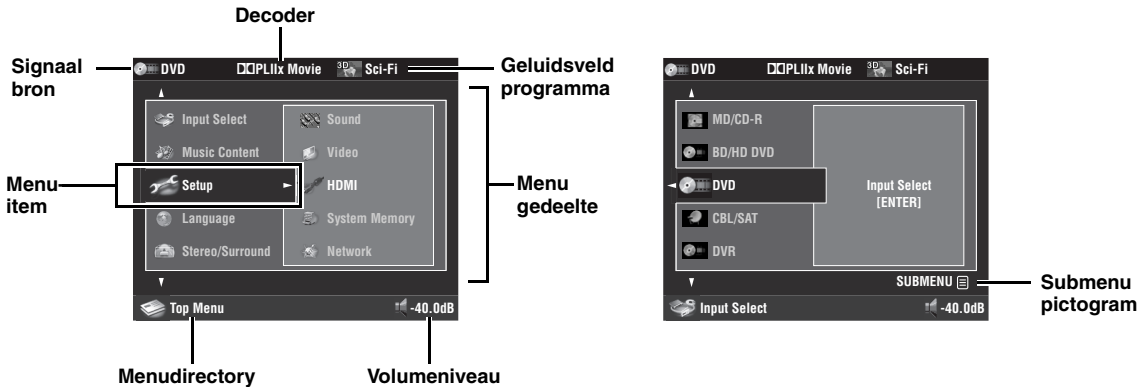

■ Afstandsbediening



Zet de keuzeschakelaar voor de bedieningsfunctie op **AMP** wanneer u de GUI menuschermen gebruikt via de afstandsbediening.

Toets	Functie
⑨ Δ / ▽	Druk hierop om een item in het huidige menuniveau te selecteren.
⑨ ▷	Druk hierop om het geselecteerde menu-onderdeel te openen en naar het volgende menuniveau te gaan.
⑨ ◁	Druk hierop om terug te keren naar het vorige menuniveau.
⑨ ENTER	Druk hierop om het geselecteerde menu-onderdeel te openen en naar het volgende menuniveau te gaan.
⑩ SUBMENU	Hiermee schakelt u het submenu in of uit. (Het submenu-pictogram verschijnt wanneer er submenu-items bestaan onder het momenteel geselecteerde menu.)
⑪ MENU	Hiermee schakelt u het GUI menu in of uit. Houd ⑪ MENU ingedrukt om het bovenste GUI menu weer te geven (Top Menu).

Opmerking

Als u simpelweg op **⑪** MENU drukt, verschijnt de menu-directory die weergegeven werd voordat u het GUI menu uitschakelde. Om het bovenste GUI menu (Top Menu) weer te geven, houdt u **⑪** MENU ingedrukt.

■ Voorpaneelbediening

Bediening	Functie
Ⓜ MENU	Hiermee schakelt u het GUI menu in of uit.
Ⓜ ▷	Druk hierop om het geselecteerde menu-onderdeel te openen en naar het volgende menuniveau te gaan.
Ⓜ ◁	Druk hierop om terug te keren naar het vorige menuniveau.
Ⓜ ENTER	Druk hierop om het geselecteerde menu-onderdeel te openen en naar het volgende menuniveau te gaan.
Ⓜ PROGRAM	Druk hierop om een item in het huidige menuniveau te selecteren.

Stereo/Surround

U kunt genieten van geluid van goede kwaliteit met de oorspronkelijke fabrieksinstellingen. Hoewel u de oorspronkelijke fabrieksinstellingen niet hoeft te wijzigen, kunt u enkele van de parameters veranderen zodat deze beter passen bij de ingangsbron of uw luisterkamer.



Om de parameterinstellingen van het programma aan te passen, druk op **ⓂSUBMENU** om het submenu in te schakelen nadat u het gewenste programma hebt geselecteerd.

■ Basisconfiguratie geluidsveldprogramma's

Elk geluidsveldprogramma heeft een aantal parameters (instellingen) die de karakteristieken van dat programma bepalen. Om het geselecteerde geluidsveldprogramma aan te passen, dient u eerst "DSP Level" en/of "Dialogue Lift" te wijzigen en dan pas andere parameters te proberen.

Instellen van het effectniveau van geluidsveldprogramma's (DSP Level)

Geluidsveldprogramma's voegen effecten (DSP effecten) toe aan het originele brongeluid om in uw kamer een nieuw geluidsveld te creëren. Gebruik de "DSP Level" parameter om het niveau van de effecten te regelen.

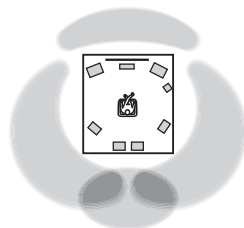

Het DSP effectgeluidsniveau is laag

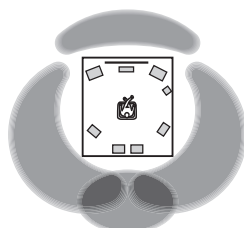

Het DSP effectgeluidsniveau is hoog

Pas "DSP Level" als volgt aan:

Verhoog de waarde van "DSP Level" wanneer

- het effect van het geselecteerde geluidsveldprogramma te zwak klinkt.
- u kunt geen verschil horen tussen de verschillende geluidsveldprogramma's.

Verlaag de waarde van "DSP Level" wanneer

- de geluidswaergave vaag is.
- u voelt dat de toegevoegde effecten overdreven zijn.

Instelbereik: -6 dB t/m +3 dB

Aanpassen van de verticale positie van gesproken tekst (Dialogue Lift)

Hiermee kunt u de verticale positie van de gesproken teksten (dialogen) in films instellen. De ideale positie voor de dialogen is wanneer ze uit het midden van het beeldscherm lijken te komen.

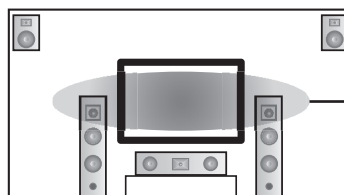

Ideale dialoogpositie

Als u de dialogen uit de onderkant van het beeldscherm hoort komen, verhoog dan de waarde van "Dialogue Lift".

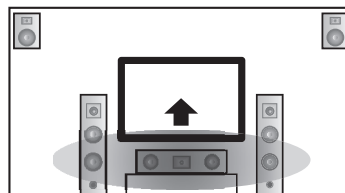

Verplaats omhoog naar de ideale dialoogpositie

Keuzes: 0, 1, 2, 3, 4, 5

"0" (begininstelling) is de laagste positie, en "5" is de hoogste positie.

Opmerkingen

- "Dialogue Lift" is beschikbaar wanneer "Front Presence" ingesteld wordt op "Yes" (bladzijde 76) en er geen hoofdtelefoon aangesloten is.
- U kunt de dialoogpositie niet lager instellen dan de begininstelling.

Beschrijvingen geluidsveldparameters

U kunt de waarden van bepaalde parameters van de digitale geluidsveldprogramma's wijzigen om de weergave aan te passen aan de omstandigheden in uw kamer. Niet alle onderstaande parameters gelden voor alle programma's.

Geluidsveldparameter	Kenmerken
Decode Type	Decodertype. Selecteer de decoder die gebruikt wordt met het geselecteerde geluidsveldprogramma. De decoderparameters voor "Surround Decoder" variëren afhankelijk van het geselecteerde decodertype. Zie bladzijde 73 voor details.
Init. Delay Sur. Init.Delay SB. Init. Delay	<p>Aanvankelijke vertraging. Aanwezigheids-, surround- en surround-achter geluidsveld aanvankelijke vertraging. Wijzigt de schijnbare afmetingen van het geluidsveld door het verschil te regelen tussen het moment dat de luisteraar het directe geluid hoort en wanneer hij of zij de eerste weerkaatsing daarvan hoort. Hoe kleiner de ingestelde waarde, hoe kleiner het geluidsveld lijkt voor de luisteraar.</p> <p>☼☼</p> <p>Wanneer u de aanvankelijke vertraging parameters verandert, raden we u aan ook de corresponderende parameters voor de kamerafmetingen aan te passen.</p> <p>Instelbereik: 1 t/m 99 ms (Init. Delay) 1 t/m 49 ms (Sur. Init. Delay en SB Init. Delay)</p>

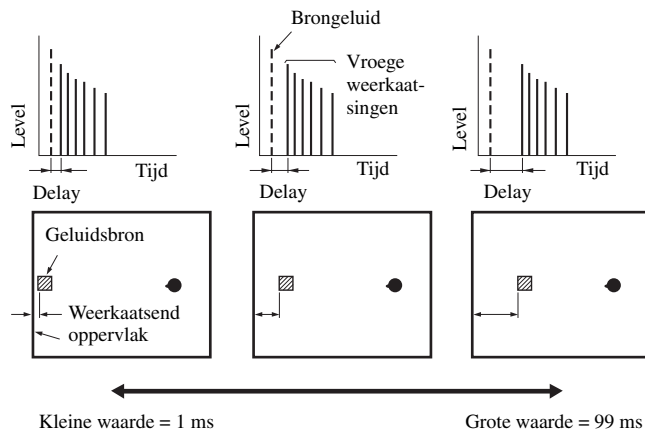

Room Size

Sur. Room Size
SB. Room Size

Kamergrootte. Aanwezigheids-, surround- en surround-achter kamerafmetingen. Deze parameter regelt de schijnbare afmetingen van het geluidsveld. Hoe groter deze waarde, hoe groter het surround geluidsveld wordt. Omdat geluid keer op keer wordt weerkaats in een ruimte, zal de tijd tussen het oorspronkelijk gereflecteerde geluid en elke volgende weerkaatsing langer worden naarmate de ruimte groter is. Door de tijd tussen de weerkaatsingen te regelen, kunt u bepalen hoe groot de virtuele ruimte lijkt. Door de waarde van deze parameter te veranderen van een naar twee, zal de schijnbare lengte van de ruimte verdubbeld worden.

☼☼

Wanneer u de parameters voor de kamerafmetingen verandert, raden we u aan ook de corresponderende parameters voor de aanvankelijke vertraging aan te passen.

Instelbereik: 0,1 t/m 2,0

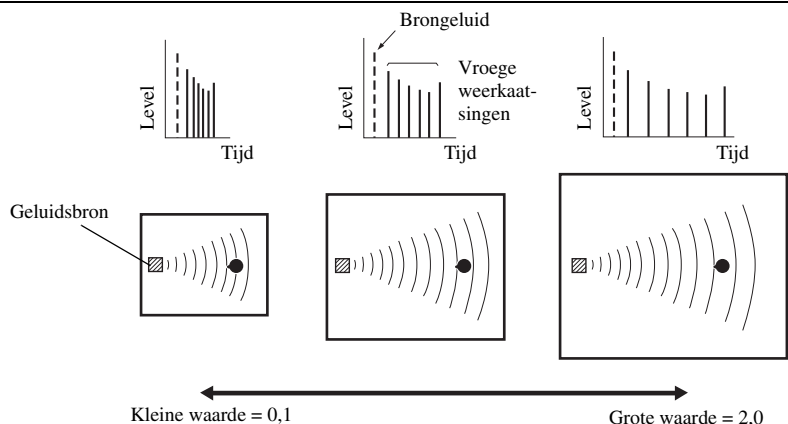

Geluidsveldparameter **Kenmerken**

Liveness
Sur. Liveness
SB. Liveness

Levendigheid. Surround en surround-achter levendigheid. Deze parameter regelt de reflectiviteit van de virtuele wanden van de ruimte door de mate waarin de vroege weerkaatsingen in kracht afnemen te veranderen. De vroege weerkaatsingen van een geluidsbron worden sneller zwakker in een ruimte met geluidabsorberende wanden dan in een ruimte met wanden die juist veel geluid weerkaatsen. Een ruimte met geluidsabsorberende oppervlakken wordt ook wel akoestisch "dood" genoemd, terwijl een ruimte met oppervlakken die veel geluid weerkaatsen "levendig" genoemd wordt. Via deze parameter kunt u de mate waarin de vroege weerkaatsingen wegsterven en dus de "levendigheid" van de ruimte regelen.

Instelbereik: 0 t/m 10

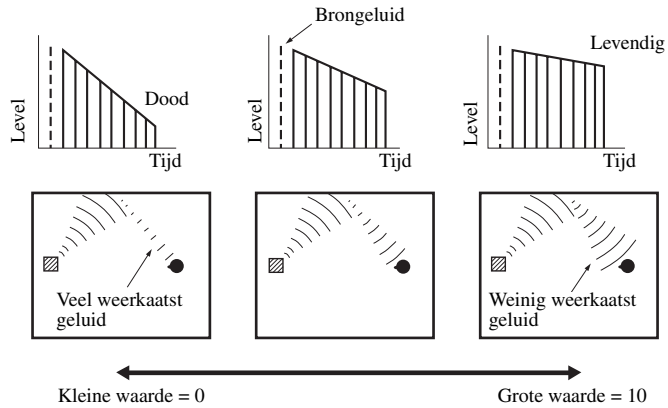

Rev. Time

Natrilijdtijd. Deze parameter regelt hoelang het duurt voordat de dichte natrillingen verzwakt zijn met 60 dB, bij 1 kHz. Hierdoor worden de schijnbare afmetingen van de akoestische omgeving over een zeer groot bereik veranderd. Stel een langere natrilijdtijd in voor langdurigere natrillingen, of een kortere tijd voor een helderder weergave.

Instelbereik: 1,0 t/m 5,0 s

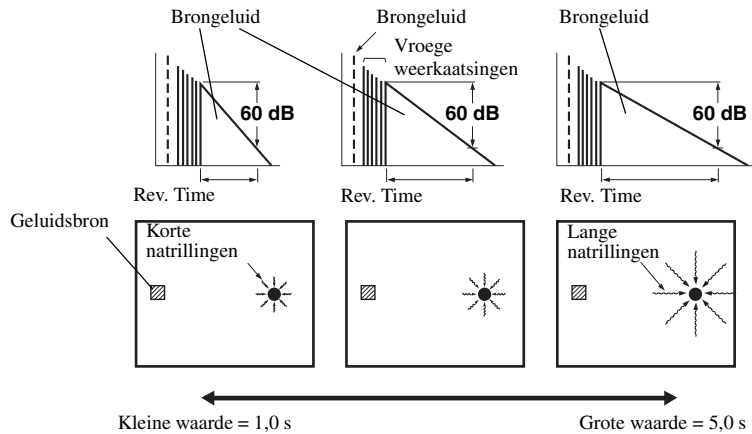

Geluidsveldparameter	Kenmerken
Rev. Delay	Beginvertraging natrillingen. Deze parameter regelt het tijdsverschil tussen het begin van het directe geluid en het begin van de natrillingen. Hoe groter deze waarde, hoe later de natrillingen zullen beginnen. Als de natrillingen later beginnen, krijgt u het gevoel dat u zich in een ruimere akoestische omgeving bevindt.
Instelbereik: 0 t/m 250 ms	

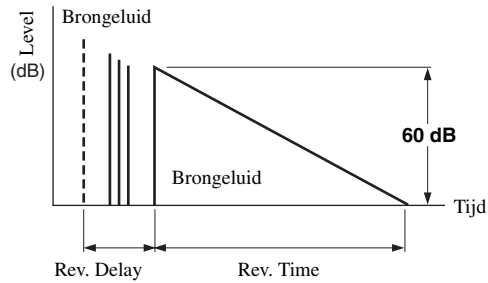

Rev. Level	Natrillingsniveau. Deze parameter regelt het volume van de natrillingen. Hoe groter deze waarde, hoe sterker de natrillingen zullen zijn.
Instelbereik: 0 t/m 100%	

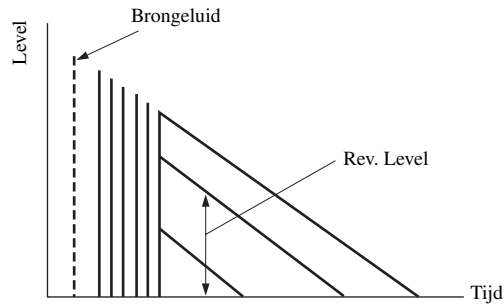

■ Beschrijvingen stereo programmaparameters

Geluidsveldparameter	Kenmerken
Direct (Alleen "2ch Stereo")	2-kanaals stereo direct. Passeert de decoders en DSP processors van dit toestel voor pure hi-fi stereoweergave bij het afspelen van 2-kanaals analoge signaalbronnen. Keuzes: Auto , Off
	<ul style="list-style-type: none"> • Selecteer "Auto" om de decoders, DSP processors en de schakelingen voor de toonregeling alleen te negeren wanneer "BASS" en "TREBLE" zijn ingesteld op "BYPASS" (bladzijde 47). • Selecteer "Off" om de decoders, DSP processors en de toonregeling niet te passeren wanneer "BASS" en "TREBLE" ingesteld zijn op "BYPASS". • Wanneer er multi-kanaals signalen binnenkomen, zullen deze worden teruggemengd naar 2 kanalen en worden weergegeven via de linker en rechter voor-luidsprekers. • In de volgende gevallen zullen de lage tonen voor de linker en rechter voorkanalen omgeleid worden naar de subwoofer: <ul style="list-style-type: none"> – "Bass Out" staat ingesteld op "Front + SWFR" (bladzijde 77). – "Front" staat ingesteld op "Small" (bladzijde 76) en "Bass Out" staat ingesteld op "SWFR" (bladzijde 77).
Center Level Surround L Level Surround R Level Sur.Back L Level Sur.Back R Level F.PRNS L Level F.PRNS R Level (alleen "7ch Stereo")	7-kanaals stereo midden, links surround, rechts surround, surround achter, links en rechts aanwezigheidsniveaus. Regelt het volumenniveau voor elk kanaal in de 7-kanaals stereo-stand. Welke parameters er beschikbaar zijn hangt mede af van de luidsprekerinstellingen. Instelbereik: 0 t/m 100%

■ Parameterbeschrijvingen Compressed Music Enhancer stand

De Compressed Music Enhancer stand	Kenmerken
Level (alleen "Straight Enhancer" en "7ch Enhancer")	Directe weergaveverbetering of 7-kanaals verbetering van het effectniveau. Selecteer "High" of "Low" om het effect voor de hoge tonen te regelen. Keuzes: High , Low

■ Decoderparameterbeschrijvingen

Decoderparameter	Kenmerken
Panorama (alleen "PLIIX Music" en "PLII Music")	Pro Logic IIX Music en Pro Logic II Music panorama. Stuur stereosignalen naar de surround-luidsprekers zowel als naar de voor-luidsprekers voor een omhullend effect. Keuzes: Off , On
Center Width (alleen "PLIIX Music" en "PLII Music")	Pro Logic IIX Music en Pro Logic II Music middenbreedte. Plaats de weergave voor het middenkanaal helemaal op de midden-luidspreker of verdeelt deze over de linker en rechter voor-luidsprekers. Een grotere waarde verdeelt het middenkanaal meer over de linker en rechter voor-luidsprekers. Instelbereik: 0 (het middenkanaal wordt alleen weergegeven via de midden-luidspreker) t/m 7 (het middenkanaal wordt alleen weergegeven via de linker en rechter voor-luidsprekers) Begininstelling: 3
Dimension (alleen "PLIIX Music" en "PLII Music")	Pro Logic IIX Music en Pro Logic II Music dimension. Zorgt voor een graduele aanpassing van het geluidsveld naar voren of naar achteren. Instelbereik: -3 (naar achteren) t/m +3 (naar voren) Begininstelling: STD (standaard)
Center Image (Alleen "Neo:6 Music")	DTS Neo:6 Music middenbeeld. Regelt het volume van de linker en rechter voorkanalen in samenhang met het middenkanaal om het middenkanaal meer of minder overheersend te maken. Instelbereik: 0,0 (het middenkanaal wordt alleen weergegeven via linker en rechter voor-luidsprekers) t/m 1,0 (het middenkanaal wordt alleen weergegeven via de midden-luidspreker) Begininstelling: 0,3

■ Initialize (Parameterinitialisatie)

Gebruik deze functie om de parameters voor het geselecteerde geluidsveldprogramma terug te zetten op hun beginwaarden.

Keuzes: **No**, Yes

- Selecteer "Yes" en druk vervolgens op **ⓈENTER** om de programmaparameters terug te zetten op hun fabrieksinstellingen.
- Selecteer "No" (of druk op **Ⓢ◀**) om de programmaparameterinitialisatie te annuleren.



Gebruik "DSP PARAM" of "INITIALIZE" in "Geavanceerde setup" om de parameters van alle geluidsveldprogramma's te initialiseren (bladzijde 111).

Input Select

Gebruik dit menu om de parameters van elke ingangsbron te regelen.



Om de instellingen van de signaalbron aan te passen, druk op **ⓂSUBMENU** om het submenu in te schakelen nadat u de signaalbron hebt geselecteerd.

Signaalbron	Parameter
iPod USB PC/MCX NET RADIO TUNER	Volume Trim
MULTI CH	Volume Trim Multi CH Assign BGV
PHONO CD TV MD/CD-R BD/HD DVD DVD CBL/SAT DVR VCR VIDEO AUX	Audio Select Decoder Mode Volume Trim
Bluetooth	Volume Trim Pairing Connect

■ Audio Select (Selectiefunctie audio ingangsaansluiting)

Gebruik deze functie om het soort ingangsaansluiting dat u wilt gebruiken te selecteren.

Keuze	Functies
Auto	Ingangssignalen worden automatisch geselecteerd in deze volgorde: (1) HDMI (2) Digitale signalen (3) Analoge signalen
HDMI	Er zullen alleen HDMI signalen worden geselecteerd. Als er geen HDMI signalen binnenkomen, zal er geen geluid worden weergegeven.
Coax/Opt	Ingangssignalen worden automatisch geselecteerd in deze volgorde: (1) Digitale signalen die binnenkomen via de COAXIAL aansluiting. (2) Digitale signalen die binnenkomen via de OPTICAL aansluiting. Als er geen signalen binnenkomen, zal er geen geluid worden weergegeven.
Analog	Er zullen alleen analoge signalen worden geselecteerd. Als er geen analoge signalen binnenkomen, zal er geen geluid worden weergegeven.



- Tevens kunt u de audio ingangsaansluiting selecteren door te drukken op **ⓂAUDIO SELECT** (of op **ⓂAUDIO SEL**) (bladzijde 37).
- U kunt de standaard selectiefunctie voor de audio ingangsaansluiting van dit toestel zelf bepalen via "Audio Select" in "Initial Set" (bladzijde 88).

Opmerking

Deze functie is niet beschikbaar als er geen digitale ingangsaansluiting is toegewezen aan de geselecteerde ingangsbron in "I/O Assignment" (bladzijde 86). "HDMI" is alleen beschikbaar wanneer er een HDMI ingangsaansluiting is toegewezen.

■ Decoder Mode (Decoderstand)

Hiermee kunt u een andere decoderstand inschakelen.

Keuze	Functies
Auto	Detecteert automatisch de typen digitale audio-ingangssignalen en selecteert de juiste decoder.
DTS	Activeert de DTS decoder wanneer er digitale audiosignalen binnenkomen.

Opmerking

"Decoder Mode" is alleen beschikbaar wanneer de digitale audio ingangsaansluitingen (HDMI, OPTICAL en/of COAXIAL) toegewezen zijn aan de geselecteerde signaalbron.

■ Volume Trim (Volume trimmen)

Met deze functie kunt u het niveau van de ingangssignalen voor elk van de signaalbronnen op elkaar afstemmen. Dit komt van pas als u de balans wilt regelen tussen alle ingangsbronnen om te voorkomen dat het volume plotseling verandert wanneer u overschakelt naar andere ingangsbronnen.

Instelbereik: -6,0 dB t/m +6,0 dB

Begininstelling: 0,0 dB



Deze parameter heeft ook invloed op de signalen die worden geproduceerd via de ZONE OUT aansluitingen.

■ Multi CH Assign (Multikanaal toewijzing)

Met deze functie kunt u bepalen waar de signalen naartoe moeten voor de midden-, subwoofer- en surround-kanalen voor een broncomponent die is aangesloten op de MULTI CH INPUT aansluitingen.

Input Channels (Ingangskanalen)

Deze instelling bepaalt het aantal kanalen dat ontvangen wordt vanaf de externe decoder (bladzijde 22).

Keuze	Beschrijving
6ch	Selecteer "6ch" als de aangesloten component gescheiden 6-kanaals audiosignalen produceert.
8ch	Selecteer "8ch" als de aangesloten component gescheiden 8-kanaals audiosignalen produceert. Stel tevens "Front Input" (zie hieronder) in voor de analoge audio-aansluitingen via welke de linker en rechter voorkanalen van de aangesloten component worden ontvangen.

Opmerking

Afhankelijk van de instellingen van de zoneconfiguratie wordt er geen geluid gereproduceerd via de surround achtersprekers, zelfs als u "Input Channels" instelt op "8ch". Selecteer in dit geval "6ch" en zet de audio uitgangsinstelling van de broncomponent op 6 kanalen.

Front Input

(Ingangsaansluitingen voorkanaal)

Als u “8ch” hebt geselecteerd in “Input Channels”, kunt u de analoge aansluitingen selecteren waarop de signalen van de linker en rechter voorkanalen van een externe decoder zullen binnenkomen.

Keuzes: CD, TV, MD/CD-R, BD/HD DVD, **DVD**, CBL/SAT, DVR, VCR, VIDEO AUX

Opmerking

Als u de naam van een signaalbron hebt gewijzigd in “Input Rename” (bladzijde 86), verschijnt de naam van de signaalbron in de keuzes van deze parameter.

■ BGV (Achtergrondvideo)

Gebruik deze functie om te kiezen welke videosignaalbron als achtergrond zal worden weergegeven bij weergave van signalen die binnenkomen via de MULTI CH INPUT aansluitingen.

Keuze	Functies
BD/HD DVD, DVD, CBL/SAT, DVR, VCR, VIDEO AUX	Selecteert de corresponderende ingangsbron als bron voor de achtergrondvideo.
Off	Er wordt geen video op de achtergrond weergegeven.

Opmerking

Als u de naam van een signaalbron hebt gewijzigd in “Input Rename” (bladzijde 86), verschijnt de naam van de signaalbron in de keuzes van deze parameter.

■ Pairing (Bluetooth paren)

Gebruik deze functie om te beginnen met de paring van de aangesloten Yamaha Bluetooth draadloze audio-ontvanger (zoals YBA-10, afzonderlijk verkocht) aan uw Bluetooth component. Voor details over het paren, zie “Paren van de Bluetooth™ ontvanger en uw Bluetooth component” (bladzijde 54).

Er is een tijdslimiet van 8 minuten gesteld voor de paringsbewerking om de veiligheid te garanderen. Het wordt aanbevolen dat u alle instructies leest en volledig begrijpt voordat u begint.

1 Druk op **Ⓢ** **ENTER** om het paren te beginnen.

De aangesloten Bluetooth ontvanger begint te zoeken naar Bluetooth componenten.

2 Controleer of de Bluetooth component de Bluetooth ontvanger detecteert.

Raadpleeg voor details de instructiehandleiding van de Bluetooth component.

3 Selecteer de Bluetooth ontvanger in de Bluetooth apparatenlijst en voer vervolgens het wachtwoord “0000” in op de Bluetooth component.

Zodra dit toestel het paren voltooid heeft, verschijnt er “Completed”.

4 Druk op **Ⓢ** **<** om terug te keren naar het vorige menuniveau.

Opmerking

Als de aangesloten Bluetooth ontvanger geen Bluetooth componenten kan vinden, verschijnt er “Not found”.

■ Connect (Bluetooth aansluiting)

Gebruik deze functie om te beginnen met de paring van de aangesloten Yamaha Bluetooth draadloze audio-ontvanger (zoals YBA-10, afzonderlijk verkocht) aan uw Bluetooth component.

Opmerking

Er dient een paring uitgevoerd te worden bij het gebruik van een Bluetooth component met de Bluetooth ontvanger, als de laatste voor de eerste keer op dit toestel wordt aangesloten, of als de paringsgegevens verwijderd zijn.

Druk op **Ⓢ** **ENTER** om een verbinding te bewerkstelligen.

De aangesloten Bluetooth ontvanger begint te zoeken naar Bluetooth componenten. Zodra de verbinding gemaakt is, verschijnt “BT Connected”.

Opmerking

Als de aangesloten Bluetooth ontvanger geen Bluetooth componenten kan vinden, verschijnt er “Not found”.



Om de verbinding te beëindigen, druk opnieuw op **Ⓢ** **ENTER**.

Music Content

Gebruik deze functie om door de muziekinhoud van uw iPod, USB component, PC/MusicCAST en Internetradio te browsen. Zie de volgende pagina's voor details.

- iPod (bladzijde 56)
- USB (bladzijde 58)
- PC/MCX (bladzijde 58)
- NET RADIO (bladzijde 58)

Setup (Speaker)

Via deze functie kunt u de basisluidsprekerinstellingen manueel aanpassen. De meeste van de “Speaker” parameters worden automatisch ingesteld wanneer u de automatische setup uitvoert.



- Stel “Test Tone” in op “On” om de testtoon te reproduceren voor de “Configuration”, “Distance” en “Level” instellingen.
- Als het volume en de cross-over frequentie op uw subwoofer ingesteld kunnen worden, zet het volume dan halverwege (of iets lager) en zet de cross-over frequentie op de maximale waarde.

■ Configuration (Luidsprekerconfiguraties)

Afmetingen van luidsprekers

De woofer (lage tonen) luidspreker is

- 16 cm of groter: groot
- kleiner dan 16 cm: klein

Front (Voor-luidsprekers)

Keuze	Beschrijving
Large	Selecteer deze instelling wanneer de voor-luidsprekers groot zijn.
Small	Selecteer deze instelling wanneer de voor-luidsprekers klein zijn.

Opmerking

Wanneer “Bass Out” staat ingesteld op “Front” (bladzijde 77), kunt u alleen “Large” in “Front” selecteren. Als de waarde van “Front” van tevoren op iets anders is ingesteld dan “Large”, zal dit toestel de waarde automatisch veranderen in “Large”.

Center (Midden-luidspreker)

Keuze	Beschrijving
Large	Selecteer deze instelling wanneer de midden-luidspreker groot is.
Small	Selecteer deze instelling wanneer de midden-luidspreker klein is.
None	Selecteer deze instelling wanneer u geen gebruik maakt van een midden-luidspreker. De signalen voor het middenkanaal zullen naar de linker en rechter voor-luidsprekers worden gestuurd.

Surround (Linker/rechter surround-luidsprekers)

Keuze	Beschrijving
Large	Selecteer deze instelling wanneer de surround-luidsprekers groot zijn.
Small	Selecteer deze instelling wanneer de surround-luidsprekers klein zijn.
None	Selecteer deze instelling wanneer u geen gebruik maakt van surround-luidsprekers. Dit toestel staat ingesteld op de Virtual CINEMA DSP stand (bladzijde 45), en “Surround Back” wordt automatisch ingesteld op “None”.

Surround Back (Linker/rechter surround achter-luidsprekers)

Keuze	Beschrijving
Large x1	Selecteer deze instelling wanneer de enkele surround achter-luidspreker groot is.
Small x1	Selecteer deze instelling wanneer de enkele surround achter-luidspreker klein is.
Small x2	Selecteer deze instelling wanneer de linker en rechter surround achter-luidsprekers klein zijn.
Large x2	Selecteer deze instelling wanneer de linker en rechter surround achter-luidsprekers groot zijn.
None	Selecteer deze instelling wanneer u geen gebruik maakt van surround achter-luidsprekers. De signalen voor het surround-achterkanaal zullen naar de linker en rechter surround-luidsprekers worden gestuurd.

Opmerking

Als u slechts één surround achter-luidspreker gebruikt, sluit deze aan op de SUR.BACK SINGLE aansluiting en configureer de “Surround Back L” instellingen onder “Distance” en “Level”.

Cross Over (Cross over)

Gebruik deze functie om de cross-over frequentie te selecteren van de luidspreker(s) die is (zijn) ingesteld op “Small”. Alle frequenties onder de geselecteerde frequentie zullen naar de subwoofer worden gedirigeerd of naar de luidsprekers die zijn ingesteld op “Large” in “Configuration”.

Keuzes: 40Hz, 60Hz, **80Hz**, 90Hz, 100Hz, 110Hz, 120Hz, 160Hz, 200Hz

Front Presence (Voorste aanwezigheidsluidsprekers)

Gebruik deze functie wanneer u de voorste aanwezigheidsluidsprekers wilt gebruiken met dit toestel.

Keuze	Beschrijving
Yes	Selecteer deze instelling wanneer u gebruik maakt van de voorste aanwezigheidsluidsprekers.
None	Selecteer deze instelling wanneer u geen gebruik maakt van de voorste aanwezigheidsluidsprekers.

Subwoofer (Subwoofer)

Phase (Subwoofer-fase)

Als de lage tonen niet of onduidelijk worden weergegeven, kunt u hiermee de fase van uw subwoofer omschakelen.

Keuze	Functies
Normal	Verandert de fase van uw subwoofer niet.
Reverse	Keert de fase voor uw subwoofer om.

Bass Out (Weergave lage tonen)

Gebruik deze functie om de luidsprekers te selecteren die de LFE (Lage Frequentie Effecten) en de lage tonen weergeven.

LFE uitgangssignalen

Keuze	Subwoofer en luidsprekers		
	Subwoofers	Voor-luidsprekers	Overige luidsprekers
Front + SWFR	Uitgang	Geen uitg.	Geen uitg.
SWFR	Uitgang	Geen uitg.	Geen uitg.
Front	Geen uitg.	Uitgang	Geen uitg.

Lage frequentie uitgangssignalen

Keuze	Subwoofer en luidsprekers		
	Subwoofers	Voor-luidsprekers	Overige luidsprekers
Front + SWFR	*1	*2	*3
SWFR	*4	*3	*3
Front	Geen uitg.	*1	*3

- *1 Produceert (produceren) de lage frequentiesignalen van de voorkanalen en andere luidsprekers die zijn ingesteld op "Small".
- *2 Produceren altijd de lage frequentiesignalen van de voorkanalen.
- *3 Produceren de lage frequentiesignalen als de luidsprekers zijn ingesteld op "Large".
- *4 Produceert de lage frequentiesignalen van de luidsprekers die zijn ingesteld op "Small".

Distance (Luidsprekerafstand)

Met deze functie kunt u met de hand de afstand van elke luidspreker tot de luisterplek invoeren en zo de vertraging voor het bijbehorende kanaal instellen. In het ideale geval zouden alle luidsprekers op dezelfde afstand van de luisterplek moeten staan. Maar in de meeste gevallen is dat praktisch gezien niet mogelijk. Daarom moet de weergave van luidsprekers die eigenlijk te dichtbij staan heel eventjes vertraagd worden, zodat het geluid van alle luidsprekers op hetzelfde moment op de luisterplek arriveert.

Unit (Eenheid)

Selecteert de eenheid waarin de waarden voor "Distance" worden weergegeven.

Begininstelling: Feet (Modellen uit de V.S. en Canada)
Meter (Overige modellen)

Keuze	Functies
Meter (m)	Stelt de afstanden van de luidsprekers in meters in.
Feet (ft)	Stelt de afstanden van de luidsprekers in voeten (feet) in.

Luidsprekerafstanden

Instelbereik: 0,30 t/m 24,00 m (1,0 t/m 80,0 ft)

Begininstelling: 3,00 m (10,0 ft)

Instelstap: 0,05 m (0,2 ft)

Afstand	Ingestelde luidspreker
Front L	Linker voor-luidspreker
Front R	Rechter voor-luidspreker
Center	Midden-luidspreker
Surround L	Linker surround-luidspreker
Surround R	Rechter surround-luidspreker
Surround Back L	Linker surround achter-luidspreker
Surround Back R	Rechter surround achter-luidspreker
Front Presence L	Linker voorste aanwezigheidsluidspreker
Front Presence R	Rechter voorste aanwezigheidsluidspreker
Subwoofer	Subwoofer

Opmerking

Welke luidsprekerkanalen er beschikbaar zijn hangt mede af van de luidsprekerinstellingen.

Level (Luidsprekerniveau)

Maak gebruik van deze functie om manueel de balans te bepalen tussen de luidsprekerniveaus van de linker voor- of linker surround-luidspreker en elke in "Configuration" geselecteerde luidspreker (bladzijde 76).

Instelbereik: -10,0 dB t/m +10,0 dB

Begininstelling: 0,0 dB

Instelstap: 0,5 dB

Level	Ingestelde luidspreker
Front L	Linker voor-luidspreker
Front R	Rechter voor-luidspreker
Center	Midden-luidspreker
Surround L	Linker surround-luidspreker
Surround R	Rechter surround-luidspreker
Surround Back L	Linker surround achter-luidspreker
Surround Back R	Rechter surround achter-luidspreker
Front Presence L	Linker voorste aanwezigheidsluidspreker
Front Presence R	Rechter voorste aanwezigheidsluidspreker
Subwoofer	Subwoofer



Als u een handzame geluidsdrummet gebruikt, houd deze dan met uitgestrekte arm vast en richt hem naar boven zodat de meter in de luisterstand is. Met de meter op de 70 dB schaal en op C SLOW kunt u nu alle luidsprekers afstellen op 75 dB.

Opmerking

Welke luidsprekerkanalen er beschikbaar zijn hangt mede af van de luidsprekerinstellingen.

Setup (Volume)

Via dit menu kunt u met de hand de diverse volume-instellingen wijzigen.

Adaptive DRC (Adaptieve regeling van het dynamisch bereik)

Gebruik deze functie om het dynamisch bereik te laten regelen aan de hand van het volumeniveau. Deze functie komt van pas wanneer u bij een laag volume, bijvoorbeeld 's nachts, wilt luisteren. Wanneer "Adaptive DRC" ingesteld wordt op "Auto", regelt dit toestel het dynamische bereik als volgt:

- Als het VOLUME laag staat: het dynamisch bereik is beperkt
- Als het VOLUME hoog staat: het dynamisch bereik is groot

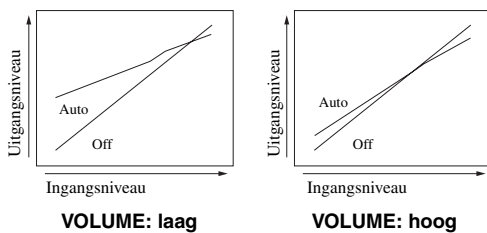

Keuze	Functies
Auto	Regelt het dynamisch bereik automatisch.
Off	Regelt het dynamisch bereik niet automatisch.



- U kunt het dynamisch bereik van de bitstreamsbronnen ook regelen met "Dynamic Range" in "Sound" (bladzijde 79).
- Deze functie is ook handig wanneer u luistert met uw hoofdtelefoon.

Opmerking

De functie voor het adaptief regelen van het dynamische bereik werkt niet wanneer dit toestel in de PURE DIRECT stand staat (bladzijde 47).

Adaptive DSP Level (Adaptief DSP effectniveau)

Gebruik deze functie om het DSP effectniveau (bladzijde 69) in te stellen aan de hand van het volumeniveau.

Keuze	Functies
Auto	Regelt het DSP effectniveau aan de hand van het volumeniveau.
Off	Regelt het DSP effectniveau niet automatisch.

Opmerking

Ook als u "Adaptive DSP Level" op "Auto" instelt, wijzigt dit toestel de gespecificeerde waarde van "DSP Level" niet, maar stelt die fijn af (bladzijde 69).

Max Volume (Maximum volume)

Gebruik deze functie om het maximum volume voor de hoofdzone in te stellen. Deze functie is nuttig om te voorkomen dat er per ongeluk hele harde geluiden worden weergegeven. Het oorspronkelijke volumebereik is bijvoorbeeld $-80,0$ dB t/m $+16,5$ dB. Maar wanneer "Max Volume" is ingesteld op $-5,0$ dB, wordt het volumebereik $-80,0$ dB t/m $-5,0$ dB.

Instelbereik: $-30,0$ dB t/m $+15,0$ dB, **+16,5 dB**

Instelstap: 5,0 dB

Initial Volume (Beginvolume)

Gebruik deze functie om in te stellen wat het volume in de hoofdzone moet worden wanneer dit toestel aan wordt gezet.

Keuzes: **Off**, Mute, $-80,0$ dB t/m $+16,5$ dB

Instelstap: 0,5 dB

Opmerkingen

- Wanneer dit toestel bezig is met de automatische setup, wordt het volume automatisch op 0 dB gezet, ongeacht de huidige "Max Volume" instelling.
- De "Max Volume" instelling krijgt voorrang boven de instelling voor het beginvolume.

Muting Type (Soort demping)

U kunt zelf bepalen hoeveel het volume verlaagd moet worden wanneer u deze functie gebruikt (bladzijde 38).

Keuze	Functies
Full	Schakelt alle geluidsweergave tijdelijk uit.
-20 dB	Verlaagt het huidige volume met 20 dB.
-40 dB	Verlaagt het huidige volume met 40 dB.

Setup (Sound)

Via dit menu kunt u de geluidsinstellingen wijzigen.

LFE Level (Lage frequentie effectniveau)

Deze functie stelt u in staat het volume (uitgangsniveau) van het LFE (Lage Frequentie Effect) kanaal aan te passen aan de capaciteit van uw subwoofer of hoofdtelefoon. Het LFE kanaal zorgt voor de weergave van speciale effecten met zeer lage tonen die alleen aan bepaalde passages worden toegevoegd. Deze instelling treedt alleen in werking wanneer dit toestel bitstreams signalen decodeert.

Instelbereik: $-20,0$ t/m **0,0** dB

Instelstap: 1,0 dB

Speaker (Luidspreker lage frequentie effectniveau)

Kies deze mogelijkheid om het LFE niveau bij weergave via uw luidsprekers in te stellen.

Headphone

(Hoofdtelefoon lage frequentie effectniveau)

Kies deze mogelijkheid om het LFE niveau bij weergave via uw hoofdtelefoon in te stellen.

Opmerking

Afhankelijk van de instellingen van "Bass Out" (bladzijde 77), is het mogelijk dat sommige signalen niet via de SUBWOOFER PRE OUT aansluitingen worden gereproduceerd.

■ Dynamic Range (Dynamische bereik)

Via deze functie kunt u instellen hoeveel het dynamisch bereik moet worden gecomprimeerd voor uw luidsprekers of uw hoofdtelefoon. Deze instelling treedt alleen in werking wanneer het toestel bitstroomsignalen decodeert.

Speaker (Dynamische bereik luidsprekers)

Regelt de compressie van het dynamisch bereik voor de luidsprekers.

Headphone (Dynamische bereik hoofdtelefoon)

Regelt de compressie van het dynamisch bereik voor de hoofdtelefoon.

Keuze	Functies
MAX	Behoudt het grootste dynamische bereik.
STD	Stelt het dynamisch bereik in op een gemiddelde waarde. Wanneer dit toestel Dolby TrueHD signalen decodeert, zal de regeling van het dynamisch bereik altijd zijn ingeschakeld, ongeacht de instructies in het ingangssignaal.
MIN/AUTO	<ul style="list-style-type: none"> MIN: Beperkt het dynamisch bereik wanneer dit toestel bitstroomsignalen decodeert (behalve Dolby TrueHD). AUTO: Regelt het dynamisch bereik aan de hand van de instructies in het ingangssignaal wanneer dit toestel Dolby TrueHD signalen decodeert.

■ Parametric EQ (Parametrische equalizer)

Met deze functie kunt u de parametrische equalizer voor elke luidspreker instellen.

PEQ Data Copy (Kopiëring parametrische equalizer-gegevens)

Gebruik deze functie om de resultaatgegevens van de automatische setup naar het manuele configuratiegebied te kopiëren. U kunt het parametrische equalizertype selecteren dat toegepast is op de gekopieerde resultaatgegevens van de automatische setup. Zie bladzijde 35 voor beschrijvingen van elk parametrische equalizertype.

Keuze	Beschrijving
Flat ▷ Manual	Hiermee kopieert u het resultaat van de automatische setup waarop het "Flat" parametrische equalizertype op toegepast is.
Front ▷ Manual	Hiermee kopieert u het resultaat van de automatische setup waarop het "Front" parametrische equalizertype op toegepast is.
Natural ▷ Manual	Hiermee kopieert u het resultaat van de automatische setup waarop het "Natural" parametrische equalizertype op toegepast is.

PEQ Select (Selectiefunctie parametrische equalizertype)

Gebruik deze functie om het parametrische equalizertype te selecteren dat van toepassing is op de resultaten van de automatische setup. bladzijde 35 voor de beschrijving van elk parametrische equalizertype.

Keuze	Beschrijving
Manual	Hiermee wordt de manueel geconfigureerde parametrische equalizer in "Setup" toegepast.
Flat	Hiermee wordt het "Flat" parametrische equalizertype toegepast.
Front	Hiermee wordt het "Front" parametrische equalizertype toegepast.
Natural	Hiermee wordt het "Natural" parametrische equalizertype toegepast.
Through	Maakt geen gebruik van de parametrische equalizer.

Opmerkingen

- Wanneer u de automatische setup uitvoert, zet dit toestel "PEQ Select" automatisch in op "Natural".
- "Level" instellingen (bladzijde 77) wijzigen ook afhankelijk van de instelling van "PEQ Select".
- Dit toestel wijzigt de instellingen van "Manual" zelfs niet als u de automatische setup uitvoert.

Manuele parametrische equalizerconfiguratie van elke luidspreker

Gebruik deze functie om de klankkleur van elk kanaal af te stemmen. U kunt de resultaten van de automatische setup voor de basis van de manuele configuratie kopiëren met "PEQ Data Copy". Stel "PEQ Select" van tevoren in op "Manual".

1 Druk op $\text{Ⓢ} \Delta / \nabla / \triangleleft / \triangleright$ om "Test Tone" te selecteren of de luidspreker die u wilt instellen.

Keuze	Ingestelde luidspreker
Front L	Linker voor-luidspreker
Front R	Rechter voor-luidspreker
Center	Midden-luidspreker
Surround L	Linker surround-luidspreker
Surround R	Rechter surround-luidspreker
Surround Back L	Linker surround achter-luidspreker
Surround Back R	Rechter surround achter-luidspreker
Front Presence L	Linker voorste aanwezigheidsluidspreker
Front Presence R	Rechter voorste aanwezigheidsluidspreker
Subwoofer	Subwoofer

Test Tone

Gebruik deze functie om de testtoon in of uit te schakelen wanneer u de klankkleur van uw luidsprekers op elkaar af wilt stellen.

Keuze	Functies
On	Produceert de testtoon.
Off	Produceert geen testtoon.

2 Druk op **Ⓢ** om het instelvenster te openen.

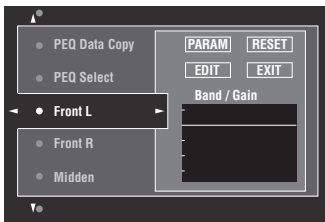

3 Druk op **Ⓢ** om "PARAM" te selecteren en druk vervolgens herhaaldelijk op **Ⓢ** om een parameter uit "Band" (band), "Freq." (frequentie) of "Q" (Q factor) te selecteren.



U kunt de "Gain" (versterking) instellen voor elk van de parameters.

4 Druk op **Ⓢ** om "EDIT" te selecteren en druk op **Ⓢ** om het bewerkingsvenster te openen. Voor meer informatie over de parametrische equalizer en de diverse parameters, zie bladzijde 130.

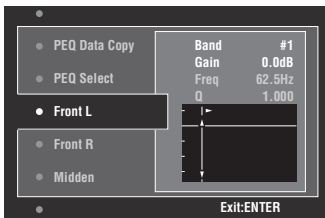

De via "PARAM" geselecteerde parameter zal oplichten.

- Druk op **Ⓢ** om de parameter in te stellen.
- Druk op **Ⓢ** om de "Gain" in te stellen.
- Druk op **Ⓢ** om het bewerkingsvenster te sluiten.



- Als u bij stap 3 "Band" hebt geselecteerd, kunt u dit menu als grafische equalizer gebruiken.
- "Band #5", "Band #6", en "Band #7" kunnen de frequenties van boven 500 Hz instellen.
- Wanneer u "Subwoofer" selecteert in stap 1 en "Band" in stap 3, kunt u alleen "Band #1", "Band #2", "Band #3" en "Band #4" instellen. In dat geval stellen "Band #1", "Band #2", "Band #3" en "Band #4" de frequenties van minder dan 200 Hz in.

5 Herhaal de stappen 3 en 4 tot u tevreden bent met het resultaat.



Als u alle "Parametric EQ" instellingen voor de geselecteerde luidspreker terug wilt zetten op de standaardwaarden, kiest u "RESET" en drukt u vervolgens op **Ⓢ** ENTER.

6 Selecteer "EXIT" en druk op **Ⓢ** ENTER om het instelvenster te sluiten.

■ Tone Control (Toonregeling)

Met deze functie kunt u de weergave van de lage en die van de hoge tonen via uw luidsprekers en uw hoofdtelefoon regelen.

Opmerking

Tone Control werkt niet wanneer:

- de PURE DIRECT stand (bladzijde 47) staat ingesteld.
- MULTI CH is geselecteerd als signaalbron

Control (Bedieningsstand)

Keuze	Functies
Speaker	Regelt de balans voor de lage/hoge tonen van uw luidsprekers.
Headphone	Regelt de balans voor de lage/hoge tonen van uw hoofdtelefoon.



"Speaker" en "Headphone" instellingen worden apart opgeslagen. De instellingen voor "Speaker" hebben invloed op de linker/rechter voorluidspreker, midden luidspreker en subwoofer kanalen.

Bass (Regeling lage tonen)

Hiermee kunt u de weergave van de lage tonen via uw luidsprekers of hoofdtelefoon regelen.

Keuzes: 125 Hz, **350 Hz**, 500 Hz
 Instelbereik: -6,0 dB t/m +6,0 dB
 Begininstelling: 0,0 dB

Treble (Regeling hoge tonen)

Hiermee kunt u de weergave van de hoge tonen via uw luidsprekers of hoofdtelefoon regelen.

Keuzes: 2,5 kHz, **3,5 kHz**, 8,0 kHz
 Instelbereik: -6,0 dB t/m +6,0 dB
 Begininstelling: 0,0 dB

Auto Bypass (Automatisch passeren toonregeling)

Gebruik deze functie om te selecteren of de audioreproductie de schakelingen voor de toonregeling negeert wanneer "Treble" en "Bass" staan ingesteld op 0 dB.

Keuze	Functies
Auto	Negeert automatisch de schakelingen voor de toonregeling om de meest natuurgetrouwe weergave te bieden wanneer "Treble" en "Bass" op 0 dB staan ingesteld.
Off	De schakelingen voor de toonregeling worden niet gepasseerd.

■ Lipsync (Audio- en videosynchronisatie)

Mode (HDMI automatische lip sync-stand)

Als het aangesloten beeldscherm is verbonden met de HDMI OUT aansluiting van dit toestel en compatibel is met de automatische audio- en videosynchronisatiefunctie (automatische 'lip sync'), stelt dit toestel de audio- en videosynchronisatie automatisch af. Gebruik deze functie om de automatische synchronisatie ('lip sync') aan of uit te zetten.

Keuze	Beschrijving
Auto	Selecteer deze instelling als het aangesloten beeldscherm geschikt is voor automatische synchronisatie. Gebruik "Auto" om de synchronisatie van beeld en geluid te regelen.
Manual	Selecteer deze instelling als het beeldscherm niet geschikt is voor de automatische synchronisatie, of als u de automatische synchronisatie niet wilt gebruiken. Gebruik "Manual" om de synchronisatie van beeld en geluid te regelen.

Opmerking

Wanneer "HDMI OUT SEL" staat ingesteld op "OUT 1+2" en er zijn beeldschermen aangesloten op zowel de HDMI OUT 1 en de HDMI OUT 2 aansluiting, werkt de automatische lip sync-functie niet, zelfs niet als "Auto" geselecteerd is.

Auto (Automatische regeling audioovertragung)

Gebruik deze functie om de synchronisatie van audio en video fijn af te stemmen wanneer u "Mode" op "Auto" hebt ingesteld.

Instelbereik: 0 t/m 240 ms

Instelstap: 1 ms



"Offset" geeft het verschil aan tussen de waarde voor de audioovertragung die dit toestel automatisch instelt en de waarde voor de audioovertragung die u instelt in "Mode". Dit toestel slaat de "Offset" waarde op en past deze toe op andere beeldschermen die geschikt zijn voor automatische synchronisatie.

Manual (Handmatige regeling audioovertragung)

Gebruik deze functie om de vertragung van de geluidsweggeve met de hand in te stellen zodat de audio synchroon loopt met de videobeelden wanneer u "Mode" op "Manual" hebt ingesteld.

Instelbereik: 0 t/m 240 ms

Instelstap: 1 ms

■ Pure Direct (Pure Direct)

Maak gebruik van deze functie om te selecteren of dit toestel de videosignalen reproduceert wanneer dit toestel in de PURE DIRECT stand staat.

Keuze	Functies
Audio	Reproduceert geen videosignalen.
Audio + Video	Reproduceert videosignalen. Dit toestel activeert alleen de beperkte videofuncties ten behoeve van een betere geluidskwaliteit.

Opmerking

U kunt geen gebruik maken van het GUI menu terwijl dit toestel in de PURE DIRECT stand staat, zelfs niet als "Pure Direct" staat ingesteld op "Audio + Video".

■ Channel Mute (Kanaaldemping)

Met deze functie kunt u de geluidsweggeve via bepaalde luidsprekerkanalen tijdelijk zacht zetten.

Mode (Stand)

Met deze functie kunt u de "Channel Mute" instelling voor elk van de luidsprekers aan of uit zetten.

Keuze	Functies
Disable	Schakelt de "Channel Mute" functie uit.
Enable	Schakelt de "Channel Mute" functie in.

Instellingen voor elk van de luidsprekers

Bepaalt of dit toestel alle luidsprekerkanalen uitschakelt wanneer u "Mode" instelt op "Enable".

Channel Mute	Luidsprekerkanaal
Front L	Links voor
Front R	Rechts voor
Center	Center
Surround L	Links surround
Surround R	Rechts surround
Surround Back L	Linker surround-achter
Surround Back R	Rechter surround-achter
Front Presence L	Linker voorste aanwezigheidsluidspreker
Front Presence R	Rechter voorste aanwezigheidsluidspreker
Subwoofer	Subwoofer

Keuze	Functies
Mute On	Schakelt tijdelijk de geluidsweggeve via het geselecteerde luidsprekerkanaal uit.
Mute Off	De geluidsweggeve via het geselecteerde luidsprekerkanaal wordt niet uitgeschakeld.

Setup (Video)

Via dit menu kunt u de video-instellingen wijzigen.



U kunt alle parameters in "Video" resetten naar de oorspronkelijke fabrieksinstellingen met "VIDEO" in "INITIALIZE" in "ADVANCED SETUP" (bladzijde 111).

■ Analog ▶ Analog (Videoconversie van analoog naar analoog)

Gebruik deze functie om de videoconversie via de analoge video-aansluitingen in of uit te schakelen (VIDEO, S VIDEO en COMPONENT VIDEO aansluitingen).

Keuze	Functies
Through	Schakelt de videoconversie via de analoge video-aansluitingen uit.
Conversion	Schakelt de videoconversie via de analoge video-aansluitingen in.

Opmerkingen

- Conversie van analoge naar HDMI video is altijd mogelijk, tenzij er videosignalen binnenkomen via de HDMI ingangsaansluitingen of er analoge videosignalen met een resolutie van 1080p binnenkomen.
- Dit toestel is niet in staat videosignalen met 480 lijnen om te zetten in videosignalen met 576 lijnen, of andersom.
- Videosignalen met een resolutie van 480p, 576p, 1080i en 720p kunnen niet gereproduceerd worden via de S VIDEO en VIDEO MONITOR OUT aansluitingen.
- De geconverteerde videosignalen worden alleen gereproduceerd via de MONITOR OUT aansluitingen. Wanneer u een videobron wilt opnemen, moet u gebruik maken van hetzelfde soort video-aansluitingen tussen alle betrokken componenten.
- Wanneer composiet video- of S-videosignalen van een videorecorder worden omgezet naar component videosignalen, kan de beeldkwaliteit achteruitgaan, afhankelijk van uw videorecorder.
- Onconventionele signalen die binnenkomen via de composiet video of S-video aansluitingen kunnen niet worden omgezet of worden mogelijk niet correct gereproduceerd. Zet in dergelijke gevallen "Analog ▶ Analog" op "Through".

■ Analog ▶ HDMI (Videosignaalverwerking van analoog naar HDMI)

Gebruik deze functie om te selecteren of dit toestel videosignalen verwerkt van analoog naar HDMI (invoer via VIDEO, S VIDEO of COMPONENT VIDEO ingangsaansluitingen en uitvoer via HDMI OUT aansluitingen).

Keuze	Functies
Through	Selecteer deze instelling wanneer u niet wilt dat dit toestel videosignalen verwerkt van analoog naar HDMI.
Processing	Selecteer deze instelling wanneer u wilt dat dit toestel de videoverwerking toepast die ingesteld is in "Processing" op de analoog naar HDMI videosignalen.

■ HDMI ▶ HDMI (Videosignaalverwerking van HDMI naar HDMI)

Gebruik deze functie om te selecteren of dit toestel de videosignalen verwerkt van HDMI naar HDMI (invoer via HDMI ingangsaansluitingen en uitvoer via HDMI OUT aansluitingen).

Keuze	Functies
Through	Selecteer deze instelling wanneer u niet wilt dat dit toestel de videosignalen verwerkt van HDMI naar HDMI.
Processing	Selecteer deze instelling wanneer u wilt dat dit toestel de videoverwerking toepast die ingesteld is in "Processing" op de HDMI naar HDMI videosignalen.

■ Processing (HDMI videosignaalverwerking)

Gebruik deze functie om de resolutie-, aspect- en progressieve herverwerkingsinstellingen te configureren voor de reproductie van videosignalen via de HDMI OUT aansluitingen.

Opmerking

Deze functie is alleen beschikbaar wanneer "Analog ▶ HDMI" of "HDMI ▶ HDMI" ingesteld staat op "Processing".

Resolution (HDMI videosignaalresolutie)

Gebruik deze functie om de opwaardering van videosignalen van analoog naar HDMI en/of van HDMI naar HDMI in of uit te schakelen.

Dit toestel waardeert de videosignalen als volgt op:

- 480i(576i) → 480p(576p)/720p/1080i/1080p
- 480p(576p) → 720p/1080i/1080p
- 720p → 1080i/1080p
- 1080i → 720p/1080p

Keuze	Functies
Through	Voert geen opwaardering van videosignalen uit.
480p (of 576p), 1080i, 720p, 1080p	Opwaarderen van videosignalen naar resoluties van 480p of 576p, 1080i, 720p, of 1080p.

Aspect (HDMI beeldverhouding)

Gebruik deze functie om te selecteren of dit toestel de beeldverhouding converteert voor videosignalen van analoog naar HDMI en/of van HDMI naar HDMI.

Keuze	Functies
Through	Er zullen geen wijzigingen worden aangebracht in de beeldverhouding voor de HDMI videosignaalbronnen.
16:9 Normal	Laat videobeelden met een beeldverhouding van 4:3 weergeven op een beeldscherm met een beeldverhouding van 16:9. Hierdoor zullen links en rechts op het beeldscherm zwarte balken worden weergegeven.
Smart Zoom	Past videobeelden met een beeldverhouding van 4:3 op een beeldscherm met een beeldverhouding van 16:9.

Opmerkingen

- Als de beeldverhouding van de videosignaalbron anders is dan 4:3, negeert dit toestel automatisch de instelling voor "Aspect".
- Wanneer "Aspect" is ingesteld op "Smart Zoom", zullen de beelden worden uitgerekt aan de randen van het beeldscherm.

Prog. Re-Processing (Progressieve herverwerking)

Gebruik deze functie om de progressieve herverwerking van videosignalen van analoog naar HDMI en/of van HDMI naar HDMI in of uit te schakelen.

Keuze	Funcities
Off	Schakelt de progressieve herverwerking van HDMI videosignalen uit.
On	Schakelt de progressieve herverwerking van HDMI videosignalen in.

Opmerking

Deze instelling werkt alleen voor videosignalen met een resolutie van 480p (576p), 720p of 1080p.

Setup (HDMI)

Gebruik deze functie om de HDMI functies in te stellen of controleer de informatie over de op de HDMI OUT aansluitingen aangesloten beeldschermen.

■ Standby Through (Standby door)**Mode (Standby door-stand)**

Gebruik deze functie om in te stellen of dit toestel de via de HDMI IN aansluitingen binnenkomende HDMI signalen toestaat door dit toestel heen te gaan wanneer dit toestel uit (in standby) staat. U kunt ook een HDMI IN aansluiting en HDMI OUT aansluiting(en) toewijzen die de signalen accepteren wanneer "Mode" staat ingesteld op "Fix" en dit toestel uit (in standby) staat.

Keuze	Funcities
Off	Schakelt de HDMI standby door-functie uit. Er komen geen HDMI signalen dit toestel binnen als dit toestel uit (in standby) staat.
Last	Er komen HDMI signalen dit toestel binnen (alleen van de HDMI IN aansluiting naar de HDMI OUT aansluiting(en) die gebruikt worden wanneer dit toestel uit (in standby) staat), zelfs als dit toestel uit (in standby) staat.
Fix	Er komen HDMI signalen dit toestel binnen (van de HDMI IN aansluiting die gespecificeerd is in "Input" naar de HDMI OUT aansluiting(en) gespecificeerd in "Output"), zelfs als dit toestel uit (in standby) staat.

Opmerking

Wanneer "Mode" staat ingesteld op "Last" of "Fix", neemt het stroomverbruik in standby toe.

Input (selectiefunctie HDMI IN aansluiting)

Gebruik deze functie om een HDMI IN aansluiting te selecteren die HDMI signalen accepteert wanneer dit toestel uit (in standby) staat.

Opmerking

Deze instelling is alleen beschikbaar wanneer "Mode" staat ingesteld op "Fix".

Keuze	HDMI IN aansluiting
IN1	HDMI IN1 (BD/HD DVD) aansluiting
IN2	HDMI IN2 (DVD) aansluiting
IN3	HDMI IN3 (CBL/SAT) aansluiting
IN4	HDMI IN4 (DVR) aansluiting

Output (selectiefunctie HDMI OUT aansluiting)

Gebruik deze functie om (een) HDMI OUT aansluiting(en) te selecteren die HDMI signalen reproduceert (reproduceren) wanneer dit toestel uit (in standby) staat.

Opmerking

Deze instelling is alleen beschikbaar wanneer "Mode" staat ingesteld op "Fix".

Keuze	HDMI IN aansluiting
OUT1 + 2	HDMI OUT 1 en HDMI OUT 2 aansluitingen
OUT1	HDMI OUT 1 aansluiting
OUT2	HDMI OUT 2 aansluiting

■ Audio Output (HDMI audioweergave)

Gebruik deze functie om te kiezen of u HDMI audiosignalen wilt laten weergeven via dit toestel zelf of via een andere HDMI component die is verbonden met de HDMI OUT aansluitingen op het achterpaneel van dit toestel.

Keuze	Funcities
Amp	Geeft HDMI audiosignalen weer via de op dit toestel aangesloten luidsprekers.
TV	Geeft HDMI audiosignalen weer via de op dit toestel aangesloten TV-luidsprekers.
Amp + TV	Geeft HDMI audiosignalen weer via de op dit toestel aangesloten luidsprekers en TV-luidsprekers.



Als "Audio Output" staat ingesteld op "TV" of "Amp + TV", variëren de beschikbare audiosignalen afhankelijk van de specificatie van het aangesloten beeldscherm.

■ Control Monitor (Regelscherm)

Gebruik deze functie om de HDMI OUT aansluiting te selecteren via welke de HDMI regelsignalen worden weergegeven.

Keuze	Funcities
HDMI OUT1	Geeft de HDMI regelsignalen weer via de HDMI OUT 1 aansluiting.
HDMI OUT2	Geeft de HDMI regelsignalen weer via de HDMI OUT 2 aansluiting.

■ Monitor Info. (Beeldscherm informatie)

Gebruik deze functie om de informatie te controleren (interface en frequentie voor elke videoresolutie) over de beeldschermen die aangesloten zijn op de HDMI OUT 1 en HDMI OUT 2 aansluiting van dit toestel.



Druk herhaaldelijk op om heen en weer te schakelen tussen "OUT1" (informatie over het beeldscherm aangesloten op de HDMI OUT 1 aansluiting) en "OUT2" (informatie over het beeldscherm verbonden met de HDMI OUT 2 aansluiting).

Setup (Network)

Via dit menu kunt u de netwerkinstellingen wijzigen.

Opmerking

Als u uw netwerkconfiguratie hebt gewijzigd, is het mogelijk dat u de netwerkinstellingen daaraan zult moeten aanpassen.



U kunt alle parameters in "Network" resetten naar de oorspronkelijke fabrieksinstellingen met "NETWORK" in "INITIALIZE" in "ADVANCED SETUP" (bladzijde 111).

■ Configuration (Netwerkconfiguraties)

Gebruik deze functie om de netwerkparameters (IP adres enz.) te bekijken of deze met de hand te wijzigen.

DHCP (DHCP instelling)

Gebruik deze functie om te bepalen of dit toestel de netwerkinstellingen kan verkrijgen (IP adres, subnet masker, standaard gateway, primaire DNS server en secundaire DNS server) van de DHCP server voor het aangesloten netwerk.

Keuze	Beschrijving
On	Selecteer deze instelling wanneer dit toestel de netwerkinstellingen kan verkrijgen van de DHCP server voor het aangesloten netwerk.
Off	Selecteer deze instelling wanneer u de netwerkinstellingen met de hand wilt instellen.

IP Address (IP adres)

Gebruik deze parameter om het aan dit toestel toegewezen IP adres te specificeren. Deze waarde mag niet hetzelfde zijn als een die reeds gebruikt wordt voor andere apparatuur in het beoogde netwerk.

Subnet Mask (Subnet masker)

Gebruik deze parameter om het aan dit toestel toegewezen subnet masker te specificeren.



In de meeste gevallen kan de waarde voor het subnet masker worden ingesteld als "255.255.255.0".

Default Gateway (Default gateway)

Gebruik deze parameter om het IP adres van de standaard toegewezen gateway te specificeren.

DNS Server (P) (Primaire DNS server)

DNS Server (S) (Secundaire DNS server)

Gebruik deze parameter om de IP adressen van de primaire en secundaire DNS (Domain Name System) servers te specificeren.

Opmerking

Als u slechts één DNS adres heeft, vul dit dan in bij "DNS Server (P)". Als u twee of meer DNS adressen heeft gekregen, vul er dan één in bij "DNS Server (P)" en een andere bij "DNS Server (S)".

■ Network Standby (Netwerkmenu bij standby)

Gebruik deze functie om te selecteren of dit toestel de opdrachten via een LAN netwerk accepteert wanneer dit toestel uit (in standby) staat.

Keuze	Beschrijving
Off	Accepteert geen handelingen via een LAN netwerk wanneer dit toestel uit (in standby) staat.
On	Accepteert handelingen via een LAN netwerk wanneer dit toestel uit (in standby) staat.

Opmerking

Wanneer "Network Standby" staat ingesteld op "On", neemt het stroomverbruik in standby toe.

■ Information (Netwerkinformatie)

Gebruik deze functie om de netwerk-systeeminformatie te kunnen bekijken.

MAC Address

(MAC (Media Access Control) adres)

Deze informatie geeft het MAC adres weer dat is toegewezen aan dit toestel.

Status (Netwerkstatus)

Deze informatie geeft de status van de huidige verbinding met het netwerk weer.

Display status: 10BASE-T, 100BASE-TX, No Link,
Full Duplex, Half Duplex

Opmerking

"No Link" verschijnt wanneer er geen verbinding met het netwerk is gemaakt.

System (System ID)

Deze informatie geeft de systeemidentificatie weer die is toegewezen aan dit toestel.

Setup (Multi Zone)

Gebruik dit menu om de functies in te stellen van de multi-zoneconfiguratie.

■ Zone SP Assign (Zoneluidsprekertoewijzing)

Gebruik deze functie om de luidsprekeraansluitingen voor Zone 2 en Zone 3 toe te wijzen.

- 1 Druk op **Ⓞ** / **△** / **▽** om de luidsprekeraansluiting te selecteren en druk vervolgens herhaaldelijk op **Ⓞ** / **◀** / **▶** om de gewenste zone te selecteren waarvan u de luidsprekers wilt gebruiken.

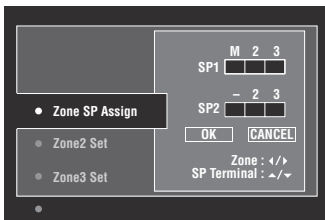

- M : Eerste ruimte
- 2 : Zone 2
- 3 : Zone 3

- 2 Druk op **Ⓞ** / **△** / **▽** om "OK" te selecteren en druk dan op **Ⓞ** / **ENTER** om de instelling te bevestigen.



Om naar het vorige menuniveau terug te keren zonder wijzigingen aan te brengen, selecteer "CANCEL" in stap 2.

■ Zone2 Set/Zone3 Set (Zone 2/Zone 3 instellingen)

Zone2 Volume/Zone3 Volume (Zone 2/Zone 3 volume)

Gebruik dit menu om te selecteren of dit toestel het volumeniveau van de gereproduceerde audiosignalen regelt via de ZONE OUT (ZONE 2 of ZONE 3) aansluitingen.

Keuze	Beschrijving
Fixed	Selecteer deze instelling wanneer u het volumeniveau van de geselecteerde zone wilt regelen op de externe versterker. Dit toestel zet het volumeniveau van ZONE OUT (ZONE 2 of ZONE 3) op een standaard lijnniveau.
Variable	Selecteer deze instelling wanneer u het volumeniveau van de geselecteerde zone op dit toestel wilt regelen. U kunt het ZONE OUT (ZONE 2 of ZONE 3) volumeniveau gelijktijdig regelen met behulp van Ⓞ / VOLUME +/- op de afstandsbediening.

Opmerking

Wanneer "Zone2 Volume" of "Zone3 Volume" staat ingesteld op "Fixed", kunt u de volgende parameters niet selecteren:
 – Zone2 Max Vol./Zone3 Max Vol.
 – Zone2 Initial Vol./Zone3 Initial Vol.

Zone2 Max Vol./Zone3 Max Vol. (Zone 2/Zone 3 Maximale volume-instelling)

Gebruik deze functie om het maximum volumeniveau in Zone 2 of Zone 3 in te stellen.

Instelbereik: -30,0 dB t/m +15,0 dB, **+16,5 dB**

Instelstap: 5,0 dB

Opmerking

De "Zone2 Max Vol." of "Zone3 Max Vol." instelling heeft voorrang boven de "Zone2 Initial Vol." of "Zone3 Initial Vol." instelling.

Zone2 Initial Vol./Zone3 Initial Vol. (Zone 2/Zone 3 startvolume-instelling)

Met deze functie kunt u het volumeniveau voor Zone 2 of Zone 3 bepalen voor het moment dat dit toestel aan wordt gezet.

Instelbereik: **Off**, Mute, -80,0 dB t/m +16,5 dB

Instelstap: 0,5 dB

Opmerking

De "Zone2 Max Vol." of "Zone3 Max Vol." instelling heeft voorrang boven de "Zone2 Initial Vol." of "Zone3 Initial Vol." instelling.

Zone2 Balance/Zone3 Balance (Zone 2/Zone 3 balans)

Gebruik deze functie om de volumebalans van de linker en rechter kanalen in elke zone in te stellen.

Keuzes: L10 t/m L1, **0**, R1 t/m R10

Zone2 Tone Control/Zone3 Tone Control (Zone 2/Zone 3 toonregeling)

Met deze functie kunt u de weergave van de lage en hoge tonen regelen naar de geselecteerde zone.

Keuzes: Bass (lage tonen regeling), Treble (hoge tonen regeling)

Instelbereik: -10,0 dB t/m +10,0 dB

Begininstelling: 0,0 dB

Zone2 Muting Type/Zone3 Muting Type (Zone 2/Zone 3 dempingstype)

Maak gebruik van deze functie om te bepalen hoeveel het weergavevolume van de geselecteerde zone verlaagd moet worden.

Keuze	Functies
Full	Schakelt alle geluidswaergave tijdelijk uit.
-20dB	Verlaagt het huidige volume met 20 dB.
-40dB	Verlaagt het huidige volume met 40 dB.

■ Zone OSD (Zone in-beeld display)

Met deze functie kunt u de bedieningsinformatie voor Zone 2 en Zone 3 laten weergeven op het Zone 2 beeldscherm dat is aangesloten op de ZONE VIDEO aansluitingen op het achterpaneel van dit toestel.

Keuze	Functies
Off	Schakelt de zone in-beeld display-functie uit.
Zone2	Toont alleen de bedieningsstatus voor Zone 2.
All	Toont de bedieningsstatus voor Zone 2 en Zone 3.

■ Zone Rename (Wijzigen van zonenaam)

Zone2 Rename/Zone 3 Rename (Wijzigen naam Zone 2/Zone 3)

Gebruik deze functie om de naam van de geselecteerde zone te bewerken.

- 1 Druk op **⓪** **△** / **▽** / **◀** / **▶** om een teken of functie te selecteren en druk vervolgens op **⓪** **ENTER** om de selectie te bevestigen.

Herhaal stap 1 totdat u een naam hebt ingevoerd die u wilt gebruiken.

- 2 Druk op **⓪** **△** / **▽** / **◀** / **▶** om "OK" te selecteren en druk dan op **⓪** **ENTER**.



- Om de naam te resetten, selecteer "RESET" en druk dan op **⓪** **ENTER**.
- Om de bewerking te annuleren zonder wijzigingen aan te brengen, selecteer "CANCEL" en druk dan op **⓪** **ENTER**.

Setup (Option)

Via dit menu kunt u de optionele systeeminstellingen wijzigen.

■ Memory Guard (Geheugenbeveiliging)

Met deze functie kunt u voorkomen dat de geluidsveldprogramma parameterwaarden en andere systeeminstellingen per abuis gewijzigd worden.

Keuze	Functies
Off	Schakelt de "Memory Guard" functie uit.
On	Beveiligt de volgende parameters: <ul style="list-style-type: none"> - geluidsveldprogrammaparameters - GUI menuparameters - luidsprekerniveau-instellingen



Wanneer "Memory Guard" staat ingesteld op "On", verschijnt er "⓪" aan de linkerzijde van de naam van een beveiligde parameter.

■ I/O Assignment (Ingang-/uitgangtoewijzing)

U kunt de in-/uitgangsaansluitingen toewijzen aan andere componenten als de begininstellingen van dit toestel niet overeenkomen met uw voorkeuren. Wijzig de parameter om de respectievelijke aansluitingen toe te wijzen en meer componenten te kunnen aansluiten.

Wanneer de in-/uitgangsaansluitingen opnieuw zijn toegewezen, kunt u de daarbij behorende component selecteren met **⓪** **INPUT** (of met de ingangskeuzetoetsen (**⓪**)).

Voorbeeld: Toewijzen van de CD DIGITAL INPUT COAXIAL aansluiting aan "MD/CD-R".

- 1 Druk op **⓪** **ENTER** om het "I/O Assignment" scherm weer te geven.

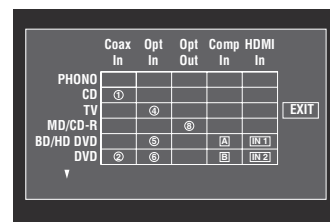

- 2 Druk op **⓪** **△** / **▽** / **◀** / **▶** om de cel in rij "MD/CD-R", kolom "Coax In" te selecteren en druk dan op **⓪** **ENTER**.

- 3 Druk op **⓪** **◀** / **▶** om "①" te selecteren en druk dan op **⓪** **ENTER**.

Selecteer "None" om de bestaande toewijzing te wissen.



Om zonder wijzigingen naar het vorige scherm terug te keren, druk op **⓪** **△**.

- 4 Druk op **⓪** **△** / **▽** / **◀** / **▶** om "EXIT" te selecteren en druk dan op **⓪** **ENTER**.



U kunt een bepaalde naam maar één keer gebruiken voor een bepaald soort aansluiting.

■ Input Rename (Wijzigen van ingangsnaam)

Met deze functie kunt u de namen van de ingangsbronnen veranderen zoals die op het GUI scherm en op het display van het voorpaneel verschijnen.

- 1 Druk op **⓪** **△** / **▽** / **◀** / **▶** om een teken of functie te selecteren en druk vervolgens op **⓪** **ENTER** om de selectie te bevestigen.

Herhaal stap 1 totdat u een naam hebt ingevoerd die u wilt gebruiken.

- 2 Druk op **⓪** **△** / **▽** / **◀** / **▶** om "OK" te selecteren en druk dan op **⓪** **ENTER**.



- Om de naam te resetten, selecteer “RESET” en druk dan op **ⓂENTER**.
- Om de bewerking te annuleren zonder wijzigingen aan te brengen, selecteer “CANCEL” en druk dan op **ⓂENTER**.

■ Display Set (Display instellingen)

Front Panel Display (Instelling display voorpaneel)

Dimmer (Dimmer)

Hiermee kunt u de helderheid van de display op het voorpaneel instellen.

Instelbereik: -4 t/m 0

Scroll (Scrollen door berichten over de display van het voorpaneel)

Gebruik deze functie om het patroon in te stellen voor het scrollen door berichten op de display van het voorpaneel.

Keuze	Functies
Continue	Doorlopend. Selecteer deze instelling om de bedieningsstatus doorlopend weer te laten geven op het display op het voorpaneel.
Once	Eén keer scrollen. Selecteer deze instelling om de bedieningsstatus met de eerste 14 alfanumerieke tekens op het display op het voorpaneel te laten zien nadat de hele melding één keer over het display is geschoven (gescrollt).

Short Message (Display voor korte meldingen)

Gebruik deze functie om de display voor korte meldingen in of uit te schakelen in het GUI menuscherm in de hoofdzone.

Keuze	Functies
On	Schakelt de verkorte weergave van meldingen in.
Off	Schakelt de verkorte weergave van meldingen uit.

Opmerking

De display voor korte meldingen (behalve sommige statusberichten) verschijnt niet wanneer er componentvideosignalen binnenkomen met een resolutie van 720p, 1080i of 1080p.

Playback Screen (Tijdperiode voor het weergeven van het afspeelscherm)

Gebruik deze functie om de tijdperiode in te stellen voor de weergave van het afspeelscherm.

Keuze	Functies
Always	Laat het menu voortdurend weergeven tijdens een handeling.
10sec	Schakelt het menu uit 10 seconden nadat u een handeling heeft verricht.
30sec	Schakelt het menu uit 30 seconden nadat u een handeling heeft verricht.



Deze instelling wordt toegepast op het GUI menuscherm in de hoofdzone en op de OSD in Zone 2 of Zone 3.

Position (GUI schermpositie)

Hiermee kunt u de verticale en horizontale positie van het GUI scherm instellen.

Instelbereik: -5 (omlaag/naar links) t/m +5 (omhoog/naar rechts)

Toets	Verplaatsen van het GUI scherm
Ⓜ Δ	Omhoog
Ⓜ ∇	Omlaag
Ⓜ ▷	Naar rechts
Ⓜ ◁	Naar links

Wall Paper (Achtergrond)

Met deze functie kunt u een afbeelding of een grijze achtergrond weer laten geven op uw beeldscherm wanneer er geen videosaal binnenkomt.

Keuze	Functies
None	Geeft geen enkele achtergrond weer op uw beeldscherm.
Piano	Geeft een afbeelding (de foto van een piano) als achtergrond weer op uw beeldscherm wanneer er geen videosaal binnenkomt.
Horn	Geeft een afbeelding (de foto van een hoorn) als achtergrond weer op uw beeldscherm wanneer er geen videosaal binnenkomt.
Electric Guitar	Geeft een afbeelding (de foto van een elektrische gitaar) als achtergrond weer op uw beeldscherm wanneer er geen videosaal binnenkomt.
Gray	Geeft een grijze achtergrond weer op uw beeldscherm wanneer er geen videosaal binnenkomt.

■ iPod (iPod instellingen)

Standby Charge

(iPod opladen wanneer het toestel uit (in standby) staat)

Gebruik deze functie om in te stellen of dit toestel de batterij van de aangesloten iPod oplaadt of niet wanneer dit toestel in de standby-stand staat.

Keuze	Functies
Auto	Laadt de batterij (accu) van de aangesloten iPod op wanneer dit toestel aan staat en wanneer het uit (in standby) staat.
Off	Laadt de batterij (accu) van de aangesloten iPod alleen op wanneer dit toestel aan staat.

■ Initial Set (Begininstellingen)

Audio Select (Standaardinstelling selectiefunctie audio ingangsaansluiting)

Gebruik deze functie om de standaard selectiefunctie voor de audio-ingangsaansluiting in te stellen (bladzijde 37) voor de ingangsbronnen die zijn verbonden met de DIGITAL INPUT aansluitingen wanneer u dit toestel aanzet.

Keuze	Funcities
Auto	Detecteert automatisch het type audio ingangssignalen en selecteert de juiste instelling voor de selectiefunctie van de audio ingangsaansluiting.
Last	Selecteert automatisch de laatste instelling van de audio ingangsaansluiting geselecteerd voor de signaalbron in kwestie.

Decoder Mode (Standaardinstelling decoderfunctie)

Met deze functie kunt u een bepaalde decoderfunctie standaard instellen (bladzijde 63) voor de signaalbronnen wanneer u dit toestel aan zet.

Keuze	Funcities
Auto	Detecteert automatisch het type ingangssignaal en selecteert de juiste instelling voor de decoderfunctie.
Last	Selecteert automatisch de laatste instelling voor de decoderfunctie die werd gebruikt voor de aangesloten signaalbron in kwestie.

EXTD Surround (Standaardinstelling uitgebreide surround decoderfunctie)

Gebruik deze functie om de uitgebreide surround decoderstand in te stellen (bladzijde 64) voor de ingangsbronnen die zijn verbonden met de DIGITAL INPUT aansluitingen wanneer u dit toestel aanzet.

Keuze	Funcities
Auto	Detecteert automatisch de binnenkomende digitale audiosignalen en schakelt de juiste decoder in.
Last	Selecteert de laatst geselecteerde uitgebreide surround decoderstand.

■ Trigger Output (Trigger uitgang)

Gebruik deze functie om de functies te selecteren van elke TRIGGER OUT aansluiting van dit toestel.

Keuze	Funcie
Trigger1	Hiermee stelt u de functies in van de TRIGGER OUT 1 aansluiting.
Trigger2	Hiermee stelt u de functies in van de TRIGGER OUT 2 aansluiting.

Trigger Mode (Triggerstand)

Keuze	Beschrijving
Power	Selecteer deze instelling om de spanningssignalen via de geselecteerde TRIGGER OUT aansluiting te verzenden terwijl de geselecteerde zone ingeschakeld is.
Source	Selecteer deze instelling om de spanningssignalen via de geselecteerde TRIGGER OUT aansluiting te verzenden terwijl de geselecteerde signaalbron geselecteerd is.
Manual	Selecteer deze instelling om de spanningssignalen manueel te verzenden.

Target Zone (Doelzone)

Opmerking

Deze instelling is niet beschikbaar wanneer "Trigger Mode" staat ingesteld op "Manual".

Keuze	Doelzone
Main	Hoofdzone
Zone2	Zone 2
Zone3	Zone 3
All	Hoofdzone, Zone 2 en Zone 3

Input Level (Ingangsniveau)

Selecteer de signaalbron en stel het toepasselijke ingangsniveau vervolgens in op de geselecteerde signaalbron.

Opmerking

Deze instelling is alleen beschikbaar wanneer "Trigger Mode" staat ingesteld op "Source".

Keuze	Beschrijving
High	Zendt de spanning wanneer de signaalbron is geselecteerd.
Low	Stopt met het zenden van de spanning wanneer de signaalbron is geselecteerd.

Manual Test (Manuele test)

Opmerking

Deze instelling is alleen beschikbaar wanneer “Trigger Mode” staat ingesteld op “Manual”.

Keuze	Funcities
High	Zendt de spanningssignalen.
Low	Stopt met het zenden van de spanningssignalen.

Language

Gebruik deze functie om de taal te selecteren van de menu-items en de meldingen.

Keuzes: **English** (Engels), 日本語 (Japans),
Français (Frans), Deutsch (Duits),
Español (Spraans), Русский (Russisch)



U kunt de display-taal tevens selecteren met de “LANGUAGE” parameter in “ADVANCED SETUP” (bladzijde 112).

Language	GUI menu	Display voorpaneel	Zone OSD
Русский (Russisch)	<input type="radio"/>	<input type="radio"/>	—
日本語 (Japans)	<input type="radio"/>	—	—
Overige talen	<input type="radio"/>	<input type="radio"/>	<input type="radio"/>

- ... De geselecteerde taal wordt weergegeven.
- ... De geselecteerde taal wordt niet weergegeven. De menu-items en meldingen worden weergegeven in het Engels.

Opslaan en weer oproepen van de systeeminstellingen (System Memory)

Gebruik deze functie om tot zes van uw favoriete instellingen voor de hoofdzone op te slaan en weer op te roepen. U kunt ook tot vier van uw favoriete instellingen voor Zone 2 of Zone 3 opslaan.

Opslaan van de systeeminstellingen

■ Opslaan met de ⑦ SYSTEM MEMORY toetsen

U kunt de onder “Memory1” t/m “Memory4” opgeslagen systeeminstellingen opslaan door op de bijbehorende ⑦ SYSTEM MEMORY toetsen te drukken.

Houd één van de ⑦ SYSTEM MEMORY toetsen op de afstandsbediening 4 seconden lang ingedrukt.

“Memory1 SAVE” (voorbeeld) verschijnt op de display van het voorpaneel, waarna dit toestel de huidige systeeminstellingen opslaat onder het corresponderende geheugennummer.

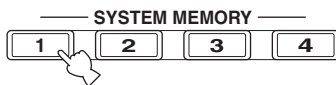

- Als er reeds systeeminstellingen zijn opgeslagen onder het geselecteerde geheugennummer, worden de oude instellingen door het toestel overschreven.
- Om de systeeminstellingen voor Zone 2 of Zone 3 op te slaan, druk herhaaldelijk op ⑩ ZONE op de afstandsbediening om de gewenste zone te selecteren en houd vervolgens een van de ⑦ SYSTEM MEMORY toetsen 4 seconden ingedrukt. Om de systeeminstellingen voor de geselecteerde zone op te slaan, dient de zone ingeschakeld te worden.
- Dit toestel slaat de parameters op in de groepen die u selecteert met behulp van het GUI menu wanneer u de parameters opslaat met de ⑦ SYSTEM MEMORY toetsen.

■ Opslaan via het SET menu

U kunt de onder “Memory1” t/m “Memory6” opgeslagen systeeminstellingen opslaan via het “System Memory” menu in het GUI menu.

1 Zet de schakelaar voor de bedieningsfunctie op ⑯ AMP en druk vervolgens op ⑰ MENU.



Als er een ander menu dan het “Top Menu” (bladzijde 68) wordt weergegeven, houd dan ⑰ MENU ingedrukt om het GUI topmenu weer te geven.

2 Druk herhaaldelijk op ⑨ Δ / ▽ om “Setup” te selecteren en druk dan op ⑨ ▷.

3 Druk herhaaldelijk op ⑨ Δ / ▽ om “System Memory” te selecteren en druk vervolgens op ⑨ ▷.

4 Druk herhaaldelijk op ⑨ Δ / ▽ om de gewenste zone te selecteren en druk vervolgens op ⑨ ▷.

5 Druk herhaaldelijk op ⑨ Δ / ▽ om “xxx Save” te selecteren en druk dan op ⑨ ▷.

“xxx” geeft de in stap 4 door u geselecteerde zone aan.

6 Druk herhaaldelijk op ⑨ Δ / ▽ om het gewenste geheugennummer te selecteren en druk dan op ⑨ ENTER.

De lijst met de op te slaan parametergroepen verschijnt. Beschikbare parametergroepen variëren afhankelijk van de geselecteerde zone.

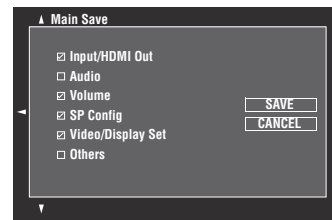

- Als er reeds systeeminstellingen zijn opgeslagen onder het geselecteerde geheugennummer, worden de oude instellingen door het toestel overschreven.
- Om de systeeminstellingen met de ⑦ SYSTEM MEMORY toetsbewerking te laden, gebruik één van de volgende: “Memory1” t/m “Memory4”.

7 Druk herhaaldelijk op ⑨ Δ / ▽ om de parametergroep te selecteren en druk vervolgens op ⑨ ENTER om het vakje aan te vinken of het vinkje uit het vakje te halen.

Vink de vakjes aan van de op te slaan parametergroepen. Voor details over op te slaan parameters, zie “Parameters die opgeslagen moeten worden” (bladzijde 91).

8 Druk herhaaldelijk op ⑨ Δ / ▽ / ◀ / ▶ om “SAVE” te selecteren en druk dan op ⑨ ENTER om de huidige systeeminstellingen op te slaan onder het geselecteerde geheugennummer.



Om de bewerking te annuleren, selecteer “CANCEL” en druk dan op ⑨ ENTER.

9 Druk op ⑰ MENU om het GUI menu uit te schakelen.

■ Namen wijzigen van opgeslagen instellingen

- 1** Volg stap 1 t/m 4 in “Opslaan via het SET menu” (bladzijde 90).
 - 2** Druk herhaaldelijk op $\textcircled{9}$ / ∇ om “xxx Rename” te selecteren en druk dan op $\textcircled{9}$ / \triangleright . “xxx” geeft de in stap 1 door u geselecteerde zone aan.
 - 3** Druk herhaaldelijk op $\textcircled{9}$ / ∇ om het gewenste geheugennummer te selecteren en druk vervolgens op $\textcircled{9}$ / \triangleright .
 - 4** Druk op $\textcircled{9}$ / ∇ / \triangleleft / \triangleright om een teken of functie te selecteren en druk vervolgens op $\textcircled{9}$ / **ENTER** om de selectie te bevestigen. Herhaal stap 4 totdat u een naam hebt ingevoerd die u wilt gebruiken.
 - 5** Druk op $\textcircled{9}$ / ∇ / \triangleleft / \triangleright om “OK” te selecteren en druk dan op $\textcircled{9}$ / **ENTER**.
-  Om de naam te resetten, selecteer “RESET” en druk dan op $\textcircled{9}$ / **ENTER**.
- Om de bewerking te annuleren zonder wijzigingen aan te brengen, selecteer “CANCEL” en druk dan op $\textcircled{9}$ / **ENTER**.
- 6** Druk op $\textcircled{9}$ / **MENU** om het GUI menu uit te schakelen.

Opmerking

Als u de taalinstelling wijzigt (pagina 89 of 112), worden de namen van de geheugeninstellingen automatisch gereset.

■ Parameters die opgeslagen moeten worden

De vet afgedrukte parametergroepen worden standaard geselecteerd.

Hoofdzoneparameters

Groep	Parameters	Bladzijde
Input/HDMI Out	Audio Select	74
	Decoder Mode	74
	Signaalbron	36
	HDMI OUT SEL	37

Groep	Parameters	Bladzijde
Audio	Stereo/Surround	69
	PURE DIRECT aan/uit	47
	EXTD SUR. instelling	64
	Adaptive DRC	78
	Adaptive DSP Level	78
	LFE Level	78
	Dynamic Range	79
	Tone Control	80
	Pure Direct	81
	CINEMA DSP 3D stand aan/uit	46
Volume	Volumeniveau	36
SP Config	Parametric EQ	79
	Configuration	76
	Afstand	77
	Level	77
	Information (Auto Setup)	34
	Setup Menu (Auto Setup)	30
Video/ Display Set	Analog \blacktriangleright Analog	82
	Analog \blacktriangleright HDMI	82
	HDMI \blacktriangleright HDMI	82
	Processing	82
	Short Message	87
	Playback Screen	87
	Position	87
Wall Paper	87	
Others	Lipsync	81
	Front Panel Display	87
	Audio Output	83

Zone 2 en Zone 3 parameters

Parameter	Beschrijving	Bladzijde
Ingang	Signaalbron	109
Volume	Volumeniveau	109
Tone Control	Toonregelinstellingen	109

Laden van de systeeminstellingen

Opmerking

Als u de systeeminstellingen laadt, worden de momenteel geconfigureerde instellingen overschreven. Als u de huidige instellingen niet wilt wissen, sla ze dan op door van tevoren de SYSTEM MEMORY functie te gebruiken.

■ Laden met de ⑦ SYSTEM MEMORY toetsen

U kunt de onder “Memory1” t/m “Memory4” opgeslagen systeeminstellingen opnieuw oproepen door op de bijbehorende ⑦ SYSTEM MEMORY toetsen te drukken.

- 1 Druk op één van de ⑦ SYSTEM MEMORY toetsen op de afstandsbediening om het gewenste geheugennummer te selecteren. “Memory1 LOAD” (voorbeeld) zal op de display van het voorpaneel verschijnen.

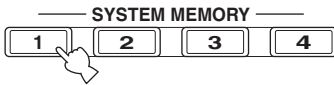

“De melding “Empty” verschijnt op het menu scherm als er geen systeeminstellingen zijn opgeslagen onder het geselecteerde geheugennummer.

- 2 Druk nog eens op de geselecteerde ⑦ SYSTEM MEMORY om uw keuze te bevestigen.

Dit toestel laadt de instellingen die zijn opgeslagen onder het geselecteerde geheugennummer.

■ Laden via het GUI menu

- 1 Volg stap 1 t/m 4 in “Opslaan via het SET menu” (bladzijde 90).
- 2 Druk herhaaldelijk op ⑨△ / ▽ om “xxx Load” te selecteren en druk dan op ⑨▷. “xxx” geeft de in stap 1 door u geselecteerde zone aan.
- 3 Druk herhaaldelijk op ⑨△ / ▽ om het gewenste geheugennummer te selecteren en druk vervolgens op ⑨ENTER.
 - ☀ Als het door u geselecteerde geheugennummer niet in gebruik is, verschijnt “Memory Empty”.
- 4 Druk herhaaldelijk op ⑨△ / ▽ / ◀ / ▶ om “LOAD” te selecteren en druk dan ⑨ENTER om de instellingen onder het geselecteerde geheugennummer te laden.
 - ☀ Om de handeling te annuleren en terug te keren naar het vorige menu, selecteer “CANCEL” en druk dan op ⑨ENTER.
- 5 Druk op ⑩MENU om het GUI menu uit te schakelen.

Gebruiksvoorbeelden

■ Voorbeeld 1: Vergelijken van de resultaten van de automatische en de handmatige setup

Dit toestel is uitgerust met drie soorten parametrische equalizer instellingen (bladzijde 79), en u kunt ook uw eigen geluidsinstellingen maken voor dit toestel met behulp van de "Speaker" parameters (bladzijde 76). Om de resultaten van de automatische setup of uw eigen handmatige configuratie te vergelijken, maak gebruik van de ⑦ **SYSTEM MEMORY** toetsen.

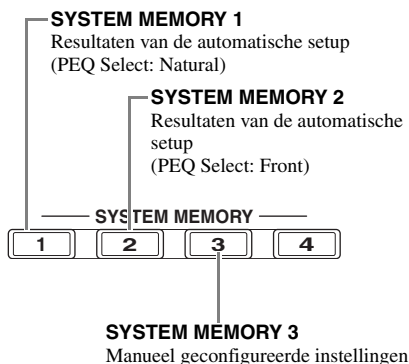

Opslaan van elke instelling

- 1 Voer de automatische setup uit (bladzijde 30).
- 2 Houd ⑦ **SYSTEM MEMORY 1** 4 seconden lang ingedrukt.
Dit toestel slaat de resultaten van de automatische setup op (PEQ Select: Natural) onder "Memory1".
- 3 Stel "PEQ Select" in op "Front" (bladzijde 79).
- 4 Houd ⑦ **SYSTEM MEMORY 2** 4 seconden lang ingedrukt.
Dit toestel slaat de resultaten van de automatische setup op (PEQ Select: Front) onder "Memory2".
- 5 Configureer de parameters van "Speaker" (bladzijde 76) en stel de parametrische equalizerconfiguratie van elke luidspreker manueel in (bladzijde 79).
- 6 Houd ⑦ **SYSTEM MEMORY 3** 4 seconden lang ingedrukt.
Dit toestel slaat de manueel geconfigureerde instellingen op onder "Memory3".

■ Voorbeeld 2: Omschakelen van de instellingen voor verschillende omstandigheden in de luisterruimte

De toonkarakteristieken van uw luisterruimte kunnen veranderen wanneer de omstandigheden in de ruimte veranderen (of de gordijnen open of dicht zijn, bijvoorbeeld) en de instellingen van dit toestel kunnen worden aangepast aan de veranderende omstandigheden. U kunt gemakkelijk heen en weer schakelen tussen de instellingen voor dit toestel met behulp van de ⑦ **SYSTEM MEMORY** toetsen.

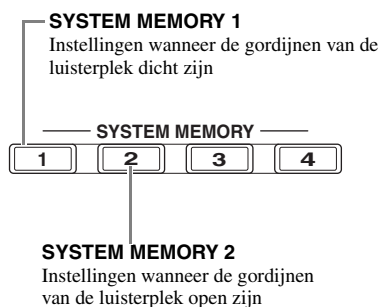

Opslaan van elke instelling

- 1 Doe de gordijnen van de luisterruimte dicht en voer daarna de automatische setup uit (bladzijde 30).
- 2 Houd ⑦ **SYSTEM MEMORY 1** 4 seconden lang ingedrukt.
Dit toestel slaat de instellingen voor de huidige omstandigheden in de ruimte op (bijv. met de gordijnen dicht) onder "Memory1".
- 3 Doe de gordijnen van de kamer open en voer de automatische setup uit.
- 4 Houd ⑦ **SYSTEM MEMORY 2** 4 seconden lang ingedrukt.
Dit toestel slaat de instellingen voor de huidige omstandigheden in de ruimte op (bijv. met de gordijnen open) onder "Memory2".

Bedienen van dit toestel met de webbrowser (Webcontrolecentrum)

U kunt dit toestel bedienen met een webbrowser. U kunt de signaalbron en het geluidsveldprogramma selecteren, door de iPod- of USB-/netwerkinhoud browsen, selecteer de voorgeprogrammeerde items en de parameters van dit toestel instellen met behulp van de grafische gebruikersinterface (Webcontrolecentrum) die in de webbrowser verschijnt. Controleer van tevoren het IP-adres van dit toestel met "IP Address" in het "Network" menu (bladzijde 84) en voer vervolgens het IP-adres in in de webbrowser om toegang te verkrijgen tot dit toestel, zodat dit bediend kan worden.

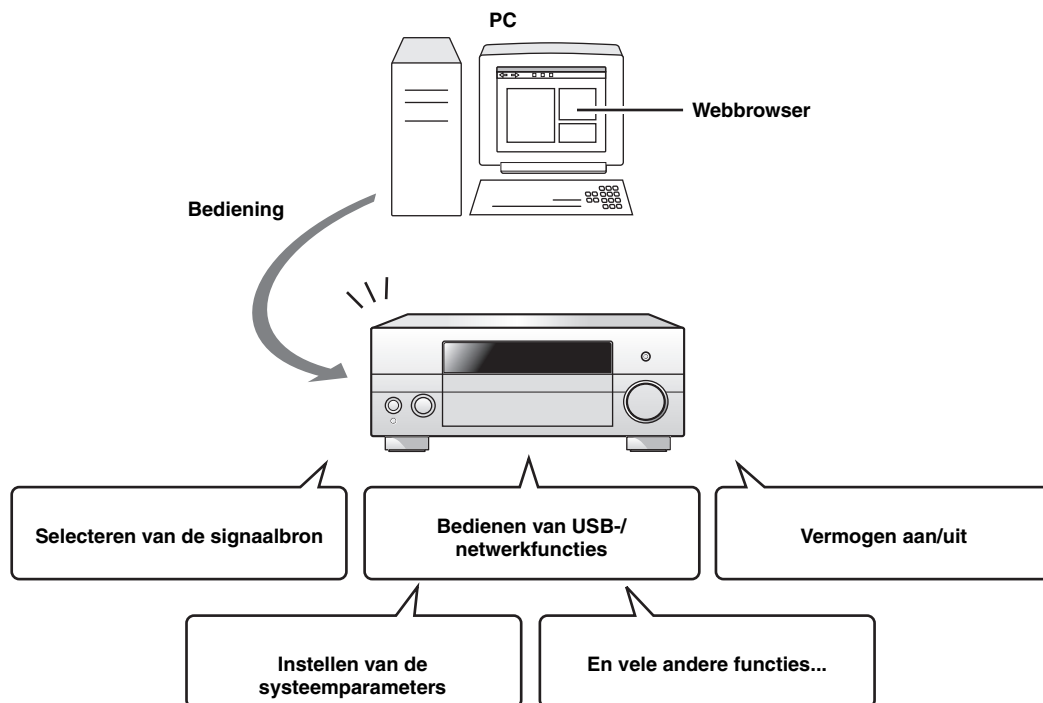

- Om deze functie te gebruiken dienen dit toestel en uw PC goed zijn aangesloten op het netwerk (bladzijde 23).
- Wij bevelen u aan dat u gebruik maakt van Windows Internet Explorer 6 of 7 die geïnstalleerd is op Windows XP of Windows Vista PC om toegang tot dit toestel te verkrijgen.
- U kunt met de webbrowser selecteren of dit toestel de bedieningsorganen accepteert wanneer dit toestel uit (in standby) staat (bladzijde 84).
- U kunt met de webbrowser het MAC-adres van de PC's registreren die u wilt gebruiken om dit toestel te bedienen en de PC's beperken die dit toestel kunnen bedienen. U kunt selecteren dat dit toestel de toegang toestaat tot dit toestel door PC's waarvan de MAC-adressen geregistreerd staan op dit toestel, of de toegang door PC's toestaat met behulp van "MAC FILTER" in "ADVANCED SETUP" (bladzijde 111)

Afstandsbedieningsfuncties

Naast dit toestel kan de afstandsbediening ook andere audiovisuele componenten van Yamaha en van andere fabrikanten aansturen. Om uw TV of andere componenten te kunnen bedienen, moet u de juiste afstandsbedieningscodes voor de diverse signaalbronnen instellen (bladzijde 98).

Bedienen van dit toestel, een TV of andere componenten

■ Bedienen van dit toestel

Zet de schakelaar voor de bedieningsfunctie op **AMP** om dit toestel te bedienen.

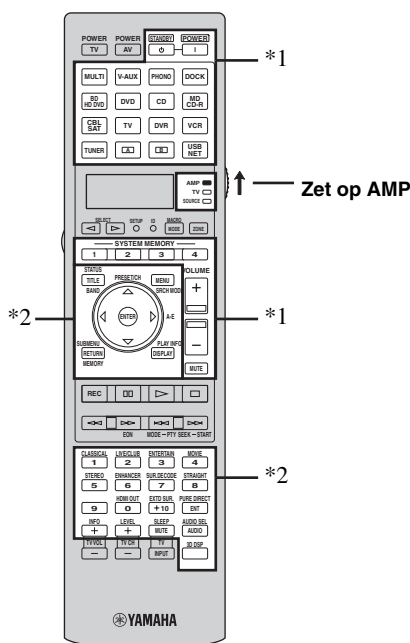

■ Bedienen van een TV

Zet de schakelaar voor de bedieningsfunctie op **TV** om uw TV te bedienen. Om uw TV te kunnen bedienen moet u van tevoren de juiste afstandsbedieningscode instellen voor de TV bedieningsstand (bladzijde 98).



Als er geen code is ingesteld voor de TV bedieningsstand, regelt de afstandsbediening de component die is ingesteld op de set bedieningstoetsen voor de TV (bladzijde 98).

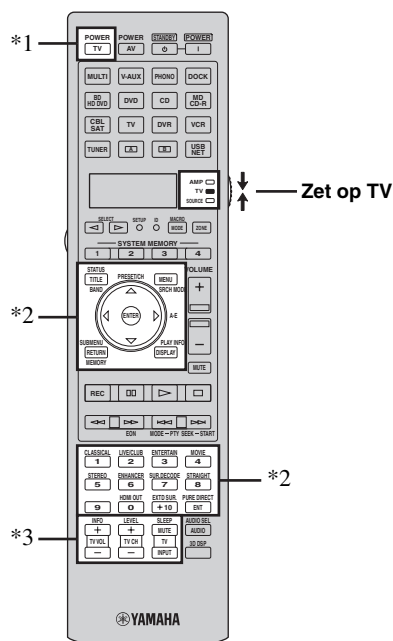

Opmerkingen

- *1 Deze toetsen bedienen altijd alleen dit toestel, ongeacht de stand van de schakelaar voor de bedieningsfunctie.
- *2 Deze toetsen bedienen dit toestel alleen wanneer de schakelaar voor de bedieningsfunctie van de component op **AMP** staat.

Opmerkingen

- *1 **TV POWER** kan de stroomvoorziening van de TV altijd in- of uitschakelen, ongeacht de positie van de schakelaar voor de bedieningsfunctie.
- *2 Deze toetsen bedienen de TV alleen wanneer de schakelaar voor de bedieningsfunctie op **TV** staat ingesteld. Zie voor details de "TV" kolom op bladzijde 96.
- *3 Deze toetsen bedienen de TV alleen wanneer de schakelaar voor de bedieningsfunctie op **TV** of **SOURCE** staat ingesteld.

Afstandsbediening	Functies
TV VOL +/-	Hiermee verhoogt of verlaagt u het volume.
TV CH +/-	Wijzigt het TV kanaal.
TV MUTE	Deze toets schakelt de geluidswaergave uit.
TV INPUT	Wijzigt de signaalbron.

■ Bedienen van andere componenten

Zet de schakelaar voor de bedieningsfunctie op **⑯SOURCE** om andere apparatuur die u met de ingangskezuetoetsen (③) kunt selecteren te bedienen. U moet wel van tevoren voor elke signaalbron de juiste afstandsbedieningscode instellen (bladzijde 98). De volgende tabel toont de functies van de bedieningstoetsen voor het bedienen van andere componenten die zijn toegewezen aan de ingangskezuetoetsen (③). Het is mogelijk dat sommige toetsen niet het verwachte effect hebben op de geselecteerde component.



De afstandsbediening heeft 16 standen (sets bedieningstoetsen) om 16 verschillende componenten te kunnen bedienen.

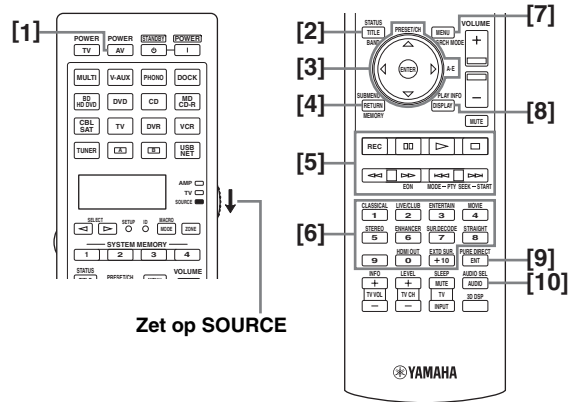

	Blu-ray Disc/ HD DVD- speler/ recorder	DVD-speler	LD-speler	DVD recorder/ Digitale video- recorder	VCR	TV	Kabel TV/ satelliet ontvanger	CD-speler	MD- recorder/ CD- recorder	Cassette deck	Tuner
[1] AV POWER	Aan/uit *1	Aan/uit *1	Aan/uit *1	Aan/uit *1	Aan/uit *1	DVR aan/uit *2	Aan/uit *1	Aan/uit *1	Aan/uit *1	Aan/uit *1	Aan/uit *1
[2] TITLE, BAND	Titel	Titel		Titel		Titel					Band
[3] PRESET/CH Δ	Menu omhoog	Menu omhoog		Menu omhoog	Kanaal omhoog	Menu omhoog	Kanaal omhoog				Menu omhoog
PRESET/CH ∇	Menu omlaag	Menu omlaag		Menu omlaag	Kanaal omlaag	Menu omlaag	Kanaal omlaag				Menu omlaag
A-E ◀	Menu links	Menu links		Menu links		Menu links					Menu links
A-E ▶	Menu rechts	Menu rechts		Menu rechts		Menu rechts				Richting A/B	Menu rechts
ENTER	Menu enter	Menu Enter		Menu Enter		Menu Enter					Menu Enter
[4] RETURN, MEMORY	Terug	Terug		Terug		Terug					Geheugen
[5] REC	Opname (recorder)	Disc overslaan		Opname	Opname	DVR-opname *2	DVR-opname *2	Disc overslaan	Opname	Opname	
⏏	Pauze	Pauze	Pauze	Pauze	Pauze	DVR pauze *2	DVR pauze *2	Pauze	Pauze	Pauze	
▶	Weergave	Weergave	Weergave	Weergave	Weergave	DVR weergave *2	DVR weergave *2	Weergave	Weergave	Weergave	
⏏	Stop	Stop	Stop	Stop	Stop	DVR stop *2	DVR stop *2	Stop	Stop	Stop	
◀◀	Terug zoeken	Terug zoeken	Terug zoeken	Terug zoeken	Terug zoeken	DVR terug zoeken *2	DVR terug zoeken *2	Terug zoeken	Terug zoeken	Terug zoeken	
▶▶	Vooruit zoeken	Vooruit zoeken	Vooruit zoeken	Vooruit zoeken	Vooruit zoeken	DVR vooruit zoeken *2	DVR vooruit zoeken *2	Vooruit zoeken	Vooruit zoeken	Vooruit zoeken	
⏮	Terug springen	Terug springen	Terug springen	Terug springen	Terug springen	DVR terug springen *2	DVR terug springen *2	Terug springen	Terug springen	Richting A	Audioprogramma omlaag *3
⏭	Vooruit springen	Vooruit springen	Vooruit springen	Vooruit springen	Vooruit springen	DVR vooruit springen *2	DVR vooruit springen *2	Vooruit springen	Vooruit springen	Richting B	Audioprogramma omhoog *3
[6] 1-9, 0, +10	Cijfertoetsen	Cijfertoetsen	Cijfertoetsen	Cijfertoetsen	Cijfertoetsen	Cijfertoetsen	Cijfertoetsen	Cijfertoetsen	Cijfertoetsen	Cijfertoetsen	Cijfertoetsen
[7] MENU, SRCH MODE	Menu	Menu		Menu		Menu					Zoekstand
[8] DISPLAY	Display	Display	Display	Display	Display	Display	Display	Display	Display	Display	Display
[9] ENT	Index	Index	Hoofdstuk/tijd	Index	Enter	Enter	Enter	Index	Index	Index	Enter
[10] AUDIO	Audio	Audio	Audio	Audio							

Opmerkingen

*1 Deze toets werkt alleen wanneer de originele afstandsbediening van de component in kwestie een POWER (aan/uit) knop heeft.

*2 Deze toetsen bedienen uw videorecorder (DVD-recorder enz.) alleen wanneer u de juiste afstandsbedieningscode instelt voor DVR (bladzijde 98).

■ Selecteren van de te bedienen component

U kunt een component selecteren die u onafhankelijk van de met de ingangskeuzetoetsen geselecteerde ingangsbron kunt bedienen (③).

Druk herhaaldelijk op ⑤ SELECT </> om de gewenste component te selecteren.

De naam van de te bedienen component wordt getoond in het weergavevenster (④) op de afstandsbediening.



■ Bedienen van optionele apparatuur ('Optie' set)

“OPTN1” en “OPTN2” zijn optionele sets bedieningstoetsen voor de component die kunnen worden geprogrammeerd met afstandsbedieningsfuncties, onafhankelijk van ingangsbronnen. Deze sets zijn handig voor het programmeren van instructies die u alleen als onderdeel van een macrofunctie wilt gebruiken of voor componenten waarvoor geen geldige afstandsbedieningscode bestaat.

Om een optionele set bedieningstoetsen te selecteren, druk herhaaldelijk op ⑤ SELECT </> totdat “OPTN1” of “OPTN2” in het weergavevenster (④) op de afstandsbediening verschijnt.

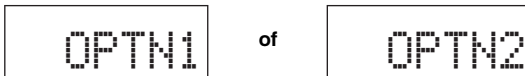

Opmerking

U kunt geen afstandsbedieningscode instellen voor de optionele sets bedieningstoetsen. Zie bladzijde 100 voor het programmeren van toetsen binnen deze set bedieningstoetsen voor de component.

Aanpassen van de afstandsbediening

Gebruik de setup-stand van de afstandsbediening om de afstandsbediening aan te passen.

1 Druk op ⑰ SETUP op de afstandsbediening met een pen of iets dergelijks.

“SETUP” verschijnt in het weergavevenster op de afstandsbediening.

2 Druk herhaaldelijk op ⑨△/▽ om de gewenste setup-stand te selecteren.

Setup-stand	Beschrijving	Blad zijde
SETUP	Eerste menu setup-stand.	—
LEARN	Leerstand. Gebruik deze functie om codes van andere afstandsbedieningen te programmeren.	100
P-SET	Voorprogrammeerstand. Gebruik deze functie om de afstandsbedieningscode van elk set bedieningstoetsen te wijzigen.	98
RNAME	Hernoemingsstand. Gebruik deze functie om de naam van elk set bedieningstoetsen te wijzigen.	101
MACRO	Macroprogrammeerstand. Gebruik deze functie om het macroprogramma in te stellen.	102
CLEAR	Wisstand. Gebruik deze functie om de configuraties van dit toestel te wissen.	104
ERASE	Wisstand. Gebruik deze functie om de overgenomen ('geleerde') functies van elke knop te wissen.	104
EX-IR	Uitgebreide IR codestand. Deze functie is alleen voor bevoegde installateurs.	—
LIGHT	Verlichtingsstand. Gebruik deze stand om de verlichtingsstand van de afstandsbediening in te stellen.	98

3 Druk na de configuraties nogmaals op de ⑰ SETUP om het setup-menu te verlaten.

Opmerking

Als u elk van de bewerkingen niet binnen 30 seconden voltooit, sluit dit toestel het setup-menu automatisch af.

Instellen van de verlichtingsstand van de afstandsbediening

- 1 Druk op **17** **SETUP** op de afstandsbediening met een pen of iets dergelijks.

“SETUP” verschijnt in het weergavevenster (4) van de afstandsbediening.

- 2 Druk herhaaldelijk op **9** Δ / ∇ om “LIGHT” te selecteren en druk dan op **9** **ENTER**.

“LIGHT” en de huidige “LIGHT” instelling verschijnen om beurten in het uitleesvenster (4).

LIGHT

- 3 Druk herhaaldelijk op **9** Δ / ∇ om de gewenste instelling te selecteren en druk dan op **9** **ENTER**.

Keuze	Beschrijving
ON	Doet de verlichting aan gaan wanneer er op een toets wordt gedrukt.
OFF	Doet de verlichting alleen aan gaan wanneer er op 9 LIGHT gedrukt wordt.

- 4 Druk nog eens op **17** **SETUP** om de setup-stand af te sluiten.

Instellen van afstandsbedieningscodes

U kunt andere componenten bedienen als u de bijbehorende afstandsbedieningscodes hebt ingesteld. Voor elke set bedieningstoetsen kan een code worden ingevoerd. Raadpleeg de “Lijst met afstandsbedieningscodes” aan het eind van deze handleiding voor een complete lijst met de beschikbare afstandsbedieningscodes.

De volgende tabel toont de standaard ingestelde componenten (Archief: componentencategorie) en de afstandsbedieningscode voor elke set bedieningstoetsen.

Standaardinstellingen afstandsbedieningscodes

Bedienings gebied	Archief (component encategorie)	Fabrikant	Standaard code
MULTI	DVD	Yamaha	04306
V-AUX	—	—	—
PHONO	—	—	—
DOCK	SOURCE	Yamaha	00012
BD HD DVD	BD	Yamaha	04706
DVD	DVD	Yamaha	04306
CD	CD	Yamaha	01205
MD CD-R	CD-R	Yamaha	01405
CBL SAT	—	—	—
TV	—	—	—
DVR	DVR	Yamaha	00707
VCR	—	—	—
TUNER	SOURCE	Yamaha	00012
A	—	—	—
B	—	—	—
USB NET	SOURCE	Yamaha	00012

Opmerking

Het is mogelijk dat u uw Yamaha component niet zult kunnen bedienen, ook al is er een Yamaha afstandsbedieningscode voorgeprogrammeerd zoals hierboven vermeld. Probeer in een dergelijk geval een andere Yamaha afstandsbedieningscode in te stellen.

- 1 Controleer de afstandsbedieningscode voor uw component van tevoren.

Raadpleeg de “Lijst met afstandsbedieningscodes” aan het eind van deze handleiding voor een complete lijst met de beschikbare afstandsbedieningscodes.

- 2 Zet de schakelaar voor de bedieningsfunctie op de afstandsbediening op **9** **SOURCE**.

Als u de afstandsbedieningscode wilt instellen voor “TV”, stel dan de schakelaar voor de bedieningsfunctie in op **9** **TV**.

3 Druk op **17** **SETUP** met een pen of iets dergelijks.

“SETUP” verschijnt in het weergavevenster (4) van de afstandsbediening.



4 Druk herhaaldelijk op **9** **Δ / ▽** om “P-SET” te selecteren en druk dan op **9** **ENTER**.

De afstandsbediening komt in de voorprogrammeerstand. “P-SET” en de naam van de momenteel geselecteerde set bedieningstoetsen verschijnen om beurten in het weergavevenster (4).



5 Druk op een ingangskleuzetoets (**3**) of druk herhaaldelijk op **5** **SELECT** **</>** om de set bedieningstoetsen te selecteren die u wilt aanpassen.

Als u in stap 2 “TV” hebt geselecteerd, sla deze stap dan over.



6 Druk op **9** **ENTER**.

De huidige code-instelling verschijnt.

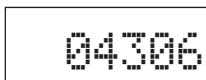

7 Gebruik de cijfertoetsen (**12**) om de vijf cijfers van de afstandsbedieningscode voor uw component in te voeren.

8 Druk op **9** **ENTER** om de ingevoerde code definitief te maken.

“OK” zal in het uitleesvenster verschijnen (4) als de instelling gelukt is.

“NG” zal in het uitleesvenster verschijnen (4) als de instelling niet gelukt is. Begin in dit geval opnieuw vanaf stap 5.



Als u gelijk nog een code wilt instellen voor een andere set bedieningstoetsen, herhaal dan stappen 5 t/m 8.

9 Druk nog eens op **17** **SETUP** om het setup-menu af te sluiten.

10 Druk op **2** **AV POWER** of op **11** **>** om te bevestigen of u uw component inderdaad met de afstandsbediening kunt bedienen.



- Als de apparatuur niet bediend kan worden en er meerdere codes zijn voor de fabrikant van uw component, probeer ze dan één voor één tot u de juiste gevonden heeft.
- Als u “00012” instelt als de afstandsbedieningscode van de geselecteerde set bedieningstoetsen, kunt u de momenteel geselecteerde interne bron (DOCK, TUNER of USB/NET) bedienen.

Opmerkingen

- “ERROR” zal in het uitleesvenster (4) op de afstandsbediening verschijnen als u op een toets drukt die niet staat aangegeven voor deze bepaalde stap, of wanneer u tegelijkertijd meerdere toetsen hebt ingedrukt.
- De meegeleverde afstandsbediening bevat niet alle mogelijke codes voor alle in de handel verkrijgbare audio- en video-apparatuur (met inbegrip van Yamaha componenten). Als geen enkele afstandsbedieningscode werkt met uw apparatuur, programmeer dan de nieuwe afstandsbedieningsfunctie met de ‘leerfunctie’ (bladzijde 100) of maak gebruik van de met de apparatuur in kwestie meegeleverde afstandsbediening.
- Functies die zijn geprogrammeerd met de ‘leerfunctie’ krijgen voorrang boven functies onder afstandsbedieningscodes.

Overnemen van instructies van andere afstandsbedieningen

U kunt ook afstandsbedieningscodes programmeren van andere afstandsbedieningen. Maak gebruik van de 'leerfunctie' als u functies wilt programmeren die niet zijn opgenomen onder de door de afstandsbedieningscodes gedekte basishandelingen, of als er geen geschikte afstandsbedieningscode beschikbaar is. U kunt functies van een andere afstandsbediening programmeren onder de op de volgende afbeelding aangegeven toetsen. De toetsen kunnen apart voor elke set bedieningstoetsen worden geprogrammeerd.

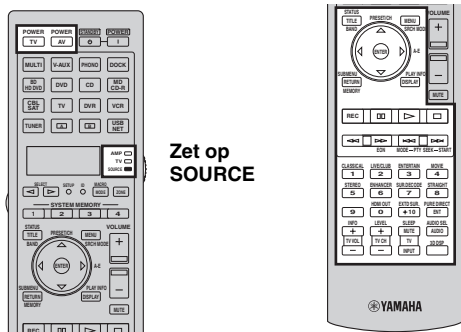

Opmerkingen

- De afstandsbediening maakt gebruik van infrarood stralen. Als de andere afstandsbediening ook gebruik maakt van infrarood, kan deze afstandsbediening de meeste functies daarvan overnemen. Sommige speciale signalen of hele lange signalen kunnen echter mogelijk niet worden overgenomen.
- U kunt de gewenste afstandsbedieningscode niet programmeren, zelfs als u de toetsen in het in de bovenstaande illustratie gemarkeerde gebied selecteert, afhankelijk van de geselecteerde set bedieningstoetsen en het toegewezen archief.

1 Zet de schakelaar voor de bedieningsfunctie op **TV** en druk dan op een ingangskleuroets om de gewenste set bedieningstoetsen te selecteren.

Als u de afstandsbedieningscode wilt programmeren voor "TV", stel dan de schakelaar voor de bedieningsfunctie in op **TV**.

Opmerking

Zorg ervoor dat de schakelaar voor de bedieningsfunctie op **TV** of op **AMP** wordt ingesteld. Wanneer u de schakelaar voor de bedieningsfunctie op **AMP** zet en vervolgens instructies van andere afstandsbedieningen programmeert, kan de toets in kwestie geen versterkerfunctie van dit toestel meer aansturen.

2 Druk op **SETUP** met een pen of iets dergelijks.

Er verschijnt "SETUP" in het uitleesvenster.

3 Druk herhaaldelijk op **▲ / ▼** om "LEARN" te selecteren en druk dan op **ENTER**.

4 Leg deze afstandsbediening op ongeveer 5 tot 10 cm van de andere afstandsbediening op een vlakke ondergrond zodat hun infrarood transmitters op elkaar gericht zijn, en druk vervolgens op **ENTER**.

"L-KEY" zal in het uitleesvenster (4) verschijnen.

Andere afstandsbediening

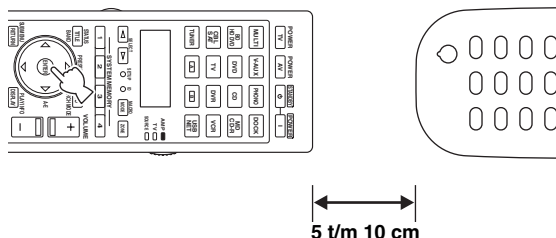

5 Druk op de toets waaronder u de nieuwe functie wilt programmeren.

Er verschijnt "START" in het uitleesvenster (4).

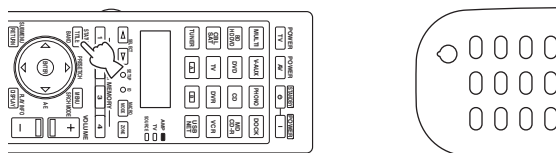

6 Houd de toets die u op de andere afstandsbediening wilt programmeren ingedrukt tot "OK" in het uitleesvenster (4) verschijnt.

"NG" zal in het uitleesvenster verschijnen (4) als de 'leerfunctie' niet gelukt is. Begin in dit geval opnieuw vanaf stap 4.

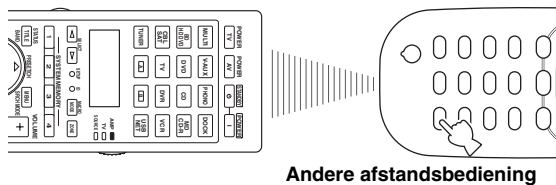

Andere afstandsbediening



Herhaal stap 4 t/m 6 wanneer u nog een functie wilt programmeren.

7 Druk nog eens op SETUP om het setup-menu af te sluiten.

Opmerkingen

- Er verschijnt "ERROR" in het uitleesvenster (4) op de afstandsbediening als u op een toets drukt die niet staat aangegeven voor deze bepaalde stap, of wanneer u tegelijkertijd meerdere toetsen hebt ingedrukt.
- Deze afstandsbediening is in staat ongeveer 200 functies te leren. Het is echter mogelijk, afhankelijk van de overgenomen signalen, dat de melding "FULL" in het uitleesvenster verschijnt voordat u 200 functies hebt geprogrammeerd. Wis in dat geval eerder geprogrammeerde functies die u niet meer nodig hebt om ruimte te maken voor nieuwe leerfuncties (bladzijde 104).
- In de volgende gevallen is het mogelijk dat de leerfunctie niet werkt:
 - wanneer de batterijen in deze of in de andere afstandsbediening leeg of bijna leeg zijn.
 - wanneer de afstandsbediening in de zon ligt.
 - wanneer het signaal voor de functie die u wilt overnemen continu is of zeer ongewoon.

Wijzigen van namen zoals die in het uitleesvenster verschijnen

U kunt de naam van de set bedieningstoetsen (ingangsbron) die verschijnt in het uitleesvenster (4) van de afstandsbediening veranderen.

1 Zet de schakelaar voor de bedieningsfunctie op SOURCE en druk dan op een ingangskeuzetoets (3) om de gewenste set bedieningstoetsen te selecteren.

2 Druk op SETUP met een pen of iets dergelijks.
"SETUP" zal in het uitleesvenster verschijnen.

3 Druk herhaaldelijk op Δ / ∇ om "RNAME" te selecteren en druk dan op ENTER .

4 Druk herhaaldelijk op Δ / ∇ om de uit 3 letters bestaande naam of de uit 5 letters bestaande naam te selecteren die u wilt bewerken, en druk vervolgens op ENTER .
Elke set bedieningstoetsen heeft een uit 3 letters bestaande naam en een uit 5 letters bestaande naam. U kunt de uit 3 letters en de uit 5 letters bestaande namen onafhankelijk van elkaar wijzigen.

Uit 3 letters bestaande naam



Uit 5 letters bestaande naam



5 Bewerken van de naam van de set bedieningstoetsen.

Om de te bewerken positie te lokaliseren, druk op Δ / \triangleright .

Om een teken te selecteren, druk op Δ / ∇ .



Druk op Δ om de tekens als volgt te laten veranderen, of druk op ∇ om deze reeks in omgekeerde volgorde te doorlopen: A t/m Z, a t/m z, 0 t/m 9, spatie, symbolen (-, +, /, :).

6 Druk op ENTER om de nieuwe naam definitief te maken.

"OK" zal in het uitleesvenster (4) van de afstandsbediening verschijnen als de naam met succes is veranderd.



Wanneer u de naam van nog een set bedieningstoetsen wilt wijzigen, druk dan op de ingangskeuzetoets (3) of herhaaldelijk op SELECT Δ / \triangleright om de gewenste set bedieningstoetsen te selecteren, en druk vervolgens op ENTER , waarna u de bewerkingen van stap 4 t/m 6 uitvoert.

7 Druk nog eens op SETUP om het setup-menu af te sluiten.

Opmerking

"ERROR" zal in het uitleesvenster (4) op de afstandsbediening verschijnen als u op een toets drukt die niet staat aangegeven voor deze bepaalde stap, of wanneer u tegelijkertijd meerdere toetsen hebt ingedrukt.

Macro programmeerfuncties

De macrofunctie maakt het mogelijk een reeks handelingen uit te laten voeren met één druk op een toets. Wanneer u bijvoorbeeld een CD wilt afspelen zou u normaal gesproken eerst uw apparatuur aan moeten zetten, vervolgens de CD als signaalbron selecteren en dan pas op de weergavetoets drukken. Met de macrofunctie kunt u al deze handelingen laten uitvoeren door eenvoudigweg op de CD macrotoets te drukken. De toetsen die hieronder genoemd worden als macrotoetsen zijn reeds als zodanig voorgeprogrammeerd. U kunt echter ook uw eigen macro's samenstellen (bladzijde 103).

■ Oproepen van geprogrammeerde macrohandelingen

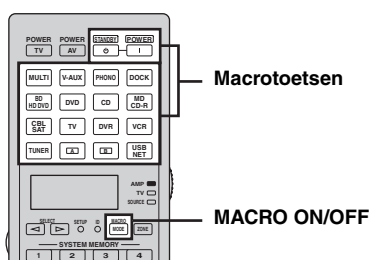

1 Druk op ① MACRO op de afstandsbediening.



2 Druk op de gewenste macrotoets.

“M:de uit 3 letters bestaande naam van de geselecteerde set bedieningstoetsen” (bijvoorbeeld “M:DVD”) verschijnt in het uitleesvenster (④), waarna dit toestel de geprogrammeerde functies uitzendt. Wanneer u op ①4 STANDBY of op ①5 POWER drukt, verschijnt er “M:STB” of “M:PWR” in het uitleesvenster (④), waarna dit toestel de geprogrammeerde functies uitzendt.

3 Druk nog eens op ① MACRO om de macrostand af te sluiten.

Opmerkingen

- Terwijl de afstandsbediening een macroprogramma uitvoert (de zendindicator knippert), worden er geen andere bewerkingen door geaccepteerd.
- Houd de afstandsbediening op de component in kwestie gericht tot de macro klaar is.
- Als u elk van de bewerkingen niet binnen 30 seconden voltooit, sluit dit toestel de macrostand automatisch af.

■ Standaard macrofuncties

Druk op macrotoets	Om automatisch deze signalen in deze volgorde uit te zenden	
	Eerste	Tweede
STANDBY ⓪	STANDBY ⓪	—
POWER I		POWER (*1) TV
MULTI		MULTI
V-AUX		V-AUX
PHONO		PHONO
DOCK		DOCK
BD HD DVD		BD HD DVD
DVD		DVD
CD		CD
MD CD-R	POWER I	MD CD-R
CBL SAT		CBL SAT
TV		TV
DVR		DVR
VCR		VCR
TUNER		TUNER (*2)
[CA]		[CA]
[CB]		[CB]
USB NET		USB NET (*2)

*1 Stel de geschikte afstandsbedieningscode voor TV van tevoren in (bladzijde 98).

*2 Dit toestel geeft het station of de geselecteerde inhoud weer die het laatst ontvangen werd voordat het toestel in de standby-stand werd gezet.

■ Programmeren van macrohandelingen

U kunt uw eigen macro programmeren om met een druk op een toets verscheidene afstandsbedieningsinstructies achter elkaar uit te zenden. Stel eerst de juiste afstandsbedieningscodes in of neem functies over met de leerfunctie voordat u een macro gaat programmeren.

Opmerkingen

- De voorgeprogrammeerde macro wordt niet gewist wanneer er voor een toets een nieuwe macro wordt geprogrammeerd. De voorgeprogrammeerde macro kan weer worden gebruikt wanneer de door u geprogrammeerde macro is gewist.
- Er kan geen nieuwe instructie (macro-stap) aan een voorgeprogrammeerde macro worden toegevoegd. Een macro kan alleen in zijn geheel worden geprogrammeerd.
- Wij raden u aan geen doorlopende handelingen (zoals het regelen van het volume) in een macro te programmeren.

1 Druk op **17** **SETUP** met een pen of iets dergelijks.

“SETUP” zal in het uitleesvenster verschijnen (4).

2 Druk herhaaldelijk op **9** **Δ** / **∇** om “MACRO” te selecteren en druk dan op **9** **ENTER**.

3 Druk op de gewenste macrotoets waaronder u het macroprogramma wilt opslaan en druk vervolgens op **9** **ENTER**.

“M:de uit 3 letters bestaande naam van de geselecteerde macroknop ” (bijvoorbeeld “M:DVD”) en de naam van de momenteel geselecteerde set bedieningstoetsen verschijnen om beurten in het uitleesvenster (4).

Wanneer u op **14** **STANDBY** of op **15** **POWER** drukt, verschijnen “M:STB” of “M:PWR” en de naam van de momenteel geselecteerde set bedieningstoetsen om beurten in het uitleesvenster (4).

4 Druk in de gewenste volgorde op de toetsen voor de functies die u wilt opnemen in de macro.

Voorbeeld

Stel de signaalbron in op DVD → Zet de DVD-speler aan → Zet het beeldscherm aan

Stap 1 (“MCR1”): Druk op DVD.

Stap 2 (“MCR2”): Druk op AV POWER.

Stap 3 (“MCR3”): Druk op TV POWER.

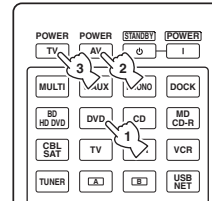

MCR 1

Geeft het aantal macrostappen aan dat u heeft ingevoerd

M: DVD

(Geselecteerde macrotoets)

DVD

Knipperen om beurten zodat u de volgende stap kunt programmeren

(Geselecteerde set bedieningstoetsen)

Opmerkingen

- Druk op **5** **SELECT** **</>** om de geselecteerde set bedieningstoetsen te veranderen.. Als u op één van de ingangsekeuzetoetsen drukt, zal er een macrostap worden geprogrammeerd, terwijl u met **5** **SELECT** **</>** alleen de geselecteerde set bedieningstoetsen verandert.
- De stand van de schakelaar voor de bedieningsfunctie (AMP/TV/SOURCE) beïnvloedt de toegewezen functie. Wanneer de schakelaar voor de bedieningsfunctie ingesteld is op **16** **AMP** of op **18** **TV**, functioneren de signaalbronschakelaars niet.

5 Druk op **18** **MACRO** om het programma te bevestigen.

U kunt maximaal 10 stappen (10 functies) programmeren. Wanneer u 10 stappen hebt ingesteld, verschijnt de melding “FULL” en sluit de afstandsbediening de macroprogrammeerstand automatisch af.

6 Druk nog eens op **17** **SETUP** om het setup-menu af te sluiten.

Opmerking

De melding “ERROR” verschijnt in het uitleesvenster (4) wanneer u op meer dan één toets tegelijk drukt.

Instellingen wissen

U kunt alle wijzigingen, zoals overgenomen functies, macro's, nieuwe namen en afstandsbedieningscodes voor een bepaalde functieset tegelijk wissen.

■ Wissen van functiesets

1 Druk op **17 **SETUP** met een pen of iets dergelijks.**
“SETUP” zal in het uitleesvenster verschijnen (4).

2 Druk herhaaldelijk op **9 **Δ** / **∇** om “CLEAR” te selecteren en druk dan op **9** **ENTER**.**

3 Druk herhaaldelijk op **9 **Δ** / **∇** om de gewenste wisstand te selecteren.**

Wisstand	Beschrijving
L:DVD (etc.)	(L:3-cijferige naam van de geselecteerde set bedieningstoetsen) Wist alle overgenomen functies van de respectievelijke set bedieningstoetsen. U kunt de te wissen set bedieningstoetsen wijzigen door herhaaldelijk op de gewenste ingangskeuzetoets (3) of op 6 SELECT < / > te drukken.
L:AMP	Stelt alle overgenomen functies voor het regelen van de versterkerfuncties in op de oorspronkelijke fabrieksinstellingen. Zet de schakelaar voor de bedieningsfunctie op 16 AMP om deze wisstand te selecteren.
L:TV	Wist alle overgenomen functies voor de set TV bedieningstoetsen. Zet de schakelaar voor de bedieningsfunctie op 16 TV om deze wisstand te selecteren.
L:ALL	Wist alle overgenomen functies.
M:DVD (etc.)	(M:Naam van de geselecteerde macrotoets) Wist de voor de geselecteerde macrotoets geprogrammeerde macro (bladzijde 103). De macro die toegewezen is aan de geselecteerde macrotoets keert terug naar de oorspronkelijke fabrieksmacro. Druk op de gewenste macrotoets als u de macrotoets, waarvan u de geprogrammeerde functies wilt wissen, wilt wijzigen.
M:ALL	Wist alle geprogrammeerde macro's. De macro die toegewezen is aan de geselecteerde macrotoets keert terug naar de oorspronkelijke fabrieksmacro.
RNAME	Stelt alle namen van de sets bedieningstoetsen in op de standaard instellingen.
FCTRY	Stelt alle instellingen van de afstandsbediening in op de oorspronkelijke fabrieksinstellingen.

4 Houd **9 **ENTER** ongeveer 3 seconden ingedrukt.**

Als het wissen gelukt is, verschijnt er “OK” in het uitleesvenster (4).

Opmerkingen

- “NG” zal in het uitleesvenster verschijnen (4) als het wissen niet gelukt is.
- “ERROR” zal in het uitleesvenster verschijnen (4) als u op een toets drukt die niet staat aangegeven voor deze bepaalde stap, of wanneer u tegelijkertijd meerdere toetsen hebt ingedrukt.

5 Druk nog eens op **17 **SETUP** om de setupstand af te sluiten.**

■ Wissen van een overgenomen ('geleerde') functie

1 Druk op **17 **SETUP** met een pen of iets dergelijks.**
Er verschijnt “SETUP” in het uitleesvenster (4).

2 Druk herhaaldelijk op **9 **Δ** / **∇** om “ERASE” te selecteren en druk dan op **9** **ENTER**.**

3 Zet de schakelaar voor de bedieningsfunctie op **16 **SOURCE** en druk dan op een ingangskeuzetoets (3).**

Als u de uit de sets AMP of TV bedieningstoetsen overgenomen functie wilt wissen, stel dan de schakelaar voor de bedieningsfunctie in op **16** **AMP** of op **16** **TV**.

4 Druk op **9 **ENTER**.**
“E-KEY” zal in het uitleesvenster (4) verschijnen.

5 Houd de toets die u wilt wissen ongeveer 3 seconden ingedrukt.

Als het wissen gelukt is, verschijnt er “OK” in het uitleesvenster (4).



- Herhaal stappen 3 t/m 5 als u gelijk nog een andere functie wilt wissen.
- Wanneer u een overgenomen functie heeft gewist, zal de toets terugkeren naar de fabrieksinstelling (of de bij een eventueel ingestelde fabrikantencode behorende functie).

6 Druk nog eens op **17 **SETUP** om het setupmenu af te sluiten.**

Opmerkingen

- “NG” zal in het uitleesvenster (4) van de afstandsbediening verschijnen als het wissen niet gelukt is.
- “De melding ERROR” verschijnt in het uitleesvenster (4) als u op meer dan één toets tegelijk drukt.

Vereenvoudigde afstandsbediening

Gebruik de geleverde vereenvoudigde afstandsbediening om de basisbediening van dit toestel uit te voeren.

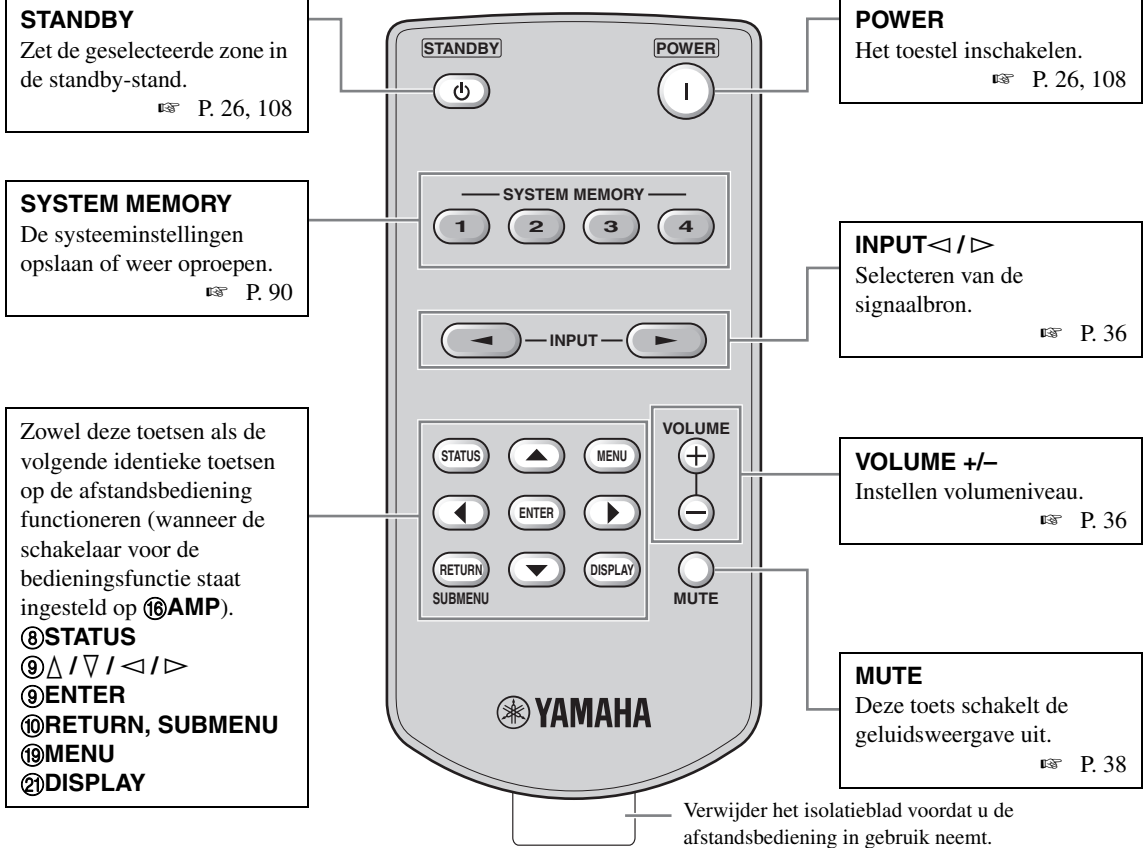

■ Instellen van de bedieningszone van de vereenvoudigde afstandsbediening

Gebruik deze functie om de bedieningszone (bladzijde 108) en de afstandsbedienings-ID (bladzijde 110) van de vereenvoudigde afstandsbediening in te stellen.

Instellen van de afstandsbedienings-ID

- ID1: Houd ◀ (linker cursor) en 1 3 seconden ingedrukt.
- ID2: Houd ◀ (linker cursor) en 2 3 seconden ingedrukt.

Instellen van de bedieningszone

- Hoofdzone: Houd ▶ (rechter cursor) en 1 3 seconden ingedrukt.
- Zone 2: Houd ▶ (rechter cursor) en 2 3 seconden ingedrukt.
- Zone 3: Houd ▶ (rechter cursor) en 3 3 seconden ingedrukt.

■ Vervangen van de batterij in de vereenvoudigde afstandsbediening

Wissel de batterij wanneer het bedieningsbereik van de vereenvoudigde afstandsbediening vermindert.

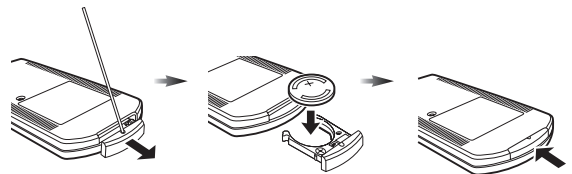

Gebruik een rechte pin om het kapje eraf te halen.

Vervang de batterij door een nieuwe CR2025 batterij.

Sluit het kapje.

Opmerkingen

- Voer de batterij in in overeenstemming met de polariteitsmarkeringen (+ en -).
- Als de batterijen leeg raken, haal ze dan onmiddellijk uit de vereenvoudigde afstandsbediening om een explosie of zuurlekkage te voorkomen.
- Als een batterij begint te lekken, gooi deze dan onmiddellijk weg. Let erop dat het lekkende batterijzuur niet in aanraking komt met uw huid of kleding.
- Voordat u nieuwe batterijen plaatst, veeg het compartiment schoon.
- Gooi batterijen weg zoals voorgeschreven wordt door de reguleringen in uw regio.

Gebruik van de multi-zone configuratie

Dit toestel stelt u in staat een audiosysteem in meerdere zones te configureren. De functies voor weergave in meerdere zones maken het mogelijk dit toestel zo in te stellen dat er verschillende signaalbronnen worden weergegeven in de hoofdzone (woonkamer bijv.) en in een tweede (Zone 2) en/of derde zone (Zone 3). U kunt dit toestel bedienen vanuit de tweede of derde zone met de meegeleverde afstandsbediening.

Naar de tweede en derde zone worden alleen analoge signalen gezonden. Bronnen waarnaar u wilt luisteren in de tweede en derde zone moeten worden aangesloten op de analoge AUDIO IN aansluitingen van dit toestel.

Aansluiten van Zone 2 en Zone 3 componenten

Om gebruik te maken van de multi-zone functies van dit toestel hebt u de volgende extra apparatuur nodig:

- Een infrarood signaalontvanger in de tweede zone en/of derde zone.
- Een infrarood signaalzender in de hoofdzone. Deze zender zendt de infrarode signalen uit vanaf de afstandsbediening via de infrarood signaalontvanger in de tweede zone en/of derde zone naar een CD-speler of een DVD-speler, etc. in de hoofdzone.
- Een versterker en luidsprekers in de tweede zone en/of derde zone.
- Een beeldscherm voor de tweede ruimte.



- Aangezien er vele mogelijke manieren zijn waarop u dit toestel kunt aansluiten en gebruiken in een multi-zone configuratie, raden we u aan uw dichtstbijzijnde erkende Yamaha dealer of servicecentrum te raadplegen over de Zone 2 en Zone 3 aansluitingen die het best tegemoet komen aan uw eisen.
- Sommige Yamaha modellen kunnen rechtstreeks op de REMOTE aansluitingen van dit toestel aangesloten worden. Als u in het bezit bent van deze producten, hebt u een infrarode signaalontvanger eventueel niet nodig. Tot maximaal 6 Yamaha componenten kunnen aangesloten worden zoals hieronder weergegeven.

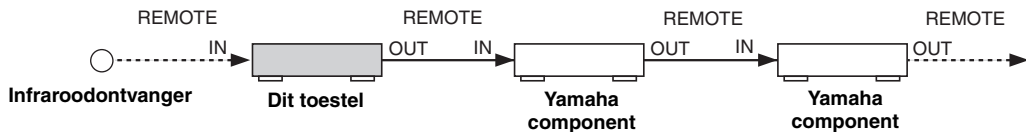

Met externe versterkers

Om gebruik te maken van een externe versterker in de tweede zone en/of derde zone, verbind de externe versterker met de ZONE OUT aansluitingen met behulp van analoge audio kabels

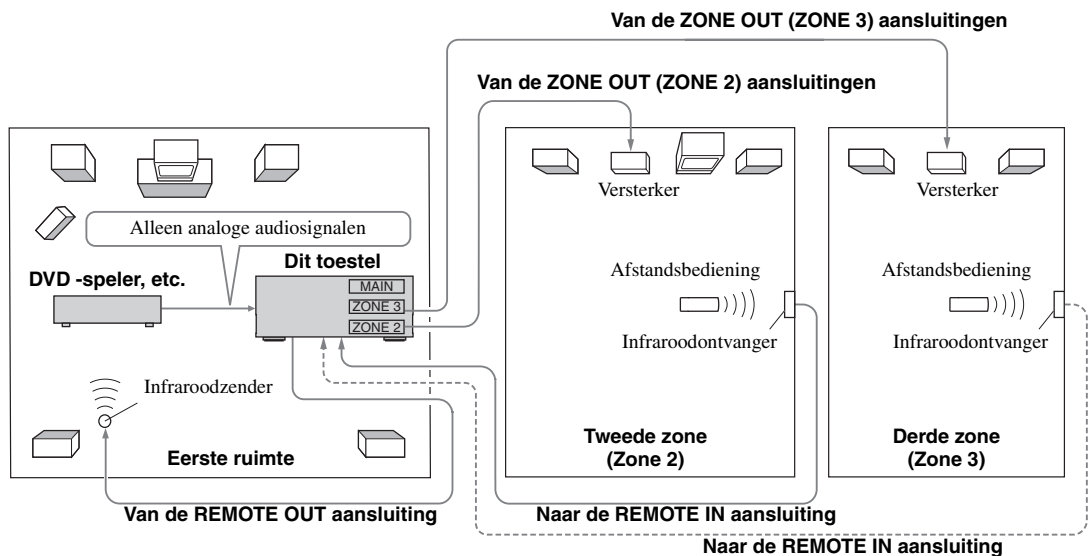

Opmerkingen

- Om onverwacht lawaai te voorkomen mag u IN GEEN GEVAL de Zone 2/Zone 3 functie gebruiken met DTS gecodeerde CD's.
- Pas het volume in de tweede zone en/of derde zone aan met de versterker in elke zone wanneer "Zone2 Volume" of "Zone3 Volume" staat ingesteld op "Fixed" (bladzijde 85).

■ Gebruiken van de interne versterkers van dit toestel

Belangrijke waarschuwing voor uw veiligheid

De luidsprekeraansluitingen van deze Receiver mogen niet worden aangesloten op een zogenaamde Passieve Luidspreker Schakelkast, of met meer dan één luidspreker per kanaal.

Aansluiting op een Passieve Luidspreker Schakelkast, of met meer dan één luidspreker per kanaal kan leiden tot een abnormaal lage impedantie, met beschadiging van de versterker als gevolg. Raadpleeg deze handleiding voor correct gebruik.

Te allen tijde moet de opgegeven minimum impedantie voor alle luidsprekers en kanalen worden gehandhaafd. Deze informatie kunt u vinden op het achterpaneel van uw Receiver.

Als u één interne versterker (SP1 of SP2) van dit toestel wilt gebruiken

Verbind de Zone 2 of Zone 3 luidsprekers rechtstreeks met de SP1 of SP2 luidsprekeraansluitingen.

Als u twee interne versterkers (SP1 en SP2) van dit toestel wilt gebruiken

Verbind de Zone 2 of Zone 3 luidsprekers rechtstreeks met de SP1 of SP2 luidsprekeraansluitingen.

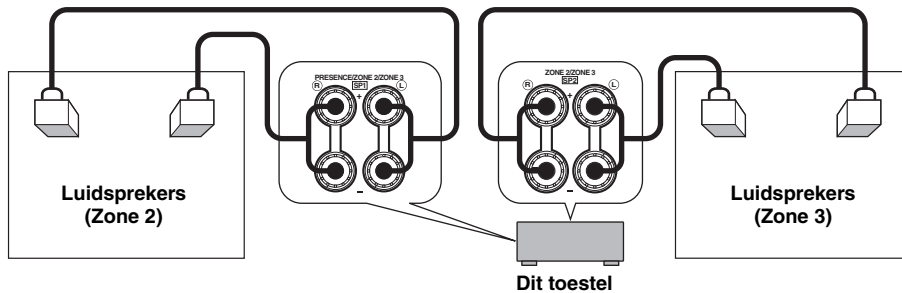

■ Aansluiten van de zonebeeldschermen

Sluit het (de) beeldscherm(en) in Zone 2 en/of Zone 3 aan op de ZONE VIDEO aansluitingen. Als u de beeldschermen voor meerdere zones aansluit op ZONE VIDEO aansluitingen, geven de beeldschermen dezelfde bron tegelijkertijd weer.

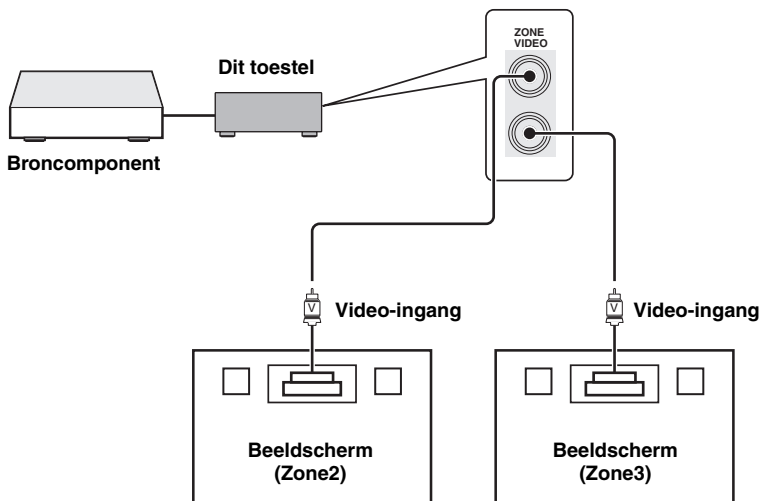

■ Gebruik van TRIGGER OUT aansluitingen voor Zone 2 en Zone 3

Dit toestel is uitgerust met twee TRIGGER OUT aansluitingen. U kunt de component in- en uitschakelen in overeenstemming met de selectie van de signaalbron van de gewenste zone, of de gewenste zone in- en uitschakelen door de “Trigger Output” instellingen te configureren (bladzijde 88).

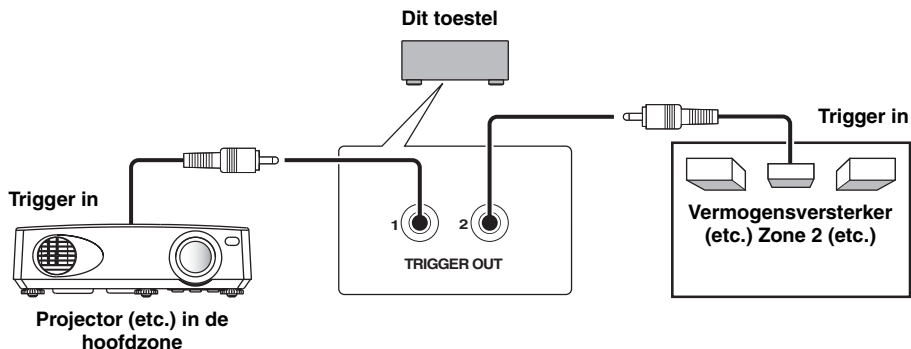

Na alle aansluitingen gemaakt te hebben, schakel dit toestel in en stel de toewijzingen voor de luidsprekeraansluitingen in met “Zone SP Assign” (bladzijde 85).



U moet deze stap binnen 10 seconden afronden terwijl de geselecteerde zone nog knippert op het display op het voorpaneel. Anders zal de geselecteerde zone automatisch worden geannuleerd.

Bedienen van Zone 2 of Zone 3

U kunt de zone die u wilt bedienen kiezen met de bedieningstoetsen op het voorpaneel of op de afstandsbediening.

■ Basisbediening

Bediening via het voorpaneel

1 Druk op **ⓄZONE 2** of op **ⓄZONE 3** op het voorpaneel om Zone 2 of Zone 3 apart in of uit te schakelen.

2 Druk herhaaldelijk op **ⓄZONE CONTROLS** op het voorpaneel om de zone die u wilt bedienen te selecteren.

Met elke druk op **ⓄZONE CONTROLS** verandert de display van het voorpaneel zoals hieronder aangegeven en zal de indicator voor de op dit moment geselecteerde zone ongeveer 10 seconden lang knipperen. Er zal echter geen indicator gaan knipperen wanneer de hoofdzone zelf is geselecteerd.



Er zal geen indicator gaan knipperen wanneer de hoofdzone is geselecteerd.

ZONE2

Bedient de Zone 2 versterker- of radiofuncties.

ZONE3

Bedient de Zone 3 versterker- of radiofuncties.

3 Voer de gewenste handeling in de geselecteerde zone uit (bladzijde 109).



Om de gewenste zone uit te schakelen, druk nogmaals op **ⓄZONE 2** of op **ⓄZONE 3**.

Afstandsbediening

1 Druk herhaaldelijk op **ⓄZONE** om de zone die u wilt bedienen te selecteren. “MAIN”, “ZONE 2” of “ZONE 3” indicator zal in het uitleesvenster (④) op de afstandsbediening verschijnen.

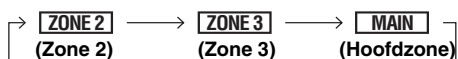

2 Druk op **ⓄPOWER** om de geselecteerde zone in te schakelen.

3 Voer de gewenste handeling in de geselecteerde zone uit (bladzijde 109).



Om de gewenste zone uit te schakelen, druk op **ⓄSTANDBY**.

■ Selecteren van de signaalbron voor Zone 2 of Zone 3

Verdraai de **ⓈINPUT** schakelaar (of stel de schakelaar voor de bedieningsfunctie in op **ⓈAMP** en druk vervolgens op een van de ingangskeuzetoetsen (**Ⓢ**)).

- Selecteer "TUNER" als de ingangsbron om gebruik te maken van de FM/AM afstemfuncties (bladzijde 48) in de geselecteerde zone.
- Selecteer "DOCK" als de ingangsbron om gebruik te maken van de iPod functies (bladzijde 56) of de Bluetooth functies (bladzijde 54) in de geselecteerde zone.
- Selecteer "USB/NET" als de signaalbron om gebruik te maken van de USB functies (bladzijde 59) of de netwerkfuncties (bladzijde 59) in de geselecteerde zone.

Opmerking

De ingangsbronnen worden gedeeld door alle zones.

■ Instellen van het volume voor Zone 2 of Zone 3

Verdraai **ⓈVOLUME** (of druk op **ⓈVOLUME +/-**).



Druk op **ⓈMUTE** op de afstandsbediening om het in de geselecteerde zone weergegeven geluid uit te schakelen.

Opmerking

Wanneer u de externe versterkers gebruikt in Zone 2 of Zone 3, kunt u **ⓈVOLUME +/-** alleen gebruiken wanneer "Zone2 Volume" of "Zone3 Volume" staat ingesteld op "Variable" (bladzijde 85).

■ Regelen van de balans van de voorluidsprekers in Zone 2 of Zone 3

Druk herhaaldelijk op **ⓈTONE CONTROL** om "BALANCE" te selecteren en draai vervolgens aan de **ⓈPROGRAM** schakelaar om bij te stellen.

■ Instellen van de toonkleur voor Zone 2 of Zone 3

Druk herhaaldelijk op **ⓈTONE CONTROL** om de weergave van de hoge tonen (TREBLE) of de weergave van de lage tonen (BASS) te selecteren en draai vervolgens aan de **ⓈPROGRAM** schakelaar om bij te stellen.

Instelbereik: -10,0 dB t/m +10,0 dB

■ Instellen van de slaaptimer voor Zone 2 of Zone 3

Maak gebruik van deze functie om de gewenste zone na een bepaalde tijdsperiode uit te schakelen.

Stel de bedieningsfunctie in op **ⓈAMP** en druk vervolgens herhaaldelijk op **ⓈSLEEP** om de tijdsperiode in te stellen.

De slaaptimerinstelling wordt gewijzigd zoals hieronder weergegeven.

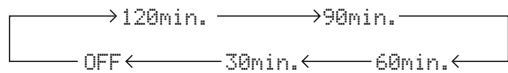

■ Gebruik van de zone OSD

U kunt de FM/AM radio laten weergeven op het beeldscherm dat aangesloten is op de ZONE VIDEO aansluitingen. Ook kunt u door muziekinhoud browsen (zoals iPod-inhoud) met behulp van de zone OSD.

1 Zet de schakelaar voor de bedieningsfunctie op **ⓈAMP** en druk dan op de gewenste ingangskeuzetoets (**Ⓢ**).

2 Druk op **ⓈDISPLAY** om het menuscherm weer te geven op de zone OSD.

3 Gebruik **ⓈΔ / ▽ / < / >** en **ⓈENTER** om door het menu op de zone OSD te navigeren.

Opmerkingen

- Het in de zone OSD weergegeven menu verschijnt zelfs in het Engels als Japans of Russisch wordt geselecteerd.
- Sommige tekens kunnen niet worden weergegeven op het display van het voorpaneel of op de OSD van dit toestel. Dergelijke tekens worden vervangen door een " _ " (onderstreping).



- U kunt de zone(s) selecteren waarvan de bedieningsstatus wordt (worden) weergegeven (bladzijde 86).
- U kunt de zone OSD op dezelfde wijze bedienen als GUI handelingen.

Geavanceerde setup

Dit toestel heeft extra menu's die worden getoond op het display op het voorpaneel. Het uitgebreide instelmenu biedt aanvullende handelingen om de manier waarop dit toestel functioneert aan te passen. Verander de begininstellingen (hieronder vet gedrukt aangeduid) op basis van uw specifieke systeem en uw voorkeuren.

Opmerkingen

- Alleen **MASTER ON/OFF**, **STRAIGHT** en **PROGRAM** functioneren terwijl u het uitgebreide instellingsmenu gebruikt.
- Er kunnen geen andere handelingen worden verricht terwijl u het uitgebreide instelmenu aan het gebruiken bent.
- Het uitgebreide instelmenu is alleen beschikbaar via het display op het voorpaneel.

Gebruiken van het uitgebreide instelmenu

1 Druk op **MASTER ON/OFF** op het voorpaneel nog eens in zodat deze naar buiten komt in de OFF stand om dit toestel uit te schakelen.

2 Houd **STRAIGHT** ingedrukt en druk vervolgens **MASTER ON/OFF** naar binnen naar de ON stand om dit toestel in te schakelen. Het toestel wordt ingeschakeld en de melding "ADVANCED SETUP" zal verschijnen op het display op het voorpaneel.

Houd ingedrukt



3 Verdraai de **PROGRAM** schakelaar om de parameter te selecteren die u wilt aanpassen.

4 Druk herhaaldelijk op **STRAIGHT** om de geselecteerde parameterinstelling te wijzigen.

5 Druk **MASTER ON/OFF** nog eens in zodat deze naar buiten komt, naar de OFF stand om de nieuwe instelling op te slaan en dit toestel uit te schakelen.



De gewijzigde instellingen worden van kracht zodra u dit toestel de volgende keer aan zet.

Luidsprekerimpedantie SPEAKER IMP.

Gebruik deze functie om de luidsprekerimpedantie van het toestel aan te passen aan die van uw luidsprekers.

Keuze	Beschrijving
8ΩMIN	Selecteer deze instelling om de luidsprekerimpedantie in te stellen op 8 Ω. De impedantie van elk van de luidsprekers moet 8 Ω of hoger zijn.
6ΩMIN	Selecteer deze instelling om de luidsprekerimpedantie in te stellen op 6 Ω. De impedantie van elke luidspreker moet 6 Ω of hoger zijn (alleen voor-luidsprekers: 4 Ω of hoger).

Sensor voor de afstandsbediening

REMOTE SENSOR

Met deze functie kunt u de ontvanger voor de signalen van de afstandsbediening die zich bevindt op het voorpaneel van dit toestel aan of uit zetten.

Keuze	Beschrijving
ON	Selecteer deze instelling als u de ontvanger voor de signalen van de afstandsbediening aan wilt zetten.
OFF	Selecteer deze instelling als u de ontvanger voor de signalen van de afstandsbediening uit wilt zetten.

Opmerking

In de meeste gevallen raden we u aan deze instelling op "ON" te laten staan.

Inschakelen bij RS-232C gebruik

RS-232C STANDBY

Met deze functie kunt u dit toestel gegevens via de RS-232C interface laten versturen terwijl het toestel uit (standby) staat.

Keuze	Functies
YES	Selecteer deze instelling om dit toestel gegevens te kunnen laten versturen via de RS-232C interface.
NO	Selecteer deze instelling om dit toestel geen gegevens te kunnen laten versturen via de RS-232C interface.

Begininstelling:

[Modellen voor de V.S. en Canada]: YES

[Overige modellen]: NO

Afstandsbediening ID-instelling

REMOTE CON AMP

Gebruik deze functie om de afstandsbedienings-ID van dit toestel in te stellen voor herkenning van afstandsbedieningssignalen.

Keuze	Beschrijving
ID1	Selecteer deze instelling wanneer de ID van de afstandsbediening ingesteld is op "ID1"
ID2	Selecteer deze instelling wanneer de ID van de afstandsbediening ingesteld is op "ID2"

Instellen van de afstandsbedienings-ID

Gebruik deze functie om de afstandsbedienings-ID in te stellen. Deze functie is handig wanneer u meerdere Yamaha AV ontvangers of versterkers regelt met de afstandsbediening.

Druk met een pen of iets dergelijks herhaaldelijk op **ID** op de afstandsbediening om de gewenste afstandsbedienings-ID te selecteren.

Telkens als u op **ID** drukt, wijzigt de afstandsbediening ID-indicator zoals hieronder weergegeven.

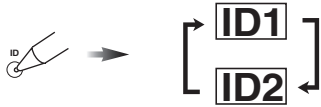

Om de afstandsbedienings-ID van de vereenvoudigde afstandsbediening in te stellen, zie bladzijde 105 voor details.

■ Afstemstap tuner TUNER FRQ STEP (Alleen modellen voor Azië en Algemene modellen)

Hiermee kunt u de afstemstap van de tuner aanpassen aan de ruimte tussen zendfrequenties in uw gebied.

Keuze	Beschrijving
AM10/ FM100	Selecteer deze instelling voor Noord-, Midden- en Zuid-Amerika.
AM9/FM50	Selecteer deze instelling voor alle overige landen.

■ Bi-amp instelling BI-AMP

Gebruik deze functie om de 'bi-amp' (dubbele versterking) functie aan of uit te zetten.

Keuze	Beschrijving
ON	Selecteer deze instelling als u de bi-amp (dubbele versterking) functie aan wilt zetten.
OFF	Selecteer deze instelling als u de bi-amp (dubbele versterking) functie uit wilt zetten.

Opmerking

Wanneer "BI-AMP" is ingesteld op "ON", kunnen de SURROUND BACK aansluitingen niet worden gebruikt om surround achter-luidsprekers aan te sluiten, omdat deze aansluitingen reeds worden gebruikt voor de bi-amp aansluitingen (bladzijde 14).

■ Herstel en backup van de systeeminstellingen RECOV./BACKUP

Gebruik deze functie om de instellingen van dit toestel op te slaan en terug te zetten.

Keuze	Beschrijving
RECOVERY	Terugzetten van de opgeslagen instelling van dit toestel.
BACKUP	Slaat de huidige instellingen van dit toestel op.
CANCEL	Annuleert het herstel of de backup van de instellingen van dit toestel.

Opmerkingen

- Dit toestel slaat de FM/AM voorkeuzezenders, voorgeprogrammeerde USB-/netwerkitems en de systeemgeheugeninstellingen niet op.

- Als er geen instellingen zijn opgeslagen, kunt u "RECOVERY" niet selecteren.

■ Parameters initialiseren INITIALIZE

Met deze functie kunt u de parameters van dit toestel terugzetten op de oorspronkelijke fabrieksinstellingen. U kunt kiezen welke categorie parameters u terug wilt zetten.

Keuze	Beschrijving
DSP PARAM	Selecteer deze instelling om alle parameters van de geluidsveldparameters te initialiseren (bladzijde 69).
VIDEO	Selecteer deze instelling om alle parameters in "Video" en "Display Set" (behalve "Short Message" en "Playback Screen") te initialiseren.
NETWORK	Selecteer deze instelling om alle parameters in "Network" en op dit toestel opgeslagen MusicCAST informatie te initialiseren.
ALL	Selecteer deze instelling om alle parameters van dit toestel te initialiseren.
CANCEL	Selecteer deze instelling om de initialisatieprocedure te annuleren.



Om de parameters van elk geluidsveldprogramma te initialiseren, maak gebruik van "Initialize" in "Stereo/Surround" (bladzijde 73).

■ MAC adresfilter MAC FILTER

Gebruik deze functie om de toegang tot dit toestel via LAN te filteren teneinde dit toestel te bedienen via het MAC-adres van de toegang verkrijgende PC (bladzijde 94).

Keuze	Beschrijving
ON	Staat alleen toe dat het toestel toegankelijk is via de PC waarvan het MAC-adres geregistreerd staat bij dit toestel.
OFF	Staat toe dat het toestel toegankelijk is vanaf alle PC's.



U kunt het MAC-adres dat toegang heeft tot het toestel met behulp van de webbrowser registreren wanneer "MAC FILTER" staat ingesteld op "ON" (bladzijde 94).

■ TV formaat TV FORMAT

Met deze functie kunt u het kleurweergavesysteem van uw tv instellen.

Keuzes: NTSC, PAL

Begininstelling:

[Modellen voor de V.S., Canada, Korea en Algemene]: NTSC

[Overige modellen]: PAL

■ HDMI monitor-controlefunctie

MONITOR CHECK

Gebruik deze functie om de monitor-controlefunctie aan of uit te zetten.

Keuze	Beschrijving
YES	Dit toestel ontvangt de informatie van de beschikbare videosignaalresoluties via het beeldscherm dat is aangesloten via HDMI en u kunt alleen de door het beeldscherm ondersteunde resoluties selecteren uit "Resolution" (bladzijde 82).
SKIP	U mag alle resoluties uit "Resolution" selecteren (bladzijde 82).

■ Taal LANGUAGE

Gebruik deze functie om de taal van uw keuze te selecteren die verschijnt in het GUI (grafische gebruikersinterface) menu, op de OSD display op het zonebeeldscherm en in de berichten die op de display van het voorpaneel verschijnen.

Keuzes: **English** (Engels), 日本語 (Japans),
Français (Frans), Deutsch (Duits),
Español (Spaans), Русский (Russisch)



U kunt de display-taal ook selecteren met het GUI menu (bladzijde 89).

TAAL	GUI menu	Display voorpaneel	Zone OSD
RUSSIAN	<input type="radio"/>	<input type="radio"/>	—
JAPANESE	<input type="radio"/>	—	—
Overige talen	<input type="radio"/>	<input type="radio"/>	<input type="radio"/>

... De geselecteerde taal wordt weergegeven.

— ... De geselecteerde taal wordt niet weergegeven. De menu-items en meldingen worden weergegeven in het Engels.

■ Firmware update FIRM UPDATE

Gebruik deze functie om de firmware van dit toestel te updaten. Voor details over hoe de firmware te updaten, zie de met de updates geleverde informatie.

Keuze	Beschrijving
USB	Voert een update van de firmware van dit toestel uit met een USB geheugen.
NETWORK	Voert een update uit van de firmware van dit toestel via een netwerk.



Om te beginnen met een update van de firmware, verdraai **MPROGRAM** om "USB" of "NETWORK" te selecteren en druk dan op **MENU**.

Opmerkingen

- Gebruik deze functie niet tenzij u de firmware moet updaten.
- Lees eerst de met de updates geleverde informatie alvorens firmware updates uit te voeren.

■ Firmwareversie VERSION

Gebruik deze functie om de versie van de op dit moment op het toestel geïnstalleerde firmware te controleren.

Oplossen van problemen

Raadpleeg de tabel hieronder wanneer het toestel niet naar behoren functioneert. Als het probleem niet hieronder vermeld staat, of als de aanwijzingen het probleem niet verhelpen, zet het toestel dan uit (standby), haal de stekker uit het stopcontact en neem contact op met uw dichtstbijzijnde Yamaha dealer of servicecentrum.

■ Algemeen

Probleem	Oorzaak	Oplossing	Zie bladzijde
Het toestel gaat niet aan, of gaat direct weer uit (standby) zodra de stroom wordt ingeschakeld.	Het netsnoer of de stekker is niet of niet goed aangesloten.	Sluit het netsnoer op de juiste manier aan.	—
	De instelling voor de luidsprekerimpedantie is niet correct.	Stel de luidsprekerimpedantie in zodat deze overeenkomt met die van uw luidsprekers.	26
	De beveiliging is in werking getreden.	Controleer of alle luidsprekerbedrading, op het toestel en op de luidsprekers zelf, op de juiste manier is aangesloten en dat de draden geen contact maken met andere dingen dan de bijbehorende aansluitingen.	12
	Het toestel heeft blootgestaan aan een sterke, externe elektrische schok (bijvoorbeeld een blikseminslag of een ontlading van statische elektriciteit).	Zet het toestel uit, haal de stekker uit het stopcontact, wacht 30 seconden voordat u de stekker opnieuw in het stopcontact steekt en probeer het toestel vervolgens weer gewoon te gebruiken.	—
Geen geluid.	In- of uitgangskabels niet op de juiste manier aangesloten.	Sluit de bedrading op de juiste manier aan. Als dit het probleem niet verhelpt, is het mogelijk dat er iets mis is met de kabels.	18-24
	De selectiefunctie voor de audio ingangsaansluiting staat op "HDMI", "COAX/OPT" of "ANALOG".	Zet de selectiefunctie voor de audio ingangsaansluiting op "AUTO".	37
	De selectiefunctie voor de audio ingangsaansluiting is ingesteld op "ANALOG" terwijl de signaalbron digitale audiosignalen produceert.	Zet de selectiefunctie voor de audio-ingangsaansluiting op "AUTO" of op "COAX/OPT".	37
	Er is geen geschikte signaalbron geselecteerd.	Selecteer een geschikte ingangsbron met behulp van de Ⓜ INPUT schakelaar (of de ingangsselectieknoppen Ⓜ).	36, 37
	De luidsprekers zijn niet goed aangesloten.	Sluit de luidsprekers op de juiste manier aan.	12
	Het volume staat zacht of is gedempt.	Zet het volume hoger.	—
	Er worden signalen van een broncomponent ontvangen die dit toestel niet kan weergeven, zoals van een CD-ROM.	Gebruik een signaalbron waarvan de signalen wel door dit toestel kunnen worden gereproduceerd.	—
	De HDMI componenten die zijn aangesloten op dit toestel bieden geen ondersteuning voor de HDCP kopieerbeveiligingsnormen.	Sluit HDMI componenten aan die wel ondersteuning bieden voor de HDCP kopieerbeveiligingsnormen.	16

Probleem	Oorzaak	Oplossing	Zie bladzijde
Geen beeld.	Uw beeldscherm is aangesloten op een van de analoge video-uitgangsaansluitingen van dit toestel en de afbeelding wordt weergegeven via verschillende typen video-aansluitingen.	Zet "Analog ▶ Analog" op "Conversion" of sluit uw broncomponenten op dezelfde manier aan op dit toestel als uw beeldscherm.	82
	De analoge videosignalen met een resolutie van 1080p worden alleen via de COMPONENT VIDEO MONITOR OUT aansluitingen gereproduceerd.	Sluit uw beeldscherm aan op de COMPONENT VIDEO MONITOR aansluitingen.	18
	Videosignalen met een resolutie van 480p, 576p, 1080i en 720p kunnen niet gereproduceerd worden via de S VIDEO en VIDEO MONITOR OUT aansluitingen.	Sluit uw beeldscherm aan op de HDMI OUT of COMPONENT VIDEO MONITOR OUT aansluitingen.	—
	Dit toestel produceert videosignalen die niet ondersteund worden door het beeldscherm dat is aangesloten op de HDMI OUT aansluiting.	Selecteer "VIDEO" in "INITIALIZE" om de videoparameters te resetten.	111
		Zet "MONITOR CHECK" op "YES".	112
	De PURE DIRECT stand is in werking.	Schakel de PURE DIRECT stand uit.	47
Stel "Pure Direct" in op "Audio + Video".		81	
Er komen videosignalen binnen die niet standaard zijn.			
Verkorte meldingen worden niet weergegeven op het beeldscherm.	"Short Message" is ingesteld op "Off".	Zet "Short Message" op "On".	87
Het geluid valt plotseling uit.	De beveiliging is in werking getreden vanwege kortsluiting enz.	Controleer of de luidsprekerimpedantie correct is ingesteld.	26, 110
		Controleer of de luidsprekerbedrading nergens kortsluiting maakt en zet vervolgens het toestel weer aan.	—
	De slaaptimer heeft het toestel uitgeschakeld.	Zet het toestel aan en speel de gewenste signaalbron weer af.	—
Er klinkt alleen geluid uit de luidspreker aan één kant.	Bedrading niet op de juiste manier aangesloten.	Sluit de bedrading op de juiste manier aan. Als dit het probleem niet verhelpt, is het mogelijk dat er iets mis is met de kabels.	12
	De instellingen voor het luidsprekerniveau zijn onjuist.	Pas de "Level" instellingen aan.	77
Er wordt alleen flink geluid geproduceerd door de midden-luidspreker.	Wanneer er een mono bronsignaal wordt weergegeven met een CINEMA DSP programma, zal dit signaal via het middenkanaal worden weergegeven, terwijl alleen eventuele door het programma toegevoegde effecten via de voor- en surround-luidsprekers worden geproduceerd.		
Er klinkt geen geluid uit de midden-luidspreker.	"Center" in "Configuration" staat ingesteld op "None".	Zet "Center" op "Small" of "Large".	76
Geen geluid uit de aanwezigheidsluidsprekers.	Dit toestel bevindt zich in de "STRAIGHT" stand.	Druk op Ⓝ STRAIGHT om de "STRAIGHT" stand uit te schakelen.	46
	U gebruikt een signaalbron of een programmacombinatie waarbij niet via alle kanalen geluid wordt geproduceerd.	Probeer een ander geluidsveldprogramma.	36
Er klinkt geen geluid uit de surround-luidsprekers.	"Surround" in "Configuration" staat ingesteld op "None".	Zet "Surround" op "Small" of "Large".	76
	Dit toestel staat in de "STRAIGHT" stand en er wordt mono materiaal weergegeven.	Druk op Ⓝ STRAIGHT om de "STRAIGHT" stand uit te schakelen.	46
	De surround luidsprekers worden verbonden met de SURROUND BACK luidsprekeraansluitingen.	Verbind de surround luidsprekers met de SURROUND luidsprekeraansluitingen.	46

Probleem	Oorzaak	Oplossing	Zie bladzijde
Er klinkt geen geluid uit de subwoofer.	“Bass Out” in “Configuration” staat op “Front” terwijl er een Dolby Digital of DTS signaal wordt weergegeven.	Zet “Bass Out” op “SWFR” of “Front + SWFR”.	77
	“Bass Out” in “Configuration” staat ingesteld op “SWFR” of “FRONT” terwijl er een 2-kanaals bron wordt afgespeeld.	Zet “Bass Out” op “Front + SWFR”.	77
	Het bronsignaal bevat geen zeer lage tonen.		
Er klinkt geen geluid uit de surround achter-luidsprekers.	“Surround Back” in “Configuration” staat ingesteld op “None”.	Controleer of “Surround” staat ingesteld op “Small” of “Large” en configureer “Surround Back” op de juiste wijze.	76, 76
	Terwijl dit toestel in de CINEMA DSP 3D stand staat, wordt er geen geluid gereproduceerd via de surround achter-luidsprekers.		
De audio-ingangsbronnen kunnen niet in het gewenste digitale audiosignaalformaat afgespeeld worden (gewenste ingangsbronindicator of decoder-indicator licht niet op op de display van het voorpaneel).	De verbonden component is niet ingesteld om de gewenste digitale audiosignalen te reproduceren.	Volg de handleiding van de apparatuur in kwestie en maak de vereiste instellingen.	—
	De selectiefunctie voor de audio ingangsaansluiting staat op “ANALOG”.	Zet de selectiefunctie voor de audio ingangsaansluiting op “AUTO”.	37
U hoort een zeker gebrom.	Bedrading niet op de juiste manier aangesloten.	Sluit de audiokabels stevig en op de juiste manier aan. Als dit het probleem niet verhelpt, is het mogelijk dat er iets mis is met de kabels.	—
	De draaitafel is niet verbonden met de GND aansluiting.	Sluit de aarding van de draaitafel aan op de GND aansluiting van dit toestel.	21
Het volume is te laag bij weergave van een plaat.	De plaat wordt afgespeeld op een draaitafel met een MC cartridge.	Sluit uw draaitafel op dit toestel aan via een MC-kopversterker.	21
Het volume kan niet worden verhoogd, of het geluid klinkt vervormd.	De op de AUDIO OUT (REC) aansluitingen van dit toestel aangesloten component staat uit.	Zet de betreffende component aan.	—
Een bron kan niet worden opgenomen door de opnamecomponent.	Er kunnen geen opnamen gemaakt worden van een audiobron die is aangesloten op de MULTI CH INPUT aansluitingen van dit toestel.		
	Een bepaalde ingangsbron wordt niet op hetzelfde uitgangskanaal gereproduceerd (bijv. van DVR IN naar DVR OUT).	Verbind de opnamecomponent met een ander kanaal dat niet gebruikt wordt voor het aansluiten van de bronapparatuur.	20
	U probeert een DTS bron op te nemen. (Het DTS signaal bestaat uit een digitale bitstroom. Als u probeert digitale opnamen te maken van de DTS bitstroom, zal er slechts ruis worden opgenomen.)	Maak een instelling zodanig dat het analoge signaal gereproduceerd wordt vanaf uw DTS compatibele speler en verbind de DTS compatibele speler vervolgens met de AUDIO IN aansluitingen, terwijl de opname-apparatuur wordt aangesloten op de analoge AUDIO OUT (DVR, VCR of MD/CD-R) aansluitingen.	20

Probleem	Oorzaak	Oplossing	Zie bladzijde
Een audiobron wordt niet opgenomen door de digitale opname-apparatuur die is aangesloten op de DIGITAL OUTPUT aansluitingen.	De audiobronapparatuur is niet aangesloten op de DIGITAL INPUT aansluitingen.	Sluit de audiobronapparatuur aan op de DIGITAL INPUT aansluitingen.	20
	Sommige componenten kunnen geen Dolby Digital of DTS bronmateriaal opnemen.		
	U probeert via de DOCK aansluiting een audiobroninvoer op te nemen met behulp van de digitale opname-apparatuur die is verbonden met de DIGITAL OUTPUT aansluitingen.	Verbind de opname-apparatuur met de analoge AUDIO OUT (DVR, VCR of MD/CD-R) aansluitingen.	20
Een audiobron kan niet opgenomen worden door de analoge opname-apparatuur die is verbonden met de analoge AUDIO OUT (DVR, VCR of MD/CD-R) aansluitingen.	De audiobronapparatuur is niet aangesloten op de analoge AUDIO IN aansluitingen.	Sluit de audiobronapparatuur aan op de AUDIO IN aansluitingen.	20
Het opgenomen materiaal klinkt hier en daar verschillend.	De op dit toestel toegepaste instellingen (zoals de toonkwaliteit, het volumeniveau en de geluidsveldprogramma's) beïnvloeden het opgenomen materiaal niet.		
De geluidsveldparameters en sommige andere instellingen van dit toestel kunnen niet worden gewijzigd.	"Memory Guard" staat ingesteld op "On".	Zet "Memory Guard" op "Off".	86
Het toestel functioneert niet naar behoren.	De interne microcomputer is vastgelopen door een externe elektrische schok (bijvoorbeeld blikseminslag of ontlading van statische elektriciteit) of door een te laag voltage van de stroomvoorziening.	Haal de stekker uit het stopcontact en doe hem na ongeveer 30 seconden weer terug.	—
"CHECK SP WIRES" zal op de display van het voorpaneel verschijnen.	De luidsprekerbedrading maakt kortsluiting.	Controleer of alle luidsprekerkabels op de juiste manier zijn aangesloten.	12
U ondervindt storing van digitale of andere apparatuur die radiogolven gegenereert.	Dit toestel staat te dicht bij de digitale of hoogfrequente apparatuur.	Zet het toestel verder bij dergelijke apparatuur vandaan.	—
De beeldweergave wordt gestoord.	De videobron maakt gebruik van gescrembelde of gecodeerde signalen om kopiëren tegen te gaan.		
Het toestel gaat plotseling uit (standby).	De interne temperatuur is te hoog opgelopen en de oververhittingsbeveiliging is in werking getreden.	Wacht ongeveer 1 uur tot het toestel afgekoeld is voor u het weer aan zet.	—

■ **HDMI**

Probleem	Oorzaak	Oplossing	Zie bladzijde
Geen beeld of geluid.	Er zijn teveel HDMI componenten aangesloten.	Verminder het aantal aangesloten HDMI componenten.	—
	HDCP verificatie mislukt.	Controleer of de aangesloten HDMI componenten ondersteuning bieden voor de HDCP kopieerbeveiligingsnormen.	—

■ Tuner (FM/AM)

	Probleem	Oorzaak	Oplossing	Zie bladzijde
FM	Veel ruis in de FM stereo-ontvangst.	Dit probleem is inherent aan FM stereo-uitzendingen wanneer de zender te ver weg is of het ontvangstsignaal dat binnenkomt via de antenne niet sterk genoeg is.	Controleer de aansluitingen van de antenne.	24
			Probeer een hoogwaardige richtingsgevoelige FM antenne.	—
			Stem met de hand af.	48
	Er is vervorming en ook een betere FM antenne zorgt niet voor een betere ontvangst.	U ondervindt interferentie doordat hetzelfde signaal op verschillende manieren ontvangen wordt.	Verander de opstelling van de antenne zodat u van deze interferentie geen last meer hebt.	—
	Er kan niet automatisch worden afgestemd op de gewenste zender.	Het radiosignaal is te zwak.	Probeer een hoogwaardige richtingsgevoelige FM antenne.	—
			Stem met de hand af.	48
	Er kan niet langer worden afgestemd op eerder voorgeprogrammeerde zenders.	Het toestel is te lang zonder stroom geweest.	Programmeer de zenders opnieuw.	49
AM	Er kan niet automatisch worden afgestemd op de gewenste zender.	Het signaal is te zwak of de antenne is los.	Controleer de aansluitingen van de AM ringantenne en stel deze zo op dat u de beste ontvangst verkrijgt.	24
			Stem met de hand af.	48
	U hoort doorlopend gekraak en gesis.	De meegeleverde AM ringantenne is niet aangesloten. Deze geluiden kunnen het gevolg zijn van bliksem, TL verlichting, motoren, thermostaten en andere elektrische apparatuur.	Sluit de AM ringantenne correct aan, ook al gebruikt u een buitenantenne.	24
			Gebruik een buitenantenne en een goede aarding. Dit kan in sommige gevallen helpen, maar het blijft moeilijk om alle storingsbronnen te elimineren.	24
	U hoort gezoem en gefluit.	Er wordt in de buurt van het toestel een TV gebruikt.	Zet dit toestel verder bij de TV vandaan.	—

■ Afstandsbediening

Probleem	Oorzaak	Oplossing	Zie bladzijde
De afstandsbediening werkt niet of niet naar behoren.	Te ver weg of onder te scherpe hoek gebruikt.	De afstandsbediening werkt binnen een maximaal bereik van 6 m en binnen een hoek van 30 graden ten opzichte van loodrecht op het voorpaneel.	28
	Direct zonlicht of sterke verlichting (vooral van TL lampen enz.) valt op de sensor voor de afstandsbediening van dit toestel.	Stel het toestel anders op.	—
	De batterijen raken leeg.	Vervang alle batterijen.	4
	De batterijen gaan niet lang mee en zijn snel leeg.	We raden u sterk aan alkali batterijen te gebruiken.	—
		Stel de verlichtingsstand in op "OFF".	98
	De schakelaar voor de bedieningsfunctie staat niet goed.	Zet de schakelaar voor de bedieningsfunctie op de juiste stand. Zet de afstandsbediening in de ⓂAMP stand u wanneer het toestel wilt bedienen. Zet de afstandsbediening in de ⓂSOURCE stand wanneer u de met de ingangskeuzetoetsen geselecteerde component wilt bedienen. Zet bij het bedienen van de TV-set in het ⓂTV gebied deze in de ⓂTV stand.	—
	De instelling voor de controlezone is niet correct.	Selecteer de zone die u wilt controleren.	108
	De afstandsbedieningscode is niet juist ingesteld.	Stel de afstandsbedieningscode juist in met behulp van "Lijst met afstandsbedieningscodes" aan het einde van deze handleiding.	98
		Probeer een andere code van dezelfde fabrikant in te stellen met behulp van "Lijst met afstandsbedieningscodes" aan het einde van deze handleiding.	98
	De afstandsbedienings-ID van de afstandsbediening en dit toestel komen niet overeen.	Laat de afstandsbedienings-ID van dit toestel overeenkomen met die van de afstandsbediening.	105, 110
Ook als de juiste afstandsbedieningscode is ingesteld is het mogelijk dat bepaalde modellen niet goed reageren op de afstandsbediening.	Programmeer de noodzakelijke functies apart onder de programmeerbare toetsen met behulp van de leerfunctie.	100	
De afstandsbediening kan geen nieuwe functies leren.	De batterijen van deze afstandsbediening en/of die van de andere afstandsbediening zijn te zwak.	Vervang de batterijen.	4
	De afstand tussen de twee afstandsbedieningen is te groot of te klein.	Plaats de afstandsbedieningen op de juiste afstand van elkaar.	100
	De signaalcodering of modulatie van de andere afstandsbediening is niet compatibel met deze afstandsbediening.	Leren is niet mogelijk.	—
	Het geheugen is vol.	Wis functies die u niet meer nodig heeft om ruimte te maken voor nieuwe functies.	104

■ USB en Netwerk

Probleem	Oorzaak	Oplossing	Zie bladzijde
“De melding “No Device” verschijnt, ook al is er wel degelijk een USB apparaat aangesloten.	Dit toestel heeft het USB opslagapparaat herkend als niet geschikt voor aansluiting op het toestel.	Zet dit toestel uit en dan weer aan.	26
De muziekbestanden en mappen op het USB apparaat kunnen niet worden bekeken.	De muziekbestanden en mappen staan op andere geheugenlocaties dan de primaire FAT partitie.	Plaats muziekbestanden en mappen in de correcte FAT partitie.	—
	U probeert dieper dan 8 mapniveaus te bekijken of een map met meer dan 500 bestanden.	Wijzig de gegevensstructuur op uw USB apparaat.	—
De PC server/MCX-2000/Internetradio functioneert niet naar behoren.	Het IP adres is niet correct ingesteld.	Zet de DHCP serverfunctie van de router aan (ON). Of voer met 3de hand de vereiste instellingen uit aan de hand van de huidige gebruiksomgeving.	84
	De netwerkkabel is niet aangesloten.	Sluit deze op de juiste manier aan.	23
De muziek op de PC server kan niet worden weergegeven.	De Windows Media Player 11 of Windows Media Connect 2.0 is niet geïnstalleerd op de PC.	Installeer Windows Media Player 11 of Windows Media Connect 2.0 op de PC.	—
	De muziek is opgenomen in een bestandsindeling of formattering die niet met dit toestel kan worden weergegeven. Dit toestel kan geen andere muziekformaten weergeven dan WMA, MP3, MPEG-4 AAC en WAV (PCM formaat) bestanden. Wij willen u er ook op wijzen dat het toestel soms toch niet in staat zal zijn bepaalde muziekbestanden weer te geven, ook al zijn deze opgeslagen in WMA, MP3, MPEG-4 AAC of WAV formaat.	Kies muziek die is opgeslagen in een formaat dat compatibel is met dit toestel.	—
Geen verbinding met de MusicCAST server.	U probeert verbinding te maken met de MCX-1000. De MusicCAST server die door dit toestel kan worden aangesloten is de MCX-2000.	Gebruik een MCX-2000 of de PC server.	—
	De automatische configuratie wordt niet uitgevoerd.	Zet uw Yamaha MCX-2000 in de “Auto Config” stand.	60
Er kan geen Internetradio worden weergegeven.	De firewall van het netwerkapparaat is ingeschakeld. Er kan alleen Internetradio worden weergegeven wanneer het signaal de door elke zender gespecificeerde poort passeert. Het poortnummer hangt af van de radiozender zelf.	Controleer de firewall-instellingen van het netwerkapparaat in kwestie.	—
	De verbinding met het internet is verbroken.	Controleer de configuratie van het netwerkapparaat en zoek vervolgens verbinding met uw provider.	—
Dit toestel roept niet het correcte item op bij gebruik van de cijfertoetsen (1-8).	Het aangesloten USB apparaat is niet correct.	Sluit het USB apparaat aan dat het voorgeprogrammeerde item bevat.	23
	De directory (map) met het geselecteerde item is gewijzigd.	Programmeer het item opnieuw onder de gewenste cijfertoets (1-8).	61
Dit toestel roept niet het geselecteerde item op bij gebruik van de cijfertoetsen (1-8).	Het USB apparaat is niet correct aangesloten.	Sluit het USB apparaat op de juiste manier aan.	23
	De PC of MCX-2000 met het geselecteerde item staat uit.	Zet de PC of MCX-2000 aan.	—
	De geselecteerde Internetradiozender is tijdelijk niet beschikbaar of bestaat niet meer.	Probeer het opnieuw wanneer de geselecteerde Internetradiodienst inderdaad beschikbaar is. Programmeer andere Internetradiozenders voor.	62 61

Statusmelding	Oorzaak	Oplossing	Zie bladzijde
Please wait (Starting Server)	Dit toestel is bezig de MCX-2000 in te schakelen die uit (standby) is gezet.	Wacht ongeveer 20 seconden.	—
Connect error	Er is een probleem met het signaal dat dit toestel ontvangt van uw netwerk.	Controleer de verbindingen tussen dit toestel en de LAN poort van uw router of hub.	23
		Zorg ervoor dat uw router correct is aangesloten en is ingeschakeld. Zorg er ook voor dat uw modem op de juiste manier is aangesloten en is ingeschakeld wanneer u naar de Internetradio wilt luisteren.	23
Disconnected	Uw USB geheugenapparaat of draagbare USB audiospeler is niet meer aangesloten op de USB poort van dit toestel.	Controleer de verbinding tussen dit toestel en uw USB geheugenapparaat of draagbare USB audiospeler.	—
	De eerder op dit toestel aangesloten PC server of MCX-2000 bestaat niet meer.	Sluit dit toestel aan op een beschikbare PC server of MCX-2000.	23
No Device	Er is een probleem met het signaal dat dit toestel ontvangt van uw USB geheugenapparaat of draagbare USB audiospeler.	Zet dit toestel uit en sluit uw USB geheugenapparaat of draagbare USB audiospeler opnieuw aan op de USB poort van dit toestel.	23
		Probeer uw USB geheugenapparaat of draagbare USB audiospeler te resetten.	—
Access error	Dit toestel krijgt geen toegang tot uw USB geheugenapparaat of draagbare USB audiospeler.	Probeer een ander USB geheugenapparaat of andere draagbare USB audiospeler.	—
	Er is een probleem met het signaalpad van uw USB geheugenapparaat of draagbare USB audiospeler naar dit toestel.	Zet dit toestel uit en sluit uw USB geheugenapparaat of draagbare USB audiospeler opnieuw aan op de USB poort van dit toestel.	23
Unable to play	Dit toestel kan de op dit moment op uw PC opgeslagen muziekstukken niet weergeven.	Probeer uw USB geheugenapparaat of draagbare USB audiospeler te resetten.	—
		Zet dit toestel uit en sluit uw USB geheugenapparaat of draagbare USB audiospeler opnieuw aan op de USB poort van dit toestel.	23
		Controleer of de op uw PC opgeslagen muziekstukken inderdaad weergegeven kunnen worden (MP3, WMA, MPEG-4 AAC en WAV).	—
Unable to play	Het netwerk kan tijdelijk overbelast zijn, hetgeen de weergave stoort of onmogelijk maakt.	Slu andere geschikte muziekbestanden (MP3, WMA, MPEG-4 AAC en WAV) op uw PC op die wel kunnen worden weergegeven.	—
		Probeer een netwerk te installeren dat exclusief voor dit toestel bedoeld is, gescheiden van het algemene netwerk.	—
List updated	De lijst met materiaal dat is opgeslagen op uw PC server of MCX-2000 is bijgewerkt.		
Bookmark ON	De gewenste Internetradiozender is toegevoegd aan de "Bookmarks" lijst.		
Bookmark OFF	De opgeslagen Internetradiozender is verwijderd van de "Bookmarks" lijst.		
Empty Memory!	Er zijn geen items toegewezen aan de geselecteerde cijfertoets.	Wijs het gewenste item toe aan de geselecteerde cijfertoets.	61
Not found!	Dit toestel kan het aan de geselecteerde cijfertoets toegewezen item niet vinden.	Sluit het USB apparaat aan dat het voorgeprogrammeerde item bevat.	—
		Zet de PC of MCX-2000 aan.	—
		Probeer het opnieuw wanneer de geselecteerde Internetradiodienst inderdaad beschikbaar is.	62
Not found!		Programmeer het item opnieuw onder de gewenste cijfertoets (1-8).	61
USB Overloaded	Er gaat overstromen door het aangesloten USB apparaat.	Schakel dit toestel uit en verbreek vervolgens de verbinding van het USB apparaat. Als de melding verschijnt wanneer u het USB apparaat opnieuw aansluit, is het mogelijk dat dit toestel niet compatibel is met het USB apparaat.	—

■ iPod

Opmerking

In geval van een overdrachtsfout zonder dat er een statusmelding verschijnt op de display van het voorpaneel of op het GUI scherm, dient u de aansluiting van uw iPod te controleren (bladzijde 22).

Statusmelding	Oorzaak	Oplossing	Zie bladzijde
Loading...	Dit toestel is bezig de verbinding met uw iPod te herkennen. <hr/> Dit toestel is bezig songlijsten over te nemen van uw iPod.		
Connect error	Er is een probleem met het signaalpad van uw iPod naar dit toestel.	Zet dit toestel uit en sluit uw Yamaha iPod universeel dock opnieuw aan op de DOCK aansluiting van dit toestel. <hr/> Probeer uw iPod te resetten.	22 <hr/> —
Unknown iPod	De gebruikte iPod wordt niet ondersteund door dit toestel.	Dit toestel ondersteunt iPod touch, iPod (Click Wheel, inclusief iPod classic), iPod nano en iPod mini.	—
iPod Connected	Uw iPod is correct geplaatst in een Yamaha iPod universeel dock (zoals de los verkrijgbare YDS-11) verbonden met de DOCK aansluiting van dit toestel, en de verbinding tussen uw iPod en dit toestel is correct tot stand gebracht.		
iPod Disconnected	Uw iPod is verwijderd uit uw Yamaha iPod universeel dock (zoals de los verkrijgbare YDS-11), verbonden met de DOCK aansluiting van dit toestel.	Plaats uw iPod terug in uw Yamaha iPod universeel dock (zoals de los verkrijgbare YDS-11), verbonden met de DOCK aansluiting van dit toestel.	22
Unable to play	Dit toestel kan de op dit moment op uw iPod opgeslagen muziekstukken niet weergeven.	Controleer of de muziekstukken op uw iPod inderdaad weergegeven kunnen worden. <hr/> Sla andere muziekbestanden op uw iPod op die wel kunnen worden weergegeven.	— <hr/> —

■ Bluetooth

Statusmelding	Oorzaak	Oplossing	Zie bladzijde
Searching...	De Bluetooth draadloze audio ontvanger en de Bluetooth component worden op dit moment gepaard. <hr/> De Bluetooth draadloze audio ontvanger en de Bluetooth component zijn bezig met het maken van de verbinding.		
Completed	Het paren is voltooid.		
Canceled	Het paren is geannuleerd.		
BT Connected	De verbinding tussen de Yamaha Bluetooth draadloze audio ontvanger (zoals de los verkrijgbare YBA-10) en de Bluetooth component is gemaakt.		
BT Disconnected	De verbinding tussen de Bluetooth component en de Yamaha Bluetooth draadloze audio ontvanger (zoals de los verkrijgbare YBA-10) is verbroken.		

■ Automatische setup

Vóór de automatische setup

Foutmelding	Oorzaak	Oplossing	Zie bladzijde
Connect MIC!	De optimalisatie-microfoon is niet aangesloten.	Verbind de meegeleverde optimalisatie-microfoon met de OPTIMIZER MIC aansluiting op het voorpaneel.	30
Unplug Phones!	Er is een hoofdtelefoon aangesloten.	Maak de hoofdtelefoon los.	—
Select Setup Item!	Er zijn geen controle-items geselecteerd als meetitems.	Selecteer de gewenste controle-items.	31
Memory Guard!	De parameters van dit toestel zijn beschermd.	Zet "Memory Guard" op "Off".	86

Tijdens de automatische setup

Foutmelding	Oorzaak	Oplossing	Zie bladzijde
E01:No Front SP	Er zijn geen L/R voorkanaalsignalen gedetecteerd.	Controleer de aansluitingen van de L/R voor-luidsprekers.	12
E02:No Sur. SP	Er wordt geen signaal voor een surround-kanaal gedetecteerd.	Controleer de aansluitingen van de surround-luidspreker.	12
E03:No PRNS SP	Er wordt geen signaal voor een aanwezigheidskanaal gedetecteerd.	Controleer de aansluitingen van de aanwezigheidsluidspreker.	12
E04:SBR→SBL	Er wordt alleen een rechter surround achterkanaal gedetecteerd.	Verbind de surround achter-luidspreker met de SURROUND BACK (SINGLE) aansluiting als u slechts een enkele surround achter-luidspreker heeft.	12
E05:Noisy	Teveel geluiden op de achtergrond.	Voer de automatische setup uit in een rustige omgeving. Zet lawaaiige elektrische apparatuur zoals air-conditioners uit, of zet ze uit de buurt van de optimalisatie-microfoon.	— —
E06:Check Sur.	Wel surround achter-luidsprekers aangesloten, maar geen L/R surround-luidsprekers.	Sluit uw surround-luidsprekers aan wanneer u surround achter-luidsprekers gebruikt.	13
E07:No MIC	De optimalisatie-microfoon is losgeraakt tijdens de automatische setup-procedure.	Verbind de meegeleverde optimalisatie-microfoon met de OPTIMIZER MIC aansluiting op het voorpaneel.	30
E08:No Signal	De optimalisatie-microfoon kan geen testtonen detecteren.	Controleer de instelling van de microfoon. Controleer de aansluiting en de opstelling van de microfoon. De optimalisatiemicrofoon of OPTIMIZER MIC aansluiting is mogelijk defect. Neem contact op met de Yamaha dealer of het servicecentrum die/dat het dichtstbijgelegen is.	30 12 —
E09>User Cancel	De automatische setup-procedure is geannuleerd door iets dat de gebruiker gedaan heeft.	Voer de automatische setup opnieuw uit.	30
E10:Internal Err.	Er is een interne fout opgetreden.	Voer de automatische setup opnieuw uit.	30

Na de automatische setup

Waarschuwing	Oorzaak	Oplossing	Zie bladzijde
W1:Out of Phase	De polariteit van de luidspreker is niet correct. Deze melding kan, afhankelijk van de luidspreker in kwestie, ook verschijnen wanneer deze toch correct is aangesloten.	Controleer de polariteit van de luidsprekeraansluitingen (+ of -).	12
W2:Over Distance	De afstand tussen de luidspreker en de luisterplek is meer dan 24 m.	Zet de luidspreker dichterbij de luisterplek.	—
W3:Level Error	Er is teveel volumeverschil tussen de luidsprekers.	Verander de opstelling van de luidsprekers zodat alle luidsprekers in vergelijkbare omstandigheden verkeren.	—
		Controleer de aansluitingen van de luidspreker.	12
		Gebruik luidsprekers van vergelijkbare kwaliteit.	—
		Stel het uitgangsniveau van de subwoofer in.	30
W4:SP Mismatch	Het resultaat van “Wiring”, gecontroleerd door de automatische setup, verschilt van de manueel ingestelde instellingen in “Configuration”.	Configureer de luidsprekerinstellingen manueel in “Configuration”.	76
	“Wiring” is niet gecontroleerd.	Configureer de luidsprekerinstellingen manueel in “Configuration”.	76

Opmerkingen

- Als het “ERROR” of “WARNING” scherm verschijnt, dient u de oorzaak van het probleem op te sporen en te corrigeren en vervolgens de automatische setup opnieuw uit te voeren.
- Indien waarschuwingsboodschap “W2” of “W3” verschijnt, worden de aanpassingen gemaakt, maar het kan zijn dat de aanpassing niet optimaal is.
- Afhankelijk van de luidsprekers is het mogelijk dat de waarschuwing “W1” verschijnt, ook al zijn de luidsprekers correct aangesloten.
- Als foutmelding “E10” herhaaldelijk verschijnt, dient u contact op te nemen met een erkend Yamaha servicecentrum.

Resetten van het systeem

Met deze functie kunt u alle parameters van dit toestel terugzetten op de oorspronkelijke fabrieksinstellingen.

Opmerkingen

- Deze procedure zet alle parameters van dit toestel terug, inclusief de “GUI menu” parameters.
- De oorspronkelijke fabrieksinstellingen worden weer van kracht wanneer het toestel de volgende keer wordt ingeschakeld.



Om het resetten halverwege te onderbreken zonder wijzigingen aan te brengen, kunt u op **MASTER ON/OFF** op het voorpaneel drukken zodat de knop naar buiten komt in de OFF stand.

1 Druk **MASTER ON/OFF** op het voorpaneel nog eens in zodat deze naar buiten komt in de OFF stand om dit toestel uit te schakelen.

2 Houd **STRAIGHT** ingedrukt en druk vervolgens **MASTER ON/OFF** naar binnen naar de ON stand om dit toestel in te schakelen.

Het toestel wordt ingeschakeld en de melding “ADVANCED SETUP” zal verschijnen op het display op het voorpaneel.

Houd ingedrukt



3 Verdraai **PROGRAM** en selecteer “INITIALIZE”.

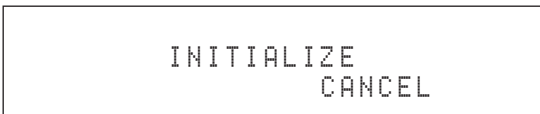

4 Druk herhaaldelijk op **STRAIGHT** en selecteer “ALL”.

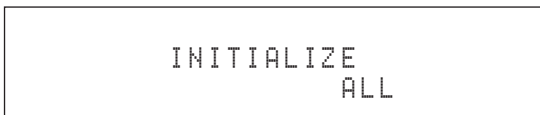

Selecteer “CANCEL” om de reset procedure te annuleren zonder wijzigingen aan te brengen.

5 Druk **MASTER ON/OFF** nog eens in zodat deze naar buiten komt, naar de OFF stand om uw selectie op te slaan en dit toestel uit te schakelen.

Werkingsstanden van de bedieningsknoppen van het voorpaneel

Als u een handeling die een bepaalde stand inschakelt uitvoert met behulp van de bedieningsknoppen van het voorpaneel, belandt dit toestel in de volgende stand. In elke stand kunt u gebruik maken van de bedieningsknoppen van het voorpaneel zoals hieronder weergegeven. Als er gedurende vijf seconden geen enkele handeling wordt uitgevoerd in een bepaalde stand, keert dit toestel automatisch terug naar de standaard instelling.

Standactiveringsknop	Te gebruiken stand
—	Voorinstelling
Druk op Ⓜ AUDIO SELECT/REC OUT.	Audio selectiefunctie-stand
Houd Ⓜ AUDIO SELECT/REC OUT ingedrukt.	Rec out (opname-uitgang) stand
Druk op Ⓜ MENU.	GUI menu-stand
Druk op Ⓜ TONE CONTROL.	Toonregeling/luidsprekerniveausstand
Houd Ⓜ ENTER ingedrukt.	BT paringsstand

Beschikbare handelingen in elke stand

Stand	ⓂAUDIO SELECT/REC OUT	ⓂMENU	ⓂTONE CONTROL	ⓂENTER	ⓂPROGRAM schakelaar
Voorinstelling	naar de Audio selectiefunctie-stand	naar de GUI menu-stand	naar de Toonregeling/luidsprekerniveausstand	—	Een geluidsveldprogramma selecteren (bladzijde 40)
Audio selectiefunctie	naar de voorinstelling	naar de GUI menu-stand	naar de Toonregeling/luidsprekerniveausstand	—	Een audio ingangsaansluiting selecteren (bladzijde 37)
Rec out	naar de voorinstelling	naar de GUI menu-stand	naar de Toonregeling/luidsprekerniveausstand	—	Een opnamebron selecteren (bladzijde 47)
GUI menu	Linker cursor	naar de voorinstelling	Rechter cursor	Bevestig de selectie in het GUI menu (bladzijde 68)	Menu omhoog/omlaag
Toonregeling/luidsprekerniveau	naar de Audio selectiefunctie-stand	naar de GUI menu-stand	Selecteer een parameter om afgesteld te worden (bladzijde 47)	Selecteer een luidspreker voor niveauregeling (bladzijde 47)	Parameters aanpassen
BT paring*	—	naar de GUI menu-stand (het paringsproces gaat door)	—	naar de voorinstelling (het paringsproces gaat door)	Een geluidsveldprogramma selecteren

Opmerking

* In de BT paringsstand zoekt dit toestel naar te paren Bluetooth componenten. Deze stand is alleen beschikbaar wanneer “DOCK” geselecteerd is als ingangsbron en er een Yamaha Bluetooth draadloze audio ontvanger (zoals een los verkrijgbare YBA-10) aangesloten is op de DOCK aansluiting van dit toestel.

■ Audio- en videosynchronisatie (lip sync)

'Lip sync' staat voor 'lipsynchronisatie' en geeft in deze context zowel het probleem aan als een technische manier om beeldsignalen en geluidssignalen tijdens signaaloverdracht en weergave netjes met elkaar in de pas te laten lopen. De verschillende manieren waarop beeld en geluid verwerkt worden hebben ingewikkelde instellingen door de eindgebruiker vereist, maar HDMI versie 1.3 is nu voorzien van een automatisch synchronisatie voor audio en video die de apparatuur in staat stelt automatisch de vereiste correcties uit te voeren, zonder dat de gebruiker daarmee lastig wordt gevallen.

■ Bi-amp dubbele versterkeraansluitingen

Bij bi-amp dubbele versterkeraansluitingen worden twee versterkers gebruikt voor een luidsprekerbox. De ene versterker wordt aangesloten op de woofer (lage tonen) van de box, terwijl de andere wordt aangesloten op het gecombineerde gedeelte voor de midden- en hoge tonen. In een dergelijk systeem wordt elk van de luidsprekers slechts voor een beperkt toonbereik gebruikt. Dit beperkte toonbereik geeft elk van de gebruikte versterkers minder zwaar werk te doen en levert minder risico op dat de weergave negatief wordt beïnvloed. De interne crossover-schakeling van de luidspreker taat uit een LPF (Laag doorlaatfilter) en een HPF (Hoog doorlaatfilter). Zoals de naam al suggereert kunnen de frequenties beneden een bepaalde waarde het LPF gewoon passeren, maar zullen frequenties boven die waarde niet worden doorgelaten. Op dezelfde manier kunnen frequenties boven de ingestelde waarde een HPF gewoon passeren.

■ Component videosignaal

In een component video systeem wordt het videosignaal gescheiden in een Y signaal voor de luminantie en in Pb en Pr signalen voor de kleuren. Dit systeem zorgt voor een betere kleurweergave omdat elk van deze signalen onafhankelijk is van de andere. Componentsignalen worden ook wel "kleurverschilsignalen" genoemd omdat het luminantiesignaal wordt afgetrokken van het kleursignaal. U heeft een monitor met component ingangsaansluitingen nodig om component videosignalen te kunnen weergeven.

■ Composiet videosignaal

Een composiet videosignaal bestaat uit alle drie de basiselementen van het videobeeld: kleur, helderheid en synchronisatiegegevens. Een composiet video-aansluiting op een videocomponent geeft deze drie elementen gecombineerd door.

■ Deep Color

Deep Color verwijst naar het gebruik van de grotere aantallen kleuren ('kleurdiepte') die door beeldschermen kunnen worden weergegeven, in vergelijking tot de 24-bits kleurdiepte in eerdere HDMI versies. Deze extra bitdiepte stelt HDTV's en andere soorten beeldschermen in staat om het aantal weer te geven kleuren op te voeren van miljoenen naar miljarden en zorgt ervoor dat de storende kleurbanden op het scherm worden vervangen door vloeiende kleurovergangen en subtiele gradaties tussen kleuren. Een verbeterde contrastverhouding betekent dat er veel meer grijstinten kunnen worden weergegeven tussen zwart en wit. Deep Color verhoogt ook het aantal mogelijke kleuren binnen de door de RGB of YCbCr kleuruimten bepaalde grenzen.

■ Dolby Digital

Dolby Digital is een digitaal surroundsysteem met volledig van elkaar gescheiden multikanaals audio. Met 3 voorkanalen (links, midden en rechts), en 2 surround-stereokanalen biedt Dolby Digital in totaal 5 audiokanalen met het volle frequentiebereik. Met een extra kanaal speciaal voor de zeer lage tonen, het zogenaamde LFE (Lage Frequentie Effect) kanaal, biedt dit systeem in totaal 5.1 kanalen (het LFE kanaal wordt als 0.1 kanaal geteld). Door 2-kanaals stereo voor de surround-luidsprekers te gebruiken is er een betere weergave van bewegende geluidsbronnen en een beter algeheel surroundeffect mogelijk dan bij Dolby Surround. Het grote dynamische bereik (van het zachtste tot het hardste geluid dat nog kan worden weergegeven) van de 5 kanalen met het volle frequentiebereik en de precieze plaatsing van het geluid door de digitale verwerking biedt de luisteraar een ongehoord realistische weergave. Met dit toestel kunt u zelf kiezen wat voor weergave u wilt horen, van mono tot 5.1 kanaals weergave, u vraagt, wij draaien.

■ Dolby Digital EX

Dolby Digital EX creëert 6 kanalen met het volledige frequentiebereik van 5.1-kanaals bronmateriaal. Dit wordt bereikt met een matrix decoder die 3 surroundkanalen samenstelt uit de gegevens voor de 2 surroundkanalen uit de oorspronkelijke opnamen. Voor de beste resultaten moet Dolby Digital EX gebruikt worden met filmsoundtracks die zijn opgenomen in Dolby Digital Surround EX. Met dit extra kanaal krijgt u een meer dynamische en realistische weergave van bewegend geluid, vooral bij zogenaamde "fly-over" en "fly-around" effecten.

■ Dolby Digital Plus

Dolby Digital Plus is een geavanceerde audiotechnologie die ontwikkeld is voor high-definition programma's en media, inclusief HD uitzendingen, HD DVD en Blu-ray Discs. Deze technologie is geselecteerd als vereiste audiostandaard voor HD DVD en als een optionele audiostandaard voor Blu-ray Discs en levert multikanaals geluidweergave via gescheiden kanalen. Dolby Digital Plus biedt ondersteuning voor bitsnelheden tot 6,0 Mbps en kan maximaal 7.1 gescheiden audiokanalen tegelijk bevatten. Dolby Digital Plus wordt ondersteund door HDMI versie 1.3 en is ontworpen voor de optische discspelers en AV receivers/versterkers van de toekomst, maar blijft ook volledig compatibel met de bestaande multikanaals audiosystemen die gebruik maken van Dolby Digital.

■ Dolby Pro Logic II

Dolby Pro Logic II is een verbeterde decoderingstechniek voor de grote hoeveelheid aan bestaand Dolby Surround materiaal. Deze nieuwe technologie maakt gescheiden 5-kanaals weergave mogelijk met 2 voorkanalen, links en rechts, 1 middenkanaal en 2 surroundkanalen, links en rechts, in plaats van slechts 1 surroundkanaal bij conventionele Pro Logic weergave. Er zijn drie standen beschikbaar: een muziekstand voor muziek, een filmstand voor films en een game-stand voor spelletjes.

■ Dolby Pro Logic IIx

Dolby Pro Logic IIx is een nieuwe technologie die gescheiden multikanaals weergave mogelijk maakt van 2-kanaals of multikanaals bronmateriaal. Er zijn drie standen beschikbaar: een muziekstand voor muziek, een filmstand voor films (alleen 2-kanaals materiaal) en een game-stand voor spelletjes.

■ Dolby Surround

Dolby Surround maakt gebruik van een 4-kanaals analogo opnamesysteem voor de reproductie van realistische en dynamische geluidseffecten: 2 voorkanalen, links en rechts (stereo), een middenkanaal voor gesproken tekst (mono) en een surroundkanaal voor speciale geluidseffecten (mono). Het surroundkanaal reproduceert geluid binnen een nauw begrensde frequentiebereik. Dolby Surround wordt veel gebruikt op videobanden en laserdiscs en ook wel bij TV- en kabelprogramma's. De in dit toestel ingebouwde Dolby Pro Logic decoder maakt gebruik van een digitale signaalverwerking die automatisch het volume van de verschillende kanalen stabiliseert om de richtingsgevoeligheid en de weergave van bewegende geluidsbronnen te verbeteren.

■ Dolby TrueHD

Dolby TrueHD is een geavanceerde, verliesloze audiotechnologie die speciaal is ontwikkeld voor high-definition media op disc, zoals HD DVD en Blu-ray Discs. Deze technologie is een vereiste audiostandaard voor HD DVD en een optionele audiostandaard voor Blu-ray Discs en levert een weergave die bit-voor-bit identiek is aan de studio masteropname en die daardoor een zeer hoogstaande weergavekwaliteit kan leveren. Dolby TrueHD biedt ondersteuning voor bitsnelheden tot 18,0 Mbps en kan maximaal 8 gescheiden 24-bits/96 kHz audiokanalen tegelijk bevatten. Dolby TrueHD wordt ondersteund door HDMI versie 1.3 en is ontworpen voor de optische discspelers en AV receivers/versterkers van de toekomst, maar blijft ook volledig compatibel met de bestaande multikanaals audiosystemen en behoudt de metadata mogelijkheden van Dolby Digital, zodat de dialoog normalisatiefunctie en de regeling van het dynamisch bereik onverminderd mogelijk blijven.

■ DSD

Direct Stream Digital (DSD) technologie wordt gebruikt voor het opslaan van audiosignalen op digitale media, zoals Super Audio CD's. Bij DSD worden signalen opgeslagen als enkele bitwaarden bij een zeer hoge bemonsteringsfrequentie van 2,8224 MHz, waarbij gebruik wordt gemaakt van 'noise shaping' en overbemonstering om vervorming, een normaal verschijnsel bij zeer hoge kwantisaties van audiosignalen, te verminderen. Dankzij de hoge bemonsteringsfrequentie kan er een betere geluidskwaliteit worden bereikt dan aangeboden wordt door het PCM formaat van gewone audio-CD's.

■ DTS 96/24

DTS 96/24 biedt een ongekend hoog niveau audiokwaliteit voor multikanaals weergave van DVD-Video en is volledig compatibel met alle vroegere DTS decoders. "96" refereert aan de 96 kHz bemonsteringsfrequentie in vergelijking tot de normale waarde van 48 kHz. "24" verwijst naar de gebruikte woordlengte van 24-bits. DTS 96/24 biedt een geluidskwaliteit die vergelijkbaar is met die van de originele 96/24 masteropnamen, en 96/24 5.1-kanaals weergave met video van hoge kwaliteit voor muziekprogramma's zowel als speelfilms op DVD-Video.

■ DTS Digital Surround

DTS digitale surroundweergave is ontwikkeld om de analoge filmsoundtracks te vervangen door een 6.1-kanaals digitale soundtrack en is over de hele wereld bezig aan een opmars in de bioscoop. DTS, Inc. heeft tevens een thuisbioscoopstelsel ontwikkeld zodat u gewoon thuis kunt profiteren van de verbluffende DTS digitale surroundweergave. Dit systeem produceert een vrijwel vervormingsvrije weergave via 6 kanalen (dat wil zeggen; links en rechts voor, midden, links en rechts surround, en een LFE (subwoofer) kanaal dat als 0.1 geteld wordt voor in totaal 5.1 kanalen). Dit toestel is uitgerust met een DTS-ES decoder die 6.1-kanaals weergave mogelijk maakt door uit bestaand 5.1-kanaals bronmateriaal een surround-achterkanaal te destilleren.

■ DTS Express

DTS Express is een geavanceerde audiotechnologie voor optioneel gebruik op Blu-ray Disc of HD DVD, die een geluidssignaal van hoge kwaliteit met een lage bitsnelheid biedt, speciaal voor overdracht via netwerken en voor Internet applicaties. DTS Express wordt gebruikt voor de Secondary Audio functie op Blu-ray Discs of de Sub Audio functie van HD DVD. Deze functies kunnen op commando van de gebruiker audiocommentaren laten weergeven (bijvoorbeeld commentaar van de regisseur) via het Internet enz. DTS Express signalen worden op de speler gemengd met de hoofd-audiobitstroom, waarna het gemengde signaal naar de AV ontvanger/versterker wordt gestuurd via digitaal coaxiale, digitaal optische of analoge verbindingen.

■ DTS-HD High Resolution Audio

DTS-HD High Resolution Audio is een audiotechnologie met een hoog oplossend vermogen die speciaal is ontwikkeld voor high-definition media op disc, zoals HD DVD en Blu-ray Discs. Deze technologie is een optionele audiostandaard voor HD DVD en Blu-ray Discs en levert een weergave die vrijwel niet te onderscheiden is van het origineel en die daardoor een zeer hoogstaande weergavekwaliteit kan leveren. DTS-HD High Resolution Audio biedt ondersteuning voor bitsnelheden tot 3,0 Mbps voor HD DVD en 6,0 Mbps voor Blu-ray Discs en kan maximaal 7.1 gescheiden 24-bits/96 kHz audiokanalen tegelijk bevatten. DTS-HD High Resolution Audio wordt ondersteund door HDMI versie 1.3 en is ontworpen voor de optische discspelers en AV receivers/versterkers van de toekomst, maar blijft ook volledig compatibel met de bestaande multikanaals audiosystemen die gebruik maken van DTS Digital Surround.

■ DTS-HD Master Audio

DTS-HD Master Audio is een geavanceerde, verliesloze audiotechnologie die speciaal is ontwikkeld voor high-definition media op disc, zoals HD DVD en Blu-ray Discs. Deze technologie is een vereiste audiostandaard voor zowel HD DVD als voor Blu-ray Discs en levert een weergave die bit-voor-bit identiek is aan de studio masteropnamen en die daardoor een zeer hoogstaande weergavekwaliteit kan leveren. DTS-HD Master Audio biedt ondersteuning voor bitsnelheden tot 18,0 Mbps voor HD DVD en 24,5 Mbps voor Blu-ray Discs en kan maximaal 7.1 gescheiden 24-bits/96 kHz audiokanalen tegelijk bevatten. DTS-HD Master Audio wordt ondersteund door HDMI versie 1.3 en is ontworpen voor de optische discspelers en AV receivers/versterkers van de toekomst, maar blijft ook volledig compatibel met de bestaande multikanaals audiosystemen die gebruik maken van DTS Digital Surround.

■ HDMI

HDMI (High-Definition Multimedia Interface) is de eerste volledig door de elektronica industrie ondersteunde, ongecomprimeerde en volledig digitale audiovisuele interface. HDMI biedt ondersteuning voor standaard, verbeterde of hoge-definitie video en voor multikanaals digitale audio via één enkele kabel die de verbindingen verzorgt tussen elke denkbare audiovisuele signaalbron (zoals een externe ontvanger of AV receiver) en de audio/video monitor (zoals een digitale televisie). HDMI geeft alle ATSC HDTV standaarden door en biedt ondersteuning voor 8-kanaals digitale audio, met genoeg bandbreedte om ruimte te bieden aan toekomstige verbeteringen en eisen.

Indien gebruikt in combinatie met HDCP (High-bandwidth Digital Content Protection), biedt HDMI een veilige audio/video interface die voldoet aan de beveiligingseisen van producenten van weer te geven materialen en systeembeheerders. Voor meer informatie omtrent HDMI raden we u aan een bezoek te brengen aan de HDMI website op "<http://www.hdmi.org/>".

■ LFE 0.1 kanaal

Dit kanaal reproduceert de zeer lage tonen. Het frequentiebereik voor dit kanaal is 20 Hz t/m 120 Hz. Dit kanaal wordt meestal als 0.1 geteld omdat niet het volledige frequentiebereik wordt weergegeven, zoals de andere 5/6 kanalen in een Dolby Digital of DTS 5.1/6.1-kanaals systeem.

■ MP3

Eén van de audiocompressietechnieken gebruikt voor MPEG. Deze methode maakt gebruik van een onomkeerbare compressietechniek die een hoge compressie bereikt door onder andere audiogegevens voor geluiden die niet meer onderscheiden kunnen worden door het menselijk oor te verwijderen. Deze techniek maakt het mogelijk de hoeveelheid gegevens tot ongeveer 1/11 te verminderen (bij 128 kbps) terwijl de geluidskwaliteit vergelijkbaar blijft met die van een muziek-CD.

■ MPEG-4 AAC

Een MPEG-4 audio standaard. Aangezien deze standaard compressie van gegevens mogelijk maakt met een bitsnelheid die lager is dan die voor MPEG-2 AAC, wordt hij onder andere gebruikt voor mobiele telefoons, draagbare audio spelers en andere apparaten met lage capaciteit die een hoge geluidskwaliteit vereisen. Naast de bovengenoemde typen apparaten wordt MPEG-4 AAC ook gebruikt om inhoud op het Internet te distribueren, en wordt als zodanig ondersteund door computers, mediaservers en vele andere apparaten.

■ Neo:6

Neo:6 bewerkt conventioneel 2-kanaals bronmateriaal voor 6-kanaals weergave met een speciale decoder. Hierdoor wordt weergave mogelijk met kanalen met het volle bereik en met een verbeterde kanaalscheiding, zoals bij weergave van digitale signalen met gescheiden kanalen. Er zijn twee standen beschikbaar: een muziekstand voor muziek en een bioscoopstand voor films.

■ PCM (Lineair PCM)

Lineair PCM is een signaalformaat voor het ongecomprimeerd digitaliseren, opnemen en overbrengen van analoge audiosignalen. Dit wordt gebruikt als opnamemethode van CD's en DVD audio. Het PCM systeem maakt gebruik van een techniek waarmee het analoge signaal zeer vaak per seconde wordt gemeten. De afkorting staat voor "Puls Code Modulatie", het analoge signaal wordt gecodeerd als pulsjes en dan gemoduleerd voor opname.

■ Bemonsteringsfrequentie en aantal kwantisatiebits

Bij het digitaliseren van een analoog audiosignaal wordt het aantal keren dat het signaal per seconde wordt gemeten de bemonsteringsfrequentie genoemd en de gedetailleerdheid waarmee het geluid in een numerieke waarde wordt omgezet, het aantal kwantisatiebits. Het frequentiebereik dat kan worden weergegeven is gebaseerd op de bemonsteringsfrequentie, terwijl het dynamisch bereik, het verschil tussen het zachtste en het hardste geluid, bepaald wordt door het aantal kwantisatiebits. In principe is het zo dat hoe hoger de bemonsteringsfrequentie is, hoe groter het aantal tonen is dat kan worden weergegeven, en hoe hoger het aantal kwantisatiebits is, hoe precieser het geluidsniveau kan worden gereproduceerd.

■ S-videosignaal

In een S-video systeem wordt het videosignaal dat normaal via een enkele kabel zou worden doorgegeven gescheiden in een Y signaal voor de luminantie en een C signaal voor de kleur en doorgegeven via speciale S-video aansluitingen. Gebruik van een S VIDEO aansluiting vermindert signaalverslechtering bij lange verbindingen en zorgt voor een betere beeldkwaliteit.

■ WAV

Standaard Windows audiobestandsindeling waarbij geluidssignalen direct worden omgezet in digitale gegevens. De bestandsindeling specificeert geen aparte compressiemethode (codering) zodat in principe de gewenste methode erop kan worden toegepast. Standaard is deze bestandsindeling compatibel met PCM signalen (ongecomprimeerd) en met sommige compressiemethoden, waaronder ADPCM.

■ WMA

Een door Microsoft Corporation ontwikkelde compressiemethode. Deze methode maakt gebruik van een onomkeerbare compressietechniek die een hoge compressie bereikt door onder andere audiogegevens voor geluiden die niet meer onderscheiden kunnen worden door het menselijk oor te verwijderen. Deze techniek maakt het mogelijk de hoeveelheid gegevens tot ongeveer 1/22 te verminderen (bij 64 kbps) terwijl de geluidskwaliteit vergelijkbaar blijft met die van een muziek-CD.

■ "x.v.Color"

Een kleurruimtestandaard die ondersteund wordt door HDMI versie 1.3. Het is een uitgebreidere kleurruimte dan sRGB en biedt de mogelijkheid tot het uitdrukken van kleuren die eerder niet uitgedrukt konden worden. Terwijl het nog steeds compatibel is met het kleurenbereik van sRGB-standaarden, breidt "x.v.Color" de kleurruimte uit en kan daarom levendigere, natuurlijkere beelden produceren. Het is in het bijzonder effectief voor filmfoto's en grafische computerafbeeldingen.

Geluidsveldprogramma informatie

■ Onderdelen van een geluidsveld

Wat het meeste bijdraagt aan de rijke, volle tonen van een live voorstelling, zijn de ingewikkelde weerkaatsingen via de wanden van de ruimte. Naast het feit dat deze weerkaatsingen het geluid verlevendigen, vertellen ze ons ook waar de muzikanten zich bevinden, hoe groot de ruimte is waar we in zitten en welke vorm deze heeft. Naast de door de muzikanten geproduceerde geluiden die onze oren direct bereiken zijn er twee verschillende soorten weerkaatsingen die samen onze waarneming van het geluid bepalen.

Vroege weerkaatsingen

Deze reflecties bereiken onze oren zeer snel (50 ms tot 100 ms na het directe geluid) en zijn slechts door één enkel oppervlak weerkaatst (bijvoorbeeld door het plafond of een muur). Deze vroege weerkaatsingen maken het direct waargenomen geluid voor ons helderder.

Natrillingen

Deze worden veroorzaakt door weerkaatsingen via meer dan één oppervlak (bijvoorbeeld via de muren en/of het plafond) en zijn zo talrijk dat ze samensmelten tot een doorlopende nagalm. Deze natrillingen zijn niet richtinggevoelig en maken het directe geluid in onze waarneming minder helder.

Het directe geluid, de vroege weerkaatsingen en de natrillingen samen helpen ons bij het bepalen van onze indruk van de grootte en de vorm van de ruimte en het is deze informatie die door de digitale geluidsveld processor wordt gereproduceerd bij het samenstellen van het geluidsveld.

Als u in de kamer waar u altijd naar uw muziek luistert de juiste vroege weerkaatsingen en natrillingen zou kunnen maken, zou u uw eigen akoestische luisterparadijs kunnen bouwen. U zou de akoestiek van uw kamer kunnen veranderen in die van een concertzaal, een dansvloer of in die van vrijwel elke ruimte die u zich zou kunnen indenken. Deze kunst om zelf geluidsvelden samen te stellen is precies wat Yamaha nu heeft bereikt met de digitale geluidsveld processor.

■ CINEMA DSP

Daar de Dolby Surround en DTS systemen oorspronkelijk bedoeld waren voor de bioscoop, werken deze systemen het best in een theatrale ruimte met een heleboel luidsprekers opgesteld voor het maximale akoestische effect. Maar de omstandigheden bij mensen thuis, de afmetingen van de kamer, het materiaal waar de muur van gemaakt is, het aantal luidsprekers enz., zijn zo verschillend, dat de weergave ook anders wordt. Gebaseerd op een macht aan daadwerkelijke meetgegevens geeft Yamaha CINEMA DSP u de audiovisuele ervaring van een echte bioscoop in uw eigen huiskamer door middel van de door Yamaha zelf ontwikkelde geluidsveldtechnologie in combinatie met diverse digitale audiosystemen.

■ CINEMA DSP 3D

De daadwerkelijk gemeten geluidsveldgegevens bevatten ook informatie betreffende de hoogte van het geluidsbeeld. De CINEMA DSP 3D functie draagt zorg voor een precieze reproductie van de hoogte van het geluidsbeeld, zodat er een accurate en intensieve dieptewerking optreedt in het in de luisterruimte gecreëerde geluidsveld.

■ SILENT CINEMA

Yamaha heeft een natuurlijk en realistisch DSP geluidsveldprogramma ontwikkeld voor hoofdtelefoons. Voor elk apart geluidsveld zijn parameters voor weergave via een hoofdtelefoon opgenomen zodat alle geluidsveldprogramma's natuurgetrouw kunnen worden weergegeven.

■ Virtual CINEMA DSP

Yamaha heeft een Virtual CINEMA DSP geluidsveldprogramma ontwikkeld dat u ook zonder surround-luidsprekers in staat stelt te profiteren van DSP surroundeffecten door middel van virtuele surround-luidsprekers. U kunt Virtual CINEMA DSP zelfs gebruiken op een minimaal systeem met slechts twee luidsprekers zonder midden-luidspreker.

■ Compressed Music Enhancer

De Compressed Music Enhancer functie van dit toestel verbetert de geluidswaergave door de vanwege deze zogenaamde compressie-artefacten ontbrekende harmonische signalen te regenereren. Op deze manier wordt gecompenseerd voor de soms vlakke weergave als gevolg van het verlies in het gecomprimeerde bestand van zowel de hoogste als de laagste tonen, hetgeen de algehele geluidskwaliteit van uw systeem ten goede komt.

Parametrische equalizer informatie

Dit toestel maakt gebruik van Yamaha Parametric Room Acoustic Optimizer (YPAO) technologie om de frequentiekenmerken van zijn parametrische equalizer te optimaliseren, teneinde bij uw luisteromgeving te passen. YPAO gebruikt een combinatie van de volgende drie parameters (Frequentie, Gain en Q-factor) om te komen tot een zo precies mogelijke aanpassing van de frequentiekenmerken.

■ Frequentie

Deze parameter kan worden ingesteld in stappen van één-derde octaaf, tussen 32 Hz en 16 kHz.

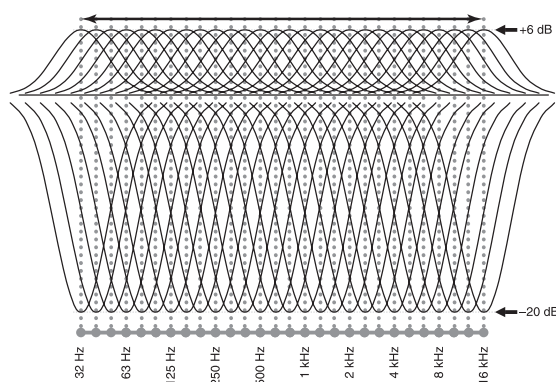

■ Gain (extra versterking)

Deze parameter kan worden ingesteld in stappen van 0,5 dB, tussen -20 en +6 dB.

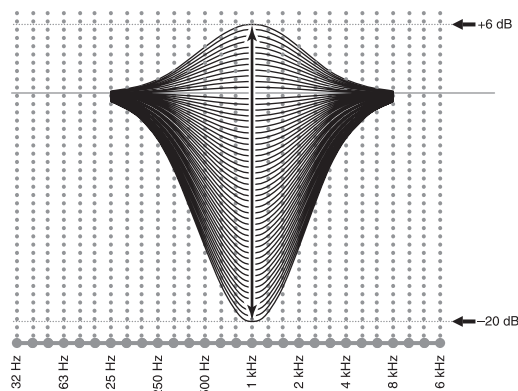

■ Q-factor

De breedte van de opgegeven frequentieband wordt aangeduid als de Q factor. Deze parameter kan worden ingesteld tussen de waarden 0,5 en 10.

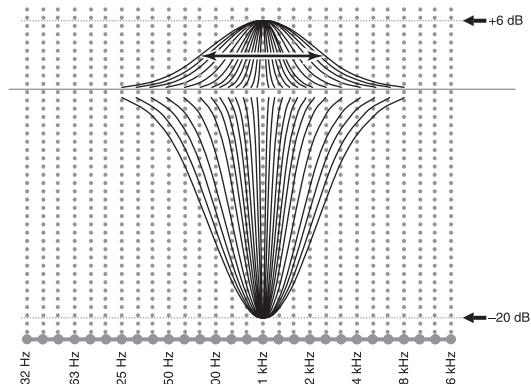

YPAO past de frequentiekenmerken aan uw luistervoorkeuren aan via een combinatie van de bovengenoemde drie parameters (Frequentie, Gain en Q-factor) voor elk van de equalizerbanden van de parametrische equalizer van dit toestel. Dit toestel heeft 7 equalizerbanden voor elk kanaal.

Door gebruik te maken van meer equalizerbanden kunnen de frequentiekenmerken preciezer worden ingesteld (zoals te zien in Afbeelding 2). Dit is niet mogelijk wa wanneer slechts een enkele equalizerband wordt gebruikt (zoals in Afbeelding 1).

Afbeelding 1

Gain (extra versterking)

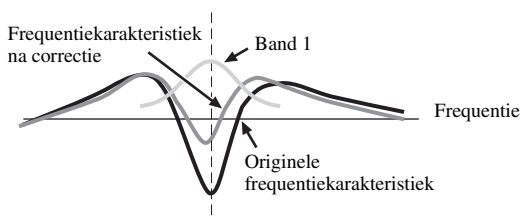

Afbeelding 2

Gain (extra versterking)

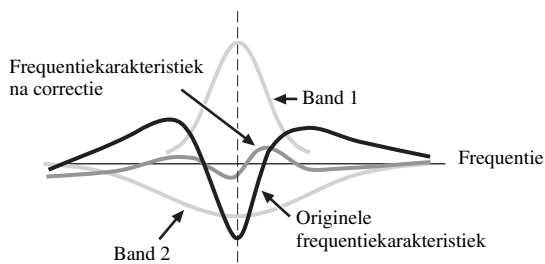

Technische gegevens

AUDIO GEDEELTE

- Minimum RMS uitgangsvermogen voor, midden, surround, surround-achter
20 Hz t/m 20 kHz, 0,04% THV, 8 Ω 140 W
- Dynamisch vermogen (IHF)
[Modellen voor de V.S., Canada, Azië, Korea, Australië en Algemene modellen]
L/R voor 8/6/4/2 Ω 170/205/265/345 W
- Maximum bruikbaar uitgangsvermogen (JEITA)
[Modellen voor Azië, China, Korea en Algemene modellen]
1 kHz, 10% THV, 8 Ω 185 W
- Maximum uitgangsvermogen [Modellen voor het V.K. en Europa]
1 kHz, 0,7% THV, 4 Ω 200 W
- Dynamisch bereik
8 Ω 0,84 dB
- IEC uitgangsvermogen [Modellen voor het V.K. en Europa]
L/R voor 1 kHz, 0,04% THV, 8 Ω 145 W
- Dempingsfactor (IHF)
L/R voor 20 Hz t/m 20 kHz, 8 Ω 150 of meer
- Ingangsgevoeligheid/ingangsimpedantie
PHONO 3,5 mV/47 kΩ
CD, etc. 200 mV/47 kΩ
MULTI CH INPUT 200 mV/47 kΩ
- Maximum ingangsvoltage
PHONO (1 kHz, 0,1% THV) 60 mV of meer
CD, enz. (1 kHz, 0,5% THV) 2,4 V of meer
- Opgegeven Uitgangsvoltage/Uitgangsimpedantie
OUT (REC) 200 mV/900 Ω
PRE OUT 1,0 V/500 Ω
SUBWOOFER 1,0 V/1,2 kΩ
ZONE 2/ZONE 3 OUT 1,0 V/1,4 kΩ
- Opgegeven vermogen/impedantie hoofdtelefoon-aansluiting
CD, etc. (1 kHz, 40 mV, 8 Ω) 150 mV/100 Ω
- Frequentierespons
CD aansluiting naar L/R voor, Pure Direct
..... 10 Hz to 100 kHz, +0/-3 dB
- RIAA Equalisatie-deviatie
PHONO (20 Hz t/m 20 kHz) 0 ± 0,5 dB
- Totale harmonische vervorming
PHONO t/m OUT (REC)
(20 Hz t/m 20 kHz, 1 V) 0,02% of minder
CD, etc. t/m L/R voor
(20 Hz t/m 20 kHz, 70 W, 8 Ω) 0,04% of minder
- Signaal-ruis verhouding (IHF-A netwerk)
PHONO (5 mV) naar L/R voor
[Modellen voor het Australië, V.K. en Europa] 81 dB of meer
[Overige modellen] 86 dB of meer
CD, enz. (250 mV) naar L/R voor 100 dB of meer
- Restruis (IHF-A netwerk)
L/R voor 150 µV of minder
- Kanaalscheiding (1 kHz/10 kHz)
PHONO (kortgesloten) naar L/R voor 60 dB/55 dB of meer
CD, etc. (5,1 kΩ kortgesloten) naar L/R voor
..... 60 dB/45 dB of meer

- Toonregeling (L/R voor, Midden, Subwoofer)
BASS versterking/drempel ±6 dB/50 Hz
BASS turnover frequentie 350 Hz
TREBLE versterking/drempel ±6 dB/20 Hz
TREBLE turnover frequentie 3,5 Hz
- Zone 2/Zone 3 Toonregeling
BASS versterking/drempel ±10 dB/100 Hz
BASS turnover frequentie 450 Hz
TREBLE versterking/drempel ±10 dB/10 Hz
TREBLE turnover frequentie 2,0 Hz
- Filterkarakteristieken (fc=40/60/80/90/100/110/120/160/200 Hz)
H.P.F. (voor, midden, surround, surround-achter, aanwezigheid:
Klein) 12 dB/oct.
L.P.F. (Subwoofer) 24 dB/oct.

VIDEO GEDEELTE

- Videomaat [MONITOR OUT] (Wall Paper)
[Modellen voor de V.S., Canada, Korea en Algemene modellen]
..... NTSC/PAL
[Modellen voor het V.K., Europa, Australië, Azië en China]
..... PAL/NTSC
- Videomaat (Video Conversion)
..... NTSC/PAL
- Signaalniveau
Composiet 1 Vp-p/75 Ω
S-video 1 Vp-p/75 Ω (Y), 0,286 of 0,3 Vp-p/75 Ω (C)
Component 1 Vp-p/75 Ω (Y), 0,7 Vp-p/75 Ω (P_B/P_R)
- Maximum ingangsniveau (Video Conversion Off)
..... 1,5 Vp-p of meer
- Signaal-ruis verhouding (Video Conversion Off)
..... 60 dB of meer
- Frequentierespons [MONITOR OUT]
Component (Video Conversion Off)
..... 5 Hz t/m 100 MHz, ±3 dB
- Videomaat [ZONE OUT] (Gray Back)
[Modellen voor de V.S., Canada, Korea en Algemene modellen]
..... NTSC
[Modellen voor het V.K., Europa, Australië, Azië en China]
..... PAL

FM GEDEELTE

- Afstembereik
[Modellen voor de V.S. en Canada] 87,5 t/m 107,9 MHz
[Modellen voor Azië en Algemene modellen]
..... 87,5/87,50 t/m 108,0/108,00 MHz
[Overige modellen] 87,50 t/m 108,00 MHz
- 50 dB Rustgevoeligheid (IHF)
Mono/Stereo 2,0/25 µV (17,3/39,2 dBf)
- Bruikbare gevoeligheid (IHF) 1,0 µV (11,2 dBf)
- Selectiviteit (400 kHz) 70 dB
- Signaal-ruis verhouding (IHF)
Mono/Stereo 76 dB/70 dB
- Harmonische vervorming (1 kHz)
Mono/Stereo 0,2/0,3%
- Stereoscheiding (1 kHz)
Stereo 42 dB
- Frequentierespons
Stereo 20 Hz t/m 15 kHz, +0,5, -2 dB
- Antenne-aansluiting (ongebalanceerd) 75 Ω

AM GEDEELTE

- Afstembereik
 - [Modellen voor de V.S. en Canada] 530 t/m 1710 kHz
 - [Modellen voor Azië en Algemene modellen]
 - 530/531 t/m 1710/1611 kHz
 - [Overige modellen] 531 t/m 1611 kHz
- Bruikbare gevoeligheid 300 µV/m

ALGEMEEN

- Stroomvoorziening
 - [Modellen voor de V.S. en Canada]
 - 120 V, 60 Hz wisselstroom
 - [Modellen voor Azië en Algemene modellen]
 - AC 110/120/220/230–240 V, 50/60 Hz
 - [Modellen voor China] 220 V, 50 Hz wisselstroom
 - [Modellen voor Korea] 220 V, 60 Hz wisselstroom
 - [Modellen voor Australië] 240 V, 50 Hz wisselstroom
 - [Modellen voor het V.K. en Europa]
 - 230 V, 50 Hz wisselstroom
- Stroomverbruik
 - [Modellen voor de V.S. en Canada] 500 W/630 VA
 - [Overige modellen] 500 W
- Stroomverbruik uit (standby)
 - [Algemene modellen] (240 V, 50 Hz wisselstroom)
 - 0,33 W of minder
 - [Overige modellen] 0,1 W of minder
- Maximum stroomverbruik [Algemene modellen]
 - 6 kanalen, 10% THV 1100 W
- Netstroomaansluitingen
 - [Modellen voor de V.S. en Canada] 2 (Totaal 100 W/0,8 A maximum)
 - [Modellen voor Azië en Algemene modellen]
 - 2 (Totaal 50 W maximum)
 - [Model voor China] 2 (Totaal 100 W maximum)
 - [Modellen voor Australië] 1 (Totaal 100 W maximum)
 - [Modellen voor het V.K.] 1 (100 W /0,4 A maximum)
 - [Modellen voor Europa] 2 (100 W/0,4 A maximum)
- Afmetingen (B x H x D) 435 x 181 x 438,5 mm
- Gewicht
 - [Model voor China] 19,0 kg
 - [Andere modellen] 17,4 kg

* Technische gegevens kunnen zonder kennisgeving gewijzigd worden.

Index

■ Numerics

2ch Stereo, geluidsveldprogramma	45
3D indicator	27
5.1-kanaals luidsprekeraansluiting	13
5.1-kanaals luidsprekeropstelling	10
6.1-kanaals luidsprekeraansluiting	13
6.1-kanaals luidsprekeropstelling	10
7.1-kanaals luidsprekeraansluiting	12
7.1-kanaals luidsprekeropstelling	10
7ch Enhancer, geluidsveldprogramma	45
7ch Stereo, geluidsveldprogramma	45

■ A

Aansluiten met bananenstekker	14
Aansluiten van Bluetooth ontvanger	22
Aansluiten van de AM-antenne	24
Aansluiten van de FM-antenne	24
Aansluiten van de luidsprekerkabel	14
Aansluiten van draaitafel	21
Aansluiten van een beeldscherm	18
Aansluiten van een Blu-ray Disc-speler	20
Aansluiten van een CD-recorder	21
Aansluiten van een CD-speler	21
Aansluiten van een DVD-recorder	20
Aansluiten van een DVD-speler	20
Aansluiten van een HD DVD-speler ...	20
Aansluiten van een iPod universeel dock	22
Aansluiten van een kastje met convertor en decoder	20
Aansluiten van een MD-recorder	21
Aansluiten van een projector	18
Aansluiten van het netsnoer	25
Aansluiten van luidsprekers	12
Aansluiten van VCR	21
Aansluiten van YBA-10	22
Aansluiten van YDS-11	22
Aansluiten van Zone 2/3 componenten	106
Aansluiting USB opslagapparaat	23
Aansluiting voor kastje met convertor en decoder	20
Aanwezigheidsluidsprekers indicators	28
Aanzetten	26
AC OUTLET(S)	25
Achterpaneel	9
Action Game, geluidsveldprogramma	43
ADAPTIVE DRC indicator	27
Adaptive DRC, GUI menu	78
Adaptive DSP effect level, GUI menu	78
Adaptive DSP Level, GUI menu	78
Adaptive dynamic range control, GUI menu	78
Adventure, geluidsveldprogramma	44

Afspelen van Bluetooth componenten	54
Afspelen van iPod	56
Afstandsbediening	95
Afstandsbediening ID-instelling, geavanceerde setup	110
Afstandsbediening, inzetten van de batterijen	4
Afstandsbediening, oplossen van problemen	118
Afstemstap tuner, geavanceerde setup	111
AM afstemmen	48
AM tuner, oplossen van problemen ...	117
AM-antenne-aansluiting	24
AMP, schakelaar voor de bedieningsfunctie	29
Analog ▶ Analog, GUI menu	82
Analog ▶ HDMI, GUI menu	82
Analog Resolution, ingangsbroninformatie	39
Analog-to-analog video conversion, GUI menu	82
ANTENNA aansluitingen	9
Aspect, GUI menu	82
AUDIO aansluitingen	15
Audio and video synchronization, GUI menu	81
Audio input jack selection, GUI menu	74
Audio Output, GUI menu	83
AUDIO SELECT	37
Audio Select, GUI menu	74, 88
Audio-aansluitingen	15
Audiosignalen, HDMI	16
Auto Bypass, GUI menu	80
Automatic audio delay adjustment, GUI menu	81
Automatic setup, oplossen van problemen	122
Automatische instelling van voorkeuzezenders, FM/AM afstemming	49

■ B

Back ground video, GUI menu	75
Bananenstekeraansluiting	14
Bass Out, GUI menu	77
Bass, GUI menu	80
Bedienen van Zone 2/3	108
Beeldscherm aansluiting	18
Beoordelen van automatische instellingsparameter	34
BGV, GUI menu	75
Bi-amp instelling, geavanceerde setup	111
BI-AMP, geavanceerde setup	111
Bitrate, ingangsbroninformatie	38
Bluetooth connection, GUI menu	75

Bluetooth draadloze audio-ontvanger aansluiting	22
Bluetooth pairing, GUI menu	75
Bluetooth, oplossen van problemen ..	121
Blu-ray Disc-speler aansluiting	20

■ C

CD-recorder aansluiting	21
CD-speler aansluiting	21
Cellar Club, geluidsveldprogramma	42
CENTER aansluiting	22
Center Image, decoderparameter	73
Center Level, geluidsveldparameter	72
CENTER PRE OUT aansluiting	21
Center speaker, GUI menu	76
Center Width, decoderparameter	73
Center, GUI menu	76
Chamber, geluidsveldprogramma	42
Channel Mute, GUI menu	81
Channel, ingangsbroninformatie	38
Church in Freiburg, geluidsveldprogramma	42
CINEMA DSP 3D stand	46
CINEMA DSP indicator	27
CLASSICAL, geluidsveldprogramma	41
COAXIAL aansluitingen	15
COMPONENT VIDEO aansluitingen	15
Configuraties wissen, afstandsbediening	104
Configuration, GUI menu	76, 84
Connect, GUI menu	75
Control Monitor, GUI menu	83
Control, GUI menu	80
Controlling other components, remote control	96
Controlling TV, remote control	95
Cross Over, GUI menu	76

■ D

De Compressed Music Enhancer stand	45
Decoder indicators	27
Decoder Mode, GUI menu	74, 88
Decoderbeschrijvingen	63
Decoderselectie	63
Decodertype, geluidsveldparameter	70
Default Gateway, GUI menu	84
Dempen van audioweergave	38
Device Over, HDMI foutmelding	39
DHCP, GUI menu	84
Dialogue Lift, geluidsveldparameter ...	69
Dialogue, ingangsbroninformatie	38
DIGITAL INPUT aansluitingen	9
DIGITAL OUTPUT aansluitingen	9
Dimension, decoderparameter	73
Dimmer, GUI menu	87
Direct, geluidsveldparameter	72

- Directe frequentie-afstemming,
 FM/AM afstemming 48
- Display Set, GUI menu 87
- Display settings, GUI menu 87
- Display venster, afstandsbediening 28
- Distance, automatische setup 32
- Distance, GUI menu 77
- DNS Server (P), GUI menu 84
- DNS Server (S), GUI menu 84
- Draaifabelaansluiting 21
- Drama, geluidsveldprogramma 44
- DSP indicators 27
- DSP Level, geluidsveldparameter 69
- Dubbele versterkeraansluitingen 14
- DVD-recorder aansluiting 20
- DVD-speler aansluiting 20
- Dynamic Range, GUI menu 79
- E**
- Eenvoudige afstandsbedieningsstand,
 iPod weergave 57
- Effectgeluidsniveau,
 geluidsveldparameter 69
- ENHANCER indicator 27
- ENHANCER,
 geluidsveldprogramma 45
- ENTERTAIN,
 geluidsveldprogramma 43
- Equalizing, automatische setup 32
- EXTD Surround, GUI menu 88
- Externe versterkeraansluiting 21
- F**
- F.PRNS L Level,
 geluidsveldparameter 72
- F.PRNS R Level,
 geluidsveldparameter 72
- FIRM UPDATE, advanced setup 112
- Flag1/Flag2, ingangsbroninformatie 38
- FM afstemmen 48
- FM tuner, oplossen van problemen 117
- FM-antenne-aansluiting 24
- Format, ingangsbroninformatie 38
- Front Input, GUI menu 75
- FRONT L/R aansluitingen 22
- Front panel display message scroll,
 GUI menu 87
- FRONT PRE OUT aansluitingen 21
- Front presence speakers, GUI menu 76
- Front Presence, GUI menu 76
- Front speakers, GUI menu 76
- Front, GUI menu 76
- G**
- Geavanceerde automatische
 instellingen 33
- Geavanceerde geluidsconfiguratie 63
- Geavanceerde setup 110
- Gebruik van de afstandsbediening 28
- Gebruik van een hoofdtelefoon 38
- Geluidsveldparameter 70
- Geluidsveldprogramma informatie 129
- Geluidsveldprogramma's 40
- Geluidsveldprogramma's met een
 hoofdtelefoon 45
- Geluidsveldprogramma's zonder
 surround-luidspreker 45
- GUI menustructuur 65
- GUI screen position, GUI menu 87
- H**
- Hall in AMsterdam,
 geluidsveldprogramma 42
- Hall in Munich,
 geluidsveldprogramma 41
- Hall in Vienna,
 geluidsveldprogramma 41
- HD DVD-speler aansluiting 20
- HDCP Error, HDMI foutmelding 39
- HDMI ► HDMI, GUI menu 82
- HDMI aansluiting 16
- HDMI aspect ratio, GUI menu 82
- HDMI automatic lip sync mode,
 GUI mode 81
- HDMI Error, ingangsbroninformatie 39
- HDMI foutmelding 39
- HDMI IN jack select, GUI menu 83
- HDMI indicator 27
- HDMI informatie 16
- HDMI monitor-controlefunctie,
 geavanceerde setup 112
- HDMI OUT aansluitingsselectie 37
- HDMI OUT jack select, GUI menu 83
- HDMI Resolution,
 ingangsbroninformatie 39
- HDMI signaal 16
- HDMI signaal,
 ingangsbroninformatie 39
- HDMI stekker 16
- HDMI video signal processing,
 GUI menu 82
- HDMI video signal resolution,
 GUI menu 82
- HDMI, GUI menu 83
- HDMI, oplossen van problemen 116
- Herhaalde weergave,
 iPod weergavestijl 57
- Hoofdtelefoon indicator 27
- I**
- I/O Assignment, GUI menu 86
- ID1/ID2 indicator,
 afstandsbediening 28
- Indicators ingangskanalen 28
- INFORMATIE 130
- Informatie display,
 afstandsbediening 28
- Infraroodvenster, afstandsbediening 28
- Ingangsaansluitingen linker en rechter
 voorkanalen,
 GUI menu 75
- Ingangssignaal indicators 27
- Init. Delay, geluidsveldparameter 70
- Initial Set, GUI menu 88
- Initial Volume, GUI menu 78
- INITIALIZE, geavanceerde setup 111
- Input Channels, GUI menu 74
- Input Level, GUI menu 88
- Input Rename, GUI menu 86
- Input Select, GUI menu 74
- Input/output assignment, GUI menu 86
- Inschakelen bij RS-232C gebruik,
 geavanceerde setup 110
- Instellen luidsprekerniveau 47
- Instellen van
 afstandsbedieningscodes 98
- Instellen van de afstandsbedienings-ID,
 afstandsbediening ID-instelling 110
- IP Address, GUI menu 84
- iPod bediening 57
- iPod charge on the standby mode,
 GUI menu 87
- iPod menustructuur 56
- iPod universeel dock aansluiting 22
- iPod, GUI menu 87
- iPod, oplossen van problemen 121
- L**
- Laden van de systeeminstellingen 92
- LANGUAGE, advanced setup 112
- Language, advanced setup 112
- Language, GUI menu 89
- Level, automatische setup 32
- Level, GUI menu 77
- Level, muziekversterkerparameter 73
- LFE Level, GUI menu 78
- Linker/rechter
 aanwezigheidsluidspreker 11
- Linker/rechter surround
 achter-luidspreker 11
- Linker/rechter surround-luidspreker 11
- Linker/rechter voor-luidspreker 11
- Lipsync, GUI menu 81
- LIVE/CLUB,
 geluidsveldprogramma 42
- Liveness, geluidsveldparameter 71
- Low-frequency effect level,
 GUI menu 78
- Luidspreker equalizer,
 automatische setup 32
- Luidsprekeraansluiting 12
- Luidspreker-aansluitingen 9
- Luidsprekerafmetingen,
 automatische setup 32
- Luidsprekerafstand,
 automatische setup 32
- Luidsprekerbedrading,
 automatische setup 32
- Luidsprekerimpedantie,
 geavanceerde setup 110
- Luidsprekerimpedantie-instelling 26
- Luidsprekerinstellingsoptimalisatie 30
- Luidsprekerkabelaansluiting 14
- Luidsprekerniveau,
 automatische setup 32
- Luidsprekeropstelling 10
- Luidsprekers opstellen 10
- Luisteren naar onbewerkte
 ingangsbronnen 46
- Luisteren naar pure hi-fi weergave 47

■ M

MAC address filter, advanced setup	111
MAC Address, GUI menu	84
MAC FILTER, advanced setup	111
Manual audio delay adjustment, GUI menu	81
Manual Test, GUI menu	89
Manuele instelling van voorkeuzezenders, FM/AM afstemming	49
Max Volume, GUI menu	78
MCX-2000 inhoudsweergave	60
MD-recorder aansluiting	21
Media Access Control) address, GUI menu	84
Meegeleverde accessoires	3
Menu browsen indicator	28
Menustructuur, iPod	56
Menustructuur, netwerk	58
Menustructuur, USB	58
Meting van meerdere punten, automatische setup	31
Midden-luidspreker	11
MONITOR CHECK, geavanceerde setup	112
Monitor Info., GUI menu	84
Monitor information, GUI menu	84
Mono Movie, geluidsveldprogramma	44
MOVIE, geluidsveldprogramma	44
Multi CH Assign, GUI menu	74
MULTI CH INPUT aansluitingen	9
Multi channel assignment, GUI menu	74
Multi Measure, automatische setup	31
Multi Zone, GUI menu	85
Multikanaals bronnen met een hoofdtelefoon	45
Multi-zone configuratie	106
Music Contents, GUI menu	75
Music Video, geluidsveldprogramma	43
Muting Type, GUI menu	78
Muziekinhoudmenu	55

■ N

Neo:6 Cinema, decoder	63
Neo:6 Music, decoder	63
Netsnoeraansluiting	25
Netwerkaansluiting	23
Network Standby, GUI menu	84
Network, GUI menu	84
Network, oplossen van problemen	119

■ O

Oplossen van problemen	113
Opnieuw laden van automatische instellingsparameter	34
Oproepen van een voorkeuzezender, FM/AM afstemming	50
OPTICAL aansluitingen	15
Optimaliseren van de luidsprekerinstelling	30
Option, GUI menu	86

Out Of Resolution, HDMI foutmelding	39
--	----

■ P

Pairing, GUI menu	75
Panorama, decoderparameter	73
Parameters initialiseren, geavanceerde setup	111
Parametric EQ, GUI menu	79
Parametric equalizer data copy, GUI menu	79
Parametric equalizer type select, GUI menu	79
Parametric equalizer, GUI menu	79
Parametrische equalizer informatie	130
Paren met de Bluetooth component	54
PC server-inhoudsweergave	60
PEQ Data Copy, GUI menu	79
PEQ Select, GUI menu	79
PHONES aansluiting	38
Playback screen display time, GUI menu	87
Playback Screen, GUI menu	87
PLII Game, decoder	63
PLII Movie, decoder	63
PLIIX Music, decoder	63
PLIIX Game, decoder	63
PLIIX Movie, decoder	63
PLIIX Music, decoder	63
Position, GUI menu	87
PRE OUT aansluitingen	9
PRESET indicator	27
Primary DNS server, GUI menu	84
Pro Logic, decoder	63
Processing, GUI menu	82
Prog. Re-Processing, GUI menu	83
Programmeren van andere afstandsbedieningen	100
Programmeren van macro's, afstandsbediening	102
Progressive re-processing, GUI menu	83
Projectoraansluiting	18
PURE DIRECT stand	47
Pure Direct, GUI menu	81

■ R

Recital/Opera, geluidsveldprogramma	43
RECOV./BACKUP, advanced setup	111
Recovery and backup of the system settings, advanced setup	111
REMOTE CON AMP, geavanceerde setup	110
Remote control customization	97
REMOTE IN/OUT aansluitingen	22
REMOTE SENSOR, geavanceerde setup	110
Resetten van het systeem	124
Resolution, GUI menu	82
Rev. Delay, geluidsveldparameter	72
Rev. Level, geluidsveldparameter	72
Rev. Time, geluidsveldparameter	71

Roleplaying Game, geluidsveldprogramma	43
Room Size, geluidsveldparameter	70
RS-232C STANDBY, geavanceerde setup	110

■ S

S VIDEO aansluitingen	15
Sampling, ingangsbroninformatie	38
SB. Init. Delay, geluidsveldparameter	70
SB. Liveness, geluidsveldparameter	71
SB. Room Size, geluidsveldparameter	70
Schakelaar voor de bedieningsfunctie, afstandsbediening	29
Sci-Fi, geluidsveldprogramma	44
Scroll, GUI menu	87
Secondary DNS server, GUI menu	84
Selecteren van de audio ingangs-aansluitingen	37
Selecteren van de multikanaal ingangscomponent	37
Selecteren van decoder	63
Selectie van de audio ingangs-aansluitingen	37
Selectie van de multikanaal ingangscomponent	37
Sensor voor de afstandsbediening, geavanceerde setup	110
Setup, GUI menu	76
Short Message, GUI menu	87
Signaalbron indicators	27
SIGNAL INFO	38, 40
SILENT CINEMA	45
SILENT CINEMA indicator	27
Size, automatische setup	32
Slaaptimer	39
SLEEP indicator	28
Sneltoets, Netwerkinhoudsweergave	61
Sneltoets, USB inhoudsweergave	61
Sound, GUI menu	78
Source name change, remote control	101
SOURCE, schakelaar voor de bedieningsfunctie	29
Speaker configurations, GUI menu	76
Speaker distance, GUI menu	77
SPEAKER IMP., geavanceerde setup	110
Speaker level, GUI menu	77
Speaker, GUI menu	76
Spectacle, geluidsveldprogramma	44
Sport, geluidsveldprogramma	43
Standard, geluidsveldprogramma	44
Standby Charge, GUI menu	87
Standby Through, GUI menu	83
Standby-stand	26
Status, GUI menu	84
STEREO, geluidsveldprogramma	45
Stereo/Surround, GUI menu	69
Stereoweergave	45
Straight Enhancer, geluidsveldprogramma	45

- STRAIGHT stand 46
- Stroomschema audiosignalen 17
- Stroomschema signalen 17
- Stroomschema videosignalen 17
- Subnet Mask, GUI menu 84
- Subwoofer 11
- SUBWOOFER aansluiting 22
- SUBWOOFER PRE OUT
aansluiting 22
- Subwoofer, GUI menu 76
- SUR. DECODE,
geluidsveldprogramma 45
- Sur. Init.Delay,
geluidsveldparameter 70
- Sur. Liveness, geluidsveldparameter ... 71
- Sur. Room Size,
geluidsveldparameter 70
- Sur.Back L Level,
geluidsveldparameter 72
- Sur.Back R Level,
geluidsveldparameter 72
- SUR.BACK/PRESENCE PRE OUT
aansluitingen 22
- Surround achter-luidspreker 11
- Surround back left/right speakers,
GUI menu 76
- Surround Back, GUI menu 76
- Surround Decode,
geluidsveldprogramma 45
- Surround decoderstand 45
- Surround L Level,
geluidsveldparameter 72
- SURROUND L/R aansluitingen 22
- Surround left/right speakers,
GUI menu 76
- SURROUND PRE OUT
aansluitingen 21
- Surround R Level,
geluidsveldparameter 72
- Surround, GUI menu 76
- Systeeminstellingen 90
- Systeeminstellingen opslaan 90
- System ID, GUI menu 84
- System Memory 90
- System, GUI menu 84
- **T**
- Taalinstelling voor de display 26
- Target Zone, GUI menu 88
- Technische gegevens 131
- The Bottom Line,
geluidsveldprogramma 42
- The Roxy Theatre,
geluidsveldprogramma 42
- Tone Control, GUI menu 80
- Toonregeling 47
- Treble, GUI menu 80
- Trigger Mode, GUI menu 88
- Trigger Output, GUI menu 88
- Tuner (radio) indicators 28
- TUNER FRQ STEP,
geavanceerde setup 111
- TV FORMAT, advanced setup 111
- TV format, advanced setup 111
- TV, schakelaar voor de
bedieningsfunctie 29
- **U**
- Uitzetten 26
- Unit, GUI menu 77
- USB apparaat dat gebruikt kan
worden 59
- USB inhoudsweergave
Netwerkinhoudsweergave 58
- USB, oplossen van
problemtoubleshooting 119
- **V**
- VCR-aansluiting 21
- Verbindingen 9
- Vereenvoudigde afstandsbediening ... 105
- VERSION, advanced setup 112
- Verticale positie van gesproken tekst,
geluidsveldparameter 69
- VIDEO aansluitingen 15
- VIDEO AUX aansluitingen 24
- Video conversion for analog-to-analog,
GUI menu 82
- Video, GUI menu 82
- Video-aansluitingen 15
- Videosignalen, HDMI 16
- Village Vanguard,
geluidsveldprogramma 42
- Virtual CINEMA DSP 45
- VIRTUAL indicator 27
- VOLTAGE SELECTOR 4
- VOLUME niveauindicator 28
- Volume Trim, GUI menu 74
- Volume, GUI menu 78
- Voorkanaal uitgangsaansluitingen. 21
- Voorkeuzezenders, FM/AM tuner 49
- Voorpaneelklep 29
- **W**
- Wall Paper, GUI menu 87
- Warehouse Loft,
geluidsveldprogramma 42
- Web browser controlling 94
- Web Control Center 94
- Weergave van
ingangsbroninformatie 38, 40
- Weergave, Bluetooth component 54
- Weergaveinformatiescherm,
iPod weergave 57
- Weergaveinformatiescherm,
USB inhoud 59
- Weergavestijl, iPod 57
- Weergeven van
ingangsbroninformatie 38, 40
- Werkings GUI menu 68
- Willekeurige weergave,
iPod weergavestijl 57
- Wiring, automatische setup 32
- Wissen van voorkeuzezenders,
FM/AM afstemming 50
- **Y**
- YBA-10 aansluiting 22
- YDS-11 aansluiting 22
- YPAO 30
- YPAO indicator 27
- **Z**
- Zone 2/3 bediening 108
- Zone 2/3 componentenaansluiting 106
- Zone 3 Rename, GUI menu 86
- Zone on-screen display, GUI menu 86
- Zone OSD, GUI menu 86
- ZONE OUT aansluitingen 9
- Zone Rename, GUI menu 86
- Zone SP Assign, GUI menu 85
- Zone speaker assignment,
GUI menu 85
- Zone2 Balance, GUI menu 85
- Zone2 Initial Vol., GUI menu 85
- Zone2 Max Vol., GUI menu 85
- Zone2 Muting Type, GUI menu 85
- Zone2 Rename, GUI menu 86
- Zone2 Set, GUI menu 85
- Zone2 Tone Control, GUI menu 85
- Zone2 Volume, GUI menu 85
- ZONE2/ZONE3 indicators 28
- Zone3 Balance, GUI menu 85
- Zone3 Initial Vol., GUI menu 85
- Zone3 Max Vol., GUI menu 85
- Zone3 Muting Type, GUI menu 85
- Zone3 Set, GUI menu 85
- Zone3 Tone Control, GUI menu 85
- Zone3 Volume, GUI menu 85
- Zone-indicators, afstandsbediening 28

Предупреждение: Прочтите перед использованием аппарата.

- 1 Для обеспечения наилучшего результата внимательно изучите данное руководство. Храните его в безопасном месте для будущих справок.
- 2 Устанавливайте данную систему в хорошо проветриваемых, прохладных, сухих, чистых местах, не подвергающихся прямому воздействию солнечных лучей, вдали от источников тепла, вибрации, пыли, влажности и/или низких температур. Для обеспечения достаточного уровня вентиляции оставьте свободное пространство не менее 30 см сверху, 20 см слева и справа и 20 см сзади аппарата.
- 3 Во избежание шумов и помех устанавливайте аппарат на достаточном расстоянии от других электрических приборов, двигателей или трансформаторов.
- 4 Во избежание накопления влаги внутри аппарата, что может вызвать электрический удар, пожар, привести к поломке аппарата и/или стать причиной травмы, не устанавливайте аппарат в среде, подверженной резким повышениям температуры, или в среде с повышенной влажностью (например, в комнате с увлажнителем воздуха).
- 5 Не устанавливайте аппарат в местах, где есть риск падения посторонних объектов на аппарат, и/или где аппарат может подвергнуться попаданию капель или брызг жидкостей. Не устанавливайте на аппарате:
 - другие компоненты, так как это может привести к поломке и/или изменению цвета поверхности аппарата;
 - горящие объекты (например, свечи), так как это может привести к пожару, поломке аппарата и/или стать причиной травмы;
 - емкости с жидкостями, так как при их падении, жидкости могут вызвать поражение пользователя электрическим током и/или привести к поломке аппарата.
- 6 Во избежание ухудшения охлаждения не накрывайте аппарат газетой, скатертью, занавеской и т.д. Повышение температуры внутри аппарата может привести к пожару, поломке аппарата и/или травме.
- 7 Пока все подключения не завершены, не подключайте аппарат к розетке.
- 8 Не используйте аппарат, установив его верхней стороной вниз. Это может привести к перегреву и возможной поломке.
- 9 Не применяйте силу к переключателям, ручкам и/или проводам.
- 10 При отключении силового кабеля питания от розетки, вытягивайте его, удерживая за вилку; ни в коем случае не тяните кабель.
- 11 Не применяйте химические составы для очистки аппарата; это может привести к разрушению покрывающего слоя. Используйте чистую сухую ткань.
- 12 Используйте аппарат с соблюдением напряжения, указанного на аппарате. Использование аппарата при напряжении, превышающем указанное, опасно и может стать причиной пожара, поломки аппарата и/или привести к травме. Компания Yamaha не несет ответственности за любую поломку или ущерб, вызванные использованием аппарата при напряжении, не соответствующем указанному.
- 13 Во избежание поломки, вызванной молнией, силовой кабель и внешние антенны должны быть отсоединены от розетки или аппарата во время грозы.
- 14 Не пытайтесь модифицировать или починить аппарат. При необходимости обратитесь в сервисный центр Yamaha. Ни в коем случае не открывайте корпус аппарата.
- 15 Если аппарат не будет использоваться в течение продолжительного промежутка времени (например, во время отпуска), отключите силовой кабель от розетки.
- 16 Устанавливайте аппарат возле розетки переменного тока, к которой можно свободно протянуть силовой кабель.
- 17 Перед тем как прийти к заключению о поломке аппарата, обязательно изучите раздел “Поиск и устранение неисправностей”, описывающий часто встречающиеся ошибки при эксплуатации.
- 18 Перед перемещением отключите аппарат, установив кнопку **MASTER ON/OFF** в отжатое положение OFF, а затем отсоедините силовой кабель от розетки переменного тока.
- 19 **VOLTAGE SELECTOR** (только модель для Азии и общая модель)
Переключатель **VOLTAGE SELECTOR** на задней панели аппарата должен устанавливаться на напряжение местной сети переменного тока ДО подключения к сети. Напряжение:
..... 110/120/220/230–240 В переменного тока, 50/60 Гц
- 20 Батарейки не должны подвергаться нагреву от солнечных лучей, огня или других источников тепла.
- 21 Излишнее звуковое давление от головных телефонов и наушников может привести к потере слуха.
- 22 При замене батареек убедитесь, что используются батарейки того же типа. Установка батареек с несоблюдением полярности может привести к взрыву.

ПРЕДУПРЕЖДЕНИЕ

ВО ИЗБЕЖАНИЕ ПОЖАРА ИЛИ ПОРАЖЕНИЯ ЭЛЕКТРИЧЕСКИМ ТОКОМ НЕ ПОДВЕРГАЙТЕ АППАРАТ ВОЗДЕЙСТВИЮ ДОЖДЯ ИЛИ ВЛАГИ.

Пока аппарат подключен к сети переменного тока, он не отключен от источника переменного, даже если аппарат был выключен с помощью кнопки **MASTER ON/OFF**. В таком состоянии аппарат потребляет очень незначительное количество электроэнергии.



Информация для пользователей по сбору и утилизации старой аппаратуры и использованных батареек
Эти знаки на аппаратуре, упаковках и в сопроводительных документах указывают на то, что подержанные электрические и электронные приборы и батарейки не должны выбрасываться вместе с обычным домашним мусором.

Для правильной обработки, хранения и утилизации старой аппаратуры и использованных батареек пожалуйста сдавайте их в соответствующие сборные пункты, согласно вашему национальному законодательству и директив 2002/96/ЕС и 2006/66/ЕС.



При правильном отделении этих товаров и батареек, вы помогаете сохранять ценные ресурсы и предотвращать вредное влияние на здоровье людей и окружающую среду, которое может возникнуть из-за несоответствующего обращения с отходами.



Pb

За более подробной информацией о сборе и утилизации старых товаров и батареек пожалуйста обращайтесь в вашу локальную администрацию, в ваш приёмный пункт или в магазин где вы приобрели эти товары.

[Информация по утилизации в других странах за пределами Европейского Союза]

Эти знаки действительны только на территории Европейского Союза. Если вы хотите избавиться от этих предметов, пожалуйста обратитесь в вашу локальную администрацию или продавцу и спросите о правильном способе утилизации.

Обратите внимание на знак для батареек (два знака на задней стороне):

Этот знак может использоваться в комбинации со знаком указывающим о содержании химикалий. В этом случае это удовлетворяет требованиям установленными Директивой по использованию химикалий.

Ограниченная Гарантия Европейской Экономической Зоны (ЕЕА) и Швейцарии

Спасибо, что Вы выбрали изделие Yamaha. В том маловероятном случае, если изделию Yamaha потребуются гарантийное обслуживание, обратитесь к дилеру, у которого Вы приобрели изделие. Если у Вас возникли проблемы, обратитесь в представительство Yamaha в Вашей стране. Более подробную информацию можно получить на нашем веб-сайте (<http://www.yamaha-hifi.com/>) или <http://www.yamaha-uk.com/> для жителей Великобритании).

Гарантируется, что в аппарате нет производственных дефектов и дефектов материалов, которые могут проявиться в течение двух лет после даты первоначальной покупки. Компания Yamaha гарантирует, что в соответствии с указанными ниже условиями, неисправное изделие или любая(ые) деталь(и) будут отремонтированы или заменены по усмотрению компании Yamaha без взимания платы за детали или выполненную работу. Компания Yamaha оставляет за собой право заменить изделие на аналогичное и/или изделие по той же цене и характеристикам, если модель больше не выпускается или его ремонт будет признан нецелесообразным по экономическим причинам.

Условия

1. Оригинал счета или товарного чека (с указанной датой покупки, кодом изделия и именем дилера) ДОЛЖНЫ быть представлены вместе с неисправным продуктом и заявлением с подробным описанием неисправности. При отсутствии такого явного подтверждения покупки компания Yamaha оставляет за собой право отказать в предоставлении бесплатного обслуживания и изделие может быть возвращено заказчику за его счет.
2. Изделие ДОЛЖНО быть приобретено у АВТОРИЗОВАННОГО дилера Yamaha в Европейской экономической зоне (ЕЕА) или Швейцарии.
3. На изделии не должно быть выполнено никаких изменений или модификаций, кроме тех, на которые было дано письменное разрешение компании Yamaha.
4. Данная гарантия не распространяется на следующее:
 - a. Периодическое обслуживание и ремонт или замена деталей из-за обычного износа.
 - b. Повреждения, возникшие в результате:
 - (1) Ремонта, выполненного самим покупателем или неавторизованной третьей стороной.
 - (2) Неправильной упаковки или неправильного обращения во время транспортировки покупателем. Обратите внимание, что покупатель отвечает за упаковку изделия во время возврата изделия на ремонт.
 - (3) Неправильного использования, включая, но не ограничиваясь (a) невозможностью использования устройства для нормальных целей или в соответствии с инструкциями Yamaha по правильному использованию, обслуживанию и хранению и (b) установкой или использованием изделия в несоответствии с действующими в стране эксплуатации техническим стандартами и стандартами техники безопасности.
 - (4) Несчастных случаев, поражения молнией, попадания под воздействие воды, пожара, недостаточной вентиляции, утечки батарейки или по любой другой причине, не поддающейся контролю компании Yamaha.
 - (5) Неисправности системы, в которые встроено данное устройство, и/или несовместимостью с продуктами сторонних производителей.
 - (6) Использования изделия, импортируемого в ЕЕА и/или Швейцарию не компанией Yamaha, где этот продукт не соответствует техническим стандартам или стандартам безопасности страны, где он используется и/или стандартным спецификациям изделия, продаваемого компанией Yamaha в ЕЕА и/или Швейцарии.
 - (7) Изделий, не относящихся к аудиовидеооборудованию.
(Изделия, на которые распространяется "Гарантийное обязательство на аудиовидеооборудование компании Yamaha", указаны на нашем веб-сайте <http://www.yamaha-hifi.com/> или <http://www.yamaha-uk.com/> для жителей Великобритании.)
5. Если гарантия страны покупки отличается от гарантии страны использования изделия, должна применяться гарантия страны использования изделия.
6. Компания Yamaha не несет ответственность за любые потери или повреждения, прямые, косвенные и другие, за исключением ремонта или замены изделия
7. Сохраните резервные копии всех пользовательских настроек или данных, поскольку компания Yamaha не берет на себя ответственность за любые изменения или потери таких пользовательских настроек или данных.
8. Данная гарантия не затрагивает законные права потребителя, оговоренные действующими национальными законами, или права потребителя по отношению к дилеру в соответствии с контрактом покупки/продажи.



Изготовлено по лицензии компании Dolby Laboratories. Dolby, Pro Logic и символ в виде двух букв D являются товарными знаками компании Dolby Laboratories.



Произведено по лицензии по Патентам США №: 5,451,942;5,956,674;5,974,380;5,978,762;6,226,616;6,487,535 и другим выпущенным и ожидающимся патентам США и мировым патентам. DTS является зарегистрированной торговой маркой, а логотипы DTS, Symbol, DTS-HD и DTS-HD Master Audio — торговыми марками компании DTS, Inc. © 1996-2007 DTS, Inc. Все права защищены.

iPod™

“iPod” является торговой маркой компании Apple Inc., зарегистрированной в США и других странах.



Fraunhofer Institut
Integrierte Schaltungen

Технология кодирования аудиосигналов MPEG Layer-3 используется по лицензии Fraunhofer IIS и Thomson.



Данный ресивер поддерживает сетевые подключения.

HDMI

“HDMI”, логотип “HDMI” и “High-Definition Multimedia Interface” являются торговыми марками или зарегистрированными торговыми марками компании HDMI Licensing LLC.

x.v.Color™

“x.v.Color” является торговой маркой корпорации Sony Corporation.

SILENT™ CINEMA

“SILENT CINEMA” является торговой маркой корпорации YAMAHA CORPORATION.

Логотип Certified For Windows Vista, Windows Media и логотип Windows являются торговыми марками или зарегистрированными торговыми марками корпорации Microsoft в США и/или других странах.

Поставщики содержимого используют технологию управления цифровыми правами Windows Media (WMDRM), поддерживаемую данным устройством, с целью защиты целостности защищенного содержимого во избежание незаконного присвоения их интеллектуальной собственности, включая авторские права.

Данное устройство использует программное обеспечение WM-DRM для воспроизведения защищенного содержимого (Программное обеспечение WM-DRM).

Если безопасность Программного обеспечения WM-DRM нарушена, владельцы защищенного содержимого (Владельцы защищенного содержимого) могут потребовать от корпорации Microsoft аннулировать право Программного обеспечения WM-DRM на получение новых лицензий на копирование, отображение и/или воспроизведение защищенного содержимого. Аннуляция не влияет на возможности Программного обеспечения WM-DRM воспроизводить незащищенное содержимое. Перечень аннулированного Программного обеспечения WM-DRM передается устройству при каждой загрузке лицензии на защищенное содержимое из сети Интернет или с компьютера. Вместе с такой лицензией корпорация Microsoft от имени Владельцев защищенного содержимого может загрузить в устройство перечень аннуляций.

СОДЕРЖАНИЕ

ВВЕДЕНИЕ

Описание	3
Поставляемые принадлежности	3
Начало работы	4
Краткое руководство пользователя	5

ПОДГОТОВКА

Подключения	9
Оптимизация настроек колонок для комнаты для прослушивания	30
Перед запуском автоматической настройки	30
Быстрая автоматическая настройка	30
Основная автоматическая настройка	31
Расширенная автоматическая настройка	33
Просмотр и перезагрузка параметров автоматической настройки	34

ОСНОВНЫЕ ОПЕРАЦИИ

Воспроизведение	36
Основная процедура	36
Выбор входных аудиогнезд (AUDIO SELECT)	37
Выбор многоканального входного компонента	37
Выбор гнезда HDMI OUT	37
Использование наушников	38
Приглушение выводимого звука	38
Просмотр информации источника	38
Использование таймера сна	39
Программы звукового поля	40
Выбор программ звукового поля	40
Использование режима CINEMA DSP 3D	46
Прослушивание необработанных источников	46
Использование аудиофункций	47
Прослушивание чистого высокочастотного звука	47
Настройка тонального качества	47
Настройка уровня колонок	47
Выбор записываемого источника	47
Настройка радиопрограмм диапазона FM/AM	48
Обзор	48
Настройка радиопрограмм диапазона FM/AM	48
Предустановленные FM/AM-станции	49
Настройка системы радиоданных (только модели для Великобритании и Европы)	51
Выбор типа программы системы радиоданных (режим PTY SEEK)	51
Использование информационной услуги радиосетей с расширенными сервисными возможностями (EON)	52
Просмотр информации системы радиоданных	52
Использование компонентов Bluetooth™	54
Спаривание приемника Bluetooth™ и компонента Bluetooth	54
Воспроизведение компонента Bluetooth™	54
Меню Муз. Содерж.	55
Работа с меню Муз. Содерж.	55
Использование iPod™	56
Дерево меню iPod	56
Управление iPod™	57

Использование функций USB и сети	58
Дерево меню USB и сети	58
Навигация по меню USB и сети	59
Порт для подключения запоминающего устройства USB или переносного аудиоплеера, подключаемого через USB	59
Использование компьютерного сервера или сервера Yamaha MCX-2000	60
Использование Интернет-радио	61
Использование кнопок быстрого вызова	61

ДОПОЛНИТЕЛЬНЫЕ ОПЕРАЦИИ

Дополнительные конфигурации звука	63
Выбор декодеров	63
Меню графического интерфейса пользователя (GUI)	65
Обзор графического меню	67
Работа с графическим меню	68
Сохранение и вызов настроек системы (Систем. память)	90
Управление аппаратом с помощью веб- браузера (Web Control Center)	94
Функции пульта ДУ	95
Управление данным аппаратом, телевизором или другими компонентами	95
Настройка пульта ДУ	97
Установка режима подсветки пульта ДУ	98
Установка кодов ДУ	98
Программирование кодов с помощью других пультов ДУ	100
Изменение названий источников в окошке дисплея	101
Функции программирования макросов	102
Удаление конфигураций	104
Упрощенный пульт ДУ	105
Использование многозонной конфигурации	106
Подключение компонентов зоны 2 и зоны 3	106
Управление зоной 2 или зоной 3	108
Дополнительные настройки	110
Использование меню дополнительных настроек	110

ДОПОЛНИТЕЛЬНАЯ ИНФОРМАЦИЯ

Поиск и устранение неисправностей	113
Перезагрузка системы	124
Режимы работы органов управления на передней панели	125
Глоссарий	126
Информация о программах звукового поля	129
Информация о параметрическом эквалайзере	130
Технические характеристики	131
Индекс	133

APPENDIX (ПРИЛОЖЕНИЕ)

(в конце данного руководства)

Фронтальная панель	i
Пульт ДУ	ii
Воспроизведение звучания для каждой программы звукового поля	iii
Список кодов дистанционного управления	v
Информация о программном обеспечении	x

ВВЕДЕНИЕ

ПОДГОТОВКА

ОСНОВНЫЕ
ОПЕРАЦИИ

ДОПОЛНИТЕЛЬНЫЕ
ОПЕРАЦИИ

ДОПОЛНИТЕЛЬНАЯ
ИНФОРМАЦИЯ

APPENDIX

Русский

Что можно сделать с помощью графического меню?

Путем изменения параметров в графическом меню аппарата можно изменить целый ряд настроек системы в соответствии с конкретной средой прослушивания. Ниже представлено краткое описание некоторых полезных меню, доступных в графическом меню. Более подробная информация приведена в разделе “Меню графического интерфейса пользователя (GUI)” (стр. 65).

Точная регулировка настроек колонок

Если настройки колонок, выполненные автоматически, не подходят для вашей среды прослушивания, вы можете выполнить настройку вручную.

Настройка → Колонка (стр. 76)

Выбор типа приглушения звука

Если вы не хотите, чтобы звук был приглушен полностью при приеме телефонного звонка во время просмотра любимой телепередачи, можно воспользоваться этим меню, чтобы выбрать уровень приглушения звука.

Настройка → Громкость → Тип приглуш. (стр. 78)

Выбор начального уровня громкости звука

Изменяя этот параметр можно автоматически управлять начальным уровнем громкости звука независимо от уровня записи с аудиосистемы. Настройка → Громкость → Нач. громкость (стр. 78)

Настройка динамического диапазона

Динамический диапазон – это разница между минимальной и максимальной амплитудой. Чем шире динамический диапазон, тем более точным будет воспроизведение звука для сигналов двоичного потока. Динамический диапазон можно настроить отдельно для колонок и наушников. Кроме того, можно воспользоваться функцией управления настраиваемым динамическим диапазоном для автоматической регулировки динамического диапазона в сочетании с уровнем громкости.

Настройка → Звук → Динам. диап. (стр. 79)

Настройка → Громкость → Адап. DRC (стр. 78)

Настройка синхронизации аудио и видеосигналов

Иногда, в зависимости от видеосистемы вследствие проблем с обработкой видео воспроизводится с задержкой относительно аудио. В этом случае нужно выполнить ручную настройку задержки аудио, чтобы синхронизировать его с видео. При подключении к аппарату компонента видеосистемы, поддерживающего функцию LIPSYN, с использованием разъема HDMI синхронизацию аудио/видео можно выполнить автоматически.

Настройка → Звук → Синх.изобр.и речи (стр. 81)

Изменение назначения входных/выходных разъемов

Если первоначальные назначения входов/выходов не соответствуют вашим требованиям, их можно изменить в соответствии с подключаемыми к аппарату компонентами. Также, при необходимости можно отредактировать название входа, которое будет отображаться на передней панели или в графическом меню.

Настройка → Опция → Назн. Вх/Вых (стр. 86)

Настройка → Опция → Переименовать вход (стр. 86)

Устранение разницы уровня громкости между источниками

Уровень звука на выходе может отличаться в зависимости от подключенных к аппарату аудиосистем. В этом случае, с помощью данной функции можно уменьшить или увеличить уровень звука каждого источника.

Выбор входа → (входной источник) → (подменю) → Баланс. громк. (стр. 74)

Установка фонового видео для дискретного многоканального входа

Если вы хотите наслаждаться видеоизображением одновременно с воспроизведением сигналов дискретного многоканального аудиовхода, выберите источник видеосигналов с помощью этой функции. Например, для просмотра видеоизображений с диска DVD одновременно с прослушиванием музыкальных источников мультимедийного проигрывателя или внешнего декодера установите для параметра значение “DVD”.

Выбор входа → MULTI CH → (подменю) → BGV (стр. 75)

Регулировка яркости дисплея передней панели

С помощью этого параметра дисплей передней панели можно сделать темнее или ярче.

Настройка → Опция → Настр. дисп. → Дисп. пер. пан. → Regul. яркости (стр. 87)

Включение или отключение дисплея коротких сообщений

При выполнении любой операции с использованием органов управления на передней панели или пульта дистанционного управления на видеомониторе появляются краткие сообщения. Чтобы отключить отображение кратких сообщений, выберите “Выкл.” для этого параметра (начальная заводская настройка “Вкл.”).

Настройка → Опция → Настр. дисп. → Коротк. сообщ. (стр. 87)

Настройка времени отображения информации в графическом меню

Пользователь может задать время отображения информации о воспроизведении в графическом меню после выполнения определенной операции.

Настройка → Опция → Настр. дисп. → Воспроизв. экран (стр. 87)

Защита настроек

После изменения параметров программы звукового поля и других настроек системы, данной функцией можно воспользоваться для предотвращения случайных изменений внесенных настроек.

Настройка → Опция → Защита памяти (стр. 86)

Описание

Встроенный 7-канальный усилитель мощности

- ◆ Минимальная среднеквадратичная выходная мощность (от 20 Гц до 20 кГц, 0,04% ОНИ, 8 Ω)
Фронтальные каналы: 140 Вт + 140 Вт
Центральный канал: 140 Вт
Каналы окружающего звучания: 140 Вт + 140 Вт
Тыловые каналы окружающего звучания: 140 Вт + 140 Вт

Различные входные и выходные разъемы

- ◆ HDMI (IN x 4, OUT x 2), компонентное видео (IN x 3, OUT x 1), S-видео (IN x 6, OUT x 3), композитное видео (IN x 6, OUT x 5), коаксиальное цифровое аудио (IN x 3), оптическое цифровое аудио (IN x 5, OUT x 2), аналоговое аудио (IN x 10, OUT x 3)
- ◆ Выход колонок (7-канальный), предварительный выход (7-канальный), выход сабвуфера, выход колонок присутствия, выход зоны 2 / зоны 3
- ◆ Дискретный мультисканальный вход (6- или 8-канальный)

Программы звукового поля

- ◆ Собственная технология компании Yamaha для создания звуковых полей
- ◆ CINEMA DSP 3D
- ◆ Режим Compressed Music Enhancer
- ◆ Virtual CINEMA DSP
- ◆ SILENT CINEMA

Цифровые аудиodeкодеры

- ◆ Декодер Dolby TrueHD, Dolby Digital Plus
- ◆ Декодер DTS-HD Master Audio, DTS-HD High Resolution Audio
- ◆ Декодер Dolby Digital/Dolby Digital EX
- ◆ Декодер DTS/DTS-ES Matrix 6.1, Discrete 6.1, DTS 96/24
- ◆ Декодер Dolby Pro Logic/Dolby Pro Logic II/Dolby Pro Logic IIx
- ◆ Декодер DTS NEO:6

Усовершенствованный тюнер диапазона FM/AM

- ◆ Произвольная настройка и прямая предустановка на 40 радиостанций
- ◆ Автоматическая предустановка
- ◆ Поддержка системы радиоданных (только модель для Европы)

HDMI™ (High-Definition Multimedia Interface)

- ◆ Интерфейс HDMI для стандартного, расширенного видео или видео высокой четкости, а также для многоканального цифрового аудио, основанного на HDMI версии 1.3a (HDMI используется по лицензии компании HDMI Licensing, LLC.)
 - Поддержка автоматической синхронизации аудио и видео (синхронизация изображения и речевых сигналов)
 - Поддержка передачи видеосигналов Deep Color (30/36 бит)
 - Поддержка передачи видеосигналов “x.v.Color”
 - Поддержка высокой частоты регенерации и видеосигналов высокого разрешения
 - Поддержка сигналов цифрового аудиоформата высокой четкости

- ◆ HDCP (High-bandwidth Digital Content Protection System) по лицензии компании Digital Content Protection, LLC.
- ◆ Функция преобразования аналоговых видеосигналов в цифровые видеосигналы HDMI (композитное видео ↔ S-видео ↔ компонентное видео → цифровое видео HDMI) для вывода на видеосюкран
- ◆ Преобразование аналоговых видеосигналов в сигналы HDMI: 480i(576i) → 480p(576p)/720p/1080i/1080p, 480p(576p) → 720p/1080i/1080p, 720p → 1080i/1080p, 1080i → 720p/1080p

Разъем DOCK

- ◆ Разъем DOCK для подключения универсальной док-станции Yamaha iPod (например, YDS-11, продается отдельно) или беспроводного аудиоприемника Bluetooth (например, YBA-10, продается отдельно)

USB и сеть

- ◆ Порт USB для подключения устройства памяти USB, жесткого диска USB или переносного аудиоплеера, подключаемого через USB
- ◆ Порт NETWORK для подключения компьютера и устройства Yamaha MCX-2000 или доступа к Интернет-радио по локальной сети
- ◆ Автоматическая посредством DHCP или ручная настройка конфигурации сети
- ◆ Поддержка управления аппаратом по сети с помощью веб-браузера

Функции автоматической настройки колонок

- ◆ Расширенная функция YPAO (Yamaha Parametric room Acoustic Optimizer) для автоматической настройки колонок
- ◆ Функция многоточечного измерения для нескольких положений прослушивания
- ◆ Функция выбора параметрического эквалайзера

Другие функции

- ◆ 192-кГц/24-битовый цифро-аналоговый преобразователь
- ◆ Графическое меню, позволяющее оптимизировать аппарат для конкретной аудиовизуальной системы
- ◆ Меню Муз. Содерж., позволяющее легко переходить по меню музыкального содержимого iPod, USB-компонента, Интернет-радио и др.
- ◆ Режим PURE DIRECT для обеспечения высокоточного звучания всех источников
- ◆ Функция управления настраиваемым динамическим диапазоном
- ◆ Функция управления настраиваемым уровнем эффекта DSP
- ◆ Пульт дистанционного управления с предустановленными кодами дистанционного управления, поддержка функции обучения и макросов
- ◆ Оборудование для выборочной установки ЗОНА 2 / ЗОНА 3
- ◆ Функция переключения между основной зоной и ЗОНОЙ 2 / ЗОНОЙ 3 с помощью ZONE CONTROLS
- ◆ Функция Систем. память для сохранения и вызова разнообразных настроек параметров системы
- ◆ Таймер сна для каждой зоны

Поставляемые принадлежности

Убедитесь в наличии всех перечисленных ниже деталей.

- Пульт ДУ
- Упрощенный пульт ДУ
- Батарейки (4) (AAA, LR03, UM-4)
- Сетевой кабель (два кабеля для модели для Азии)

- Оптимизатор микрофона
- Рамочная AM-антенна
- Комнатная FM-антенна

Начало работы

О данном руководстве

- Символ ☼* отмечает совет для облегчения управления.
- Некоторые операции могут выполняться с использованием кнопок на передней панели или на пульте ДУ. В случае, если наименования кнопок передней панели не совпадают с наименованиями кнопок пульта ДУ, наименование кнопки пульта ДУ указывается в скобках.
- Данное руководство отпечатано до начала производства. Дизайн и технические характеристики могут частично измениться с целью усовершенствования и т.д. В случае, если имеются различия между руководством и аппаратом, приоритет отдается аппарату.
- “**A** MASTER ON/OFF” или “**D** DVD” (пример) обозначает название элементов на передней панели или на пульте ДУ. Информация о каждой расположении элементов приведено на прилагаемом листе или на страницах в конце данного руководства.

■ Установка батареек в пульт ДУ

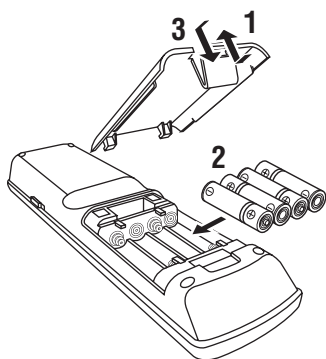

- 1** Снимите крышку отделения для батареек.
- 2** Вставьте четыре батарейки, входящие в комплект поставки (AAA, LR03, UM-4) в соответствии с обозначениями полярности (+ и -) на внутренней стороне отделения для батареек.
- 3** Установите крышку отделения для батареек на место.

Примечания

- При обнаружении следующих состояний замените все батарейки:
 - уменьшилась зона управления пульта ДУ;
 - индикатор передачи не мигает или тускло светится.
- Не используйте старые батарейки вместе с новыми.
- Не используйте различные типы батареек (например, щелочные и марганцевые батарейки) одновременно. Внимательно изучите упаковку, поскольку различные типы батареек могут иметь одинаковую форму и цвет.
- При протекании батареек немедленно их утилизируйте. Избегайте контакта с вытекшим электролитом, следите за тем, чтобы он не попал на одежду и т.д. Тщательно протрите отделение для батареек перед установкой новых батареек.
- Не выбрасывайте использованные батарейки вместе с обычными домашними отходами. Руководствуйтесь действующими нормами.
- Память пульта ДУ может очищаться, если пульт ДУ находится без батареек более 2 минут, или в нем находятся полностью разряженные батарейки. Если память была очищена, вставьте новые батарейки, установите код ДУ и запрограммируйте ранее добавленные функции, которые были удалены.

■ VOLTAGE SELECTOR (только модель для Азии и общая модель)

Предупреждение

Переключатель VOLTAGE SELECTOR на задней панели аппарата должен быть установлен на местное напряжение ДО подключения силового кабеля к розетке переменного тока. Неправильная установка переключателя VOLTAGE SELECTOR может повредить аппарат и создать риск возгорания. Поверните переключатель VOLTAGE SELECTOR по часовой или против часовой стрелки с помощью прямой отвертки, чтобы установить его в требуемое положение.

Уровни напряжения:

..... 110/120/220/230–240 В переменного тока, 50/60 Гц

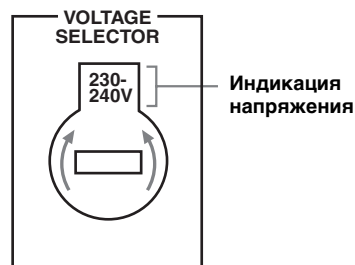

Краткое руководство пользователя

Приведенные ниже шаги описывают самый простой способ воспроизведения кинофильмов на DVD-дисках на домашнем кинотеатре.

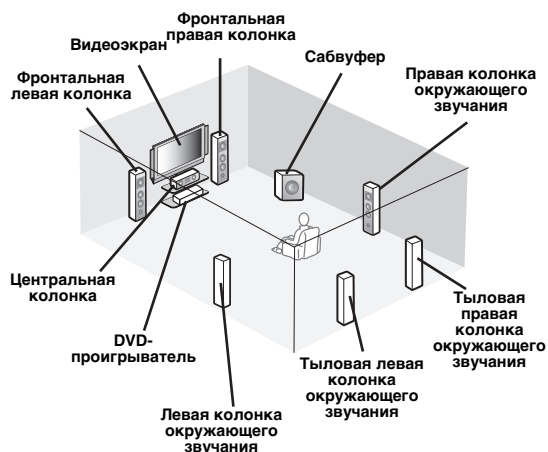

Шаг 1: Установите колонки

с. 6

Шаг 2: Подключите DVD-проигрыватель и другие компоненты

с. 7

Шаг 3: Включите питание и начните воспроизведение

с. 8

Наслаждайтесь просмотром DVD-диска!

Подготовка: Проверьте детали

Для выполнения перечисленных шагов потребуются следующие поставляемые принадлежности.

❑ Силовой кабель

Комплект поставки аппарата не включает следующие элементы.

❑ Колонки

- ❑ Фронтальная колонка x 2
- ❑ Центральная колонка x 1
- ❑ Колонка окружающего звучания x 4

Выберите колонки с магнитным экраном. Потребуется как минимум две фронтальные колонки. Приоритет других колонок следующий:

1. Две колонки окружающего звучания
2. Одна центральная колонка
3. Одна (или две) тыловая колонка окружающего звучания

❑ Активный сабвуфер x 1

Выберите активный сабвуфер с входным гнездом RCA.

❑ Кабель колонки x 7

❑ Кабель сабвуфера x 1

Выберите монофонический кабель RCA.

❑ DVD-проигрыватель x 1

Выберите DVD-проигрыватель с коаксиальным цифровым выходным аудиогнездом и композитным выходным видеогнездом.

❑ Видеомонитор x 1

Выберите ТВ-экран, видеомонитор или проектор с композитным входным видеогнездом.

❑ Видеокабель x 2

Выберите композитные видеокабели RCA.

❑ Цифровой коаксиальный аудиокабель x 1

Шаг 1: Установите колонки

Расположите колонки в комнате и подключите их к аппарату.

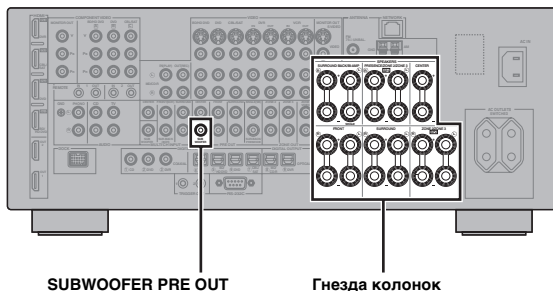

1 Расположите колонки и сабвуфер в комнате.

2 Подключите кабели колонок к каждой колонке.

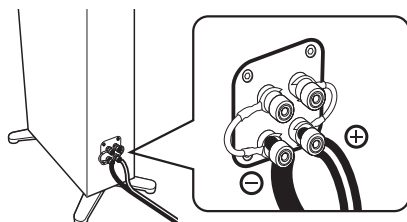

3 Подключите кабель каждой колонки к гнезду соответствующей колонки на аппарате.

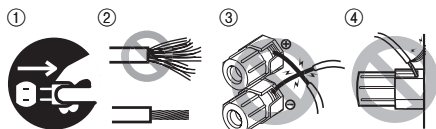

- ① Убедитесь, что аппарат и сабвуфер не подключены к розеткам переменного тока.
- ② Для предотвращения короткого замыкания скрутите оголенные провода кабелей колонок.
- ③ Не давайте оголенным проводам колонок соприкасаться друг с другом.
- ④ Не давайте оголенным проводам колонок соприкасаться с любой металлической частью аппарата.

Убедитесь в правильном подключении левого канала (L), правого канала (R), “+” (красный) и “-” (черный).

Фронтальные колонки и центральная колонка

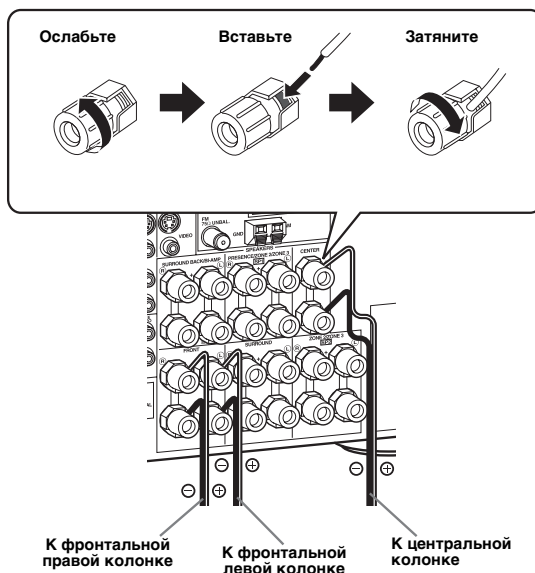

Колонки окружающего звучания и тыловые колонки окружающего звучания

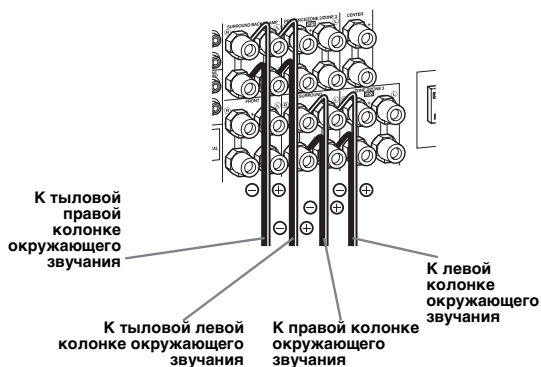

4 Подключите кабель сабвуфера к гнезду SUBWOOFER PRE OUT аппарата и входному гнезду сабвуфера.

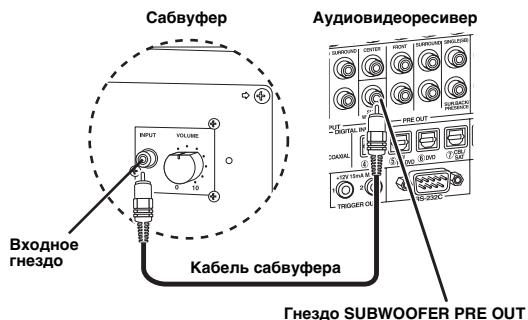

Шаг 2: Подключите DVD-проигрыватель и другие компоненты

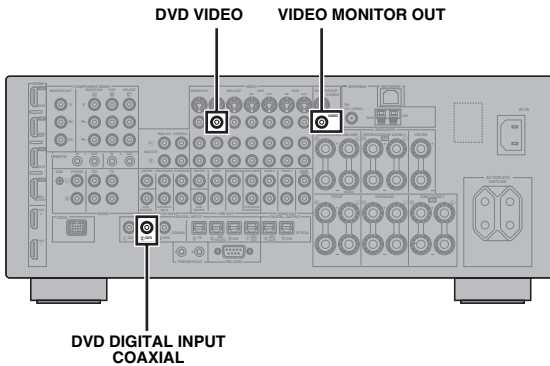

Убедитесь, что данный аппарат и DVD-проигрыватель отключены от розеток переменного тока.

1 Подключите цифровой коаксиальный аудиокабель к цифровому коаксиальному аудиовыходному гнезду DVD-проигрывателя и гнезду DVD DIGITAL INPUT COAXIAL данного аппарата.

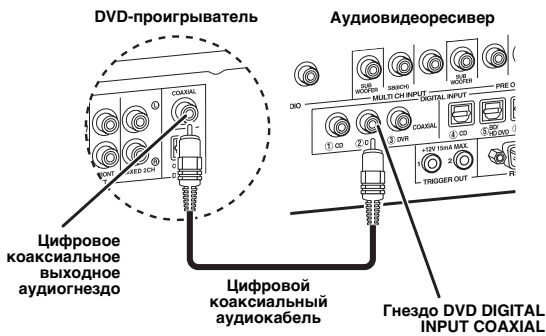

2 Подключите видеокабель к композитному выходному видеогнезду DVD-проигрывателя и гнезду DVD VIDEO данного аппарата.

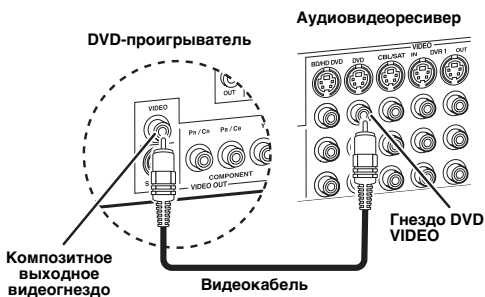

3 Подключите видеокабель к гнезду VIDEO MONITOR OUT данного аппарата и входному видеогнезду видеозащитного экрана.

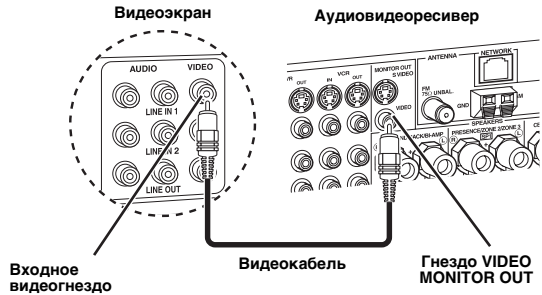

4 Подключите поставляемый силовой кабель к аппарату, а затем подключите силовой кабель и другие компоненты к розетке переменного тока.



Подробнее о подключении силового кабеля см. раздел стр. 25.

■ Информация о других разъемах

- Другие комбинации колонок ☞ с. 12
- Информация о гнездах и штекерах кабелей ☞ с. 15
- Информация о HDMI™ ☞ с. 16
- Телевизор или проектор ☞ с. 18
- Другие компоненты ☞ с. 19
- Внешний усилитель ☞ с. 21
- Мультиформатный плеер или внешний декодер ☞ с. 22
- Подключение универсальной док-станции Yamaha iPod или беспроводного аудиоприемника Bluetooth ☞ с. 22
- FM/AM-антенны ☞ с. 24
- Сеть ☞ с. 23
- USB-устройство ☞ с. 23

Шаг 3: Включите питание и начните воспроизведение

Проверьте тип подключенных колонок.

При использовании колонок сопротивлением 6 Ом установите параметр “SPEAKER IMP.” на “6Ω MIN” до начала эксплуатации данного аппарата (стр. 26). В качестве фронтальных колонок также можно использовать колонки сопротивлением 4 Ом (стр. 110).

1 Включите видеозэкран, подключенный к аппарату.

2 Нажмите кнопку **A MASTER ON/OFF** на передней панели и установите ее в нажатое положение ON.

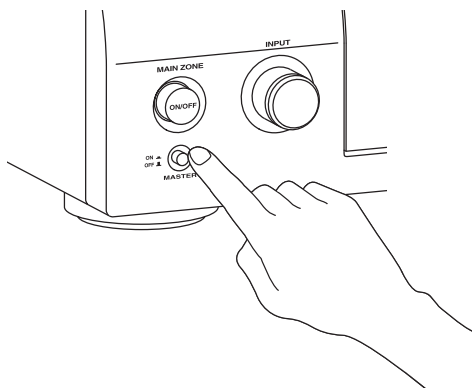

3 Поворачивая селектор **C INPUT**, выберите “DVD” в качестве источника.

4 Начните воспроизведение желаемого DVD-диска на проигрывателе.

5 Поворачивайте **P VOLUME** для настройки громкости.

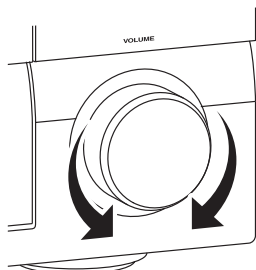

6 Чтобы перевести аппарат в режим ожидания, нажмите кнопку **B MAIN ZONE ON/OFF**.

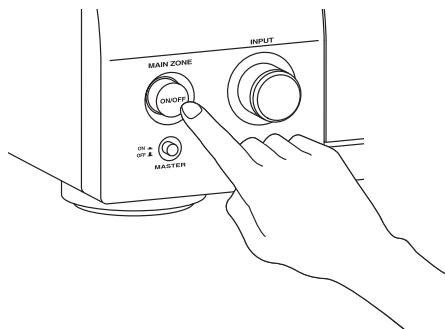

Подробнее о включении и выключении аппарата и режиме ожидания см. стр. 26.

■ Информация о других операциях

- Автоматическая оптимизация параметров колонок ☞ с. 30
- Основные операции воспроизведения ☞ с. 36
- Программы звукового поля ☞ с. 40
- Высококачественное воспроизведение звука ☞ с. 47
- Настройка радиопрограмм диапазона FM/AM ☞ с. 48
- Воспроизведение с компонента Bluetooth ☞ с. 54
- Воспроизведение с iPod ☞ с. 56
- Воспроизведение по USB или по сети ☞ с. 58

Подключения

Задняя панель

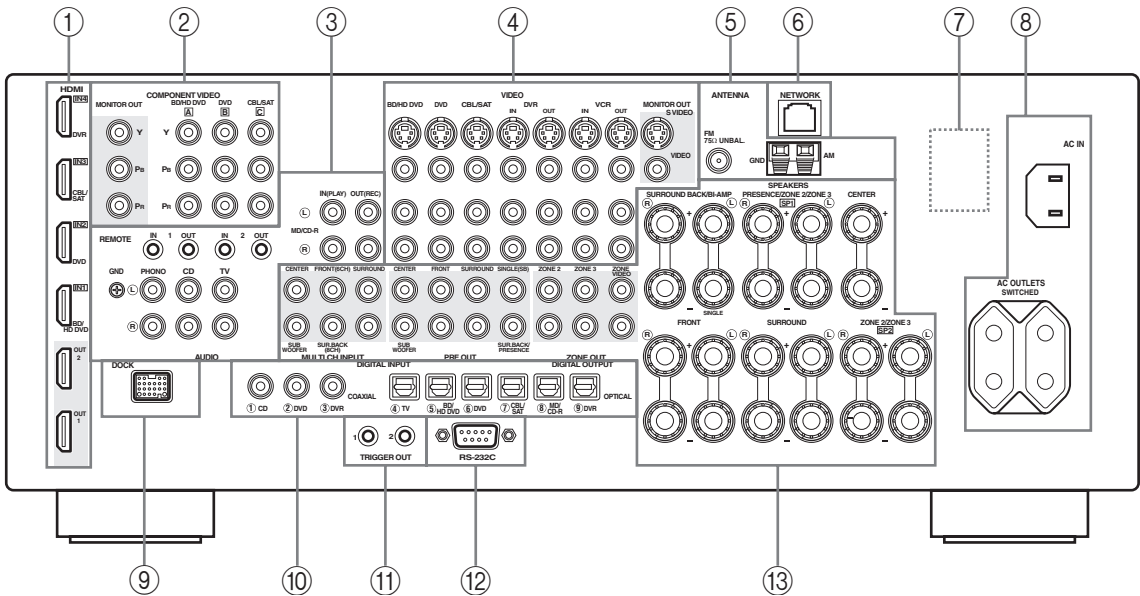

Название	Стр.
① Гнезда HDMI	16
② Гнезда COMPONENT VIDEO	15
③ Компонентные аудиогнезда	15
Гнезда REMOTE IN/OUT	22, 106
④ Компонентные видеогнезда	15
⑤ Терминалы ANTENNA	24
⑥ Порт NETWORK	23
⑦ Переключатель VOLTAGE SELECTOR (только в моделях для Азии и базовых моделях)	25
⑧ AC IN	25
AC OUTLET(S)	25
⑨ Разъем DOCK	22
⑩ Гнезда DIGITAL INPUT/OUTPUT	15
⑪ Гнезда TRIGGER OUT	108
⑫ Разъем RS-232C	—
⑬ Гнезда MULTI CH INPUT	22
Гнезда PRE OUT	21
Гнезда ZONE OUT	106
Гнезда колонок	12

Примечание

Разъем RS-232C – разъем расширенного управления только для технологических целей. Для получения подробной информации обратитесь к дилеру.

Размещение колонок

На схеме ниже показано рекомендуемое расположение колонок.



- 7.1-канальное расположение колонок настоятельно рекомендуется для воспроизведения аудиоформатов высокой четкости (Dolby TrueHD, DTS-HD Master Audio и др.) с помощью программ звукового поля.
- Рекомендуется также добавить колонки присутствия для воспроизведения звуковых эффектов программы звукового поля CINEMA DSP.

7.1-канальное расположение колонок

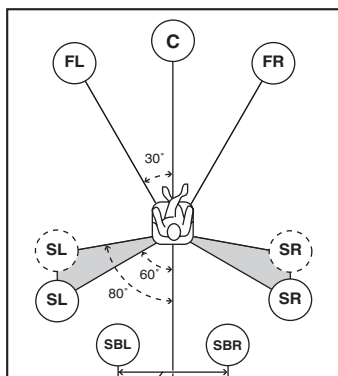

30 см или более

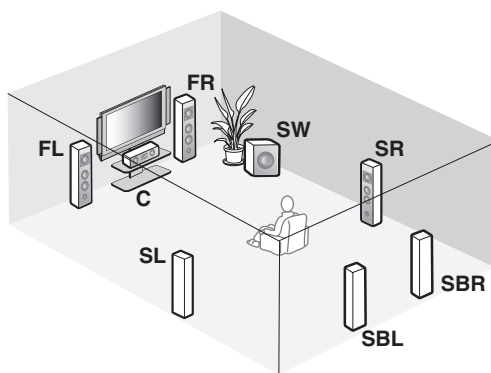

6.1-канальное расположение колонок

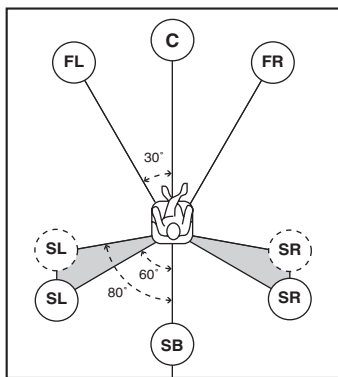

30 см или более

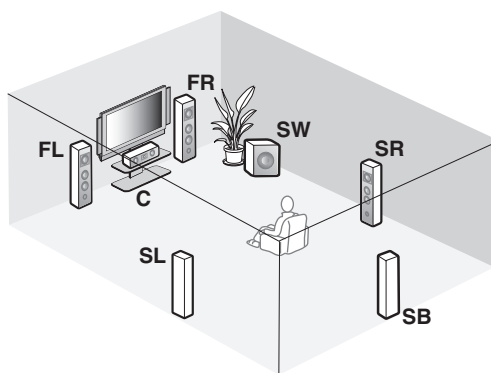

5.1-канальное расположение колонок

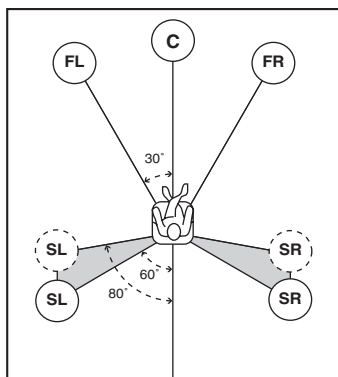

30 см или более

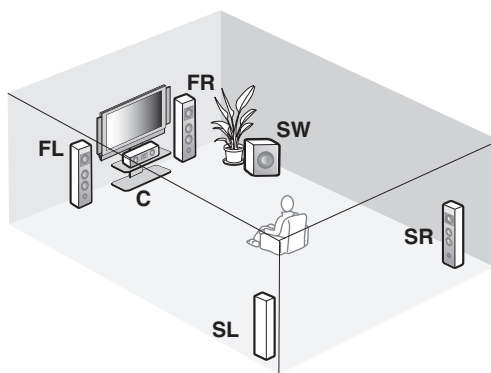

■ Типы колонок

Фронтальные левые и правые колонки (FL и FR)

Фронтальные колонки предназначены для воспроизведения основного звука и звуковых эффектов. Установите эти колонки на одинаковом расстоянии от идеального места прослушивания. Расстояние каждой колонки до каждой стороны видеозэрана должно быть одинаковым.

Центральная колонка (C)

Центральная колонка предназначена для воспроизведения звука центрального канала (диалог, вокал и т.д.). Если по определенным причинам использование центральной колонки невозможно, можно обойтись и без нее. Однако, наилучшие результаты достигаются при использовании полной системы.

Левая и правая колонки окружающего звучания (SL и SR)

Колонки окружающего звучания используются для звуковых эффектов и окружающего звучания. Размещая 5.1-канальные колонки, расположите эти колонки дальше по сравнению с размещением 7.1-канальных колонок.

Левая и правая колонки окружающего звучания (SBL и SBR) / Тыловая колонка окружающего звучания (SB)

Тыловые колонки окружающего звучания предназначены для поддержки колонок окружающего звучания и предоставляют более реалистичные переходы от фронтальной стороны к тыловой.

При размещении 6.1-канальных колонок, сигналы левого и правого тыловых каналов микшируются и выводятся через одну тыловую колонку окружающего звучания благодаря настройке параметра “Центр. тылы” (стр. 76).

При размещении 5.1-канальных колонок, сигналы левого и правого тыловых каналов микшируются и выводятся через одну тыловую колонку окружающего звучания благодаря настройке параметра “Центр. тылы” (стр. 76).

Сабвуфер (SW)

Использование сабвуфера со встроенным усилителем, например, Yamaha Active Servo Processing Subwoofer System, позволяет не только усилить низкочастотные сигналы от любого или всех каналов, но и воспроизводить с высокой точностью звучание канала LFE (низкочастотный эффект), содержащегося в битовых потоках и мультисканальных РСМ-источниках.

Расположение сабвуфера не так важно, поскольку низкочастотный звук не является высоконаправленным. Но все же лучше устанавливать сабвуфер возле фронтальных колонок. Для уменьшения отражения низкочастотного звука от стен направьте сабвуфер в сторону центра комнаты.

Для других комбинаций колонок

Многоканальные источники можно прослушивать с помощью программ звукового поля с использованием комбинаций колонок отличных от 7.1/6.1/5.1-канальных. Используйте функцию автоматической настройки (стр. 30) или установите параметр “Колонка” (стр. 76) на вывод окружающего звука через подключенные колонки.

■ Левые и правые колонки присутствия (PL и PR)

Колонки присутствия расширяют звучание фронтальных колонок с помощью дополнительных окружающих эффектов, создаваемых программами звукового поля (стр. 40).

Рекомендуется использовать колонки присутствия, особенно для звуковых эффектов программы звукового поля CINEMA DSP. Для использования колонок присутствия подключите колонки к гнездам колонок SP1, а затем установите параметр “Фронт презентс” на “Да” (стр. 76).

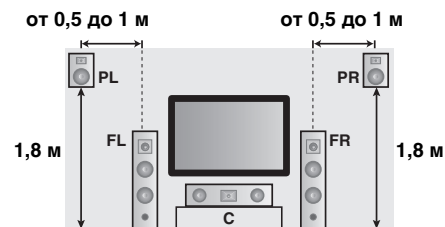

Подключение колонок

Убедитесь в правильном подключении левого канала (L), правого канала (R), “+” (красный) и “-” (черный). При неправильном подключении аппарат не сможет точно воспроизводить источники.

Предупреждение

- Перед подключением колонок убедитесь, что аппарат выключен (стр. 26).
- Оголенные провода колонок не должны соприкасаться друг с другом и металлическими частями аппарата. Это может привести к поломке аппарата и/или колонок.
- Используйте колонки с магнитным экраном. Если такой тип колонок все же издает помехи при использовании с видеоскраном, разместите колонки на большем расстоянии от экрана.
- При подключении колонок сопротивлением 6 Ом обязательно установите параметр “SPEAKER IMP.” на “6Ω MIN” до начала эксплуатации аппарата (стр. 26). В качестве фронтальных колонок также можно использовать колонки сопротивлением 4 Ом (стр. 110).

Примечания

- Кабель колонок состоит из пары параллельных изолированных проводов. Провода отличаются цветом или формой, например, один может быть отмечен полоской, углублением или выступом. Подключите провод с полоской (углублением и т.д.) к гнездам “+” (красный) данного аппарата и колонки. Подключите гладкий провод к гнездам “-” (черный).
- К аппарату можно подключать как тыловые колонки окружающего звучания, так и колонки присутствия, но они не могут выводить звук одновременно. Аппарат автоматически переключает колонки присутствия и тыловые колонки окружающего звучания в зависимости от источников и выбранных программ звукового поля.

■ Подключение 7.1-канальных колонок

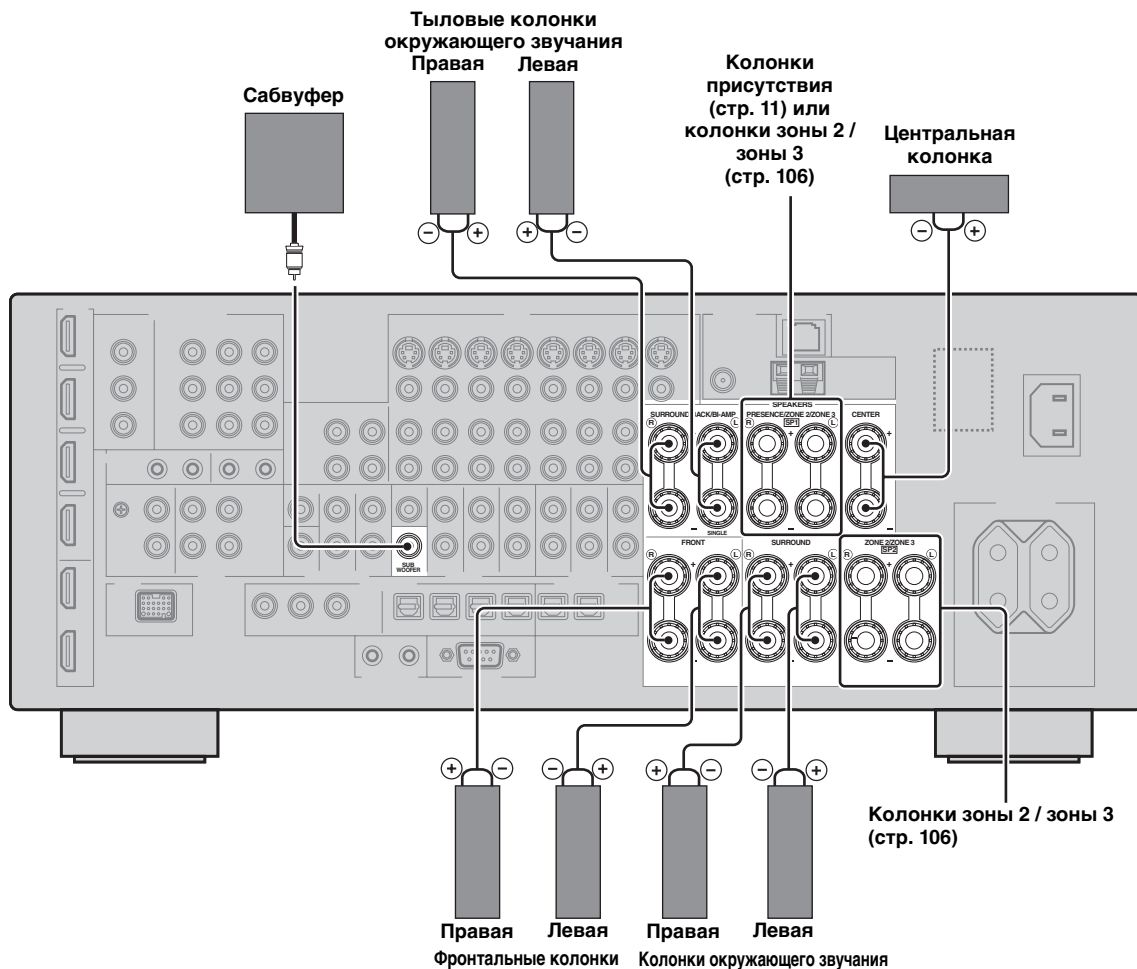

■ Подключение 6.1-канальных колонок

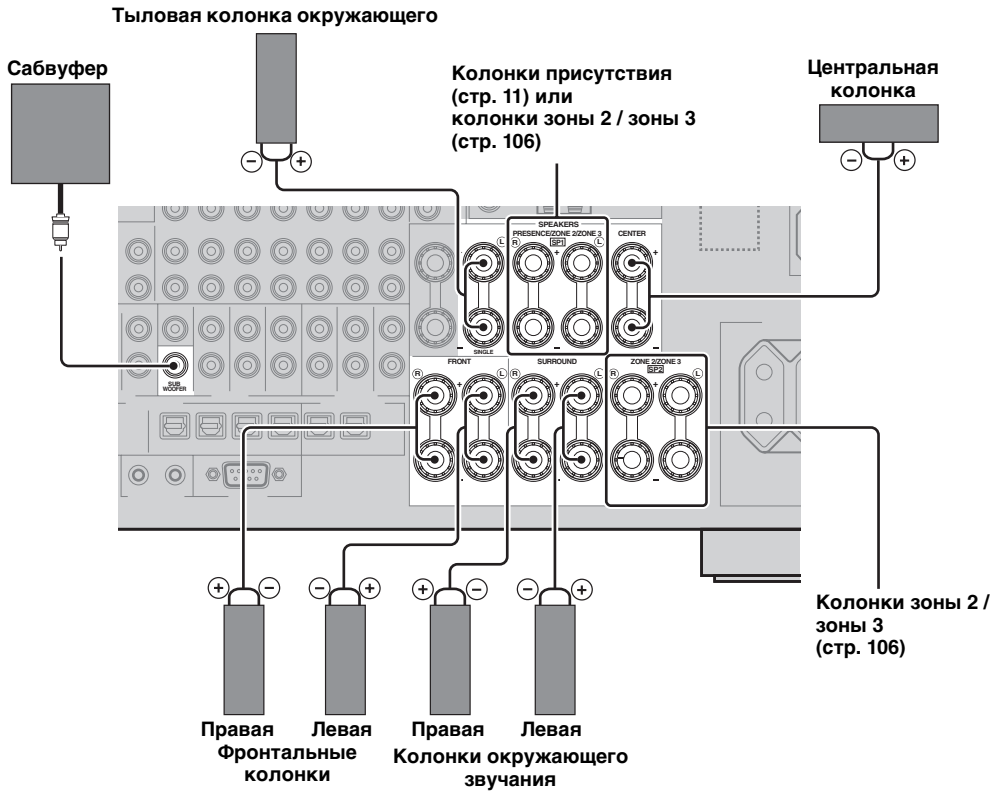

■ Подключение 5.1-канальных колонок

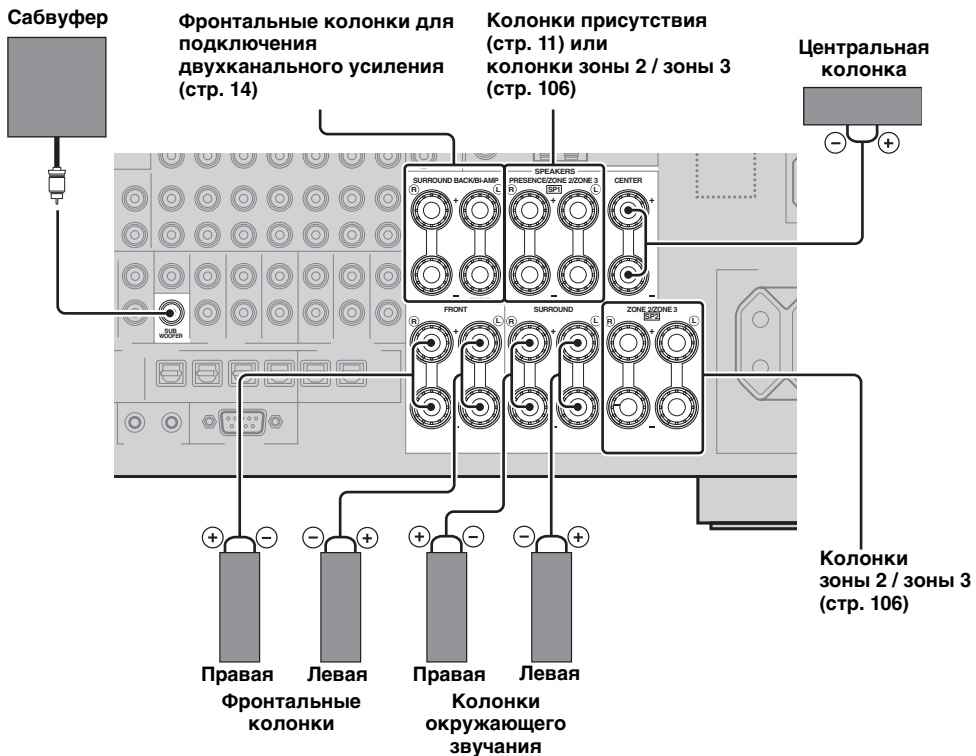

■ Подключение кабеля колонки

- 1 Удалите изоляцию на длине примерно 10 мм на конце каждого провода колонки, а затем скрутите оголенные провода во избежание короткого замыкания.

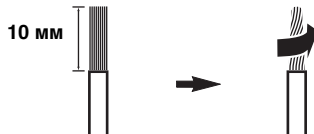

- 2 Ослабьте головку, вставьте один открытый провод в отверстие и затяните головку.



■ Подключение вилки штекерного типа (за исключением моделей для Великобритании, Европы, Азии и Кореи)

Затяните головку и вставьте вилку штекерного типа в торец гнезда.



■ Использование соединений двухканального усиления

Предупреждение

Удалите перемычки или мостики колонок для разделения кроссоверов LPF (фильтр низких частот) и HPF (фильтр высоких частот).

Соединения двухканального усиления можно выполнить к одной акустической системе, поддерживающей двухканальное усиление как показано ниже. Для включения двухканального усиления настройте параметр “BI-AMP” (стр. 111).

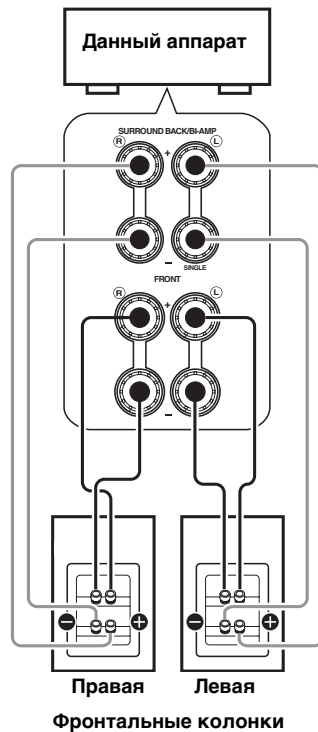

Примечание

При выполнении обычного соединения, убедитесь, что перемычки в гнезда колонок установлены соответствующим образом. Более подробная информация приведена в инструкции к колонкам.

Информация о гнездах и штекерах кабелей

В данном аппарате предусмотрено три типа видеогнезд и гнезд HDMI. Способ подключения можно выбрать в зависимости от подключаемых компонентов.

■ Аудиогнезда

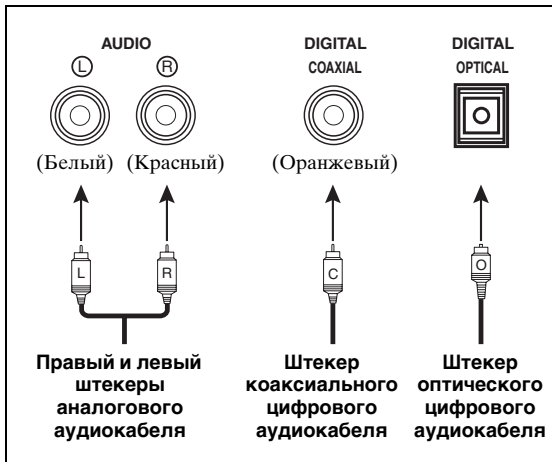

Гнезда AUDIO

Для обычных аналоговых аудиосигналов, передаваемых через левый и правый аналоговые аудиокабели. Подключите красные штекеры к правым гнездам, а белые штекеры – к левым гнездам.

Гнезда COAXIAL

Для цифровых аудиосигналов, передаваемых через коаксиальные цифровые аудиокабели.

Гнезда OPTICAL

Для цифровых аудиосигналов, передаваемых через оптические цифровые аудиокабели.

Примечание

Цифровые гнезда можно использовать для приема битовых потоков PCM, Dolby Digital и DTS. При одновременном подключении компонентов к гнездам COAXIAL и OPTICAL приоритет отдается сигналам, поступающим через гнездо COAXIAL. Все цифровые входные гнезда совместимы с цифровыми сигналами с частотой выборки 96 кГц.

■ Видеогнезда

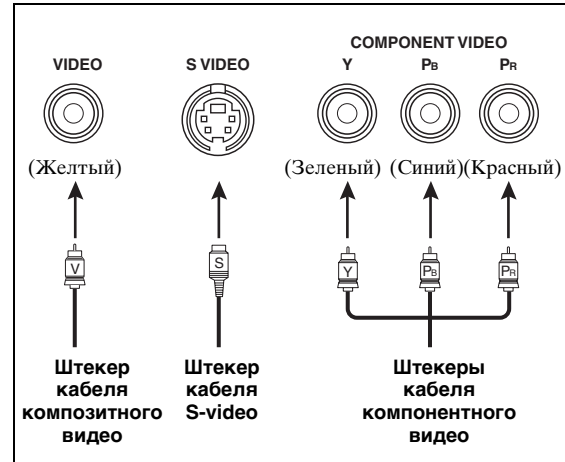

Гнезда VIDEO

Для обычных композитных видеосигналов, передаваемых через композитные видеокабели.

Гнезда S VIDEO

Для сигналов S-video, разделенных на видеосигналы яркости (Y) и насыщенности (C), передаваемых по отдельным проводам кабелей S-video.

Гнезда COMPONENT VIDEO

Для компонентных видеосигналов, разделенных на видеосигналы яркости (Y) и цветности (Pb, Pr), передаваемых по отдельным проводам кабелей компонентного видео.



Данный аппарат поддерживает функцию видеопреобразования. (стр. 17)

Информация о HDMI™

В данном аппарате предусмотрено четыре входные гнезда HDMI и два выходных гнезда HDMI для ввода и вывода цифровых аудио- и видеосигналов.

■ Гнездо и штекер кабеля HDMI

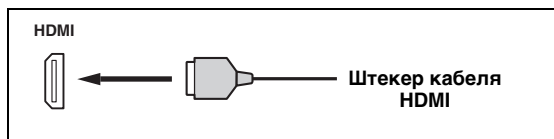

- Рекомендуется использовать имеющийся в продаже кабель HDMI длиной менее 5 метров с логотипом HDMI.
- Для подключения данного аппарата к другим компонентам DVI используйте кабель-переходник (гнездо HDMI ↔ гнездо DVI-D).
- Возможные трудности, связанные с подключением HDMI, описаны на стр. 38.
- Если параметр “Режим” в меню “В реж. ожидания” установить в “Послед.” или “Фикс.”, сигналы HDMI будут приниматься через гнездо HDMI IN, пропускаться через аппарат и выводиться через гнездо HDMI OUT (стр. 83).
- В данном аппарате предусмотрено два гнезда HDMI OUT. Активное гнездо (гнезда) HDMI OUT можно выбрать (стр. 37).
- Данный аппарат поддерживает функцию видеопреобразования (стр. 17).

Примечания

- Не отсоединяйте и не подключайте кабель и не выключайте питание компонентов HDMI, подключенных к гнездам HDMI OUT аппарата, во время передачи данных. Это может привести к прерыванию воспроизведения или вызвать шум.
- Гнездо HDMI OUT выводит аудиосигналы, полученные только через входные гнезда HDMI.
- При отключении видеозащиты, подключенного к гнездам HDMI OUT через соединение DVI, аппарат может не установить связь с компонентом.

■ Совместимость сигнала HDMI с аппаратом

Аудиосигналы

Типы аудиосигналов	Форматы аудиосигналов	Совместимые носители
2-кан. линейный PCM	2-кан., 32–192 кГц, 16/20/24 бит	CD, DVD-Video, DVD-Audio и др.
Многокан. линейный PCM	8-кан., 32–192 кГц, 16/20/24 бит	DVD-Audio и др.
DSD	2/5.1-кан., 2,8224 МГц, 1 бит	SA-CD и др.
Битовый поток	Dolby Digital, DTS	DVD-Video и др.
Битовый поток (аудиосигналы высокой четкости)	Dolby TrueHD, Dolby Digital Plus, DTS-HD Master Audio, DTS-HD High Resolution Audio	Blu-ray Disc, HD DVD и др.



- Если компонент-источник сигнала может декодировать

аудиосигналы битового потока аудиокомментариев, можно воспроизводить аудиоисточники с микшированными аудиокомментариями с помощью следующих соединений:

- многоканальный аналоговый аудиовход (стр. 22);
 - DIGITAL INPUT OPTICAL (или COAXIAL)
- Смотрите инструкцию по эксплуатации компонента-источника сигнала и настройте компонент соответствующим образом.

Примечания

- При воспроизведении DVD-диска с системой защиты от копирования CPPM в зависимости от типа DVD-проигрывателя видео- и аудиосигналы могут не воспроизводиться.
- Данный аппарат несовместим с компонентами HDMI или DVI, несовместимыми с системой HDCP.
- Для декодирования аудиосигналов битового потока на данном аппарате, настройте компонент-источник сигнала соответствующим образом, чтобы компонент выводил аудиосигналы битового канала напрямую (без декодирования сигналов битового потока на компоненте).
- Данный аппарат несовместим с функциями аудиокомментариев (например, специальный аудиоматериал, загруженный через Интернет) на дисках Blu-ray Disc или HD DVD. Данный аппарат не воспроизводит аудиокомментарии содержимого дисков Blu-ray Disc или HD DVD.

Видеосигналы

Данный аппарат совместим с видеосигналами со следующими разрешениями:

- 480i/60 Гц
- 576i/50 Гц
- 480p/60 Гц
- 576p/50 Гц
- 720p/60 Гц, 50 Гц
- 1080i/60 Гц, 50 Гц
- 1080p/60 Гц, 50 Гц, 24 Гц

Совместимость с видеосигналами Deep Color и x.v.Color

Данный аппарат принимает видеосигналы Deep Color (30- или 36-битные) и x.v.Color. Для вывода этих видеосигналов через гнезда HDMI OUT без обработки установите параметр “HDMI ▶ HDMI” (стр. 82) в значение “Прямой”.

Примечание

Если видеозащиты несовместим с видеосигналами Deep Color или x.v.Color, видеоисточник может воспроизводиться некорректно.

■ Назначение источника по умолчанию для входных гнезд HDMI

Входное гнездо HDMI	Назначенный входной источник
IN1	BD/HD DVD
IN2	DVD
IN3	CBL/SAT
IN4	DVR

Поток аудио- и видеосигналов

Поток аудиосигналов

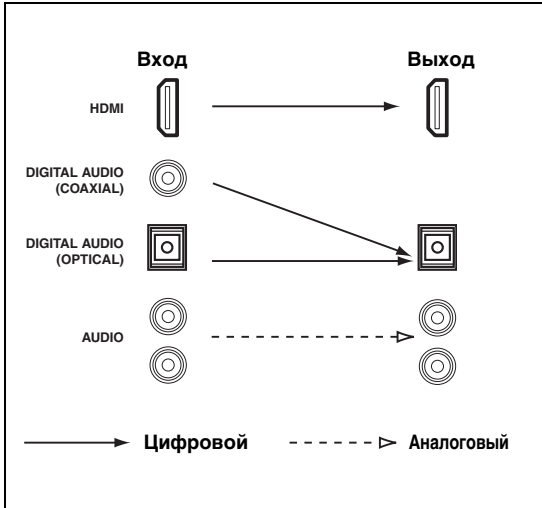

Примечание

Прием сигналов DSD, Dolby TrueHD, Dolby Digital Plus, DTS-HD Master Audio и DTS-HD High Resolution поддерживают только входные гнезда HDMI.

Поток видеосигналов

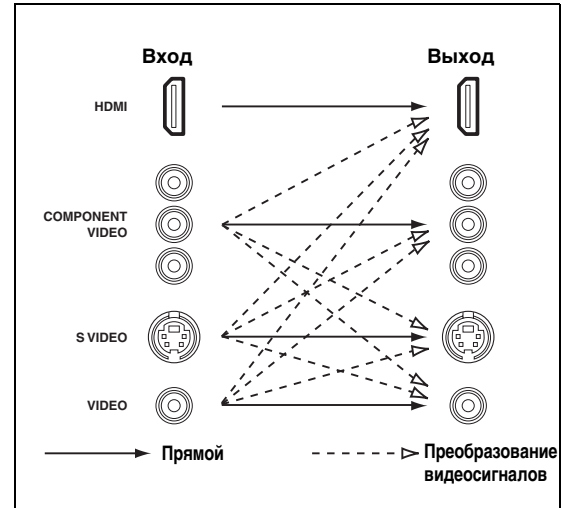

- Преобразование аналоговых видеосигналов в видеосигналы HDMI возможно в любом случае, за исключением поступления сигналов через гнезда HDMI или поступления сигналов разрешением 1080p.
- Для преобразования аналоговых видеосигналов в аналоговые или изменения других параметров видео сконфигурируйте параметры “Видео” (стр. 82).
- Если одновременно вводятся разные аналоговые видеосигналы, применяется следующий порядок приоритетов:
(1) COMPONENT VIDEO, (2) S VIDEO, (3) VIDEO

Подключение ТВ-экрана или проектора



Убедитесь, что данный аппарат и другие компоненты отключены от розеток переменного тока.



Чтобы выбрать типы аудиосигналов, выводимых через гнездо HDMI OUT, сконфигурируйте параметр “Аудио Выход” (стр. 83).

Примечание

При отключении видеоэкрана, подключенного к гнездам HDMI OUT через соединение DVI, аппарат может не установить связь с компонентом. В таком случае индикатор HDMI мигает беспорядочно.

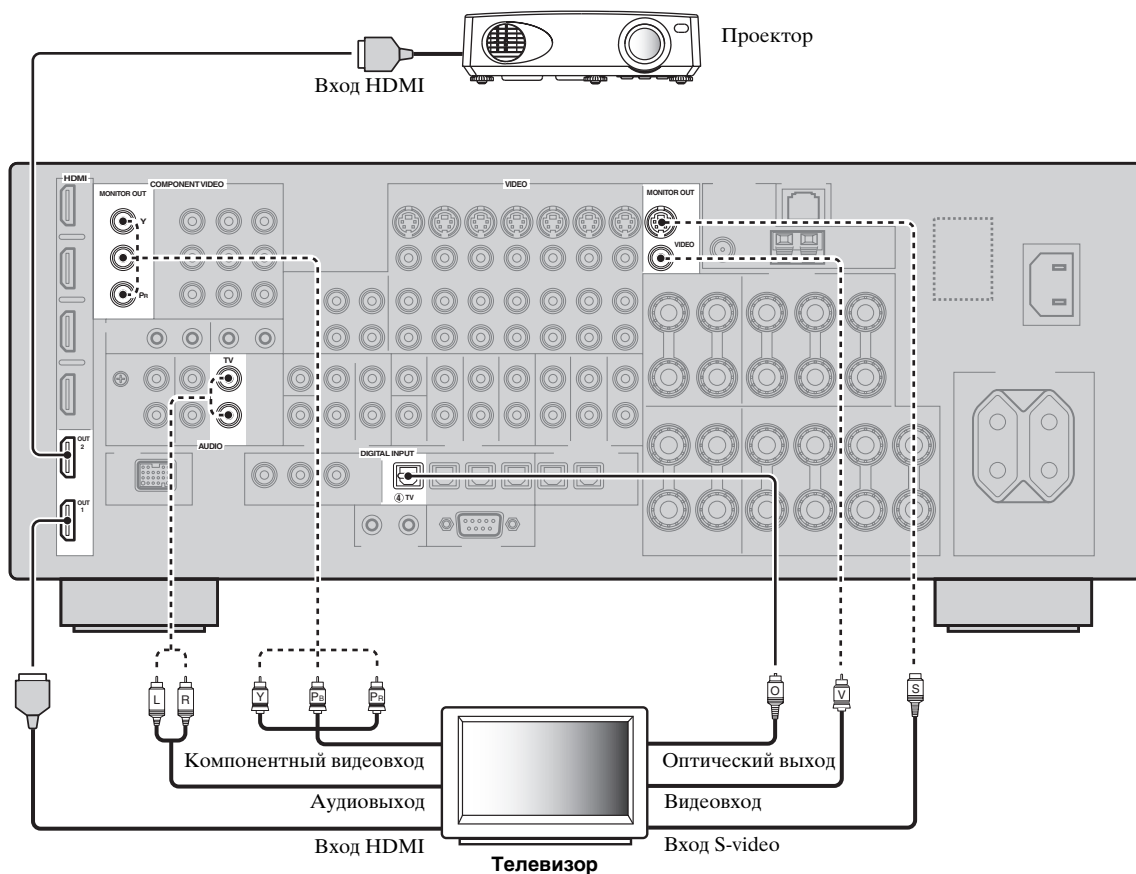

————— Рекомендуемые подключения - - - - - Альтернативные подключения

Подключение других компонентов

■ Подключение аудио- и видеокomпонентов

В данном аппарате предусмотрено три типа аудиогнезд и гнезд HDMI. Способ подключения можно выбрать в зависимости от подключаемых компонентов.



Стандарт HDMI позволяет передавать как цифровое аудио, так и видео по одному HDMI кабелю.

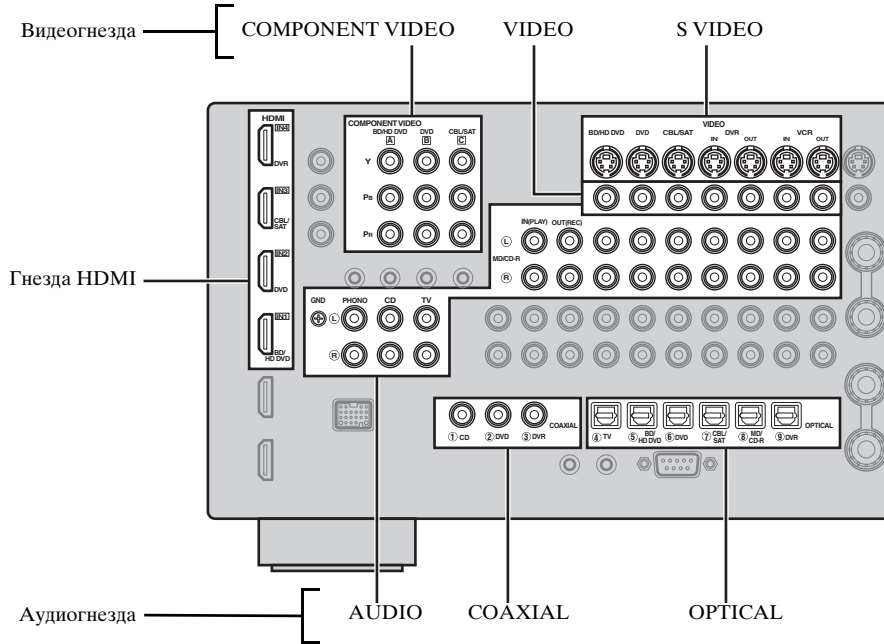

Пример подключения (подключение DVD-проигрывателя)

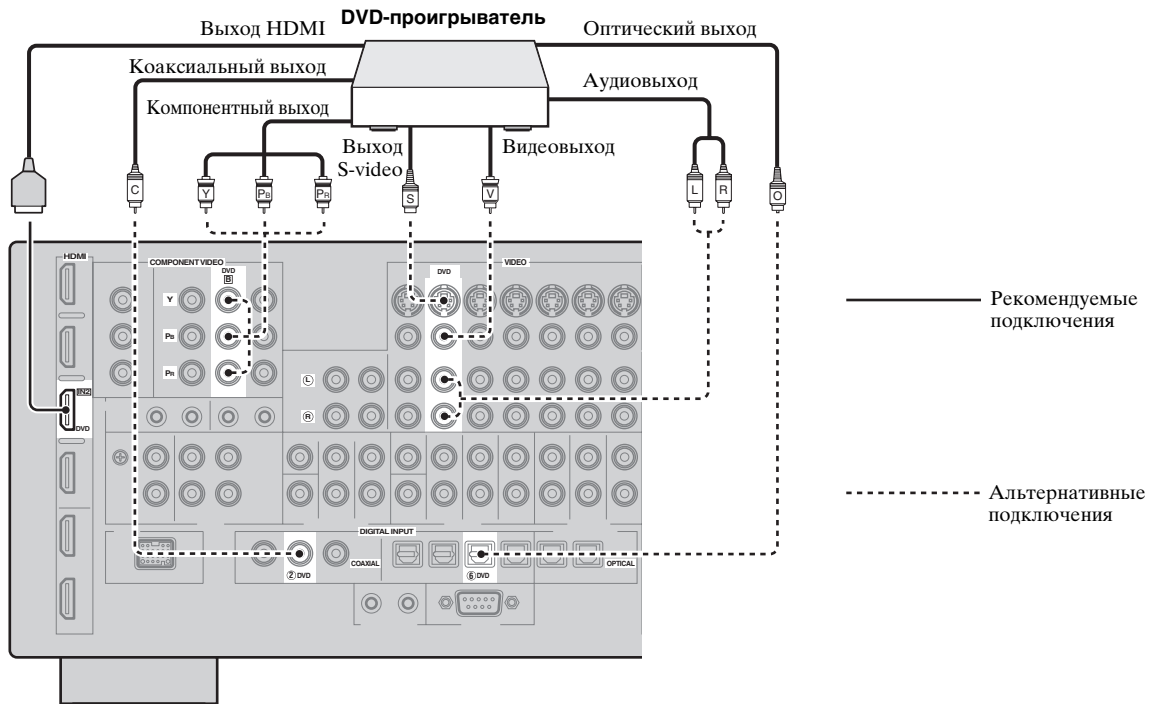

Гнезда, используемые для аудио- и видеоподключений

Рекомендуемые подключения показаны жирным шрифтом. При подключении записывающих компонентов нужно выполнить дополнительные подключения для записи (передача сигнала с аппарата на записывающий компонент).



Убедитесь, что данный аппарат и другие компоненты отключены от розеток переменного тока.



Для подключения дополнительного компонента также можно использовать гнезда VIDEO AUX (стр. 24) на передней панели.

Компонент	Тип сигналов	Гнезда для подключения	
		На компоненте	На данном аппарате
Проигрыватель дисков Blu-ray Disc или HD DVD	Аудио/видео	Выход HDMI	HDMI IN1 (BD/HD DVD)
	Аудио	Оптический выход	OPTICAL (BD/HD DVD)
		Аудиовыход (аналоговый)	AUDIO (BD/HD DVD)
		Компонентный выход	COMPONENT VIDEO (BD/HD DVD)
	Видео	Выход S-video	S VIDEO (BD/HD DVD)
		Видеовыход (композитный)	VIDEO (BD/HD DVD)
DVD-проигрыватель	Аудио/видео	Выход HDMI	HDMI IN2 (DVD)
	Аудио	Оптический выход	OPTICAL (DVD)
		Коаксиальный выход	COAXIAL (DVD)
		Аудиовыход (аналоговый)	AUDIO (DVD)
	Видео	Компонентный выход	COMPONENT VIDEO (DVD)
		Выход S-video	S VIDEO (DVD)
Видеовыход (композитный)		VIDEO (DVD)	
Телеприставка	Аудио/видео	Выход HDMI	HDMI IN3 (CBL/SAT)
	Аудио	Оптический выход	OPTICAL (CBL/SAT)
		Аудиовыход (аналоговый)	AUDIO (CBL/SAT)
	Видео	Компонентный выход	COMPONENT VIDEO (CBL/SAT)
		Выход S-video	S VIDEO (CBL/SAT)
		Видеовыход (композитный)	VIDEO (CBL/SAT)
DVD-магнитофон	Аудио/видео	Выход HDMI	HDMI IN4 (DVR)
	Аудио	Коаксиальный выход	COAXIAL (DVR)
		Аудиовыход (аналоговый)	AUDIO (DVR IN)
		Выход S-video	S VIDEO (DVR IN)
	Видео	Видеовыход (композитный)	VIDEO (DVR IN)
		Оптический вход	OPTICAL (DVR)
	Запись аудио	Аудиовход (аналоговый)	AUDIO (DVR OUT)
		Вход S-video	S VIDEO (DVR OUT)
	Запись видео	Видеовход (композитный)	VIDEO (DVR OUT)

Компонент	Тип сигналов	Гнезда для подключения	
		На компоненте	На данном аппарате
Видеомагнитофон	Аудио	Аудиовыход (аналоговый)	AUDIO (VCR IN)
	Видео	Выход S-video	S VIDEO (VCR IN)
		Видеовыход (композитный)	VIDEO (VCR IN)
	Запись аудио	Аудиовход (аналоговый)	AUDIO (VCR OUT)
Запись видео	Вход S-video	S VIDEO (VCR OUT)	
	Видеовход (композитный)	VIDEO (VCR OUT)	
CD-проигрыватель	Аудио	Коаксиальный выход	COAXIAL (CD)
		Аудиовыход (аналоговый)	AUDIO (CD)
MD- или CD-рекордер	Аудио	Аудиовыход (аналоговый)	AUDIO (MD/CD-R IN)
	Запись аудио	Оптический вход	OPTICAL (MD/CD-R)
		Аудиовход (аналоговый)	AUDIO (MD/CD-R OUT)
Проигрыватель пластинок	Аудио	Аудиовыход (аналоговый)	AUDIO (PHONO)

Примечания

- Если преобразование видео отключено убедитесь, что выполнены те же видео подключения, что и для телевизора. Например, при подключении телевизора к гнезду VIDEO MONITOR OUT данного аппарата подключите другие компоненты к гнездам VIDEO.
- Проверьте законы о защите авторских прав при записи с CD, радио и т.д. Запись материалов, защищенных авторским правом, может нарушать законы о защите авторских прав.
- При одновременном подключении DVD-проигрывателя к гнездам COAXIAL и OPTICAL приоритет отдается сигналам, поступающим через гнездо COAXIAL.
- Сигналы графического меню не выводятся через гнезда DVR OUT и VCR OUT и не могут быть записаны.
- Чтобы выполнить цифровое подключение к компоненту кроме тех, которые по умолчанию назначены на каждое гнездо DIGITAL INPUT или DIGITAL OUTPUT, сконфигурируйте настройки “Назн. Вх/Вых” (стр. 86).
- Для подключения проигрывателя дисков с головкой MC с низкой производительностью к гнездам PHONO, используйте линейный трансформатор мощности или усилитель головки MC.
- Для снижения шума в сигнале подключите проигрыватель пластинок к терминалу GND данного аппарата.

■ Подключение внешнего усилителя

Данный аппарат обладает более чем достаточной мощностью для использования в домашних условиях. Однако, если нужно повысить мощность, подаваемую на выходные гнезда колонок, или при необходимости использования другого усилителя, подключите внешний усилитель к гнездам PRE OUT. Каждое гнездо PRE OUT выводит сигналы того же канала, что и соответствующие гнезда SPEAKERS.

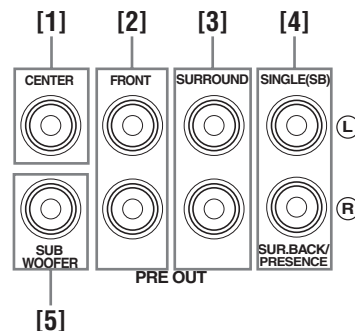

Примечания

- При выполнении подключений к гнездам PRE OUT не подключайте оборудование к гнездам SPEAKERS.
- С помощью органов управления на сабвуфере отрегулируйте уровень громкости сабвуфера.

[1] Гнездо CENTER PRE OUT

Выходное гнездо центрального канала.

[2] Гнезда FRONT PRE OUT

Выходные гнезда фронтального канала.

[3] Гнезда SURROUND PRE OUT

Выходные гнезда канала окружающего звучания.

[4] Гнезда SUR.BACK/PRESENCE PRE OUT

Выходные гнезда тылового канала окружающего звучания или канала присутствия. При подключении только одного внешнего усилителя к тыловому каналу окружающего звучания подключайте его к гнезду SINGLE (SB).



- Для вывода сигналов тыловых каналов окружающего звучания через эти гнезда установите параметр “Фронт презенс” в “Нет”, а параметр “Центр. тылы” – в любое значение, кроме “Нет” (стр. 76).
- Для вывода сигналов каналов присутствия через эти гнезда установите параметр “Фронт презенс” в “Да”, а параметр “Центр. тылы” – в “Нет” (стр. 76).

[5] Гнездо SUBWOOFER PRE OUT

Подключение сабвуфера со встроенным усилителем.

■ Подключение мультiformатного проигрывателя или внешнего декодера

В данном аппарате предусмотрено 6 дополнительных входных гнезд (FRONT L/R, CENTER, SURROUND L/R и SUBWOOFER) для дискретного многоканального входа от мультiformатного проигрывателя, внешнего декодера и т.п. Если установить параметр “Входн. каналы” на “8 канальный” (стр. 74), гнезда аналогового аудиовхода, назначенные как “Фронт. вход.”, могут быть использованы в качестве входных гнезд фронтального канала.

Примечания

- При выборе “MULTI CH” в качестве источника автоматически процессор цифрового звукового поля отключается.
- Поскольку аппарат не перенаправляет сигналы, поступающие через гнезда MULTI CH INPUT, для компенсации отсутствующих колонок, при использовании этой функции подключите по крайней мере 5.1-канальную акустическую систему.

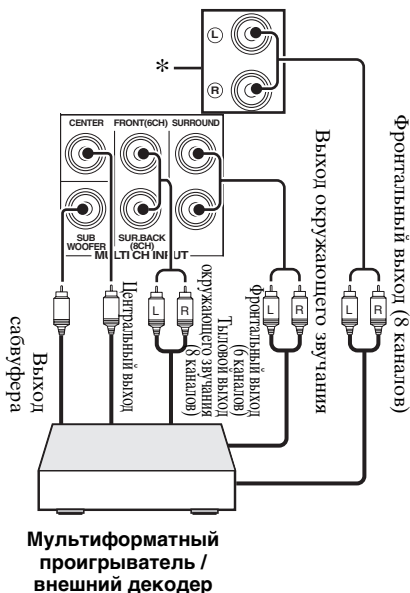

* Входные аналоговые аудиогнезда, назначенные в качестве “Фронт. вход.” в параметре “MULTI CH” (стр. 75).

■ Подключение универсальной док-станции Yamaha iPod или беспроводного аудиоприемника Bluetooth

Данный аппарат имеет разъем DOCK на задней панели, который позволяет подключить универсальную док-станцию Yamaha iPod (например, YDS-11, продается отдельно) или беспроводной аудиоприемник Bluetooth (например, YBA-10, продается отдельно). Подключите универсальную док-станцию Yamaha iPod или приемник Bluetooth к разъему DOCK на задней панели аппарата с помощью специального кабеля.

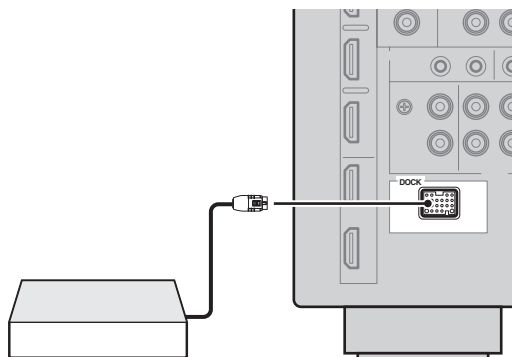

Подключение универсальной док-станции Yamaha iPod или беспроводного аудиоприемника Bluetooth

■ Использование гнезд REMOTE IN/OUT

Если компоненты являются изделиями производства Yamaha и могут передавать сигналы дистанционного управления, подключите гнезда REMOTE IN и REMOTE OUT к входному и выходному гнездам дистанционного управления с помощью монофонического аналогового миникабеля показанным ниже образом.

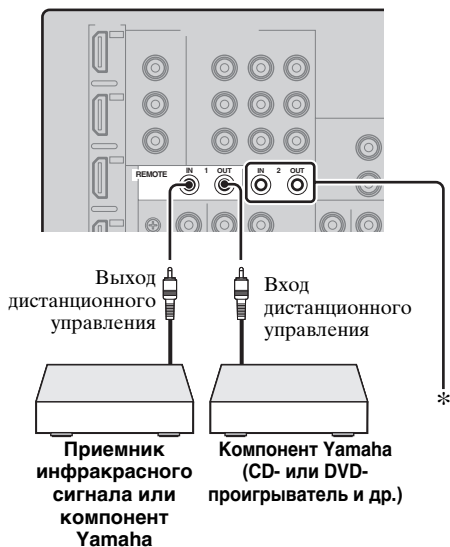

* К гнездам REMOTE IN/OUT 1 можно подключить еще один комплект приемника инфракрасного сигнала и компонента Yamaha по такой же схеме, как и к гнездам REMOTE IN/OUT 2.

■ Подключение к сети

Для подключения данного аппарата к сети подключите один конец сетевого кабеля (прямой кабель CAT-5 или более высокой категории) к порту NETWORK аппарата, а другой конец – к одному из портов LAN на маршрутизаторе, поддерживающем серверную функцию DHCP (Dynamic Host Configuration Protocol). На следующей диаграмме показан пример подключения, в котором аппарат подключен к одному из портов LAN на маршрутизаторе с 4 портами. Для прослушивания музыкальных файлов, сохраненных на компьютере и сервере Yamaha MCX-2000, доступа к Интернет-радио и управления аппаратом с помощью компьютера, соответствующее устройство должно быть правильно подключено к сети.

Примечания

- Для подключения сетевого концентратора или маршрутизатора и данного аппарата должен использоваться кабель STP (экранированная витая пара) (продается отдельно).
- Если серверная функция DHCP маршрутизатора отключена, сетевые настройки необходимо сконфигурировать вручную (стр. 84).
- Устройства Yamaha MCX-2000, MCX-A10 и MCX-C15 могут не продаваться в некоторых регионах.

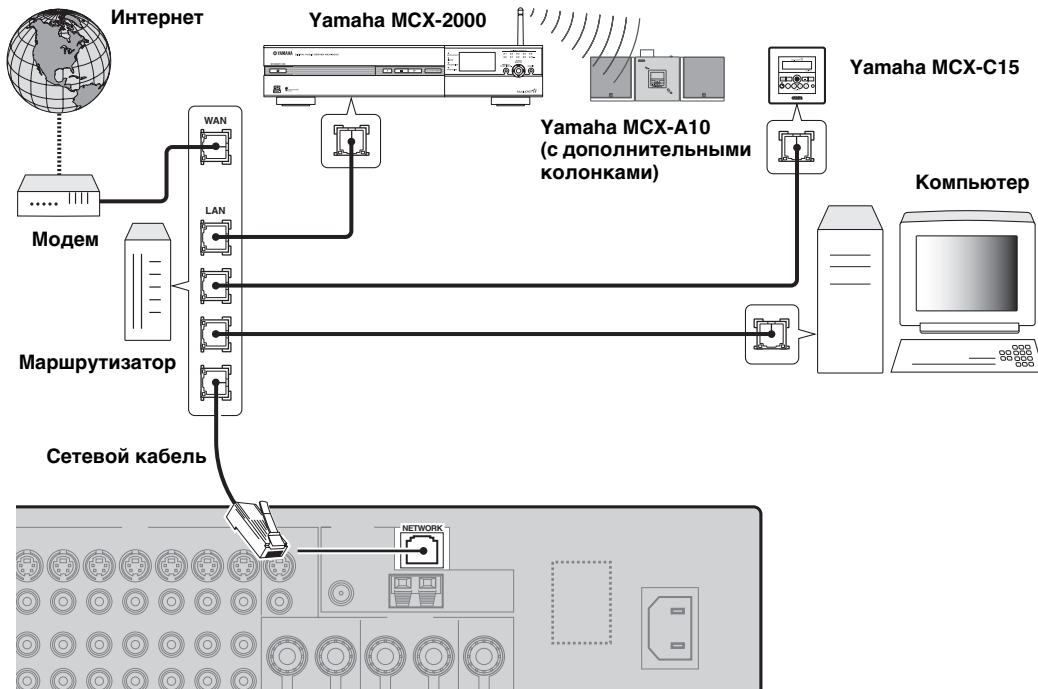

■ Подключение запоминающего устройства USB

Подключите запоминающее устройство USB или переносного аудиоплеера, подключаемого через USB, к порту USB на передней панели аппарата. Информация о запоминающих устройствах USB, поддерживаемых данным аппаратом, приведена на стр. 59.

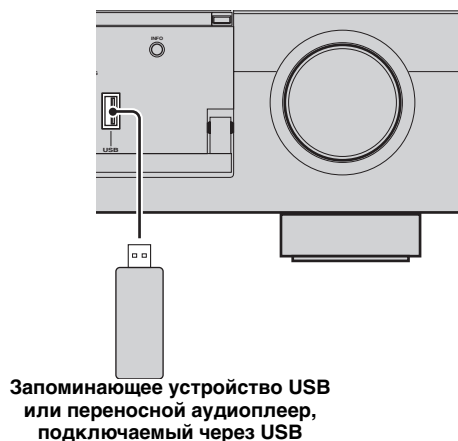

Использование гнезд VIDEO AUX на передней панели

Для подключения игровой приставки или видеокамеры к данному аппарату используйте гнезда VIDEO AUX на передней панели. Чтобы воспроизвести сигналы источника, поступающие на эти гнезда, выберите “V-AUX” в качестве источника.

Предупреждение

Перед выполнением подключений обязательно уменьшите громкость звука данного аппарата и других компонентов.

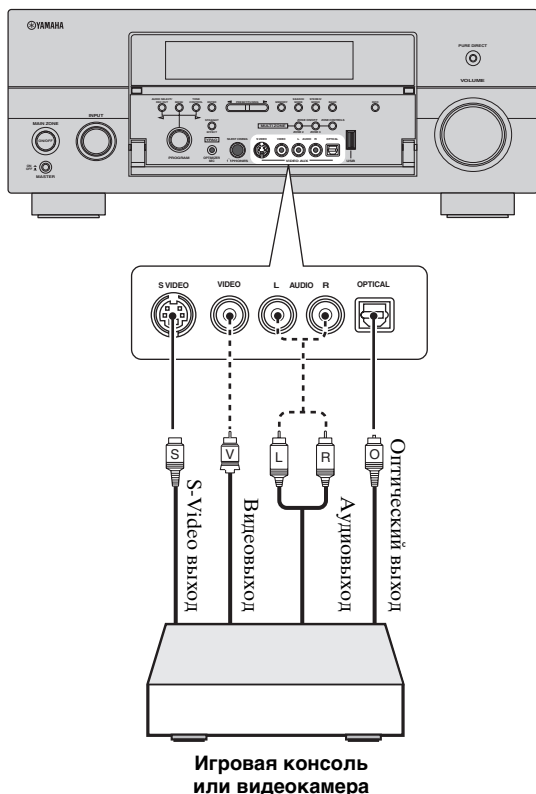

Подключение FM- и AM-антенн

Комнатные FM- и AM-антенны входят в комплект поставки данного аппарата. В общем случае, антенны должны обеспечивать достаточно сильный прием сигнала.

Примечания

- Типы поставляемых антенн и терминал FM-антенны данного аппарата отличаются в зависимости от моделей.
- (Только модель для Азии и общая модель) Обязательно установите шаг частоты тюнера в соответствии с шагом частоты в вашем регионе (стр. 111).
- Рамочная AM-антенна должна быть установлена на достаточном расстоянии от аппарата.
- Рамочная AM-антенна должна всегда оставаться подключенной, даже при подключении к аппарату наружной AM-антенны.
- При плохом качестве приема установите наружную антенну. Для получения более подробной информации о внешних антеннах обратитесь к ближайшему авторизованному дилеру Yamaha или в сервисный центр.

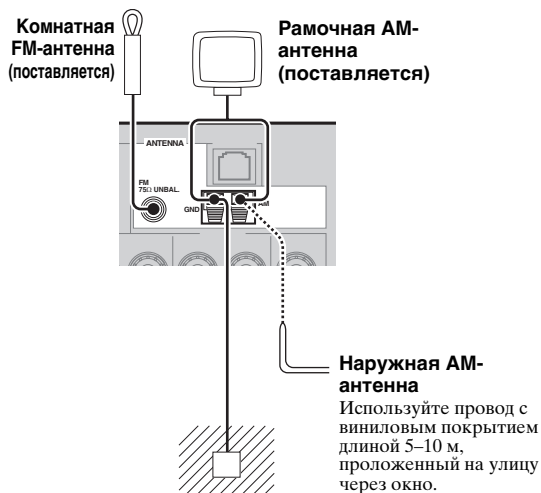

Заземление (терминал GND)

Для обеспечения максимальной безопасности и уменьшения помех подключите терминал GND антенны к хорошему заземлению. Хорошим заземлением может служить металлический штырь, введенный в сырую землю.

Сборка поставляемой рамочной AM-антенны

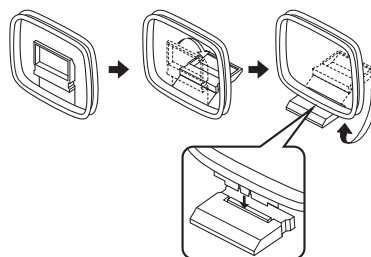

Подключение провода рамочной АМ-антенны

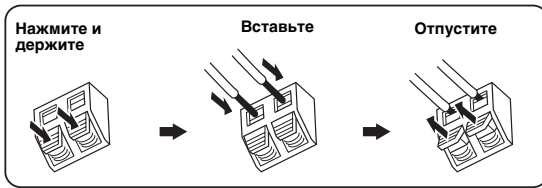

Провод рамочной АМ-антенны не имеет полярности, поэтому к терминалу АМ или GND можно подключать любой конец провода.

Подключение силового кабеля

■ Подключение силового кабеля переменного тока

Вставьте поставляемый силовой кабель переменного тока в терминал переменного тока после завершения всех соединений, а затем подключите силовой кабель к сети переменного тока.

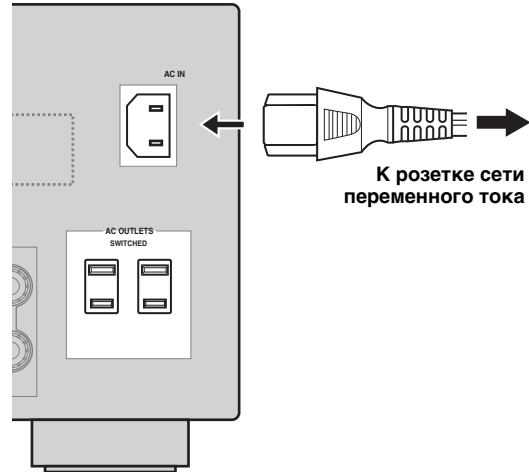

ПОДГОТОВКА

Примечание

(Только модель для Азии) Перед подключением аппарата к розетке сети переменного тока выберите один из поставляемых силовых кабелей, соответствующий типу розетки сети переменного тока в вашем регионе.

■ AC OUTLET(S) (SWITCHED)

Модели для Великобритании и

Австралии..... 1 выход

Модель для Кореи Отсутствует

Другие модели 2 выхода

Данный выход (выходы) используются для подачи питания на любые подключенные компоненты. Подключите силовые кабели других компонентов к этому выходу (выходам). Питание на этот выход (выходы) подается, когда аппарат находится во включенном состоянии. Однако, подача питания на выход (выходы) прерывается при отключении аппарата. Информация по максимальному напряжению или общему энергопотреблению компонентов, подключаемых к данному выходу (выходам), приведена в разделе смотрите "Технические характеристики" (стр. 131).

Примечание

Номинальная мощность компонента (например, сабвуфера), подключенного к данному выходу (выходам), не может превышать максимальную мощность, обеспечиваемую аппаратом.

Резервная копия памяти

Схема резервной копии памяти предотвращает потерю сохраненных данных, даже если аппарат находится в режиме ожидания. Однако, если силовой кабель отключен от розетки переменного тока или если подача электроэнергии прервана более чем на одну неделю, сохраненные данные могут быть потеряны.

Русский

Выбор импеданса колонок и языка графического интерфейса пользователя

Предупреждение

При подключении колонок сопротивлением 6 Ом установите параметр “SPEAKER IMP.” на “6Ω MIN” ДО начала эксплуатации данного аппарата. В качестве фронтальных колонок также можно использовать колонки сопротивлением 4 Ом (стр. 110).

1 Убедитесь, что аппарат выключен.

2 Нажмите и удерживайте кнопку **Ⓝ STRAIGHT** на передней панели, а затем нажмите **Ⓐ MASTER ON/OFF** и установите ее в нажатое положение ON. Аппарат включается и на дисплее передней панели появляется меню дополнительных настроек.



3 Поворачивая селектор **Ⓜ PROGRAM**, выберите “SPEAKER IMP.”.

4 Несколько раз нажмите **Ⓝ STRAIGHT**, чтобы выбрать “6Ω MIN”.

5 Поверните селектор **Ⓜ PROGRAM**, чтобы выбрать “LANGUAGE”.

6 Нажмите **Ⓝ STRAIGHT**, чтобы выбрать требуемый язык для графического интерфейса пользователя на видеоэкране. Возможные значения:
English (английский), **日本語** (японский), **Francais** (французский), **Deutsch** (немецкий), **Espanol** (испанский), **Русский** (русский)

Примечания

- Подробная информация о языке интерфейса приведена в разделе “Язык” (стр. 112).
- Язык интерфейса также можно выбрать с помощью графического меню (стр. 89).

7 Для сохранения новой настройки и выключения аппарата нажмите кнопку **Ⓐ MASTER ON/OFF** и установите ее в отжатое положение OFF.

Примечание

Выполненная настройка будет использоваться при следующем включении аппарата.

Включение и выключение аппарата

■ Включение аппарата

Нажмите кнопку **Ⓐ MASTER ON/OFF** на передней панели и установите ее в нажатое положение ON.

При включении аппарата нажатием кнопки **Ⓐ MASTER ON/OFF** включается основная зона.

■ Выключение аппарата

Для выключения аппарата повторно нажмите кнопку **Ⓐ MASTER ON/OFF** на передней панели и установите ее в отжатое положение OFF.

■ Перевод основной зоны в режим ожидания

Нажмите **Ⓑ MAIN ZONE ON/OFF** (или **Ⓐ STANDBY**).

■ Включение основной зоны из режима ожидания

Нажмите **Ⓑ MAIN ZONE ON/OFF** (или **Ⓔ POWER**).



- Как правило, рекомендуется выключать аппарат, установив его в режим ожидания. В режиме ожидания аппарат потребляет лишь незначительное количество электроэнергии, необходимое для приема инфракрасных сигналов от пульта ДУ.
- Кнопки **Ⓑ MAIN ZONE ON/OFF**, **Ⓐ STANDBY** и **Ⓔ POWER** работают, только когда кнопка **Ⓐ MASTER ON/OFF** нажата и находится в положении ON.
- При включении аппарата перед воспроизведением будет задержка в несколько секунд.

В случае обнаружения проблем...

- Прежде всего, отключите и повторно включите аппарат.
- Если проблему не удается устранить, сбросьте параметры аппарата (стр. 124).

Дисплей передней панели

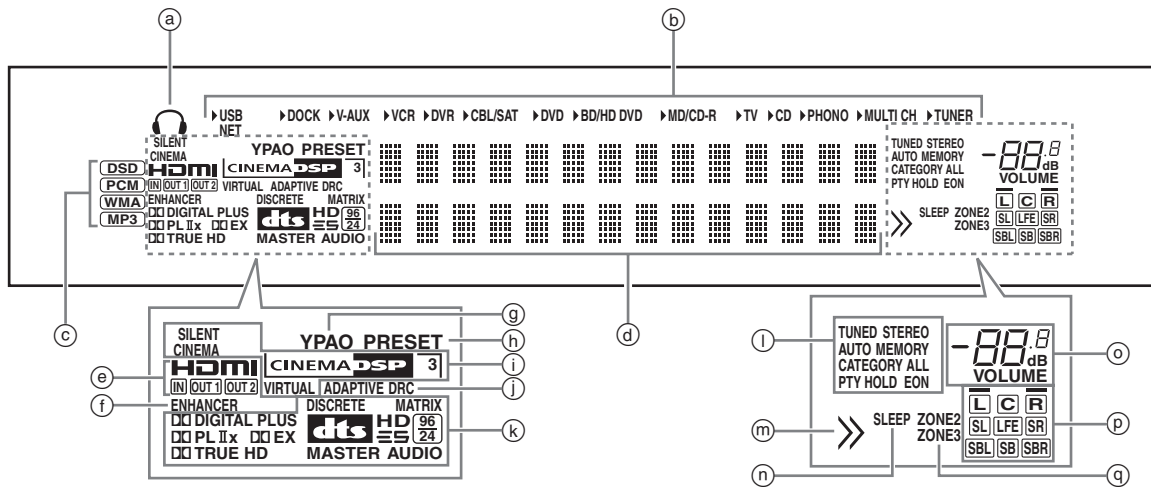

а Индикатор наушников

Загорается при подключении наушников (стр. 38).

б Индикаторы источников входных сигналов

Для указания текущего выбранного источника сигналов высвечивается соответствующий курсор.

Примечание

Индикатор NET также загорается, если параметр “Сеть реж.ож.” (стр. 84) установлен в значение “Вкл.” и аппарат находится в режиме ожидания.

в Индикаторы входных сигналов

Во время воспроизведения аппаратом аудиосигналов DSD (Direct Stream Digital), PCM (Pulse Code Modulation), WMA (Windows Media Audio) или MP3 (MPEG-1 Audio Layer-3) высвечивается соответствующий индикатор.

д Многофункциональный информационный дисплей
Показывает наименование текущей программы звукового поля и другую информацию во время настройки или изменения настроек.

е Индикатор HDMI

Индикатор IN

Высвечивается при поступлении сигнала от выбранного источника на одно из входных гнезд HDMI (стр. 16).

Индикатор OUT 1/OUT 2

Соответствующий индикатор высвечивается, когда сигнал HDMI выводится на гнезда HDMI OUT. (стр. 16).

ф Индикатор ENHANCER

Высвечивается при включении режима Compressed Music Enhancer (стр. 45).

г Индикатор YPAO

Высвечивается в процессе автоматической настройки и при использования настроек колонок, установленных функцией автоматической настройки, без изменений (стр. 30).

h Индикатор PRESET

Загорается, если аппарат находится в режиме настройки на предустановленные станции.

и Индикаторы DSP

При выборе любой программы звукового поля высвечивается соответствующий индикатор.

Индикатор SILENT CINEMA

Высвечивается, когда подключены наушники и выбрана программа звукового поля (стр. 45).

Индикатор CINEMA DSP

Высвечивается при выборе программы звукового поля CINEMA DSP (стр. 40).

Индикатор 3D

Высвечивается при включении режима CINEMA DSP 3D (стр. 46).

Индикатор VIRTUAL

Высвечивается во время работы функции Virtual CINEMA DSP (смотрите стр. 45).

л Индикатор ADAPTIVE DRC

Высвечивается при включенной функции управления адаптивным динамическим диапазоном (стр. 78).

к Индикаторы декодеров

Соответствующий индикатор высвечивается во время работы любого из декодеров аппарата.

м Индикаторы тюнера

Высвечивается при переводе аппарата в режим настройки FM или AM.

н Индикатор меню

Высвечивается во время поиска по меню iPod и других устройств, если под текущим пунктом меню есть другие пункты.

п Индикатор SLEEP

Высвечивается при включенном таймере сна (стр. 39).

ⓐ Индикатор уровня VOLUME

- Показывает текущий уровень громкости.
- Мигает при включенной функции отключения звука (стр. 38).

ⓑ Индикаторы входного канала и колонок

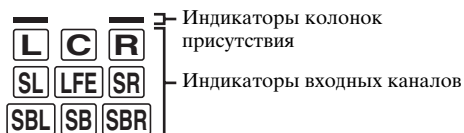

Индикаторы входных каналов

- Отображают компоненты канала текущего цифрового сигнала.
- Горит или мигает в зависимости от настроек колонок во время выполнения автоматической настройки аппарата (стр. 30).

Индикаторы колонок присутствия

Горит в соответствии с настройкой параметра “Фронт презентс” (стр. 76) в меню “Конфигурация”, когда аппарат выполняет процедуру автоматической настройки (стр. 30) или процедуру настройки уровня колонок в меню “Уровень” (стр. 77).

ⓒ Индикаторы ZONE2/ZONE3

Высвечивается при включении зоны 2 или зоны 3 (стр. 108).

Использование пульта ДУ

Пульт ДУ излучает направленный инфракрасный луч.

Во время управления обязательно направляйте пульт ДУ прямо на сенсор ДУ на аппарате.

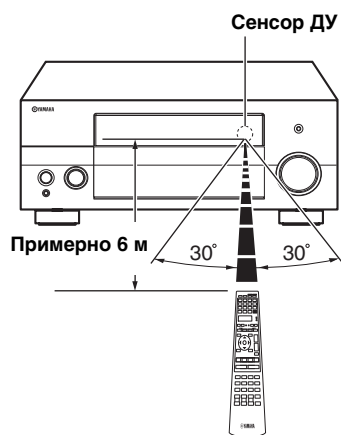

ⓓ LIGHT

Подсветка кнопок пульта ДУ и окошка дисплея (④).

Окошко дисплея (④)

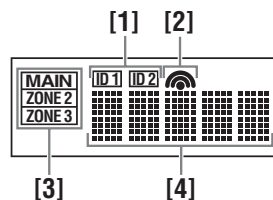

[1] Индикатор ID1/ID2

Указывает выбранный идентификатор пульта ДУ (стр. 110).

[2] Индикатор передачи

Появляется во время передачи инфракрасных сигналов пультом ДУ.

[3] Индикаторы зон

Указывает текущую зону управления (стр. 108).

[4] Информационный дисплей

Отображает название выбранного источника, которым можно управлять.

Инфракрасное окно (①)

Излучает инфракрасные сигналы управления. Направьте это окно на управляемый компонент.

Селектор режима управления (Ⓜ)

Функции некоторых кнопок зависят от положения селектора режима управления.

AMP

Управление функцией усилителя аппарата.

SOURCE

Управление компонентом, выбранным с помощью селекторной кнопки источника (стр. 96).

TV

Управление телевизором (стр. 95).

Примечания

- Избегайте попадания воды или других жидкостей на пульт ДУ.
- Не роняйте пульт ДУ.
- Не оставляйте или храните пульт ДУ в местах со следующими условиями:
 - в местах с повышенной влажностью, например, возле ванной;
 - в местах с повышенной температурой, например, возле обогревателя или плиты;
 - в местах с крайне низкими температурами;
 - в запыленных местах.
- Информация об установке кодов пульта ДУ для других компонентов приведена на странице стр. 98.

Открытие и закрытие дверцы передней панели

Для использования органов управления, находящихся за дверцей передней панели, аккуратно откройте дверцу, нажав на нижнюю часть панели. Дверца должна оставаться закрытой, если эти органы управления не используются.

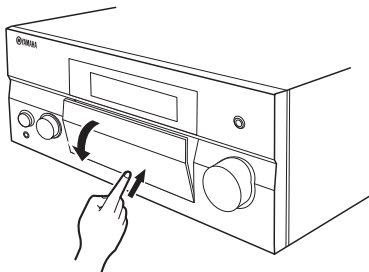

Оптимизация настроек колонок для комнаты для прослушивания

Данный аппарат использует технологию YPAO (Yamaha Parametric room Acoustic Optimizer), позволяющую исключить хлопотливый процесс настройки колонок по слуху и обеспечивающую автоматическое выполнение высокоточных настроек звучания. Поставляемый оптимизатор микрофона собирает, а аппарат анализирует, звучание от колонок в конкретной среде прослушивания. В аппарате предусмотрены различные функции автоматической настройки. Пользователь может выбрать функции автоматической настройки по желанию.

Быстрая автоматическая настройка (стр. 30)

Эта функция применяется для выполнения автоматической настройки без использования графического меню.

Основная автоматическая настройка (стр. 31)

Эта функция применяется для оптимизации настройки аппарата для одной точки прослушивания. Кроме того, можно выбрать параметры, оптимизируемые функцией автоматической настройки.

Расширенная автоматическая настройка (стр. 33)

Эта функция применяется для оптимизации настройки аппарата для нескольких точек прослушивания. Кроме того, можно выбрать параметры, оптимизируемые функцией автоматической настройки.

Перед запуском автоматической настройки

Перед началом операций автоматической настройки проведите перечисленные ниже проверки.

- Колонки правильно подключены.
- Наушники отсоединены от аппарата.
- Аппарат включен.
- Подключенный сабвуфер включен и уровень громкости установлен примерно на половину (или немного меньше).
- Органы управления частотой кроссовера подключенного сабвуфера установлены на максимум.

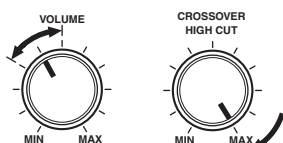

Органы управления сабвуфером (пример)

- В комнате достаточно тихо.
- Установите селектор режима управления на пульте ДУ на **AMP**.

Примечания

- Помните, что громкие тестовые тональные звуки во время процедуры автоматической настройки являются нормальным явлением.
- Для получения наилучших результатов, во время процедуры автоматической настройки в комнате должно быть максимально тихо. При слишком большом внешнем шуме результаты могут быть неудовлетворительными.

Быстрая автоматическая настройка

Эта функция применяется для выполнения автоматической настройки без использования графического меню.

- 1 Подключите поставляемый микрофон оптимизатора к гнезду OPTIMIZER MIC на передней панели.



Всенаправленный микрофон

На дисплее передней панели появится показанный ниже экран.

АВТО НАСТРОЙКА
СТАРТ: [ENTER]

Примечание

Если экран графического меню включен, на дисплее появится надпись "GUI вид меню". В таком случае нажмите **MENU**, чтобы закрыть экран графического меню или следуйте указаниям раздела "Основная автоматическая настройка" (стр. 31).

- 2 Установите микрофон оптимизатора на обычном месте прослушивания на ровной поверхности и направьте всенаправленную головку микрофона вверх.

Микрофон оптимизатора

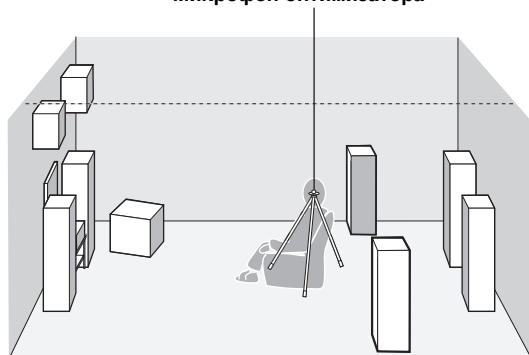

Для фиксации микрофона на уровне ушей слушателя в сидячем положении во время прослушивания рекомендуется использовать штатив (или другое приспособление). Для фиксации микрофона оптимизатора на штативе (или другом приспособлении) можно использовать поставляемый винт треножника (или другого приспособления).

Перед выполнением следующей операции

Через 10 секунд после выполнения следующей операции аппарат запускает процедуру автоматической настройки. Во время процедуры автоматической настройки не выполняйте никаких операций на аппарате. Для выполнения более точных измерений рекомендуется во время выполнения замеров выйти из комнаты или перейти к стене подальше от колонок. Процесс настройки длится примерно 3 минуты.

3 Нажмите ENTER , чтобы начать измерения.

Аппарат начнет обратный отсчет 10 секунд.



- Чтобы начать измерения немедленно, нажмите ENTER еще раз.
- Для отмены автоматической настройки и возвращения к предыдущему экрану нажмите RETURN .

Во время процедуры измерения каждая колонка воспроизводит громкие тестовые тональные сигналы. После того, как будут настроены все параметры, появится сообщения “ЗАКОНЧЕНО”.

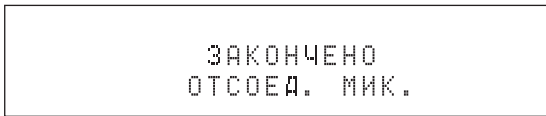

Примечание

При появлении сообщения об ошибке или предупреждения см. раздел “Автоматическая настройка” (стр. 122).

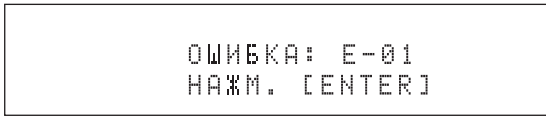

4 Для завершения процедуры автоматической настройки отключите микрофон оптимизатора.



Результаты измерений можно просмотреть с помощью экрана графического интерфейса пользователя (стр. 34).

Основная автоматическая настройка

Эта функция применяется для оптимизации настройки аппарата для одной точки прослушивания. Кроме того, можно выбрать параметры, оптимизируемые функцией автоматической настройки.

1 Включите видеоскрэн и выполните шаги 1 и 2, описанные в разделе “Быстрая автоматическая настройка” (стр. 30).

2 Нажмите MENU на пульте ДУ.

На видеоскрэне появится показанный ниже экран (графическое меню).

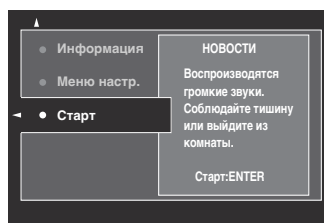

3 Для выбора оптимизируемых параметров нажмите Δ , чтобы выбрать “Меню настр.”, а затем нажмите \triangleright .

Если нет необходимости выбирать оптимизируемые параметры, перейдите к шагу 6.



Если оптимизируемые параметры не выбраны, будет проводиться оптимизация параметров, выбранных при предыдущей оптимизации. Все параметры выбираются по начальным заводским настройкам.

4 Несколько раз нажмите Δ / ∇ , чтобы выбрать параметр, а затем нажмите ENTER , чтобы установить или снять флажок.

Установите флажки для оптимизируемых параметров.

Параметр	Описание
Измерения (Многоточечны е измерения)	Оптимизация настройки аппарата для нескольких точек прослушивания. Более подробное описание приведено в разделе “Расширенная автоматическая настройка” (стр. 33). В случае основной автоматической настройки оставьте этот параметр без изменений.
Подключение (Подключение колонок)	Аппарат проверяет и регулирует подключенные колонки и полярность каждой колонки.

Параметр	Описание
Дистанция (Расстояние колонок)	Аппарат измеряет расстояние каждой колонки от места слушателя и настраивает время задержки каждой колонки.
Размер (Размер колонок)	Аппарат проверяет и регулирует частотную характеристику каждой колонки и устанавливает соответствующий уровень кроссовера низких частот для каждого канала.
Эквализация (Эквализация колонок)	Параметрический эквалайзер настраивает уровень указанных диапазонов частот. Аппарат автоматически выбирает основные диапазоны частот для комнаты для прослушивания и настраивает уровень выбранных диапазонов частот для создания сплошного звукового поля в комнате.
Уровень (Уровень колонок)	Аппарат проверяет и настраивает уровень громкости каждой колонки.

5 После завершения выбора настроек, нажмите $\text{Ⓢ} \leftarrow$, чтобы вернуться на предыдущий уровень меню, а затем нажмите $\text{Ⓢ} \nabla$, чтобы выбрать “Старт”.

Перед выполнением следующей операции
Через 10 секунд после выполнения следующей операции аппарат запускает процедуру автоматической настройки. Во время процедуры автоматической настройки не выполняйте никаких операций на аппарате. Для выполнения более точных измерений рекомендуется во время выполнения замеров выйти из комнаты или перейти к стене подальше от колонок. Процесс настройки длится примерно 3 минуты.

6 Нажмите $\text{Ⓢ} \text{ENTER}$, чтобы начать измерения.

Аппарат начнет обратный отсчет 10 секунд.



- Чтобы начать измерения немедленно, нажмите $\text{Ⓢ} \text{ENTER}$ еще раз.
- Для отмены автоматической настройки и возвращения к предыдущему экрану нажмите $\text{Ⓢ} \text{RETURN}$.

Во время процедуры измерения каждая колонка воспроизводит громкие тестовые тональные сигналы. После того, как будут настроены все элементы, появится надпись “Измер. заверш. Успешно”.

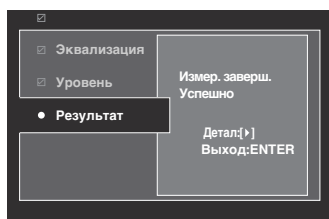

Примечание

При появлении сообщения об ошибке или предупреждения см. раздел “Сообщения об ошибках и предупреждения” (стр. 32).



7 Для выхода из экрана “Результат” нажмите $\text{Ⓢ} \text{ENTER}$.



- Для просмотра подробных результатов измерений нажмите $\text{Ⓢ} \triangleright$. Для переключения между параметрами (стр. 35) нажимайте $\text{Ⓢ} \Delta / \nabla$. Для возвращения к экрану “Результат” нажмите $\text{Ⓢ} \leftarrow$.
- Для проведения повторных измерений с шага 4 нажмите $\text{Ⓢ} \Delta$.

8 Нажмите $\text{Ⓢ} \leftarrow$, чтобы сохранить результаты измерений, или $\text{Ⓢ} \triangleright$, чтобы их удалить.

9 Нажмите $\text{Ⓢ} \text{MENU}$, чтобы закрыть графическое меню и отключить микрофон оптимизатора.

■ Сообщения об ошибках и предупреждения

Если при выполнении автоматической настройки появляется сообщение об ошибке или предупреждение, выполните перечисленные ниже операции. Подробное описание каждого сообщения и предупреждения приведено в разделе “Автоматическая настройка” (стр. 113).

- Для просмотра описания сообщения об ошибке или предупреждения нажмите $\text{Ⓢ} \triangleright$, нажмите $\text{Ⓢ} \Delta / \nabla$, чтобы перейти к предыдущей / следующей странице (при наличии). Для возврата на предыдущий уровень меню нажмите $\text{Ⓢ} \leftarrow$.
- Для возврата к графическому меню нажмите $\text{Ⓢ} \leftarrow$.
- Для повторного проведения измерений нажмите $\text{Ⓢ} \Delta$.
- Чтобы проигнорировать сообщение и продолжить процесс настройки, нажмите $\text{Ⓢ} \nabla$.

Примечание

В зависимости от типа ошибки (или предупреждения) некоторые операции не могут быть выполнены.

Расширенная автоматическая настройка

Эта функция применяется для оптимизации настройки аппарата для нескольких точек прослушивания. Кроме того, можно выбрать параметры, оптимизируемые функцией автоматической настройки.

1 Включите видеоскрэн, а затем подключите микрофон оптимизатора к гнезду OPTIMIZER MIC на передней панели.

2 Установите оптимизатор микрофона в первой точке прослушивания. В качестве примера на рисунке ниже показано, как расположить микрофон оптимизатора для того, чтобы оптимизировать настройку аппарата для семи точек прослушивания.

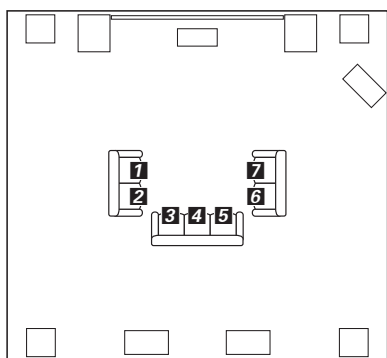

1/2/3/4/5/6/7: Положения прослушивания

3 Нажмите **Ⓜ MENU** на пульте ДУ. На видеоскрэне появится графическое меню.

4 Нажмите **Ⓜ Δ / ▽**, чтобы выбрать параметр “**Меню настр.**”, а затем нажмите **Ⓜ ▷**.

5 Несколько раз нажмите **Ⓜ Δ / ▽**, чтобы выбрать параметр “**Измерения**”, а затем нажмите **Ⓜ ▷**.

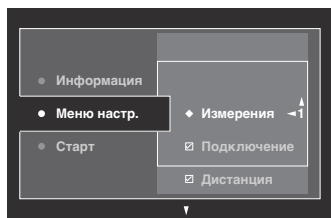

6 Несколько раз нажмите **Ⓜ Δ / ▽**, чтобы задать количество точек прослушивания, и нажмите **Ⓜ ◀**. Возможные значения: 1 (по умолчанию), 2, 3, 4, 5, 6, 7, 8

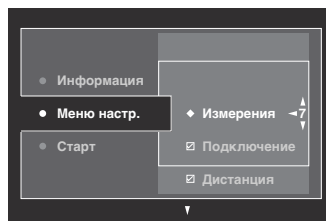

7 Для выбора оптимизируемых параметров нажмите **Ⓜ Δ / ▽**, чтобы выбрать параметр, а затем нажмите **Ⓜ ENTER**, чтобы установить или снять флажок.

Если нет необходимости выбирать оптимизируемые параметры, перейдите к шагу 8.



Если оптимизируемые параметры не выбраны, будет проводиться оптимизация параметров, выбранных при предыдущей оптимизации. Все параметры выбираются по начальным заводским настройкам.

8 Нажмите **Ⓜ ◀**, чтобы вернуться на предыдущий уровень меню, а затем нажмите **Ⓜ ▽**, чтобы выбрать “**Старт**”.

Перед выполнением следующей операции

Через 10 секунд после выполнения следующей операции аппарат запускает процедуру автоматической настройки. Во время процедуры автоматической настройки не выполняйте никаких операций на аппарате. Для выполнения более точных измерений рекомендуется во время выполнения замеров выйти из комнаты или перейти к стене подальше от колонок.

9 Нажмите **Ⓜ ENTER**, чтобы начать измерения. Аппарат начнет обратный отсчет 10 секунд.



- Чтобы начать измерения немедленно, нажмите **Ⓜ ENTER** еще раз.
- Для отмены автоматической настройки и возвращения к предыдущему экрану нажмите **Ⓜ RETURN**.

Во время процедуры измерения каждая колонка воспроизводит громкие тестовые тональные сигналы. После того, как будут настроены все элементы для первой точки прослушивания, появляется следующее сообщение.

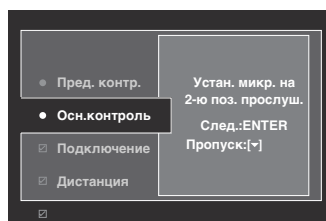



Примечание

При появлении сообщения об ошибке или предупреждения см. раздел “Сообщения об ошибках и предупреждения” (стр. 32).

-
- 10 Переместите оптимизатор микрофона во вторую точку прослушивания и нажмите  ENTER для запуска автоматической настройки.**



Чтобы пропустить автоматическую настройку оставшихся точек прослушивания, нажмите  .

-
- 11 Повторите шаг 10 для выполнения автоматической настройки всех точек прослушивания.**

После выполнения автоматической настройки во всех точках прослушивания или пропуска настройки оставшихся точек появится сообщение “Измер. заверш. Успешно”.



-
- 12 Выполните шаги 7–9 в разделе “Основная автоматическая настройка” (стр. 31), чтобы просмотреть результаты измерений и закрыть графическое меню.**

Просмотр и перезагрузка параметров автоматической настройки

Эта функция применяется для просмотра результатов автоматической настройки. Параметры автоматической настройки можно перезагрузить в случае неудовлетворительной настройки колонок и регулировки звука, выполненных вручную.

Примечание



При перезагрузке параметров автоматической настройки, настройки, выполненные вручную, удаляются. Для сохранения настроек перед загрузкой параметров автоматической настройки см. “Систем. память” (стр. 90).



-
- 1 Установите селектор режима управления на  AMP, а затем нажмите  MENU.**



На видеозэкране появится графическое меню.









Если появляется меню уровня, отличного от “Топ меню” (стр. 68), нажмите и удерживайте кнопку  MENU, чтобы открыть графическое меню.

-
- 2 Несколько раз нажмите  , чтобы выбрать пункт “Настройка”, а затем нажмите .**

-
- 3 Несколько раз нажмите  , чтобы выбрать пункт “Автомат.настр.”, а затем нажмите .**

-
- 4 Нажмите  , чтобы выбрать параметр “Информация”, а затем нажмите .**

-
- 5 Несколько раз нажмите  , чтобы выбрать проверяемый параметр.**

Параметр	Описание
Измерения (Многоточечные измерения)	Показывает количество измеренных точек прослушивания.
Подключение (Подключение колонок)	Показывает полярность каждой подключенной колонки. – При нормальной полярности подключенной колонки отображается “НРМ”. – При обратной полярности подключенной колонки отображается “РЕВ”. – При обнаружении подключенного сабвуфера отображается “ОБН.”. – Если к соответствующему каналу колонки не подключена колонка, отображается “----”.
Дистанция (Расстояние колонок)	Показывает расстояние колонок от места слушателя. Нажимайте  для переключения аппарата в режим отображения значения расстояний до каждой колонки.
Размер (Размер колонок)	Показывает размер каждой подключенной колонки и частоту перехода басов (“Кросс.”). – Если подключенная колонка может эффективно воспроизводить низкочастотные сигналы, отображается “БОЛ”. – Если подключенная колонка не может эффективно воспроизводить низкочастотные сигналы, отображается “МАЛ”.
Эквализация (Эквализация колонок)	Показывает результаты настройки частотных характеристик каждой подключенной колонки. Тип параметрического эквалайзера на экране результатов можно изменить, несколько раз нажав  на экране результатов “Эквализация”. Для применения отображаемых на экране результатов нажмите  . Возможные значения: Натуральный , Усредненный , Фронт – Выберите “Натуральный” для усреднения частотной характеристики всех колонок с меньшим акцентом высоких частот. Рекомендуется в случае жесткого звучания при значении “Усредненный”. – Выберите “Усредненный” для усреднения частотных характеристик всех колонок. Рекомендуется, если все колонки обеспечивают одинаковое качество звучания. – Выберите “Фронт” для настройки частотной характеристики каждой колонки в соответствии со звучанием фронтальных колонок. Рекомендуется, если фронтальные колонки более высокого качества по сравнению с другими колонками.
Уровень (Уровень колонок)	Показывает результаты регулировки выходного уровня звучания каждой подключенной колонки. Результаты регулировки уровня колонок для каждого типа параметрического эквалайзера (см. выше) можно просмотреть, несколько раз нажав  . Выберите “Прямой”, чтобы просмотреть результаты для использования аппарата без эквалайзера.



Результаты измерений, вызвавшие предупреждение (предупреждения) отмечаются желтым или розовым цветом.

Примечания

- Если к соответствующему каналу не подключена колонка или аппарат еще не измерил соответствующий канал, отображается “----”.
- При замене колонок, изменении расположения колонок или изменении среды прослушивания для повторной калибровки системы снова запустите автоматическую настройку.
- Расстояние, показываемое в результатах для “Дистанция”, может быть больше фактического расстояния в зависимости от характеристик сабвуфера или внешних усилителей, если они подключены.
- В результатах для “Эквализация” для более точных настроек можно установить различные значения для одного и того же диапазона.

6 Для перезагрузки отображаемого параметра нажмите ENTER.

7 Нажмите MENU, чтобы закрыть графическое меню.



- Кроме того, тип параметрического эквалайзера можно выбрать с помощью “Выбор PEQ” (стр. 79).
- Фазу подключенного сабвуфера можно установить с помощью параметра “Фаза” (стр. 76).

Воспроизведение

Предупреждение

При воспроизведении CD-дисков, закодированных в системе DTS, нужно соблюдать предельную осторожность. При воспроизведении CD-диска, закодированного в DTS, на CD-проигрывателе, не поддерживающем DTS, будет слышен только нежелательный шум, который может повредить колонки. Проверьте, поддерживает ли используемый CD-проигрыватель CD-диски, закодированные в системе DTS. Кроме того, проверьте выходной уровень звучания CD-проигрывателя до начала воспроизведения CD-диска, закодированного в DTS.



Для воспроизведения CD-дисков, закодированных в системе DTS с использованием цифрового аудиоподключения, установите параметр “Вид декодера” в меню “Выбор входа” на “DTS” до начала воспроизведения (стр. 74).

Перед выполнением следующих операций установите селектор режима управления на пульте ДУ на **AMP**.

Основная процедура

1 Включите видеозэкран, подключенный к аппарату.



- При подключении двух видеозэкранов к гнездам HDMI OUT аппарата несколько раз нажмите **HDMI OUT**, чтобы выбрать активный видеозэкран (видеозкраны). Более подробная информация приведена на стр. 37.
- Аппаратом можно управлять с помощью экрана графического интерфейса пользователя (GUI) (стр. 65).
- Настройки дисплея можно установить с помощью меню “Видео” (стр. 82) и “Настр. дисп.” (стр. 87).

2 Поверните селектор **INPUT** (или нажмите одну из кнопок ввода селектора **INPUT**)

На несколько секунд появится название выбранного источника.

Доступные источники

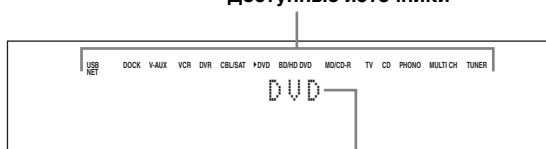

Выбранный источник

3 Начните воспроизведение на выбранном компоненте-источнике или выберите радиостанцию.

- Смотрите инструкцию по эксплуатации компонента-источника.
- Настройка радиопрограмм диапазона FM/AM (стр. 48)
- Воспроизведение с компонента Bluetooth (стр. 54)
- Воспроизведение с iPod (стр. 56)
- Воспроизведение по USB или по сети (стр. 58)

4 Поворачивая **VOLUME** (или нажимая **VOLUME +/-**), настройте громкость на желаемый уровень.



смотрите стр. 47 для настройки уровня звучания каждой колонки.

5 Поворачивая селектор **PROGRAM** (или несколько раз нажав одну из селекторных кнопок программ звукового поля **PROGRAM**), выберите интересующую программу звукового поля.

смотрите стр. 40 для подробной информации о программе звукового поля.

Категория выбранной программы звукового поля

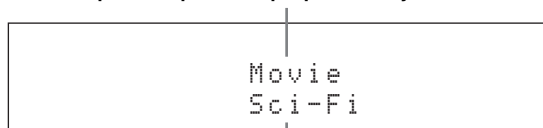

Выбранная программа звукового поля



Чтобы переключить информацию (текущий источник приема, текущая программа звукового поля и т.п.), отображаемую на дисплее передней панели, нажмите **INFO** (или установите селектор режима работы на **AMP** и несколько раз нажмите **INFO**).

Выбор входных аудиогнезд (AUDIO SELECT)

Данная функция (выбор входного аудиогнезда) используется для переключения входного гнезда источника, если для источника используется более одного гнезда.

1 Поворачивая селектор **Ⓒ INPUT** (или нажав одну из селекторных кнопок источника (**Ⓒ**)), выберите нужный источник.

2 Нажмите **Ⓓ AUDIO SELECT**, а затем поверните селектор **Ⓜ PROGRAM** (или установите режим управления на **Ⓔ AMP**, а затем несколько раз нажмите **Ⓔ AUDIO SEL**), чтобы выбрать требуемое входное аудиогнездо.



AUTO	Автоматический выбор поступающих сигналов в следующем порядке: (1) HDMI (2) Цифровые сигналы (3) Аналоговые сигналы
HDMI	Выбор только сигналов HDMI. При отсутствии поступающих сигналов HDMI звук отсутствует.
COAX/OPT	Автоматический выбор поступающих сигналов в следующем порядке: (1) Цифровые сигналы, поступающие через гнездо COAXIAL. (2) Цифровые сигналы, поступающие через гнездо OPTICAL. При отсутствии поступающих сигналов звук отсутствует.
ANALOG	Выбор только аналоговых сигналов. При отсутствии поступающих аналоговых сигналов звук отсутствует.

Настройки гнезда аудиовхода по умолчанию можно сконфигурировать с помощью “Выбор аудио” (стр. 74).

Примечание

Эта функция доступна, если гнездо цифрового входа назначено на выбранный источник в “Назн. Вх/Вых” (стр. 86). Пункт “HDMI” доступен, только если назначено гнездо входа HDMI.

Выбор многоканального входного компонента

Эта функция применяется для выбора компонента, подключенного к гнездам MULTI CH INPUT (стр. 22), в качестве входного источника.

Поворачивая селектор **Ⓒ INPUT** на передней панели, выберите “MULTI CH” (или нажмите **Ⓒ MULTI**).



Настройки многоканального входа можно сконфигурировать с помощью “MULTI CH” (стр. 74).

Примечание

Программы звукового поля не могут быть выбраны, если в качестве источника выбрано “MULTI CH”.

Выбор гнезда HDMI OUT

Эта функция применяется для выбора гнезда (гнезд) HDMI OUT для вывода входных сигналов.

Установите селектор режима управления на **Ⓔ AMP**, а затем несколько раз нажмите **Ⓔ HDMI OUT** на пульте ДУ, чтобы выбрать требуемую настройку.

Настройка выхода HDMI изменяется в следующем порядке:

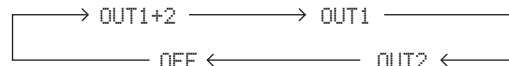

OUT 1+2	Сигналы выводятся одновременно через гнезда HDMI OUT 1 и HDMI OUT 2.
OUT 1	Сигналы выводятся через гнездо HDMI OUT 1.
OUT 2	Сигналы выводятся через гнездо HDMI OUT 2.
OFF	Сигналы не выводятся ни через гнездо HDMI OUT 1, ни через гнездо HDMI OUT 2. Выберите это значение, если видеоскрин, подключенный к одному из гнезд HDMI OUT, не используется.



Гнездо HDMI OUT, через которое будут выводиться сигналы управления HDMI, можно выбрать с помощью параметра “Конт. мон.” (стр. 83).

Использование наушников

Подключите наушники с разъемом стереофонического аналогового кабеля к гнезду PHONES на передней панели.

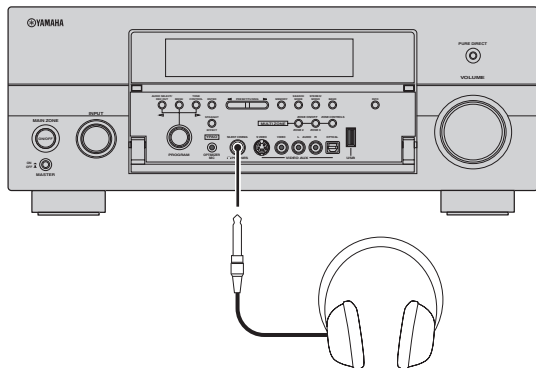

При выборе программы звукового поля автоматически включается режим SILENT CINEMA (стр. 45).

Примечания

- При подключении наушников выходные сигналы в гнездах колонок отсутствуют.
- Все цифровые многоканальные аудиосигналы микшируются и выводятся на левый и правый каналы наушников.
- Если в качестве входного сигнала выбрано “MULTI CH”, могут быть выведены только сигналы, поступившие через гнезда MULTI CH INPUT FRONT.

Приглушение выводимого звука

Для приглушения выводимого звука нажмите кнопку **MUTE** на пульте ДУ. Для возобновления вывода звука повторно нажмите кнопку **MUTE**.



- При включенной функции приглушения звука индикатор VOLUME мигает.
- Уровень приглушения можно настроить с помощью параметра “Тип приглуш.” (стр. 78).

Просмотр информации источника

Можно просмотреть формат, частоту выборки, канал, битовую скорость и информацию флага текущего входного сигнала.

1 Установите селектор режима управления на **AMP**, а затем нажмите **STATUS** на пульте ДУ.

В графическом интерфейсе пользователя появится экран информации источника.

2 Нажимайте **◀/▶** для переключения между отображениями аудио и видео информации.

3 Повторно нажмите **STATUS** на пульте ДУ, чтобы выйти из экрана информации источника.

■ Информация о аудио

Формат	Формат сигнала. Если аппарат не может обнаружить цифровой сигнал, он автоматически переключается на аналоговый сигнал.
Выборка	Количество выборок в секунду, выбираемых из непрерывного сигнала для создания дискретного сигнала.
Канал	Количество каналов источника во входном сигнале (фронтальный / окружающего звучания / LFE). Например, многоканальная фонограмма с 3 фронтальными каналами, 2 каналами окружающего звучания и LFE, отображается как “3/2/0.1”.
СПД	Количество бит, проходящих определенную точку в секунду.
Диалог	Уровень нормализации диалога, предустановленный для текущего входного сигнала битового потока.
Флаг1/Флаг2	Информация флага, закодированная в битовом потоке, или сигналы PCM, которые подают сигнал автоматического переключения декодеров в аппарате.

Примечания

- Если данный аппарат не может отобразить соответствующую информацию, отображается “----”.
- Некоторые аудиосигналы высокой четкости битового потока могут не содержать дискретных сигналов тылового левого и правого каналов окружающего звучания, но кодируются с битовой скоростью 192 кГц.
- Даже при установке прямого вывода битовых потоков, некоторые проигрыватели преобразовывают битовые потоки Dolby TrueHD или Dolby Digital Plus в битовые потоки Dolby Digital, а также преобразовывают битовые потоки DTS-HD Master Audio или DTS-HD High Resolution Audio в битовые потоки DTS.

■ Информация о видео

Сигнал HDMI	Тип входных видеосигналов и видеосигналов, выводимых через гнезда HDMI OUT аппарата.
Разреш. HDMI	Разрешение входного сигнала (аналогового или HDMI) и выходного сигнала (HDMI).
Аналог разреш.	Разрешение входных видеосигналов и аналоговых видеосигналов, выводимых через гнезда COMPONENT MONITOR OUT аппарата.
Ошиб. HDMI	Сообщение об ошибке для источников HDMI или подключенных устройств HDMI.

Сообщение об ошибке HDMI

Сл.мн.устр.	Количество подключенных компонентов HDMI превышает максимально допустимое.
Ошиб. HDCP (HDMI сообщение)	Неудачное завершение проверки HDCP.
Некоррект.разр.	Некорректное разрешение. Подключенный экран несовместим с разрешением входного видеосигнала.

Использование таймера сна

Эта функция позволяет автоматически переводить основную зону в режим ожидания по истечении определенного времени. Таймер сна полезен, когда вы ложитесь спать, в то время когда аппарат воспроизводит или выполняет запись с источника. Таймер сна также автоматически отключает все внешние компоненты, подключенные к AC OUTLET(S) (стр. 25).

Установите селектор режима управления на **ⓂAMP, а затем несколько раз нажмите **ⓂSLEEP** на пульте ДУ, чтобы установить период времени.**

Установка время таймера сна изменяется как показано на рисунке ниже.

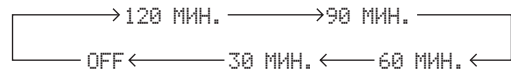

После установки таймера сна на дисплее передней панели появится индикация SLEEP и дисплей вернется на выбранную программу звукового поля.

Для отмены таймера сна

Установите селектор режима управления на **ⓂAMP**, а затем несколько раз нажмите **ⓂSLEEP** на пульте ДУ, чтобы выбрать “СОН ВЫКЛ.”.



Если перевести основную зону в режим ожидания, таймер сна автоматически отключится.

Программы звукового поля

Данный аппарат оборудован различными точными цифровыми декодерами, которые обеспечивают многоканальное воспроизведение от почти стереофонического или многоканального источника. Кроме того, в аппарате установлен чип Yamaha для цифровой обработки звукового поля (DSP), содержащий различные программы звукового поля, которые могут быть использованы для улучшения звучания.



Программы звукового поля Yamaha CINEMA DSP совместимы со всеми источниками форматов Dolby Digital, DTS, Dolby Surround, Dolby TrueHD и DTS-HD Master Audio.

Выбор программ звукового поля

Поворачивайте селектор **M PROGRAM** (или установите селектор режима управления на **AMP**, а затем несколько раз нажмите одну из селекторных кнопок звукового поля (**2**)). Наименование выбранной программы звукового поля отображается на дисплее передней панели и на дисплее коротких сообщений.



- С помощью графического меню можно выбрать нужные программы звукового поля и настройки параметров (стр. 69).
- Доступные параметры звукового поля и созданные звуковые поля различаются в зависимости от источника и настроек аппарата.

Примечания

- При выборе источника поступающего сигнала аппарат автоматически выбирает программу звукового поля, использованную в последний раз для этого источника.
- Программы звукового поля невозможно выбрать при выборе компонента, подключенного к гнездам MULTI CH INPUT, в качестве источника (стр. 37) или при работе аппарата в режиме PURE DIRECT (стр. 47).
- При воспроизведении источников DTS 96/24 с помощью любой программы звукового поля, аппарат использует выбранную программу без включения декодера DTS 96/24.
- Сигналы с частотой выборки, превышающей 48 кГц, сначала преобразовываются в сигналы с частотой выборки 48 кГц или меньше, а затем применяются программы звукового поля.

Описания характеристик программ звукового поля

Описанные ниже параметры показывают характеристики и направленность каждой программы звукового поля.

Примечание

Характеристики программ звукового поля могут различаться в зависимости от установок в комнате прослушивания и т.д.

Размер пространства звукового поля (Размер) Атмосфера звукового поля (Атмосфера)

Маленький  Большой

Показывает размер создаваемого звукового поля. Если значение этого параметра маленькое, звук имеет малый размер, а если значение большое, звук имеет большой размер.

Простая  Сложная

Создаваемое звуковое поле оценивается в соответствии с тем, насколько близко оно находится от одного или другого из следующих значений:

Простая: Звуки затихают просто, с легким, спокойным ощущением в зависимости от программы. Это достаточно хорошо подходит почти для всех контентов, но дает мало красочности и мощи.

Сложная: Звуки, по мере их затухания, трансформируются сложным образом с богатыми, красочными ощущениями в зависимости от программы. Это крайне эффективно для соответствующего контента, но подходит для весьма ограниченного контента.

Вертикальный / горизонтальный баланс (баланс V/H)

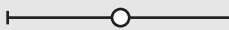
Вертикальный  Горизонтальный

Показывает баланс вертикального (высоту) и горизонтального направления для создаваемого звукового поля. Если этот элемент больше в горизонтальном направлении, звук пространства имеет сильное отражение от стен, а если он больше в вертикальном направлении, звук пространства имеет сильное отражение от потолка.

Спокойная  Мощная

Создаваемое звуковое поле оценивается в соответствии с тем, насколько близко оно находится от одного или другого из следующих значений:

Спокойная: В целом сложный, средний эффект с упором на качество атмосферы в целом, без каких-либо сильных эффектов. Это достаточно хорошо подходит почти для всех контентов, но дает мало выразительности или мощи.

Мощная: Разработана специально для определенного контента (для огромных пространств, лихорадочного возбуждения и т.п.). Это крайне эффективно для соответствующего контента, но подходит для весьма ограниченного контента.

Фронтальный / тыловой баланс (баланс F/R)

Фронтальный  Тыловой



Обработка звукового поля CINEMA DSP выражает, сильнее ли эффект впереди или сзади. Когда эффект сильнее впереди, у слушателей возникает чувство открытости и глубины экрана, а если эффект сильнее сзади, у слушателя возникает ощущение участия и движения. Подходит практически ко всем типам контента программ с хорошим передним / задним балансом и эффективна, когда выбираются соответственно программы, в которых баланс смещен больше вперед или назад.



■ Для музыкальных аудиоисточников

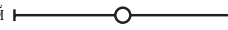

Для музыкальных аудиоисточников рекомендуется использовать режим PURE DIRECT (стр. 47), режим STRAIGHT (стр. 46) или режим декодирования окружающего звучания (стр. 63).

CLASSICAL
1 CLASSICAL

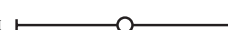
Hall in Munich	Размер Маленький  Большой
Данное звуковое поле имитирует концертный зал на примерно 2500 мест в Мюнхене со стильным деревом для внутренней отделки – обычный стандарт для европейских концертных залов. Чистые, красивые реверберации распространяются богато, создавая успокаивающую атмосферу. Виртуальное место слушателя в центральной левой части зала.	Баланс V/H Вертикальный  Горизонтальный
	Атмосфера Простая  Сложная

Hall in Vienna	Размер Маленький  Большой
Концертный зал среднего размера примерно на 1700 мест в форме “обувной коробки”, традиционной для Вены. Колонны и резьба орнаментов воспроизводят предельно сложные отражения вокруг публики, производя очень полное, богатое звучание.	Баланс V/H Вертикальный  Горизонтальный
	Атмосфера Простая  Сложная

Hall in Amsterdam	Размер Маленький Большой
Большой зал в форме обувной коробки примерно на 2200 мест вокруг круглой сцены. Богатые и приятные отражения со свободным перемещением звучания.	Баланс V/H Вертикальный Горизонтальный
	Атмосфера Простая Сложная

Church in Freiburg	Размер Маленький Большой
Расположенная на юге Германии, эта грандиозная построенная из камня церковь имеет остроконечную башню высотой 120 метров. Ее длинная узкая форма и высокий потолок позволяют растянуть время реверберации и ограничить время начального отражения. Таким образом, богатые реверберации, а не само звучание, воспроизводят атмосферу церкви.	Баланс V/H Вертикальный Горизонтальный
	Атмосфера Простая Сложная

Chamber	Размер Маленький Большой
Данная программа воспроизводит относительно широкое пространство с высоким потолком, как в приемном зале дворца. Воспроизводит приятные реверберации, подходящие для изысканной музыки и камерной музыки.	Баланс V/H Вертикальный Горизонтальный
	Атмосфера Простая Сложная

LIVECLUB
2 LIVE/CLUB

Village Vanguard	Размер Маленький Большой
Джаз-клуб на 7-ой Авеню, Нью-Йорк. Этот небольшой клуб с низким потолком формирует мощные отражения, сходящиеся в направлении сцены, расположенной в углу.	Баланс V/H Вертикальный Горизонтальный
	Атмосфера Простая Сложная

Warehouse Loft	Размер Маленький Большой
Склад, похожий на некоторые верхние этажи в Сохо. Звучание отражается от бетонных стен четко и очень энергично.	Баланс V/H Вертикальный Горизонтальный
	Атмосфера Простая Сложная

Cellar Club	Размер Маленький Большой
Данная программа воспроизводит атмосферу живого дома с низким потолком и уютной атмосферой. Реалистичное, живое звуковое поле с мощным звуком с местом слушателя в переднем ряду малой сцены.	Баланс V/H Вертикальный Горизонтальный
	Атмосфера Простая Сложная

The Roxy Theatre	Размер Маленький Большой
Звуковое поле зала живой рок музыки в Лос-Анджелесе примерно на 460 мест. Виртуальное место слушателя находится в центральной левой части зала.	Баланс V/H Вертикальный Горизонтальный
	Атмосфера Простая Сложная

The Bottom Line	Размер Маленький Большой
Это звуковое поле передней сцены в The Bottom Line, когда-то знаменитом джаз-клубе Нью-Йорка. Места на 300 человек слева и справа со звуковым полем, обеспечивающим реальное и вибрирующее звучание.	Баланс V/H Вертикальный Горизонтальный
	Атмосфера Простая Сложная

■ Для различных источников

ENTERTAIN
3 ENTERTAIN

Sports	<p>Размер Маленький Большой</p> <p>Баланс V/H Вертикальный Горизонтальный</p> <p>Баланс F/R Фронтальный Тыловой</p> <p>Атмосфера Спокойная Мощная</p>
<p>Данная программа позволяет прослушивать очень живые стереофонические спортивные трансляции и различные студийные программы. Для спортивных трансляций, голоса комментатора и спортивного журналиста расположены четко в центре, с расширением атмосферы стадиона до оптимального пространства для придания слушателем чувства присутствия на стадионе.</p>	

■ Для игровых программ

ENTERTAIN
3 ENTERTAIN

Action Game	<p>Размер Маленький Большой</p> <p>Баланс V/H Вертикальный Горизонтальный</p> <p>Баланс F/R Фронтальный Тыловой</p> <p>Атмосфера Спокойная Мощная</p>
<p>Данное звуковое поле подходит для таких активных игр как автогонки или стрелковых игр от первого лица. Использует данные отражений, ограничивающих диапазон эффектов на канал, для воспроизведения мощной игровой среды с чувством присутствия путем усиления различных тонов эффектов с одновременным сохранением четкого ощущения направлений.</p>	

Roleplaying Game	<p>Размер Маленький Большой</p> <p>Баланс V/H Вертикальный Горизонтальный</p> <p>Баланс F/R Фронтальный Тыловой</p> <p>Атмосфера Спокойная Мощная</p>
<p>Данное звуковое поле подходит для ролевых и приключенческих игр. Оно содержит эффекты звукового поля для кинофильмов и схему звукового поля, используемую для "Action Game" для воспроизведения глубины и чувства пространства во время игры и одновременно обеспечивает киноэффекты окружающего звучания в киносценах игр.</p>	

■ Для визуальных музыкальных источников

ENTERTAIN
3 ENTERTAIN

Music Video	<p>Размер Маленький Большой</p> <p>Баланс V/H Вертикальный Горизонтальный</p> <p>Баланс F/R Фронтальный Тыловой</p> <p>Атмосфера Спокойная Мощная</p>
<p>Данное звуковое поле воспроизводит атмосферу концертного зала для живого исполнения поп-, рок- и джаз-музыки. Слушатель может окунуться в горячее живое пространство благодаря звуковому полю присутствия, подчеркивающему яркость звуков и соловое исполнение и удары ритмических инструментов, а также звуковому полю окружающего звучания, воспроизводящему атмосферу большого живого зала.</p>	

Recital/Opera	<p>Размер Маленький Большой</p> <p>Баланс V/H Вертикальный Горизонтальный</p> <p>Баланс F/R Фронтальный Тыловой</p> <p>Атмосфера Спокойная Мощная</p>
<p>Данная программа управляет количеством ревербераций на оптимальном уровне и подчеркивает глубину и четкость человеческих голосов. Программа "Recital/Opera" воспроизводит реверберации оркестровой ямы перед слушателем и одновременно позволяет почувствовать акустическое расположение и придает чувство присутствия на сцене. Относительно умеренное звуковое поле окружающего звучания, но используются данные для эффектов концертного зала для представления свойственной красоты музыки. Слушатель не будет утомлен даже после многочасовой оперы.</p>	

■ Для киноисточников



Можно выбрать нужный декодер (стр. 63), используемый для следующей программы звукового поля (за исключением "Mono Movie").

MOVIE 4 MOVIE

Standard	<p>Размер Маленький —————○————— Большой</p> <p>Баланс V/H Вертикальный —————○————— Горизонтальный</p> <p>Баланс F/R Фронтальный —————○————— Тыловой</p> <p>Атмосфера Спокойная —————○————— Мощная</p>
<p>Данная программа воспроизводит звуковое поле с усиленным чувством окружающего пространства без нарушения исходного акустического расположения такого многоканального звучания как Dolby Digital и DTS. Программа была разработана с концепцией "идеального кинотеатра", где присутствующие окружены красивыми реверберациями слева, справа и сзади.</p>	

Spectacle	<p>Размер Маленький —————○————— Большой</p> <p>Баланс V/H Вертикальный —————○————— Горизонтальный</p> <p>Баланс F/R Фронтальный —————○————— Тыловой</p> <p>Атмосфера Спокойная —————○————— Мощная</p>
<p>Данная программа воспроизводит чувство зрелищности крупномасштабных кинофильмов. Она воспроизводит широкое театральное звуковое поле, соответствующее синемаскопическим и широкоэкранным кинофильмам с отличным динамическим диапазоном от очень тихих до предельно громких звуков.</p>	

Sci-Fi	<p>Размер Маленький —————○————— Большой</p> <p>Баланс V/H Вертикальный —————○————— Горизонтальный</p> <p>Баланс F/R Фронтальный —————○————— Тыловой</p> <p>Атмосфера Спокойная —————○————— Мощная</p>
<p>Данная программа чисто воспроизводит тщательно разработанную звуковую схему новейших фантастических кинофильмов и кинофильмов со специальными эффектами. Позволяет насладиться разнообразием кинематографически созданных виртуальных пространств, воспроизведенных с чистым разделением диалога, звуковых эффектов и фоновой музыки.</p>	

Adventure	<p>Размер Маленький —————○————— Большой</p> <p>Баланс V/H Вертикальный —————○————— Горизонтальный</p> <p>Баланс F/R Фронтальный —————○————— Тыловой</p> <p>Атмосфера Спокойная —————○————— Мощная</p>
<p>Данная программа идеально подходит для точного воспроизведения схемы звучания кинофильмов жанра экшн и приключенческих кинофильмов. Звуковое поле ограничивает реверберации, но особо выделяет воспроизведение мощного пространства, расширяющегося справа и слева. Воспроизводимая глубина также относительно ограничивается для обеспечения разделения аудиоканалов и чистоты звучания.</p>	

Drama	<p>Размер Маленький —————○————— Большой</p> <p>Баланс V/H Вертикальный —————○————— Горизонтальный</p> <p>Баланс F/R Фронтальный —————○————— Тыловой</p> <p>Атмосфера Спокойная —————○————— Мощная</p>
<p>Данное звуковое поле характеризуется устойчивыми реверберациями, подходящими для широкого круга жанров кинофильмов от серьезных драм до мюзиклов и комедий. Умеренные реверберации с оптимальным чувством пространства, воспроизводящие тональные эффекты и фоновую музыку мягко, но кубически, вокруг четкого положения слов и центра таким образом, чтобы это не было утомительно для слушателя даже после долгих часов просмотра.</p>	

Mono Movie	<p>Размер Маленький —————○————— Большой</p> <p>Баланс V/H Вертикальный —————○————— Горизонтальный</p> <p>Баланс F/R Фронтальный —————○————— Тыловой</p> <p>Атмосфера Спокойная —————○————— Мощная</p>
<p>Данная программа обеспечивает воспроизведение таких монофонических видеисточников как классические кинофильмы в атмосфере хорошего старого кинотеатра. Программа придает исходному звучанию оптимальное расширение и реверберацию для создания комфортного пространства с определенной глубиной звучания.</p>	

■ Стерефоническое воспроизведение

STEREO
5 STEREO

2ch Stereo

Данная программа используется для микширования многоканальных источников до 2 каналов.

7ch Stereo

Данная программа используется для вывода звука через все колонки. При воспроизведении многоканальных источников аппарат микширует источник до 2 каналов, а затем выводит звук через все колонки. Данная программа создает большое звуковое поле и идеальна для фоновой музыки на вечеринках и т.д.

■ Для сжатых произведений (режим Compressed Music Enhancer)

ENHANCER
6 ENHANCER

Straight Enhancer

Данная программа используется для улучшения усилителя звука почти до исходной глубины и до ширины 2-канальных или многоканальных сжатых произведений.

7ch Enhancer

Данная программа используется для воспроизведения сжатых произведений в 7-канальном стереофоническом режиме.

■ Режим декодера окружающего звучания

SUR. DECODE
7 SUR. DECODE

Surround Decoder

Используйте эту программу для воспроизведения источников с использованием нужных декодеров окружения (стр. 63).

■ Использование программ звукового поля без колонок окружающего звучания (Virtual CINEMA DSP)

Режим Virtual CINEMA DSP позволяет использовать программы звукового поля CINEMA DSP без колонок окружающего звучания. В данном режиме создаются виртуальные колонки для воспроизведения естественного звукового поля.

При установке параметра “Тылы” на “Нет” (стр. 76), режим Virtual CINEMA DSP активируется автоматически независимо от того, выбрана ли программа звукового поля CINEMA DSP (стр. 40).

Примечание

Программа Virtual CINEMA DSP неактивна в следующих случаях:

- в качестве источника выбрано “MULTI CH” (стр. 37);
- к гнезду PHONES подключены наушники;
- аппарат находится в режиме “7ch Stereo” (стр. 45).

■ Прослушивание многоканальных источников и программ звукового поля через наушники (SILENT CINEMA)

Функция SILENT CINEMA позволяет прослушивать через обычные наушники музыку многоканального формата или звуковое сопровождение кинофильмов. Функция SILENT CINEMA включается автоматически при подключении наушников к гнезду PHONES во время прослушивания программ звукового поля CINEMA DSP (стр. 40). При включении функции на дисплее передней панели загорается индикатор SILENT CINEMA.

Примечание

Функция SILENT CINEMA неактивна в следующих случаях:

- в качестве источника выбрано “MULTI CH” (стр. 37);
- аппарат находится в режиме “2ch Stereo” (стр. 45), “STRAIGHT” (стр. 46) или “PURE DIRECT” (стр. 47).

Перед выполнением следующей операции установите селектор режима управления на пульте ДУ на **AMP**.

Использование режима CINEMA DSP 3D

Режим CINEMA DSP 3D создает интенсивное и точное стереоскопическое звуковое поле в комнате для прослушивания. Режим CINEMA DSP 3D можно включить или выключить.

Нажимайте **3D DSP для включения или выключения режима CINEMA DSP 3D.**

Когда аппарат находится в режиме CINEMA DSP 3D, горит индикатор 3D.

Примечание

Режим CINEMA DSP 3D не активируется (появляется "3D:-") в следующих случаях:

- параметр "Фронт презенс" установлен на "Нет" (стр. 76);
- не выбрано CINEMA DSP;
- к гнезду PHONES подключены наушники.

Перед выполнением следующей операции установите селектор режима управления на пульте ДУ на **AMP**.

Прослушивание необработанных ИСТОЧНИКОВ

Когда данный аппарат находится в режиме STRAIGHT, 2-канальные стереоисточники выводятся только через фронтальные левую и правую колонки. Многоканальные источники напрямую декодируются в соответствующие каналы без дополнительной обработки эффектов.

Нажмите **STRAIGHT (или **STRAIGHT**), чтобы выбрать "STRAIGHT".**

Названия формата аудиосигнала источника приема и действующего декодера отображаются на дисплее передней панели.

Для отключение режима STRAIGHT

Повторно нажмите **STRAIGHT** (или **STRAIGHT**) или выберите другую программу звукового поля (стр. 40).

Использование аудиофункций

Перед выполнением следующей операции установите селектор режима управления на пульте ДУ на **AMP**.

Прослушивание чистого высокоточного звука

С помощью режима PURE DIRECT можно прослушивать чистый высокоточный звук выбранного источника. При включении режима PURE DIRECT аппарат воспроизводит выбранный источник с минимальным использованием цепей аппарата.

Нажмите **PURE DIRECT** (или **PURE DIRECT**), чтобы включить или отключить режим PURE DIRECT.

Пока аппарат находится в режиме PURE DIRECT, на передней панели подсвечивается кнопка **PURE DIRECT**, а дисплей передней панели автоматически отключается.

Примечания

- Если аппарат находится в режиме PURE DIRECT, следующие операции недоступны:
 - переключение программы звукового поля;
 - отображение графического меню;
- При отключении аппарата режим PURE DIRECT автоматически отменяется.



Для вывода видеосигналов аппарата в режиме PURE DIRECT соответствующим образом настройте параметр “Pure Direct” (стр. 81).

Настройка тонального качества

Эта функция применяется для настройки баланса низких и высоких частот для каналов левой и правой фронтальных колонок, центральной колонки и канала сабвуфера.

1 Нажмите несколько раз **TONE CONTROL** на передней панели, чтобы выбрать высокочастотную характеристику (ВЫСОКИЕ) или низкочастотную характеристику (БАСЫ).

2 Поворачивая селектор **PROGRAM**, настройте высокочастотную характеристику (ВЫСОКИЕ) или низкочастотную характеристику (БАСЫ). Диапазон настройки: от -6,0 dB до +6,0 dB

Примечания

- При увеличении или уменьшении высокочастотного или низкочастотного звука до предельного уровня тональное качество колонок окружающего звучания может отличаться от тонального качества фронтальных Л/П и центральной колонок и сабвуфера.
- Функция TONE CONTROL не работает, если включен режим PURE DIRECT или в качестве источника выбрано “MULTI CH”.

Перед выполнением следующей операции установите селектор режима управления на пульте ДУ на **AMP**.

Настройка уровня колонок

Уровни громкости каждой колонки можно отрегулировать во время прослушивания музыкального источника. Эта функция также доступна при воспроизведении источников, подключенных к гнездам MULTI CH INPUT.

Примечание

Эта операция отменит настройки уровней, выполненные при автоматической настройке (стр. 30) и в параметре “Уровень” (стр. 77).

1 Нажмите **LEVEL**, а затем несколько раз нажмите **Δ / ▽**, чтобы выбрать настраиваемую колонку.

Дисплей	Настраиваемая колонка
FRONT L	Фронтальная левая колонка
FRONT R	Фронтальная правая колонка
CENTER	Центральная колонка
SUR. L	Левая колонка окружающего звучания
SUR. R	Правая колонка окружающего звучания
SB L	Тыловая левая колонка окружающего звучания
SB R	Тыловая правая колонка окружающего звучания
FP L	Левая колонка присутствия
FP R	Правая колонка присутствия
SWFR	Сабвуфер



Перечень доступных каналов колонок отличается в зависимости от настроек колонок.

2 Нажимайте **◀ / ▶** на пульте ДУ для регулировки уровня звука колонок. Диапазон настройки: от -10,0 dB до +10,0 dB

Выбор записываемого источника

Эта функция применяется для выбора записываемого компонента-источника.

1 Нажмите и удерживайте **REC OUT** до появления на передней панели сообщения “ВЫХ.ДЛЯ ЗАПИСИ”.

2 Поверните **PROGRAM**, чтобы выбрать компонент-источник.



Для записи текущего выбранного входного источника выберите “ИСТОЧНИК”.

Настройка радиопрограмм диапазона FM/AM

Обзор

Доступны два режима настройки на FM/AM-станции:

Режим настройки частоты

Частоту интересующей FM/AM-станции можно найти или задать автоматически или вручную (см. “Настройка радиопрограмм диапазона FM/AM” на этой странице).

Режим предустановки

Можно выполнить предустановку нужной FM/AM-станции, а затем выбрать станцию, определив группу предустановки и номер (см. “Выбор предустановленной станции” на стр. 50).

Примечание

Выберите направление подключенных FM- и AM-антенн для обеспечения оптимального приема.

Перед выполнением следующих операций установите селектор режима управления на пульте ДУ на **⑩SOURCE**, а затем нажмите **③TUNER**.

Настройка радиопрограмм диапазона FM/AM

1 Нажмите **①BAND** (или **⑧BAND**), чтобы выбрать интересующий диапазон приема.

2 Если индикатор PRESET на передней панели включился, нажмите **④SEARCH MODE** (или **⑩SRCH MODE**), чтобы его выключить.

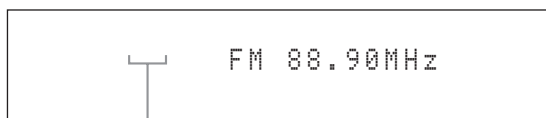

Индикатор PRESET выключается

3 Для выполнения автоматического поиска станции нажмите и удерживайте **⑥PRESET/TUNING/CH** $\triangleleft / \triangleright$ (или нажмите **⑨PRESET/CH** \triangle / ∇) в течение 2 секунд. Для ручной настройки на станцию нажмите кнопку **⑥PRESET/TUNING/CH** $\triangleleft / \triangleright$ повторно.

- Чтобы настроиться на более высокую частоту, нажмите **⑥▷** (или **⑨△**).
- Чтобы настроиться на более низкую частоту, нажмите **⑥◁** (или **⑨▽**).

Примечание

Если сигнал станции, на которую вы хотите настроиться, слабый, выполните поиск вручную или непосредственно введите частоту (стр. 48).



- Когда аппарат настроился на станцию, загорается индикатор TUNED.
- Чтобы переключить информацию (текущий источник приема, текущая программа звукового поля и т.п.), отображаемую на дисплее передней панели, нажмите **⑫INFO** (или установите селектор режима работы на **⑩AMP** и повторно нажмите **⑫INFO**).
- Для переключения между стерео или моно приемом в диапазоне FM нажмите **①STEREO/MONO** (или **②AUDIO**).

■ Непосредственная настройка на частоту

Эту функцию применяют для настройки на нужную станцию путем непосредственного ввода частоты.

1 Выполните шаги 1 и 2 в “Настройка радиопрограмм диапазона FM/AM” (стр. 48), чтобы выбрать интересующий диапазон приема.

2 Введите частоту нужной станции, набрав ее с помощью цифровых кнопок (**⑫**).
Пример: Для настройки на частоту 103,70 МГц



Если введенная частота выходит за пределы настройки диапазона FM/AM, на дисплее передней панели появляется сообщение “WRONG STATION!”.

Перед выполнением следующих операций установите селектор режима управления на пульте ДУ на **⑥SOURCE**, а затем нажмите **③TUNER**.

Предустановленные FM/AM-станции

Используйте эту функцию для сохранения до 40 станций диапазона FM/AM (от A1 до E8: 8 номеров предустановленных радиостанций в каждой из 5 групп предустановленных радиостанций). Выполните предустановку нужных станций на аппарате с помощью функции автоматической или ручной предустановки.

■ Автоматическая предустановка станций

С помощью функции автоматической предустановки можно сохранить до 40 радиостанций диапазона FM с сильными сигналами.

Нажмите и удерживайте **④BAND** (или **⑧BAND**) в течение более 3 секунд.

Индикатор MEMORY мигает и на дисплее передней панели появляется “АВТОПАМЯТЬ”. Примерно через 5 секунд начнется автоматическая предустановка с текущей частоты в направлении более высоких частот.

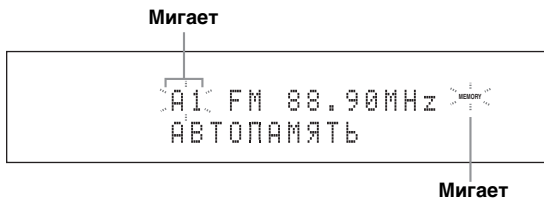

После завершения автоматической предустановки индикатор MEMORY отключается.

- Для задания группы и номера предустановки для сохранения станции после выполнения шага 2 несколько раз нажмите **⑥PRESET/TUNING/CH** </> (или **⑨CAT./A-E** </> и **⑨PRESET/CH** Δ / ▽).
- Для отмены автоматической предустановки станции нажмите **④BAND** (или **⑧BAND**) еще раз.

Примечания

- Информация о радиостанции, сохраненной под существующим номером предустановки, стирается при сохранении новой радиостанции под тем же номером.
- Если количество принимаемых радиостанций меньше 40 (E8), автоматическая предустановка автоматически останавливается после поиска всех доступных радиостанций.

■ Ручная предустановка станций

Используйте эту функцию для сохранения FM- и AM-станций вручную.

1 Настройтесь на станцию.

Смотрите стр. 48 с указаниями по настройке.

2 Нажмите **⑥MEMORY** (или **⑩MEMORY**).

Загорится индикатор PRESET на передней панели и аппарат автоматически выберет свободный номер предустановки.

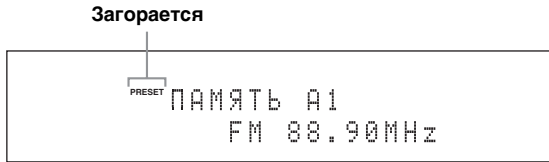

- Для автоматического сохранения выбранной станции под свободным номером предустановки вместо шага 2 нажмите и удерживайте **⑥MEMORY** (или **⑩MEMORY**) в течение более 2 секунд. В этом случае следующие шаги выполнять не нужно.
- Для отмены ручной предустановки станций нажмите **⑥MEMORY** (или **⑩MEMORY**) еще раз.

3 Для выбора группы и номера предустановки (от A1 до E8), нажимайте **⑥PRESET/TUNING/CH** </> (или **⑨CAT./A-E** </> и **⑨PRESET/CH** Δ / ▽).

- Чтобы выбрать более высокую группу предустановленной станции, нажмите **⑥** (от **⑨Δ**).
- Чтобы выбрать более низкую группу предустановленной станции, нажмите **⑥** < (или **⑨▽**).

Группа и номер предустановленной станции

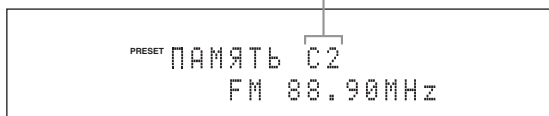

- Предустановленный номер (от 1 до 8) можно выбрать с помощью цифровых кнопок (⑫).
- Если выбранный предустановленный номер используется (рядом с предустановленным номером указывается символ “*”), текущая предустановленная станция будет перезаписана.

4 Нажмите **⑥ENTER** (или **⑨ENTER**).

Предустановленная станция устанавливается и индикатор PRESET выключается.

Примечание

Вместе с частотой сохраняется и режим приема (стереофонический или монофонический).

■ Выбор предустановленной станции

- 1 Если индикатор PRESET на передней панели выключился, нажмите **(H)SEARCH MODE** (или **(R)SRCH MODE**), чтобы его включить.

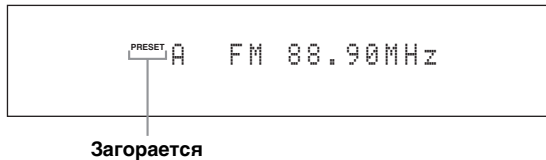

Примечание

В режим настройки на предустановленные станции нельзя перейти, если заранее не установлена ни одна предустановленная станция.

- 2 Несколько раз нажмите **(F)PRESET/TUNING/CH </>** (или **(G)PRESET/CH Δ/∇**), чтобы выбрать группу и номер интересующей предустановленной станции (от A1 до E8).

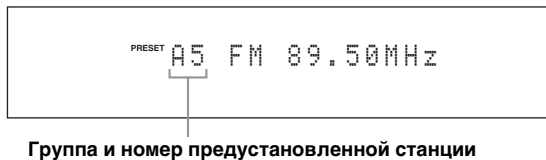

- Свободные номера предустановки пропускаются.
- Группу предустановленных станций (A to E) также можно выбрать, нажав **(Q)CAT./A-E </>** и введя номер (1–8) с помощью цифровых кнопок **(N)**.

■ Удаление предустановленных радиостанций

Назначения предустановленных станций можно удалить.

- 1 Выберите удаляемую предустановленную станцию.
Подробнее см. “Выбор предустановленной станции” (стр. 50).
- 2 Нажмите и удерживайте **(H)SEARCH MODE** (или **(R)SRCH MODE**) до тех пор, пока на дисплее передней панели не появится надпись “CLEAR?”.

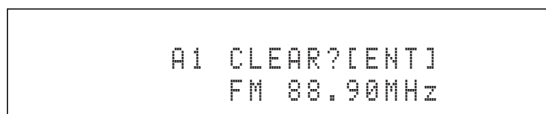

- 3 Нажмите **(E)ENTER** (или **(9)ENTER**), чтобы удалить предустановленные станции.



Для отмены операции нажмите **(H)SEARCH MODE** (или **(R)SRCH MODE**) еще раз.

Настройка системы радиоданных (только модели для Великобритании и Европы)

Система радиоданных – это система передачи информации, используемая FM-радиостанциями многих стран. Аппарат может принимать различные данные системы радиоданных, например, PS (сервис программы),PTY (тип программы), RT (радиотекст), CT (текущее время), и EON (другие радиостанции с расширенными возможностями) при приеме станций, передающих системы радиоданных.

Перед выполнением следующих операций установите селектор режима управления на пульте ДУ на **⑥SOURCE** и нажмите **③TUNER**.

Выбор типа программы системы радиоданных (режим PTY SEEK)

Эта функция применяется для выбора желаемой радиопрограммы по типу программы со всех предустановленных радиостанций, транслирующих систему радиоданных.

1 Несколько раз нажмите **⑧BAND**, чтобы выбрать “FM” в качестве диапазона приема.

2 Нажмите **⑪PTY SEEK MODE** для перевода аппарата в режим PTY SEEK. На дисплее передней панели мигает наименование типа программы или “NEWS”.



Для отмены режима PTY SEEK повторно нажмите **⑪PTY SEEK MODE** на пульте ДУ.

3 Нажмите **⑨PRESET/CH** Δ / ∇ , чтобы выбрать нужный тип программы.

Наименование выбранного типа программы отображается на дисплее передней панели.

Тип программы	Описание
NEWS	Новости
AFFAIRS	Текущие актуальные вопросы
INFO	Общая информация
SPORT	Спорт
EDUCATE	Образование
DRAMA	Драма
CULTURE	Культура
SCIENCE	Наука
VARIED	Развлечения
POP M	Популярная музыка
ROCK M	Рок музыка
M.O.R. M	Музыка в пути (для легкого прослушивания)
LIGHT M	Легкая классическая музыка
CLASSICS	Классическая музыка для знатоков
OTHER M	Другие виды музыки

4 Для начала поиска всех предустановленных радиостанций системы радиоданных нажмите **⑪PTY SEEK START** или **⑨ENTER** на пульте ДУ. На дисплее передней панели загорится индикатор PTY HOLD.



Для остановки поиска всех радиостанций нажмите **⑪PTY SEEK START** еще раз.

Примечания

- При обнаружении радиостанции, передающей нужный тип программы, аппарат прерывает поиск радиостанций.
- Если найдена не та радиостанция, повторно нажмите **⑪PTY SEEK START** для возобновления поиска другой радиостанции, передающей такой же тип программы.

Использование информационной услуги радиосетей с расширенными сервисными возможностями (EON)

Эта функция применяется для приема информационной услуги EON (радиосети с расширенными сервисными возможностями) сети радиостанций системы радиоданных. При выборе одной из 4 типов программ системы радиоданных (NEWS, AFFAIRS, INFO или SPORT) аппарат автоматически начинает поиск всех доступных предустановленных радиостанций, планирующих трансляцию информационной услуги EON выбранного типа программы на определенный промежуток времени. При начале запланированной информационной услуги EON аппарат автоматически переключается на местную радиостанцию, транслирующую информационную услугу EON, а по завершению информационной услуги EON переключается на национальную радиостанцию.

Примечания

- Данная функция может использоваться только при наличии информационной услуги EON.
- Индикатор EON высвечивается на дисплее передней панели только при приеме информационной услуги EON от радиостанции системы радиоданных.

1 Настройтесь на интересующую радиостанцию, транслирующую систему радиоданных.

2 Убедитесь, что на дисплее передней панели горит индикатор EON.

Если индикатор EON на дисплее передней панели отключен, выберите другую радиостанцию системы радиоданных, при приеме которой индикатор EON загорается.

3 Нажмите EON .

На дисплее передней панели появляется “EON”.

4 Несколько раз нажмите INFO / INFO / INFO / INFO , чтобы выбрать один из 4 типов программ системы радиоданных (NEWS, AFFAIRS, INFO или SPORT).

Наименование выбранного типа программы отображается на дисплее передней панели.

5 Нажмите ENTER для выбора типа программы системы радиоданных.



- Для отмены выбранного типа программы нажмите EON еще раз.
- Для отмены функции EON на шаге 4 выберите “EON OFF”.

Перед выполнением следующих операций, установите селектор режима управления на пульте ДУ на AMP .

Просмотр информации системы радиоданных

Эта функция применяется для просмотра 4 типов информации системы радиоданных: PS (сервисная программа), PTY (тип программы), RT (радиотекст) и CT (текущее время).

1 Настройтесь на интересующую радиостанцию, транслирующую систему радиоданных.

- Для настройки на радиостанции, транслирующие систему радиоданных (стр. 49), рекомендуется использовать автоматическую предустановку.
- Для настройки на предустановленные радиостанции, транслирующие систему радиоданных, также можно использовать режим PTY SEEK (стр. 51).

2 Несколько раз нажмите INFO (или INFO), чтобы выбрать интересующий режим просмотра информации системы радиоданных.



Примечания

- При слабом принимаемом сигнале аппарат, возможно, не сможет использовать информацию системы радиоданных. В частности, режим RT содержит большое количество информации и может быть недоступен даже при доступности других режимов отображения системы радиоданных.
- Если сигнал ослаблен вследствие внешних помех во время приема аппаратом информации системы радиоданных, прием может внезапно прерваться и на дисплее передней панели появится “-----”.
- При выборе режима RT аппарат может отображать программную информацию максимум из 64 буквенно-цифровых символов, включая символ умляут. Недоступные символы отображаются как “_” (подчеркивание).
- Если прием прервался при выборе режима CT, на дисплее передней панели появляется надпись “CT WAIT”.

Использование компонентов Bluetooth™

Ресивер Yamaha Bluetooth (например, YBA-10, продается отдельно) можно подключить к разьему DOCK аппарата и воспроизводить музыкальный контент, сохраненный на компоненте Bluetooth (например, портативном музыкальном плеере), не выполняя проводное соединение аппарата и компонента Bluetooth. Необходимо заранее выполнить “спаривание” подключенного беспроводного аудиоприемника Bluetooth и компонента Bluetooth. Подробное описание сообщений, отображаемых на дисплее передней панели и на экране графического интерфейса пользователя, приведено в разделе “Bluetooth” (стр. 121).

Примечание

Данный аппарат поддерживает профиль A2DP (Advanced Audio Distribution Profile) для Bluetooth.

Спаривание приемника Bluetooth™ и компонента Bluetooth

Спаривание должно быть выполнено с использованием компонента Bluetooth и приемника Bluetooth, подключаемого к аппарату впервые, или если данные спаривания были удалены. Термин “спаривание” относится к операции регистрации компонента Bluetooth для связи через Bluetooth.



- Спаривание необходимо выполнять только при первом использовании компонента Bluetooth с приемником Bluetooth.
- Спаривание требует выполнение операций на аппарате и на другом компоненте, с которым устанавливается связь через Bluetooth. При необходимости см. инструкции по эксплуатации другого компонента.

Есть два способа спаривания: спаривание с использованием пункта “Спаривание” в графическом меню и быстрое спаривание.

■ Спаривание с использованием графического меню

Используйте эту функцию для выполнения спаривания с помощью графического меню. Более подробная информация приведена в разделе “Спаривание” (стр. 75).

■ Быстрое сопряжение

В целях обеспечения безопасности для операции спаривания установлено временное ограничение 8 минут. Перед началом процедуры рекомендуется прочесть и разобраться во всех указаниях.

1 Поверните селектор **Ⓢ INPUT** (или установите селектор режимов управления на **Ⓢ SOURCE**, а затем нажмите **Ⓢ DOCK**), чтобы выбрать “DOCK” в качестве входного источника.

2 Включите компонент Bluetooth и переведите его в режим спаривания. Подробнее о работе компонента Bluetooth смотрите в руководстве к нему.

3 Нажмите и удерживайте кнопку **Ⓢ ENTER** (или **Ⓢ ENTER**) до тех пор, пока на дисплее передней панели не появится надпись “Searching”.

Пока приемник Bluetooth находится в режиме

спаривания на дисплее передней панели мигает индикатор DOCK.



Для отмены спаривания нажмите кнопку **Ⓢ ENTER** (или **Ⓢ ENTER**) еще раз.

4 Убедитесь, что компонент Bluetooth обнаружил приемник Bluetooth.

Если компонент Bluetooth обнаружит приемник Bluetooth, в списке устройств Bluetooth появится “YBA-10 YAMAHA” (пример).

5 Выберите приемник Bluetooth в перечне устройств Bluetooth и введите пароль “0000” на компоненте Bluetooth.

После успешного выполнения операции спаривания на дисплее передней панели появится сообщение “Завершен”.

Примечание

Приемник Yamaha Bluetooth может быть спарен с восемью компонентами Bluetooth. После успешного спаривания с девятым компонентом и регистрации данных спаривания, данные для первого использованного компонента будут удалены.

Воспроизведение компонента Bluetooth™

1 Поверните селектор **Ⓢ INPUT** (или установите селектор режимов управления на **Ⓢ SOURCE**, а затем нажмите **Ⓢ DOCK**), чтобы выбрать “DOCK” в качестве входного источника.

2 Начните воспроизведения компонента Bluetooth.

Когда подключенный приемник Bluetooth обнаружит компонент Bluetooth, на дисплее передней панели появится надпись “BT подсоединен”.



- После нажатия **Ⓢ ENTER** на пульте ДУ подключенный приемник Bluetooth начинает поиск и подключается к последнему подключенному компоненту Bluetooth. Если приемник Bluetooth не может найти компонент Bluetooth, на дисплее передней панели появится сообщение “Не найдено”.
- Для отключения приемника Bluetooth от компонента Bluetooth нажмите **Ⓢ ENTER**.

Меню Муз. Содерж.

В меню “Муз. Содерж.” графического меню можно просмотреть музыкальное содержимое iPod, компонента USB, PC/MusicCAST и Интернет-радио. Кроме того, можно воспользоваться функцией управления воспроизведением или задать настройки стиля воспроизведения для выбранного входного источника.

Работа с меню Муз. Содерж.

- 1 Установите селектор режима управления на **AMP** на пульте ДУ, а затем нажмите **MENU**, чтобы открыть графическое меню.



Если появляется меню уровня, отличного от “Топ меню” (стр. 68), нажмите и удерживайте кнопку **MENU**, чтобы открыть графическое меню.

- 2 Несколько раз нажмите **Δ / ▽**, чтобы выбрать пункт “Муз. Содерж.”, а затем нажмите **▷**.

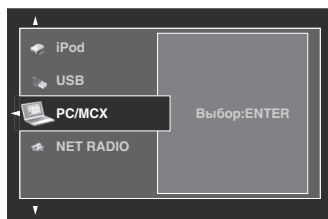

- 3 Несколько раз нажмите **Δ / ▽**, чтобы выбрать интересующий входной источник, а затем нажмите **ENTER**.

На экране графического интерфейса пользователя отображается меню выбранного входного источника. На следующем рисунке в качестве примера показано меню iPod.



Примечание

Если выбранный источник недоступен, появится надпись “Недоступно”.

- 4 Навигация по меню выбранного входного источника

Подробное описание пунктов меню и процедур работы с каждым входным источником приведено на следующих страницах.

- iPod (стр. 56)
- USB (стр. 58)
- PC/MCX (стр. 58)
- NET RADIO (стр. 58)

- 5 Нажмите **MENU**, чтобы закрыть графическое меню.

Использование iPod™

После установки iPod на универсальную док-станцию Yamaha для iPod (например, YDS-11, продается отдельно), подключенную к гнезду DOCK аппарата (стр. 22), iPod можно воспроизводить с помощью поставляемого пульта ДУ. Также, можно использовать режим Compressed Music Enhancer аппарата для улучшения качества звучания сжатых произведений (например, в формате MP3), сохраненных на iPod (стр. 45).

Примечания

- Аппарат поддерживает iPod touch, iPod (Click Wheel, включая iPod classic), iPod nano и iPod mini.
- Некоторые функции могут не поддерживаться в зависимости от модели или версии программного обеспечения iPod.
- Некоторые функции могут не поддерживаться в зависимости от модели универсальной док-станции Yamaha iPod. Ниже представлено описание на базе использования YDS-11.



- После завершения процедуры подключения iPod на дисплее передней панели появляется надпись “iPod подсоединен”.
- Подробнее о сообщениях, отображаемых на дисплее передней панели и на экране графического интерфейса пользователя, см. раздел “iPod” (стр. 121).
- Когда аппарат находится в режиме ожидания, можно выбрать или отменить режим зарядки аппаратом аккумулятора установленного iPod, соответствующим образом установив параметр “Зар. в реж.ож.” (стр. 87).

Дерево меню iPod

На следующей диаграмме показана структура меню iPod. Информация об открытии меню iPod приведена в разделе “Работа с меню Муз. Содерж.” (стр. 55).

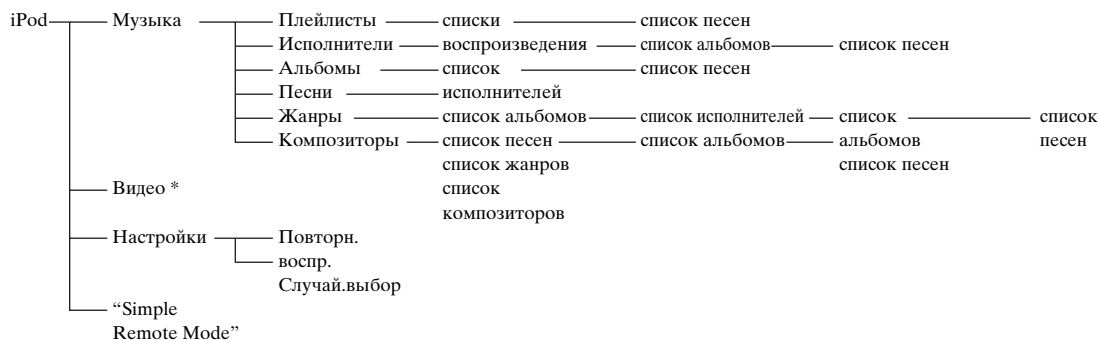

Примечание

- * Пункт “Видео” не появляется, если универсальная док-станция iPod и Yamaha iPod не поддерживает функцию просмотра. Кроме того, структура папок в меню “Видео” зависит от видеоконтента, хранящегося на iPod.

Управление iPod™

Управление iPod возможно с помощью перечисленных ниже кнопок.

■ Работа с графическим меню

Для навигации по меню iPod с помощью экрана графического интерфейса пользователя установите селектор режима управления на **AMP**.

Кнопка	Функция
ENTER	Последующее меню / Воспроизведение
▲	Меню вверх
▼	Меню вниз
◀	Предыдущее меню
▶	Последующее меню
SUBMENU	Включает и выключает подменю при отображении информационного экрана воспроизведения
MENU	Включает и выключает графическое меню, когда информационный экран воспроизведения не отображается
DISPLAY	Включает и выключает информационный экран воспроизведения

Примечание

iPod можно управлять с помощью экранного меню зоны. Однако, дерево меню и доступные функции могут отличаться от меню iPod, отображаемого на экране графического интерфейса пользователя в основной зоне.

■ Управление воспроизведением

Для управления iPod с помощью перечисленных ниже кнопок установите селектор режима управления на **SOURCE**, а затем нажмите **DOCK**.

Кнопка	Функция
◀◀	Поиск назад (нажмите и удерживайте)
▶▶	Поиск вперед (нажмите и удерживайте)
▶▶▶	Пропуск вперед
◀◀◀	Пропуск назад
□	Стоп
⏸	Пауза
▶	Воспроизведение

■ Настройки стиля воспроизведения

Для изменения описанных ниже настроек стиля воспроизведения выберите “Настройки” в меню iPod.

Повторн. воспр. (повторное воспроизведение)

Эта функция применяется для установки аппарата на повторное воспроизведение одной песни или последовательности песен.

Возможные значения: Выкл., Одну, Все

- Для отключения данной функции выберите “Выкл.”.
- Выберите “Одну” для установки аппарата на повторение одной песни.
- Выберите “Все” для установки аппарата на повторение последовательности песен.

Случай.выбор (воспроизведение в случайном порядке)

Эта функция применяется для установки аппарата на воспроизведение песен или альбомов в случайном порядке.

Возможные значения: Выкл., Песни, Альбомы

- Для отключения этой функции выберите “Выкл.”.
- Выберите “Песни” для установки аппарата на воспроизведение песен в случайном порядке.
- Выберите “Альбомы” для установки аппарата на воспроизведение альбомов в случайном порядке.



- Для переключения между параметрами установки нажимайте **ENTER**.
- Если функция “Повторение” установлена на “Одну” или “Все”, на экране графического интерфейса пользователя появляется “↺” или “↻”.
- При включенном режиме “Случай.выбор” на экране графического интерфейса пользователя отображается “⌘”.

■ Simple Remote Mode

При выборе “Simple Remote Mode” в меню iPod аппарат выключает экран графического интерфейса пользователя и позволяет управлять iPod с помощью пульта дистанционного управления аппарата или органов управления iPod.



Кроме того, режим простого дистанционного управления можно выбрать, удерживая кнопку **DISPLAY** в течение 3 секунд, если селектор режима управления установлен на **AMP**.

■ Информационный экран воспроизведения

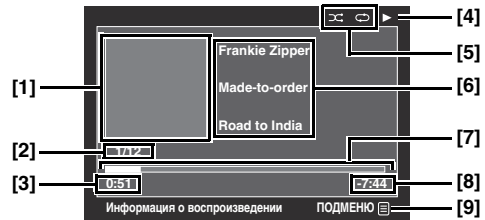

- Обложка альбома (при наличии)
- Номер дорожки / всего дорожек
- Время воспроизведения
- ▶ (воспроизведение), ⏸ (пауза), ▶▶ (поиск вперед) или ◀◀ (поиск назад)
- Пиктограммы воспроизведения в случайном порядке и повторного воспроизведения
- Имя исполнителя, название альбома, название песни
- Индикатор выполнения
- Оставшееся время
- Пиктограмма подменю

Пункты подменю

Контроль проигр. (Управление воспроизведением)

Для управления iPod выберите требуемый пункт управления воспроизведением, а затем нажмите (или нажмите и удерживайте) **ENTER**.

Стиль проигр. (Стиль воспроизведения)

Выберите требуемый стиль воспроизведения, а затем нажимайте **ENTER** для переключения между параметрами. Подробное описание настроек стиля воспроизведения приведено в разделе “Настройки стиля воспроизведения” (стр. 57).

Использование функций USB и сети

Данный аппарат поддерживает функции USB и сети, которые позволяют прослушивать файлы WAV (только формат PCM), MP3, MPEG-4 AAC и WMA, сохраненные на запоминающем устройстве USB, переносном аудиоплеере USB, компьютере и сервере Yamaha MCX-2000, а также прослушивать Интернет-радио.

Примечания

- Сервер Yamaha MCX-2000 может не продаваться в некоторых регионах.
- Подробнее о сети смотрите инструкции по эксплуатации сетевых устройств. При необходимости также смотрите техническую литературу.
- Некоторые файлы WAV, MP3, MPEG-4 AAC и WMA могут не воспроизводиться или могут вызывать шум во время воспроизведения.



Подробное описание сообщений, отображаемых на дисплее передней панели и на экране графического интерфейса пользователя, приведено в разделе “USB и сеть” (стр. 119).

Дерево меню USB и сети

На следующей диаграмме показана структура меню USB, PC/MCX и NET RADIO. Информация об открытии этих меню приведена в разделе “Работа с меню Муз. Содерж.” (стр. 55).



Примечания

- *1 Иерархия каталогов в меню USB зависит от структуры папок подключенного компонента USB.
- *2 Отображаются только доступные компьютерные серверы и серверы MCX-2000.
- *3 Структура папок в списке размещений зависит от региона.

Навигация по меню USB и сети

Для перехода между пунктами меню USB и сети используются описанные ниже кнопки.

■ Работа с графическим меню

Для навигации по меню USB и сети с помощью экрана графического интерфейса пользователя установите селектор режима управления на **AMP**.

Кнопка	Функция
ENTER	Последующее меню / Воспроизведение
△	Меню вверх
▽	Меню вниз
◀	Предыдущее меню
▶	Последующее меню
SUBMENU	Включает и выключает подменю, если доступны пункты подменю (в нижнем правом углу экрана графического меню отображается пиктограмма подменю).
MENU	Включает и выключает графическое меню, когда информационный экран воспроизведения не отображается
DISPLAY	Включает и выключает информационный экран воспроизведения

Примечание

Навигация по меню USB и сети возможна с помощью экранного меню зоны. Однако, дерево меню и доступные функции могут отличаться от меню, отображаемых на экране графического интерфейса пользователя в основной зоне.

■ Управление воспроизведением

Для управления компонентом USB или сетевым компонентом с помощью перечисленных ниже кнопок установите селектор режима управления на **SOURCE**, а затем нажмите **USB/NET**.

Кнопка	Функция
▶▶	Пропуск вперед (кроме "NET RADIO")
◀◀	Пропуск назад (кроме "NET RADIO")
□	Стоп
▶	Воспроизведение (режим просмотра меню) Воспроизведение / Пауза (простой режим ДУ)

Примечание

Некоторые операции кнопок не выполняются в зависимости от входного источника.

■ Информационный экран воспроизведения

На следующем рисунке в качестве примера показан информационный экран воспроизведения при воспроизведении содержимого USB. Доступная информация и функции зависят от выбранного входного источника.

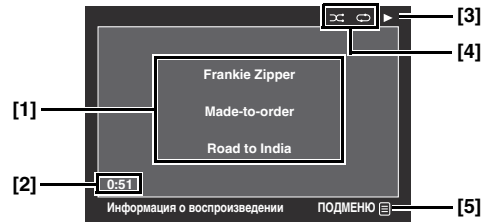

[1] Имя исполнителя, название альбома, название песни

[2] Время воспроизведения

[3] ▶ (воспроизведение)

[4] Пиктограммы воспроизведения в случайном порядке и повторного воспроизведения

[5] Пиктограмма подменю

Пункты подменю

Контроль проигр. (Управление воспроизведением)

Для управления воспроизведением выберите требуемый пункт управления воспроизведением, а затем нажмите (или нажмите и удерживайте) **ENTER**.

Стиль проигр. (Стиль воспроизведения)

Выберите требуемый стиль воспроизведения, а затем нажимайте **ENTER** для переключения между параметрами. Подробное описание настроек стиля воспроизведения приведено в разделе "Настройки стиля воспроизведения" (стр. 57).



Для включения режима воспроизведения в случайном порядке установите параметр "Случай.выбор" на "Вкл."

Порт для подключения запоминающего устройства USB или переносного аудиоплеера, подключаемого через USB

Эта функция применяется для воспроизведения файлов WAV (только формат PCM), MP3, WMA и MPEG-4 AAC, сохраненных на запоминающем устройстве USB или переносном аудиоплеере USB, подключенном к порту USB на передней панели аппарата.

Примечания

- Данный аппарат поддерживает устройства массового хранения USB (формата FAT 16 или FAT 32) и устройства USB MTP.
- В графическом меню отображается только первый раздел. Выбор файлов в других разделах невозможен.
- Распознается до 8 уровней директории и 500 музыкальных файлов в директории.
- Некоторые устройства могут работать неправильно, даже если они отвечают требованиям.
- Некоторые файлы WAV, MP3, WMA и MPEG-4 AAC могут не воспроизводиться или могут вызывать шум во время воспроизведения.
- При подключении запоминающего устройства USB или переносного аудиоплеера USB возможна задержка продолжительностью примерно 10 секунд.

Использование компьютерного сервера или сервера Yamaha MCX-2000

Эта функция применяется для прослушивания музыкальных файлов, сохраненных на компьютере или устройстве Yamaha MCX-2000. Устройство MCX-2000 – это музыкальный сервер, расширяющий эксклюзивную концепцию Yamaha MusicCAST (метод цифровой передачи музыки по частной сети).

1 Установите проигрыватель Windows Media Player 11 на компьютер или зарегистрируйте данный аппарат на сервере Yamaha MCX-2000.

- Смотрите разделы “Установка проигрывателя Windows Media Player 11 на компьютер” и “Регистрация аппарата на сервере Yamaha MCX-2000” (стр. 60).
- Эту процедуру нужно выполнить только в первый раз.
- (Только для компьютера) Для запуска функции совместного использования контента может потребоваться выполнение определенных настроек в проигрывателе Windows Media Player 11. Смотрите документацию, прилагаемую к Windows Media Player 11.

2 Включите компьютер или сервер MCX-2000.

3 Выберите “PC/MCX” в меню “Муз. Содерж.”, а затем выберите интересующий сервер или “MusicCAST”, чтобы начать воспроизведение.

Примечания

- Сервер Yamaha MCX-2000 может не продаваться в некоторых регионах.
- Данный аппарат можно подключить не более чем к 15 компьютерным серверам и 1 серверу MCX-2000. При этом каждый сервер должен быть подключен к той же подсети, что и аппарат.
- Некоторые файлы WAV, MP3, MPEG-4 AAC и WMA могут не воспроизводиться на компьютере или могут вызывать шум во время воспроизведения.
- (Только MCX-2000) Файлы, обозначенные звездочкой (*), не были преобразованы в формат MP3. Такие файлы возможно сразу же воспроизвести, только если параметр “Receive PCM Stream” аппарата установлен на “ON” на сервере MCX-2000. Более подробная информация приведена в инструкции по эксплуатации сервера MCX-2000.

■ Установка проигрывателя Windows Media Player 11 на компьютер

С помощью проигрывателя Windows Media Player 11 аудиофайлы можно воспроизводить на компьютере. Более подробная информация приведена в документации к проигрывателю Windows Media Player 11.



Аудиофайлы также можно воспроизводить на компьютере с установленным программным обеспечением Windows Media Connect 2.0.

1 Установите проигрыватель Windows Media Player 11 на компьютер.

Загрузите установочные файлы Windows Media Player 11 с веб-сайта корпорации Microsoft или воспользуйтесь функцией обновления на установленном проигрывателе Microsoft Windows Media Player.

2 Включите компьютер и откройте папку на компьютере для совместного доступа.

Эта совместно используемая папка добавится в список серверов на экране меню “PC/MCX” верхнего уровня.

Примечания

- Если на компьютере установлена операционная система (ОС) Windows Vista, проигрыватель Windows Media Player 11 уже установлен (кроме некоторых версий).
- Некоторые программы защиты, установленные на компьютере (антивирусные программы, брандмауэры и др.), могут блокировать доступ данного аппарата к компьютеру. В таких случаях правильно сконфигурируйте программу защиты.

■ Регистрация аппарата на сервере Yamaha MCX-2000

Чтобы данный аппарат распознавался сервером Yamaha MCX-2000, он должен быть зарегистрирован на сервере. Более подробная информация приведена в инструкции по эксплуатации сервера Yamaha MCX-2000.

1 Выключите аппарат.

2 Переведите сервер Yamaha MCX-2000 в режим “Auto Config”.

3 Включите аппарат.

- На экране меню “PC/MCX” верхнего уровня появится пункт “MusicCAST”.
- Если на экранном меню сервера Yamaha MCX-2000 появляется идентификатор клиента аппарата (в формате CL-XXXXX), процедура автоматической конфигурации завершена.

Примечания

- Последняя часть идентификатора клиента аппарата совпадает с последними 5 цифрами MAC-адреса аппарата.
- Для удаления зарегистрированного идентификатора клиента аппарата используйте режим “Manual Config” на сервере Yamaha MCX-2000 (смотрите инструкцию по эксплуатации к MCX-2000), а затем выберите “NETWORK” в меню “ADVANCED SETUP” (стр. 111).
- Функции управления клиентом MusicCAST для данного аппарата, за исключением “View Play Info”, “Receive PCM Stream” и “Edit Client title”, недоступны. Избегайте использования этих функций, так как это приведет к остановке воспроизведения на аппарате.

Использование Интернет-радио

Эта функция применяется для прослушивания Интернет-радиостанций. Аппарат использует услугу базы данных Интернет-радиостанций vTuner, специально настроенной для этого аппарата и обеспечивающей доступ к базе данных свыше 2000 радиостанций. Более того, свои любимые радиостанции можно сохранить с помощью закладок.

Примечания

- Данная услуга может прерываться без предупреждения.
- Некоторые Интернет-станции могут не воспроизводиться.
- Для прослушивания Интернет-радио подключите аппарат к сети (стр. 23).
- Узкополосное интернет-соединение (например, 56K-модем, ISDN) не приведет к удовлетворительному результату. Настоятельно рекомендуется использовать широкополосное соединение (например, кабельный модем, xDSL-модем и др.). Более подробную информацию можно получить у поставщика услуг Интернет.



- “Подкаст” – это тип услуги Интернет-радиостанции. В сети Интернет существуют несколько видов подкастов. Подкаст – не постоянная услуга. Это означает, что аппарат останавливает воспроизведение по завершению эпизода подкаста.
- Некоторые устройства защиты (например, брандмауэр) могут блокировать доступ аппарата к Интернет-радиостанциям. В таких случаях правильно сконфигурируйте настройки защиты.

■ Сохранение избранных Интернет-радиостанций с помощью закладок

Эта функция применяется для быстрого выбора избранной Интернет-радиостанции.

Установите селектор режима управления на **ⓅSOURCE**, а затем нажмите и удерживайте **ⓈTITLE**, пока транслируется выбранная Интернет-радиостанция.

Сохраненная Интернет-радиостанция добавляется к списку “Закладки” (стр. 58).



- Для удаления сохраненной станции из списка выберите станцию с списке “Закладки”, а затем нажмите и удерживайте **ⓈTITLE**.
- Кроме того, избранные Интернет-радиостанции можно зарегистрировать для аппарата, зайдя на указанный ниже веб-сайт с помощью веб-браузера на компьютере. Для использования данной функции, необходимо знать MAC-адрес аппарата, устанавливаемый в качестве идентификационного номера, и адрес электронной почты, чтобы создать личную учетную запись. Для просмотра MAC-адреса аппарата (стр. 84) используйте пункт “Информация” в меню “Сеть”. Более подробная информация приведена в разделе справочной информации на веб-сайте. Адрес URL: <http://yradio.vtuner.com/>

Перед выполнением следующих операций установите селектор режима управления на пульте ДУ на **ⓅSOURCE**, а затем нажмите **ⓈUSB/NET**.

Использование кнопок быстрого вызова

Эта функция применяется для прямого доступа к музыкальным источникам (файлы WAV, MP3 и WMA на подключенном компьютере, сервере MCX-2000 или запоминающем устройстве USB и Интернет-радиостанции). Для каждого входного источника можно предустановить 8 элементов.

■ Назначение функций к цифровым кнопкам (1-8) (Ⓢ)

1 Выберите музыкальный источник, который нужно назначить к цифровой кнопке (1-8) (Ⓢ), а затем запустите воспроизведение источника.

2 Нажмите **ⓈMEMORY**.

Загорится индикатор PRESET на передней панели и аппарат автоматически выберет свободный номер предустановки.

Загорается

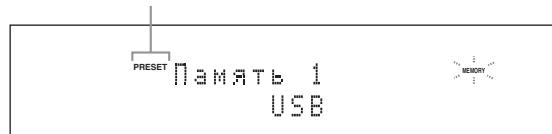

- Для автоматического сохранения выбранного контента под свободным номером предустановки вместо шага 2 нажмите и удерживайте кнопку **ⓈMEMORY** в течение более 2 секунд. В этом случае следующие шаги выполнять не нужно.
- Для отмены предустановки нажмите **ⓈMEMORY** еще раз.
- Если любой из следующих шагов не был завершен в течение 30 секунд, режим предустановки памяти автоматически отменяется. В таком случае повторите процедуру, начиная с шага 2.

3 Нажмите цифровую кнопку (1-8) (Ⓢ), на которую необходимо назначить контент.

Номер предустановки

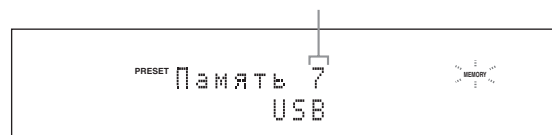

Если выбрать уже используемый номер предустановки (возле номера предустановки отображается символ “*”), текущий номер предустановки будет перезаписан.

4 Нажмите кнопку **ⓈENTER** (или **ⓈENTER**).

Предустановка контента сохраняется и индикатор PRESET гаснет.

■ Выберите контент с помощью цифровых кнопок (1-8) (12)

Нажмите одну из цифровых кнопок (1-8) (12), которой назначен требуемый контент, и выберите контент в качестве источника.

Аппарат начинает воспроизведение источника, назначенного цифровой кнопке.

Примечания

- На дисплее передней панели и на дисплее коротких сообщений появляется надпись “Чистая память!” при нажатии цифровой кнопки (1-8) (12) без назначения.
- Аппарат не вызывает правильный контент, назначенный выбранной цифровой кнопке (1-8) (12), в следующих случаях:
 - подключено ошибочное устройство USB;
 - компьютер или сервер MCX-2000, хранящий выбранный контент, выключен или не подключен к сети;
 - выбранная Интернет-радиостанция временно недоступна или не работает;
 - изменилась директория выбранного элемента.



При добавлении или удалении музыкальных файлов в одной с предустановленными параметрами директории или списке воспроизведения аппарат сохраняет относительное положение предустановленных параметров в директории или списке воспроизведения и не вызывает правильный контент через цифровые кнопки (1-8) (12). В таких случаях повторно назначьте требуемый контент цифровым кнопкам (1-8) (12).
Рекомендуется использовать следующие методы:

Запоминающие устройства USB

Создайте восемь директорий, содержащих нужный контент в директории в дополнение к директории, содержащей все музыкальные файлы, а затем назначьте верхний элемент каждой директории цифровым кнопкам (1-8) (12). При изменении контента, назначенного цифровым кнопкам (1-8) (12), замените элементы в директории нужными элементами без удаления директории.

Компьютерный сервер / сервер MCX-2000

Создайте восемь списков воспроизведения, содержащих нужные элементы, а затем назначьте верхний элемент каждого списка воспроизведения цифровым кнопкам (1-8) (12). При изменении элементов, назначенных цифровым кнопкам (1-8) (12), замените зарегистрированные элементы в списке воспроизведения нужными элементами без удаления списка воспроизведения.

Дополнительные конфигурации звука

Выбор декодеров

■ Выбор декодеров для двухканальных источников (режим декодирования окружающего звучания)

Эта функция применяется для воспроизведения источников с использованием выбранных декодеров. Двухканальные источники можно воспроизводить в многоканальном режиме.

Установите селектор режима управления на **16 AMP**, а затем несколько раз нажмите **29 SUR. DECODE** на пульте ДУ, чтобы выбрать режим декодирования окружающего звучания.

Пользователь может выбирать режимы декодеров в зависимости от типа воспроизводимого источника и личных предпочтений.



Параметры декодера можно изменить в меню “Сtereo/DSP” (стр. 69).

■ Описание декодеров

Название декодера (Тип декодера)

PLIIx Music
PLII Music

Обработка Dolby Pro Logic IIx (или Dolby Pro Logic II) для музыкальных источников. Декодер Pro Logic IIx недоступен, если параметр “Центр. тылы” (стр. 76) установлен на “Нет” или используются наушники.

Описание декодера

Pro Logic

Обработка Dolby Pro Logic для любых источников.

PLIIx Movie
PLII Movie

Обработка Dolby Pro Logic IIx (или Dolby Pro Logic II) для киноисточников. Декодер Pro Logic IIx недоступен, если параметр “Центр. тылы” (стр. 76) установлен на “Нет” или используются наушники.

PLIIx Music
PLII Music

Обработка Dolby Pro Logic IIx (или Dolby Pro Logic II) для музыкальных источников. Декодер Pro Logic IIx недоступен, если параметр “Центр. тылы” (стр. 76) установлен на “Нет” или используются наушники.

PLIIx Game
PLII Game

Обработка Dolby Pro Logic IIx (или Dolby Pro Logic II) для игровых источников. Декодер Pro Logic IIx недоступен, если параметр “Центр. тылы” (стр. 76) установлен на “Нет” или используются наушники.

Neo:6 Cinema

Обработка DTS для киноисточников.

Neo:6 Music

Обработка DTS для музыкальных источников.





При выборе режима декодирования окружающего звучания для многоканальных цифровых источников аппарат автоматически выбирает соответствующий декодер для каждого источника.

■ Выбор декодеров, используемых для программ звукового поля MOVIE

Для программ звукового поля MOVIE (кроме “Mono Movie”) можно выбрать один из перечисленных ниже типов декодеров. Подробнее о программах звукового поля MOVIE смотрите “Для киноисточников” (стр. 44). Подробнее о выборе типа декодера см. раздел “Описание параметров звукового поля” (стр. 70). Возможные значения: PLIIx Movie (PLII Movie), Neo:6 Cinema

■ Выбор декодеров для многоканальных источников

Если подключены тыловые колонки окружающего звучания, эта функция обеспечивает 6.1/7.1-канальное воспроизведение многоканальных источников с использованием декодеров Dolby Pro Logic IIx, Dolby Digital EX или DTS-ES.

Установите селектор режима управления на  AMP, а затем несколько раз нажмите  EXTD SUR. на пульте ДУ, чтобы переключиться между 5.1- и 6.1/7.1-канальным режимами воспроизведения.

Возможные значения	Функции
АВТОМАТ.	Включение оптимального декодера для воспроизведения 6.1/7.1-канальных сигналов, когда аппарат распознает получение сигнального флага.
Декодеры (PLIIx Movie, PLIIx Music, EX/ES)	Эта функция применяется для ручного включения требуемых декодеров при воспроизведении многоканальных источников.
ВЫКЛ.	Для 6.1/7.1-канального воспроизведения декодеры не используются.



Эта функция применяется для ручного включения требуемого декодера, когда аппарат не может правильно распознать сигнальный флаг в сигналах источника.

Примечания

- Перечень доступных декодеров зависит от настройки колонок и источников сигналов.
- 6.1/7.1-канальное воспроизведение невозможно в следующих случаях:
 - параметр “Тылы” (стр. 76) или “Центр. тылы” (стр. 76) установлен на “Нет”;
 - воспроизводится источник, подключенный к гнезду MULTI CH INPUT;
 - воспроизводится источник, не содержащий сигналов левого и правого каналов окружающего звучания;
 - воспроизводится источник Dolby Digital KARAOKE;
 - аппарат находится в режиме стереофонического воспроизведения, режиме 7ch Enhancer (стр. 45) или PURE DIRECT (стр. 47);
 - параметр “BI-AMP” установлен на “ON” (стр. 111).
- Если параметр “Расш. окр. звуч.” установлен на “Автомат.” (стр. 88), при включении аппарата режим декодера автоматически устанавливается на “АВТОМАТ.”.

Меню графического интерфейса пользователя (GUI)

■ Дерево графического меню

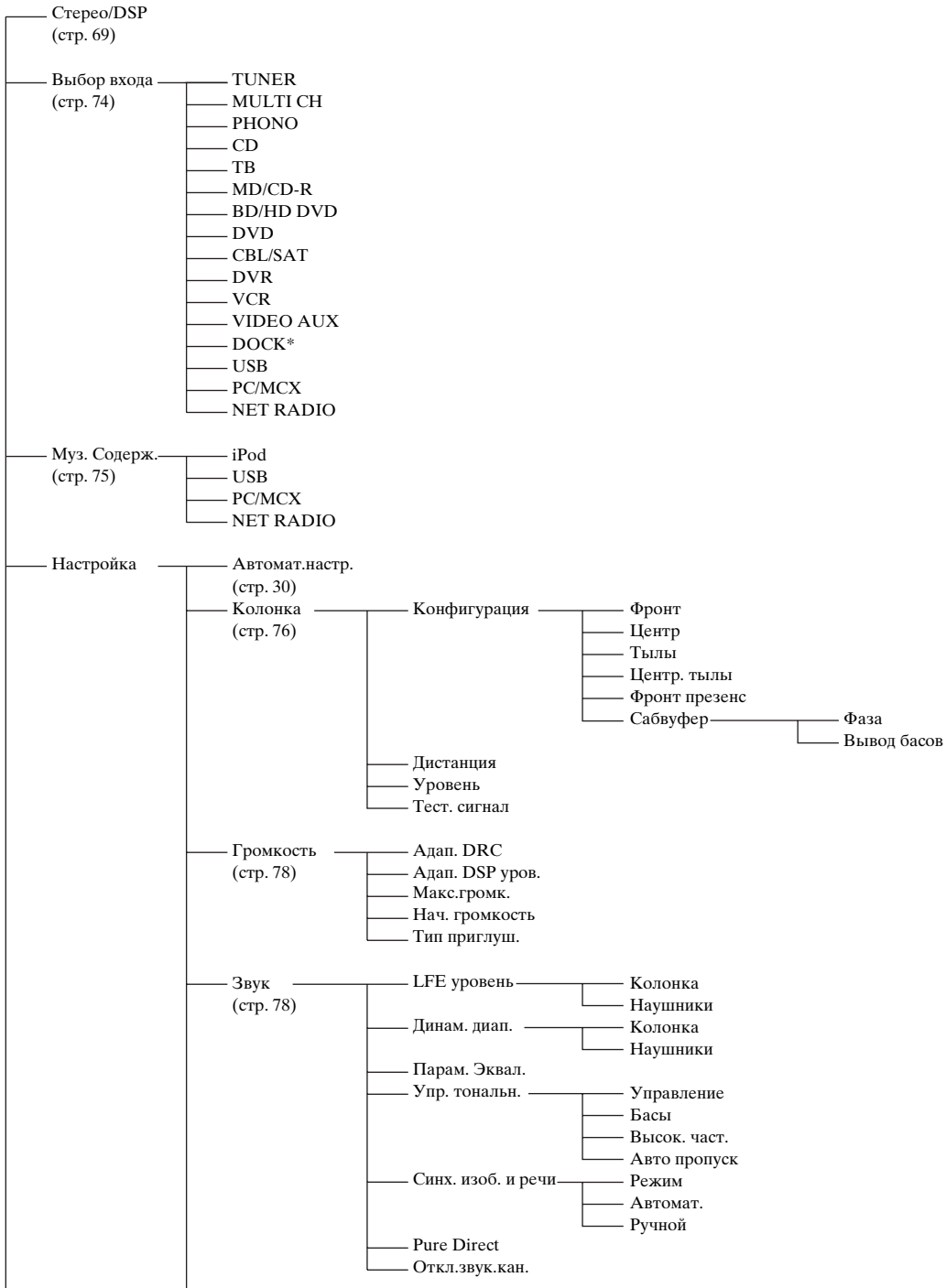

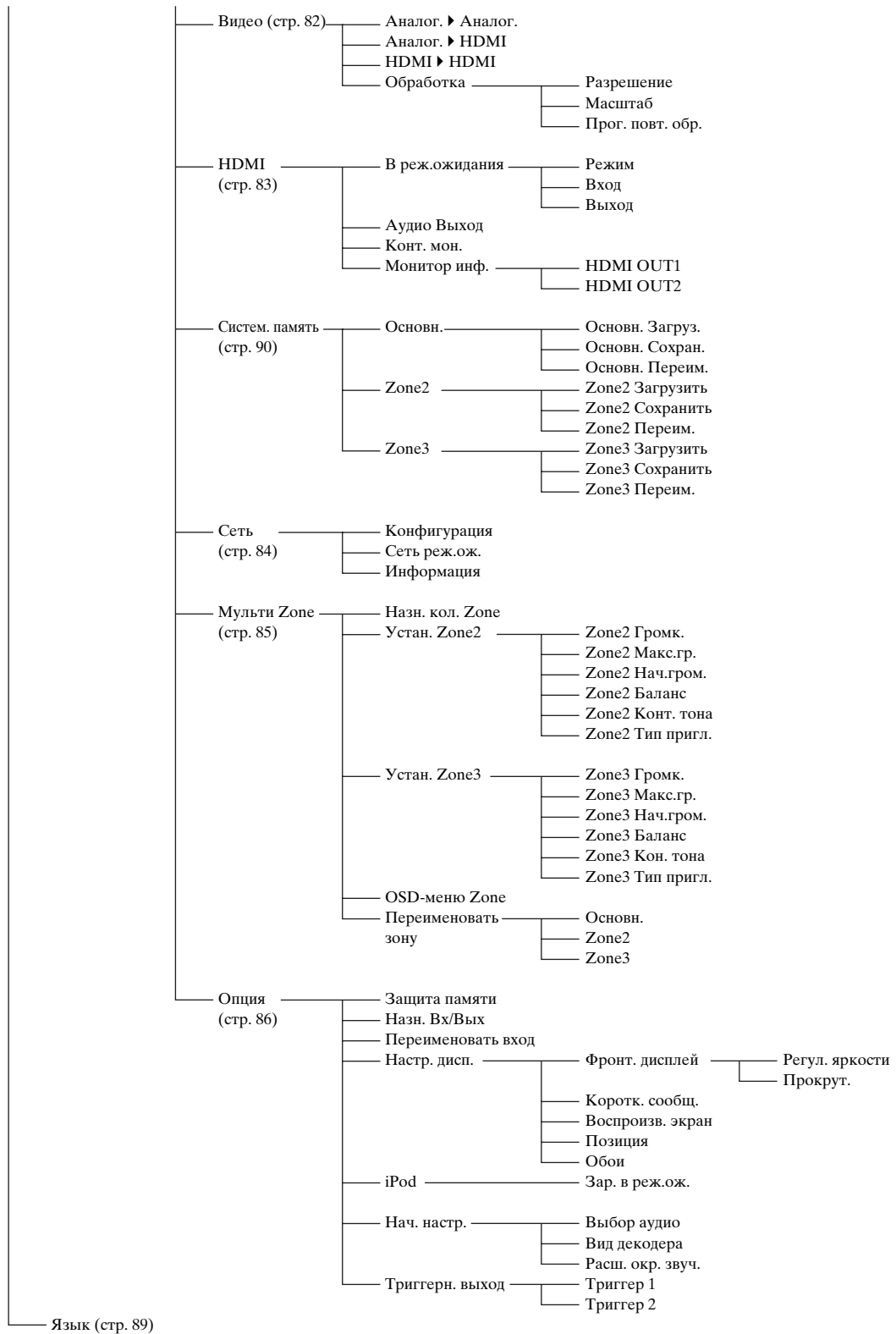

Примечание

* Пункт “iPod” появляется, только когда iPod установлен на универсальной док-станции Yamaha iPod, подключенной к разъему DOCK. Пункт “Bluetooth” появляется, только когда приемник Yamaha Bluetooth подключен к разъему DOCK.

Обзор графического меню

В данном аппарате используется усовершенствованное меню графического интерфейса пользователя (GUI), которое упрощает управление функцией усилителя аппарата. С помощью графического меню можно просматривать информацию о поступающих сигналах и состоянии аппарата.



- Полная структура меню приведена в разделе “Дерево графического меню” (стр. 65).
- Информация об основных операциях с графическим меню приведена в разделе “Работа с графическим меню” (стр. 68).

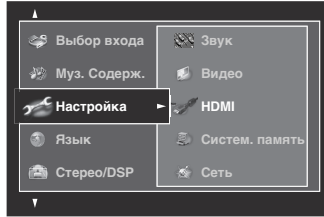

■ Стерео/DSP (Меню стерео и окружающего звучания)

Эта функция применяется для выбора программ звукового поля и настройки параметров программ (стр. 69).

■ Выбор входа (Меню выбора входа)

Эта функция применяется для выбора источника приема и настройки параметров каждого входного источника (стр. 74).

■ Муз. Содерж. (Меню музыкального содержимого)

Эта функция применяется для просмотра музыкального контента на iPod, компоненте USB, PC/MusicCAST или Интернет-радио (стр. 75).

■ Настройка (Меню настройки)

Эта функция применяется для настройки параметров колонок и системы вручную.

Автомат.настр. (Меню автоматической настройки)

Эта функция применяется для запуска автоматической настройки и выбора колонок, параметры которых должны настраиваться (стр. 30).

Колонка (Меню колонок)

Более подробная информация приведена на стр. 76.

Громкость (Меню громкости)

Более подробная информация приведена на стр. 78.

Звук (Меню звука)

Более подробная информация приведена на стр. 78.

Видео (Меню видео)

Более подробная информация приведена на стр. 82.

HDMI (Меню HDMI)

Более подробная информация приведена на стр. 83.

Систем. память (Меню системной памяти)

Более подробная информация приведена на стр. 90.

Сеть (Меню сети)

Более подробная информация приведена на стр. 84.

Мульти Zone (Меню многозональной системы)

Более подробная информация приведена на стр. 85.

Опция (Меню опций)

Более подробная информация приведена на стр. 86.

■ Язык (Меню языка графического интерфейса пользователя)

Эта функция применяется для выбора языка сообщений на дисплее передней панели или языка графического меню аппарата (стр. 89).

Работа с графическим меню

В данном аппарате используется усовершенствованное меню графического интерфейса пользователя (GUI), которое упрощает управление функцией усилителя аппарата. С помощью графического меню можно просматривать информацию о поступающих сигналах и состоянии аппарата. Кроме того, с помощью графического меню можно настраивать аппарат.

■ Элементы графического меню

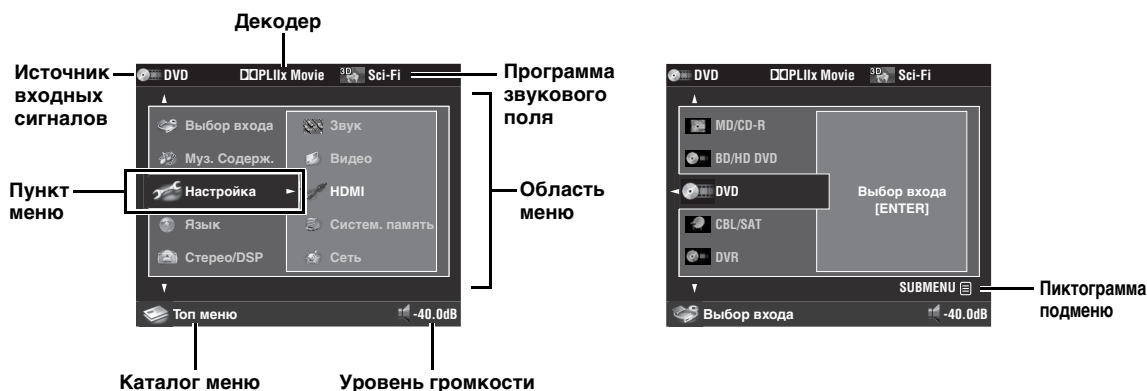

■ Управление с помощью пульта ДУ



При управлении аппаратом с помощью графического меню установите селектор режима управления на **AMP**.

Кнопка	Функция
▲ / ▽	Выбор параметра на текущем уровне меню.
▶	Выбор текущего выбранного параметра меню и переход на следующий уровень меню.
◀	Возврат на предыдущий уровень меню.
ENTER	Выбор текущего выбранного параметра меню и переход на следующий уровень меню.
SUBMENU	Включение или выключение подменю. (Пиктограмма подменю появляется, если под текущим выбранным меню есть подменю.)
MENU	Включение или выключение графического меню. Нажмите и удерживайте кнопку MENU , чтобы открыть графическое меню верхнего уровня (Топ меню).

Примечание

Если просто нажать кнопку **MENU**, появляется уровень меню, который был открыт до выключения графического меню. Чтобы открыть графическое меню верхнего уровня (Топ меню), нажмите и удерживайте кнопку **MENU**.

■ Работа с органами управления на передней панели

Орган управления	Функция
MENU	Включение или выключение графического меню.
▶	Выбор текущего выбранного параметра меню и переход на следующий уровень меню.
◀	Возврат на предыдущий уровень меню.
ENTER	Выбор текущего выбранного параметра меню и переход на следующий уровень меню.
PROGRAM	Выбор параметра на текущем уровне меню.

Сtereo/DSP

Начальные заводские настройки обеспечивают высококачественное звучание. Несмотря на то, что изменять начальные заводские настройки нет необходимости, пользователь может регулировать отдельные параметры, чтобы обеспечить большую совместимость с источником или добиться максимального качества звучания в зависимости от комнаты для прослушивания.



Для настройки параметров программы нажмите кнопку **SUBMENU**, чтобы включить подменю после выбора интересующей программы.

■ Основная конфигурация программ звукового поля

Каждая программа звукового поля описывается некоторыми параметрами, определяющими характеристики программы. Для настройки выбранной программы звукового поля сначала выполните настройку параметров “Уровень DSP” и/или “Диалог лифт”, а затем перейдите к настройке других параметров.

Настройка уровня звукового эффекта программ звукового поля (Уровень DSP).

Программы звукового поля добавляют звуковые эффекты (звуковые эффекты DSP) к исходному звучанию источника для создания звукового поля в комнате для прослушивания. Для изменения уровня звуковых эффектов используйте параметр “Уровень DSP”.

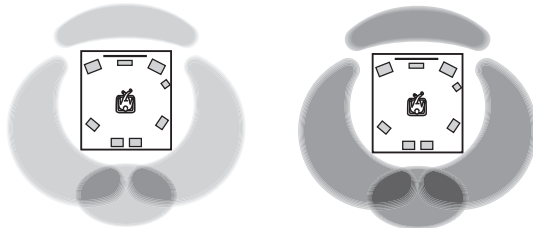

Низкий уровень звуковых эффектов DSP

Высокий уровень звуковых эффектов DSP

Отрегулируйте параметр “Уровень DSP” следующим образом:

Увеличивайте значение параметра “Уровень DSP” в случае

- слишком слабых звуковых эффектов выбранной программы звукового поля;
- отсутствия отличий между программами звукового поля.

Уменьшайте значение параметра “Уровень DSP” в случае

- нечеткого звучания;
- избыточности дополнительных звуковых эффектов.

Диапазон настройки: от -6 dB до +3 dB

Регулировка положения диалога по вертикали (Диалог лифт)

Эта функция применяется для регулировки положения диалога в кинофильмах по вертикали. В идеальном случае диалог находится в центре экрана.

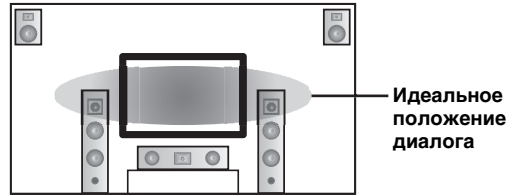

Если диалог слышен в нижней части экрана, увеличьте значение параметра “Диалог лифт”.

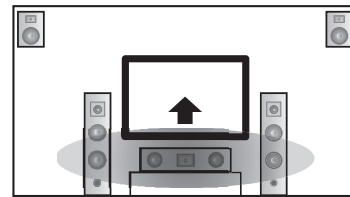

Поднимите положение диалога до идеального

Возможные значения: 0, 1, 2, 3, 4, 5 0” (начальная настройка) – самое низкое положение, а “5” – самое высокое.

Примечания

- Параметр “Диалог лифт” доступен, если параметр “Фронт презентс” установлен на “Да” (стр. 76) и не подключены наушники.
- Невозможно переместить диалог ниже исходного положения.

■ Описание параметров звукового поля

Значения определенных параметров цифрового звукового поля можно настроить для точного воспроизведения звуковых полей в комнате для прослушивания. Не все перечисленные ниже параметры используются в каждой программе.

Параметр звукового поля	Описание
Тип декодера	Тип декодера. Выберите декодер, применяемый с выбранной программой звукового поля. Параметры декодера для "Surround Decoder" зависят от выбранного типа декодера. Более подробная информация приведена на стр. 73.
Нач. задержка Нач.задер.тыл Нач.зад.ц.тыл.	Начальная задержка. Начальная задержка звукового поля присутствия, окружающего звучания и тыловой колонки окружающего звучания. Изменение воспринимаемого размера звукового поля путем настройки задержки между прямым звучанием и ранним слышимым отражением. Чем меньше значение, тем меньше воспринимаемое звуковое поле. 🗨️ При настройке параметров начальной задержки, также рекомендуется отрегулировать аналогичным образом соответствующие параметры размера комнаты. Диапазон настройки: от 1 до 99 мс (Нач. задержка) от 1 до 49 мс (Нач.задер.тыл и Нач.зад.ц.тыл.)

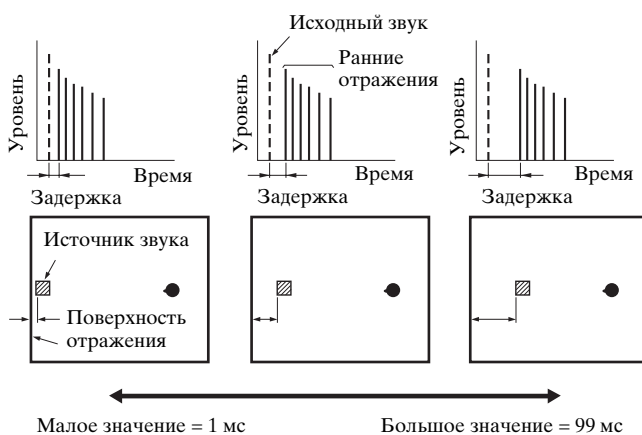

Размер помещ. **Разм. зала,тыл** **Разм.зал.ц.тыл**

Размер комнаты. Размер комнаты для колонок присутствия, колонок окружающего звучания и тыловой колонки окружающего звучания. Изменяет ощущаемый размер звукового поля. Чем больше значение, тем больше звуковое поле окружающего звучания. Так как звук многократно отражается внутри комнаты, чем больше комната, тем больше временной промежуток между первым и последующими отражениями. Изменяя время между отражениями звучания, можно изменить ощущаемый размер виртуальной комнаты. Изменение данного параметра от одного до двух приводит к двойному увеличению ощущаемой длины комнаты.

🗨️
 При настройке параметров размера комнаты также рекомендуется аналогичным образом отрегулировать соответствующие параметры начальной задержки.

Диапазон настройки: от 0,1 до 2,0

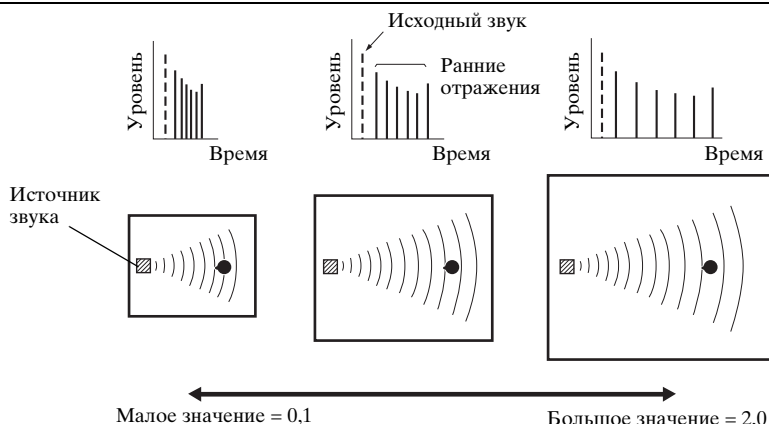

Параметр звукового поля	Описание
Жизненность Жизненн, тыл Жизненн.ц.тыл	Продолжительность звучания. Продолжительность окружающего звучания и тылового окружающего звучания. Позволяет изменять отражаемость виртуальных стен зала путем изменения скорости затухания ранних отражений. Ранние отражения источника звучания быстрее затухают в комнате со стенами, поглощающими звук, нежели в комнате со стенами стен с высокой отражаемостью. Комната с поверхностям, поглощающими звучание, называется “мертвой”; а комната с поверхностями с повышенной отражаемостью – “живой”. Данный параметр позволяет изменять скорость ослабления ранних отражений и таким образом “жизненности” комнаты.
Диапазон настройки: от 0 до 10	

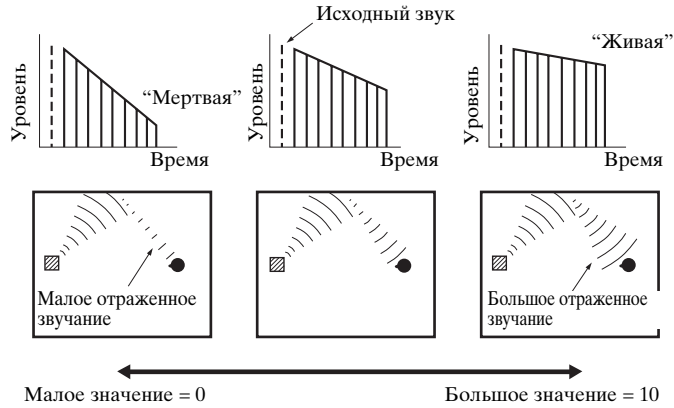

Время реверб.	Время реверберации. Позволяет отрегулировать временной промежуток для ослабления интенсивного последующего звучания реверберации на 60 дБ при частоте 1 кГц. Это изменяет ощущаемый размер акустической среды в очень широком диапазоне. Для получения более устойчивого звучания реверберации, установите большее значение времени реверберации, а для получения отчетливого звучания, установите меньшее значение времени.
Диапазон настройки: от 1,0 до 5,0 с	

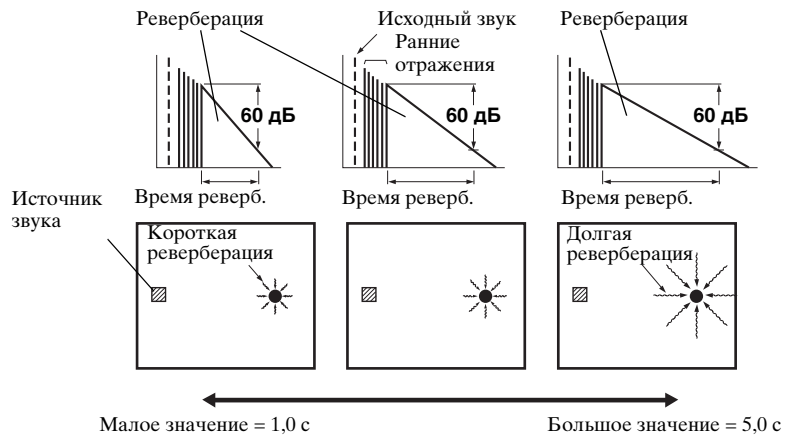

Параметр звукового поля	Описание
Задер.реверб.	Задержка реверберации. Позволяет регулировать промежуток времени между началом прямого звучания и началом звучания реверберации. Чем больше значение, тем позже начинается звучание реверберации. Позднее звучание реверберации позволяет ощутить эффект присутствия в большей акустической среде.
Диапазон настройки: от 0 до 250 мс	

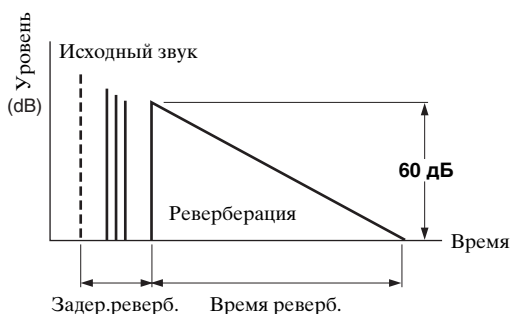

Уровень реверб	Уровень реверберации. Позволяет регулировать уровень громкости звучания реверберации. Чем больше значение, тем сильнее реверберация.
Диапазон настройки: от 0 до 100%	

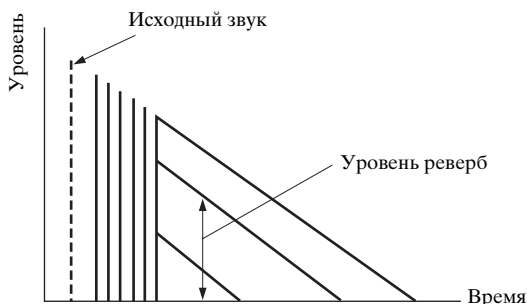

■ Описания параметров стереофонических программ

Параметр звукового поля	Описание
Прямой (только “2ch Stereo”)	2-канальное прямое стерео. Обход декодеров и процессоров DSP аппарата для получения чистого высокочастотного стереофонического звучания при воспроизведении 2-канальных аналоговых источников. Возможные значения: Автомат. , Выкл. ☞ <ul style="list-style-type: none"> Выберите “Автомат. для обхода декодеров, процессоров DSP и схемы контроля тональности, только если параметры “БАСЫ” и “ВЫСОКИЕ” установлены на ОБХОД (стр. 47). Выберите “Выкл.” для отключения обхода декодеров, процессоров DSP и схемы контроля тональности, если параметры “БАСЫ” и “ВЫСОКИЕ” установлены на “ОБХОД” Многоканальные сигналы микшируются до 2 каналов и выводятся через фронтальную левую и правую колонки. Низкочастотные сигналы фронтальных левого и правого каналов перенаправляются на сабвуфер в следующих случаях: <ul style="list-style-type: none"> – параметр “Вывод басов” установлен на “Сабв.+ фронт” (стр. 77); – параметр “Фронт” установлен на “Маленькие” (стр. 76), а параметр “Вывод басов” – на “Сабвуфер” (стр. 77).
Центр. уровень Тыл L уровень Тыл R уровень Ц.тыл L уровень Ц.тыл R уровень Фр.през.L уровень Фр.през.R уровень (только “7ch Stereo”)	Уровни центрального, левого окружающего звучания, правого окружающего звучания, тылового окружающего звучания, левого присутствия и правого присутствия каналов 7-канального стереофонического звучания. Настройка уровня громкости каждого канала в 7-канальном стереофоническом режиме. Доступные параметры различаются в зависимости от настроек колонок. Диапазон настройки: от 0 до 100%

■ Описания параметров режима Compressed Music Enhancer

Режим Compressed Music Enhancer	Описание
Уровень (только “Straight Enhancer” и “7ch Enhancer”)	Уровень эффекта прямого усилителя или 7-канального усилителя. Выберите “Высок.” или “Низ.” для настройки эффекта для высоких частот. Возможные значения: Высок. , Низ.

■ Описания параметров декодеров

Параметр декодера	Описание
Панорама (только “PLIIx Music” и “PLII Music”)	Панорама Pro Logic IIx Music и Pro Logic II Music. Передача стереосигналов на колонки окружающего звучания и фронтальные колонки для воспроизведения эффекта панорамы. Возможные значения: Выкл. , Вкл.
Ширина центра (только “PLIIx Music” и “PLII Music”)	Ширина центра Pro Logic IIx Music и Pro Logic II Music. Перемещение вывода центрального канала полностью к центральной колонке или к фронтальной левой и правой колонкам. Большая величина перемещает вывод центрального канала в направлении фронтальных левой и правой колонок. Диапазон настройки: от 0 (сигнал центрального канала выводится только через центральную колонку) до 7 (сигнал центрального канала выводится только через фронтальные левую и правую колонки) Начальная установка: 3
Размер (только “PLIIx Music” и “PLII Music”)	Размер Pro Logic IIx Music и Pro Logic II Music. Перемещение положения звукового поля вперед или назад. Диапазон настройки: -3 (назад) до +3 (вперед) Начальная установка: STD (стандартный)
Образ центра (только “Neo:6 Music”)	Положение центра DTS Neo:6 Music. Настройка вывода фронтальных левого и правого каналов по отношению к центральному каналу для более или менее сильного выражения центрального канала. Диапазон настройки: от 0,0 (сигнал центрального канала выводится только через фронтальные левую и правую колонки) до 1,0 (сигнал центрального канала выводится только через центральную колонку) Начальная установка: 0,3

■ Инициализация (Инициализация параметров)

Эта функция применяется для инициализации параметров выбранной программы звукового поля.

Возможные значения: **Нет**, Да

- Выберите “Да”, а затем нажмите **ⓈENTER**, чтобы установить параметры программы на исходные заводские настройки.
- Выберите “Нет” (или нажмите **Ⓢ◀**), чтобы отменить сброс параметров программы.



Воспользуйтесь значением “DSP PARAM” параметра “INITIALIZE” в меню “Advanced setup”, чтобы сбросить параметры всех программ звукового поля (стр. 111).

Выбор входа

Это меню используется для настройки параметров всех источников входных сигналов.



Для настройки параметров входного источника нажмите кнопку **ⓂSUBMENU**, чтобы включить подменю после выбора интересующего источника.

Источник входных сигналов	Параметр
iPod USB PC/MCX NET RADIO TUNER	Баланс. громк.
MULTI CH	Баланс. громк. Назн. Multi CH BGV
PHONO CD TB MD/CD-R BD/HD DVD DVD CBL/SAT DVR VCR VIDEO AUX	Выбор аудио Вид декодера Баланс. громк.
Bluetooth	Баланс. громк. Спаривание Подключение

■ Выбор аудио (Выбор входного аудиогнезда)

Эта функция позволяет выбрать тип используемого входного гнезда.

Возможные значения	Функции
Автомат.	Автоматический выбор поступающих сигналов в следующем порядке: (1) HDMI (2) Цифровые сигналы (3) Аналоговые сигналы
HDMI	Выбор только сигналов HDMI. Звук отсутствует при отсутствии поступающих сигналов HDMI.
Коакс./опт.	Автоматический выбор поступающих сигналов в следующем порядке: (1) Цифровые сигналы, поступающие через гнездо COAXIAL. (2) Цифровые сигналы, поступающие через гнездо OPTICAL. При отсутствии поступающих сигналов звук отсутствует.
Аналоговый	Выбор только аналоговых сигналов. При отсутствии поступающих аналоговых сигналов звук отсутствует.



- Входное аудиогнездо также можно выбрать, нажав кнопку **ⓂAUDIO SELECT** (или **ⓂAUDIO SEL**) (стр. 37).
- Входное аудиогнездо аппарата по умолчанию можно установить с помощью параметра “Выбор аудио” в меню “Нач. настр.” (стр. 88).

Примечание

Эта функция доступна, если гнездо цифрового входа назначено на выбранный источник в “Назн. Вх/Вых” (стр. 86). Пункт “HDMI” доступен, только если назначено входное гнездо HDMI.

■ Вид декодера (Режим декодера)

Эта функция применяется для переключения режима декодера.

Возможные значения	Функции
Автомат.	Автоматическое обнаружение типов поступающих цифровых аудиосигналов и выбор соответствующего декодера.
DTS	Запуск декодера DTS во время приема цифровых аудиосигналов.

Примечание

Параметр “Вид декодера” доступен, только если выбранному источнику входных сигналов назначены входные гнезда цифрового аудио (HDMI, OPTICAL и/или COAXIAL).

■ Баланс. громк. (Выравнивание громкости)

Эта функция применяется для настройки уровня сигнала, поступающего на каждый источник приема. Она полезна, когда необходимо сбалансировать уровни всех источников во избежание внезапных скачков уровня громкости при переключении источников. Диапазон настройки: от -6,0 дБ до +6,0 дБ Начальная установка: 0,0 дБ



Этот параметр также влияет на сигналы, выводимые через гнезда ZONE OUT.

■ Назн. Multi CH (Многоканальные назначения)

Эта функция применяется для настройки направления сигналов, поступающих на центральный канал, канал сабвуфера и каналы окружающего звучания, когда компонент-источник подключен к гнездам MULTI CH INPUT.

Входн. каналы (Входные каналы)

Эта функция применяется для выбора количества каналов, поступающих от внешнего декодера (стр. 22).

Возможные значения	Описание
6 каналный	Если подключенный компонент выводит дискретные 6-канальные аудиосигналы, выберите “6 каналный”
8 каналный	Если подключенный компонент выводит дискретные 8-канальные аудиосигналы, выберите “8 каналный”. Также установите параметр “Фронт. вход” (смотрите ниже) для аналоговых аудиогнезд, на которые выводятся сигналы фронтального левого и правого каналов, поступающие от подключенного компонента.

Примечание

В зависимости от параметров конфигурации зоны звук может не выводиться через тыловые колонки окружающего звучания, даже если параметр “Входн. каналы” установлен на “8 каналный”. В таком случае выберите “6 каналный” и установите параметр аудиовыхода компонента-источника на 6 каналов.

Фронт. вход.

(Входные гнезда фронтальных каналов)

Выбрав “8 канальный” для параметра “Входн. каналы”, можно выбрать аналоговые гнезда, через которые будут приниматься сигналы фронтальных левого и правого каналов от внешнего декодера.

Возможные значения: CD, TB, MD/CD-R, BD/HD DVD, DVD, CBL/SAT, DVR, VCR, VIDEO-AUX

Примечание

Если входной источник был переименован в “Переименовать вход” (стр. 86), в перечне доступных значений будет указано выбранное название источника.

■ BGV (Фоновое видео)

Эта функция применяется для выбора видеисточника, воспроизводимого в качестве фона для источников, подключенных к гнездам MULTI CH INPUT.

Возможные значения	Функции
BD/HD DVD, DVD, CBL/SAT, DVR, VCR, VIDEO AUX	Выбор соответствующего источника в качестве источника фонового видеозображения.
Выкл.	Отключение фонового воспроизведения видеисточника.

Примечание

Если входной источник был переименован в “Переименовать вход” (стр. 86), в перечне доступных значений будет указано выбранное название источника.

■ Спаривание (Спаривание компонентов Bluetooth)

Эта функция применяется для запуска спаривания подключенного беспроводного аудиоприемника Yamaha Bluetooth (например, YBA-10, продается отдельно) с компонентом Bluetooth. Подробнее о сопряжении смотрите “Спаривание приемника Bluetooth™ и компонента Bluetooth” (стр. 54).

В целях обеспечения безопасности для операции спаривания установлено временное ограничение 8 минут. Перед началом процедуры рекомендуется прочесть и разобраться во всех указаниях.

1 Для запуска спаривания нажмите  ENTER.

Подключенный приемник Bluetooth начнет поиск компонентов Bluetooth.

2 Убедитесь, что компонент Bluetooth обнаружил приемник Bluetooth.

Более подробная информация приведена в инструкции по эксплуатации компонента Bluetooth.

3 Выберите приемник Bluetooth в перечне устройств Bluetooth и введите пароль “0000” на компоненте Bluetooth.

После успешного завершения сопряжения появится сообщение “Завершен”.

4 Для возврата на предыдущий уровень меню нажмите .

Примечание

Если подключенный приемник Bluetooth не может обнаружить компоненты Bluetooth, появится сообщение “Не найдено”.

■ Подключение (Подключение компонентов Bluetooth)

Эта функция применяется для организации подключения беспроводного аудиоприемника Yamaha Bluetooth (например, YBA-10, продается отдельно) с компонентом Bluetooth.

Примечание

Спаривание должно быть выполнено с использованием компонента Bluetooth и приемника Bluetooth, подключаемого к аппарату впервые, или если данные спаривания были удалены.

Нажмите  ENTER, чтобы установить соединение.

Подключенный приемник Bluetooth начнет поиск компонентов Bluetooth. После установления соединения появится сообщение “BT подсоединен”.

Примечание

Если подключенный приемник Bluetooth не может обнаружить компоненты Bluetooth, появится сообщение “Не найдено”.



Чтобы разорвать соединение, нажмите  ENTER еще раз.

Муз. Содерж.

Эта функция применяется для просмотра музыкального контента на iPod, компоненте USB, PC/MusicCAST или Интернет-радио. Подробное описание приведено на указанных ниже страницах:

- iPod (стр. 56)
- USB (стр. 58)
- PC/MCX (стр. 58)
- NET RADIO (стр. 58)

Настройка (Колонка)

Данное меню используется для ручной настройки различных параметров колонок. Большинство параметров меню “Колонка” устанавливаются автоматически при выполнении автоматической настройки.



- Установите параметр “Тест. сигнал” на “Вкл.” для воспроизведения тестового тонального сигнала для параметров “Конфигурация”, “Дистанция” и “Уровень”.
- Если сабвуфер позволяет настраивать выходной уровень и частоту перехода, установите уровень громкости примерно на половину (или немного ниже) и установите частоту перехода на максимум.

■ Конфигурация (Конфигурации колонок)

Размеры колонки

- Секция низкочастотного динамика колонки
- 16 см или больше: большая
 - меньше чем 16 см: маленькая

Фронт (Фронтальные колонки)

Возможные значения	Описание
Большие	Выберите данное значение для больших фронтальных колонок.
Маленькие	Выберите данное значение для маленьких фронтальных колонок.

Примечание

Если параметр “Вывод басов” установлен на “Фронт” (стр. 77), для параметра “Фронт” можно выбрать только “Большие”. Если для параметра “Фронт” было выбрано значение, отличное от “Большие”, аппарат автоматически переключится на “Большие”.

Центр (Центральная колонка)

Возможные значения	Описание
Большие	Выберите данную настройку для большой центральной колонки.
Маленькие	Выберите данную настройку для малой центральной колонки.
Нет	Выберите данную настройку, если центральная колонка не используется. Сигналы канала окружающего звучания направляются на фронтальные левую и правую колонки.

Тылы (Левая/правая колонки окружающего звучания)

Возможные значения	Описание
Большие	Выберите данную настройку для больших колонок окружающего звучания.
Маленькие	Выберите данную настройку для малых колонок окружающего звучания.
Нет	Выберите данную настройку, если колонки окружающего звучания не используются. Аппарат переводится в режим Virtual CINEMA DSP (стр. 45), а параметру “Центр. тылы” автоматически устанавливается значение “Нет”.

Центр. тылы (Левая/правая тыловые колонки окружающего звучания)

Возможные значения	Описание
Большая x1	Выберите это значение в случае использования одной большой тыловой колонки окружающего звучания.
Малая x1	Выберите это значение в случае использования одной малой тыловой колонки окружающего звучания.
Малая x2	Выберите это значение в случае использования малых левой и правой тыловых колонок окружающего звучания.
Большая x2	Выберите данную настройку для больших тыловых левой и правой колонок окружающего звучания.
Нет	Выберите это значение, если тыловые колонки окружающего звучания не используются. Сигналы тылового канала окружающего звучания направляются на левую и правую колонки окружающего звучания.

Примечание

Если используется только одна тыловая колонка окружающего звучания, подключите ее к гнезду SUR.BACK SINGLE соответствующим образом настройте параметры “Цтр.тыл.лев.” в меню “Дистанция” и “Уровень”.

Кроссовер (Кроссовер)

Эта функция применяется для выбора частоты перехода для колонки (колонок), установленной как “Маленькие”. Все частоты ниже выбранной частоты будут направляться на сабвуфер или колонки, установленные на “Большие” в меню “Конфигурация”. Возможные значения: 40Hz, 60Hz, **80Hz**, 90Hz, 100Hz, 110Hz, 120Hz, 160Hz, 200Hz

Фронт презенс (Фронтальные колонки присутствия)

Эта функция предназначена для использования подключенных к аппарату фронтальных колонок присутствия.

Возможные значения	Описание
Да	Выберите это значение, если фронтальные колонки присутствия используются.
Нет	Выберите это значение, если фронтальные колонки присутствия не используются.

Сабвуфер (Сабвуфер)

Фаза (Фаза сабвуфера)

Воспользуйтесь этой функцией для переключения фазы сабвуфера при недостаточном уровне или нечетком воспроизведении басов.

Возможные значения	Функции
Нормал.	Фаза сабвуфера не изменяется.
Инвертир	Фаза сабвуфера изменяется на противоположную.

Вывод басов (Воспроизведение басов)

Эта функция применяется для выбора колонок для воспроизведения сигналов LFE (низкочастотный эффект) и низкочастотных сигналов.

Вывод сигналов LFE

Возможные значения	Сабвуфер и колонки		
	Сабвуферы	Фронтальные колонки	Другие колонки
Сабв.+ фронт	Работают	Не работают	Не работают
Сабвуфер	Работают	Не работают	Не работают
Фронт	Не работают	Работают	Не работают

Вывод низкочастотных сигналов

Возможные значения	Сабвуфер и колонки		
	Сабвуферы	Фронтальные колонки	Другие колонки
Сабв.+ фронт	*1	*2	*3
Сабвуфер	*4	*3	*3
Фронт	Не работают	*1	*3

- *1 Вывод низкочастотных сигналов фронтальных каналов и других колонок, установленных на “Маленькие”.
- *2 Постоянный вывод низкочастотных сигналов фронтальных каналов.
- *3 Вывод низкочастотных сигналов, если колонки установлены на “Большие”.
- *4 Вывод низкочастотных сигналов колонок, установленных на “Маленькие”.

■ Дистанция (Расстояние колонок)

Эта функция предназначена для настройки расстояния до каждой колонки и ручной регулировки задержки звучания соответствующего канала. В идеальном случае каждая колонка должна находиться на одинаковом расстоянии от слушателя. Однако, как правило, этого невозможно добиться в домашних условиях. Таким образом, необходимо установить определенную задержку звучания каждой колонки, чтобы звук всех каналов достигал слушателя одновременно.

Ед.измерения (Единица измерения)

Выбирает единицу измерения для отображения значений параметра “Дистанция”.
Начальная установка: Футы (модели для США и Канады)
Метры (другие модели)

Возможные значения	Функции
Метры (м)	Настройка расстояния до колонок в метрах.
Футы (фут)	Настройка расстояния до колонок в футах.

Расстояния до колонок

Диапазон настройки: от 0,30 до 24,00 м (от 1,0 до 80,0 футов)
Начальная установка: 3,00 м (10,0 футов)
Шаг изменения: 0,05 м (0,2 фута)

Дистанция	Настраиваемая колонка
Фронт левый	Фронтальная левая колонка
Фронт правый	Фронтальная правая колонка
Центр	Центральная колонка
Тыл левый	Левая колонка окружающего звучания
Тыл правый	Правая колонка окружающего звучания
Цтр.тыл.лев.	Тыловая левая колонка окружающего звучания
Цтр.тыл.прав	Тыловая правая колонка окружающего звучания
Фронт презенс L	Фронтальная левая колонка присутствия
Фронт презенс R	Фронтальная правая колонка присутствия
Сабвуфер	Сабвуфер

Примечание

Доступные каналы колонок различаются в зависимости от настройки колонок.

■ Уровень (Уровень громкости колонки)

Эта функция позволяет вручную настроить баланс уровней колонок между фронтальной левой колонкой или левой колонкой окружающего звучания и колонкой, выбранной в меню “Конфигурация” (стр. 76).
Диапазон настройки: от -10,0 дБ до +10,0 дБ
Начальная установка: 0,0 дБ
Шаг изменения: 0,5 дБ

Уровень	Настраиваемая колонка
Фронт левый	Фронтальная левая колонка
Фронт правый	Фронтальная правая колонка
Центр	Центральная колонка
Тыл левый	Левая колонка окружающего звучания
Тыл правый	Правая колонка окружающего звучания
Цтр.тыл.лев.	Тыловая левая колонка окружающего звучания
Цтр.тыл.прав	Тыловая правая колонка окружающего звучания
Фронт презенс L	Фронтальная левая колонка присутствия
Фронт презенс R	Фронтальная правая колонка присутствия
Сабвуфер	Сабвуфер



При использовании переносного измерителя давления звука, удерживайте его на вытянутых руках и направляйте вверх (рабочее положение). Установите измеритель на шкалу 70 дБ и S SLOW и откалибруйте каждую колонку на 75 дБ.

Примечание

Доступные каналы колонок различаются в зависимости от настройки колонок.

Настройка (Громкость)

Данное меню используется для ручной регулировки различных настроек уровня громкости.

Адап. DRC (Управление настраиваемым динамическим диапазоном)

Эта функция применяется для настройки динамического диапазона в сочетании с уровнем громкости. Эта функция полезна при прослушивании с низкими уровнями громкости или в ночное время. При установке параметра “Адап. DRC” на “Автомат.” аппарат управляет динамическим диапазоном следующим образом:

- при низкой настройке VOLUME: динамический диапазон сужается;
- при высокой настройке VOLUME: динамический диапазон расширяется.

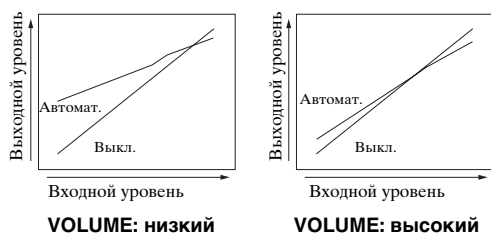

Возможные значения	Функции
Автомат.	Автоматическая настройка динамического диапазона.
Выкл.	Автоматическая настройка динамического диапазона не производится.



- Динамический диапазон источников сигнала битового потока можно также настроить с помощью параметра “Динам. диап.” в меню “Звук” (стр. 79).
- Данная функция также полезна для прослушивания через наушники.

Примечание

Функция управления настраиваемым динамическим диапазоном не работает, когда аппарат находится в режиме PURE DIRECT (стр. 47).

Адап. DSP ур. (Уровень эффекта настраиваемого DSP)

Эта функция применяется для выполнения точных регулировок уровня эффекта DSP (стр. 69) автоматически в сочетании с уровнем громкости.

Возможные значения	Функции
Автомат.	Настройка уровня эффекта DSP в сочетании с уровнем громкости.
Выкл.	Автоматическая настройка уровня эффекта DSP не производится.

Примечание

Даже при установке параметра “Адап. DSP ур.” на “АВТОМАТ.” аппарат не изменяет, а только точно настраивает указанное значение “Уровень DSP” (стр. 69).

Макс.громк. (Максимальный уровень громкости)

Эта функция применяется для установки максимального уровня громкости для основной зоны. Эта функция полезна для предотвращения вывода внезапных громких звуков по ошибке. Например, исходный диапазон громкости – от –80,0 дБ до +16,5 дБ. Однако, если параметр “Макс.громк.” установлен на –5,0 дБ, диапазон звучания может регулироваться от –80,0 дБ до –5,0 дБ. Диапазон настройки: от –30,0 dB до +15,0 dB, +16,5 dB Шаг изменения: 5,0 dB

Нач. громкость (Начальный уровень громкости)

Эта функция применяется для установки уровня громкости основной зоны при включении питания аппарата.

Возможные значения: **Выкл.**, Приглушение, от –80,0 dB до +16,5 dB

Шаг изменения: 0,5 dB

Примечания

- Когда аппарат выполняет процедуру автоматической настройки, уровень громкости автоматически устанавливается на 0 дБ вне зависимости от текущей установки “Макс.громк.”.
- Параметр “Макс.громк.” имеет приоритет над параметром начального уровня громкости.

Тип приглуш. (Тип приглушения)

Эта функция применяется для настройки уровня приглушения звука (стр. 38).

Возможные значения	Функции
Полностью	Приглушение всех выводимых аудиосигналов.
–20dB	Понижение текущего уровня громкости на 20 дБ.
–40dB	Понижение текущего уровня громкости на 40 дБ.

Настройка (Звук)

Данное меню используется для настройки звуковых параметров.

■ LFE уровень (Уровень низкочастотных эффектов)

Эта функция применяется для настройки уровня воспроизведения канала LFE (низкочастотный эффект) в соответствии с возможностями сабвуфера или наушников. Канал LFE содержит особые низкочастотные эффекты, которые добавляются только к определенным сценам. Эта настройка действительна только во время декодирования аппаратом сигналов битового потока. Диапазон настройки: от –20,0 до 0,0 дБ Шаг изменения: 1,0 дБ

Колонка (Уровень низкочастотных эффектов колонки)

Выберите для настройки уровня LFE для колонки.

Наушники (Уровень низкочастотных эффектов наушников)

Выберите для настройки уровня LFE для наушников.

Примечание

В зависимости от параметра “Вывод басов” (стр. 77) некоторые сигналы могут не выводиться через гнезда SUBWOOFER PRE OUT.

■ Динам. диап. (Динамический диапазон)

Эта функция применяется для выбора уровня сжатия динамического диапазона для последующего применения к колонкам или наушникам. Настройка действительна только во время декодирования аппаратом сигналов битового потока.

Колонка (Динамический диапазон колонки)

Регулировка сжатия динамического диапазона для колонок.

Наушники (Динамический диапазон наушников)

Регулировка сжатия динамического диапазона для наушников.

Возможные значения	Функции
МАКС	Сохранение максимально возможной ширины динамического диапазона.
STD	Установка среднего уровня динамического диапазона. Во время декодирования аппаратом сигналов Dolby TrueHD управление динамическим диапазоном всегда включено вне зависимости от команды сигналов источника.
МИН./АВТОМАТ.	<ul style="list-style-type: none"> МИН: Сужение динамического диапазона во время декодирования аппаратом сигналов битового потока (кроме Dolby TrueHD). АВТОМАТ: Регулировка динамического диапазона в соответствии с командой сигналов источника во время декодирования аппаратом сигналов Dolby TrueHD.

■ Парам. Эквал. (Параметрический эквалайзер)

Эта функция применяется для настройки параметрического эквалайзера каждой колонки.

Коп. данных PEQ (Копирование данных параметрического эквалайзера)

Эта функция применяется для копирования результатов автоматической настройки в область ручной конфигурации. При копировании можно выбрать тип параметрического эквалайзера, применяемого для копируемых результатов автоматической настройки. Описания всех типов параметрических эквалайзеров приведено на стр. 35.

Возможные значения	Описание
Усредн. ▷ Ручн.	Копирование результатов автоматической настройки с применением параметрического эквалайзера типа “Усредненный”
Фронт. ▷ Ручн.	Ручное копирование результатов автоматической настройки с применением параметрического эквалайзера типа “Фронт”
Натурал. ▷ Ручн.	Копирование результатов автоматической настройки с применением параметрического эквалайзера типа “Натуральный”

Выбор PEQ (Выбор типа параметрического эквалайзера)

Эта функция применяется для выбора типа параметрического эквалайзера, применяемого к результатам автоматической настройки. Описания всех типов параметрических эквалайзеров приведено на стр. 35.

Возможные значения	Описание
Ручной	Применение параметрического эквалайзера, сконфигурированного вручную в меню “Настройка”
Усредненный	Применение параметрического эквалайзера типа “Усредненный”
Фронт	Применение параметрического эквалайзера типа “Фронт”
Натуральный	Применение параметрического эквалайзера типа “Натуральный”
Прямой	Параметрический эквалайзер не используется.

Примечания

- При выполнении автоматической настройки аппарат автоматически устанавливает параметр “Выбор PEQ” на “Натуральный”.
- При изменении параметра “Выбор PEQ” соответствующим образом изменятся и настройки “Уровень” (стр. 77).
- Аппарат не изменяет конфигурации “Ручной” даже при выполнении автоматической настройки.

Ручная настройка параметрического эквалайзера каждой колонки

Эта функция применяется для настройки тонального качества каждой колонки. С помощью функции “Коп. данных PEQ” можно скопировать результаты автоматической настройки конфигурации для использования в качестве начальных значений для ручной настройки конфигурации. Заранее установите параметр “Выбор PEQ” на “Ручной”.

1 Нажимая $\text{Ⓢ} \Delta / \nabla / \triangleleft / \triangleright$, выберите “Тест. сигнал” или колонку для настройки.

Возможные значения	Настраиваемая колонка
Фронт левый	Фронтальная левая колонка
Фронт правый	Фронтальная правая колонка
Центр	Центральная колонка
Тыл левый	Левая колонка окружающего звучания
Тыл правый	Правая колонка окружающего звучания
Цтр.тыл.лев.	Тыловая левая колонка окружающего звучания
Цтр.тыл.прав	Тыловая правая колонка окружающего звучания
Фронт презенс L	Фронтальная левая колонка присутствия
Фронт презенс R	Фронтальная правая колонка присутствия
Сабвуфер	Сабвуфер

Тест. сигнал

Эта функция применяется для выбора режима включения или отключения вывода тестового тонального сигнала во время настройки тонального качества каждой колонки.

Возможные значения	Функции
Вкл.	Вывод тестового тонального сигнала.
Выкл.	Вывод тестового тонального сигнала отключен.

2 Нажмите **Ⓢ** для входа в окно настроек.

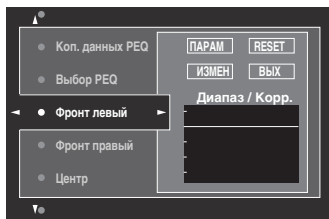

3 Нажимая **Ⓢ** / **⏪** / **⏩**, выберите "ПАРАМ", а затем несколько раз нажмите **Ⓢ**, чтобы выбрать параметр "Диап." (диапазон), "Част." (частота) или "Q" (добротность).



Параметр "Усил." (усиление) можно настроить с любым параметром.

4 Нажимая **Ⓢ**, выберите "ИЗМЕН" и нажмите **Ⓢ** для входа в окно редактирования.

Подробнее о параметрическом эквалайзере и каждом параметре, смотрите стр. 130.

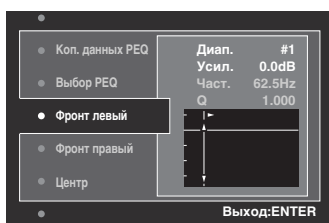

Подсвечивается параметр, выбранный в "ПАРАМ".

- Нажимайте **Ⓢ** / **⏪** / **⏩** для настройки параметра.
- Нажимайте **Ⓢ** / **⏪** / **⏩** для настройки "Усил."
- Для выхода из окна редактирования, нажмите **Ⓢ**.



- При выборе "Диап." на шаге 3 данное меню можно использовать в качестве графического эквалайзера.
- Параметры "Диап. #5", "Диап. #6" и "Диап. #7" позволяют регулировать частоты выше 500 Гц.
- При выборе "Сабвуфер" на шаге 1 и "Диап." на шаге 3 можно регулировать только "Диап. #1", "Диап. #2", "Диап. #3" и "Band #4". В этом случае параметры "Диап. #1", "Диап. #2", "Диап. #3" и "Диап. #4" регулируют частоты ниже 200 Гц.

5 Повторяйте шаги 3 и 4 до получения удовлетворительных результатов.



Если нужно сбросить все настройки параметров "Парам. Эквал." для выбранной колонки, выберите "СБРОС" и нажмите **Ⓢ**.

6 Выберите "ВЫХ" и нажмите **Ⓢ** для выхода из окна настроек.

■ Управ. тональн. (Управление тональностью)

Эта функция применяется для настройки выходного уровня басов и высоких частот колонок и наушников.

Примечание

- Упр. тональн. не функционирует, если:
 - выбран режим PURE DIRECT (стр. 47);
 - в качестве входного источника выбран MULTI CH.

Регулировка (Режим управления)

Возможные значения	Функции
Колонка	Регулировка баланса басов / высоких частот колонок.
Наушники	Регулировка баланса басов / высоких частот наушников.



Настройки "Колонка" и "Наушники" сохраняются независимо. Настройки для "Колонка" воздействуют на каналы фронтальной левой / правой колонок, центральной колонки и сабвуфера.

Басы (Управление басами)

Эта функция применяется для настройки низкочастотного звучания колонок и наушников. Возможные значения: 125 Hz, **350 Hz**, 500 Hz
Диапазон настройки: от -6,0 dB до +6,0 dB
Начальная установка: 0,0 dB

Высок. част. (Управление высокими частотами)

Эта функция применяется для настройки высокочастотного звучания колонок и наушников. Возможные значения: 2,5 kHz, **3,5 kHz**, 8,0 kHz
Диапазон настройки: от -6,0 dB до +6,0 dB
Начальная установка: 0,0 dB

Авто пропуск (Автоматический обход)

Эта функция применяется для выбора пропуска звукового сигнала без обработки схемой контроля тональности при установке параметров "Высок. част." и "Басы" на 0 дБ.

Возможные значения	Функции
Автомат.	Автоматический обход схемы контроля тональности для воспроизведения наиболее чистого сигнала при установке параметров "Высок. част." и "Басы" на 0 дБ.
Выкл.	Отмена обхода схемы контроля тональности.

■ Синх.изобр.и речи (Синхронизация аудио и видеосигналов)

Режим (Режим автоматической синхронизации изображения и речевых сигналов HDMI)

Если видеоэкран подключен к гнезду HDMI OUT аппарата и совместим с функцией автоматической синхронизации аудио и видеосигналов (автоматическая синхронизация изображения и речевых сигналов), аппарат автоматически настраивает синхронизацию аудио и видеосигналов. Эта функция применяется для включения или отключения функции автоматической синхронизации изображения и речевых сигналов.

Возможные значения	Описание
Автомат.	Выберите данную настройку, если подключенный видеоэкран совместим с автоматической синхронизацией изображения и речевых сигналов. Выберите "Автомат." для точной настройки синхронизации аудио- и видеосигналов.
Ручной	Выберите эту настройку, если видеоэкран несовместим с функцией автоматической синхронизации изображения и речевых сигналов, или если нет необходимости использовать функцию автоматической синхронизации изображения и речевых сигналов. Выберите "Ручной" для настройки синхронизации аудио- и видеосигналов.

Примечание

Если параметр "ВЫБОР ВЫХОДА HDMI" установлен на "OUT 1+2" и видеоэкраны подключены и к гнезду HDMI OUT 1 и к гнезду HDMI OUT 2, автоматическая синхронизация аудио и видеосигналов работать не будет даже при выборе значения "Автомат."

Автомат. (Автоматическая настройка задержки аудиосигналов)

Эта функция применяется для выполнения точных настроек синхронизации аудио и видеосигналов при установке параметра "Режим" на "Автомат.". Диапазон настройки: от 0 до 240 ms
Шаг изменения: 1 ms



Параметр "Отклонение" устанавливает разницу между значением задержки аудиосигнала, которое автоматически устанавливается данным аппаратом, и значением задержки аудиосигнала, установленным в "Режим". Аппарат сохраняет значение "Отклонение" и применяет его к другим видеоэкранам, совместимым с функцией автоматической синхронизации изображения и речевых сигналов.

Ручной (Ручная настройка задержки аудиосигналов)

Эта функция применяется для ручной настройки задержки звука для синхронизации аудиосигналов с видеоизображением при установке параметра "Режим" на "Ручной".

Диапазон настройки: от 0 до 240 ms
Шаг изменения: 1 ms

■ Pure Direct (Pure Direct)

Эта функция позволяет выбрать, будет ли аппарат выводить видеосигналы в режиме PURE DIRECT.

Возможные значения	Функции
Аудио	Видеосигналы не выводятся.
Аудио + Видео	Видеосигналы выводятся. Для обеспечения высокого качества звука данный аппарат выполняет только ограниченный набор функций, связанных с видео.

Примечание

Графическое меню недоступно, когда аппарат находится в режиме PURE DIRECT, даже если параметр "Pure Direct" установлен на "Аудио + Видео".

■ Откл.звук.кан. (Приглушение звука канала)

Эта функция применяется для приглушения каналов определенных колонок.

Режим (Режим)

Эта функция применяется для запуска или отключения параметра "Откл.звук.кан." для каждой колонки.

Возможные значения	Функции
Откл.	Отключение функции "Откл.звук.кан.?"
Вкл.	Включение функции "Откл.звук.кан.?"

Настройка каждой колонки

Выберите для приглушения аппаратом канала каждой колонки при установке параметра "Режим" на "Вкл."

Откл.звук.кан.	Канал колонки
Фронт левый	Фронтальный левый
Фронт правый	Фронтальный правый
Центр	Центр
Тыл левый	Левый окружающего звучания
Тыл правый	Правый окружающего звучания
Цтр.тыл.лев.	Тыловой левого окружающего звучания
Цтр.тыл.прав	Тыловой правого окружающего звучания
Фронт презенс L	Фронтальная левая колонка присутствия
Фронт презенс R	Фронтальная правая колонка присутствия
Сабвуфер	Сабвуфер

Возможные значения	Функции
Приглуш. вкл.	Приглушение канала выбранной колонки.
Приглуш. выкл.	Приглушение канала выбранной колонки отключено.

Настройка (Видео)

Данное меню используется для настройки параметров видеоизображения.



Для всех параметров в меню “Видео” можно восстановить заводские настройки с помощью пункта “VIDEO” меню “INITIALIZE” в разделе “ADVANCED SETUP” (стр. 111).

■ Аналог. ▶ Аналог. (Преобразование аналоговых видеосигналов в аналоговые)

Эта функция применяется для включения и выключения видеопреобразования между гнездами аналогового видео (гнезда VIDEO, S VIDEO и COMPONENT VIDEO).

Возможные значения	Функции
Прямой	Отключает видеопреобразование между гнездами аналогового видео.
Преобразов.	Включает видеопреобразование между гнездами аналогового видео.

Примечания

- Преобразование аналоговых видеосигналов в видеосигналы HDMI возможно в любом случае, за исключением поступления сигналов через гнезда HDMI или поступления сигналов разрешением 1080p.
- Данный аппарат не выполняет взаимное преобразование 480-строчных и 576-строчных видеосигналов.
- Видеосигналы разрешением 480p, 576p, 1080i и 720p не могут выводиться через гнезда S VIDEO и VIDEO MONITOR OUT.
- Конвертированные видеосигналы выводятся только через гнезда MONITOR OUT. Во время записи видеисточника необходимо выполнить одинаковые типы видеоподключений между каждым компонентом.
- Во время преобразования композитных видеосигналов и сигналов S-video от видеомаягнитофона в компонентные видеосигналы качество изображения может ухудшиться в зависимости от видеомаягнитофона.
- Нестандартные сигналы, поступающие на композитное видео или S-video гнезда, не могут преобразовываться или могут воспроизводиться неправильно. В таких случаях установите параметр “Аналог. ▶ Аналог.” на “Прямой”.

■ Аналог. ▶ HDMI (Преобразование аналоговых видеосигналов в видеосигналы HDMI)

Эта функция применяется для включения и выключения преобразованием аппаратом аналоговых видеосигналов в видеосигналы HDMI (поступающих на входные гнезда VIDEO, S VIDEO или COMPONENT VIDEO, и выводимых через гнезда HDMI OUT).

Возможные значения	Функции
Прямой	Выберите эту настройку для отключения преобразования аналоговых видеосигналов в видеосигналы HDMI.
Обработка	Выберите эту настройку для применения аппаратом видеообработки, заданной в меню “Обработка”, к преобразованию аналоговых видеосигналов в видеосигналы HDMI.

■ HDMI ▶ HDMI (Обработка видеосигналов HDMI-HDMI)

Эта функция применяется для включения и выключения обработки аппаратом видеосигналов HDMI (поступающих через входные гнезда HDMI и выводимых через гнезда HDMI OUT).

Возможные значения	Функции
Прямой	Выберите эту настройку для отключения обработки видеосигналов HDMI.
Обработка	Выберите эту настройку для применения аппаратом видеообработки, заданной в меню “Обработка”, к видеосигналам HDMI.

■ Обработка (Обработка видеосигналов HDMI)

Эта функция применяется для установки настроек разрешения, формата и прогрессивной повторной обработки для видеосигналов, выводимых через гнезда HDMI OUT.

Примечание

Функция доступна только когда параметр “Аналог. ▶ HDMI” или “HDMI ▶ HDMI” установлен на “Обработка”.

Разрешение (Разрешение видеосигналов HDMI)

Эта функция применяется для включения и выключения увеличения разрешения при преобразовании аналоговых видеосигналов в сигналы HDMI и/или обработке сигналов HDMI. Аппарат преобразовывает видеосигналы следующим образом:

- 480i(576i) → 480p(576p)/720p/1080i/1080p
- 480p(576p) → 720p/1080i/1080p
- 720p → 1080i/1080p
- 1080i → 720p/1080p

Возможные значения	Функции
Прямой	Отключение преобразования любых видеосигналов.
480p (или 576p), 1080i, 720p, 1080p	Преобразование видеосигналов до разрешения 480p или 576p, 1080i, 720p, или 1080p.

Масштаб (Формат изображения для HDMI)

Эта функция применяется для включения и выключения преобразования аппаратом формата изображения при преобразовании аналоговых видеосигналов в сигналы HDMI и/или обработке видеосигналов HDMI.

Возможные значения	Функции
Прямой	Изменение формата изображения для источников видеосигнала HDMI не производится.
16:9 Нормал.	Вывод видеоизображения формата 4:3 на видеозэкран формата 16:9. В результате слева и справа отображаются черные полосы.
Интеллект. Zoom	Подгонка видеоизображения формата 4:3 до размеров видеозэкрana формата 16:9.

Примечания

- Если источник передает сигналы формата, отличного от 4:3, аппарат автоматически игнорирует настройку “Масштаб”.
- Если параметр “Масштаб” установлен на “Интеллект. Zoom”, видеоизображения на краях видеозаэкрана выглядят достаточно растянутыми.

Прог. повт. обр. (Прогрессивная повторная обработка)

Эта функция применяется для включения и выключения прогрессивной повторной обработки при преобразовании аналоговых видеосигналов в сигналы HDMI и/или обработке сигналов HDMI.

Возможные значения	Функции
Выкл.	Отключение прогрессивной повторной обработки видеосигналов HDMI.
Вкл.	Включение прогрессивной повторной обработки видеосигналов HDMI.

Примечание

Эта настройка действительна только для видеосигналов разрешением 480p(576p), 720p или 1080p.

Настройка (HDMI)

Данная настройка используется для установки функций HDMI или просмотра информации о видеозаэкранах, подключенных к гнездам HDMI OUT.

■ В реж.ожидания (Пропускание сигналов в режиме ожидания)

Режим (Режим пропускания сигналов в режиме ожидания)

Эта функция применяется для включения и выключения пропускания через аппарат сигналов HDMI, поступающих через разъемы HDMI IN, когда аппарат находится в режиме ожидания. Можно выбрать гнездо HDMI IN и гнездо (гнезда) HDMI OUT, принимающие сигналы, когда параметр “Режим” установлен на “Фикс.” и аппарат находится в режиме ожидания.

Возможные значения	Функции
Выкл.	Отключает функцию пропускания сигналов HDMI в режиме ожидания. Сигналы HDMI не проходят через аппарат, если он находится в режиме ожидания.
Послед.	Сигналы HDMI проходят через аппарат (только от гнезда HDMI IN к гнезду (гнездам) HDMI OUT, которые используются, когда аппарат находится в режиме ожидания), даже если аппарат находится в режиме ожидания.
Фикс.	Сигналы HDMI проходят через аппарат (от гнезда HDMI IN, указанного в параметре “Вход”, к гнезду (гнездам) HDMI OUT, указанным в параметре “Выход”), даже если аппарат находится в режиме ожидания.

Примечание

Если параметр “Режим” установлен на “Послед.” или “Фикс.”, энергопотребление в режиме ожидания возрастает.

Вход (Выбор гнезда HDMI IN)

Эта функция применяется для выбора гнезда HDMI IN, которое будет принимать сигналы HDMI, когда аппарат находится в режиме ожидания.

Примечание

Данная настройка доступна только когда параметр “Режим” установлен на “Фикс.”.

Возможные значения	Гнездо HDMI
IN1	Гнездо HDMI IN1 (BD/HD DVD)
IN2	Гнездо HDMI IN2 (DVD)
IN3	Гнездо HDMI IN3 (CBL/SAT)
IN4	Гнездо HDMI IN4 (DVR)

Выход (Выбор гнезда HDMI OUT)

Эта функция применяется для выбора гнезда (гнезда) HDMI OUT, которое будет выводить сигналы HDMI, когда аппарат находится в режиме ожидания.

Примечание

Данная настройка доступна, только когда параметр “Режим” установлен на “Фикс.”.

Возможные значения	Гнездо HDMI
OUT1 + 2	Гнезда HDMI OUT 1 и HDMI OUT 2
OUT1	Гнездо HDMI OUT 1
OUT2	Гнездо HDMI OUT 2

■ Аудио Выход (Аудиовыход HDMI)

Эта функция применяется для выбора воспроизведения аудиосигналов HDMI на данном аппарате или на другом компоненте HDMI, подключенном к гнездам HDMI OUT на задней панели аппарата.

Возможные значения	Функции
Усилитель	Вывод аудиосигналов HDMI через подключенные к аппарату колонки.
ТВ	Вывод аудиосигналов HDMI через колонки подключенного к аппарату телевизора.
Усил.+ ТВ	Вывод аудиосигналов HDMI через подключенные к аппарату колонки и колонки подключенного к аппарату телевизора.



Если параметр “Аудио Выход” установлен на “ТВ” или “Усил.+ ТВ”, доступные аудиосигналы зависят от возможностей подключенного к аппарату видеозаэкрана.

■ Конт. мон. (Управление видеозаэкраном)

Эта функция применяется для выбора гнезда HDMI OUT для вывода сигналов управления HDMI.

Возможные значения	Функции
HDMI OUT1	Сигналы управления выводятся через гнездо HDMI OUT 1.
HDMI OUT2	Сигналы управления выводятся через гнездо HDMI OUT 2.

■ Монитор инф. (Информация видеоэкрана)

Эта функция применяется для проверки информации (интерфейс и частота для каждого разрешения) о видеоэкранах, подключенных к гнездам HDMI OUT 1 и HDMI OUT 2 аппарата.



Нажмите кнопку для переключения между “OUT1” (информация о видеоэкране, подключенном к гнезду HDMI OUT 1) и “OUT2” (информация о видеоэкране, подключенном к гнезду HDMI OUT 2).

Настройка (Сеть)

Это меню используется для настройки параметров сети.

Примечание

В случае изменения конфигурации сети, параметры сети, возможно, придется сконфигурировать заново.



Для всех параметров в меню “Сеть” можно восстановить заводские настройки с помощью пункта “NETWORK” меню “INITIALIZE” в разделе “ADVANCED SETUP” (стр. 111).

■ Конфигурация (Конфигурация сети)

Эта функция применяется для просмотра сетевых параметров (IP адрес и др.) или их изменения вручную.

DNCP (Настройка DNCP)

Эта функция применяется для выбора приема аппаратом сетевых параметров (IP-адрес, маска подсети, шлюз по умолчанию, основной и вторичный DNS-сервер) от DHCP-сервера в подключенной сети.

Возможные значения	Описание
Вкл.	Выберите эту настройку, если аппарат может принимать сетевые параметры от DHCP-сервера в подключенной сети.
Выкл.	Выберите эту настройку для задания сетевых параметров вручную.

IP адрес (IP-адрес)

Этот параметр используется для указания присвоенного аппарату IP-адреса. Введенное значение не должно совпадать с другими значениями, используемыми для других устройств в той же сети.

Маска подсети (Маска подсети)

Этот параметр используется для указания значения маски подсети, присвоенного аппарату.



В большинстве случаев в качестве маски подсети указывается значение “255.255.255.0”.

Шлюз по умол. (Шлюз по умолчанию)

Этот параметр используется для указания IP-адреса шлюза по умолчанию.

Сервер DNS (P) (Основной DNS-сервер)

Сервер DNS (S) (Вторичный DNS-сервер)

Этот параметр используется для указания IP-адреса основного и вторичного DNS (Domain Name System) серверов.

Примечание

Если есть только один DNS-адрес, введите DNS-адрес в “Сервер DNS (P)”. Если есть два или более DNS-адресов, введите один из них в “Сервер DNS (P)”, а другой – в “Сервер DNS (S)”.

■ Сеть реж.ож. (Сеть в режиме ожидания)

Эта функция применяется для указания, принимает ли аппарат команды по локальной сети, когда он находится в режиме ожидания.

Возможные значения	Описание
Выкл.	В режиме ожидания аппарат не принимает команды по локальной сети.
Вкл.	В режиме ожидания аппарат принимает команды по локальной сети.

Примечание

Если параметр “Сеть реж.ож.” установлен на “Вкл.”, энергопотребление в режиме ожидания возрастает.

■ Информация (Информация о сети)

Эта функция применяется для просмотра системной информации сети.

MAC адрес

(MAC-адрес (Media Access Control))

Данная информация показывает MAC-адрес, присвоенный аппарату.

Статус (Статус сети)

Данная информация показывает состояние текущего соединения с сетью.

Состояние экрана: 10BASE-T, 100BASE-TX,
Нет связи, Дуплекс. связь,
Полудуплекс.

Примечание

Если подключение к сети не выполнено, отображается “Нет связи”.

Системная (Идентификатор системы)

Данная информация отображает идентификатор системы, присвоенный аппарату.

Настройка (Мульти Zone)

Это меню используется для установки функций многозональной конфигурации.

■ Назн. кол. Zone (Назначение колонок для зон)

Эта функция применяется для назначения гнезд колонок для зоны 2 и зоны 3.

- 1 Нажмите $\text{Ⓢ} \Delta / \nabla$ для выбора гнезда, а затем несколько раз нажмите $\text{Ⓢ} \langle / \rangle$ для выбора интересующей зоны, в которой будут использоваться колонки.

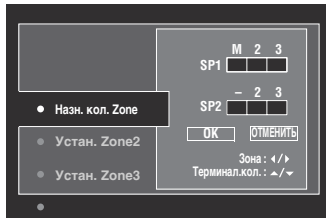

M : Основная зона
2 : зона 2
3 : зона 3

- 2 Нажмите $\text{Ⓢ} \Delta / \nabla$, чтобы выбрать "OK", а затем нажмите $\text{Ⓢ} \text{ENTER}$, чтобы подтвердить изменение.



Для возвращения в предыдущее меню без внесения изменений на шаге 2 выберите "ОТМЕНИТЬ".

■ Устан. Zone2/Устан. Zone3 (Настройки зоны 2 / зоны 3)

Zone2 Громк./Zone Громк. (Громкость зоны 2 / зоны 3)

Это меню позволяет указать, будет ли аппарат управлять уровнем громкости аудиосигналов, выводимых через гнезда ZONE OUT (ZONE 2 или ZONE 3).

Возможные значения	Описание
Фиксир.	Выберите эту настройку для управления уровнем громкости выбранной зоны от внешнего усилителя. Аппарат фиксирует громкость ZONE OUT (ZONE 2 или ZONE 3) на стандартном уровне.
Перемен.	Выберите эту настройку для управления уровнем громкости выбранной зоны с помощью аппарата. Уровень громкости для ZONE OUT (ZONE 2 или ZONE 3) можно изменять одновременно с помощью $\text{Ⓢ} \text{VOLUME} +/-$ на пульте ДУ.

Примечание

Если параметр "Zone2 Громк." или "Zone3 Громк." установлен на "Фиксир.", следующие параметры выбрать нельзя:

- Zone2 Макс.гр./Zone3 Макс.гр.
- Zone2 Нач.гром./Zone3 Нач.гром.

Zone2 Макс.гр./Zone3 Макс.гр.

(Максимальный уровень громкости для зоны 2 / зоны 3)

Эта функция применяется для установки максимального уровня громкости для зоны 2 или зоны 3.

Диапазон настройки: от -30,0 dB до +15,0 dB, +16,5 dB
Шаг изменения: 5,0 dB

Примечание

Параметр "Zone2 Макс.гр." или "Zone3 Макс.гр." имеет приоритет над параметром "Zone2 Нач.гром." или "Zone3 Нач.гром."

Zone2 Нач.гром./Zone3 Нач.гром.

(Начальный уровень громкости для зоны 2 / зоны 3)

Эта функция применяется для установки уровня громкости для зоны 2 или зоны 3 при включении питания в каждой зоне.

Диапазон настройки: **Выкл.**, Приглушение,
от -80,0 dB до +16,5 dB

Шаг изменения: 0,5 dB

Примечание

Параметр "Zone2 Макс.гр." или "Zone3 Макс.гр." имеет приоритет над параметром "Zone2 Нач.гром." или "Zone3 Нач.гром."

Zone2 Баланс/Zone3 Баланс

(Баланс громкости зоны 2 / зоны 3)

Эта функция применяется для регулировки баланса громкости левого и правого каналов каждой зоны. Возможные значения: от L10 до L1, 0, от R1 до R10

Zone2 Конт. тона/Zone3 Конт. тона

(Управление тональностью зоны 2 / зоны 3)

Эта функция применяется для настройки выходного уровня басов и высоких частот в выбранной зоне.

Возможные значения: Басы (управление басами),
Высок. част. (управление высокими частотами)
Диапазон настройки: от -10,0 dB до +10,0 dB
Начальная установка: 0,0 dB

Zone2 Тип пригл./Zone3 Тип пригл.

(Тип приглушения зоны 2 / зоны 3)

Эта функция применяется для настройки уровня приглушения звука в выбранной зоне.

Возможные значения	Функции
Полностью	Приглушение всех выводимых аудиосигналов.
-20dB	Понижение текущего уровня громкости на 20 дБ.
-40dB	Понижение текущего уровня громкости на 40 дБ.

■ OSD-меню Zone (Экранное меню зоны)

Эта функция применяется для отображения рабочего состояния зоны 2 и зоны 3 на видеоэкране зоны 2, подключенном к гнездам ZONE VIDEO на задней панели аппарата.

Возможные значения	Функции
Выкл.	Выключает экранное меню зоны.
Zone2	Отображается рабочее состояние только зоны 2.
Все	Отображается рабочее состояние зоны 2 и зоны 3.

■ Переименовать зону (Переименование зоны)

Zone2 Переим./Zone3 Переим.
(Переименование зоны 2 / зоны 3)

Эта функция применяется для изменения названия выбранной зоны.

1 Нажмите кнопку **⊙** **Δ** / **∇** / **◀** / **▶**, чтобы выбрать символ или функцию, а затем нажмите **⊙** **ENTER**, чтобы подтвердить выбор.

Повторите шаг 1 до полного ввода требуемого названия.

2 Нажмите кнопку **⊙** **Δ** / **∇** / **◀** / **▶** на пульте ДУ, чтобы выбрать “OK”, а затем нажмите кнопку **⊙** **ENTER**.



- Для сброса названия выберите “СБРОС”, а затем нажмите кнопку **⊙** **ENTER**.
- Для отмены операции без внесения изменений выберите “ОТМЕНИТЬ”, а затем нажмите кнопку **⊙** **ENTER**.

Настройка (Опция)

Это меню позволяет настраивать опциональные параметры системы.

■ Защита памяти (Защита памяти)

Эта функция предназначена для предотвращения случайных изменений значений параметров программы звукового поля и других настроек системы.

Возможные значения	Функции
Выкл.	Отключает функцию “Защита памяти”
Вкл.	Включает защиту следующих параметров: – параметров программ звукового поля; – параметров графического меню; – настроек уровней громкости колонок.



Если параметр “Защита памяти” установлен на “Вкл.”, слева от названия защищаемого параметра отображается символ “☼”.

■ Назн. Вх/Вых

(Назначение входов и выходов)

Эта функция применяется для назначения входных и выходных гнезд в соответствии с используемым компонентом, если начальные настройки аппарата не соответствуют требованиям пользователя. Измените параметры для изменения назначения соответствующих гнезд и эффективного подключения большего количества компонентов.

После изменения назначения входных и выходных гнезд соответствующие компоненты можно выбрать, используя селектор **⊙** **INPUT** (или селекторные кнопки источника **Ⓧ**).

Пример: Назначение гнезду CD DIGITAL INPUT COAXIAL источника “MD/CD-R”.

1 Нажмите **⊙** **ENTER**, чтобы открыть экран “Назн. Вх/Вых”.

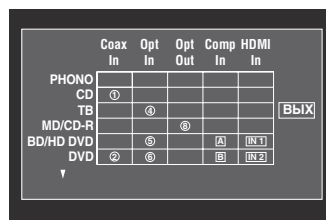

2 Нажмите кнопку **⊙** **Δ** / **∇** / **◀** / **▶**, чтобы выбрать ячейку в строке “MD/CD-R” и столбце “Coax In”, а затем нажмите кнопку **⊙** **ENTER**.

3 Нажмите кнопку **⊙** **◀** / **▶**, чтобы выбрать “①”, а затем нажмите **⊙** **ENTER**.

Выберите “Нет” для удаления текущего назначения.



Для возврата на к предыдущему экрану без сохранения изменений нажмите **⊙** **Δ**.

4 Нажмите кнопку **⊙** **Δ** / **∇** / **◀** / **▶**, чтобы выбрать “ВЫХ”, а затем нажмите **⊙** **ENTER**.



Параметр нельзя выбрать больше одного раза для одного и того же типа гнезда.

■ Переименовать вход (Переименовать вход)

Эта функция применяется для изменения названия источников, отображаемых на экране графического интерфейса пользователя или на дисплее передней панели.

1 Нажмите кнопку **⊙** **Δ** / **∇** / **◀** / **▶**, чтобы выбрать символ или функцию, а затем нажмите **⊙** **ENTER**, чтобы подтвердить выбор.

Повторите шаг 1 до полного ввода требуемого названия.

2 Нажмите кнопку **⊙** **Δ** / **∇** / **◀** / **▶**, чтобы выбрать “OK”, а затем нажмите **⊙** **ENTER**.



- Для сброса названия выберите “СБРОС”, а затем нажмите кнопку **ⓈENTER**.
- Для отмены операции без внесения изменений выберите “ОТМЕНИТЬ”, а затем нажмите кнопку **ⓈENTER**.

■ Настройка дисплея (Параметры дисплея)

Дисп. пер. пан. (Настройки дисплея передней панели)

Регул. яркости (Регулирование яркости)

Эта функция применяется для настройки яркости дисплея передней панели.

Диапазон настройки: от -4 до 0

Прокрут. (Прокрутка сообщений на дисплее передней панели)

Эта функция применяется для задания схемы прокрутки сообщений на дисплее передней панели.

Возможные значения	Функции
Продолжать	Непрерывный режим. Выберите данное значение для постоянного отображения рабочего состояния на дисплее передней панели.
Однораз.	Режим однократной прокрутки. Выберите данное значение для отображения рабочего состояния на дисплее передней панели с использованием первых 14 буквенно-цифровых символов после однократной прокрутки всех символов.

Коротк. сообщ. (Дисплей коротких сообщений)

Эта функция применяется для включения и выключения отображения коротких сообщений на экране графического интерфейса пользователя в основной зоне.

Возможные значения	Функции
Вкл.	Включение функции отображения коротких сообщений.
Выкл.	Отключение функции отображения коротких сообщений.

Примечание

Дисплей коротких сообщений (за исключением некоторых сообщений о состоянии) не появляется для входных сигналов разрешением 720p, 1080i или 1080p.

Воспроизв. экран (Время отображения экрана воспроизведения)

Эта функция применяется для задания времени отображения экрана воспроизведения.

Возможные значения	Функции
Всегда	Постоянное отображение меню во время работы.
10 сек.	Отключение меню через 10 секунд после выполнения операции.
30 сек.	Отключение меню через 30 секунд после выполнения операции.



Эта настройка применяется к экрану графического интерфейса пользователя в основной зоне и к экранному меню в зоне 2 или зоне 3.

Позиция (Положение экрана графического интерфейса пользователя)

Эта функция применяется для регулировки положения экрана графического интерфейса пользователя по вертикали и горизонтали.

Диапазон настройки:

от -5 (вниз/влево) до +5 (вверх/вправо)

Кнопка	Перемещение направления дисплея графического интерфейса пользователя
Ⓢ Δ	Вверх
Ⓢ ∇	Вниз
Ⓢ ▷	Вправо
Ⓢ ◁	Влево

Обои (Обои)

Эта функция применяется для отображения обоев или серого фона на видеозэкране при отсутствии поступающего видеосигнала.

Возможные значения	Функции
Нет	Отключение отображения фона на видеозэкране.
Пианино	Отображение фонового изображения (фотография пианино) на экране при отсутствии поступающего видеосигнала.
Труба	Отображение фонового изображения (фотография трубы) на экране при отсутствии поступающего видеосигнала.
Электрогитара	Отображение фонового изображения (фотография электрогитары) на экране при отсутствии поступающего видеосигнала.
Серые	Отображение серого фона видеозэкрана при отсутствии поступающего видеосигнала.

■ iPod (Настройки iPod)

Зар. в реж.ож.

(Зарядка iPod в режиме ожидания)

Эта функция применяется для выбора или отмены режима зарядки аппаратом установленного на док-станции iPod, когда аппарат находится в режиме ожидания.

Возможные значения	Функции
Автомат.	Зарядка аккумулятора установленного iPod, когда аппарат включен и находится в режиме ожидания.
Выкл.	Зарядка аккумулятора установленного iPod только при включенном аппарате.

■ Нач. настр. (Начальные настройки)

Выбор аудио (Выбор входного аудиогнезда по умолчанию)

Эта функция применяется для назначения настройки селектора входного аудиогнезда по умолчанию (стр. 37) для входных источников, подключенных к гнездам DIGITAL INPUT, при включении питания аппарата.

Возможные значения	Функции
Автомат.	Автоматическое обнаружение типа поступающих аудиосигналов и выбор соответствующей настройки селектора входного аудиогнезда.
Послед.	Автоматический выбор последней настройки входного аудиогнезда, использованной для подключенного входного источника.

Вид декодера

(Режим декодера по умолчанию)

Эта функция применяется для назначения режима декодера (стр. 63) по умолчанию для входных источников при включении питания аппарата.

Возможные значения	Функции
Автомат.	Автоматическое обнаружение типа поступающих сигналов и выбор соответствующей настройки режима декодера.
Послед.	Автоматический выбор последней настройки режима декодера, использованной для подключенного источника.

Расш. окр. звуч.

(Настройка расширенного режима декодера окружающего звучания по умолчанию)

Эта функция применяется для назначения расширенного режима декодера окружающего звучания (стр. 64) по умолчанию для источников, подключенных к гнездам DIGITAL INPUT, при включении питания аппарата.

Возможные значения	Функции
Автомат.	Автоматическое обнаружение поступающих цифровых аудиосигналов и запуск соответствующего декодера.
Послед.	Выбор последнего расширенного режима декодера окружающего звучания.

■ Триггерн. выход (Триггерный выход)

Эта функция применяется для выбора функции каждого гнезда TRIGGER OUT аппарата.

Возможные значения	Функция
Триггер 1	Установка функций для гнезда TRIGGER OUT 1.
Триггер 2	Установка функций для гнезда TRIGGER OUT 2.

Режим триггера (Режим триггера)

Возможные значения	Описание
Питание	Выберите эту настройку для передачи сигналов напряжения на выбранное гнездо TRIGGER OUT при включении выбранной зоны.
Источник	Выберите эту настройку для передачи сигналов напряжения на выбранное гнездо TRIGGER OUT при выборе выбранного источника.
Ручной	Выберите эту настройку для передачи сигналов напряжения вручную.

Целевая Zone (Целевая зона)

Примечание

Эта настройка недоступна, если параметр “Режим триггера” установлен на “Ручной”.

Возможные значения	Целевая Zone
Основн.	Основная зона
Zone2	Зона 2
Zone3	Зона 3
Все	Основная зона, зона 2 и зона 3

Ввод уровня (Уровень входа)

Выберите входной источник, а затем установите входной уровень, который должен применяться для выбранного входного источника.

Примечание

Эта настройка доступна только когда параметр “Режим триггера” установлен на “Источник”.

Возможные значения	Описание
Высокий	Передает сигналы напряжения при выборе источника.
Низкий	Прекращает передачу сигнала напряжения при выборе источника.

Мануальный тест (Ручной тест)

Примечание

Эта настройка доступна, только когда параметр “Режим триггера” установлен на “Ручной”.

Возможные значения	Функции
Высокий	Передает сигналы напряжения.
Низкий	Прекращает передачу сигналов напряжения.

Язык

Эта функция применяется для выбора языка пунктов меню и сообщений.

Возможные значения:

English (английский), 日本語 (японский), Français (французский), Deutsch (немецкий), Español (испанский), Русский (русский)



Язык интерфейса также можно выбрать с помощью параметра “LANGUAGE” в меню “ADVANCED SETUP” (стр. 112).

Язык	Графическое меню	Дисплей передней панели	Экранное меню зоны
Русский (русский)	<input type="radio"/>	<input type="radio"/>	—
日本語 (японский)	<input type="radio"/>	—	—
Другие языки	<input type="radio"/>	<input type="radio"/>	<input type="radio"/>

- ... Выбранный язык отображается.
- ... Выбранный язык не отображается. Пункты меню и сообщения выводятся на английском языке.

Сохранение и вызов настроек системы (Систем. память)

Эта функция применяется для сохранения и вызова до шести избранных настроек для основной зоны. Кроме того, можно сохранить до четырех избранных настроек для зоны 2 или зоны 3.

Сохранение настроек системы

■ Сохранение с помощью кнопок ⑦ SYSTEM MEMORY

Системные настройки, хранимые в “Память1” – “Память4”, можно сохранить, нажав соответствующие кнопки ⑦ SYSTEM MEMORY.

Нажмите и удерживайте одну из кнопок ⑦ SYSTEM MEMORY на пульте ДУ в течение 4 секунд.

На дисплее передней панели появится “Сохранение Память 1” (пример), после чего аппарат сохранит текущую настройку системы под соответствующим номером памяти.

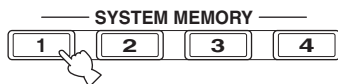

- Если настройки системы уже хранятся в памяти под выбранным номером, аппарат перезапишет старые настройки.
- Для сохранения настроек системы для зоны 2 или зоны 3 несколько раз нажмите кнопку ⑧ ZONE на пульте ДУ, чтобы выбрать интересующую зону, а затем нажмите и удерживайте одну из кнопок ⑦ SYSTEM MEMORY в течение 4 секунд. Чтобы сохранить настройки системы для выбранной зоны, зона должна быть включена.
- Аппарат сохраняет параметры в группы, которые выбираются в графическом меню при сохранении параметров с помощью кнопок ⑦ SYSTEM MEMORY.

■ Сохранение с помощью графического меню

Настройки системы, хранимые в “Память1” – “Память6”, можно сохранить с помощью функции “Систем. память” в графическом меню.

1 Установите селектор режима управления на пульте ДУ на ⑩ AMP, а затем нажмите ⑩ MENU.



Если появляется меню уровня, отличное от “Топ меню” (стр. 68), нажмите и удерживайте кнопку ⑩ MENU, чтобы открыть графическое меню.

2 Несколько раз нажмите ⑨ Δ / ▽, чтобы выбрать пункт “Настройка”, а затем нажмите ⑨ ▷.

3 Несколько раз нажмите ⑨ Δ / ▽, чтобы выбрать

пункт “Систем. память”, а затем нажмите ⑨ ▷.

4 Нажимая ⑨ Δ / ▽, выберите нужную зону, а затем нажмите ⑨ ▷.

5 Несколько раз нажмите ⑨ Δ / ▽, чтобы выбрать пункт “xxx Сохранить”, а затем нажмите ⑨ ▷.
“xxx” обозначает зону, выбранную на шаге 4.

6 Несколько раз нажмите ⑨ Δ / ▽, чтобы выбрать нужную память, а затем нажмите ⑨ ENTER.

Появится список сохраняемых групп параметров. Перечень доступных групп параметров зависит от выбранной зоны.

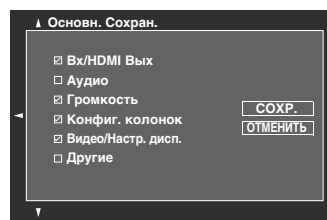

- Если настройки системы уже хранятся в памяти под выбранным номером, аппарат перезапишет старые настройки.
- Для загрузки системных настроек с помощью кнопок ⑦ SYSTEM MEMORY нажмите одну из кнопок от “Память1” до “Память4”.

7 Несколько раз нажмите ⑨ Δ / ▽, чтобы выбрать группу параметров, а затем нажмите ⑨ ENTER, чтобы установить или снять флажок.

Установите флажки для сохраняемых групп параметров. Подробная информация о сохраняемых параметрах приведена в разделе “Сохраняемые параметры” (стр. 91).

8 Несколько раз нажмите ⑨ Δ / ▽ / ◀ / ▶, чтобы выбрать “СОХР.”, а затем нажмите ⑨ ENTER, чтобы сохранить текущие настройки системы в память с выбранным номером.



Для отмены операции выберите “ОТМЕНИТЬ”, а затем нажмите кнопку ⑨ ENTER.

9 Нажмите ⑩ MENU, чтобы закрыть графическое меню.

■ Переименование сохраненных настроек

1 Выполните шаги 1–4, описанные в разделе “Сохранение с помощью графического меню” (стр. 90).

2 Несколько раз нажмите $\textcircled{9}\Delta / \nabla$, чтобы выбрать пункт “xxx Переим.”, а затем нажмите $\textcircled{9}\triangleright$.
“xxx” обозначает зону, выбранную на шаге 1.

3 Нажимая $\textcircled{9}\Delta / \nabla$, выберите нужный номер памяти, а затем нажмите $\textcircled{9}\triangleright$.

4 Нажмите кнопку $\textcircled{9}\Delta / \nabla / \triangleleft / \triangleright$, чтобы выбрать символ или функцию, а затем нажмите $\textcircled{9}$ **ENTER**, чтобы подтвердить выбор.
Повторите шаг 4 до полного ввода требуемого названия.

5 Нажмите кнопку $\textcircled{9}\Delta / \nabla / \triangleleft / \triangleright$, чтобы выбрать “OK”, а затем нажмите кнопку $\textcircled{9}$ **ENTER**.



- Для сброса названия выберите “СБРОС”, а затем нажмите кнопку $\textcircled{9}$ **ENTER**.
- Для отмены операции без внесения изменений выберите “ОТМЕНИТЬ”, а затем нажмите кнопку $\textcircled{9}$ **ENTER**.

6 Нажмите $\textcircled{9}$ **MENU**, чтобы закрыть графическое меню.

Примечание

При изменении настройки языка (стр. 89 или 112) названия настроек памяти автоматически сбросятся.

■ Сохраняемые параметры

Группы параметров, выделенные жирным шрифтом, выбираются по умолчанию.

Параметры основной зоны

Группа	Параметры	Стр.
Вх/HDMI	Выбор аудио	74
Вых	Вид декодера	74
	Источник входных сигналов	36
	ВЫБОР ВЫХОДА HDMI	37

Группа	Параметры	Стр.
Аудио	Сtereo/DSP	69
	PURE DIRECT вкл./выкл.	47
	Параметр EXT D SUR.	64
	Адап. DRC	78
	Адап. DSP уров.	78
	LFE уровень	78
	Динам. диап.	79
	Упр. тональн.	80
	Pure Direct	81
	Режим CINEMA DSP 3D вкл./выкл.	46
Громкость	Уровень громкости	36
Конфиг. колонок	Парам. Эквал.	79
	Конфигурация	76
	Дистанция	77
	Уровень	77
	Информация (Автомат.настр.)	34
	Меню настр. (Автомат.настр.)	30
	Видео/ Настр. дисп.	Аналог ▶ Аналог.
	Аналог ▶ HDMI	82
	HDMI ▶ HDMI	82
	Обработка	82
	Коротк. сообщ.	87
	Воспроизв. экран	87
	Позиция	87
	Обои	87
Другие	Синх. изоб. и речи	81
	Дисп. пер. пан.	87
	Аудио Выход	83

Параметры зоны 2 и зоны 3

Параметр	Описание	Стр.
Вход	Источник входных сигналов	109
Громкость	Уров. громк.	109
Упр. тональн.	Настройки управления тональностью	109

Загрузка настроек системы

Примечание

При загрузке настроек системы текущие настройки будут перезаписаны. Если текущие настройки удалять нежелательно, предварительно сохраните их с помощью функции Систем. память.

■ Загрузка с помощью кнопок ⑦ SYSTEM MEMORY

Системные настройки, хранимые в “Память1” – “Память4”, можно загрузить, нажав соответствующие кнопки ⑦ SYSTEM MEMORY.

1 Для выбора нужного номера ячейки памяти, нажмите одну из кнопок ⑦ SYSTEM MEMORY на пульте ДУ.

На дисплее передней панели появится надпись “Загр.Память 1” (пример).

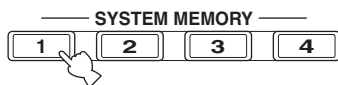

Если в памяти под выбранным номером нет сохраненных системных настроек, на дисплее передней панели появится надпись “ПУСТО”.

2 Для подтверждения выбора нажмите ту же кнопку ⑦ SYSTEM MEMORY еще раз. Аппарат загрузит настройки, сохраненные в памяти под выбранным номером.

■ Загрузка с помощью графического меню

1 Выполните шаги 1–4, описанные в разделе “Сохранение с помощью графического меню” (стр. 90).

2 Несколько раз нажмите ⑨ Δ / ▽, чтобы выбрать пункт “xxx Загрузить”, а затем нажмите ⑨ ▷.

“xxx” обозначает зону, выбранную на шаге 1.

3 Нажимая ⑨ Δ / ▽, выберите нужный номер памяти, а затем нажмите ⑨ ENTER.



Если выбранная ячейка памяти пустая, появится надпись “Пустая память”.

4 Несколько раз нажмите ⑨ Δ / ▽ / ◀ / ▶, чтобы выбрать “ЗАГРУЗКА”, а затем нажмите ⑨ ENTER, чтобы загрузить настройки, хранящиеся в памяти под выбранным номером.



Для отмены операции и возвращения к предыдущему меню выберите “ОТМЕНИТЬ”, а затем нажмите кнопку ⑨ ENTER.

5 Нажмите ⑨ MENU, чтобы закрыть графическое меню.

Использование примеров

■ Пример 1: Сравнение результатов автоматической и ручной настройки

В данном аппарате предусмотрено три типа настроек параметрического эквалайзера (стр. 79). Кроме того, аппарат позволяет создать пользовательскую конфигурацию настроек звучания с помощью параметров меню “Колонка” (стр. 76). Для сравнения результатов автоматической и ручной настройки воспользуйтесь кнопками **SYSTEM MEMORY**.

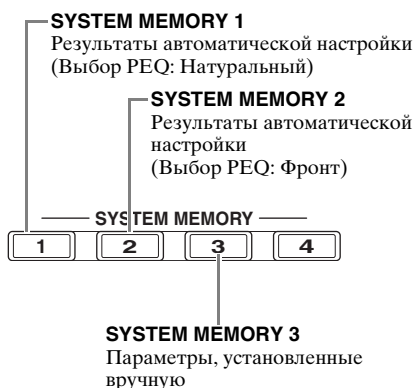

Сохранение всех настроек

- 1 Выполните автоматическую настройку (стр. 30).
- 2 Нажмите и удерживайте кнопку **SYSTEM MEMORY 1** в течение 4 секунд.
Аппарат сохранит результаты автоматической настройки (Выбор PEQ: Натуральный) в память “Память1”.
- 3 Установите параметр “Выбор PEQ” на “Фронт” (стр. 79).
- 4 Нажмите и удерживайте кнопку **SYSTEM MEMORY 2** в течение 4 секунд.
Аппарат сохранит результаты автоматической настройки (Выбор PEQ: Фронт) в память “Память2”.
- 5 Вручную настройте параметры меню “Колонка” (стр. 76) и конфигурацию параметрического эквалайзера каждой колонки (стр. 79).
- 6 Нажмите и удерживайте кнопку **SYSTEM MEMORY 3** в течение 4 секунд.
Аппарат сохранит установленные вручную параметры в память “Память3”.

■ Пример 2: Переключение настроек для различных условий в комнате

Тональные характеристики комнаты для прослушивания могут изменяться в зависимости от ситуации в комнате (например, закрыты или открыты занавески), а настройки аппарата должны быть установлены для любых условий. Настройки аппарата можно легко переключать с помощью кнопок **SYSTEM MEMORY**.

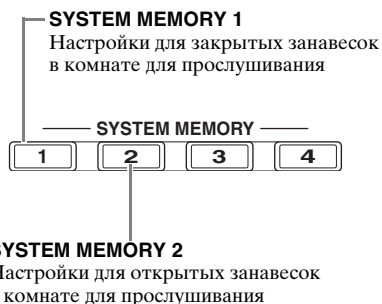

Сохранение всех настроек

- 1 Закройте занавески в комнате для прослушивания и выполните автоматическую настройку (стр. 30).
- 2 Нажмите и удерживайте кнопку **SYSTEM MEMORY 1** в течение 4 секунд.
Аппарат сохранит настройки для текущих условий в комнате (т.е. при закрытых занавесках) в память “Память1”.
- 3 Откройте занавески в комнате для прослушивания и выполните автоматическую настройку.
- 4 Нажмите и удерживайте кнопку **SYSTEM MEMORY 2** в течение 4 секунд.
Аппарат сохранит настройки для текущих условий в комнате (т.е. при открытых занавесках) в память “Память2”.

Управление аппаратом с помощью веб-браузера (Web Control Center)

Данным аппаратом можно управлять с помощью веб-браузера. С помощью графического интерфейса пользователя (Web Control Center) в веб-браузере можно выбирать входной источник и программу звукового поля, просматривать содержимое iPod или USB / сети, выбирать предустановки и настраивать параметры аппарата. Предварительно определите IP-адрес аппарата с помощью пункта “IP адрес” в меню “Сеть” (стр. 84), а затем введите этот адрес в веб-браузер, чтобы получить доступ к аппарату для управления.



- Для использования этой функции аппарат и компьютер должны быть правильно подключены к сети (стр. 23).
- Для управления аппаратом рекомендуется использовать браузер Windows Internet Explorer 6 или 7, установленный под операционной системой Windows XP или Windows Vista PC.
- Можно указать, будет ли аппарат принимать команды управления от веб-браузера в режиме ожидания (стр. 84).
- Можно зарегистрировать MAC-адреса компьютеров, используемых для управления аппаратом, и таким образом ограничить количество компьютеров, которые могут управлять аппаратом с помощью веб-браузера. С помощью функции “MAC FILTER” в меню “ADVANCED SETUP” (стр. 111) можно указать, разрешает ли аппарат доступ только компьютерам с зарегистрированным в аппарате MAC-адресом или всем компьютерам.

Функции пульта ДУ

Кроме управления аппаратом, пульт ДУ также позволяет управлять другими аудиовизуальными компонентами разработки компании Yamaha и других производителей. Для управления телевизором и другими компонентами требуется установить код ДУ для соответствующего источника (стр. 98).

Управление данным аппаратом, телевизором или другими компонентами

■ Управление данным аппаратом

Для управления данным аппаратом, установите селектор режима управления на **16 AMP**.

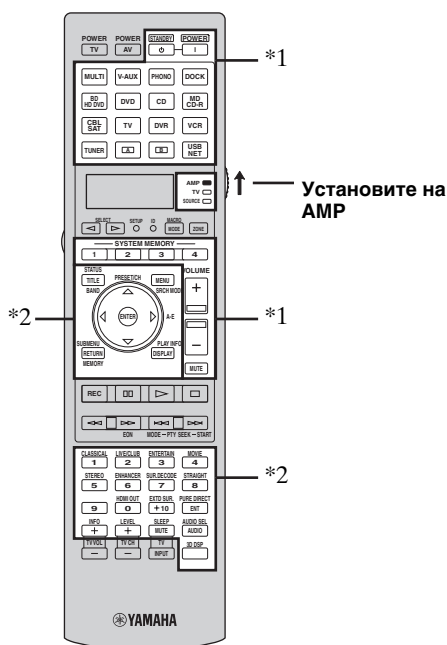

Примечания

- *1 Эти кнопки всегда управляют аппаратом независимо от положения селектора режима управления.
- *2 Эти кнопки управляют данным аппаратом только при установке селектора режима управления на **16 AMP**.

■ Управление телевизором

Для управления телевизором установите селектор режима управления на **16 TV**. Для управления телевизором необходимо предварительно установить код ДУ для телевизора (стр. 98).



Если код для управления телевизором не установлен, пульт ДУ управляет компонентом, установленным в зоне управления телевизором (стр. 98).

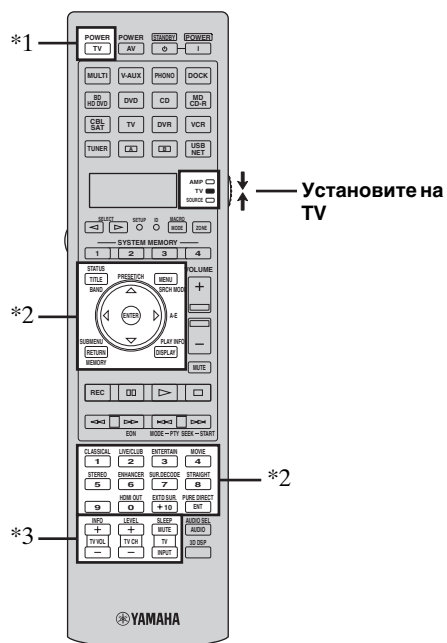

Примечания

- *1 Кнопка **2 TV POWER** всегда включает и выключает телевизор независимо от положения селектора режима управления.
- *2 Эти кнопки управляют телевизором только при установке селектора режима управления на **16 TV**. Подробнее смотрите столбец “Телевизор” на стр. 96.
- *3 Эти кнопки управляют телевизором только при установке селектора режима управления на **16 TV** или **16 SOURCE**.

Пульт ДУ	Функции
TV VOL +/-	Увеличение или уменьшение уровня громкости.
TV CH +/-	Переключение каналов телевизора.
TV MUTE	Приглушение звука.
TV INPUT	Переключение источника сигналов.

■ Управление другими компонентами

Установите селектор режима управления на **16 SOURCE** для управления другими компонентами, выбранными с помощью селекторных кнопок источника (3). Необходимо заранее установить соответствующий код ДУ для каждого источника (стр. 98). В следующей таблице указаны функции кнопок управления другими компонентами, установленными для каждой селекторной кнопки источника (3). Помните, что некоторые кнопки могут неправильно управлять выбранным компонентом.



Пульт ДУ обладает 16 режимами (зонами приема) для управления компонентами, и, таким образом, может управлять до 16 различными компонентами.

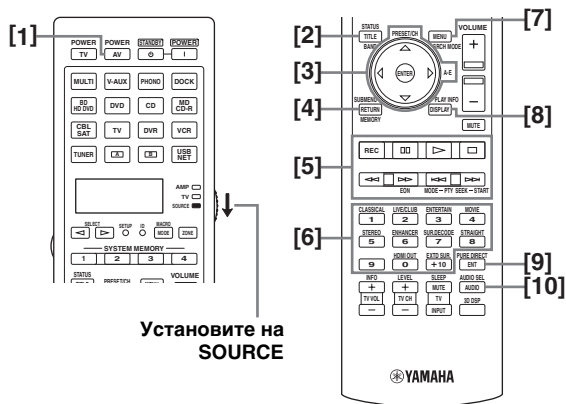

	Проигрыватель / устройство записи Blu-ray Disc / HD DVD	DVD-проигрыватель	LD-проигрыватель	DVD-рекордер / цифровой видеомэгнитофон	VCR	ТВ	Кабельное ТВ / спутниковый тюнер	CD-проигрыватель	MD-рекордер / CD-рекордер	Кассетная дека	Тюнер
[1] AV POWER	Питание *1	Питание *1	Питание *1	Питание *1	Питание *1	Питание цифрового видеомэгнитофона *2	Питание *1	Питание *1	Питание *1	Питание *1	Питание *1
[2] TITLE, BAND	Раздел	Раздел		Раздел		Раздел					Диапазон
[3] PRESET/CH Δ	Меню вверх	Меню вверх		Меню вверх	Канал вверх	Меню вверх	Канал вверх				Меню вверх
PRESET/CH ∇	Меню вниз	Меню вниз		Меню вниз	Канал вниз	Меню вниз	Канал вниз				Меню вниз
A-E ◀	Меню влево	Меню влево		Меню влево		Меню влево					Меню влево
A-E ▶	Меню вправо	Меню вправо		Меню вправо		Меню вправо				Сторона A/B	Меню вправо
ENTER	Вход в меню	Вход в меню		Вход в меню		Вход в меню					Вход в меню
[4] RETURN, MEMORY	Возврат	Возврат		Возврат		Возврат					Память
[5] REC	Запись (магнитофон)	Пропуск диска		Запись	Запись	Запись на цифр. видеомэг. *2	Запись на цифр. видеомэг. *2	Пропуск диска	Запись	Запись	
⏸	Пауза	Пауза	Пауза	Пауза	Пауза	Пауза на цифр. видеомэг. *2	Пауза на цифр. видеомэг. *2	Пауза	Пауза	Пауза	
▶	Воспроизведение	Воспроизведение	Воспроизведение	Воспроизведение	Воспроизведение	Воспр. на цифр. видеомэг. *2	Воспр. на цифр. видеомэг. *2	Воспроизведение	Воспроизведение	Воспроизведение	
◻	Стоп	Стоп	Стоп	Стоп	Стоп	Остановка на цифр. видеомэг. *2	Остановка на цифр. видеомэг. *2	Стоп	Стоп	Стоп	
◀◀	Поиск назад	Поиск назад	Поиск назад	Поиск назад	Поиск назад	Поиск назад на цифр. видеомэг. *2	Поиск назад на цифр. видеомэг. *2	Поиск назад	Поиск назад	Поиск назад	
▶▶	Поиск вперед	Поиск вперед	Поиск вперед	Поиск вперед	Поиск вперед	Поиск вперед на цифр. видеомэг. *2	Поиск вперед на цифр. видеомэг. *2	Поиск вперед	Поиск вперед	Поиск вперед	
⏮	Пропуск назад	Пропуск назад	Пропуск назад	Пропуск назад	Пропуск назад	Пропуск назад на цифр. видеомэг. *2	Пропуск назад на цифр. видеомэг. *2	Пропуск назад	Пропуск назад	Сторона A	Аудиопротрамма вниз *3
⏭	Пропуск вперед	Пропуск вперед	Пропуск вперед	Пропуск вперед	Пропуск вперед	Пропуск вперед на цифр. видеомэг. *2	Пропуск вперед на цифр. видеомэг. *2	Пропуск вперед	Пропуск вперед	Сторона B	Аудиопротрамма вверх *3
[6] 1-9, 0, +10	Цифровые кнопки	Цифровые кнопки	Цифровые кнопки	Цифровые кнопки	Цифровые кнопки	Цифровые кнопки	Цифровые кнопки	Цифровые кнопки	Цифровые кнопки	Цифровые кнопки	Цифровые кнопки
[7] MENU, SRCH, MODE	Меню	Меню		Меню		Меню					Режим поиска
[8] DISPLAY	Дисплей	Дисплей	Дисплей	Дисплей	Дисплей	Дисплей	Дисплей	Дисплей	Дисплей	Дисплей	Дисплей
[9] ENT	Индекс	Индекс	Глава / время	Индекс	Вход	Вход	Вход	Индекс	Индекс		Вход
[10] AUDIO	Аудио	Аудио	Аудио	Аудио							

Примечания

*1 Эта кнопка функционирует, только когда на пульте ДУ самого компонента есть кнопка питания.

*2 Эти кнопки управляют видеомэгнитофоном (DVD магнитофоном и др.) только при установке соответствующего кода ДУ для цифрового видеомэгнитофона (стр. 98).

■ Выбор компонента для управления

Компонент для управления можно выбрать независимо от источника, выбранного селекторными кнопками источника (3).

Несколько раз нажмите (5) **SELECT** </>, чтобы выбрать требуемый компонент.

Название компонента для управления отображается в окошке дисплея (4) на пульте ДУ.



■ Управление дополнительными компонентами (дополнительный режим)

“OPTN1” и “OPTN2” представляют собой зоны управления дополнительными компонентами, программируемыми с помощью функций пульта ДУ независимо от источника. Эти зоны удобны для программирования команд, используемых только как часть функции макроса или для компонентов, у которых нет кода ДУ.

Для выбора дополнительного режима несколько раз нажмите (5) **SELECT** </> до появления в окошке дисплея на пульте ДУ надписи “OPTN1” или “OPTN2” (4).



Примечание

Для дополнительной зоны код ДУ установить нельзя. Смотрите стр. 100 с информацией о программировании кнопок, работающих в этой зоне управления компонентом.

Настройка пульта ДУ

Для настройки пульта ДУ используется режим настройки пульта.

1 Нажмите (7) **SETUP** с помощью шариковой ручки или другого подобного предмета.

В окошке дисплея на пульте ДУ появится надпись “SETUP”.

2 Несколько раз нажмите (9) Δ / ▽, чтобы выбрать требуемый режим настройки.

Режим настройки	Описание	Стр.
SETUP	Меню настройки верхнего уровня.	—
LEARN	Режим обучения. Данный режим используется для программирования кодов с других пультов ДУ.	100
P-SET	Режим предустановок. Данный режим используется для изменения кода ДУ для каждой зоны управления.	98
RNAME	Режим переименования. Данный режим используется для переименования зон управления.	101
MACRO	Режим программирования макросов. Данный режим используется для записи макропрограмм.	102
CLEAR	Режим очистки. Данный режим используется для удаления конфигураций аппарата.	104
ERASE	Режим удаления. Данный режим используется для удаления заученных функций каждой кнопки.	104
EX-IR	Расширенный режим кода ДУ. Данный режим предназначен только для авторизованных монтажных организаций.	—
LIGHT	Режим подсветки. Данный режим используется для установки режима подсветки пульта ДУ.	98

3 После настройки конфигурации нажмите (7) **SETUP** еще раз, чтобы выйти из меню настройки.

Примечание

Если пользователь не выполняет операций в течение 30 секунд, пульт автоматически выходит из режима настройки.

Установка режима подсветки пульта ДУ

- 1 Нажмите **17** **SETUP** с помощью шариковой ручки или другого подобного предмета.

В окошке дисплея на пульте ДУ (4) появится надпись “SETUP”.

- 2 Несколько раз нажмите **9** Δ / ∇ , чтобы выбрать пункт “LIGHT”, а затем нажмите **9** **ENTER**.

В окошке дисплея (4) будут попеременно отображаться надпись “LIGHT” и текущая настройка “LIGHT”.



- 3 Нажимая **9** Δ / ∇ , выберите нужную настройку, а затем нажмите **9** **ENTER**.

Возможные значения	Описание
ON	Подсветка включается при нажатии кнопки.
OFF	Подсветка включается только при нажатии кнопки 6 LIGHT .

- 4 Повторно нажмите **17** **SETUP**, чтобы выйти из режима настройки.

Установка кодов ДУ

Установив соответствующие коды ДУ, можно управлять другими компонентами. Коды можно устанавливать для каждой зоны. Полный список доступных кодов ДУ указан в разделе “Список кодов дистанционного управления” в конце данного руководства.

В следующей таблице указан компонент по умолчанию (Библиотека: категория компонента) и код ДУ для каждой зоны.

Установки по умолчанию для кода ДУ

Зона управления	Библиотека (категория компонента)	Производитель	Код по умолчанию
MULTI	DVD	Yamaha	04306
V-AUX	—	—	—
PHONO	—	—	—
DOCK	SOURCE	Yamaha	00012
BD HD DVD	BD	Yamaha	04706
DVD	DVD	Yamaha	04306
CD	CD	Yamaha	01205
MD CD-R	CD-R	Yamaha	01405
CBL SAT	—	—	—
TV	—	—	—
DVR	DVR	Yamaha	00707
VCR	—	—	—
TUNER	SOURCE	Yamaha	00012
A	—	—	—
B	—	—	—
USB NET	SOURCE	Yamaha	00012

Примечание

Управление компонентом Yamaha может оказаться невозможным даже при предустановке указанного выше кода ДУ.

В таком случае попробуйте установить другой код.

- 1 **Определите код ДУ компонента заранее.**

Полный список доступных кодов ДУ указан в разделе “Список кодов дистанционного управления” в конце данного руководства.

- 2 **Установите селектор режима управления на пульте ДУ на **16** **SOURCE**.**

Для установки кода ДУ для “TV” установите селектор режима управления на **16** **TV**.

- 3** Нажмите **17** **SETUP** с помощью шариковой ручки или другого подобного предмета. В окошке дисплея на пульте ДУ (4) появится надпись “SETUP”.



- 4** Несколько раз нажмите **9** Δ / ∇ , чтобы выбрать пункт “P-SET”, а затем нажмите **9** **ENTER**. Пульт ДУ перейдет в режим предустановок. В окошке дисплея (4) будут попеременно появляться надпись P-SET” и название текущей зоны управления.



- 5** Несколько раз нажмите селекторную кнопку источника (3) или **5** **SELECT** \triangleleft / \triangleright , чтобы выбрать зону управления для настройки. Если на шаге 3 было выбрано “TV”, пропустите это шаг.



- 6** Нажмите кнопку **9** **ENTER**. Появится текущее значение кода.

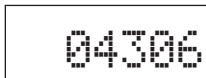

- 7** С помощью цифровых кнопок (12) введите пятизначный код ДУ для компонента.

- 8** Нажмите **9** **ENTER** для установки номера. Если процедура установки прошла успешно, в окошке дисплея (4) появится надпись “OK”. Если процедура установки завершилась неудачно, в окошке дисплея (4) появится надпись “NG”. В таком случае повторите процедуру, начиная с шага 5.

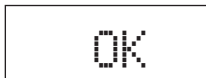

При необходимости установки кода для другой зоны управления повторите шаги 5–8.

- 9** Повторно нажмите **17** **SETUP**, чтобы выйти из меню настройки.

- 10** Нажмите **2** **AV POWER** или **11** \triangleright для проверки возможности управления компонентом с помощью пульта ДУ.



- Если операция невозможна и для производителя компонента предусмотрено несколько кодов, попробуйте все коды, пока не будет установлен правильный код.
- При установке в качестве кода ДУ для выбранной зоны управления значения “00012” можно управлять текущим выбранным внутренним источником (DOCK, TUNER или USB/NET).

Примечания

- При нажатии кнопки, не указанной на соответствующем шаге, или при одновременном нажатии нескольких кнопок в окошке дисплея (4) пульта ДУ появится надпись “ERROR”.
- Поставляемый пульт ДУ не содержит всех возможных кодов для имеющихся в продаже аудио- и видеокomпонентов (включая компоненты Yamaha). Если независимо от кода ДУ управление невозможно, с помощью функции обучения (стр. 100) запрограммируйте новую функцию ДУ или воспользуйтесь пультом ДУ, поставляемым с компонентом.
- Функции, запрограммированные в режиме обучения, имеют приоритет над функциями кода ДУ.

Программирование кодов с помощью других пультов ДУ

Коды ДУ можно запрограммировать с помощью других пультов ДУ. Функция обучения помогает запрограммировать функции, не включенные в основные операции кодов ДУ, или если соответствующий код ДУ отсутствует. Функции другого пульта ДУ можно назначить кнопкам в выделенных участках на следующем рисунке. Кнопки могут программироваться отдельно для каждой зоны управления.

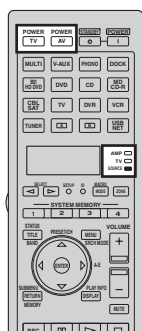

Установите на SOURCE

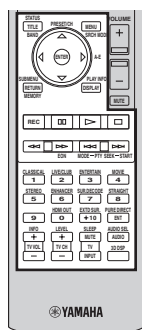

Примечания

- Пульт ДУ излучает инфракрасные лучи. Если другой пульт ДУ также использует инфракрасные лучи, данный пульт ДУ может заучить большинство его функций. Однако, отдельные специальные сигналы или длинные последовательности сигналов, возможно, не удастся запрограммировать.
- Требуемый код ДУ запрограммировать невозможно, даже если кнопки в выделенном участке на рисунке выше выбираются в зависимости от зоны управления и назначенной библиотеки.

- 1 Установите селектор режима управления на **16 SOURCE**, а затем нажмите селекторную кнопку источника **(3)**, чтобы выбрать зону управления.

Для программирования кода ДУ для “TV” установите селектор режима управления на **15 TV**.

Примечание

Убедитесь, что селектор режима управления установлен на **16 SOURCE** или **16 TV**. При установке селектора режима управления на **16 AMP** и программировании кодов ДУ с помощью других пультов ДУ, запрограммированная кнопка не будет управлять функциями усиления данного аппарата.

- 2 Нажмите **17 SETUP** с помощью шариковой ручки или другого подобного предмета.

В окошке дисплея **(4)** появится надпись “SETUP”.

- 3 Несколько раз нажмите **9 Δ / ▽**, чтобы выбрать пункт “LEARN”, а затем нажмите **9 ENTER**.

- 4 Поместите данный пульт ДУ на расстоянии примерно 5–10 см от другого пульта ДУ на ровной поверхности и направьте инфракрасные передатчики друг на друга, а затем нажмите **9 ENTER**. В окошке дисплея **(4)** появится надпись “L-KEY”.

Другой пульт ДУ

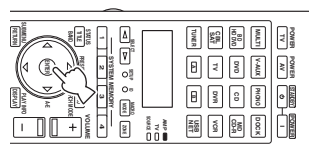

от 5 до 10 см

- 5 Нажмите кнопку, для которой нужно запрограммировать новую функцию.

В окошке дисплея **(4)** появится надпись “START”.

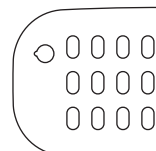
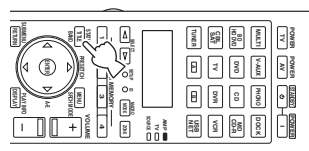

- 6 Нажмите и удерживайте программируемую кнопку на другом пульте ДУ, пока в окошке дисплея **(4)** пульта ДУ не появится надпись “OK”.

Если процедура установки завершилась неудачно, в окошке дисплея **(4)** появится надпись “NG”. В таком случае повторите процедуру, начиная с шага 4.

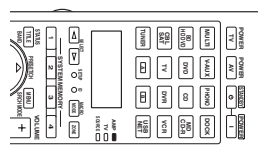

Другой пульт ДУ

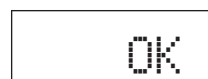

Если нужно запрограммировать другую функцию, повторите шаги 4–6.

7 Повторно нажмите **SETUP**, чтобы выйти из меню настройки.

Примечания

- При нажатии кнопки, не указанной на соответствующем шаге, или при одновременном нажатии нескольких кнопок в окошке дисплея (4) пульта ДУ появится надпись “ERROR”.
- Данный пульт ДУ может заучить около 200 функций. Однако, в зависимости от заученных сигналов на дисплее может появиться надпись “FULL” до запоминания 200 функций. В таком случае удалите ненужные запрограммированные функции и освободите место для следующих функций (стр. 104).
- Обучение может оказаться невозможным в следующих случаях:
 - если батарейки пульта ДУ данного аппарата или другого компонента;
 - на пульт ДУ попадают прямые солнечные лучи;
 - программируется долгая или необычная функция.

Изменение названий источников в окошке дисплея

Название зоны управления (источника), отображаемое в окошке дисплея (4) пульта ДУ можно изменить.

1 Установите селектор режима управления на **SOURCE**, а затем нажмите селекторную кнопку источника (3), чтобы выбрать зону управления.

2 Нажмите **SETUP** с помощью шариковой ручки или другого подобного предмета. В окошке дисплея появится надпись “SETUP”.

3 Несколько раз нажмите Δ / ∇ , чтобы выбрать пункт “RNAME”, а затем нажмите **ENTER**.

4 Несколько раз нажмите Δ / ∇ , чтобы выбрать трехбуквенное или пятибуквенное название для редактирования, а затем нажмите **ENTER**.

Каждая зона управления имеет как трехбуквенное, так и пятибуквенное название. Названия можно менять независимо друг от друга.

Трехбуквенное название Пятибуквенное название



5 Отредактируйте название зоны управления.

Для выбора редактируемого пункта нажмите Δ / \triangleright .

Для выбора символа нажмите Δ / ∇ .



Для переключения символов в прямом порядке нажимайте Δ , а для переключения в обратном порядке – ∇ : от A до Z, от a до z, от 0 до 9, пробел, символы (–, +, /, :).

6 Нажмите **ENTER** для установки нового названия.

Если переименование прошло успешно, в окошке дисплея (4) пульта ДУ появится надпись “OK”.



Для переименования другой зоны управления несколько раз нажмите селекторную кнопку источника (3) или **SELECT** Δ / \triangleright , чтобы выбрать требуемую зону управления, а затем нажмите **ENTER** и повторите шаги 4–6.

7 Повторно нажмите **SETUP**, чтобы выйти из меню настройки.

Примечание

При нажатии кнопки, не указанной на соответствующем шаге, или при одновременном нажатии нескольких кнопок в окошке дисплея (4) пульта ДУ появится надпись “ERROR”.

Функции программирования макросов

Функция программирования макросов позволяет выполнять серии операций нажатием одной кнопки. Например, если нужно воспроизвести CD, обычно требуется включить компоненты, выбрать источник CD, а затем нажать кнопку воспроизведения, чтобы начать воспроизведение. Функция программирования макросов позволяет выполнить все эти операции, просто нажав кнопку макроса CD. Кнопки, перечисленные ниже как кнопки макросов, имеют предустановленные программы макросов. Дополнительно можно запрограммировать пользовательские макросы (стр. 103).

■ Вызов запрограммированных макроопераций

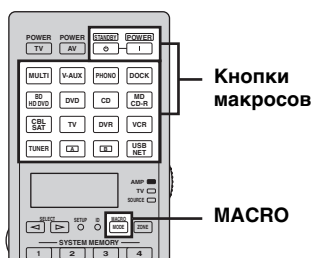

1 Нажмите **18** **MACRO** на пульте ДУ.



2 Нажмите нужную кнопку макроса.

На дисплее (4) появится надпись “M:трехбуквенное название выбранной зоны управления” (например, “M:DVD”) и пульт передаст запрограммированную функцию. При нажатии **14** **STANDBY** или **15** **POWER**, на дисплее (4) появится надпись “M:STB” или “M:PWR” и пульт передаст запрограммированную функцию.

3 Нажмите **18** **MACRO** еще раз, чтобы выйти из режима макрооперации.

Примечания

- Пока пульт ДУ находится в режиме выполнения макропрограммы (индикатор передачи мигает), он не может выполнять другие операции.
- До завершения макрооперации направляйте пульт ДУ на компонент.
- Если пользователь не выполняет операций в течение 30 секунд, пульт автоматически выйдет из режима макроопераций.

■ Функции макроса по умолчанию

Нажатие кнопки макроса	Для автоматической передачи этих сигналов в указанном порядке	
	Первый	Второй
STANDBY ⊖	STANDBY ⊖	—
POWER I		POWER (*1) TV
MULTI		MULTI
V-AUX		V-AUX
PHONO		PHONO
DOCK		DOCK
BD HD DVD		BD HD DVD
DVD		DVD
CD		CD
MD CD-R		MD CD-R
CBL SAT		CBL SAT
TV		TV
DVR		DVR
VCR		VCR
TUNER		TUNER (*2)
CA		CA
CB		CB
USB NET		USB NET (*2)

*1 Заранее установите соответствующий код ДУ для телевизора (стр. 98).

*2 Аппарат принимает станцию или воспроизводит выбранный контент, которые были установлены до перехода в режим ожидания.

■ Программирование макроопераций

Пользователь может запрограммировать собственный макрос и передавать несколько команд ДУ в требуемом порядке нажатием одной кнопки. Перед программированием макроса обязательно установите коды ДУ или выполните операции обучения.

Примечания

- При программировании нового макроса для кнопки макрос по умолчанию не удаляется. Он станет доступен после удаления запрограммированного макроса.
- К макросу по умолчанию невозможно добавить новый сигнал (шаг макроса). При программировании макроса меняется все его содержимое.
- Не рекомендуется программировать в макросе продолжительные операции (например, управление громкостью).

1 Нажмите **17** **SETUP** с помощью шариковой ручки или другого подобного предмета.

В окошке дисплея (4) появится надпись "SETUP".

2 Несколько раз нажмите **9** Δ / ∇ , чтобы выбрать пункт "MACRO", а затем нажмите **9** **ENTER**.

3 Нажмите кнопку, которой будет назначен макрос, а затем кнопку **9** **ENTER**.

На дисплее (4) будут попеременно появляться надпись "M:трехбуквенное название выбранной кнопки макроса" (например, "M:DVD") и название текущей зоны управления.

При нажатии **14** **STANDBY** или **15** **POWER** на дисплее (4) будут попеременно появляться надпись "M:STB" или "M:PWR" и название текущей зоны управления.

4 Последовательно нажимайте кнопки функций, которые необходимо включить в макрооперацию.

Пример

Установите источник на DVD → Включите DVD-проигрыватель → Включите видеозэкран

Шаг 1 ("MCR1"): Нажмите DVD.

Шаг 2 ("MCR2"): Нажмите AV POWER.

Шаг 3 ("MCR3"): Нажмите TV POWER.

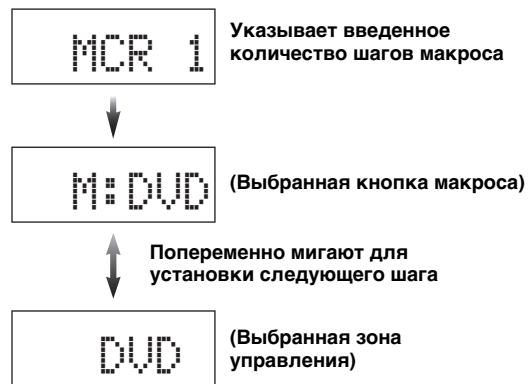
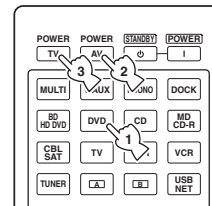

Примечания

- Для переключения выбранной зоны управления нажмите **5** **SELECT** \langle / \rangle . При нажатии селекторных кнопок источника программируется шаг макроса, а при нажатии **2** **SELECT** Δ / ∇ только переключается выбранная зона управления.
- Положение селектора режима управления (AMP/TV/SOURCE) влияет на назначенную функцию. Если селектор режима управления установлен на **16** **AMP** или **16** **TV**, селекторы источников не работают.

5 Нажмите **18** **MACRO** для подтверждения ввода программы.

Длина макроса может составлять до 10 шагов (10 функций). После установки 10 шагов, появляется надпись "FULL" и пульт ДУ автоматически выходит из режима программирования макроса.

6 Повторно нажмите **17** **SETUP**, чтобы выйти из меню настройки.

Примечание

При одновременном нажатии нескольких кнопок в окошке дисплея (2) появится надпись "ERROR".

Удаление конфигураций

Пульт позволяет удалить все изменения для каждой настройки функции, в частности заученные функции, макросы, переименованные названия зон управления и установленный идентификатор пульта ДУ.

■ Удаление настроек функций

1 Нажмите **17** **SETUP** с помощью шариковой ручки или другого подобного предмета.

В окошке дисплея (4) появится надпись “SETUP”.

2 Несколько раз нажмите **9** Δ / ∇ , чтобы выбрать пункт “CLEAR”, а затем нажмите **9** **ENTER**.

3 Несколько раз нажмите **9** Δ / ∇ , чтобы выбрать требуемый режим удаления.

Режим удаления	Описание
L:DVD (и др.)	(L:Трехзначный идентификатор выбранной зоны управления) Удаление всех заученных функций для зоны управления. Зону управления можно выбрать, нажав несколько раз соответствующую селекторную кнопку (3) или 5 SELECT \triangleleft / \triangleright .
L:AMP	Сброс всех заученных функций для усилителя на начальные заводские настройки. Для выбора этого режима удаления установите селектор режима управления на 16 AMP .
L:TV	Удаление всех заученных функций для зоны управления телевизора. Для выбора этого режима удаления установите селектор режима управления на 16 TV .
L:ALL	Удаление всех заученных функций.
M:DVD (и др.)	(M:Название выбранной кнопки макроса) Удаление макроса, назначенного выбранной кнопке (стр. 103). После удаления макроса кнопка будет выполнять функцию, предусмотренную начальными заводскими настройками. При необходимости выбора другой кнопки для удаления запрограммированных функций нажмите требуемую кнопку макроса.
M:ALL	Удаление всех запрограммированных макросов. После удаления макроса кнопка будет выполнять функцию, предусмотренную начальными заводскими настройками.
RNAME	Восстановление названий зон управления в соответствии с начальными заводскими настройками.
FCTRY	Восстановление всех функций пульта ДУ в соответствии с начальными заводскими настройками.

4 Нажмите и удерживайте кнопку **9** **ENTER** в течение примерно 3 секунд.

В случае успешного удаления в окошке дисплея (4) появится надпись “OK”.

Примечания

- Если процедура удаления завершилась неудачно, в окошке дисплея (4) появится надпись “NG”.
- При нажатии кнопки, не указанной на соответствующем шаге, или при одновременном нажатии нескольких кнопок в окошке дисплея (4) ДУ появится надпись “ERROR”.

5 Повторно нажмите **17** **SETUP**, чтобы выйти из режима настройки.

■ Удаление заученной функции

1 Нажмите **17** **SETUP** с помощью шариковой ручки или другого подобного предмета.

В окошке дисплея (4) появится надпись “SETUP”.

2 Несколько раз нажмите **9** Δ / ∇ , чтобы выбрать пункт “ERASE”, а затем нажмите **9** **ENTER**.

3 Установите селектор режима управления на **16** **SOURCE**, а затем нажмите селекторную кнопку источника (3).

Для удаления функции, заученной в зоне управления AMP или TV установите селектор режима управления на **16** **AMP** или **16** **TV**.

4 Нажмите кнопку **9** **ENTER**.

В окошке дисплея (4) появится надпись “E-KEY”.

5 Нажмите и удерживайте кнопку, функция которой удаляется, в течение примерно 3 секунд.

В случае успешного удаления в окошке дисплея (4) появится надпись “OK”.



- Для удаления еще одной другой функции повторите шаги 3–5.
- После удаления заученной функции кнопки, кнопка возвращается на начальную настройку (или на настройку производителя, если были установлены коды ДУ).

6 Повторно нажмите **17** **SETUP**, чтобы выйти из меню настройки.

Примечания

- Если процедура удаления завершилась неудачно, в окошке дисплея (4) пульта ДУ появится надпись “NG”.
- При одновременном нажатии нескольких кнопок в окошке дисплея (4) появится надпись “ERROR”.

Упрощенный пульт ДУ

Поставляемый упрощенный пульт ДУ предназначен для выполнения основных операций с аппаратом.

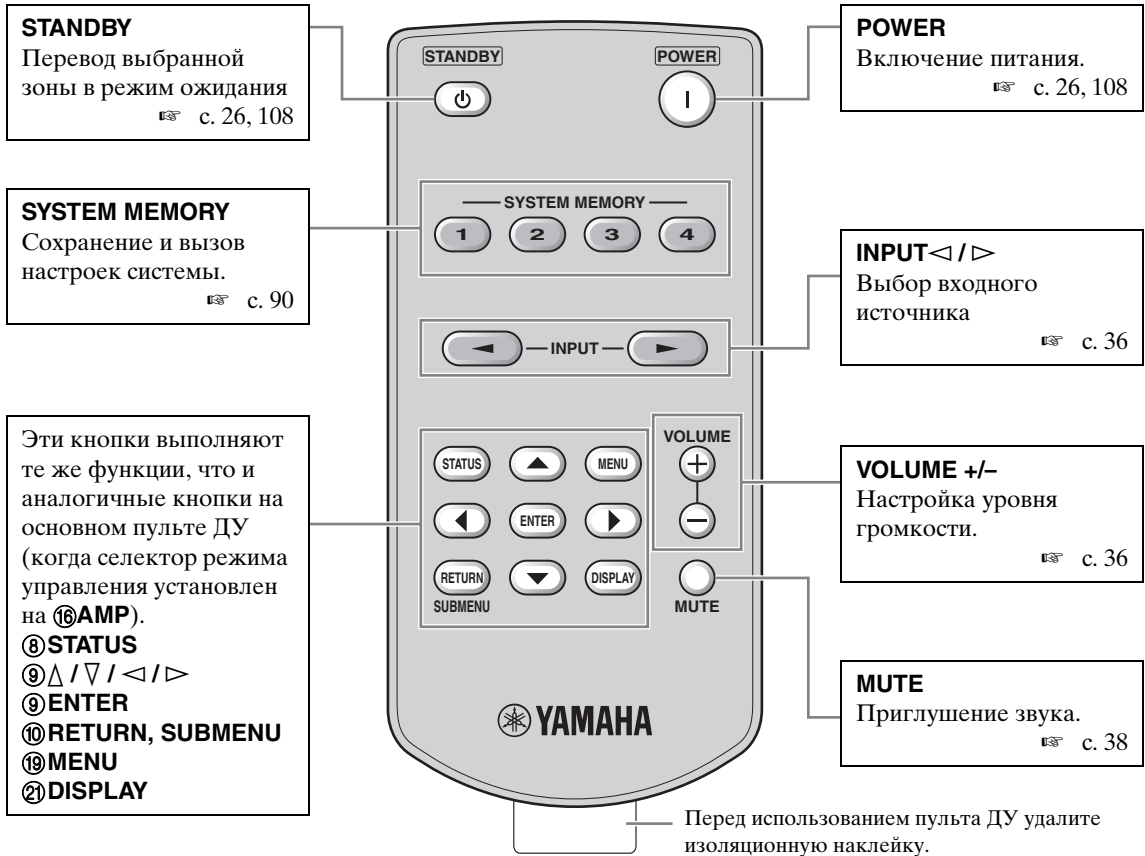

ДОПОЛНИТЕЛЬНЫЕ ОПЕРАЦИИ

■ Установка зоны управления на упрощенном пульте ДУ

Эта функция применяется для установки зоны управления (стр. 108) и идентификатора (стр. 110) упрощенного пульта ДУ.

Установка идентификатора пульта ДУ

- ID1: Нажмите и удерживайте кнопку ◀ (стрелка влево) и 1 в течение 3 секунд.
- ID2: Нажмите и удерживайте кнопку ◀ (стрелка влево) и 2 в течение 3 секунд.

Установка зоны управления

- Основная зона: Нажмите и удерживайте кнопку ▷ (вправо влево) и 1 в течение 3 секунд.
- Зона 2: Нажмите и удерживайте кнопку ▷ (вправо влево) и 2 в течение 3 секунд.
- Зона 3: Нажмите и удерживайте кнопку ▷ (вправо влево) и 3 в течение 3 секунд.

■ Замена батарейки в упрощенном пульте ДУ

Замените батарейку, если уменьшилась зона управления упрощенного пульта ДУ.



Примечания

- Вставляйте батарейку в соответствии с маркировкой полярности (+ и -).
- Если батарейка села, немедленно удалите ее из упрощенного пульта ДУ, чтобы предотвратить взрыв или утечку кислоты.
- Если батарейка начинает течь, немедленно ее утилизируйте. Не допускайте попадания вытекшей из батарейки кислоты на кожу или одежду.
- Перед установкой новых батареек протрите отделение для батареек.
- Утилизируйте батарейки в соответствии с действующими нормами.

Русский

Использование многозонной конфигурации

Данный аппарат позволяет сконфигурировать многозонную аудиосистему. Функция многозонной конфигурации позволяет настроить аппарат на воспроизведение разных источников в основной зоне, второй зоне (зона 2) и третьей зоне (зона 3). Используя поставляемый пульт ДУ, можно управлять аппаратом из второй или третьей зоны.

Второй и третьей зоне передаются только аналоговые сигналы. Источник для прослушивания во второй и третьей зоне должен подключаться к аналоговым гнездам AUDIO IN аппарата.

Подключение компонентов зоны 2 и зоны 3

Для использования многозонных функций данного аппарата требуется следующее дополнительное оборудование:

- Приемник инфракрасных сигналов во второй и/или третьей зоне.
- Инфракрасный передатчик в основной зоне. Этот передатчик передает инфракрасные сигналы от пульта ДУ через приемник инфракрасных сигналов во второй и/или третьей зоне CD- или DVD-проигрывателю или другому оборудованию в основной зоне.
- Усилитель и колонки во второй и/или третьей зоне.
- Видеоэкран для второй комнаты.



- Поскольку существует много методов подключения и использования данного аппарата в многозонной системе, рекомендуется обратиться к ближайшему авторизованному дилеру Yamaha или в сервисный центр относительно подключений зоны 2 и зоны 3, наиболее полно отвечающим вашим требованиям.
- Некоторые модели Yamaha можно подключить непосредственно к гнездам REMOTE аппарата. Для таких моделей инфракрасный передатчик не нужен. Таким образом можно подключить до 6 компонентов Yamaha как показано на рисунке ниже.

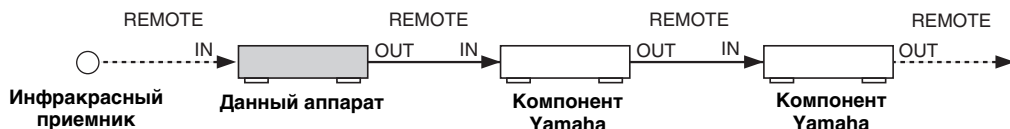

Использование внешних усилителей

Для использования внешнего усилителя во второй и/или третьей зоне подключите усилитель к гнездам ZONE OUT с помощью аналоговых аудиокабелей.

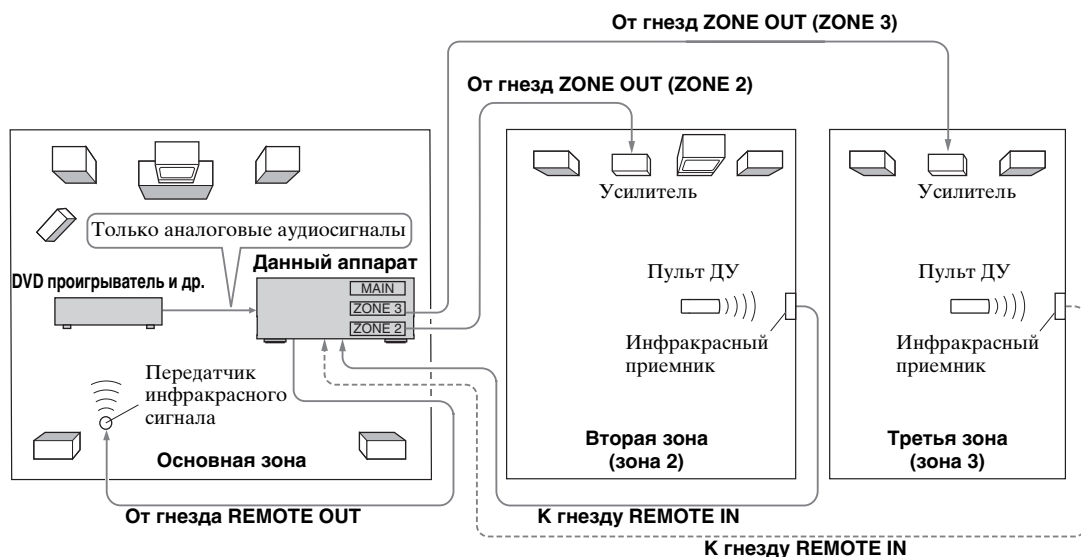

Примечания

- Во избежание неожиданного шума, НЕ используйте функцию зона 2 / зона 3 с CD-дисками с записями в системе DTS.
- Для регулировки уровня громкости во второй и/или третьей зоне пользуйтесь усилителем, предварительно установив параметр “Zone2 Громк.” или “Zone3 Громк.” на “Фиксир.” (стр. 85).

■ Использование внутренних усилителей аппарата

Важное предупреждение по безопасности

Гнезда колонок данного ресивера не должны подключаться к селекторному устройству пассивных громкоговорителей или более чем к одному громкоговорителю на канал.

Подключение к селекторному устройству пассивных громкоговорителей или нескольким колонкам на канал может создать нагрузку со слишком низким импедансом и привести к повреждению усилителя. Для правильного использования смотрите инструкцию по эксплуатации.

Строго соблюдайте условия минимального импеданса колонок для всех каналов. Данная информация указана на задней панели ресивера.

Для использования одного внутреннего усилителя (SP1 или SP2) аппарата

Подключите колонки зоны 2 или зоны 3 непосредственно к гнездам колонок SP1 или SP2.

Для использования двух внутренних усилителей (SP1 и SP2) аппарата

Подключите колонки зоны 2 и зоны 3 непосредственно к гнездам колонок SP1 и SP2.

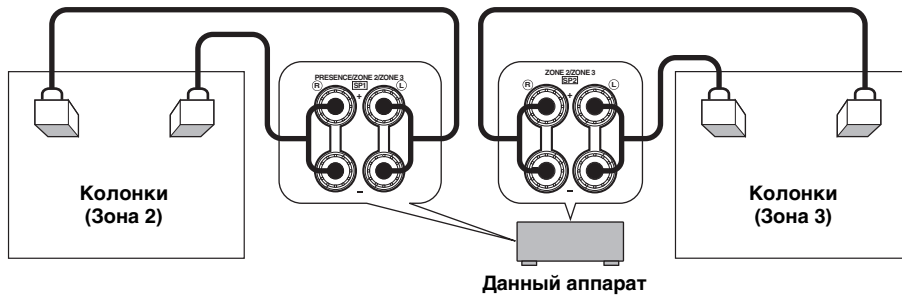

■ Подключение видеоэкранов в зонах

Подключите видеоэкран(ы) в зоне 2 и/или зоне 3 к гнездам ZONE VIDEO. Если подключить несколько видеоэкранов зон к гнездам ZONE VIDEO, все они будут одновременно воспроизводить один и тот же источник.

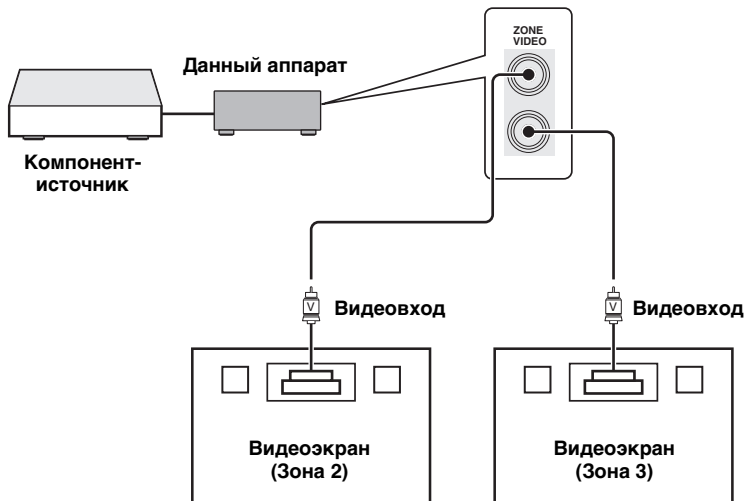

■ Использование гнезд TRIGGER OUT для зоны 2 и зоны 3

В аппарате предусмотрено два гнезда TRIGGER OUT. За счет настройки параметров “Триггерный выход” (стр. 88) можно включать и выключать компоненты, соответствующие выбранному источнику в интересующей зоне, или включать и выключать интересующую зону.

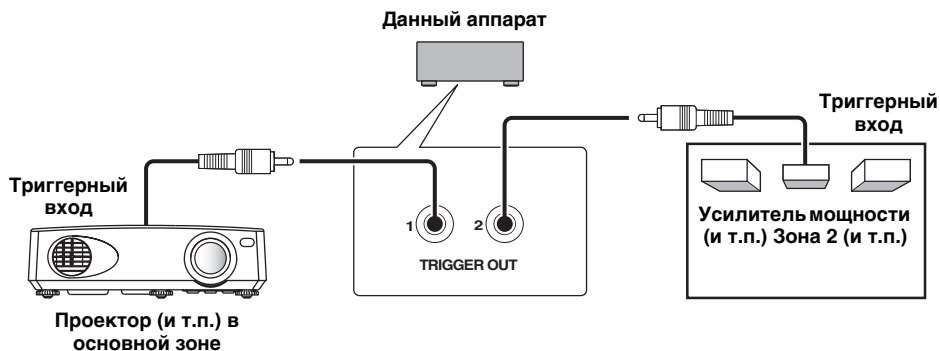

После выполнения подключений включите данный аппарат и назначьте гнезда колонок с помощью “Назн. кол. Zone” (стр. 85).

Управление зоной 2 или зоной 3

Зону управления можно выбрать с помощью кнопок управления на передней панели или пульта ДУ.

■ Основные операции

Операции передней панели

1 Нажмите **⊙ZONE 2** или **⊙ZONE 3** на передней панели для независимого включения или отключения зоны 2 или зоны 3.

2 Нажимая **⊙ZONE CONTROLS** на передней панели, выберите зону для управления.

При каждом нажатии **⊙ZONE CONTROLS** дисплей передней панели переключается как показано ниже. Индикатор для текущей выбранной зоны мигает примерно 10 секунд. Однако, при выборе основной зоны индикаторы не мигают.



При выборе основной зоны индикаторы не мигают.

ZONE2

Управление усилителем зоны 2 или функциями тюнера.

ZONE3

Управление усилителем зоны 3 или функциями тюнера.



Этот шаг необходимо завершить в течение 10 секунд, пока на дисплее передней панели мигает выбранная зона. В противном случае, режим текущей выбранной зоны автоматически отменяется.

3 Выполните требуемую операцию в выбранной зоне (стр. 109).



Для выключения выбранной зоны нажмите **⊙ZONE 2** или **⊙ZONE 3** еще раз.

Операции пульта ДУ

1 Для выбора управляемой зоны несколько раз нажмите кнопку **ⓀZONE**. В окошке дисплея (④) пульта ДУ появится индикатор “MAIN”, “ZONE 2” или “ZONE 3”.



2 Для включения выбранной зоны нажмите **ⓀPOWER**.

3 Выполните требуемую операцию в выбранной зоне (стр. 109).



Для выключения зоны нажмите **ⓀSTANDBY**.

■ Выбор источника в зоне 2 или зоне 3

Поверните селектор **Ⓢ INPUT** (или установите селектор режима управления на **Ⓢ AMP**, а затем нажмите одну из селекторных кнопок источника (**Ⓢ**)).

- Выберите “TUNER” в качестве источника для использования в выбранной зоне FM/AM-приемника (стр. 48).
- Выберите “DOCK” в качестве источника для использования в выбранной зоне iPod (стр. 56) или Bluetooth (стр. 54).
- Выберите “USB/NET” в качестве источника для использования в выбранной зоне USB (стр. 59) или сетевых функций (стр. 59).

Примечание

Источники используются во всех зонах.

■ Настройка уровня громкости в зоне 2 или зоне 3

Поверните **Ⓢ VOLUME** (или нажмите **Ⓢ VOLUME +/-**).



Для приглушения выводимого на выбранную зону звучания, нажмите **Ⓢ MUTE** на пульте ДУ.

Примечание

При использовании внешних усилителей в зоне 2 или зоне 3 кнопка **Ⓢ VOLUME +/-** может применяться, только если параметр “Zone2 Громк.” или “Zone3 Громк.” установлен на “Перемен.” (стр. 85).

■ Настройка баланса громкости фронтальных колонок в зоне 2 или зоне 3

Несколько раз нажмите кнопку **Ⓢ TONE CONTROL**, чтобы выбрать “BALANCE”, а затем выполните регулировку путем поворота селектора **Ⓢ PROGRAM**.

■ Настройка тонального качества в зоне 2 или зоне 3

Несколько раз нажмите кнопку **Ⓢ TONE CONTROL**, чтобы выбрать высокочастотную (ВЫСОКИЕ) или низкочастотную характеристику (БАСЫ), а затем выполните регулировку путем поворота селектора **Ⓢ PROGRAM**.

Диапазон настройки: от -10,0 дБ до +10,0 дБ

■ Установка таймера сна для зоны 2 или зоны 3

Таймер сна используется для включения требуемой зоны по истечении определенного времени.

Установите режим управления на **Ⓢ AMP**, а затем несколько раз нажмите **Ⓢ SLEEP**, чтобы установить интервал времени.

Установка время таймера сна изменяется как показано на рисунке ниже.

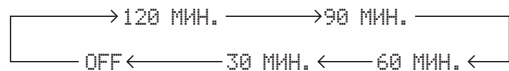

■ Использование экранного меню зоны

На видеоскрин, подключенный к гнездам ZONE VIDEO, можно вывести информацию радиостанции диапазона FM/AM. Кроме того, с помощью экранного меню зоны можно просматривать музыкальный контент (например, содержимое iPod).

1 Установите селектор режима управления на **Ⓢ AMP**, а затем нажмите селекторную кнопку интересующего источника (**Ⓢ**).

2 Нажмите кнопку **Ⓢ DISPLAY**, чтобы открыть экранное меню зоны.

3 Для навигации по экранному меню зоны используются кнопки **Ⓢ Δ / ▽ / ◀ / ▶** и **Ⓢ ENTER**.

Примечания

- Экранное меню зоны выводится на английском языке, даже если выбран японский или русский язык.
- На дисплее передней панели или в экранном меню аппарата могут не отображаться некоторые символы. Такие символы заменяются символами подчеркивания “_”.



- Можно выбрать зону (зоны), состояние которой отображается (стр. 86).
- Работа с экранным меню не отличается от работы с графическим меню.

Дополнительные настройки

В данном аппарате предусмотрены дополнительные меню, отображаемые на дисплее передней панели. Меню дополнительных настроек содержит дополнительные операции регулировки и настройки работы аппарата. Измените начальные настройки (отмечены жирным шрифтом для каждого параметра) в соответствии с вашей средой прослушивания.

Примечания

- Во время использования меню дополнительных настроек доступны только кнопки **MASTER ON/OFF**, **STRAIGHT** и селектор **PROGRAM**.
- Во время использования меню дополнительных настроек все другие операции недоступны.
- Меню дополнительных настроек доступно только на дисплее передней панели.

Использование меню дополнительных настроек

1 Для отключения аппарата нажмите кнопку **MASTER ON/OFF** на передней панели и установите ее в отжатое положение OFF.

2 Для включения аппарата нажмите и удерживайте кнопку **STRAIGHT**, а затем нажмите кнопку **MASTER ON/OFF** и установите ее в нажатое положение ON. Аппарат включится и на дисплее передней панели появится надпись “ADVANCED SETUP”.



3 Поворачивая селектор **PROGRAM** на передней панели, выберите нужный параметр для настройки.

4 Несколько раз нажмите **STRAIGHT**, чтобы изменить значение выбранного параметра.

5 Для сохранения новой настройки и отключения аппарата нажмите кнопку **MASTER ON/OFF** и установите ее в отжатое положение OFF.



Произведенные настройки будут использоваться при следующем включении аппарата.

■ Импеданс колонок **SPEAKER IMP.**

Эта функция применяется для установки импеданса колонок на аппарате в соответствии с импедансом колонок.

Возможные значения	Описание
8ΩMIN	Выберите это значение для установки импеданса колонок равным 8 Ω. Импеданс каждой колонки должен быть не менее 8 Ω
6ΩMIN	Выберите это значение для установки импеданса колонок равным 6 Ω. Импеданс каждой колонки должен быть не менее 6 Ω (только для фронтальных колонок: не менее 4 Ω).

■ Сенсор ДУ **REMOTE SENSOR**

Эта функция применяется для включения и выключения функции приема сигнала сенсора ДУ на передней панели аппарата.

Возможные значения	Описание
ON	Выберите это значение для включения функции приема сигнала сенсора ДУ.
OFF	Выберите это значение для отключения функции приема сигнала сенсора ДУ.

Примечание

В большинстве случаев рекомендуется устанавливать параметр на “ON”.

■ Включение при доступе по RS-232C **RS232C STANDBY**

Эта функция применяется для перевода аппарата в режим передачи данных через интерфейс RS-232C, когда аппарат находится в режиме ожидания.

Возможные значения	Функции
YES	Выберите это значение для включения функции передачи данных через интерфейс RS-232C аппарата.
NO	Выберите это значение для отключения функции передачи данных через интерфейс RS-232C аппарата.

Начальная установка:

[модели для США и Канады]: YES

[другие модели]: NO

■ Настройка идентификатора пульта ДУ **REMOTE CON AMP**

Эта функция применяется для установки идентификатора дистанционного управления аппарата для работы с пультом ДУ.

Возможные значения	Описание
ID1	Выберите это значение, если идентификатор пульта ДУ установлен на “ID1”
ID2	Выберите это значение, если идентификатор пульта ДУ установлен на “ID2”

Установка идентификатора пульта ДУ

Эта функция применяется для установки идентификатора пульта ДУ. Она удобна при управлении несколькими аудио-видео ресиверами или усилителями с помощью пульта ДУ.

Несколько раз нажмите  ID на пульте ДУ помощью шариковой ручки или другого подобного предмета, чтобы выбрать требуемый идентификатор пульта.

При каждом нажатии  ID индикатор идентификатора пульта ДУ изменяется в порядке, показанном на рисунке ниже.

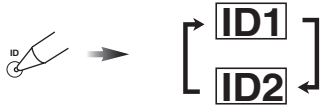

 Информацию по установке идентификатора упрощенного пульта ДУ смотрите стр. 105.

■ Шаг частоты тюнера TUNER FREQ STEP (только модель для Азии и общая модель)

Эта функция применяется для установки частотного шага тюнера в соответствии с частотным шагом в вашем регионе.

Возможные значения	Описание
AM10/ FM100	Выберите это значение для Северной, Центральной и Южной Америки.
AM9/FM50	Выберите это значение для всех других стран.

■ Режим двойного усиления BI-AMP

Эта функция применяется для включения или отключения функции двойного усиления.

Возможные значения	Описание
ON	Выберите это значение для включения функции двойного усиления.
OFF	Выберите это значение для выключения функции двойного усиления.

Примечание

При установке параметра “BI-AMP” на “ON” гнезда SURROUND BACK не могут использоваться для подключения тыловых колонок окружающего звучания, поскольку они уже используются для подключения двойного усиления (стр. 14).

■ Восстановление и резервное копирование настроек системы RECOV./BACKUP

Эта функция применяется для сохранения и восстановления настроек аппарата.

Возможные значения	Описание
RECOVERY	Восстановление настроек аппарата.
BACKUP	Сохранение текущих настроек аппарата.
CANCEL	Отмена восстановления или резервного копирования настроек аппарата.

Примечания

- Аппарат не сохраняет предустановленные станции диапазона FM/AM, предустановленные элементы USB и сети, а также настройки системной памяти.

- При отсутствии сохраненных настроек значение “RECOVERY” выбрать нельзя.

■ Сброс параметров INITIALIZE

Эта функция применяется для сброса параметров аппарата на начальные заводские установки. Можно выбрать категорию параметров для сброса.

Возможные значения	Описание
DSP PARAM	Выберите значение для сброса всех параметров звукового поля (стр. 69).
VIDEO	Выберите это значение для сброса всех параметров в меню “Видео” и “Настр. дисп.” (за исключением “Коротк. сообщ.” и “Воспроизв. экран”).
NETWORK	Выберите это значение для сброса всех параметров в меню “Сеть” и информации MusicCAST, хранящейся в аппарате.
ALL	Выберите это значение для сброса всех параметров аппарата.
CANCEL	Выберите это значение для отмены процедуры сброса.

 Для сброса всех программ звукового поля используйте функцию “Инициализация” в меню “Сtereo/DSP” (стр. 73).

■ Фильтр по MAC-адресу MAC FILTER

Эта функция применяется для ограничения доступа к аппарату по локальной сети для управления по MAC-адресу компьютера (стр. 94).

Возможные значения	Описание
ON	Доступ возможен только с компьютеров, MAC-адрес которых зарегистрирован в аппарате.
OFF	Доступ возможен с любого компьютера.

 MAC-адрес, доступ с которого будет разрешен, когда параметр “MAC FILTER” установлен на “ON”, можно зарегистрировать с помощью веб-браузера (стр. 94).

■ ТВ формат TV FORMAT

Эта функция применяется для настройки формата цветного кодирования телевизора.

Возможные значения: NTSC, PAL

Начальная установка:

[Модели для США, Канады, Кореи и общая модель]: NTSC

[другие модели]: PAL

■ Проверка HDMI экрана

MONITOR CHECK

Эта функция применяется для включения или отключения функции проверки экрана.

Возможные значения	Описание
YES	Аппарат получает данные о доступных разрешениях от видеоскрена, подключенного через интерфейс HDMI, и в параметре “Разрешение” (стр. 82) пользователь может выбрать только разрешения, поддерживаемые видеоскраном.
SKIP	В параметре “Разрешение” (стр. 82) можно выбрать любое разрешение.

■ Язык LANGUAGE

Эта функция применяется для выбора языка графического меню (языка графического интерфейса пользователя), экранного меню на видеоскране зоны и сообщений на дисплее передней панели.

Возможные значения:

English (английский), 日本語 (японский), Francais (французский), Deutsch (немецкий), Espanol (испанский), Русский (русский)



Язык интерфейса также можно выбрать с помощью графического меню (стр. 89).

Язык	Графическое меню	Дисплей передней панели	Экранное меню зоны
RUSSIAN	<input type="radio"/>	<input type="radio"/>	—
JAPANESE	<input type="radio"/>	—	—
Другие языки	<input type="radio"/>	<input type="radio"/>	<input type="radio"/>

- ... Выбранный язык отображается.
- ... Выбранный язык не отображается. Пункты меню и сообщения выводятся на английском языке.

■ Обновление встроенного программного обеспечения

FIRM UPDATE

Данный режим используется для обновления встроенного программного обеспечения аппарата. Подробное описание процесса обновления встроенного программного обеспечения содержится в информации, поставляемой с обновлениями.

Возможные значения	Описание
USB	Обновление встроенного программного обеспечения с помощью запоминающего устройства USB.
NETWORK	Обновление встроенного программного обеспечения по сети.



Для запуска обновления программного обеспечения поверните селектор **PROGRAM**, чтобы выбрать “USB” или “NETWORK”, а затем нажмите кнопку **MENU**.

Примечания

- Используйте эту функцию, только если обновление программного обеспечения действительно необходимо.
- Перед выполнением обновлений программного обеспечения внимательно прочтите информацию, поставляемую с обновлениями.

■ Версия встроенного программного обеспечения VERSION

Эта функция применяется для проверки версии установленного в аппарате встроенного программного обеспечения.

Поиск и устранение неисправностей

Если аппарат функционирует неправильно, воспользуйтесь приведенной ниже таблицей. В случае, если проблема не указана в таблице или проблему не удалось устранить, выключите аппарат, отсоедините силовую кабель и обратитесь к ближайшему авторизованному дилеру или в сервисный центр Yamaha.

■ Неисправности общего характера

Неисправность	Причина	Способ устранения	Смотрите стр.
Аппарат не включается или после включения питания переходит в режим ожидания.	Силовой кабель не подключен или вилка неполностью вставлена в розетку.	Правильно подключите силовую кабель.	—
	Неправильная настройка импеданса колонок.	Настройте импеданс колонок в аппарате в соответствии с импедансом подключенных колонок.	26
	Сработала схема защиты.	Убедитесь, что все проводные соединения колонок выполнены правильно как на аппарате, так и на самих колонках, а также, что соединительные провода не соприкасаются ни с чем, кроме точки соответствующего соединения.	12
	Аппарат подвергся воздействию сильного электрического напряжения от внешних источников (например, молния или сильное статическое электричество).	Выключите аппарат, отсоедините силовую кабель, подключите его к розетке через 30 секунд; эксплуатируйте аппарат в нормальном режиме.	—
Отсутствует звук.	Входные или выходные кабели подключены неправильно.	Правильно подключите кабели. Если неисправность не была устранена, используемые кабели, возможно, имеют дефекты.	18-24
	Селектор входного аудиогнезда установлен на “HDMI”, “COAX/OPT” или “ANALOG”.	Установите селектор входного аудиогнезда на “AUTO”.	37
	Селектор входного аудиогнезда установлен на “ANALOG”, в то время как от источника поступают цифровые аудиосигналы.	Установите селектор входного аудиогнезда на “AUTO” или “COAX/OPT”.	37
	Не выбран подходящий источник сигналов.	Выберите подходящий источник приема с помощью селектора ©INPUT (или селекторных кнопок источника (Ⓢ)).	36, 37
	Колонки подключены ненадежно.	Надежно подключите колонки.	12
	Низкий уровень громкости или звук отключен.	Увеличьте уровень громкости.	—
	От источника, например, от диска CD-ROM, поступают сигналы, которые аппарат не может воспроизвести.	Воспроизведите источник, сигналы которого можно воспроизвести на данном аппарате.	—
	Компоненты HDMI, подключенные к аппарату, не поддерживают стандарты защиты от копирования HDCP.	Подключите компоненты HDMI, поддерживающие стандарты защиты от копирования HDCP.	16

Неисправность	Причина	Способ устранения	Смотрите стр.
Отсутствует изображение.	Видеоэкран подключен к одному из выходных гнезд аналогового видео аппарата, а сигналы поступают через видеогнезда другого типа.	Установите “Аналог. ▶ Аналог.” на “Преобразов.” или подключите источник так же, как и при подключении видеоэкрана к данному аппарату.	82
	Аналоговые видеосигналы разрешением 1080p выводятся только через гнезда COMPONENT VIDEO MONITOR OUT.	Подключите видеоэкран к гнездам COMPONENT VIDEO MONITOR.	18
	Видеосигналы разрешением 480p, 576p, 1080i и 720p не могут выводиться через гнезда S VIDEO и VIDEO MONITOR OUT.	Подключите видеоэкран к гнездам HDMI OUT или COMPONENT VIDEO MONITOR OUT.	—
	Аппарат выводит видеосигнал, не поддерживаемый видеоэкраном, подключенным к гнезду HDMI OUT.	Для сброса параметров видео выберите “VIDEO” в меню “INITIALIZE”.	111
		Установите параметр “MONITOR CHECK” на “ДА”.	112
	Включен режим PURE DIRECT.	Отключите режим PURE DIRECT.	47
		Установите параметр “Pure Direct” на “Аудио + Видео”.	81
Поступают видеосигналы, не соответствующие стандартам.			
На видеоэкране не отображаются короткие сообщения.	Параметр “Коротк. сообщ.” установлен на “Выкл.”.	Установите параметр “Коротк. сообщ.” на “Вкл.”.	87
Внезапное отключение звука.	Сработала схема защиты из-за короткого замыкания и т.д.	Убедитесь, что настройка импеданса колонок выполнена правильно.	26, 110
		Убедитесь, что провода колонок не соприкасаются друг с другом, а затем снова включите аппарат.	—
	Таймер сна отключил аппарат.	Включите аппарат и повторно запустите воспроизведение источника.	—
Слышен звук от колонки только на одной стороне.	Кабели подключены неправильно.	Правильно подключите кабели. Если неисправность не была устранена, используемые кабели, возможно, имеют дефекты.	12
	Уровни громкости колонок установлены неправильно.	Отрегулируйте параметры “Уровень”.	77
Звук в основном идет от центральной колонки.	При воспроизведении монофонического источника с использованием программы CINEMA DSP сигнал источника направляется на центральный канал, а фронтальные колонки и колонки окружающего звучания воспроизводят только звуковые эффекты.		
Отсутствует звук от центральной колонки.	Параметр “Центр” в меню “Конфигурация” установлен на “Нет”.	Установите “Центр” на “Малые” или “Большие”.	76
Отсутствует звук от колонок присутствия.	Аппарат находится в режиме “STRAIGHT”.	Нажмите кнопку ⓂSTRAIGHT , чтобы отключить режим “STRAIGHT”.	46
	Используется источник или комбинация программ, не поддерживающая вывод звука во всех каналах.	Выберите другую программу звукового поля.	36
Отсутствует звук от колонок окружающего звучания.	Параметр “Тылы” в меню “Конфигурация” установлен на “Нет”.	Установите “Тылы” на “Маленькие” или “Большие”.	76
	Аппарат находится в режиме “STRAIGHT” и воспроизводится монофонический источник.	Нажмите кнопку ⓂSTRAIGHT , чтобы отключить режим “STRAIGHT”.	46
	Колонки окружающего звучания подключены к гнездам колонок SURROUND BACK.	Подключите колонки окружающего звучания к гнездам колонок SURROUND.	46

Неисправность	Причина	Способ устранения	Смотрите стр.
Отсутствует звук от сабвуфера.	Параметр “Вывод басов” в меню “Конфигурация” установлен на “Фронт” при воспроизведении сигнала Dolby Digital или DTS.	Установите параметр “Вывод басов” на “Сабвуфер” или “Сабв.+ фронт”.	77
	При воспроизведении двухканального источника параметр “Вывод басов” в меню “Конфигурация” установлен на “Сабвуфер” или “Фронт”.	Установите параметр “Вывод басов” на “Сабв.+ фронт”.	77
	Источник не содержит низкочастотных сигналов.		
Отсутствует звук от тыловых колонок окружающего звучания.	Параметр “Центр. тылы” в меню “Конфигурация” установлен на “Нет”.	Проверьте, установлен ли параметр “Тылы” на “Маленькие” или “Большие” и правильно настройте параметр “Центр. тылы”.	76, 76
	В режиме CINEMA DSP 3D отсутствует звук от тыловых колонок окружающего звучания.		
Входные аудиоисточники не допускают воспроизведение в требуемом формате цифрового аудиосигнала. (Не включается индикатор нужного источника приема или индикатор декодера на дисплее передней панели.)	Подключенный компонент не настроен для вывода цифровых аудиосигналов требуемого формата.	Выполните соответствующие настройки, следуя инструкции по эксплуатации компонента.	—
	Селектор входного аудиогнезда установлен на “ANALOG”.	Установите селектор входного аудиогнезда на “AUTO”.	37
Слышен гудящий шум.	Кабели подключены неправильно.	Правильно подключите аудиокабели. Если неисправность не была устранена, используемые кабели, возможно, имеют дефекты.	—
	Проигрыватель дисков не подключен к терминалу GND.	Подключите кабель заземления проигрывателя дисков к терминалу GND аппарата.	21
Низкий уровень громкости при воспроизведении записи.	Запись воспроизводится на проигрывателе дисков с головкой MC.	Подключите проигрыватель дисков к аппарату через усилитель головки MC.	21
Невозможно увеличить уровень громкости или звук искажен.	Выключен компонент, подключенный к гнездам AUDIO OUT (REC) аппарата.	Включите питание компонента.	—
Источник не может быть записан записывающим компонентом.	Запись с аудиоисточника, подключенного к гнездам MULTI CH INPUT аппарата, невозможна.		
	Поступающий сигнал от источника не выводится через канал того же типа (например, от DVR IN к DVR OUT).	Подключите записывающий компонент к другому каналу, не используемому для подключения источника.	20
	Попытка записи источника DTS. (Сигнал DTS является цифровым битовым потоком. Попытка цифровой записи битового потока DTS приведет к записи шума.)	Настройте систему таким образом, чтобы от DTS-совместимого проигрывателя выводился аналоговый сигнал, затем подключите DTS-совместимый проигрыватель к гнездам AUDIO IN, а записывающий компонент – к аналоговым гнездам AUDIO OUT (DVR, VCR или MD/CD-R).	20
Невозможно записать аудиоисточник на цифровой записывающий компонент, подключенный к гнездам DIGITAL OUTPUT.	Аудиоисточник не подключен к гнездам DIGITAL INPUT.	Подключите аудиоисточник к гнездам DIGITAL INPUT.	20
	Некоторые компоненты не могут записывать источники формата Dolby Digital или DTS.		
	Попытка записи аудиоисточника, подключенного к разъему DOCK, с помощью цифрового записывающего компонента, подключенного к гнездам DIGITAL OUTPUT.	Подключите записывающий компонент к аналоговым гнездам AUDIO OUT (DVR, VCR или MD/CD-R).	20

Неисправность	Причина	Способ устранения	Смотрите стр.
Аудиоисточник не может быть записан аналоговым записывающим компонентом подключенным к аналоговым гнездам AUDIO OUT (DVR, VCR или MD/CD-R).	Аудиоисточник не подключен к аналоговым гнездам AUDIO IN.	Подключите аудиоисточник к гнездам AUDIO IN.	20
Запись отличается от оригинала.	Настройки аппарата (например, тональное качество, уровень громкости и программы звукового поля) не влияют на запись.		
Невозможно изменить параметры звукового поля и некоторые другие настройки аппарата.	Параметр “Защита памяти” установлен на “Вкл.”.	Установите параметр “Защита памяти” на “Выкл.”.	86
Аппарат работает неправильно.	Завис внутренний микрокомпьютер из-за воздействия сильного электрического напряжения от внешних источников (например, молния или излишнее статическое электричество) или из-за низкого напряжения электропитания.	Отсоедините силовой кабель от сети переменного тока, а затем снова подсоедините примерно через 30 секунд.	—
На дисплее передней панели отображается сообщение “ПРОВЕРЬ КАБЕЛИ”.	Короткое замыкание в кабелях колонок.	Убедитесь, что кабели всех колонок подключены правильно.	12
Слышны шумовые помехи от цифрового или радиочастотного оборудования.	Аппарат расположен очень близко к цифровому или высокочастотному оборудованию.	Отодвиньте аппарат дальше от такого оборудования.	—
Изображение искажено.	От видеоисточника поступают скремблированные или закодированные сигналы для защиты от копирования.		
Аппарат внезапно переходит в режим ожидания.	Поднялась температура внутри корпуса и была задействована схема защиты от перегрева.	Подождите около часа, пока аппарат остынет, а затем снова включите.	—

■ HDMI

Неисправность	Причина	Способ устранения	Смотрите стр.
Отсутствует изображение или звук	Количество подключенных компонентов HDMI превышает максимально допустимое.	Уменьшите количество подключенных компонентов HDMI.	—
	Неудачное завершение проверки HDCP.	Проверьте, что подключены компоненты HDMI, поддерживающие стандарты защиты от копирования HDCP.	—

■ Тюнер (FM/AM)

	Неисправность	Причина	Способ устранения	Смотрите стр.
FM	Слышен шум во время приема стереофонической FM-радиостанции.	Шум может быть вызван характеристиками самих стереофонических FM-трансляций, когда передающая антенна находится очень далеко или от антенны поступает слишком слабый сигнал.	Проверьте подключения антенны.	24
			Воспользуйтесь высококачественной направленной FM-антенной.	—
			Настройтесь на станцию вручную.	48
	Искажение звука, невозможно добиться лучшего приема даже с использованием хорошей FM-антенны.	Многолучевая интерференция.	Отрегулируйте расположение антенны для исключения многолучевой интерференции.	—
FM	Невозможно настроиться на желаемую радиостанцию в режиме автоматической настройки.	Очень слабый сигнал передающей радиостанции.	Используйте высококачественную направленную FM-антенну.	—
			Настройтесь на станцию вручную.	48
	Невозможно настроиться на предустановленные радиостанции.	Аппарат был отключен в течение продолжительного времени.	Заново установите радиостанции.	49
AM	Невозможно настроиться на желаемую радиостанцию в режиме автоматической настройки.	Слабый сигнал или ослаблены соединения антенны.	Закрепите соединения рамочной AM-антенны и измените ориентацию для лучшего приема.	24
			Настройтесь на станцию вручную.	48
	Слышится шум с потрескиванием и шипением.	Не подключена поставляемая рамочная AM-антенна.	Подключите рамочную AM-антенну соответствующим образом, даже если применяется внешняя антенна.	24
		Шумы могут быть вызваны молнией, флуоресцентной лампой, мотором, термостатом или другим электрическим оборудованием.	Используйте внешнюю антенну и провод заземления. Это ослабит помехи, но полностью избавиться от всех помех очень сложно.	24
Слышится шум с гудением и воем.	Поблизости работает телевизор.	Отодвиньте аппарат подальше от телевизора.	—	

■ Пульт ДУ

Неисправность	Причина	Способ устранения	Смотрите стр.
Пульт ДУ не работает или работает неправильно.	Слишком большое расстояние или недопустимый угол.	Пульт ДУ работает в радиусе до 6 м при угле отклонения от оси передней панели не более 30 градусов.	28
	Прямое попадание солнечных лучей или освещения (от инверторной флуоресцентной лампы и т.п.) на сенсор ДУ аппарата.	Измените месторасположение аппарата.	—
	Слабое напряжение батареек.	Замените все батарейки.	4
	Батареек хватает ненадолго и они быстро разряжаются.	Настоятельно рекомендуется использовать щелочные батарейки.	—
		Установите режим подсветки на “ВЫКЛ.”.	98
	Неправильно установлен селектор режима управления.	Правильно установите селектор режима управления. При управлении данным аппаратом установите селектор в положение AMP . При управлении компонентом, выбранным селекторной кнопкой источника, установите селектор в положение SOURCE . При управлении телевизором в зоне TV , установите селектор в положение TV .	—
	Неправильная настройка зоны управления.	Выберите зону управления.	108
	Неправильно установлен код ДУ.	Правильно установите код ДУ, используя “Список кодов дистанционного управления” в конце данного руководства.	98
		Попробуйте установить другой код того же производителя, используя “Список кодов дистанционного управления” в конце данного руководства.	98
	Идентификационные коды пульта ДУ и аппарата не совпадают.	Выберите идентификационный код ДУ данного аппарата в соответствии с кодом пульта ДУ.	105, 110
Даже если код ДУ установлен правильно, некоторые модели могут не реагировать на сигналы пульта ДУ.	С помощью функции обучения запрограммируйте необходимые функции для программируемых кнопок.	100	
Пульт ДУ не запоминает новые функции.	Сели батарейки в данном пульте ДУ и/или другом пульте ДУ.	Замените батарейки.	4
	Слишком большое или слишком малое расстояние между двумя пультами ДУ.	Расположите пульты ДУ на соответствующем расстоянии.	100
	Кодировка или модуляция сигнала другого пульта ДУ не совпадает с параметрами данного пульта ДУ.	Функция обучения недоступна.	—
	Память заполнена.	Удалите неиспользуемые функции и освободите место для новых функций.	104

■ USB и сеть

Неисправность	Причина	Способ устранения	Смотрите стр.
Отображается “No Device” даже при наличии устройства USB.	Аппарат распознает запоминающее устройство USB как недопустимое устройство.	Отключите, а затем снова включите аппарат.	26
Невозможно просмотреть музыкальные файлы и директории на устройстве USB.	Музыкальные файлы и директории расположены вне области FAT.	Поместите музыкальные файлы и директории в область FAT.	—
	Попытка зайти в иерархию глубиной более 8 уровней или в директорию с более чем 500 файлами.	Измените структуру данных на устройстве USB.	—
Компьютерный сервер / MCX-2000 / Интернет-радио работает неправильно.	Неправильно установлен IP-адрес.	Установите функцию сервера DHCP маршрутизатора на ON. Или выполните конфигурацию вручную в соответствии с текущей рабочей средой.	84
	Не подключен сетевой кабель.	Правильно подключите кабель.	23
Невозможно воспроизвести музыку на компьютерном сервере.	На компьютере не установлен проигрыватель Windows Media Player 11 или программное обеспечение Windows Media Connect 2,0.	Установите проигрыватель Windows Media Player 11 или программное обеспечение Windows Media Connect 2,0 на компьютере.	—
	Музыка записана в формате, который не может быть воспроизведен на данном аппарате. Аппарат не может воспроизводить музыкальные форматы, за исключением WMA, MP3, MPEG-4 AAC и WAV (формат PCM). Также помните, что некоторые музыкальные файлы не могут воспроизводиться, даже если они записаны в формате WMA, MP3, MPEG-4 AAC или WAV.	Воспроизведите музыку в формате, поддерживаемом данным аппаратом.	—
Невозможно подключиться к серверу MusicCAST.	Попытка подключения к серверу MCX-1000. Данный аппарат может подключиться к серверу MusicCAST MCX-2000.	Используйте сервер MCX-2000 или компьютерный сервер.	—
	Процедура автоматической конфигурации не выполнена.	Переведите сервер Yamaha MCX-2000 в режим “Auto Config”.	60
Невозможно воспроизвести Интернет-радио.	Запущен брандмауэр сетевого устройства. Интернет-радио может воспроизводиться только тогда, когда оно проходит через порт, предназначенный для каждой радиостанции. Номер порта изменяется в зависимости от радиостанции.	Проверьте настройку брандмауэра сетевого устройства.	—
	Отключено Интернет-соединение.	Проверьте конфигурацию сетевого устройства, а затем обратитесь к провайдеру сетевого соединения.	—
Аппарат не воспроизводит желаемую запись по нажатию цифровых кнопок (1-8).	Подключено ошибочное устройство USB.	Подключите устройство USB, содержащее предустановленный элемент.	23
	Изменилась директория, содержащая выбранную запись.	Повторно назначьте нужные записи цифровым кнопкам (1-8).	61
Аппарат не вызывает выбранный элемент по нажатию цифровых кнопок (1-8).	Неправильное подключение устройства USB.	Правильно подключите устройство USB.	23
	Компьютер или сервер MCX-2000, содержащий выбранный элемент, отключен.	Включите компьютер или сервер MCX-2000.	—
	Выбранная Интернет-радиостанция временно недоступна или не работает.	Заново попытайтесь, когда выбранная Интернет-радиостанция производит трансляцию.	62
		Предустановите другие Интернет-радиостанции.	61

Сообщение о состоянии	Причина	Способ устранения	Смотрите стр.
Подождите пожалуйста (Загрузка сервера)	Аппарат запускает сервер MCX-2000, установленный в режим ожидания.	Подождите примерно 20 секунд.	—
Ошибка соединения	Возникла проблема во время передачи сигнала от сети на данный аппарат.	Проверьте соединение между аппаратом и портом LAN на маршрутизаторе или концентраторе.	23
		Убедитесь, что маршрутизатор правильно подключен и включен. Также, во время попытки прослушивания Интернет-радио, убедитесь, что модем правильно подключен и включен.	23
Отсоединен	Запоминающее устройство USB или переносной аудиоплеер USB были отсоединены от USB-порта аппарата.	Проверьте соединение между аппаратом и запоминающим устройством USB или переносным аудиоплеером USB.	—
	Компьютерный сервер или сервер MCX-2000, ранее подключенный к аппарату, не существует.	Подключите аппарат к доступному компьютерному серверу или серверу MCX-2000.	23
Нет устройства	Проблема передачи сигнала от запоминающего устройства USB или переносного аудиоплеера USB к аппарату.	Отключите аппарат и заново подключите запоминающее устройство USB или переносной аудиоплеер USB к порту USB аппарата.	23
		Попробуйте перезагрузить запоминающее устройство USB или переносной аудиоплеер USB.	—
Ошибка доступа	Аппарат не может получить доступ к запоминающему устройству USB или переносному аудиоплееру USB.	Воспользуйтесь другим запоминающим устройством USB или переносным аудиоплеером USB.	—
		Выключите аппарат и заново подключите запоминающее устройство USB или переносной аудиоплеер USB к порту USB аппарата.	23
		Попробуйте перезагрузить запоминающее устройство USB или переносной аудиоплеер USB.	—
Невозможно воспроизвести	Аппарат не может воспроизвести песни, записанные на компьютере.	Убедитесь, что на компьютере установлен проигрыватель Windows Media Player 11 или программное обеспечение Windows Media Connect 2.0.	—
		Убедитесь, что песни, сохраненные на компьютере могут быть воспроизведены (MP3, WMA, MPEG-4 AAC и WAV).	—
		Сохраните другие воспроизводимые музыкальные файлы (MP3, WMA, MPEG-4 AAC и WAV) на компьютере.	—
		Сеть, возможно, перегружена из-за интенсивного доступа, и воспроизведение прерывается.	Попробуйте подготовить сеть только для использования с аппаратом отдельно от общего доступа к сети.
Список обновлен	Список содержания, сохраненный на компьютерном сервере или сервере MCX-2000, был обновлен.		
Закладка вкл.	Нужная Интернет-радиостанция была добавлена в список "Закладки".		
Закладка выкл.	Сохраненная Интернет-радиостанция была удалена из списка "Закладки".		
Чистая память !	У выбранной цифровой кнопки отсутствует назначение.	Назначьте нужную запись для цифровой кнопки.	61
Не найдено	Аппарат не может найти запись, назначенную выбранной цифровой кнопке.	Подключите устройство USB, содержащее предустановленный элемент.	—
		Включите компьютер или сервер MCX-2000.	—
		Заново попробуйте, когда выбранная Интернет-радиостанция производит трансляцию.	62
		Повторно назначьте нужные записи цифровым кнопкам (1–8).	61
USB перегружен	Через подключенное устройство USB проходит слишком высокий ток.	Выключите аппарат, а затем отключите устройство USB. Если при повторном подключении устройство USB снова появляется сообщение, аппарат, возможно, несовместим с устройством USB.	—

■ iPod

Примечание

В случае ошибки передачи без сообщения о состоянии на передней панели или на экране графического интерфейса пользователя, проверьте соединение с iPod (стр. 22).

Сообщение о состоянии	Причина	Способ устранения	Смотрите стр.
Загружается...	Аппарат устанавливает связь с iPod. Аппарат считывает списки песен с iPod.		
Ошибка соединения	Возникла проблема с каналом передачи сигналов от iPod к аппарату.	Отключите аппарат и заново подключите универсальную док-станцию Yamaha для iPod к разъему DOCK аппарата. Попробуйте перезапустить iPod.	22 —
Неопознанный iPod	Используемый iPod не поддерживается данным аппаратом.	Аппарат поддерживает iPod touch, iPod (Click Wheel, включая iPod classic), iPod nano и iPod mini.	—
iPod подсоединен	iPod правильно установлен на универсальной док-станции Yamaha для iPod (например, YDS-11, продается отдельно), подключенной к разъему DOCK аппарата, и соединение между iPod и аппаратом установлено.		
iPod Отсоединен	iPod был извлечен из универсальной док-станции Yamaha для iPod (например, YDS-11, продается отдельно), подключенной к разъему DOCK аппарата.	Установите iPod назад на универсальную док-станцию Yamaha для iPod (например, YDS-11, продается отдельно), подключенную к разъему DOCK аппарата.	22
Невозможно воспроизвести	Аппарат не может воспроизвести песни, записанные на iPod.	Убедитесь, что песни на iPod могут быть воспроизведены. Сохраните другие воспроизводимые музыкальные файлы на iPod.	— —

■ Bluetooth

Сообщение о состоянии	Причина	Способ устранения	Смотрите стр.
Searching...	Выполняется спаривание приемника Bluetooth и компонента Bluetooth. Приемник Bluetooth и компонент Bluetooth устанавливают соединение.		
Завершен	Спаривание завершено.		
Отменено	Спаривание отменено.		
BT подсоединен	Соединение между приемником Yamaha Bluetooth (например, YBA-10, продается отдельно) и компонентом Bluetooth установлено.		
BT Отсоединен	Компонент Bluetooth отключен от беспроводного аудиоприемника Yamaha Bluetooth (например, YBA-10, продается отдельно).		

■ Автоматическая настройка

Перед запуском автоматической настройки

Сообщение об ошибке	Причина	Способ устранения	Смотрите стр.
Подкл-те мик.	Не подключен микрофон оптимизатора.	Подключите поставляемый микрофон оптимизатора к гнезду OPTIMIZER MIC на передней панели.	30
Выкл-те наушн.	Подключены наушники.	Отсоедините наушники.	—
Выб.настр.темб.	Не выбраны параметры для проверки.	Выберите желаемые параметры для проверки.	31
Защита Памяти !	Параметры аппарата защищены от изменений.	Установите параметр “Защита памяти” на “Выкл.”.	86

Во время автоматической настройки

Сообщение об ошибке	Причина	Способ устранения	Смотрите стр.
E01:Нет фронт.к.	Не обнаружены сигналы фронтального левого/правого каналов.	Проверьте соединения левой/правой фронтальной колонки.	12
E02:Нет тыл.кол.	Не обнаружен сигнал канала окружающего звучания.	Проверьте соединения колонки окружающего звучания.	12
E03:Нет през.кол	Не обнаружен сигнал канала присутствия.	Проверьте соединения колонки присутствия.	12
E04:SBR→SBL	Обнаружен сигнал только правого тылового канала окружающего звучания.	При использовании только одной тыловой колонки окружающего звучания подключите колонку к гнезду колонки SURROUND BACK (SINGLE).	12
E05:Шумно	Слишком сильный шум фона.	Выполните автоматическую настройку в тишине. Выключите шумное электрооборудование, например, кондиционеры воздуха, или отодвиньте их подальше от микрофона оптимизатора.	— —
E06:Тылы контр.	Подключены тыловые колонки окружающего звучания, хотя левая и правая колонки окружающего звучания не подключены.	При использовании тыловых колонок окружающего звучания, подключите колонки окружающего звучания.	13
E07:Нет микроф.	Во время процедуры “автоматической настройки” был отсоединен микрофон оптимизатора.	Подключите поставляемый микрофон оптимизатора к гнезду OPTIMIZER MIC на передней панели.	30
E08:Нет сигнала	Микрофон оптимизатора не обнаружил тестовый тональный сигнал.	Проверьте настройку микрофона. Проверьте соединения и размещение колонок. Возможная неисправность микрофона оптимизатора или гнезда OPTIMIZER MIC. Обратитесь к ближайшему дилеру или в сервисный центр Yamaha.	30 12 —
E09:Остановите	Процедура “автоматической настройки” была отменена по желанию пользователя.	Произведите повторную автоматическую настройку.	30
E10:Внутр.ошибка	Произошла внутренняя ошибка.	Произведите повторную автоматическую настройку.	30

После автоматической настройки

Предупреждение	Причина	Способ устранения	Смотри те стр.
W1:Ошибка фазы	Неправильная полярность колонок. В зависимости от колонок данное предупреждение может отображаться, даже если колонки подключены правильно.	Проверьте полярность в подключении колонок (+ или -).	12
W2:Большое раст.	Расстояние от колонки до слушателя превышает 24 м.	Установите колонку ближе к слушателю.	—
W3:Ошибка уровн.	Слишком большая разница в уровнях громкости колонок.	Установите колонки таким образом, чтобы все колонки находились в местах с одинаковыми условиями.	—
		Проверьте подключения колонок.	12
		Используйте колонки одинакового качества.	—
		Настройте уровень громкости сабвуфера.	30
W4:Ошибка комм.	Результат параметра “Подключение”, проверенного в процессе автоматической настройки отличается от настроек, указанных вручную в меню “Конфигурация”.	Вручную измените настройки в меню “Конфигурация”.	76
	“Параметр “Подключение” не был проверен.	Вручную измените настройки в меню “Конфигурация”.	76

Примечания

- При отображении экранов “ERROR” или “WARNING”, устраните причину проблемы, а затем снова запустите процедуру автоматической настройки.
- При появлении предупреждения “W2” или “W3” вносятся корректировки, но они могут оказаться не оптимальными.
- В зависимости от колонок предупреждение “W1” может отображаться даже при правильном подключении колонок.
- При повторном появлении ошибки “E10” обратитесь в сервисный центр Yamaha.

Перезагрузка системы

Эта функция применяется для сброса всех параметров аппарата на начальные заводские установки.

Примечания

- Данная процедура полностью сбрасывает все параметры аппарата, включая параметры “Графического меню”.
- Начальные заводские настройки будут применены при следующем включении аппарата.



Для отмены процедуры сброса в любой момент нажмите кнопку **Ⓐ MASTER ON/OFF** на передней панели и установите ее в отжатое положение OFF.

1 Для отключения аппарата нажмите кнопку **Ⓐ MASTER ON/OFF** на передней панели и установите ее в отжатое положение OFF.

2 Для включения аппарата нажмите и удерживайте кнопку **Ⓝ STRAIGHT**, а затем нажмите кнопку **Ⓐ MASTER ON/OFF** и установите ее в нажатое положение ON.

Аппарат включится и на дисплее передней панели появится надпись “ADVANCED SETUP”.

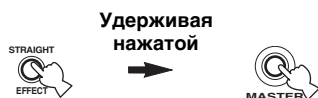

3 Поверните селектор **Ⓜ PROGRAM**, чтобы выбрать “INITIALIZE”.

INITIALIZE
ОТМЕНИТЬ

4 Несколько раз нажмите **Ⓝ STRAIGHT**, чтобы выбрать “ALL”.

INITIALIZE
ALL



Для отмены процедуры сброса без внесения изменений выберите “ОТМЕНИТЬ”.

5 Для подтверждения выбора и отключения аппарата нажмите кнопку **Ⓐ MASTER ON/OFF** и установите ее в отжатое положение OFF.

Режимы работы органов управления на передней панели

При выполнении операции переключения режима с помощью органов управления на передней панели, аппарат переходит в указанный ниже режим. В каждом режиме органы управления на передней панели можно использовать в соответствии с указаниями ниже. Если в течение пяти секунд в режиме не выполняется ни одна операция, аппарат автоматически возвращается в режим по умолчанию.

Кнопка переключения режима	Новый режим
—	Режим по умолчанию
Нажмите кнопку ⓂAUDIO SELECT/REC OUT.	Режим выбора аудио
Нажмите и удерживайте кнопку ⓂAUDIO SELECT/REC OUT.	Режим выхода записи
Нажмите кнопку ⓂMENU.	Режим графического меню
Нажмите кнопку ⓂTONE CONTROL.	Режим Управление тональностью / уровень громкости колонки
Нажмите и удерживайте кнопку ⓂENTER.	Режим спаривания Bluetooth

Доступные операции в каждом режиме

Режим	ⓂAUDIO SELECT/REC OUT	ⓂMENU	ⓂTONE CONTROL	ⓂENTER	Селектор ⓂPROGRAM
По умолчанию	в режим выбора аудио	в режим графического меню	в режим Управление тональностью / уровень громкости колонки	—	Выбор программ звукового поля (стр. 40)
Аудио выбор	в режим по умолчанию	в режим графического меню	в режим Управление тональностью / уровень громкости колонки	—	Выбор входного аудиогнезда (стр. 37)
Выход записи	в режим по умолчанию	в режим графического меню	в режим Управление тональностью / уровень громкости колонки	—	Выбор записываемого источника (стр. 47)
Графическое меню	Стрелка влево	в режим по умолчанию	Стрелка вправо	Подтверждение выбора в графическом меню (стр. 68)	Меню вверх / вниз
Управление тональностью / уровень громкости колонки	в режим выбора аудио	в режим графического меню	Выбор параметра для изменения (стр. 47)	Выберите колонку для регулировки уровня громкости (стр. 47)	Регулировка параметров
Спаривание Bluetooth*	—	в режим графического меню (процесс спаривания продолжается)	—	в режим по умолчанию (процесс спаривания продолжается)	Выбор программ звукового поля

Примечание

* В режиме спаривания Bluetooth аппарат ведет поиск компонентов Bluetooth для спаривания. Этот режим доступен только при выборе “DOCK” в качестве входного источника и подключении беспроводного аудиоприемника Yamaha Bluetooth (например, YBA-10, продается отдельно) к разъему DOCK аппарата.

■ Синхронизация аудио и видеосигналов

Синхронизация аудио и видеосигналов – это технический термин, обозначающий задачу и возможность обеспечения синхронизации аудио и видеосигналов на этапе постпроизводства и передачи. Тогда как запаздывание звука и видео требует сложных настроек со стороны конечного пользователя, интерфейс версии 1.3 включает средства автоматической синхронизации аудио и видеосигналов, которые позволяют устройствам выполнять точную синхронизацию в автоматическом режиме без участия пользователя.

■ Соединение двухканального усиления

Соединение двухканального усиления использует два усилителя для одной колонки. Один усилитель подключается к секции низкочастотного динамика колонки, а второй – к комбинированной секции динамика средних и высоких частот. В такой схеме каждый усилитель работает в пределах ограниченного частотного диапазона. Ограниченный диапазон упрощает работу каждого усилителя, и каждый усилитель не может влиять каким-либо образом на качество звучания. Внутренний кроссовер колонки состоит из ФНЧ (фильтр нижних частот) и ФВЧ (фильтр верхних частот). Как следует из названия, ФНЧ пропускает частоты ниже частоты среза и отсекает частоты выше частоты среза. Аналогично, ФВЧ пропускает частоты выше его частоты среза.

■ Компонентный видеосигнал

В системе компонентного видеосигнала сигнал разделяется на сигнал яркости Y и сигналы цветности Rv и Pr. Цвет в этой системе воспроизводится более правдоподобно благодаря независимой передаче сигналов. Компонентный сигнал также называют “цветоразностным”, поскольку сигнал яркости вычитается из сигнала цвета. Для вывода компонентных сигналов требуется экран с компонентными входными гнездами.

■ Композитный видеосигнал

Система композитного видеосигнала разделяет видеосигнал на три основных элемента видеонаблюдения: цвет, яркость и синхронизация данных. Гнездо композитного видео на видеоконтакте передает эти три элемента вместе.

■ Deep Color

Термин Deep Color обозначает использование различных глубин цвета в дисплеях, начиная с 24-битовой глубины в предыдущих версиях спецификации HDMI. Эта дополнительная битовая глубина позволяет телевизорам высокой четкости и другим экранам перейти от миллионов к миллиардам цветов, устранить цветовую полосатость и получить плавные тональные переходы и тонкие градации между цветами. Повышенная контрастность может представлять во много раз больше оттенков серого между черным и белым. Также Deep Color увеличивает количество доступных цветов в пределах, ограниченных цветовым пространством RGB или YCbCr.

■ Dolby Digital

Dolby Digital – это цифровая система окружающего звука, которая предоставляет полностью независимый многоканальный звук. С 3 фронтальными каналами (фронтальный левый, правый и центральный) и 2 каналами окружающего стереозвучания система Dolby Digital обеспечивает 5 полных звуковых каналов. С дополнительным каналом, специально предназначенным для низкочастотных эффектов, система предлагает 5.1 канал (канал низкочастотных эффектов считается каналом 0.1). Благодаря использованию двухканального стерео для колонок окружающего звука достигается более точное воспроизведение звуковых эффектов движения и окружающего звука, чем в системе Dolby Surround. Широкий динамический диапазон от максимального до минимального уровня громкости, воспроизводимый 5 полнодиапазонными каналами, в сочетании с точной ориентацией звукового поля, формируемого системой цифровой обработки звука, создают беспрецедентное чувство реализма. Данный аппарат позволяет свободно выбрать любую среду звучания от монофонической до 5.1-канальной конфигурации в зависимости от потребностей пользователя.

■ Dolby Digital EX

Система Dolby Digital EX формирует 6 полнодиапазонных каналов на основе 5.1-канальных источников. Это достигается благодаря использованию матричного декодера, формирующего 3 канала окружающего звука на основе 2-канальной записи. Для получения наилучшего результата система Dolby Digital EX должна использоваться для звукового сопровождения кинофильмов, записанных в системе Dolby Digital Surround EX. Этот дополнительный канал позволяет формировать более динамичные и реалистичные звуковые эффекты движения, особенно в сценах с эффектами “пролета” или “облета”.

■ Dolby Digital Plus

Dolby Digital Plus – передовая аудиотехнология, разработанная для программ и носителей высокой четкости, включая телевизионные трансляции высокой четкости, HD DVD и Blu-ray Disc. Выбранная в качестве обязательного аудиостандарта для HD DVD и дополнительного аудиостандарта для Blu-ray Disc, эта технология позволяет воспроизводить многоканальный звук с дискретными каналами. Поддерживая битовые потоки до 6,0 Мбит/с, система Dolby Digital Plus может одновременно нести до 7,1 дискретных аудиоканалов. Поддерживаемая интерфейсом HDMI версии 1.3 и разработанная для проигрывателей оптических дисков и аудиовизуальных ресиверов / усилителей будущего, технология Dolby Digital Plus остается полностью совместимой с существующими многоканальными аудиосистемами, содержащими Dolby Digital.

■ Dolby Pro Logic II

Система Dolby Pro Logic II – это улучшенная технология, которая используется для декодирования широкого круга существующих источников в формате Dolby Surround. Эта новая технология обеспечивает воспроизведение 5 дискретных каналов с 2 фронтальными левым и правым каналами, 1 центральным каналом и 2 левым и правым каналами окружающего звука вместо 1 канала объемного звука для обычной технологии Pro Logic. Технология предусматривает три режима: “Режим Music” для музыкальных источников, “Режим Movie” для кинофильмов и “Режим Game” для игровых источников.

■ Dolby Pro Logic IIx

Система Dolby Pro Logic IIx – это новая технология, поддерживающая дискретное многоканальное воспроизведение от 2-канальных и многоканальных источников. Технология предусматривает три режима: “Режим Music” для музыкальных источников, “Режим Movie” для кинофильмов (только для 2-канальных источников) и “Режим Game” для игровых источников.

■ Dolby Surround

Система Dolby Surround, используя 4-канальную аналоговую систему записи, воспроизводит реалистичные и динамические звуковые эффекты: 2 фронтальных левых и правых канала (стереофонический), центральный канал для воспроизведения диалогов (монофонический), и канал окружающего звучания для особых звуковых эффектов (монофонический). Канал окружающего звучания воспроизводит звук в узком частотном диапазоне. Система Dolby Surround широко используется почти на всех видеокассетах и лазерных дисках, а также во многих программах эфирного и кабельного телевидения. Встроенный декодер Dolby Pro Logic данного аппарата использует систему обработки цифрового сигнала, которая автоматически стабилизирует уровень громкости каждого канала для усиления звуковых эффектов движения и направленности.

■ Dolby TrueHD

Dolby TrueHD – передовая технология воспроизведения звука без потерь качества, разработанная для носителей на основе дисков высокой четкости, включая HD DVD и Blu-ray Disc. Выбранная в качестве обязательного аудиостандарта для HD DVD и дополнительного аудиостандарта для Blu-ray Disc, данная технология обеспечивает звучание, которое в точности соответствует студийной записи, позволяя насладиться домашним кинотеатром высокой четкости. Поддерживая битовые потоки до 18,0 Мбит/с, Dolby TrueHD может одновременно нести до 8 дискретных каналов звука 24 бит/96 кГц. Поддерживаемый интерфейсом HDMI версии 1.3 и разработанный для проигрывателей оптических дисков и аудиовизуальных ресиверов / усилителей будущего, формат Dolby TrueHD остается полностью совместим с существующими многоканальными аудиосистемами и сохраняет функции метаданных формата Dolby Digital, позволяя нормализовать диалоги и управлять динамическим диапазоном.

■ DSD

Технология Direct Stream Digital (DSD) позволяет сохранить аудиосигналы на таких цифровых носителях информации как диски Super Audio CD. С помощью технологии DSD сигналы сохраняются в виде одноканальных значений с высокой частотой выборки 2,8224 МГц, в то время как ограничение шума и избыточная дискретизация используются для уменьшения искажений, характерных для аудиосигналов с очень высоким квантованием. Благодаря высокой частоте выборки можно добиться более высокого качества звука, чем для формата PCM, используемого для обычных звуковых CD-дисков.

■ DTS 96/24

Технология DTS 96/24 предлагает беспрецедентное качество многоканального звука на видеодисках DVD и полностью совместима со всеми ранее выпущенными декодерами DTS. “96” обозначает частоту выборки 96 кГц по сравнению с обычной частотой выборки 48 кГц. “24” обозначает слово длиной 24 бита. Технология DTS 96/24 обеспечивает качество звука, не отличающееся от оригинального источника в формате 96/24, и 5.1-канальный звук 96/24 с высококачественным динамическим видео для музыкальных программ и звукового сопровождения фильмов на видеодисках DVD.

■ DTS Digital Surround

Технология DTS была разработана для замены аналоговых звуковых дорожек кинофильмов с 6.1-канальным цифровым звуком и в настоящее время становится все более популярной в кинотеатрах по всему миру. Система домашнего кинотеатра, разработанная DTS, Inc., позволяет насладиться глубиной звука и естественным пространственным звучанием цифровой системы окружающего звучания DTS в домашних условиях. Эта система воспроизводит практически свободный от помех 6-канальный звук (говоря техническим языком, всего 5.1 каналов – фронтальные левый и правый, центральный, левый и правый каналы окружающего звучания и канал LFE 0.1 (сабвуфер)). Данный аппарат оснащен декодером DTS-ES для 6.1-канального воспроизведения за счет добавления канала тылового окружающего звука к существующему 5.1-канальному формату.

■ DTS Express

DTS Express – это передовая аудиотехнология для дополнительных функций на дисках Blu-ray Disc или HD DVD, обеспечивающая высококачественный звук при низкой битовой скорости, оптимизированная для передачи аудиосигналов по сети и для Интернет-приложений. DTS Express используется для функции Secondary Audio на дисках Blu-ray Disc или Sub Audio на дисках HD DVD. Эти функции используются для передачи аудиокomentarев (например, дополнительных комментариев кинорежиссера) по требованию пользователей через Интернет и др. Сигналы DTS Express микшируются с основным аудиопотоком на воспроизводящем компоненте, и компонент посылает микшированный аудиопоток на аудиовизуальные ресиверы / усилители через цифровые коаксиальные, цифровые оптические или аналоговые соединения.

■ DTS-HD High Resolution Audio

DTS-HD High Resolution Audio – аудиотехнология с высоким разрешением, разработанная для носителей на основе дисков высокой четкости, включая HD DVD и Blu-ray Disc. Выбранная в качестве дополнительного аудиостандарта одновременно для HD DVD и Blu-ray Disc, данная технология позволяет получать звук, практически неотличимый от исходного, и насладиться домашним кинотеатром высокой четкости. Поддерживая битовые потоки до 3,0 Мбит/с для HD DVD и 6,0 Мбит/с для Blu-ray Disc, система DTS-HD High Resolution Audio может одновременно нести до 7.1 дискретных звуковых каналов 24 бит/96 кГц. Поддерживаемая интерфейсом HDMI версии 1.3 и разработанная для проигрывателей оптических дисков и аудиовизуальных ресиверов / усилителей будущего, технология DTS-HD High Resolution Audio остается полностью совместимой с существующими многоканальными аудиосистемами, содержащими DTS Digital Surround.

■ DTS-HD Master Audio

DTS-HD Master Audio – передовая технология аудиосигналов без потерь качества, разработанная для носителей на основе дисков высокой четкости, включая HD DVD и Blu-ray Disc. Выбранная в качестве обязательного аудиостандарта одновременно для HD DVD и Blu-ray Disc, данная технология позволяет воспроизводить звук, полностью идентичный студийному, и позволяет насладиться домашним кинотеатром высокой четкости. Поддерживая битовые потоки до 18,0 Мбит/с для HD DVD и до 24,5 Мбит/с для Blu-ray Disc, система DTS-HD Master Audio может одновременно нести до 7.1 дискретных звуковых каналов 24 бит/96 кГц. Поддерживаемая интерфейсом HDMI версии 1.3 и разработанная для проигрывателей оптических дисков и аудиовизуальных ресиверов / усилителей будущего, технология DTS-HD Master Audio остается полностью совместимой с существующими многоканальными аудиосистемами, содержащими DTS Digital Surround.

■ HDMI

HDMI (High-Definition Multimedia Interface) – первый промышленно-поддерживаемый полностью цифровой аудио/видео интерфейс для передачи сигналов без сжатия. Обеспечивая интерфейс между любым источником (например, телевизионной абонентской приставкой или аудиовизуальным ресивером) и аудио/видеоэкраном (например, цифровым телевизором) с помощью одного кабеля, интерфейс HDMI поддерживает стандартное, расширенное видео и видео высокой четкости, а также многоканальный цифровой звук. Интерфейс HDMI позволяет передавать все стандарты ATSC HDTV и поддерживает 8-канальный цифровой звук с запасом по ширине полосы пропускания для соответствия будущим расширениям и требованиям. При использовании в сочетании с HDCP (High-bandwidth Digital Content Protection), интерфейс HDMI обеспечивает надежный аудио/видеоинтерфейс, соответствующий требованиям по безопасности поставщиков контента и операторов систем. Для получения подробной информации о HDMI посетите веб-сайт HDMI по адресу [“http://www.hdmi.org/”](http://www.hdmi.org/).

■ 0.1 канал LFE

Этот канал воспроизводит низкочастотные сигналы в частотном диапазоне от 20 до 120 Гц. Канал считается как 0.1, поскольку он позволяет только усилить низкочастотный диапазон в отличие от полнодиапазонного воспроизведения других 5 или 6 каналов в 5.1/6.1-канальных системах Dolby Digital или DTS.

■ MP3

Один из методов сжатия звука, используемый технологиями MPEG. Он использует метод необратимого сжатия, который архивирует с высокой степенью сжатия путем прореживания данных в частотном диапазоне, трудно уловимом для человеческого слуха. Этот метод позволяет сжимать данные с коэффициентом примерно 1/11 (128 кб/с) с сохранением качества звучания аналогичного музыкальным CD-дискам.

■ MPEG-4 AAC

Аудиостандарт MPEG-4. Поскольку этот стандарт позволяет сжимать данные с битовой скоростью ниже, чем для MPEG-2 AAC, он, помимо всего прочего, используется для мобильных телефонов, переносных аудиоплееров и других устройств с ограниченными возможностями, требующих высокого качества звука. Кроме перечисленных устройств, стандарт MPEG-4 AAC также применяется для распространения контента по сети Интернет и поддерживается компьютерами, серверами и многими другими устройствами.

■ Neo:6

Технология Neo:6 предназначена для декодирования обычных 2-канальных источников с последующим 6-канальным воспроизведением определенным декодером. Она обеспечивает воспроизведение с полнодиапазонными каналами с более высоким разделением, точно так же, как при воспроизведении цифрового дискретного сигнала. Предусмотрено два режима: “Режим Music” для музыкальных источников и “Режим Cinema” для кинофильмов.

■ PCM (Линейный PCM)

Линейный PCM – это формат сигнала, позволяющий преобразовывать аналоговые аудиосигналы в цифровой формат, и записывать и передавать их без сжатия. Данный метод используется для записи звуковых CD-дисков и DVD-дисков. Система PCM (“импульсно-кодовая модуляция”) использует технологию определения уровня аналогового сигнала за очень короткий промежуток времени и кодирования аналогового сигнала в виде импульсов с последующей модуляцией для записи.

■ Частота выборки и глубина квантования

При преобразовании аналогового аудиосигнала в цифровой формат количество определений уровня сигнала в секунду называют частотой выборки, а степень точности при преобразовании уровня в цифровое значение – глубиной квантования. Диапазон частот при воспроизведении зависит от частоты выборки, а динамический диапазон, представляющий собой разницу уровней звучания, определяется глубиной квантования. Теоретически, чем выше частота выборки, тем шире диапазон воспроизводимых частот, а чем больше глубина квантования, тем точнее воспроизведение уровней звучания.

■ Сигнал S-video

В система сигналов S-video видеосигнал, передаваемый через штыревой кабель S-video, разделяется на сигнал яркости Y и сигнал цвета C. Использование гнезда S VIDEO позволяет исключить потери видеосигнала во время передачи, записывать и воспроизводить еще более качественные изображения.

■ WAV

Стандартный формат аудиофайлов Windows, описывающий метод записи цифровых данных путем преобразования аудиосигналов. Он не оговаривает метод сжатия (кодирования), и, как следствие, допускает применение метода сжатия по желанию. По умолчанию стандарт WAV совместим с методом PCM (без сжатия) и некоторыми методами сжатия, включая метод ADPCM.

■ WMA

Метод сжатия звука, разработанный корпорацией Microsoft. Он использует метод необратимого сжатия, который архивирует с высокой степенью сжатия путем прореживания данных в частотном диапазоне, трудно уловимом для человеческого слуха. Этот метод позволяет сжимать данные с коэффициентом примерно 1/22 (64 кб/с) с сохранением качества звучания аналогичного музыкальным CD-дискам.

■ “x.v.Color”

Стандарт цветового пространства, поддерживаемый интерфейсом HDMI версии 1.3. Это расширенное цветовое пространство по сравнению с sRGB, позволяющее получать недоступные ранее цвета. Оставаясь совместимым с цветовой гаммой стандартов sRGB, стандарт “x.v.Color” расширяет цветовое пространство и предоставляет возможности для получения более живых, естественных изображений. Этот стандарт особенно эффективен для фотографий и компьютерной графики.

Информация о программах звукового поля

■ Элементы звукового поля

Многочисленные отражения от стен комнаты – именно они создают богатое звучание всех тонов живого инструмента. Кроме придания звучанию естественности, эти отражения позволяют определить место расположения исполнителя, размер и форму комнаты. В дополнение к звуку, поступающему к слушателю непосредственно от инструмента, существуют два отличительных типа отражений звука, сочетание которых приводит к созданию звукового поля.

Ранние отражения

Звуки, отраженные только от одной поверхности (например, от потолка или стены), доходят до слушателя очень быстро (через 50 мс –100 мс после прямого звука). Ранние отражения фактически делают прямой звук чище.

Реверберации

Реверберации вызываются многочисленными отражениями от нескольких поверхностей (например, стен и потолка), которые в сочетании дают эффект послезвучания. Реверберации носят ненаправленный характер и снижают чистоту прямого звука.

Прямой звук, ранние отражения и последующие реверберации помогают определить размер и форму комнаты. Эта информация и воспроизводится цифровым процессором звукового поля для создания звуковых полей.

Если создать соответствующие ранние отражения и последующие реверберации в комнате, можно создать свою собственную среду прослушивания. Акустика комнаты может превратиться в акустику концертного зала, танцплощадки или комнаты практически любого размера. Возможность создания таких звуковых полей по желанию – именно для этого компания Yamaha создала цифровой процессор звукового поля.

■ CINEMA DSP

Поскольку системы Dolby Surround и DTS были изначально разработаны для использования в кинотеатрах, их возможности наиболее полно раскрываются в кинотеатрах с большим количеством колонок, предназначенных для акустических эффектов. Вследствие различий в таких домашних условиях как размеры комнаты, материалы стен, количество колонок и т.д. неизбежно различие и в слышимом звучании. Основываясь на большом количестве реальных измеренных данных, система CINEMA DSP компании Yamaha позволяет имитировать аудиовизуальные эффекты кинотеатра в домашних условиях с помощью оригинальной технологии звукового поля компании Yamaha в сочетании с различными цифровыми аудиосистемами.

■ CINEMA DSP 3D

Реальные измеренные данные звукового поля содержат информацию о высоте звуковых образов. Функция CINEMA DSP 3D позволяет точно воспроизводить высоту звуковых образов, тем самым создавая точные и интенсивные стереоскопические звуковые поля в комнате для прослушивания.

■ SILENT CINEMA

Компания Yamaha разработала алгоритм звуковых эффектов DSP для естественного, реалистичного воспроизведения звука через наушники. Параметры для наушников установлены для каждого звукового поля, что позволяет точно воспроизводить все программы звуковых полей для прослушивания через наушники.

■ Virtual CINEMA DSP

Компания Yamaha разработала алгоритм Virtual CINEMA DSP, который за счет использования виртуальных колонок окружающего звучания позволяет создавать эффекты окружающего звучания звукового поля DSP даже без колонок окружающего звучания. Эффекты Virtual CINEMA DSP можно воспроизводить даже с использованием минимальной 2-колоночной системы, в которой отсутствует центральная колонка.

■ Compressed Music Enhancer

Функция Compressed Music Enhancer данного аппарата улучшает качество звука за счет регенерации отсутствующих гармоник в сжатых произведениях. В результате компенсируется сужение диапазона, вызванное потерей точности на высоких частотах, а также недостаток низких частот, вызванный потерей низкочастотного баса, и улучшается звучание всей акустической системы.

Информация о параметрическом эквалайзере

Для оптимизации частотных характеристик параметрического эквалайзера в соответствии со средой прослушивания данный аппарат использует технологию Yamaha Parametric room Acoustic Optimizer (YPAO). Технология YPAO с помощью комбинации трех следующих параметров (частота, усиление и добротность) обеспечивает высокоточные настройки частотных характеристик.

■ Частота

Данный параметр регулируется с шагом треть октавы между 32 Гц и 16 кГц.

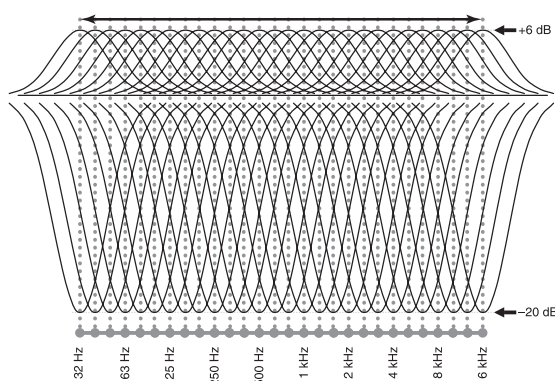

■ Усиление

Данный параметр регулируется с шагом в 0,5 дБ между -20 и +6 дБ.

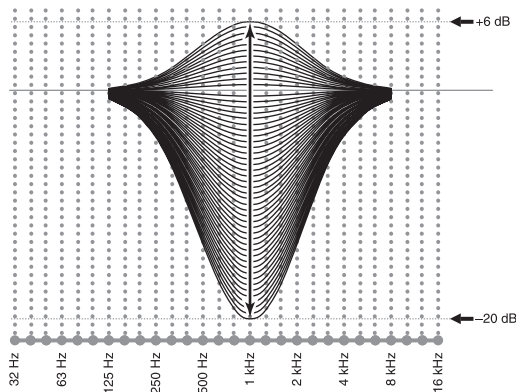

■ Добротность

Ширина определенного диапазона частот называется добротностью. Данный параметр настраивается между значениями 0,5 и 10.

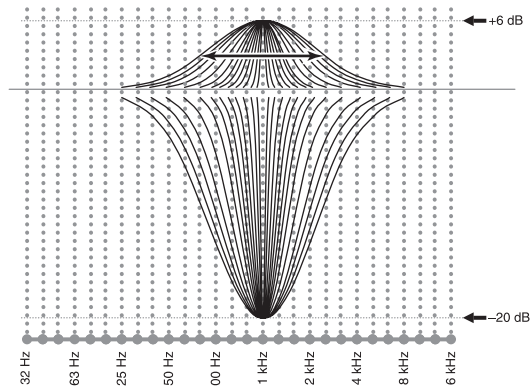

YPAO настраивает частотные характеристики в соответствии требованиями прослушивания с помощью комбинации вышеуказанных трех параметров (частота, усиление и добротность) для каждого диапазона параметрического эквалайзера данного аппарата. Данный аппарат имеет 7 диапазонов эквалайзера на каждый канал. Благодаря наличию нескольких диапазонов эквалайзера можно более точно настроить частотные характеристики (см. рисунок 2). Это невозможно при использовании только одного диапазона эквалайзера (см. рисунок 1).

Рисунок 1



Рисунок 2



Технические характеристики

АУДИО

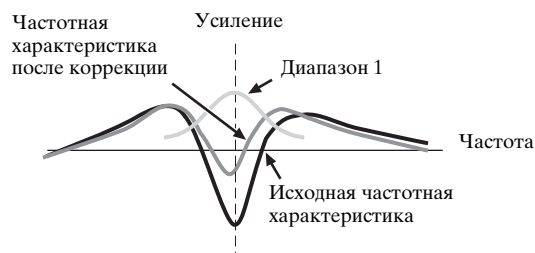
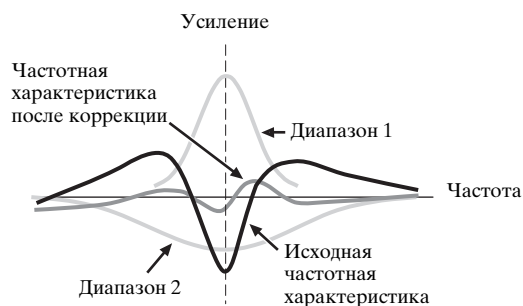
- Минимальная среднеквадратичная выходная мощность для фронтального, центрального каналов и каналов окружающего звучания
от 20 Гц до 20 кГц, 0,04% ОНИ, 8 Ω 140 Вт
- Динамическая мощность (ИНФ)
[Модели для США, Канады, Азии, Кореи, Австралии, и общая модель]
Фронтальные Л/П, 8/6/4/2 Ω 170/205/265/345 Вт
- Максимальная полезная выходная мощность (JEITA)
[модели для Азии, Китая, Кореи и общая модель]
1 кГц, 10% ОНИ, 8 Ω 185 Вт
- Максимальная выходная мощность
[модели для Великобритании и Европы]
1 кГц, 0,7% ОНИ, 4 Ω 200 Вт
- Динамический диапазон
8 Ω 0,84 дБ
- Выходная мощность ICE
[модели для Великобритании и Европы]
Фронтальные Л/П 1 кГц, 0,04% ОНИ, 8 Ω 145 Вт
- Коэффициент демпфирования (ИНФ)
Фронтальные Л/П 20 Гц до 20 кГц, 8 Ω 150 или более
- Входная чувствительность / входной импеданс
PHONO 3,5 мВ / 47 кΩ
CD и др. 200 мВ / 47 кΩ
MULTI CH INPUT 200 мВ / 47 кΩ
- Максимальное входное напряжение
PHONO (1 кГц, 0,1% ОНИ) не менее 60 мВ
CD и др. (1 кГц, 0,5% ОНИ) не менее 2,4 В
- Номинальное выходное напряжение / выходной импеданс
OUT (REC) 200 мВ / 900 Ω
PRE OUT 1,0 В / 500 Ω
SUBWOOFER 1,0 В / 1,2 кΩ
ZONE 2/ZONE 3 OUT 1,0 В / 1,4 кΩ
- Номинальное выходное напряжение / импеданс гнезда наушников
CD и др. (1 кГц, 40 мВ, 8 Ω) 150 мВ / 100 Ω
- Частотная характеристика
CD на фронтальные Л/П, Pure Direct
..... от 10 Гц до 100 кГц, +0/-3 дБ
- Отклонение выравнивания RIAA
PHONO (от 20 Гц до 20 кГц) 0 ± 0,5 дБ
- Общие нелинейные искажения
PHONO на OUT (REC)
(от 20 Гц до 20 кГц, 1 В) не более 0,02%
CD и др. на фронтальные Л/П
(от 20 Гц до 20 кГц, 70 Вт, 8 Ω) не более 0,04%
- Соотношение сигнал/шум (сеть ИНФ-А)
PHONO (5 мВ) на фронтальные Л/П
[модели для Австралии, Великобритании и Европы]
..... не менее 81 дБ
[другие модели] не менее 86 дБ
CD и др. (250 мВ) на фронтальные Л/П .. не менее 100 дБ
- Остаточный шум (сеть ИНФ-А)
Фронтальные Л/П не более 150 мкВ
- Разделение каналов (1 кГц/10 кГц)
PHONO (замкнутый) на фронтальные Л/П
..... не менее 60 дБ/55 дБ
CD и др. (5,1 кΩ замкнутый) на фронтальные Л/П
..... не менее 60 дБ/45 дБ

- Контроль тональности
(фронтальный Л/П, центральный, сабвуфер)
Усиление / отсеечение BASS ±6 дБ / 50 Гц
Частота перехода BASS 350 Гц
Усиление / отсеечение TREBLE ±6 дБ / 20 кГц
Частота перехода TREBLE 3,5 кГц
- Управление тональностью зона 2 / зона 3
Усиление / отсеечение BASS ±10 дБ / 100 Гц
Частота перехода BASS 450 Гц
Усиление / отсеечение TREBLE ±10 дБ / 10 кГц
Частота перехода TREBLE 2,0 кГц
- Характеристики фильтра (частотное преобразование
40/60/80/90/100/110/120/160/200 Гц)
Фильтр высоких частот (фронтальные, центральная, окружающего
звучания, тыловые окружающего звучания: маленькие)
..... 12 дБ/окт.
L.P.F. (сабвуфер) 24 дБ/окт.

ВИДЕО

- Видеоформат [MONITOR OUT] (Обои)
[Модели для США, Канады, Кореи и общая модель] NTSC/PAL
[Модели для Великобритании, Европы, Австралии, Азии и Китая]
..... PAL/NTSC
- Видеоформат (Video Conversion)
..... NTSC/PAL
- Уровень сигнала
Композитный размах напряжения 1 В/75 Ω
S-video размах напряжения 1 В/75 Ω (Y),
размах напряжения 0,286 В или 0,3 В/75 Ω (C)
Компонентный размах напряжения 1 В/75 Ω (Y),
размах напряжения 0,7 В/75 Ω (Pb/Pb)
- Максимальный уровень приема (Video Conversion Off)
..... размах напряжения 1,5 В или более
- Соотношение сигнал-шум (Video Conversion Off)
..... не менее 60 дБ
- Частотная характеристика [MONITOR OUT]
Компонентный (Video Conversion Off)
..... от 5 Гц до 100 МГц, ±3 дБ
- Видеоформат [ZONE OUT] (Gray Back)
[модели для США, Канады, Кореи и общая модель] NTSC
[модели для Великобритании, Европы, Австралии, Азии и Китая] PAL

FM

- Диапазон настройки
[модели для США и Канады] от 87,5 до 107,9 МГц
[модель для Азии и общая модель]
..... от 87,5/87,50 до 108,0/108,00 МГц
[другие модели] от 87,50 до 108,00 МГц
- Номинальная чувствительность 50 дБ (ИНФ)
Моно/стерео 2,0/25 мкВ (17,3/39,2 дБфмВт)
- Чувствительность, ограниченная шумами (ИНФ)
..... 1,0 мкВ (11,2 дБфмВт)
- Избирательность (400 кГц) 70 дБ
- Соотношение сигнал/шум (ИНФ) Моно/стерео 76 дБ/70 дБ
- Нелинейные искажения (1 кГц) Моно/стерео 0,2/0,3%
- Стерефоническое разделение (1 кГц) Стерео 42 дБ
- Частотная характеристика
Стерео от 20 Гц до 15 кГц, +0,5, -2 дБ
- Вход антенны (несбалансированный) 75 Ω

AM

- Диапазон настройки
 [модели для США и Канады] от 530 до 1710 кГц
 [модель для Азии и общая модель]
 от 530/531 до 1710/1611 кГц
 [другие модели] от 531 до 1611 кГц
- Чувствительность, ограниченная шумами 300 мкВ/м

ОБЩИЕ ХАРАКТЕРИСТИКИ

- Питание
 [модели для США и Канады]
 120 В переменного тока, 60 Гц
 [общая модель и модель для Азии]
 110/120/220/230–240 В переменного тока, 50/60 Гц
 [модель для Китая] 220 В переменного тока, 50 Гц
 [модель для Корей] 220 В переменного тока, 60 Гц
 [модель для Австралии]
 240 В переменного тока, 50 Гц
 [модель для Великобритании и Европы]
 230 В переменного тока, 50 Гц
- Потребляемая мощность
 [модели для США и Канады] 500 Вт/630 ВА
 [другие модели] 500 Вт
- Потребляемая мощность в режиме ожидания
 [общая модель] (240 В переменного тока, 50 Гц)
 не более 0,33 Вт
 [другие модели] не более 0,1 Вт
- Максимальная потребляемая мощность
 [общая модель]
 6-каналов, 10% ОНИ 1100 Вт
- Выходы переменного тока
 [модели для США и Канады]
 2 (всего 100 Вт/0,8 А, максимум)
 [модель для Азии и общая модель]
 2 (всего 50 Вт, максимум)
 [модель для Китая] 2 (всего 100 Вт, максимум)
 [модель для Австралии] 1 (100 Вт, максимум)
 [модель для Великобритании]
 1 (100 Вт/0,4 А, максимум)
 [модель для Европы] 2 (всего 100 Вт/0,4 А, максимум)
- Габаритные размеры (Ш x В x Г) 435 x 181 x 438,5 мм
- Масса
 [модель для Китая] 19,0 кг
 [другие модели] 17,4 кг

* Технические характеристики могут изменяться без уведомления.

Индекс

■ Numerics

2ch Stereo, программа звукового поля	45
5.1-канальное расположение колонок	10
6.1-канальное расположение колонок	10
7.1-канальное расположение колонок	10
7ch Enhancer, программа звукового поля	45
7ch Stereo, программа звукового поля	45

■ А

Авто пропуск, графическое меню	80
Автоматическая настройка задержки аудиосигналов, графическое меню	81
Автоматическая настройка, поиск и устранение неисправностей	122
Автоматическая предустановленные станции, настройка радиопрограмм диапазона FM/AM	49
Адап. DRC, графическое меню	78
Адап. DSP уров., графическое меню	78
Адрес (Media Access Control), графическое меню	84
Аналог разреш., информация о входящем видео	39
Аналог. } Аналог., графические меню	82
Аналог. } HDMI, графические меню	82
Аудио Выход, графическое меню	83
Аудиогнезда	15
Аудиосигналы, HDMI	16

■ Б

Баланс. громк., графическое меню	74
Басы, графическое меню	80

■ В

В реж. ожидания, графическое меню	83
Ввод уровня, графическое меню	88
Вид декодера, графическое меню	74, 88
Видео, графическое меню	82
Видеогнезда	15

Видеопреобразование аналоговых сигналов в аналоговые, графические меню	82
Включение	26
Включение при доступе по RS-232C, дополнительные настройки	110
Воспроизв. экран, графическое меню	87
Воспроизведение в случайном порядке, стиль воспроизведения iPod	57
Воспроизведение компонента Bluetooth	54
Воспроизведение с iPod	56
Воспроизведение содержимого сервера	60
Воспроизведение содержимого сервера MCX-2000	60
Воспроизведение содержимого USB, воспроизведение по сети	58
Воспроизведение, компонент Bluetooth	54
Восстановление и резервное копирование настроек системы, дополнительные настройки	111
Время отображения экрана воспроизведения, графическое меню	87
Время реверб., параметр звукового поля	71
Вторичный DNS-сервер, графическое меню	84
Входн. каналы, графическое меню	74
Входные гнезда фронтального левого и правого каналов, графическое меню	75
Выбор аудио, графическое меню	74, 88
Выбор входа, графическое меню	74
Выбор входного аудиогнезда, графическое меню	74
Выбор входных аудиогнезд	37
Выбор выходных аудиогнезд	37
Выбор гнезда HDMI IN, графическое меню	83
Выбор гнезда HDMI OUT	37
Выбор гнезда HDMI OUT, графическое меню	83
Выбор декодера	63
Выбор многоканального входного компонента	37
Выбор предустановленной станции, настройка радиопрограмм диапазона FM/AM	50
Выбор типа параметрического эквалайзера, графическое меню	79

Выбор языка интерфейса	26
Выбор PEQ, графическое меню	79
Выборка, информация о входящем аудио	38
Вывод басов, графическое меню	77
Выключение	26
Высок. част., графическое меню	80
Выходные гнезда фронтального канала.	21

■ Г

Гнезда колонок	9
Гнезда AUDIO	15
Гнезда COAXIAL	15
Гнезда COMPONENT VIDEO	15
Гнезда DIGITAL INPUT	9
Гнезда DIGITAL OUTPUT	9
Гнезда FRONT L/R	22
Гнезда FRONT PRE OUT	21
Гнезда MULTI CH INPUT	9
Гнезда OPTICAL	15
Гнезда PRE OUT	9
Гнезда REMOTE IN/OUT	22
Гнезда S VIDEO	15
Гнезда SUR.BACK/PRESENCE PRE OUT	22
Гнезда SURROUND L/R	22
Гнезда SURROUND PRE OUT ...	21
Гнезда VIDEO	15
Гнезда VIDEO AUX	24
Гнезда ZONE OUT	9
Гнездо CENTER	22
Гнездо CENTER PRE OUT	21
Гнездо HDMI	16
Гнездо PHONES	38
Гнездо SUBWOOFER	22
Гнездо SUBWOOFER PRE OUT	22
Громкость, графическое меню	78

■ Д

Дверца передней панели	29
Дерево графического меню	65
Дерево меню iPod	56
Дерево меню, сеть	58
Дерево меню, iPod	56
Дерево меню, USB	58
Диалог лифт, параметр звукового поля	69
Диалог, информация о входящем аудио	38
Динам. диап., графические меню	79
Дистанция, автоматическая настройка	32

Дистанция, графическое меню 77	Индикаторы источников входных сигналов 27	Левая/правая тыловые колонки окружающего звучания, графическое меню 76
Дополнительная конфигурация звука 63	Индикаторы колонок присутствия 28	
Дополнительные настройки 110	Индикаторы тюнера 27	
■ Е	Индикаторы DSP 27	■ М
Ед.измерения, графическое меню 77	Индикаторы ZONE2/ZONE3 28	Мануальный тест, графическое меню 89
■ Ж	Информационный дисплей, пульт дистанционного управления 28	Маска подсети, графическое меню 84
Жизнени, тыл, параметр звукового поля 71	Информационный экран воспроизведения, воспроизведение iPod 57	Масштаб, графическое меню 82
Жизнени.ц.тыл, параметр звукового поля 71	Информационный экран воспроизведения, содержимое USB 59	Меню Муз. Содерж. 55
Жизненность, параметр звукового поля 71	ИНФОРМАЦИЯ 130	Многозонная конфигурация 106
■ З	Информация видеоэкрана, графическое меню 84	Многоканальные источники с наушниками 45
Загрузка настроек системы 92	Информация о параметрическом эквалайзере 130	Многоканальные назначения, графическое меню 74
Задер.реверб., параметр звукового поля 72	Информация о программах звукового поля 129	Многоточечные измерения, автоматическая настройка 31
Задняя панель 9	Информация о HDMI 16	Монитор инф., графическое меню 84
Зар. в реж.ож., графическое меню 87	Инфракрасное окно, пульт дистанционного управления 28	Муз. Содерж., графическое меню 75
Зарядка iPod в режиме ожидания, графическое меню 87	Использование наушников 38	Мульти Zone, графическое меню 85
Звук, графическое меню 78	Использование пульта ДУ 28	■ Н
Зона 2 / 3, подключение компонентов 106	■ К	Назн. Вх/Вых, графическое меню 86
Зона 2 / 3, управление 108	Канал, информация о входящем аудио 38	Назн. кол. Zone, графическое меню 85
■ И	Кнопка быстрого вызова, воспроизведение по сети 61	Назн. Multi CH, графическое меню 74
Идентификатор системы, графическое меню 84	Кнопка быстрого вызова, воспроизведение содержимого USB 61	Назначение входов и выходов, графическое меню 86
Изменение названия источника, пульт ДУ 101	Колонка, графическое меню 76	Назначение колонок для зон, графическое меню 85
Измерения, автоматическая настройка 31	Конт. мон., графические меню 83	Настройка в диапазоне AM 48
Импеданс колонок, дополнительные настройки 110	Конфигурации колонок, графическое меню 76	Настройка в диапазоне FM 48
Индикатор 3D 27	Конфигурация, графическое меню 76, 84	Настройка дисплея, графическое меню 87
Индикатор меню 27	Коп. данных PEQ, графическое меню 79	Настройка идентификатора пульта ДУ, дополнительные настройки 110
Индикатор наушников 27	Копирование данных параметрического эквалайзера, графическое меню 79	Настройка импеданса колонок 26
Индикатор уровня VOLUME 28	Коротк. сообщ., графическое меню 87	Настройка пульта ДУ 97
Индикатор ADAPTIVE DRC 27	Кроссовер, графическое меню 76	Настройка тонального качества 47
Индикатор CINEMA DSP 27	■ Л	Настройка уровня колонки 47
Индикатор ENHANCER 27	Левая / правая колонка окружающего звучания 11	Настройка AM 48
Индикатор HDMI 27	Левая / правая колонка присутствия 11	Настройка FM 48
Индикатор ID1/ID2, пульт дистанционного управления 28	Левая / правая тыловые колонки окружающего звучания 11	Настройка, графическое меню 76
Индикатор PRESET 27	Левая/правая колонка окружающего звучания, графическое меню 76	Настройки системы 90
Индикатор SILENT CINEMA 27		Нач. громкость, графическое меню 78
Индикатор SLEEP 27		Нач. задержка, параметр звукового поля 70
Индикатор VIRTUAL 27		Нач. настр., графическое меню 88
Индикатор YPAO 27		Нач. зад.ц.тыл., параметр звукового поля 70
Индикаторы входных каналов 28		Нач. задер.тыл, параметр звукового поля 70
Индикаторы входных сигналов 27		Начальный уровень громкости, графическое меню 78
Индикаторы декодеров 27		
Индикаторы зон, пульт дистанционного управления 28		

Некоррект.разр., сообщение об ошибке HDMI ...	39	Подключение колонок	12	Проверка HDMI экрана, дополнительные настройки	112
Непосредственная настройка на частоту, настройка радиопрограмм диапазона FM/AM	48	Подключение колонок, автоматическая настройка	31	Прог. повт. обр., графическое меню	83
■ О		Подключение компонентов зоны 2 / 3	106	Программирование макросов, пульт ДУ	102
Обои, графическое меню	87	Подключение компонентов Bluetooth, графическое меню	75	Программирование с помощью других пультов ДУ	100
Обработка видеосигналов HDMI, графическое меню	82	Подключение приемника Bluetooth	22	Программы звукового поля	40
Обработка, графическое меню	82	Подключение проектора	18	Программы звукового поля без колонок окружающего звучания	45
Образ центра, параметр декодера	73	Подключение проигрывателя дисков Blu-ray Disc	20	Программы звукового поля с наушниками	45
Окошко дисплея, пульт дистанционного управления	28	Подключение проигрывателя дисков Blu-ray Disc или HD DVD	20	Прогрессивная повторная обработка, графическое меню	83
Описание декодеров	63	Подключение проигрывателя дисков HD DVD	20	Прокрут., графическое меню	87
Оптимизация настроек колонок	30	Подключение проигрывателя пластинок	21	Прокрутка сообщений на дисплее передней панели, графическое меню	87
Опция, графическое меню	86	Подключение силового кабеля переменного тока	25	Прослушивание необработанных источников	46
Основной DNS-сервер, графическое меню	84	Подключение ТВ-экрана	18	Прослушивание чистого высокоточного звука	47
Откл.звук.кан., графическое меню	81	Подключение телеприставки	20	Просмотр информации источника	38, 40
Ошиб. HDCP, сообщение об ошибке HDMI ...	39	Подключение универсальной док- станции Yamaha iPod	22	Просмотр параметра автоматической настройки	34
Ошиб. HDMI, информация о входящем видео	39	Подключение AM-антенны	24	Простой дистанционный режим, воспроизведение iPod	57
■ П		Подключение CD-проигрывателя	21	Прямой, параметр звукового поля	72
Панорама, параметр декодера	73	Подключение CD-рекордера	21	Пульт дистанционного управления, установка батареек	4
Парам. Эквал., графическое меню	79	Подключение DVD-магнитофона	20	Пульт ДУ	95
Параметр звукового поля	70	Подключение DVD-проигрывателя	20	Пульт ДУ, поиск и устранение неисправностей	118
Параметрический эквалайзер, графическое меню	79	Подключение FM-антенны	24	■ Р	
Параметры дисплея, графическое меню	87	Подключение FM-антенны	24	Работа с графическим меню	68
Перезагрузка параметра автоматической настройки	34	Подключение MD-рекордера	21	Разм. зала,т	
Перезагрузка системы	124	Подключение YBA-10	22	ыл, параметр звукового поля ...	70
Переименовать вход, графическое меню	86	Подключение YDS-11	22	Разм.зал.д.тыл, параметр звукового поля	70
Переименовать зону, графическое меню	86	Подключение, автоматическая настройка	31	Размер колонок, автоматическая настройка	32
Повторное воспроизведение, стиль воспроизведения iPod	57	Подключение, графическое меню	75	Размер помещ., параметр звукового поля	70
Подключение 5.1-канальных колонок	13	Подключения	9	Размер, автоматическая настройка	32
Подключение 6.1-канальных колонок	13	Позиция, графическое меню	87	Размер, параметр декодера	73
Подключение 7.1-канальных колонок	12	Поиск и устранение неисправностей	113	Размещение колонок	10
Подключение видеомагнитофона	21	Положение диалога по вертикали, параметр звукового поля	69	Разреш. HDMI, информация о входящем видео	39
Подключение вилки штекерного типа	14	Положение экрана графического интерфейса пользователя, графическое меню	87	Разрешение видеосигналов HDMI, графическое меню	82
Подключение внешнего усилителя	21	Поставляемые принадлежности	3	Разрешение, графическое меню	82
Подключение запоминающего устройства USB	23	Поток аудиосигналов	17	Расстояние колонок, графическое меню	77
Подключение кабеля колонки	14	Поток видеосигналов	17		
		Поток сигналов	17		
		Предустановленные станции, FM/AM-тюнер	49		
		Преобразование аналоговых видеосигналов в аналоговые, графические меню	82		
		Приглушение выводимого звука	38		

- Расстояние между колонками,
автоматическая настройка 32
- Расш. окр. звук.,
графическое меню 88
- Расширенная автоматическая
настройка 33
- Регул. яркости,
графическое меню 87
- Регулировка,
графические меню 80
- Режим автоматической
синхронизации изображения и
речевых сигналов HDMI,
графическое меню 81
- Режим двойного усиления,
дополнительные настройки 111
- Режим декодера окружающего
звучания 45
- Режим ожидания 26
- Режим триггера,
графическое меню 88
- Режим CINEMA DSP 3D 46
- Режим Compressed Music
Enhancer 45
- Режим PURE DIRECT 47
- Режим STRAIGHT 46
- Ручная настройка задержки
аудиосигналов,
графическое меню 81
- Ручная предустановленные станции,
настройка радиопрограмм
диапазона FM/AM 49
- С**
- Сабвуфер 11
- Сабвуфер, графическое меню 76
- Сброс параметров,
дополнительные настройки 111
- Селектор режима управления,
пульт дистанционного
управления 29
- Сенсор ДУ,
дополнительные настройки 110
- Сервер DNS (P),
графическое меню 84
- Сервер DNS (S),
графическое меню 84
- Сетевое подключение 23
- Сеть реж.ож.,
графическое меню 84
- Сеть, графическое меню 84
- Сеть, поиск и устранение
неисправностей 119
- Сигнал HDMI 16
- Сигнал HDMI,
информация о входящем видео
..... 39
- Сигнал. инфо 38, 40
- Синх.изобр.и речи,
графическое меню 81
- Синхронизация аудио и
видеосигналов,
графическое меню 81
- Систем. память 90
- Системная, графическое меню 84
- Сл.мн.устр.,
сообщение об ошибке HDMI 39
- Соединения двухканального
усиления 14
- Сообщение об ошибке HDMI 39
- Сохранение настроек системы 90
- Спаривание компонентов Bluetooth,
графическое меню 75
- Спаривание с компонентом
Bluetooth 54
- Спаривание, графическое меню ... 75
- СПД,
информация о входящем аудио
..... 38
- Статус, графическое меню 84
- Сtereo/DSP,
графическое меню 69
- Стерефоническое
воспроизведение 45
- Стиль воспроизведения, iPod 57
- Т**
- Таймер сна 39
- ТВ формат,
дополнительные настройки 111
- Терминалы ANTENNA 9
- Технические характеристики 131
- Тип декодера,
параметр звукового поля 70
- Тип приглуш.,
графическое меню 78
- Триггерн. выход,
графическое меню 88
- Тыл L уровень,
параметр звукового поля 72
- Тыл R уровень,
параметр звукового поля 72
- Тыловая колонка окружающего
звучания 11
- Тылы, графическое меню 76
- У**
- Удаление конфигураций,
пульт ДУ 104
- Удаление предустановленных
станций,
настройка радиопрограмм
диапазона FM/AM 50
- Управ. тональн.,
графическое меню 80
- Управление другими компонентами,
пульт ДУ 96
- Управление зоной 2 / 3 108
- Управление настраиваемым
динамическим диапазоном,
графическое меню 78
- Управление с помощью
веб-браузера 94
- Управление iPod™ 57
- Управления телевизором,
пульт ДУ 95
- Упрощенный пульт ДУ 105
- Уровень громкости колонки,
графическое меню 77
- Уровень звуковых эффектов,
параметр звукового поля 69
- Уровень колонок,
автоматическая настройка 32
- Уровень низкочастотных эффектов,
графическое меню 78
- Уровень реверб,
параметр звукового поля 72
- Уровень эффекта настраиваемого
DSP, графическое меню 78
- Уровень DSP,
параметр звукового поля 69
- Уровень,
автоматическая настройка 32
- Уровень, графическое меню 77
- Уровень,
параметр усилителя музыки 73
- Устан. Zone2,
графическое меню 85
- Устан. Zone3,
графическое меню 85
- Установка идентификатора пульта
ДУ,
идентификатор пульта ДУ 110
- Установка кода ДУ 98
- Устройства USB,
которые можно использовать ... 59
- Ф**
- Фильтр по MAC-адресу,
дополнительные настройки 111
- Флаг1/Флаг2,
информация о входящем аудио
..... 38
- Фоновое видео,
графическое меню 75
- Формат видеоизображения для
HDMI,
графическое меню 82
- Формат,
информация о входящем аудио
..... 38
- Фр.през.L уровень,
параметр звукового поля 72
- Фр.през.R уровень,
параметр звукового поля 72
- Фронт презенс,
графическое меню 76
- Фронт, графическое меню 76
- Фронт. вход.,
графическое меню 75
- Фронтальная левая / правая
колонка 11
- Фронтальные колонки присутствия,
графическое меню 76
- Фронтальные колонки,
графическое меню 76
- Ц**
- Ц.тыл L уровень,
параметр звукового поля 72

- Ц.тыл R уровень,
параметр звукового поля 72
- Целевая Zone,
графическое меню 88
- Центр, графическое меню 76
- Центр. тылы,
графическое меню 76
- Центр. уровень,
параметр звукового поля 72
- Центральная колонка 11
- Центральная колонка,
графическое меню 76
- Ш
- Шаг частоты тюнера,
дополнительные настройки 111
- Ширина центра,
параметр декодера 73
- Шлюз по умол.,
графическое меню 84
- Штекер кабеля HDMI 16
- Э
- Эквализация колонок,
автоматическая настройка 32
- Эквализация,
автоматическая настройка 32
- Экранное меню зоны,
графическое меню 86
- Я
- Язык, графическое меню 89
- Язык,
дополнительные настройки 112
- А
- AC OUTLET(S) 25
- Action Game,
программа звукового поля 43
- Adventure,
программа звукового поля 44
- AM-тюнер,
поиск и устранение
неисправностей 117
- AMP,
селектор режима управления ... 29
- AUDIO SELECT 37
- В
- Видеосигналы, HDMI 16
- BGV, графическое меню 75
- BI-AMP,
дополнительные настройки 111
- Bluetooth wireless audio receiver
connection 22
- Bluetooth,
поиск и устранение
неисправностей 121
- С
- Cellar Club,
программа звукового поля 42
- Chamber,
программа звукового поля 42
- Church in Freiburg,
программа звукового поля 42
- CLASSICAL,
программа звукового поля 41
- D
- DHCP, графическое меню 84
- Drama,
программа звукового поля 44
- E
- ENHANCER,
программа звукового поля 45
- ENTERTAIN,
программа звукового поля 43
- F
- FIRM UPDATE,
дополнительные настройки 112
- FM-тюнер,
поиск и устранение
неисправностей 117
- H
- Hall in Amsterdam,
программа звукового поля 42
- Hall in Munich,
программа звукового поля 41
- Hall in Vienna,
программа звукового поля 41
- HDMI } HDMI,
графическое меню 82
- HDMI, графическое меню 83
- HDMI,
поиск и устранение
неисправностей 116
- I
- INITIALIZE,
дополнительные настройки 111
- IP адрес, графическое меню 84
- iPod universal dock connection 22
- iPod, графическое меню 87
- iPod,
поиск и устранение
неисправностей 121
- L
- LANGUAGE,
дополнительные настройки 112
- LFE уровень,
графическое меню 78
- LIVE/CLUB,
программа звукового поля 42
- M
- MAC FILTER,
дополнительные настройки 111
- MAC-адрес, графическое меню ... 84
- MONITOR CHECK,
дополнительные настройки 112
- Моно Movie,
программа звукового поля 44
- MOVIE,
программа звукового поля 44
- Music Video,
программа звукового поля 43
- N
- Neo:6 Cinema, декодер 63
- Neo:6 Music, декодер 63
- O
- OSD-меню Zone,
графическое меню 86
- P
- PLII Game, декодер 63
- PLII Movie, декодер 63
- PLII Music, декодер 63
- PLIIX Game, декодер 63
- PLIIX Movie, декодер 63
- PLIIX Music, декодер 63
- Pro Logic, декодер 63
- Pure Direct, графическое меню 81
- R
- Recital/Opera,
программа звукового поля 43
- RECOV./BACKUP,
дополнительные настройки 111
- REMOTE CON AMP,
дополнительные настройки 110
- REMOTE SENSOR,
дополнительные настройки 110
- Roleplaying Game,
программа звукового поля 43
- RS-232C STANDBY,
дополнительные настройки 110
- S
- Sci-Fi,
программа звукового поля 44
- SILENT CINEMA 45
- SOURCE,
селектор режима управления ... 29
- SPEAKER IMP.,
дополнительные настройки 110
- Spectacle,
программа звукового поля 44
- Sports,
программы звукового поля 43
- Standard,
программа звукового поля 44
- STEREO,
программа звукового поля 45
- Straight Enhancer,
программа звукового поля 45
- SUR. DECODE,
программа звукового поля 45
- Surround Decode,
программа звукового поля 45
- T
- The Bottom Line,
программа звукового поля 42
- The Roxy Theatre,
программа звукового поля 42
- TUNER FRQ STEP,
дополнительные настройки 111

TV FORMAT,
дополнительные настройки 111
TV,
селектор режима управления ... 29

■ **U**

USB,
поиск и устранение
неисправностей 119

■ **V**

VERSION,
дополнительные настройки 112
Village Vanguard,
программа звукового поля 42
Virtual CINEMA DSP 45
VOLTAGE SELECTOR 4

■ **W**

Warehouse Loft,
программа звукового поля 42
Web Control Center 94

■ **Y**

YBA-10 connection 22
YDS-11 connection 22
YPAO 30

■ **Z**

Zone2 Баланс,
графическое меню 85
Zone2 Громк.,
графическое меню 85
Zone2 Конт. тона,
графическое меню 85
Zone2 Макс.гр.,
графическое меню 85
Zone2 Нач.гром.,
графическое меню 85
Zone2 Переим.,
графическое меню 86
Zone2 Тип пригл.,
графическое меню 85
Zone3 Баланс,
графическое меню 85
Zone3 Громк.,
графическое меню 85
Zone3 Конт. тона,
графическое меню 85
Zone3 Макс.гр.,
графическое меню 85
Zone3 Нач.гром.,
графическое меню 85
Zone3 Тип пригл.,
графическое меню 85

“**Ⓜ** MASTER ON/OFF” или
“**Ⓝ** DVD” (пример) обозначает
название элементов на
передней панели или на
пульте ДУ. Информация о
каждой расположении
элементов приведено на
прилагаемом листе или на
страницах в конце данного
руководства.

■ Front panel/Face avant/Frontblende/Frontpanelen/Voorpaneel/Фронтальная панель

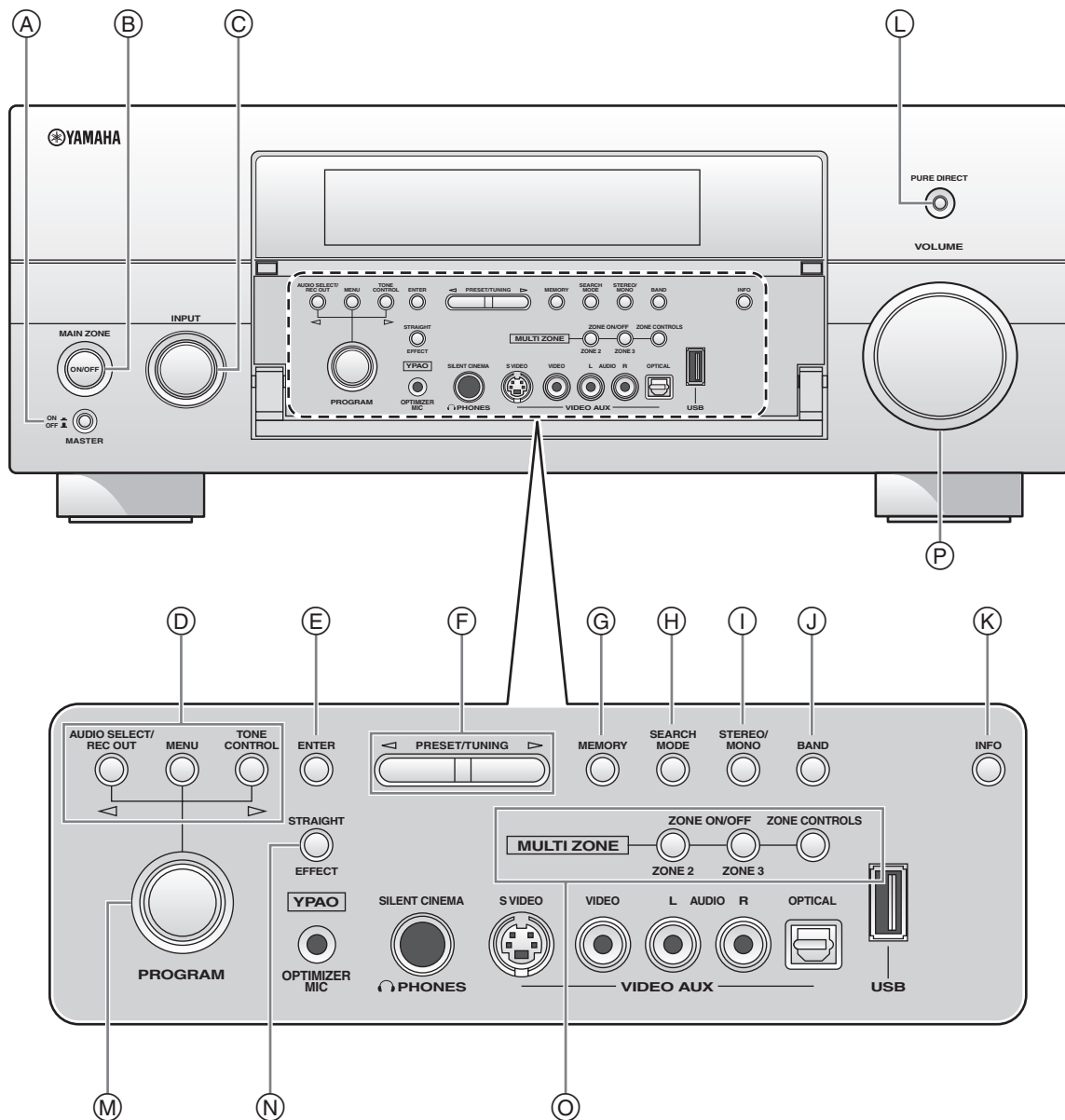

■ Remote control/Boîtier de télécommande/Fernbedienung/Fjärrkontrollen/
Afstandsbediening/Пульт ДУ

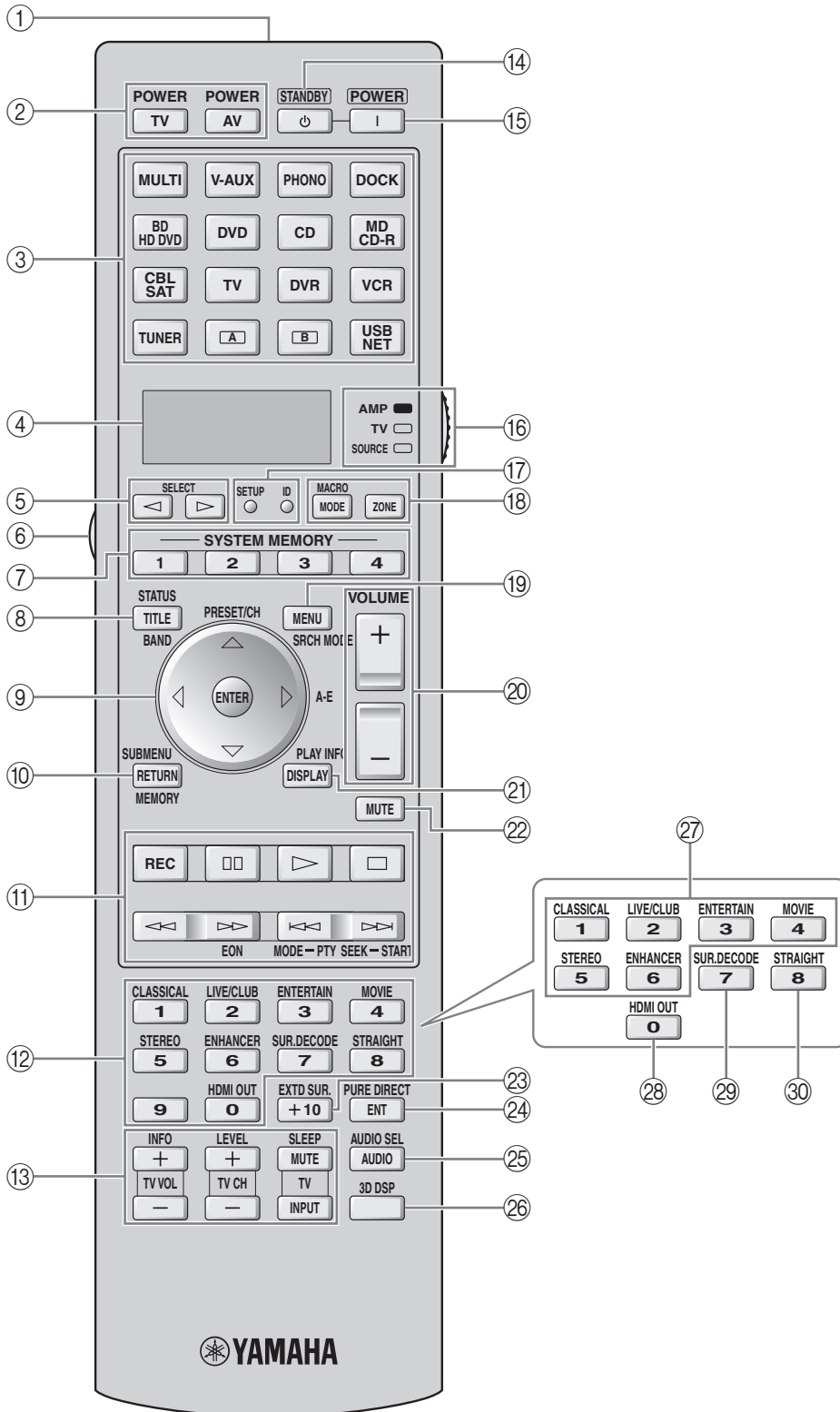

Sound output in each sound field program
Son émis dans chaque correction de champ sonore
Klangausgabe in jedem soundfeldprogramm
Ljudutmatning för varje ljudfältsprogram
Geluidswaergave in elk van de geluidsveldprogramma's
ВосПроизведение звучания для каждой программы звукового поля

- L Front left speaker
 - C Center speaker
 - R Front right speaker
 - SL Surround left speaker
 - SR Surround right speaker
 - SBL Surround back left speaker
 - SBR Surround back right speaker
 - PL Presence left speaker
 - PR Presence right speaker
- Speaker from which sound is being output
- Speaker from which no sound is being output

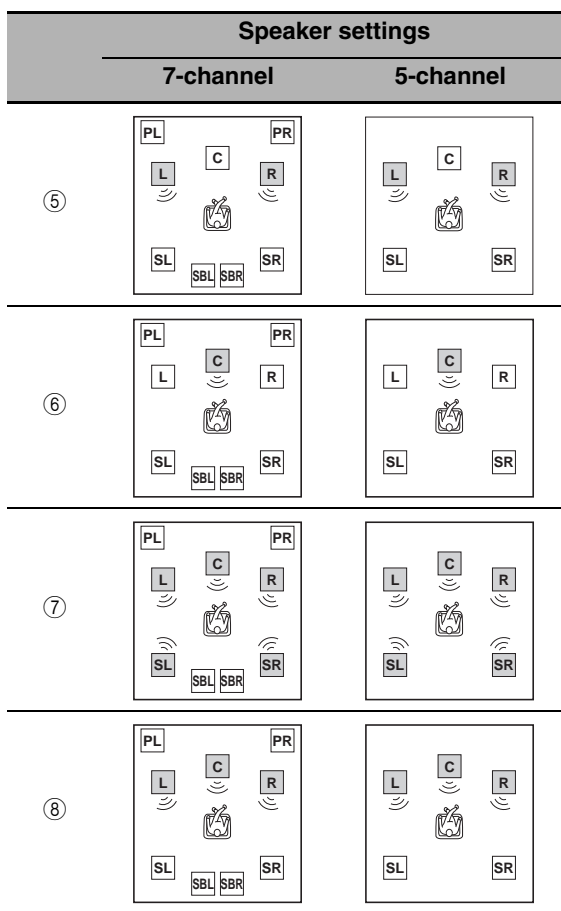
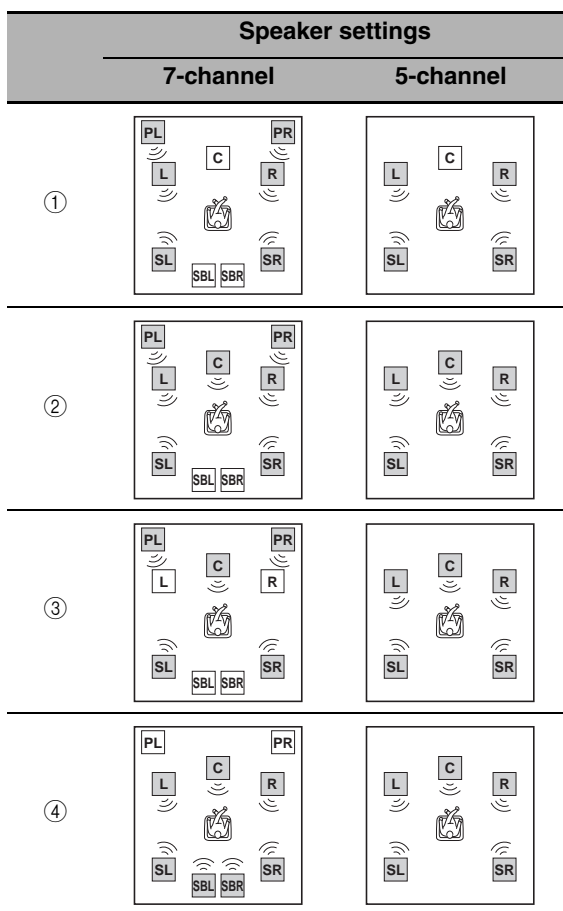

*1 00 EX / 00 PL II x / **crs**_{es} / (neural): OFF

*2 00 EX / 00 PL II x / **crs**_{es} / (neural): ON or discrete 6.1/7.1-channel audio signals are input.

Program	3D	Input audio source			
		2-channel (monaural)	2-channel (stereo)	5.1-channel*1	6.1/7.1-channel*2
CLASSICAL Hall in Munich Hall in Vienna Hall in Amsterdam Church in Freiburg Chamber	ON	①	①	②	②
	OFF				
LIVE/CLUB Village Vanguard Warehouse Loft Cellar Club The Roxy Theatre The Bottom Line		①	①	②	④
ENTERTAINMENT Sports Action Game Roleplaying Game Music Video Recital/Opera	ON	②	②	②	②
	OFF				
MOVIE Standard Spectacle Sci-Fi Adventure Drama		⑦	④	②	④
MOVIE Mono Movie	ON	②	②	②	②
	OFF	③	②	②	④
STEREO 2ch Stereo	--	⑤	⑤	⑤	⑤
STEREO 7ch Stereo MUSIC ENHANCER 7ch Enhancer	--	④	④	④	④
SUR.DECODE Surround Decoder (Pro Logic) (PLII Movie) (PLII Game)	--	⑥	⑦	⑦	④
SUR.DECODE Surround Decoder (PLII Music)	--	⑧	⑦	⑦	④
SUR.DECODE Surround Decoder (PLIIX Movie) (PLIIX Game) (Neo:6 Cinema) (CSII Cinema) (NRL-THX)	--	⑥	④	⑦	④
SUR.DECODE Surround Decoder (PLIIX Music) (Neo:6 Music) (CSII Music) (NRL-THX Music)	--	⑧	④	⑦	④
STRAIGHT PURE DIRECT MUSIC ENHANCER Straight Enhancer	--	⑤	⑤	⑦	④

List of remote control codes
Liste des codes de commande
Liste der Fernbedienungscodes
Lista över fjärrstyrningskoder
Lijst met afstandsbedieningscodes
Список кодов дистанционного управления

TV		CARVER	00801, 02401	ENVISION	00301, 10601	HAVERMY	01301
ACURA	00101	CASCADE	00101	EPSON	11001	HCM	00101, 05101
ADDISON	01201, 01601, 08401	CATHAY	00401	ERRES	00401	HELLO KITTY	05601
ADMIRAL	01301, 02201, 05801	CCE	00401	ETHER	00101, 00301	HINARI	00101, 00401
ADVENT	09601	CELEBRITY	00001	ETRON	00101	HISAWA	05701
AGB	06801	CELERA	09701	EUROPHON	06801	HITACHI	00101, 00301, 01201, 01501, 01701, 01801, 02201, 02601, 03001, 04501, 06101, 06901, 07301, 11701, 12101
AIKO	01201	CENTURION	00401	FERGUSON	00401, 01001, 01701, 03201, 03801, 04201, 07101	HUA TUN	00101
AKAI	00101, 00301, 02901, 04601, 06801, 08901, 10501	CGE	03301	FIDELITY	04601	HUANYU	04901
AKURA	03701	CHANGHONG	09701	FINLANDIA	02901, 04401	HYPSON	00401, 03701
ALBA	00101, 00401, 04801, 08501	CHING TAI	00101, 01201	FINLUX	00401, 01401, 01501, 04401, 06801	ICE	03701, 04801
AMERICA ACTION		CHUN YUN	00001, 00101, 01201, 02701	FIRSTAR	00101, 03101	IMPERIAL	03301, 04701, 05201
AMPRO	09401	CHUNG HSIN	00701, 01601, 02701	FIRSTLINE	00101, 03301, 08501	INDIANA	00401
AMSTRAD	00101, 00401, 02501, 04801, 05101, 05301, 06801	CIMLINE	00101	FISHER	01401, 02001, 02901, 04701	INFINITY	00801
ANAM	00101, 02701, 03401	CINERAL	01201, 05601	FLINT	05701	INGELEN	02201
ANAM NATIONAL		CITIZEN	00301, 00901, 01201	FORMENTI	00401, 04101	INNO HIT	06801
ANITECH	00101	CLARION	02701	FORTRESS	01301	INNOVA	00401
AOC	00101, 00301, 00901, 01201, 01301, 01601, 02601, 02701, 05601	CLARIVOX	00401	FRONTECH	02201, 03301, 03701	INTEQ	00201
APEX DIGITAL	09301, 09701, 09901	CLATRONIC	03301, 04701	FUJITSU	08701, 10401	INTERFUNK	00401, 02201, 03301, 04601, 06701
ASA	01401	CONDOR	04101, 04701	FUNAI	02501, 02701, 03701	INTERVISION	00401, 03701, 05001
AUDIOSONIC	00401, 01701	CONRAC	10301	FUTURETECH	02701	ITS	04801
AWA	00101	CONTEC	00101, 02701	GATEWAY	13301, 13401	ITT	02201, 04601, 06901
BANG & OLUFSEN		CRAIG	02701	GE	00301, 00501, 00601, 01201, 02601, 02701, 05601, 07101, 11801, 12201, 12601	JBL	00801
BASIC	00101	CROSLEY	00801	GEC	00401, 06801	JCB	00001
BAUR	00401, 04601, 06701	CROWN	00101, 00401, 02701, 04701, 05201	GELOSO	00101	JEAN	00101, 00601, 01201, 02101, 03101
BAYSONIC	02701	CTC	03301	GENEXXA	02201	JENSEN	09601
BEAUMARK	02601	CURTIS MATHES	00301, 00501, 00801, 00901, 01301, 01801, 02001, 02301, 05601, 08901, 11801, 12201	GIBRALTER	00201, 00301	JVC	00701, 04801, 05801, 08401, 08701
BEKO	04701, 06201, 09001, 09101	CXC	02701	GOLDSTAR	00301, 00401, 01701, 02001, 02601, 05001	KAISUI	00101
BELL & HOWELL		DAEWOO	00101, 00301, 00401, 01201, 01601, 02001, 02401, 02601, 02701, 04901, 05601, 07901, 08201, 13101	GOODMANS	00401, 04801, 04901, 08201	KAPSCH	02201
BEON	00401	DANSAI	00401	GOREMJE	04701	KARCHER	07701
BLAUPUNKT	02801	DAYTON	00101	GRADIENTE	00701, 02401	KATHREIN	07001
BLUE SKY	08501, 11401	DE GRAAF	02901, 06901	GRAETZ	02201, 04601	KEC	02701
BONDSTEC	03301	DECCA	00401, 06801	GRANADA	00401, 02901, 04301, 06801	KENDO	00401
BRADFORD	02701	DENON	01801	GRANDIN	07701	KENWOOD	00301
BRANDT	01701, 04201	DIGATRON	00401	GRUNDIG	00401, 02801, 06301, 07001, 07401	KNEISSEL	03501, 05401
BROKSONIC	03101, 05801	DIXI	00101, 00401	GRUNPY	02701	KOLIN	00701, 01601, 02701
BUSH	00101, 00101, 00401, 04801, 04901, 08501, 11401	DUMONT	00201	HALLMARK	02601	KORPEL	00401
BYDESIGN	14301, 14401, 14501, 14601	DWIN	09201, 10101	HANKOOK	00301, 02601, 02701	KOYODA	00101
CANDLE	00301	ECE	00401	HANSEATIC	00401, 04101, 04601, 05201, 07001	KTV	00301, 02701
CARNIVALE	00301	ELBE	03501	HANTAREX	06801	L&S ELECTRONIC	10301
		ELECTROBAND	00001	HARMAN/KARDON	00801	LEYCO	00401, 03701
		ELIN	00401, 06901	HARVARD	02701	LG	00301, 00401, 00901, 01601, 02601, 09001
		ELITE	04101			LIESENK & TTER	00401
		ELTA	00101			LOEWE	06701
		EMERSON	02001, 02601, 02701, 03101, 04601, 05801, 07901			LUXOR	04501, 04601

LXI	00501, 00801, 02001, 02101, 02601	ONWA	02701, 05301	REOC	09001	SOUNDWAVE	00401, 05201
M ELECTRONIC		OPTIMUS	02001, 02301, 03401, 08301	REVOX	00401	SOWA	00601, 00901, 01201, 02101, 02601
	00101, 00401, 01401, 01501, 01701, 02201, 03801, 04401, 04901, 06001	OPTONICA	01301	REX	02201, 03501, 03701	SQUAREVIEW	02501
MAGNADYNE	03301, 06801	ORION	00401, 03101, 04101, 05801, 06801	RFT	05201	SSS	02701
MAGNAFON	06801	OSAKI	03701, 05101	R-LINE	00401	STANDARD	00101
MAGNAVOX	00301, 00801, 12001, 12601	OTTO VERSAND		ROADSTAR	00101, 03701, 05201	STARLITE	02701
MANESTH	03701, 04101		00401, 04101, 06701, 07001	RUNCO	00201, 00301, 06501, 07501	STERN	02201, 03501
MARANTZ	00301, 00401, 00801, 07001	PALLADIUM	04701, 05201	SABA	01701, 02201, 03801, 04201	SUPREME	00001
MARK	00401	PANAMA	03701	SACCS	03201	SYLVANIA	00301, 00801, 02501
MATSUI	00101, 00401, 02901, 04801, 06301, 06801	PANASONIC	00401, 00601, 00801, 02201, 03401, 08301, 12401	SAGEM	07701	SYMPHONIC	02501, 02701
MATSUSHITA	03401, 08301	PATHE CINEMA		SAISHO	00101, 03701, 06801	SYNCO	00001, 00901, 01201, 01301, 02601, 05601
MEDIATOR	00401	PAUSA	03201, 04101	SALORA	02201, 04601, 06901	SYSLINE	00401
MEDION	08501, 10301, 11401	PENNEY	00101	SAMBERS	06801	T + A	05501
MEGATRON	01801, 02601	PERDIO	04101	SAMPO	00101, 00301, 01201, 01301, 02001, 02501, 02601, 08301, 13301	TACICO	00101, 01201, 02601
MEMOREX	00101, 01901, 02001, 02601, 03401, 05801, 11401	PHILCO	00301, 00401, 00801, 01801, 02601, 02701, 03301, 05801, 13101	SAMSUNG	00101, 00301, 00401, 00901, 01101, 01201, 02001, 02601, 03701, 04701, 07001, 07401, 07801, 08901, 09801, 10501, 10701	TAI YI	00101
METZ	05501	PHILIPS	00001, 00301, 00401, 00601, 00801, 01201, 01601, 02601, 04901, 07001, 08801, 12601	SANSEI	05601	TANDY	01301, 02201
MGA	00301, 01901, 02601	PHONOLA	00401	SANSUI	05801	TASHIKO	01201, 08301
MICROMAXX	10301	PILOT	00301	SANYO	01401, 02001, 02701, 02901, 04301, 10201	TATUNG	00101, 00401, 00601, 00801, 00901, 02001, 02101, 06801
MICROSTAR	10301	PIONEER	01701, 02201, 02301, 03801, 08601, 09501, 11301	SBR	00401	TEC	00101, 00401, 03701, 05101, 05201, 05701, 08501, 11401
MIDLAND	00201, 00501, 00601	PORTLAND	01201	SCHAUB LORENZ	04601	TECH	03301
MINERVA	06301	PRANDONI-PRINCE	06801	SCHNEIDER	00401, 03301, 04801, 08501	TECHNEMA	04101
MINOKA	05101	PRIMA	09601	SCOTCH	02601	TECHNICS	00601, 03401, 08301
MITSUBISHI	00301, 01301, 01601, 01901, 02001, 02601, 02701, 03101, 03401, 06701, 11201, 11901	PRISM	00601	SCOTT	02601, 02701, 03101	TECHWOOD	00601
MIVAR	03901, 04001, 06801, 07601	PROFEX	00101, 04601	SEARS	00501, 00801, 02001, 02101, 02501, 02601	TECO	00101, 00601, 01201, 01301, 02601, 03701, 08401
MOTOROLA	01301	PROSCAN	00501	SEG	03701, 08501	TEKNIKA	00801, 00901, 01201, 01901, 02701
MTC	00301, 00901, 06701	PROTECH	00101, 00401, 03301, 03701, 05201, 08501	SEI	06801	TELEFUNKEN	01701, 03601, 04201, 08001, 08901
MULTITECH	00101, 02701	PROTON	00101, 00301, 02601	SELECO	02201, 03501	TELEMEISTER	04101
MYRYAD	07001	PULSAR	00201	SEMIVOX	02701	TELETECH	00101
NAD	02101, 02601, 04601, 11301	QUASAR	00601, 03401, 08301	SEMP	02101	TENSAI	04101
NEC	00101, 00301, 00601, 02001, 02101, 02401, 02601, 05701, 06501, 13201	QUELLE	00401, 01401, 04601, 06701	SHARP	00301, 01301, 08301	TERA	00301
NECKERMANN		RADIOLA	00401	SHEN YING	00101, 01201	THOMSON	01701, 03801, 07101, 08001, 12501
NEI	00401	RADIOMARELLI		SHENG CHIA	00101, 01301, 03101	THORN	00401, 01401, 04601, 06701
NETSAT	00401	RADIOHACK	00301, 00501, 02001, 02601, 02701	SIAREM	06801	TMK	02601
NEWAVE	00101, 01201, 01301, 02601	RCA	00001, 00301, 00501, 01101, 01201, 02601, 08601, 11501, 11801, 13901, 12201, 12501, 12601, 12801	SIEMENS	00401, 02801	TNCI	00201
NIKKAI	00401, 03701	REALISTIC	00301, 02001, 02601, 02701	SINUDYNE	06801	TOSHIBA	00901, 02001, 02101, 06601, 07801, 08301, 10901, 12101, 12301, 13001, 13201
NIKKO	00301, 01201, 02601	REDIFFUSION	04601	SKANTIC	04501	TRIUMPH	06801
NOKIA	04601, 05901, 06001, 06901, 08101			SKY	00401	TUNTEX	00101, 00301, 01201
NORCENT	09301, 10801			SKYGIANT	02701	TVS	05801
NORDMENDE	01701, 03801, 07101			SKYWORTH	00401	UHER	04101
NTC	01201			SOLAVOX	02201	UNIVERSUM	00401, 01401, 01501, 03701, 04401, 04701, 06401
OCEANIC	02201, 04601			SONITRON	02901	VECTOR RESEARCH	00301
				SONOKO	00101, 00401		
				SONOLOR	02201, 02901		
				SONTEC	00401		
				SONY	00001, 08301, 11101, 11601, 12701, 12901		
				SOUNDESIGN	02601, 02701		

VESTEL	00401	CINERAL	02102	HINARI	01402, 02002,	NECKERMANN	
VICTOR	00701, 03401,	CITIZEN	00402, 02102,		02702		01502
	08301, 08401		04302	HI-Q	01002	NESCO	01402
VIDEOSAT	03301	COLT	01402	HITACHI	00002, 00402,	NEWAVE	00402
VIDIKRON	00801	COMBITECH	02702		00602, 00702,	NIKKO	00402
VIDTECH	02601	CRAIG	00402, 01002,		02002	NOBLEX	02002
VIEWSONIC	13301		01402, 02002	HUGHES NETWORK SYSTEMS		NOKIA	00602, 01602,
VISION	04101	CROWN	01402, 02102		00702		02002
VOXSON	02201	CURTIS MATHES		HYPSON	01402	NORDMENDE	00602, 02402
WALTHAM	04501		00302, 00602,	IMPERIAL	00002	OCEANIC	00002, 00602
WARDS	00301, 00801,		01202, 03702	INTERFUNK	01502	OKANO	02302, 02602
	02601, 11301	CYBERNEX	02002	ITT	00602, 01602,	OLYMPUS	00302, 01902
WATSON	00401, 04101	CYRUS	01502		02002	OPTIMUS	00402, 01102,
WAYCON	02101	DAEWOO	00902, 01602,	ITV	00402, 02102		01602, 02802
WHITE WESTINGHOUSE			02102, 03402,	JENSEN	00602	ORION	01702, 02602,
	00401, 04101,		04302	JVC	00602, 00902,		02702, 04402
	05801, 07901	DANSAI	01402		01302	OSAKI	00002, 00402,
YAMAHA	00301, 01801,	DE GRAAF	00702	KAISUI	01402		01402
	08301, 10001,	DECCA	00002, 01502	KEC	00402, 02102	OTTO VERSAND	
	11001, 13501,	DENON	00702	KENWOOD	00602, 01302		01502
	13601, 13701,	DUAL	00602	KLH	01402	PALLADIUM	00402, 00602,
	13801, 14001,	DUMONT	00002, 01502,	KODAK	00302, 00402		01402
	14101, 14201		01602	KOLIN	00602, 00802	PANASONIC	00302, 01802,
YAPSHE	03401	DYNATECH	00002	KORPEL	01402		01902, 03102,
YOKO	00401, 03701	ELCATECH	01402	LENCO	02102		03702, 04502
ZENITH	00201, 01201,	ELECTROHOME		LEYCO	01402	PATHE MARCONI	
	02601, 05801		00402	LG	00402, 00702,		00602
		ELECTROPHONIC			00902, 02902	PENNEY	00302, 00402,
			00402	LLOYD'S	00002		00702, 02002,
VCR		EMEREX	00102	LOEWE	00402, 01502,		03702, 04202
ADMIRAL	01102	EMERSON	00002, 00302,		04502	PENTAX	00702
ADVENTURA	00002		00402, 00802,	LOGIK	01402, 02002	PERDIO	00002
AIKO	02102		00902, 01702,	LUXOR	00802, 01102,	PHILCO	00302
AIWA	00002, 00402,		02002, 02102,		01602	PHILIPS	00302, 01502,
	02202, 02602,		04302, 04402	LXI	00402		03202, 03902,
	02702	ESC	02002, 02102	M ELECTRONIC			04002
AKAI	00602, 02302	FERGUSON	00602, 02402		00002	PHONOLA	01502
AKIBA	01402	FIDELITY	00002	MAGNASONIC	04302	PILOT	00402
ALBA	01402, 02102,	FINLANDIA	01502, 01602	MAGNAVOX	00002, 00302,	PIONEER	00702, 01302,
	02302, 02702	FINLUX	00002, 00702,		00502, 01502		01502
AMERICA ACTION			01502, 01602	MAGNIN	02002	POLK AUDIO	01502
	02102	FIRSTLINE	00402, 00802,	MANESTH	00902, 01402	PROFITRONIC	02002
AMERICAN HIGH			00902, 01402	MARANTZ	00302, 01502	PROLINE	00002
	00302	FISHER	01002, 01602	MARTA	00402	PROSCAN	01202, 03802
AMSTRAD	00002	FUJI	00202, 00302	MATSUI	02602, 02702	PROTEC	01402
ANAM	00402, 01902,	FUJITSU	00002, 00902	MATSUSHITA	00302	PULSAR	00502
	02002, 02102,	FUNAI	00002	MEDION	02602	PYE	01502
	02902	GARRARD	00002	MEI	00302	QUASAR	00302, 03702
ANAM NATIONAL		GE	00302, 01202,	MEMOREX	00002, 00302,	QUELLE	01502
	01902, 04502		02002, 03502,		00402, 00502,	RADIOLA	01502
ANITECH	01402		03702, 03802		01002, 01102,	RADIOSHACK	00002
ASA	00402, 01502	GEC	01502		01602, 02002,	RADIX	00402
ASHA	02002	GENERAL	00902		02202, 02602,	RANDEX	00402
ASUKA	00402	GO VIDEO	02802		04202	RCA	00302, 00702,
AUDIOVOX	00402, 02102	GOLDHAND	01402	MEMPHIS	01402		01202, 02002,
BAIRD	00002, 00602,	GOLDSTAR	00402, 01802,	METZ	00402, 02502,		03502, 03702,
	01602		02902, 04202		04502		03802
BASIC LINE	01402, 02102	GOODMANS	00002, 00402,	MGA	00802, 02002	REALISTIC	00002, 00302,
BEAUMARK	02002		01402, 02102	MGN TECHNOLOGY			00402, 01002,
BELL & HOWELL		GRADIENTE	00002		02002		01102, 01602
	01602	GRAETZ	00602, 01602,	MINOLTA	00702	REOC	02602
BLAUPUNKT	01902		02002	MITSUBISHI	00602, 00802,	REPLAYTV	03002, 03102
BRANDT	02402	GRANADA	01502, 01602		01302, 01502,	REX	00602
BRANDT ELECTRONIC		GRANDIN	00002, 00402,		03502	ROADSTAR	00402, 01402,
	00602		01402	MOTOROLA	00302, 01102		02002, 02102
BROKSONIC	01702, 02602,	GRUNDIG	01402, 01502,	MTC	00002, 02002	RUNCO	00502
	04402		01902, 02502	MULTITECH	00002, 01402	SABA	00602, 02402
BUSH	01402, 02102,	HANSEATIC	00402	MURPHY	00002	SALORA	00802
	02702	HARLEY DAVIDSON		MYRYAD	01502	SAMPO	00402, 01102
CALIX	00402		00002	NAD	01602	SAMSUNG	00902, 02002,
CANON	00302	HARMAN/KARDON		NATIONAL	01902		02802
CARVER	01502		01502	NEC	00302, 00402,	SANKY	00502, 01102
CCE	01402, 02102	HARWOOD	01402		00602, 01102,	SANSUI	00002, 00602,
CGE	00002	HCM	01402		01302, 01602		01302, 04402
CIMLINE	01402						

SANYO 01002, 01602,
02002
SAVILLE 02702
SBR 01502
SCHAUB LORENZ
00002, 00602,
01602
SCHNEIDER 00002, 01402,
01502
SCOTT 00802, 00902,
01702
SEARS 00002, 00302,
00402, 00702,
01002, 01602,
04202
SEG 02002
SEI 01502
SELECO 00602
SEMP 00902
SHARP 01102, 03502
SHINTOM 01402, 01602
SIEMENS 00402, 01502,
01602
SILVA 00402
SINGER 00902, 01402
SINUDYNE 01502
SONIC BLUE 03002, 03102
SONTEC 00402
SONY 00002, 00102,
00202, 00302,
03302, 04102
STS 00702
SUNKAI 02602
SUNSTAR 00002
SUNTRONIC 00002
SYLVANIA 00002, 00302,
00802, 01502
SYMPHONIC 00002
TANDY 00002, 01602
TASHIKO 00002, 00402
TATUNG
00902, 01302,
01502
TEAC 00002, 00602,
02102, 02202,
03402
TECHNICS 00302, 01902
TECO 00302, 00402,
00602, 01102
TEKNIKA 00002, 00302,
00402
TELEAVIA 00602
TELEFUNKEN 00602, 02402
TENOSAL 01402
TENSAI 00002
THOMAS 00002
THOMSON 00602, 01202,
01302, 02402
THORN 00602, 01602
TIVO 03202, 03302
TMK 02002
TOSHIBA 00602, 00802,
00902, 01302,
01502, 03602
TOTEVISION 00402, 02002
UHER 02002
UNITECH 02002
UNIVERSUM 00002, 00402,
01502, 02002
VECTOR 00902
VICTOR 00602, 01302
VIDEO CONCEPTS
00902
VIDEOMAGIC 00402
VIDEOSONIC 02002

VILLAIN 00002
WARDS 00002, 00302,
00702, 01002,
01102, 01202,
01402, 01502,
02002
WHITE WESTINGHOUSE
01402
XR-1000 00002, 00302,
01402
YAMAHA 00602
YAMISHI 01402
YOKAN 01402
YOKO 02002
ZENITH 00002, 00202,
00502, 04402

CABLE

ABC 00103, 00203
AMERICAST 02003
BELL SOUTH 02003
BIRMINGHAM CABLE
COMMUNICATIONS
00803
BRITISH TELECOM
00103
DAERYUNG 00203, 01403,
01903
DIRECTOR 01303
FILMNET 01203
GENERAL INSTRUMENT
00103, 00803,
01303, 01703
GOLDSTAR 00503
HAMLIN 00303, 00703
JERROLD 00103, 00803,
01303, 01703
LG 00503
MEMOREX 00003
MNET 01203
MOTOROLA 00803, 01303,
01703, 02303
NOOS 01803
PACE 00603, 02203
PANASONIC 00003, 00203,
00403
PARAGON 00003
PHILIPS 01003, 01103
PIONEER 00503, 01603,
01903
PULSAR 00003
PVP STEREO VISUAL MATRIX
00103
QUASAR 00003
RCA 02403, 02503
REGAL 00703, 00903
RUNCO 00003
SAGEM 01803
SAMSUNG 00003, 00503
SCIENTIFIC ATLANTA
00203, 01403,
01903
SONY 02103
STARCOM 00103
SUPERCABLE 00803
TELE+1 01203
TORX 00103
TOSHIBA 00003
TRANS PX 00803
TS 00103
UNITED CABLE
00103
ZENITH 00003, 01503,
02003

SATELLITE TUNER

@SAT 06404
ABSAT 00104
ALBA 01404
ALPHASTAR 02504
AMSTRAD 03004
ASTON 00304, 05004
ASTRO 00604
ATSAT 06404
AVALON 01304
BLAUPUNKT 00604
BRITISH SKY BROADCASTING
03004, 05204
CANAL DIGITAL
03104
CANAL SATELLITE
03104
CANAL+ 03104
CHAPARRAL 00804
CITYCOM 05304
CONNEXIONS 01304
CROSSDIGITAL
04604
CYRUS 00704
DAERYUNG 01304
DAEWOO 06304
D-BOX 02104, 04904
DIGENIUS 01104
DIRECTV 00904, 01204,
01504, 01704,
02204, 02304,
02804, 04104,
04604, 05104,
06904
DISH NETWORK SYSTEM
02604, 03704
DISHPRO 02604, 03704
DISTRATEL 00004
DMT 04004
DNT 00704, 01304
DREAM MULTIMEDIA
05804
ECHOSTAR 00504, 01304,
01604, 02604,
03104, 03604,
03704, 04304
ENGEL 03804
EXPRESSVU 02604
FINLUX 01404
FOXTEL 07004, 07104,
07204, 07304,
07404
FRACARRO 03604
FTE 03404
FUBA 01304
GALAXIS 03404, 04704
GE 01504
GENERAL INSTRUMENT
03504
GOI 02604
GOLD BOX 03104
GRUNDIG 00604, 03004
HIRSCHMANN 00604, 01304
HITACHI 01404, 02804
HTS 02604
HUGHES NETWORK SYSTEM
02304, 05104,
06904
HUMAX 03404, 05304
INVIDEO 03604
JVC 02604
KATHREIN 00104, 00604,
00704, 01004,
01804, 05604

KREISELMEYER
00604
LABGEAR 06304
LOGIX 03804
LORENZEN 01104
MAGNAVOX 02004, 02204
MANHATTAN 01404, 03804,
04204
MARANTZ 00704
MEDIASAT 03104
MEMOREX 02204
METRONIC 00004
MITSUBISHI 02304
MOTOROLA 03504
MYRYAD 00704
NEXT LEVEL 03504
NOKIA 01404, 02104,
02404, 04904,
05704, 06804
OCTALTV 03704
ORBITECH 04504
PACE 01404, 03004,
05204, 06604
PANASONIC 00904, 01904,
03004, 06504
PANDA 01404
PAYSAT 02204
PHILIPS 00204, 00704,
01404, 02004,
02204, 02304,
03104, 04104,
05104, 06904
PIONEER 03104
PROMAX 01404
PROSCAN 01204, 01504
RADIOLA 00704
RADIOSHACK 03504
RADIX 01304
RCA 00404, 01204,
01504, 03204
RFT 00704
SABRE 01404
SAGEM 02904, 04804,
05904
SAMSUNG 03804, 04604,
06004, 06204
SAT CONTROL 06404
SATSTATION 04204
SCHWAIGER 04704
SEEMANN 01304
SIEMENS 00604
SKY 03004, 03304,
05204
SM ELECTRONIC
05404
SONY 01704, 03004,
06704
STAR CHOICE 03504
STRONG 06404
TANTEC 01404
TECHNISAT 04404, 04504
TELESTAR 04504
THOMSON 01404, 03104,
03904, 06104
TOPFIELD 05504
TOSHIBA 02304, 02704,
06904
TPS 02904, 05904
ULTIMATETV 01204, 01704
UNIDEN 02004, 02204
UNIVERSUM 00604
VENTANA 00704
WISI 00604, 01304,
01404
XSAT 00104

ZEHNDER 04004
ZENITH 03304

CD PLAYER

AIWA 00605
ARCAM 00605
AUDIO RESEARCH 00605
AUDIO TON 00605
AUDIOLAB 00605
AUDIOMECA 00605
CAIRN 00605
CALIFORNIA AUDIO LABS 00205
CARVER 00605, 00805
CYRUS 00605
DENON 01005
DKK 00005
DMX ELECTRONICS 00605
DYNAMIC BASS 00805
EMERSON 00905
FISHER 00805
GENEXXA 00305, 00905
GOODMANS 00905
GRUNDIG 00605
HARMAN/KARDON 00605, 00705
HITACHI 00305
JVC 00505
KENWOOD 00105, 00405
KRELL 00605
LINN 00605
LXI 00905
MAGNAVOX 00605, 00905
MARANTZ 00205, 00605
MATSUI 00605
MCS 00205
MEMOREX 00905
MERIDIAN 00605
MICROMEGA 00605
MIRO 00005
MISSION 00605
MYRYAD 00605
NAD 00005
NAIM 00605
NSM 00605
OPTIMUS 00005, 00305, 00405, 00805, 00905
PANASONIC 00205
PHILIPS 00605
PIONEER 00305, 00905
POLK AUDIO 00605
PROTON 00605
QED 00605
QUAD 00605
QUASAR 00205
RCA 00305, 00805, 00905
REALISTIC 00805
REVOX 00605
ROTEL 00605
SAE 00605
SANSUI 00605, 00905
SANYO 00805
SCOTT 00905
SEARS 00905
SHARP 00405
SIMAUDIO 00605
SONIC FRONTIERS 00605
SONY 00005

SYMPHONIC 00905
TAG MCLAREN 00605
TANDY 00305
TECHNICS 00205
THORENS 00605
THULE 00605
UNIVERSUM 00605
VICTOR 00505
WARDS 00605
YAMAHA 01105, 01205

CD RECORDER

KENWOOD 01305
MARANTZ 01305
PHILIPS 01305
YAMAHA 01405

BLU-RAY/DVD PLAYER

ACOUSTIC SOLUTIONS 02806
ALBA 02606
AMSTRAD 02306
APEX DIGITAL 02106, 02606, 03006, 03506, 03606, 03706, 04106
BLAUPINKT 02606
BLUE PARADE 01006
BUSH 02306
CENTREX 02106
CLATRONIC 03406
CYBERHOME 02406
DAEWOO 03206, 03306
DANSAI 03206
DECCA 03206
DENON 00006
DIAMOND 03106
DIGITREX 02106
DVD2000 00206
EMERSON 01206
ENTERPRISE 01206
FISHER 02006
GE 00306, 02606
GO VIDEO 02506
GOLDSTAR 02906, 04906
GRADIENTE 01806
GREENHILL 02606
GRUNDIG 00706
HITACHI 01106, 01507, 01906
HITEKER 02106
JVC 00906, 01306
KENWOOD 00006, 00606
KLH 02606
KOSS 01806
LG 02906
LIMIT 03106
MAGNAVOX 00106, 02206
MARANTZ 00706
MEMOREX 03806
MICO 02706
MICROSOFT 00306
MINTEK 02606
MITSUBISHI 00206
MUSTEK 02806
NESA 02606
ONKYO 00106, 04806
ORITRON 01806
PALSONIC 02106

PANASONIC 00006, 00007, 00107, 00207, 01606, 04206, 05006
PHILIPS 00106, 00706, 00807, 01706, 03906, 05206
PIONEER 00406, 00407, 00507, 00607, 01006, 01506, 01606, 05306
POLK AUDIO 00706
PROSCAN 00306
QWESTAR 01806
RCA 00306, 01006, 02606, 04806
ROTEL 01306
SAMSUNG 01106, 04506
SANYO 02006
SHARP 01207, 01307, 01406
SHERWOOD 03206
SHINSONIC 00506
SLIM ART 03306
SM ELECTRONIC 02806
SONY 00506, 00907, 01007, 01107, 04006, 05106
SYLVANIA 02206
TATUNG 03206
TEAC 01006, 02606
TECHNICS 00006
THETA DIGITAL 01006
THOMSON 00306
TOSHIBA 00106, 00307, 04606, 04806, 05406
URBAN CONCEPTS 00106
VICTOR 01407
XBOX 00306
YAMAHA 00006, 00706, 00707, 00806, 04306, 04406, 04706
ZENITH 00106, 01206, 02906
ZEUS 03306

LD PLAYER

CARVER 00108
DENON 00008
MARANTZ 00108
MITSUBISHI 00008
NAD 00008
NAGSMI 00008
OPTIMUS 00008
PHILIPS 00108
PIONEER 00008
SALORA 00108
SONY 00208
TELEFUNKEN 00008
YAMAHA 00308

MD RECORDER

KENWOOD 00109
ONKYO 00309
SHARP 00209
SONY 00009
YAMAHA 00409, 00509, 00609

RECEIVER (TUNER)

ADC 00710
AIWA 00410, 01210, 03610, 03910, 04410
ALCO 03810
ANAM 04310
APEX DIGITAL 01810
AUDIOLAB 01510
AUDIOTRONIC 01510
AUDIOVOX 03810
BOSE 01610
CAMBRIDGE SOUNDWORKS 03310
CAPETRONIC 00710
CARVER 001210, 01510
CENTREX 01810
DENON 03210
FERGUSON 00710
FINE ARTS 01510
GRUNDIG 01510
HARMAN/KARDON 00210, 02610
INTEGRA 00310, 02510
JBL 00210, 02710
JVC 00110, 00710, 03410, 04110
KENWOOD 01010, 03010
KLH 03810, 04010
MAGNAVOX 00710, 01210, 01510, 02110
MARANTZ 00010, 01210, 01510, 02410
MCS 00010
MICROMEGA 01510
MUSICMAGIC 01210
MYRYAD 01510
NAD 00610
NORCENT 03710
ONKYO 00310, 00810, 02510
OPTIMUS 00710, 00910
PANASONIC 00010, 02310, 04210, 04710
PHILIPS 01210, 01510, 01910, 02010, 02110, 02210, 02410
PIONEER 00710, 00910, 03510
POLK AUDIO 02410
PROSCAN 01710
QUASAR 00010
RCA 00710, 00910, 01710, 03810, 04310
SABA 00710
SANSUI 01210
SCHNEIDER 00710
SONY 00410, 01110, 01310, 04510, 04610
STEREOPHONICS 00910
SUNFIRE 03010
TEAC 03810
TECHNICS 00010, 02810, 02910, 04210
TELEFUNKEN 00710
THOMSON 01710
THORENS 01510
UHER 00710
VENTURER 03810
VICTOR 00110

WARDS	00410	
YAMAHA	00510, 01410, 03110, 04810, 05510, 05610, 05710, 05810, 05910, 06010	
YAMAHA (iPOD)	05310	
YAMAHA (NET)	05410	
YAMAHA (TUNER ID1)	04910	
YAMAHA (TUNER ID2)	05010	
YAMAHA (XM ID1)	05110	
YAMAHA (XM ID2)	05210	
		TAPE DECK
		AIWA 00111
		CARVER 00111
		GRUNDIG 00111
		HARMAN/KARDON 00111
		MAGNAVOX 00111
		MARANTZ 00111
		MYRYAD 00111
		OPTIMUS 00011
		PHILIPS 00111
		PIONEER 00011
		POLK AUDIO 00111
		RCA 00011
		REVOX 00111
		SANSUI 00111
		SONY 00211
		THORENS 00111
		WARDS 00011
		YAMAHA 00311, 00411

Information about software Information sur le logiciel Information über Software Information om programvara Informatie over software Информация о программном обеспечении

This product uses the following software.

For information (copyright, etc) about each software, read the original sentences stated below.

■ About The Independent JPEG Group's JPEG software

The Independent JPEG Group's JPEG software

README for release 6b of 27-Mar-1998

This distribution contains the sixth public release of the Independent JPEG Group's free JPEG software. You are welcome to redistribute this software and to use it for any purpose, subject to the conditions under LEGAL ISSUES, below.

Serious users of this software (particularly those incorporating it into larger programs) should contact IJG at jpeg-info@uuet.uu.net to be added to our electronic mailing list. Mailing list members are notified of updates and have a chance to participate in technical discussions, etc.

This software is the work of Tom Lane, Philip Gladstone, Jim Boucher, Lee Crocker, Julian Minguillon, Luis Ortiz, George Phillips, Davide Rossi, Guido Vollbeding, Ge' Weijers, and other members of the Independent JPEG Group.

IJG is not affiliated with the official ISO JPEG standards committee.

DOCUMENTATION ROADMAP

This file contains the following sections:

OVERVIEW	General description of JPEG and the IJG software.
LEGAL ISSUES	Copyright, lack of warranty, terms of distribution.
REFERENCES	Where to learn more about JPEG.
ARCHIVE LOCATIONS	Where to find newer versions of this software.
RELATED SOFTWARE	Other stuff you should get.
FILE FORMAT WARS	Software *not* to get.
TO DO	Plans for future IJG releases.

Other documentation files in the distribution are:

User documentation:

install.doc	How to configure and install the IJG software.
usage.doc	Usage instructions for cjpeg, djpeg, jpegtran, rdjpgcom,

*.1	and wrjpgcom. Unix-style man pages for programs (same info as usage.doc).
wizard.doc	Advanced usage instructions for JPEG wizards only.
change.log	Version-to-version change highlights.

Programmer and internal documentation:

libjpeg.doc	How to use the JPEG library in your own programs.
example.c	Sample code for calling the JPEG library.
structure.doc	Overview of the JPEG library's internal structure.
filelist.doc	Road map of IJG files.
coderules.doc	Coding style rules --- please read if you contribute code.

Please read at least the files install.doc and usage.doc. Useful information can also be found in the JPEG FAQ (Frequently Asked Questions) article. See ARCHIVE LOCATIONS below to find out where to obtain the FAQ article.

If you want to understand how the JPEG code works, we suggest reading one or more of the REFERENCES, then looking at the documentation files (in roughly the order listed) before diving into the code.

OVERVIEW

This package contains C software to implement JPEG image compression and decompression. JPEG (pronounced "jay-peg") is a standardized compression method for full-color and gray-scale images. JPEG is intended for compressing "real-world" scenes; line drawings, cartoons and other non-realistic images are not its strong suit. JPEG is lossy, meaning that the output image is not exactly identical to the input image. Hence you must not use JPEG if you have to have identical output bits. However, on typical photographic images, very good compression levels can be obtained with no visible change, and remarkably high compression levels are possible if you can tolerate a low-quality image. For more details, see the references, or just experiment with various compression settings.

This software implements JPEG baseline, extended-sequential, and progressive compression processes. Provision is made for supporting all variants of these processes, although some uncommon parameter settings aren't implemented yet. For legal reasons, we are not distributing code for the arithmetic-coding variants of JPEG; see LEGAL ISSUES. We have made no provision for supporting the hierarchical or lossless

processes defined in the standard.

We provide a set of library routines for reading and writing JPEG image files, plus two sample applications "cjpeg" and "djpeg", which use the library to perform conversion between JPEG and some other popular image file formats. The library is intended to be reused in other applications.

In order to support file conversion and viewing software, we have included considerable functionality beyond the bare JPEG coding/decoding capability; for example, the color quantization modules are not strictly part of JPEG decoding, but they are essential for output to colormapped file formats or colormapped displays. These extra functions can be compiled out of the library if not required for a particular application. We have also included "jpegtran", a utility for lossless transcoding between different JPEG processes, and "rdjpgcom" and "wrjpgcom", two simple applications for inserting and extracting textual comments in JFIF files.

The emphasis in designing this software has been on achieving portability and flexibility, while also making it fast enough to be useful. In particular, the software is not intended to be read as a tutorial on JPEG. (See the REFERENCES section for introductory material.) Rather, it is intended to be reliable, portable, industrial-strength code. We do not claim to have achieved that goal in every aspect of the software, but we strive for it.

We welcome the use of this software as a component of commercial products. No royalty is required, but we do ask for an acknowledgement in product documentation, as described under LEGAL ISSUES.

LEGAL ISSUES

In plain English:

1. We don't promise that this software works. (But if you find any bugs, please let us know!)
2. You can use this software for whatever you want. You don't have to pay us.
3. You may not pretend that you wrote this software. If you use it in a program, you must acknowledge somewhere in your documentation that you've used the IJG code.

In legalese:

The authors make NO WARRANTY or representation, either express or implied, with respect to this software, its quality, accuracy, merchantability, or fitness for a particular purpose. This software is provided "AS IS", and you, its user, assume the entire risk as to its quality and accuracy.

This software is copyright (C) 1991-1998, Thomas G. Lane.
All Rights Reserved except as specified below.

Permission is hereby granted to use, copy, modify, and distribute this software (or portions thereof) for any purpose, without fee, subject to these conditions:

- (1) If any part of the source code for this software is distributed, then this README file must be included, with this copyright and no-warranty notice unaltered; and any additions, deletions, or changes to the original files must be clearly indicated in accompanying documentation.
- (2) If only executable code is distributed, then the accompanying documentation must state that "this software is based in part on the work of the Independent JPEG Group".
- (3) Permission for use of this software is granted only if the user accepts full responsibility for any undesirable consequences; the authors accept NO LIABILITY for damages of any kind.

These conditions apply to any software derived from or based on the IJG code, not just to the unmodified library. If you use our work, you ought to acknowledge us.

Permission is NOT granted for the use of any IJG author's name or company name in advertising or publicity relating to this software or products derived from it. This software may be referred to only as "the Independent JPEG Group's software".

We specifically permit and encourage the use of this software as the basis of commercial products, provided that all warranty or liability claims are assumed by the product vendor.

ansi2knr.c is included in this distribution by permission of L. Peter Deutsch, sole proprietor of its copyright holder, Aladdin Enterprises of Menlo Park, CA.

ansi2knr.c is NOT covered by the above copyright and conditions, but instead by the usual distribution terms of the Free Software Foundation; principally, that you must include source code if you redistribute it. (See the file ansi2knr.c for full details.) However, since ansi2knr.c is not needed as part of any program generated from the IJG code, this does not limit you more than the foregoing paragraphs do.

The Unix configuration script "configure" was produced with GNU Autoconf. It is copyright by the Free Software Foundation but is freely distributable. The same holds for its supporting scripts (config.guess, config.sub, ltnconf, ltmain.sh). Another support script, install-sh, is copyright by M.I.T. but is also freely distributable.

It appears that the arithmetic coding option of the JPEG spec is covered by patents owned by IBM, AT&T, and Mitsubishi. Hence arithmetic coding cannot legally be used without obtaining one or more licenses. For this reason, support for arithmetic coding has been removed from the free JPEG software. (Since arithmetic coding provides only a marginal gain over the unpatented Huffman mode, it is unlikely that very many implementations will support it.) So far as we are aware, there are no patent restrictions on the remaining code.

The IJG distribution formerly included code to read and write GIF files. To avoid entanglement with the Unisys LZW patent, GIF reading support has been removed altogether, and the GIF writer has been simplified to produce "uncompressed GIFs".

This technique does not use the LZW algorithm; the resulting GIF files are larger than usual, but are readable by all standard GIF decoders.

We are required to state that

"The Graphics Interchange Format(c) is the Copyright property of CompuServe Incorporated. GIF(sm) is a Service Mark property of CompuServe Incorporated."

REFERENCES

We highly recommend reading one or more of these references before trying to understand the innards of the JPEG software.

The best short technical introduction to the JPEG compression algorithm is Wallace, Gregory K. "The JPEG Still Picture Compression Standard", Communications of the ACM, April 1991 (vol. 34 no. 4), pp. 30-44.

(Adjacent articles in that issue discuss MPEG motion picture compression, applications of JPEG, and related topics.) If you don't have the CACM issue handy, a PostScript file containing a revised version of Wallace's article is available at <ftp://ftp.uu.net/graphics/jpeg/wallace.ps.gz>. The file (actually a preprint for an article that appeared in IEEE Trans. Consumer Electronics) omits the sample images that appeared in CACM, but it includes corrections and some added material. Note: the Wallace article is copyright ACM and IEEE, and it may not be used for commercial purposes.

A somewhat less technical, more leisurely introduction to JPEG can be found in "The Data Compression Book" by Mark Nelson and Jean-loup Gailly, published by M&T Books (New York), 2nd ed. 1996, ISBN 1-55851-434-1. This book provides good explanations and example C code for a multitude of compression methods including JPEG. It is an excellent source if you are comfortable reading C code but don't know much about data compression in general. The book's JPEG sample code is far from industrial-strength, but when you are ready to look at a full implementation, you've got one here....

The best full description of JPEG is the textbook "JPEG Still Image Data Compression Standard" by William B. Pennebaker and Joan L. Mitchell, published by Van Nostrand Reinhold, 1993, ISBN 0-442-01272-1. Price US\$59.95, 638 pp. The book includes the complete text of the ISO JPEG standards (DIS 10918-1 and draft DIS 10918-2). This is by far the most complete exposition of JPEG in existence, and we highly recommend it.

The JPEG standard itself is not available electronically; you must order a paper copy through ISO or ITU. (Unless you feel a need to own a certified official copy, we recommend buying the Pennebaker and Mitchell book instead; it's much cheaper and includes a great deal of useful explanatory material.)

In the USA, copies of the standard may be ordered from ANSI Sales at (212)642-4900, or from Global Engineering Documents at (800) 854-7179. (ANSI doesn't take credit card orders, but Global does.) It's not cheap: as of 1992, ANSI was charging \$95 for Part 1 and \$47 for Part 2, plus 7% shipping/handling. The standard is divided into two parts, Part 1 being the actual specification, while Part 2 covers compliance testing methods. Part 1 is titled "Digital Compression and Coding of Continuous-tone Still Images, Part 1: Requirements and guidelines" and has document numbers ISO/IEC IS 10918-1, ITU-T.81. Part 2 is titled "Digital Compression and Coding of Continuous-tone Still Images, Part 2: Compliance testing" and has document numbers ISO/IEC IS 10918-2, ITU-T.83.

Some extensions to the original JPEG standard are defined in JPEG Part 3, a newer ISO standard numbered ISO/IEC IS 10918-3 and ITU-T.84. IJG currently does not support any Part 3 extensions.

The JPEG standard does not specify all details of an interchangeable file format. For the omitted details we follow the "JFIF" conventions, revision 1.02. A copy of the JFIF spec is available from:

Literature Department
C-Cube Microsystems, Inc.
1778 McCarthy Blvd.
Milpitas, CA 95035
phone (408) 944-6300, fax (408) 944-6314

A PostScript version of this document is available by FTP at <ftp://ftp.uu.net/graphics/jpeg/jfif.ps.gz>. There is also a plain text version at <ftp://ftp.uu.net/graphics/jpeg/jfif.txt.gz>, but it is missing the figures.

The TIFF 6.0 file format specification can be obtained by FTP from <ftp://ftp.sgi.com/graphics/tiff/TIFF6.ps.gz>. The JPEG incorporation scheme found in the TIFF 6.0 spec of 3-June-92 has a number of serious problems. IJG does not recommend use of the TIFF 6.0 design (TIFF Compression tag 6). Instead, we recommend the JPEG design proposed by TIFF Technical Note #2 (Compression tag 7). Copies of this Note can be obtained from <ftp.sgi.com> or from <ftp://ftp.uu.net/graphics/jpeg/>. It is expected that the next revision of the TIFF spec will replace the 6.0 JPEG design with the Note's design. Although IJG's own code does not support TIFF/JPEG, the free libtiff library uses our library to implement TIFF/JPEG per the Note. libtiff is available from <ftp://ftp.sgi.com/graphics/tiff/>.

ARCHIVE LOCATIONS

The "official" archive site for this software is <ftp.uu.net> (Internet address 192.48.96.9). The most recent released version can always be found there in directory <graphics/jpeg>. This particular version will be archived as <ftp://ftp.uu.net/graphics/jpeg/jpegsrc.v6b.tar.gz>. If you don't have direct Internet access, UUNET's archives are also available via UUCP; contact help@uunet.uu.net for information on retrieving files that way.

Numerous Internet sites maintain copies of the UUNET files. However, only <ftp.uu.net> is guaranteed to have the latest official version.

You can also obtain this software in DOS-compatible "zip" archive format from the SimTel archives (<ftp://ftp.simtel.net/pub/simtelnet/msdos/graphics/>), or on CompuServe in the Graphics Support forum (GO CIS:GRAPHSUP), library 12 "JPEG Tools". Again, these versions may sometimes lag behind the ftp.uu.net release.

The JPEG FAQ (Frequently Asked Questions) article is a useful source of general information about JPEG. It is updated constantly and therefore is not included in this distribution. The FAQ is posted every two weeks to Usenet newsgroups `comp.graphics.misc`, `news.answers`, and other groups. It is available on the World Wide Web at <http://www.faqs.org/faqs/jpeg-faq/> and other news.answers archive sites, including the official news.answers archive at [rtfm.mit.edu: ftp://rtfm.mit.edu/pub/usenet/news.answers/jpeg-faq/](http://rtfm.mit.edu/pub/usenet/news.answers/jpeg-faq/).

If you don't have Web or FTP access, send e-mail to mail-server@rtfm.mit.edu with body

send usenet/news.answers/jpeg-faq/part1

send usenet/news.answers/jpeg-faq/part2

RELATED SOFTWARE

Numerous viewing and image manipulation programs now support JPEG. (Quite a few of them use this library to do so.) The JPEG FAQ described above lists some of the more popular free and shareware viewers, and tells where to obtain them on Internet.

If you are on a Unix machine, we highly recommend Jef Poskanzer's free PBMPPLUS software, which provides many useful operations on PPM-format image files. In particular, it can convert PPM images to and from a wide range of other formats, thus making `cjpeg/djpeg` considerably more useful. The latest version is distributed by the NetPBM group, and is available from numerous sites, notably <ftp://wuarchive.wustl.edu/graphics/graphics/packages/NetPBM/>. Unfortunately PBMPPLUS/NETPBM is not nearly as portable as the IJG software is; you are likely to have difficulty making it work on any non-Unix machine.

A different free JPEG implementation, written by the PVRG group at Stanford, is available from <ftp://havefun.stanford.edu/pub/jpeg/>. This program is designed for research and experimentation rather than production use; it is slower, harder to use, and less portable than the IJG code, but it is easier to read and modify. Also, the PVRG code supports lossless JPEG, which we do not. (On the other hand, it doesn't do progressive JPEG.)

FILE FORMAT WARS

Some JPEG programs produce files that are not compatible with our library. The root of the problem is that the ISO JPEG committee failed to specify a concrete file format. Some vendors "filled in the blanks" on their own, creating proprietary formats that no one else could read. (For example, none of the early commercial JPEG implementations for the Macintosh were able to exchange compressed files.)

The file format we have adopted is called JFIF (see REFERENCES). This format has been agreed to by a number of major commercial JPEG vendors, and it has become the de facto standard. JFIF is a minimal or "low end" representation. We recommend the use of TIFF/JPEG (TIFF revision 6.0 as modified by TIFF Technical Note #2) for "high end" applications that need to record a lot of additional data about an image. TIFF/JPEG is fairly new and not yet widely supported, unfortunately.

The upcoming JPEG Part 3 standard defines a file format called SPIFF. SPIFF is interoperable with JFIF, in the sense that most JFIF decoders should be able to read the most common variant of SPIFF. SPIFF has some technical advantages over JFIF, but its major claim to fame is simply that it is an official standard rather than an informal one. At this point it is unclear whether SPIFF will supersede JFIF or whether JFIF will remain the de-facto standard. IJG intends to support SPIFF once the standard is frozen, but we have not decided whether it should become our default output format or not. (In any case, our decoder will remain capable of reading JFIF indefinitely.)

Various proprietary file formats incorporating JPEG compression also exist. We have little or no sympathy for the existence of these formats. Indeed, one of the original reasons for developing this free software was to help force convergence on common, open format standards for JPEG files. Don't use a proprietary file format!

TO DO

The major thrust for v7 will probably be improvement of visual quality. The current method for scaling the quantization tables is known not to be very good at low Q values. We also intend to investigate block boundary smoothing, "poor man's variable quantization", and other means of improving quality-vs-file-size performance without sacrificing compatibility.

In future versions, we are considering supporting some of the upcoming JPEG Part 3 extensions --- principally, variable quantization and the SPIFF file format. As always, speeding things up is of great interest. Please send bug reports, offers of help, etc. to jpeg-info@uunet.uu.net.

■ About PNG Reference Library

libpng versions 1.2.6, August 15, 2004, through 1.2.29, May 8, 2008, are Copyright (c) 2004, 2006-2008 Glenn Randers-Pehrson, and are distributed according to the same disclaimer and license as libpng-1.2.5 with the following individual added to the list of Contributing Authors

Cosmin Truta

libpng versions 1.0.7, July 1, 2000, through 1.2.5 - October 3, 2002, are Copyright (c) 2000-2002 Glenn Randers-Pehrson, and are distributed according to the same disclaimer and license as libpng-1.0.6 with the following individuals added to the list of Contributing Authors

Simon-Pierre Cadieux

Eric S. Raymond

Gilles Vollant

and with the following additions to the disclaimer:

There is no warranty against interference with your enjoyment of the library or against infringement. There is no warranty that our efforts or the library will fulfill any of your particular purposes or needs. This library is provided with all faults, and the entire risk of satisfactory quality, performance, accuracy, and effort is with the user.

libpng versions 0.97, January 1998, through 1.0.6, March 20, 2000, are Copyright (c) 1998, 1999 Glenn Randers-Pehrson, and are distributed according to the same disclaimer and license as libpng-0.96, with the following individuals added to the list of Contributing Authors:

Tom Lane

Glenn Randers-Pehrson

Willem van Schaik

libpng versions 0.89, June 1996, through 0.96, May 1997, are Copyright (c) 1996, 1997 Andreas Dilger Distributed according to the same disclaimer and license as libpng-0.88, with the following individuals added to the list of Contributing Authors:

John Bowler

Kevin Bracey

Sam Bushell

Magnus Holmgren

Greg Roelofs

Tom Tanner

libpng versions 0.5, May 1995, through 0.88, January 1996, are Copyright (c) 1995, 1996 Guy Eric Schalnat, Group 42, Inc.

For the purposes of this copyright and license, "Contributing Authors" is defined as the following set of individuals:

Andreas Dilger

Dave Martindale

Guy Eric Schalnat

Paul Schmidt

Tim Wegner

The PNG Reference Library is supplied "AS IS". The Contributing Authors and Group 42, Inc. disclaim all warranties, expressed or implied, including, without limitation, the warranties of merchantability and of fitness for any purpose. The Contributing Authors and Group 42, Inc. assume no liability for direct, indirect, incidental, special, exemplary, or consequential damages, which may result from the use of the PNG Reference Library, even if advised of the possibility of such damage.

Permission is hereby granted to use, copy, modify, and distribute this source code, or portions hereof, for any purpose, without fee, subject to the following restrictions:

1. The origin of this source code must not be misrepresented.
2. Altered versions must be plainly marked as such and must not be misrepresented as being the original source.
3. This Copyright notice may not be removed or altered from any source or altered source distribution.

The Contributing Authors and Group 42, Inc. specifically permit, without fee, and encourage the use of this source code as a component to supporting the PNG file format in commercial products. If you use this source code in a product, acknowledgment is not required but would be appreciated.

■ About zlib Library

Copyright notice:

(C) 1995-2004 Jean-loup Gailly and Mark Adler

This software is provided 'as-is', without any express or implied warranty. In no event will the authors be held liable for any damages arising from the use of this software.

Permission is granted to anyone to use this software for any purpose, including commercial applications, and to alter it and redistribute it freely, subject to the following restrictions:

1. The origin of this software must not be misrepresented; you must not claim that you wrote the original software. If you use this software in a product, an acknowledgment in the product documentation would be appreciated but is not required.
2. Altered source versions must be plainly marked as such, and must not be misrepresented as being the original software.
3. This notice may not be removed or altered from any source distribution.

Jean-loup Gailly

Mark Adler

jloup@gzip.org

madler@alumni.caltech.edu

If you use the zlib library in a product, we would appreciate *not* receiving lengthy legal documents to sign. The sources are provided for free but without warranty of any kind. The library has been entirely written by Jean-loup Gailly and Mark Adler; it does not include third-party code.

If you redistribute modified sources, we would appreciate that you include in the file ChangeLog history information documenting your changes. Please read the FAQ for more information on the distribution of modified source versions.



The circled numbers and alphabets correspond to those in the Owner's Manual.

Les nombres et lettres dans un cercle correspondent à ceux du mode d'emploi.

Die umkreisten Zahlen und Buchstaben entsprechen denen in der Bedienungsanleitung.

Inringade nummer och bokstäver motsvarar de som anges i bruksanvisningen.

I manuali e le lettere dell'alfabeto corrispondono a quelli nel Manuale di istruzioni.

Los números y las letras en el interior de círculos se corresponden con aquellos del manual de instrucciones.

De omcirkelde cijfers en letters corresponderen met die in de Gebruiksaanwijzing.

Цифры и буквы в кружках относятся к цифрам и буквам в Инструкции по эксплуатации.

带圆圈的数字和文字与说明书中的同类数字和文字相对应。

원 번호 및 원 알파벳은 사용 설명서 안의 표기와 일치합니다.

■ Front panel/Face avant/Frontblende/Frontpanelen/Pannello anteriore/Panel delantero/Voorpaneel/ Фронтальная панель/ 前部面板 / 전변 패널

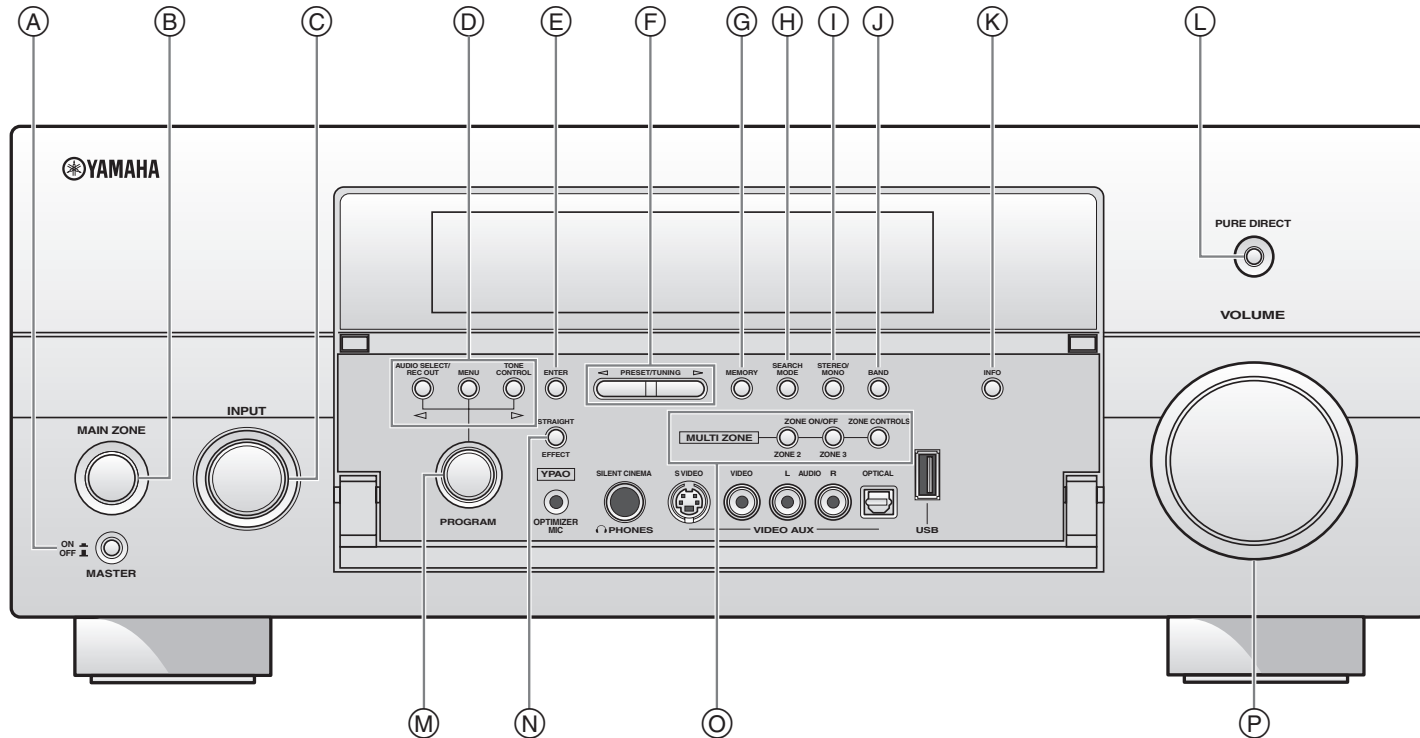

■ Remote control/Boîtier de télécommande/Fernbedienung/Fjärrkontrollen/
Telecomando/Mando a distancia/Afstandsbediening/Пульт ДУ/ 遥控器 / 리모콘

