

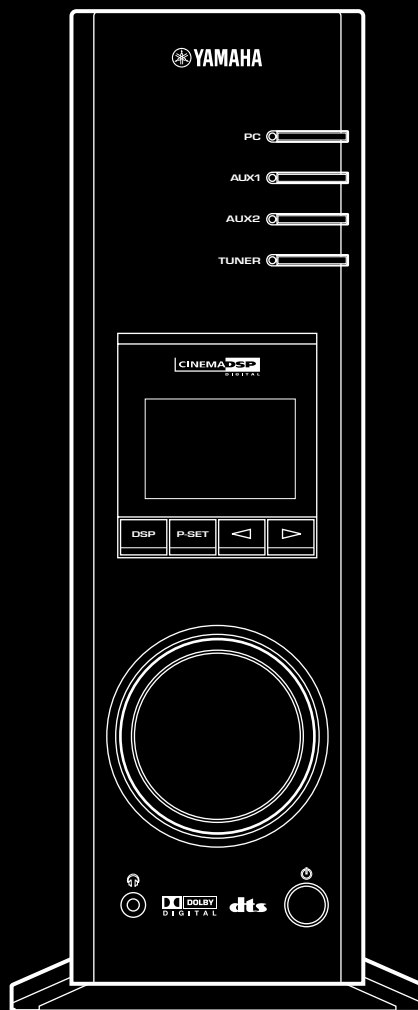

PERSONAL RECEIVER

RP-U200



SET UP MANUAL

MANUEL DE CONFIGURATION

SET UP-HANDBUCH

INSTALLATIONSANVISNING

MANUALE DI IMPOSTAZIONE

MANUAL DE CONFIGURACIÓN

INSTALLATIEHANDLEIDING

The owner's manual for this model consists of two volumes, **“SET UP MANUAL”** and **“OPERATION MANUAL”**.

Le manuel d'utilisation pour ce modèle se compose de deux volumes, le **“MANUEL DE CONFIGURATION”** et le **“MANUEL D'UTILISATION”**.

Die Anleitung für dieses Modell besteht aus zwei Teilen: aus dem **“SET UP-HANDBUCH”** und der **“BEDIENUNGSANLEITUNG”**.

Bruksanvisning för denna apparat består av två delar: **“INSTALLATIONSANVISNING”** och **“BRUKSANVISNING”**

Il manuale di questo modello è composto da due libretti, **“MANUALE DI IMPOSTAZIONE”** e **“MANUALE DELLE ISTRUZIONI”**

El manual de propietario para este modelo consta de dos volúmenes, **“MANUAL DE CONFIGURACIÓN”** y **“MANUAL DE OPERACIONES”**

De gebruiksaanwijzing voor dit model bestaat uit twee handleidingen, de **“INSTALLATIEHANDLEIDING”** en de **“BEDIENINGSHANDLEIDING”**

- * This manual uses terms utilized by the English operating system as shown on the computer monitor. If the operating system you are using is in another language, please replace the English terms with the terms used in your computer's operating system.
- * Ce manuel utilise des termes employés par les systèmes d'exploitation en langue anglaise tels qu'ils apparaissent sur le moniteur d'un ordinateur. Si votre système d'exploitation utilise une autre langue, veuillez remplacer la terminologie anglaise par celle qu'il utilise.
- * In dieser Anleitung werden Ausdrücke verwendet, die – wie auf dem Computermonitor angezeigt – vom englischen Betriebssystem genutzt werden. Wenn Sie ein anderssprachiges Betriebssystem verwenden, ersetzen Sie bitte die englischen Ausdrücke durch die von Ihrem Betriebssystem verwendeten Ausdrücke.
- * I bruksanvisningen används termerna från det engelska operativsystemet för datorn. Om ditt operativsystem använder ett annat språk, måste du ersätta de engelska termerna med de termer som gäller på språket som används.
- * Questo manuale utilizza dei termini utilizzati dal sistema operativo inglese, come è indicato sul monitor del computer. Se il sistema operativo del vostro computer è in un'altra lingua, sostituite i termini in inglese da quelli usati nel sistema operativo del vostro computer.
- * Este manual utiliza términos utilizados por el sistema operativo en inglés, tal como se muestran en el monitor. Si el sistema operativo que está utilizando está en otro idioma, sustituya por favor los términos en inglés por los términos utilizados en el sistema operativo de su ordenador.
- * In deze handleidingen worden de termen van het Engelstalige besturingssysteem gebruikt zoals ze op het computerscherm verschijnen. Als u een besturingssysteem in een andere taal gebruikt, gelieve dan de Engelse termen te vervangen door de termen die in het besturingssysteem van uw computer worden gebruikt.

INBETRIEBNAHME

Auspacken	2
Batterien einlegen	2
Batterien austauschen	2
Betriebsbereich der Fernbedienung ...	2

INBETRIEBNAHME

ANSCHLÜSSE

Anschlüsse und ihre Funktionen	3
Ihren Computer anschließen	4
Ein Audiogerät anschließen	5
Lautsprecherboxen anschließen	6
Eine UKW-Antenne anschließen	9
Dieses Gerät an die Stromversorgung anschließen	9

ANSCHLÜSSE

DEN USB-TREIBER UND DIE ANWENDUNGSSOFTWARE INSTALLIEREN

Installationsvorbereitungen	10
Systemanforderungen	10
Die Software installieren	11
Microsoft Windows 98/98SE oder Windows Me	11
Microsoft Windows 2000 Professional	14
Macintosh-Computer	17

DEN USB-TREIBER UND DIE ANWENDUNGSSOFTWARE INSTALLIEREN

Deutsch

INBETRIEBNAHME

Auspacken

Prüfen Sie nach dem Auspacken, dass folgendes dem Gerät beiliegt.

- Fernbedienung
- Batterien (AA, R6, UM-3)

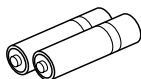

- USB-Kabel

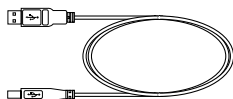

- UKW-Außenantenne

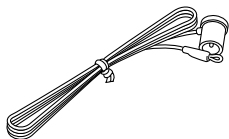

(USA- und Kanada-Modelle)

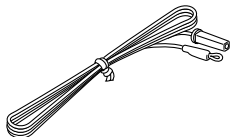

(GB-, Europa- und Australien-Modelle)

- CD-ROM

Die CD-ROM enthält die Anwendungssoftware und die Online-Hilfe für die Steuerung dieses Gerätes mit Ihrem Computer.

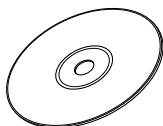

Batterien einlegen

Da die Fernbedienung für viele Steuerungsbefehle dieses Gerätes verwendet wird, sollten Sie zunächst damit beginnen, die beiliegenden Batterien einzulegen.

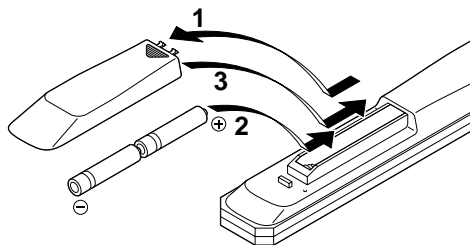

1 Drehen Sie die Fernbedienung um, schieben Sie die Batteriefachabdeckung in Pfeilrichtung und nehmen Sie diese ab.

2 Legen Sie die Batterien (AA, R6, UM-3) entsprechend der Polaritätsmarkierungen im Inneren des Batteriefachs ein.

3 Schließen Sie das Batteriefach mit der Abdeckung.

Batterien austauschen

Wenn Sie bemerken, dass Sie mit der Fernbedienung näher an die Haupteinheit herangehen müssen, sind die Batterien leer. Ersetzen Sie beide Batterien durch neue.

Hinweise

- Verwenden Sie AA-, R6-, UM-3-Batterien.
- Vergewissern Sie sich, dass die Polarität korrekt ist. (Siehe die Abbildung im Inneren des Batteriefachs.)
- Nehmen Sie die Batterien heraus, wenn die Fernbedienung längere Zeit nicht benutzt wird.
- Wenn die Batterien auslaufen, entsorgen Sie sie sofort. Berühren Sie nicht die ausgelaufene Substanz und vermeiden Sie den Kontakt mit Kleidung, usw. Reinigen Sie das Batteriefach sorgfältig, bevor neue Batterien eingelegt werden.

Betriebsbereich der Fernbedienung

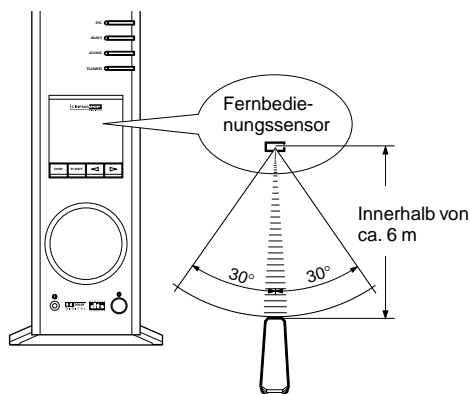

Hinweise

- Der Bereich zwischen Fernbedienung und der Haupteinheit darf nicht mit großen Hindernissen verstellt sein.
- Der Fernbedienungs-sensor darf keinem grellen Licht, insbesondere nicht dem Licht einer Inverter-Fluoreszenzlampe; ausgesetzt werden, da anderenfalls die Möglichkeit besteht, dass die Fernbedienung nicht einwandfrei funktioniert. Stellen Sie die Haupteinheit gegebenenfalls dort auf, wo sie vor direkter Beleuchtung geschützt ist.



ANSCHLÜSSE

Schließen Sie die Verstärker-Einheit und die anderen Geräte erst an, nachdem alle Anschlüsse ausgeführt wurden.

1. Befolgen Sie beim Anschluss dieses Gerätes und der anderen Komponenten das unten stehende Verfahren.
2. Prüfen Sie nach Ausführung aller Anschlüsse, dass alle Anschlusskabel korrekt angeschlossen sind.
3. Schließen Sie dieses Gerät und die anderen Geräte an, nachdem alle Anschlüsse ausgeführt wurden.

Verwenden Sie handelsübliche Anschlusskabel (ausgenommen das beiliegende USB-Kabel).

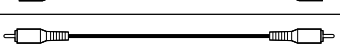
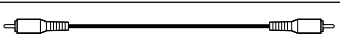
Die Farbe der Eingänge/Ausgänge dieses Gerätes und der daran anzuschließenden Stiftstecker-Anschlusskabel ist wie folgt:

Weiß	Analoge Audiosignale für den linken Kanal (Stereo)	
Rot	Analoge Audiosignale für den rechten Kanal (Stereo)	
Schwarz	Analoge Audiosignale (Monaural)	
	Digitale Audiosignale (Koaxial)	

Anschlüsse und ihre Funktionen

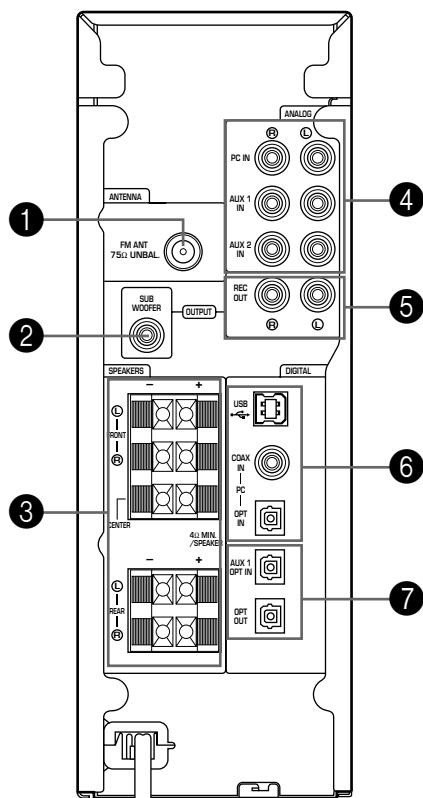

(USA-Modell)

1 UKW-Antennenanschluss

An diesen Anschluss wird eine UKW-Antenne angeschlossen.

2 SUBWOOFER OUTPUT

Dieser Anschluss kann an einen als Sonderzubehör erhältlichen Subwoofer angeschlossen werden, wie beispielsweise am YST-SW45 von Yamaha, um die Bass-Performance zu verbessern.

3 SPEAKERS-Ausgänge

Bis zu fünf Lautsprecherboxen, wie das Yamaha NS-U40P Lautsprechersystem, können an die Anschlüsse FRONT L, R, CENTER, REAR L und R angeschlossen werden. Verwenden Sie Lautsprecherboxen mit einer Impedanz von 4 Ω oder mehr.

4 ANALOG-Eingänge

An diese Anschlüsse werden die analogen Ausgänge einer PC-Soundkarte, eines CD-Players, eines MD-Recorders, eines Tape-Decks, usw. angeschlossen.

5 REC OUT

An diese Anschlüsse werden die analogen Eingänge eines MD-Recorders oder eines Tape-Decks angeschlossen.

6 PC-Eingänge & -Ausgänge (DIGITAL)

USB: Wenn Ihr Computer mit einer USB-Parallelschnittstelle ausgestattet ist, schließen Sie ihn mit dem beiliegenden USB-Kabel an dieses Gerät an, um es mit Hilfe Ihres Computers zu steuern.

PC COAX IN/OPT IN: Diese koaxialen und optischen Anschlüsse werden an die digitalen Ausgänge einer PC-Soundkarte, eines DVD-Video-Decoderboards, usw. angeschlossen.

7 Optischer Eingang & Ausgang (DIGITAL)

AUX 1 OPT IN: Dieser Anschluss wird an den optischen Ausgang eines CD-Players, MD-Recorder, usw. angeschlossen.

OPT OUT: Dieser Anschluss wird an den optischen Eingang eines MD-Recorder, DAT-Decks, usw. angeschlossen.

Ihren Computer anschließen

Audio kann von Ihrem Computer aus über einen der folgenden Anschlüsse an dieses Gerät übertragen werden: USB, DIGITAL PC COAX IN, DIGITAL PC OPT IN oder ANALOG PC IN. Wenn Sie alle Anschlüsse für die Verbindung benutzen, können Sie den (die) Anschluss (Anschlüsse) auf dem Geräte-Bedienfeld oder mit der Fernbedienung auswählen.

Anschluss an die USB-Parallelschnittstelle (1)

Wenn Ihr Computer mit einer USB-Parallelschnittstelle ausgestattet ist, schließen Sie ihn mit dem beiliegenden USB-Kabel an den USB-Anschluss dieses Gerätes wie unten dargestellt an. Für die Audiowiedergabe von Ihrem Computer, für die Audioübertragung von einer an diesem Gerät angeschlossenen externen Quelle zu Ihrem Computer und für die Fernsteuerung dieses Gerätes mit Hilfe der auf Ihrem Computer installierten Anwendungssoftware ist ein einziger USB-Anschluss erforderlich. Ist Ihr Computer nicht mit einer USB-Parallelschnittstelle ausgestattet, so können Sie ihn immer noch über die analogen oder digitalen Eingänge an dieses Gerät anschließen, in diesem Fall können Sie die Anwendungssoftware für dieses Gerät jedoch nicht nutzen.

Hinweis

Schließen Sie das USB-Kabel an, wenn Sie die USB-Treibersoftware auf Ihrem Computer installieren. Lesen Sie den Abschnitt "DEN USB-TREIBER UND DIE ANWENDUNGSSOFTWARE INSTALLIEREN".

Anschluss an die analogen Eingänge (2)

Schließen Sie die analogen Audioausgänge Ihres Computers oder einer PC-Soundkarte an den ANALOG PC IN-Anschluss dieses Gerätes an. Verwenden Sie für den Anschluss ein handelsübliches Stiftstecker-Anschlusskabel und passen Sie auf, dass Sie die linken und rechten Anschlüsse nicht verwechseln.

Anschluss an digitale Eingänge (3)

Ihr Computer muss für die Wiedergabe von mit Dolby Digital oder DTS kodierten DVD-Discs mit einem DVD-ROM-Laufwerk und einem DVD-Videoboard ausgestattet sein, die über den Anschluss DIGITAL PC COAX IN oder DIGITAL PC OPT IN an dieses Gerät angeschlossen werden sollten. Verwenden Sie für den Anschluss an den DIGITAL PC COAX IN-Anschluss ein handelsübliches Stiftstecker-Anschlusskabel und für den Anschluss an den DIGITAL PC OPT IN-Anschluss ein handelsübliches Lichtleitfaserkabel.

Hinweis

Der DIGITAL PC OPT IN hat Priorität vor dem DIGITAL PC COAX IN. Das bedeutet, dass das am DIGITAL PC OPT IN empfangene Signal verwendet wird, sollten Sie beide Eingänge ausgewählt haben.

Schutzkappen

Entfernen Sie zunächst die Schutzkappe, wenn Sie ein Anschluss an einem optischen Anschluss vornehmen. Wenn kein optischer Anschluss verwendet wird, bringen Sie die dazugehörige Kappe wieder am Anschluss an.

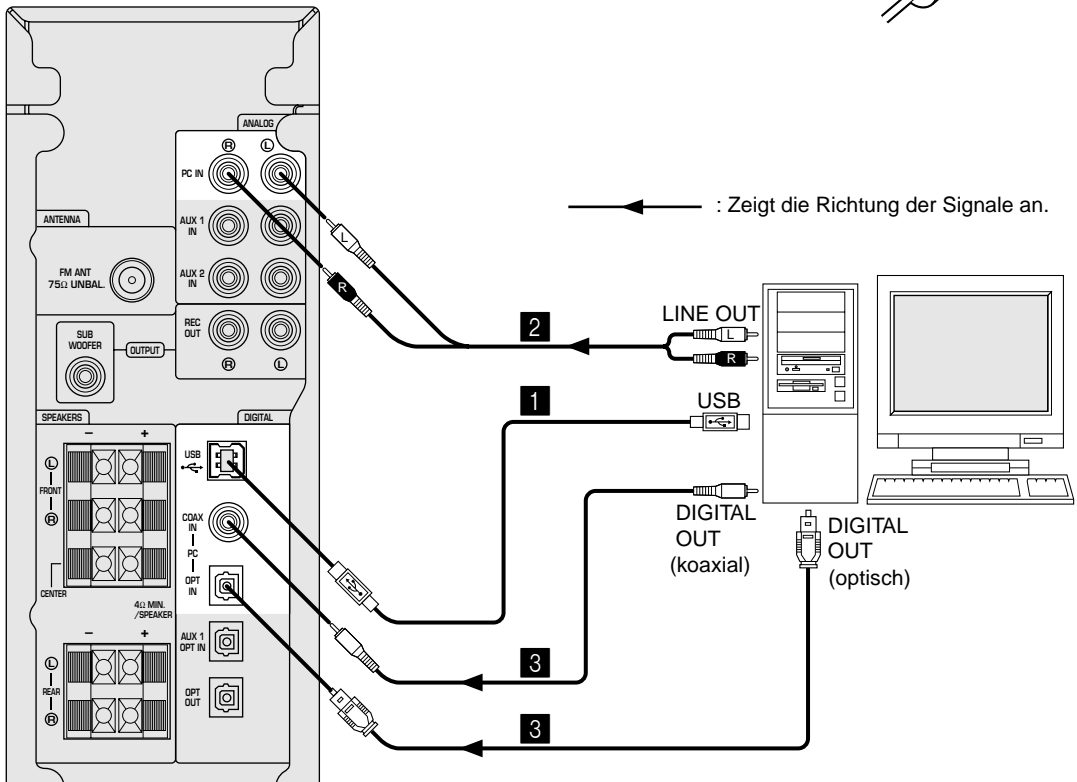
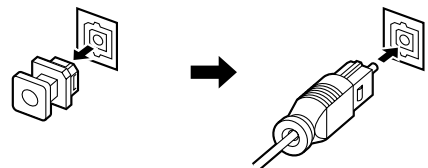

Ein Audiogerät anschließen

Die folgenden Abbildungen zeigen, wie Sie einen CD-Player, MD-Recorder, usw. mit dem analogen sowie dem digitalen Anschluss verbinden. Es ist jedoch nicht erforderlich beide Anschlüsse dafür zu verwenden.

Audio-Anschlüsse

- Passen Sie dabei auf, dass Sie den linken und rechten Anschluss nicht verwechseln.
- Wenn Sie die an dieses Gerät eingegangenen analogen Tonsignale aufnehmen wollen, schließen Sie die analogen Eingänge eines Tape Decks oder MD-Recorders an den REC OUT-Anschluss dieses Gerätes an.

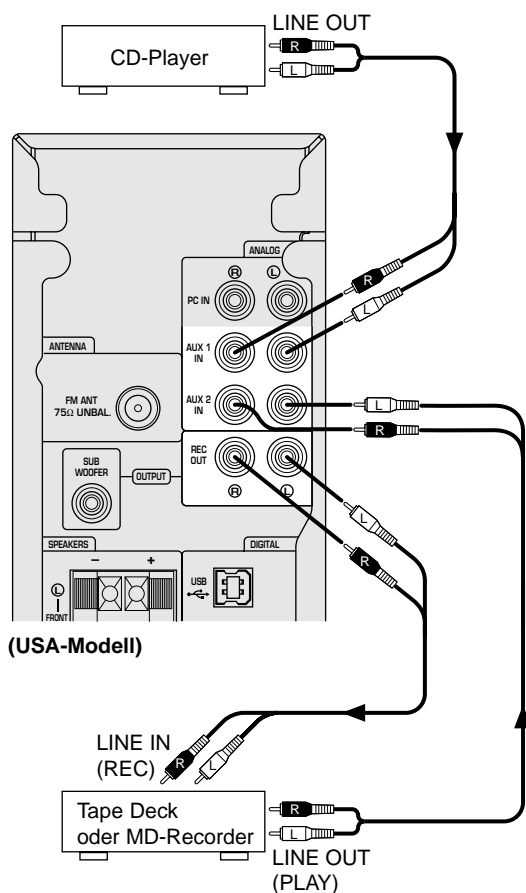

(USA-Modell)

Digitale Anschlüsse

Wenn Sie die an dieses Gerät eingegangenen digitalen Tonsignale aufnehmen wollen, schließen Sie den optischen Digitaleingang eines MD-Recorders oder DAT-Decks an den DIGITAL OPT OUT-Anschluss dieses Gerätes an.

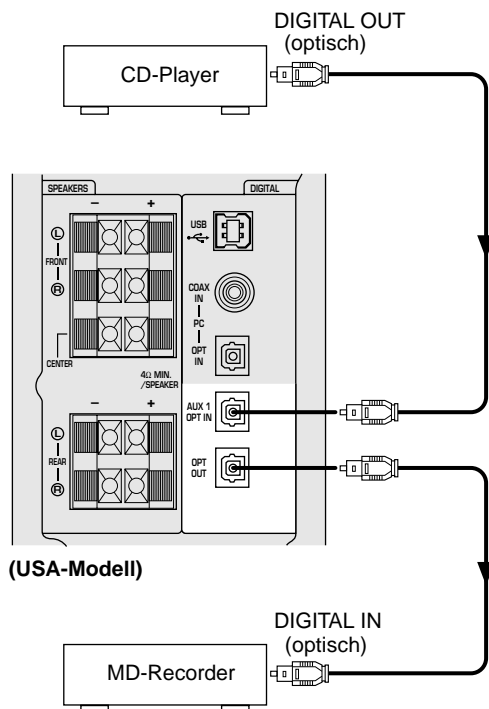

(USA-Modell)

Hinweise

- Wenn eine normale CD mit diesem Gerät abgespielt wird und danach erfolgt die Wiedergabe einer mit DTS kodierten CD oder LD, sind möglicherweise einige Betriebssysteme, wie beispielsweise das Rücksetzen der Eingangswahltasten, erforderlich.
- Wenn einige Datenverarbeitungsvorgänge (z. B. Lautstärkepegeländerungen) bei DTS-kodierten Signalen am CD-, DVD- oder LD-Player vorgenommen werden, erkennt dieses Gerät diese Signale nicht als DTS-kodierte Signale. Deshalb kann dieses Gerät keine DTS-kodierte Quelle reproduzieren, die solch ein Player abspielt – auch wenn er über einen digitalen Anschluss an dieses Gerät angeschlossen ist.
- Wenn während der Wiedergabe einer mit DTS kodierten LD oder CD ein Fehler in den Digitalausgangsdaten des Players auftritt, wird die Wiedergabe möglicherweise unterbrochen. Wenn dies geschieht, stoppen Sie die Wiedergabe und schalten Sie die Stromversorgung des Players wieder ein.
- Wenn digitale Tonsignale vom Computer wiedergegeben werden, treten möglicherweise Fehler in WAV-Signalen, usw. auf, die Rauschen oder eine fehlerhafte Wiedergabe verursachen.

Lautsprecherboxen anschließen

Um Mehrkanal-Surroundsounds mit diesem Gerät zu reproduzieren, fünf Lautsprecherboxen (Yamaha NS-U40P, usw.) wie folgt an dieses Gerät anschließen: einen Satz Frontlautsprecherboxen an die Anschlüsse FRONT L und R, eine Centerlautsprecherbox an den CENTER-Anschluss und einen Satz Surroundlautsprecherboxen an die Anschlüsse REAR L und R.

Wenn nur ein Lautsprecher-Satz verwendet wird, eine Lautsprecherbox an den FRONT L-Anschluss anschließen und die andere an den FRONT R-Anschluss anschließen.

* Wenn die mitgelieferte Anwendungssoftware auf dem an diesem Gerät angeschlossenen Computer installiert ist, können mit Hilfe der Anwendung "Lautsprecher-Einstellungen" vorgenommen werden. In den Einstellungen können Sie einstellen, welche Lautsprecherboxen verwendet werden sollen und welche nicht, und welche Größe die Lautsprecherboxen haben. Für Einzelheiten siehe Seite 27 der separaten "BEDIENUNGSANLEITUNG".

Hinweis

- Verwenden Sie Lautsprecherboxen ohne integrierten Verstärker.
- Verwenden Sie Lautsprecherboxen mit einer Impedanz von $4\ \Omega$ oder mehr.
- Schließen Sie die linke Lautsprecherbox an den linken Lautsprecheranschluss dieses Gerätes, und die rechte Lautsprecherbox an den rechten Lautsprecheranschluss an.
- Vergewissern Sie sich, dass die Polaritätsmarkierungen + und – der Lautsprecherkabel beachtet und korrekt angeschlossen werden. Wenn diese Kabel vertauscht werden, erscheint der Klang unnormal und die Bässe fehlen.

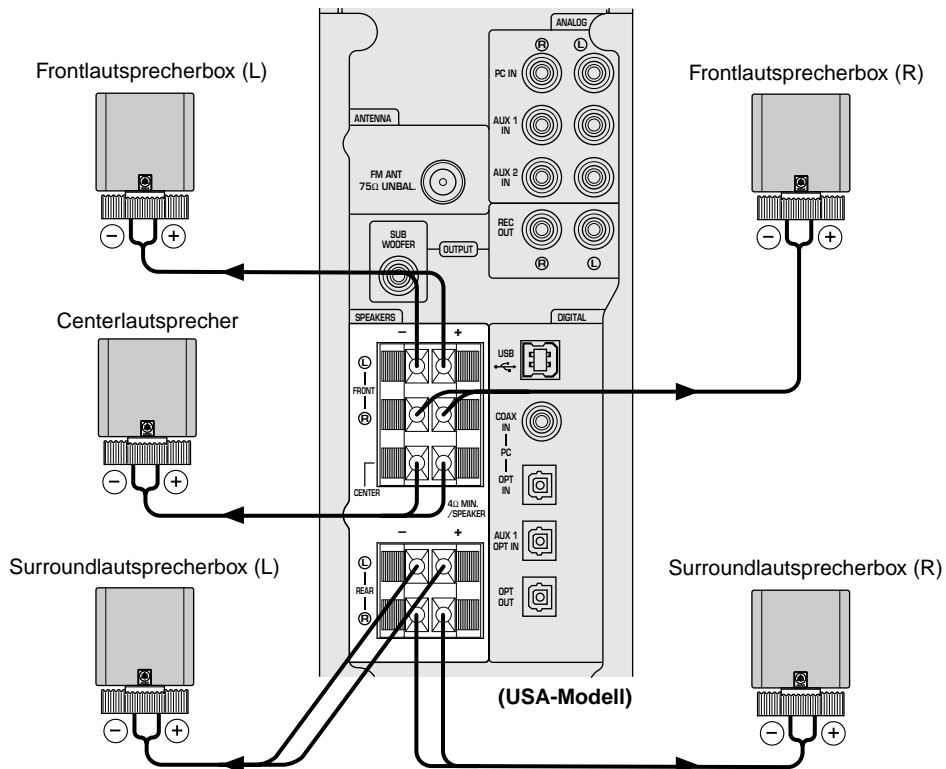

Lautsprecherkabel

Ziehen Sie 10 mm der Isolierung an jedem Ende des Lautsprecherkabels ab und drehen Sie die bloßen Drähte zusammen, damit die Litzen sich nicht lockern, was Kurzschlüsse verursachen könnte.

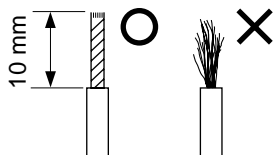

Anschluss:

- ① Drücken Sie auf die Lautsprecheranschlusshebel und halten Sie diese gedrückt.
 - ② Setzen Sie die bloßen Lautsprecherkabelenden in die Anschlussöffnungen ein.
 - ③ Lassen Sie die Hebel los.
- * Ziehen Sie vorsichtig an jedem Kabel, um sicher zu gehen, dass es fest sitzt.

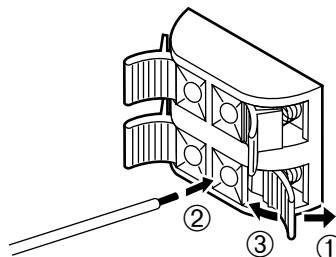

Einen Subwoofer hinzufügen

Es wird empfohlen, einen Subwoofer an dieses Gerät anzuschließen, um die Bass-Performance Ihrer Anlage zu verbessern und Surroundsounds von Dolby Digital, DTS und CINEMA DSP effektiv zu reproduzieren.

Hinweis

- Der SUBWOOFER OUTPUT ist ein Leitungspegel-Ausgang. Verwenden Sie einen Subwoofer mit eingebautem Leistungsverstärker, wie den YST-SW45 von Yamaha.
- Wenn kein Ton vom Subwoofer ausgegeben wird, die „Lautsprecher-Einstellungen“ in der Anwendungssoftware prüfen. Für Einzelheiten siehe Seite 27 der separaten „BEDIENUNGSANLEITUNG“.

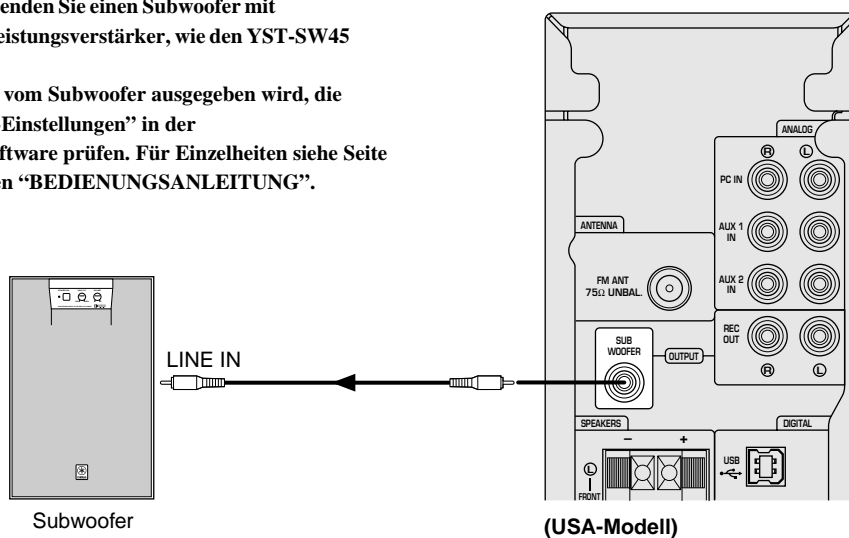

Aufstellen der Lautsprecher

Funktion der jeweiligen Lautsprecher

In einem 5.1-Kanal-Surroundsystem reproduzieren die Frontlautsprecherboxen den Hauptkanal (normaler Stereosound) und die Klangeffekte. Über die Surroundlautsprecherboxen werden die Surroundsounds und Klangeffekte, und über den Centerlautsprecher wird der Centerkanal (Dialog, usw.) wiedergegeben. (Wenn Sie es wünschen, kann die Centerlautsprecherbox deaktiviert werden; das beste Ergebnis wird jedoch mit allen fünf Lautsprecherboxen erzielt.)

Der Subwoofer reproduziert den Niederfrequenzton der Front-, Center- und Surroundkanäle. Der Subwoofer reproduziert ebenfalls die Töne des Subwooferkanals, wenn eine mit DTS oder Dolby Digital dekodierte Quelle wiedergegeben wird.

Empfohlener Aufstellungsort der Lautsprecher

Vor dem Anschließen müssen die Lautsprecher an den richtigen Orten aufgestellt werden. Das Aufstellen der Lautsprecher ist besonders wichtig, weil es die Grundlage für die gesamte Klangwirkung darstellt.

Stellen Sie die Lautsprecher abhängig von der bevorzugten Hörposition entsprechend den nachstehenden Anleitungen auf.

Frontlautsprecher:

An beiden Seiten und auf ca. der gleichen Höhe wie der Computermonitor.

Die Abstände von jedem Lautsprecher zur Hörposition müssen gleich sein.

Surroundlautsprecher:

Hinter Ihrer Hörposition oder auf beiden Seiten des Hörraums. Die Surroundlautsprecher entsprechend Ihrer Hörumgebung auf dem Boden oder auf einem Regal platzieren oder an die Wand montieren.

Centerlautsprecher:

Genau in der Mitte zwischen den Frontlautsprechern.

* Ein magnetisch abgeschirmter Centerlautsprecher kann auf dem Monitor befestigt werden.

Subwoofer:

Auf dem Boden. Den Subwoofer dort platzieren, wo Sie die optimale Bass-Performance von Ihrer Hörposition aus erzielen.

Hinweis

Verwenden Sie magnetisch abgeschirmte Lautsprecherboxen und einen magnetisch abgeschirmten Subwoofer. Wenn das Monitorbild trotz Verwendung magnetisch abgeschirmter Lautsprecher gestört ist, die Lautsprecher vom Monitor wegstellen.

Ein Aufstellungsbeispiel

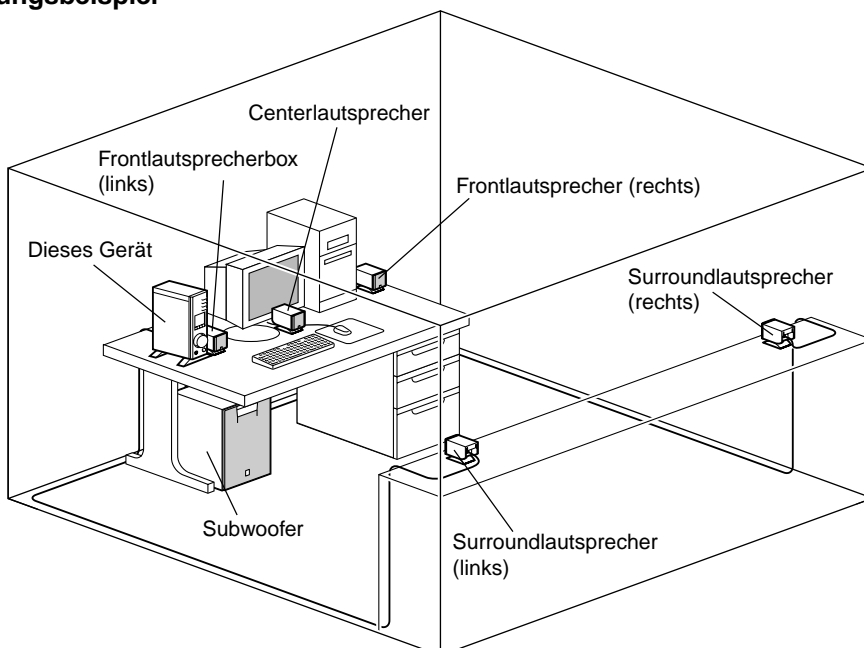

Eine UKW-Antenne anschließen

Siehe für den Anschluss einer UKW-Antenne an den FM ANT-Anschluss dieses Gerätes die Abbildung und das unten stehende Verfahren.

UKW-Innenantenne (mitgeliefert)

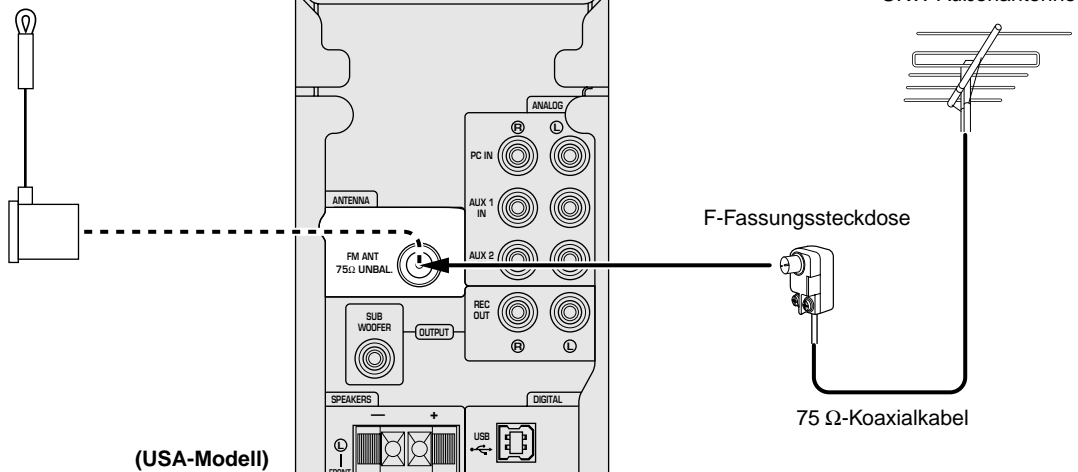

Es ist empfehlenswert, für guten Empfang eine UKW-Außenantenne zu verwenden.

Je nach Region kann möglicherweise kein guter Empfang aufgrund von weit entfernten UKW-Radiostationen oder großen Gebäuden, Bergen, usw., die den Empfang blockieren, erzielt werden. Einen für Ihre Region geeigneten Antennen-Typ verwenden. Die Antenne so weit wie möglich von dichtem Verkehr entfernt platzieren, um die Beeinflussung durch Fahrzeugfunkstörung zu minimieren.

- Die mitgelieferte UKW-Innenantenne nur in Regionen verwenden, in denen ein außergewöhnlich guter Empfang herrscht.

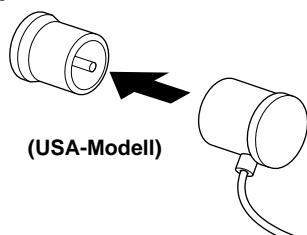

Den Antennenanschluss sicher einsetzen.

- * Die UKW-Innenantenne dort platzieren, wo der beste Empfang erzielt wird, jedoch so weit wie möglich vom Computer und Monitor entfernt.

- Anschluss einer UKW-Außenantenne
Ein 75 Ω -Koaxialkabel für den Anschluss der Antenne verwenden.

Wenn die Antenne von diesem Gerät weit entfernt platziert wird, ist für die Bearbeitung der schwachen Radiosignale die Verwendung eines 5C2V-Kabels empfehlenswert.

- * Wenn Sie eine UKW-Außenantenne an dieses Gerät anschließen, nicht auch noch die UKW-Innenantenne an dieses Gerät anschließen.

Dieses Gerät an die Stromversorgung anschließen

Stecken Sie **nach Ausführung aller Anschlüsse** das Netzkabel in eine normale Haushaltssteckdose ein.

Hinweis

Falls Sie das Gerät für längere Zeit nicht benutzen, ziehen Sie das Netzkabel aus der Steckdose heraus.

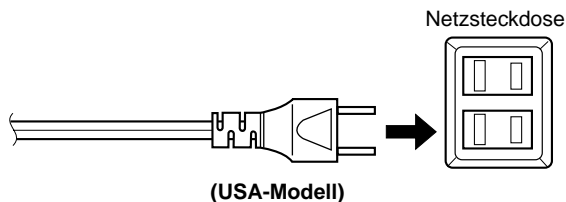

DEN USB-TREIBER UND DIE ANWENDUNGSSOFTWARE INSTALLIEREN

Wenn dieses Gerät und Ihr Computer über ein USB-Kabel miteinander verbunden wird und Sie dieses Gerät von Ihrem Computer aus steuern möchten, müssen Sie die folgende Software auf Ihrem Computer installieren.

- ◆ **USB-Treibersoftware:** Für dieses Gerät erforderlich, um mit Ihrem Computer kommunizieren zu können Verwenden Sie die Software, die mit dem BS (Betriebssystem) auf Ihrem Computer läuft
- ◆ **Anwendungssoftware:** Für die Steuerung dieses Gerätes von einem Computer aus Laden Sie diese von der beiliegenden CD-ROM herunter
- ◆ **Online-Hilfe:** Anleitung für die Nutzung der Anwendung Zugriff von der beiliegenden CD-ROM

Dieser Abschnitt erklärt, wie Sie die Software installieren müssen. Das Installationsverfahren unterscheidet sich je nach dem auf Ihrem Computer laufenden BS. Lesen Sie die nachfolgend aufgeführten Anleitungen, die für Ihr BS bestimmt sind.

Installationsvorbereitungen

- **Vergewissern Sie sich, dass das USB-Kabel nicht an dieses Gerät angeschlossen und Ihr Computer nicht aktiviert ist.**
- Vergewissern Sie sich, dass Ihr Computer mit den unten aufgelisteten **Systemanforderungen** übereinstimmt. Wenn Ihr Computer nicht mit den Systemanforderungen übereinstimmt, können Sie den Computer als Eingangsquelle verwenden, indem Sie ihn an den (die) analogen oder digitalen Anschluss (Anschlüsse) dieses Gerätes anschließen. In diesem Fall kann die beiliegende Anwendungssoftware jedoch nicht verwendet werden.
- Während der Installation werden Sie möglicherweise dazu aufgefordert, die CD-ROM Ihres BS einzulegen. Halten Sie diese bereit, bevor Sie beginnen.
- Das Installationsverfahren unterscheidet sich je nach der Betriebsumgebung Ihres Computer möglicherweise von den nachfolgend aufgeführten Anleitungen. Befolgen Sie in diesem Fall die auf dem Monitor gegebenen Anleitungen. Sollte Sie dazu noch Fragen haben, wenden Sie sich an den Hersteller Ihres Computers oder an einen Computer-Händler.

Systemanforderungen

Ihr Computer muss mit den folgenden Systemanforderungen ausgestattet sein, um die beiliegende Anwendungssoftware verwenden zu können.

Microsoft Windows 98/98SE, Windows Me oder Windows 2000 Professional

Betriebssystem

Microsoft Windows 98/98SE, Windows Me oder Windows 2000 Professional

Computer

Ein Computer mit einer USB-Parallelschnittstelle und vorinstalliertem BS, siehe oben.

Windows ist ein eingetragenes Warenzeichen der Microsoft Corporation in den Vereinigten Staaten und/oder anderen Ländern.

Macintosh

Betriebssystem

Mac OS 9.04, 9.1 oder größer (außer für OS 9.04, das auf Macintosh-Computern vorinstalliert ist, die im Juni 2000 oder davor auf den Markt gekommen sind)

Computer

Macintosh-Computer, die standardmäßig mit dem oben genannten Betriebssystem vorinstalliert und mit einer USB-Parallelschnittstelle ausgestattet sind

Macintosh ist ein Warenzeichen der Apple Computer, Inc., eingetragen in den USA und anderen Ländern.

Die Software installieren

Microsoft Windows 98/98SE oder Windows Me

■ USB-Treiber installieren und prüfen

1 Schalten Sie Ihren Computer ein, und wenn Windows 98/98SE oder Windows Me nicht gleich gestartet wird, so starten Sie das BS jetzt.

2 Stecken Sie das Netzkabel des Gerätes in eine Netzsteckdose.

Dieses Gerät kann eingeschaltet sein oder sich im Bereitschaftsmodus befinden, wenn der Treiber installiert wird.

3 Schließen Sie dieses Gerät über das beiliegende USB-Kabel an die USB-Parallelschnittstelle des Computers an.

Windows erkennt dieses Gerät automatisch und installiert die erforderliche Treibersoftware. Führen Sie die im Dialogfenster angezeigten Betriebssystemschritte aus. Sie werden möglicherweise dazu aufgefordert, Ihre Windows BS-CD-ROM einzulegen.

* Die Installation erfordert je nach Systemumgebung mehr Zeit. Nach der Installation verschwindet das Dialogfenster, warten Sie einige Minuten.

Prüfen Sie mit dem folgenden Verfahren, dass der USB-Treiber erfolgreich installiert wurde.

4 Klicken Sie auf die Schaltfläche "Start", wählen Sie "Settings" und klicken Sie dann auf "Control Panel".

Das Steuerfenster erscheint.

5 Klicken Sie das "System"-Symbol doppelt an.

Das Systemeigenschaften-Fenster erscheint.

6 Klicken Sie die "Device Manager"-Schaltfläche an.

Das Fenster Geräte-Manager erscheint.

7 Klicken Sie die Option "View devices by type" an.

8 Klicken Sie das Symbol "+" neben "Sound, video and game controllers" an und vergewissern Sie sich, dass "USB Audio Device" in dem Verzeichnis aufgeführt ist, siehe Abbildung.



* Bildschirmabbildung von Windows 98SE.

* Wenn Sie Windows Me verwenden, erscheint möglicherweise "?" in Grün in der Kopfzeile von "USB Composite Device". Dies bedeutet, dass der USB-Treiber mit der dem Betriebssystem beiliegenden Generic ID installiert wurde. (Dies ist keine Fehlermeldung.)

9 Klicken Sie das Symbol "+" neben "Human Interface Devices", an und vergewissern Sie sich, dass "HID-compliant consumer control device" und "USB Human Interface Device" im Verzeichnis aufgeführt sind, siehe Abbildung.

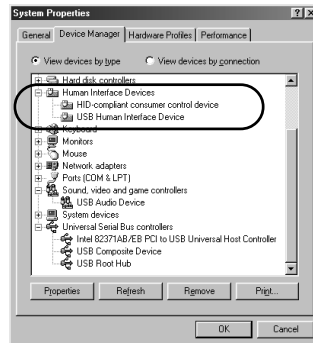

* Bildschirmabbildung von Windows 98SE.

10 Klicken Sie das Symbol "+" neben "Universal Serial Bus Controllers" an und vergewissern Sie sich, dass "USB Composite Device" in dem Verzeichnis aufgeführt ist, siehe Abbildung.

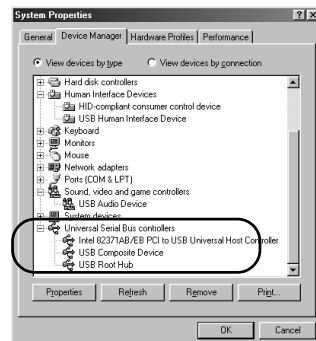

* Bildschirmabbildung von Windows 98SE.

Hinweise

- Das Geräte-Verzeichnis Ihres Computers unterscheidet sich möglicherweise von dem hier abgebildeten.
- Prüfen Sie folgendes, wenn "!" oder "?" in der Kopfzeile des Geräte-Namens angezeigt wird:
 - * Das USB-Kabel ist fest eingesteckt.
 - * Das Netzkabel dieses Gerätes ist in eine Netzsteckdose eingesteckt.
- Wenn der Treiber nicht erfolgreich installiert wurde, trennen Sie das USB-Kabel ab und stecken Sie es gleich wieder ein. Versuchen Sie dann wieder, den Treiber zu installieren. Sollte immer noch keine Installation möglich sein, starten Sie Windows neu und versuchen Sie es noch einmal.

Nehmen Sie am Computer folgende Einstellungen vor, nachdem der Treiber installiert wurde.

**Audio- und Audio CD-Einstellung
[nur bei Windows 98/98SE]**

- * Schließen Sie alle aktivierten Anwendungen.
- * Starten Sie Windows bei Verwendung von Windows 98SE neu.

1 Klicken Sie auf die Schaltfläche "Start", wählen Sie "Settings" und klicken Sie dann auf "Control Panel".

2 Klicken Sie das "Multimedia"-Symbol doppelt an.

3 Klicken Sie die "Audio"-Schaltfläche an und wählen Sie "USB Audio Device" als "Preferred device" unter "Playback" aus.

- * Normalerweise erfolgt diese Einstellung automatisch.
- * Wenn "USB Audio Device" nicht erscheint, starten Sie Windows neu.

4 Klicken Sie die "CD Music"-Schaltfläche an und wählen Sie für die Wiedergabe von Audio CDs das CD-ROM-Laufwerk.

5 Klicken Sie das Feld "Enable digital CD audio for this CD-ROM device" an, um diese Option zu markieren.

- * Es kann vorkommen, dass das Feld nicht markiert werden kann, da einige CD-ROM-Laufwerke für die Wiedergabe von Musik-CDs nicht verwendet werden können.

6 Klicken Sie "OK" an und schließen Sie das "Multimedia"-Einstellfeld.

7 Starten Sie Windows erneut.

Hinweis

Wenn Sie zwei oder mehr Laufwerke nutzen, müssen Sie die oben beschriebene Einstellung für jedes Laufwerk ausführen.

Die Audio-Einstellung prüfen [nur bei Windows Me]

1 Klicken Sie auf die Schaltfläche "Start" von Windows Me, wählen Sie "Settings" und klicken Sie dann auf "Control Panel".

2 Klicken Sie das "Sounds and Multimedia"-Symbol doppelt an.

3 Klicken Sie die "Audio"-Schaltfläche an und wählen Sie "USB Audio Device" als "Preferred Device" unter "Sound Playback" aus.

- * Normalerweise erfolgt diese Einstellung automatisch.
- * Wenn "USB Audio Device" nicht erscheint, starten Sie Windows neu.

**Audioausgang prüfen und Lautstärke einstellen
[Windows 98/98SE und Windows Me]**

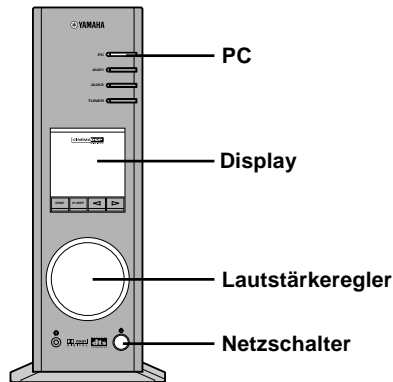

1 Führen Sie folgende Betriebsschritte am Bedienfeld dieses Gerätes aus.

- a) Schalten Sie dieses Gerät mit dem Netzschalter ein. (Es werden einige Meldungen auf dem Display angezeigt.)
- b) Drücken Sie mehrmals die PC-Eingangswahltaste, um USB als Eingangsquelle auszuwählen.
- c) Stellen Sie die Lautstärke mit dem Lautstärkereglern ein. (Stellen Sie den Regler auf etwa "30".)

2 Stellen Sie die Lautstärke am Computer wie folgt ein.

- a) Klicken Sie das Lautsprecher-Symbol auf der Taskleiste doppelt an, oder klicken Sie auf "Start", auf "Programs", auf "Accesories" und dann auf "Entertainment" und klicken Sie zum Schluss auf "Volume Control". (Das Lautstärke-Einstellungsfenster erscheint.)
- b) Stellen Sie die Lautstärke ein, indem Sie den "Volume"-Balken verschieben. Verschieben Sie den Balken zwischen der mittleren und max. Position.

- * Markieren Sie nicht das Feld "Mute". Wenn diese Option aktiviert ist, erfolgt keine Tonausgabe.

3 Klicken Sie auf die Schaltfläche "Start", wählen Sie "Settings" und klicken Sie dann auf "Control Panel".

4 Klicken Sie das "Sounds"-Symbol (oder das "Sounds and Multimedia"-Symbol) doppelt an.

5 Klicken Sie die "Sounds"-Schaltfläche an.

6 Prüfen Sie, ob die Tonausgabe normal ist, indem Sie die Funktion "Default sound", usw. unter "Events" (oder "Sound Events") ausführen.

- * Wenn kein Ton gehört wird, starten Sie Windows neu und nehmen Sie erneut die Prüfung vor.

Installieren Sie als nächstes die Anwendungssoftware und Online-Hilfe von der beiliegenden CD-ROM.

■ Die Anwendungssoftware installieren

* Schließen Sie zuvor alle aktivierten Anwendungen (einschließlich Anti-Virenprogramme) im Computer.

1 Legen Sie die CD-ROM in das CD-ROM- oder DVD-ROM-Laufwerk.

Wenn die automatische Aktivierungsfunktion von Windows eingeschaltet ist, wird der Installations-Startbildschirm automatisch angezeigt.

2 Setzen Sie die Installation gemäß den Aufforderungen fort.

Wenn die automatische Aktivierungsfunktion von Windows nicht eingeschaltet ist

Lassen Sie sich den Inhalt der CD-ROM mit Hilfe von "My Computer", usw. anzeigen und klicken Sie "Readme.txt." doppelt an. In dieser Datei ist das Installationsverfahren beschrieben.

■ Verwendung der Anwendungssoftware und der Online-Hilfe

Dieser Abschnitt beschreibt, wie die Anwendungssoftware gestartet und die Online-Hilfe aufgerufen wird.

1 Klicken Sie bei Windows die "Start"-Schaltfläche an, wählen Sie "Programs", dann "YAMAHA RP-U200", "RP-U200".

Die Anwendungssoftware wird gestartet.

2 Um die Online-Hilfe anzuzeigen, klicken Sie bei Windows die "Start"-Schaltfläche an, wählen Sie "Programs", dann "YAMAHA RP-U200" und "Help".

Die Online-Hilfe wird gestartet, in der erklärt ist, wie Sie die Anwendungssoftware nutzen können.

Hinweis

Trennen Sie das USB-Kabel niemals während des Startvorgangs der Anwendungssoftware ab. Wenn es getrennt wird, kann der Computer abstürzen.

■ Die Anwendungssoftware deinstallieren

In diesem Abschnitt wird erklärt, wie die Anwendungssoftware deinstalliert wird.

1 Schließen Sie die Anwendungssoftware und die Online-Hilfe.

2 Klicken Sie auf die Schaltfläche "Start", wählen Sie "Settings" und klicken Sie dann auf "Control Panel".

Das Steuerfenster erscheint.

3 Klicken Sie das "Add/Remove Programs"-Symbol an.

Das Fenster "Add/Remove Programs Properties" erscheint.

4 Wählen Sie aus dem Software-Verzeichnis "YAMAHA RP-U200 Application" aus.

"YAMAHA RP-U200 Application" wird hervorgehoben.

5 Klicken Sie die "Add/Remove Programs"-Schaltfläche an und setzen Sie die Funktion wie aufgefordert fort.

Microsoft Windows 2000 Professional

■ Den USB-Treiber installieren und prüfen

1 Schalten Sie Ihren Computer ein und, wenn Windows 2000 Professional nicht automatisch startet, starten Sie das Betriebssystem und loggen Sie sich über den Administrator ein.

2 Stecken Sie das Netzkabel des Gerätes in eine Netzsteckdose.
Dieses Gerät kann eingeschaltet sein oder sich im Bereitschaftsmodus befinden, wenn der Treiber installiert wird.

3 Schließen Sie dieses Gerät über das beiliegende USB-Kabel an die USB-Parallelschnittstelle des Computers an.
Windows erkennt dieses Gerät automatisch und installiert die erforderliche Treibersoftware.
* Die Installation erfordert je nach Systemumgebung mehr Zeit. Nach der Installation verschwindet das Installations-Dialogfenster, warten Sie einige Minuten.

Prüfen Sie mit dem folgenden Verfahren, dass der USB-Treiber erfolgreich installiert wurde.

4 Klicken Sie auf die Schaltfläche "Start", wählen Sie "Settings" und klicken Sie dann auf "Control Panel".
Das Steuerfenster erscheint.

5 Klicken Sie das "System"-Symbol doppelt an.
Das Systemeigenschaften-Fenster erscheint.

6 Klicken Sie auf die "Hardware"-Schaltfläche und klicken Sie dann "Device Manager" an.
Das Fenster Geräte-Manager erscheint.

7 Klicken Sie die "View"-Schaltfläche an und klicken Sie danach die Option "Devices by type" an.

8 Klicken Sie das Symbol "+" neben "Sound, video and game controllers" an und vergewissern Sie sich, dass "USB Audio Device" in dem Verzeichnis aufgeführt ist, siehe Abbildung.

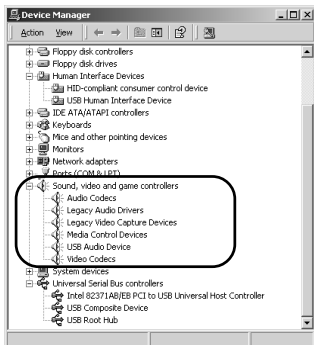

9 Klicken Sie das Symbol "+" neben "Human Interface Devices", an und vergewissern Sie sich, dass "HID-compliant consumer control device" und "USB Human Interface Device" im Verzeichnis aufgeführt sind, siehe Abbildung.

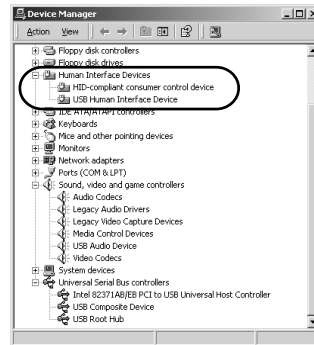

10 Klicken Sie das Symbol "+" neben "Universal Serial Bus controllers" an und vergewissern Sie sich, dass "USB Composite Device" in dem Verzeichnis aufgeführt ist, siehe Abbildung.

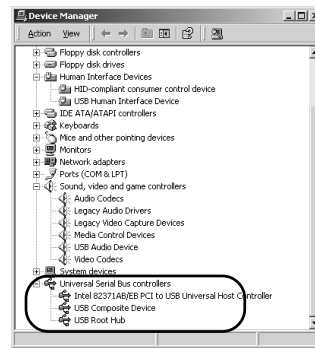

Hinweise

- Das Geräte-Verzeichnis Ihres Computers unterscheidet sich möglicherweise von dem hier abgebildeten.
- Prüfen Sie folgendes, wenn "!" oder "?" in der Kopfzeile des Geräte-Namens angezeigt wird:
 - * Das USB-Kabel ist fest eingesteckt.
 - * Das Netzkabel dieses Gerätes ist in eine Netzsteckdose eingesteckt.
- Wenn der Treiber nicht erfolgreich installiert wurde, trennen Sie das USB-Kabel ab und stecken Sie es gleich wieder ein. Versuchen Sie dann wieder, den Treiber zu installieren. Sollte immer noch keine Installation möglich sein, starten Sie Windows neu und versuchen Sie es noch einmal.

Nehmen Sie am Computer folgende Einstellungen vor, nachdem der Treiber installiert wurde.

Audio- und Audio CD-Einstellung

- 1** Klicken Sie auf die Schaltfläche "Start", wählen Sie "Settings" und klicken Sie dann auf "Control Panel".
- 2** Klicken Sie das "Sounds and Multimedia"-Symbol doppelt an.
- 3** Klicken Sie die "Audio"-Schaltfläche an und wählen Sie "USB Audio Device" als "Preferred Device" unter "Sound Playback" aus.
 - * Normalerweise erfolgt diese Einstellung automatisch.
- 4** Klicken Sie die "Hardware"-Schaltfläche an, klicken Sie danach DVD oder CD-ROM doppelt an, das als "Devices" verwendet werden soll.
- 5** Klicken Sie auf die "Properties"-Schaltfläche und markieren Sie das Feld "Enable digital CD audio for this CD-ROM device".
 - * Es kann vorkommen, dass das Feld nicht markiert werden kann, da einige CD-ROM-Laufwerke für die Wiedergabe von Musik-CDs nicht verwendet werden können.
- 6** Starten Sie Windows erneut und loggen Sie sich über den Administrator ein.

Hinweis

Wenn Sie zwei oder mehr Laufwerke nutzen, müssen Sie die oben beschriebene Einstellung für jedes Laufwerk ausführen.

Die Tonausgabe prüfen und die Lautstärke einstellen

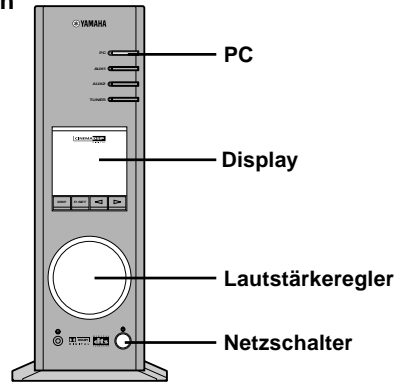

- 1** Führen Sie folgende Betriebsschritte am Bedienfeld dieses Gerätes aus.
 - a) Schalten Sie dieses Gerät mit dem Netzschalter ein. (Es werden einige Meldungen auf dem Display angezeigt.)
 - b) Drücken Sie mehrmals die PC-Eingangswahltaste, um USB als Eingangsquelle auszuwählen.
 - c) Stellen Sie die Lautstärke mit dem Lautstärkeregler ein. (Stellen Sie den Regler auf etwa "30".)
- 2** Stellen Sie die Lautstärke am Computer wie folgt ein.
 - a) Klicken Sie das Lautsprecher-Symbol auf der Taskleiste doppelt an, oder klicken Sie auf "Start", auf "Programs", auf "Accessories" und dann auf "Entertainment" und klicken Sie zum Schluss auf "Volume Control". (Das Lautstärke-Einstellungsfenster erscheint.)
 - b) Stellen Sie die Lautstärke ein, indem Sie den "Volume"-Balken verschieben. Verschieben Sie den Balken zwischen der mittleren und max. Position.
 - * Markieren Sie nicht das Feld "Mute". Wenn diese Option aktiviert ist, erfolgt keine Tonausgabe.
- 3** Klicken Sie auf die Schaltfläche "Start", wählen Sie "Settings" und klicken Sie dann auf "Control Panel".
- 4** Klicken Sie das "Sounds and Multimedia"-Symbol doppelt an.
- 5** Klicken Sie die "Sounds"-Schaltfläche an.
- 6** Prüfen Sie, ob die Tonausgabe normal ist, indem Sie die Funktion "Default Beep", usw. unter "Sound Events" ausführen.

* Wenn kein Ton gehört wird, starten Sie Windows neu und nehmen Sie erneut die Prüfung vor.

Installieren Sie als nächstes die Anwendungssoftware und Online-Hilfe von der beiliegenden CD-ROM.

■ Die Anwendungssoftware installieren

1 Legen Sie die CD-ROM in das CD-ROM- oder DVD-ROM-Laufwerk.

Wenn die automatische Aktivierungsfunktion von Windows eingeschaltet ist, wird der Installations-Startbildschirm automatisch angezeigt.

2 Setzen Sie die Installation gemäß den Aufforderungen fort.

Wenn die automatische Aktivierungsfunktion von Windows nicht eingeschaltet ist

Lassen Sie sich den Inhalt der CD-ROM mit Hilfe von "My Computer", usw. anzeigen und klicken Sie "Readme.txt." doppelt an. In dieser Datei ist das Installationsverfahren beschrieben.

■ Verwendung der Anwendungssoftware und der Online-Hilfe

Dieser Abschnitt beschreibt, wie die Anwendungssoftware gestartet und die Online-Hilfe aufgerufen wird.

1 Klicken Sie bei Windows die "Start"-Schaltfläche an, wählen Sie "Programs", dann "YAMAHA RP-U200", "RP-U200".

Die Anwendungssoftware wird gestartet.

2 Um die Online-Hilfe anzuzeigen, klicken Sie bei Windows die "Start"-Schaltfläche an, wählen Sie "Programs", dann "YAMAHA RP-U200" und "Help".

Die Online-Hilfe wird gestartet, in der erklärt ist, wie Sie die Anwendungssoftware nutzen können.

Hinweis

Trennen Sie das USB-Kabel niemals während des Startvorgangs der Anwendungssoftware ab. Wenn es getrennt wird, kann der Computer abstürzen.

■ Die Anwendungssoftware deinstallieren

In diesem Abschnitt wird erklärt, wie die Anwendungssoftware deinstalliert wird.

1 Schließen Sie die Anwendungssoftware und die Online-Hilfe.

2 Klicken Sie auf die Schaltfläche "Start", wählen Sie "Settings" und klicken Sie dann auf "Control Panel".

Das Steuerfenster erscheint.

3 Klicken Sie das "Add/Remove Programs"-Symbol an.

Das Fenster "Add/Remove Programs" erscheint.

4 Wählen Sie aus dem Software-Verzeichnis "YAMAHA RP-U200 Application" aus.

"YAMAHA RP-U200 Application" wird hervorgehoben.

5 Klicken Sie die "Change/Remove"-Schaltfläche an und setzen Sie die Funktion wie aufgefordert fort.

Macintosh-Computer

■ Anschlüsse und Setup

- 1** Stecken Sie das Netzkabel des Gerätes in eine Netzsteckdose.
- 2** Starten Sie den Macintosh.
- 3** Schließen Sie dieses Gerät über das beiliegende USB-Kabel an die USB-Parallelschnittstelle des Computers an.
Die Treibersoftware für USB-Audio wird automatisch installiert.
- 4** Schalten Sie dieses Gerät mit dem Netzschalter ein.
Es werden einige Meldungen auf dem Display angezeigt.

Die Tonausgabe prüfen und die Lautstärke einstellen

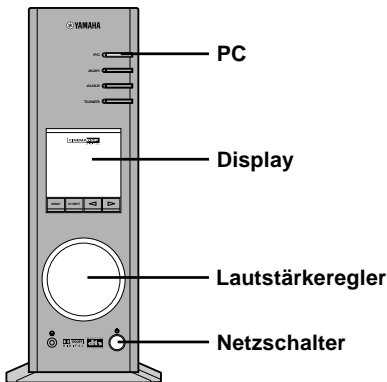

- 1** Führen Sie folgende Betriebsschritte am Bedienfeld dieses Gerätes aus.
 - a) Drücken Sie mehrmals die PC-Eingangswahltaste, um USB als Eingangsquelle auszuwählen.
 - b) Stellen Sie die Lautstärke mit dem Lautstärkeregler ein.
(Stellen Sie den Regler auf etwa "30".)
- 2** Prüfen Sie, ob die Tonausgabe normal ist, indem die Funktion "Alert Sounds", usw. unter "Sound" im "Control Panels" am Macintosh ausgeführt wird.
- 3** Stellen Sie die Lautstärke ein, indem die "Sound"-Schaltfläche auf "Control Panels" verschoben wird. Stellen Sie die Position zwischen der mittleren und max. Markierung ein.

Hinweise

- Die Tonausgabebestimmung kann nicht von "Choose a device for sound output" im "Control Panels" geändert werden. Wenn die im Macintosh integrierten Lautsprecher als Tonausgabegeräte bestimmt sind, trennen Sie das USB-Kabel zwischen diesem Gerät und dem Macintosh ab.
- Wenn dieses Gerät über die USB-Parallelschnittstelle am Macintosh angeschlossen ist und Kopfhörer verwendet werden, verwenden Sie die Kopfhörerbuchse an diesem Gerät und nicht die Buchse am Macintosh.
- Da der Macintosh einen Startton bei der Stromeinschaltung ausgibt, bevor das Tonsignal über den USB-Anschluss aktiviert wird, kann der Start-Ton nicht über den USB-Anschluss ausgegeben werden. Sie benötigen für die Ausgabe des Start-Tons mit diesem Gerät einen separaten analogen Anschluss zwischen diesem Gerät und dem Macintosh. (Wenn USB MIX auf "ON" mit Hilfe des Setup-Feldes der Anwendungssoftware gestellt wurde, können Sie den Start-ton über den analogen Anschluss mischen, ohne eine Änderungen in den Eingangswähler-Einstellungen vornehmen zu müssen.)

Installieren Sie als nächstes die Anwendungssoftware und Online-Hilfe von der beiliegenden CD-ROM.

■ Die Anwendungssoftware installieren

1 Legen Sie die CD-ROM in das CD-ROM- oder DVD-ROM-Laufwerk.

Die CD-ROM enthält den einfachen Installer "RP-U200 Installer" und den Installations-Datenordner.

2 Öffnen Sie den Ordner "English", und klicken Sie den einfachen Installer "RP · AP · DP Installer" doppelt an, um ihn zu starten.

Wählen Sie die Modellbezeichnung dieses Gerätes aus und bestimmen Sie den Ort für die Installation. Die Anwendungssoftware und Online-Hilfe werden auf der Festplatte installiert.

* Dateien, die mit dem simplen Installer installiert werden

Der einfache Installer "RP · AP · DP Installer" kopiert den "RP · AP · DP Application"-Ordner im Installations-Datenordner bei einer bestimmten Adresse. Zusätzlich kopiert er den "RP · AP · DP Help"-Ordner in den "Help"-Ordner im "System Folder" auf der Start-Disk.

- * Wenn Sie die Anwendungssoftware ohne den einfachen Installer "RP · AP · DP Installer" installieren möchten, befolgen Sie die unten stehenden Anleitungen:

Wenn Sie die Anwendungssoftware ohne den einfachen Installer "RP · AP · DP Installer" installieren möchten:

1 Kopieren Sie den "RP-U200 Application"-Ordner im Installations-Datenordner auf irgendeine Festplatte.

2 Kopieren Sie den "RP-U200 Help"-Ordner im Installations-Datenordner in den "Help"-Ordner im "System Folder" auf der Start-Disk.

Sie können mit der Mac-Hilfe auf diese Online-Hilfe zugreifen.

■ Verwendung der Anwendungssoftware und der Online-Hilfe

Alle Bedienungsanleitungen für die Anwendungssoftware können der Online-Hilfe entnommen werden. Wählen Sie für die Anzeige dieser Anleitungen die Online-Hilfe aus dem Menü aus, das angezeigt wird, sobald die Anwendungssoftware aktiviert ist.

Verhältnis zwischen dem Betrieb mit diesem Gerät und mit der Anwendungssoftware

Wenn eine Betriebstaste oder der Lautstärkeregler des Gerätes mit der aktivierten Anwendungssoftware betrieben wird, ändert sich der Displaybildschirm der Anwendungssoftware automatisch, um die Änderungen anzuzeigen. Wenn das Gerät wie oben beschrieben betrieben wird, während das Display die Anzeigen der Anwendungssoftware und eines anderen Programms anzeigt, wird das Display des anderen Programms (wie beispielsweise das Wiedergabe-Display von QuickTime) möglicherweise unvollständig angezeigt, sobald die Anzeige der Anwendungssoftware auf den Gerätebetrieb reagiert. Um dies zu vermeiden, bedienen Sie dieses Gerät ohne aktivierter Anwendungssoftware.

