

# *RX-V661*

---

*AV Receiver*

*Ampli-tuner audio-vidéo*

OWNER'S MANUAL  
MODE D'EMPLOI  
BEDIENUNGSANLEITUNG  
BRUKSANVISNING  
GEBRUIKSAANWIJZING  
ИНСТРУКЦИЯ ПО ЭКСПЛУАТАЦИИ

# Let op: Lees het volgende voor u dit toestel in gebruik neemt.

- 1 Om er zeker van te kunnen zijn dat u de optimale prestaties uit uw toestel haalt, dient u deze handleiding zorgvuldig door te lezen. Bewaar de handleiding op een veilige plek zodat u er later nog eens iets in kunt opzoeken.
- 2 Installeer dit toestel op een goed geventileerde, koele, droge, schone plek – uit direct zonlicht, uit de buurt van warmtebronnen, trillingen, stof, vocht en/of kou. Zorg voor een ventilatieruimte van tenminste 30 cm ruimte aan de bovenkant, 20 cm aan de rechter- en linkerkant en 20 cm aan de achterkant van dit toestel.
- 3 Plaats dit toestel uit de buurt van andere elektrische apparatuur, motoren of transformatoren om storend gebrom te voorkomen.
- 4 Stel dit toestel niet bloot aan plotselinge temperatuurswisselingen van koud naar warm en plaats het toestel niet in een omgeving met een hoge vochtigheidsgraad (bijv. in een ruimte met een luchtbevochtiger) om te voorkomen dat zich binnenin het toestel condens vormt, wat zou kunnen leiden tot elektrische schokken, brand, schade aan dit toestel en/of persoonlijk letsel.
- 5 Vermijd plekken waar andere voorwerpen op het toestel kunnen vallen, of waar het toestel bloot staat aan druppelende of spattende vloeistoffen. Plaats de volgende dingen niet bovenop dit toestel:
  - Andere componenten, daar deze schade kunnen veroorzaken en/of de afwerking van dit toestel kunnen doen verkleuren.
  - Brandende voorwerpen (bijv. kaarsen), daar deze brand, schade aan dit toestel en/of persoonlijk letsel kunnen veroorzaken.
  - Voorwerpen met vloeistoffen, daar deze elektrische schokken voor de gebruiker en/of schade aan dit toestel kunnen veroorzaken wanneer de vloeistof daaruit in het toestel terecht komt.
- 6 Dek het toestel niet af met een krant, tafellaken, gordijn enz. zodat de koeling niet belemmerd wordt. Als de temperatuur binnenin het toestel te hoog wordt, kan dit leiden tot brand, schade aan het toestel en/of persoonlijk letsel.
- 7 Steek de stekker van dit toestel pas in het stopcontact als alle aansluitingen gemaakt zijn.
- 8 Gebruik het toestel niet wanneer het ondersteboven is geplaatst. Het kan hierdoor oververhit raken wat kan leiden tot schade.
- 9 Gebruik geen overdreven kracht op de schakelaars, knoppen en/of snoeren.
- 10 Wanneer u de stekker uit het stopcontact haalt, moet u aan de stekker zelf trekken, niet aan het snoer.
- 11 Maak dit toestel niet schoon met chemische oplosmiddelen; dit kan de afwerking beschadigen. Gebruik alleen een schone, droge doek.
- 12 Gebruik alleen het op dit toestel aangegeven voltage. Gebruik van dit toestel bij een hoger voltage dan aangegeven is gevaarlijk en kan leiden tot brand, schade aan het toestel en/of persoonlijk letsel. Yamaha aanvaardt geen aansprakelijkheid voor enige schade veroorzaakt door gebruik van dit toestel met een ander voltage dan hetgeen aangegeven staat.
- 13 Om schade door blikseminslag te voorkomen dient u de stekker uit het stopcontact te halen wanneer het onweert.
- 14 Probeer niet zelf wijzigingen in dit toestel aan te brengen of het te repareren. Neem contact op met erkend Yamaha servicepersoneel wanneer u vermoedt dat het toestel reparatie behoeft. Probeer in geen geval de behuizing open te maken.
- 15 Wanneer u dit toestel voor langere tijd niet zult gebruiken (bijv. vakantie), dient u de stekker uit het stopcontact te halen.
- 16 Installeer dit toestel in de buurt van een stopcontact op een plek waar u de stekker en het stopcontact gemakkelijk kunt bereiken.
- 17 Lees het hoofdstuk “Oplossen van problemen” over veel voorkomende vergissingen bij de bediening voor u de conclusie trekt dat het toestel een storing of defect vertoont.
- 18 Voor u dit toestel gaat verplaatsen dient u MASTER ON/OFF in te drukken zodat deze naar buiten komt in de OFF stand om dit toestel uit te schakelen, waarna u de stekker uit het stopcontact moet halen.
- 19 **VOLTAGE SELECTOR**  
(Alleen modellen voor Azië en Algemene modellen)  
De VOLTAGE SELECTOR op het achterpaneel van dit toestel moet worden ingesteld op de ter plekke gebruikte netspanning VOOR u de stekker in het stopcontact steekt. De geschikte voltages zijn als volgt:  
Modellen voor Azië  
..... 220/230–240 V, 50/60 Hz wisselstroom  
Algemene modellen  
..... 110/120/220/230–240 V, 50/60 Hz wisselstroom
- 20 De batterijen mogen niet worden blootgesteld aan hitte, zoals door direct zonlicht, vuur of iets dergelijks.

## WAARSCHUWING

OM DE RISICO'S VOOR BRAND OF ELEKTRISCHE SCHOKKEN TE VERMINDEREN, MAG U DIT TOESTEL IN GEEN GEVAL BLOOTSTELLEN AAN VOCHT OF REGEN.

Zolang dit toestel is aangesloten op het stopcontact, is de stroomvoorziening niet afgesloten, ook niet wanneer u het toestel uitschakelt met MASTER ON/OFF. In deze staat is dit toestel ontworpen om slechts een zeer kleine hoeveelheid stroom te gebruiken.



### Alleen voor klanten in Nederlands

Bij dit product zijn batterijen geleverd. Wanneer deze leeg zijn, moet u ze niet weggooien maar inleveren als KCA.



Dit symbool stemt overeen met de EU-richtlijn 2002/96/EC

Dit symbool betekent dat elektrische en elektronische apparaten aan het einde van hun levensduur moeten worden aangeboden voor gescheiden afvalverzameling. Leef de plaatselijke voorschriften na en bied uw oude producten niet aan bij het gewone huisvuil.

# Inhoud

## INLEIDING

Kennisgeving .....	2
<b>Kenmerken</b> .....	<b>3</b>
Meegeleverde accessoires.....	3
<b>Van start</b> .....	<b>4</b>
<b>Snelstartgids</b> .....	<b>5</b>

## VOORBEREIDINGEN

<b>Aansluitingen</b> .....	<b>11</b>
<b>Aanpassen van de luidsprekerinstellingen aan uw kamer ...</b>	<b>28</b>
Gebruiken van het AUTO SETUP .....	28

## BASISBEDIENING

<b>Selecteren van de SCENE sjablonen</b> .....	<b>33</b>
Selecteren van het gewenste SCENE sjabloon .....	33
Uw eigen SCENE sjablonen maken .....	36
<b>Weergave</b> .....	<b>37</b>
Basisprocedure.....	37
Selecteren van de MULTI CH INPUT component .....	38
Selecteren van de gewenste set voor-luidsprekers.....	38
Selecteren van audio ingangsaansluitingen (AUDIO SELECT) .....	39
Weergeven van de huidige status van dit toestel op een beeldscherm .....	39
Gebruiken van een hoofdtelefoon.....	40
Tijdelijk uitschakelen van de geluidsweergave .....	40
Weergeven van videomateriaal als achtergrond bij audiomateriaal .....	40
Tonen van informatie over de signaalbron .....	40
Gebruiken van de slaaptimer .....	41
<b>Geluidsveldprogramma's</b> .....	<b>42</b>
Selecteren van geluidsveldprogramma's .....	42
Beschrijvingen geluidsveldprogramma's .....	42
Luisteren naar onbewerkte weergave ('Straight' (rechtstreekse) weergavefunctie) .....	47
<b>Gebruiken van audiofuncties</b> .....	<b>48</b>
Luisteren naar pure hi-fi weergave .....	48
Toonregeling .....	48
Instellen luidsprekerniveaus .....	48
Luisteren naar multikanaals materiaal met 2-kanaals stereo weergave.....	49
Selecteren van de nacht-luisterfunctie .....	49
<b>FM/AM afstemmen</b> .....	<b>50</b>
Automatisch afstemmen .....	50
Handmatig afstemmen .....	50
Automatisch voorprogrammeren .....	51
Handmatig voorprogrammeren.....	51
Selecteren van voorkeuzezenders .....	52
Omwisselen van voorkeuzezenders .....	52
<b>Radio Data Systeem ontvangst (Alleen modellen voor Europa)</b> .....	<b>53</b>
Tonen van Radio Data Systeem informatie .....	53
Selecteren van een Radio Data Systeem programmatype (PTY SEEK functie).....	54
Gebruiken van de dataservice voor verbetering van het gebruik van andere netwerken (Enhanced Other Networks; EON).....	55
<b>Gebruiken van een iPod™</b> .....	<b>56</b>
Bedienen van een iPod™.....	56
<b>Opnemen</b> .....	<b>58</b>

## GEAVANCEERDE BEDIENING

<b>Geavanceerde geluidinstellingen</b> .....	<b>59</b>
Veranderen van geluidsveldparameter instellingen ...	59
Selecteren van decoders.....	64
<b>Dit toestel aanpassen aan uw voorkeuren (MANUAL SETUP)</b> .....	<b>67</b>
Gebruiken van het SET MENU .....	69
1 SOUND MENU .....	70
2 INPUT MENU .....	76
3 OPTION MENU .....	79
<b>Afstandsbedieningsfuncties</b> .....	<b>82</b>
Gebruiken van de afstandsbediening voor de SCENE functie .....	82
Bedienen van dit toestel, een TV of andere componenten .....	83
Instellen van afstandsbedieningscodes .....	85
Overnemen van instructies van andere afstandsbedieningen .....	87
Wijzigen van namen zoals die in het uitleesvenster verschijnen.....	88
Macro programmeerfuncties.....	89
Instellingen wissen .....	92
<b>Gebruiken in meerdere ruimten (Multi-zone) ...</b>	<b>95</b>
Aansluiten Zone 2.....	95
Bediening Zone 2.....	96
<b>Geavanceerde setup</b> .....	<b>98</b>
Gebruiken van het uitgebreide instelmenu .....	98

## AANVULLENDE INFORMATIE

<b>Oplossen van problemen</b> .....	<b>102</b>
<b>Resetten van het systeem</b> .....	<b>109</b>
<b>Woordenlijst</b> .....	<b>110</b>
<b>Geluidsveldprogramma informatie</b> .....	<b>112</b>
<b>Parametrische equalizer informatie</b> .....	<b>113</b>
<b>Technische gegevens</b> .....	<b>114</b>
<b>Index</b> .....	<b>116</b>

## APPENDIX (AANHANGSEL)

(aan het eind van deze handleiding)

<b>Voorpaneel</b> .....	<b>i</b>
<b>Afstandsbediening</b> .....	<b>ii</b>
<b>Lijst met afstandsbedieningscodes</b> .....	<b>iii</b>

“**①**SPEAKERS” of “**Ⓐ**DVD” (voorbeeld) geeft de naam aan van een onderdeel op het voorpaneel of de afstandsbediening. Raadpleeg het bijgevoegde vel of de bladzijden aan het eind van deze handleiding voor de locatie van de verschillende onderdelen.

INLEIDING

VOORBEREIDINGEN

BASISBEDIENING

GEAVANCEERDE BEDIENING

AANVULLENDE INFORMATIE

APPENDIX

Nederlands

# Kennisgeving

## Over deze handleiding

-  geeft een bedieningstip aan.
- Sommige handelingen kunnen zowel worden uitgevoerd met de toetsen op het voorpaneel als met de afstandsbediening. Als de naam van een toets op de afstandsbediening verschilt van die op het voorpaneel, zal de naam van de betreffende toets op de afstandsbediening tussen haakjes vermeld worden.
- Deze handleiding is gedrukt voor uw toestel geproduceerd werd. Daarom kunnen ontwerp en specificaties gewijzigd zijn als gevolg van verbeteringen enz. Als de handleiding en het product van elkaar verschillen, heeft het product de prioriteit.
- “**① SPEAKERS**” of “**Ⓐ DVD**” (voorbeeld) geeft de naam aan van een onderdeel op het voorpaneel of de afstandsbediening. Raadpleeg het bijgevoegde vel of de bladzijden aan het eind van deze handleiding voor de locatie van de verschillende onderdelen.
- Het “” symbool met bladzijdenummer(s) geeft de bijbehorende bladzijde(n) aan.



Vervaardigd in licentie van Dolby Laboratories.  
“Dolby”, “Pro Logic”, en het dubbele-D symbool zijn handelsmerken van Dolby Laboratories.



DTS-ES | NEO:6 | 96/24. De productnamen “DTS” en “DTS-ES | NEO:6” zijn gedeponeerde handelsmerken van DTS, Inc. “96/24” is een handelsmerk van DTS, Inc.

### iPod™

“iPod” is een handelsmerk van Apple Computer, Inc., geregistreerd in de V.S. en andere landen.



“HDMI”, het “HDMI” logo en “High-Definition Multimedia Interface” zijn handelsmerken van HDMI Licensing LLC.

### SILENT™ CINEMA

“SILENT CINEMA” is een handelsmerk van YAMAHA CORPORATION.

# Kenmerken

## Ingebouwde 7-kanaals eindversterker

- ◆ Minimum RMS uitgangsvermogen (20 Hz t/m 20 kHz, 0,06% THV, 8 Ω)  
Voor: 90 W + 90 W  
Midden: 90 W  
Surround: 90 W + 90 W  
Surround Achter: 90 W + 90 W

## SCENE functie

- ◆ SCENE 'sjablonen' (voorgeprogrammeerde instellingen) voor allerlei situaties
- ◆ 4 originele SCENE sjablonen die u zelf kunt aanpassen
- ◆ Ondersteuning voor componenten met Yamaha SCENE stuursignalen (alleen sommige modellen) in samenhang met de SCENE functie

## Geluidsveldprogramma's

- ◆ Zelf ontwikkelde Yamaha technologie voor de creatie van geluidsvelden
- ◆ Compressed Music Enhancer stand ter verbetering van de weergavekwaliteit van ongewenste compressieverschijnselen (zoals kunnen voorkomen bij MP3) tot het niveau van een hoogwaardige stereo-installatie
- ◆ Dolby Digital/Dolby Digital EX decoder
- ◆ DTS/DTS-ES Matrix, Discrete, DTS Neo:6, DTS 96/24 decoder
- ◆ Dolby Pro Logic/Dolby Pro Logic II/Dolby Pro Logic IIX decoder
- ◆ Virtual CINEMA DSP
- ◆ SILENT CINEMA

## Verfijnde FM/AM ontvanger

- ◆ 40 Willekeurig en gemakkelijk toegankelijke voorkeuzezenders
- ◆ Automatisch voorprogrammeren
- ◆ Wijzigen van voorkeuzezenders (Bewerken voorkeuzezenders)
- ◆ Radio Data Systeem ontvangst (Alleen modellen voor Europa)

## HDMI (High-Definition Multimedia Interface)

- ◆ HDMI interface voor standaard, verbeterde of high-definition video (inclusief 1080p videosignalen) en multikanaals digitale audio gebaseerd op HDMI versie 1.2a

## iPod bediening mogelijk

- ◆ DOCK aansluiting voor een Yamaha iPod universeel dock (aansluitsokkel) (zoals de los verkrijgbare YDS-10), met ondersteuning voor iPod apparatuur (Click and Wheel), iPod nano en iPod mini
- ◆ Aanduiding van weergave-informatie
- ◆ Mogelijkheid de batterij op te laden

## Overige kenmerken

- ◆ YPAO (Yamaha Parametric Room Acoustic Optimizer) voor automatische instelling van de luidsprekers
- ◆ 192-kHz/24-bits D/A converter
- ◆ OSD (in-beeld display) menu's waarmee u dit toestel optimaal kunt aanpassen aan uw eigen audio/videosysteem
- ◆ 5.1 of 7.1 extra ingangsaansluitingen voor gescheiden multikanaals signalen
- ◆ S-video in-/uitgangsaansluitingen
- ◆ Component video ingangen/uitgang (3 COMPONENT VIDEO IN ingangen en 1 MONITOR OUT)
- ◆ Digitale video signaal conversie (composiet video ↔ S-video → component video) voor de monitor uitgang
- ◆ Optisch en coaxiaal digitale audio-aansluitingen
- ◆ Pure Direct voor onversneden hi-fi weergave alle bronnen
- ◆ Middernacht luisterfuncties voor film en muziek
- ◆ Afstandsbediening met voorgeprogrammeerde afstandsbedieningscodes
- ◆ Zone 2 aangepaste installatie mogelijk
- ◆ Mogelijkheid tot schakelen tussen een eerste ruimte en een Zone 2 met behulp van ZONE CONTROL
- ◆ Bi-amp dubbele versterkeraansluitingen
- ◆ Slaaptimer

## Meegeleverde accessoires

Controleer of u alle volgende onderdelen inderdaad ontvangen hebt.

Afstandsbediening



Batterijen (4)  
(AAA, R03, UM-4)

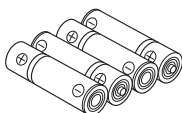

AM ringantenne



Optimalisatie-microfoon

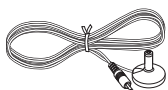

FM binnenantenne

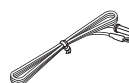

### Opmerking

De uitvoering van de meegeleverde accessoires hangt mede af van het model in kwestie.

# Van start

## ■ Inzetten van batterijen in de afstandsbediening

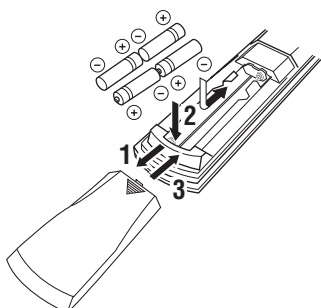

**1** Druk op ▼ en schuif het klepje van het batterijvak.

**2** Doe de vier meegeleverde batterijen (AAA, R03, UM-4) in het vak met de polen (+ en -) de goede kant op zoals aangegeven in het batterijvak.

**3** Schuif het klepje terug op zijn plaats tot het vastklikt.

### Opmerkingen

- Verwissel alle batterijen wanneer u het volgende merkt:
  - het bereik van de afstandsbediening wordt minder.
  - de zendindicator (⊗) knippert niet of wordt zwakker.
- Gebruik geen oude en nieuwe batterijen door elkaar.
- Gebruik geen verschillende soorten batterijen door elkaar (alkali en gewone batterijen bijvoorbeeld). Lees de informatie op de verpakking aandachtig door, want de verschillende soorten batterijen kunnen erg op elkaar lijken.
- Als de batterijen zijn gaan lekken, moet u ze onmiddellijk weggooien. Raak het uit de batterijen gelekte materiaal niet aan en zorg ervoor dat het niet op uw kleding enz. komt. Maak het batterijvak goed schoon voor u er nieuwe batterijen in doet.
- Gooi batterijen nooit samen met gewoon huishoudelijk afval weg; neem bij het weggooien van batterijen de plaatselijk geldende regelgeving in acht.
- Als de afstandsbediening langer dan 2 minuten zonder batterijen zit, of als er lege batterijen in zitten, zal het geheugen gewist worden. Wanneer het geheugen gewist is, dient u nieuwe batterijen in de afstandsbediening te doen en moet u eventueel ingevoerde functies opnieuw programmeren.

## ■ VOLTAGE SELECTOR (Alleen modellen voor Azië en Algemene modellen)

### Let op

De VOLTAGE SELECTOR op het achterpaneel van dit toestel moet worden ingesteld op de ter plekke gebruikte netspanning VOOR u de stekker in het stopcontact steekt. Onjuiste instelling van de VOLTAGE SELECTOR kan dit toestel beschadigen en kan brandgevaar opleveren.

Draai de VOLTAGE SELECTOR met de klok mee of er tegenin naar de correcte stand met een gewone schroevendraaier.

De voltages zijn als volgt:

Modellen voor Azië

..... 220/230–240 V, 50/60 Hz wisselstroom

Algemene modellen

..... 110/120/220/230–240 V, 50/60 Hz wisselstroom

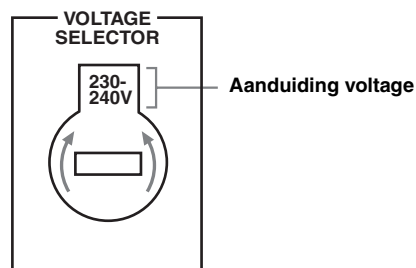

Hieronder wordt de makkelijkste manier beschreven waarop u van films op DVD kunt gaan genieten in uw eigen thuisbioscoop.

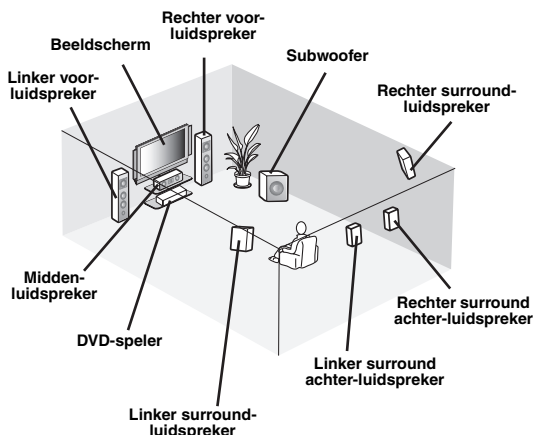

## Vorbereiding: Controleer de onderdelen

Bij de onderstaande stappen heeft u de volgende meegeleverde accessoires nodig.

- AM ringantenne
- FM binnenantenne

De volgende onderdelen worden niet meegeleverd in de verpakking van dit toestel.

- Luidsprekers
  - Voor-luidsprekers ..... 2
  - Midden-luidspreker ..... 1
  - Surround-luidsprekers ..... 4

Kies magnetisch afgeschermd luidsprekers. Minimaal heeft u in ieder geval twee voor-luidsprekers nodig. Hieronder staan de andere luidsprekers gerangschikt op volgorde van belangrijkheid:

  1. Twee surround-luidsprekers
  2. Midden-luidspreker
  3. Eén (of twee) surround achter-luidspreker(s)
- Actieve subwoofer ..... 1
 

Kies een actieve subwoofer (een subwoofer met eigen versterking) met een RCA (tulpstekker) ingangsaansluiting.
- Luidsprekerkabels ..... 7
- Subwooferkabel ..... 1
 

Kies een mono kabel of snoer met een RCA (tulp) stekker.
- DVD-speler ..... 1
 

Kies een DVD-speler met een coaxiaal digitale audio uitgangsaansluiting en met een composiet video uitgangsaansluiting.
- Beeldscherm ..... 1
 

Kies een TV, projector of ander beeldscherm met een composiet video ingangsaansluiting.
- Videokabel ..... 1
 

Kies een RCA (tulpstekker) composiet videokabel.
- Coaxiaal digitale audiokabel ..... 1

### Stap 1: Instellen van uw luidsprekers

P. 6

### Stap 2: Sluit uw DVD-speler en andere componenten aan

P. 7

### Stap 3: Zet het toestel aan en druk op de SCENE 1 toets

P. 9

**Geniet van uw DVD's!**

## Stap 1: Instellen van uw luidsprekers

Stel uw luidsprekers op in uw kamer en sluit ze aan op dit toestel.

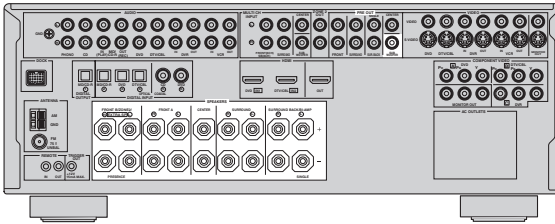

**1** Stel uw luidsprekers en uw subwoofer op in de kamer.

**2** Sluit luidsprekerkabels aan op elk van de luidsprekers.

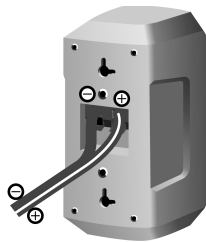

Let op dat u "+" (rood) en "-" (zwart) op de juiste manier aansluit. De kabels zijn verschillend gekleurd of gevormd, misschien een streep, groef of ribbels. Sluit de afwijkend gestreepte (gegroefde enz.) draad aan op de "+" (rode) aansluitingen van dit toestel en uw luidspreker. Verbind de gewone draad met de "-" (zwarte) aansluitingen.

**3** Verbind elk van de luidsprekerkabels met de corresponderende luidspreker aansluiting op dit toestel.

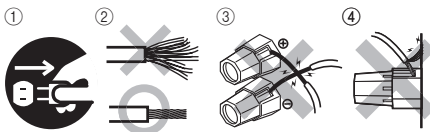

- ① Zorg ervoor dat de stekker van zowel dit toestel als die van de subwoofer allebei uit het stopcontact gehaald zijn.
- ② Draai de blootliggende draadjes van de luidsprekerkabels netjes in elkaar om kortsluiting te voorkomen.
- ③ Zorg ervoor dat de blootliggende luidsprekerdraden elkaar niet kunnen raken.
- ④ Zorg ervoor dat de blootliggende luidsprekerdraden nergens contact kunnen maken met metalen onderdelen van dit toestel.

Let erop dat u de linker (L) en rechter (R) kanalen, "+" (rood) en "-" (zwart) op de juiste manier aansluit.

### Voor-luidsprekers en midden-luidspreker

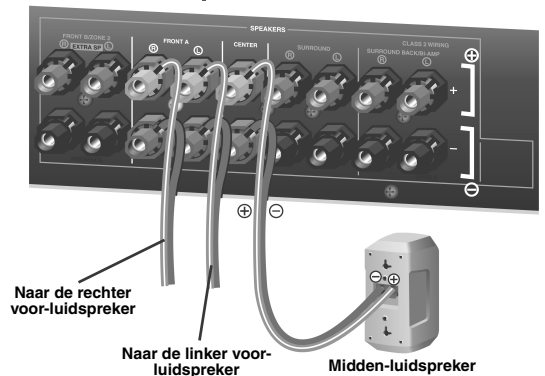
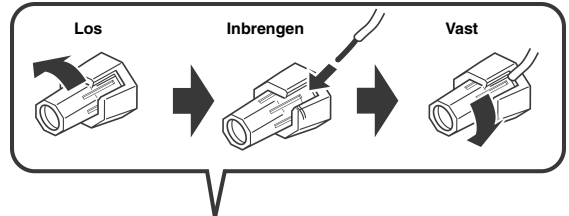

### Surround en surround achter-luidsprekers

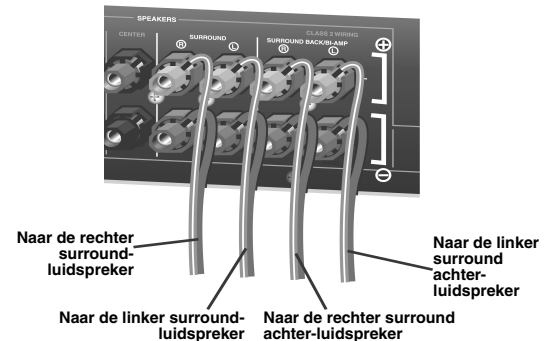

**5** Verbind de subwooferkabel met de SUBWOOFER PRE OUT aansluiting van dit toestel en met de ingangsaansluiting van de subwoofer.

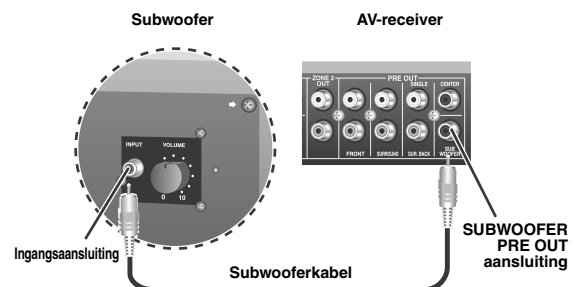



## Stap 2: Sluit uw DVD-speler en andere componenten aan

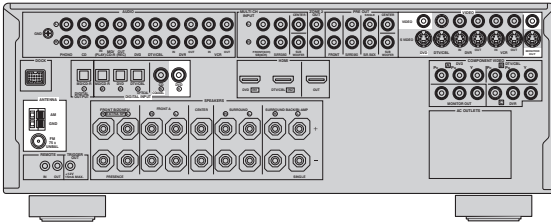

Zorg ervoor dat de stekker van zowel dit toestel als die van de DVD-speler allebei uit het stopcontact gehaald zijn.

- 1 Verbind de coaxiaal digitale audiokabel met de coaxiaal digitale audio uitgangsaansluiting van uw DVD-speler en met de DVD COAXIAL aansluiting van dit toestel.

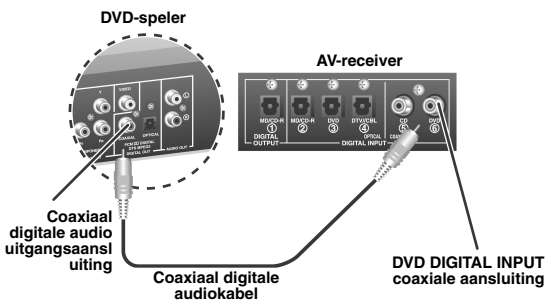

- 2 Verbind de videokabel met de composiet video uitgangsaansluiting van uw DVD-speler en met de DVD VIDEO aansluiting van dit toestel.

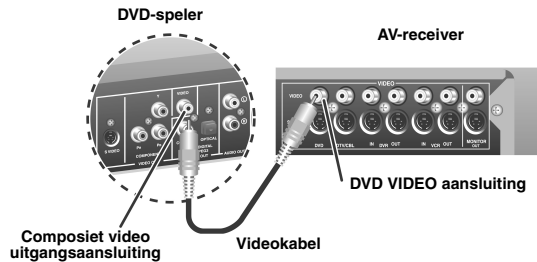

- 3 Verbind de videokabel met de VIDEO MONITOR OUT aansluiting van dit toestel en met de video ingangsaansluiting van uw beeldscherm.

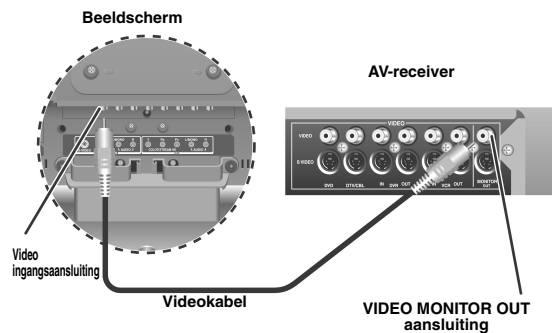

#### 4 Sluit de meegeleverde AM ringantenne en de FM binnenantenne aan op dit toestel.

Zie bladzijde 24 voor meer informatie over deze aansluitingen.

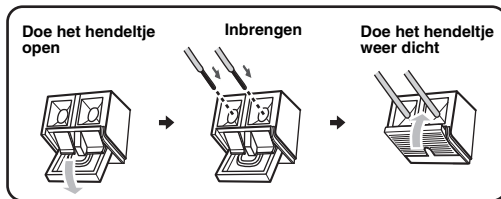
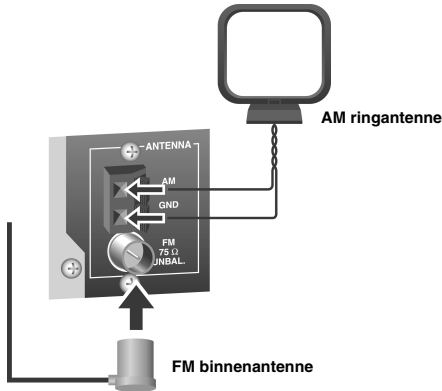

De draden van de AM ringantenne hebben geen specifieke polariteit en het maakt daarom niet uit welk uiteinde u verbindt met de AM of GND aansluiting.

#### In elkaar zetten van de meegeleverde AM ringantenne

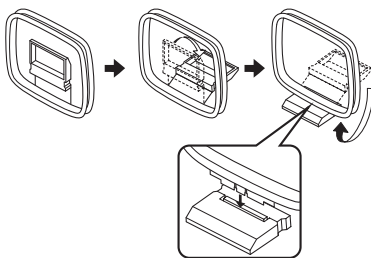

#### 5 Doe de stekker van dit toestel en de stekkers van de andere apparatuur in het stopcontact.



Dit toestel is voorzien van AC OUTLET(S) (netstroomaansluiting(en)) via welke andere componenten van stroom kunnen worden voorzien (met uitzondering van modellen voor Korea). Zie bladzijde 24 voor details.

#### Opmerking

Het soort stroomstekker hangt mede af van het model in kwestie.

#### ■ Voor andere aansluitingen

- Gebruiken van andere luidsprekercombinaties P. 12
- Aansluiten van een beeldscherm op verschillende manieren P. 18
- Aansluiten van een DVD-speler op verschillende manieren P. 19
- Aansluiten van een DVD-recorder of digitale videorecorder P. 20
- Aansluiten van een 'set-top box' (apart aansluitkastje; ontvanger of decoder) P. 20
- Aansluiten van een CD-speler, een MD-recorder of een draaitafel P. 21
- Aansluiten van een externe versterker P. 22
- Aansluiten van een DVD-speler via een analoge multikanaals audioverbinding P. 22
- Aansluiten van een Yamaha iPod universeel dock P. 23
- Gebruiken van de REMOTE IN/OUT aansluitingen P. 23
- Gebruiken van de VIDEO AUX aansluitingen op het voorpaneel P. 23
- Aansluiten van een FM/AM buitenantenne P. 24

### Stap 3: Zet het toestel aan en druk op de SCENE 1 toets

#### Controleer wat voor soort luidsprekers er is aangesloten.

Als u luidsprekers van 6 Ohm gebruikt, moet u "SP IMP." op "6Ω MIN" zetten voor u dit toestel in gebruik neemt (zie bladzijde 25). Als voor-luidsprekers kan ook gebruik gemaakt worden van 4 Ohm luidsprekers (zie bladzijde 99).

- 1 Zet het beeldscherm dat is aangesloten op dit toestel aan.

- 2 Druk op **MASTER ON/OFF** op het voorpaneel naar binnen, naar de ON (Aan) stand.



- 3 Druk op de **SCENE1** toets.

De melding "DVD Movie Viewing" zal op het display op het voorpaneel verschijnen en dit toestel zal zijn eigen instellingen automatisch aanpassen aan DVD weergave.

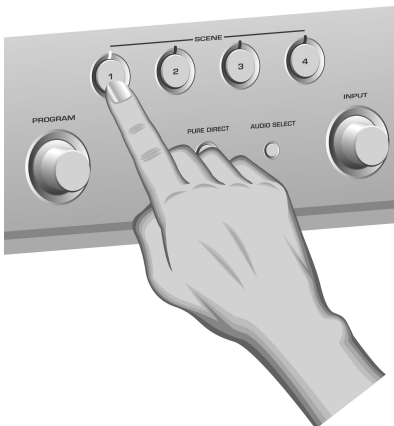

De indicator van de SCENE toets zal oplichten wanneer dit toestel in de SCENE stand staat.

- 4 Begin met het afspelen van de DVD op uw DVD-speler.



Als de aangesloten DVD-speler een Yamaha product is met ondersteuning voor SCENE stuursignalen via de REMOTE OUT uitgangsaansluiting van dit toestel (zie bladzijde 23), dan kan dit toestel de DVD-speler automatisch inschakelen en laten spelen wanneer u op de **SCENE1** toets drukt. Raadpleeg de handleiding van de DVD-speler in kwestie voor meer informatie.

- 5 Verdraai **VOLUME** om het volume te regelen.



#### Opmerking

Wanneer u een andere signaalbron of een ander geluidsveldprogramma selecteert, wordt de SCENE functie uitgeschakeld en zal de indicator van de geselecteerde SCENE toets uit gaan.

#### ■ Gebruiken van de andere SCENE toetsen

Probeer in de volgende gevallen op de corresponderende SCENE toets te drukken als u naar de bijbehorende signaalbron kijkt of luistert.

**Geval A:** "Ik wil luisteren naar een muziekdisc in de aangesloten DVD-speler..."

➔ Druk op **SCENE2** (of **SCENE2**) en selecteer "Music Disc Listening".

**Geval B:** "Ik wil naar de TV kijken..."

➔ Druk op **SCENE3** (of **SCENE3**) en selecteer "TV Viewing".

**Geval C:** "Ik wil naar een muziekprogramma op de FM/AM radio luisteren..."

➔ Druk op **SCENE4** (of **SCENE4**) en selecteer "Radio Listening".

## Opmerkingen

- Om gebruik te maken van de "TV Viewing" voorgeprogrammeerde instellingen (Geval B), moet u van tevoren een satellietontvanger, kabel-tv ontvanger of een HDTV decoder op dit toestel hebben aangesloten. Zie bladzijde 20 voor details.
- Om gebruik te maken van de "Radio Listening" voorgeprogrammeerde instellingen (Geval C), moet u afstemmen op de gewenste radiozender. Zie de bladzijden 50 t/m 52 voor informatie over het afstemmen.
- Voor de best mogelijke ontvangst dient u de aangesloten AM ringantenne correct te richten, of dient u de positie van het uiteinde van de FM binnenantenne aan te passen.



Als de door u gewenste omstandigheden hier niet bij staan, kunt u de SCENE instellingen voor de SCENE toetsen zelf selecteren en aanpassen. Zie bladzijde 33 voor details.

## ■ Wanneer u klaar bent met dit toestel...

Druk op **Ⓜ MAIN ZONE ON/OFF** om dit toestel uit (standby) te zetten.



Wanneer het uit (standby) staat, verbruikt het toestel nog steeds een heel klein beetje stroom zodat er gereageerd kan worden op de infraroodsignalen van de afstandsbediening. Om het toestel vanuit deze stand (uit (standby)) aan te zetten, kunt u op de gewenste **Ⓜ SCENE** toets (of **Ⓜ SCENE**) of **Ⓜ MAIN ZONE ON/OFF** op het voorpaneel drukken (of op **Ⓜ POWER** op de afstandsbediening). Zie bladzijde 25 voor details.

## Wat wilt u doen met dit toestel?

### ■ Aanpassen van de SCENE instellingen

- Gebruiken van diverse SCENE instellingen P. 33
- Uw eigen SCENE instellingen maken P. 36

### ■ Gebruiken van diverse signaalbronnen

- Basisbediening van dit toestel P. 37
- Luisteren naar FM/AM radioprogramma's P. 50
- Uw iPod gebruiken met dit toestel P. 56

### ■ Gebruiken van diverse weergavefuncties

- Gebruiken van diverse geluidsveldprogramma's P. 42
- Gebruiken van de directe weergavefunctie (Pure Direct) voor natuurgetrouwe weergave P. 48
- Aanpassen van de geluidsveldprogramma's P. 59

### ■ Wijzigen van de instellingen van dit toestel

- Automatisch aanpassen van de luidsprekerinstellingen aan uw kamer (AUTO SETUP) P. 28
- Handmatig wijzigen van de diverse instellingen van dit toestel P. 69
- Instellen van de afstandsbediening P. 82
- Aanpassen van de geavanceerde instellingen P. 98

### ■ Extra functies

Automatisch uitschakelen van dit toestel

P. 41

# Aansluitingen

## Achterpaneel

VOORBEREIDINGEN

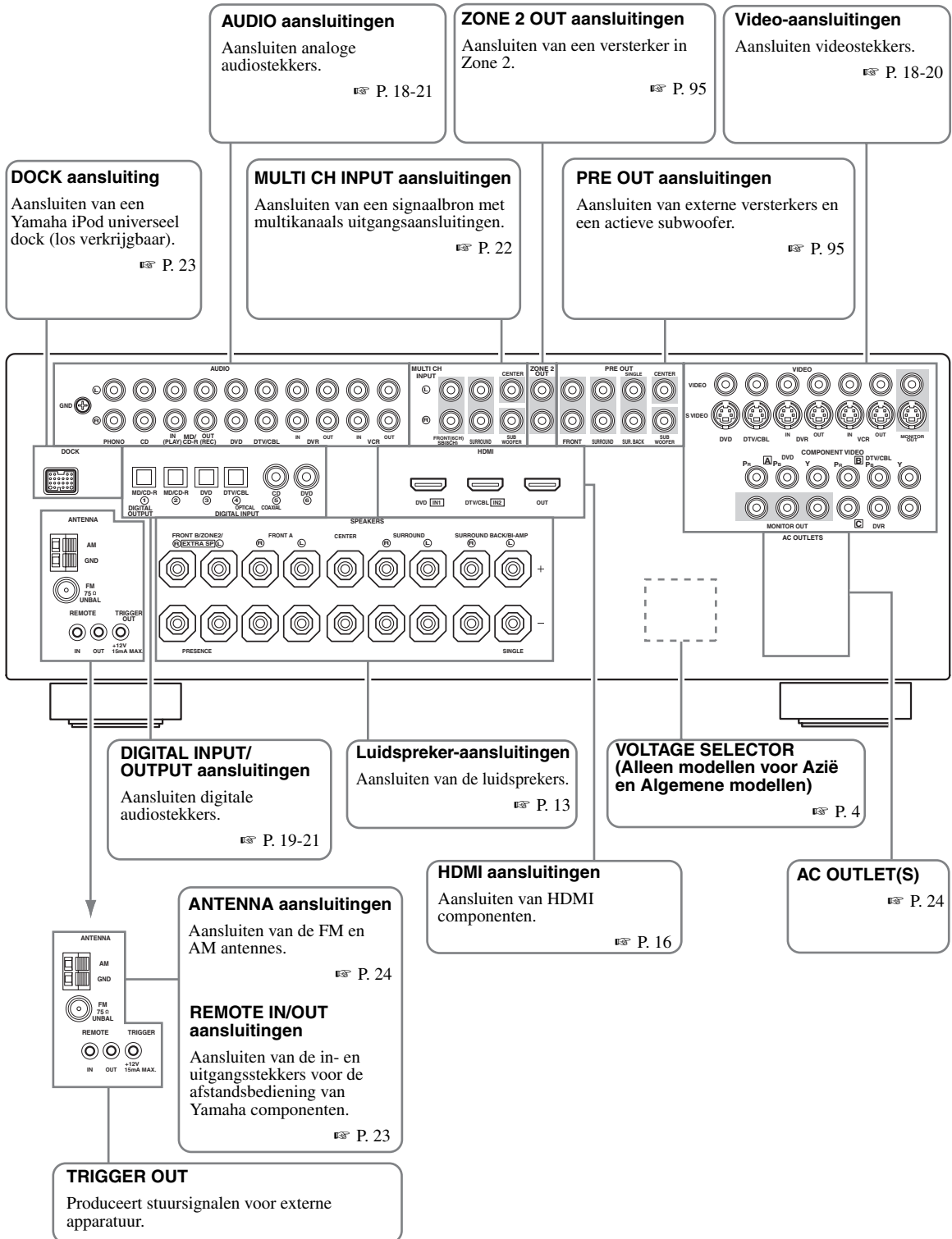

## Luidsprekers opstellen

Hieronder ziet u de door ons aanbevolen opstelling van de luidsprekers. Met deze opstelling profiteert u optimaal van CINEMA DSP en multikanaals audio.

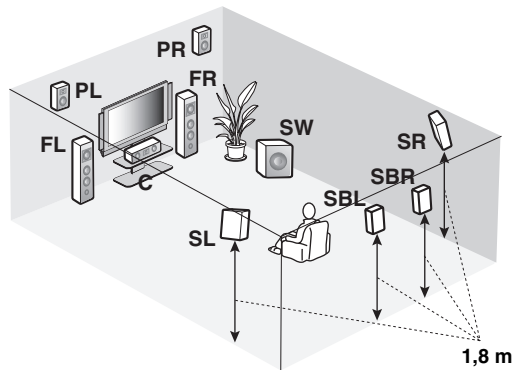
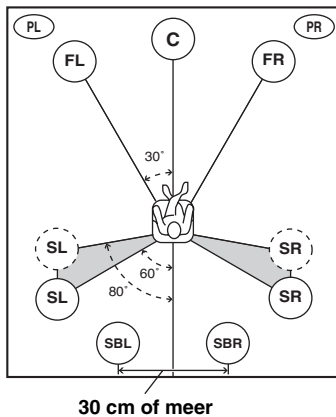

### Linker en rechter voor-luidsprekers (FL en FR)

De voor-luidsprekers worden gebruikt voor weergave van het hoofdkanaal plus effecten. Plaats deze luidsprekers op gelijke afstand van de ideale luisterplek. De afstanden van deze luidsprekers tot het beeldscherm moeten ook gelijk zijn.

### Midden-luidspreker (C)

De midden-luidspreker is voor weergave van het middenkanaal (dialogo, vocalen enz.). Als het om de een of andere reden niet mogelijk is om een midden-luidspreker te gebruiken, kunt u ook zonder. De beste resultaten krijgt u echter met een volledig systeem.

### Linker en rechter surround-luidsprekers (SL en SR)

De surround-luidsprekers worden gebruikt voor omhullende surroundweergave en effecten.

### Linker en rechter surround achter-luidsprekers (SBL en SBR)

De surround achter-luidsprekers geven een aanvulling op de surround-luidsprekers en zorgen voor realistischer overgangen van voor naar achter.

### Linker en rechter aanwezigheidsluidsprekers (PL en PR)

De zogenaamde 'aanwezigheids'-luidsprekers geven een aanvulling op de weergave via de voor-luidsprekers met extra omgevingseffecten geproduceerd door de geluidsveldprogramma's (zie bladzijde 42). Om 'aanwezigheidsluidsprekers' te kunnen gebruiken, dient u deze te verbinden met de EXTRA SP aansluitingen en vervolgens "EXTRA SP ASSIGN" in te stellen op "PRESENCE" (zie de bladzijden 29 en 70).

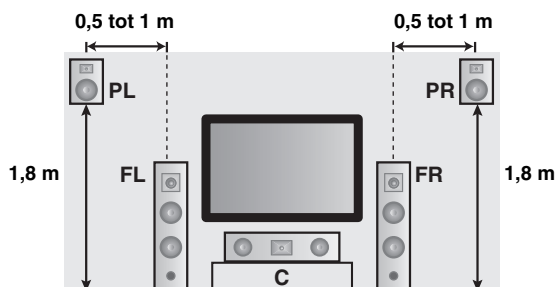

### Subwoofer (SW)

Een subwoofer met ingebouwde eindversterker, zoals het Yamaha Active Servo Processing Subwoofer System, zorgt niet alleen voor een effectieve versterking van de lage tonen in sommige of alle kanalen, maar ook voor een natuurgetrouwe hi-fi (high fidelity) reproductie van het LFE (lage frequentie effecten) kanaal in Dolby Digital en DTS geluidsmateriaal. De opstelling van de subwoofer is niet zo belangrijk, want de zeer lage tonen zijn niet erg richtingsgevoelig. U kunt de subwoofer het beste in de buurt van de voor-luidsprekers plaatsen. Richt hem een beetje naar het midden van de ruimte om weerkaatsing via de wanden te verminderen.

## Aansluiten van luidsprekers

Let erop dat u de linker (L) en rechter (R) kanalen, “+” (rood) en “-” (zwart) op de juiste manier aansluit. Als de aansluitingen niet kloppen, zal dit toestel de signaalbronnen niet correct kunnen weergeven.

### Let op

- U moet het toestel uit zetten voor u de luidsprekers gaat aansluiten (zie bladzijde 25).
- Laat de blote luidsprekerdraden elkaar niet raken en zorg ervoor dat ze geen contact maken met de metalen onderdelen van het toestel. Hierdoor kunnen het toestel en/of de luidsprekers beschadigd raken. Als de luidsprekerdraden kortsluiting maken, zal de melding “CHECK SP WIRES” (controleer luidsprekerdraden) op het display op het voorpaneel verschijnen.
- Gebruik magnetisch afgeschermd luidsprekers. Als dergelijke luidsprekers toch uw beeldscherm storen, zet de luidsprekers dan verder bij het beeldscherm vandaan.
- Als u luidsprekers van 6 Ohm gebruikt, moet u “SP IMP.” op “6Ω MIN” zetten voor u dit toestel in gebruik neemt (zie bladzijde 25). Als voor-luidsprekers kan ook gebruik gemaakt worden van 4 Ohm luidsprekers (zie bladzijde 99).

### Opmerking

Een luidsprekersnoer bestaat uit twee geïsoleerde draden naast elkaar. De kabels zijn verschillend gekleurd of gevormd, misschien een streep, groef of ribbels. Sluit de afwijkend gestreepte (gegroefde enz.) draad aan op de “+” (rode) aansluitingen van dit toestel en uw luidspreker. Verbind de gewone draad met de “-” (zwarte) aansluitingen.

### EXTRA SP aansluitingen

Aansluiten van een alternatief voor-luidsprekersysteem (FRONT B), aanwezigheidsluidsprekers of Zone 2 luidsprekers. Om de functie van de met de EXTRA SP aansluitingen verbonden luidsprekers te kiezen, dient u de “EXTRA SP ASSIGN” instelling in het “SOUND MENU” te gebruiken (zie bladzijde 70).



U kunt de functie van de met de EXTRA SP aansluitingen verbonden luidsprekers ook instellen via de “AUTO SETUP” (zie bladzijde 29).

### Subwoofer

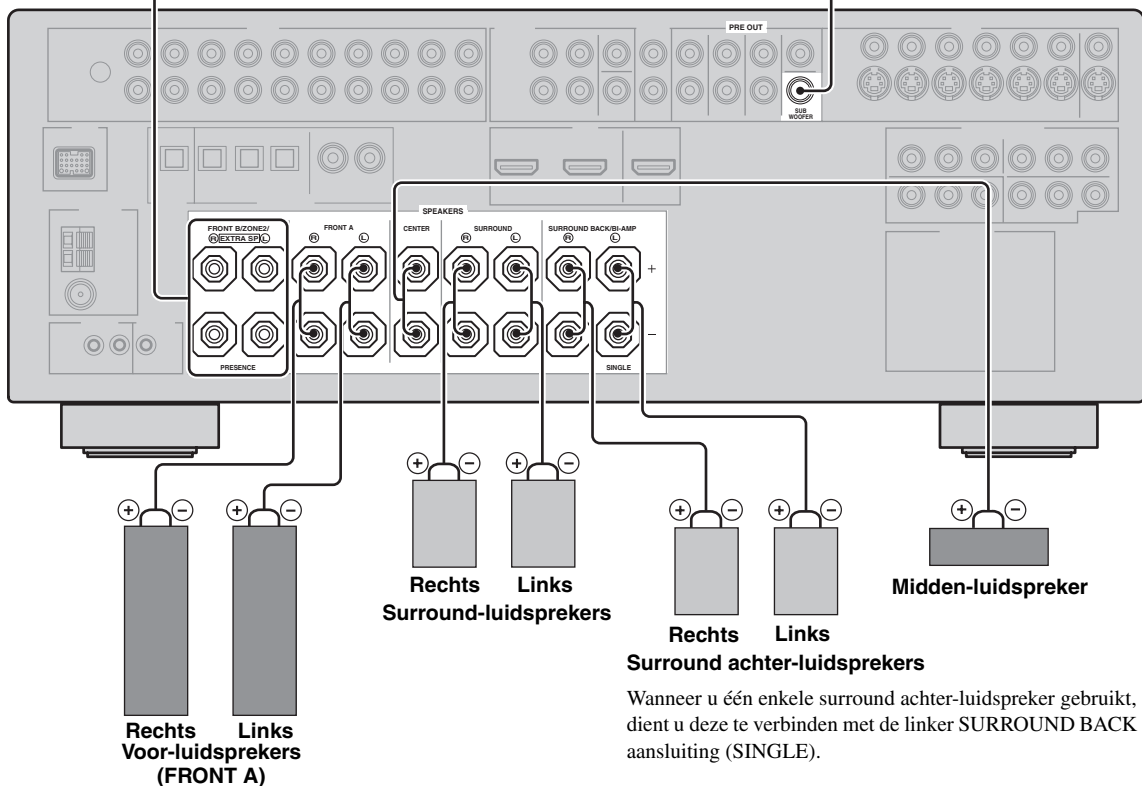

■ Aansluiten van de luidsprekerkabel

- 1 Verwijder ongeveer 10 mm van de isolatie van het uiteinde van elk van de luidsprekerdraden en draai vervolgens de blootliggende draadjes netjes in elkaar om kortsluiting te voorkomen.

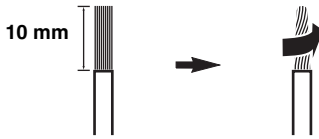

- 2 Maak de knop los.

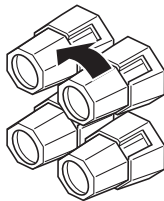

Rood: positief (+)  
Zwart: negatief (-)

- 3 Steek een ontbloot draadeind in het gat aan de zijkant van de aansluiting.

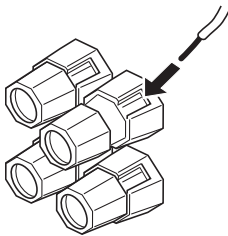

- 4 Draai de draad vervolgens met de knop weer vast.

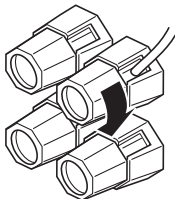

■ Aansluiten met bananenstekkers (uitgezonderd modellen voor Europa, Azië en Korea)

Draai de knop vast en steek vervolgens de bananenstekker in het gat bovenin de aansluiting.

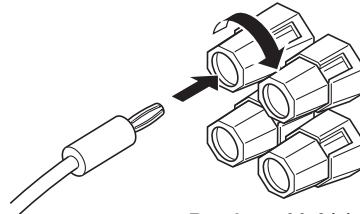

Rood: positief (+)  
Zwart: negatief (-)

■ Gebruiken van bi-amp (tweevoudige versterking) aansluitingen

**Let op**

Verwijder de kortsluitplaatjes of -bruggen om de LPF (Laag doorlaatfilter) en HPF (Hoog doorlaatfilter) crossovers van elkaar te scheiden.

Dit toestel stelt u in staat zg. bi-amp (dubbele bedrading of dubbele versterker-) aansluitingen te gebruiken voor een enkel luidsprekersysteem. Controleer eerst of uw luidsprekers geschikt zijn voor bi-amp dubbele bedrading of dubbele versterkeraansluitingen. Om bi-amp dubbele versterkeraansluitingen mogelijk te maken, dient u de FRONT en SURROUND BACK aansluitingen te gebruiken zoals hieronder staat aangegeven. Om bi-amp dubbele versterkeraansluitingen mogelijk te maken, dient u "BI-AMP" in te stellen op "ON" in de "ADVANCED SETUP" (zie bladzijde 101).

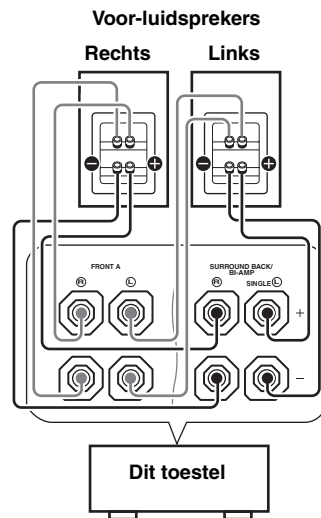

**Opmerking**

Wanneer u normale luidsprekeraansluitingen wilt gebruiken, moet u ervoor zorgen dat de kortsluitplaatjes op de juiste manier op de aansluitingen zitten. Raadpleeg de handleiding van uw luidsprekers voor details.



## Informatie over aansluitingen en stekkers

### Audio-aansluitingen en stekkers

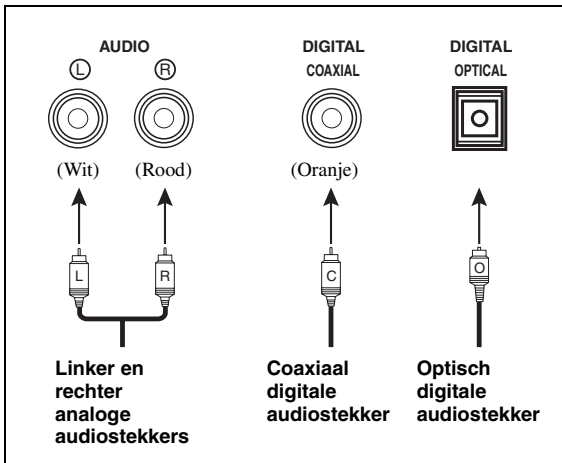

### Video-aansluitingen en stekkers

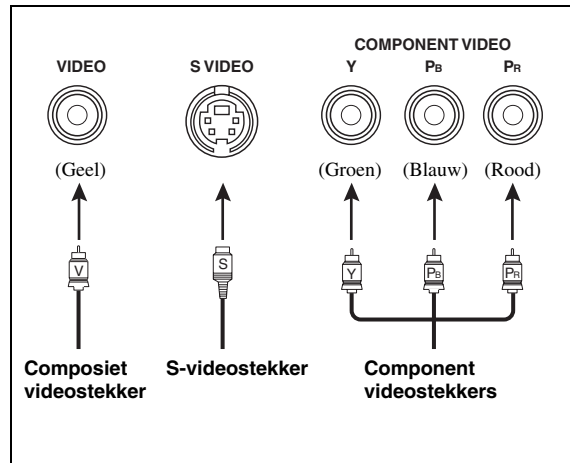

#### ■ Audio-aansluitingen

Dit toestel heeft drie soorten audio-aansluitingen. Welke aansluiting u nodig heeft hangt af van de audio-aansluitingen van uw andere apparatuur.

#### AUDIO aansluitingen

Voor conventionele analoge audiosignalen via linker en rechter analoge audiokabels. Verbind de rode stekkers met de rechter en de witte stekkers met de linker aansluitingen.

#### DIGITAL COAXIAL aansluitingen

Voor digitale audiosignalen via coaxiaal digitale audiokabels.

#### DIGITAL OPTICAL aansluitingen

Voor digitale audiosignalen via optisch digitale audiokabels.

#### Opmerkingen

- U kunt de digitale aansluitingen gebruiken voor PCM, Dolby Digital en DTS ingangssignalen. Wanneer u een bepaalde component zowel met de COAXIAL als met de OPTICAL aansluiting verbindt, zal het via de COAXIAL aansluiting binnenkomende signaal voorrang krijgen. Alle digitale ingangsaansluitingen zijn geschikt voor digitale signalen met een bemonsteringsfrequentie van maximaal 96 kHz.
- Trek het kapje van de optische aansluiting voor u er de optische glasvezelkabel op aansluit. Gooi het stofkapje niet weg. Wanneer u de optische aansluiting niet gebruikt, dient u het stofkapje er weer op te doen. Dit kapje beschermt de aansluiting tegen stof.

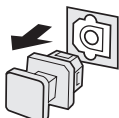

#### ■ Video-aansluitingen

Dit toestel heeft drie soorten video-aansluitingen. Welke aansluiting u nodig heeft hangt af van de ingangsaansluitingen van uw beeldscherm.

#### VIDEO aansluitingen

Voor conventionele composiet videosignalen die worden overgebracht via composiet videokabels.

#### S VIDEO aansluitingen

Voor S-video signalen, in luminantie (Y) en kleur (C) gescheiden videosignalen die worden doorgegeven via aparte draden in speciale S-videokabels.

#### COMPONENT VIDEO aansluitingen

Voor component videosignalen, in luminantie (Y) en kleur (P<sub>B</sub>, P<sub>R</sub>) gescheiden videosignalen die worden doorgegeven via aparte draden in speciale component videokabels.



Dit toestel is voorzien van een video conversiefunctie. Zie de bladzijden 17 en 79 voor details.

## Informatie over HDMI™

### ■ HDMI compatibiliteit met dit toestel

Audiosignaaltypen	Audiosignaal formaten	Compatibele HDMI componenten
2-kanaals Lineair PCM	2-kanaals, 32-192 kHz, 16/20/24 bit	CD, DVD-Video, DVD-Audio enz.
Multikanaals Lineair PCM	8-kanaals, 32-192 kHz, 16/20/24 bits	DVD-Audio enz.
DSD	2/5.1-kanaals, 2,8224 MHz, 1 bit	SACD, enz.
Bitstream	Dolby Digital, DTS	DVD-Video enz.

De HDMI aansluiting van dit toestel is gebaseerd op de volgende standaarden en normen:

- HDMI Versie 1.2a (High-Definition Multimedia Interface Specification Versie 1.2a) gelicenseerd door HDMI Licensing, LLC.
- HDCP Revisie 1.1 (High-bandwidth Digital Content Protection System Revisie 1.1) gelicenseerd door Digital Content Protection, LLC.

#### Opmerkingen

- Wanneer er DVD audio met CPPM kopieerbeveiliging wordt weergegeven, is het mogelijk, afhankelijk van het type DVD-speler, dat er geen video- en audiosignalen worden gereproduceerd.
- Dit toestel is niet geschikt voor niet met HDCP compatibele HDMI of DVI apparatuur.
- U kunt potentiële problemen met de HDMI aansluiting controleren (zie bladzijde 41).

### ■ HDMI aansluiting en stekker

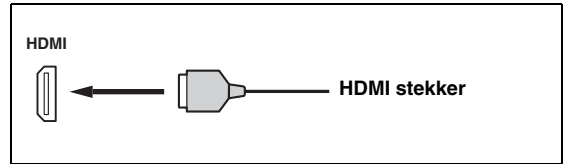

- We raden u aan een HDMI kabel te gebruiken die korter is dan 5 meter (16 ft) en die duidelijk is voorzien van het HDMI logo.
- Gebruik een conversiekabel (HDMI aansluiting ↔ DVI-D aansluiting) om dit toestel aan te sluiten op andere DVI apparatuur.

#### Opmerkingen

- Maak de kabel niet vast aan of koppel deze niet los van dit toestel en zorg ervoor dat de stroom voor de HDMI componenten die zijn verbonden met de HDMI OUT aansluiting van dit toestel niet uitgeschakeld wordt terwijl er gegevens worden overgebracht. Hierdoor kan de weergave worden onderbroken of kan storing worden veroorzaakt.
- Audiosignalen die binnenkomen via andere aansluitingen dan de HDMI IN 1 of HDMI IN 2 aansluiting van dit toestel kunnen niet digitaal worden gereproduceerd via de HDMI OUT aansluiting.
- Als u een beeldscherm dat is verbonden met de HDMI OUT aansluiting via een DVI verbinding uit zet, is het mogelijk dat dit toestel geen verbinding meer met de component tot stand kan brengen.

## Stroomschema audio- en videosignalen

### ■ Stroomschema audiosignalen

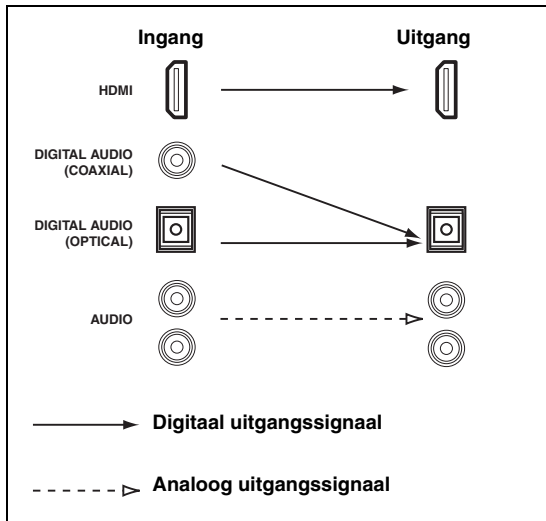

#### Opmerkingen

- 2-Kanaals en multikanaals PCM, Dolby Digital en DTS signalen die binnenkomen via de HDMI IN 1 of HDMI IN 2 aansluiting kunnen alleen worden gereproduceerd via de HDMI OUT aansluiting wanneer "SUPPORT AUDIO" is ingesteld op "OTHER" (zie bladzijde 75).
- Audiosignalen die binnenkomen via de HDMI IN aansluitingen worden niet gereproduceerd via de AUDIO of DIGITAL OUTPUT aansluitingen.

### ■ Stroomschema videosignalen

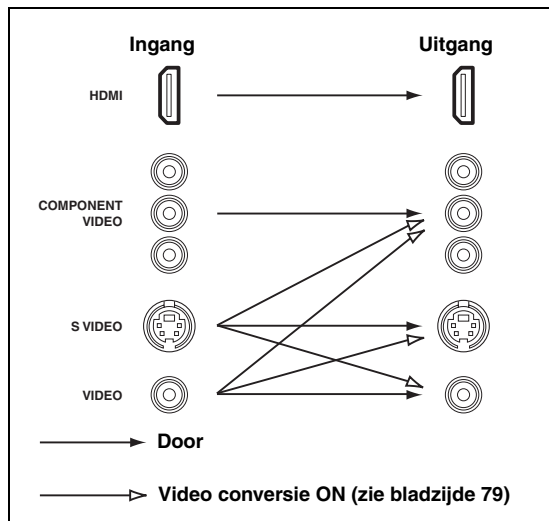

#### Opmerkingen

- Wanneer er analoge videosignalen binnenkomen via de COMPONENT VIDEO, S VIDEO en VIDEO aansluitingen, zal aan deze signalen als volgt de voorkeur worden gegeven:
  1. COMPONENT VIDEO
  2. S VIDEO
  3. VIDEO
- Digitale videosignalen die binnenkomen via de HDMI IN 1 of HDMI IN 2 aansluiting kunnen niet worden gereproduceerd via de analoge video uitgangsaansluitingen.
- Dit toestel accepteert geen analoge component videosignalen met een resolutie van 1080p.
- Het signaal voor het in-beeld display wordt niet gereproduceerd via de VCR OUT, DVR OUT en HDMI MONITOR OUT aansluitingen en wordt dus ook niet opgenomen.
- Dit toestel zal geen analoge videosignalen deinterliniëren.

## Aansluiten van een beeldscherm of projector

Verbind uw TV (of projector) met de HDMI OUT aansluiting, de COMPONENT VIDEO MONITOR OUT aansluitingen, de S VIDEO MONITOR OUT aansluiting of met de VIDEO MONITOR OUT aansluiting van dit toestel.



Zorg ervoor dat de stekkers van zowel dit toestel als die van andere componenten uit het stopcontact gehaald zijn.



Gebruik deze functie om te kiezen of u HDMI audiosignalen wilt laten weergeven via dit toestel zelf of via een andere HDMI component die is verbonden met de HDMI OUT aansluiting van dit toestel. Gebruik de "SUPPORT AUDIO" parameter in het "SOUND MENU" om de component te selecteren die de HDMI audiosignalen moet weergeven (zie bladzijde 75).

### Opmerkingen

- Sommige via een DVI verbinding op dit toestel aangesloten beeldschermen kunnen geen binnenkomende HDMI audio/videosignalen herkennen wanneer ze uit (standby) staan. In een dergelijk geval zal de HDMI indicator onregelmatig knipperen.
- Wanneer u uw beeldscherm of projector via HDMI aansluit, zal het in-beeld display niet verschijnen. Sluit in een dergelijk geval het beeldscherm of de projector aan via component, S-video of gewone video aansluitingen.
- Verbind de signaalbronnen met de HDMI IN 1 of HDMI IN 2 aansluiting om de videobeelden weer te laten geven op de het beeldscherm dat is verbonden met de HDMI OUT aansluiting.

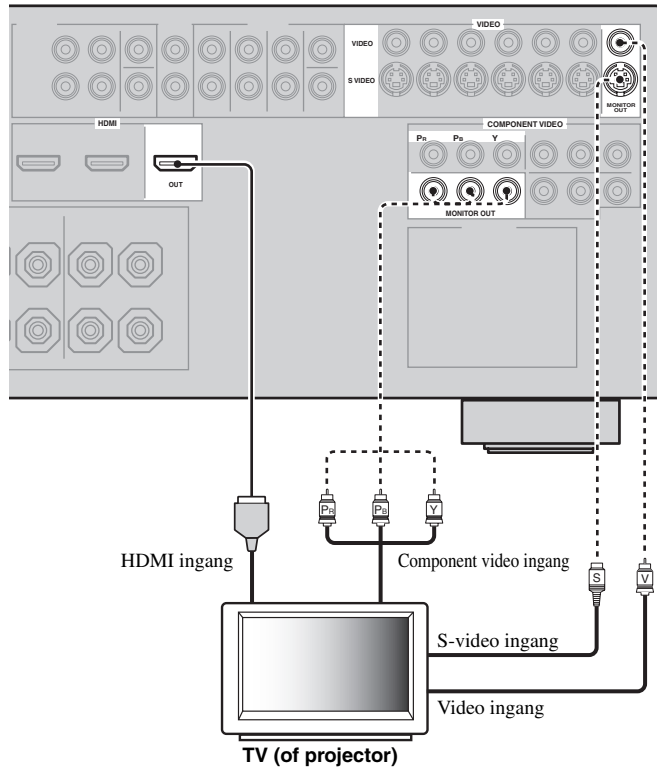

———— geeft aanbevolen verbindingen aan  
 - - - - - geeft alternatieve verbindingen aan

## Aansluiten van andere componenten



Zorg ervoor dat de stekkers van zowel dit toestel als die van andere componenten uit het stopcontact gehaald zijn.

### Opmerkingen

- Wanneer “VIDEO CONV.” is ingesteld op “OFF” (zie bladzijde 79) moet u hetzelfde soort video-aansluitingen gebruiken als u gebruikt heeft om uw TV aan te sluiten (zie bladzijde 18). Als u bijvoorbeeld uw TV heeft verbonden met de VIDEO MONITOR OUT aansluiting van dit toestel, dan dient u uw andere component te verbinden met de VIDEO aansluitingen.

- Wanneer “VIDEO CONV.” is ingesteld op “ON” (zie bladzijde 79), worden de omgezette videosignalen alleen gereproduceerd via de MONITOR OUT aansluitingen. Om iets op te kunnen nemen, moet u gebruik maken van hetzelfde soort video-aansluitingen tussen alle betrokken componenten.
- Om een digitale verbinding te maken met een andere component dan de component die standaard is toegewezen aan de DIGITAL INPUT of DIGITAL OUTPUT aansluiting, dient u de corresponderende instelling te selecteren voor “OPTICAL OUT”, “OPTICAL IN”, of “COAXIAL IN” bij “I/O ASSIGNMENT” (zie bladzijde 76).
- Wanneer u uw DVD-speler zowel met de DIGITAL INPUT (OPTICAL) als met de DIGITAL INPUT (COAXIAL) aansluiting verbindt, zal het via de DIGITAL INPUT (COAXIAL) aansluiting binnenkomende signaal voorrang krijgen.

### ■ Aansluiten van een DVD-speler

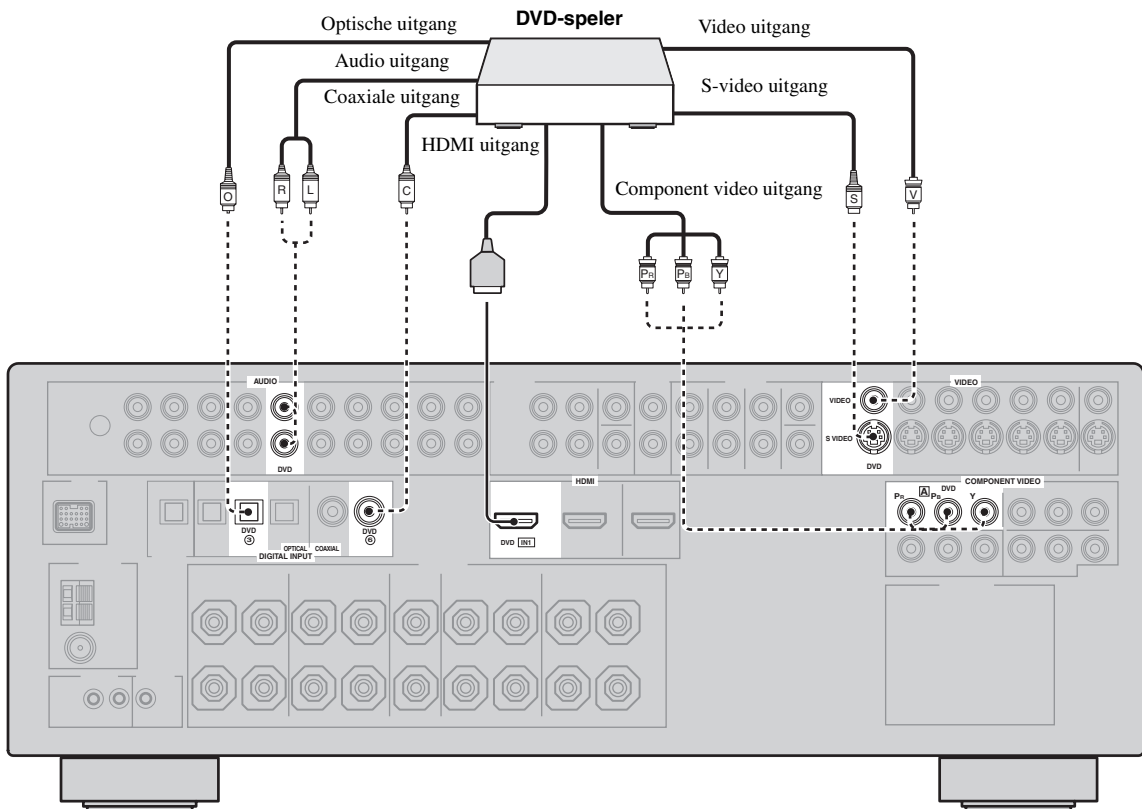

———— geeft aanbevolen verbindingen aan

- - - - - geeft alternatieve verbindingen aan

■ Aansluiten van een DVD-recorder, PVR of videorecorder

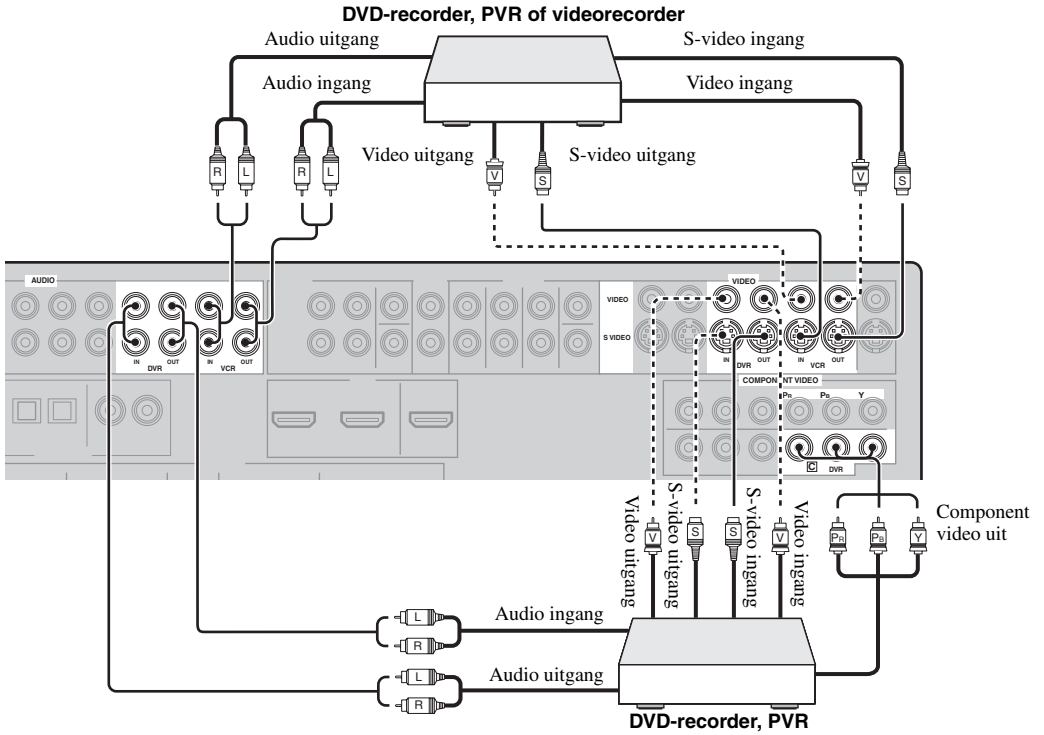

■ Aansluiten van een 'set-top box' (apart aansluitkastje; ontvanger of decoder)

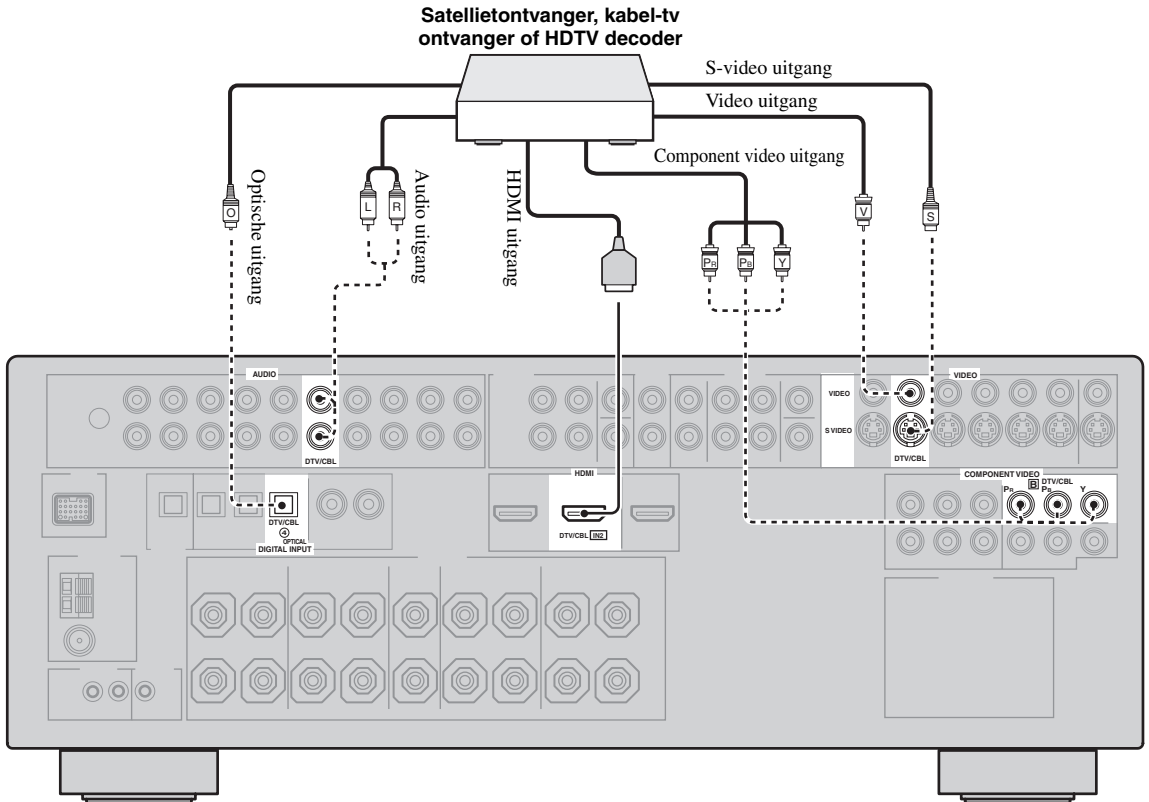

## ■ Aansluiten van audiocomponenten

### Opmerkingen

- Om een digitale verbinding te maken met een andere component dan de component die standaard is toegewezen aan de DIGITAL INPUT of DIGITAL OUTPUT aansluiting, dient u de corresponderende instelling te selecteren voor "OPTICAL OUT", "OPTICAL IN", of "COAXIAL IN" bij "I/O ASSIGNMENT" (zie bladzijde 76).
- Verbind uw draaitaf met de GND aard aansluiting van dit toestel om ruis in het signaal te verminderen. Bij sommige draaitafels is het echter mogelijk dat u minder ruis zult horen zonder gebruik te maken van de GND aansluiting.
- De PHONO aansluitingen zijn uitsluitend bedoeld voor een draaitafel met een MM of hoog-vermogen MC cartridge. Als u een draaitafel met een laag-vermogen MC cartridge heeft verbonden met de PHONO aansluitingen, dient u een in-line boosting transformator of een MC-kopversterker te gebruiken.
- Wanneer u een bepaalde audiocomponent zowel met de DIGITAL INPUT (OPTICAL) als met de DIGITAL INPUT (COAXIAL) aansluiting verbindt, zal het via de DIGITAL INPUT (COAXIAL) aansluiting binnenkomende signaal voorrang krijgen.

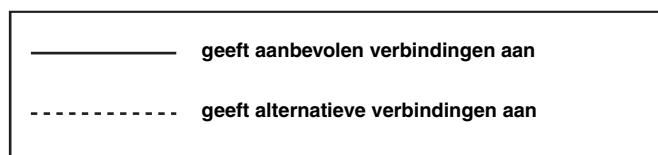
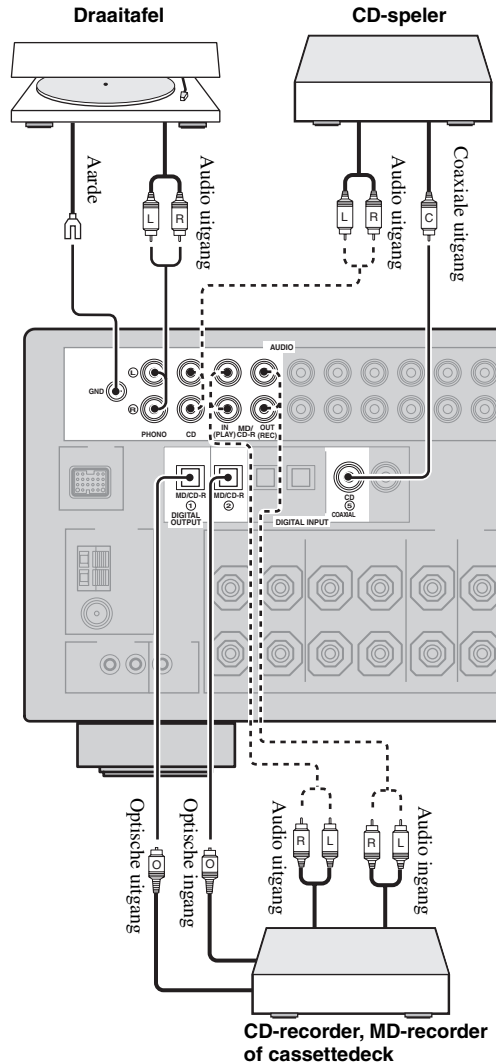

## ■ Aansluiten van een externe versterker

Dit toestel heeft meer dan genoeg vermogen voor gebruik bij u thuis. Als u echter toch het uitgangsvermogen voor de luidsprekers wilt opvoeren, of als u gewoon een andere versterker wilt gebruiken, kunt u een externe versterker verbinden met de PRE OUT aansluitingen.

### Opmerkingen

- Wanneer u de PRE OUT aansluitingen gebruikt, mag u niets verbinden met de SPEAKERS aansluitingen.
- De signalen die worden geproduceerd via de FRONT PRE OUT aansluitingen ondervinden invloed van de TONE CONTROL instellingen (zie bladzijde 48).
- Elke PRE OUT aansluiting produceert hetzelfde signaal als de corresponderende SPEAKERS aansluiting.
- Regel het volume van de subwoofer met de bedieningsorganen op de subwoofer zelf (zie bladzijde 48).
- Het is mogelijk dat sommige signalen niet worden gereproduceerd via de SUBWOOFER PRE OUT aansluiting, afhankelijk van de "SPEAKER SET" (zie bladzijde 70) en "LFE/BASS OUT" (zie bladzijde 70) instellingen.

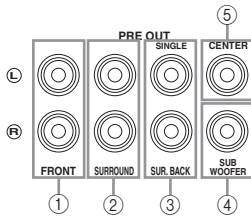

#### ① FRONT PRE OUT aansluitingen

Voorkanaal uitgangsaansluitingen.

#### ② SURROUND PRE OUT aansluitingen

Surroundkanaal uitgangsaansluitingen.

#### ③ SUR.BACK PRE OUT aansluitingen

Surround-achterkanaal uitgangsaansluitingen. Als u slechts één externe versterker aansluit voor het surround-achterkanaal, dient u deze te verbinden met de SINGLE aansluiting.

### Opmerkingen

- Wanneer "BI-AMP" is ingesteld op "ON", zal dit toestel de audiosignalen voor de voorkanalen reproduceren via de SUR.BACK PRE OUT aansluitingen.
- Welke audiosignalen er via de SUR.BACK PRE OUT aansluitingen geproduceerd worden hangt mede af van de "EXTRA SP ASSIGN" instelling (zie bladzijde 70).

#### ④ SUBWOOFER PRE OUT aansluiting

Sluit een subwoofer met een ingebouwde versterker aan.

#### ⑤ CENTER PRE OUT aansluiting

Middenkanaal uitgangsaansluiting.

## ■ Aansluiten van een multiformaat-speler of externe decoder

Dit toestel is voorzien van 6 extra ingangsaansluitingen (links en rechts FRONT, CENTER, links en rechts SURROUND en SUBWOOFER) voor gescheiden multikanaals ingangssignalen van een multiformaat-speler, externe decoder, sound processor of voorversterker.

Als u "INPUT CH" instelt op "8CH" via "MULTI CH SET" (zie bladzijde 78), kunt u de ingangsaansluitingen die zijn toegewezen aan "FRONT" via "MULTI CH SET" (zie bladzijde 78) samen gebruiken met de MULTI CH INPUT aansluitingen om 8-kanaals signalen te kunnen verwerken. Verbind de uitgangsaansluitingen van uw multiformaat-speler of externe decoder met de MULTI CH INPUT aansluitingen. Let er goed op dat u de linker en rechter uitgangen verbindt met de linker en rechter ingangsaansluitingen voor zowel de voor- als de surroundkanalen.

### Opmerkingen

- Wanneer u MULTI CH INPUT als signaalbron selecteert (zie bladzijde 38), zal dit toestel automatisch de digitale geluidsveldprocessor uitschakelen en zult u geen geluidsveldprogramma's kunnen selecteren.
- Dit toestel is niet in staat de via de MULTI CH INPUT aansluitingen binnenkomende signalen zo te herschikken dat er wordt gecompenseerd voor eventueel in uw systeem ontbrekende luidsprekers. Daarom bevelen we u aan tenminste een 5.1-kanaals luidsprekersysteem aan te sluiten voor u gebruik maakt van deze functie.

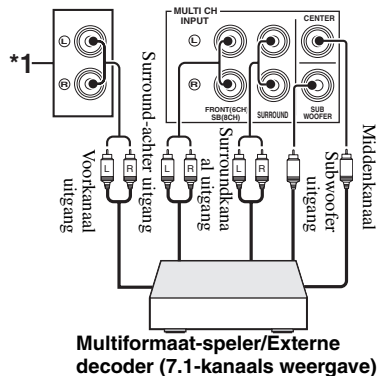
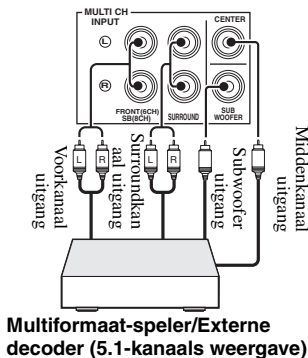

\*1 De analoge audio ingangsaansluitingen toegewezen als "FRONT" via "MULTI CH SET" (zie bladzijde 78).



## ■ Aansluiten van een Yamaha iPod universeel dock

Dit toestel is voorzien van een DOCK aansluiting op het achterpaneel waarop een Yamaha iPod universeel dock (zoals een los verkrijgbare YDS-10) kan worden aangesloten voor uw iPod, zodat u uw iPod kunt bedienen met de meegeleverde afstandsbediening. Verbind een Yamaha iPod universeel dock met de DOCK aansluiting op het achterpaneel van dit toestel met de speciaal daarvoor bedoelde kabel.

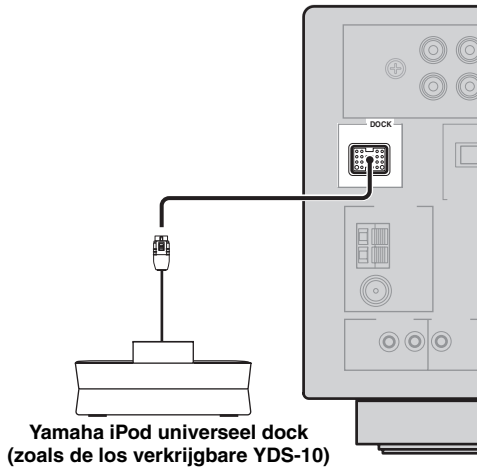

## ■ Gebruiken van de REMOTE IN/OUT aansluitingen

Wanneer het om Yamaha producten gaat die afstandsbedieningssignalen kunnen doorgeven, kunt u de REMOTE IN aansluiting en de REMOTE OUT aansluiting als volgt verbinden met de in- en uitgangsaansluiting voor afstandsbediening door middel van een analoge monokabel met ministekkers.

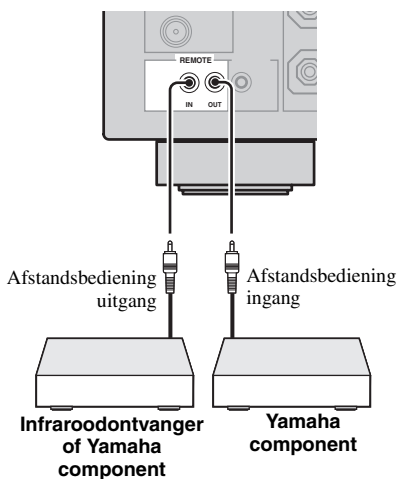

- Als de componenten geschikt zijn voor SCENE stuursignalen, kan dit toestel de corresponderende componenten automatisch in werking stellen en de weergave laten beginnen wanneer u één van de SCENE toetsen gebruikt. Raadpleeg de handleidingen van de betreffende componenten voor details omtrent de mogelijkheden met SCENE stuursignalen.
- Verbind de REMOTE OUT aansluiting van dit toestel met de ingangsaansluiting voor de afstandsbediening van de componenten in kwestie om deze aan te kunnen sturen via de SCENE functie.
- Als de met de REMOTE OUT aansluiting verbonden component geen Yamaha product is, dient u "SCENE IR" in het geavanceerde instelmenu op "OFF" in te stellen (zie bladzijde 101).

## Gebruiken van de VIDEO AUX aansluitingen op het voorpaneel

Gebruik de VIDEO AUX aansluitingen op het voorpaneel als u een spelcomputer of een videocamera wilt aansluiten op dit toestel.

### Let op

U moet het volume van dit toestel en de andere componenten uit of zeer laag zetten voor u de aansluitingen gaat maken.

### Opmerkingen

- De audiosignalen die binnenkomen via de DOCK aansluiting op het achterpaneel hebben voorrang boven de via de VIDEO AUX aansluitingen binnenkomende signalen.
- Om de signalen die via deze aansluitingen binnenkomen weer te geven, dient u "V-AUX" in te stellen als signaalbron.

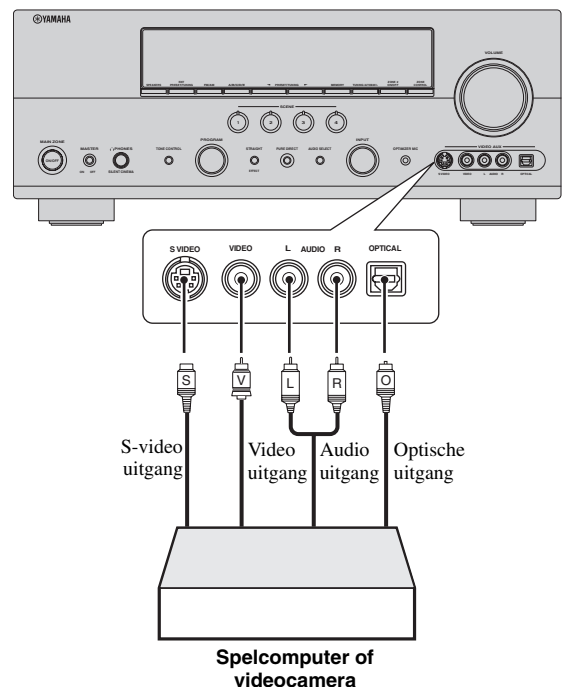

## Aansluiten van de FM en AM antennes

Dit toestel wordt geleverd met zowel een FM als een AM binnenantenne. Verbind de antennes op de juiste manier met de bijbehorende aansluitingen. Normaal gesproken zorgen deze antennes voor een voldoende sterke ontvangst.



Zie bladzijde 8 voor informatie omtrent het aansluiten van de meegeleverde FM binnenantenne en AM ringantenne.

### Opmerkingen

- De AM ringantenne moet niet te dicht bij dit toestel geplaatst worden.
- De AM ringantenne moet altijd aangesloten blijven, zelfs als er een AM buitenantenne op dit toestel is aangesloten.
- Een goed geïnstalleerde buitenantenne geeft een betere ontvangst dan een binnenantenne. Als u last heeft van een slechte ontvangst, kunt u een buitenantenne installeren. Vraag bij uw dichtstbijzijnde erkende Yamaha dealer of servicecentrum naar de mogelijkheden met buitenantennes.

#### AM ringantenne (meegeleverd)

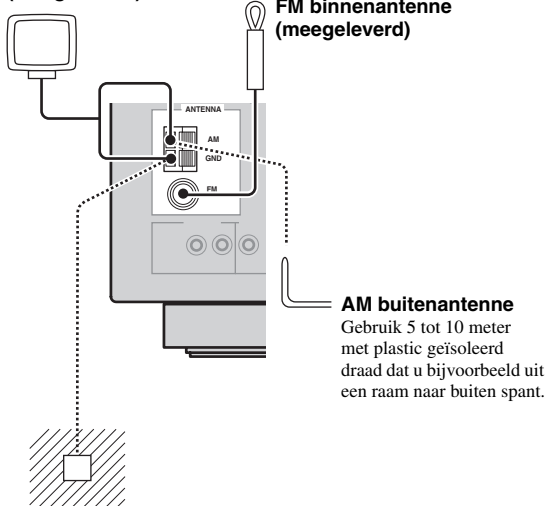

#### Aarde (GND aansluiting)

Voor de grootst mogelijke veiligheid en zo min mogelijk storing dient u de antenne GND aansluiting goed te aarden. Een goede aarding wordt bijvoorbeeld verzorgd door een metalen staaf die in vochtige grond gedreven is.

## Aansluiten van het netsnoer

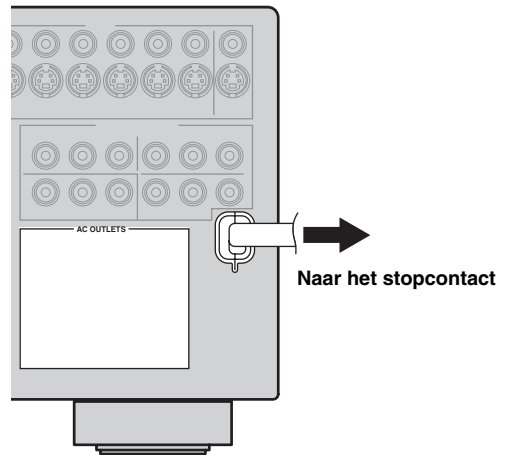

### ■ AC OUTLET(S) (SWITCHED)

Modellen voor het V.K. en Australië

.....	1 Netstroomaansluiting
Model voor Korea.....	Geen
Overige modellen.....	2 Netstroomaansluitingen

Met behulp van deze netstroomaansluiting(en) kunt u daarop aangesloten componenten van stroom voorzien. Verbind de netsnoeren van uw andere apparatuur met deze netstroomaansluiting(en). Deze aansluiting(en) worden van stroom voorzien wanneer de eerste ruimte of Zone 2 is ingeschakeld. De stroomvoorziening voor deze aansluiting(en) wordt echter afgesloten wanneer de eerste ruimte en Zone 2 zijn uitgeschakeld, of wanneer **Ⓜ MASTER ON/OFF** op het voorpaneel ingedrukt wordt en losgelaten zodat deze naar buiten komt, in de OFF stand. Voor informatie omtrent het maximale vermogen of het totale stroomverbruik voor de componenten die op deze aansluiting(en) kunnen worden aangesloten, zie "Technische gegevens" op bladzijde 114.

#### Geheugen back-up

De geheugen back-up schakeling voorkomt dat de opgeslagen gegevens verloren gaan wanneer het toestel uit (standby) staat. Wanneer echter de stekker uit het stopcontact gehaald wordt of de stroomvoorziening om een andere reden langer dan een week onderbroken wordt, zullen de opgeslagen gegevens verloren gaan.

## Instellen van de luidspreker-impedantie

### Let op

Als u luidsprekers van 6 Ohm gebruikt, moet u "SP IMP." op "6Ω MIN" zetten VOOR u dit toestel in gebruik neemt. Als voor-luidsprekers kan ook gebruik gemaakt worden van 4 Ohm luidsprekers.

- 1 Controleer of het toestel uit staat.**  
Raadpleeg de rechter kolom voor details.

- 2 Houd ⑬ TONE CONTROL op het voorpaneel ingedrukt en druk vervolgens ⑫ MASTER ON/OFF naar binnen in de ON stand om dit toestel in te schakelen.**  
Het toestel wordt ingeschakeld en het uitgebreide setup menu zal verschijnen op het display op het voorpaneel.



- 3 Verdraai ⑭ PROGRAM op het voorpaneel en selecteer "SP IMP."**

De aanduiding "SP IMP." en de huidige instelling voor de luidspreker-impedantie ("8Ω MIN") zullen op het display op het voorpaneel verschijnen.

- 4 Druk herhaaldelijk op ⑬ TONE CONTROL op het voorpaneel om en selecteer "6Ω MIN".**

- 5 Druk ⑫ MASTER ON/OFF op het voorpaneel nog eens in zodat deze naar buiten komt in de OFF stand om de nieuwe instelling op te slaan en dit toestel uit te schakelen.**

### Opmerking

De gewijzigde instelling wordt van kracht zodra u dit toestel de volgende keer aan zet.

## Aan en uit zetten van dit toestel

### ■ Aan zetten van dit toestel

Druk ⑫ **MASTER ON/OFF** op het voorpaneel naar binnen in de ON stand om dit toestel aan te zetten.

Wanneer u dit toestel aan zet door op ⑫ **MASTER ON/OFF** te drukken, zal de hoofdzone worden ingeschakeld.



Wanneer u dit toestel aan zet, zal het 4 a 5 seconden duren voor het toestel geluid kan reproduceren.

### ■ Uit zetten van dit toestel

Druk ⑫ **MASTER ON/OFF** op het voorpaneel nog eens in zodat deze naar buiten komt in de OFF stand om dit toestel uit te schakelen.

### Opmerkingen

- ⑪ **MAIN ZONE ON/OFF** op het voorpaneel en ① **POWER** en ④ **STANDBY** op de afstandsbediening werken alleen wanneer ⑫ **MASTER ON/OFF** naar binnen is gedrukt in de ON stand.
- Zoals gewoonlijk bevelen we u aan het toestel uit (standby) te zetten wanneer u het toestel niet gebruikt.

### ■ Zet de hoofdzone uit (standby)

Druk op ⑪ **MAIN ZONE ON/OFF** (of ④ **STANDBY**) om de hoofdzone uit (standby) te zetten.

Wanneer het toestel uit (standby) staat, verbruikt het nog steeds een heel klein beetje stroom zodat er gereageerd kan worden op de infraroodsignalen van de afstandsbediening.

### ■ Aan zetten van de hoofdzone wanneer het toestel uit (standby) staat

Druk op ⑪ **MAIN ZONE ON/OFF** (of ① **POWER**) om de hoofdzone aan te zetten.



- U kunt de hoofdzone ook aan zetten door op ⑩ **SCENE** (of ⑤ **SCENE**) te drukken.
- Wanneer u dit toestel aan zet, zal het 4 a 5 seconden duren voor het toestel geluid kan reproduceren.
- Deze toetsen werken alleen wanneer ⑫ **MASTER ON/OFF** naar binnen, in de ON stand is gedrukt.

## Display voorpaneel

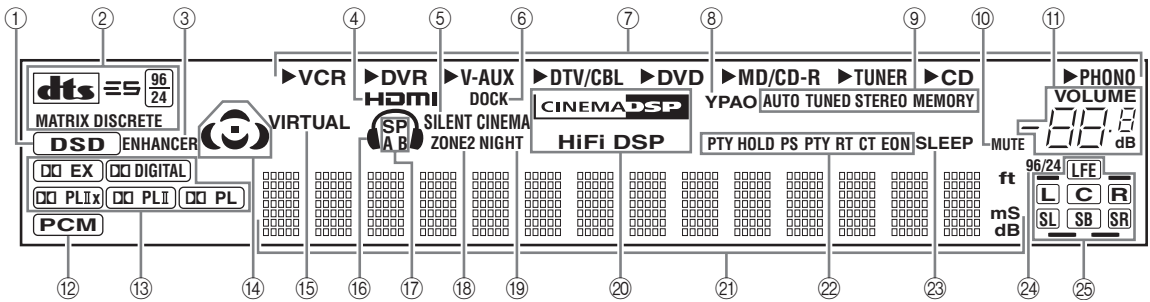

② ..... Alleen modellen voor Europa

### ①⑫ Indicators ingangssignalen

Licht op wanneer dit toestel DSD (Direct Stream Digital) of PCM (Puls Code Modulatie) digitale audiosignalen reproduceert.

### ②⑬ Decoder indicators

Wanneer één van de decoders van dit toestel in werking is, zal de bijbehorende indicator oplichten.

### ③ ENHANCER indicator

Licht op wanneer de Compressed Music Enhancer stand is geselecteerd (zie bladzijde 46).

### ④ HDMI indicator

Licht op wanneer er een signaal van de geselecteerde signaalbron binnenkomt via de HDMI IN 1 of HDMI IN 2 aansluitingen (zie bladzijde 16).

### ⑤ SILENT CINEMA indicator

Licht op wanneer er een hoofdtelefoon is aangesloten en er een geluidsveldprogramma is geselecteerd (zie bladzijde 46).

### ⑥ DOCK indicator

Licht op wanneer u uw iPod in een Yamaha iPod universeel dock (zoals de los verkrijgbare YDS-10) doet indien deze is verbonden met de DOCK aansluiting van dit toestel (zie bladzijde 23) en als V-AUX is geselecteerd als de signaalbron. De DOCK indicator licht ook op wanneer dit toestel de batterij (accu) van de aangesloten iPod oplaadt terwijl dit toestel zelf uit (standby) staat.

### ⑦ Signaalbron indicators

De corresponderende cursor licht op om aan te geven welke signaalbron op dit moment is geselecteerd.

### ⑧ YPAO indicator

Licht op wanneer u de "AUTO SETUP" doet en wanneer de via de "AUTO SETUP" ingestelde luidsprekerinstellingen zonder wijzigingen worden gebruikt (zie bladzijde 28).

### ⑨ Tuner (radio) indicators

Licht op wanneer dit toestel in de FM of AM afstemfunctie staat (zie de bladzijden 50 t/m 52).

### ⑩ MUTE indicator

Knippert wanneer de MUTE functie (tijdelijk uitschakelen geluidsweggeve) is ingeschakeld (zie bladzijde 40).

### ⑪ VOLUME niveaauanduiding

Geeft het huidige volumeniveau aan.

### ⑭ Geluidsveld indicators

Lichten op om aan te geven welke DSP geluidsvelden er in werking zijn.

### ⑮ VIRTUAL indicator

Licht op wanneer Virtual CINEMA DSP in werking is (zie bladzijde 46).

### ⑯ Hoofdtelefoon indicator

Licht op wanneer er een hoofdtelefoon is aangesloten (zie bladzijde 40).

### ⑰ SP A B indicators

Lichten op om aan te geven welke set voor-luidsprekers is geselecteerd.

### ⑱ ZONE2 indicator

Licht op wanneer Zone 2 in werking is (zie bladzijde 96).

### ⑲ NIGHT indicator

Licht op wanneer u een nacht-luisterfunctie selecteert (zie bladzijde 49).

### ⑳ DSP indicators

De bijbehorende indicator licht op wanneer er een DSP geluidsveldprogramma is geselecteerd (zie bladzijde 42).

### ㉑ Multifunctioneel display

Toont de naam van het huidige geluidsveldprogramma en andere gegevens bij het invoeren of wijzigen van instellingen.

## 22 Radio Data Systeem indicators (Alleen modellen voor Europa)

### PS, PTY, RT en CT

Deze lichten op aan de hand van de geselecteerde weergavefunctie voor het Radio Data Systeem.

### EON

Licht op wanneer er EON gegevens worden ontvangen.

### PTY HOLD

Licht op wanneer er gezocht wordt naar Radio Data Systeem zenders in de PTY SEEK functie.

## 23 SLEEP indicator

Licht op wanneer de slaaptimer is ingeschakeld (zie bladzijde 41).

## 24 96/24 indicator

Licht op wanneer dit toestel een DTS 96/24 signaal ontvangt.

## 25 Ingangskanaal en luidspreker indicators

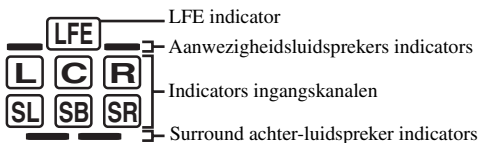

### LFE indicator

Licht op wanneer het ingangssignaal een LFE signaal bevat.

### Indicators ingangskanalen

Deze geven aan uit welke kanalen het huidige digitale ingangssignaal bestaat.

### Aanwezigheids- en surround achter-luidspreker indicators

Lichten op aan de hand van het aantal aanwezigheids- en surround achter-luidsprekers dat is ingesteld voor "EXTRA SP ASSIGN" (zie bladzijde 70) en "SUR. B L/R SP" (zie bladzijde 71) in het "SOUND MENU" wanneer dit toestel in de automatische setup (zie bladzijde 28) of in de stand voor het instellen van de luidsprekerniveaus "SOUND MENU" (zie bladzijde 72) staat.



- U kunt de instellingen voor de surround achter-luidsprekers automatisch laten verrichten via de "AUTO SETUP" (zie bladzijde 28), of met de hand via de instellingen voor "SUR. B L/R SP" (zie bladzijde 71) in het "SOUND MENU".
- Om aanwezigheidsluidsprekers te kunnen gebruiken dient u "EXTRA SP ASSIGN" in te stellen op "PRESENCE" (zie de bladzijden 29 of 70).

## Gebruiken van de afstandsbediening

De afstandsbediening zendt een gerichte infraroodstraal uit. U moet de afstandsbediening goed op de afstandsbedieningssensor op dit toestel richten.

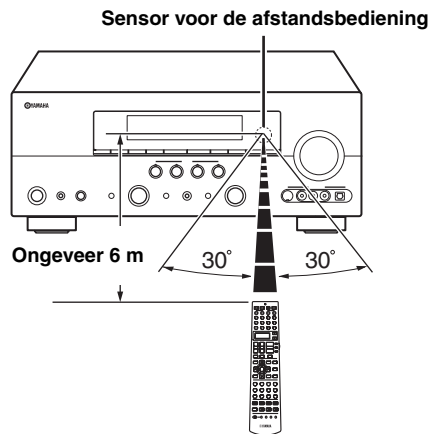

### Infrarood venster (☉)

Hiervandaan worden de infraroodsignalen verzonden. Richt dit venster op de component die u wilt bedienen.

### Zend-indicator (⊗)

Knippert wanneer de afstandsbediening infraroodsignalen aan het uitzenden is.

### Uitleesvenster (Ⓧ)

Toont de naam van de geselecteerde signaalbron die u kunt bedienen.

### Schakelaar voor de bedieningsfunctie (Ⓛ)

De functie van sommige toetsen hangt af van de stand van de schakelaar voor de bedieningsfunctie.

### AMP

Bedienen van de versterkerfuncties van dit toestel.

### SOURCE

Bedient de met de ingangskeuzetoetsen geselecteerde component (zie bladzijde 84).

### TV

Bedient de TV die is toegewezen aan DTV/CBL of PHONO (zie bladzijde 83).

### Opmerkingen

- Mors geen water of andere vloeistoffen op de afstandsbediening.
- Laat de afstandsbediening niet vallen.
- Laat de afstandsbediening niet liggen en bewaar hem niet op de volgende plekken:
  - zeer vochtige plekken, bijvoorbeeld bij een bad
  - plekken waar de temperatuur hoog kan worden, zoals bij de verwarming of kachel
  - zeer koude plekken
  - stoffige plekken
- Voor het instellen van de afstandsbedieningscodes voor andere componenten, zie bladzijde 85.

# Aanpassen van de luidsprekerinstellingen aan uw kamer

Dit toestel maakt gebruik van YPAO (Yamaha Parametric Room Acoustic Optimizer) technologie zodat u zelf geen lastige luidspreker-instellingen hoeft te doen en waardoor automatisch een zeer accurate instelling wordt verkregen. De meegeleverde optimalisatie-microfoon pikt het geluid op dat uw luidsprekers maken in de omgeving waar u ze daadwerkelijk zult gebruiken en het toestel analyseert deze geluiden.

## Gebruiken van het AUTO SETUP

### Opmerkingen

- Wij wijzen u erop dat het normaal is dat tijdens de "AUTO SETUP" procedure luide testtonen worden geproduceerd.
- Om de beste resultaten te bereiken moet u ervoor zorgen dat de ruimte zo stil mogelijk is tijdens de "AUTO SETUP" procedure. Als er teveel andere geluiden zijn, is het mogelijk dat de resultaten tevens vallen.



- U kunt de "AUTO SETUP" beginnen via het systeemmenu op het in-beeld display, of via het display op het voorpaneel. In deze handleiding worden de aanduidingen op het in-beeld display gebruikt om de "AUTO SETUP" procedure te illustreren.
- Voor u begint, moet u op de afstandsbediening de schakelaar voor de bedieningsfunctie op **LAMP** zetten.
- Dit toestel zal gebruik maken van de met de FRONT A luidsprekeraan sluitingen verbonden luidsprekers als de voor-luidsprekers voor deze instelling.

### 1 Controleer de volgende punten voor u met de AUTO SETUP begint.

- De luidsprekers moeten correct zijn aangesloten.
- Er mag geen hoofdtelefoon zijn aangesloten op dit toestel.
- Dit toestel en het beeldscherm moeten aan staan.
- De aangesloten subwoofer moet aan staan en het volumeniveau moet ongeveer op halve kracht (of iets minder) zijn ingesteld.
- De regeling voor de crossover frequentie van de aangesloten subwoofer moet op de maximum waarde zijn ingesteld.
- De kamer moet voldoende stil zijn.

### 2 Verbind de meegeleverde optimalisatie-microfoon met de OPTIMIZER MIC aansluiting op het voorpaneel.

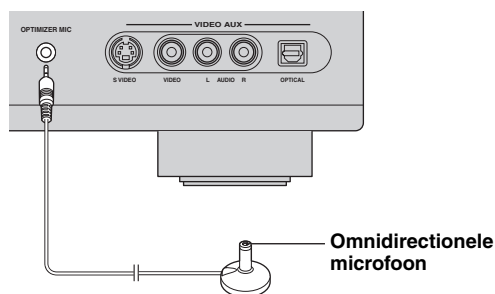

Op het beeldscherm zal het volgende menuscherm verschijnen.

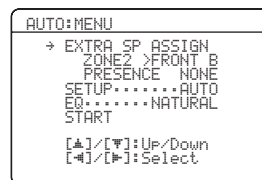

### 3 Plaats de optimalisatie-microfoon op uw normale luisterplek op een vlak en horizontaal oppervlak met de omnidirectionele microfoonkop naar boven.

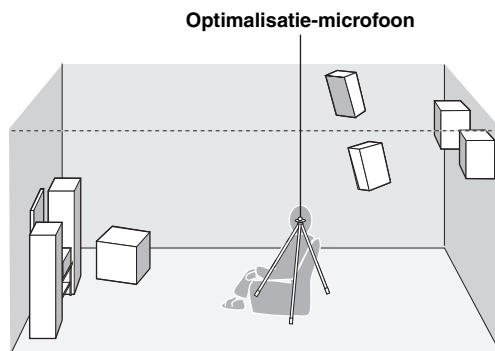

Het verdient aanbeveling een statief (o.i.d.) te gebruiken om de optimalisatie-microfoon vast te zetten op dezelfde hoogte als waar uw oren zich zouden bevinden wanneer u op uw luisterplek zit. U kunt de bevestigingsschroef van een statief (o.i.d.) gebruiken om de optimalisatie-microfoon daarop vast te zetten.

- 4 Druk op  $\text{Ⓢ} \langle \rangle / \triangleright$ , selecteer de gewenste instelling voor “EXTRA SP ASSIGN” en druk dan op  $\text{Ⓢ} \nabla$ .**

#### Extra luidspreker toewijzing

##### EXTRA SP ASSIGN

Hiermee kunt u de functie van de met de EXTRA SP aansluitingen verbonden luidsprekers instellen.

Keuzes: **FRONT B**, ZONE2, PRESENCE, NONE

- **Wanneer u gebruik maakt van een alternatief voor-luidsprekersysteem (zie bladzijde 38)**  
Selecteer “FRONT B”.
- **Wanneer u gebruik maakt van Zone 2 luidsprekers (zie bladzijde 96)**  
Selecteer “ZONE2” om deze functie in te stellen op de Zone 2 luidsprekers. Dit toestel drijft de Zone 2 luidsprekers aan met de interne versterker.
- **Wanneer u gebruik maakt van aanwezigheidsluidsprekers (zie bladzijde 12)**  
Selecteer “PRESENCE” om deze functie in te stellen op de aanwezigheidsluidsprekers.
- **Wanneer u geen gebruik maakt van de EXTRA SP aansluitingen**  
Selecteer “NONE” om de EXTRA SP aansluitingen buiten werking te stellen.

#### Opmerking

Als u “ON” selecteert bij “BI-AMP” (zie bladzijde 101), kunt u geen “PRESENCE” of “ZONE2” meer instellen bij “EXTRA SP ASSIGN”.

- 5 Druk op  $\text{Ⓢ} \langle \rangle / \triangleright$  en selecteer “SETUP”.**

Keuzes: **AUTO**, RELOAD, UNDO, DEFAULT

- Selecteer “AUTO” om automatisch de hele “AUTO SETUP” procedure te laten doen.
- Selecteer “RELOAD” om de laatste “AUTO SETUP” instellingen opnieuw te laden en de vorige instellingen te negeren.
- Selecteer “UNDO” om de laatste “AUTO SETUP” instellingen te annuleren en de vorige instellingen te herstellen.
- Selecteer “DEFAULT” om de “AUTO SETUP” parameters terug te zetten op de oorspronkelijke fabrieksinstellingen.

#### Opmerkingen

- “RELOAD” of “UNDO” is alleen beschikbaar wanneer u de “AUTO SETUP” procedure al eens eerder gedaan heeft en de resultaten daarvan bevestigd heeft.
- “RELOAD” of “UNDO” is niet beschikbaar wanneer u de instelling van “BI-AMP” wijzigt via de geavanceerde setup (zie bladzijde 101) of “EXTRA SP ASSIGN” wijzigt via het “SOUND MENU” (zie bladzijde 70).

- 6 Druk op  $\text{Ⓢ} \langle \rangle / \triangleright$ , selecteer de gewenste instelling voor “EQ” en druk dan op  $\text{Ⓢ} \nabla$ .**

#### Parametrische equalizertype EQ

De parametrische equalizer regelt het niveau van de gespecificeerde frequentiebanden. Dit toestel selecteert automatisch de belangrijkste frequentiebanden voor uw kamer en regelt het niveau van de geselecteerde frequentiebanden zo af dat er een samenhangend geluidsveld in uw kamer ontstaat. U heeft de volgende keuzes voor het selecteren van het soort parametrische equalizerregeling.

Keuzes: **NATURAL**, FLAT, FRONT

- Selecteer “NATURAL” om de frequentierespons van alle luidsprekers te middelen, met minder nadruk op de hogere frequenties. Aanbevolen wanneer de FLAT instelling een beetje schel klinkt.
- Selecteer “FLAT” om de frequentierespons van alle luidsprekers te middelen. Aanbevolen wanneer al uw luidsprekers van vergelijkbare kwaliteit zijn.
- Selecteer “FRONT” om de frequentierespons van elk van de luidsprekers in te stellen in overeenstemming met de weergave van uw voorluidsprekers. Aanbevolen wanneer uw voorluidsprekers van aanzienlijk betere kwaliteit zijn dan uw andere luidsprekers.

- 7 Druk op  $\text{Ⓢ} \nabla$ , selecteer “START” en druk vervolgens op  $\text{Ⓢ} \text{ENTER}$  om de setup procedure te laten beginnen.**

Dit toestel begint met de automatische instelprocedure (setup). Er worden luide testtonen geproduceerd via de diverse luidsprekers tijdens de automatische setup. Wanneer alle items zijn ingesteld, zal het “AUTO:RESULT” scherm verschijnen op het in-beeld display.

#### Opmerkingen

- Voer geen handelingen uit met dit toestel terwijl de automatische setup bezig is.
- Wij raden u aan de kamer te verlaten terwijl dit toestel de automatische setup uitvoert. Het zal ongeveer 3 minuten duren voor dit toestel de automatische setup heeft voltooid.

Dit toestel voert de volgende controles uit:

**Luidsprekerbedrading WIRING**

Controleert welke luidsprekers er aangesloten zijn en de polariteit van elk van de luidsprekers.

**Luidsprekerafmetingen SIZE**

Controleert de frequentierespons van elk van de luidsprekers en stelt de juiste lage frequentie-crossover voor elk van de kanalen in.

**Luidsprekerafstand DISTANCE**

Controleert de afstand van elk van de luidsprekers tot de luisterplek en stelt de timing voor elk van de kanalen af.

**Equalizer EQUALIZING**

Controleert en regelt de toonkarakteristieken van alle luidsprekers met behulp van de "EQ" instelling.

**Luidsprekerniveau LEVEL**

Controleert en regelt het volumeniveau van elk van de luidsprekers.

Het display verandert als volgt.

```
AUTO:MENU
EXTRA SP ASSIGN
ZONE2 >FRONT B
PRESENCE NONE
SETUP.....AUTO
EQ.....NATURAL
-> START
[▲]/[▼]:Up/Down
[■]/[■]:Select
```



```
AUTO:CHECK
-> INITIALIZING
WIRING
SIZE/DISTANCE
EQUALIZING
LEVEL
CHECK CH=CENTER
||||.....
[▲]:Exit
```



```
AUTO:RESULT
-> RESULT
SP : 3/4/0,1
DIST: 4,50/5,30m
LVL : -9,0/+6,5dB
>SET CANCEL
[▲]/[▼]:Up/Down
[ENTER]:Enter
```

De resultaten zoals getoond onder "RESULT" zijn als volgt.

**Aantal luidsprekers SP**

Toont het aantal luidsprekers dat is aangesloten op dit toestel in deze volgorde:  
Voor/Achter/Subwoofer

**Luidsprekerafstand DIST**

Toont de afstand van de luidsprekers tot de luisterplek in deze volgorde:  
Kleinste luidsprekerafstand/Grootste luidsprekerafstand

**Luidsprekerniveau LVL**

Toont het uitgangsniveau van de luidsprekers in deze volgorde:  
Laagste luidspreker uitgangsniveau/Hoogste luidspreker uitgangsniveau

**Opmerkingen**

- Als de melding "E-10:INTERNAL ERROR" verschijnt tijdens het testen, dient u opnieuw te beginnen vanaf stap 4.
- Als u bij stap 4 "RELOAD" heeft geselecteerd zullen er geen testtonen worden geproduceerd.
- Als er iets mis gaat tijdens de "AUTO:CHECK" procedure, zal de setup procedure worden geannuleerd en zal er een foutmelding verschijnen. Zie "Als er een foutmelding verschijnt" op bladzijde 32 voor details.
- Wanneer dit toestel eventueel problemen detecteert tijdens de "AUTO SETUP" procedure, zal de melding "WARNING" en het nummer van de waarschuwing of foutmelding boven "RESULT" verschijnen (zie bladzijde 32).
- Afhankelijk van de luisteromgeving zal "SWFR PHASE:REV" verschijnen tijdens de "AUTO:CHECK" procedure en zal "SUBWOOFER PHASE" in het "SOUND MENU" (zie bladzijde 72) automatisch worden ingesteld op "REVERSE".

**8 Druk op **ENTER** om de resultaten van de setup in detail te bekijken.**

```
AUTO:RESULT
-> RESULT
SP : 3/4/0,1
DIST: 4,50/5,30m
LVL : -9,0/+6,5dB
>SET CANCEL
[▲]/[▼]:Up/Down
[ENTER]:Enter
```

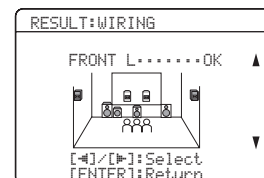



- 9 Druk herhaaldelijk op  $\text{Ⓢ} \langle \text{◀} / \text{▶} \rangle$  om heen en weer te schakelen tussen schermen met setup resultaten.

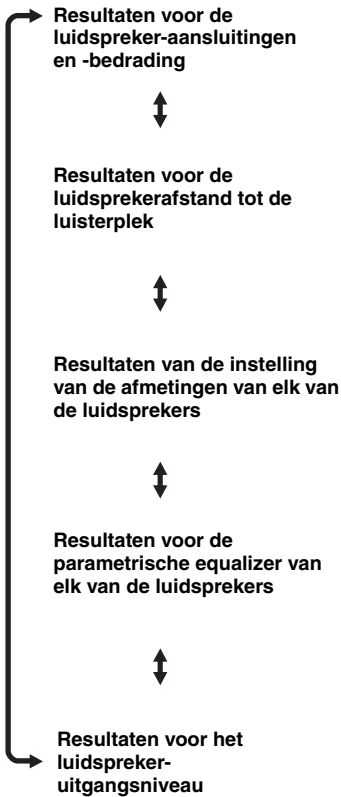

Als u niet tevreden bent met de resultaten of als u de diverse parameters met de hand wilt instellen, kunt u de "MANUAL SETUP" (zie bladzijde 67) doen.

#### Opmerkingen

- De afstanden bij de "DISTANCE" resultaten kunnen groter zijn dan in werkelijkheid, afhankelijk van de karakteristieken van uw subwoofer.
- Bij de "EQ" resultaten kunnen er verschillende waarden worden gebruikt voor dezelfde frequentie om een verder gedetailleerde instelling te bereiken.

- 10 Druk op  $\text{Ⓢ} \text{ENTER}$  om terug te keren naar het hoogste "AUTO:RESULT" scherm.

```
AUTO:RESULT
→ RESULT
  SF : 3/4/0.1
  DIST: 4.50/5.30m
  LVL : -9.0/+6.5dB
>SET CANCEL
[▲]/[▼]:Up/Down
[ENTER]:Enter
```

- 11 Zorg ervoor dat "SET" en "CANCEL" worden aangeduid en druk vervolgens op  $\text{Ⓢ} \langle \text{◀} / \text{▶} \rangle$  om "SET" of "CANCEL" te kunnen selecteren.

```
AUTO:RESULT
  RESULT
  SF : 3/4/0.1
  DIST: 4.50/5.30m
  LVL : -9.0/+6.5dB
→SET CANCEL
[▲]/[▼]:Up/Down
[ENTER]:Enter
```

Keuzes: **SET**, **CANCEL**

- Selecteer "SET" om de "AUTO SETUP" resultaten te bevestigen.
- Selecteer "CANCEL" om de "AUTO SETUP" resultaten te annuleren.

- 12 Druk op  $\text{Ⓢ} \text{ENTER}$  om uw keuze te bevestigen.

Het eerste "SET MENU" scherm zal op het in-beeld display verschijnen.

```
SET MENU
→ •AUTO SETUP
  •MANUAL SETUP
  •SIGNAL INFO
[▲]/[▼]:Up/Down
[ENTER]:Enter
```

- 13 Druk op  $\text{Ⓢ} \text{SET MENU}$  om het "SET MENU" te verlaten.

- 14 Maak de optimalisatie-microfoon los van dit toestel.

De optimalisatie-microfoon is niet goed bestand tegen warmte. Houd deze uit de zon en plaats hem niet bovenop dit toestel.



Als u veranderingen aanbrengt in de aangesloten luidsprekers, de opstelling van de luidsprekers of de inrichting van uw luisterruimte, moet u de "AUTO SETUP" opnieuw uitvoeren om uw systeem opnieuw te optimaliseren.

## ■ Als er een foutmelding verschijnt

Druk op **Ⓢ** / **Ⓡ** / **Ⓢ** / **Ⓡ**, selecteer “RETRY” of “EXIT” en druk dan op **Ⓢ** **ENTER**.

Het volgende scherm is een voorbeeld waarin “E-9:USER CANCEL” verschijnt op het in-beeld display.

```
AUTO:ERROR
→ E-9:USER CANCEL
  Don't operate
  any function.

>RETRY EXIT

[Ⓢ]/[Ⓡ]:Select
[ENTER]:Enter
```

Keuzes: **RETRY**, **EXIT**

- Selecteer “RETRY” om de “AUTO SETUP” procedure opnieuw te proberen.
- Selecteer “EXIT” om de “AUTO SETUP” procedure af te sluiten.

## ■ Als “WARNING” verschijnt

Wanneer dit toestel een probleem detecteert tijdens de “AUTO SETUP” procedure, zal “WARNING” verschijnen in het “AUTO:RESULT” display. Controleer de waarschuwingen en meldingen en corrigeer aan de hand daarvan uw luidspreker-instellingen.

### Opmerking

Waarschuwingen verschillen in die zin van foutmeldingen dat ze de “AUTO SETUP” procedure niet annuleren.

## 1 Zorg ervoor dat “WARNING” wordt aangewezen en druk vervolgens op **Ⓢ** **ENTER** om gedetailleerde informatie betreffende de waarschuwing te bekijken.

Het getal rechts van “WARNING” geeft het aantal waarschuwingen aan.

```
AUTO:RESULT
→ WARNING(3)
  RESULT
  SP : 3/4/0.1
  DIST: 4.50/5.30m
  LUL : -9.0/+6.5dB
>SET CANCEL

[Ⓢ]/[Ⓡ]:Up/Down
[ENTER]:Enter
```

## 2 Druk herhaaldelijk op **Ⓢ** / **Ⓡ** / **Ⓢ** / **Ⓡ** om heen en weer te schakelen tussen schermen met waarschuwingen.

```
WARNING:W-1
<OUT OF PHASE>
Reverse Channel
FL ---
CENTER ---
PL PR
SL SR
SBL SBR
[Ⓢ]/[Ⓡ]:Select
[ENTER]:Return
```



- Voor details omtrent de diverse waarschuwingen verwijzen we u naar de “AUTO SETUP” paragraaf in het hoofdstuk “Oplossen van problemen” op bladzijde 107.
- Wanneer de waarschuwing in kwestie niet van toepassing is op een bepaalde luidspreker, zal in plaats daarvan “—” worden getoond.

## 3 Druk op **Ⓢ** **ENTER** om terug te keren naar het hoogste “AUTO:RESULT” scherm.

# Selecteren van de SCENE sjablonen

Dit toestel heeft 17 SCENE 'sjablonen' of sets van voorgeprogrammeerde instellingen voor allerlei standaardsituaties waarin dit toestel gebruikt kan worden. Als fabrieksinstellingen zijn de volgende SCENE sjablonen (instellingen) toegewezen aan de SCENE toetsen:

- SCENE 1:** DVD Movie Viewing
- SCENE 2:** Music Disc Listening
- SCENE 3:** TV Viewing
- SCENE 4:** Radio Listening

Als u gebruik wilt maken van andere SCENE sjablonen, kunt u de gewenste SCENE sjablonen selecteren uit het SCENE sjabloonarchief en deze vervolgens toewijzen aan de SCENE toetsen op het voorpaneel en de afstandsbediening.

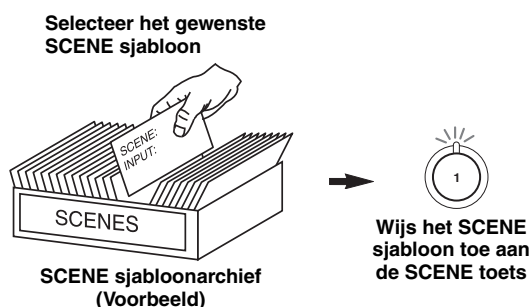

## Selecteren van het gewenste SCENE sjabloon

### 1 Houd **ⓑSCENE** (of **ⒶSCENE**) tenminste 3 seconden ingedrukt.

De indicator van de geselecteerde SCENE toets op het voorpaneel begint nu te knipperen en de naam van het SCENE sjabloon dat daar op dit moment aan is toegewezen zal verschijnen op het display op het voorpaneel.

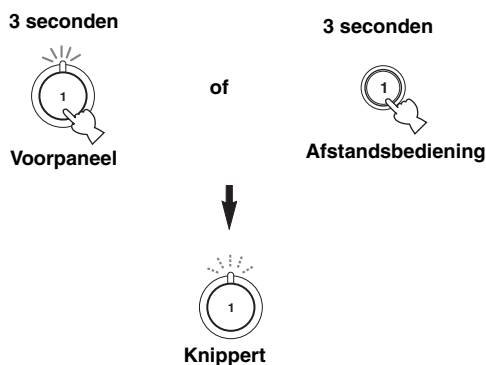

DVD Movie View

### 2 Verdraai **ⓑINPUT** (of zet de schakelaar voor de bedieningsfunctie op **LAMP** en druk vervolgens op **ⓓ◀/▶**) om het gewenste sjabloon te selecteren.

DVD Viewing

### 3 Druk nog eens op de **ⓑSCENE** (of **ⒶSCENE**) toets om uw keuze te bevestigen.

Het geselecteerde SCENE sjabloon wordt nu toegewezen aan de SCENE toets.

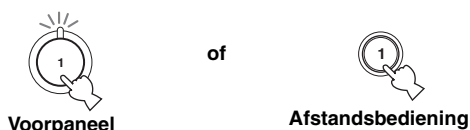

#### Opmerkingen

- Als u bij deze stappen niet telkens binnen 30 seconden een handeling verricht, zal de procedure automatisch worden geannuleerd.
- Wanneer de gewenste SCENE sjablonen zijn toegewezen aan de SCENE toetsen, moet u de signaalbron voor het SCENE sjabloon instellen op de afstandsbediening. Zie bladzijde 82 voor details.



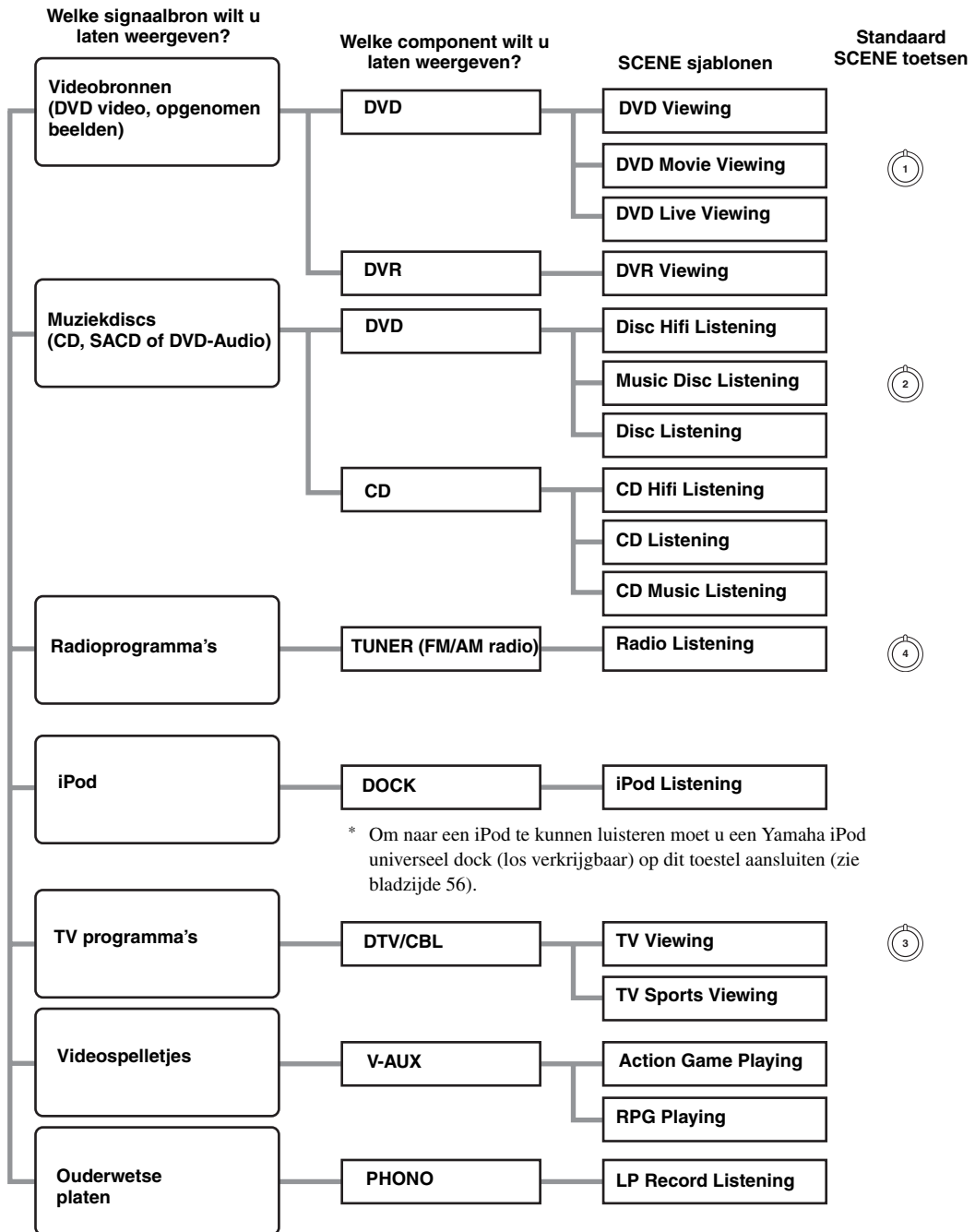

■ Welke SCENE sjabloon wilt u selecteren?



U kunt ook uw eigen SCENE sjablonen maken door de voorgeprogrammeerde instellingen van de SCENE sjablonen te wijzigen. Zie bladzijde 36 voor details.

## ■ Beschrijvingen voorgeprogrammeerde SCENE sjablonen

De afbeeldingen van de SCENE toetsen in de volgende tabel geven de standaardinstellingen voor de betreffende SCENE toetsen aan.

SCENE sjabloon	Signaalbron	Weergavefunctie	Kenmerken
<b>DVD Viewing</b>	DVD*1	<b>STRAIGHT</b>	Selecteer dit SCENE sjabloon wanneer u algemeen materiaal weergeeft met uw DVD-speler.
<b>DVD Movie Viewing</b> 	DVD*1	<b>MOVIE Sci-Fi</b>	Selecteer dit SCENE sjabloon wanneer u films weergeeft met uw DVD-speler.
<b>DVD Live Viewing</b>	DVD*1	<b>ENTERTAINMENT Music Video</b>	Selecteer dit SCENE sjabloon wanneer u live muziekbeelden weergeeft met uw DVD-speler.
<b>DVR Viewing</b>	DVR	<b>MOVIE Drama</b>	Selecteer dit SCENE sjabloon wanneer u films weergeeft met uw digitale videorecorder.
<b>Disc Hifi Listening</b>	DVD*1	<b>PURE DIRECT</b>	Selecteer dit SCENE sjabloon wanneer u hi-fi muziekdiscs afspeelt met uw DVD-speler.
<b>Music Disc Listening</b> 	DVD*1	<b>STEREO 2ch STEREO</b>	Selecteer dit SCENE sjabloon wanneer u muziekdiscs afspeelt met uw DVD-speler.
<b>Disc Listening</b>	DVD*1	<b>STEREO 7ch STEREO</b>	Selecteer dit SCENE sjabloon wanneer u muziek afspeelt met uw DVD-speler als achtergrondmuziek.
<b>CD Hifi Listening</b>	CD*1	<b>PURE DIRECT</b>	Selecteer dit SCENE sjabloon wanneer u hi-fi muziekdiscs afspeelt met uw CD-speler.
<b>CD Listening</b>	CD*1	<b>STEREO 2ch STEREO</b>	Selecteer dit SCENE sjabloon wanneer u muziekdiscs afspeelt met uw CD-speler.
<b>CD Music Listening</b>	CD*1	<b>STEREO 7ch STEREO</b>	Selecteer dit SCENE sjabloon wanneer u muziek afspeelt met uw CD-speler als achtergrondmuziek.
<b>Radio Listening</b> 	TUNER	<b>MUSIC ENHANCER 7ch Enhancer</b>	Selecteer dit SCENE sjabloon wanneer u naar FM of AM radioprogramma's luistert.
<b>iPod Listening</b>	DOCK (V-AUX)	<b>MUSIC ENHANCER 7ch Enhancer</b>	Selecteer dit SCENE sjabloon wanneer u muziek afspeelt met uw iPod via een Yamaha iPod universeel dock.
<b>TV Viewing</b> 	DTV/CBL	<b>STRAIGHT</b>	Selecteer dit SCENE sjabloon wanneer u naar algemene programma's op uw TV kijkt.
<b>TV Sports Viewing</b>	DTV/CBL	<b>ENTERTAINMENT Sports</b>	Selecteer dit SCENE sjabloon wanneer u naar sportprogramma's op uw TV kijkt.
<b>Action Game Playing</b>	V-AUX*2	<b>ENTERTAINMENT Action Game</b>	Selecteer dit SCENE sjabloon wanneer u actiespellen zoals racespelletjes en FPS (eerste persoon schiet-) spellen wilt spelen.
<b>RPG Playing</b>	V-AUX*2	<b>ENTERTAINMENT Roleplaying Game</b>	Selecteer dit SCENE sjabloon wanneer u een role-playing spel wilt spelen.
<b>LP Record Listening</b>	PHONO	<b>PURE DIRECT</b>	Selecteer dit SCENE sjabloon wanneer u platen afspeelt met uw draaitafel.

\*1 Wanneer de aangesloten DVD-speler of CD-speler geschikt is voor SCENE stuursignalen en is verbonden met de REMOTE OUT aansluiting van dit toestel, dan kan dit toestel de DVD-speler of CD-speler in kwestie aansturen via de SCENE functie.

\*2 U kunt "V-AUX" als signaalbron selecteren ook al zit uw iPod in een op dit toestel aangesloten Yamaha Universeel Dock.

## Uw eigen SCENE sjablonen maken

U kunt voor elk van de SCENE toetsen uw eigen SCENE sjabloon maken. U kunt gebruik maken van de 17 voorgeprogrammeerde SCENE sjablonen om uw eigen SCENE sjablonen vast te leggen.

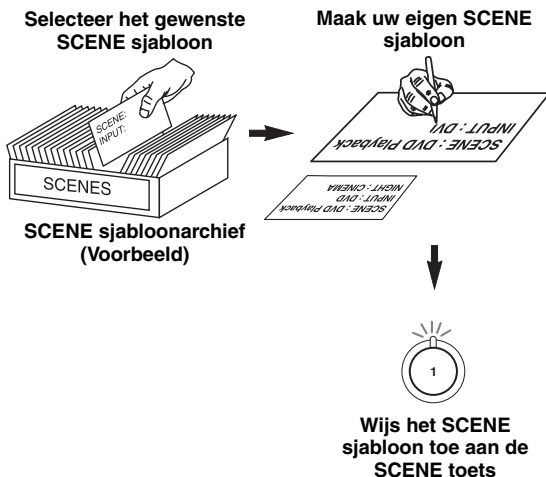

**1** Zet het beeldscherm dat is aangesloten op dit toestel aan.

**2** Zet de schakelaar voor de bedieningsfunctie op **LAMP** en houd vervolgens de gewenste **AScene** toets 3 seconden ingedrukt.

Het bewerkingsscherm voor het SCENE sjabloon zal op het beeldscherm verschijnen.

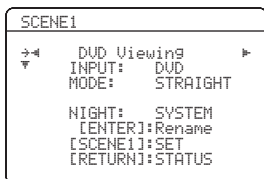

### Opmerking

Wanneer het SCENE sjabloon dat u wilt bewerken niet is toegewezen aan één van de **AScene** toetsen, dient u net zo vaak op **◂◃** te drukken tot het gewenste SCENE sjabloon op het menuscherm verschijnt.

**3** Druk op **◂◃** / **◂◃** om de gewenste instelling van het SCENE sjabloon te selecteren en gebruik vervolgens **◂◃** / **◂◃** om de gewenste waarde in te stellen.

U kunt de volgende instellingen van een SCENE sjabloon wijzigen:

- **INPUT:** De signaalbron.
- **MODE:** De ingeschakelde geluidsveldprogramma's, STRAIGHT of Pure Direct functie.
- **NIGHT:** De nacht-luisterfunctie (zie bladzijde 49).
  - **SYSTEM:** Houd de huidige instelling voor de nacht-luisterfunctie.
  - **CINEMA:** Stelt de nacht-luisterfunctie in op CINEMA.
  - **MUSIC:** Stelt de nacht-luisterfunctie in op MUSIC.

**4** Druk nog eens op de **AScene** toets om uw wijziging te bevestigen.



Er zal een sterretje (\*) bij de naam van het originele SCENE sjabloon verschijnen.

### Opmerkingen

- Wanneer de gewenste SCENE sjablonen zijn toegewezen aan de **AScene** toetsen, moet u de signaalbron voor het SCENE sjabloon instellen op de afstandsbediening. Zie bladzijde 82 voor details.
- U kunt voor elk van de SCENE toetsen een aangepast SCENE sjabloon aanmaken, maar als u een ander aangepast SCENE sjabloon aanmaakt, zal dit toestel het oude aangepaste SCENE sjabloon vervangen door het nieuwe.
- Het nieuw aangemaakte sjabloon is alleen beschikbaar voor de oorspronkelijk geselecteerde SCENE toets.

### SCENE sjablonen een nieuwe naam geven

Selecteer de naam van het gewenste SCENE sjabloon bij stap 3 onder "Uw eigen SCENE sjablonen maken" en druk vervolgens op **◂◃** ENTER.

- Druk op **◂◃** / **◂◃** om het gewenste teken te selecteren.
- Druk op **◂◃** / **◂◃** om een " \_ " (onderstreping) te plaatsen onder de spatie of onder een teken.
- Druk op **◂◃** RETURN om de nieuwe naam te annuleren.
- Druk op **◂◃** ENTER om de nieuwe naam definitief te maken.

## Let op

U moet zeer voorzichtig zijn wanneer u DTS gecodeerde CD's gaat afspelen. Als u een DTS gecodeerde CD afspeelt op een CD-speler die niet geschikt is voor DTS-weergave, zult u alleen een ongewenst geruis of lawaai horen dat zelfs uw luidsprekers kan beschadigen. Controleer of uw CD-speler geschikt is voor DTS gecodeerde CD's. Controleer ook het geluidsniveau van uw CD-speler voor u een DTS gecodeerde CD gaat afspelen.



Om DTS gecodeerde CD's weer te kunnen geven bij gebruik van een digitale audioverbinding, moet u voor de weergave begint "DECODER MODE" in het "INPUT MENU" instellen op "DTS" (zie bladzijde 78).



Voor u begint, moet u op de afstandsbediening de schakelaar voor de bedieningsfunctie op **LAMP** zetten.

## Basisprocedure

### 1 Zet het beeldscherm dat is aangesloten op dit toestel aan.



Zie bladzijde 40 om informatie over de signaalbron te tonen.

### 2 Verdraai **19** INPUT (of druk op één van de ingangskeuzetoetsen op de **(@)**) om de gewenste signaalbron te selecteren.

De naam van de op dit moment geselecteerde signaalbron wordt een paar seconden lang op het display getoond.

#### Beschikbare signaalbronnen



Op dit moment geselecteerde signaalbron



De met de geselecteerde signaalbron corresponderende ingangskeuzetoets licht ongeveer 5 seconden lang op nadat u op een toets op de afstandsbediening heeft gedrukt om aan te geven welke component er bediend wordt.

### 3 Start de weergave op de geselecteerde broncomponent of stem af op een zender.

- Raadpleeg de handleiding van de betreffende component.
- Zie bladzijde 50 voor details omtrent het afstemmen.

### 4 Verdraai **10** VOLUME (of druk op **10** VOLUME +/-) om het volume op het gewenste niveau in te stellen.



- Zie bladzijde 48 voor het instellen van het uitgangsniveau van elke luidspreker.
- Dit heeft geen invloed op het AUDIO OUT (REC) niveau.
- U kunt het beginvolume en het maximum volume bepalen (zie bladzijde 75).

### 5 Verdraai **14** PROGRAM (of druk herhaaldelijk op één van de toetsen voor de geluidsveldprogramma's **(@)**) om het gewenste geluidsveldprogramma te selecteren.

De naam van het geselecteerde geluidsveldprogramma zal verschijnen op het display op het voorpaneel en op het in-beeld display. Zie bladzijde 42 voor details omtrent geluidsveldprogramma's.

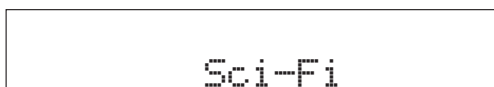

Op dit moment geselecteerde geluidsveldprogramma

#### Opmerking

Er kunnen geen geluidsveldprogramma's worden geselecteerd wanneer de component die is verbonden met de MULTI CH INPUT aansluitingen is geselecteerd als signaalbron (zie bladzijde 38).



- Kies een geluidsveldprogramma op basis van uw smaak, niet alleen op basis van de naam van het programma.
- Wanneer u een bepaalde signaalbron selecteert, zal het toestel automatisch het laatst met die signaalbron gebruikte geluidsveldprogramma instellen.
- Om informatie te laten weergeven op het in-beeld display over het op dit moment geselecteerde geluidsveldprogramma, zie bladzijde 59 voor details.

## ■ Een korte wegwijzer

Wanneer u...	Zie bladzijde
Wilt luisteren naar pure hi-fi stereoweergave	48
De klankkleur (toon) van de voor-luidsprekers wilt regelen.	48
Parameters van geluidsveldprogramma's wilt wijzigen.	59
Nachts naar materiaal met een hoog dynamisch bereik (harde geluiden) wilt luisteren.	49
Een hoofdtelefoon wilt gebruiken.	40
Wilt luisteren naar multikanaals materiaal met 2-kanaals stereoweergave	49
Een decoder wilt selecteren om bronmateriaal mee weer te geven.	64
Dit toestel zichzelf automatisch uit (standby) wilt laten zetten.	41

## Selecteren van de MULTI CH INPUT component

Hiermee selecteert u de met de MULTI CH INPUT aansluitingen verbonden signaalbron (zie bladzijde 22).

### Verdraai **Ⓘ** INPUT en selecteer MULTI CH (of **ⓑ** MULTI CH IN).

“MULTI CH” zal op het display op het voorpaneel verschijnen.



Gebruik het “MULTI CH SET” menu in het “INPUT MENU” om de parameters voor MULTI CH INPUT in te stellen (zie bladzijde 78).

#### Opmerking

Geluidsveldprogramma's en de nacht-luisterfunctie kunnen niet worden geselecteerd wanneer de component die is verbonden met de MULTI CH INPUT aansluitingen is geselecteerd als signaalbron.

## Selecteren van de gewenste set voor-luidsprekers

Gebruik deze functie om een voor-luidsprekersysteem (FRONT A en/of FRONT B) aan of uit te zetten.

**Druk herhaaldelijk op **Ⓛ** SPEAKERS op het voorpaneel om de om de set voor-luidsprekers aangesloten op de FRONT A en/of EXTRA SP luidsprekeraansluitingen aan of uit te zetten.**

De actieve set voor-luidsprekers verandert als volgt:



#### Opmerkingen

- De FRONT A en B of FRONT B instelling is niet beschikbaar wanneer “EXTRA SP ASSIGN” is ingesteld op “PRESENCE”, “ZONE 2” of “NONE” (zie bladzijde 70).
- Zet het volume van dit toestel uit wanneer u de instelling voor de voor-luidsprekers omschakelt.

### ■ Gebruiken van Zone B

Wanneer u “FRONT B” instelt op “ZONE B” (zie bladzijde 70), kunt u de luidsprekers die zijn verbonden met de EXTRA SP luidsprekeraansluitingen in een andere kamer gebruiken (Zone B).

**Druk herhaaldelijk op **Ⓛ** SPEAKERS op het voorpaneel om de Zone B luidsprekers aan of uit te zetten.**

Wanneer u de Zone B luidsprekers inschakelt, zullen alle luidsprekers in de hoofdzone buiten werking worden gesteld.

#### Opmerkingen

- U kunt niet tegelijkertijd de luidsprekers in de hoofdzone en die in Zone B gebruiken.
- Als u het CINEMA DSP geluidsveldprogramma selecteert en de Zone B luidsprekers inschakelt, zal automatisch Virtual CINEMA DSP worden ingeschakeld (zie bladzijde 46).



## Selecteren van audio ingangsaansluitingen (AUDIO SELECT)

Dit toestel is uitgerust met allerlei ingangsaansluitingen. Gebruik deze functie (selecteren van audio ingangsaansluitingen) om over te schakelen naar een andere ingangsaansluiting wanneer er meerdere aansluitingen beschikbaar zijn voor de signaalbron in kwestie.



- In de meeste gevallen raden we u aan de selectiefunctie voor de audio ingangsaansluiting op "AUTO" te laten staan.
- U kunt de standaard selectiefunctie voor de audio ingangsaansluiting van dit toestel zelf bepalen via "AUDIO SELECT" in het "OPTION MENU" (zie bladzijde 80).

Druk herhaaldelijk op **AUDIO SELECT** (of **AUDIO**) om de gewenste instelling voor de audio ingangsaansluiting selectie te kiezen.

### Beschikbare signaalbronnen



Huidige instelling selectiefunctie audio ingangsaansluiting

AUTO	Selecteert de ingangssignalen automatisch in deze volgorde: (1) HDMI (2) Digitale signalen (3) Analoge signalen
HDMI	Er zullen alleen HDMI signalen worden geselecteerd. Als er geen HDMI signalen binnenkomen, zal er geen geluid worden weergegeven.
COAX/OPT	Ingangssignalen worden automatisch geselecteerd in deze volgorde: (1) Digitale signalen die binnenkomen via de COAXIAL aansluiting, (2) Digitale signalen die binnenkomen via de OPTICAL aansluiting. Als er geen signalen binnenkomen, zal er geen geluid worden weergegeven.
ANALOG	Er zullen alleen analoge signalen worden geselecteerd. Als er geen analoge signalen binnenkomen, zal er geen geluid worden weergegeven.

### Opmerking

Deze functie is niet mogelijk als er geen digitale ingangsaansluitingen (OPTICAL, COAXIAL en HDMI) zijn toegewezen. Gebruik "I/O ASSIGNMENT" in het "INPUT MENU" om de ingangsaansluiting in kwestie opnieuw toe te wijzen (zie bladzijde 76).

## Weergeven van de huidige status van dit toestel op een beeldscherm

U kunt de bedieningsinformatie voor dit toestel laten weergeven op een beeldscherm.

- Zet het beeldscherm dat is aangesloten op dit toestel aan.
- Zet de schakelaar voor de bedieningsfunctie op **AMP** en druk vervolgens op **DISPLAY** op de afstandsbediening. Het in-beeld display toont het huidige statusscherm.

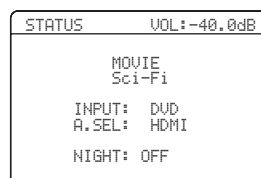

U kunt de tijd dat de huidige status op het in-beeld display getoond wordt regelen met behulp van de "OSD-AMP" parameter in het "OPTION MENU" (zie bladzijde 79).

### Opmerking

Het signaal voor het in-beeld display wordt niet gereproduceerd via de VIDEO uitgangsaansluitingen en wordt dus ook niet opgenomen.

## Gebruiken van een hoofdtelefoon

U kunt een hoofdtelefoon met een analoge stereosteekker aansluiten op de PHONES aansluiting op het voorpaneel.

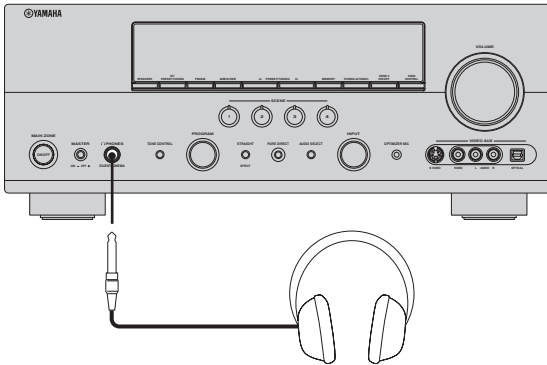

Wanneer u een geluidsveldprogramma selecteert, zal de SILENT CINEMA functie automatisch worden ingeschakeld (zie bladzijde 46).

### Opmerkingen

- Wanneer u een hoofdtelefoon aansluit, zullen er geen signalen worden gereproduceerd via de luidspreker-aansluitingen.
- Alle Dolby Digital en DTS audiosignalen worden teruggemengd naar de linker en rechter hoofdtelefoonkanalen.

## Tijdelijk uitschakelen van de geluidswaergave

Druk op **MUTE** op de afstandsbediening om de geluidswaergave tijdelijk uit te schakelen.

Druk nog eens op **MUTE** om de geluidswaergave te hervatten.



- U kunt ook **VOLUME** op het voorpaneel verdraaien of op **VOLUME +/-** op de afstandsbediening drukken om de geluidswaergave te hervatten.
- U kunt instellen hoe ver het volume verlaagd wordt via de "MUTE TYPE" parameter in het "SOUND MENU" (zie bladzijde 74).
- De MUTE indicator knippert op het voorpaneel wanneer de geluidswaergave tijdelijk is uitgeschakeld en verdwijnt wanneer de geluidswaergave weer wordt hervat.

## Weergeven van videomateriaal als achtergrond bij audiomateriaal

U kunt videobeelden van een videobron combineren met geluid van een audiobron. Zo kunt u bijvoorbeeld naar klassieke muziek luisteren terwijl u op uw beeldscherm kijkt naar mooie landschapsoptnamen.

Gebruik de ingangskeuzetoetsen (**Ⓢ**) op de afstandsbediening om de gewenste videobron te selecteren en kies vervolgens de audiobron.

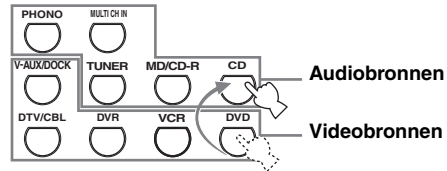

Stel de "BGV" parameter in het "MULTI CH SET" menu in op de gewenste instelling om de standaard signaalbron voor achtergrondvideo te selecteren voor de MULTI CH INPUT signaalbron (zie bladzijde 78).

## Tonen van informatie over de signaalbron

U kunt de formattering, de bemonsteringsfrequentie, het aantal kanalen en eventuele signaleringsgegevens (vlag) van het huidige ingangssignaal laten zien.

**1** Zet de schakelaar voor de bedieningsfunctie op **AMP** en druk vervolgens op **SET MENU** op de afstandsbediening.

Het eerste "SET MENU" scherm zal op het in-beeld display verschijnen.

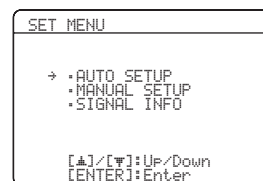

**2** Druk herhaaldelijk op **Ⓢ** om "SIGNAL INFO" te selecteren en druk dan op **ENTER**.

De audio-informatie over de signaalbron zal op het in-beeld display verschijnen.

**3** Druk op **Ⓢ** om heen en weer te schakelen tussen de audio en video informatiedisplays.

- 4 Druk nog eens op **ⓃSET MENU** op de afstandsbediening om het “SET MENU” te verlaten.

### ■ Audio informatie

FORMAT	Signaalformattering. Wanneer het toestel geen digitaal signaal kan detecteren, wordt er automatisch overgeschakeld naar analoog.
SAMPLING	Het aantal metingen per seconden van een continu signaal om een digitaal signaal te kunnen maken.
CHANNEL	Aantal bronkanalen in het ingangssignaal (voor/surround/LFE). Bijvoorbeeld een multikanaals soundtrack met 3 voorkanalen, 2 surroundkanalen en een LFE kanaal, zal worden getoond als “3/2/0.1”.
BITRATE	Het aantal bits aan gegevens dat per seconde een bepaald meetpunt passeert.
FLAG	Signalering (vlag) die in DTS, Dolby Digital of PCM signalen is meegecodeerd en die dit toestel in staat stelt automatisch van decoder te wisselen.

### Opmerking

“...” verschijnt wanneer dit toestel de bijbehorende informatie niet kan weergeven.

### ■ Video informatie

HDMI RES.	Resolutie van de HDMI signalen die worden ontvangen of gereproduceerd via de HDMI IN/OUT aansluitingen van dit toestel.
HDMI ERROR	Foutmelding voor HDMI bronnen of aangesloten HDMI apparatuur. Zie bladzijde 107 voor details.

## Gebruiken van de slaaptimer

Met deze functie kunt de hoofdzone zichzelf uit (standby) laten schakelen na een door u bepaalde tijd. Deze slaaptimer is bijvoorbeeld handig wanneer u gaat slapen terwijl uw installatie nog aan het spelen of opnemen is. De slaaptimer schakelt ook automatisch de op de AC OUTLET(S) netstroomaansluitingen aangesloten externe apparatuur uit (zie bladzijde 24).

**Zet de schakelaar voor de bedieningsfunctie op **ⓁAMP** en druk herhaaldelijk op **ⓈSLEEP** om de tijd in te stellen.**

Met elke druk op **ⓈSLEEP** zal het display op het voorpaneel als volgt veranderen.

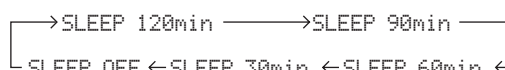

De SLEEP indicator knippert terwijl u de tijd voor de slaaptimer aan het instellen bent. De SLEEP indicator zal oplichten op het display op het voorpaneel en het display keert terug naar het geselecteerde geluidsveldprogramma.

Knippert

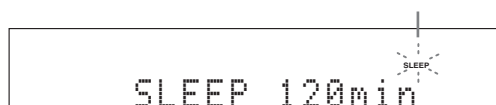

Licht op



### ■ Gebruiken van de slaaptimer

**Druk net zo vaak op **ⓈSLEEP** op de afstandsbediening tot “SLEEP OFF” verschijnt op het display op het voorpaneel.**

Verdwijnt



De SLEEP indicator gaat uit en de melding “SLEEP OFF” zal na een paar seconden verdwijnen van het display op het voorpaneel.



U kunt de slaaptimer ook annuleren door met **ⓂSTANDBY** (of **ⓁMAIN ZONE ON/OFF**) de hoofdzone van het toestel uit (standby) te zetten.

# Geluidsveldprogramma's

Dit toestel is uitgerust met diverse zeer precieze digitale decoders waarmee u kunt profiteren van multikanaals weergave van vrijwel elke stereo of multikanaals geluidsbron. Dit toestel is tevens voorzien van een Yamaha digitale geluidsveldprogramma (DSP) processor met een aantal geluidsveldprogramma's waarmee u uw luister-ervaring een extra dimensie kunt geven.



- De Yamaha HiFi DSP geluidsveldprogramma's zijn natuurgetrouwe reproducties van echte akoestische omgevingen, samengesteld aan de hand van exacte metingen verricht in de betreffende ruimtes, concertzalen, bioscopen enz., zelf. Op deze manier kunt u de variaties waarnemen in de weerkaatsingen van voren, achteren, links en rechts.
- U kunt de geluidsveldparameters wijzigen. Zie bladzijde 59 voor details.

## Selecteren van geluidsveldprogramma's

Verdraai **Ⓜ** PROGRAM (of zet de schakelaar voor de bedieningsfunctie op **L** AMP en druk vervolgens herhaaldelijk op één van de geluidsveldtoetsen (**Ⓢ**)).

De naam van het geselecteerde geluidsveldprogramma zal verschijnen op het display op het voorpaneel en op het in-beeld display.

### Opmerkingen

- Wanneer u een bepaalde signaalbron selecteert, zal het toestel automatisch het laatst met die signaalbron gebruikte geluidsveldprogramma instellen.

- Er kunnen geen geluidsveldprogramma's worden geselecteerd wanneer de component die is verbonden met de MULTI CH INPUT aansluitingen is geselecteerd als signaalbron (zie bladzijde 38).
- Wanneer u DTS 96/24 materiaal weergeeft zonder geluidsveldprogramma, zal dit toestel het geselecteerde programma toepassen zonder de DTS 96/24 decoder in werking te stellen.
- Signalen met een hogere bemonsteringsfrequentie dan 48 kHz zullen worden teruggebracht tot 48 kHz of lager, waarna er geluidsveldprogramma's op kunnen worden toegepast.
- Bij een ingangssignaal met een hogere bemonsteringsfrequentie dan 96 kHz zal dit toestel geen geluidsveldprogramma's toepassen.

## Beschrijvingen geluidsveldprogramma's



Kies een geluidsveldprogramma op basis van uw eigen smaak, niet alleen op basis van de naam van het programma oid.

Toets afstandsbediening	Categorie van het programma	Naam van het programma	Gecreëerde geluidsvelden	CINEMA DSP of HiFi DSP
MOVIE 4	MOVIE	Sci-Fi		CINEMA DSP
Dit programma geeft een heldere reproductie van de verfijnde geluidseffecten van de nieuwste science-fiction en special-effects films. U kunt hierdoor genieten van een cinematografisch gelaagde virtuele ruimte, waarin de dialogen, de geluidseffecten en achtergrondmuziek duidelijk gescheiden zijn.				
DSP LEVEL P.INIT. DLY	P.ROOM SIZE S.INIT. DLY	S. ROOM SIZE SB INI. DLY	SB ROOM SIZE DIALG. LIFT	

Beschikbare geluidsveldparameters (zie bladzijde 61)

Omschrijving van het programma

### Geluidsveld indicators

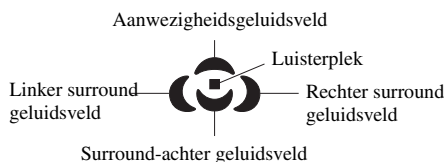

## ■ Voor muziekmateriaal



Voor muziekmateriaal kunnen we eveneens de Pure Direct weergavefunctie aanbevelen (zie bladzijde 48).

### Opmerkingen

- Welke geluidsveldparameters er beschikbaar zijn hangt mede af van de luidsprekerinstellingen.
- "DIALG.LIFT" is alleen beschikbaar wanneer "EXTRA SP ASSIGN" onder "SPEAKER SET" is ingesteld op "PRESENCE" (zie bladzijde 70).



CLASSICAL 1	CLASSICAL	Hall in Munich		HiFi DSP
Dit geluidsveld simuleert een concertzaal met ongeveer 2500 zitplaatsen in Muenchen, met een stijlvol houten interieur, zoals normaal is in Europese concertzalen. Verfijnde, mooie natrillingen verspreiden zich door de ruimte en creëren een kalme sfeer. U bevindt zich virtueel in het midden links in de zaal.				
DSP LEVEL INIT. DLY	ROOM SIZE LIVENESS	DIALG.LIFT		
CLASSICAL 1	CLASSICAL	Hall in Vienna		HiFi DSP
Dit is een traditionele middelgrote, doosvormige concertzaal met ongeveer 1700 zitplaatsen in Wenen. De zuilen en ingewikkelde versieringen zorgen voor zeer complexe reflecties die voor het publiek van alle kanten lijken te komen en voor een volle en rijke geluidswaergave.				
DSP LEVEL INIT. DLY	ROOM SIZE LIVENESS	DIALG.LIFT		
CLASSICAL 1	CLASSICAL	Chamber		HiFi DSP
Dit programma recreëert een relatief brede ruimte met een hoog plafond, zoals een audiëntiezaal in een paleis. Dit levert plezierige natrillingen op die hof- en kamermuziek ten goede komen.				
DSP LEVEL INIT. DLY	LIVENESS REV.TIME	REV.DELAY REV. LEVEL	DIALG.LIFT	
LIVE/CLUB 2	LIVE/CLUB	Cellar Club		HiFi DSP
Dit programma simuleert een 'live house' met een laag plafond en een huiselijke atmosfeer. Een realistisch en levendig geluidsveld met een krachtige waergave alsof de luisteraar zich op de eerste rij voor een klein podium bevindt.				
DSP LEVEL INIT. DLY	ROOM SIZE LIVENESS	DIALG.LIFT		
LIVE/CLUB 2	LIVE/CLUB	The Roxy Theatre		HiFi DSP
Dit is het geluidsveld van een rock live house in Los Angeles, met ongeveer 460 plaatsen. U bevindt zich virtueel in het midden links in de zaal.				
DSP LEVEL INIT. DLY	ROOM SIZE LIVENESS	REV.TIME REV.DELAY	REV. LEVEL DIALG.LIFT	
LIVE/CLUB 2	LIVE/CLUB	The Bottom Line		HiFi DSP
Dit is het geluidsveld vlak voor het podium in The Bottom Line, de befaamde New Yorkse jazz club. Er is plaats voor 300 mensen links en rechts en het geluidsveld biedt een realistische en levendige waergave.				
DSP LEVEL INIT. DLY	ROOM SIZE LIVENESS	DIALG.LIFT		

## ■ Voor divers materiaal

### Opmerkingen

- De beschikbare geluidsveldparameters en de gecreëerde geluidsvelden hangen mede af van de ontvangen signalen en de instellingen van dit toestel.
- "DIALG.LIFT" is alleen beschikbaar wanneer "EXTRA SP ASSIGN" onder "SPEAKER SET" is ingesteld op "PRESENCE" (zie bladzijde 70).

ENTERTAIN 3	ENTERTAINMENT	Sports		
Dit programma stelt de luisteraar in staat met een rijkere beleving te luisteren naar stereo sportuitzendingen en amusementsprogramma's uit de studio. Bij sportuitzendingen worden de stemmen van de commentatoren duidelijk in het midden geplaatst, terwijl de atmosfeer van het stadion zich rondom uitspant zodat de luisteraar het gevoel krijgt alsof hij of zij zich middenin het stadion bevindt.				
<b>DSP LEVEL</b> P. INIT. DLY	<b>P. ROOM SIZE</b> S. INIT. DLY	<b>S. ROOM SIZE</b> SB INI. DLY	<b>SB ROOM SIZE</b> DIALG.LIFT	

ENTERTAIN 3	ENTERTAINMENT	Action Game		
Dit geluidsveld is geoptimaliseerd voor actiespellen zoals racespelletjes en FPS (eerste persoon schiet-) spellen. Er wordt gebruik gemaakt van weerkaatsingsgegevens die het effectbereik per kanaal beperken voor een krachtige spelomgeving waarin de speler helemaal op kan gaan zonder een duidelijk gevoel voor richting te verliezen.				
<b>DSP LEVEL</b> P. INIT. DLY	<b>P. ROOM SIZE</b> S. INIT. DLY	<b>S. ROOM SIZE</b> SB INI. DLY	<b>SB ROOM SIZE</b> DIALG.LIFT	

ENTERTAIN 3	ENTERTAINMENT	Roleplaying Game		
Dit geluidsveld is geoptimaliseerd voor rollenspellen en avonturen. Het combineert de effecten voor films en het geluidsveldontwerp voor actiespellen ("Action Game") om de diepte en het driedimensionale gevoel van de spelwereld tijdens het spelen weer te geven, terwijl er ook zoveel mogelijk recht wordt gedaan aan de filmische surroundeffecten in het spel.				
<b>DSP LEVEL</b> P. INIT. DLY	<b>P. ROOM SIZE</b> S. INIT. DLY	<b>S. ROOM SIZE</b> SB INI. DLY	<b>SB ROOM SIZE</b> DIALG.LIFT	

## ■ Voor visuele muziekbronnen

### Opmerkingen

- De beschikbare geluidsveldparameters en de gecreëerde geluidsvelden hangen mede af van de ontvangen signalen en de instellingen van dit toestel.
- "DIALG.LIFT" is alleen beschikbaar wanneer "EXTRA SP ASSIGN" onder "SPEAKER SET" is ingesteld op "PRESENCE" (zie bladzijde 70).

ENTERTAIN 3	ENTERTAINMENT	Music Video		
Dit geluidsveld geeft een beeld van een concertzaal voor live optredens van pop-, rock- en jazzmuziek. De luisteraar kan zich in een hippe livetent wanen dankzij het aanwezigheidsgeluidsveld dat de nadruk legt op de levendigheid van de vocalen en de solo's en de beat van de ritmesecties, en dankzij het surroundgeluidsveld dat zorgt voor de ruimtelijkheid van een grote live zaal.				
<b>DSP LEVEL</b> P. INIT. DLY	<b>P. ROOM SIZE</b> S. INIT. DLY	<b>S. ROOM SIZE</b> SB INI. DLY	<b>SB ROOM SIZE</b> DIALG.LIFT	

## ■ Voor filmmateriaal



U kunt de gewenste decoder instellen voor gebruik met de volgende geluidsveldprogramma's (behalve met "Mono Movie"). Zie bladzijde 64 voor details.

### Opmerkingen

- De beschikbare geluidsveldparameters en de gecreëerde geluidsvelden hangen mede af van de ontvangen signalen en de instellingen van dit toestel.
- "DIALG.LIFT" is alleen beschikbaar wanneer "EXTRA SP ASSIGN" onder "SPEAKER SET" is ingesteld op "PRESENCE" (zie bladzijde 70).

	MOVIE	Standard		
--	-------	----------	--	--

Dit programma creëert een geluidsveld dat de nadruk legt op het omhullende surroundgevoel zonder de oorspronkelijke akoestische positionering van multikanaals audio zoals Dolby Digital en DTS aan te tasten. Het ontwerp gaat uit van het concept van een "ideale bioscoop" waarin het publiek wordt omhuld door de natrillingen van links, rechts en van achteren.

<b>DSP LEVEL</b>	<b>S. ROOM SIZE</b>	<b>SB INI. DLY</b>	<b>SB LIVENESS</b>
<b>S. INIT. DLY</b>	<b>S.LIVENESS</b>	<b>SB ROOM SIZE</b>	<b>DIALG.LIFT</b>

	MOVIE	Spectacle		
--	-------	-----------	--	--

Dit programma reproduceert de overweldigende ervaring van groots opgezette spektakelfilms. Het voorziet in een breed geluidsveld dat past bij Cinemascope en andere breedbeeld films, met een uitstekend dynamisch bereik, van zeer zachte tot verschrikkelijk harde geluiden.

<b>DSP LEVEL</b>	<b>P. ROOM SIZE</b>	<b>S. ROOM SIZE</b>	<b>SB ROOM SIZE</b>
<b>P. INIT. DLY</b>	<b>S. INIT. DLY</b>	<b>SB INI. DLY</b>	<b>DIALG.LIFT</b>

	MOVIE	Sci-Fi		
--	-------	--------	--	--

Dit programma geeft een heldere reproductie van de verfijnde geluidseffecten van de nieuwste science-fiction en special-effects films. U kunt hierdoor genieten van een cinematografisch gelaagde virtuele ruimte, waarin de dialogen, de geluidseffecten en achtergrondmuziek duidelijk gescheiden zijn.

<b>DSP LEVEL</b>	<b>P. ROOM SIZE</b>	<b>S. ROOM SIZE</b>	<b>SB ROOM SIZE</b>
<b>P. INIT. DLY</b>	<b>S. INIT. DLY</b>	<b>SB INI. DLY</b>	<b>DIALG.LIFT</b>

	MOVIE	Adventure		
--	-------	-----------	--	--

Dit programma is ideaal voor een precieze reproductie van het geluid bij actie- en avonturenfilms. Het geluidsveld beperkt natrillingen en geeft de nadruk aan het reproduceren van een zich ver naar links en naar rechts uitstreckende geluidsruimte. De gereproduceerde diepte wordt ook relatief beperkt om de scheiding tussen de audiokanalen en de helderheid van de weergave te kunnen waarborgen.

<b>DSP LEVEL</b>	<b>P. ROOM SIZE</b>	<b>S. ROOM SIZE</b>	<b>SB ROOM SIZE</b>
<b>P. INIT. DLY</b>	<b>S. INIT. DLY</b>	<b>SB INI. DLY</b>	<b>DIALG.LIFT</b>

	MOVIE	Drama		
--	-------	-------	--	--

Dit geluidsveld biedt stabiele natrillingen die geschikt zijn voor een breed scala aan filmgenres, van serieus drama tot musicals en komedies. De natrillingen zijn gematigd maar bieden een optimale 3D gewaarwording, effecttonen en achtergrondmuziek worden zachtjes weergegeven, maar gesproken tekst wordt helder weergegeven en in het midden gepositioneerd op een manier die de luisteraar niet vermoeit, ook niet na vele uren kijken.

<b>DSP LEVEL</b>	<b>P. ROOM SIZE</b>	<b>S. ROOM SIZE</b>	<b>SB ROOM SIZE</b>
<b>P. INIT. DLY</b>	<b>S. INIT. DLY</b>	<b>SB INI. DLY</b>	<b>DIALG.LIFT</b>

	MOVIE	Mono Movie		
--	-------	------------	--	--



Dit programma is speciaal bedoeld voor de reproductie van mono videomateriaal, zoals klassieke films, en geeft u het gevoel alsof u in een oude, gezellige bioscoop zit. Dit programma produceert de optimale expansie en natrillingen voor de originele geluidswaergave en creëert een comfortabele ruimte met een duidelijk bepaalde diepte.

<b>DSP LEVEL</b>	<b>ROOM SIZE</b>	<b>REV.TIME</b>	<b>REV. LEVEL</b>
<b>INIT. DLY</b>	<b>LIVENESS</b>	<b>REV.DELAY</b>	<b>DIALG.LIFT</b>



## ■ Stereoweergave

### Opmerking

Welke parameters er beschikbaar zijn hangt mede af van de gebruikte signaalbron en de instellingen van dit toestel.

	STEREO	2ch STEREO		
Gebruik dit programma om multikanaals materiaal terug te brengen naar 2 kanalen. Zie bladzijde 49 voor details.				
<b>DIRECT</b>				
	STEREO	7ch STEREO		<b>HiFi DSP</b>
Gebruik dit programma om geluid weer te laten geven door alle luidsprekers. Wanneer u multikanaals materiaal weergeeft, zal dit toestel het bronsignaal terugbrengen tot 2 kanalen en het geluid vervolgens weergeven via alle luidsprekers. Dit programma geeft een groter geluidsveld en is ideaal voor achtergrondmuziek bij feesten en partijen enz.				
<b>CT LEVEL</b> <b>SL LEVEL</b>	<b>SR LEVEL</b> <b>SB LEVEL</b>	<b>PL LEVEL</b> <b>PR LEVEL</b>		

## ■ De Compressed Music Enhancer

	MUSIC ENHANCER	2ch Enhancer		
De Compressed Music Enhancer functie van dit toestel verbetert de geluidswaardering door de vanwege deze zogenaamde compressie-artefacten ontbrekende harmonische signalen te regenereren. Op deze manier wordt gecompenseerd voor de soms vlakke waardering als gevolg van het verlies in het gecomprimeerde bestand van zowel de hoogste als de laagste tonen, hetgeen de algehele geluidskwaliteit van uw systeem ten goede komt. Gebruik dit programma voor waardering met compensatie voor compressie-artefacten in 2-kanaals stereo.				
<b>Effectniveau</b>				
	MUSIC ENHANCER	7ch Enhancer		
Gebruik dit programma voor waardering met compensatie voor compressie-artefacten in 7-kanaals stereo.				
<b>Effect level</b>				

## ■ Gebruiken van geluidsveldprogramma's zonder surround-luidsprekers (Virtual CINEMA DSP)

Virtual CINEMA DSP stelt u in staat te profiteren van de CINEMA DSP programma's zonder surround-luidsprekers. Dit programma maakt virtuele luidsprekers om het oorspronkelijke geluidsveld te reproduceren. Als u "SUR. L/R SP" op "NONE" (zie bladzijde 71) instelt, zal Virtual CINEMA DSP automatisch worden ingeschakeld wanneer u een CINEMA DSP of HiFi DSP geluidsveldprogramma selecteert (zie bladzijde 42).

### Opmerking

In de volgende gevallen zal Virtual CINEMA DSP niet in werking treden, ook al staat "SUR. L/R SP" op "NONE" (zie bladzijde 71):

- wanneer de component die is verbonden met de MULTI CH INPUT aansluitingen is geselecteerd als signaalbron (zie bladzijde 38).
- wanneer er een hoofdtelefoon in de PHONES aansluiting zit.
- wanneer dit toestel in de "7ch Stereo" stand staat.

## ■ Luisteren naar multikanaals materiaal en geluidsveldprogramma's met een hoofdtelefoon (SILENT CINEMA)

SILENT CINEMA stelt u in staat naar multikanaals materiaal of filmsoundtracks, inclusief Dolby Digital en DTS materiaal, te luisteren met een normale hoofdtelefoon. SILENT CINEMA wordt automatisch ingeschakeld wanneer u een hoofdtelefoon aansluit op de PHONES aansluiting terwijl u luistert met de CINEMA DSP of HiFi DSP geluidsveldprogramma's (zie bladzijde 42). Indien ingeschakeld zal de SILENT CINEMA indicator oplichten op het display op het voorpaneel.

### Opmerkingen

- SILENT CINEMA treedt niet in werking wanneer de component die is verbonden met de MULTI CH INPUT aansluitingen is geselecteerd als signaalbron (zie bladzijde 38).
- SILENT CINEMA staat buiten werking wanneer Pure Direct (zie bladzijde 48) of "2ch Stereo" (zie bladzijde 49) is geselecteerd, of wanneer het toestel in de "STRAIGHT" functie staat (zie bladzijde 47).



## ***Luisteren naar onbewerkte weergave ('Straight' (rechtstreekse) weergavefunctie)***

Wanneer het toestel in de "STRAIGHT" stand staat, worden 2-kanaals stereobronnen alleen weergegeven via de linker en rechter voor-luidsprekers. Multikanaals materiaal zal rechtstreeks via de diverse kanalen worden weergegeven zonder verdere toevoeging van effecten.

---

Druk op **ⓂSTRAIGHT** (of **ⓈSTRAIGHT**) en selecteer "STRAIGHT".

STRAIGHT

### ■ Uitschakelen van de "STRAIGHT" weergavefunctie

---

Druk op **ⓂSTRAIGHT** (of **ⓈSTRAIGHT**) zodat "STRAIGHT" verdwijnt van het display op het voorpaneel.

Eventuele geluidseffecten worden nu weer ingeschakeld.

# Gebruiken van audiofuncties



Voor u begint, moet u op de afstandsbediening de schakelaar voor de bedieningsfunctie op **LAMP** zetten.

## Luisteren naar pure hi-fi weergave

Gebruik de Pure Direct functie om te luisteren naar de pure, onveranderde weergave van de geselecteerde bron. Wanneer de Pure Direct functie is ingeschakeld, geeft dit toestel de geselecteerde signaalbron weer met zo min mogelijk tussenliggende schakelingen.

### Druk op **PURE DIRECT** (of **PURE DIRECT**) om de Pure Direct functie aan of uit te zetten.

De indicator van de **PURE DIRECT** toets zal oplichten wanneer dit toestel in de Pure Direct stand staat. Het display op het voorpaneel wordt automatisch donkerder.

#### Opmerkingen

- De volgende handelingen zijn niet mogelijk wanneer dit toestel in de Pure Direct stand staat:
  - omschakelen van het geluidsveldprogramma
  - weergeven van het in-beeld display
  - instellen van de “SET MENU” parameters (behalve niveau-instellingen)
  - bedienen van videofuncties (video-conversie enz.)
- De Pure Direct functie wordt automatisch geannuleerd wanneer dit toestel uit wordt gezet.



Het display op het voorpaneel wordt alleen ingeschakeld wanneer dat nodig is.

## Toonregeling

Gebruik deze functie om de weergave van de lage tonen en die van de hoge tonen voor de linker en rechter luidsprekerkanalen te regelen.



De instellingen voor de luidsprekers en die voor de hoofdtelefoon worden apart opgeslagen.

**1 Druk herhaaldelijk op **TONE CONTROL** op het voorpaneel om de weergave van de hoge tonen (TREBLE) of de weergave van de lage tonen (BASS) te regelen.**

**2 Verdraai **PROGRAM** om de weergave van de hoge tonen (TREBLE) of de weergave van de lage tonen (BASS) te regelen.**

#### Opmerkingen

- Als u de hoge of lage tonen teveel versterkt of verzwakt, is het mogelijk dat de toonkleur van de surround-luidsprekers niet meer bij die van de andere past.
- TONE CONTROL staat buiten werking wanneer PURE DIRECT is geselecteerd, of wanneer MULTI CH INPUT is geselecteerd als signaalbron.

## Instellen luidsprekerniveaus

U kunt het uitgangsniveau van de luidsprekers instellen terwijl u naar muziek aan het luisteren bent. Dit is ook mogelijk wanneer u een signaal dat via de MULTI CH INPUT aansluitingen binnenkomt afspeelt.

#### Opmerking

Deze handeling overschrijft de niveau-instellingen die zijn gemaakt via de “AUTO SETUP” (zie bladzijde 28) en “SPEAKER LEVEL” (zie bladzijde 72) methodes.

**1 Druk net zo vaak op **LEVEL** op de afstandsbediening tot u de luidspreker geselecteerd heeft die u wilt instellen.**

Display	Ingestelde luidspreker
FRONT L	Linker voor-luidspreker
FRONT R	Rechter voor-luidspreker
CENTER	Midden-luidspreker
SWFR	Subwoofer
SUR. L	Linker surround-luidspreker
SUR. R	Rechter surround-luidspreker
SUR. B. L	Linker surround achter-luidspreker
SUR. B. R	Rechter surround achter-luidspreker
PRNS L	Linker aanwezigheidsluidspreker
PRNS R	Rechter aanwezigheidsluidspreker



- Wanneer u op **LEVEL** op de afstandsbediening heeft gedrukt, kunt u de gewenste luidspreker ook selecteren met **Δ** / **∇**.
- In plaats van “SUR.B.L” en “SUR.B.R”, zal “SUR.B” worden getoond indien “SUR. B L/R SP” is ingesteld op “SMLx1” of “LRGx1” (zie bladzijde 71).
- Welke luidsprekerkanalen er beschikbaar zijn hangt mede af van de luidsprekerinstellingen.

**2 Druk op **◀** / **▶** om het uitgangsniveau (volume) van de luidspreker te regelen.**

- Druk op **▶** om de ingestelde waarde te verhogen.
- Druk op **◀** om de ingestelde waarde te verlagen.

Instelbereik: -10,0 dB t/m +10,0 dB

## Luisteren naar multikanaals materiaal met 2-kanaals stereoweergave

U kunt multikanaals materiaal laten terugbrengen tot 2 kanalen voor weergave als 2-kanaals stereo.

**Druk herhaaldelijk op  STEREO op de afstandsbediening om "2ch Stereo" te selecteren.**



- U kunt een subwoofer gebruiken met dit programma wanneer "LFE/BASS OUT" is ingesteld op "SWFR" of "BOTH" (zie bladzijde 72).
- U kunt de "2ch Stereo" functie ook selecteren door  PROGRAM op het voorpaneel te verdraaien.
- Zie bladzijde 64 voor details omtrent de parameters voor de "2ch Stereo" stand.

## Selecteren van de nacht-luisterfunctie

De nacht luisterfuncties zijn ontworpen om bij lage volumes, zoals 's nachts, toch alles te kunnen verstaan.

**1 Druk herhaaldelijk op  NIGHT op de afstandsbediening om "NIGHT:CINEMA" of "NIGHT:MUSIC" te selecteren.**

Keuzes: NIGHT:CINEMA, NIGHT:MUSIC, OFF

- Selecteer "NIGHT:CINEMA" wanneer u naar een film gaat kijken om het dynamisch bereik van de soundtrack te verminderen en de gesproken tekst beter verstaanbaar te maken bij lagere volumes.
- Selecteer "NIGHT:MUSIC" wanneer u naar muziek wilt luisteren om alle geluiden beter verstaanbaar te maken.
- Selecteer "OFF" als u deze functie niet wilt gebruiken.



Wanneer er een nacht-luisterfunctie is geselecteerd, zal de NIGHT indicator oplichten op het display op het voorpaneel.

**2 Druk op  om het effectniveau te regelen terwijl "NIGHT:CINEMA" of "NIGHT:MUSIC" wordt aangegeven op het display op het voorpaneel.**

Effect.Lvl: MID

Keuzes: MIN, MID, MAX

- Selecteer "MIN" voor minimale compressie.
- Selecteer "MID" voor standaard compressie.
- Selecteer "MAX" voor maximale compressie.



De "NIGHT:CINEMA" en "NIGHT:MUSIC" instellingen worden apart opgeslagen.

## Opmerkingen

- In de volgende gevallen kunt u de nacht-luisterfuncties niet gebruiken:
  - wanneer de Pure Direct functie (zie bladzijde 48) is ingeschakeld.
  - wanneer de component die is verbonden met de MULTI CH INPUT aansluitingen is geselecteerd als signaalbron (zie bladzijde 38).
  - wanneer er een hoofdtelefoon in de PHONES aansluiting zit.
- Hoe groot het effect is van de nachtluisterfuncties hangt mede af van het weergegeven materiaal en van uw instellingen voor surroundweergave.

# FM/AM afstemmen

Er zijn twee manieren om af te stemmen op een zender: automatisch en handmatig. Automatisch afstemmen gaat goed wanneer u sterke signalen ontvangt en er weinig storing is. Als het signaal van de zender waar u op wilt afstemmen te zwak is, moet u er met de hand op afstemmen. U kunt ook maximaal 40 zenders (A1 t/m E8: 8 voorkeuzezenders in 5 groepen) automatisch of met de hand voorprogrammeren. U kunt voorgeprogrammeerde zenders gemakkelijk weer oproepen en indien gewenst twee voorkeuzezenders van plaats laten wisselen.

## Opmerking

Stel de aangesloten FM en AM antennes zo op dat u de beste ontvangst verkrijgt.

## Automatisch afstemmen

Automatisch afstemmen gaat goed wanneer u sterke signalen ontvangt en er weinig storing is.

- 1 Verdraai **⑩ INPUT** op het voorpaneel en selecteer de **“TUNER”** (radio) als signaalbron.
- 2 Druk op **③ FM/AM** om de radioband te kiezen.  
“FM” of “AM” zal op het display op het voorpaneel verschijnen.
- 3 Druk op **⑦ TUNING AUTO/MAN'L** zodat de **AUTO** indicator op het display oplicht.

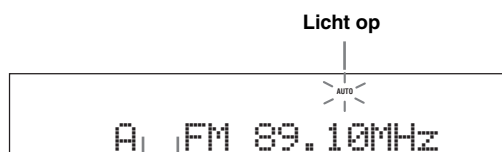

Geen dubbele punt (:)

Als er een dubbele punt (:) verschijnt op het display, kunt u niet afstemmen. Druk op **② PRESET/TUNING** om de dubbele punt (:) uit te schakelen.

- 4 Druk één keer op **⑤ PRESET/TUNING** **</>** om het automatisch afstemmen te laten beginnen.  
Wanneer het toestel is afgestemd op een zender, zal de TUNED indicator oplichten en zal de frequentie waarop is afgestemd worden getoond op het display.
  - Druk op **⑤ >** om af te stemmen op een hogere frequentie.
  - Druk op **⑤ <** om af te stemmen op een lagere frequentie.

## Handmatig afstemmen

Als het signaal van de zender waar u op wilt afstemmen te zwak is, moet u er met de hand op afstemmen.

## Opmerking

Handmatig afstemmen op een FM zender zal automatisch de ontvangst naar mono overschakelen om de kwaliteit van de ontvangst te verbeteren.

- 1 Verdraai **⑩ INPUT** op het voorpaneel en selecteer de **“TUNER”** (radio) als signaalbron.
- 2 Druk op **③ FM/AM** om de radioband te kiezen.  
“FM” of “AM” zal op het display op het voorpaneel verschijnen.
- 3 Druk op **⑦ TUNING AUTO/MAN'L** zodat de **AUTO** indicator van het display verdwijnt.



Geen dubbele punt (:)

Als er een dubbele punt (:) verschijnt op het display, kunt u niet afstemmen. Druk op **② PRESET/TUNING** om de dubbele punt (:) uit te schakelen.

- 4 Druk op **⑤ PRESET/TUNING** **</>** om met de hand af te stemmen op de gewenste zender.



Houd de toets ingedrukt om de frequentie doorlopend te laten veranderen.

## Automatisch voorprogrammeren

U kunt maximaal 40 sterke FM zenders (A1 t/m E8: 8 voorkeuzezenders in 5 groepen) automatisch laten voorprogrammeren op de volgorde waarin deze worden gevonden. U kunt vervolgens gemakkelijk via de bijbehorende voorkeuzenummers afstemmen op de voorgeprogrammeerde zenders.

**1 Verdraai ⑨ INPUT op het voorpaneel en selecteer de "TUNER" (radio) als signaalbron.**

**2 Druk op ③ FM/AM en selecteer "FM" als de radioband.**

"FM" zal op het display op het voorpaneel verschijnen.

**3 Houd ⑥ MEMORY tenminste 3 seconden ingedrukt.**

Het voorkeuzenummer alsook de MEMORY en AUTO indicators gaan knipperen. Na ongeveer 5 seconden zal het automatisch voorprogrammeren beginnen vanaf de huidige frequentie naar hogere frequenties.

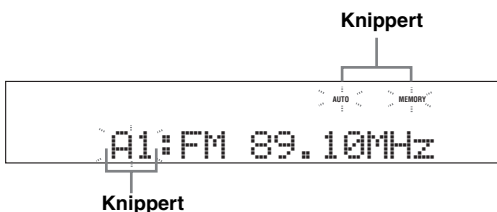

Wanneer het automatisch voorprogrammeren klaar is, zal de frequentie voor de laatst voorgeprogrammeerde zender op het display getoond worden.



- U kunt opgeven vanaf welk voorkeuzenummer het toestel moet beginnen met het opslaan van FM zenders. Druk op ④ A/B/C/D/E en vervolgens herhaaldelijk op ⑤ PRESET/TUNING < / > nadat u stap 3 heeft uitgevoerd om het voorkeuzenummer te selecteren waaronder de eerste zender zal worden opgeslagen.
- U kunt automatisch laten beginnen met afstemmen en opslaan van FM zenders in lagere frequenties. Druk op ② PRESET/TUNING zodat de dubbele punt (:) verdwijnt van het display op het voorpaneel en druk vervolgens op ⑤ PRESET/TUNING < nadat u ⑥ MEMORY tenminste 3 seconden ingedrukt heeft gehouden.

## Opmerkingen

- Gegevens voor een zender die reeds zijn opgeslagen onder een bepaald nummer zullen worden gewist wanneer u een andere zender onder dat voorkeuzenummer opslaat.
- Als er niet meer dan 40 (E8) zenders ontvangen kunnen worden, zal het automatisch voorprogrammeren stoppen nadat alle beschikbare zenders zijn opgeslagen.
- Alleen FM zenders met een voldoende sterke ontvangst worden opgeslagen bij het automatisch voorprogrammeren. Als u een zwakkere zender wilt opslaan, dient u hierop met de hand af te stemmen zoals beschreven bij "Handmatig voorprogrammeren" hieronder.
- Alleen Radio Data Systeem zenders worden automatisch opgeslagen bij het automatisch voorprogrammeren (alleen modellen voor Europa).

## Handmatig voorprogrammeren

U kunt ook met de hand maximaal 40 zenders (A1 t/m E8: 8 zenders in 5 groepen) voorprogrammeren.

**1 Stem af op een zender.**

Zie bladzijde 50 voor aanwijzingen over hoe u moet afstemmen op een zender.

**2 Druk op ⑥ MEMORY op het voorpaneel.**

De MEMORY indicator knippert ongeveer 10 seconden lang op het display op het voorpaneel.

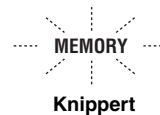

**3 Druk herhaaldelijk op ④ A/B/C/D/E om een voorkeuzegroep te selecteren (A t/m E) terwijl de MEMORY indicator knippert.**

De letter van de geselecteerde groep zal nu verschijnen. Controleer of de dubbele punt (:) inderdaad verschijnt op het display.

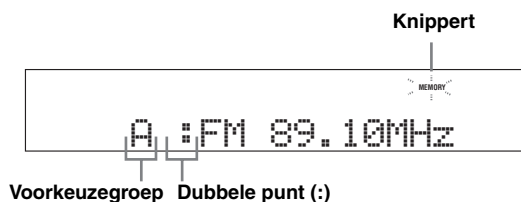

- 4 Druk op ⑤ PRESET/TUNING </> om het gewenste voorkeuzenummer (1 t/m 8) te selecteren terwijl de MEMORY indicator nog aan het knippen is.**

- Druk op ⑤ > om een hoger voorkeuzenummer te selecteren.
- Druk op ⑤ < om een lager voorkeuzenummer te selecteren.

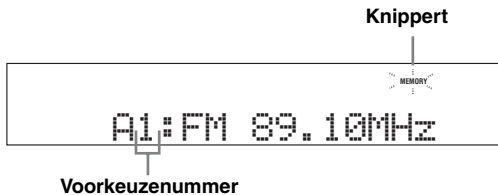

- 5 Druk op ⑥ MEMORY terwijl de MEMORY indicator knippert.**

De radioband en de frequentie voor deze zender verschijnen op het display, samen met de door u geselecteerde voorkeuzegroep en het voorkeuzenummer. De MEMORY indicator zal van het display op het voorpaneel verdwijnen.

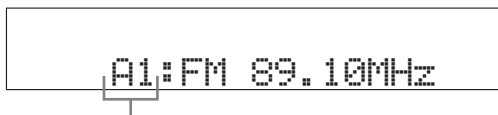

De getoonde zender is opgeslagen als A1.

### Opmerkingen

- Gegevens voor een zender die reeds zijn opgeslagen onder een bepaald nummer zullen worden gewist wanneer u een andere zender onder dat voorkeuzenummer opslaat.
- De soort ontvangst (stereo of mono) wordt samen met de frequentie van de zender opgeslagen.

## Selecteren van voorkeuzezenders

U kunt op de gewenste zender afstemmen door eenvoudigweg het voorkeuzenummer waaronder die zender is opgeslagen te selecteren.



Wanneer u de afstandsbediening gebruikt, dient u de schakelaar voor de bedieningsfunctie op **④ SOURCE** te zetten en vervolgens op **TUNER** te drukken om de "TUNER" (radio) als signaalbron te selecteren.

- 1 Druk op ④ A/B/C/D/E (of ⑥ A/B/C/D/E </>) om de gewenste voorkeuzegroep (A t/m E) te selecteren.**

De letter van de voorkeuzegroep verschijnt op het display op het voorpaneel en verandert met elke druk op de toets.

- 2 Druk op ⑤ PRESET/TUNING </> op het voorpaneel (of ⑥ PRESET/CH Δ / ▽ op de afstandsbediening) om het gewenste voorkeuzenummer (1 t/m 8) te selecteren.**

De voorkeuzegroep en het voorkeuzenummer verschijnen op het display op het voorpaneel, samen met de radioband en de frequentie.



## Omwisselen van voorkeuzezenders

U kunt twee voorkeuzezenders van plaats laten wisselen. In het voorbeeld hieronder ziet u hoe u voorkeuzezender "E1" van plaats kunt laten wisselen met "A5".

- 1 Selecteer voorkeuzezender "E1" met ④ A/B/C/D/E en ⑤ PRESET/TUNING </> op het voorpaneel.**

Zie "Selecteren van voorkeuzezenders" in de linker kolom.

- 2 Houd ② EDIT tenminste 3 seconden ingedrukt.**

De "E1" en MEMORY indicators zullen gaan knippen op het display op het voorpaneel.

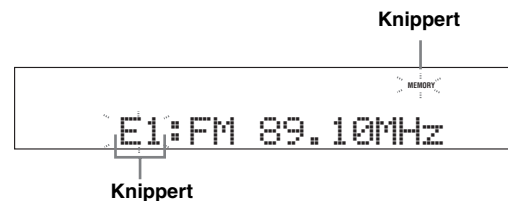

- 3 Selecteer voorkeuzezender "A5" met ④ A/B/C/D/E en ⑤ PRESET/TUNING </>.**

De "A5" en MEMORY indicators zullen gaan knippen op het display op het voorpaneel. Zie "Selecteren van voorkeuzezenders" in de linker kolom.

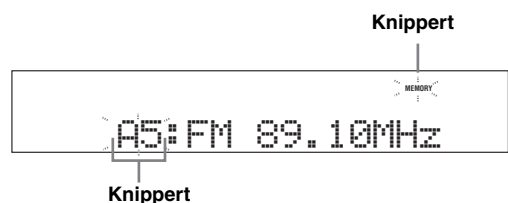

- 4 Druk nog eens op ② EDIT.**

"EDIT E1-A5" zal op het display op het voorpaneel verschijnen wanneer de twee voorkeuzezenders van plaats wisselen.

# Radio Data Systeem ontvangst (Alleen modellen voor Europa)

Radio Data Systeem is een systeem voor gegevensoverdracht dat door FM zenders in een groot aantal landen worden gebruikt. Dit toestel is geschikt voor verschillende soorten Radio Data Systeem gegevens, zoals PS (Programma Service naam), PTY (Programmatype), RT (Radio Tekst), CT (Klok Tijd), EON (Enhanced Other Networks; Verbeterde service andere netwerken) wanneer er wordt afgestemd op Radio Data Systeem zenders.

## Tonen van Radio Data Systeem informatie

Gebruik deze functie om de 4 types Radio Data Systeem informatie weer te laten geven: PS (Programmaservice), PTY (Programmatype), RT (Radio Tekst) en CT (Klok Tijd). De corresponderende indicators zullen oplichten op het display op het voorpaneel.

### Opmerkingen

- U kunt deze Radio Data Systeem weergavefuncties alleen selecteren wanneer de corresponderende Radio Data Systeem indicators oplichten op het display op het voorpaneel. Het kan even duren voor dit toestel alle Radio Data Systeem gegevens heeft ontvangen van de zender in kwestie.
- U kunt alleen de door de zender aangeboden Radio Data Systeem functies selecteren.
- Als de signalen niet goed genoeg kunnen worden ontvangen, is het mogelijk dat dit toestel geen gebruik kan maken van de Radio Data Systeem gegevens. De "RT" functie in het bijzonder vergt een grote hoeveelheid gegevens en het is daarom mogelijk dat deze functie niet beschikbaar is zelfs wanneer de andere Radio Data Systeem functies wel beschikbaar zijn.
- Bij slechte ontvangst kunt u op **TUNING AUTO/MAN'L** op het voorpaneel drukken zodat de AUTO indicator verdwijnt van het display op het voorpaneel.
- Als het signaal externe storing ondervindt terwijl dit toestel de Radio Data Systeem gegevens aan het ontvangen is, kan de ontvangst onverwacht onderbroken worden en kan de melding "...WAIT" verschijnen op het display op het voorpaneel.
- Wanneer de "RT" functie wordt geselecteerd, kan dit toestel maximaal 64 alfanumerieke tekens, inclusief het trema, aan programmeergegevens op het display tonen. Tekens die niet kunnen worden weergegeven worden vervangen door een "\_" (onderstreping).
- Als de ontvangst wordt onderbroken wanneer de "CT" functie is geselecteerd, zal "CT WAIT" verschijnen op het display op het voorpaneel.

## 1 Stem af op de gewenste Radio Data Systeem zender.

- Wij raden u aan af te stemmen op Radio Data Systeem zenders met behulp van de automatische voorprogrammeerfunctie (zie bladzijde 51).
- U kunt ook met de PTY SEEK functie afstemmen op de gewenste voorgeprogrammeerde Radio Data Systeem zender.

## 2 Druk herhaaldelijk op **@FREQ/TEXT** op de afstandsbediening om de gewenste Radio Data Systeem weergavefunctie te selecteren.

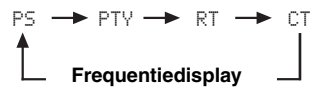

- Selecteer "PS" om de naam van het ontvangen Radio Data Systeem programma weer te laten geven.
- Selecteer "PTY" om het type van het ontvangen Radio Data Systeem programma weer te laten geven.
- Selecteer "RT" om eventuele tekstgegevens voor het ontvangen Radio Data Systeem programma weer te laten geven.
- Selecteer "CT" om de tijd op dit moment weer te laten geven.

## Selecteren van een Radio Data Systeem programmatype (PTY SEEK functie)

Gebruik deze functie om het gewenste radioprogramma te selecteren uit alle voorgeprogrammeerde Radio Data Systeem zenders door middel van het programmatype.



Gebruik de automatische voorprogrammeerfunctie om Radio Data Systeem zenders voor te programmeren (zie bladzijde 51).

**1** Zet de schakelaar voor de bedieningsfunctie op **ⓄSOURCE**, druk vervolgens herhaaldelijk op **ⓅTUNER** op de afstandsbediening, selecteer "TUNER" (radio) als signaalbron.

**2** Druk herhaaldelijk op **ⓄBAND** en selecteer "FM" als de radioband.

**3** Druk op **ⓄPTY SEEK MODE** op de afstandsbediening om dit toestel in de **PTY SEEK** functie te zetten.

De naam van het geselecteerde programmatype of "NEWS" zal gaan knipperen op het display op het voorpaneel.



Om de PTY SEEK functie te annuleren, dient u nog eens op **ⓄPTY SEEK MODE** op de afstandsbediening te drukken.

**4** Druk op **ⓄPRESET/CH**  $\Delta$  /  $\nabla$  op de afstandsbediening om het gewenste programmatype te selecteren.

De naam van het geselecteerde programmatype zal verschijnen op het display op het voorpaneel.



Licht op

Programmatype	Beschrijving
NEWS	Nieuws
AFFAIRS	Actualiteiten
INFO	Algemene informatie
SPORT	Sport
EDUCATE	Educatief
DRAMA	Theater
CULTURE	Cultuur
SCIENCE	Wetenschap
VARIED	Licht amusement
POP M	Populaire muziek
ROCK M	Rock muziek
M.O.R. M	Middle-of-the-road muziek (easy-listening)
LIGHT M	Licht klassiek
CLASSICS	Klassiek
OTHER M	Overige muziek



## 5 Druk op **@PTY SEEK START** op de afstandsbediening om alle voorgeprogrammeerde Radio Data Systeem zenders af te zoeken.

Het geselecteerde programmatype blijft knipperen op het display op het voorpaneel en de PTY HOLD indicator licht op terwijl het toestel naar een geschikte zender zoekt.



Knippert



Licht op



Om het zoeken naar geschikte zenders te annuleren, dient u nog eens op **@PTY SEEK START** op de afstandsbediening te drukken.

### Opmerkingen

- Het toestel stopt met zoeken zodra er een zender gevonden wordt die een programma van het geselecteerde type uitzendt.
- Als u niet tevreden bent met de gevonden zender, kunt u nog eens op **@PTY SEEK START** drukken om te zoeken naar een andere zender met een programma van het gewenste type.

## Gebruiken van de dataservice voor verbetering van het gebruik van andere netwerken (Enhanced Other Networks; EON)

Deze functie stelt u in staat te profiteren van de EON (Enhanced Other Networks) gegevensservice van het Radio Data Systeem netwerk. Wanneer u één van de 4 Radio Data Systeem programmatypes (NEWS, AFFAIRS, INFO of SPORT) heeft geselecteerd, zal dit toestel automatisch een bepaalde tijd lang alle beschikbare voorkeuzezenders afzoeken die EON gegevens uitzenden naar een programma van het geselecteerde type. Wanneer de geplande EON service begint, zal dit toestel automatisch overschakelen naar de lokale zender die de EON gegevens uitzendt en vervolgens terugschakelen naar de nationale zender wanneer de EON gegevens ophouden.

### Opmerkingen

- U kunt deze functie alleen gebruiken wanneer de EON gegevensservice beschikbaar is.
- De EON indicator zal alleen oplichten op het display op het voorpaneel wanneer de EON gegevensservice ontvangen wordt van een Radio Data Systeem zender.

## 1 Stem af op de gewenste Radio Data Systeem zender.

## 2 Controleer of de EON indicator brandt op het display op het voorpaneel.

Als de EON indicator niet oplicht op het display, dient u af te stemmen op een ander Radio Data Systeem programma waarbij de EON indicator wel gaat branden.



## 3 Druk herhaaldelijk op **@EON** op de afstandsbediening om één van de 4 Radio Data Systeem programmatypes (NEWS, AFFAIRS, INFO of SPORT) te selecteren.

De naam van het geselecteerde programmatype zal verschijnen op het display op het voorpaneel.



Licht op



Om de EON functie te annuleren dient u net zo vaak op EON op de afstandsbediening te drukken tot de naam van het programmatype verdwijnt en de malding "EON OFF" verschijnt op het display op het voorpaneel.

# Gebruiken van een iPod™

Wanneer uw iPod is geplaatst in een Yamaha iPod universeel dock (zoals een los verkrijgbare YDS-10) verbonden met de DOCK aansluiting van dit toestel (zie bladzijde 23), kunt met de meegeleverde afstandsbediening de weergave van uw iPod regelen. U kunt de Compressed Music Enhancer functie van dit toestel gebruiken om de geluidskwaliteit van gecompriëerde digitale audiobestanden (zoals MP3) op uw iPod te verbeteren (zie bladzijde 46).

## Opmerkingen

- Alleen iPod apparatuur met een iPod (Click and Wheel), iPod nano en iPod mini worden ondersteund.
- Afhankelijk van het model of de softwareversie van uw iPod is het mogelijk dat sommige functies daarmee niet compatibel zijn.



- Voor een complete lijst met afstandsbedieningsfuncties voor uw iPod, verwijzen we u naar de “iPod” kolom onder “Bedienen van andere componenten” op bladzijde 84.
- Voor een complete lijst met statusmeldingen die op het display op het voorpaneel en het in-beeld display kunnen verschijnen verwijzen we u naar het “iPod” gedeelte in het hoofdstuk “Oplossen van problemen” op bladzijde 107.
- Wanneer de verbinding tussen uw iPod en dit toestel tot stand is gebracht, zal de melding “iPod connected” verschijnen op het display op het voorpaneel en zal de DOCK indicator daar ook oplichten.
- Alleen analoge audio- en videosignalen van uw iPod worden geaccepteerd door de DOCK aansluiting, en de analoge audiosignalen kunnen voor opname worden gereproduceerd via de analoge AUDIO OUT (REC) aansluitingen.
- De batterij van uw iPod wordt automatisch opgeladen wanneer uw iPod geplaatst is in een Yamaha iPod universeel dock verbonden met de DOCK aansluiting van dit toestel, zolang dit toestel aan staat. U kunt ook kiezen of u wilt dat dit toestel de batterij van een aangesloten iPod oplaadt wanneer dit toestel uit (standby) staat door middel van de “STANDBY CHARGE” parameter in het “OPTION MENU” (zie bladzijde 81). De DOCK indicator licht op wanneer dit toestel de batterij (accu) van de aangesloten iPod oplaadt terwijl dit toestel zelf uit (standby) staat.

## Bedienen van een iPod™

U kunt uw iPod gebruiken wanneer “V-AUX” is geselecteerd als signaalbron. U kunt uw iPod bedienen via het in-beeld display van dit toestel (menufunctie) of zonder dit hulpmiddel (eenvoudige afstandsbedieningsfunctie).

### ■ Bedienen van een iPod met de eenvoudige afstandsbedieningsfunctie

U kunt de basisfuncties van uw iPod (weergave, stop, overslaan enz.) uitvoeren met de meegeleverde afstandsbediening, zonder gebruik te maken van het in-beeld display van dit toestel.



- U kunt de op uw iPod opgeslagen foto's of videoclips bekijken.
- U kunt de bediening ook uitvoeren met de bedieningsorganen op uw iPod.

### ■ Bedienen van een iPod met de menufunctie

U kunt de meer geavanceerde functies van uw iPod uitvoeren met de meegeleverde afstandsbediening met behulp van het in-beeld display van dit toestel. U kunt via het in-beeld display door de muziekstukken op uw iPod bladeren. U kunt bovendien instellingen voor uw iPod aanpassen aan uw persoonlijke voorkeuren.



- De naam van het weergegeven muziekstuk zal op het display op het voorpaneel worden weergegeven in overeenstemming met de “FL SCROLL” instelling in het “OPTION MENU” (zie bladzijde 79).
- U kunt de tijd dat het iPod menu en de weergave-informatie op het in-beeld display getoond wordt regelen met behulp van de “OSD-SOURCE” instelling in het “OPTION MENU” (zie bladzijde 79).

## Opmerkingen

- U kunt de bediening niet uitvoeren met de bedieningsorganen op uw iPod.
- Het YAMAHA logo zal verschijnen op het display van uw iPod.
- Sommige tekens kunnen niet worden weergegeven op het display op het voorpaneel of in het in-beeld display van dit toestel. Dergelijke tekens worden vervangen door een “\_” (onderstreping).
- De “Settings” parameters kunnen alleen worden gewijzigd via het in-beeld display. Druk op ENTER op de afstandsbediening om heen en weer te schakelen tussen de “Settings” instellingen.
- U kunt niet met het in-beeld display bladeren door eventueel op uw iPod opgeslagen foto's of videoclips. Gebruik de eenvoudige afstandsbedieningsfunctie om de foto's of videoclips op uw iPod te bekijken.

## 1 Zet de schakelaar voor de bedieningsfunctie op **L SOURCE** en druk vervolgens op **R DISPLAY** op de afstandsbediening.

Het volgende scherm zal op het in-beeld display verschijnen.



## 2 Druk op **Ⓢ / ▽ / ◀ / ▶** om het iPod menu te bedienen en druk vervolgens op **Ⓢ ENTER** om het geselecteerde muziekstuk weer te laten geven.

Keuzes: Playlists (speellijsten), Artists (artiesten), Albums (albums), Songs (songs), Genres (genres), Composers (componisten), Settings (instellingen)

- Playlists > Songs
- Artists > Albums > Songs
- Albums > Songs
- Songs
- Genres > Artists > Albums > Songs
- Composers > Albums > Songs
- Settings > Shuffle, Repeat

### Willekeurige weergave **Shuffle**

Met deze functie kunt u dit toestel muziekstukken of albums in willekeurige volgorde laten weergeven.

Keuzes: Off, Songs, Albums

- Selecteer “Off” om deze functie uit te schakelen.
- Selecteer “Songs” om dit toestel muziekstukken in willekeurige volgorde te laten weergeven.
- Selecteer “Albums” om dit toestel albums in willekeurige volgorde te laten weergeven.



Wanneer “Shuffle” op een andere instelling dan “Off” staat, zal “” verschijnen in de rechter bovenhoek terwijl de muziekstukken of albums in willekeurige volgorde worden weergegeven.



### Herhaalde weergave **Repeat**

Met deze functie kunt u dit toestel een muziekstuk of een reeks muziekstukken laten herhalen.

Keuzes: Off, One, All





- Selecteer “Off” om deze functie uit te schakelen.
- Selecteer “One” om dit toestel één muziekstuk te laten herhalen.
- Selecteer “All” om dit toestel een reeks muziekstukken te laten herhalen.

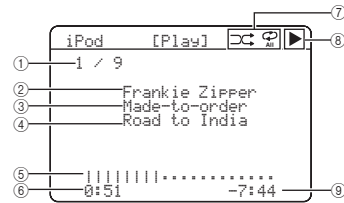

Wanneer “Repeat” op een andere instelling dan “Off” staat, zal “” of “” oplichten in de rechter bovenhoek terwijl het muziekstuk of de muziekstukken worden herhaald.

## ■ Het weergave-informatiedisplay



- ① Fragmentnummer/ totaal aantal fragmenten
- ② Naam van de artiest
- ③ Titel van het album
- ④ Titel van het muziekstuk
- ⑤ Voortgangsbalk
- ⑥ Verstreken tijd
- ⑦ Pictogrammen willekeurige en herhaalde weergave
- ⑧  (weergave),  (pauze),  (vooruit zoeken) en  (terug zoeken)
- ⑨ Resterende tijd

# Opnemen

Opname-instellingen en andere handelingen dienen te worden verricht op de opname-apparatuur. Raadpleeg eventueel de handleidingen van de betreffende componenten.

## Let op

Het DTS signaal bestaat uit een digitale bitstroom. Als u probeert digitale opnamen te maken van de DTS bitstroom, zal er slechts ruis worden opgenomen. Als u dit toestel wilt gebruiken om DTS materiaal op te nemen, moet u een aantal dingen in gedachten houden en dient u de volgende instellingen te verrichten. Om DTS gecodeerde DVD's en CD's (bij gebruik van een digitale audioverbinding) af te kunnen spelen op een speler die geschikt is voor DTS, dient u de handleiding van de speler te volgen en deze zo in te stellen dat de speler een analoog signaal produceert.

## Opmerkingen

- Wanneer dit toestel uit (standby) staat, kunt u niet opnemen tussen op dit toestel aangesloten componenten.
- De TONE CONTROL (zie bladzijde 48) en VOLUME instellingen, de luidsprekerniveaus (zie bladzijde 72) en de geluidsveldprogramma's (zie bladzijde 42) hebben geen invloed op het opgenomen materiaal.
- Er kunnen geen opnamen gemaakt worden van een signaalbron die is aangesloten op de MULTI CH INPUT aansluitingen van dit toestel.
- Digitale signalen die binnenkomen via de DIGITAL INPUT aansluitingen worden niet ten behoeve van uw opnamen gereproduceerd via de analoge AUDIO OUT (REC) aansluitingen. Op dezelfde manier worden analoge signalen die binnenkomen via de AUDIO IN aansluitingen niet gereproduceerd via de DIGITAL OUTPUT aansluiting. Als uw signaalbron alleen digitaal (of alleen analoog) is aangesloten, kunt u dus ook alleen maar digitale (of alleen analoge) signalen daarvan opnemen.
- Een bepaalde signaalbron wordt niet gereproduceerd via hetzelfde OUT (REC) kanaal.
- S-video en composiet videospelalen worden gescheiden verwerkt door dit toestel. Daarom kunt u bij het opnemen of kopiëren van videospelalen van een videobron die alleen is aangesloten op een S-video aansluiting (of alleen op een composiet video-aansluiting) alleen een S-videosignaal (of alleen een composiet videospelalen) opnemen met uw videorecorder.
- Audiosignalen die binnenkomen via de DOCK aansluiting kunnen via de analoge AUDIO OUT (REC) uitgangsaansluitingen worden weergegeven en opgenomen.
- Controleer de regelingen met betrekking tot het auteursrecht in het gebied waar u zich bevindt voor u opnamen gaat maken van CD's, radio enz. Opnemen van auteursrechtelijk beschermd materiaal kan inbreuk maken op de op het materiaal rustende rechten.



Maak een test-opname voor u aan de echte opname begint.

Als u videomateriaal weergeeft met gescramblede (verhaspelde) of gecodeerde signalen die moeten voorkomen dat het materiaal gekopieerd wordt, is het mogelijk dat deze signalen de weergave zelf storen.

**1 Zet alle aangesloten componenten aan.**

**2 Verdraai  INPUT (of druk op één van de ingangskeuzetoetsen op de ) om de signaalbron waarvan u wilt opnemen te selecteren.**

**3 Start de weergave op de geselecteerde broncomponent of stem af op een zender.**

**4 Start de opname op de opnemende component.**

# Geavanceerde geluidsinstellingen

## Veranderen van geluidsveldparameter instellingen

U kunt een goede geluidskwaliteit bereiken met de fabrieksinstellingen. U hoeft deze begininstellingen niet te veranderen, maar u kunt dat wel doen wanneer u de weergave beter wilt proberen aan te passen aan de specifieke omstandigheden in uw kamer.

### Opmerking

U kunt de ingestelde waarden voor geluidsveldparameters niet veranderen wanneer "MEMORY GUARD" in het "OPTION MENU" is ingesteld op "ON" (zie bladzijde 80). Als u toch parameterwaarden wilt wijzigen, dient u "MEMORY GUARD" op "OFF" in te stellen.

**1 Zet het beeldscherm dat is aangesloten op dit toestel aan.**

**2 Zet de schakelaar voor de bedieningsfunctie op **LAMP** en druk vervolgens op **®DISPLAY** op de afstandsbediening.**

Het volgende statusscherm zal op het in-beeld display verschijnen.

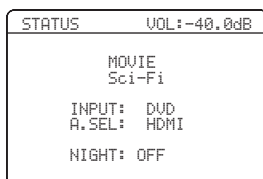

**3 Druk net zo vaak op één van de toetsen voor de geluidsveldprogramma's (Ⓢ) tot u het geluidsveldprogramma dat u wilt instellen geselecteerd heeft.**

**4 Druk op **Ⓢ** / **▽** om de gewenste geluidsveldparameter te selecteren en vervolgens op **Ⓢ** / **◀** / **▶** om de ingestelde waarde te veranderen.**

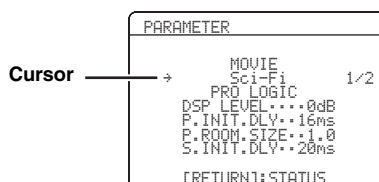

- Voor details over de functie en het mogelijke instelbereik voor elk van de geluidsveldparameters, zie bladzijde 61.
- Wanneer u een geluidsveldparameter instelt op een andere waarde dan de fabrieksinstelling, zal er een sterretje (\*) bij de parameternaam op het in-beeld display verschijnen.
- Voor sommige geluidsveldprogramma's zijn zoveel parameters beschikbaar dat deze meer dan één scherm van het in-beeld display beslaan. Druk in een dergelijk geval op **Ⓢ** / **▽** om door de verschillende schermen te balderen.
- Als u **Ⓢ** / **◀** / **▶** ingedrukt houdt bij het wijzigen van de waarde van een geluidsveldparameter, zal de oorspronkelijke fabrieksinstelling kort op het display op het voorpaneel worden getoond.
- Gebruik de "PARAM. INI" functie in het "OPTION MENU" om de parameters voor alle geluidsveldprogramma's in een groep terug te zetten op de begininstellingen (zie bladzijde 80).
- U kunt de tijd dat de huidige status op het in-beeld display getoond wordt regelen met behulp van de "OSD-AMP" parameter in het "OPTION MENU" (zie bladzijde 79).

**5 Druk op **®DISPLAY** om het display met de geluidsveldparameters uit te schakelen.**

## ■ Basisconfiguratie geluidsveldprogramma's



Om instellingen van geluidsveldparameters te wijzigen, zie bladzijde 59 voor details.

Elk geluidsveldprogramma heeft een aantal parameters (instellingen) die de karakteristieken van dat programma bepalen. Om een bepaald geluidsveldprogramma aan te passen, dient u eerst "DSP LEVEL" en/of "DIALG.LIFT" te wijzigen en dan pas andere parameters te proberen.

### Instellen van het effectniveau van geluidsveldprogramma's (DSP LEVEL)

Geluidsveldprogramma's voegen effecten (DSP effecten) toe aan het originele brongeluid om in uw kamer een nieuw geluidsveld te creëren. Gebruik de "DSP LEVEL" parameter om het niveau van de toegepaste effecten te regelen.

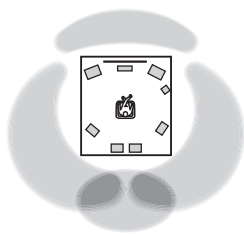

Het DSP effectniveau is laag.

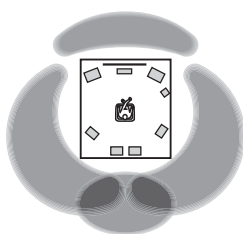

Het DSP effectniveau is hoog.

Stel het "DSP LEVEL" als volgt in:

#### Verhoog de "DSP LEVEL" waarde wanneer

- Het effect van het geselecteerde geluidsveldprogramma te zwak klinkt.
- U kunt geen verschil horen tussen de verschillende geluidsveldprogramma's.

#### Verlaag de "DSP LEVEL" waarde wanneer

- De geluidswaergave is vaag.
- U voelt dat de toegevoegde effecten een overdreven zijn.

Instelbereik: -6 dB t/m +3 dB

## Regelen van de verticale positie van gesproken tekst (DIALG.LIFT)

Hiermee kunt u de verticale positie van de gesproken teksten (dialogen) in films instellen. De ideale positie voor de dialogen is wanneer ze uit het midden van het beeldscherm lijken te komen.

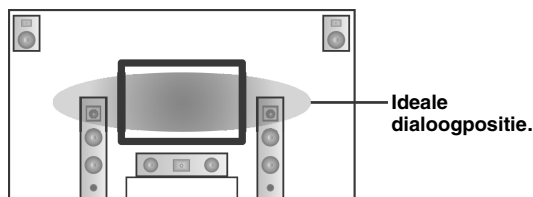

Als u de dialogen uit de onderkant van het beeldscherm hoort komen, dient u de "DIALG.LIFT" waarde te verhogen.

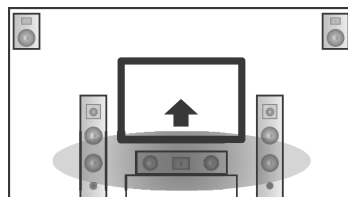

Naar boven verplaatsen, naar de ideale dialogpositie.

Keuzes: 0, 1, 2, 3, 4, 5

"0" (begininstelling) is de laagste positie, en "5" is de hoogste positie.

### Opmerkingen

- "DIALG.LIFT" is alleen beschikbaar wanneer "EXTRA SP ASSIGN" is ingesteld op "PRESENCE" (zie bladzijde 72).
- U kunt de dialogpositie niet lager instellen dan de begininstelling.

## ■ Geluidsveldparameters voor geavanceerde instellingen

Gebruik de volgende geluidsveldparameters om de geluidsveldprogramma's in meer detail in te stellen.



Om instellingen van geluidsveldparameters te wijzigen, zie bladzijde 59 voor details.

Geluidsveldparameter	Kenmerken
INIT.DLY P.INIT.DLY S.INIT.DLY SB.INI.DLY	<p>Aanvankelijke vertraging. Aanwezigheids-, surround- en surround-achter geluidsveld aanvankelijke vertraging. Wijzigt de schijnbare afstand tot de geluidsbron door het verschil te regelen tussen het moment dat de luisteraar het directe geluid hoort en wanneer hij of zij de eerste weerkaatsing daarvan hoort. Hoe kleiner de ingestelde waarde, hoe dichter de geluidsbron zich bij de luisteraar lijkt te bevinden.</p> <p> Wanneer u de aanvankelijke vertraging verandert, raden we u aan ook de corresponderende kamerafmetingen aan te passen. Deze instelling is in het bijzonder effectief voor de CINEMA DSP programma's.</p> <hr/> <p>Instelbereik: 1 t/m 99 ms (INIT.DLY en P.INIT.DLY) 1 t/m 49 ms (S.INIT.DLY och SB.INI.DLY)</p>

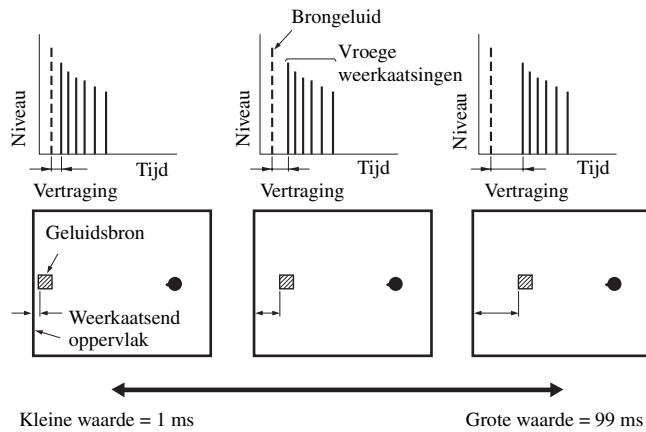

Geluidsveldparameter	Kenmerken
ROOM SIZE P. ROOM SIZE S. ROOM SIZE SB ROOM SIZE	<p>Kamergruote. Aanwezigheids-, surround- en surround-achter kamerafmetingen. Deze parameter regelt de schijnbare afmetingen van het surround geluidsveld. Hoe groter deze waarde, hoe groter het surround geluidsveld wordt. Omdat geluid keer op keer wordt weerkaatst in een ruimte, zal de tijd tussen het oorspronkelijk gereflecteerde geluid en elke volgende weerkaatsing langer worden naarmate de ruimte groter is. Door de tijd tussen de weerkaatsingen te regelen, kunt u bepalen hoe groot de virtuele ruimte lijkt. Door de waarde van deze parameter te veranderen van een naar twee, zal de schijnbare lengte van de ruimte verdubbeld worden.</p> <p>☀</p> <p>Wanneer u de kamerafmetingen verandert, raden we u aan ook de corresponderende aanvankelijke vertraging aan te passen. Deze instelling is in het bijzonder effectief voor de CINEMA DSP programma's.</p>

Instelbereik: 0,1 t/m 2,0

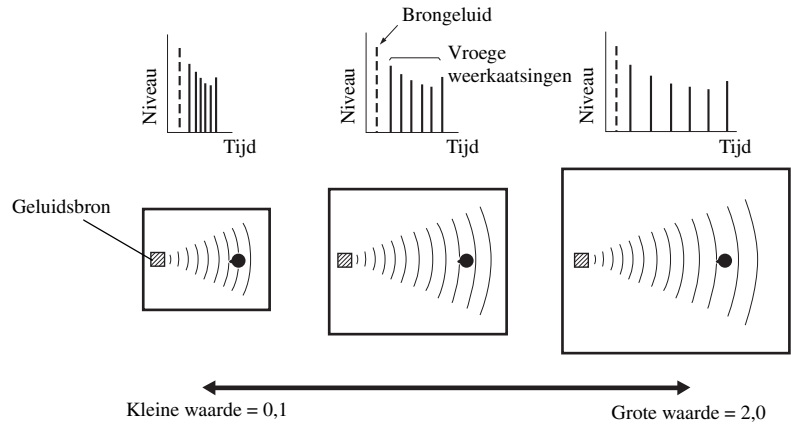

LIVENESS S. LIVENESS SB LIVENESS	<p>Levendigheid. Surround en surround-achter geluidsveld levendigheid. Deze parameter regelt de reflectiviteit van de virtuele wanden van de ruimte door de mate waarin de vroege weerkaatsingen in kracht afnemen te veranderen. De vroege weerkaatsingen van een geluidsbron worden sneller zwakker in een ruimte met geluidabsorberende wanden dan in een ruimte met wanden die juist veel geluid weerkaatsen. Een ruimte met geluidabsorberende oppervlakken wordt ook wel akoestisch "dood" genoemd, terwijl een ruimte met oppervlakken die veel geluid weerkaatsen "levendig" genoemd wordt. Via deze parameter kunt u de mate waarin de vroege weerkaatsingen wegsterven en dus de "levendigheid" van de ruimte regelen.</p>
--	--

Instelbereik: 0 t/m 10

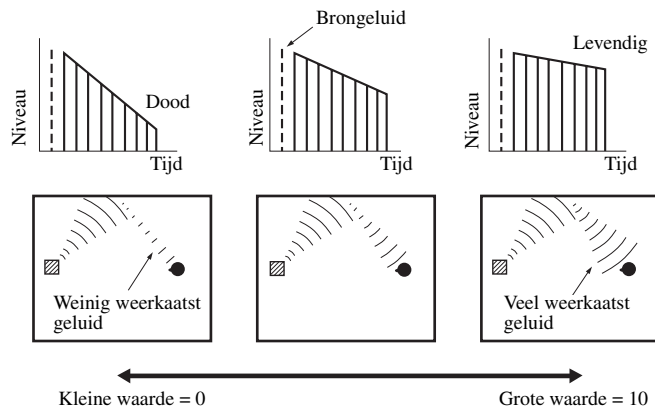



Geluidsveldparameter	Kenmerken
----------------------	-----------

REV.TIME

Natriltijd. Deze parameter regelt hoe lang het duurt voordat de dichte natrillingen verzwakt zijn met 60 dB bij 1 kHz. Hierdoor worden de schijnbare afmetingen van de akoestische omgeving over een zeer groot bereik veranderd. Stel een lengere natriltijd in voor "dode" bronnen en luisterplekken en een kortere natriltijd voor "levendige" bronnen en ruimtes.

Instelbereik: 1,0 t/m 5,0 s

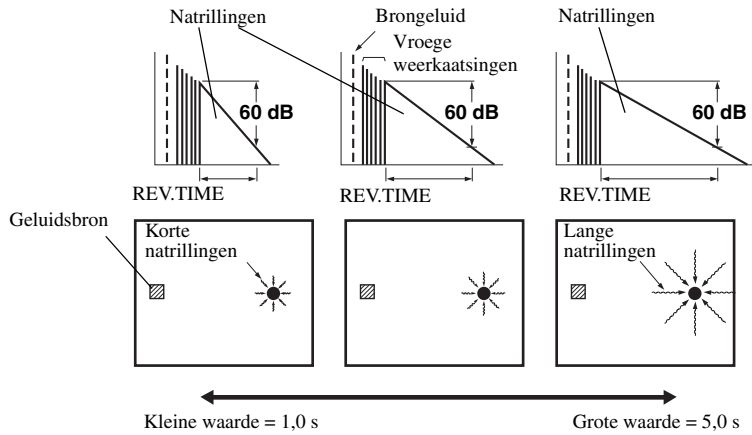

REV.DELAY

Beginvertraging natrillingen. Deze parameter regelt het tijdsverschil tussen het begin van het directe geluid en het begin van de natrillingen. Hoe groter deze waarde, hoe later de natrillingen zullen beginnen. Als de natrillingen later beginnen, krijgt u het gevoel dat u zich in een ruimere akoestische omgeving bevindt.

Instelbereik: 0 t/m 250 ms

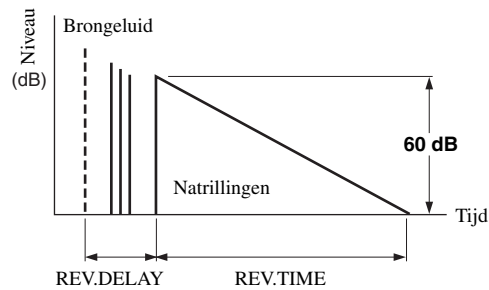

REV.LEVEL

Niveau natrillingen. Deze parameter regelt het volume van de natrillingen. Hoe groter deze waarde, hoe sterker de natrillingen zullen zijn.

Instelbereik: 0 tot 100%

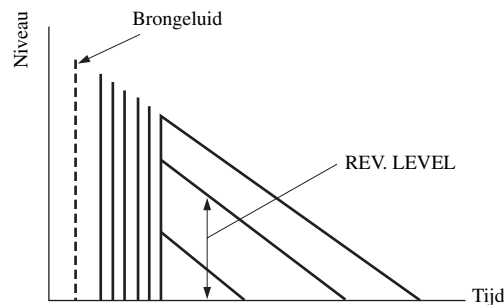

Geluidsveldparameter	Kenmerken
2ch Stereo DIRECT	<p>2-kanaals stereo direct. Passeert de decoders en DSP processors van dit toestel voor pure hi-fi stereoweergave van 2-kanaals analogo bronmateriaal.</p> <hr/> <p>Keuzes: <b>AUTO</b>, OFF</p> <hr/> <p></p> <ul style="list-style-type: none"> <li>• Selecteer "AUTO" om de decoders, DSP processoren en de toonregeling alleen te laten passeren wanneer "BASS" en "TREBLE" zijn ingesteld op 0 dB (zie bladzijde 48).</li> <li>• Selecteer "OFF" om de decoders, DSP processoren en de toonregeling niet te laten passeren wanneer "BASS" en "TREBLE" zijn ingesteld op 0 dB.</li> <li>• Wanneer er multi-kanaals signalen (Dolby Digital en DTS) binnenkomen, zullen deze worden teruggemengd naar 2 kanalen en worden weergegeven via de linker en rechter voor-luidsprekers.</li> <li>• In de volgende gevallen zullen de lage tonen voor de linker en rechter voor-luidsprekers omgeleid worden naar de subwoofer:             <ul style="list-style-type: none"> <li>– "LFE/BASS OUT" is ingesteld op "BOTH" (zie bladzijde 70).</li> <li>– "FRONT SP" is ingesteld op "SMALL" (zie bladzijde 71) en "LFE/BASS OUT" is ingesteld op "SWFR" (zie bladzijde 70).</li> </ul> </li> </ul>
7ch Stereo CT LEVEL SL LEVEL SR LEVEL SB LEVEL PL LEVEL PR LEVEL	<p>7-kanaals stereo midden, links surround, rechts surround, surround achter, links en rechts aanwezigheids-niveaus. Regelt het volumenniveau voor elk kanaal in de 7-kanaals stereo weergavefunctie. Welke parameters er beschikbaar zijn hangt mede af van de luidsprekerinstellingen.</p> <hr/> <p>Instelbereik: 0 tot 100%</p>
2ch Enhancer 7ch Enhancer	<p>2-kanaals en 7-kanaals Compressed Music Enhancer effectniveau. Het is mogelijk dat de hoge tonen van bepaalde signalen teveel benadrukt worden. Zet het effectniveau in een dergelijk geval op "LOW".</p> <hr/> <p>Keuzes: <b>HIGH</b>, LOW</p> <hr/> <ul style="list-style-type: none"> <li>• Selecteer "HIGH" voor een hoog effectniveau.</li> <li>• Selecteer "LOW" voor een laag effectniveau.</li> </ul>

■ **Selecteren van de met geluidsveldprogramma's te gebruiken decoders (Decoder Type)**

Gebruik deze functie om te kiezen welke decoder u wilt gebruiken met MOVIE geluidsveldprogramma's (behalve met "Mono Movie"). Zie bladzijde 45 voor details over MOVIE geluidsveldprogramma's.



**Beschikbare decoders**

Decoder	Functies
PRO LOGIC	Dolby Pro Logic verwerking voor elk bronmateriaal
PLIIX Movie PLII Movie	Dolby Pro Logic IIX (of Dolby Pro Logic II) verwerking voor filmmateriaal. De Pro Logic IIX decoder kan niet worden gebruikt wanneer "SUR. B L/R SP" op "NONE" is ingesteld (zie bladzijde 71).
Neo:6 Cinema	DTS verwerking voor filmmateriaal

**Selecteren van decoders**





■ **Selecteren van decoders voor 2-kanaals materiaal (surround decoderfunctie)**

Gebruik deze functie om bepaald materiaal af te spelen met een van tevoren door u geselecteerde decoder. U kunt 2-kanaals materiaal via meer kanalen laten weergeven.

**Zet de schakelaar voor de bedieningsfunctie op  AMP en druk vervolgens herhaaldelijk op  SUR. DECODE op de afstandsbediening om de gewenste surround decoder te selecteren.**

U kunt kiezen uit de volgende functies, afhankelijk van het materiaal dat wordt afgespeeld en uw persoonlijke voorkeuren.



U kunt desgewenst de instellingen voor de decoder wijzigen. Druk op DISPLAY en vervolgens herhaaldelijk op  /  op de afstandsbediening om de gewenste decoderparameter te selecteren. U kunt de ingestelde waarde voor de geselecteerde parameter veranderen door herhaaldelijk op  /  op de afstandsbediening te drukken.

## Decoder beschrijvingen

Toets afstandsbediening	Categorie van het programma	Naam van het programma		
SUR.DECODE 9	SURROUND DECODE	PL IIX Music PL II Music		
Dolby Pro Logic IIX (of Dolby Pro Logic II) verwerking voor muziek materiaal. De Pro Logic IIX decoder kan niet worden gebruikt wanneer "SUR. B L/R SP" op "NONE" is ingesteld (zie bladzijde 71).				
PANORAMA	DIMENSION	CENTER WIDTH		

Beschikbare geluidsveldparameters (zie bladzijde 66)      Omschrijving van het programma

SUR.DECODE 9	SURROUND DECODE	PRO LOGIC		
Dolby Pro Logic verwerking voor elk bronmateriaal.				
SUR.DECODE 9	SURROUND DECODE	PLIIX Movie PL II Movie		
Dolby Pro Logic IIX (of Dolby Pro Logic II) verwerking voor filmmateriaal. De Pro Logic IIX decoder kan niet worden gebruikt wanneer "SUR. B L/R SP" op "NONE" is ingesteld (zie bladzijde 71).				
SUR.DECODE 9	SURROUND DECODE	PLIIX Music PL II Music		
Dolby Pro Logic IIX (of Dolby Pro Logic II) verwerking voor muziek materiaal. De Pro Logic IIX decoder kan niet worden gebruikt wanneer "SUR. B L/R SP" op "NONE" is ingesteld (zie bladzijde 71).				
PANORAMA	DIMENSION	CENTER WIDTH		
SUR.DECODE 9	SURROUND DECODE	PLIIX Game PL II Game		
Dolby Pro Logic IIX (of Dolby Pro Logic II) verwerking voor spel materiaal. De Pro Logic IIX decoder kan niet worden gebruikt wanneer "SUR. B L/R SP" op "NONE" is ingesteld (zie bladzijde 71).				
SUR.DECODE 9	SURROUND DECODE	Neo:6 Cinema		
DTS verwerking voor filmmateriaal.				
SUR.DECODE 9	SURROUND DECODE	Neo:6 Music		
DTS verwerking voor muziek materiaal.				
<b>C. IMAGE</b>				



Wanneer u de surround decoderfunctie selecteert voor Dolby Digital, DTS of DTS 96/24 materiaal, zal dit toestel automatisch het "SURROUND DECODE Dolby Digital", "SURROUND DECODE DTS" of "SURROUND DECODE DTS 96/24" programma selecteren.

## Decoder parameter beschrijvingen

Decoderparameter	Kenmerken
PRO LOGIC IIx Music PRO LOGIC II Music PANORAMA	Pro Logic IIx Music en Pro Logic II Music panorama. Stuurt stereosignalen naar de surround-luidsprekers zowel als naar de voor-luidsprekers voor een omhullend effect.  Keuzes: <b>OFF</b> , ON
PRO LOGIC IIx Music PRO LOGIC II Music DIMENSION	Pro Logic IIx Music en Pro Logic II Music dimension. Zorgt voor een graduele aanpassing van het geluidsveld naar voren of naar achteren.  Instelbereik: -3 (naar achteren) t/m +3 (naar voren)  Begininstelling: STD (standaard)
PRO LOGIC IIx Music PRO LOGIC II Music CENTER WIDTH	Pro Logic IIx Music en Pro Logic II Music middenbreedte. Plaatst de weergave voor het middenkanaal helemaal op de midden-luidspreker of verdeelt deze over de linker en rechter voor-luidsprekers. Een grotere waarde verdeelt het middenkanaal meer over de linker en rechter voor-luidsprekers.  Instelbereik: 0 (geluid voor het middenkanaal wordt alleen maar weergegeven via de midden-luidspreker) t/m 7 (het middenkanaal wordt helemaal via de linker en rechter voor-luidsprekers weergegeven)  Begininstelling: 3
DTS Neo:6 Music C.IMAGE	DTS Neo:6 Music middenbeeld. Regelt het volume van de linker en rechter voorkanalen in samenhang met het middenkanaal om het middenkanaal meer of minder overheersend te maken.  Instelbereik: 0,0 t/m 1,0  Begininstelling: 0,3

# Dit toestel aanpassen aan uw voorkeuren (MANUAL SETUP)

Met behulp van het "SET MENU" (instelmenu) kunt u allerlei systeeminstellingen wijzigen en kunt u de manier waarop het toestel werkt aanpassen aan uw voorkeuren. Verander de begininstellingen (hieronder vet gedrukt aangeduid) op basis van uw specifieke systeem en uw voorkeuren.

## ■ Automatische setup **AUTO SETUP**

Via deze functie kunt u met de hand de luidspreker- en systeeminstellingen wijzigen (zie bladzijde 28).

## ■ Handmatige setup **MANUAL SETUP**

Via deze functie kunt u met de hand de luidspreker- en systeeminstellingen wijzigen.

### Geluidsmenu 1 **SOUND MENU**

Via dit menu kunt u met de hand alle luidspreker-instellingen wijzigen, de kwaliteit en de toonkleur van de weergave van uw systeem aanpassen of compenseren voor eventueel vertraagde videoweergave bij gebruik van LCD monitoren of projectoren.

Parameter	Kenmerken	Bladzijde
<b>A) SPEAKER SET</b>	Selecteren van de afmetingen van de luidsprekers, de luidsprekers voor weergave van lage tonen, de crossover frequentie en de toewijzing van de EXTRA SP aansluiting.	70
<b>B) SPEAKER LEVEL</b>	Instellen van het uitgangsniveau van elke luidspreker.	72
<b>C) SP DISTANCE</b>	Instellen van de afstand voor elke luidspreker.	73
<b>D) EQUALIZER</b>	Instellen van de klankkleur (toon) van de midden-luidspreker.	73
<b>E) LFE LEVEL</b>	Instellen van het uitgangsniveau van het LFE kanaal bij Dolby Digital of DTS signalen.	74
<b>F) DYNAMIC RANGE</b>	Instellen van het dynamisch bereik bij Dolby Digital of DTS signalen.	74
<b>G) AUDIO SET</b>	Regelt de verlaging van het volume, de vertraging, het maximum volumeniveau en het beginvolume.	74
<b>H) HDMI SET</b>	Selecteren van de component voor weergave van HDMI audiosignalen.	75
<b>I) EXTD SUR.</b>	Selecteren van de functie van de decoders voor 6.1/7.1-kanaals weergave.	75

### Ingangsmenu 2 **INPUT MENU**

Via dit menu kunt u met de hand de in- en uitgangsaansluitingen toewijzen aan andere apparatuur, de ingangsfunctie wijzigen of een signaalbron een andere naam geven.

Parameter	Kenmerken	Bladzijde
<b>A) I/O ASSIGNMENT</b>	Toewijzen van in- en uitgangsaansluitingen van dit toestel aan de daarmee verbonden componenten.	76
<b>B) INPUT RENAME</b>	Hiermee kunt u een signaalbron een andere naam geven.	77
<b>C) VOLUME TRIM</b>	Instellen van het uitgangsniveau van elke signaalbron.	78
<b>D) DECODER MODE</b>	Selecteren van de ingangsfunctie voor de signaalbronnen die zijn aangesloten op de DIGITAL INPUT aansluitingen op het achterpaneel van dit toestel.	78
<b>E) MULTI CH SET</b>	Instellen van het aantal ingangskanalen en andere parameters voor multikanaals ingangssignalen.	78

**Optiemenu 3 OPTION MENU**

Via dit menu kunt u met de hand de optionele systeeminstellingen wijzigen.

Parameter	Kenmerken	Bladzijde
A>DISPLAY SET	Instellen van de helderheid van het display en het omzetten van videosignalen.	79
B>MEMORY GUARD	Vergrendelen van instellingen voor de geluidsveldprogramma's en andere "SET MENU" instellingen.	80
C>AUDIO SELECT	Standaard instellen van een bepaalde audio ingangsaansluiting selectiefunctie voor de signaalbronnen wanneer u dit toestel aan zet.	80
D>PARAM. INI	Initialiseren van de instellingen voor een groep geluidsveldprogramma's.	80
E>ZONE 2 SET	Aanpassen van de Zone 2 parameters.	80
F>DOCK SET	Instellen of dit toestel de batterij (accu) van de aangesloten iPod op moet laden of niet terwijl dit toestel zelf uit (standby) staat.	81

**■ Signaalinformatie SIGNAL INFO**

Met deze functie kunt u informatie over de audio- en videosignalen controleren (zie bladzijde 40).

## Gebruiken van het SET MENU

Gebruik de afstandsbediening om de menu's te openen en de instellingen te verrichten.



- U kunt de "SET MENU" parameters wijzigen terwijl het toestel geluid aan het weergeven is.
- Druk op **RETURN** om terug te keren naar het vorige menuniveau.

### 1 Zet de schakelaar voor de bedieningsfunctie op **LAMP** en druk vervolgens op **SET MENU** om het "SET MENU" te openen.

Het eerste "SET MENU" scherm zal op het in-beeld display verschijnen.

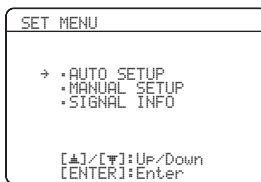

### 2 Druk op **MANUAL SETUP** en druk vervolgens op **ENTER** om de "MANUAL SETUP" te openen.

Het "MANUAL SETUP" scherm zal op het in-beeld display verschijnen.

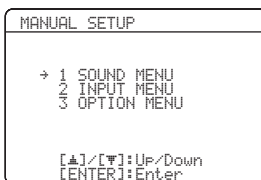

### 3 Druk herhaaldelijk op **MANUAL SETUP** / **DOWN** om het gewenste menu te selecteren en druk op **ENTER** om het te openen.

De volgende schermen zijn voorbeelden waarin het "SOUND MENU" wordt geselecteerd.

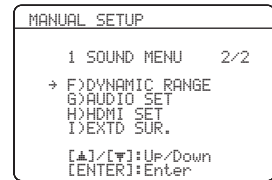
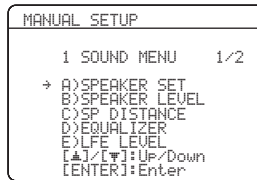

### 4 Druk herhaaldelijk op **MANUAL SETUP** / **DOWN** om het gewenste submenu te selecteren en druk op **ENTER** om het te openen.

Het volgende scherm is een voorbeeld waarin "LFE LEVEL" wordt geselecteerd.

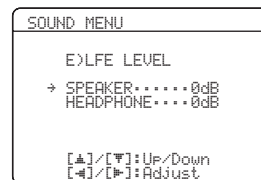

### 5 Druk op **MANUAL SETUP** / **DOWN** om de gewenste parameter te selecteren en vervolgens op **LEFT** / **RIGHT** om de instelling te wijzigen.

### 6 Druk op **SET MENU** om de "SET MENU" te verlaten.

## 1 SOUND MENU

Met deze functie kunt u met de hand luidsprekerinstellingen wijzigen of compenseren voor vertragingen bij het verwerken van videosignalen bij gebruik van LCD monitoren of projectoren. De meeste SOUND MENU parameters worden automatisch ingesteld wanneer u de AUTO SETUP (zie bladzijde 28) laat doen.

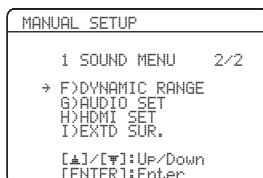

### ■ Luidsprekerinstellingen A) SPEAKER SET

Via dit menu kunt u met de hand de luidsprekerinstellingen wijzigen.

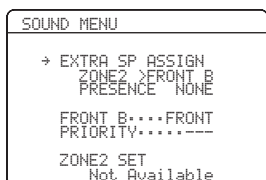

### Extra luidsprekers toewijzing EXTRA SP ASSIGN

Hiermee kunt u de functie van de met de EXTRA SP aansluitingen verbonden luidsprekers instellen.

Keuzes: **FRONT B**, ZONE2, PRESENCE, NONE

#### Wanneer u gebruik maakt van een alternatief voor-luidsprekersysteem (zie bladzijde 38)

Selecteer "FRONT B".

#### Wanneer u gebruik maakt van Zone 2 luidsprekers (zie bladzijde 96)

Selecteer "ZONE2" om deze functie in te stellen op de Zone 2 luidsprekers.

#### Wanneer u gebruik maakt van aanwezigheidsluidsprekers (zie bladzijde 12)

Selecteer "PRESENCE" om deze functie in te stellen op de aanwezigheidsluidsprekers.

#### Wanneer u geen gebruik maakt van de EXTRA SP aansluitingen

Selecteer "NONE" om de EXTRA SP aansluitingen buiten werking te stellen.

### Opmerkingen

- Deze parameter krijgt dezelfde waarde als de "EXTRA SP ASSIGN" parameter in de "AUTO SETUP".
- Als u "ON" selecteert bij "BI-AMP" (zie bladzijde 101), kunt u geen "PRESENCE" of "ZONE2" meer instellen bij "EXTRA SP ASSIGN".
- Nadat u de "EXTRA SP ASSIGN" instelling heeft gewijzigd, dient u de "AUTO SETUP" opnieuw uit te voeren (zie bladzijde 28).

### FRONT B luidspreker-instelling FRONT B

De "FRONT B" parameter komt alleen beschikbaar wanneer u "EXTRA SP ASSIGN" instelt op "FRONT B". Gebruik deze functie om de locatie van de FRONT B luidsprekers te bepalen.

Keuzes: **FRONT**, ZONE B

- Selecteer "FRONT" om de FRONT A en B set aan of uit te zetten wanneer de FRONT B luidsprekers zich in uw belangrijkste luisterruimte (hoofdzone/eerste ruimte) bevinden.
- Selecteer "ZONE B" als de FRONT B luidsprekers zich in een andere kamer bevinden. Als FRONT A wordt uitgeschakeld en FRONT B wordt ingeschakeld, zullen alle luidsprekers in de hoofdzone (eerste luisterruimte), inclusief de subwoofer, worden uitgeschakeld en zal er alleen via de FRONT B aansluitingen geluid worden weergegeven.

### Opmerkingen

- Als u een hoofdtelefoon in de PHONES aansluiting van dit toestel doet, zal het geluid worden weergegeven via zowel de hoofdtelefoon als de EXTRA SP aansluitingen wanneer "FRONT B" is ingesteld op "ZONE B".
- Als er een DSP programma is ingeschakeld wanneer "FRONT B" op "ZONE B" is ingesteld, zal het toestel automatisch in de Virtual CINEMA DSP stand gaan (zie bladzijde 46).

### Aanwezigheids-/surround achterkanaal voorkeur PRIORITY

De "PRIORITY" parameter komt alleen beschikbaar wanneer u "EXTRA SP ASSIGN" instelt op "PRESENCE".

Gebruik deze functie om de voorkeur te geven aan hetzij uw aanwezigheidsluidsprekers, hetzij uw surround achter-luidsprekers bij het afspelen van materiaal met signalen voor een surround achterkanaal met de CINEMA DSP geluidsveldprogramma's.

Keuzes: PRNS, **SUR. B**

- Selecteer "PRNS" als u uw aanwezigheidsluidsprekers wilt gebruiken, ook wanneer er wel een surround achterkanaal binnenkomt. De signalen voor de surround achterkanalen zullen worden weergegeven via de surround-luidsprekers.
- Selecteer "SUR. B" als u uw surround achter-luidsprekers wilt gebruiken wanneer er een surround achterkanaal wordt gedetecteerd in een CINEMA DSP programma. Eventuele signalen voor een aanwezigheidskanaal zullen worden weergegeven via de voor-luidsprekers.



De woofer van de luidsprekerbox is 16 cm of groter: groot  
 De woofer van de luidsprekerbox is kleiner dan 16 cm : klein

### Voor-luidsprekers FRONT SP

Keuzes: SMALL, LARGE

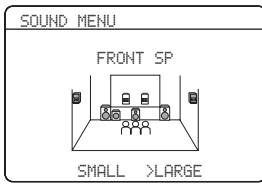

#### Wanneer de voor-luidsprekers groot zijn

Selecteer "LARGE" (groot).

#### Wanneer de voor-luidsprekers klein zijn

Selecteer "SMALL" (klein).

### Opmerking

Wanneer "LFE/BASS OUT" is ingesteld op "FRNT" (zie bladzijde 70), kunt u alleen "LARGE" kiezen bij "FRONT SP". Als "FRONT SP" van tevoren op een andere instelling dan "LARGE" is gezet, zal dit toestel die instelling automatisch veranderen naar "LARGE".

### Midden-luidspreker CENTER SP

Keuzes: NONE, SML, LRG

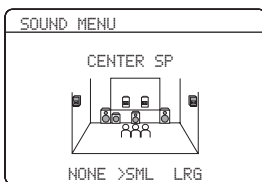

#### Wanneer de midden-luidspreker groot is

Selecteer "LRG" (groot).

#### Wanneer de midden-luidspreker klein is

Selecteer "SML" (klein).

#### Wanneer u geen gebruik maakt van een midden-luidspreker

Selecteer "NONE" (geen). De signalen voor het middenkanaal zullen naar de linker en rechter voor-luidsprekers worden gestuurd.

### Linker/rechter surround-luidsprekers

SUR. L/R SP

Keuzes: NONE, SML, LRG

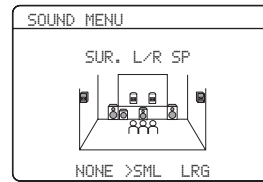

#### Wanneer de surround-luidsprekers groot zijn

Selecteer "LRG" (groot).

#### Wanneer de surround-luidsprekers klein zijn

Selecteer "SML" (klein).

#### Wanneer u geen gebruik maakt van surround-luidsprekers

Selecteer "NONE" (geen). Hiermee zet u het toestel in de Virtual CINEMA DSP stand (zie bladzijde 46) en zal "SUR. B L/R SP" automatisch op "NONE" (geen) worden ingesteld.

### Linker/rechter surround achter-luidsprekers

SUR. B L/R SP

Keuzes: NONE, SMLx1, SMLx2, LRGx1, LRGx2

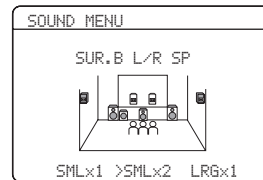

#### Wanneer de linker en rechter surround achter-luidsprekers groot zijn

Selecteer "LRGx2" (groot x 2).

#### Wanneer de enkele surround achter-luidspreker groot is

Selecteer "LRGx1" (groot x 1).

#### Wanneer de linker en rechter surround achter-luidsprekers klein zijn

Selecteer "SMLx2" (klein x 2).

#### Wanneer de enkele surround achter-luidspreker klein is

Selecteer "SMLx1" (klein x 1).

#### Wanneer u geen gebruik maakt van surround achter-luidsprekers

Selecteer "NONE" (geen). De signalen voor het surround-achterkanaal zullen naar de linker en rechter surround-luidsprekers worden gestuurd.

### LFE/Bass out LFE/BASS OUT

Gebruik deze functie om de luidsprekers te selecteren die de LFE (Lage Frequentie Effecten) en de lage tonen weergeven.

Keuzes: SWFR, FRNT, **BOTH**

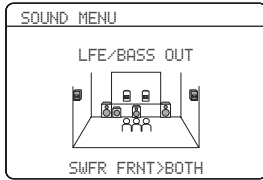

#### Wanneer er een subwoofer is aangesloten op dit toestel en u een natuurlijke weergave van de lage tonen wilt

Selecteer "SWFR" (subwoofer). Zowel de LFE signalen als de lage tonen in de signalen voor andere luidsprekers die zijn ingesteld op "SML" (of "SMALL") worden naar de subwoofer gedirigeerd.

#### Wanneer er een subwoofer is aangesloten op dit toestel en u een rijke weergave van de lage tonen wilt

Selecteer "BOTH" (beide). De lage tonen worden voor elke signaalbron weergegeven door de subwoofer. Zowel de LFE signalen als de lage tonen in de signalen voor andere luidsprekers die zijn ingesteld op "SML" (of "SMALL") worden naar de subwoofer gedirigeerd. De lage tonen in de linker en rechter voorkanalen zullen naar de linker en rechter voor-luidsprekers en de subwoofer worden gedirigeerd, ongeacht de "FRONT SP" instelling.

#### Wanneer u geen gebruik maakt van een subwoofer

Selecteer "FRNT" (voor). De LFE signalen, de lage tonen in de linker en rechter voorkanalen, en de lage tonen voor andere luidsprekers die zijn ingesteld op "SML" (of "SMALL") zullen allemaal gedirigeerd worden naar de linker en rechter voor-luidsprekers, ongeacht de "FRONT SP" instelling.

### Lage tonen crossover CROSSOVER

Met deze functie kunt u de crossover frequentie instellen voor alle luidsprekers die zijn ingesteld op "SML" (of "SMALL") of op "NONE" via "SPEAKER SET" (zie bladzijde 71). Alle frequenties onder de geselecteerde frequentie zullen naar de subwoofer worden gedirigeerd of naar de luidsprekers die zijn ingesteld op "LRG" (of "LARGE") via "SPEAKER SET" (zie bladzijde 71).

Keuzes: 40Hz, 60Hz, **80Hz**, 90Hz, 100Hz, 110Hz, 120Hz, 160Hz, 200Hz

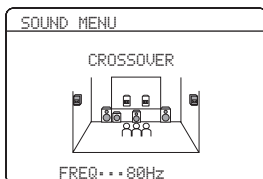

### Subwooferfase SUBWOOFER PHASE

Als de lage tonen niet of onduidelijk worden weergegeven, kunt u hiermee de fase van uw subwoofer omschakelen.

Keuzes: **NORMAL**, REVERSE

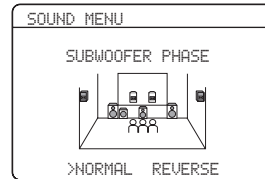

- Selecteer "NORMAL" als u de fase voor uw subwoofer niet wilt omkeren.
- Selecteer "REVERSE" om de fase voor uw subwoofer om te keren.

### Luidsprekerniveau B>SPEAKER LEVEL

Gebruik deze functie om met de hand het uitgangsniveau van elk van de luidsprekers in te stellen.

Instelbereik: -10,0 t/m +10,0 dB

Instelstap: 0,5 dB

Begininstelling: 0,0 dB

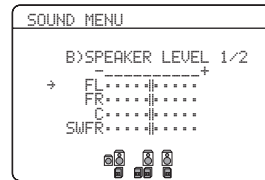

SPEAKER LEVEL	Ingestelde luidspreker
FL	Linker voor-luidspreker
FR	Rechter voor-luidspreker
C	Midden-luidspreker
SWFR	Subwoofer
SL	Linker surround-luidspreker
SR	Rechter surround-luidspreker
SBR	Rechter surround achter-luidspreker
SBL	Linker surround achter-luidspreker
PL	Linker aanwezigheidsluidspreker
PR	Rechter aanwezigheidsluidspreker

### Opmerkingen

- Welke luidsprekerkanalen er beschikbaar zijn hangt mede af van de luidsprekerinstellingen.
- In plaats van "SBL" en "SBR", zal "SB" worden getoond indien "SUR. B L/R SP" is ingesteld op "SMLx1" of "LRGx1" (zie bladzijde 71).

## ■ Luidsprekerafstand C>SP DISTANCE

Met deze functie kunt u met de hand de afstand van elke luidspreker tot de luisterplek invoeren en zo de vertraging voor het bijbehorende kanaal instellen. In het ideale geval zouden alle luidsprekers op dezelfde afstand van de luisterplek moeten staan. Maar in de meeste gevallen is dat praktisch gezien niet mogelijk. Daarom moet de weergave van luidsprekers die eigenlijk te dichtbij staan heel eventjes vertraagd worden, zodat het geluid van alle luidsprekers op hetzelfde moment op de luisterplek arriveert.

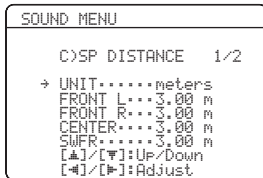

### Eenheid UNIT

Keuzes: meters (m), feet (ft)

Begininstelling:

[Modellen voor de V.S. en Canada]: feet (ft)

[Overige modellen]: meters (m)

- Selecteer “meters” om de afstanden van de luidsprekers in meters in te kunnen voeren.
- Selecteer “feet” om de afstanden van de luidsprekers in feet in te kunnen voeren.

### Luidsprekerafstanden

Instelbereik: 0,30 t/m 24,00 m (1.0 t/m 80.0 ft)

Instelstap: 0,10 m (0.5 ft)

Begininstelling:

FRONT L/FRONT R/CENTER/SWFR/SUR. L/SUR. R/

PRNS L/PRNS R: 3,00 m (10.0 ft)

SB L/SB R: 2,10 m (7.0 ft)

SP DISTANCE	Ingestelde luidspreker
FRONT L	Linker voor-luidspreker
FRONT R	Rechter voor-luidspreker
CENTER	Midden-luidspreker
SWFR	Subwoofer
SUR. L	Linker surround-luidspreker
SUR. R	Rechter surround-luidspreker
SB L	Linker surround achter-luidspreker
SB R	Rechter surround achter-luidspreker
PRNS L	Linker aanwezigheidsluidspreker
PRNS R	Rechter aanwezigheidsluidspreker

### Opmerkingen

- Welke luidsprekerkanalen er beschikbaar zijn hangt mede af van de luidsprekerinstellingen.
- In plaats van “SB L” en “SB R”, zal “SB” worden getoond indien “SUR. B L/R SP” is ingesteld op “SMLx1” of “LRGx1” (zie bladzijde 71).

## ■ Equalizer D>EQUALIZER

Gebruik deze functie om te kiezen tussen de parametrische en de grafische equalizer.

### Equalizertype selecteren EQ TYPE SELECT

Gebruik deze functie om het type equalizer te kiezen.  
Keuzes: AUTO PEQ, **CENTER GEQ**, EQ OFF

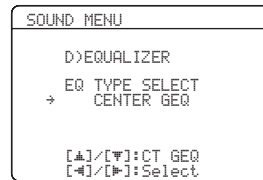

- Selecteer “AUTO PEQ” om de parametrische equalizer zoals ingesteld via de “AUTO SETUP” (zie bladzijde 28) te gebruiken.
- Selecteer “CENTER GEQ” om de ingebouwde 5-frequentiebanden grafische equalizer zo in te stellen dat de toonkleur van de midden-luidspreker overeenkomt met die van de linker en rechter voor-luidsprekers. Druk op  $\odot$  /  $\nabla$  om het scherm voor de grafische equalizer te openen.
- Selecteer “EQ OFF” om de equalizerfunctie uit te schakelen.

### Opmerking

Wanneer u eerst de “AUTO SETUP” heeft uitgevoerd (zie bladzijde 28), zal “AUTO PEQ” automatisch geselecteerd staan als de standaardinstelling.

### Testtoon TEST

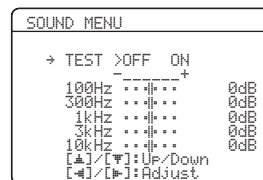

Gebruik deze functie om instellingen te verrichten voor “CENTER GEQ” terwijl u luistert naar een testtoon.

Keuzes: **OFF**, ON

- Selecteer “OFF” om de testtoon te stoppen en de op dit moment geselecteerde signaalbron weer te laten geven.
- Selecteer “ON” om de midden- en linker voor-luidsprekers testtonen te laten produceren.

## Grafische equalizer voor het middenkanaal CENTER GEQ

Gebruik deze functie om de toonkleur van de midden-luidspreker af te stemmen op die van de linker en rechter voor-luidsprekers. U kunt 5 frequentiebanden instellen (100 Hz, 300 Hz, 1 kHz, 3 kHz en 10 kHz).

Instelbereik: -6,0 t/m +6,0 dB

Instelstap: 0,5 dB

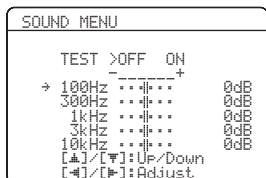

Druk op  $\odot$   $\Delta$  /  $\nabla$  om een frequentieband te selecteren en op  $\odot$   $\leftarrow$  /  $\rightarrow$  om de geselecteerde frequentieband in te stellen.

### Opmerking

De "CENTER GEQ" parameter kan alleen worden ingesteld wanneer "CENTER GEQ" is geselecteerd bij "EQ TYPE SELECT".

## Niveau Lage Frequentie Effecten E>LFE LEVEL

Deze functie stelt u in staat het volume (uitgangsniveau) van het LFE (Lage Frequentie Effect) kanaal aan te passen aan de capaciteit van uw subwoofer of hoofdtelefoon. Het LFE kanaal zorgt voor de weergave van speciale effecten met zeer lage tonen bij bepaalde passages. Deze instelling treedt alleen in werking bij weergave wanneer dit toestel Dolby Digital of DTS signalen decodeert.

Instelbereik: -20 t/m 0 dB

Instelstap: 1 dB



### Luidspreker SPEAKER

Stelt het LFE luidsprekerniveau in.

### Hoofdtelefoon HEADPHONE

Stelt het LFE hoofdtelefoonniveau in.

### Opmerking

Afhankelijk van de instellingen bij "LFE/BASS OUT" (zie bladzijde 70) is het mogelijk dat sommige signalen niet via de SUBWOOFER OUTPUT aansluiting worden gereproduceerd.

## Dynamisch bereik F>DYNAMIC RANGE

Via deze functie kunt u instellen hoeveel het dynamisch bereik moet worden gecomprimeerd voor uw luidsprekers of uw hoofdtelefoon. Deze instelling treedt alleen in werking wanneer dit toestel Dolby Digital of DTS signalen decodeert.

Keuzes: MIN, STD, MAX

- Selecteer "MIN" (minimum) als u regelmatig bij een laag volume wilt luisteren.
- Selecteer "STD" (standaard) voor algemeen gebruik.
- Selecteer "MAX" (maximum) om het grootste dynamische bereik te behouden.

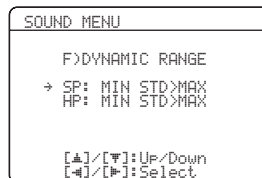

### Luidspreker SP

Stelt de compressie voor de luidsprekers in.

### Hoofdtelefoon HP

Stelt de compressie voor de hoofdtelefoon in.

## Audio instellingen G>AUDIO SET

Hiermee kunt algemene audio instellingen voor dit toestel wijzigen.

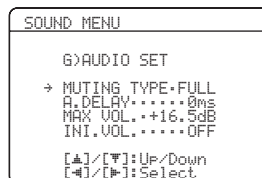

### Tijdelijk uit of lager zetten van het geluid

#### MUTING TYPE

U kunt zelf bepalen hoeveel het volume verlaagd moet worden wanneer u deze functie gebruikt (zie bladzijde 40).

Keuzes: FULL, -20dB

- Selecteer "FULL" om de geluidswaergave helemaal te stoppen.
- Selecteer "-20dB" om het huidige volume met 20 dB te verlagen.

### Audio vertraging AUDIO DELAY

U kunt de geluidswaergave vertragen zodat deze synchroon loopt met de videobeelden. Dit is soms nodig bij gebruik van bepaalde LCD monitors of projectoren.

Instelbereik: 0 t/m 160 ms

Instelstap: 1 ms

**Maximum volume MAX VOL.**

Gebruik deze functie om het maximum volume voor de hoofdzone in te stellen. Deze functie is nuttig om te voorkomen dat er per ongeluk hele harde geluiden worden weergegeven. Het oorspronkelijke volumebereik is bijvoorbeeld 16,5 dB t/m -80,0 dB. Maar wanneer "MAX VOL." is ingesteld op -5,0 dB, wordt het volumebereik -5,0 dB t/m -80,0 dB. Instelbereik: **16,5 dB**, 15,0 dB t/m -30,0 dB Instelstap: 5,0 dB

**Opmerkingen**

- Wanneer dit toestel bezig is met de automatische setup, wordt het volume automatisch op 0 dB gezet, ongeacht de huidige "MAX VOL." instelling.
- De "MAX VOL." instelling krijgt voorrang boven de "Initial Volume" instelling. Als bijvoorbeeld "INI VOL." is ingesteld op -20,0 dB en "MAX VOL." is ingesteld op -30,0 dB, dan zal het volume automatisch worden ingesteld op -30,0 dB wanneer u de volgende keer het toestel weer aan zet.
- Gebruik "MAX VOL." onder "ZONE2 SET" om het beginvolume in Zone 2 in te stellen (zie bladzijde 81).

**Beginvolume INI VOL.**

Gebruik deze functie om in te stellen wat het volume in de hoofdzone moet worden wanneer dit toestel aan wordt gezet. Keuzes: **Off**, -80 dB t/m +16,5 dB Instelstap: 0,5 dB

**Opmerkingen**

- De "MAX VOL." instelling krijgt voorrang boven de "INI VOL." instelling.
- Gebruik "INI VOL." onder "ZONE2 SET" om het beginvolume in Zone 2 in te stellen (zie bladzijde 81).

**HDMI instelling H>HDMI SET**

Gebruik deze functie om de component te selecteren die de HDMI audiosignalen moet weergeven.

**Audio ondersteuning SUPPORT AUDIO**

Gebruik deze functie om te kiezen of u HDMI audiosignalen wilt laten weergeven via dit toestel zelf of via een andere HDMI component die is verbonden met de HDMI OUT aansluiting op het achterpaneel van dit toestel.

Keuzes: **RX-V661**, OTHER

- Kies "RX-V661" om HDMI audiosignalen weer te laten geven door dit toestel. De HDMI audiosignalen die binnenkomen via de HDMI IN aansluitingen van dit toestel worden niet gereproduceerd via de HDMI component die is verbonden met de HDMI OUT aansluiting op het achterpaneel van dit toestel.
- Kies "OTHER" om HDMI audiosignalen weer te laten geven door een andere HDMI component die is verbonden met de HDMI OUT aansluiting.

**Opmerking**

De HDMI videosignalen die binnenkomen via de HDMI IN 1 of HDMI IN 2 aansluiting van dit toestel, worden altijd gereproduceerd via de HDMI OUT aansluiting van dit toestel.

**Uitgebreide surround decoders**

I>EXTD SUR.

Gebruik deze functie om te profiteren van 6.1/7.1-kanaals weergave van multikanaals signaalbronnen met behulp van de Dolby Pro Logic IIX, Dolby Digital EX of DTS-ES decoder en de aangesloten surround achter-luidsprekers.

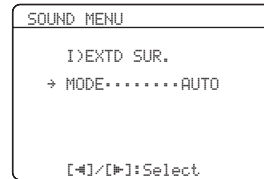
**Stand MODE**

Gebruik deze functie om de manier waarop de decoder geschakeld wordt in te stellen.

Keuzes: **AUTO**, ON, OFF

- Selecteer "AUTO" om de optimale decoder voor weergave via 6.1/7.1 kanalen te selecteren wanneer er een speciale code ('vlag') die door dit toestel kan worden herkend in het ingangssignaal aanwezig is.
- Selecteer "ON" om multikanaals materiaal weer te laten geven met het bij "TYPE" geselecteerde decodertype.
- Selecteer "OFF" om geen decoders te gebruiken om 6.1/7.1 kanalen te creëren.

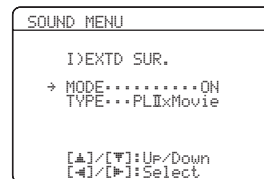
**Decodertype TYPE**

Gebruik deze functie om de decoders te selecteren die worden gebruikt voor weergave van multikanaals materiaal wanneer u "ON" instelt bij "MODE".

Keuzes: **PLIIXMovie**, PLIIXMusic, EX/ES, EX

- Selecteer "PLIIXMovie" om Dolby Digital of DTS signalen met 7.1 kanalen weer te geven via de Pro Logic IIX Movie decoder.
- Selecteer "PLIIX Music" om Dolby Digital of DTS signalen met 6.1/7.1 kanalen weer te geven via de Pro Logic IIX Music decoder.
- Selecteer "EX/ES" om Dolby Digital of DTS signalen met 6.1/7.1 kanalen weer te geven via de Dolby Digital EX of DTS-ES decoder.
- Selecteer "EX" om Dolby Digital of DTS signalen met 6.1/7.1 kanalen weer te geven via de Dolby Digital EX decoder.



Gebruik deze functie om de gewenste decoder handmatig in te schakelen wanneer dit toestel niet in staat is de codering van het ingangssignaal ('vlag') correct te herkennen.

### Opmerkingen

- Welke decoders er beschikbaar zijn hangt mede af van de luidsprekerinstellingen en de signaalbronnen.
- In de volgende gevallen is 6.1/7.1-kanaals weergave niet mogelijk:
  - wanneer "SUR. L/R SP" (zie bladzijde 71) of "SUR. B L/R SP" (zie bladzijde 71) op "NONE" staat.
  - wanneer de met de MULTI CH INPUT aansluitingen verbonden signaalbron wordt weergegeven.
  - wanneer het weergegeven materiaal geen linker en rechter surroundsignalen bevat.
  - wanneer er een Dolby Digital KARAOKE signaalbron wordt weergegeven.
  - wanneer stereoweergave, de Compressed Music Enhancer (zie bladzijde 46) of de Pure Direct (zie bladzijde 48) functie is ingeschakeld.
  - wanneer "BI-AMP" is ingesteld op "ON" (zie bladzijde 101).
- Wanneer dit toestel uit wordt gezet, zal deze instelling terugkeren naar "AUTO".

## 2 INPUT MENU

Via dit menu kunt u de in-/uitgangsaansluitingen toewijzen aan andere apparatuur, de ingangsfunctie wijzigen of een signaalbron een andere naam geven.

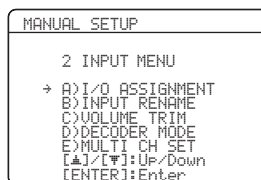

### ■ Toewijzen van in-/uitgangsaansluitingen

#### A) I/O ASSIGNMENT

U kunt de in-/uitgangsaansluitingen toewijzen aan andere componenten als de begininstellingen van dit toestel niet overeenkomen met uw voorkeuren. Wijzig de volgende instellingen om de respectievelijke aansluitingen toe te wijzen aan andere apparatuur en uiteindelijk meer componenten te kunnen aansluiten.

Wanneer de in-/uitgangsaansluitingen opnieuw zijn toegewezen, kunt u de daarbij behorende component selecteren als signaalbron met INPUT op het voorpaneel (of met de ingangskeuzetoetsen op de afstandsbediening).



De naam van de signaalbron tussen haakjes geeft de standaard ingestelde signaalbron aan.

#### Voor de COMPONENT VIDEO aansluitingen A, B en C

- Keuzes: [A] DVD, DTV/CBL, V-AUX, DVR, VCR  
 [B] DVD, DTV/CBL, V-AUX, DVR, VCR  
 [C] DVD, DTV/CBL, V-AUX, DVR, VCR

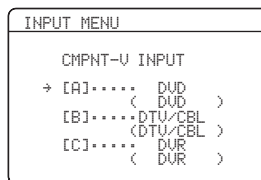

**Voor OPTICAL OUTPUT aansluiting 1**

## OPTICAL OUT

Keuzes: (1) PHONO, CD, **MD/CD-R**, DVD, DTV/CBL, V-AUX, VCR, DVR

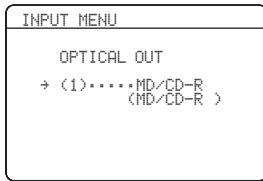
**Opmerkingen**

- U kunt een bepaalde naam maar één keer gebruiken voor een bepaald soort aansluiting.
- Wanneer u een bepaalde component zowel met de DIGITAL INPUT (COAXIAL) als met de DIGITAL INPUT (OPTICAL) aansluiting verbindt, zal het via de DIGITAL INPUT (COAXIAL) aansluiting binnenkomende signaal voorrang krijgen.

**Voor de OPTICAL INPUT aansluitingen 2, 3 en 4**

## OPTICAL IN

Keuzes: (2) PHONO, CD, **MD/CD-R**, DVD, DTV/CBL, DVR, VCR  
 (3) PHONO, CD, MD/CD-R, **DVD**, DTV/CBL, DVR, VCR  
 (4) PHONO, CD, MD/CD-R, DVD, **DTV/CBL**, DVR, VCR

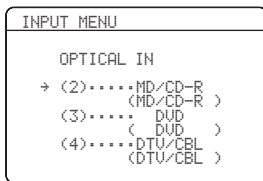
**Voor COAXIAL INPUT aansluitingen 5 en 6**

## COAXIAL IN

Keuzes: (5) PHONO, **CD**, MD/CD-R, DVD, DTV/CBL, V-AUX, DVR, VCR  
 (6) PHONO, CD, MD/CD-R, **DVD**, DTV/CBL, V-AUX, DVR, VCR

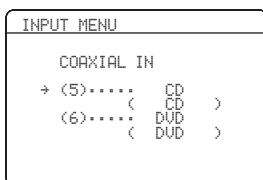
**Voor HDMI IN aansluitingen 1 en 2** HDMI IN

Keuzes: [IN1] **DVD**, DTV/CBL, V-AUX, DVR, VCR  
 [IN2] DVD, **DTV/CBL**, V-AUX, DVR, VCR

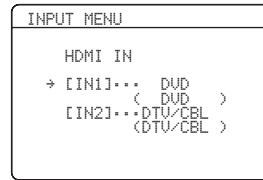
**■ Signaalbronnen nieuwe namen geven**

## B) INPUT RENAME

Met deze functie kunt u de namen van de signaalbronnen zoals die op het in-beeld display op het voorpaneel verschijnen veranderen.

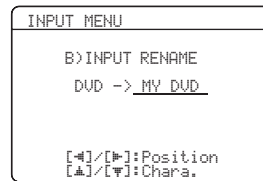

- Deze functie komt van pas wanneer u de ingangs- of uitgangstoewijzingen wilt wijzigen voor digitale aansluitingen en component video ingangsaansluitingen.
- U kunt DOCK alleen een nieuwe naam geven wanneer er een iPod zit in een op dit toestel aangesloten Yamaha Universeel Dock.

**1 Druk op één van de ingangskeuzetoetsen (Ⓢ) op de afstandsbediening om de signaalbron waarvan u de naam wilt veranderen te selecteren.**

**2 Druk op Ⓢ◀/▶ om de “\_” (onderstreping) onder de spatie of het teken dat u wilt bewerken te plaatsen.**

**3 Kies met ⓈΔ/▽ het teken dat u wilt gebruiken en ga vervolgens met Ⓢ◀/▶ naar het volgende teken.**

**Opmerkingen**

- U kunt maximaal 8 tekens gebruiken voor elke signaalbron.
- Druk op Ⓢ▽ om de tekens als volgt te laten veranderen, of druk op ⓈΔ om deze reeks in omgekeerde volgorde te doorlopen: A t/m Z, 0 t/m 9, a t/m z, symbolen (#, \*, -, +, enz.), spatie.

**4 Herhaal de stappen 1 t/m 3 als u de namen van andere signaalbronnen wilt veranderen.**

**5 Druk nog eens op ⓈSET MENU op de afstandsbediening om de “INPUT RENAME” functie af te sluiten.**

## ■ Volume Trim C>VOLUME TRIM

Gebruik deze functie om het uitgangsniveau van elk van de signaalbronnen in te stellen. Dit komt van pas wanneer u wilt vermijden dat het volume plotseling verandert wanneer u overschakelt naar een andere signaalbron.

Keuzes: TUNER, PHONO, CD, MD/CD-R, DVD, DTV/CBL, VCR, DVR, V-AUX, DOCK, MULTI CH

Instelbereik: -6,0 t/m +6,0 dB

Instelstap: 0,5 dB

Begininstelling: 0,0 dB

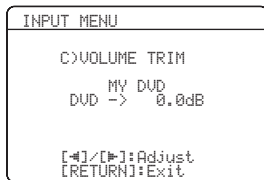

- U kunt de instelling voor DOCK alleen wijzigen wanneer er een iPod zit in een op dit toestel aangesloten Yamaha Universeel Dock.
- De standaardnaam ("DVD" in het voorbeelddisplay hierboven) en de nieuwe naam ("MY DVD") voor de geselecteerde signaalbron verschijnen op het in-beeld display.

## ■ Decoderfunctie D>DECODER MODE

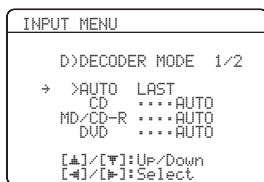

### Decoder keuzefunctie

Met deze functie kunt u een bepaalde decoderfunctie standaard instellen voor signaalbronnen die zijn verbonden met de DIGITAL INPUT aansluitingen wanneer u dit toestel aan zet.

Keuzes: **AUTO**, **LAST**

- Selecteer "AUTO" als u dit toestel automatisch het soort ingangssignaal wilt laten detecteren en de juiste decoderfunctie wilt laten selecteren.
- Kies "LAST" om dit toestel automatisch de decoderfunctie in te laten schakelen die het laatst met de signaalbron in kwestie gebruikt is.

### DTS decoder voorranginstelling

Keuzes: **AUTO**, **DTS**

- Selecteer "AUTO" als dit toestel automatisch het soort ingangssignaal wilt laten detecteren en de juiste ingangsfunctie wilt laten selecteren.
- Selecteer "DTS" als u dit toestel DTS als ingangsfunctie wilt laten gebruiken.

## ■ Multikanaals ingangsinstellingen

### E>MULTI CH SET

Gebruik deze functie om de multikanaals ingangsfunctie in te stellen.

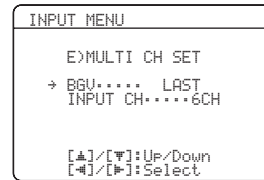

### BGV BGV

Gebruik deze functie om te kiezen welke videosignaalbron als achtergrond zal worden weergegeven bij weergave van signalen die binnenkomen via de MULTI CH INPUT aansluitingen.

Keuzes: DVD, DTV/CBL, V-AUX, DVR, VCR, **LAST**, **OFF**

- Selecteer "LAST" om dit toestel automatisch de laatst geselecteerde videobron als achtergrondvideo te laten gebruiken.
- Selecteer "OFF" om dit toestel geen achtergrondvideo weer te laten geven.

### Ingangskanalen INPUT CH

Deze instelling bepaalt het aantal kanalen dat ontvangen wordt van de externe decoder.

Keuzes: **6CH**, **8CH**

- Selecteer "6CH" als de ingangssignalen uit 6 kanalen bestaan.
- Selecteer "8CH" als de ingangssignalen uit 8 kanalen bestaan.

### Voor-ingang FRONT

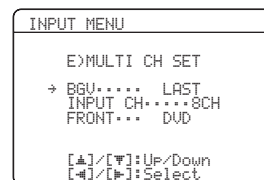

Als u 8CH heeft ingesteld bij "INPUT CH", kunt u de analoge aansluitingen selecteren waarop de voorkanalen van de externe decoder zullen binnenkomen.

Keuzes: CD, MD/CD-R, **DVD**, DTV/CBL, V-AUX, DVR, VCR



Zie bladzijde 22 voor meer informatie over deze aansluitingen.

### Opmerking

De "FRONT" parameter komt alleen beschikbaar wanneer u "INPUT CH" instelt op "8CH".



### 3 OPTION MENU

Via dit menu kunt u de optionele systeeminstellingen wijzigen.

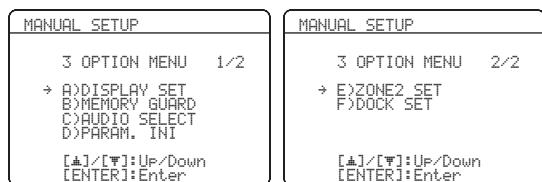

#### ■ Display instellingen A)DISPLAY SET

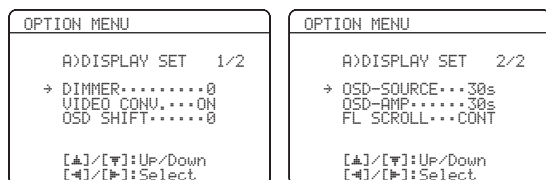

#### Dimmer DIMMER

Hiermee kunt u de helderheid van het display op het voorpaneel instellen.

Instelbereik: -4 t/m 0

Instelstap: 1

- Druk op **⊖** om het display op het voorpaneel te dimmen.
- Druk op **⊕** om het display op het voorpaneel helderder te maken.

#### Video conversie VIDEO CONV.

Gebruik deze functie om in te stellen of videosignalen die binnenkomen via de VIDEO, S VIDEO en COMPONENT VIDEO aansluitingen moeten worden omgezet.

Keuzes: **ON**, **OFF**

- Selecteer "ON" om composiet, S-video en component videosignalen onderling om te zetten (converteren).
- Selecteer "OFF" om geen signalen om te laten zetten.

#### Opmerkingen

- Dit toestel is niet in staat videosignalen met 480 lijnen om te zetten in videosignalen met 576 lijnen, of andersom.
- De geconverteerde videosignalen worden alleen gereproduceerd via de MONITOR OUT aansluitingen. Wanneer u een videobron wilt opnemen moet u gebruik maken van hetzelfde soort video-aansluitingen tussen alle betrokken componenten.
- Wanneer composiet video- of S-videosignalen van een videorecorder worden omgezet naar component videosignalen, kan de beeldkwaliteit achteruitgaan, afhankelijk van uw videorecorder.
- Onconventionele signalen die binnenkomen via de composiet video of S-video aansluitingen kunnen niet worden omgezet of worden mogelijk niet correct gereproduceerd. Zet in dergelijke gevallen "VIDEO CONV." op "OFF".
- Wanneer er video signalen die niet standaard genoemd kunnen worden binnenkomen (zoals videosignalen van een spelcomputer), is het mogelijk dat dit toestel de signalen niet zal kunnen omzetten, ook al heeft u "VIDEO CONV." ingesteld op "ON".

#### OSD (in-beeld display) verschuiven OSD SHIFT

Hiermee kunt u de verticale positie van het OSD (in-beeld display) instellen.

Instelbereik: -5 (naar boven) t/m +5 (naar beneden)

Instelstap: 1

Begininstelling: 0

- Druk op **⊖** om het in-beeld display hoger op het scherm weer te geven.
- Druk op **⊕** om het in-beeld display lager op het scherm weer te geven.

#### Signaalbronfunctie weergavetijd in-beeld display

##### OSD-SOURCE

Via deze functie kunt u bepalen hoe lang het iPod menu nog moet worden weergegeven op het in-beeld display (OSD) nadat u een handeling heeft uitgevoerd.

Keuzes: **ON**, 10s, **30s**

- Selecteer "ON" om het in-beeld display voortdurend te laten weergeven tijdens een handeling.
- Selecteer "10s" om het in-beeld display 10 seconden nadat u een handeling heeft verricht uit te schakelen.
- Selecteer "30s" om het in-beeld display 30 seconden nadat u een handeling heeft verricht uit te schakelen.

#### Versterkerfunctie weergavetijd in-beeld display

##### OSD-AMP

Via deze functie kunt u bepalen hoe lang de status en geluidsveldparameter informatieschermen moeten worden weergegeven op het in-beeld display (OSD) nadat u een handeling heeft uitgevoerd.

Keuzes: **ON**, 10s, **30s**

- Selecteer "ON" om het in-beeld display voortdurend te laten weergeven tijdens een handeling.
- Selecteer "10s" om het in-beeld display 10 seconden nadat u een handeling heeft verricht uit te schakelen.
- Selecteer "30s" om het in-beeld display 30 seconden nadat u een handeling heeft verricht uit te schakelen.

#### Scrollen over het display op het voorpaneel

##### FL SCROLL

Gebruik deze functie om te bepalen of de informatie (zoals de songtitel of de naam van een kanaal) volledig over het display op het voorpaneel moet worden weergegeven door eroverheen te blijven bewegen, of dat alleen de eerste 14 letters en cijfers daarvan weergegeven moeten worden nadat de volledige naam of titel één keer over het display is geschoven wanneer "DOCK" is geselecteerd als signaalbron.

Keuzes: **CONT**, **ONCE**

- Selecteer "CONT" om de bedieningsstatus doorlopend weer te laten geven op het display op het voorpaneel.
- Selecteer "ONCE" om de bedieningsstatus met de eerste 14 alfanumerieke tekens op het display op het voorpaneel te laten zien.

- Geheugen beveiliging** B>MEMORY GUARD  
 Met deze functie kunt u voorkomen dat de DSP programma instellingen en andere systeeminstellingen per abuis gewijzigd worden.  
 Keuzes: **OFF**, **ON**

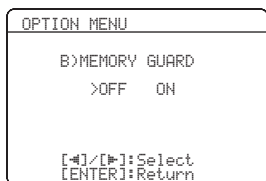

- Selecteer “OFF” om de “MEMORY GUARD” functie uit te schakelen.
- Kies “ON” om de inhoud van het geheugen te beveiligen:
  - geluidsveldprogrammparameters
  - alle “SET MENU” onderdelen
  - alle luidsprekerniveaus
  - SCENE sjabloonparameters

**Opmerking**

Wanneer “MEMORY GUARD” is ingesteld op “ON”, kunt u geen andere “SET MENU” items meer selecteren of instellen.

- Audio selectie** C>AUDIO SELECT  
 Met deze functie kunt u een bepaalde audio ingangsaansluiting standaard instellen voor de signaalbronnen wanneer u dit toestel aan zet.  
 Keuzes: **AUTO**, **LAST**

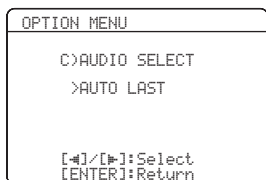

- Selecteer “AUTO” als u dit toestel automatisch het soort ingangssignaal wil laten detecteren en de juiste audio ingangsaansluiting selectiefunctie wilt laten selecteren.
- Kies “LAST” om het toestel automatisch de audio ingangsaansluiting selectiefunctie in te laten schakelen die het laatst met de signaalbron in kwestie gebruikt is.

- Parameters initialiseren** D>PARAM. INI  
 Met deze functie kunt u de instellingen voor alle geluidsveldprogramma’s in een programmagroep tegelijk initialiseren. Wanneer u een geluidsveldprogrammagroep initialiseert, zullen alle gewijzigde instellingen voor de programma’s in die groep worden teruggezet op hun beginwaarden.

Druk op de corresponderende toetsen voor de geluidsveldprogramma’s op de afstandsbediening om het geluidsveldprogramma dat u wilt initialiseren te selecteren.

Een asterisk (\*) verschijnt links naast namen van programma’s waarvan de begininstellingen gewijzigd zijn.

- Keuzes: **CLASSICAL**, **LIVE/CLUB**,  
**ENTERTAINMENT**, **MOVIE**, **STEREO**,  
**ENHANCER**, **SUR. DECODE**



**Opmerkingen**

- U kunt de eerder ingestelde waarden niet meer automatisch terughalen nadat u een geluidsveldprogrammagroep heeft geïntialiseerd.
- U kunt geen individuele geluidsveldprogramma’s initialiseren.
- U kunt geen geluidsveldprogrammagroepen initialiseren wanneer de “MEMORY GUARD” beveiliging is ingesteld op “ON”.

- Zone 2 instellingen** E>ZONE2 SET

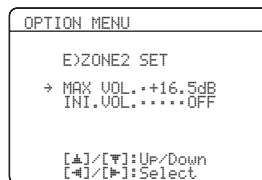

**Zone 2 Maximum volume** MAX VOL.

Gebruik deze functie om het maximum volume voor Zone 2 in te stellen.

Instelbereik: **16,5 dB**, 15,0 dB t/m – 30,0 dB  
 Instelstap: 5,0 dB

**Opmerkingen**

- De “MAX VOL.” instelling krijgt voorrang boven de “INI VOL.” instelling. Als bijvoorbeeld “INI VOL.” is ingesteld op – 20,0 dB en “MAX VOL.” wordt ingesteld op – 30,0 dB, dan zal het volume automatisch worden ingesteld op – 30,0 dB wanneer u de volgende keer het toestel weer aan zet.
- De “MAX VOL.” instelling heeft geen invloed op het niveau van het uitgangssignaal dat wordt geproduceerd via de “ZONE 2 OUT” aansluitingen.

**Zone 2 Beginvolume INI VOL.**

Gebruik deze functie om in te stellen wat het volume in Zone 2 moet worden wanneer dit toestel aan wordt gezet.

Keuzes: **Off**, -80 dB t/m +16,5 dB

Instelstap: 0,5 dB

**Opmerkingen**

- De “MAX VOL.” instelling krijgt voorrang boven de “INI VOL.” instelling.
- Wanneer u “FRONT B”, “PRNS” of “NONE” selecteert onder “EXTRA SP ASSIGN” (zie bladzijde 70), zal “Zone 2 SP Not Assigned” in het in-beeld display verschijnen en zal de “ZONE2 SET” parameter niet beschikbaar zijn.
- De “INI VOL.” instelling heeft geen invloed op het niveau van het uitgangssignaal dat wordt geproduceerd via de ZONE 2 OUT aansluitingen.

**■ iPod universeel dock instelling**

F>DOCK SET

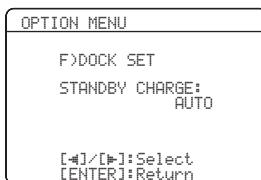
**Opladen terwijl het toestel uit (standby) staat**

STANDBY CHARGE

Gebruik deze functie om in te stellen of dit toestel de batterij (accu) van de aangesloten iPod op moet laden of niet terwijl dit toestel zelf uit (standby) staat (zie bladzijde 56).

Keuzes: **AUTO**, OFF

- Selecteer “AUTO” om de batterij van de aangesloten iPod op te laden wanneer dit toestel aan staat en wanneer het uit (standby) staat.
- Selecteer “OFF” om de batterij van de aangesloten iPod alleen op te laden wanneer dit toestel aan staat.

# Afstandsbedieningsfuncties

Naast dit toestel kan de afstandsbediening ook andere audiovisuele componenten van Yamaha en van andere fabrikanten aansturen. Om uw TV of andere componenten te kunnen bedienen, moet u de juiste afstandsbedieningscodes voor de diverse signaalbronnen instellen (zie bladzijde 85).

## Gebruiken van de afstandsbediening voor de SCENE functie

### ■ Bedienen van signaalbronnen in de SCENE functie

U kunt zowel dit toestel als de signaalbron bedienen met deze afstandsbediening. U moet wel van tevoren voor elke signaalbron de juiste afstandsbedieningscode instellen (zie bladzijde 85).

**1 Druk op de gewenste **A** SCENE toets op de afstandsbediening.**

**2 Druk op de gewenste toetsen in het met een sterretje (\*) aangegeven gebied hieronder om de signaalbron voor het geselecteerde SCENE sjabloon te bedienen.**

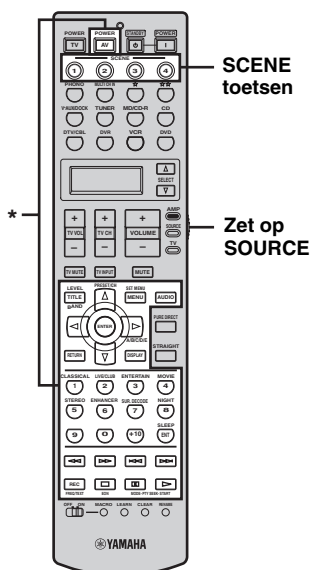

### ■ Instellen van de signaalbron voor een aangepast SCENE sjabloon op de afstandsbediening

Als u de signaalbron veranderd heeft voor het geselecteerde SCENE sjabloon, moet u de nieuwe signaalbron voor het SCENE sjabloon instellen op de afstandsbediening om de component in kwestie correct te kunnen bedienen.

**1 Houd de **A** SCENE toets en de gewenste ingangskeuzetoets (**A**) ingedrukt.**

De zend-indicator (**X**) knippert twee keer.

**2 Houd de toetsen uit stap 2 ingedrukt tot "OK" verschijnt in het uitleesvenster (**D**) op de afstandsbediening.**

#### Opmerking

Als de instelling van de nieuwe signaalbron niet gelukt is, zal "NG" (Niet Goed) in het uitleesvenster (**D**) verschijnen. Herhaal in een dergelijk geval de procedure voor het instellen.

#### Opmerking

\* Deze toetsen bedienen de signaalbron. Zie bladzijde 84 voor details omtrent de functies van de toetsen.

## Bedienen van dit toestel, een TV of andere componenten

### ■ Bedienen van dit toestel

Zet de schakelaar voor de bedieningsfunctie op **LAMP** om dit toestel te bedienen.

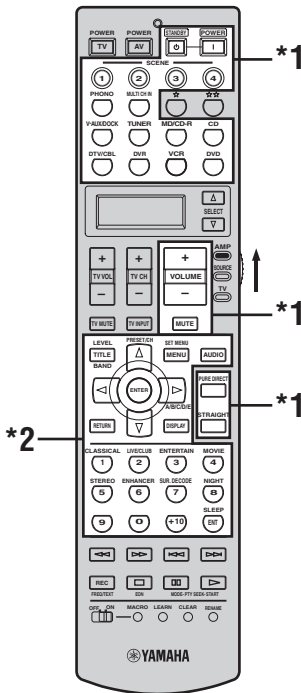

### ■ Bedienen van een TV

Zet de schakelaar voor de bedieningsfunctie op **LTV** om uw TV te bedienen. Om uw TV te kunnen bedienen moet u de juiste afstandsbedieningscode instellen voor DTV/CBL of PHONO (zie bladzijde 85). Wanneer u afstandsbedieningscodes instelt voor zowel DTV/CBL als PHONO, wordt voorrang gegeven aan de voor DTV/CBL ingestelde code.

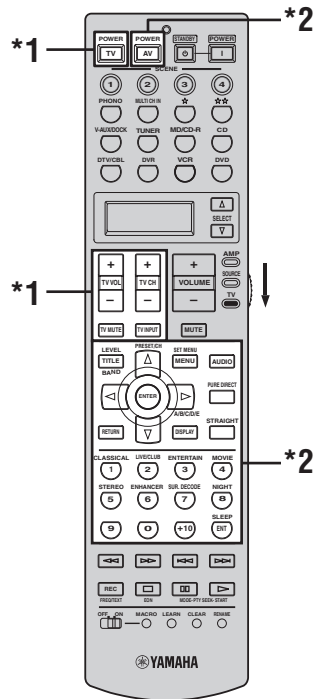

### Opmerkingen

- \*1 Deze toetsen bedienen altijd alleen dit toestel, ongeacht de stand van de schakelaar voor de bedieningsfunctie.
- \*2 Deze toetsen bedienen dit toestel alleen wanneer de schakelaar voor de bedieningsfunctie op **LAMP** staat.

### Opmerkingen

- \*1 Deze toetsen bedienen altijd uw TV, ongeacht de stand van de schakelaar voor de bedieningsfunctie.

Afstandsbediening	Digitale TV/ Kabel TV
TV POWER	Hiermee schakelt u de stroom in of uit.
TV VOL +/-	Hiermee verhoogt of verlaagt u het volume.
TV CH +/-	Wijzigt het kanaalnummer.
TV MUTE	Deze toets schakelt de geluidsweggever tijdelijk uit.
TV INPUT	Wijzigt de signaalbron.

- \*2 Deze toetsen bedienen de TV alleen wanneer de schakelaar voor de bedieningsfunctie op **LTV** staat. Zie voor details de "TV" kolom op bladzijde 84.

## ■ Bedienen van andere componenten

Zet de schakelaar voor de bedieningsfunctie op **ⓁSOURCE** om andere apparatuur te bedienen die u met de ingangsketzoetsen (Ⓟ), ☆ of ☆☆ kunt selecteren. U moet wel van tevoren voor elke signaalbron de juiste afstandsbedieningscode instellen (zie bladzijde 85). De volgende tabel toont de functies van de bedieningstoetsen voor het bedienen van andere componenten die zijn toegewezen aan de ingangsketzoetsen (Ⓟ), ☆ of ☆☆. Het is mogelijk dat sommige toetsen niet het verwachte effect hebben op de geselecteerde component.

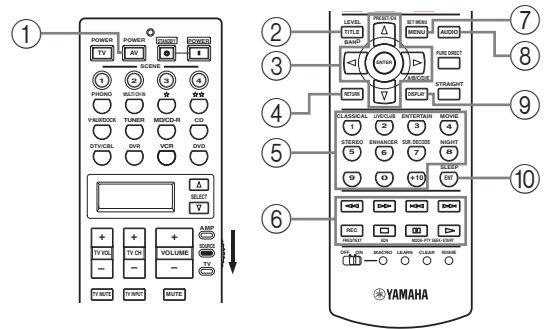

De afstandsbediening heeft 12 standen (sets bedieningstoetsen) om 12 verschillende componenten te kunnen bedienen.

	DVD-speler/ DVD- recorder	Videorecorder	Kabel TV/ satellietontvanger	TV	LD-speler	CD-speler	MD- recorder/ CD-recorder	Cassettedeck Tuner	iPod
① AV POWER	Aan/uit*1	Aan/uit*1	Aan/uit*1	VCR aan/ uit*2	Aan/uit*1	Aan/uit*1	Aan/uit*1	Aan/uit*1	Aan/uit*1
② TITLE	Titel	Titel	Titel	Titel				Band	
③ ENTER	Menu Enter		Menu selectie	Menu selectie					Volgende menu
PRESET/CH Δ	Menu op		Menu op	Menu op				Voorkeuzekan aal hoger (1 t/m 8)	Hoger
PRESET/CH ∇	Menu neer		Menu neer	Menu neer				Voorkeuzekan aal lager (1 t/m 8)	Lager
A/B/C/D/E <	Menu links		Menu links	Menu links				Voorkeuzekan aal lager (A t/m E)	Vorige menu
A/B/C/D/E >	Menu rechts		Menu rechts	Menu rechts				Richting A/B Voorkeuzekan aal hoger (A t/m E)	Volgende menu
④ RETURN	Terug	Terug	Terug	Terug					
⑤ 1-9, 0, +10	Cijferstoetsen	Cijferstoetsen	Cijferstoetsen	Cijferstoetsen	Cijferstoetsen	Cijferstoetsen	Cijferstoetsen		
⑥ ◀◀	Terug zoeken	Terug zoeken	DVR terug zoeken*2	DVR terug zoeken*2	Terug zoeken	Terug zoeken	Terug zoeken	Terug zoeken	Zoeken, achteruit*3
▶▶	Vooruit zoeken	Vooruit zoeken	DVR vooruit zoeken*2	DVR vooruit zoeken*2	Vooruit zoeken	Vooruit zoeken	Vooruit zoeken	Vooruit zoeken	Zoeken, vooruit*3
◀▶	Terug springen		DVR terug springen	DVR terug springen	Hoofdstuk/ Terug springen	Terug springen	Terug springen	Richting terug	Terug springen
▶◀	Vooruit springen		DVR vooruit springen	DVR vooruit springen	Hoofdstuk/ Vooruit springen	Vooruit springen	Vooruit springen	Richting vooruit	Vooruit springen
REC/ DISC SKIP	Disc overslaan (speler) Opname (recorder)	Opname	DVR opname*2	DVR opname*2		Disc overslaan	Opname	Opname	
□	Stop	Stop	DVR stop*2	DVR stop*2	Stop	Stop	Stop	Stop	Stop
⏸	Pauze	Pauze	DVR pauze*2	DVR pauze *2	Pauze	Pauze	Pauze	Pauze	Pauze (Weergave/ pauze)*4
▶	Weergave	Weergave	DVR weergave *2	DVR weergave*2	Weergave	Weergave	Weergave	Weergave	Weergave (Weergave/ pauze)*4
⑦ MENU	Menu		Menu	Menu					Vorige menu
⑧ AUDIO	Audio				Audio				
⑩ DISPLAY	Display		Display	Display	Display	Display	Display		Display
⑪ ENT		Enter	Enter/oproepen	Enter					

### Opmerkingen

\*1 Deze toets werkt alleen wanneer de originele afstandsbediening van de component in kwestie een POWER (aan/uit) toets heeft.

\*2 Deze toetsen bedienen uw videorecorder of DVR wanneer u de juiste afstandsbedieningscode instelt voor DVR (zie bladzijde 85).

\*3 Houd de toets ingedrukt om terug of vooruit te zoeken.

\*4 Eenvoudige afstandsbedieningsfunctie (zie bladzijde 56).

### ■ Selecteren van de te bedienen component

U kunt een component selecteren die u onafhankelijk van de met de ingangskleuzetoetsen geselecteerde signaalbron kunt bedienen.

**Druk herhaaldelijk op  $\text{SELECT} \Delta / \nabla$  om de gewenste component te selecteren.**

De naam van de te bedienen component wordt getoond in het uitleesvenster ( $\text{D}$ ) van de afstandsbediening.



### ■ Bedienen van optionele apparatuur ('Optie' set)

“OPTN” is een optionele set bedieningstoetsen die kan worden geprogrammeerd met afstandsbedieningsfuncties die verder los staan van de aangesloten signaalbronnen. Deze set is handig voor het programmeren van instructies die u alleen als onderdeel van een macrofunctie wilt gebruiken of waarvoor geen geldige afstandsbedieningscode bestaat.

**Om de optionele set bedieningstoetsen te selecteren dient u net zo vaak op  $\text{SELECT} \Delta / \nabla$  te drukken tot “OPTN” in het uitleesvenster ( $\text{D}$ ) van de afstandsbediening verschijnt.**



#### Opmerking

U kunt geen afstandsbedieningscode instellen voor de extra of 'optionele' set bedieningstoetsen. Zie bladzijde 87 voor het programmeren van bedieningstoetsen voor deze set.

## Instellen van afstandsbedieningscodes

U kunt andere componenten bedienen als u de bijbehorende afstandsbedieningscodes heeft ingesteld. Voor elke set bedieningstoetsen kan een code worden ingevoerd. Raadpleeg de “Lijst met afstandsbedieningscodes” aan het eind van deze handleiding voor een complete lijst met de beschikbare afstandsbedieningscodes.

In de volgende tabel staan de standaard ingestelde componenten (Archief: componentencategorie) en de afstandsbedieningscode voor elke set bedieningstoetsen.

### Standaardinstellingen afstandsbedieningscodes

Ingang	Archief (component encategorie)	Fabrikant	Standaard code
PHONO	TV	-	-
MULCH CH IN	DVD	YAMAHA	2100
☆	LD	YAMAHA	2200
☆☆	TAPE	YAMAHA	2700
V-AUX/DOCK	TUNER	YAMAHA	2606
TUNER	TUNER	YAMAHA	2602
MD/CD-R	CD-R	YAMAHA	2400
CD	CD	YAMAHA	2300
DTV/CBL	TV	-	-
DVR	DVR	YAMAHA	2807
VCR	VCR	-	-
DVD	DVD	YAMAHA	2100

#### Opmerking

Het is mogelijk dat u uw Yamaha component niet zult kunnen bedienen, ook al is er een YAMAHA afstandsbedieningscode voorgeprogrammeerd zoals hierboven vermeld. Probeer in een dergelijk geval een andere YAMAHA afstandsbedieningscode in te stellen.

**1 Zet de schakelaar voor de bedieningsfunctie op  $\text{SOURCE}$  en druk op een ingangskleuzetoets, ( $\text{B}$ ), ☆ of ☆☆ om de set bedieningstoetsen die u wilt instellen te selecteren.**

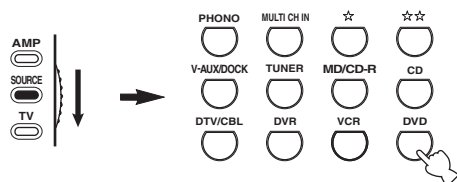

## 2 Houd vervolgens **LEARN** ongeveer 3 seconden ingedrukt met een balpen of iets dergelijks.

De namen van het archief (bijv. L;DVD) en van de geselecteerde set bedieningstoetsen (bijv. DVD) zullen om en om in het uitleesvenster (Ⓜ) van de afstandsbediening verschijnen.



- U kunt als u dat wilt een afstandsbedieningscode voor een andere soort apparatuur instellen voor een bepaalde set bedieningstoetsen. Druk herhaaldelijk op **ENTER** om de componentencategorie (het archief) te veranderen. Beschikbarearchieven: L;DVD, L;DVR, L;LD, L;CD, L;CDR, L;MD, L;TAP (cassette-deck), L;TUN (tuner), L;AMP, L;TV, L;CAB (kabel), L;SAT (satelliet), L;VCR
- Als u een andere set bedieningstoetsen wilt instellen, druk dan op de ingangskeuzetoets, ☆ of ☆☆, of druk herhaaldelijk op **SELECT** Δ / ▽ om de gewenste set te selecteren.

### Opmerkingen

- U moet **LEARN** tenminste 3 seconden ingedrukt houden, want anders wordt de 'leerfunctie' opgestart.
- Als u elk van de volgende stappen niet binnen 30 seconden uitvoert, zal de instelfunctie automatisch worden geannuleerd. Begin in dit geval opnieuw vanaf stap 2.

## 3 Druk op **ENTER**.

De viercijferige code voor de geselecteerde component zal verschijnen in het uitleesvenster (Ⓜ).

### Opmerking

“0000” zal in het uitleesvenster (Ⓜ) verschijnen wanneer er geen code is ingesteld.

## 4 Gebruik de cijfertoetsen (0-9) om de vier cijfers van de afstandsbedieningscode voor de gewenste component in te voeren.

Raadpleeg de “Lijst met afstandsbedieningscodes” aan het eind van deze handleiding voor een complete lijst met de beschikbare afstandsbedieningscodes.

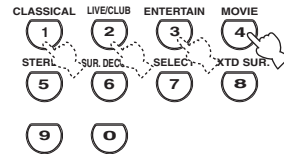

## 5 Druk op **ENTER** om de ingevoerde code definitief te maken.

“OK” zal in het uitleesvenster (Ⓜ) van de afstandsbediening verschijnen als de instelling met succes is verlopen.

“NG” zal in het uitleesvenster (Ⓜ) van de afstandsbediening verschijnen als de instelling niet met succes is verlopen. Begin in dit geval opnieuw vanaf stap 3.



Als u gelijk nog een code wilt instellen voor een andere component, druk dan herhaaldelijk op de ingangskeuzetoets (Ⓜ) of ☆, of **SELECT** Δ / ▽ om de gewenste component te selecteren en herhaal vervolgens de stappen 2 t/m 5.

## 6 Druk nog eens op **LEARN** om deze instelfunctie te verlaten.



## 7 Druk op **AV** of **POWER** om te controleren of u de component in kwestie inderdaad met de afstandsbediening kunt bedienen.

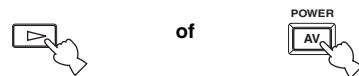

Als de apparatuur niet bediend kan worden en er meerdere codes zijn voor de fabrikant van uw component, probeer ze dan één voor één tot u de juiste gevonden heeft.

### Opmerkingen

- “ERROR” zal in het uitleesvenster (Ⓜ) op de afstandsbediening verschijnen als u op een toets drukt die niet staat aangegeven voor deze bepaalde stap, of wanneer u tegelijkertijd meerdere toetsen heeft ingedrukt.
- De meegeleverde afstandsbediening bevat niet alle mogelijke codes voor alle in de handel verkrijgbare audio- en video-apparatuur (met inbegrip van Yamaha componenten). Als geen enkele afstandsbedieningscode werkt met uw apparatuur, kunt u de gewenste functie programmeren met de 'leerfunctie' (zie “Overnemen van instructies van andere afstandsbedieningen” op bladzijde 87) of dient u de met de apparatuur in kwestie meegeleverde afstandsbediening te gebruiken.
- Functies die zijn geprogrammeerd met de 'leerfunctie' krijgen voorrang over functies onder afstandsbedieningscodes.



## Overnemen van instructies van andere afstandsbedieningen

U kunt ook afstandsbedieningscodes programmeren van andere afstandsbedieningen. Als u functies wilt gebruiken die niet mogelijk zijn onder één van de afstandsbedieningscodes, of als er geen geschikte afstandsbedieningscode gevonden kan worden, dan kunt u proberen de 'leerfunctie' te gebruiken. U kunt functies van een andere afstandsbediening programmeren onder de op de volgende afbeelding aangegeven toetsen. De toetsen kunnen apart voor elke set bedieningstoetsen worden geprogrammeerd.

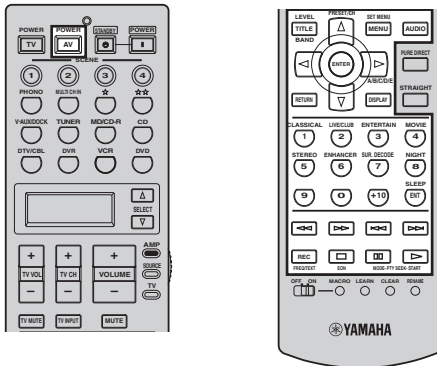

### Opmerking

De afstandsbediening maakt gebruik van infrarood stralen. Als de andere afstandsbediening ook gebruik maakt van infrarood, kan deze afstandsbediening de meeste functies daarvan overnemen. Sommige speciale signalen of hele lange signalen kunnen echter mogelijk niet worden overgenomen. Raadpleeg tevens de handleiding van de betreffende afstandsbediening.

- Zet de schakelaar voor de bedieningsfunctie op **L** SOURCE en druk op een ingangskleuzetoets (B), ☆ of ☆☆ om de set bedieningstoetsen die u wilt instellen te selecteren.**

### Opmerking

Zorg ervoor dat de schakelaar voor de bedieningsfunctie op **L** SOURCE staat. Wanneer u de schakelaar voor de bedieningsfunctie op **L** AMP zet en vervolgens instructies van andere afstandsbedieningen programmeert, kan de toets in kwestie geen versterkerfunctie van dit toestel meer aansturen.

- Leg deze afstandsbediening en de andere ongeveer 5 tot 10 cm (2 tot 4 inch) uit elkaar op een vlakke ondergrond zodat hun infrarood vensters op elkaar gericht zijn.**

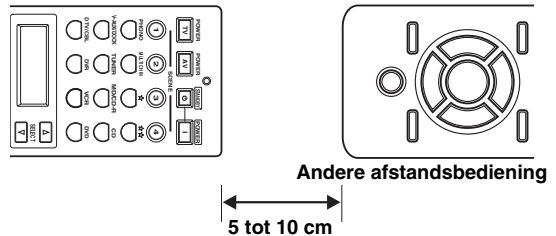

- Druk met een balpen of iets dergelijks **L**LEARN in.**  
 "LEARN" en de naam van de geselecteerde set bedieningstoetsen (bijv. "DVD") zullen om en om in het uitleesvenster (J) van de afstandsbediening verschijnen.

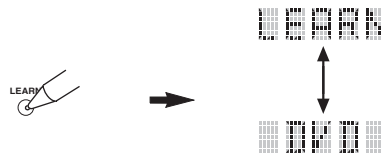

### Opmerkingen

- Houd **L**LEARN niet te lang ingedrukt. Als u het knopje drie seconden ingedrukt houdt, zal de instelfunctie voor afstandsbedieningscodes worden opgestart.
- Als u elk van de volgende stappen niet binnen 30 seconden uitvoert, zal de leerfunctie automatisch worden geannuleerd. Begin in dit geval opnieuw vanaf stap 3.

- Druk op de toets waaronder u de nieuwe functie wilt programmeren.**  
 "LEARN" zal verschijnen in het uitleesvenster (J) van de afstandsbediening.



**5 Houd de toets waarvan u de functie wilt overnemen op de andere afstandsbediening ingedrukt tot "OK" in het uitleesvenster (J) van de afstandsbediening verschijnt.**

"NG" zal in het uitleesvenster (J) van de afstandsbediening verschijnen als het overnemen niet met succes is verlopen. Begin in dit geval opnieuw vanaf stap 4.

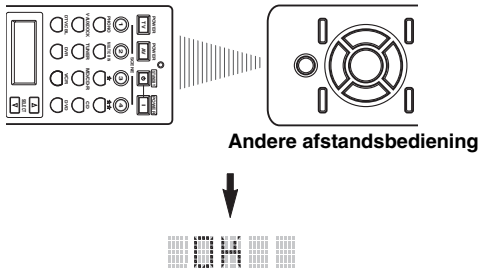

- Herhaal de stappen 4 en 5 wanneer u gelijk nog een andere functie wilt programmeren.
- Als u gelijk nog een functie wilt programmeren voor een andere component, druk dan op **SELECT**  $\Delta$  /  $\nabla$  om de gewenste component te selecteren en herhaal vervolgens de stappen 4 en 5.

**6 Druk nog eens op **LEARN** om de leerfunctie te verlaten.**



**Opmerkingen**

- "ERROR" zal in het uitleesvenster (J) op de afstandsbediening verschijnen als u op een toets drukt die niet staat aangegeven voor deze bepaalde stap, of wanneer u tegelijkertijd meerdere toetsen heeft ingedrukt.
- Deze afstandsbediening is in staat ongeveer 200 functies te leren. Het is echter mogelijk, afhankelijk van de overgenomen signalen, dat de melding "FULL" in het uitleesvenster verschijnt voordat u 200 functies heeft geprogrammeerd. In dit geval kunt u eerder geprogrammeerde functies die u niet meer nodig heeft wissen om ruimte te maken voor nieuwe functies.
- In de volgende gevallen is het mogelijk dat de leerfunctie niet werkt:
  - wanneer de batterijen in deze of in de andere afstandsbediening leeg of bijna leeg zijn.
  - wanneer de afstand tussen de twee afstandsbedieningen te groot of te klein is.
  - wanneer de infraroodvensters van de afstandsbedieningen niet goed op elkaar gericht zijn.
  - wanneer de afstandsbediening in de zon ligt.
  - wanneer het signaal voor de functie die u wilt overnemen continu is of zeer ongewoon.

**Wijzigen van namen zoals die in het uitleesvenster verschijnen**

U kunt de naam voor de signaalbron die verschijnt in het uitleesvenster (J) van de afstandsbediening veranderen als een andere naam dan de voorgeprogrammeerde uw voorkeur heeft. Deze functie komt bijvoorbeeld van pas wanneer u een andere component met een bepaalde set bedieningstoetsen wilt gebruiken.

**1 Zet de schakelaar voor de bedieningsfunctie op **AMP** of **SOURCE** en druk op een ingangsketzoets (B),  $\star$  of  $\star\star$  om de set bedieningstoetsen waaraan u een andere naam wilt geven te selecteren.**

De naam van de geselecteerde set zal verschijnen in het uitleesvenster (J).

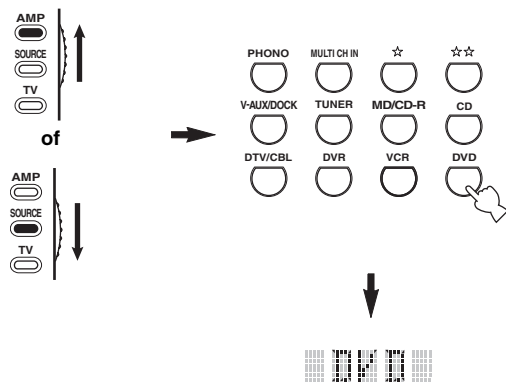

**2 Druk met een balpen of iets dergelijks **RENAME** in.**



**Opmerking**

Als u elk van de volgende stappen niet binnen 30 seconden uitvoert, zal het veranderen van de namen automatisch worden geannuleerd. Begin in dit geval opnieuw vanaf stap 2.

### 3 Druk op **Ⓢ** / **Ⓡ** / **Ⓣ** om een teken te selecteren en in te voeren.

Door op **Ⓢ** / **Ⓡ** te drukken zullen de tekens als volgt veranderen: A t/m Z, 1 t/m 9, 0, + (plus), - (afbreekstreepje), ; (punt comma), / (slash) en spatie. Druk op **Ⓢ** om deze reeks in omgekeerde volgorde te doorlopen.

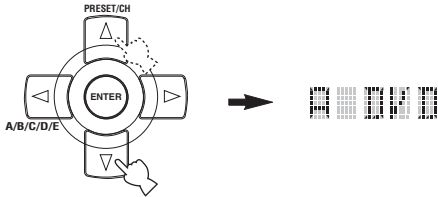

### 4 Druk op **Ⓢ** / **Ⓡ** om de cursor naar de volgende tekenpositie te verplaatsen.

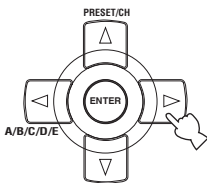

 Druk op **Ⓢ** / **Ⓡ** om de cursor naar de vorige tekenpositie te verplaatsen.

### 5 Druk op **Ⓢ** ENTER om de nieuwe naam definitief te maken.

“OK” zal in het uitleesvenster (**Ⓢ**) van de afstandsbediening verschijnen als de naam met succes is veranderd. “NG” zal in het uitleesvenster (**Ⓢ**) van de afstandsbediening verschijnen als het veranderen van de naam niet met succes is verlopen. Begin in dit geval opnieuw vanaf stap 3.

 Als u nog een andere set bedieningstoetsen een nieuwe naam wilt geven, druk dan op de ingangskeuzetoets (**Ⓢ**), ☆, of ☆☆, of druk herhaaldelijk op **Ⓢ** SELECT **Ⓡ** / **Ⓣ** om de gewenste component te selecteren en herhaal vervolgens de stappen 3 t/m 5.

### 6 Druk nog eens op RENAME om de functie voor het geven van nieuwe namen te verlaten.



#### Opmerking

“ERROR” zal in het uitleesvenster (**Ⓢ**) op de afstandsbediening verschijnen als u op een toets drukt die niet staat aangegeven voor deze bepaalde stap, of wanneer u tegelijkertijd meerdere toetsen heeft ingedrukt.

 Deze functie komt van pas wanneer u de ingangs- of uitgangstoewijzingen wilt wijzigen voor digitale aansluitingen en component video ingangsaansluitingen. Raadpleeg “Signaalbronnen nieuwe namen geven” op bladzijde 77.

## Macro programmeerfuncties

De macrofunctie maakt het mogelijk een reeks handelingen uit te laten voeren met één druk op een toets. Wanneer u bijvoorbeeld een CD wilt afspelen zou u normaal gesproken eerst uw apparaat aan moeten zetten, vervolgens de CD als signaalbron selecteren en dan pas op de weergavetoets drukken. Met de macrofunctie kunt u al deze handelingen laten uitvoeren door eenvoudigweg op de CD macrotoets te drukken. De toetsen die hieronder genoemd worden als macrotoetsen zijn reeds als zodanig voorgeprogrammeerd. U kunt echter ook uw eigen macro's samenstellen (zie bladzijde 91).

### MACRO handelingen

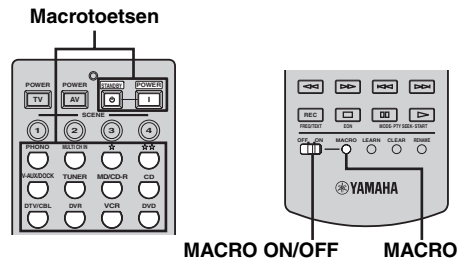

### 1 Zet **Ⓢ** MACRO ON/OFF schakelaar op ON.

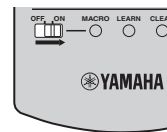

### 2 Druk op de gewenste macrotoets.

### 3 Zet de **Ⓢ** MACRO ON/OFF schakelaar op OFF wanneer u klaar bent met het programmeren van macro's.

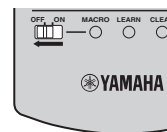

#### Opmerkingen

- Terwijl de afstandsbediening bezig is met het uitvoeren van een macro, zullen alle andere toetsen buiten werking worden gesteld tot de macro klaar is (tot de zendindicator stopt met knipperen).
- Houd de afstandsbediening op de component in kwestie gericht tot de macro klaar is.

■ Standaard macrofuncties

Druk op macrotoets



Om automatisch deze signalen in deze volgorde uit te zenden		
Eerste	Tweede	Derde
	—	—
(*1)	(*2)	—
(*1)		—
		—
		—
		—
		—
	(*3)	—
		(MD/CD-R set) (*4)
		(CD set) (*4)
		—
		(DVR set) (*4)
		(VCR set) (*4)
		(DVD set) (*4)

- \*1 U kunt sommige componenten (inclusief Yamaha componenten) die zijn aangesloten op dit toestel aan zetten via de AC OUTLETS netstroomaansluitingen op het achterpaneel. Afhankelijk van de component in kwestie is het mogelijk dat het in- en uitschakelen van de stroom niet synchroon loopt met dit toestel. Raadpleeg voor details tevens de handleiding van de aangesloten component.
- \*2 Wanneer de afstandsbedieningscode voor uw TV is ingesteld op DTV/CBL of PHONO (zie bladzijde 85), kunt u uw TV aan zetten zonder een signaalbron te selecteren. Een eventuele afstandsbedieningscode voor DTV/CBL krijgt voorrang boven één voor PHONO.
- \*3 Wanneer de TUNER wordt geselecteerd als signaalbron, zal dit toestel afstemmen op de laatste zender die werd ontvangen voor het toestel de vorige keer uit (standby) werd gezet.
- \*4 De weergave kan direct worden gestart met elke CD-speler, CD-recorder, DVD-speler of DVD-recorder die geschikt is voor de Yamaha afstandsbediening. Wanneer u macro's met andere componenten gebruikt, moet u de weergavetoets programmeren in de set bedieningstoetsen voor die component (zie bladzijde 87) of een afstandsbedieningscode instellen (zie bladzijde 85).

## ■ Programmeren van macrohandelingen

U kunt ook uw eigen macro's programmeren en de macrofunctie gebruiken om met een enkele toets op de afstandsbediening een aantal instructies uit te laten voeren. Stel eerst de juiste afstandsbedieningscodes in en neem eventueel functies over met de leerfunctie voor u een macro gaat programmeren.

### Opmerkingen

- De voorgeprogrammeerde macro wordt niet gewist wanneer er voor een toets een nieuwe macro wordt geprogrammeerd. De voorgeprogrammeerde macro kan weer worden gebruikt wanneer de door u geprogrammeerde macro is gewist.
- Er kan geen nieuwe instructie (macro-stap) aan een voorgeprogrammeerde macro worden toegevoegd. Een macro kan alleen in zijn geheel worden geprogrammeerd.
- Wij raden u aan geen doorlopende handelingen, zoals het regelen van het volume, in een macro te programmeren.

## 1 Zet de schakelaar voor de bedieningsfunctie op **LAMP** of **LSOURCE** en druk vervolgens **TMACRO** in met een balpen of iets dergelijks.

“MCR ?” zal verschijnen in het uitleesvenster (Ⓜ) van de afstandsbediening.

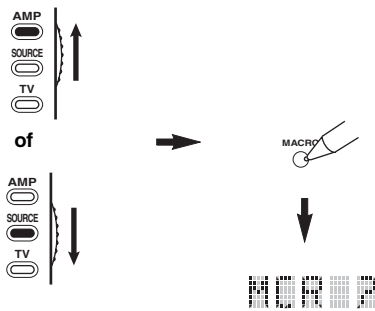

### Opmerking

Als u elk van de volgende stappen niet binnen 30 seconden uitvoert, zal macro programmeerfunctie automatisch worden geannuleerd. Begin in dit geval opnieuw vanaf stap 1.

## 2 Druk op de macrotoets die u wilt gebruiken.

De namen van de macrotoets (bijv. “M;DVD”) en van de geselecteerde component (bijv. “DVD”) zullen om en om in het uitleesvenster (Ⓜ) van de afstandsbediening verschijnen.

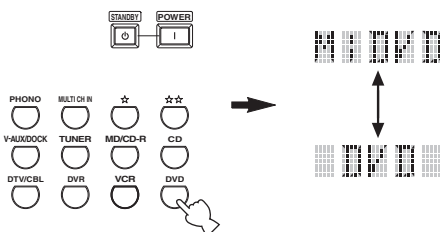

### Opmerking

“AGAIN” zal in het uitleesvenster (Ⓜ) verschijnen wanneer u op een andere dan een macrotoets drukt.

## 3 Druk in de gewenste volgorde op de toetsen voor de functies die u wilt opnemen in de macro.

U kunt maximaal 10 stappen (10 functies) programmeren. Wanneer u 10 stappen heeft geprogrammeerd zal de melding “FULL” verschijnen en zal de macrofunctie automatisch worden afgesloten. Het volgende voorbeeld betreft het programmeren van deze procedure:  
 Stap 1 (“MCR 1”): Druk op POWER.  
 Stap 2 (“MCR 2”): Druk op DVD.  
 Stap 3 (“MCR 3”): Druk op STRAIGHT.

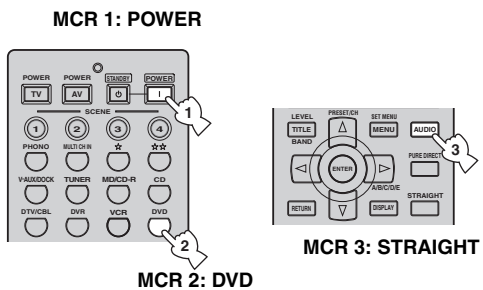

### Opmerking

Druk op **ⓂSELECT**  $\Delta$  /  $\nabla$  om de geselecteerde set bedieningstoetsen te veranderen. Als u op één van de ingangskleurotoetsen drukt, zal er een macro-stap worden geprogrammeerd, terwijl u met **ⓂSELECT**  $\Delta$  /  $\nabla$  alleen de geselecteerde set bedieningstoetsen verandert.

## 4 Druk nog eens op **TMACRO** met een balpen of iets dergelijks wanneer u klaar bent met programmeren.

### Opmerking

“ERROR” zal in het uitleesvenster (Ⓜ) verschijnen wanneer u op meer dan één toets tegelijk drukt.

## Instellingen wissen

U kunt alle wijzigingen, zoals overgenomen functies, macro's, nieuwe namen en afstandsbedieningscodes, voor een bepaalde set bedieningstoetsen tegelijk wissen.

### ■ Wissen van functiesets

- 1 Zet de schakelaar voor de bedieningsfunctie op  $\text{AMP}$  of  $\text{SOURCE}$  en druk vervolgens  $\text{CLEAR}$  in met een balpen of iets dergelijks.**

“CLEAR” zal verschijnen in het uitleesvenster (Ⓜ).

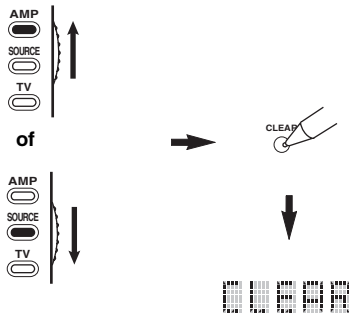

#### Opmerking

Als u elk van de volgende stappen niet binnen 30 seconden uitvoert, zal het wissen automatisch worden geannuleerd. Begin in dit geval opnieuw vanaf stap 1.

- 2 Druk op  $\text{CD}$  /  $\text{DEL}$  /  $\text{V}$  om de wisfunctie te selecteren.**

- L;CD (enz.) (L; Naam van een set bedieningstoetsen)  
Wist alle overgenomen functies voor de betreffende set bedieningstoetsen. De naam van een component wordt getoond achter een puntcoma (;). Druk op de ingangsketozetoets voor de gewenste set bedieningstoetsen.
- L;AMP Wist alle overgenomen ('geleerde') functies voor het bedienen van de versterkerfuncties van dit toestel.
- L;ALL Wist alle overgenomen ('geleerde') functies.
- M;ALL Wist alle geprogrammeerde macro's.
- RNAME Wist alle veranderde namen voor signaalbronnen.
- FCTRY Wist alle functies van de afstandsbediening en zet deze terug op de fabrieksinstellingen.

- 3 Houd  $\text{CLEAR}$  nog eens tenminste 3 seconden ingedrukt.**

“WAIT” zal verschijnen in het uitleesvenster (Ⓜ). Als het wissen met succes is verlopen, zal “C;OK” in het uitleesvenster (Ⓜ) van de afstandsbediening verschijnen.

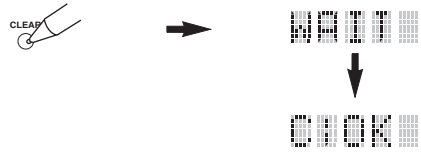

Wanneer u een overgenomen functie heeft gewist, zal de toets terugkeren naar de fabrieksinstelling (of de bij een eventueel ingestelde afstandsbedieningscode behorende functie).

#### Opmerkingen

- “L;ALL” en “FCTRY” kunnen ongeveer 30 seconden duren.
- “C;NG” zal in het uitleesvenster (Ⓜ) verschijnen als het wissen niet gelukt is. Begin in dit geval opnieuw vanaf stap 2.
- “ERROR” zal in het uitleesvenster (Ⓜ) verschijnen als u op een toets drukt die niet staat aangegeven voor deze bepaalde stap, of wanneer u tegelijkertijd meerdere toetsen heeft ingedrukt.

## ■ Wissen van een overgenomen ('geleerde') functie

U kunt de overgenomen functie onder een bepaalde toets in een bepaalde set bedieningstoetsen wissen.

### 1 Zet de schakelaar voor de bedieningsfunctie op **AMP** of **SOURCE** en druk op een ingangskleuzetoets (**B**), ☆ of ☆☆ om de set bedieningstoetsen met de functie die u wilt wissen te selecteren.

De naam van de geselecteerde component zal verschijnen in het uitleesvenster (D).

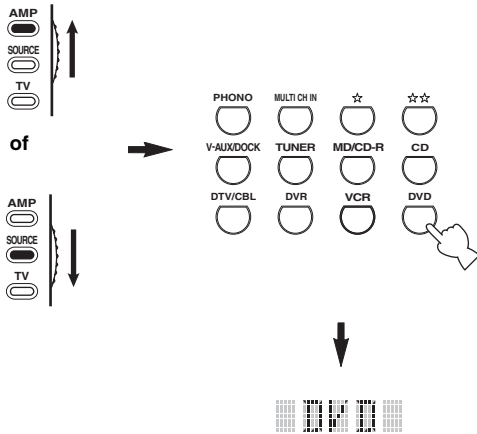

### 2 Druk met een balpen of iets dergelijks **LEARN** in.

“LEARN” en van de geselecteerde component (bijv. “DVD”) zullen om en om in het uitleesvenster (D) verschijnen.

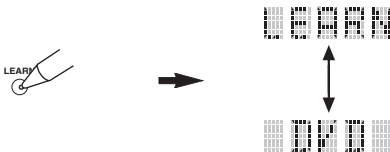

#### Opmerkingen

- Houd **LEARN** niet te lang ingedrukt. Als u het knopje drie seconden ingedrukt houdt, zal de instelfunctie voor afstandsbedieningscodes worden opgestart.
- Als u elk van de volgende stappen niet binnen 30 seconden uitvoert, zal de leerfunctie automatisch worden geannuleerd. Begin in dit geval opnieuw vanaf stap 2.

### 3 Houd **CLEAR** ingedrukt met een balpen of iets dergelijks en houd vervolgens de toets met de functie die u wilt wissen tenminste 3 seconden ingedrukt.

“C;OK” zal in het uitleesvenster (D) verschijnen als het wissen gelukt is. Wanneer “C;OK” verschijnt in het uitleesvenster (D) van de afstandsbediening kunt u met de balpen of iets dergelijks **CLEAR** loslaten om de wisfunctie te verlaten. De afstandsbediening gaat nu weer in de leerfunctie.

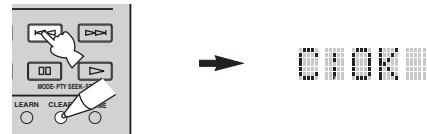

- Herhaal stap 3 als u gelijk nog een andere functie wilt wissen.
- Als u gelijk nog een functie wilt wissen voor een andere component, druk dan op **SELECT** Δ / ▽ om de gewenste set bedieningstoetsen te selecteren en herhaal vervolgens stap 3.
- Wanneer u een overgenomen functie heeft gewist, zal de toets terugkeren naar de fabrieksinstelling (of de bij een eventueel ingestelde fabrikantencode behorende functie).

### 4 Druk nog eens op **LEARN** om deze functie te verlaten.

#### Opmerkingen

- “C;NG” zal in het uitleesvenster (D) van de afstandsbediening verschijnen als het wissen niet met succes is verlopen. Begin in dit geval opnieuw vanaf stap 2.
- “ERROR” zal in het uitleesvenster (D) verschijnen wanneer u op meer dan één toets tegelijk drukt.

## ■ Wissen van een macrofunctie

U kunt de functie wissen die onder een bepaalde macrotoets is geprogrammeerd.

- 1 Zet de schakelaar voor de bedieningsfunctie op **AMP** of **SOURCE** en druk vervolgens op **MACRO** in met een balpen of iets dergelijks.

“MCR ?” zal verschijnen in het uitleesvenster (Ⓜ) van de afstandsbediening.

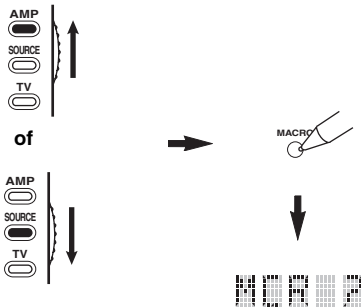

### Opmerking

Als u elk van de volgende stappen niet binnen 30 seconden uitvoert, zal macro programmeerfunctie automatisch worden geannuleerd. Begin in dit geval opnieuw vanaf stap 1.

- 2 Houd **CLEAR** ingedrukt met een balpen of iets dergelijks en houd vervolgens de macrotoets met de functie die u wilt wissen tenminste 3 seconden ingedrukt.

“C;OK” zal in het uitleesvenster (Ⓜ) van de afstandsbediening verschijnen als het wissen met succes is verlopen.

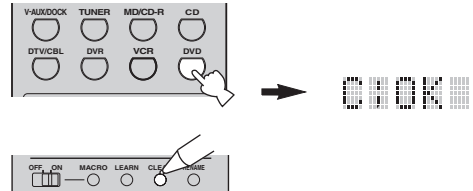

- Herhaal stap 2 als u gelijk nog een andere functie wilt wissen.
- Wanneer u een geprogrammeerde functie heeft gewist, zal de toets terugkeren naar de fabrieksinstelling (of de bij een eventueel ingestelde fabrikantencode behorende functie).

- 3 Druk nog eens op **MACRO** om de macrofunctie te verlaten.

### Opmerkingen

- “C;NG” zal in het uitleesvenster (Ⓜ) van de afstandsbediening verschijnen als het wissen niet met succes is verlopen. Begin in dit geval opnieuw vanaf stap 2.
- “ERROR” zal in het uitleesvenster (Ⓜ) van de afstandsbediening verschijnen wanneer u op meer dan één toets tegelijk drukt.



## Gebruiken in meerdere ruimten (Multi-zone)

Dit toestel stelt u in staat uw audiosysteem in meerdere ruimten (multi-zone) te gebruiken. De Zone 2 functie maakt het mogelijk dit toestel zo in te stellen dat er verschillende signaalbronnen worden weergegeven in de belangrijkste luisterruimte en in een tweede ruimte (Zone 2). Met de meegeleverde afstandsbediening kunt u dit toestel ook vanuit de andere ruimte bedienen.

Er kunnen alleen analoge signalen gebruikt worden in de tweede ruimte (zone). Een signaalbron waarnaar u ook in de tweede ruimte wilt kunnen luisteren moet via de analoge AUDIO IN ingangsaansluitingen op dit toestel zijn aangesloten.

### Aansluiten Zone 2

Om ook in een andere ruimte gebruik te kunnen maken van dit toestel heeft u de volgende extra apparatuur nodig:

- Een infrarood ontvanger in de tweede ruimte.
- Een infrarood zender in de eerste ruimte. Deze zender brengt de infraroodsignalen van de afstandsbediening in de tweede ruimte over naar de eerste ruimte (naar een CD-speler of DVD-speler, bijvoorbeeld).
- Een versterker en luidsprekers in de tweede ruimte.

- ☀ Omdat er allerlei manieren zijn waarop dit toestel aangesloten en gebruikt kan worden in een installatie met weergave in meerdere ruimten, raden we u aan uw dichtstbijzijnde erkende Yamaha dealer of service-centrum te raadplegen omtrent de Zone 2 aansluitingen die het best zouden voldoen aan uw wensen.
- Sommige Yamaha modellen kunnen direct worden verbonden met de REMOTE aansluitingen van dit toestel. Als u een dergelijk product heeft, is het mogelijk dat u geen infraroodzender nodig heeft. Er kunnen maximaal 6 Yamaha componenten worden aangesloten op de hieronder aangegeven manier.

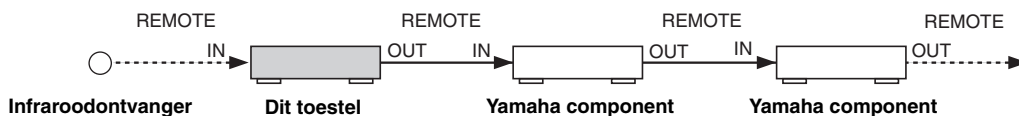

### ■ Gebruiken van de externe versterker

Sluit de versterker/receiver in de tweede zone en andere componenten als volgt aan op dit toestel.

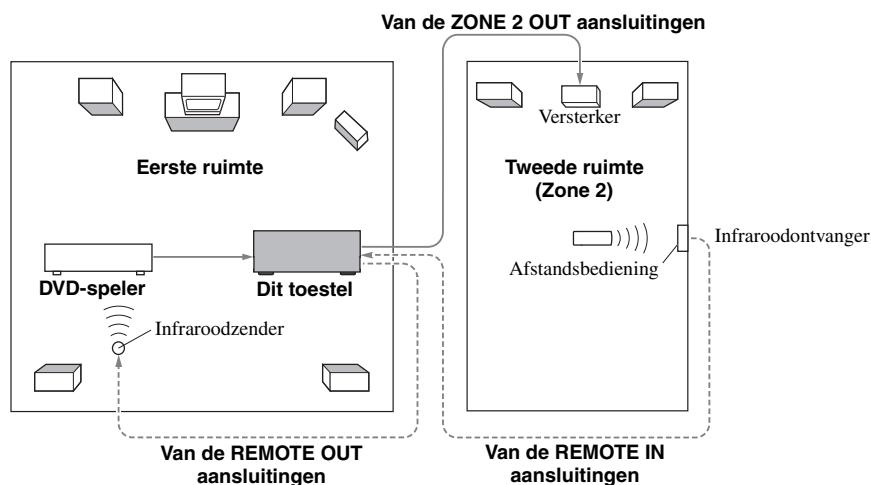

### Opmerking

Om onverwacht lawaai te voorkomen mag u IN GEEN GEVAL de Zone 2 functie gebruiken met DTS gecodeerde CD's.

## ■ Gebruiken van de interne versterker van dit toestel

### Belangrijke waarschuwing voor uw veiligheid

De EXTRA SP luidspreker-aansluitingen van deze Receiver mogen niet worden aangesloten op een zogenaamde Passieve Luidspreker Schakelkast, of met meer dan één luidspreker per kanaal.

Aansluiting op een Passieve Luidspreker Schakelkast, of met meer dan één luidspreker per kanaal kan leiden tot een abnormaal lage impedantie, met beschadiging van de versterker als gevolg. Raadpleeg deze handleiding voor correct gebruik.

Te allen tijde moet de opgegeven minimum impedantie voor alle luidsprekers en kanalen worden gehandhaafd. Deze informatie kunt u vinden op het achterpaneel van uw Receiver.

Verbind de luidsprekers in de tweede zone met de EXTRA SP luidsprekeraansluitingen en stel vervolgens "EXTRA SP ASSIGN" in op "ZONE2" (zie bladzijde 70).

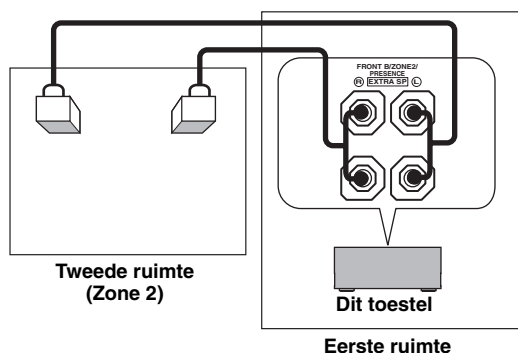

- U kunt de FRONT B luidsprekers gebruiken als de voor-luidsprekers voor een andere ruimte (zone). Zet "EXTRA SP ASSIGN" op "FRONT B" en stel vervolgens "FRONT B" in op "ZONE B" (zie bladzijde 70).
- Wanneer u gebruik maakt van de interne versterkers voor de Zone 2 luidsprekers, kunt u het volume regelen en het beginvolume en het maximum volume voor de Zone 2 luidsprekers instellen (zie bladzijde 80).

## Bediening Zone 2

U kunt Zone 2 selecteren en bedienen met de bedieningstoetsen op het voorpaneel of op de afstandsbediening. De beschikbare mogelijkheden zijn als volgt:

- Selecteren van de signaalbron voor Zone 2
- Afstemmen op FM of AM wanneer "TUNER" is geselecteerd als de signaalbron voor Zone 2 (zie bladzijde 50)
- U kunt luisteren naar de muziek op uw iPod indien deze is geplaatst in een Yamaha iPod universeel dock (zoals de los verkrijgbare YDS-10) verbonden met de DOCK aansluiting van dit toestel, en met "V-AUX" geselecteerd als signaalbron (zie bladzijde 56)

### Opmerking

U moet elk van deze stappen afronden terwijl de ZONE2 indicator knippert op het display op het voorpaneel. Doet u dat niet, dan zal de Zone 2 functie automatisch worden geannuleerd en keert het toestel terug naar de normale gebruiksfunctie. Herhaal in een dergelijk geval de Zone 2 instelprocedure.

## ■ Bedienen van Zone 2 via het voorpaneel

### Zone 2 aan zetten

Kies **Ⓢ ZONE 2 ON/OFF** om Zone 2 in te schakelen.



**Ⓢ ZONE 2 ON/OFF** werkt alleen wanneer **Ⓜ MASTER ON/OFF** op het voorpaneel naar binnen, in de ON stand is gedrukt. Wanneer **Ⓜ MASTER ON/OFF** op het voorpaneel eenmaal naar binnen is gedrukt in de ON stand, kunt u ook op **Ⓟ POWER** of **Ⓜ STANDBY** op de afstandsbediening drukken om de eerste ruimte en Zone 2 tegelijk aan of uit (standby) te zetten.

### Inschakelen van de Zone 2 bedieningsfunctie

Druk op **Ⓣ ZONE CONTROL** om Zone 2 te kunnen bedienen.

De ZONE2 indicator knippert ongeveer 10 seconden lang op het display op het voorpaneel.



Doe het volgende nadat u de Zone 2 bedieningsfunctie heeft ingeschakeld.

## Zone 2 bedienen

Verdraai **INPUT** om de gewenste signaalbron te selecteren terwijl de **ZONE2** indicator knippert op het display op het voorpaneel.

- Selecteer de “TUNER” (radio) als signaalbron om de TUNER functies te kunnen gebruiken in Zone 2. Voor details omtrent de bediening van de TUNER (radio), zie “FM/AM afstemmen” op bladzijde 50.
- Selecteer de “V-AUX” als signaalbron om de iPod functies te kunnen gebruiken in Zone 2. Voor details omtrent de bediening van de iPod (radio), zie “Gebruiken van een iPod™” op bladzijde 56.



U moet deze stap binnen 10 seconden afronden terwijl de geselecteerde zone nog knippert op het display op het voorpaneel. Anders zal de geselecteerde zone automatisch worden geannuleerd. Druk in een dergelijk geval nog eens op **ZONE CONTROL** op het voorpaneel.

## Zone 2 uit (standby) zetten

Druk op **ZONE 2 ON/OFF** om Zone 2 standby (uit) te zetten.

### Bediening Zone 2 via de afstandsbediening

#### Inschakelen van de Zone 2 bedieningsfunctie

Zet de schakelaar voor de bedieningsfunctie op **AMP** en druk vervolgens herhaaldelijk op **SELECT**  $\Delta$  om de zone die u wilt bedienen te selecteren.

“ZONE 2” zal verschijnen in het uitleesvenster (J) van de afstandsbediening.

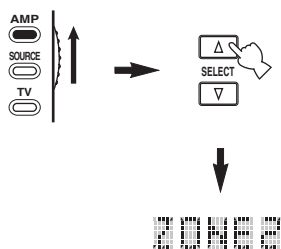

## Zone 2 aan of uit zetten met de afstandsbediening

**POWER** en **STANDBY** op de afstandsbediening werken iets anders afhankelijk van de geselecteerde zone zoals die in het uitleesvenster (J) van de afstandsbediening wordt aangegeven.

- Wanneer u de hoofdzone of de Zone 2 stand heeft geselecteerd, kunt u de hoofdzone of Zone 2 onafhankelijk van elkaar aan en uit (standby) zetten.
- Wanneer de stand voor alle zones is geselecteerd, zullen door op **POWER** te drukken de hoofdzone en Zone 2 tegelijk worden ingeschakeld, terwijl een druk op **STANDBY** deze zones tegelijk uit (standby) zal zetten.

Bedieningsfunctie	Uitleesvenster (J)	POWER en STANDBY
Stand voor de hoofdzone	Naam van de geselecteerde set bedieningstoetsen	Hiermee zet u alleen de hoofdzone aan of uit (standby).
Zone 2 stand	“ZONE 2” of “2;naam van de geselecteerde set bedieningstoetsen”	Hiermee kunt u alleen de weergave in Zone 2 aan of uit (standby) zetten.
Alle standen	“ALL”	<b>POWER</b> : zet de hoofdzone en Zone 2 aan. <b>STANDBY</b> : hiermee zet u de hoofdzone en Zone 2 tegelijkertijd uit (standby).

### Opmerkingen

- Wanneer de afstandsbediening in de stand voor de hoofdzone staat, zal “MAIN” een paar seconden lang getoond worden wanneer er op **POWER** of **STANDBY** wordt gedrukt.
- “ALL” zal alleen verschijnen in het uitleesvenster (J) van de afstandsbediening wanneer er op **SELECT**  $\nabla$  wordt gedrukt.

### Selecteren van de signaalbron voor Zone 2

Druk op één van de ingangsketozetozetsen (**B**) om de gewenste signaalbron voor de geselecteerde zone te selecteren.

Als de afstandsbediening wordt gebruikt om de signaalbron te selecteren, zal “2;naam van de geselecteerde set bedieningstoetsen” in het uitleesvenster (J) van de afstandsbediening verschijnen wanneer Zone 2 is geselecteerd.

### Opmerking

De geselecteerde signaalbron wordt gedeeld door alle zones.

# Geavanceerde setup

Dit toestel heeft extra menu's die worden getoond op het display op het voorpaneel. Het uitgebreide instelmenu biedt aanvullende handelingen om de manier waarop dit toestel functioneert aan te passen. Verander de begininstellingen (hieronder vet gedrukt aangeduid) op basis van uw specifieke systeem en uw voorkeuren.

## Opmerkingen

- De nieuwe instellingen zullen in werking treden wanneer u de volgende keer **12 MASTER ON/OFF** naar binnen in de ON stand drukt om dit toestel in te schakelen (zie bladzijde 25).
- Alleen **12 MASTER ON/OFF**, **13 TONE CONTROL** en **14 PROGRAM** functioneren terwijl u het uitgebreide instelmenu gebruikt.
- Er kunnen geen andere handelingen worden verricht terwijl u het uitgebreide instelmenu (de geavanceerde setup) aan het gebruiken bent.
- Het uitgebreide instelmenu is alleen beschikbaar via het display op het voorpaneel.

## Gebruiken van het uitgebreide instelmenu

**1 Druk **12 MASTER ON/OFF** op het voorpaneel nog eens in zodat deze naar buiten komt in de OFF stand om dit toestel uit te schakelen.**

**2 Houd **13 TONE CONTROL** ingedrukt en druk vervolgens **12 MASTER ON/OFF** naar binnen, naar de ON stand om dit toestel in te schakelen.**

Het toestel wordt ingeschakeld en het uitgebreide setup menu zal verschijnen op het display op het voorpaneel.



**3 Verdraai **14 PROGRAM** en selecteer de parameter waarvoor u de instelling wilt wijzigen.**

De naam van de geselecteerde parameter verschijnt op het display op het voorpaneel. Zie bladzijde 99 voor een complete lijst met alle beschikbare parameters.

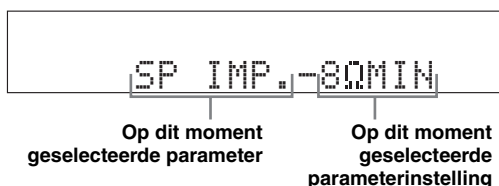

**4 Druk herhaaldelijk op **13 TONE CONTROL** om de geselecteerde instelling te wijzigen.**

**5 Druk **12 MASTER ON/OFF** nog eens in zodat deze naar buiten komt, naar de OFF stand om de nieuwe instelling op te slaan en dit toestel uit te schakelen.**



De gewijzigde instellingen worden van kracht zodra u dit toestel de volgende keer aan zet.

Zie bladzijde 98 voor de bediening van het uitgebreide instelmenu (de geavanceerde setup).

## ■ Luidsprekerimpedantie SP IMP.

Gebruik deze functie om de luidsprekerimpedantie van het toestel aan te passen aan die van uw luidsprekers.

Keuzes: **8Ω MIN**, **6Ω MIN**

- Selecteer “8Ω MIN” om de luidsprekerimpedantie in te stellen op 8 Ω.
- Selecteer “6Ω MIN” om de luidsprekerimpedantie in te stellen op 6 Ω.

SP IMP.	Luidspreker	Impedantieniveau
8Ω MIN	Voor	Als u één set (A of B) gebruikt, moet de impedantie van elk van de luidsprekers 8 Ω of hoger zijn.
	Midden	
	Surround	Als u twee sets (A en B) gebruikt, moet de impedantie van elk van de luidsprekers 16 Ω of hoger zijn.*
	Surround Achter	De impedantie van elk van de luidsprekers moet 8 Ω of hoger zijn.
6Ω MIN	Voor	Als u één set (A of B) gebruikt, moet de impedantie van elk van de luidsprekers 4 Ω of hoger zijn.
	Midden	
	Surround	Als u twee sets (A en B) gebruikt, moet de impedantie van elk van de luidsprekers 8 Ω of hoger zijn.
	Surround Achter	De impedantie van elk van de luidsprekers moet 6 Ω of hoger zijn.

\* Modellen voor Canada kunnen niet tegelijkertijd gebruik maken van twee gescheiden luidsprekersystemen (A en B) wanneer “SP IMP.” is ingesteld op “8Ω MIN”.

## ■ Gebruikersinstellingen PRESET

Met deze functie kunt u alle parameters van dit toestel terugzetten op de oorspronkelijke fabrieksinstellingen (zie bladzijde 109).

Keuzes: **CANCEL**, **RESET**

- Select “CANCEL” om de instellingen van dit toestel niet terug te zetten.
- Select “RESET” om de instellingen van dit toestel terug te zetten.

### Opmerkingen

- Deze instelling zet alle parameters van dit toestel terug, inclusief de “SET MENU” parameters.
- De oorspronkelijke fabrieksinstellingen worden weer van kracht wanneer het toestel de volgende keer wordt ingeschakeld.

## ■ Afstandsbediening AMP ID

### REMOTE AMP

Hiermee stelt u het AMP ID nummer van dit toestel in voor herkenning van afstandsbedieningssignalen. Deze functie komt van pas wanneer u dit toestel en eventuele andere Yamaha receivers/versterkers in dezelfde ruimte apart wilt bedienen.

Keuzes: **ID1**, **ID2**

- Selecteer “ID1” wanneer de AMP ID-code voor de afstandsbediening is ingesteld op “2001”.
- Selecteer “ID2” wanneer de AMP ID-code voor de afstandsbediening is ingesteld op “2002”.

### Instellen van AMP ID-codes voor de afstandsbediening

U moet de AMP ID-code voor de afstandsbediening instellen op de afstandsbediening.

#### 1 Zet de schakelaar voor de bedieningsfunctie op **AMP** of **SOURCE**.

#### 2 Houd **LEARN** ongeveer 3 seconden ingedrukt met een balpen of iets dergelijks en druk vervolgens net zo vaak op **ENTER** tot “L;AMP” verschijnt in het uitleesvenster (D) van de afstandsbediening.

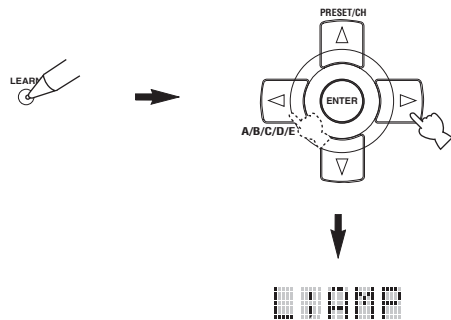

### Opmerkingen

- U moet **LEARN** tenminste 3 seconden ingedrukt houden, want anders wordt de ‘leerfunctie’ opgestart.
- Als u elk van de volgende stappen niet binnen 30 seconden uitvoert, zal de instelfunctie automatisch worden geannuleerd. Begin in dit geval opnieuw vanaf stap 1.

#### 3 Druk op **ENTER**.

De viercijferige code voor de geselecteerde set bedieningstoetsen zal verschijnen in het uitleesvenster (D) van de afstandsbediening.

#### 4 Gebruik de cijfertoetsen (Ⓜ) om de vier cijfers van de afstandsbedieningscode voor de gewenste set bedieningstoetsen in te voeren.

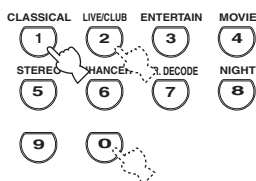

#### AMP ID-codes voor de afstandsbediening

Selecteer één van de volgende codes om de AMP ID-code voor de gewenste set bedieningstoetsen in te stellen.

AMP ID-code (afstandsbedieningsinstelling)	Functie	AMP ID voor de afstandsbediening
2001 (begininstelling)	Bedienen van het toestel met de standaardcode.	ID1 (begininstelling)
2002	Om het toestel te gebruiken met een alternatieve code.	ID2

#### 5 Druk op ⓂENTER om de ingevoerde code definitief te maken.

“OK” zal in het uitleesvenster (Ⓜ) verschijnen als het instellen gelukt is.

“NG” zal in het uitleesvenster (Ⓜ) verschijnen als het instellen niet gelukt is. Begin in dit geval opnieuw vanaf stap 1.

#### 6 Druk nog eens op ⓂLEARN om deze instelfunctie te verlaten.



Zie bladzijde 98 voor de bediening van het uitgebreide instelmenu (de geavanceerde setup).

#### ■ Afstandsbediening TUNER ID

##### REMOTE TUN

Hiermee stelt u het TUNER ID nummer van dit toestel in voor herkenning van afstandsbedieningssignalen.

Keuzes: ID1, ID2

- Selecteer “ID1” wanneer de TUNER ID-code voor de afstandsbediening is ingesteld op “2602”.
- Selecteer “ID2” wanneer de TUNER ID-code voor de afstandsbediening is ingesteld op “2603”.

#### Instellen van TUNER ID-codes voor de afstandsbediening

U moet de TUNER ID-archieffcode voor de afstandsbediening instellen op de afstandsbediening.

#### 1 Zet de schakelaar voor de bedieningsfunctie op ⓂAMP of ⓂSOURCE en druk vervolgens op ⓂTUNER op de afstandsbediening om de tuner waarvoor een andere afstandsbediening ID wilt instellen te selecteren.

#### 2 Houd LEARN ongeveer 3 seconden ingedrukt met een balpen of iets dergelijks en druk vervolgens net zo vaak op Ⓜ◀/▶ tot “L;TUN” en “TUNER” verschijnen in het uitleesvenster (Ⓜ) van de afstandsbediening.

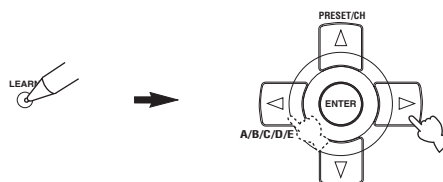

#### Opmerkingen

- U moet ⓂLEARN tenminste 3 seconden ingedrukt houden, want anders wordt de ‘leerfunctie’ opgestart.
- Als u elk van de volgende stappen niet binnen 30 seconden uitvoert, zal de instelfunctie automatisch worden geannuleerd. Begin in dit geval opnieuw vanaf stap 1.

#### 3 Druk op ⓂENTER.

De viercijferige code voor de geselecteerde set bedieningstoetsen zal verschijnen in het uitleesvenster (Ⓜ) van de afstandsbediening.

#### 4 Gebruik de cijfertoetsen (F) om de vier cijfers van de afstandsbedieningscode voor de gewenste set bedieningstoetsen in te voeren.

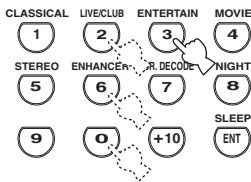

#### Afstandsbediening tuner ID-codes

Selecteer één van de volgende codes om de tuner ID-code voor de gewenste set bedieningstoetsen op de afstandsbediening in te stellen.

Tuner ID-code (instelling van de afstandsbediening)	Functie	Afstandsbediening tuner ID
2602 (begininstelling)	Bedienen van het toestel met de standaardcode.	ID1 (begininstelling)
2603	Om het toestel te gebruiken met een alternatieve code.	ID2

#### 5 Druk op **ENTER** om de ingevoerde code definitief te maken.

“OK” zal in het uitleesvenster (J) verschijnen als het instellen gelukt is.

“NG” zal in het uitleesvenster (J) verschijnen als het instellen niet gelukt is. Begin in dit geval opnieuw vanaf stap 1.

#### 6 Druk nog eens op **LEARN** om deze instelfunctie te verlaten.



Zie bladzijde 98 voor de bediening van het uitgebreide instelmenu (de geavanceerde setup).

#### ■ SCENE IR-code instelling SCENE IR

Gebruik deze functie om de afstandsbedieningssignalen automatisch te laten reproduceren via de REMOTE OUT aansluiting wanneer dit toestel in de SCENE stand staat.

Keuzes: **ON**, **OFF**

- Selecteer “ON” wanneer de met de REMOTE OUT aansluiting verbonden component een Yamaha product is dat geschikt is voor SCENE stuursignalen. Dit toestel zal de signalen van de afstandsbediening automatisch doorsturen naar de component in kwestie.
- Selecteer “OFF” wanneer de met de REMOTE OUT aansluiting verbonden component geen Yamaha product is dat geschikt is voor SCENE stuursignalen.

#### Opmerking

Als er ruis of lawaai wordt geproduceerd wanneer u de SCENE functie gebruikt, kunt u het beste “SCENE IR” instellen op “OFF”.

#### ■ Bi-amp instelling BI-AMP

Gebruik deze functie om de ‘bi-amp’ (dubbele versterking) functie aan of uit te zetten (zie bladzijde 14).

Keuzes: **ON**, **OFF**

- Selecteer “ON” als u de bi-amp (dubbele versterking) functie aan wilt zetten. “SUR. B L/R SP” wordt automatisch ingesteld op “NONE” en dit toestel zal de audiosignalen voor de voorkanalen reproduceren via de SURROUND BACK luidsprekeraansluitingen.
- Selecteer “OFF” als u de bi-amp (dubbele versterking) functie uit wilt zetten.

#### Opmerking

Wanneer “BI-AMP” is ingesteld op “ON”, kunt u alleen “FRONT B” of “NONE” kiezen bij “EXTRA SP ASSIGN” (zie bladzijde 70).

#### ■ Tuner frequentiestap TU (Alleen modellen voor Azië en Algemene modellen)

Hiermee kunt u de afstemstap van de tuner aanpassen aan de ruimte tussen zendfrequenties in uw gebied.

Keuzes: **AM10/FM100**, AM9/FM50

- Selecteer “AM10/FM100” voor Noord, Midden en Zuid Amerika.
- Selecteer “AM9/FM50” voor alle andere gebieden.

# Oplossen van problemen

Raadpleeg de tabel hieronder wanneer het toestel niet naar behoren functioneert. Als het probleem niet hieronder vermeld staat, of als de aanwijzingen het probleem niet verhelpen, zet het toestel dan uit (standby), haal de stekker uit het stopcontact en neem contact op met uw dichtstbijzijnde Yamaha dealer of servicecentrum.

## ■ Algemeen

Probleem	Oorzaak	Oplossing	Zie bladzijde
<b>Het toestel gaat niet aan, of gaat direct weer uit (standby) zodra de stroom wordt ingeschakeld.</b>	Het netsnoer of de stekker is niet of niet goed aangesloten.	Sluit het netsnoer op de juiste manier aan.	—
	De instelling voor de luidsprekerimpedantie is niet correct.	Stel de luidsprekerimpedantie in zodat deze overeenkomt met die van uw luidsprekers.	25
	De beveiliging is in werking getreden.	Controleer of alle luidsprekerbedrading, op het toestel en op de luidsprekers zelf, op de juiste manier is aangesloten en dat de draden geen contact maken met andere dingen dan de bijbehorende aansluitingen.	13
	Het toestel heeft blootgestaan aan een sterke, externe elektrische schok (bijvoorbeeld een blikseminslag of een ontlading van statische elektriciteit).	Zet het toestel uit (standby), haal de stekker uit het stopcontact, wacht 30 seconden voor u de stekker weer terug doet en probeer het toestel vervolgens weer gewoon te gebruiken.	—
<b>Geen geluid.</b>	In- of uitgangskabels niet op de juiste manier aangesloten.	Sluit de bedrading op de juiste manier aan. Als dit het probleem niet verhelpt, is het mogelijk dat er iets mis is met de kabels.	18-23
	De optimalisatie-microfoon is aangesloten.	Maak de optimalisatie-microfoon los.	31
	De selectiefunctie voor de audio ingangsaansluiting staat op "HDMI", "COAX/OPT" of "ANALOG".	Zet de selectiefunctie voor de audio ingangsaansluiting op "AUTO".	39
	De selectiefunctie voor de audio ingangsaansluiting staat op "ANALOG" terwijl er Dolby Digital of DTS materiaal wordt afgespeeld.	Zet de selectiefunctie voor de audio ingangsaansluiting op "AUTO" of "COAX/OPT".	39
	Er is geen geschikte signaalbron geselecteerd.	Selecteer een geschikte signaalbron met INPUT op het voorpaneel (of met de ingangskeuzetoetsen op de afstandsbediening).	37, 38
	De luidsprekers zijn niet goed aangesloten.	Sluit de luidsprekers op de juiste manier aan.	13
	De te gebruiken voor-luidsprekers zijn niet op de juiste manier geselecteerd.	Selecteer de voor-luidsprekers door herhaaldelijk op <b>① SPEAKERS</b> op het voorpaneel te drukken.	38
	Het volume staat uit.	Zet het volume hoger.	—
	De geluidswaergeving is tijdelijk uitgeschakeld.	Druk op <b>M MUTE</b> of <b>K VOLUME +/-</b> op de afstandsbediening om de geluidswaergeving te herstellen en het volume te kunnen regelen.	40
	Er worden signalen van een broncomponent ontvangen die dit toestel niet kan weergeven, zoals van een CD-ROM.	Gebruik een signaalbron waarvan de signalen wel door dit toestel kunnen worden gereproduceerd.	—
	De HDMI componenten die zijn aangesloten op dit toestel bieden geen ondersteuning voor de HDCP kopieerbeveiligingsnormen.	Sluit HDMI componenten aan die wel ondersteuning bieden voor de HDCP kopieerbeveiligingsnormen.	16
"SUPPORT AUDIO" is ingesteld op "OTHER" en "HDMI" audiosignalen worden niet weergegeven door dit toestel.	Zet "SUPPORT AUDIO" op "RX-V661" via de "MANUAL SETUP".	75	
<b>Geen beeld.</b>	Er wordt gebruik gemaakt van verschillende types video-aansluitingen voor de in- en uitgang van het beeldsignaal.	Zet "V CONV." op "ON" of sluit uw broncomponenten op dezelfde manier aan op dit toestel als uw beeldscherm.	79
	Er komen videosignalen binnen die niet standaard zijn.		



Probleem	Oorzaak	Oplossing	Zie bladzijde
<b>Het geluid valt plotseling uit.</b>	De beveiliging is in werking getreden vanwege kortsluiting enz.	Controleer of de luidsprekerimpedantie correct is ingesteld.	25, 99
		Controleer of de luidsprekerbedrading nergens kortsluiting maakt en zet vervolgens het toestel weer aan.	—
	De slaaptimer heeft het toestel uitgeschakeld.	Zet het toestel aan en speel de gewenste signaalbron weer af.	—
	De geluidswaergeving is tijdelijk uitgeschakeld.	Druk op <b>M MUTE</b> of <b>K VOLUME +/-</b> op de afstandsbediening om de geluidswaergeving te hervatten.	40
<b>Er klinkt alleen geluid uit de luidspreker aan één kant.</b>	Bedrading niet op de juiste manier aangesloten.	Sluit de bedrading op de juiste manier aan. Als dit het probleem niet verhelpt, is het mogelijk dat er iets mis is met de kabels.	13
	Onjuiste balans ingesteld via "SPEAKER LEVEL".	Wijzig de "SPEAKER LEVEL" instellingen.	72
<b>Er wordt alleen flink geluid geproduceerd door de midden-luidspreker.</b>	Wanneer er een mono bronsignaal wordt weergegeven met een CINEMA DSP programma, zal dit signaal via het middenkanaal worden weergegeven, terwijl alleen eventuele door het programma toegevoegde effecten via de voor- en surround-luidsprekers worden geproduceerd.		
<b>Er klinkt geen geluid uit de midden-luidspreker.</b>	"CENTER SP" in het "SET MENU" staat op "NONE".	Zet "CENTER SP" op "SML" of "LRG".	71
	Eén van de HiFi DSP programma's (uitgezonderd "7ch Stereo") is geselecteerd.	Probeer een ander geluidsveldprogramma.	42
<b>Er klinkt geen geluid uit de aanwezigheidsluidsprekers.</b>	De geluidsveldprogramma's zijn uitgeschakeld.	Kies <b>15 STRAIGHT</b> om de effecten in te schakelen.	47
	U gebruikt een signaalbron of een programmacombinatie waarbij niet via alle kanalen geluid wordt geproduceerd.	Probeer een ander geluidsveldprogramma.	37
	"EXTRA SP ASSIGN" staat op een andere instelling dan "PRESENCE".	Zet "EXTRA SP ASSIGN" op "PRESENCE".	70
<b>Er klinkt geen geluid uit de surround-luidsprekers.</b>	"SUR. L/R SP" in het "SET MENU" staat op "NONE".	Zet "SUR. L/R SP" op "SML" of "LRG".	71
	Dit toestel staat in de "STRAIGHT" stand en er wordt mono materiaal weergegeven.	Druk op <b>15 STRAIGHT</b> op het voorpaneel zodat "STRAIGHT" van het display op het voorpaneel verdwijnt.	47
<b>Er klinkt geen geluid uit de surround achter-luidsprekers.</b>	"SUR. L/R SP" in het "SET MENU" is ingesteld op "NONE" en "SUR. B L/R SP" is automatisch ingesteld op "NONE".	Zet "SUR. L/R SP" en "SUR. B L/R SP" op een andere instelling dan "NONE".	71
	"SUR. B L/R SP" in het "SET MENU" staat op "NONE".	Zet "SUR. B L/R SP" op een andere instelling dan "NONE".	71
<b>Zone 2 luidsprekerinstellingen zijn niet beschikbaar in het "SET MENU".</b>	"EXTRA SP ASSIGN" staat op een andere instelling dan "ZONE2".	Zet "EXTRA SP ASSIGN" op "ZONE2".	70
<b>De FRONT B luidsprekers kunnen niet worden ingeschakeld.</b>	"EXTRA SP ASSIGN" staat op een andere instelling dan "FRONT B".	Zet "EXTRA SP ASSIGN" op "FRONT B".	70
<b>Geen geluid uit de midden-, surround- of surround achter-luidsprekers wanneer de FRONT B luidsprekers zijn ingeschakeld.</b>	"FRONT B" in het "SPEAKER SET" staat op "ZONE B".	Zet "FRONT B" op "FRONT".	70
<b>Aanwezigheidsluidsprekerinstellingen zijn niet beschikbaar in het "SET MENU".</b>	"EXTRA SP ASSIGN" staat op een andere instelling dan "PRESENCE".	Zet "EXTRA SP ASSIGN" op "PRESENCE".	70

Probleem	Oorzaak	Oplossing	Zie bladzijde
<b>Er klinkt geen geluid uit de subwoofer.</b>	“LFE/BASS OUT” staat op “FRONT” in het “SET MENU” terwijl er een Dolby Digital of DTS signaal wordt weergegeven.	Zet “LFE/BASS OUT” op “SWFR” of “BOTH”.	70
	“LFE/BASS OUT” in het “SET MENU” staat op “SWFR” of “FRONT” terwijl er een 2-kanaals bronsignaal wordt weergegeven.	Zet “LFE/BASS OUT” op “BOTH”.	70
	Het bronsignaal bevat geen zeer lage tonen.		
<b>Er kunnen geen Dolby Digital of DTS bronnen worden weergegeven. (De Dolby Digital of DTS indicator op het display op het voorpaneel licht niet op.)</b>	De aangesloten component is niet correct ingesteld voor het produceren van Dolby Digital of DTS digitale signalen.	Volg de handleiding van de apparatuur in kwestie en maak de vereiste instellingen.	—
	De selectiefunctie voor de audio ingangsaansluiting staat op “ANALOG”.	Zet de selectiefunctie voor de audio ingangsaansluiting op “AUTO”.	39
<b>U hoort een zeker gebrom.</b>	Bedrading niet op de juiste manier aangesloten.	Sluit de audiokabels stevig en op de juiste manier aan. Als dit het probleem niet verhelpt, is het mogelijk dat er iets mis is met de kabels.	—
	De draaitafel is niet verbonden met de GND aansluiting.	Sluit de aarding van uw draaitafel aan op de GND aansluiting van dit toestel.	21
<b>Het volume is te laag bij weergave van een plaat.</b>	De plaat wordt afgespeeld op een draaitafel met een MC cartridge.	Sluit uw draaitafel op dit toestel aan via een MC-kopversterker.	21
<b>Het volume kan niet worden verhoogd, of het geluid klinkt vervormd.</b>	De op de AUDIO OUT (REC) aansluitingen van dit toestel aangesloten component staat uit.	Zet de betreffende component aan.	—
<b>Geluidseffecten worden niet opgenomen.</b>	Het is niet mogelijk door het toestel toegevoegde effecten op te nemen met aangesloten opname-apparatuur.		
<b>Er wordt niet opgenomen door digitale opname-apparatuur die is aangesloten op de DIGITAL OUTPUT aansluiting van dit toestel.</b>	De signaalbron is niet aangesloten op de DIGITAL INPUT aansluitingen van dit toestel.	Sluit de signaalbron aan op de DIGITAL INPUT aansluitingen.	19, 21
	Sommige componenten kunnen geen Dolby Digital of DTS bronmateriaal opnemen.		
<b>Er kan niet worden opgenomen door analoge opname-apparatuur die is aangesloten op de AUDIO OUT (REC) aansluitingen.</b>	De signaalbron is niet aangesloten op de analoge AUDIO IN aansluitingen van dit toestel.	Sluit de signaalbron aan op de analoge AUDIO IN aansluitingen.	21
<b>De geluidsveldparameters en sommige andere instellingen van dit toestel kunnen niet worden gewijzigd.</b>	“MEMORY GUARD” in het “SET MENU” staat op “ON”.	Zet “MEMORY GUARD” op “OFF”.	80
<b>Het toestel functioneert niet naar behoren.</b>	De interne microcomputer is vastgelopen door een externe elektrische schok (bijvoorbeeld blikseminslag of ontlading van statische elektriciteit) of door een te laag voltage van de stroomvoorziening.	Haal de stekker uit het stopcontact en doe hem na ongeveer 30 seconden weer terug.	—
<b>Er klinkt geen geluid uit de aangesloten HDMI component.</b>	De HDMI component accepteert geen multikanaals audiosignalen.	Laat de multikanaals audiosignalen door de broncomponent, zoals een DVD-speler terugbrengen tot 2-kanaals audiosignalen.	—

Probleem	Oorzaak	Oplossing	Zie bladzijde
<b>“CHECK SP WIRES” zal op het display op het voorpaneel verschijnen.</b>	De luidsprekerbedrading maakt kortsluiting.	Controleer of alle luidsprekerkabels op de juiste manier zijn aangesloten.	13
<b>U ondervindt storing van digitale of andere apparatuur die radiogolven gegenereert.</b>	Dit toestel staat te dicht bij de digitale of hoogfrequente apparatuur.	Zet het toestel verder bij dergelijke apparatuur vandaan.	—
<b>De beeldweergave wordt gestoord.</b>	De videobron maakt gebruik van gescremde of gecodeerde signalen om kopiëren tegen te gaan.		
<b>Het toestel gaat plotseling uit (standby).</b>	De interne temperatuur is te hoog opgelopen en de oververhittingsbeveiliging is in werking getreden.	Wacht ongeveer 1 uur tot het toestel afgekoeld is voor u het weer aan zet.	—

## ■ Tuner

Probleem	Oorzaak	Oplossing	Zie bladzijde	
<b>FM</b>	<b>Veel ruis in de FM stereo-ontvangst.</b>	Dit probleem is inherent aan FM stereo-uitzendingen wanneer de zender te ver weg is of het ontvangstsignaal dat binnenkomt via de antenne niet sterk genoeg is.	Controleer de aansluitingen van de antenne.	24
			Probeer een hoogwaardige richtingsgevoelige FM antenne.	—
			Stem met de hand af.	50
	<b>Er is vervorming en ook een betere FM antenne zorgt niet voor een betere ontvangst.</b>	U ondervindt interferentie doordat hetzelfde signaal op verschillende manieren ontvangen wordt.	Verander de opstelling van de antenne zodat u van deze interferentie geen last meer hebt.	—
<b>FM</b>	<b>Er kan niet automatisch worden afgestemd op de gewenste zender.</b>	Het radiosignaal is te zwak.	Probeer een hoogwaardige richtingsgevoelige FM antenne.	—
			Stem met de hand af.	50
<b>AM</b>	<b>Er kan niet langer worden afgestemd op eerder voorgeprogrammeerde zenders.</b>	Het toestel is te lang zonder stroom geweest.	Programmeer de zenders opnieuw.	51
		<b>Er kan niet automatisch worden afgestemd op de gewenste zender.</b>	Het signaal is te zwak of de antenne is los.	Controleer de aansluitingen van de AM ringantenne en stel de antenne zo op dat u de beste ontvangst verkrijgt.
				Stem met de hand af.
	<b>AM</b>	<b>U hoort doorlopend gekraak en gesis.</b>	Ruis of lawaai kan het gevolg zijn van bliksem, TL verlichting, motoren, thermostaten en andere elektrische apparatuur.	Gebruik een buitenantenne en een goede aarding. Dit kan in sommige gevallen helpen, maar het blijft moeilijk om alle storingsbronnen te elimineren.
<b>U hoort gezoem en gefluit.</b>		Er wordt in de buurt van het toestel een TV gebruikt.	Zet dit toestel verder bij de TV vandaan.	—

## ■ Afstandsbediening

Probleem	Oorzaak	Oplossing	Zie bladzijde
<b>De afstandsbediening werkt niet of niet naar behoren.</b>	Te ver weg of onder te scherpe hoek gebruikt.	De afstandsbediening werkt binnen een maximaal bereik van 6 m en binnen een hoek van 30 graden ten opzichte van loodrecht op het voorpaneel.	27
	Direct zonlicht of sterke verlichting (vooral van TL lampen enz.) valt op de sensor voor de afstandsbediening van dit toestel.	Stel het toestel anders op.	—
	De batterijen raken leeg.	Vervang alle batterijen.	4
	De schakelaar voor de bedieningsfunctie staat niet goed.	Zet de schakelaar voor de bedieningsfunctie op de juiste stand. Zet de schakelaar voor de bedieningsfunctie van de afstandsbediening in de <b>ⓀAMP</b> stand u wanneer dit toestel zelf wilt bedienen. Zet de afstandsbediening in de <b>ⓀSOURCE</b> stand wanneer u de met de ingangskleuzetoetsen geselecteerde signaalbron wilt bedienen. Wanneer u de TV bedient met de DTV of PHONO set bedieningstoetsen, dient u de afstandsbediening in de <b>ⓀTV</b> stand te zetten.	—
	De afstandsbedieningscode is niet goed ingesteld.	Stel de afstandsbedieningscode op de juiste manier in met behulp van de "Lijst met afstandsbedieningscodes" aan het eind van deze handleiding.	85
		Stel een andere afstandsbedieningscode in voor dezelfde fabrikant met behulp van de "Lijst met afstandsbedieningscodes" aan het eind van deze handleiding.	85
De archiefcode van de afstandsbediening en de afstandsbedienings-ID van dit toestel komen niet overeen.	Zorg ervoor dat de afstandsbedienings-ID van dit toestel overeenkomt met de archiefcode van de afstandsbediening.	99, 100	
Ook als de juiste afstandsbedieningscode is ingesteld is het mogelijk dat bepaalde modellen niet goed reageren op de afstandsbediening.	Programmeer de gewenste functies apart onder de programmeerbare toetsen met de 'leerfunctie'.	87	
<b>De afstandsbediening kan geen nieuwe functies leren.</b>	De batterijen van deze afstandsbediening en/of die van de andere afstandsbediening zijn te zwak.	Vervang de batterijen.	4
	De afstand tussen de twee afstandsbedieningen is te groot of te klein.	Plaats de afstandsbedieningen op de juiste afstand van elkaar.	87
	De signaalcodering of modulatie van de andere afstandsbediening is niet compatibel met deze afstandsbediening.	Leren is niet mogelijk.	—
	Het geheugen is vol.	Wis functies die u niet meer nodig heeft om ruimte te maken voor nieuwe functies.	93

## ■ HDMI

Foutmelding	Oorzaak	Oplossing	Zie bladzijde
DEVICE OVER	Er zijn teveel HDMI componenten aangesloten.	Verminder het aantal aangesloten HDMI componenten.	—
HDCP ERROR	HDCP verificatie mislukt.	Controleer of de aangesloten HDMI componenten ondersteuning bieden voor de HDCP kopieerbeveiligingsnormen.	—

## ■ iPod

### Opmerking

Wanneer er iets mis gaat met de gegevensoverdracht zonder dat er een melding verschijnt op het display op het voorpaneel of het inbeeld display, dient u de aansluiting van uw iPod te controleren (zie bladzijde 23).

Statusmelding	Oorzaak	Oplossing	Zie bladzijde
Loading...	Dit toestel is bezig de verbinding met uw iPod te herkennen. Dit toestel is bezig songlijsten over te nemen van uw iPod.		
Connect error	Er is een probleem met het signaal dat dit toestel ontvangt van uw iPod.	Zet dit toestel uit en sluit uw Yamaha iPod universeel dock opnieuw aan op de DOCK aansluiting van dit toestel. Probeer uw iPod te resetten.	23 —
Unknown iPod	De gebruikte iPod wordt niet ondersteund door dit toestel.	Alleen iPod apparatuur met een iPod (Click and Wheel), iPod nano en iPod mini worden ondersteund.	—
iPod connected	Uw iPod is correct geplaatst in een Yamaha iPod universeel dock (zoals de los verkrijgbare YDS-10) verbonden met de DOCK aansluiting van dit toestel, en de verbinding tussen uw iPod en dit toestel is correct tot stand gebracht.		
Disconnected	Uw iPod is verwijderd uit uw Yamaha iPod universeel dock (zoals de los verkrijgbare YDS-10), verbonden met de DOCK aansluiting van dit toestel.	Plaats uw iPod terug in uw Yamaha iPod universeel dock (zoals de los verkrijgbare YDS-10), verbonden met de DOCK aansluiting van dit toestel.	23
Unable to Play	Dit toestel kan de op dit moment op uw iPod opgeslagen muziekstukken niet weergeven.	Controleer of de muziekstukken op uw iPod inderdaad weergegeven kunnen worden. Sla andere muziekbestanden op uw iPod op die wel kunnen worden weergegeven.	— —

## ■ AUTO SETUP

### Voor AUTO SETUP

Foutmelding	Oorzaak	Oplossing	Zie bladzijde
Connect MIC!	De optimalisatie-microfoon is niet aangesloten.	Verbind de meegeleverde optimalisatie-microfoon met de OPTIMIZER MIC aansluiting op het voorpaneel.	28
Unplug HP!	Er is een hoofdtelefoon aangesloten.	Maak de hoofdtelefoon los.	—

## Tijdens AUTO SETUP

Foutmelding	Oorzaak	Oplossing	Zie bladzijde
E-1:NO FRONT SP	Er worden geen L/R voorkanaalsignalen gedetecteerd.	Controleer de aansluitingen van de L/R voor-luidsprekers.	13
E-2:NO SUR SP	Er wordt geen signaal voor een surroundkanaal gedetecteerd.	Controleer de aansluitingen van de surround-luidspreker.	13
E-3:NO PRNS SP	Er wordt geen signaal voor een aanwezigheidskanaal gedetecteerd.	Controleer de aansluitingen van de aanwezigheidsluidspreker.	13
E-4:SBR->SBL	Er wordt alleen een rechter surround achterkanaal gedetecteerd.	Verbind de surround achter-luidspreker met de LEFT SURROUND BACK SPEAKERS aansluiting als u slechts een enkele surround achter-luidspreker heeft.	13
E-5:NOISY	Teveel geluiden op de achtergrond.	Probeer de "AUTO SETUP" onder stille omstandigheden.  Zet lawaaiige elektrische apparatuur zoals air-conditioners uit, of zet ze uit de buurt van de optimalisatie-microfoon.	—  —
E-6:CHECK SUR.	Wel surround achter-luidsprekers aangesloten, maar geen L/R surround-luidsprekers.	Sluit uw surround-luidsprekers aan wanneer u surround achter-luidsprekers gebruikt.	13
E-7:NO MIC	De optimalisatie-microfoon is losgeraakt tijdens de "AUTO SETUP" procedure.	Verbind de meegeleverde optimalisatie-microfoon met de OPTIMIZER MIC aansluiting op het voorpaneel.	28
E-8:NO SIGNAL	De optimalisatie-microfoon kan geen testtonen detecteren.	Controleer de instelling van de microfoon.  Controleer de aansluiting en de opstelling van de microfoon.	28  13
E-9:USER CANCEL	De "AUTO SETUP" procedure is geannuleerd door iets dat de gebruiker gedaan heeft.	Doe de "AUTO SETUP" nog eens.	28
E-10:INTERNAL ERROR	Er is een interne fout opgetreden.	Doe de "AUTO SETUP" nog eens.	28

## Na AUTO SETUP

Waarschuwing	Oorzaak	Oplossing	Zie bladzijde
W-1:OUT OF PHASE	De polariteit van de luidspreker is niet correct. Deze melding kan, afhankelijk van de luidspreker in kwestie, ook verschijnen wanneer deze toch correct is aangesloten.	Controleer de polariteit van de luidspreker-aansluitingen (+ of -).	13
W-2:OVER 24m (80ft)	De afstand tussen de luidspreker en de luisterplek is meer dan 24 m.	Zet de luidspreker dichterbij de luisterplek.	—
W-3:LEVEL ERROR	Er is teveel volumeverschil tussen de luidsprekers.	Verander de opstelling van de luidsprekers zodat alle luidsprekers in vergelijkbare omstandigheden verkeren.  Controleer de aansluitingen van de luidspreker.  Gebruik luidsprekers van vergelijkbare kwaliteit.  Stel het uitgangsniveau van de subwoofer in.	—  13  —  28
W-4:CHECK PRNS	"EXTRA SP ASSIGN" is ingesteld op "PRESENCE", alhoewel de signalen voor het aanwezigheidskanaal niet worden gedetecteerd.	Controleer de aansluitingen van de aanwezigheidsluidspreker.  Zet "EXTRA SP ASSIGN" op een andere instelling dan "PRESENCE".	13  70

## Opmerkingen

- Als de "ERROR" of "WARNING" schermen verschijnen, dient u de oorzaak van het probleem op te sporen en te corrigeren en vervolgens de "AUTO SETUP" opnieuw uit te voeren.
- Als de waarschuwing "W-1" verschijnt, zijn er wel instellingen verricht, maar is het mogelijk dat deze niet optimaal zijn.
- Als de waarschuwingen "W-2" of "W-3" verschijnen, zijn er geen instellingen verricht.
- Als foutmelding "E-10" herhaaldelijk verschijnt, dient u contact op te nemen met een erkend Yamaha service-centrum.

# Resetten van het systeem

Met deze functie kunt u alle parameters van dit toestel terugzetten op de oorspronkelijke fabrieksinstellingen.

## Opmerkingen

- Deze procedure zet alle parameters van dit toestel terug, inclusief de “SET MENU” parameters. De parameters voor het uitgebreide instelmenu zullen echter niet worden teruggezet.
- De oorspronkelijke fabrieksinstellingen worden weer van kracht wanneer het toestel de volgende keer wordt ingeschakeld.



Om het resetten halverwege te onderbreken zonder wijzigingen aan te brengen, kunt u op **⑫ MASTER ON/OFF** op het voorpaneel drukken zodat de knop naar buiten komt in de OFF stand.

---

**1 Druk ⑫ MASTER ON/OFF op het voorpaneel nog eens in zodat deze naar buiten komt in de OFF stand om dit toestel uit te schakelen.**

---

**2 Houd ⑬ TONE CONTROL ingedrukt en druk vervolgens ⑫ MASTER ON/OFF naar binnen, naar de ON stand om dit toestel in te schakelen.**

Het toestel wordt ingeschakeld en het uitgebreide setup menu zal verschijnen op het display op het voorpaneel.



---

**3 Verdraai ⑭ PROGRAM en selecteer “PRESET”.**

---

**4 Druk herhaaldelijk op ⑬ TONE CONTROL en selecteer “RESET”.**



Selecteer “CANCEL” om de reset procedure te annuleren zonder wijzigingen aan te brengen.

---

**5 Druk ⑫ MASTER ON/OFF nog eens in zodat deze naar buiten komt, naar de OFF stand om uw selectie op te slaan en dit toestel uit te schakelen.**

# Woordenlijst

## ■ Bi-amp dubbele versterkeraansluitingen

Bij bi-amp dubbele versterkeraansluitingen worden twee versterkers gebruikt voor een luidsprekerbox. De ene versterker wordt aangesloten op de woofer (lage tonen) van de box, terwijl de andere wordt aangesloten op het gecombineerde gedeelte voor de midden- en hoge tonen. In een dergelijk systeem wordt elk van de luidsprekers slechts voor een beperkt toonbereik gebruikt. Dit beperkte toonbereik geeft elk van de gebruikte versterkers minder zwaar werk te doen en levert minder risico op dat de weergave negatief wordt beïnvloed. De interne crossover-schakeling van de luidspreker taat uit een LPF (Laag doorlaatfilter) en een HPF (Hoog doorlaatfilter). Zoals de naam al suggereert kunnen de frequenties beneden een bepaalde waarde het LPF gewoon passeren, maar zullen frequenties boven die waarde niet worden doorgelaten. Op dezelfde manier kunnen frequenties boven de ingestelde waarde een HPF gewoon passeren.

## ■ Component videosignaal

In een component video systeem wordt het videosignaal gescheiden in een Y signaal voor de luminantie en in Pb en Pr signalen voor de kleuren. Dit systeem zorgt voor een betere kleurweergave omdat elk van deze signalen onafhankelijk is van de andere. Componentsignalen worden ook wel "kleurverschilsignalen" genoemd omdat het luminantiesignaal wordt afgetrokken van het kleursignaal. U heeft een monitor met component ingangsaansluitingen nodig om component videosignalen te kunnen weergeven.

## ■ Composiet videosignaal

Een composiet videosignaal bestaat uit alle drie de basiselementen van het videobeeld: kleur, helderheid en synchronisatiegegevens. Een composiet video-aansluiting op een videocomponent geeft deze drie elementen gecombineerd door.

## ■ Dolby Digital

Dolby Digital is een digitaal surroundsysteem met volledig van elkaar gescheiden multikanaals audio. Met 3 voorkanalen (links, midden en rechts), en 2 surround-stereokanalen biedt Dolby Digital in totaal 5 audiokanalen met het volle frequentiebereik. Met een extra kanaal speciaal voor de zeer lage tonen, het zogenaamde LFE (Lage Frequentie Effect) kanaal, biedt dit systeem in totaal 5.1 kanalen (het LFE kanaal wordt als 0.1 kanaal geteld). Door 2-kanaals stereo voor de surround-luidsprekers te gebruiken is er een betere weergave van bewegende geluidsbronnen en een beter algeheel surroundeffect mogelijk dan bij Dolby Surround. Het grote dynamische bereik (van het zachtste tot het hardste geluid dat nog kan worden weergegeven) van de 5 kanalen met het volle frequentiebereik en de precieze plaatsing van het geluid door de digitale verwerking biedt de luisteraar een ongehoord realistische weergave. Met dit toestel kunt u zelf kiezen wat voor weergave u wilt horen, van mono tot 5.1 kanaals weergave, u vraagt, wij draaien.

## ■ Dolby Digital EX

Dolby Digital EX creëert 6 kanalen met het volledige frequentiebereik van 5.1-kanaals bronmateriaal. Dit wordt bereikt met een matrix decoder die 3 surroundkanalen samenstelt uit de gegevens voor de 2 surroundkanalen uit de oorspronkelijke opnamen. Voor de beste resultaten moet Dolby Digital EX gebruikt worden met filmsoundtracks die zijn opgenomen in Dolby Digital Surround EX. Met dit extra kanaal krijgt u een meer dynamische en realistische weergave van bewegende geluidsbronnen, vooral bij zogenaamde "fly-over" en "fly-around" effecten.

## ■ Dolby Pro Logic II

Dolby Pro Logic II is een verbeterde decoderingstechniek voor de grote hoeveelheid aan bestaand Dolby Surround materiaal. Deze nieuwe technologie maakt gescheiden 5-kanaals weergave mogelijk met 2 voorkanalen, links en rechts, 1 middenkanaal en 2 surroundkanalen, links en rechts, in plaats van slechts 1 surroundkanaal bij conventionele Pro Logic weergave. Er zijn drie standen beschikbaar: een "Music" stand voor muziek, een "Movie" stand voor films en een "Game" stand voor spelletjes.

## ■ Dolby Pro Logic IIx

Dolby Pro Logic IIx is een nieuwe technologie die gescheiden multikanaals weergave mogelijk maakt van 2-kanaals of multikanaals bronmateriaal. Er zijn drie standen beschikbaar: een "Music" stand voor muziek, een "Movie" stand voor films (alleen 2-kanaals materiaal) en een "Game" stand voor spelletjes.

## ■ Dolby Surround

Dolby Surround maakt gebruik van een 4-kanaals analoge opnamesysteem voor de reproductie van realistische en dynamische geluidseffecten: 2 voorkanalen, links en rechts (stereo), een middenkanaal voor gesproken tekst (mono) en een surroundkanaal voor speciale geluidseffecten (mono). Het surroundkanaal reproduceert geluid binnen een nauw begrensde frequentiebereik. Dolby Surround wordt veel gebruikt op videobanden en laserdiscs en ook wel bij TV en kabelprogramma's. De in dit toestel ingebouwde Dolby Pro Logic decoder maakt gebruik van een digitale signaalverwerking die automatisch het volume van de verschillende kanalen stabiliseert om de richtingsgevoeligheid en de weergave van bewegende geluidsbronnen te verbeteren.

## ■ DSD

Direct Stream Digital (DSD) technologie wordt gebruikt voor het opslaan van audiosignalen op digitale media, zoals Super Audio CD's. Bij DSD worden signalen opgeslagen als enkele bitwaarden bij een zeer hoge bemonsteringsfrequentie van 2,8224 MHz waarbij gebruik wordt gemaakt van 'noise shaping' en overbemonstering om vervorming, een normaal verschijnsel bij zeer hoge kwantisaties van audiosignalen, te voorkomen. Dankzij de hoge bemonsteringsfrequentie kan er een betere geluidskwaliteit worden bereikt dan door de PCM technologie van gewone audio-CD's.



## ■ DTS 96/24

DTS 96/24 biedt een ongekend hoog niveau audiokwaliteit voor multikanaals weergave van DVD-Video en is volledig compatibel met alle vroegere DTS decoders. “96” refereert aan de 96 kHz bemonsteringsfrequentie (vergeleken met een normale waarde van 48 kHz). “24” refereert aan de gebruikte codelengte van 24 bits. DTS 96/24 biedt een geluidskwaliteit die vergelijkbaar is met die van de originele 96/24 masteropnamen, en 96/24 5.1-kanaals weergave met video van hoge kwaliteit voor muziekprogramma's zowel als speelfilms op DVD-Video.

## ■ DTS (Digital Theater Systems) Digital Surround

DTS digitale surroundweergave is ontwikkeld om de analoge filmsoundtracks te vervangen door een 6.1-kanaals digitale soundtrack en is over de hele wereld bezig aan een opmars in de bioscoop. Digital Theater Systems Inc. heeft tevens een thuisbioscoopstelsel ontwikkeld zodat u gewoon thuis kunt profiteren van de verbluffende DTS digitale surroundweergave. Dit systeem produceert een vrijwel vervormingsvrije weergave via 6.1 kanalen (dat wil zeggen; links en rechts voor, midden, links en rechts surround, en een LFE (subwoofer) kanaal dat als 0.1 geteld wordt voor in totaal 5.1 kanalen). Dit toestel is uitgerust met een DTS-ES decoder die 6.1-kanaals weergave mogelijk maakt door uit bestaand 5.1-kanaals bronmateriaal een surround-achterkanaal te destilleren.

## ■ HDMI

HDMI (High-Definition Multimedia Interface) is de eerste volledig door de elektronica industrie ondersteunde, ongecomprimeerde en volledig digitale audiovisuele interface. HDMI biedt ondersteuning voor standaard, verbeterde of hoge-definitie video en voor multikanaals digitale audio via één enkele kabel die de verbindingen verzorgt tussen elke denkbare audiovisuele signaalbron (zoals een externe ontvanger of AV receiver) en de audio/video monitor (zoals een digitale televisie). HDMI geeft alle ATSC HDTV standaarden door en biedt ondersteuning voor 8-kanaals digitale audio, met genoeg bandbreedte om ruimte te bieden aan toekomstige verbeteringen en eisen.

Indien gebruikt in combinatie met HDCP (High-bandwidth Digital Content Protection), biedt HDMI een veilige audio/video interface die voldoet aan de beveiligingseisen van producenten van weer te geven materialen en systeembeheerders. Voor meer informatie omtrent HDMI raden we u aan een bezoek te brengen aan de HDMI website op “<http://www.hdmi.org/>”.

## ■ LFE 0.1 kanaal

Dit kanaal reproduceert de zeer lage tonen. Het frequentiebereik voor dit kanaal is 20 Hz t/m 120 Hz. Dit kanaal wordt meestal als 0.1 geteld omdat niet het volledige frequentiebereik wordt weergegeven, zoals de andere 5/6 kanalen in een Dolby Digital of DTS 5.1/6.1-kanaals systeem.

## ■ Neo:6

Neo:6 bewerkt conventioneel 2-kanaals bronmateriaal voor 6-kanaals weergave met een speciale decoder. Hierdoor wordt weergave mogelijk met kanalen met het volle bereik en met een verbeterde kanaalscheiding, zoals bij weergave van digitale signalen met gescheiden kanalen. Er zijn twee standen beschikbaar: een “Music” stand voor muziek en een “Cinema” stand voor films.

## ■ PCM (Lineair PCM)

Lineair PCM is een signaalformaat voor het ongecomprimeerd digitaliseren, opnemen en overbrengen van analoge audiosignalen. Dit wordt gebruikt als opnamemethode van CD's en DVD audio. Het PCM systeem maakt gebruik van een techniek waarmee het analoge signaal zeer vaak per seconde wordt gemeten. De afkorting staat voor “Puls Code Modulatie”, het analoge signaal wordt gecodeerd als pulsjes en dan gemoduleerd voor opname.

## ■ Bemonsteringsfrequentie en aantal kwantisatiebits

Bij het digitaliseren van een analoog audiosignaal wordt het aantal keren dat het signaal per seconde wordt gemeten de bemonsteringsfrequentie genoemd en de gedetailleerdheid waarmee het geluid in een numerieke waarde wordt omgezet, het aantal kwantisatiebits. Het frequentiebereik dat kan worden weergegeven is gebaseerd op de bemonsteringsfrequentie, terwijl het dynamisch bereik, het verschil tussen het zachtste en het hardste geluid, bepaald wordt door het aantal kwantisatiebits. In principe is het zo dat hoe hoger de bemonsteringsfrequentie is, hoe groter het aantal tonen is dat kan worden weergegeven, en hoe hoger het aantal kwantisatiebits is, hoe precieser het geluidsniveau kan worden gereproduceerd.

## ■ S-videosignaal

In een S-video systeem wordt het videosignaal dat normaal via een enkele kabel zou worden doorgegeven gescheiden in een Y signaal voor de luminantie en een C signaal voor de kleur en doorgegeven via speciale S-video aansluitingen. Gebruik van een S VIDEO aansluiting vermindert signaalverslechtering bij lange verbindingen en zorgt voor een betere beeldkwaliteit.

# Geluidsveldprogramma informatie

## ■ Onderdelen van een geluidsveld

Wat het meeste bijdraagt aan de rijke, volle tonen van een live voorstelling, zijn de ingewikkelde weerkaatsingen via de wanden van de ruimte. Naast het feit dat deze weerkaatsingen het geluid verlevendigen, vertellen ze ons ook waar de muzikanten zich bevinden, hoe groot de ruimte is waar we in zitten en welke vorm deze heeft. Naast de door de muzikanten geproduceerde geluiden die onze oren direct bereiken zijn er twee verschillende soorten weerkaatsingen die samen onze waarneming van het geluid bepalen.

### Vroege weerkaatsingen

Deze reflecties bereiken onze oren zeer snel (50 ms tot 100 ms na het directe geluid) en zijn slechts door één enkel oppervlak weerkaatst (bijvoorbeeld door het plafond of een muur). Deze vroege weerkaatsingen maken het direct waargenomen geluid voor ons helderder.

### Natrillingen

Deze worden veroorzaakt door weerkaatsingen via meer dan één oppervlak (bijvoorbeeld via de muren en het plafond) en zijn zo talrijk dat ze samensmelten tot een bijna doorlopende nagalm. Deze natrillingen zijn niet richtinggevoelig en maken het directe geluid in onze waarneming minder helder.

Het directe geluid, de vroege weerkaatsingen en de natrillingen samen helpen ons bij het bepalen van onze indruk van de grootte en de vorm van de ruimte en het is deze informatie die door de digitale geluidsveld processor wordt gereproduceerd bij het samenstellen van het geluidsveld.

Als u in de kamer waar u altijd naar uw muziek luistert de juiste vroege weerkaatsingen en natrillingen zou kunnen maken, zou u uw eigen akoestische luisterparadijs kunnen bouwen. U zou de akoestiek van uw kamer kunnen veranderen in die van een concertzaal, een dansvloer of in die van vrijwel elke ruimte die u zich zou kunnen indenken. Deze kunst om zelf geluidsvelden samen te stellen is precies wat Yamaha nu heeft bereikt met de digitale geluidsveld processor.

## ■ CINEMA DSP

Omdat de Dolby Surround en DTS systemen oorspronkelijk bedoeld waren voor de bioscoop, werken deze systemen het best in een theatrale ruimte met een heleboel luidsprekers opgesteld voor het maximale akoestische effect. Maar de omstandigheden bij mensen thuis, de afmetingen van de kamer, het materiaal waar de muur van gemaakt is, het aantal luidsprekers enz., zijn zo verschillend, dat de weergave ook anders wordt. Op basis van een massa in het echt gemeten gegevens maken nu de Yamaha CINEMA DSP programma's gebruik van de origineel door Yamaha ontwikkelde geluidsveldtechnologie om in combinatie met Dolby Pro Logic, Dolby Digital en DTS systemen te komen tot een zo goed mogelijke benadering in uw huiskamer van de audiovisuele ervaring die tot nog toe alleen in de bioscoop gerealiseerd kon worden.

## ■ SILENT CINEMA

Yamaha heeft een natuurlijk en realistisch DSP geluidsveldprogramma ontwikkeld voor hoofdtelefoons. Voor elk apart geluidsveld zijn parameters voor weergave via een hoofdtelefoon opgenomen zodat alle geluidsveldprogramma's natuurgetrouw kunnen worden weergegeven.

## ■ Virtual CINEMA DSP

Yamaha heeft een Virtual CINEMA DSP geluidsveldprogramma ontwikkeld dat u ook zonder daadwerkelijke surround-luidsprekers in staat stelt te profiteren van DSP surroundeffecten door middel van virtuele surround-luidsprekers. U kunt Virtual CINEMA DSP zelfs gebruiken op een minimaal systeem met slechts twee luidsprekers zonder midden-luidspreker.

# Parametrische equalizer informatie

Dit toestel maakt gebruik van Yamaha Parametric Room Acoustic Optimizer (YPAO) technologie waarmee, samen met de Parametric EQ instellingen (zie bladzijde 73), de frequentiekenmerken via een instelbare equalizer worden afgestemd op uw luisteromgeving. YPAO gebruikt een combinatie van de volgende drie parameters (Frequentie, Gain en Q factor) om te komen tot een zo precies mogelijke aanpassing van de frequentiekenmerken.

## ■ Frequentie

Deze parameter kan worden ingesteld in stappen van één-derde octaaf, tussen 32 Hz en 16 kHz.

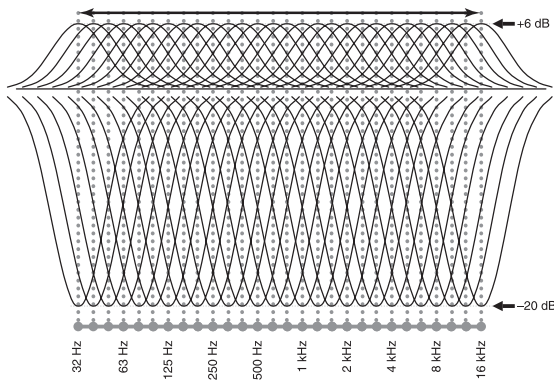

## ■ Gain

Deze parameter kan worden ingesteld in stappen van 0,5 dB, tussen -20 en +6 dB.

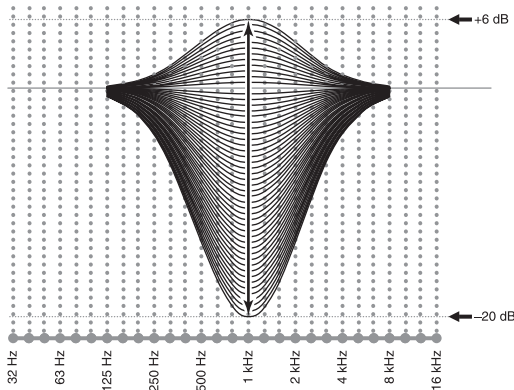

## ■ Q factor

De breedte van de opgegeven frequentieband wordt aangeduid als de Q factor. Deze parameter kan worden ingesteld tussen de waarden 0,5 en 10.

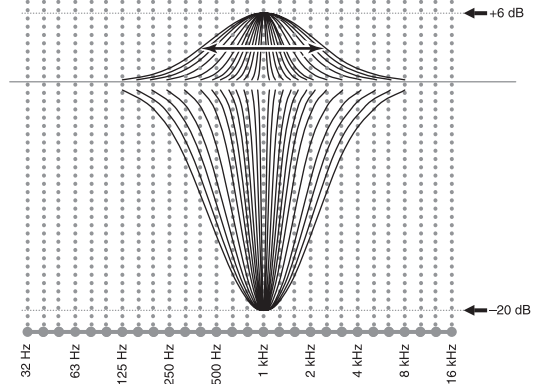

YPAO past de frequentiekenmerken aan uw luistervoorkeuren aan via een combinatie van de bovengenoemde drie parameters (Frequentie, Gain en Q factor) voor elk van de equalizerbanden van de parametrische equalizer van dit toestel. Dit toestel heeft 7 equalizerbanden voor elk kanaal.

Door gebruik te maken van meer equalizerbanden kunnen de frequentiekenmerken preciezer worden ingesteld (zoals te zien in Afbeelding 2). Dit is niet mogelijk wa wanneer slechts een enkele equalizerband wordt gebruikt (zoals in Afbeelding 1).

Afbeelding 1

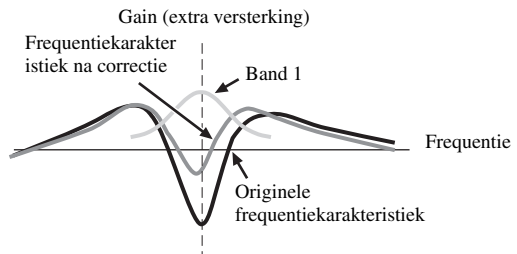

Afbeelding 2

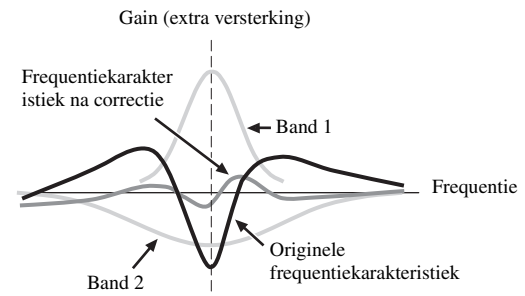

# Technische gegevens

## AUDIO GEDEELTE

- Minimum RMS uitgangsvermogen voor, midden, surround, surround-achter  
20 Hz t/m 20 kHz, 0,06% THV, 8 Ω ..... 90 W
- Dynamisch vermogen (IHF)  
L/R voor, 8/6/4/2 Ω ..... 120/155/190/235 W
- Maximum bruikbaar uitgangsvermogen (JEITA)  
[Modellen voor Azië, China, Korea en Algemene modellen]  
1 kHz, 10% THV, 8 Ω ..... 130 W
- Maximum uitgangsvermogen  
[Modellen voor het V.K., Europa en Azië]  
1 kHz, 0,7% THV, 4 Ω ..... 140 W
- Dynamisch bereik  
8 Ω ..... 1,4 dB
- IEC uitgangsvermogen  
[Modellen voor het V.K., Europa en Azië]  
L/R voor, 1 kHz, 0,06% THV, 8 Ω ..... 100 W
- Dampingsfactor (IHF)  
L/R voor, SPEAKERS A, 20 Hz t/m 20 kHz, 8 Ω  
..... 120 of meer
- Ingangsevoeligheid/ingangsimpedantie  
PHONO (MM) ..... 3,5 mV/47 kΩ  
CD, enz. .... 200 mV/47 kΩ  
MULTI CH INPUT ..... 200 mV/47 kΩ
- Maximum ingangsvoltage  
PHONO (MM) 1 kHz, 0,1% THV ..... 60 mV of meer  
CD, enz. Effect Aan, 1 kHz, 0,5% THV ..... 2,3 V of meer
- Opgegeven Uitgangsvoltage/Uitgangsimpedantie  
OUT (REC) ..... 200 mV/1,2 kΩ  
PRE OUT ..... 1,0 V/1,2 kΩ  
SUBWOOFER (2ch Stereo, FRONT SP: SMALL)  
..... 1,0 V/1,2 kΩ  
ZONE 2 OUT ..... 200 mV/1,2 kΩ
- Opgegeven vermogen/impedantie hoofdtelefoon-aansluiting  
CD, enz. (1 kHz, 50 mV, 8 Ω) ..... 150 mV/100 Ω
- Frequentierespons  
CD aansluiting naar L/R voor, 10 Hz t/m 100 kHz  
..... +0/-3 dB
- RIAA Equalisatie-deviatie  
PHONO (MM) ..... 0 ± 0,5 dB
- Totale harmonische vervorming  
PHONO (MM) naar OUT (REC)  
20 Hz t/m 20 kHz, 1 V ..... 0,02% of minder  
CD, enz. naar L/R voor  
2ch Stereo, 20 Hz t/m 20 kHz, 50 W, 8 Ω ..... 0,06% of minder
- Signaal-ruis verhouding (IHF-A netwerk)  
PHONO (MM, 5 mV) naar L/R voor  
[Modellen voor Australië, het V.K., Europa, Korea en Azië]  
..... 81 dB of meer  
[Overige modellen] ..... 86 dB of meer  
CD, enz. (Effect Uit, 250 mV) naar L/R voor ..... 100 dB of meer
- Restruis (IHF-A netwerk)  
L/R voor ..... 150 µV of minder
- Kanaalscheiding (1 kHz/10 kHz)  
PHONO (kortgesloten) naar L/R voor ..... 60 dB/55 dB of meer  
CD, enz.  
(5,1 kΩ kortgesloten) naar L/R voor ..... 60 dB/45 dB of meer

- Volumeregeling ..... MUTE/-80 dB t/m 16,5 dB
- Toonregeling (L/R voor)  
BASS versterking/drempel ..... ±10 dB/50 Hz  
BASS turnover frequentie ..... 350 Hz  
TREBLE versterking/drempel ..... ±10 dB/20 kHz  
TREBLE turnover frequentie ..... 3,5 kHz
- Filterkarakteristieken (fc=40/60/80/90/100/110/120/160/200 Hz)  
H.P.F.  
(FRONT SP, CENTER SP, SUR. L/R SP, SUR. B L/R SP:  
SMALL/SML) ..... 12 dB/oct.  
L.P.F. (Subwoofer) ..... 24 dB/oct.

## VIDEO GEDEELTE

- Videoformaat (Grijze achtergrond)  
[Modellen voor de V.S., Canada, Korea en Algemene modellen] ..... NTSC  
[Modellen voor het V.K., Europa, Australië, Azië en China]  
..... PAL
- Videoformaat (Videoconversie) ..... NTSC/PAL
- Signaalniveau  
Composiet ..... 1 Vp-p/75 Ω  
S-video ..... 1 Vp-p/75 Ω (Y), 0,286 Vp-p/75 Ω (C)  
Component ..... 1 Vp-p/75 Ω (Y), 0,7 Vp-p/75 Ω (Pb/Pk)
- Maximum ingangsniveau (Video omzetting uit)  
..... 1,5 Vp-p of meer
- Signaal-ruis verhouding ..... 50 dB of meer
- Frequentierespons (MONITOR OUT)  
Component (Video omzetting uit) ..... 5 Hz t/m 60 MHz, -3 dB

## FM GEDEELTE

- Afstembereik  
[Modellen voor de V.S. en Canada] ..... 87,5 t/m 107,9 MHz  
[Modellen voor Azië en Algemene modellen]  
..... 87,5/87,50 t/m 108,0/108,00 MHz  
[Overige modellen] ..... 87,50 t/m 108,00 MHz
- 50 dB Rustgevoeligheid (IHF)  
Mono ..... 2,8 µV (20,2 dBf)
- Signaal-ruis verhouding (IHF)  
Mono/Stereo ..... 73 dB/70 dB
- Harmonische vervorming (1 kHz)  
Mono/Stereo ..... 0,5%
- Antenne-aansluiting (onbalanceerd) ..... 75 Ω

## AM GEDEELTE

- Afstembereik  
[Modellen voor de V.S. en Canada] ..... 530 t/m 1710 kHz  
[Modellen voor Azië en Algemene modellen]  
..... 530/531 t/m 1710/1611 kHz  
[Overige modellen] ..... 531 t/m 1611 kHz

**ALGEMEEN**

- Stroomvoorziening
  - [Modellen voor de V.S. en Canada] ..... 120 V, 60 Hz wisselstroom
  - [Algemene modellen] ..... 110/120/220/230–240 V, 50/60 Hz wisselstroom
  - [Modellen voor Azië] ..... 220/230–240 V, 50/60 Hz wisselstroom
  - [Modellen voor China] ..... 220 V, 50 Hz wisselstroom
  - [Modellen voor Korea] ..... 220 V, 60 Hz wisselstroom
  - [Modellen voor Australië] ..... 240 V, 50 Hz wisselstroom
  - [Modellen voor het V.K. en Europa] ..... 230 V, 50 Hz wisselstroom
- Stroomverbruik
  - [Modellen voor de V.S. en Canada] ..... 380 W/480 VA
  - [Overige modellen] ..... 390 W
- Stroomverbruik Uit (standby) ..... 0,1 W of minder
- Maximum stroomverbruik [Alleen Algemene modellen]
  - 6 kanalen, 10% THV ..... 800 W
- Netstroomaansluitingen
  - [Modellen voor de V.S., Canada en China] ..... 2 (Totaal 100 W maximum)
  - [Modellen voor Azië, Europa en Algemene modellen] ..... 2 (Totaal 50 W maximum)
  - [Modellen voor het V.K. en Australië] ..... 1 (100 W maximum)
- Afmetingen (b x h x d) ..... 435 x 171 x 393 mm
- Gewicht ..... 11,6 kg

\* Technische gegevens kunnen zonder kennisgeving gewijzigd worden.

# Index

## ■ Nummers

1 SOUND MENU, Handmatige setup .....	67
2 INPUT MENU, Handmatige setup .....	67
2ch Enhancer, Geluidsveldprogramma's .....	46
2ch STEREO, Geluidsveldprogramma's .....	46
3 OPTION MENU, Handmatige setup .....	68
7ch Enhancer, Geluidsveldprogramma's .....	46
7ch STEREO, Geluidsveldprogramma's .....	46
96/24 indicator .....	27

## ■ A

A)DISPLAY SET, Optiemenu .....	79
A)I/O ASSIGNMENT, Ingangsmenu .....	76
A)SPEAKER SET, Geluidsmenu .....	70
Aan zetten .....	25
Aangepaste gebruikersinstellingen, Geavanceerde setup .....	99
Aansluiting luidsprekerkabel .....	14
Aansluiting, 'set-top box' .....	20
Aansluiting, AM antenne .....	24
Aansluiting, Audiocomponenten .....	21
Aansluiting, Beeldscherm .....	18
Aansluiting, CD-speler .....	21
Aansluiting, CENTER PRE OUT aansluiting .....	22
Aansluiting, draaitafel .....	21
Aansluiting, DVD-recorder .....	20
Aansluiting, DVD-speler .....	19
Aansluiting, Externe decoder .....	22
Aansluiting, Externe versterker .....	22
Aansluiting, FM antenne .....	24
Aansluiting, FRONT PRE OUT aansluitingen .....	22
Aansluiting, iPod universeel dock .....	23
Aansluiting, luidsprekerkabel .....	14
Aansluiting, Multiformaat-speler .....	22
Aansluiting, Netsnoer .....	24
Aansluiting, projector .....	18
Aansluiting, PVR .....	20
Aansluiting, SUBWOOFER PRE OUT aansluiting .....	22
Aansluiting, SUR.BACK PRE OUT aansluitingen .....	22
Aansluiting, SURROUND PRE OUT aansluitingen .....	22
Aansluiting, Videorecorder .....	20
Aansluitingen .....	15
Aantal luidsprekers, Automatische setup resultaat .....	30
Aanvankelijke vertraging, Geluidsveldparameter .....	61
Aanwezigheids- en surround achter-luidspreker indicators .....	27

Aanwezigheids-/surround achterkanaal voorkeur, Luidspreker-instellingen .....	70
Aanwezigheidsgeluidsveld aanvankelijke vertraging, Geluidsveldparameter .....	61
Aanwezigheidsgeluidsveld kamerafmetingen, Geluidsveldparameter .....	62
AC OUTLET(S) (SWITCHED) .....	24
Achterpaneel .....	11
Action Game, Geluidsveldprogramma's .....	44
Adventure, Geluidsveldprogramma's .....	45
AFFAIRS, Radio Data System programmatype .....	54
Afspelen van video op de achtergrond .....	40
Afstemstap tuner, Geavanceerde setup .....	101
AM afstemmen .....	50
AM antenne aansluiting .....	24
AUDIO aansluitingen .....	15
AUDIO DELAY, Audio instellingen .....	74
Audio informatie .....	41
Audio ingangsaansluitingen selectie .....	39
Audio instellingen, Geluidsmenu .....	74
Audio ondersteuning, HDMI instelling .....	75
AUDIO SELECT .....	39
Audio selectie, Optiemenu .....	80
Audio vertraging, Audio instellingen .....	74
Audio-aansluitingen .....	15
Audiocomponenten aansluiting .....	21
Audiostekkers .....	15
AUTO SETUP .....	28, 67
AUTO: RESULT .....	31
Automatisch afstemmen, FM/AM afstemmen .....	50
Automatisch voorprogrammeren, FM/AM afstemmen .....	51
Automatische setup .....	67

## ■ B

B)INPUT RENAME, Ingangsmenu .....	77
B)MEMORY GUARD, Optiemenu .....	80
B)SP LEVEL, Geluidsmenu .....	72
Beeldscherm aansluiting .....	18
Beginvertraging natrillingen, Geluidsveldparameter .....	63
Beginvolume, Audio instellingen .....	75
Beschikbare decoders met geluidsveldprogramma's .....	64
BGV, Multikanaals ingangsinstellingen .....	78
BI-AMP, Geavanceerde setup .....	101
Bi-amp, Geavanceerde setup .....	101

## ■ C

C)AUDIO SELECT, Optiemenu .....	80
C)SP DISTANCE, Geluidsmenu .....	73
C)VOLUME TRIM, Ingangsmenu .....	78
C.IMAGE, Decoderparameter .....	66
CD-speler aansluiting .....	21
Cellar Club, Geluidsveldprogramma's .....	43
CENTER GEQ, Equalizer .....	74
CENTER PRE OUT aansluiting .....	22
CENTER SP, Luidspreker-instellingen .....	71

CENTER WIDTH, Decoderparameter .....	66
Chamber, Geluidsveldprogramma's .....	43
CLASSICAL, Geluidsveldcategorie .....	43
CLASSICS, Radio Data System programmatype .....	54
CMPNT-V INPUT, Toewijzen van in-/uitgangsaansluitingen .....	76
COAXIAL IN, Toewijzen van in-/uitgangsaansluitingen .....	77
COAXIAL INPUT aansluiting toewijzing, In-/uitgang toewijzing .....	77
COMPONENT VIDEO aansluiting toewijzing, In-/uitgang toewijzing .....	76
COMPONENT VIDEO aansluitingen .....	15
Compressed Music Enhancer .....	46
Compressed Music Enhancer effectniveau, Geluidsveldparameter .....	64
CROSSOVER, Luidspreker-instellingen .....	72
CT LEVEL, Geluidsveldparameters .....	64
CT, Radio Data Systeem informatie .....	53
CULTURE, Radio Data System programmatype .....	54

## ■ D

D)DECODER MODE, Ingangsmenu .....	78
D)EQUALIZER, Geluidsmenu .....	73
D)PARAM.INI, Optiemenu .....	80
Decoder beschrijvingen .....	65
Decoder indicators .....	26
Decoder keuzefunctie, Decoderfunctie .....	78
Decoder selectie .....	64
Decoderfunctie .....	78
Decoderfunctie, Ingangsmenu .....	78
Decodertype, Uitgebreide surround decoders .....	75
DIALG.LIFT, Geluidsveldparameter .....	60
Dialog lift, Geluidsveldparameter .....	60
DIGITAL COAXIAL aansluitingen .....	15
DIGITAL OPTICAL aansluitingen .....	15
DIMENSION, Decoderparameter .....	66
DIMMER, Display instellingen .....	79
Dimmer, Display instellingen .....	79
DIRECT, Geluidsveldparameter .....	64
Display instellingen, Optiemenu .....	79
DISPLAY SET .....	79
Display voorpaneel .....	26
DIST, Automatische setup resultaat .....	30
DISTANCE, Automatische setup parameter .....	30
DOCK indicator .....	26
Draaitafel aansluiting .....	21
Drama, Geluidsveldprogramma's .....	45
DRAMA, Radio Data System programmatype .....	54
DSP effectniveau, Geluidsveldparameter .....	60
DSP indicators .....	26
DSP LEVEL, Geluidsveldparameters .....	60

- DTS decoder voorranginstelling,  
Decoderfunctie ..... 78
- DTS Neo:6 Music ..... 66
- DVD-recorder aansluiting ..... 20
- DVD-speler aansluiting ..... 19
- Dynamisch bereik, Geluidsmenu ..... 74
- **E**
- E)LFE LEVEL, Geluidsmenu ..... 74
- E)MULTI CH SET, Ingangsmenu ..... 78
- E)ZONE2 SET, Optiemenu ..... 80
- EDUCATE, Radio Data System  
programmatype ..... 54
- Eenheid, Luidsprekerafstand ..... 73
- ENHANCER indicator ..... 26
- ENTERTAINMENT,  
Geluidsveldcategorie ..... 44
- EON dataservice, Radio Data System  
afstemmen ..... 55
- EQ TYPE SELECT, Equalizer ..... 73
- EQ TYPE, Automatische setup  
parameter ..... 29
- Equalizer, Geluidsmenu ..... 73
- Equalizertype selecteren, Equalizer ..... 73
- EQUALIZING, Automatische setup  
parameter ..... 30
- Externe decoder aansluiting ..... 22
- Externe versterker aansluiting ..... 22
- Extra luidspreker toewijzing,  
Automatische setup parameter ..... 29
- Extra luidspreker toewijzing,  
Luidspreker-instellingen ..... 70
- EXTRA SP ASSIGN, Automatische  
setup parameter ..... 29
- EXTRA SP ASSIGN,  
Luidspreker-instellingen ..... 70
- **F**
- F)DYNAMIC RANGE,  
Geluidsmenu ..... 74
- FL SCROLL, Display instellingen ..... 79
- FM afstemmen ..... 50
- FM antenne ..... 24
- FM antenne aansluiting ..... 24
- FRONT B luidspreker-instelling ..... 70
- FRONT B luidspreker-instelling,  
Luidspreker-instellingen ..... 70
- FRONT B, Luidspreker-instellingen ..... 70
- FRONT PRE OUT aansluitingen ..... 22
- FRONT SP, Luidspreker-instellingen ..... 71
- FRONT, Multikanaals  
ingangstellingen ..... 78
- **G**
- G)AUDIO SET, Geluidsmenu ..... 74
- G)DOCK SET, Optiemenu ..... 81
- Geavanceerde geluidinstellingen ..... 59
- Geavanceerde setup ..... 98
- Geheugen beveiliging, Optiemenu ..... 80
- Geluid tijdelijk uitschakelen ..... 40
- Geluidsmenu, Handmatige setup ..... 67
- Geluidsveld indicators ..... 26
- Geluidsveldprogramma's ..... 42
- Geluidsveldprogramma's met  
hoofdtelefoon ..... 46
- Geluidsveldprogramma's zonder  
surround-luidsprekers ..... 46
- Grafische equalizer voor het  
middenkanaal, Equalizer ..... 74
- **H**
- H)HDMI SET, Geluidsmenu ..... 75
- Hall in Munich,  
Geluidsveldprogramma's ..... 43
- Hall in Vienna,  
Geluidsveldprogramma's ..... 43
- Handmatig afstemmen, FM/AM  
afstemmen ..... 50
- Handmatig voorprogrammeren,  
FM/AM afstemmen ..... 51
- Handmatige setup ..... 67
- HDMI ..... 16
- HDMI IN aansluiting toewijzing,  
In-/uitgang toewijzing ..... 77
- HDMI IN, Toewijzen van  
in-/uitgangsaansluitingen ..... 77
- HDMI indicator ..... 26
- HDMI instelling, Geluidsmenu ..... 75
- HEADPHONE ..... 74
- HEADPHONE, Niveau Lage  
Frequentie Effecten ..... 74
- Hoofdtelefoon ..... 40
- Hoofdtelefoon indicator ..... 26
- Hoofdtelefoon, Dynamisch bereik ..... 74
- Hoofdtelefoon, Niveau Lage  
Frequentie Effecten ..... 74
- HP, Dynamisch bereik ..... 74
- Huidige status display ..... 39
- **I**
- I)EXTD SUR., Geluidsmenu ..... 75
- Indicators ingangskanalen ..... 27
- INFO, Radio Data System  
programmatype ..... 54
- Infrarood venster ..... 27
- Ingang voorzijde, Multikanaals  
ingangstellingen ..... 78
- Ingangskanaal en luidspreker  
indicators ..... 27
- Ingangskanalen, Multikanaals  
ingangstellingen ..... 78
- Ingangsmenu, Handmatige setup ..... 67
- Ingangssignaal indicators ..... 26
- INI VOL., Audio instellingen ..... 75
- INI VOL., Zone 2 instellingen ..... 81
- INIT.DLY, Geluidsveldparameter ..... 61
- INPUT CH, Multikanaals  
ingangstellingen ..... 78
- Instelling luidsprekerniveau ..... 48
- iPod gebruik ..... 56
- iPod universeel dock aansluiting ..... 23
- iPod universeel dock instelling ..... 81
- iPod universeel dock instelling,  
Optiemenu ..... 81
- **K**
- Kamergruote, Geluidsveldparameters ..... 62
- Kiezen voorkeuzezender, FM/AM  
afstemmen ..... 52
- Klok/tijd, Radio Data Systeem  
informatie ..... 53
- **L**
- Lage tonen crossover,  
Luidspreker-instellingen ..... 72
- LEVEL, Automatische setup parameter ..... 30
- LEVEL, Geluidsveldparameters ..... 64
- Levendigheid, Geluidsveldparameter ..... 62
- LFE indicator ..... 27
- LFE/BASS OUT,  
Luidspreker-instellingen ..... 72
- LFE/Bass out, Luidspreker-instellingen ..... 72
- LIGHT M, Radio Data System  
programmatype ..... 54
- Linker aanwezigheidsluidsprekerniveau,  
Geluidsveldparameter ..... 64
- Linker surround-luidsprekerniveau,  
Geluidsveldparameter ..... 64
- Linker/rechter surround achter-luidsprekers,  
Luidspreker-instellingen ..... 71
- Linker/rechter surround-luidsprekers,  
Luidspreker-instellingen ..... 71
- LIVE/CLUB, Geluidsveldcategorie ..... 43
- LIVENESS, Geluidsveldparameter ..... 62
- Luidspreker, Dynamisch bereik ..... 74
- Luidspreker, Niveau Lage  
Frequentie Effecten ..... 74
- Luidsprekerafmetingen,  
Automatische setup parameter ..... 30
- Luidsprekerafstand, Automatische  
setup parameter ..... 30
- Luidsprekerafstand, Automatische  
setup resultaat ..... 30
- Luidsprekerafstand, Geluidsmenu ..... 73
- Luidsprekerafstanden ..... 73
- Luidsprekerbedrading, Automatische  
setup parameter ..... 30
- Luidsprekerimpedantie instelling ..... 25
- Luidspreker-impedantie,  
Geavanceerde setup ..... 99
- Luidspreker-instellingen,  
Geluidsmenu ..... 70
- Luidsprekerniveau, Automatische  
setup parameter ..... 30
- Luidsprekerniveau, Automatische  
setup resultaat ..... 30
- Luidsprekerniveau, Geluidsmenu ..... 72
- LVL, Automatische setup resultaat ..... 30
- **M**
- M.O.R. M, Radio Data System  
programmatype ..... 54
- MANUAL SETUP ..... 67
- MASTER ON/OFF ..... 25
- MAX VOL., Audio instellingen ..... 75
- MAX VOL., Zone 2 instellingen ..... 80
- Maximum volume ..... 75
- Maximum volume, Audio instellingen ..... 75
- Meegeleverde accessoires ..... 3
- Midden-luidspreker,  
Luidspreker-instellingen ..... 71

- Midden-luidsprekerniveau,  
Geluidsveldparameter ..... 64
- Middernacht luisterfunctie ..... 49
- MODE, Uitgebreide surround decoders ..... 75
- Mono Movie,  
Geluidsveldprogramma's ..... 45
- MOVIE, Geluidsveldcategorie ..... 45
- MULTI CH INPUT aansluitingen ..... 22
- MULTI CH INPUT component  
selectie ..... 38
- Multiformaat-speler aansluiting ..... 22
- Multifunctioneel display ..... 26
- Multikanaals inganginstellingen,  
Ingangsmenu ..... 78
- Multikanaals materiaal met 2-kanaals  
stereoweergave ..... 49
- Multikanaals weergave met  
hoofdtelefoon ..... 46
- MULTI-ZONE Gebruik ..... 95
- MUSIC ENHANCER,  
Geluidsveldcategorie ..... 46
- Music Video, Geluidsveldprogramma's ..... 44
- MUTE ..... 40
- MUTE indicator ..... 26
- MUTING TYPE, Audio instellingen ..... 74
- N**
- Natriltijd, Geluidsveldparameter ..... 63
- Neo:6 Cinema, Decodertype ..... 64, 65
- Neo:6 Music, Decodertype ..... 65
- Netsnoer aansluiting ..... 24
- NEWS, Radio Data System  
programmatype ..... 54
- Nieuwe naam, SCENE sjabloon ..... 36
- NIGHT indicator ..... 26
- Niveau Lage Frequentie Effecten,  
Geluidsmenu ..... 74
- Niveau natrillingen,  
Geluidsveldparameter ..... 63
- O**
- Onbewerkte signaalbronnen ..... 47
- Opladen indien uit (standby), iPod  
universeel dock instelling ..... 81
- Oplossen van problemen ..... 102
- OPTICAL IN, Toewijzen van in-/  
uitgangsaansluitingen ..... 77
- OPTICAL INPUT aansluiting toewijzing,  
In-/uitgang toewijzing ..... 77
- OPTICAL OUT, Toewijzen van  
in-/uitgangsaansluitingen ..... 77
- OPTICAL OUTPUT aansluiting  
toewijzing, In-/uitgang toewijzing ..... 77
- Optimenu, Handmatige setup ..... 68
- OPTIMIZER MIC aansluiting ..... 28
- OSD (in-beeld display) verschuiven,  
Display instellingen ..... 79
- OSD SHIFT, Display instellingen ..... 79
- OSD-AMP, Display instellingen ..... 79
- OSD-SOURCE, Display instellingen ..... 79
- OTHER M, Radio Data System  
programmatype ..... 54
- P**
- P.INIT.DLY, Geluidsveldparameter ..... 61
- P.ROOM SIZE,  
Geluidsveldparameters ..... 62
- PANORAMA, Decoderparameter ..... 66
- Parameter initialiseren, Optiemenu ..... 80
- Parametrische equalizer informatie ..... 113
- Parametrische equalizer, Automatische  
setup parameter ..... 30
- Parametrische equalizertype,  
Automatische setup parameter ..... 29
- PHONES aansluiting ..... 40
- PL II Game, Decodertype ..... 65
- PL II Movie, Decodertype ..... 65
- PL II Music, Decodertype ..... 65
- PL LEVEL, Geluidsveldparameters ..... 64
- PLII Movie, Decodertype ..... 64
- PLIIx Game, Decodertype ..... 65
- PLIIx Movie, Decodertype ..... 64, 65
- PLIIx Music, Decodertype ..... 65
- POP M, Radio Data System  
programmatype ..... 54
- PR LEVEL, Geluidsveldparameters ..... 64
- PRESET, Geavanceerde setup ..... 99
- PRIORITY, Luidspreker-instellingen ..... 70
- PRO LOGIC II Music ..... 66
- PRO LOGIC IIx Music ..... 66
- PRO LOGIC, Decodertype ..... 64, 65
- Programmaservice, Radio Data  
System informatie ..... 53
- Programmatype, Radio Data System  
informatie ..... 53
- Projector aansluiting ..... 18
- PS, Radio Data Systeem informatie ..... 53
- PTY SEEK functie, Radio Data  
Systeem afstemmen ..... 54
- PTY, Radio Data Systeem informatie ..... 53
- Pure Direct ..... 48
- Pure hi-fi weergave ..... 48
- PVR aansluiting ..... 20
- R**
- Radio Data Systeem afstemmen ..... 53
- Radiotekst, Radio Data Systeem  
informatie ..... 53
- Rechter aanwezigheidsluidsprekerniveau,  
Geluidsveldparameter ..... 64
- Rechter surround-luidsprekerniveau,  
Geluidsveldparameter ..... 64
- REMOTE IN/OUT aansluitingen ..... 23
- Repeat ..... 57
- Repeat, iPod weergave ..... 57
- Resetten van het systeem ..... 109
- REV.DELAY, Geluidsveldparameter ..... 63
- REV.LEVEL, Geluidsveldparameter ..... 63
- REV.TIME, Geluidsveldparameter ..... 63
- ROCK M, Radio Data System  
programmatype ..... 54
- Roleplaying Game,  
Geluidsveldprogramma's ..... 44
- ROOM SIZE, Geluidsveldparameters ..... 62
- RT, Radio Data Systeem informatie ..... 53
- S**
- S VIDEO aansluitingen ..... 15
- S.INIT.DLY, Geluidsveldparameter ..... 61
- S.LIVENESS, Geluidsveldparameter ..... 62
- S.ROOM SIZE,  
Geluidsveldparameters ..... 62
- SB INI.DLY, Geluidsveldparameter ..... 61
- SB L/R SP, Luidspreker-instellingen ..... 71
- SB LEVEL, Geluidsveldparameters ..... 64
- SB LIVENESS, Geluidsveldparameter ..... 62
- SB ROOM SIZE,  
Geluidsveldparameters ..... 62
- SCENE 1 ..... 9
- SCENE 2 ..... 9
- SCENE 3 ..... 9
- SCENE 4 ..... 9
- SCENE IR, Geavanceerde setup ..... 101
- SCENE IR-code instelling,  
Geavanceerde setup ..... 101
- SCENE sjabloon nieuwe naam ..... 36
- Schakelaar voor de bedieningsfunctie ..... 27
- SCIENCE, Radio Data System  
programmatype ..... 54
- Sci-Fi, Geluidsveldprogramma's ..... 45
- Scrollen over het display op het  
voorpaneel, Display instellingen ..... 79
- Selectie set voor-luidsprekers ..... 38
- Selectie, Audio ingangsaansluitingen ..... 39
- Selectie, MULTI CH INPUT  
component ..... 38
- Selectie, Radio Data System  
programmatype ..... 54
- Selectie, SCENE sjabloon ..... 33
- Selectie, Set voor-luidsprekers ..... 38
- SET MENU gebruik ..... 69
- 'Set-top box' aansluiting ..... 20
- Shuffle, iPod weergave ..... 57
- Signaalbron indicators ..... 26
- Signaalbron informatiedisplay ..... 40
- Signaalbronfunctie weergavetijd in-beeld  
display, Display-instellingen ..... 79
- Signaalbronnen nieuwe namen geven,  
Ingangsmenu ..... 77
- SILENT CINEMA ..... 46
- SILENT CINEMA indicator ..... 26
- SIZE, Automatische setup parameter ..... 30
- SL LEVEL, Geluidsveldparameters ..... 64
- Slaaptimer ..... 41
- SLEEP indicator ..... 27
- SOUND MENU, Handmatige setup ..... 70
- SP A B indicators ..... 26
- SP IMP, Geavanceerde setup ..... 99
- SP, Automatische setup resultaat ..... 30
- SP, Dynamisch bereik ..... 74
- SPEAKER, Niveau Lage Frequentie  
Effecten ..... 74
- Spectacle, Geluidsveldprogramma's ..... 45
- SPORT, Radio Data System  
programmatype ..... 54
- Sports, Geluidsveldprogramma's ..... 44
- SR LEVEL, Geluidsveldparameters ..... 64
- Stand, Uitgebreide surround decoders ..... 75
- Standard, Geluidsveldprogramma's ..... 45



STANDBY CHARGE, iPod universeel dock instelling .....	81	<p>■ <b>T</b></p> Technische gegevens ..... 114 TEST, Equalizer ..... 73 Testtoon, Equalizer ..... 73 The Bottom Line, Geluidsveldprogramma's ..... 43 The Roxy Theatre, Geluidsveldprogramma's ..... 43 Tijdelijk uit of lager zetten van het geluid, Audio instellingen ..... 74 Toewijzen van in-/uitgangsaansluitingen, Ingangsmenu ..... 76 Toonregeling ..... 48 TRANSMIT indicator ..... 27 TU, Geavanceerde setup ..... 101 Tuner (radio) indicators ..... 26 TV afstandsbediening ..... 83 TYPE, Uitgebreide surround decoders ..... 75
SUBWOOFER PHASE, Luidspreker-instellingen .....	72	<p>■ <b>U</b></p> Uit (standby), Hoofdzone ..... 25 Uit (standby), Zone 2 ..... 97 Uit zetten ..... 25 Uitgebreide surround decoders, Geluidsmenu ..... 75 UNIT, Luidsprekerafstand ..... 73
SUBWOOFER PRE OUT aansluiting .....	22	<p>■ <b>V</b></p> VARIED, Radio Data System programmatype ..... 54 Verbetering gebruik andere netwerken, Radio Data System afstemmen ..... 55 Versterkerfunctie weergavetijd in-beeld display, Display-instellingen ..... 79 VIDEO aansluitingen ..... 15 VIDEO AUX aansluitingen ..... 23
Subwooferfase, Luidspreker-instellingen .....	72	<p>■ <b>W</b></p> WIRING, Automatische setup parameter ..... 30
SUPPORT AUDIO, HDMI instelling .....	75	<p>■ <b>Y</b></p> YPAO indicator ..... 26
SUR. L/R SP, Luidspreker-instellingen .....	71	<p>■ <b>Z</b></p> Zone 2 ..... 95 Zone 2 Beginvolume, Zone 2 instellingen ..... 81 Zone 2 instellingen, Optiemenu ..... 80 Zone 2 Maximum volume, Zone 2 instellingen ..... 80 Zone B ..... 38 ZONE2 indicator ..... 26
SUR.BACK PRE OUT aansluitingen .....	22	<p>■ <b>U</b></p> Uit (standby), Hoofdzone ..... 25 Uit (standby), Zone 2 ..... 97 Uit zetten ..... 25 Uitgebreide surround decoders, Geluidsmenu ..... 75 UNIT, Luidsprekerafstand ..... 73
Surround achter-luidsprekerniveau, Geluidsveldparameter .....	64	<p>■ <b>V</b></p> VARIED, Radio Data System programmatype ..... 54 Verbetering gebruik andere netwerken, Radio Data System afstemmen ..... 55 Versterkerfunctie weergavetijd in-beeld display, Display-instellingen ..... 79 VIDEO aansluitingen ..... 15 VIDEO AUX aansluitingen ..... 23
SURROUND DECODE, Decodercategorie .....	65	<p>■ <b>W</b></p> WIRING, Automatische setup parameter ..... 30
Surround decoderfunctie .....	64	<p>■ <b>Y</b></p> YPAO indicator ..... 26
Surround geluidsveld aanvankelijke vertraging, Geluidsveldparameter .....	61	<p>■ <b>Z</b></p> Zone 2 ..... 95 Zone 2 Beginvolume, Zone 2 instellingen ..... 81 Zone 2 instellingen, Optiemenu ..... 80 Zone 2 Maximum volume, Zone 2 instellingen ..... 80 Zone B ..... 38 ZONE2 indicator ..... 26
Surround geluidsveld kamerafmetingen, Geluidsveldparameter .....	62	
Surround geluidsveld levendigheid, Geluidsveldparameter .....	62	
SURROUND PRE OUT aansluitingen .....	22	
Surround-achter geluidsveld aanvankelijke vertraging, Geluidsveldparameter .....	61	
Surround-achter geluidsveld kamerafmetingen, Geluidsveldparameter .....	62	
Surround-achter geluidsveld levendigheid, Geluidsveldparameter .....	62	
VIDEO CONV., Display instellingen .....	79	
Video conversie, Display instellingen .....	79	
Video informatie .....	41	
Video op de achtergrond .....	40	
Video-aansluitingen .....	15	
Videorecorder aansluiting .....	20	
Virtual CINEMA DSP .....	46	
VIRTUAL indicator .....	26	
VOLTAGE SELECTOR .....	4	
VOLUME niveaauaanduiding .....	26	
Volume Trim, Ingangsmenu .....	78	
Volumeniveau .....	30	
Vorgeprogrammeerde SCENE sjablonen .....	35	
Voorkeuzezenders verwisselen, FM/AM afstemmen .....	52	
Voor-luidsprekers, Luidspreker-instellingen .....	71	

“**SPEAKERS**” of “**DVD**”

(voorbeeld) geeft de naam aan van een onderdeel op het voorpaneel of de afstandsbediening. Raadpleeg het bijgevoegde vel of de bladzijden aan het eind van deze handleiding voor de locatie van de verschillende onderdelen.

■ Front panel/Face avant/Frontblende/Frontpanelen/Voorpaneel/  
Фронтальная панель

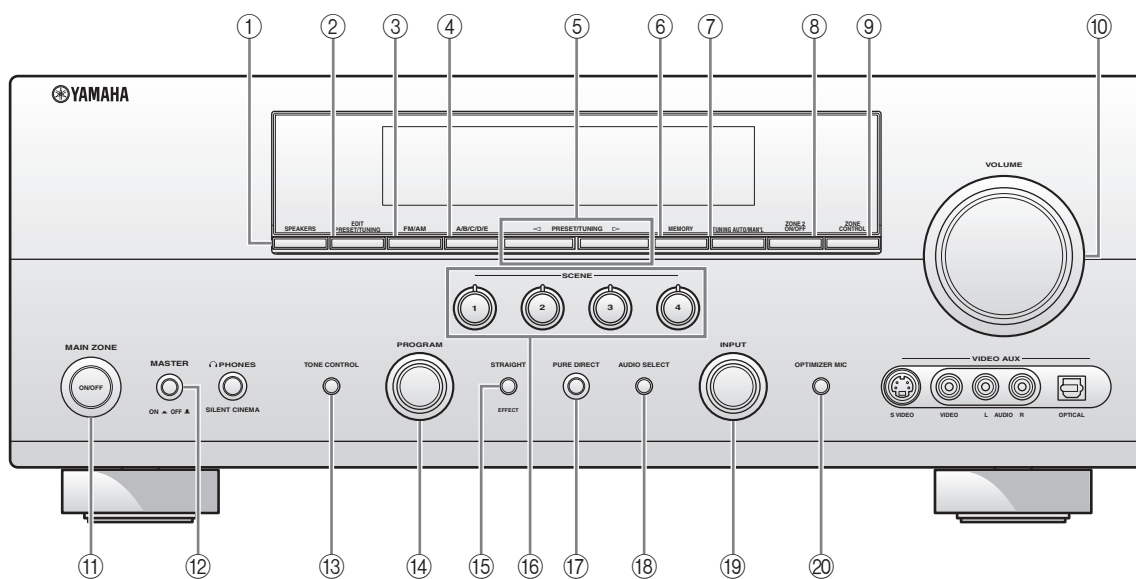

■ Remote control/Boîtier de télécommande/Fernbedienung/Fjärrkontrollen  
Afstandsbediening/Пульт ДУ

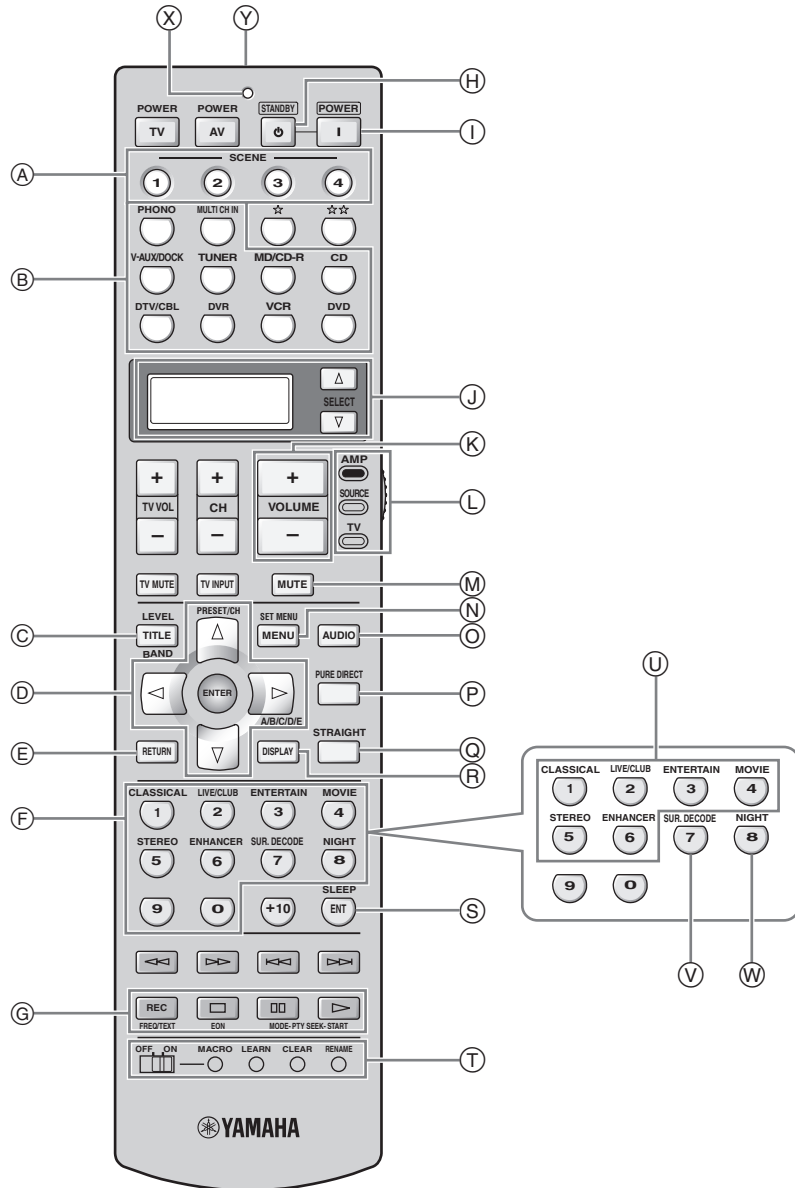

**List of remote control codes  
Liste des codes de commande  
Liste der Fernbedienungscodes  
Lista över fjärrstyrningskoder  
Lijst met afstandsbedieningscodes  
Список кодов дистанционного управления**

<b>CABLE</b>		<b>CD PLAYER</b>		SAE	0184	HITEKER	0699
ABC	0030, 0035	AIWA	0184	SANSUI	0184, 0332	JVC	0585, 0650
AMERICAST	0926	ARCAM	0184	SANYO	0206	KLH	0744
BELL SOUTH	0926	AUDIO RESEARCH	0184	SCOTT	0332	KENWOOD	0517, 0561
BIRMINGHAM CABLE		AUDIO TON	0184	SEARS	0332	KOSS	0678
COMMUNICATIONS		AUDIOLAB	0184	SHARP	0064	LG	0768
	0303	AUDIOMECA	0184	SIMAUDIO	0184	LIMIT	0795
BRITISH TELECOM		CAIRN	0184	SONIC FRONTIERS	0184	MAGNAVOX	0530, 0702
	0030	CALIFORNIA AUDIO LABS	0056	SONY	0027	MARANTZ	0566
CABLE & WIRELESS		CARVER	0184, 0206	SYMPHONIC	0332	MEMOREX	0858
	1095	CYRUS	0184	TAG MCLAREN		MICO	0750
DAERYUNG	0035, 0504, 0904,	DKK	0027		0184	MICROSOFT	0549
	1904	DMX ELECTRONICS	0184	TANDY	0059	MINTEK	0744
DIRECTOR	0503		0184	TECHNICS	0056	MITSUBISHI	0548
FILMNET	0470	DENON	0900	THORENS	0184	MUSTEK	0757
GENERAL INSTRUMENT		DYNAMIC BASS	0206	THULE	0184	NESA	0744
	0030, 0303, 0503,	EMERSON	0332	UNIVERSUM	0184	ONKYO	0530
	0837,	FISHER	0206	VICTOR	0099	ORITRON	0678
GOLDSTAR	0171	GENEXXA	0059, 0332	WARDS	0184	PALSONIC	0699
HAMLIN	0036, 0300	GOODMANS	0332	YAMAHA	2300, 2301	PANASONIC	0517, 0659, 1389
JERROLD	0030, 0303, 0503,	GRUNDIG	0184			PHILIPS	0530, 0566, 0673,
	0837,	HARMAN/KARDON	0184, 0200				0881
	0171	HITACHI	0059	<b>CD RECORDER</b>		PIONEER	0552, 0598, 0658,
LG	0171	JVC	0099				0659
MNET	0470	KENWOOD	0055, 0064	KENWOOD	0653	POLK AUDIO	0566
MEMOREX	0027	KRELL	0184	MARANTZ	0653	PROSCAN	0549
MOTOROLA	0303, 0503, 0837,	LXI	0332	PHILIPS	0653	QWESTAR	0678
	1133	LINN	0184	YAMAHA	2400	RCA	0549, 0598, 0744
	1095	MCS	0056			ROTEL	0650
NTL	1095	MAGNAVOX	0184, 0332	<b>DVD PLAYER</b>		SM ELECTRONIC	
NOOS	0844	MARANTZ	0056, 0184				0757
ONO	1095	MATSUI	0184	ACOUSTIC SOLUTIONS		SAMSUNG	0600
PVP STEREO VISUAL MATRIX		MEMOREX	0332		0757	SANYO	0697
	0030	MERIDIAN	0184	ALBA	0744	SHARP	0657
PACE	0264, 1087, 1095	MICROMEGA	0184	AMSTRAD	0740	SHERWOOD	0797
PANASONIC	0027, 0035, 0134	MIRO	0027	APEX DIGITAL		SHINSONIC	0560
PARAGON	0027	MISSION	0184		0699, 0744, 0782,	SLIM ART	0811
PHILIPS	0332, 0344	MYRYAD	0184		0821, 0823, 0857,	SONY	0560, 0891
PIONEER	0171, 0560, 0904,	NAD	0027		1127	SYLVANIA	0702
	1904	NSM	0184	BLAUPINKT	0744	TATUNG	0797
PULSAR	0027	NAIM	0184	BLUE PARADE		TEAC	0598, 0744
QUASAR	0027	OPTIMUS	0027, 0059, 0064,		0598	TECHNICS	0517
REGAL	0300, 0306		0206, 0332	BUSH	0740	THETA DIGITAL	
RUNCO	0027	PANASONIC	0056	CENTREX	0699		0598
SAGEM	0844	PHILIPS	0184	CLATRONIC	0815	THOMSON	0549
SAMSUNG	0027, 0171	PIONEER	0059, 0332	CYBERHOME		TOSHIBA	0530
SCIENTIFIC ATLANTA		POLK AUDIO	0184		0741	URBAN CONCEPTS	
	0035, 0504, 0904,	PROTON	0184	DVD2000	0548		0530
	1904	QED	0184	DAEWOO	0811, 0797	XBOX	0549
SONY	1033	QUAD	0184	DANSAI	0797	YAMAHA	0517, 0566, 0572,
STARCOM	0030	QUASAR	0056	DECCA	0797		2100
SUPERCABLE		RCA	0059, 0206, 0332	DENON	0517	ZENITH	0530, 0618, 0768
	0303	REALISTIC	0206	DIAMOND	0795	ZEUS	0811
TS	0030	REVOX	0184	DIGITREX	0699		
TELE+1	0470	ROTEL	0184	EMERSON	0618	<b>DVD RECORDER</b>	
TELEWEST	1095			ENTERPRISE	0618		
TORX	0030			FISHER	0697	HITACHI	2815
TOSHIBA	0027			GE	0549, 0744	PANASONIC	2800
TRANS PX	0303			GO VIDEO	0742	PHILIPS	2808
UNITED CABLE				GOLDSTAR	0768	PIONEER	2804
	0030			GRADIENTE	0678	TOSHIBA	2803
ZENITH	0027, 0552, 0926			GREENHILL	0744	YAMAHA	2807
				GRUNDIG	0566		
				HITACHI	0600, 0691		

---

**LD PLAYER**

CARVER	0091
DENON	0086
MARANTZ	0091
mitsubishi	0086
NAD	0086
NAGSMI	0086
OPTIMUS	0086
PHILIPS	0091
PIONEER	0086
SALORA	0091
SONY	0228
TELEFUNKEN	0086
YAMAHA	2200

---

**MD RECORDER**

KENWOOD	0708
ONKYO	0895
SHARP	0888
SONY	0517
YAMAHA	2500, 2501, 2502

---

**RECEIVER (TUNER)**

ADC	0558
AIWA	0185, 1116, 1415, 1432, 1668
ALCO	1417
ANAM	1636
APEX DIGITAL	1284
AUDIOLAB	1216
AUDIOTRONIC	1216
AUDIOVOX	1417
BOSE	1256
CAMBRIDGE SOUNDWORKS	1397
CAPETRONIC	0558
CARVER	1116, 1216
CENTREX	1284
DENON	1387
FERGUSON	0558
FINE ARTS	1216
GRUNDIG	1216
HARMAN/KARDON	0137, 1331
INTEGRA	0162, 1325
JBL	0137, 1333
JVC	0101, 0558, 1401, 1522
KLH	1417, 1439
KENWOOD	1054, 1340
MCS	0066
MAGNAVOX	0558, 1116, 1216, 1296,
MARANTZ	0066, 1116, 1216, 1316
MICROMEGA	1216
MUSICMAGIC	1116
MYRYAD	1216
NAD	0347
NORCENT	1416
ONKYO	0162, 0869, 1325
OPTIMUS	0558, 1050
PANASONIC	0066, 1315, 1545, 1790

PHILIPS	1116, 1216, 1293, 1295, 1296, 1310, 1316
PIONEER	0041, 0558, 1050, 1411
POLK AUDIO	1316
PROSCAN	1281
QUASAR	0066
RCA	0558, 1050, 1281, 1417, 1636,
SABA	0558
SANSUI	1116
SCHNEIDER	0558
SONY	0185, 1085, 1185, 1685, 1785
STEREOPHONICS	1050
SUNFIRE	1340
TEAC	1417
TECHNICS	0066, 1335, 1336, 1545
TELEFUNKEN	0558
THOMSON	1281
THORENS	1216
UHER	0558
VENTURER	1417
VICTOR	0101
WARDS	0041, 0185
YAMAHA	0203, 1203, 1358, 2601
(TUNER ID1)	2602
(TUNER ID2)	2603
(iPod)	2606

---

**SATELLITE TUNER**

@SAT	1327
ABSAT	0150
ALBA	0482
ALPHASTAR	0799
AMSTRAD	0874
ASTON	0169, 1156
ASTRO	0200
ATSAT	1327
AVALON	0423
BLAUPUNKT	0200
BRITISH SKY BROADCASTING	0874, 1202
CANAL DIGITAL	0880
CANAL SATELLITE	0880
CANAL+	0880
CHAPARRAL	0243
CITYCOM	1203
CONNEXIONS	0423
CROSSDIGITAL	1136
CYRUS	0227
D-BOX	0750, 1154
DMT	1102
DNT	0227, 0423
DAERYUNG	0423
DAEWOO	1323
DIGENIUS	0326
DIRECTV	0274, 0419, 0593, 0666, 0751, 0776, 0846, 1103, 1136, 1169, 1776, 1883
DISH NETWORK SYSTEM	0802, 1032

DISHPRO	0802, 1032
DISTRATEL	0111
DREAM MULTIMEDIA	1264
ECHOSTAR	0194, 0423, 0637, 0802, 0880, 0898, 1032, 1113
ENGEL	1044
EXPRESSVU	0802
FTE	0890
FINLUX	0482
FRACARRO	0898
FUBA	0423
GE	0593
GOI	0802
GALAXIS	0890, 1138
GENERAL INSTRUMENT	0896
GOLD BOX	0880
GRUNDIG	0200, 0874
HTS	0802
HIRSCHMANN	0200, 0423
HITACHI	0482, 0846
HUGHES NETWORK SYSTEM	0776, 1169, 1776
HUMAX	0890, 1203
INVIDEO	0898
JVC	0802
KATHREIN	0150, 0200, 0227, 0276, 0685, 1248
KREISELMEYER	0200
LABGEAR	1323
LOGIX	1044
LORENZEN	0326
MAGNAVOX	0749, 0751
MANHATTAN	0482, 1044, 1110
MARANTZ	0227
MEDIASAT	0880
MEMOREX	0751
METRONIC	0111
MITSUBISHI	0776
MOTOROLA	0896
MYRYAD	0227
NEXT LEVEL	0896
NOKIA	0482, 0750, 0778, 1154, 1250, 1750
OCTALTV	1032
ORBITECH	1127
PACE	0482, 0874, 1202, 1350
PANASONIC	0274, 0728, 0874, 1347
PANDA	0482
PAYSAT	0751
PHILIPS	0160, 0227, 0482, 0749, 0751, 0776, 0880, 1103, 1169, 1776
PIONEER	0880
PROMAX	0482
PROSCAN	0419, 0593
RCA	0170, 0419, 0593, 0882
RFT	0227
RADIO SHACK	0896
RADIOLA	0227
RADIX	0423
SKY	0874, 0883, 1202

SM ELECTRONIC	1227
SABRE	0482
SAGEM	0847, 1141, 1280
SAMSUNG	1044, 1136, 1303, 1319
SAT CONTROL	1327
SATSTATION	1110
SCHWAIGER	1138
SEEMANN	0423
SIEMENS	0200
SONY	0666, 0874, 1666
STAR CHOICE	0896
STRONG	1327
TPS	0847, 1280
TANTEC	0482
TECHNISAT	1126, 1127
TELESTAR	1127
THOMSON	0482, 0880, 1073, 1318
TOPFIELD	1233
TOSHIBA	0776, 0817, 1776
ULTIMATETV	0419, 0666
UNIDEN	0749, 0751
UNIVERSUM	0200
VENTANA	0227
WISI	0200, 0423, 0482
XSAT	0150
ZEHNDER	1102
ZENITH	0883, 1883

---

**TAPE DECK**

AIWA	0056
CARVER	0056
GRUNDIG	0056
HARMAN/KARDON	0056
MAGNAVOX	0056
MARANTZ	0056
MYRYAD	0056
OPTIMUS	0054
PHILIPS	0056
PIONEER	0054
POLK AUDIO	0056
RCA	0054
REVOX	0056
SANSUI	0056
SONY	0270
THORENS	0056
WARDS	0054
YAMAHA	2700, 2701

---

**TV**

AGB	0543
AOC	0036, 0057, 0087, 0119, 0120, 0135, 0205, 0207, 0478
ASA	0131
AWA	0036
ACURA	0036
ADDISON	0119, 0135, 0680
ADMIRAL	0120, 0190, 0490
ADVENT	0788
AIKO	0119
AKAI	0036, 0057, 0235, 0388, 0543, 0729, 0839
AKURA	0291
ALBA	0036, 0064, 0398, 0695

AMERICA ACTION	0207	DECCA	0064, 0543	HINARI	0036, 0064	MEDION	0695, 0835, 1064
AMPRO	0778	DENON	0172	HISAWA	0482	MEGATRON	0172, 0205
AMSTRAD	0036, 0064, 0198, 0398, 0439, 0460, 0543	DIGATRON	0064	HITACHI	0036, 0057, 0119, 0132, 0136, 0172, 0190, 0205, 0252, 0383, 0508, 0575, 0605, 1172, 1283	MEMOREX	0036, 0177, 0181, 0205, 0277, 0490, 1064
ANAM	0036, 0207, 0277	DUMONT	0044			METZ	0474
ANAM NATIONAL	0277, 0677	DWIN	0747, 0801	HUA TUN	0036	MICROMAXX	0835
ANITECH	0036	ECE	0064	HUANYU	0401	MICROSTAR	0835
APEX DIGITAL		ELECTROBAND		HYPSON	0064, 0291	MIDLAND	0044, 0074, 0078
	0775, 0792, 0794	ELIN	0064, 0575	ICE	0291, 0398	MINERVA	0514
AUDIOSONIC	0064, 0136	ELITE	0347	ITS	0398	MINOKA	0439
BANG & OLUFSEN		ELTA	0036	ITT	0190, 0388, 0575	MITSUBISHI	0057, 0120, 0135, 0177, 0181, 0205, 0207, 0263, 0277, 0539, 0863, 1277
	0592	EMERSON	0181, 0205, 0207, 0263, 0388, 0490, 0650	IMPERIAL	0274, 0397, 0445	MIVAR	0318, 0319, 0543, 0636
BASIC	0036	ENVISION	0057, 0840	INDIANA	0064	MOTOROLA	0120
BAUR	0064, 0388, 0539	EPSON	0860	INFINITY	0081	MULTITECH	0036, 0207
BAYSONIC	0207	ERRES	0064	INGELEN	0190	MYRYAD	0583
BEAUMARK	0205	ETHER	0036, 0057	INNO HIT	0543	NAD	0183, 0205, 0388, 0893
BEKO	0397, 0513, 0741, 0742	ETRON	0036	INNOVA	0064	NEC	0036, 0057, 0078, 0181, 0183, 0197, 0205, 0482, 0524, 1731
BELL & HOWELL		EUROPHON	0543	INTEQ	0044	NEI	0064
	0181	FERGUSON	0064, 0100, 0136, 0265, 0314, 0362, 0587	INTERFUNK	0064, 0190, 0274, 0388, 0539	NTC	0119
BEON	0064			INTERVISION		NECKERMANN	
BLAUPUNKT	0222	FIDELITY	0388		0064, 0291, 0404		0064, 0583
BLUE SKY	0695, 1064	FINLANDIA	0235, 0373	JBL	0081	NETSAT	0064
BONDSTEC	0274	FINLUX	0064, 0131, 0132, 0373, 0543	JCB	0027	NEWAVE	0036, 0119, 0120, 0205
BRADFORD	0207	FIRSTAR	0036, 0263	JVC	0080, 0398, 0490, 0680, 0710	NIKKAI	0064, 0291
BRANDT	0136, 0362	FIRSTLINE	0036, 0274, 0695	JEAN	0036, 0078, 0119, 0183, 0263	NIKKO	0057, 0119, 0205
BROKSONIC	0263, 0490	FISHER	0131, 0181, 0235, 0397	JENSEN	0788	NOKIA	0388, 0500, 0507, 0575, 0658
BUSH	0036, 0064, 0398, 0401, 0695, 1064	FLINT	0482	KEC	0207	NORCENT	0775, 0851
CCE	0064	FORMENTI	0064, 0347	KTV	0057, 0207	NORDMENDE	
CGE	0274	FORTRESS	0120	KAISUI	0036		0136, 0314, 0587
CTC	0274	FRONTECH	0190, 0274, 0291	KAPSCH	0190	OCEANIC	0190, 0388
CXC	0207	FUJITSU	0710, 0836	KARCHER	0637	ONWA	0207, 0460
CANDLE	0057	FUNAI	0207, 0198, 0291	KATHREIN	0583	OPTIMUS	0181, 0193, 0277, 0677
CARNIVALE	0057	FUTURETECH		KENDO	0064		0120
CARVER	0081, 0197		0207	KENWOOD	0057	OSAKI	0291, 0439
CASCADE	0036	GE	0057, 0074, 0078, 0119, 0205, 0207, 0478, 0587, 1174, 1374, 1481	KNEISSEL	0286, 0462	OTTO VERSAND	0064, 0347, 0539, 0583
CATHAY	0064	GEC	0064, 0543	KOLIN	0080, 0135, 0207	PALLADIUM	0397, 0445
CELEBRITY	0027	GATEWAY	1782, 1783	KORPEL	0064	PANAMA	0291
CELERA	0792	GELOSO	0036	KOYODA	0036	PANASONIC	0064, 0078, 0081, 0190, 0277, 0677, 1437
CENTURION	0064	GENEXXA	0190	L&S ELECTRONIC	0835	PATHE CINEMA	0265, 0347
CHANGHONG		GIBRALTER	0044, 0057		0057, 0064, 0087, 0135, 0205, 0741	PAUSA	0036
	0792	GOLDSTAR	0057, 0064, 0136, 0181, 0205, 0404	LG	0074, 0081, 0181, 0183, 0205	PENNEY	0057, 0074, 0078, 0087, 0183, 0205, 1374
CHING TAI	0036, 0119	GOODMANS	0064, 0398, 0401, 0661	LXI	0064, 0291	PERDIO	0347
CHUN YUN	0027, 0036, 0119, 0207	GOREMJE	0397	LEYCO	0064, 0291	PHILCO	0057, 0064, 0081, 0172, 0205, 0207, 0274, 0490, 1688
CHUNG HSIN	0080, 0135, 0207	GRADIENTE	0080, 0197	LIESENK & TTER		PHILIPS	0027, 0057, 0064, 0078, 0081, 0119, 0135, 0205, 0401, 0583, 0717, 1481
CIMLINE	0036	GRAETZ	0190, 0388		0064		0064
CINERAL	0119, 0478	GRANADA	0064, 0235, 0366, 0543	LOEWE	0539	PILOT	0057
CITIZEN	0057, 0087, 0119	GRANDIN	0637	LUXOR	0383, 0388		
CLARION	0207	GRUNDIG	0064, 0222, 0514, 0583, 0614	M ELECTRONIC			
CLARIVOX	0064	GRUNPY	0207		0036, 0064, 0131, 0132, 0136, 0190, 0314, 0373, 0401, 0507		
CLATRONIC	0274, 0397	HCM	0036, 0439	MAGNADYNE			
CONDOR	0347, 0397	HALLMARK	0205		0057, 0177, 0205		
CONRAC	0835	HANKOOK	0057, 0205, 0207	MAGNAFON	0543		
CONTEC	0036, 0207	HANSEATIC	0064, 0347, 0388, 0455, 0583	MAGNAVOX	0057, 0081, 1281, 1481		
CRAIG	0207	HANTAREX	0543	MANESTH	0291, 0347		
CROSLEY	0081	HARMAN/KARDON	0081	MARANTZ	0057, 0064, 0081, 0583		
CROWN	0036, 0064, 0207, 0397, 0445	HARVARD	0207	MARK	0064		
CURTIS MATHES		HAVERMY	0120	MATSUI	0036, 0064, 0235, 0398, 0514, 0543		
	057, 0074, 0081, 0087, 0120, 0172, 0181, 0193, 0478, 0729, 1174, 1374	HELLO KITTY		MATSUSHITA			
DAEWOO	0036, 0057, 0064, 0119, 0135, 0181, 0197, 0205, 0207, 0401, 0478, 0650, 0661, 1688		0478		0277, 0677		
DANSAI	0064			MEDIATOR	0064		
DAYTON	0036						
DE GRAAF	0235, 0575						

PIONEER	0136, 0190, 0193, 0314, 0706, 0787, 0893	SEMIVOX	0207	TRIUMPH	0543	CANON	0062
PORTLAND	0119	SEMP	0183	TUNTEX	0036, 0057, 0119	CARVER	0108
PRANDONI-PRINCE	0543	SHARP	0057, 0120, 0677	UHER	0347	CIMLINE	0099
PRIMA	0788	SHEN YING	0036, 0119	UNIVERSUM	0064, 0131, 0132, 0291, 0373, 0397, 0519	CINERAL	0305
PRISM	0078	SHENG CHIA	0036, 0120, 0263	VECTOR RESEARCH	0057	CITIZEN	0064, 0305, 1305
PROFEX	0036, 0388	SIAREM	0543	VESTEL	0064	COLT	0099
PROSCAN	0074	SIEMENS	0064, 0222	VICTOR	0080, 0277, 0677, 0680	COMBITECH	0379
PROTECH	0036, 0064, 0274, 0291, 0445, 0695	SINUDYNE	0543	VIDEOSAT	0274	CRAIG	0064, 0074, 0099, 0267
PROTON	0036, 0057, 0205	SKANTIC	0383	VIDIKRON	0081	CROWN	0099, 0305
PULSAR	0044	SKYGIANT	0207	VIDTECH	0205	CURTIS MATHES	0062, 0068, 0087, 1062
QUASAR	0078, 0277, 0677	SKYWORTH	0064	VIEWSONIC	1782	CYBERNEX	0267
QUELLE	0064, 0131, 0388, 0539	SOLAVOX	0190	VISION	0347	CYRUS	0108
R-LINE	0064	SONITRON	0235	VOXSON	0190	DAEWOO	0072, 0131, 0305, 0669, 1305
RCA	0027, 0057, 0074, 0117, 0119, 0205, 0706, 1074, 1174, 1274, 1374, 1474, 1481, 1574	SONOKO	0036, 0064	WALTHAM	0383	DANSAI	0099
RFT	0455	SONOLOR	0190, 0235	WARDS	0057, 0081, 0205, 0893	DE GRAAF	0069
RADIOSHACK	0057, 0074, 0181, 0205, 0207	SONTEC	0064	WATSON	0064, 0347	DECCA	0027, 0108
RADIOLA	0064	SONY	0027, 0677, 0861, 1127, 1532, 1678	WAYCON	0183	DENON	0069
RADIOMARELLI	0543	SOUNDESIGN	0205, 0207	WHITE WESTINGHOUSE	0064, 0347, 0490, 0650	DUAL	0068
REALISTIC	0057, 0181, 0205, 0207	SOUNDWAVE	0064, 0445	YAMAHA	0057, 0172, 0677, 0796, 0860, 2900 (projector), 2901 (projector), 2903, 2904 (projector)	DUMONT	0027, 0108, 0131
REDIFFUSION	0388	SOWA	0078, 0087, 0119, 0183, 0205	YAPSHE	0277	DYNATECH	0027
REOC	0741	SQUAREVIEW	0198	YOKO	0064, 0291	ESC	0267, 0305
REVOX	0064	STANDARD	0036	ZENITH	0044, 0119, 0205, 0490	ELCATECH	0099
REX	0190, 0286, 0291	STARLITE	0207			ELECTROHOME	0064
ROADSTAR	0036, 0291, 0445	STERN	0190, 0286			ELECTROPHONIC	0064
RUNCO	0044, 0057, 0524, 0630	SUPREME	0027			EMEREX	0059
SBR	0064	SYLVANIA	0057, 0081, 0198			EMERSON	0027, 0062, 0064, 0070, 0072, 0211, 0267, 0305, 1305, 1506
SEG	0291, 0695	SYMPHONIC	0198, 0207			FERGUSON	0068, 0347
SEI	0543	SYNCO	0027, 0087, 0119, 0120, 0205, 0478			FIDELITY	0027
SKY	0064	SYSLINE	0064			FINLANDIA	0108, 0131
SSS	0207	T + A	0474			FINLUX	0027, 0069, 0108, 0131
SABA	0136, 0190, 0314, 0362	TCM	0835	<b>VCR</b>		FIRSTLINE	0064, 0070, 0072, 0099
SACCS	0265	TMK	0205	ASA	0064, 0108	FISHER	0074, 0131
SAGEM	0637	TNCI	0044	ADMIRAL	0075	FUJI	0060, 0062
SAISHO	0036, 0291, 0543	TNS	0490	ADVENTURA	0027	FUJITSU	0027, 0072
SALORA	0190, 0380, 0388, 0575	TACICO	0036, 0119, 0205	AIKO	0305	FUNAI	0027
SAMBERS	0543	TAI YI	0036	AIWA	0027, 0064, 0334, 0375, 0379	GE	0062, 0087, 0267, 0834, 1062, 1087
SAMPO	0036, 0057, 0119, 0120, 0181, 0198, 0205, 0677, 1782	TANDY	0120, 0190	AKAI	0068, 0342	GEC	0108
SAMSUNG	0036, 0057, 0064, 0087, 0117, 0119, 0181, 0205, 0291, 0397, 0583, 0614, 0645, 0729, 0793, 0839, 0841	TASHIKO	0119, 0677	AKIBA	0099	GARRARD	0027
SANSEI	0478	TATUNG	0036, 0064, 0078, 0081, 0087, 0181, 0183, 0543	ALBA	0099, 0305, 0342, 0379	GENERAL	0072
SANSUI	0490	TEAC	0036, 0064, 0291, 0439, 0445, 0482, 0695, 1064	AMERICA ACTION	0305	GO VIDEO	0459
SANYO	0131, 0181, 0207, 0235, 0366, 0826	TEC	0695, 1064	AMERICAN HIGH	0062	GOLDHAND	0099
SCHAUB LORENZ	0388	TECHNEMA	0347	AMSTRAD	0027	GOLDSTAR	0064, 0252, 0507, 1264
SCHNEIDER	0064, 0274, 0398, 0695	TECHNICS	0078, 0277, 0677	ANAM	0064, 0253, 0267, 0305, 0507	GOODMANS	0027, 0064, 0099, 0305
SCOTCH	0205	TECHWOOD	0078	ANAM NATIONAL	0253, 1589	GRADIENTE	0027
SCOTT	0205, 0207, 0263	TECO	0036, 0078, 0119, 0120, 0205, 0291, 0680	ANITECH	0099	GRAETZ	0068, 0131, 0267
SEARS	0074, 0081, 0181, 0183, 0198, 0205	TEKNIKA	0081, 0087, 0119, 0177, 0207	ASHA	0267	GRANADA	0108, 0131
SELECO	0190, 0286	TELEFUNKEN	0136, 0289, 0362, 0652, 0729	ASUKA	0064	GRANDIN	0027, 0064, 0099
		TELEMEISTER	0347	AUDIOVOX	0064, 0305	GRUNDIG	0099, 0108, 0253, 0374
		TELETECH	0036	BAIRD	0027, 0068, 0131	HCM	0099
		TENSAI	0347	BASIC LINE	0099, 0305	HI-Q	0074
		TERA	0057	BEAUMARK	0267	HANSEATIC	0064
		THOMSON	0136, 0314, 0587, 0652, 1474	BELL & HOWELL	0131	HARLEY DAVIDSON	0027
		THORN	0064, 0131, 0388, 0539	BLAUPUNKT	0253	HARMAN/KARDON	0108
		TOSHIBA	0087, 0181, 0183, 0535, 0645, 0677, 0859, 1283, 1383, 1683, 1731	BRANDT	0347	HARWOOD	0099
				BRANDT ELECTRONIC	0068	HINARI	0099, 0267, 0379
				BROKSONIC	0211, 0375, 1506	HITACHI	0027, 0064, 0068, 0069, 0267
				BUSH	0099, 0305, 0379		
				CCE	0099, 0305		
				CGE	0027		
				CALIX	0064		

HUGHES NETWORK SYSTEMS	MINOLTA	0069	RCA	0062, 0069, 0087,	SYLVANIA	0027, 0062, 0108,
0069	MITSUBISHI	0068, 0070, 0094,		0267, 0834, 1062,	0070, 1808	
HYPSON		0108, 0834	RADIOSHACK	1087	SYMPHONIC	0027
0099	MOTOROLA	0062, 0075	0027		TMK	0267
ITT	MULTITECH	0027, 0099	RADIOLA	0108	TANDY	0027, 0131
0068, 0131, 0267	MURPHY	0027	RADIX	0064	TASHIKO	0027, 0064
ITV	MYRYAD	0108	RANDEX	0064	TATUNG	0027, 0068, 0072,
0064, 0305	NAD	0131	REALISTIC	0027, 0062, 0064,	0094, 0108	
IMPERIAL	NEC	0062, 0064, 0068,		0074, 0075, 0131	TEAC	0027, 0068, 0305,
0027		0075, 0094, 0131	REOC	0375		0334, 0669
INTERFUNK	NATIONAL	0253	REPLAYTV	0641, 0643	TECHNICS	0062, 0253
0108	NECKERMANN	0108	REX	0068	TECO	0062, 0064, 0068,
JVC	NESCO	0099	ROADSTAR	0064, 0099, 0267,	0075	
0068, 0072, 0094	NEWAVE	0064	0305		TEKNIKA	0027, 0062, 0064
JENSEN	NIKKO	0064	RUNCO	0066	TELEAVIA	0068
0068	NOBLEX	0267	SBR	0108	TELEFUNKEN	0068, 0347
KEC	NOKIA	0068, 0131, 0267	SEG	0267	TENOSAL	0099
0064, 0305	NORDMENDE	0068, 0347	SEI	0108	TENSAI	0027
KLH	OCEANIC	0027, 0068	STS	0069	THOMAS	0027
0099	OKANO	0342, 0375	SABA	0068, 0347	THOMSON	0068, 0087, 0094,
KAISUI	OLYMPUS	0062, 0253	SALORA	0070	0347	
0099	OPTIMUS	0064, 0075, 0131,	SAMPO	0064, 0075	THORN	0068, 0131
KENWOOD	ORION	0459	SAMSUNG	0072, 0267, 0459	TIVO	0645, 0663
0068, 0094		0211, 0375, 0379,	SANKY	0066, 0075	TOSHIBA	0068, 0070, 0072,
KODAK		1506	SANSUI	0027, 0068, 0094,	0094, 0108, 0872	
0062, 0064	OSAKI	0027, 0064, 0099		1506	TOTEVISION	0064, 0267
KOLIN	OTTO VERSAND	0108	SANYO	0074, 0131, 0267	UHER	0267
0068, 0070	PALLADIUM	0064, 0068, 0099	SAVILLE	0379	UNITECH	0267
KORPEL	PANASONIC	0062, 0252, 0253,	SCHAUB LORENZ	0027, 0068,	UNIVERSUM	0027, 0064, 0108,
0099		0643, 1062, 1589	0131		0267	
LG	PATHE MARCONI	0068	SCHNEIDER	0027, 0099, 0108	VECTOR	0072
0064, 0069, 0072,	PENNEY	0062, 0064, 0069,	SCOTT	0070, 0072, 0211	VICTOR	0068, 0094
0507		0267, 1062, 1264	SEARS	0027, 0062, 0064,	VIDEO CONCEPTS	0072
LXI	PENTAX	0069		0069, 0074, 0131,	VIDEOMAGIC	0064
0064	PERDIO	0027	SELECO	1264	VIDEOSONIC	0267
LENCO	PHILCO	0062	0068		VILLAIN	0027
0305	PHILIPS	0062, 0108, 0645,	SEMP	0072	WARDS	0027, 0062, 0069,
LEYCO		1108, 1208	SHARP	0075, 0834		0074, 0075, 0087,
0099	PHONOLA	0108	SHINTOM	0099, 0131		0099, 0108, 0267
LLOYD'S	PILOT	0064	SIEMENS	0064, 0108, 0131	WHITE WESTINGHOUSE	
0027	PIONEER	0069, 0094, 0108	SILVA	0064	0099	
LOEWE	POLK AUDIO	0108	SINGER	0072, 0099	XR-1000	0027, 0062, 0099
0064, 0108, 1589	PROFITRONIC	0267	SINUDYNE	0108	YAMAHA	0068
LOGIK	PROLINE	0027	SONIC BLUE	0641, 0643	YAMISHI	0099
0099, 0267	PROSCAN	0087, 1087	SONTEC	0064	YOKAN	0099
LUXOR	PROTEC	0099	SONY	0027, 0059, 0060,	YOKO	0267
0070, 0075, 0131	PULSAR	0066		0062, 0663, 1259	ZENITH	0027, 0060, 0066,
M ELECTRONIC	PYE	0108	SUNKAI	0375	1506	
	QUASAR	0062, 1062	SUNSTAR	0027		
0027	QUELLE	0108	SUNTRONIC	0027		
MEI						
0062						
MGA						
0070, 0267						
MGN TECHNOLOGY						
0267						
MTC						
0027, 0267						
MAGNASONIC						
1305						
MAGNAVOX						
0027, 0062, 0066,						
0108, 1808						
MAGNIN						
0267						
MANESTH						
0072, 0099						
MARANTZ						
0062, 0108						
MARTA						
0064						
MATSUI						
0375, 0379						
MATSUSHITA						
0062						
MEDION						
0375						
MEMOREX						
0027, 0062, 0064,						
0066, 0074, 0075,						
0131, 0267, 0334,						
0375, 1264						
MEMPHIS						
0099						
METZ						
0064, 0374, 1589						



© 2007 YAMAHA CORPORATION All rights reserved.

YAMAHA ELECTRONICS CORPORATION, USA 6660 ORANGETHORPE AVE., BUENA PARK, CALIF. 90620, U.S.A.  
 YAMAHA CANADA MUSIC LTD. 135 MILNER AVE., SCARBOROUGH, ONTARIO M1S 3R1, CANADA  
 YAMAHA ELECTRONIK EUROPA G.m.b.H. SIEMENSSTR. 22-34, 25462 RELINGEN BEI HAMBURG, GERMANY  
 YAMAHA ELECTRONICS FRANCE S.A. RUE AMBROISE CROIZAT BP70 CROISSY-BEAUBOURG 77312 MARNE-LA-VALLEE CEDEX02. FRANCE  
 YAMAHA ELECTRONICS (UK) LTD. YAMAHA HOUSE, 200 RICKMANSWORTH ROAD WATFORD, HERTS WD18 7GQ, ENGLAND  
 YAMAHA SCANDINAVIA A.B. J A WETTERGRENS GATA 1, BOX 30053, 400 43 VÄSTRA FRÖLUNDA, SWEDEN  
 YAMAHA MUSIC AUSTRALIA PTY, LTD. 17-33 MARKET ST., SOUTH MELBOURNE, 3205 VIC., AUSTRALIA

YAMAHA CORPORATION  
 Printed in Malaysia  WJ70020



The circled numbers and alphabets correspond to those in the Owner's Manual.

Les nombres et lettres dans un cercle correspondent à ceux du mode d'emploi.

Die umkreisten Zahlen und Buchstaben entsprechen denen in der Bedienungsanleitung.

Inringade nummer och bokstäver motsvarar de som anges i bruksanvisningen.

De omcirkelde cijfers en letters corresponderen met die in de Gebruiksaanwijzing.

Цифры и буквы в кружках относятся к цифрам и буквам в Инструкции по эксплуатации.

## ■ Front panel/Face avant/Frontblende/Frontpanelen/Voorpaneel/Фронтальная панель

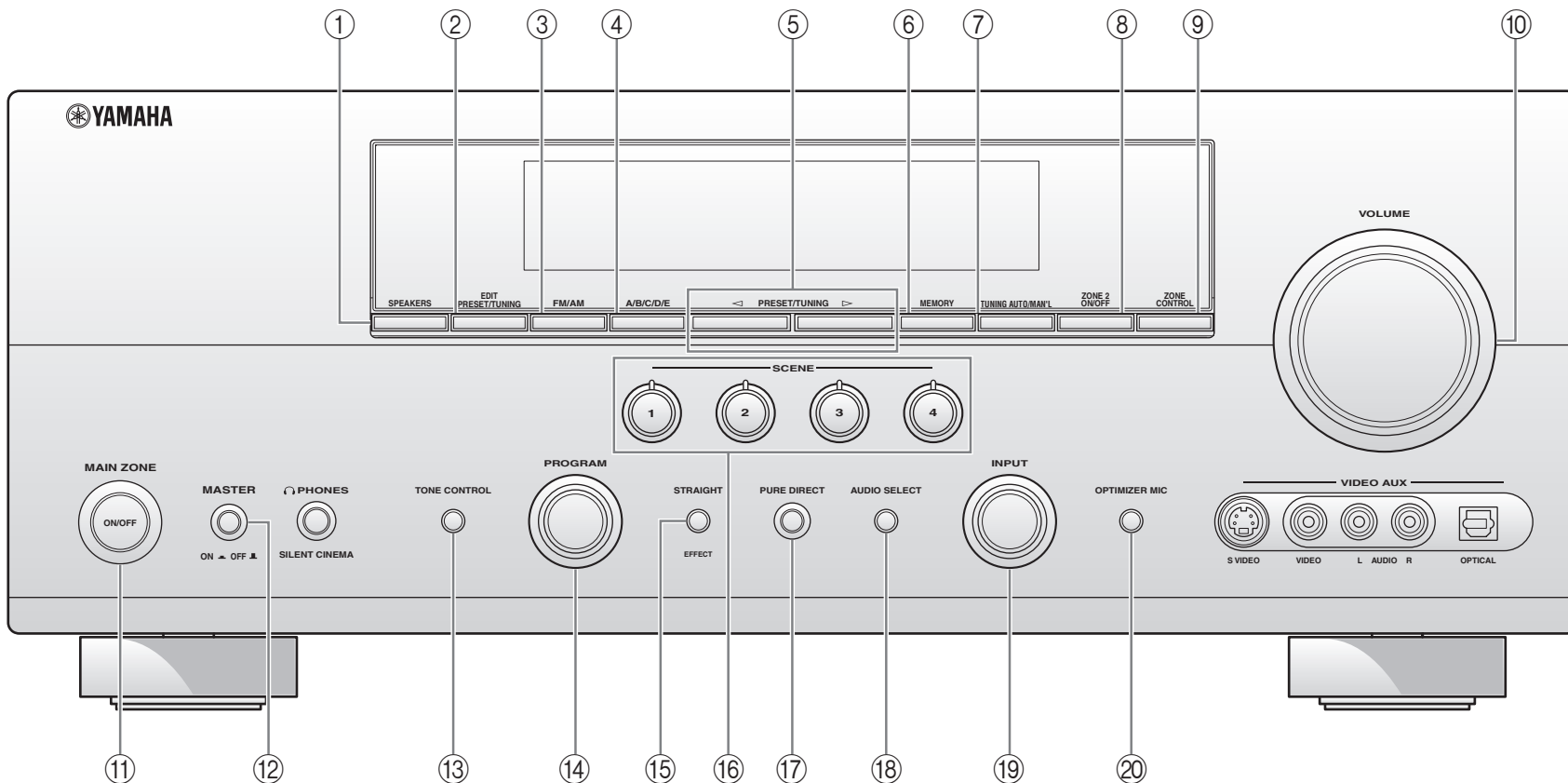

# Remote control/Boîtier de télécommande/Fernbedienung/Fjärrkontrollen/ Afstandsbediening/Пульт ДУ

