

PSR-SX6000

Digital Workstation

Brugervejledning

Tak, fordi du har købt denne Yamaha Digital Workstation!

Dette instrument har effektive funktioner, herunder alsidige effekter og lyde. Det anbefales, at du læser denne vejledning omhyggeligt, så du kan få fuldt udbytte af instrumentets avancerede og praktiske funktioner. Det anbefales også, at du opbevarer brugervejledningen et sikkert og praktisk sted, så den er let at finde, når du skal bruge den.

Før du tager instrumentet i brug, skal du læse "SIKKERHEDSFORSKRIFTER" på side 5 – 6.

Apache License 2.0

Copyright (c) 2009-2018 Arm Limited. All rights reserved.

SPDX-License-Identifier: Apache-2.0

Licensed under the Apache License, Version 2.0 (the License); you may not use this file except in compliance with the License.

You may obtain a copy of the License at
www.apache.org/licenses/LICENSE-2.0

Unless required by applicable law or agreed to in writing, software distributed under the License is distributed on an AS IS BASIS, WITHOUT WARRANTIES OR CONDITIONS OF ANY KIND, either express or implied.
See the License for the specific language governing permissions and limitations under the License.

Modified BSD license

COPYRIGHT(c) 2016 STMicroelectronics

Redistribution and use in source and binary forms, with or without modification, are permitted provided that the following conditions are met:

1. Redistributions of source code must retain the above copyright notice, this list of conditions and the following disclaimer.
2. Redistributions in binary form must reproduce the above copyright notice, this list of conditions and the following disclaimer in the documentation and/or other materials provided with the distribution.
3. Neither the name of STMicroelectronics nor the names of its contributors may be used to endorse or promote products derived from this software without specific prior written permission.

THIS SOFTWARE IS PROVIDED BY THE COPYRIGHT HOLDERS AND CONTRIBUTORS "AS IS" AND ANY EXPRESS OR IMPLIED WARRANTIES, INCLUDING, BUT NOT LIMITED TO, THE IMPLIED WARRANTIES OF MERCHANTABILITY AND FITNESS FOR A PARTICULAR PURPOSE ARE DISCLAIMED. IN NO EVENT SHALL THE COPYRIGHT HOLDER OR CONTRIBUTORS BE LIABLE FOR ANY DIRECT, INDIRECT, INCIDENTAL, SPECIAL, EXEMPLARY, OR CONSEQUENTIAL DAMAGES (INCLUDING, BUT NOT LIMITED TO, PROCUREMENT OF SUBSTITUTE GOODS OR SERVICES; LOSS OF USE, DATA, OR PROFITS; OR BUSINESS INTERRUPTION) HOWEVER CAUSED AND ON ANY THEORY OF LIABILITY, WHETHER IN CONTRACT, STRICT LIABILITY, OR TORT (INCLUDING NEGLIGENCE OR OTHERWISE) ARISING IN ANY WAY OUT OF THE USE OF THIS SOFTWARE, EVEN IF ADVISED OF THE POSSIBILITY OF SUCH DAMAGE.

COPYRIGHT AND PERMISSION NOTICE (ICU 58 and later)

Copyright © 1991-2016 Unicode, Inc. All rights reserved.

Distributed under the Terms of Use in <http://www.unicode.org/copyright.html>

Permission is hereby granted, free of charge, to any person obtaining a copy of the Unicode data files and any associated documentation (the "Data Files") or Unicode software and any associated documentation (the "Software") to deal in the Data Files or Software without restriction, including without limitation the rights to use, copy, modify, merge, publish, distribute, and/or sell copies of the Data Files or Software, and to permit persons to whom the Data Files or Software are furnished to do so, provided that either (a) this copyright and permission notice appear with all copies of the Data Files or Software, or (b) this copyright and permission notice appear in associated Documentation.

THE DATA FILES AND SOFTWARE ARE PROVIDED "AS IS", WITHOUT WARRANTY OF ANY KIND, EXPRESS OR IMPLIED, INCLUDING BUT NOT LIMITED TO THE WARRANTIES OF MERCHANTABILITY, FITNESS FOR A PARTICULAR PURPOSE AND NON-INFRINGEMENT OF THIRD PARTY RIGHTS.
IN NO EVENT SHALL THE COPYRIGHT HOLDER OR HOLDERS INCLUDED IN THIS NOTICE BE LIABLE FOR ANY CLAIM, OR ANY SPECIAL INDIRECT OR CONSEQUENTIAL DAMAGES, OR ANY DAMAGES WHATSOEVER RESULTING FROM LOSS OF USE, DATA OR PROFITS, WHETHER IN AN ACTION OF CONTRACT, NEGLIGENCE OR OTHER TORTIOUS ACTION, ARISING OUT OF OR IN CONNECTION WITH THE USE OR PERFORMANCE OF THE DATA FILES OR SOFTWARE.

Except as contained in this notice, the name of a copyright holder shall not be used in advertising or otherwise to promote the sale, use or other dealings in these Data Files or Software without prior written authorization of the copyright holder.

Modelnummeret, serienummeret, strømkrav osv. er angivet på eller i nærheden af navneskiltet på undersiden af enheden. Du skal notere dette serienummer nedenfor og gemme denne vejledning som et købsbevis og et middel til identifikation i tilfælde af tyveri.

Modelnr. _____

Serienr. _____

(bottom_da_01)

Oplysninger til brugere om indsamling og bortskaffelse af gammelt udstyr



Dette symbol på produkter, emballage og/eller medfølgende dokumenter angiver, at brugte elektriske og elektroniske produkter ikke må bortskaffes sammen med det øvrige husholdningsaffald.

Afløber gamle produkter og brugte batterier på egnede indsamlingssteder for at sikre korrekt behandling, genindvinding og genbrug i henhold til lokal lovgivning.

Ved at bortskaffe disse produkter og batterier på korrekt vis er du med til at redde værdifulde ressourcer og forebygge eventuelle skadelige virkninger på menneskers helbred og miljøet, der ellers kunne opstå som følge af forkert affaldsbehandling.

Du kan få flere oplysninger om indsamling og genbrug af gamle produkter og batterier ved at kontakte dine lokale myndigheder, de kommunale renovationsmyndigheder eller den forhandler, hvor du købte produktet.

For erhvervsbrugere i EU:

Kontakt din forhandler eller leverandør for at få flere oplysninger, hvis du ønsker at bortskaffe elektrisk og/eller elektronisk udstyr.

Oplysninger om bortskaffelse i lande uden for EU:

Dette symbol har kun gyldighed i EU. Kontakt de lokale myndigheder eller din forhandler, og få oplysninger om den korrekte bortskaffelsesmetode.

(weee_eu_da_02)

SIKKERHEDSFORSKRIFTER

LÆS FORSKRIFTERNE GRUNDIGT, INDEN DU TAGER INSTRUMENTET I BRUG

Opbevar denne brugervejledning et sikkert og praktisk sted til senere brug.

Vedrørende AC-adapteren



ADVARSEL

- Denne AC-adapter er udelukkende designet til brug sammen med elektroniske Yamaha-musikinstrumenter. Den må ikke bruges til andre formål.
- Kun til indendørsbrug. Må ikke bruges i fugtige omgivelser.



FORSIGTIG

- Sørg ved klargøringen for, at der er nem adgang til stikkontakten. Hvis der opstår problemer eller fejl, skal du omgående slukke vha. instrumentets strømkontakt og tage AC-adapteren ud af stikkontakten. Husk, at når AC-adapteren er sat i stikkontakten, så afgives der hele tiden små mængder elektricitet, selvom der er slukket for strømkontakten. Tag altid strømledningen ud af stikkontakten, hvis instrumentet ikke skal bruges i længere tid.

Vedrørende instrumentet



ADVARSEL

Følg altid nedenstående grundlæggende sikkerhedsforskrifter for at mindske risikoen for alvorlig personskade eller dødsfald på grund af elektrisk stød, kortslutning, skader, brand eller andre farer. Disse sikkerhedsforskrifter omfatter, men er ikke begrænset til, følgende:

Strømforsyning/AC-adapter

- Anbring ikke strømledningen i nærheden af varmekilder, f.eks. varmeapparater eller radiatorer. Undgå desuden at bøje ledningen kraftigt eller på anden måde beskadige den eller at anbringe tunge ting på den.
- Instrumentet må kun tilsluttes den angivne korrekte netspænding. Den korrekte spænding er trykt på instrumentets navneskilt.
- Brug kun den angivne adapter (side 111). Brug af en forkert type adapter kan resultere i skade på instrumentet eller overophedning.
- Brug kun den medfølgende strømledning og det medfølgende stik.
- Kontrollér stikket med jævne mellemrum, og fjern evt. ophobet støv og snåv.

Må ikke åbnes

- Instrumentet indeholder ingen dele, der kan serviceres af brugeren. Du må ikke åbne instrumentet, forsøge at afmontere de indvendige dele eller ændre dem på nogen måde. Hvis produktet ikke fungerer korrekt, skal du straks holde op med at bruge det og indlevere det til et autoriseret Yamaha-serviceværksted.

Vand og fugt

- Instrumentet må ikke udsættes for regn eller bruges i våde eller fugtige omgivelser. Stil ikke beholdere med væske på enheden (f.eks. vaser, flasker eller glas), da væsken kan trænge ind gennem enhedens åbninger, hvis beholderen vælter. Hvis væske såsom vand trænger ind i instrumentet, skal du øjeblikkeligt slukke for strømmen og tage strømledningen ud af stikkontakten. Indlever herefter instrumentet til eftersyn på et autoriseret Yamaha-serviceværksted.
- Isæt eller udtag aldrig stikket med våde hænder.

Brandfare

- Anbring aldrig brændende genstande, f.eks. stearinlys, på enheden. Brændende genstande kan vælte og forårsage ildebrand.

Unormal funktion

- I tilfælde af et af følgende problemer skal du omgående slukke for instrumentet på afbryderen og tage stikket ud af stikkontakten. Indlever herefter enheden til eftersyn på et Yamaha-serviceværksted.
 - Strømledningen eller stikket er flosset eller beskadiget.
 - Den udsender usædvanlige lugte eller røg.
 - Der er tabt noget ned i instrumentet.
 - Lyden pludselig forsvinder under brugen af instrumentet.
 - Instrumentet har fået revner eller skader.



FORSIGTIG

Følg altid nedenstående grundlæggende sikkerhedsforskrifter for at mindske risikoen for personskade på dig selv eller andre samt skade på instrumentet eller andre genstande. Disse sikkerhedsforskrifter omfatter, men er ikke begrænset til, følgende:

Strømforsyning/AC-adapter

- Tilslut ikke instrumentet via et fordelerstik, da det kan medføre forringet lyd kvalitet eller overophedning af fordelerstikket.
- Tag aldrig fat om ledningen, når du tager stikket ud af instrumentet eller stikkontakten, men tag fat om selve stikket. Hvis du trækker i ledningen, kan den tage skade.
- Tag stikket ud af stikkontakten i tordenvej, eller hvis instrumentet ikke skal bruges i længere tid.

Placering

- Instrumentet skal placeres, så det står stabilt og ikke kan vælte.
- Inden instrumentet flyttes skal alle tilsluttede ledninger fjernes for at undgå at beskadige dem, eller at nogen falder over dem.
- Sørg for at placere produktet, så der er nem adgang til den stikkontakt, du vil bruge. Hvis der opstår problemer eller fejl, skal du omgående slukke for instrumentet på afbryderen og tage stikket ud af stikkontakten. Der afgives hele tiden små mængder elektricitet til produktet, selv om der er slukket for strømmen. Tag altid stikket ud af stikkontakten, hvis produktet ikke skal bruges i længere tid.
- Brug kun det stativ (side 111), der hører til instrumentet. Brug kun de medfølgende skruer til monteringen. Brug de medfølgende skruer, når instrumentet monteres på stativet/i racket, da de indvendige dele kan tage skade, eller instrumentet kan løsne sig og falde ned, hvis du bruger andre typer skruer.

Forbindelser

- Sluk for strømmen til andre elektroniske komponenter, før du slutter instrumentet til dem. Skru helt ned for lydstyrken for alle komponenter, før du tænder eller slukker for strømmen.
- Indstil volumen for alle komponenter ved at skru helt ned for dem og derefter gradvist hæve lydniveauerne, mens du spiller på instrumentet, indtil det ønskede lydniveau er nået.

Retningslinjer for brug

- Stik ikke fingre eller hænder ind i sprækker på instrumentet.
- Stik aldrig papir, metalgenstande eller andre genstande ind i sprækker på panelet eller ind mellem tangenterne. Det kan resultere i, at du selv eller andre kommer til skade, beskadige instrumentet eller andre genstande eller resultere i funktionsfejl.
- Læn dig ikke med din fulde vægt op ad instrumentet, stil ikke tunge genstande på instrumentet, og tryk ikke for hårdt på knapperne, kontakterne eller stikkene.
- Brug ikke instrumentet/enheden eller hovedtelefonerne ved en høj eller ubehagelig lydstyrke i længere tid, da det kan medføre permanente høreskader. Søg læge, hvis du oplever nedsat hørelse eller ringen for ørerne.

Yamaha kan ikke holdes ansvarlig for skader, der skyldes forkert brug af eller ændringer af instrumentet, eller data, der er gået tabt eller ødelagt.

Sluk altid for strømmen, når instrumentet ikke er i brug.

Selvom knappen [] (Standby/On) står på standby (skærmen er slukket), overføres der stadig små mængder elektricitet til instrumentet.

Tag altid stikket ud af stikkontakten, hvis instrumentet ikke skal bruges i længere tid.

DMI-7 2/2

OBS!

Følg altid nedenstående forskrifter for at undgå risiko for fejl/skade på produktet, data eller andre genstande.

■ Brug

- Tilslut ikke dette produkt til offentligt Wi-Fi og/eller internet direkte. Tilslut kun dette produkt til internettet via en router med stærk adgangskodebeskyttelse. Kontakt producenten af routeren for at få oplysninger om bedste fremgangsmåder for sikkerhed.
- Brug ikke instrumentet i nærheden af fjernsyn, radio, stereoanlæg, mobiltelefoner eller andre elektriske apparater, da disse eller instrumentet i så fald kan udsende støj.
- Når du bruger instrumentet sammen med en app på din smartenhed, f.eks. en smartphone eller tablet, anbefales det, at du indstiller Wi-Fi til On, når du har aktiveret "Airplane Mode" på enheden, så du undgår støj pga. kommunikation.
- Instrumentet må ikke udsættes for støv, vibrationer eller stærk kulde eller varme (det må f.eks. ikke placeres i direkte sollys, i nærheden af varmeapparater eller i en bil i dagtimerne), da der er risiko for at beskadige panelet og de indvendige komponenter eller for ustabil funktion. (Bekræftet driftstemperaturområde: 5 ° – 40 °C eller 41 ° – 104 °F)
- Anbring ikke genstande af vinyl, plast eller gummi på instrumentet, da de kan misfarve panelet eller klaviaturet.

■ Vedligeholdelse

- Rengør instrumentet med en blød klud. Brug ikke fortynder, opløsningsmidler, alkohol, rengøringsmidler eller klude, der indeholder kemikalier.

■ Lagring af data

- Redigerede opsætningsdata for melodier, stilarter, lyde og MIDI går tabt, når du slukker for strømmen til instrumentet. Det sker også, når strømmen slukkes med funktionen Auto Power Off (Automatisk slukning) (side 15). Gem dataene på instrumentet eller på et USB-flashdrev/en ekstern enhed som f.eks. en computer (side 26). Gemte data, der er gemt på instrumentet, kan imidlertid gå tabt pga. fejlfunktion eller forkert betjening osv. Gem vigtige data på et USB-flashdrev/en ekstern enhed, f.eks. en computer (side 26). Før du bruger et USB-flashdrev, skal du sørge for at læse side 95.
- Som beskyttelse mod datatab på grund af skader på USB-Flash-drevet anbefaler vi, at du som backup gemmer dine vigtige data på et reserve-USB-Flash-drev eller en anden ekstern enhed, f.eks. en computer.

Medfølgende tilbehør

- Brugervejledning (denne bog)
- Online Member Product Registration
- Nodestativ
- AC-adapter*, strømledning*
*Medfølger muligvis ikke, afhængigt af hvor instrumentet købes. Spørg din Yamaha-forhandler.

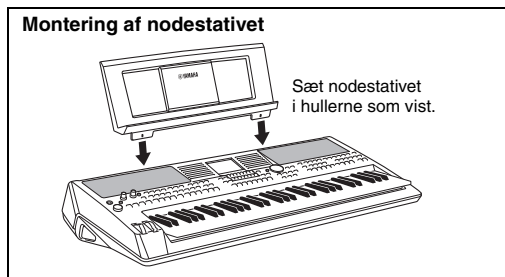

Om vejledningerne

Nedenstående dokumenter og vejledninger følger med dette instrument.

■ Medfølgende dokument



Brugervejledning (denne bog)

Indeholder overordnede forklaringer til de grundlæggende funktioner i PSR-SX600.

■ Materiale, der findes online (PDF)



Referencevejledning (findes kun på engelsk, fransk, tysk, spansk, portugisisk, kinesisk og indonesisk)

Indeholder oplysninger om de avancerede funktioner i instrumentet, der ikke forklares i Brugervejledningen. Du kan f.eks. læse om, hvordan du opretter dine egne stilarter, melodier eller Multi Pads, eller finde detaljerede forklaringer af bestemte parametre.



Hæftet Data List

Indeholder forskellige vigtige forprogrammerede indholdslistor, f.eks. lyde, stilarter, effekter samt MIDI-relaterede oplysninger.



Computer-related Operations (Computerrelaterede funktioner)

Indeholder vejledning til, hvordan instrumentet forbindes til en computer og funktioner med relation til afsendelse/modtagelse af MIDI-data.



Smart Device Connection Manual (findes kun på engelsk, fransk, tysk, spansk, portugisisk, kinesisk og indonesisk)

Forklarer, hvordan instrumentet tilsluttes smartenheder, som f.eks. smartphone eller tablet osv.



MIDI Basics (findes kun på engelsk, fransk, tysk og spansk)

Se denne introduktion, hvis du vil vide mere om MIDI, og hvordan det bruges.

Du får adgang til dette materiale via webstedet Yamaha Downloads, hvor du skal indtaste modelnavnet for at søge efter de ønskede filer.

Yamaha Downloads <https://download.yamaha.com/>

- De illustrationer og LCD-skærbilleder, der er vist i denne brugervejledning, er beregnet til instruktion og kan være lidt forskellige fra de skærbilleder, der vises på instrumentet.
- Navne på virksomheder og produkter i denne brugervejledning er varemærker eller registrerede varemærker tilhørende de respektive virksomheder.

Formater



"GM (General MIDI)" er et af de mest udbredte Voice Allocation-formater. "GM System Level 2" er en standardspecifikation, der forbedrer det oprindelige "GM"-format og giver forbedret kompatibilitet med melodidata. Den giver større polyfoni, større udvalg af lyde, udvidede parametre for lydene og integrerede effekter.



XG er en større udvidelse af GM System Level 1. XG er udviklet af Yamaha specielt med henblik på at levere flere lyde og variationer og sikre en mere omfattende styring af lydenes og effekternes dynamik. XG er kompatibelt en del år frem i tiden.



GS er udviklet af Roland Corporation. Som det gælder for Yamaha XG er GS også en væsentlig forbedring af GM, især med henblik på levering af flere lyde og trommesæt og variationer af disse. Derudover er der også større styring af lydenes og effekternes dynamik.



Yamaha XF-formatet er en udvidelse af SMF-standarden (Standard MIDI File), der giver flere funktioner og kan udvides. Dette instrument kan vise sangtekster, hvis der afspilles en XF-fil med sangtekstdata.



"SFF (Style File Format)", som er Yamahas eget format, bruger et enestående system til at levere et autoakkompagnement af meget høj kvalitet baseret på et bredt udvalg af akkordtyper. "SFF GE (Guitar Edition)" er et forbedret SFF-format, som omfatter en forbedret tonetransponering for guitarspor.

Oplysninger

■ Om ophavsret

- Kopiering af kommercielt tilgængelige musikdata, herunder, men ikke begrænset til, MIDI-data og/eller lyddata, er strengt forbudt, medmindre det kun er til privat brug.
- Dette produkt indeholder og anvender indhold, som Yamaha har ophavsretten til, eller hvortil Yamaha har licens til at bruge andres ophavsret. På grund af lovgivningen om ophavsret og andre relevante love, har du IKKE tilladelse til at distribuere medier, hvor dette indhold er gemt eller optaget og stort set forbliver det samme eller i høj ligner produktets indhold.
 - * Indholdet beskrevet ovenfor omfatter et computerprogram, akkompagnementstilarldata, MIDI-data, WAVE-data, lydoptagelsesdata, en melodi, melodidata osv.
 - * Du har tilladelse til at distribuere et medie, hvor det, du spiller, eller din musikproduktion, der anvender dette indhold, er optaget, og i sådanne tilfælde kræves der ikke tilladelse fra Yamaha Corporation.

■ Om funktioner/data, der følger med instrumentet

- Nogle af de forprogrammerede melodier er redigeret af hensyn til længde eller arrangement og er muligvis ikke helt identiske med originalerne.
- Instrumentet kan anvende forskellige typer/formater af musikdata ved at optimere dem til det musikdataformat, der er egnet til brug i instrumentet, inden de bruges. Instrumentet afspiller derfor ikke nødvendigvis dataene helt efter den pågældende producents eller komponists oprindelige intentioner.
- De bitmapskrifttyper, der anvendes på instrumentet, leveres og ejes af Ricoh CO., Ltd.

Velkommen til Digital Workstation ▶▶▶

Ekstraordinært udtryksfulde og realistiske lyde

side 34

PSR-SX600 har et omfattende og lydæssigt forbløffende sæt autentiske lyde samt en række værktøjer, der gør, at du kan spille disse lyde mere naturligt og udtryksfuldt.



Spil med et backingband bag dig

side 48

PSR-SX600's stilarter gør det muligt at spille i en række forskellige musikgenrer akkompagneret af et komplet backingband. Ved at spille akkorder med venstre hånd, aktiveres og styres det automatiske akkompagnement, og du får et helt backingband i ryggen! Du kan ændre arrangementer undervejs ved at vælge rytmevariationer og pauser i realtid — inklusive Intro, Ending, og Fill-in — mens du spiller.



Syng med med melodiaspilning eller det, du spiller

side 47

Hvis du slutter en mikrofon til [MIC INPUT]-stikket, sender instrumentet det, du synger, gennem de indbyggede højttalere, og du kan indspille din egen version med høj lyd kvalitet. Og da sangtekster eller musiknoder kan vises på displayet, kan du på en sjov måde også synges, samtidig med at du spiller med melodiaspilning..



Effektive DSP-effekter, som forbedrer lyden

side 43

DSP (Digital Signal Processor)-funktioner, der indbygget i PSR-SX600, giver effekttyper i høj kvalitet, herunder Real Distortion og Real Reverb. Du kan også anvende DSP-effekterne uafhængigt på bestemte dele, såsom guitar, så du kan spille dynamisk på klaviaturet med en forvrænget guitarlyd eller få det til at lyde, som om du spiller i en koncertsal.



Automatisk af- og indspilning

side 72

Lydfiler (WAV-format), der er gemt på et USB-Flash-drev (eller en computer eller smartenhed), kan afspilles på instrumentet. Du kan også optage det, du spiller, som lydfiler (WAV-format) med høj lyd kvalitet på disse enheder, så du nemt kan redigere dine indspilninger på en computer, hvis du ønsker det, dele dem via internettet eller brænde dine egne original-cd'er.

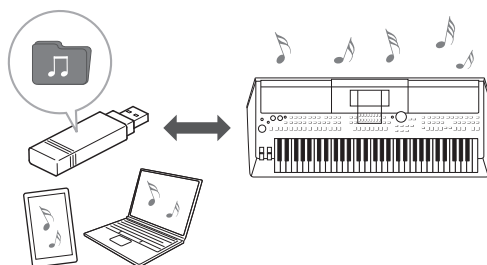

Gør det, du spiller, mere dynamisk med Multi Pads

side 80

Multi Pads kan bruges til at afspille nogle forprogrammerede korte rytmiske og melodiske figurer. Afspilningen af Multi Pads under afspilning af stilarter osv. kan påvirke og variere det, du spiller, og gøre det mere dynamisk.



Alsidig realtids-kontrolfunktioner

side 41

De to LIVE CONTROL-knapper kan tildeles til forskellige funktioner, kan du intuitivt styre det, du spiller, i realtid. Du kan f.eks. bruge knapperne til at gøre lyden, der afspilles, lysere (skæringsfrekvens), eller til at korrigere lydernes tone eller timbre med EQ, så du nemt kan tilføje variationer til lyden uden at afbryde, det du spiller. Du kan også nemt styre det, du spiller, med de to hjul – PITCH BEND og MODULATION. PITCH BEND-hjulet kan hæve og sænke toner ligesom ved at bøje ("bend") en guitarstreng, mens MODULATION-hjulet kan føje vibrato-effekt til toner, der spilles på tangenterne.

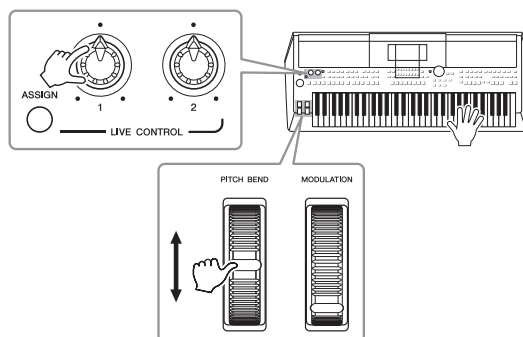

Udforsk demoerne, og lær mere om PSR-SX600's funktioner og faciliteter!

side 17

Demoerne er eksempler på kvalitetslydene og de mange avancerede funktioner, ligesom de giver nyttige oplysninger, så du kan lære dit nye keyboard at kende.

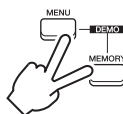

Panelets kontrolelementer

■ Toppanel

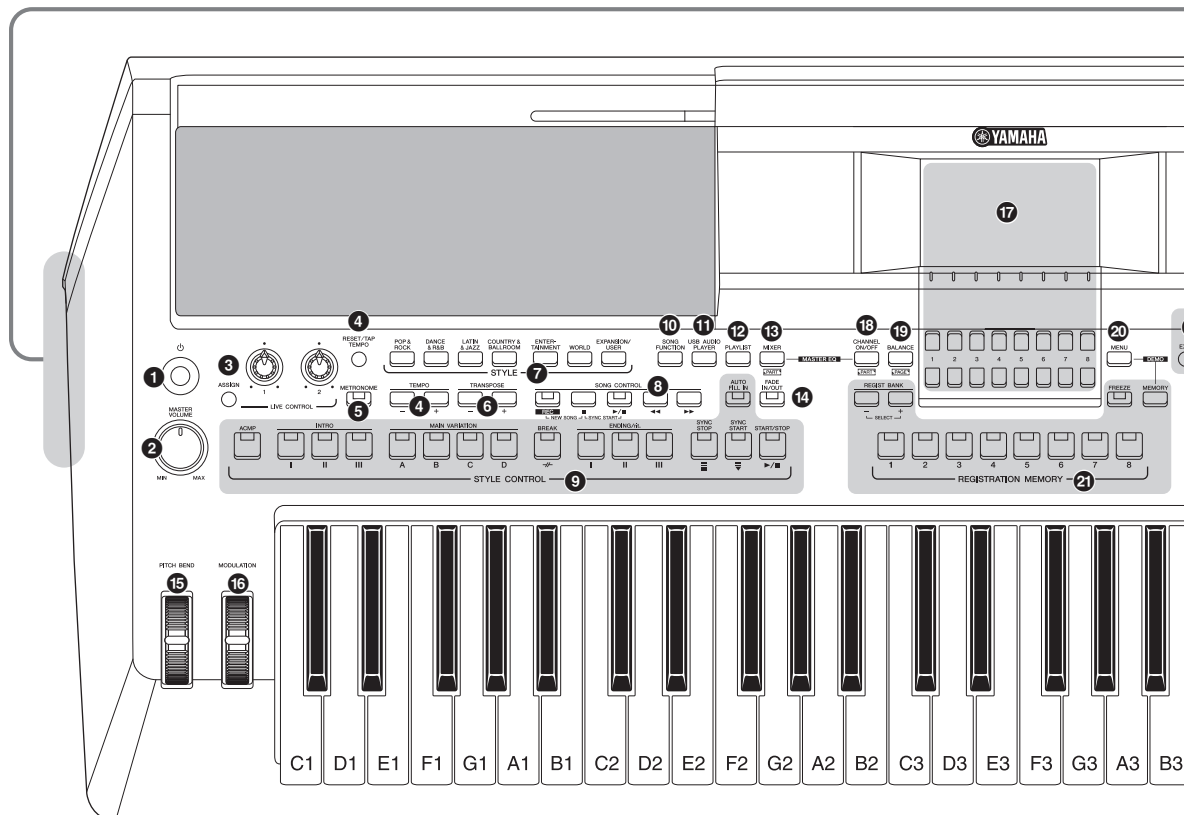

- | | |
|--|---|
| <p>1 Kontakten [] (Standby/On).....Side 14
Tænder for strømmen til instrumentet eller sætter det på standby.</p> <p>2 Drejeknappen [MASTER VOLUME].....Side 15
Justerer den overordnede lydstyrke.</p> <p>3 Knappen [ASSIGN],
LIVE CONTROL-knapper.....Side 41
Tildeler funktioner og styrer lyde i realtid.</p> <p>4 Knapperne [RESET/TAP TEMPO]/TEMPO [-]/[+]Side 51
Styrer tempoet for afspilning af stilart, sang og metronom.</p> <p>5 Knappen [METRONOME].....Side 38
Slår metronomen til eller fra.</p> <p>6 TRANSPOSE-knapperne [-]/[+].....Side 39
Transponerer instrumentets overordnede tonehøjde i halvtone trin.</p> <p>7 STYLE-kategoriknapper.....Side 48
Vælger en stilartskategori.</p> <p>8 SONG CONTROL-knapperSide 62
Styrer afspilning af melodier.</p> | <p>9 STYLE CONTROL-knapperSide 50
Styrer afspilning af stilarter.</p> <p>10 Knappen [SONG FUNCTION]..... Side 24, 61
Åbner displayet Song Function Menu til valg af melodier osv.</p> <p>11 Knappen [USB AUDIO PLAYER]..... Side 72
Viser displayet til afspilning af lydfiler og indspilning af det, du spiller, i lydformat.</p> <p>12 Knappen [PLAYLIST]Side 88
Giver dig mulighed for at oprette dine egne afspilningslister.</p> <p>13 Knappen [MIXER].....Side 92
Viser forskellige indstillinger for tangenterne, stilart og melodistemmer.</p> <p>14 Knappen [FADE IN/OUT]Side 51
Styrer fade in/out for afspilningen af stilarter eller melodier.</p> <p>15 Hjulet [PITCH BEND].....Side 40
Ændrer tonehøjden for den afspillede lyd på klaviaturet op eller ned.</p> <p>16 Hjulet [MODULATION]Side 40
Der anvendes en vibratoreffekt etc.</p> |
|--|---|

■ Bagpanel

Der er oplysninger om bagpanelet på side 94.

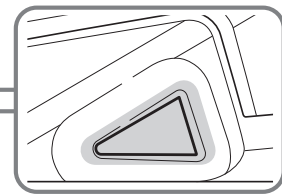
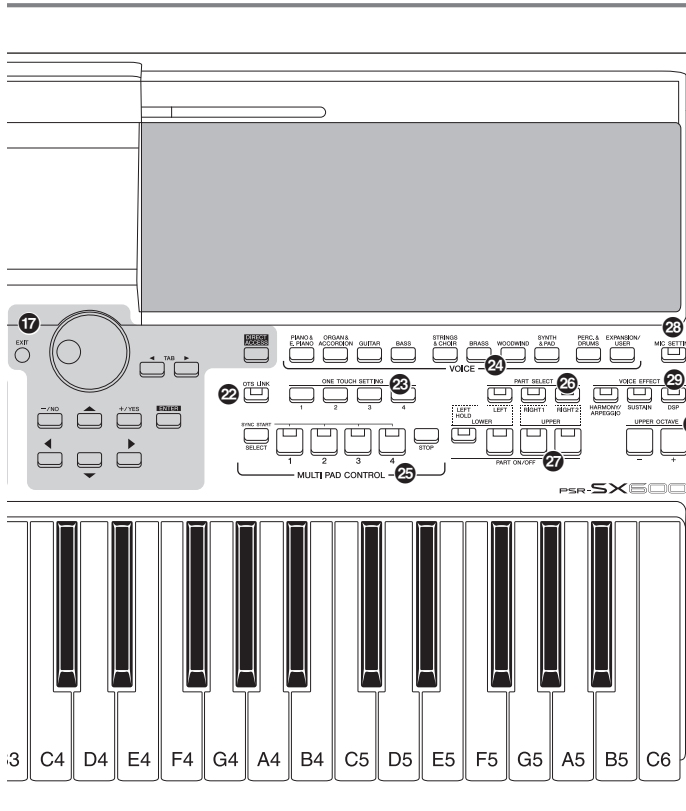
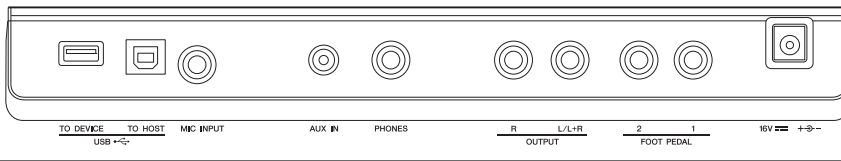

Basrefleksporte på siden

Portene (hullerne) på dette instruments højre og venstre side er til basrefleks. Sæt ikke genstande (en pen, et lommeterklæde osv.) i dem.

⚠ FORSIGTIG

Stik ikke fingre eller hænder ind i åbningerne, når instrumentet bæres, da det kan medføre personskaade.

- 17** LCD og tilhørende knapperSide 20
- 18** Knappen [CHANNEL ON/OFF]Side 54, 65
Viser indstillinger for aktivering eller deaktivering af stilarts-/melodikanal.
- 19** Knappen [BALANCE] button.....Side 56
Viser indstillinger for volumenbalancen for de forskellige stemmer.
- 20** Knappen [MENU].....Side 103
Giver dig mulighed for at foretage avancerede indstillinger og oprette dine egne stilarter, melodier og Multi Pads.
- 21** REGISTRATION MEMORY-knapperSide 84
Disse registrerer og gendanner panelopsætninger.
- 22** Knappen [OTS LINK].....Side 55
Aktiverer/deaktiverer OTS Link-funktionen.
- 23** ONE TOUCH SETTING-knapperSide 55
Aktiverer panelindstillingerne for stilartern.
- 24** Knapper til valg af VOICE-kategoriSide 34
Til valg af en lydkategori.
- 25** MULTI PAD CONTROL-knapperSide 80
Til valg og afspilning af rytmiske eller melodiske multipad-figurer.
- 26** PART SELECT-knapper.....Side 37
Til valg af en klaviaturstemme.
- 27** PART ON/OFF-knapperSide 37
Til at slå klaviaturstemmen til eller fra.
- 28** Knappen [MIC SETTING].....Side 77
Åbner det display, hvor du kan foretage indstillinger for mikrofonen.
- 29** VOICE EFFECT-knapperSide 43
Til at føje forskellige effekter til det, du spiller på tangenterne.
- 30** UPPER OCTAVE-knapperne [-]/[+].....Side 39
Til at tilføje klaviaturets tonehøjde én oktav ad gangen.

Panelopsætning (panelindstillinger)

Med knapperne på dette panel kan du vælge forskellige indstillinger som beskrevet her. I denne vejledning kaldes disse instrumentindstillinger under ét for "panelopsætning" eller "panelindstillinger".

Klargøring

Krav til strømforsyning

Tilslut AC-adapteren i den rækkefølge, der er vist på illustrationen.

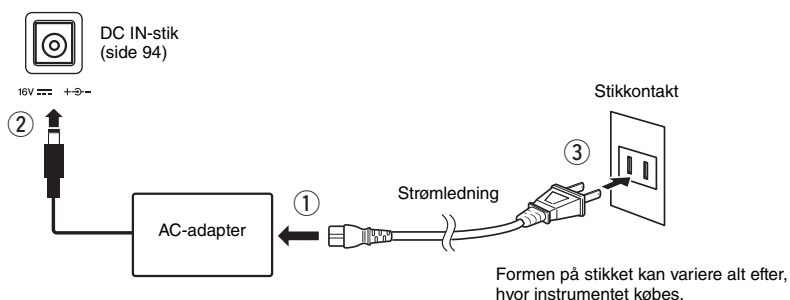

ADVARSEL

Brug kun den angivne AC-adapter (side 111). Brug af en forkert type AC-adapter kan resultere i skade på enheden eller overophedning.

FORSIGTIG

Sørg for at placere produktet, så der er nem adgang til den stikkontakt, du vil bruge. Hvis der opstår problemer eller fejl, skal du omgående slukke instrumentet på afbryderen og tage stikket ud af stikkontakten.

BEMÆRK

Følg denne procedure i omvendt rækkefølge for at koble AC-adapteren fra.

Sådan tændes og slukkes strømmen

1 Skru drejeknappen [MASTER VOLUME] ned til "MIN".

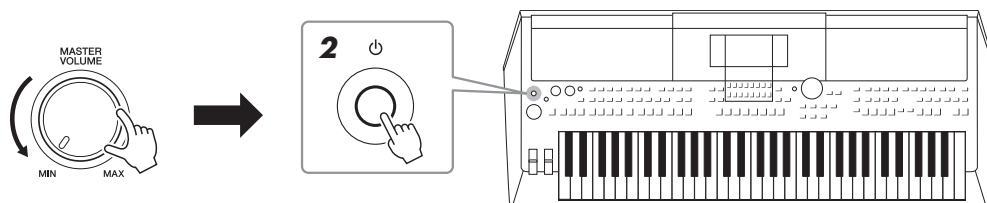

2 Tryk på kontakten [⏻] (Standby/On) for at tænde for strømmen.

Indstil volumen efter ønske, mens der spilles på klaviaturet, når hoveddisplayet vises.

3 Tryk på kontakten [⏻] (Standby/On) i ca. ét sekund for at slukke for strømmen, når du er færdig med at bruge instrumentet.

FORSIGTIG

Der afgives hele tiden små mængder elektricitet til produktet, selv om der er slukket for strømmen. Tag altid stikket ud af stikkontakten, hvis produktet ikke skal bruges i længere tid.

OBS!

Tryk ikke på fodpedalen, og flyt ikke [PITCH BEND]-hjulet osv. når du tænder for strømmen. Gør du dette, kan instrumentet komme til at fungere forkert.

BEMÆRK

Der kan ikke udføres noget, inkl. slukkes for strømmen eller spilles på tangenterne, før hoveddisplayet vises.

OBS!

Der kan ikke slukkes for strømmen, selvom der trykkes på kontakten [⏻] (Standby/On), mens der indspilles eller redigeres, eller mens der vises en meddelelse. Tryk på kontakten [⏻] (Standby/On), efter indspilning, redigering eller efter at meddelelsen er forsvundet, hvis du vil slukke for strømmen. Hold kontakten [⏻] (Standby/On) nede i mere end tre sekunder, hvis det er nødvendigt at gennemtvunge nedlukning. Bemærk, at gennemtvungen nedlukning kan medføre tab af data og beskadige instrumentet.

Indstilling af den automatiske slukkefunktion

For at undgå unødvendigt strømforbrug har dette instrument funktionen Automatisk slukning, der automatisk afbryder strømmen, når instrumentet ikke har været betjent i en given periode. Den tid, der går, før strømmen automatisk afbrydes, er som standard ca. 30 minutter; men du kan ændre denne indstilling på fanebladet Common på siden System. Se mere på side 104.

OBS!

De data, der ikke er gemt på User- eller USB-drevet, går tabt, hvis der automatisk slukkes for strømmen. Sørg for at gemme dataene, før der slukkes for strømmen (side 26).

Deaktivering af automatisk slukning (enkel metode)

Tænd for strømmen, mens du holder den dybeste tangent på tastaturet nede. Der vises kortvarigt en meddelelse, hvorefter instrumentet starter med automatisk slukning deaktiveret.

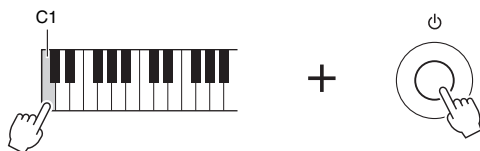

Justering af mastervolumen

Brug [MASTER VOLUME]-drejknappen, mens du spiller på klaviaturet, til at justere volumen for hele instrumentets lyd.

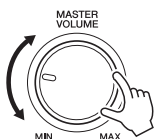

FORSIGTIG

Brug ikke instrumentet ved høj volumen gennem længere tid. Det kan forårsage høreskader.

Brug af hovedtelefonerne

Slut et sæt hovedtelefoner til [PHONES]-stikket på bagpanelet.

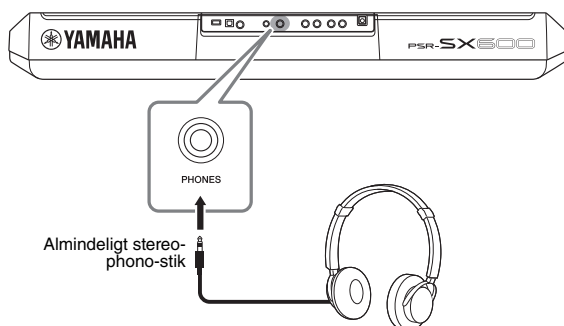

⚠ FORSIGTIG

Lyt ikke til høj musik gennem længere tid med hovedtelefoner på. Det kan forårsage høreskader.

Ændring af display-sproget

Her er det muligt at vælge, hvilket sprog (engelsk, japansk, tysk, fransk, spansk og italiensk) der skal bruges på displayet til meddelelser.

1 Tryk på knappen [MENU] for at få vist betjeningsdisplayet.

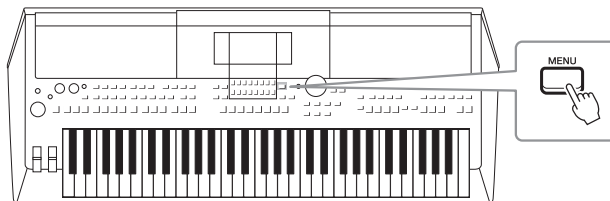

2 Brug TAB-knappen [▶] til at åbne Menu2.

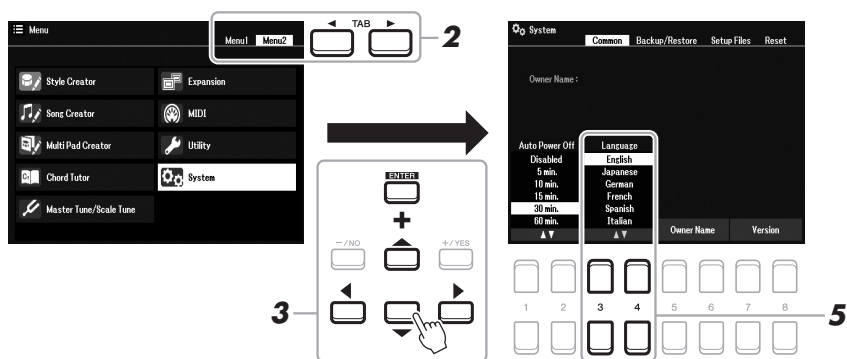

3 Brug markørknapperne [▲][▼][◀][▶] til at vælge System, og tryk derefter på knappen [ENTER].

4 Tryk på TAB-knappen [**◀**] for at vælge fanebladet Common.

5 Brug knapperne [**3 ▲▼**]/[**4 ▲▼**] til at vælge og ændre det ønskede sprog.

Tryk på [EXIT]-knappen flere gange for at vende tilbage til hoveddisplayet.

Afspilning af demoer

Demoerne indeholder nyttige, letforståelige introduktioner til funktionerne samt dynamikdemonstrationer af kvalitetslydene.

1 Tryk samtidigt på knapperne [MENU] og [MEMORY] for at få vist demo-displayet.

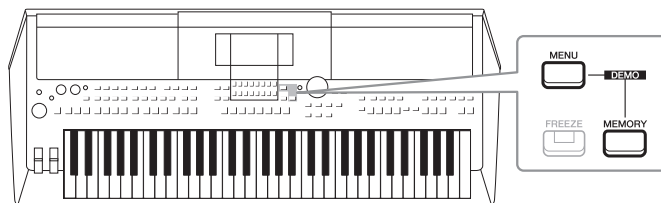

2 Brug markørknapperne [**▲**][**▼**][**◀**][**▶**] til at vælge en bestemt demo, og tryk derefter på knappen [ENTER].

Den valgte funktions demo afspilles.

Tryk på knappen [EXIT] for at stoppe afspilningen.

3 Tryk på knappen [EXIT] for at afslutte Demo-displayet.

Grundlæggende funktioner

Konfiguration af hoveddisplayet

Det display, der vises, når der bliver tændt for strømmen, er hoveddisplayet. Dette displayet vises de aktuelle grundlæggende indstillinger, f.eks. den valgte lyd og stilart, så du hurtigt kan få overblik over dem. Hoveddisplayet er det display, du normalt ser, når du spiller på tangenterne.

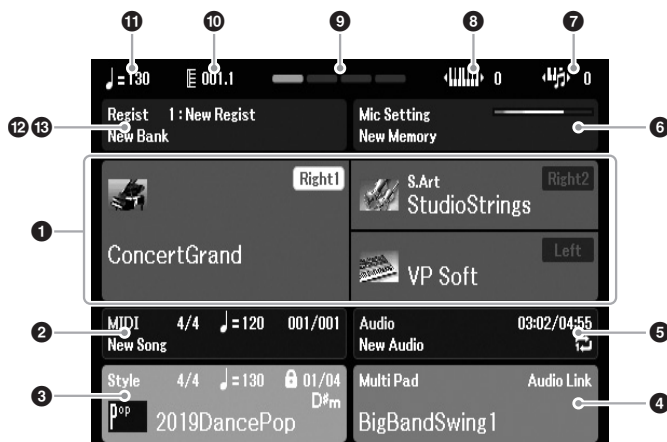

BEMÆRK

Du kan hurtigt åbne hoveddisplayet ved at trykke på knappen [DIRECT ACCESS] efterfulgt af knappen [EXIT].

1 Stemmenavn

Viser navnet på lyden, der i øjeblikket er valgt til stemmerne Right1, Right2 og Left (side 37), og stemmens navn vises, når det den er valgt, ved at trykke på knappen PART SELECT.

2 Melodiens navn og relaterede oplysninger

Her vises navnet på og taktarten, tempoet og taktstrengen for den valgte melodi (side 61).

3 Stilartens navn og relaterede oplysninger

Her vises navnet på og taktarten og tempoet for den valgte stilart (side 48). Hvis knappen [ACMP] er aktiveret, vises den akkord, der er angivet i akkordsektionen på klaviaturet.

4 Navnet på multipad-banken

Viser navnene på den valgte multipad-bank (side 80).

5 Oplysninger om lydfil

Her vises oplysninger om den valgte lydfil på det tilsluttede USB-Flash-drev (side 72) inkl. forløbet afspilningstid, filnavn og ikon for gentagelsestilstand. Under indspilning vises "Rec". Når lydindspilningen er i standby, blinker indikatoren "Rec".

BEMÆRK

For PSR-SX600 henviser "melodi" til den MIDI-datafil, som indeholder dataene for det, du har spillet på tangenterne (side 61).

6 Mic Setting

Angiver den aktuelle mikrofonindstilling. Når der er tilsluttet en mikrofon, viser indikatoren indgangsniveau indgangsniveauet.

7 Transponering

Her vises værdien for transponering i halvtonetrin (side 39).

8 Øvre oktav

Viser, hvor meget oktavværdien er forskudt (side 39).

9 Taktslag

Angiver den aktuelle takt under afspilning.

10 taktstreng/taktslag

Viser den aktuelle position (takt/taktslag) under afspilning af en stilart eller melodi.

11 Tempo

Viser det aktuelle tempo under afspilning af en stilart eller melodi.

12 Navnet på registreringsbanken

Her vises navnet på den valgte registreringsbank og nummeret på registreringsshukommelsen (side 86).

13 Registreringsrækkefølge

Vises, når Registration Sequence er aktiveret. Oplysninger om programmering af rækkefølgen finder du i Referencevejledning på webstedet, kapitel 7.

Konventioner vedrørende instruktioner i denne vejledning

I hele denne brugervejledning vises instruktioner med flere trin på en overskuelig måde med pile, der angiver den korrekte rækkefølge.

Eksempel: [MENU] → TAB [▶] Menu2 → markørknapperne [▲][▼][◀][▶] System → [ENTER] → TAB [◀][▶]
Backup/Restore

Ovenstående eksempel beskriver en handling med fem trin:

- 1) Tryk på knappen [MENU].
- 2) Tryk på TAB [▶]-knappen for at vælge Menu2-fanebladet.
- 3) Brug markørknapperne [▲][▼][◀][▶] til at vælge "System."
- 4) Tryk på [ENTER]-knappen.
- 5) Brug TAB [◀][▶]-knapperne til at vælge fanebladet Backup/Restore.

Displaybaserede knapper

LCD-displayet giver omfattende og overskuelig information om alle aktuelle indstillinger. Den viste menu kan vælges eller ændres ved hjælp af knapperne rundt om LCD-displayet.

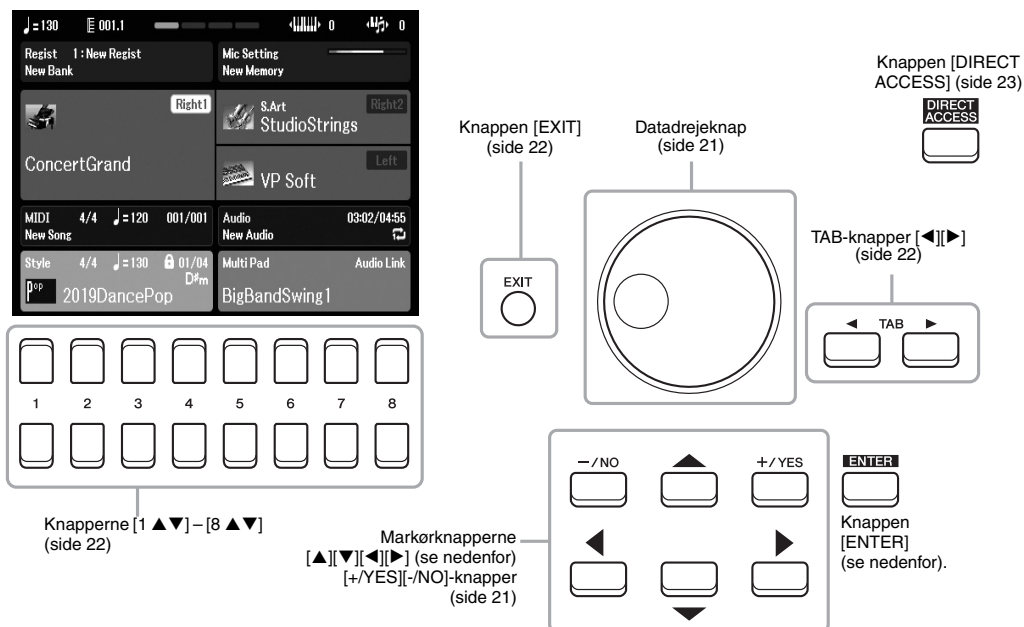

Markørknapperne [▲][▼][◀][▶]

Disse knapper bruges til at bevæge markøren på skærmen. På displayet til valg af fil (side 24) bruges de til at flytte markøren op, ned, til venstre og højre til det valgte element. Tryk på knappen [ENTER] for at vælge elementet.

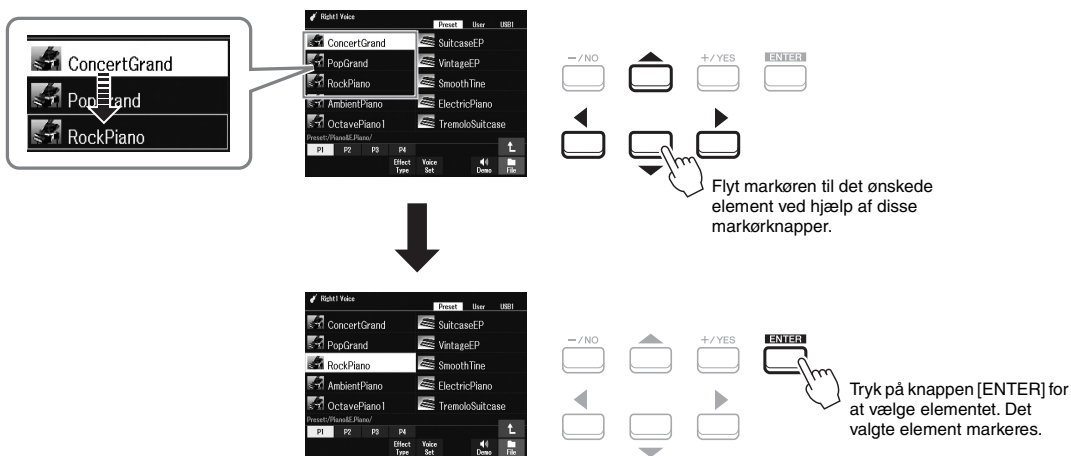

Datadrejeknap

Alt efter displayet, der er valgt, kan datadrejeknappen bruges på følgende to måder.

• Justering af parameterværdier

Det er praktisk at bruge datadrejeknappen sammen med knapperne [1 ▲▼] – [8 ▲▼] til at justere de parametre, der vises i displayet.

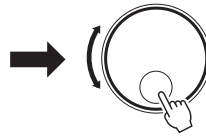
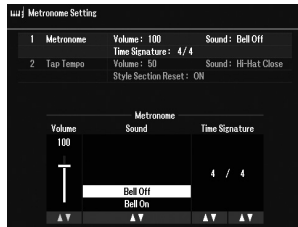

Drej datadrejeknappen for at justere den valgte parameter.

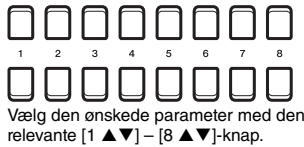

Denne praktiske fremgangsmåde virker også med parametre, der bliver vist som pop op-billeder, f.eks. Tempo og Transpose. Tryk blot på den relevante knap (f.eks. TEMPO [+]), og drej derefter datadrejeknappen for at angive værdien.

• Valg af indholdsfiler (lyd, stilart, melodi osv.)

Datadrejeknappen bruges næsten på samme måde som markørknapperne. På displayene til filvalg (side 24) eller displayene til registreringshukommelse (side 84) skal du dreje datadrejeknappen for at flytte markøren og derefter trykke på [ENTER]-knappen for at markere filen.

I de fleste af de procedurer til valg af fil eller element, der er beskrevet i denne brugervejledning, anvendes markørknapperne [▲][▼][◀][▶] til valg, fordi det er den nemmeste måde at vælge på, men der kan anvendes andre metoder.

[+ / YES] [- / NO]-knapper

Disse knapper bruges til at justere værdien eller til at vælge "Yes" eller "No" i meddelelsen, der vises på displayet osv.

Tryk samtidigt på disse knapper for at nulstille den ønskede værdi til standardværdien.

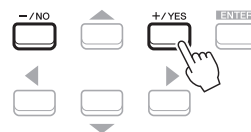
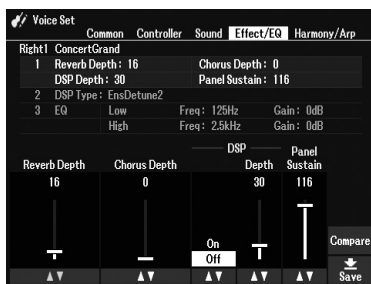

Brug disse knapper til at justere værdien eller ændre indstillingen af det valgte element.

BEMÆRK

Det er også muligt at bruge dem til at vælge lyde, stilarter osv. uden at trykke på [ENTER]-knappen. Dette er praktisk, når du hurtigt vil tjekke, hvordan nogle lyde eller stilarter lyder.

TAB-knapper [◀][▶]

Disse knapper bruges hovedsageligt til at skifte mellem fanebladene på displays med faneblade i toppen.

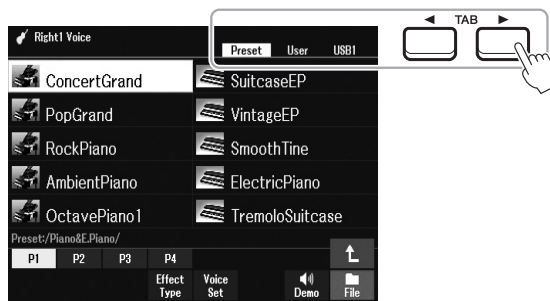

Knappen [EXIT]

Tryk på knappen [EXIT] for at vende tilbage til det foregående display. Hvis du trykker adskillige gange på [EXIT]-knappen, vender du tilbage til hoveddisplayet (side 18).



Knapperne [1 ▲▼] – [8 ▲▼]

Knapperne [1 ▲▼] – [8 ▲▼] bruges til at foretage valg eller justere indstillinger (henholdsvis op eller ned) for de funktioner, der vises umiddelbart over dem. Knapperne over tallene 1 – 8 vises som [▲], og dem under tallene vises som [▼] i denne vejledning.

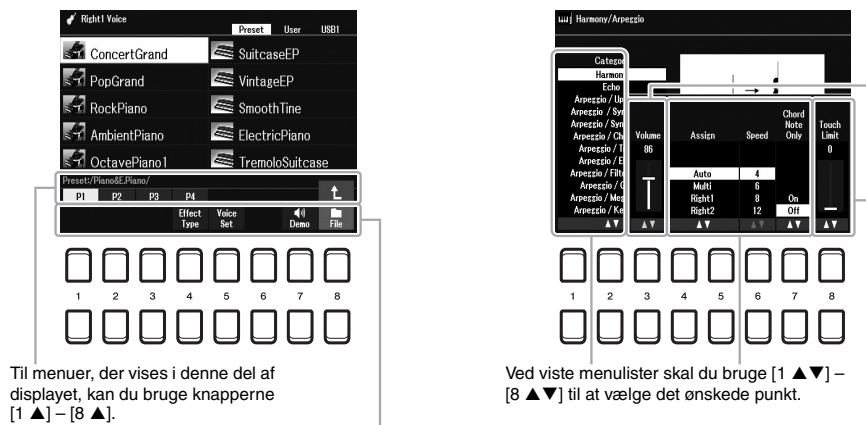

Til menuer, der vises i denne del af displayet, kan du bruge knapperne [1 ▲] – [8 ▲].

Til menuer, der vises i denne del af displayet, kan du bruge knapperne [1 ▼] – [8 ▼].

Ved viste menuer skal du bruge [1 ▲▼] – [8 ▲▼] til at vælge det ønskede punkt.

Hvis der vises parametre i form af en skydeknap (eller en knap), skal du bruge knapperne [1 ▲▼] – [8 ▲▼] til at justere værdien. Tryk samtidigt på både [▲] og [▼] under parameterværdien for at nulstille til standardværdien.

For at nulstille den ønskede værdi til dens standardværdi skal du trykke samtidig på knappen [▲] og [▼].

Omgående aktivering af det ønskede display – Direct Access

Med den praktiske funktion Direct Access er det muligt hurtigt at hente et ønsket display frem – med et tryk på en enkelt knap. Se "Oversigt over Direct Access" på side 105 for at få en oversigt over de displays, der kan vises med Direct Access-funktionen.

1 Tryk på [DIRECT ACCESS]-knappen.

Der vises en meddelelse, hvor du bliver bedt om at trykke på den relevante knap.

2 Tryk på knappen (eller aktiver knappen, hjulet eller den tilsluttede pedal), der svarer til det ønskede indstillingsdisplay, for straks at få vist dette display.

Hvis du f.eks. trykker på knappen [METRONOME], vises displayet, hvor metronomens taktart, volumen og lyd kan indstilles.

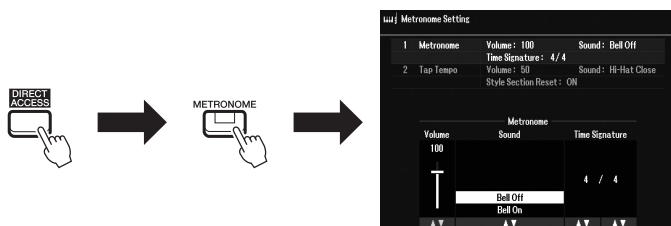

Meddelelser, der vises på displayet

På displayet vises der indimellem oplysninger, der letter betjeningen, eller dialogbokse, hvor du skal bekræfte en handling. Tryk på knappen [+ / YES] eller [- / NO] eller en af knapperne [1 ▲▼] – [8 ▲▼] afhængigt af meddelelsen, når der vises en meddelelse.

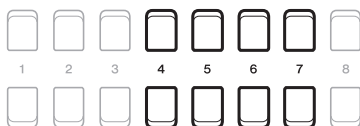
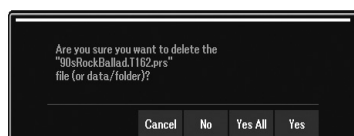

Konfiguration af displayet til valg af fil

Visningen Filvalg er til valg af indhold (lyd, stilarter og andre data), der er gemt som filer i instrumentet.

■ Åbner displayet til valg af fil

Displayene til valg af fil til indhold (lyd, stilart eller melodi osv.) kan aktiveres via hoveddisplayet. Normalt skal du bruge markørknapperne [▲][▼][◀][▶] til at vælge det ønskede element og derefter trykke på knappen [ENTER]. Ellers kan displayet åbnes på følgende måder.

• Display til valg af lyd eller stilart

Tryk på en af knapperne til valg af VOICE eller STYLE for at få vist displayet.

• Display til valg af melodi

Tryk på knappen [SONG FUNCTION] for at aktivere Song Function Menu i bunden af displayet. Tryk derefter på en af knapperne [1 ▲▼] (Select) for at aktivere displayet.

BEMÆRK

Displayet til valg af melodifil kan aktiveres ved at trykke på knappen [DIRECT ACCESS] efterfulgt af knappen [SONG FUNCTION].

■ Konfiguration af displayet til valg af fil

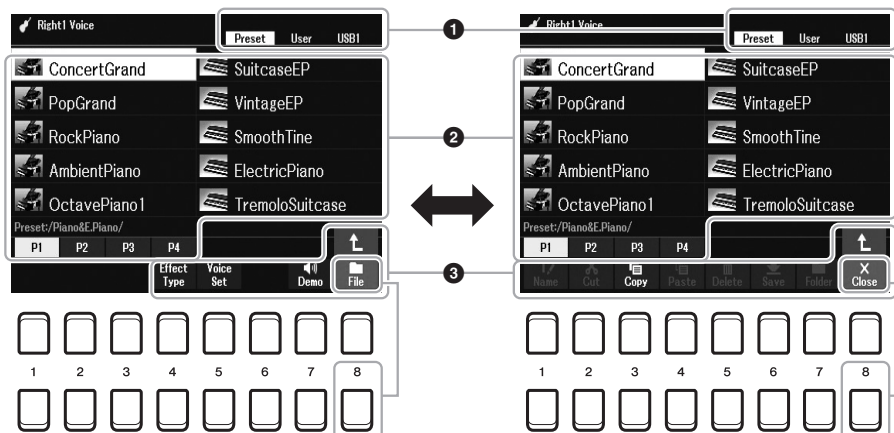

1 Placering (drev) af indholdsfiler

- **Preset**.....De forprogrammerede indholdsfiler gemmes her.
- **User**.....Placering, hvor optagne eller redigerede indholdsfiler gemmes. Installerede udvidelseslyde eller -stilarter gemmes også her i mappen Expansion.
- **USB**.....Placering, hvor indholdsfiler på USB-Flash-drevet gemmes. Dette vises kun, når der sidder et USB-Flash-drev i stikket [USB TO DEVICE].

BEMÆRK

Før du bruger et USB-Flash-drev, skal du læse "Tilslutning af en USB-lagerenhed" på side 95.

2 Data, der kan vælges (filer)

De filer, der kan vælges på dette display, vises. Hvis der er over 10 filer, skiftes der side, når der trykkes på knappen [1 ▲] eller [2 ▲] osv. svarende til sidenumrene (P1, P2...) under filerne. Hvis der er efterfølgende sider, vises knappen "→"-knappen, og for den forrige side vises knappen "←".

BEMÆRK

Indholdet data, både det forprogrammerede og det, du selv opretter, kan gemmes som filer.

3 File/Close

Nederst på displayet til valg af fil kan du skifte mellem File og Close ved at trykke på [8 ▼]-knappen. Hvis du vælger File, vises navnene på funktioner i fil-/mappehåndtering (side 25).

Visning af en mappe på højere niveau

Når filerne i en mappe vises, står der "↑" over knappen [8 ▲].

Eksempel på Preset Voice Selection-displayet

Preset Voices er inddelt i kategorier og findes i forskellige mapper.

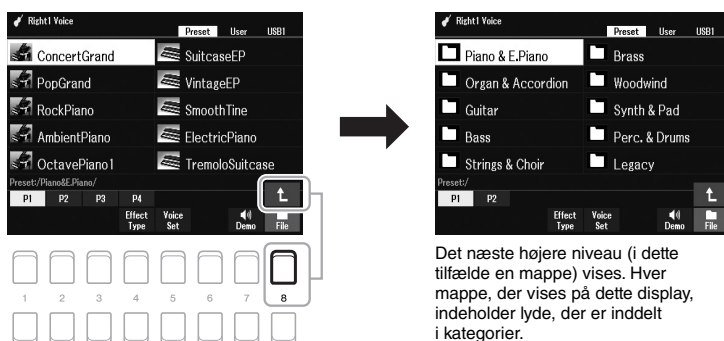

På dette display vises lydene i en mappe. Trykkes der på knappen [8 ▲], vises mappen på næste højere niveau.

Det næste højere niveau (i dette tilfælde en mappe) vises. Hver mappe, der vises på dette display, indeholder lyde, der er inddelt i kategorier.

Filhåndtering

Du kan gemme, navngive, kopiere, flytte, slette filer samt oprette mapper til håndtering af filer ved hjælp af knapperne, der er placeret nederst på displayet til valg af fil. Du kan finde oplysninger om displayet til valg af fil i side 24.

BEMÆRK

Før du bruger et USB-Flash-drev, skal du læse "Tilslutning af en USB-lagerenhed" på side 95.

Begrænsninger for skrivebeskyttede melodier

Forprogrammerede melodier er kommercielt tilgængelige melodier, som er skrivebeskyttede for at forebygge illegal kopiering eller utilsigtet sletning. Når der eksempelvis kopieres forprogrammerede melodier til User-drevet, markeres "Prot.1" med en angivelse i det øverste hjørne til venstre for filnavnet. De kan kun kopieres til/flyttes til/slettes fra User-drevet.

Lagring af en fil

Du kan gemme dine originaldata (f.eks. melodier, du har indspillet) som en fil på User- eller USB-drevet på displayet til valg af fil (side 24).

1 Vælg på displayet til valg af fil ved hjælp af TAB-knapperne [◀][▶] det faneblad (User eller USB), hvor du vil gemme dataene.

Hvis du vil gemme dataene i en eksisterende mappe, kan du også vælge mappen her.

BEMÆRK

Filer kan ikke gemmes på fanebladet Preset eller i mappen "Expansion" (side 47) på fanebladet User.

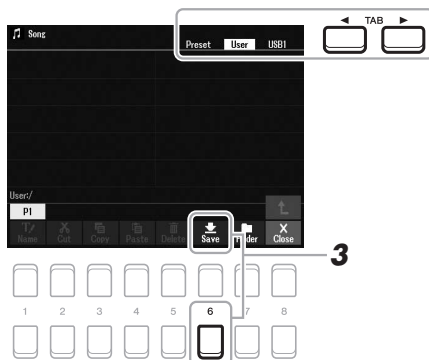

2 Kontrollér, at Save vises i nederste højre hjørne på displayet.

Hvis det ikke vises på displayet, skal du trykke på knappen [8 ▼] (File) for at aktivere det.

3 Tryk på knappen [6 ▼] (Save).

Vinduet til indtastning af tegn vises.



BEMÆRK

Hvis du vil annullere lagringen af filen, skal du trykke på knappen [8 ▼] (Cancel) inden trin 5 nedenfor.

4 Indtast filnavnet (side 31).

Når du har gemt filen, kan du når som helst omdøbe den, også selvom du springer dette trin over (side 28).

5 Tryk på knappen [8 ▲] (OK) for at gemme filen.

Hvis filnavnet findes i forvejen, vises en meddelelse, der spørger, om filen skal overskrives. Hvis ikke, skal du trykke på en af knapperne [6 ▲▼] (No) og angive et andet navn.

Den gemte fil placeres automatisk sammen med de eksisterende filer i alfabetisk orden.

BEMÆRK

På User-fanebladet varierer det maksimale antal filer/mapper, der i alt kan gemmes afhængigt af filstørrelsen og længden af fil-/mappenavnene.

Opretelse af en ny mappe

Du kan oprette nye mapper, så det er nemmere at finde de oprindelige data.

1 Vælg på displayet til valg af fil det faneblad (User eller USB), hvortil du vil oprette en ny mappe, ved hjælp af TAB-knapperne [◀][▶].

Hvis du vil oprette en ny mappe i en eksisterende mappe, kan du vælge den ønskede mappe her.

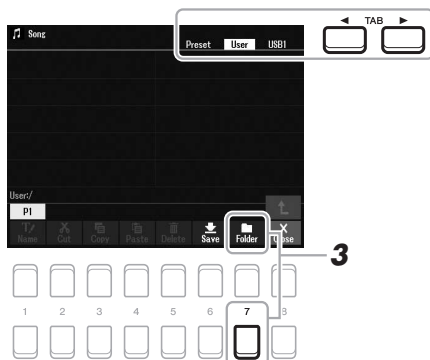

2 Kontrollér, at FOLDER vises i nederste højre hjørne på displayet.

Hvis det ikke vises på displayet, skal du trykke på knappen [8 ▼] (File) for at aktivere det.

3 Tryk på knappen [7 ▼] (FOLDER).

Vinduet til indtastning af tegn vises.

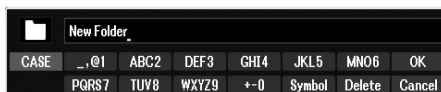

4 Indtast navnet på den nye mappe (side 31).

Hvis mappenavnet findes i forvejen, vises en meddelelse, der spørger, om den skal overskrives. Hvis ikke, skal du trykke på en af knapperne [6 ▲▼] (No) og angive et andet navn.

Den oprettede mappe placeres automatisk sammen med de eksisterende mapper i alfabetisk orden.

BEMÆRK

Der kan ikke oprettes en ny mappe på fanebladet Preset eller i mappen "Expansion" (side 47) på fanebladet User.

BEMÆRK

Der kan maksimalt gemmes 500 filer/mapper i en mappe.

BEMÆRK

Der kan kun oprettes tre mappeniveauer på User-fanebladet. Det maksimale antal filer/mapper, der kan gemmes, varierer, afhængigt af filstørrelsen og længden af fil-/mappenavnene.

BEMÆRK

Tryk på knappen [8 ▼] (Cancel) for at annullere oprettelsen af en ny mappe.

OBS!

Brug ikke "Expansion" som mappenavn. For så går alle data i mappen "Expansion" tabt, når der installeres en udvidelsespakke (side 47).

Omdøbning af en fil/mappe

Du kan omdøbe filer/mapper.

- 1 Vælg på displayet til valg af fil det faneblad (User eller USB), som indeholder den fil/mappe, du vil omdøbe, ved hjælp af TAB-knapperne [◀][▶].**

BEMÆRK

Filer og mapper på fanebladet Preset eller i mappen "Expansion" (side 47) på fanebladet User kan ikke omdøbes.

- 2 Kontrollér, at Name vises i nederste højre hjørne på displayet.**

Hvis det ikke vises på displayet, skal du trykke på knappen [8 ▼] (File) for at aktivere det.

- 3 Tryk på knappen [1 ▼] (Name).**

Vinduet til omdøbningen vises nederst på displayet.

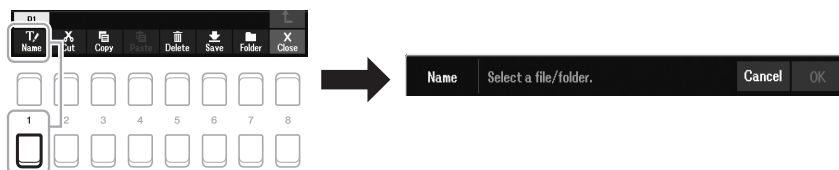

- 4 Flyt markøren til den ønskede fil/mappe med markørknapperne [▲][▼][◀][▶], og tryk derefter på knappen [ENTER].**

BEMÆRK

Hvis du vil annullere omdøbningen, skal du trykke på knappen [7 ▼] (Cancel).

- 5 Tryk på knappen [8 ▼] (OK) for at bekræfte fil-/mappevalget.**

Vinduet til indtastning af tegn vises.

- 6 Indtast navnet på den valgte fil eller mappe (side 31).**

Hvis fil-/mappenavnet findes i forvejen, vises en meddelelse, der spørger, om der skal overskrives. Hvis ikke, skal du trykke på en af knapperne [6 ▲▼] (No) og angive et andet navn.

Den omdøbte fil/mappe vises på displayet sammen med de andre filer, der er arrangeret i alfabetisk orden.

OBS!

Brug ikke "Expansion" som mappenavn. For så går alle data i mappen "Expansion" tabt, når der installeres en udvidelsespakke (side 47).

Kopiering eller flytning af filer

Du kan kopiere eller klippe filer ud og indsætte dem et andet sted (i en anden mappe).

1 Vælg på displayet til valg af fil det faneblad (Preset, User eller USB), som indeholder den fil/mappe, du vil kopiere, ved hjælp af TAB-knapperne [◀][▶].

2 Kontrollér, at Copy or Cut vises i nederste højre hjørne på displayet.

Hvis de ikke vises på displayet, skal du trykke på knappen [8 ▼] (File) for at aktivere dem.

3 Tryk på knappen [3 ▼] (Copy) for at kopiere eller på [2 ▼] (Cut) for at flytte.

vinduet til kopieringen/klipningen vises nederst på displayet.

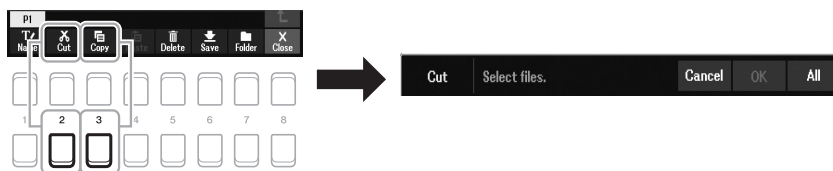

4 Flyt markøren til den ønskede fil/mappe med markørknapperne [▲][▼][◀][▶], og tryk derefter på knappen [ENTER].

Når der trykkes på [ENTER], vælges (markeres) filen/mappen. Hvis du vil annullere valget, skal du trykke på knappen [ENTER] igen.

Tryk på knappen [8 ▼] (All) for at vælge alle de filer/mapper, der er angivet på det aktuelle display, og de tilhørende sider. Hvis du vil annullere valget, skal du trykke på knappen [8 ▼] (All Off) igen.

5 Tryk på knappen [7 ▼] (OK) for at bekræfte fil-/mappevalget.

6 Vælg det faneblad (User eller USB), hvor du vil indsætte filen/mappen, med TAB-knapperne [◀][▶].

Vælg om nødvendigt destinationsmappen med markørknapperne [▲][▼][◀][▶], og tryk derefter på knappen [ENTER].

7 Tryk på knappen [4 ▼] (Paste) for at indsætte den fil/mappe, du valgte i trin 4.

Hvis fil-/mappenavnet findes i forvejen, vises en meddelelse, der spørger, om der skal overskrives. Hvis ikke, skal du trykke på en af knapperne [6 ▲▼] (No) og angive et andet navn.

Den indsatte fil/mappe vises på displayet sammen med de andre filer arrangeret i alfabetisk orden.

BEMÆRK

- Det er ikke muligt at flytte filer på fanebladet Preset. De kan kun kopieres.
- Filer i mappen "Expansion" (side 47) på fanebladet User kan ikke kopieres/flyttes.
- Købte melodidata kan være skrivebeskyttede for at forhindre illegal kopiering eller utilsigtet sletning.

BEMÆRK

- Hvis du vil annullere kopieringen/flytningen, skal du trykke på knappen [6 ▼] (Cancel).

Sletning af filer/mapper

Du kan slette enkelte eller flere filer/mapper.

1 Vælg på displayet til valg af fil det faneblad (User eller USB), som indeholder den fil/mappe, du vil slette, ved hjælp af TAB-knapperne [◀][▶].

2 Kontrollér, at Delete vises i nederste højre hjørne på displayet.

Hvis det ikke vises på displayet, skal du trykke på knappen [8 ▼] (File) for at aktivere det.

3 Tryk på knappen [5 ▼] (Delete).

Vinduet til sletning vises nederst på displayet.

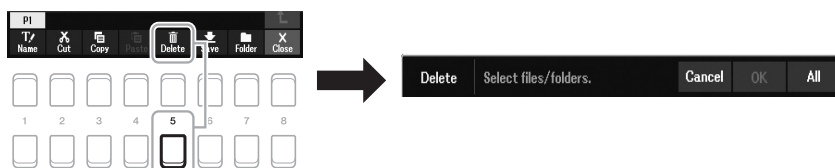

4 Flyt markøren til den ønskede fil/mappe med markørknapperne [▲][▼][◀][▶], og tryk derefter på knappen [ENTER].

Når der trykkes på [ENTER], vælges (markeres) filen/mappen. Hvis du vil annullere valget, skal du trykke på knappen [ENTER] igen.

Tryk på knappen [8 ▼] (All) for at vælge alle de filer/mapper, der er angivet på det aktuelle display, og de tilhørende sider. Hvis du vil annullere valget, skal du trykke på knappen [8 ▼] (All Off) igen.

5 Tryk på knappen [7 ▼] (OK) for at bekræfte fil-/mappevalget.

6 Følg anvisningerne i displayet.

- **Yes**Sletter filen/mappen
- **Yes All**Sletter alle de markerede filer/mapper
- **No**Sletter ikke den markerede fil/mappe
- **Cancel**Annullerer sletningen

BEMÆRK

Filer og mapper på fanebladet Preset eller i mappen "Expansion" (side 47) på fanebladet User kan ikke slettes.

BEMÆRK

Hvis du vil annullere sletningen, skal du trykke på knappen [6 ▼] (Cancel).

Indtastning af tegn

Dette afsnit omhandler, hvordan du indtaster tegn til navngivning af dine filer/mapper. Tegnene skal indtastes i det display, der vises nedenfor.

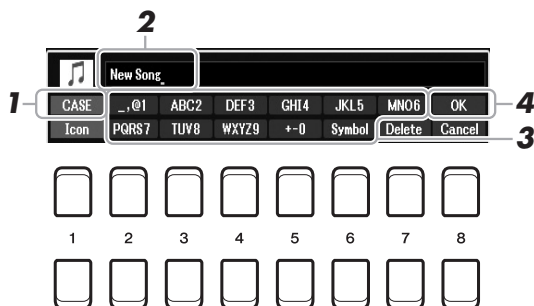

1 Skift tegntype ved at trykke på knappen [1 ▲].

- **CASE**Store bogstaver, tal og tegn
- **case**Små bogstaver, tal og tegn

2 Flyt markøren til den ønskede position med datadrejeknappen.

3 Tryk på de [2 ▲▼] – [6 ▲▼]- og [7 ▲]-knapper, der svarer til de tegn, du vil indsætte.

Der er tildelt flere forskellige tegn til hver knap. Tegnet skifter, hver gang du trykker på knappen.

Hvis du vil indsætte det valgte tegn, skal du bevæge markøren eller trykke på en anden knap til indsætning af tegn. Du kan også vente et øjeblik, hvorefter tegnet indsættes automatisk.

Se mere om indtastning af tegn under "Anden tegnindsætning" på side 32.

4 Tryk på knappen [8 ▲] (OK) for at gemme det nye navn og vende tilbage til det foregående display.

BEMÆRK

Når du indtaster sangtekster i Song Creator-funktionen (se Referencevejledning, kapitel 3), kan du også indtaste japanske tegn (kana og kanji).

BEMÆRK

- Følgende specialtegn kan ikke bruges i navnet på en fil/mappe.
\\ : * ? " < > |
- Filnavne kan indeholde op til 41 tegn, og mappenavne kan indeholde op til 50 tegn.

BEMÆRK

Hvis du vil annullere tegnindsætningen, skal du trykke på knappen [8 ▼] (Cancel).

Anden tegnindsætning

• Sletning af tegn

Flyt markøren med datadrejeknappen til det tegn, du vil slette, og tryk derefter på knappen [7 ▼] (Delete). Hvis du vil slette alle tegn på en linje samtidigt, skal du trykke på knappen [7 ▼] (Delete) og holde den nede.

• Indtastning af specialtegn eller mellemrum

1. Tryk på knappen [6 ▼] (Symbol) for at få vist listen over specialtegn.
2. Flyt markøren til det ønskede specialtegn eller mellemrum med datadrejeknappen, og tryk derefter på knappen [8 ▲](OK).

• Vælg dine egne fil-ikoner (vises til venstre for filnavnet)

1. Tryk på knappen [1 ▼] (Icon) for at åbne Icon Select-displayet.
2. Vælg ikonet med markørknapperne [▲][▼][◀][▶] eller datadrejeknappen. Displayet fylder flere sider. Tryk på TAB-knapperne [◀][▶] for at vælge de ønskede sider.
3. Tryk på knappen [8 ▲] (OK) for at anvende det valgte ikon.

BEMÆRK

Tryk på knappen [8 ▼] (Cancel) for at annullere handlingen.

Nulstilling af fabriksindstillingerne

Hold tangenten længst til højre (C6) på klaviaturet nede, mens du tænder for strømmen. Derved nulstilles alle instrumentets indstillinger (også kaldet systemopsætningsparametre) til fabriksindstillingerne. Se "Parameter Chart" i hæftet "Data List" på webstedet for at få oplysninger om, hvilke parametre der hører under systemopsætningen.

BEMÆRK

De indspillede melodier (side 68), udvidelsespakker (side 47) og andre filer, der er gemt på dette instrument, nulstilles ikke med denne funktion.

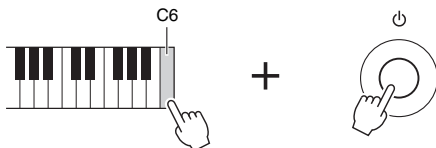

Du kan også gendanne specifikke indstillinger til standardværdien eller slette alle filer/mapper på User-drevet. Åbn betjeningsdisplayet: [MENU] → TAB [▶] Menu2 → markørknapperne [▲][▼][◀][▶] System → [ENTER] → TAB [◀][▶] Reset. Yderligere oplysninger finder du i Referencevejledning på webstedet, kapitel 10.

Sikkerhedskopiering af data

Du kan sikkerhedskopiere alle data på User-drevet (bortset fra skrivebeskyttede melodier og udvidelseslyde/-stilarter) og alle instrumentets indstillinger på et USB-Flash-drev som én enkelt fil.

1 Slut USB-Flash-drevet til stikket [USB TO DEVICE] som sikkerhedskopieringsdestination.

2 Åbn betjeningsdisplayet.

[MENU] → TAB [▶] Menu2 → markørknapperne [▲][▼][◀][▶] System → [ENTER] → TAB [◀][▶] Backup/Restore

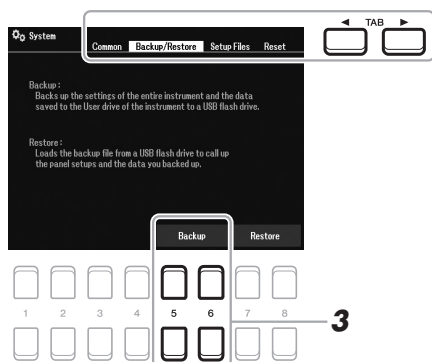

3 Brug knapperne [5 ▲▼]/[6 ▲▼] (Backup) til at gemme dataene på USB-Flash-drevet.

Følg vejledningen på skærmen, når der vises bekræftelsesmeddelelser.

BEMÆRK

Før du bruger et USB-Flash-drev, skal du læse "Tilslutning af en USB-lagerenhed" på side 95.

BEMÆRK

Du kan også sikkerhedskopiere filerne på User-drevet, f.eks. lyd, melodi, stilar, Multi Pad og registreringshukommelse ved at kopiere dem individuelt til et USB-Flash-drev. Du kan finde instruktioner på side 29.

BEMÆRK

Du kan eventuelt også sikkerhedskopiere systemindstillinger og MIDI-indstillinger individuelt. Åbn betjeningsdisplayet: [MENU] → Menu2 → System → Setup Files. Yderligere oplysninger finder du i Referencevejledning på webstedet, kapitel 10.

BEMÆRK

Sikkerhedskopieringen eller gendannelsen kan tage et par minutter.

Gendannelse af sikkerhedskopifilen

Det gøres ved at trykke på knapperne [7 ▲▼]/[8 ▲▼] (Restore) på siden Backup/Restore (se ovenfor). Følg vejledningen på skærmen, når der vises bekræftelsesmeddelelser. Når handlingen er udført, genstarter instrumentet automatisk.

OBS!

Flyt de skrivebeskyttede melodier (gemt på User-drevet) til USB-Flash-drevet før gendannelsen. Hvis melodierne ikke flyttes, slettes dataene. Du kan finde instruktioner på side 29.

Lyde

– Sådan spiller du på tangenterne –

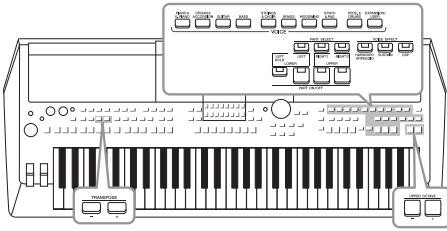

PSR-SX600 har en lang række utroligt naturtro instrumentlyde, herunder piano, orgel, guitar, stryge- og blæseinstrumenter m.m. Desuden giver det dig værktøjerne til at spille disse lyde mere naturligt og med større udtryk.

Afspilning af lyde

- Tryk på en af VOICE-kategoriknapperne for at vælge en lydkategori, og åbn displayet til valg af lyd.

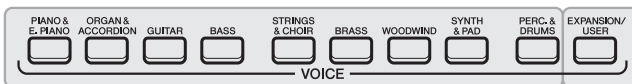

Forprogrammerede lyde

- **Udvidelseslyde**
Yderligere installerede lyde (side 47).
- **Brugerlyde**
Lyde oprettet med funktionen Voice Set (se Referencevejledning på webstedet) eller lyde kopieret til User-drevet (side 29).

De forprogrammerede lyde er inddelt i kategorier og findes i forskellige mapper. Knapperne til valg af lydkategori svarer til kategorierne med de forprogrammerede lyde. Tryk f.eks. på [GUITAR]-knappen for at få vist de forskellige guitarlyde.

- Flyt markøren til den ønskede lyd med markørknapperne [▲][▼][◀][▶], og tryk derefter på knappen [ENTER].

Du kan hente de øvrige sider ved at trykke på knapperne ([1 ▲] – [7 ▲]), der svarer til sidenumrene (P1, P2 ...) eller ved at trykke på den samme knap til valg af VOICE-kategori flere gange.

Trykkes der på knappen [8 ▲] (↑), vises de øvrige VOICE-kategorier (mapper).

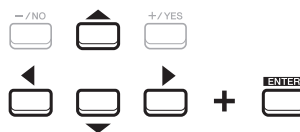

BEMÆRK

Der findes en oversigt over dette instruments forprogrammerede lyde i hæftet Data List på webstedet.

BEMÆRK

Over den forprogrammerede lyd angives dens kendetegn. Se mere om disse kendetegn på side 35.

3 Spil på tangenterne.



BEMÆRK

Navnet på de enkelte stemmers lyd kan kontrolleres på hoveddisplayet (side 18).

Lydtyper (kendetegn)

Den enkelte type af en lyd er klassificeret i ni slags. De definerende egenskaber ved disse lyde og deres afspilningsfordele er beskrevet nedenfor.

S.Art-lyd (Super Articulation-lyde)	S.Art-lydene giver dig mulighed for at skabe subtile, meget realistiske musikalske udtryk, blot ved den måde, du spiller klaviaturet på eller bruger fodpedalen i realtid. "S.Art" er angivet øverst til venstre for lydens navn i displayet til valg af lyd, der det er valgt. Hvis du vil bekræfte, hvilke spilleteknikker der er effektive med specifikke S.Art-lyde, skal du trykke på knappen [6 ▼] (Info), der vises i visningen af den valgte S.Art-lyd. Se mere på side 36.
Live	Disse akustiske instrumentlyde er samlet i stereo for at give en naturtro, flot lyd – fyldt med atmosfære og klang.
Cool	Disse lyde bruger den avancerede programmering til at indfange den dynamiske sammensætning og de diskrete nuancer, som kendetegner elektriske instrumenter.
Sweet	Disse akustiske instrumentlyde gør også brug af Yamahas avancerede teknologi. Lyden er fuld af detaljer og meget naturlig.
Drums	Forskellige tromme- og percussioninstrumenter, som du kan spille med de forskellige tangenter. Der er oplysninger om, hvilken lyd der er tildelt til hver tast, under "Drum/SFX Kit List" i hæftet Data List på webstedet.
SFX	Forskellige lydeffekter og percussionlyde, som du kan spille med de forskellige tangenter. Der er oplysninger om, hvilken lyd der er tildelt til hver tast, under "Drum/SFX Kit List" i hæftet Data List på webstedet.
Live Drums	Disse trommelyde er af meget høj kvalitet og udnytter stereosampling og dynamisk sampling fuldt ud.
Live SFX	Disse lyde omfatter forskellige lydeffekter og percussionlyde af meget høj kvalitet og udnytter stereosampling og dynamisk sampling fuldt ud.
MegaVoice	MegaVoice er et særligt lydformat, der er designet til brug i stilarter og melodier, ikke til live-optræden. Forskellige områder for anslagsstyrke bruges til at vælge vidt forskellige stilarter samtidigt og uden at ændre lyden. Der findes faktiske lydkort til MegaVoices i "MegaVoices Map" i hæftet Data List på webstedet. BEMÆRK <ul style="list-style-type: none">• MegaVoices er ikke kompatible med andre slags lyde. Så hvis du har oprettet en melodi eller stilart på dette instrument ved hjælp af disse lyde, afspilles lydene derfor ikke korrekt på de instrumenter, der ikke har disse lydtyper.• MegaVoices lyder forskelligt, afhængigt af klaviaturets register, anslagsstyrke, anslagsfølsomhed osv. Hvis du aktiverer knappen [HARMONY/ARPEGGIO] eller ændrer Voice Set-parametrene, kan der derfor opstå uønskede lyde.

Der findes en oversigt over dette instruments forprogrammerede lyde på listen over lyde i hæftet Data List på webstedet.

Sådan lytter du til demostykker af hver lyd

Tryk på knappen [7 ▼] (Demo), hvis du vil starte demoen af den markerede lyd. Hvis du vil stoppe demoen, skal du trykke på [7 ▼]-knappen igen.

Afspilning af Super Articulation-lyde

Super Articulation-lydene (S.Art Voices) giver dig mulighed for at skabe fine, meget realistiske musikalske udtryk, alene ved den måde du spiller på. Ikonet [S.Art] vises ud for lydnavnet på Super Articulation-lydene (S.Art) i stemmevalgsdisplayet eller Home-displayet.

Tilføjelse af artikulationseffekter ved spil på klaviaturet

Ved at spille toner på en meget legato måde (dvs. en tone spilles, mens den foregående tone stadig holdes), S.Art giver Voices mange fordele med stor spilbarhed og udtryksfuld kontrol i realtid – som på bemærkelsesværdig vis gengiver lyden og fornemmelsen af rigtige musikinstrumenter.

Eksempel: Saxofonlyd

Med Saxophone-lyden vil du, hvis du spiller et C og derefter et D legato, høre tonen skifte uden overgang, som om en saxofonist spillede den i én enkelt udånding.

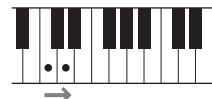

Eksempel: Guitarharmonier

Hvis du spiller et C efterfulgt af E'et lige over på en meget legato men fast måde, med ConcertGuitar-lyden, flyttes tonehøjden op fra C til E.

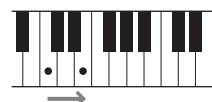

BEMÆRK

Eftersom S.Art-lydene har forskellige effekter, er det ikke alle S.Art-lyde der svarer til legato-spil. Hvis du vil bekræfte, hvilke spilleteknikker der er effektive med specifikke S.Art-lyde, skal du trykke på knappen [6 ▼] (Info), der vises i visningen af den valgte S.Art-lyd.

Tilføjelse af artikulationseffekter med pedalen

Hvis du vil styre artikulationseffekter, kan du tildele funktionen til pedalen. Du kan udløse forskellige spilleeffekter, uafhængigt af dit spil på klaviaturet, ved at trykke på en pedal. Ved f.eks. at trykke på en pedal for en saxofonlyd kan der produceres åndedrætslyde eller toneartslyde, og når det samme gøres for en guitarlyd kan der frembringes gribebåndsllyde eller lyden af en person, der slår takten. Du kan flette disse lyde ind i tonerne på en naturlig måde, mens du spiller.

Fodpedaler (sælges særskilt)



BEMÆRK

- S.Art-lyde er kompatible med andre modeller, som har disse typer af lyde installeret, men nogle melodi- eller stilartsdata, du har oprettet på instrumentet ved hjælp af disse lyde, lyder dog muligvis ikke korrekt, når de afspilles på andre instrumenter.
- S.Art-lyde lyder forskelligt, afhængigt af klaviaturets register, anslagsstyrke, anslagsfølsomhed osv. Hvis du aktiverer en Keyboard Harmony-effekt eller ændrer lydindstillingerne, kan der derfor opstå uønskede lyde.

Hvis du vil tildele artikulationens funktion til pedalen, skal du åbne displayet på følgende måde.

[MENU] → TAB [◀] Menu1 → markørknapperne [▲][▼][◀][▶] Controller → [ENTER] → TAB [◀] Foot Pedal

Yderligere oplysninger finder du i Referencevejledning på webstedet, kapitel 9.

Valg af lyde til stemmerne

Lydene kan spilles via tre klaviaturstemmer: LEFT, RIGHT 1 og 2. Du kan kombinere disse stemmer vha. PART ON/OFF-knapperne for at skabe fyldige instrumentteksturer og passende spillekombinationer.

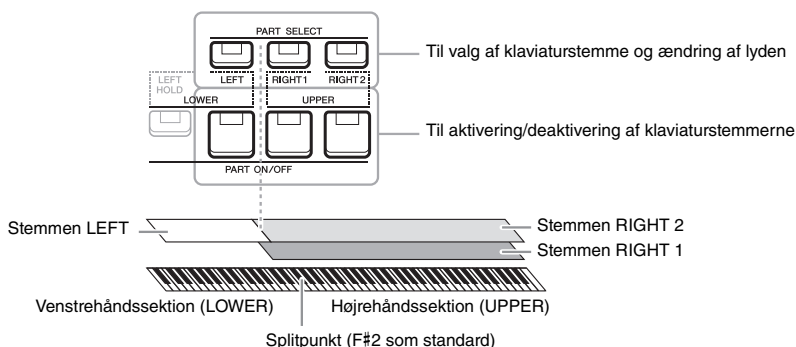

- **Sådan spilles en enkelt lyd på hele klaviaturet:**
Sluk RIGHT 1- eller 2-stemmen.
- **Sådan spiller du to forskellige lyde i lag på hele klaviaturet (Layer):**
Sluk stemmerne RIGHT 1 eller 2.
- **Sådan afspilles forskellige lyde i sektionen for venstre- og højre hånd på klaviaturet (Split):**
Sluk stemmerne LEFT og RIGHT (1 og/eller 2) F#2 og de nederste tangenter til LEFT-stemmen, mens de øverste tangenter (bortset fra F#2) bruges til RIGHT 1- og 2-stemmerne. Tangenten, som deler klaviaturet i sektionen for venstre og højre hånd, kaldes "Splitpunktet."

BEMÆRK

Splitpunktet kan ændres (side 57).

- 1 Aktivér PART SELECT-knappen svarende til den stemme, du vil bruge.**

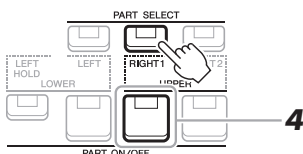

- 2 Vælg lyden til den valgte stemme.**
Oplysninger om, hvordan du vælger lyde, finder du på side 34.
- 3 Gentag om nødvendigt trin 1 og 2 på side 34 for at vælge lyden til den anden stemme.**
- 4 Aktivér PART ON/OFF-knappen svarende til den eller de stemmer, du vil bruge.**
- 5 Spil på tangenterne.**

BEMÆRK

Du kan gemme lydvalget og indstillingen for aktivering/deaktivering for hver stemme i registreringshukommelsen (side 85).

BEMÆRK

Navnet på de enkelte stemmers lyd kan kontrolleres på hoveddisplayet (side 18).



Lang efterklang til lyden for stemmen LEFT (Left Hold)

Når du trykker på PART ON/OFF-knappen [LEFT HOLD], når LEFT-stemmen er aktiveret, holdes LEFT-stemmens lyd, selvom tangenterne slippes. Lyde uden efterklang (f.eks. strygere) holdes kontinuerligt, og lyde med naturlig efterklang, f.eks. klaver, klinger længere end normalt (som hvis fortepedalen var trykket ned).

Denne funktion er nyttig, når den bruges sammen med afspilning af stilart, da lyden af den akkord, der svarer til afspilning af stilart, bevares. Du kan stoppe LEFT-stemmens lyd, som høres, ved at stoppe afspilning af stilart eller melodi eller deaktivere [LEFT HOLD].

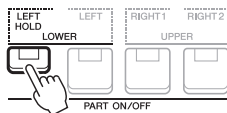

Brug af metronomen

Du kan starte og stoppe metronomen ved at trykke på knappen [METRONOME].

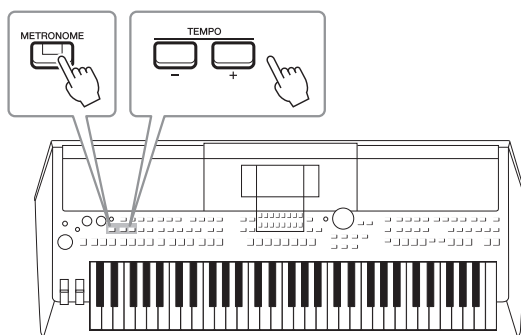

• TEMPO-knapperne [-]/[+]

Tryk på TEMPO-knappen [-] eller [+] for at få vist pop op-vinduet Tempo. Brug TEMPO-knapperne [-]/[+] til at mindske eller øge tempoet over et område på 5–500 taktslag i minuttet. Hvis du holder en af knapperne nede, ændres værdien løbende. Hvis du trykker på TEMPO-knapperne [-] og [+] samtidigt, aktiveres standardtempoet for den senest valgte stilart eller melodi.

BEMÆRK

Du kan også styre tempoet vha. LIVE CONTROL-knapperne. Der er instruktioner i tildeling af funktionen til knapper på side 41.



Ændring af Metronome-indstillingerne

Du kan også ændre metronomens taktart, volumen og lyd. [MENU] → TAB [▶] Menu1 → markørknapperne [▲][▼][◀][▶] → Metronome Setting

Yderligere oplysninger finder du i Referencevejledning på webstedet.

Ændring af klaviaturets tonehøjde

Justering af tonehøjden i halvtoner (Transponering)

Med TRANSPOSE-knapperne [-]/[+] kan du transponere instrumentets overordnede tonehøjde (klaviaturlyden, afspilning af stilarter, afspilning af melodi osv.) i halvtonettrin mellem -12 og 12. Tryk på knapperne [+] og [-] samtidigt for at nulstille transponeringsværdien til 0 med det samme.

BEMÆRK

Transponeringsfunktionerne påvirker ikke trommesæt- og SFX Kit-lyden.

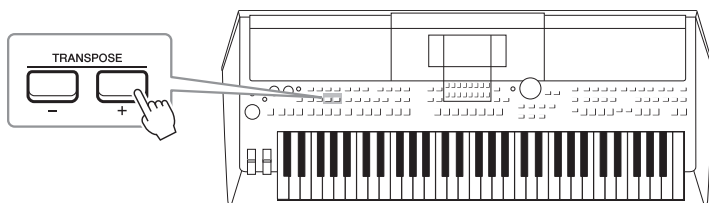

Ændring af tonehøjden i oktaver

Med UPPER OCTAVE-knapperne [-]/[+] kan du forskyde tonehøjden for RIGHT 1- og 2-stemmerne op eller ned én oktav (-1 – 0 – 1).

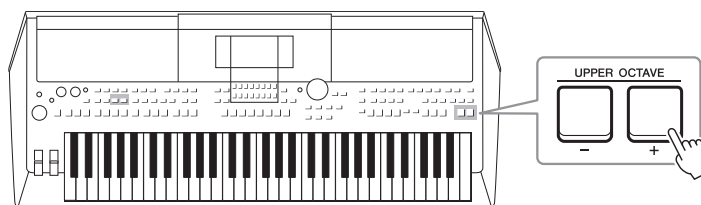

Finstemning af tonehøjden

Som standard er instrumentets overordnede tonehøjde sat til 440,0 Hz iht. ligesvævende stemning. Denne basisstemning kan ændres fra det display, der åbnes via [MENU] → TAB [▶] Menu2 → markørknapperne [▲][▼][◀][▶] Master Tune/Scale Tune → [ENTER]. Instrumentets tonehøjde kan flyttes en oktav op eller ned i intervaller på ca. 0,2 Hz mellem 414,8 og 466,8 Hz. Yderligere oplysninger finder du i Referencevejledning på webstedet.

Transponering af tonehøjde på Voice Setting-displayet

Du kan også foretage detaljerede tonehøjdeindstillinger (oktav og stemning) for hver af klaviaturstemmerne på Voice Setting-displayet, der hentes på følgende måde.

[MENU] → TAB [◀] Menu1 → markørknapperne [▲][▼][◀][▶] Voice Setting → [ENTER] → TAB [▶] Tune

Yderligere oplysninger finder du i Referencevejledning på webstedet.

Brug af hjulene

Brug af Pitch Bend-hjulet

[PITCH BEND]-hjulet kan bruges til at hæve toner (rul hjulet væk fra dig selv) eller sænke dem (rul hjulet ind mod dig selv), mens du spiller på tangenterne. Pitch Bend tilsættes alle klaviaturstemmer (RIGHT 1, 2 og LEFT). [PITCH BEND]-hjulet er selvcentrerende og finder automatisk tilbage til normal tonehøjde, når det slippes. [PITCH BEND]-hjulet giver dig mulighed for at bøje tonerne op eller ned som at bøje en guitar streng, eller skabe ornamentale figurer ved at bøje en halvtone ned i begyndelsen af en figur – så du får et spilleværktøj til at skabe meget realistiske musikalske udtryk, som om du spiller på et rigtigt streng- eller blæseinstrument.

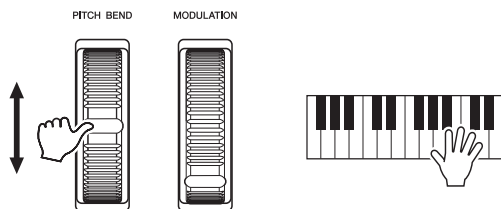

Den maksimale rækkevidde kan ændres på Controller-displayet:
[MENU] → TAB [◀] Menu1 → markørknapperne [▲][▼][◀][▶] Controller → [ENTER] → TAB [▶] Setting → markørknapperne [▲][▼] 3 Pitch Bend Range.

Brug af modulationshjulet

Funktionen Modulation tilsætter en vibrato-effekt til tonerne, der spilles på tangenterne. Som standard gælder dette for klaviaturstemmerne (RIGHT 1, 2 og LEFT). Rulles [MODULATION]-hjulet op (væk fra dig) øges dybden af effekten; rulles det ned (mod dig) mindskes den.

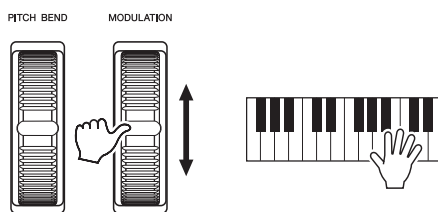

Du kan angive om de effekter, der skabes med [MODULATION]-hjulet, skal anvendes på alle klaverstemmer: [MENU] → TAB [◀] Menu1 → markørknapperne [▲][▼][◀][▶] Controller → [ENTER] → TAB [▶] Setting → markørknapperne [▲][▼] 2 Modulation Wheel.

Med denne indstilling får du mulighed for ikke kun at styre vibratoeffekt, men også en række andre effekter.

Når modulering anvendes på tonehøjden	Du kan styre en vibratoeffekt (der opstår ved, at tonehøjden stiger og falder med regelmæssige tidsintervaller).
Når modulering anvendes på filteret	Du kan styre en wah-effekt (der opstår ved, at toneegenskaberne stiger og falder med regelmæssige tidsintervaller).
Når modulering anvendes på amplituden	Du kan styre en tremoloeffekt (der opstår ved, at tonevolumen stiger og falder med regelmæssige tidsintervaller).

Yderligere oplysninger finder du i Referencevejledning på webstedet.

BEMÆRK

De effekter, der skabes med [PITCH BEND]-hjulet, anvendes afhængigt af stilartsindstillingen muligvis ikke på LEFT-stemmen under afspilning af stilarter.

BEMÆRK

Sørg for, at [MODULATION]-hjulet er indstillet på minimumposition (ned) for at undgå at komme til at anvende modulation ved et uheld.

BEMÆRK

De effekter, der skabes med [MODULATION]-hjulet, anvendes afhængigt af stilartsindstillingen muligvis ikke på LEFT-stemmen under afspilning af stilarter.

BEMÆRK

Afhængigt af den valgte lyd kan [MODULATION]-hjulet styre lydstyrken, filteret eller en anden parameter i stedet for vibrato. Se Referencevejledning på webstedet for at få oplysninger om ændring af disse parametre.

Brug af LIVE CONTROL-knapperne

Du kan intuitivt og i realtid føje dynamiske variationer til det, du spiller, ved at tildele forskellige funktioner til knapperne LIVE CONTROL [1] og [2]. Hver opsætning af tildelte parametre for knapper kaldes en "Knob Assign Type" (knapfunktionstype). Der er tre Knob Assign Types (1-3), og der kan skiftes mellem dem i rækkefølge ved at trykke på knappen LIVE CONTROL [ASSIGN].

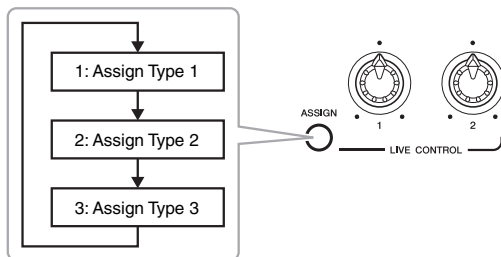

For at redigere en Knob Assign Type skal du gøre følgende.

1 Åbn Live Control-displayet.

[MENU] → TAB [◀] Menu1 → markørknapperne [▲][▼][◀][▶] Live Control → [ENTER]

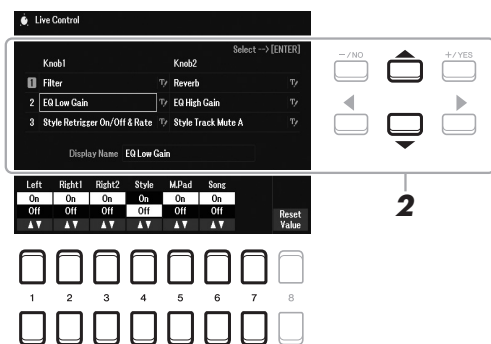

2 Brug markørknapperne [▲][▼] til at vælge den Knob Assign Type, der ønskes ændret.

3 Brug markørknapperne [◀][▶] til at vælge den ønskede knap, der skal ændres, og tryk derefter på knappen [ENTER] for at åbne pop op-displayet for tildeling.

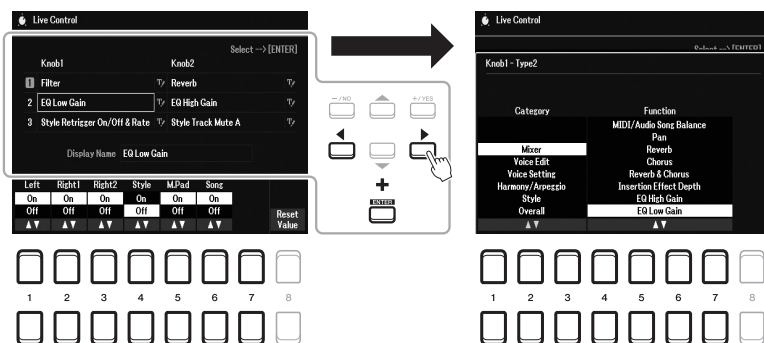

BEMÆRK

Hvis du vil omdøbe typen, skal du vælge [RENAME] til højre for navnet på den pågældende Knob Assign Type. For at vælge [RENAME] skal du bruge markørknapperne [▲][▼][◀][▶] og derefter trykke på knappen [ENTER]. Du kan se oplysninger om indtastning af tegn på side 31.

4 Brug knapperne [1 ▲▼] – [7 ▲▼] til at vælge den ønskede funktion.

Oplysninger om funktioner, der kan tildeles værdier til, finder du i Referencevejledning på webstedet.

5 Tryk på knappen [EXIT] for at lukke pop op-displayet for tildeling.

6 Hvis du vil vælge den stemme, som den tildelte funktion skal anvendes på, skal du bruge knapperne [1 ▲▼] – [7 ▲▼].

Når funktionen (såsom Volume or Balance), som kan udføre detaljerede indstillinger individuelt, vælges, vises Detail Setting i nederste venstre hjørne af displayet. Yderligere oplysninger finder du i Referencevejledning på webstedet.

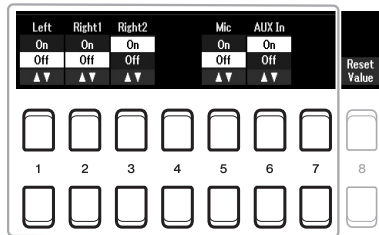

BEMÆRK

Funktionen Style Retrigger anvendes kun til stilartens hovedstykke.

BEMÆRK

Der kan forekomme ændringer i parameterværdien, eller knappen fungerer muligvis ikke korrekt, selvom du drejer den, afhængigt af panelindstillingerne eller måden knappen bevæges på.

7 Konfigurer den anden Knob Assign Type ved at gentage trin 2 – 6.

De valgte tildelingstyper til knapper nulstilles, når der slukkes for strømmen. Disse kan dog nemt gemmes i registreringshukommelsen (side 84).

8 Drej på LIVE CONTROL-knapperne for at styre lyden, mens der spilles på klaviaturet, der afspilles en stilart osv.



Når du drejer på knapperne, vises knappernes aktuelle status på pop op-meddelelsesdisplayet. Yderligere oplysninger finder du i Referencevejledning på webstedet.

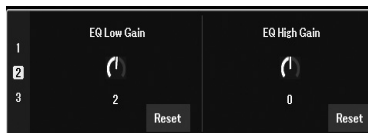

BEMÆRK

Med knapperne [4 ▲▼]/[8 ▲▼] (Reset) nulstilles den valgte funktions parameterværdi til standardværdien, mens knapperne [8 ▲▼] (Reset Value) nulstiller parameterværdierne for alle funktioner, der kan tildeles værdier til.

Samples til kombinationer af funktioner

ASSIGN TYPE	Knap 1	Knap 2
1 (Filter + Reverb)	Filter Justerer filterets skæringsfrekvens og resonansen for stemmerne RIGHT 1 og 2 for at ændre lydens timbre eller tone. Yderligere oplysninger finder du i Referencevejledning på webstedet.	Reverb Her indstilles rumklangens dybde. Du kan også kun anvende dette på en angivet destination. Drejes knappen mod højre, bliver den dybere.
2 (Attack + Release)	Attack Justerer tidsrummet, indtil stemmerne RIGHT 1 og 2 når maksimumniveau, efter at tangenten er slået an. Drejes knappen mod højre, øges den.	Release Justerer tidsrummet, indtil stemmerne RIGHT 1 og 2 er klinget af, efter at tangenten er sluppet. Drejes knappen mod højre, øges den.
3 (Master Tempo + Balance)	Master Tempo Ændrer tempoet for den stilart eller melodi, der aktuelt er valgt. Indstillingsområdet ligger fra 50 % af standardværdien for tempo til 150 %. Drejes knappen mod venstre, reduceres tempoet, mens det bliver hurtigt, når den drejes mod højre.	Balance Justerer volumenbalancen mellem de angivne stemmer og øvrige stemmer. Du kan eksempelvis styre indgangslýdstyrken fra [MIC INPUT]-/[AUX IN]-stikket for at justere volume balancen til den anden stemme. Yderligere oplysninger finder du i Referencevejledning på webstedet.

Anvendelse af lydeffekter

Du kan anvende forskellige effekter for at forbedre eller ændre klaviaturstemmernes lyd (LEFT, RIGHT 1 og 2). Effekterne kan aktiveres eller deaktiveres med følgende knapper.



Disse effekter gælder kun den valgte stemme (PART SELECT-knappen er slået til).

• HARMONY/ARPEGGIO

Harmony eller Arpeggio anvendes på højrehåndslidene. Se "Brug af Harmony/Echo til højrehåndsmelodien" (se nedenfor) eller "Aktivering af arpeggioer med højre hånd" (side 45).

• SUSTAIN

Når SUSTAIN er slået til, har alle toner, der afspilles på klaviaturet, en længere efterklang uden pedalstyring (Efterklang via panelet). Når SUSTAIN slås fra, stoppes (dæmpes) alle klingende toner øjeblikkeligt.

• DSP

DSP (Digital Signal Processor)-funktioner, der indbygget i instrumentet, giver effekttyper i høj kvalitet (herunder Real Distortion og Real Reverb) for den valgte klaviaturstemme.

Med DSP-effekter kan du føje atmosfære og dybde til musikken på flere forskellige måder – f.eks. rumklang, der får det til at lyde, som om du spiller i en koncertsal – samt andre dynamiske forbedringer.

BEMÆRK

Effekttypen kan ændres. På displayet til valg af lyd skal du vælge [5 ▼] (Voice Set) → Effect/EQ → 2 DSP Type. Yderligere oplysninger finder du i Referencevejledning på webstedet.

Brug af Harmony/Echo til højrehåndsmelodien

Der kan sættes effekter som f.eks. harmoni (duet, trio osv.), ekko, tremolo og trille til de toner, du spiller.

1 Aktivér [HARMONY/ARPEGGIO]-knappen.

2 Vælg den ønskede type Harmony eller Echo.

2-1 Åbn betjeningsdisplayet.

[MENU] → TAB [◀] Menu1 → markørknapperne [▲][▼][◀][▶]
Harmony/Arpeggio → [ENTER]

2-2 Brug knapperne [1 ▲▼] – [3 ▲▼] til at vælge "Harmony" eller "Echo".

2-3 Brug knapperne [4 ▲▼] – [6 ▲▼] til at vælge den ønskede type.

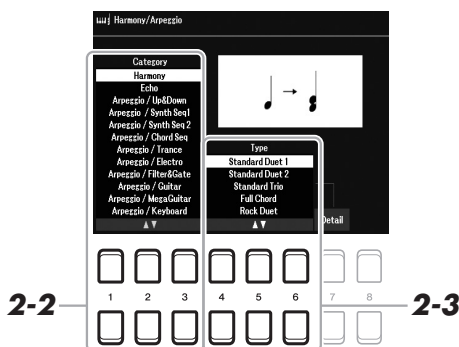

BEMÆRK

Når du vælger en anden lyd, indstilles Harmony/Echo/Arpeggio-typen automatisk til standarden og huskes som Voice Set'et. Der er oplysninger om funktionen Voice Set i Referencevejledning på webstedet.

BEMÆRK

Tryk på en af knapperne [7 ▲▼] (Detail) for at åbne displayet med indstillingerne. Der er oplysninger i Referencevejledning på webstedet.

■ Harmony-kategori

• Standard Duet — Strum

Effekten Harmony anvendes til toner, der spilles i højrehåndssektionen på klaviaturet i henhold til akkorden angivet i akkord- eller venstrehåndssektionen, der vises nedenfor.

Når knappen [ACMP] er aktiveret og LEFT-stemmen er deaktiveret:

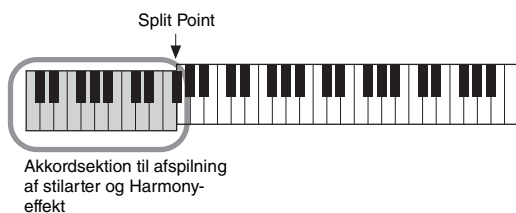

Når knappen [ACMP] er deaktiveret og LEFT-stemmen er aktiveret:

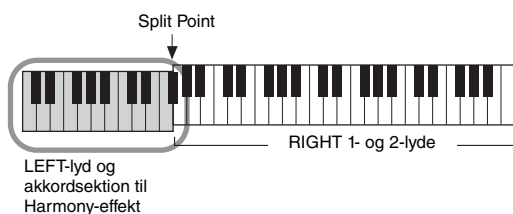

Når både knappen [ACMP] og LEFT-stemmen er aktiveret:

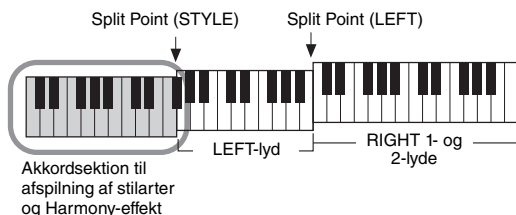

• Multi Assign

Med Multi Assign tildeles de toner, der spilles samtidigt i højrehåndssektionen på klaviaturet, automatisk til separate stemmer (Voices). Både [RIGHT 1]- og [RIGHT 2]-klaviaturstemmen skal være aktiveret ved brug af Multi Assign. RIGHT 1- og RIGHT 2-lydene tildeles skiftevis til tonerne i den rækkefølge, du spiller dem.

■ Echo-kategori (Echo, Tremolo, Trill)

Effekten Echo, Tremolo eller Trill sættes til tonerne spillet i sektionen for højre hånd på klaviaturet. Effekten retter sig efter det aktuelt indstillede tempo, uanset om [ACMP] og LEFT-stemmen er aktiveret/deaktiveret. Husk, at Trill-effekten skabes, når to toner holdes nede på klaviaturet samtidigt (eller de sidste to, hvis der holdes mere end to toner nede), og disse toner spilles skiftevis.

3 Spil på tangenterne.

Effekten, der blev valgt i trin 2, anvendes til højrehåndsmelodien.

Deaktiver knappen [HARMONY/ARPEGGIO] for at slå effekten fra.

BEMÆRK

Indstillingerne "1+5" og "Octave" påvirkes ikke af akkorden.

BEMÆRK

Der er oplysninger om splitpunktet på side 57.

Aktivering af arpeggioer

Med Arpeggio-funktionen kan du spille arpeggioer (opbrudte akkorder) blot ved at trykke på tonerne i akkorden. Du kan for eksempel spille tonerne C, E og G for at aktivere interessante figurer. Denne funktion kan bruges til musikproduktion samt til optræden.

1 Aktivér [HARMONY/ARPEGGIO]-knappen.

2 Vælg en Arpeggio-type:

2-1 Åbn betjeningsdisplayet.

[MENU] → TAB [◀] Menu1 → markørknapperne [▲][▼][◀][▶]
Harmony/Arpeggio → [ENTER]

2-2 Brug knapperne [1 ▲▼] – [3 ▲▼] til at vælge en Category på nær "Harmony" og "Echo".

2-3 Brug knapperne [4 ▲▼] – [6 ▲▼] til at vælge den ønskede Type.

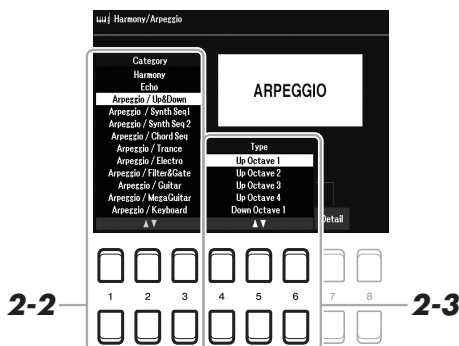

3 Spil en eller flere toner for at aktivere Arpeggio.

Figuren med brudte akkorder varierer afhængigt af de toner, der spilles.

Deaktiver knappen [HARMONY/ARPEGGIO] for at slå effekten fra.

Brug af Arpeggio Quantize-funktionen

Med funktionen Arpeggio Quantize kan arpeggio-afspilningen synkroniseres med afspilningen af melodi/stilart, så mindre forskelle i takten kan korrigeres. Dette kan indstilles på displayet:

[MENU] → Menu1 → Voice Setting → Setting/Arpeggio

BEMÆRK

Når du vælger en anden lyd, indstilles Harmony/Echo/Arpeggio-typen automatisk til standarden og huskes som Voice Set.

BEMÆRK

På displayet, som åbnes vha. en af knapperne [7 ▲▼] (Detail), kan du indstille arpeggio-volumen og vælge stemmen, som skal spille Arpeggio. Der er oplysninger i Referencevejledning på webstedet.

BEMÆRK

Du kan fortsætte arpeggio-afspilningen, selv efter at du har sluppet tangenten, ved at tildele funktionen Arpeggio Hold til fodkontakten. Se mere på side 102.

BEMÆRK

Du kan styre Arpeggio-volumen og de enkelte toners længde vha. LIVE CONTROL-knapperne. Der er vejledning i tildeling af funktioner til knapper på side 41.

Indstilling af klaviaturets anslagsfølsomhed

Instrumentet har en Touch Response-funktion, der giver dig mulighed for at styre volumen af toner i henhold til, hvor hårdt eller blødt du spiller på tangenterne. Touch-indstillingen (et af parametrene for Touch Response) bestemmer, hvordan lyden reagerer på dit anslag. Touch-typen gælder for alle lyde.

BEMÆRK

Nogle lyde er bevidst designet uden anslagsfølsomhed for at gengive den naturlige klang af det pågældende instrument (f.eks. orgler, der ikke er anslagsfølsomme).

1 Åbn betjeningsdisplayet.

[MENU] → TAB [◀] Menu1 → markørknapperne [▲][▼][◀][▶] → Controller → [ENTER] → TAB [▶] Setting

2 Brug markørknappen [▲] til at vælge "1 Touch Response".

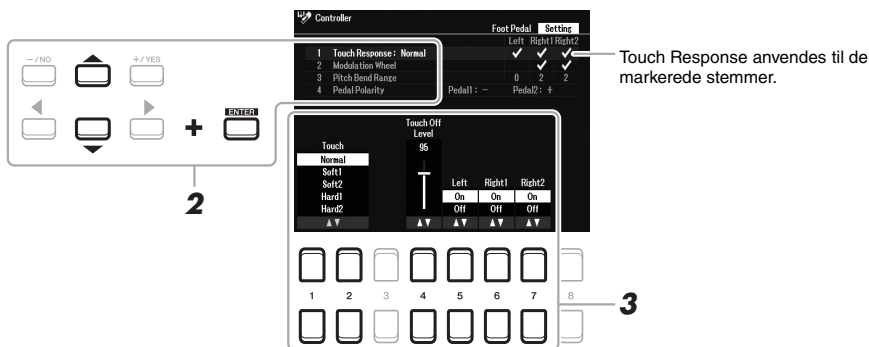

3 Brug knapperne [1 ▲▼] – [7 ▲▼] til at indstille hver parameter.

[1 ▲▼]/ [2 ▲▼]	Touch	Bestemmer, hvordan lyden reagerer på dit anslag. Det er muligt at vælge følgende Touch-typer. Normal: Almindelig anslagsfølsomhed. Soft1: Tangenterne giver kraftig lydstyrke med et moderat anslag. Soft2: Tangenterne giver kraftig lydstyrke selv med et let anslag. Passende, hvis du spiller med blødt anslag. Hard1: Tangenterne skal slås mellemkraftigt an for at give kraftig volumen. Hard2: Tangenterne skal slås kraftigt an for at give kraftig lydstyrke. Passende, hvis du spiller med hårdt anslag.
[4 ▲▼]	Touch Off Level	Indstiller den fastlagte anslagsstyrke, når Touch er indstillet til "Off".
[5 ▲▼] – [7 ▲▼]	Left – Right2	Aktiverer eller deaktiverer Touch for de enkelte klaviaturstemmer.

Tilføjelse af nyt indhold — Udvidelsespakker

Hvis du installerer en udvidelsespakke, kan du føje en lang række valgfri lyde og stilarter til mappen "Expansion" på User-drevet. De installerede lyde og stilarter kan vælges via knappen [EXPANSION/USER] med knapperne til valg af VOICE- eller STYLE-kategori, så du kan udvide dit musikrepertoire og dine kreative muligheder. Du kan købe en udvidelsespakke med kvalitetsdata udviklet af Yamaha, eller du kan oprette din helt egen udvidelsespakke vha. programmet "Yamaha Expansion Manager" på din computer. Oplysninger om at installere udvidelsespakker finder du i Referencevejledning på webstedet.

Der er flere oplysninger om adgang til udvidelsespakker på følgende websted:

<https://www.yamaha.com/awk/>

Du kan hente softwaren til Yamaha Expansion Manager og de tilhørende vejledninger på webstedet Yamaha Downloads:

<https://download.yamaha.com/>

1

Lyde – Sådan spiller du på tangenterne –

Avancerede funktioner	
Se Referencevejledning på webstedet, kapitel 1.	
Valg af GM/XG eller andre lyde:	Display til valg af lyd → [8 ▲] (↑)
Indstillinger for Harmony/Arpeggio	[MENU] → Menu1 → Harmony/Arpeggio
Tonehøjderelaterede indstillinger	
• Finstemning af instrumentets overordnede tonehøjde:	[MENU] → Menu2 → Master Tune/Scale Tune → [ENTER] → Master Tune
• Stemning:	[MENU] → Menu2 → Master Tune/Scale Tune → [ENTER] → Scale Tune
• Ændring af TRANSPOSE-knappernes stemmetildeling:	TRANSPOSE [-]/[+] → Markørknapperne [◀][▶]
Redigering af parametre, der er tildelt LIVE CONTROL-knapperne:	[MENU] → TAB [◀] Menu1 → Live Control → [ENTER]
Redigering af lyde (Voice Set):	Display til valg af lyd → [5 ▼] (Voice Set)
Deaktivering af automatisk valg af Voice Set-parametre (effekter osv.):	[MENU] → Menu1 → Voice Setting → [ENTER] → TAB [▶] Voice Set Filter
Ændring af den detaljerede lydindstilling:	[MENU] → Menu1 → Voice Setting → [ENTER] → Setting/Arpeggio
Installation af udvidelsespakkens data:	[MENU] → Menu2 → Expansion → Pack Installation → [ENTER] → USB

Stilarter

– Sådan spiller du rytme og akkompagnement –

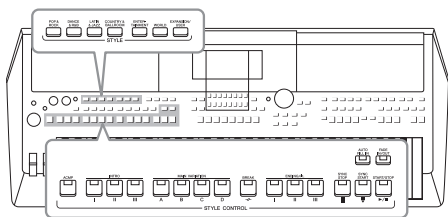

Instrumentet indeholder forskellige akkompagnementer og rytmer (kaldet "stilarter") inden for flere forskellige musikalske genrer, herunder pop, jazz og mange andre. Stilartern indeholder autoakkompagnement, som giver dig mulighed for at oprette et automatisk akkompagnement, der tilpasses de akkorder, du spiller eller angiver med venstre hånd. På denne måde kan det lyde som et helt band eller fuldt orkester – selvom du spiller helt alene.

Sådan spiller du en stilart med autoakkompagnement

- 1 Tryk på en af knapperne til valg af STYLE-kategori for at få vist displayet til valg af stilart.

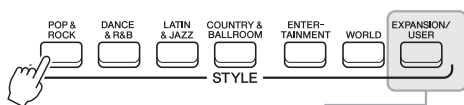

- **Udvidelsesstilarter**
Yderligere installerede stilarter (side 47).

- **Brugerstilarter**
Stilarter oprettet med funktionen Style Creator (se Referencevejledning på webstedet) eller kopieret til User-drevet (side 29).

BEMÆRK

Der findes en oversigt over dette instruments forprogrammerede stilarter på listen over stilarter i hæftet Data List på webstedet.

- 2 Flyt markøren til den ønskede stilart med markørknapperne [**▲**][**▼**][**◀**][**▶**], og tryk derefter på knappen [**ENTER**].

Du kan hente de øvrige sider ved at trykke på knapperne, der svarer til sidenumrene (P1, P2 ...) eller trykke på den samme STYLE-knap flere gange.

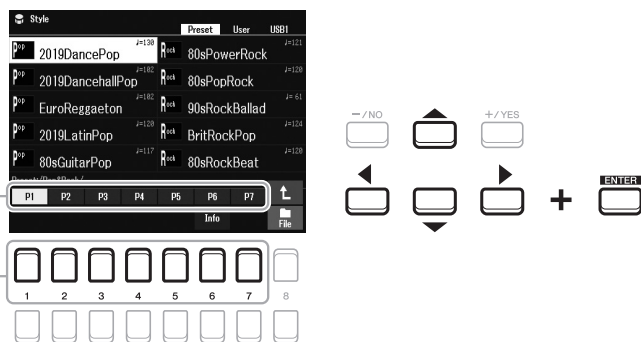

- 3 Tryk på knappen [**ACMP**] for aktivere autoakkompagnementet.

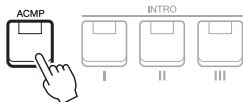

Sektionen for venstre hånd på klaviaturet (side 57) bliver nu til en akkordsektion. Akkorder, du spiller her, bliver automatisk aflæst og brugt som grundlag for et automatisk akkompagnement sammen med den valgte stilart.

BEMÆRK

Selvom akkorderne som standard registreres i henhold til de toner, du spiller i sektionen for venstre hånd, kan du ændre akkordregistreringsområdet fra venstrehåndssektionen til højrehåndssektionen. Se mere på side 58.

4 Tryk på knappen [SYNC START] for at aktivere synkroniseret start (side 50).

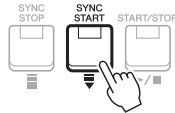

5 Så snart du spiller en akkord med venstre hånd, starter den valgte stilart.

Prøv at spille akkorder med venstre hånd og en melodilinje med højre hånd.



6 Tryk på knappen [START/STOP], hvis du vil stoppe afspilning af stilarten.

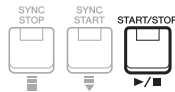

BEMÆRK

- Du kan se oplysninger akkorder og typer af Chord Fingering på side 52.
- Akkorderne angivet i akkordsektionen vises på hoveddisplayet (side 18).

BEMÆRK

Du kan transponere stilartsafspilningen (side 39).

BEMÆRK

Brug funktionen Style Retrigger ved at tildele den til LIVE CONTROL-knappen. Se mere på side 41.

Stilarternes kendetegn

Oven over stilarten er angivet dens type og kendetegn. Der er forskellige kendetegn for stilarterne; dog er det kun DJ (vist som "DJ" på displayet), som her er dækket. Se Referencevejledning på webstedet for at få oplysninger om andre kendetegn.



DJ

Disse stilarter kan vælges i kategorien, der aktiveres vha. knappen [DANCE & R&B]. De indeholder deres egen særlige akkordprogression, så du kan føje akkordskift til det, du spiller, blot ved at ændre grundtonen. Husk, at du ikke kan angive akkordtypen, f.eks. dur og mol, når du bruger DJ.

Multi Pad-dataene (side 80) i mappen "DJ Phrase" er udviklet specielt til disse stilarter. Du kan aktivere egnede Multi Pads vha. enkeltknapiindstillingsfunktionen (side 55).

Kompatible stilartsfiler

Dette instrument anvender SFF GE-filformatet (side 8). Dette instrument kan afspille eksisterende SFF-filer, men de bliver gemt i SFF GE-formatet, når filen gemmes (eller indsættes) på dette instrument. Husk på, at den gemte fil kun kan afspilles på instrumenter, der er kompatible med SFF GE-formatet.

Afspilning af en stilart

Sådan starte/stoppes afspilningen

En stilart består af rytme- og akkompagnementstemmer (akkorder osv.). Her er knapperne til afspilning af stilart beskrevet.

- **[START/STOP]-knap**

Slår afspilning af stilart til og fra. Men kun rytmestemmen afspilles.



- **[ACMP]-knap**

Slår autoakkompagnement til/fra. Når denne knap er aktiveret, kan både rytmedelen og autoakkompagnement afspilles, når du spiller akkorder i akkordsektionen under afspilning af stilarter.



- **[SYNC START]-knap**

Denne sætter afspilningen af stilartern på standby. Afspilningen af stilartern starter, når du trykker på en tangent på klaviaturet (når [ACMP] er slukket), eller når du spiller en akkord med venstre hånd (når [ACMP] er tændt). Trykkes der på denne knap under afspilningen af stilartern, stopper stilartern og afspilningen sættes på standby.



- **[SYNC STOP]-knap**

Kontrollér, at [ACMP]-knappen er tændt, og tryk derefter på [SYNC STOP]-knappen, og spil på klaviaturet. Du kan starte og stoppe stilartern på et hvilket som helst tidspunkt, du ønsker, ved at spille på eller slippe tangenterne i klaviaturets akkordsektion.

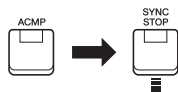

BEMÆRK

Hvis Chord Fingering (side 52) er sat til "Full Keyboard" eller "AI Full Keyboard", kan Sync Stop-funktionen ikke aktiveres.

- **INTRO-knapperne [I] – [III]**

Instrumentet har tre forskellige introstykker, der kan føjes til en introduktion, før du starter afspilningen af stilartern. Start afspilningen af stilartern, når du har trykket på en af INTRO-knapperne [I] – [III]. Når introen er færdig, skifter afspilningen af stilartern automatisk til hovedstykket.

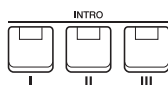

BEMÆRK

INTRO [I]-stykket består kun af rytmestemmen, mens INTRO [II] og [III] består af alle dele tillige med rytmestemmen. Når du spiller INTRO [II] eller [III], skal du for at hele introstykket kan lyde rigtigt, spille akkorder i akkordsektionen med [ACMP] tændt.

- **ENDING/rit. [I] – [III]**

Instrumentet har tre forskellige afslutningsstykker, der kan føjes til en afslutning, før du standser afspilningen af stilartern. Når du trykker på en af ENDING/rit.-knapperne [I] – [III], mens stilartern afspilles, standser stilartern automatisk, når afslutningen er afspillet. Du kan spille afslutningen gradvist langsommere (ritardando), hvis du trykker på den samme [ENDING/rit.]-knap igen, mens afslutningen spilles.

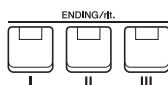

BEMÆRK

Hvis du trykker på ENDING/rit.-knap [I], når stilartern afspilles, spilles der automatisk et fill-in før ENDING/rit [I].

Ændring af akkompagnementsvariationer (Stykker) under afspilning af stilart

Hver stilart indeholder fire forskellige hovedstykker, fire fill-in-stykker og et afslutningsstykke. Hvis du bruger disse stykker effektivt, kan du let gøre din lyd mere dynamisk og professionel. Stykket kan frit ændres, mens stilarten afspilles.

• MAIN VARIATION-knapperne [A] – [D]

Tryk på en af MAIN VARIATION-knapperne [A] – [D] for at vælge det ønskede hovedstykke (knappen lyser rødt). Hvert stykke er en akkompagnementsfigur på nogle få takter, og den afspilles uendeligt. Hvis du trykker på den valgte MAIN VARIATION-knap igen, bibeholdes samme stykke, men der afspilles en passende fill-in-figur for at sætte krydderi på rytmen og afbryde gentagelsen.

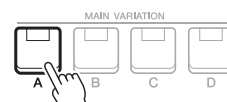

Tryk på det valgte hovedstykke (lyser rødt) igen.

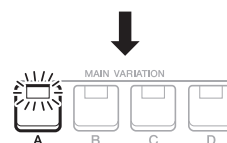

Fill-in-stykket for det valgte hovedstykke afspilles (blinker rødt).

AUTO FILL-funktion

Når [AUTO FILL IN]-knappen er tændt, afspilles fill-in-stykket automatisk, så der opnås en jævn, dynamisk overgang til næste hovedstykke (eller samme), når der trykkes på en af MAIN VARIATION-knapperne [A] – [D].



• [BREAK]-knap

Giver dig mulighed for at tilføje dynamiske breaks i akkompagnementets rytme. Tryk på knappen [BREAK] under afspilning af en stilart. Når afspilningen af break-mønstret på én takt er færdig, skifter afspilningen af stilarten automatisk til hovedstykket.



Om indikatorstatussen for knapperne for stykkerne (INTRO/MAIN VARIATION/BREAK/ENDING)

- **Rød:** Stykket er valgt.
- **Rød (blinker):** Stykket spilles som det næste efter det stykke, der er valgt i øjeblikket.
*MAIN VARIATION-knapperne [A] – [D] blinker også rødt under fill-in-afspilning.
- **Blå:** Stykket indeholder data, men er ikke valgt i øjeblikket.
- **Slukket:** Stykket indeholder ingen data og kan ikke afspilles.

Fade in/out

• [FADE IN/OUT]-knap

Dette giver jævn fade-in og fade-out ved start/stop af afspilningen af en stilart eller melodi. Tryk på [FADE IN/OUT]-knappen, når afspilningen er stoppet, og tryk på [START/STOP]-knappen for stilart (eller [PLAY/PAUSE]-knappen for melodi) for at starte afspilning med et fade ind. Tryk på [FADE IN/OUT]-knappen under afspilning for at stoppe afspilningen med et fade ud.



Justering af tempoet

Med knapperne TEMPO [-] og [+] (side 38) kan du ændre afspilningstempoet for stilart, melodi og metronom. Tempoet for stilarten og melodien kan også justeres med knappen [RESET/TAP TEMPO].

• Knappen [RESET/TAP TEMPO]

Når stilarten og MIDI-melodien er stoppet, kan du trykke på knappen [RESET/TAP TEMPO] (fire gange, hvis taktarten er 4/4), hvorefter afspilningen af stilartens rytmestemme starter i det tempo, du trykkede.

Du kan ændre tempoet under afspilning af en MIDI-melodi ved at trykke to gange på knappen [RESET/TAP TEMPO] i det ønskede tempo.

Under afspilning af en stilart kan du spole tilbage til starten af stykket ("nulstille" afspilningspositionen, f. eks. gentagelseeffekter) ved at trykke på knappen [RESET/TAP TEMPO]. Dette kaldes "Style Section Reset" (Nulstilling af stilartsstykke).

BEMÆRK

Du kan indstille knappens funktionsmåde, så den ændrer tempoet i stedet at nulstille stykket, selv når du trykker på knappen under afspilning af en stilart. Indstillingen findes på det display, der åbnes via [MENU] → Metronome Setting → 2 TAP. Yderligere oplysninger finder du i Referencevejledning på webstedet.



Ændring af akkordspilmetoden

Ved at ændre Chord Fingering kan du automatisk lave et passende akkompagnement, også selvom du ikke trykker på alle de toner, som en akkord består af.

1 Åbn betjeningsdisplayet.

[MENU] → TAB [◀] Menu 1 → markørknapperne [▲][▼][◀][▶] Split Point/Chord Fingering → [ENTER] → TAB [▶] Chord Fingering

2 Tryk på knapperne [2 ▲▼] – [4 ▲▼] for at vælge Chord Fingering-metode.

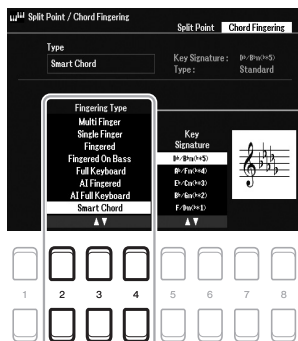

BEMÆRK

Når akkordgenkendelsesområdet er indstillet til "Upper" (side 58), er kun typen "Fingered" tilgængelig. Denne type er grundlæggende den samme som "Fingered" med undtagelse af, at "1+5", "1+8" og Chord Cancel ikke er tilgængelige.

Følgende typer kan f.eks. vælges.

• Single Finger

Med denne metode kan du let spille akkorder i området for akkompagnement med kun en, to eller tre fingre.



Durakkord

Tryk kun på grundtonen.



Molakkord

Tryk samtidigt på grundtonen og en sort tangent til venstre for den.



Septimakkord

Tryk samtidigt på grundtonen og en hvid tangent til venstre for den.



Mol-7-akkord

Tryk samtidigt på grundtonen samt en hvid tangent og en sort tangent til venstre for grundtonen.

• Fingered

Med denne metode kan du angive akkorderne ved at trykke på de toner, der udgør en akkord i sektionen for venstre hånd på klaviaturet, når [ACMP] er tændt, eller LEFT-stemmen er aktiveret. Du kan få oplysninger om, hvilke toner der skal trykkes på for de enkelte akkorder vha. akkordlærer-funktionen (se nedenfor) eller Referencevejledning på webstedet.

• Multi Finger

Dette aflæser automatisk fingersætningerne Single Finger eller Fingered Chord, så du kan bruge begge teknikker, uden at du behøver at skifte fingersætningstype. Som standard er Chord Fingering-metoden indstillet til Multi Finger.

• AI Full Keyboard

Denne giver dig mulighed for at spille stort set alt med begge hænder og lige meget, hvor på klaviaturet – som når man normalt spiller klaver – og du får stadig et passende akkompagnement. Du behøver ikke at bekymre dig om at angive akkorderne. Afhængigt af melodiarrangementet skaber AI Full Keyboard muligvis ikke altid et passende akkompagnement.

Andre typer finder du i Referencevejledning på webstedet.

Brug af akkordlærer-funktionen

Med denne funktion, der vises på displayet, kan du se, hvilke toner du skal trykke på for at angive akkorden. Du kan bruge denne funktion, hvis du kender navnet på en akkord, men ikke ved, hvordan den skal spilles. Se Referencevejledning på webstedet for at få en vejledning.

Lade afspilning af stilart følge det, du spiller (Unison & Accent)

Den virkningsfulde Unison & Accent-funktion giver dig udtryksfuld og nuanceret kontrol over afspilning af stilart, således at den nøje følger det, du spiller, og giver dig mulighed for at skabe forskellige musikalske variationer i akkompagnementet. Når Unison-funktionen er slået til, kan du spille en melodi og få den gengivet enstemmigt (dvs. den samme melodi spilles af to eller flere instrumenter) eller tutti (dvs. alle musikere spiller samtidig) – som meget udtryksfuldt forbedrer dit spil og giver dig mulighed for at skabe dynamiske figurer. Når Accent-funktionen er slået til, ændres sammensætningen af afspillede stilarter en lille smule og tilføjer toner til accenterne i dit spil. Dette giver dig mulighed for midlertidigt at ændre afspilningen stilarter, så den omfatter rytmisk synkopering. Se hæftet Data List på webstedet for at se, hvilke stilarter denne funktion kan bruges til.

1 Åbn Style Setting-displayet.

[MENU] → TAB [◀] Menu1 → markørknapperne [▲][▼][◀][▶] Style Setting → [ENTER] → TAB [◀] Setting1 → markørknappen [▲] 1 Unison

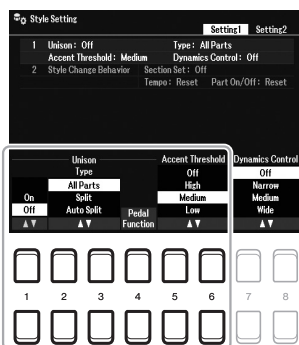

2 Brug knapperne [1 ▲▼] – [6 ▲▼] til at indstille hver parameter.

[1 ▲▼]	Unison On/Off	<p>Slår Unison-funktionen til/fra.</p> <p>Når denne funktion er slået til under afspilning af stilarter, følger hver del af stilarten det, du spiller, som en enstemmig figur. Dette er nyttigt til at fremhæve melodiske figurer eller skabe dynamiske pauser i dit spil.</p> <p>BEMÆRK</p> <p>Du kan bruge en tilsluttet pedal til nemt at slå Unison-funktionen til/fra, mens du spiller. Hvis du vil tildele funktionen til en pedal, skal du trykke på knapperne [4 ▲▼] (Pedal Function) for at åbne displayet for pedalindstillinger og derefter vælge "Unison". Yderligere oplysninger finder du i Referencevejledning på webstedet, kapitel 9.</p>
[2 ▲▼]/ [3 ▲▼]	Unison Type	<p>Bestemmer Unison-typen.</p> <ul style="list-style-type: none"> • All Parts: Velegnet til enkelthåndsspil. I denne type følger alle akkompagnementstemmerne det, du spiller. Dette anbefales, når du spiller enstemmige figurer med kun én hånd. • Split: Velegnet til tohåndsspil. I denne type, hvor klaviaturet er opdelt af splitpunktet (venstre), følger de akkompagnementstemmer, der passer til hver hånd, det, du spiller, uafhængigt af hinanden. For eksempel følger musikinstrumenter med dybe toner (såsom basguitar, barytonsaxofon og kontrabas) venstre hånd, og solomusikinstrumenter (såsom fløjte) følger den højre. Det er nyttigt til at spille med forskellige lyde for venstre og højre hånd. • Auto Split: Velegnet til tohåndsspil. I denne type tildeles de akkompagnementstemmer, der følger det, du spiller, automatisk til hver hånd ved automatisk at registrere de relevante venstre- og højrehåndsstykker fra det, du spiller. Dette anbefales, når du spiller tutti med lyde med et stort spænd, såsom klaver eller strygere. Det giver en enorm fleksibilitet i dit spil og frigør dig fra begrænsningerne i et bestemt splitpunkt. <p>Der er oplysninger om indstilling af splitpunktet på side 57.</p>
[4 ▲▼]	Pedal Function	Åbner displayet med pedalindstillinger direkte.
[5 ▲▼]/ [6 ▲▼]	Accent Threshold	<p>Når Accent-funktionen er slået til High/Medium/Low, ændres sammensætningen af afspillede stilarter en lille smule og tilføjer toner til accenterne i dit spil.</p> <ul style="list-style-type: none"> • Off: Slår Accent-funktionen fra. • High: Kræver, at tangenterne slås kraftigt an, for at dette instrument genkender accenter. • Medium: Standardindstilling. • Low: Gør det muligt for dette instrument at genkende accenter selv med relativt let anslag på tangenterne.

Yderligere oplysninger om Unison & Accent-funktionen finder du i Referencevejledning på webstedet, kapitel 2.

Sådan slås hver stemme for stilarten til/fra

Hver stilart består af otte stemmer, der er angivet nedenfor. Du kan tilføje variationer og ændre fornemmelsen for en stilart ved at aktivere/deaktivere de forskellige stemmer under afspilning af stilarten. Hvis du vil slå bestemte stemmer til/fra, skal du bruge knapperne [CHANNEL ON/OFF].

Stemmer i stilarten

- **Rhy1, 2 (Rhythm 1, 2):** Disse er de grundlæggende dele af stilarten, som indeholder figurer med trommer og rytmeinstrumenter.
- **Bass:** Basstemmen bruger forskellige lyde, der passer til den valgte stilart.
- **Chd1, 2 (Chord 1, 2):** Dette er rytmiske akkompagnementstemmer med akkorder, der normalt bruges sammen med klaver- eller guitarlyde.
- **Pad:** Denne stemme bruges til instrumenter med klangflade, f.eks. strygere, orgel, kor osv.
- **Phr1, 2 (Phrase1, 2):** Disse stemmer bruges til blæser-riffs, brudte akkorder eller andre krydderier, som gør akkompagnementet mere spændende.

1 Tryk på [CHANNEL ON/OFF]-knappen flere gange for at åbne displayet Channel On/Off (Style), der indeholder den ønskede kanal.

Hvis displayet Channel On/Off (Style) ikke vises, skal du trykke på [CHANNEL ON/OFF]-knappen igen.

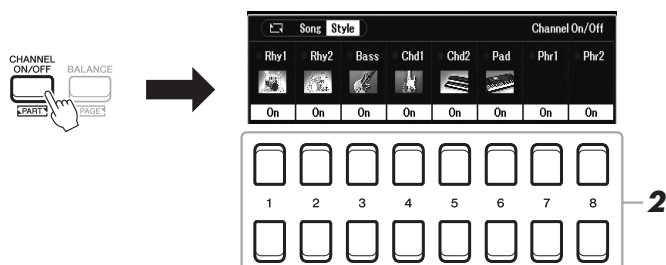

2 Brug knapperne [1 ▼] – [8 ▼] til at aktivere eller deaktivere stemmerne.

Hvis du vil afspille en stemme alene, skal du trykke på knappen for kanalen og holde den nede for at indstille den til Solo. Hvis du vil annullere Solo-funktionen, skal du trykke på knappen igen.

BEMÆRK

Du kan gemme indstillingerne her i registreringshukommelsen (side 85).

Sådan ændres lyden for hver kanal

Tryk på en af knapperne [1 ▲] – [8 ▲] svarende til den ønskede kanal for at åbne displayet til valg af lyd (side 34), og vælg derefter den ønskede lyd.

3 Tryk på [EXIT]-knappen for at lukke Channel On/Off (Style)-displayet.

BEMÆRK

Du kan også slå stilartstemmerne til/fra for dynamisk effekt vha. LIVE CONTROL-knapperne. Der er vejledning i tildeling af funktioner til knapper på side 41.

Aktivering af de relevante panelindstillinger for den aktuelle stilart (enkeltnapindstilling)

One Touch Setting (OTS) er en virkningsfuld og praktisk enkeltnapindstilling, der gør det nemt med et enkelt tryk på knappen at åbne de mest relevante panelindstillinger (lyde og effekter osv.), som passer til den stilart, du har valgt. Hvis du allerede har besluttet, hvilken stilart du vil bruge, kan du med One Touch Setting automatisk vælge den ønskede stilart med et enkelt tryk på en knap.

BEMÆRK

Se OTS-afsnittet under "Parameter Chart" i hæftet Data List på webstedet for at få oplysninger om panelindstillinger, som der er adgang til via enkeltnapindstillingen.

1 Vælg en stilart (trin 1 – 2 på side 48).

2 Tryk på en af ONE TOUCH SETTING-knapperne [1] – [4].

Derved aktiveres alle de indstillinger (lyde, effekter osv.), som passer til stilarten, og desuden aktiveres [ACMP] og [SYNC START] automatisk, så du med det samme kan spille stilarten.

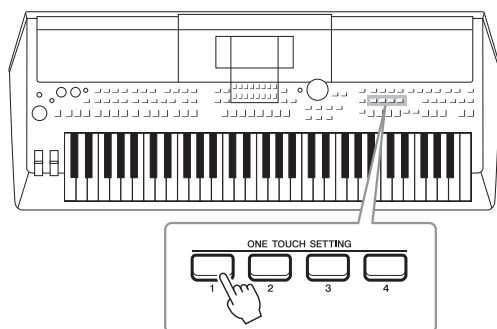

Bekræftelse af One Touch Setting-indholdet

Tryk på knappen [6 ▼] (OTS Info) på displayet til valg af stilart (når File vises i nederste højre hjørne af displayet) for at åbne informationsvinduet som viser, hvilke lyde der er tildelt ONE TOUCH SETTING-knapperne [1] – [4] for den aktuelle stilart.

BEMÆRK

Hvis navnet på en voice-stemme (R1/R2/L) er nedtonet, betyder det, at den tilhørende voice-stemme deaktiveres, når der trykkes på ONE TOUCH SETTING-knapperne [1] – [4].

Tryk på en af knapperne [7 ▲▼]/[8 ▲▼] (Close) for at lukke vinduet.

3 Så snart du spiller en akkord i akkordsektionen, starter den valgte stilart.

Hver stilart har fire opsætninger af enkeltnapindstilling. Tryk på en anden af ONE TOUCH SETTING-knapperne [1] – [4] for at prøve andre opsætninger.

BEMÆRK

Du kan gemme dine originalindstillinger som enkeltnapindstillinger. Se Referencevejledning på webstedet for at få en vejledning.

Automatisk skift af One Touch Settings med hovedstykker (OTS Link)

Med den praktiske OTS (One Touch Setting) Link-funktion kan du automatisk skifte enkeltnapindstillinger, når du vælger et nyt hovedstykke (A-D). Hovedstykkerne A, B, C og D svarer til enkeltnapindstillingerne henholdsvis 1, 2, 3 og 4. Hvis du vil bruge OTS-link-funktionen, skal du aktivere [OTS LINK]-knappen.



BEMÆRK

Du kan ændre, hvordan enkeltnapindstillingen skifter i takt med stykkerne MAIN VARIATION [A] – [D]. Se Referencevejledning på webstedet for at få en vejledning.

Indstilling af volumenbalance mellem de forskellige stemmer

Du kan justere volumenbalancen mellem stemmerne (Song, Style, Left, Right1/2, Audio afspilning, Mic osv).

1 Tryk på [BALANCE]-knappen én eller to gange for at få vist den side på Balance-displayet, der indeholder den ønskede kanal.

Der findes to sider, Panel og External.

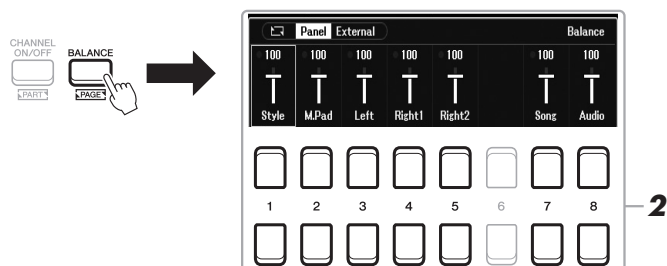

2 Tryk på knapperne [1 ▲▼] – [8 ▲▼] for at justere volumen for de ønskede stemmer.

På siden Panel kan du indstille volumenbalancen mellem Song (MIDI-melodi, side 61), Style, M.Pad (Multi Pad, side 80), klaviaturstemmerne (Left, Right1 og Right2) og Audio via en USB Audio Player (side 72).

På siden External kan du indstille volumenbalancen mellem den lyd, der kommer ind via [MIC INPUT]-stikket (side 77), lyden fra [AUX IN]-stikket (side 100), USB (lyd via USB-kabel, side 97), WLAN (lyd via trådløs USB LAN-adapter, side 99) og alle klaviaturstemmer (KBD).

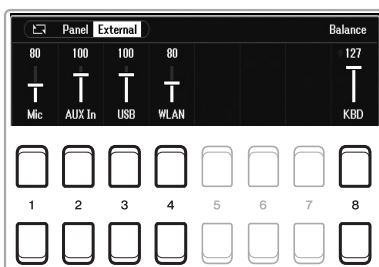

3 Tryk på [EXIT]-knappen for at lukke Balance-displayet.

BEMÆRK

- Du kan også styre volumenbalancen mellem stemmerne vha. LIVE CONTROL-knapperne. Der er vejledning i tildeling af funktioner til knapper på side 41.
- På siden Volume/Pan på Mixer-displayet (side 92) kan du justere volumen for melodi- og stilartsstemme uafhængigt af hinanden.

BEMÆRK

Hvis der er sluttet en UD-WL01 USB Wireless LAN-adapter (sælges særskilt, side 99) til instrumentet, står der "WLAN" på siden External.

Indstilling af splitpunktet

Tangenten, som deler klaviaturet i to sektioner, kaldes "Split Point". Der er to Split Points: Split Point (Left) og Split Point (Style).

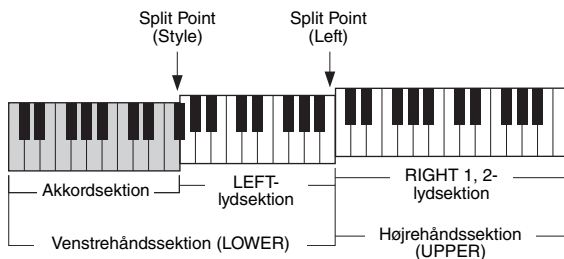

• Split Point (Left):

Opdeler klaviaturet i venstrehands- (LOWER) og højrehandssektionen (UPPER).

• Split Point (Style):

Opdeler venstrehandssektionen (LOWER) i Chord-sektionen og LEFT-lydsektionen.

1 Åbn Split Point-displayet.

[MENU] → TAB [◀] Menu1 → markørknapperne [▲][▼][◀][▶] Split Point/Chord Fingering → [ENTER] → TAB [◀] Split Point

2 Indstil splitpunktet.

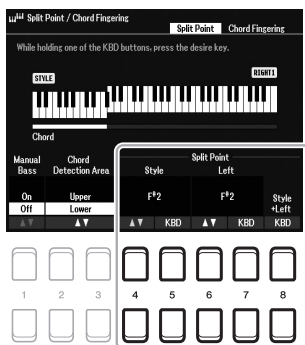

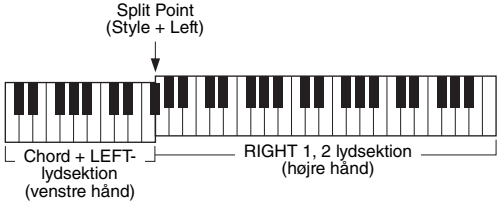
[4 ▲▼]/ [5 ▲▼]	Split Point (Style)	Indstiller Split Point (Style). Tryk på knappen [4 ▲▼], eller tryk på den ønskede tangent på klaviaturet, mens du holder knappen [5 ▲▼] (KBD) nede for at angive splitpunktet.
[6 ▲▼]/ [7 ▲▼]	Split Point (Left)	Indstiller Split Point (Left). Tryk på knappen [6 ▲▼], eller tryk på den ønskede tangent på klaviaturet, mens du holder knappen [7 ▲▼] (KBD) nede for at angive splitpunktet. BEMÆRK Split Point (Left) kan ikke indstilles lavere end Split Point (Style).
[8 ▲▼]	Split Point (Style + Left)	Indstiller Split Point (Style) og Split Point (Left) til samme tone. Drej på datadrejeknappen, eller tryk på den ønskede knap på klaviaturet, mens du holder knappen [8 ▲▼] (KBD) nede for at angive splitpunktet. 

Angivelse af akkorder med højre hånd, mens du spiller bassen med venstrehånd.

Ved at ændre akkordgenkendelsesområdet fra venstrehåndssektionen til højrehåndssektionen kan du spille en baslinje med venstre hånd, mens du bruger højre hånd til at styre afspilningen af stilarten.

1 Åbn Split Point-displayet.

[MENU] → TAB [◀] Menu 1 → markørknapperne [▲][▼][◀][▶] → Split Point/Chord Fingering → [ENTER] → TAB [◀] Split Point

2 Brug knapperne [2 ▲▼]/[3 ▲▼] til at indstille Chord Detection Area-værdien til "Upper".

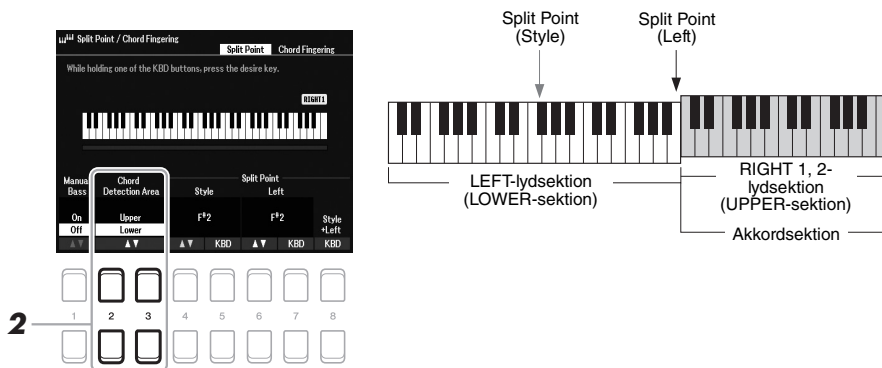

Med denne indstilling fungerer hele højrehåndssektionen (Upper) som Chord-sektion, og det er her, at melodien spilles. Vær opmærksom på følgende punkter i denne situation:

- I højrehåndssektionen (Upper) kan du angive akkordtypen, mens du spiller melodien.
- Når funktionen Manual Bass er On, dæmpes lyden for den aktuelle stilarts Bass-stemme og tildeles venstrehåndssektionen (LOWER). Brug knapperne [1 ▲▼] til at slå denne funktion til/fra.
- Chord Fingering-indstillingen (side 52) angives automatisk til en bestemt type ("Fingered*"), så du skal trykke på tre eller flere toner samtidigt for at angive akkorden. Trykkes der på to eller færre toner, ændres akkordtypen ikke.
- Split Point (Style) er ikke tilgængelig.

BEMÆRK

"Fingered*" er grundlæggende den samme som "Fingered", bortset fra at "1+5", "1+8" og Chord Cancel ikke er tilgængelige.

Oprettelse/redigering af stilarter (Style Creator):

Med funktionen Style Creator kan du oprette originalstilarter ved at indspille rytmemønstre på klaviaturet og bruge færdigindspillede stilartsdata. Grundlæggende skal du vælge en forprogrammeret stilart, der ligger tæt på den type, du vil oprette. Derefter skal du indspille hver stemme (rytmemønstret, baslinjen, akkompagnementet med akkorder eller figuren for hver sektion).

I dette afsnit får du en kort introduktion til Style Creator-funktionen. Oplysninger om, hvordan funktionen anvendes, finder du i Referencevejledning på webstedet.

Stilartdatastruktur – Grundfigurer

En stilart består af de forskellige stykker (Intro, Main, Ending osv.), og hvert stykke har otte særskilte stemmer, som hver har indspillede data (kanaldata), og som kaldes "grundfigurer". Med Style Creator-funktionen kan du oprette en stilart ved at indspille grundfiguren til de enkelte kanaler særskilt, eller ved at importere figurdata fra allerede eksisterende stilarter.

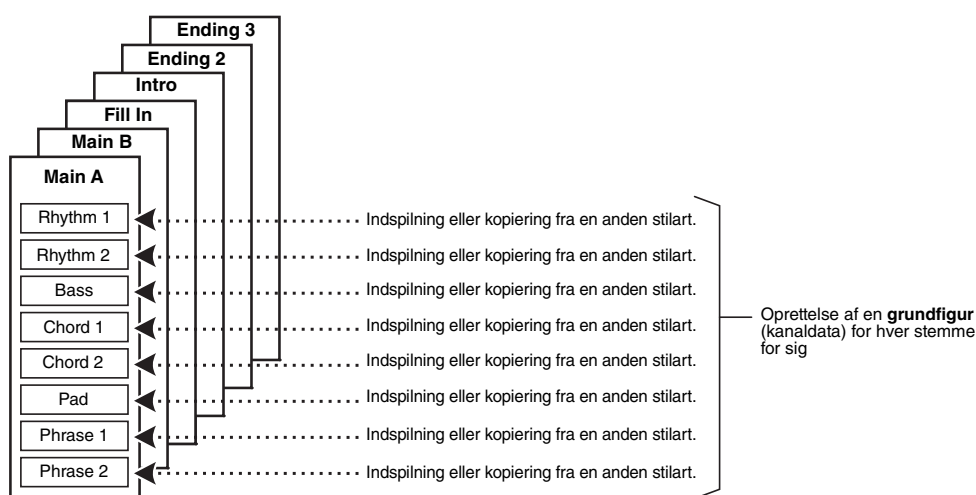

Redigering af rytmestemmen for en stilart (Drum Setup)

En forprogrammeret stilarts rytmestemme består af et forprogrammeret trommesæt, og hver trommelyd er tildelt en særskilt node. Du kan ændre tildelingene af lyde og noder, eller vælge mere detaljerede indstillinger, f.eks. volumenbalance, effekt osv. Med Drum Setup-funktionen i Style Creator kan du redigere en stilarts rytmestemme og gemme den som en original stilart. Yderligere oplysninger finder du i Referencevejledning på webstedet.

BEMÆRK

Der er oplysninger om det forprogrammerede trommesæt og lydene under "Drum/SFX Kit List" i hæftet Data list på webstedet. Denne liste indeholder oplysninger om de specifikke lyd til tone-tildeling.

Avancerede funktioner

Se Referencevejledning på webstedet, **kapitel 2**.



Indstillinger, der er relateret til afspilning af stilarter:

[MENU] → Menu1 → Style Setting → [ENTER]

Lagring af oprindelige enkeltknappindstillinger:

[MEMORY] + ONE TOUCH SETTING [1] – [4]

Oprettelse/redigering af stilarter (Style Creator):

[MENU] → Menu2 → Style Creator → [ENTER]

- Direkte indspilning: → Basic
- Sammensætning af en stilart: → Samling
- Redigering af den rytmiske fornemmelse: → Groove
- Redigering af dataene for hver kanal: → Channel
- Angivelse af indstillinger for Style File Format: → Parameter
- Redigering af en stilarts rytmestemme (Drum Setup) → Basic → 3 Rhy Clear/Ch Delete/Drum Setup

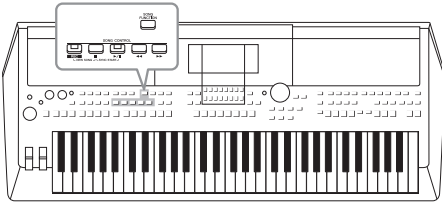

I forbindelse med PSR-SX600 henviser "melodi" til MIDI-melodierne, som omfatter forprogrammerede melodier, filer i MIDI-format, der kan købes i butikkerne osv. Du kan ikke alene afspille en melodi og høre den, du kan også spille med på keyboardet, mens melodien afspilles, og indspille din egen version som en melodi.

MIDI-melodi

En MIDI-melodi består af informationerne om det, du spiller, og er ikke en indspilning af selve lyden. Informationerne om spillet henviser til, hvilke tangenter, der spilles på, hvilket tidspunkt og med hvilken styrke - nøjagtig ligesom et partitur. Baseret på den indspillede information om spillet, spiller tonegeneratoren den tilsvarende lyd. Eftersom MIDI-melodidata indeholder information så som klaviaturstemme og lyd, kan du øve dig effektivt ved at se på noderne, tænde eller slukke for den bestemte del, eller skifte lyde.

BEMÆRK

Se side 72 for at få en vejledning i indspilning og afspilning af lydfiler.

Afspilning af melodier

Du kan afspille følgende typer melodier:

- Forprogrammerede melodier (på fanebladet Preset på displayet til valg af melodi)
- Melodier, du selv har indspillet (side 68)
- Købte melodidata: SMF (Standard MIDI File)

Hvis du vil afspille en melodi på et USB-Flash-drev, skal du først sætte USB-Flash-drevet, der indeholder melodidataene, i stikket [USB TO DEVICE].

BEMÆRK

Nærmere oplysninger om kompatible dataformater finder du på side 8.

BEMÆRK

Før du bruger et USB-Flash-drev, skal du læse "Tilslutning af en USB-lagerenhed" på side 95.

- 1 Tryk på knappen [SONG FUNCTION] for at åbne Song Function Menu-displayet.

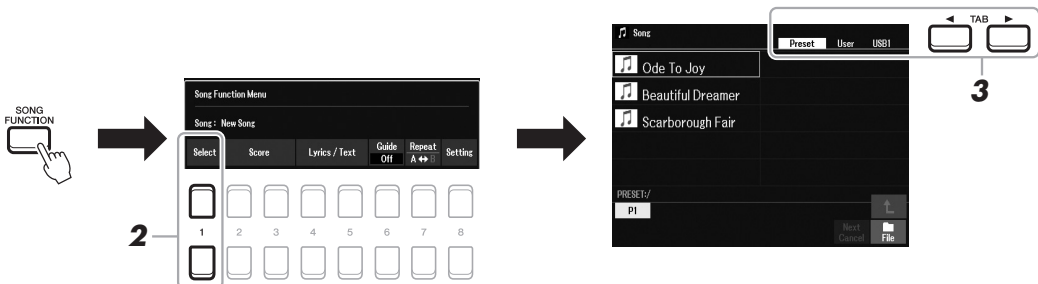

- 2 Tryk på en af knapperne [1 ▲▼] (Select) i Song Function Menu for at åbne displayet til valg af melodi.

BEMÆRK

Du kan hurtigt åbne displayet til valg af melodi ved at trykke på knappen [DIRECT ACCESS] efterfulgt af knappen [SONG FUNCTION].

3 Brug TAB-knapperne [◀][▶] til at vælge den ønskede melodis placering.

- **Fanebladet Preset**De forprogrammerede melodier vises.
- **Fanebladet User**Indspillede eller redigerede melodier, der er gemt på User-drevet, vises.
- **Fanebladet USB**Melodier, der er gemt på USB-Flash-drevet, vises. Dette vises kun, når der sidder et USB-Flash-drev i stikket [USB TO DEVICE].

4 Flyt markøren til den ønskede melodi med markørknapperne [▲][▼][◀][▶], og tryk derefter på knappen [ENTER].

5 Tryk på SONG CONTROL-knappen [▶/||] (PLAY/PAUSE) for at starte afspilning.

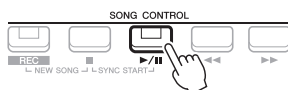

BEMÆRK

Du kan transponere melodianspilningen (side 39).

Sådan sættes den næste melodi, der skal afspilles, i kø

Mens en melodi afspilles, kan du sætte den næste melodi, der skal afspilles, i kø. Det kan være praktisk, hvis du hurtigt og nemt vil gå videre til næste melodi, f.eks. under en optræden. Vælg den melodi, der skal afspilles næsten gang, på displayet til valg af melodi, mens der afspilles en melodi. Angivelsen "Next" vises i øverste højre hjørne ved melodinavnet. Hvis du vil annullere denne indstilling, skal du trykke på knappen [7 ▼] (Next Cancel).

BEMÆRK

Kontrollér, at File vises i nederste højre hjørne på displayet (side 24).

6 Tryk på SONG CONTROL-knappen [■] (STOP) for at stoppe afspilningen.



Afspilningsrelaterede funktioner



- **Synkroniseret start**Du kan starte afspilningen, så snart du spiller på tangenterne. Hold SONG CONTROL-knappen [■] (STOP) nede, mens afspilningen er stoppet, og tryk på knappen [▶/||] (PLAY/PAUSE). Knappen [▶/||] (PLAY/PAUSE) blinker for at vise status for standby. Du kan starte afspilning, så snart du trykker på tangenterne. Tryk på knappen [■] (STOP) for at annullere Synchro Start-funktionen.
- **Pause**Tryk på knappen [▶/||] (PLAY/PAUSE) under afspilning. Hvis du trykker på den igen, genoptages afspilningen af melodien fra den aktuelle position.
- **Spol tilbage/Spol fremad**Tryk på knappen [◀◀] (REW) eller [▶▶] (FF) under afspilning, eller når melodien er stoppet. Trykkes der på én af dem én gang, flyttes der én takt tilbage/frem. Holdes en af dem nede, rulles der kontinuerligt tilbage/frem.

BEMÆRK

- Du kan indstille volumenbalance mellem melodien og klaviaturet (side 56). På siden Volume/Pan på Mixer-displayet (side 92) kan du justere volumen for hver melodikanal.
- Du kan også indstille volumenbalance mellem melodien og en lydfil (side 56).

BEMÆRK

Du kan desuden slå bestemte stemmer til eller fra (side 65).

Trykkes der på knappen [◀◀] (REW) eller [▶▶] (FF), åbnes der automatisk et pop op-display, der viser nummeret på den aktuelle takt (eller den aktuelle figurmarkør). Mens pop op-vinduet Song Position vises på displayet, kan du også justere værdien med datadrejknappen.

BEMÆRK

En figurmarkør er en forprogrammeret markør i visse melodidata, som angiver et bestemt sted i melodien.

Melodier uden figurmarkører



Melodier med figurmarkører

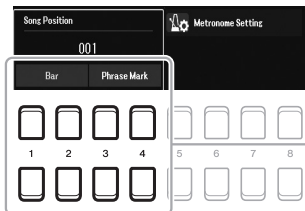

Tryk på en af knapperne [3 ▲▼]/[4 ▲▼] for at ændre enhederne, der anvendes til at spole hurtigt tilbage/frem i melodien fra "Bar" til "Phrase Mark". Tryk på en af knapperne [1 ▲▼]/[2 ▲▼] for igen at spole hurtigt tilbage/frem med enhederne "Bar".

- **Fade in/out**.....Samme procedure som for tempo for stilart. Se side 51.
- **Justering af tempoet**.....Samme procedure som for tempo for stilart. Se side 51.

Visning af noder (Score)

Det er muligt at få vist noderne til den valgte melodi.

BEMÆRK

Dette instrument kan vise noder til en melodi, du har indspillet, eller MIDI-filer, du har købt (kun dem som tillader enheder at vise noder).

- 1 Vælg en melodi (trin 1 – 4 på side 61).**
- 2 Tryk på knappen [SONG FUNCTION] for at åbne Song Function Menu-displayet.**

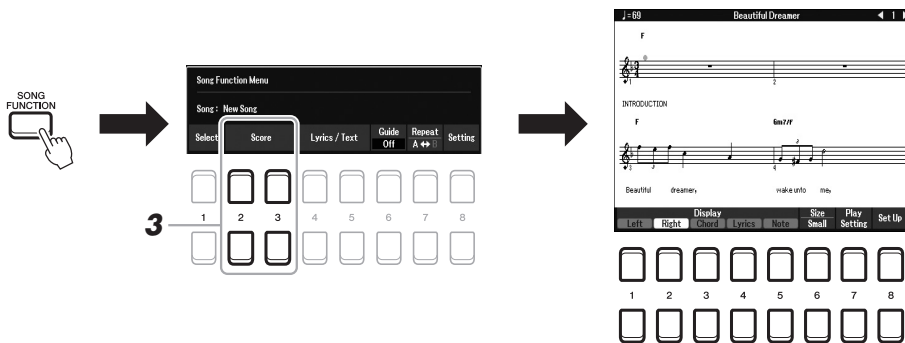

- 3 Tryk på en af knapperne [2 ▲▼]/[3 ▲▼] (Score) for at åbne Score-displayet.**

Du kan gennemse alle noderne ved hjælp af TAB-knapperne [◀][▶], når afspilningen af melodien er stoppet. Når afspilningen er startet, følger en rød markering med i noderne og angiver den aktuelle position.

BEMÆRK

De viste noder oprettes af instrumentet på grundlag af melodidata. Det betyder, at de måske ikke ser ud som de noder, man kan købe særskilt til samme melodi. Det gælder især for komplicerede passager med mange noder.

Du kan ændre de viste noder ved hjælp af knapperne [1 ▲▼] – [8 ▲▼]. Yderligere oplysninger finder du i Referencevejledning på webstedet.

Visning af sangtekster/tekst

Når den valgte melodi indeholder sangtekstdata, kan du se dem på instrumentets display. Selvom melodien ikke indeholder sangtekstdata, kan du få vist sangteksterne på displayet ved at indlæse den oprettede tekstfil på en computer via et USB-Flash-drev. Tekstdisplayet giver en række nyttige og praktiske muligheder, f.eks. visning af sangtekster, akkorddiagrammer og notater til det, der spilles.

- 1 Vælg en melodi (trin 1 – 4 på side 61).
- 2 Tryk på knappen [SONG FUNCTION] for at åbne Song Function Menu-displayet.

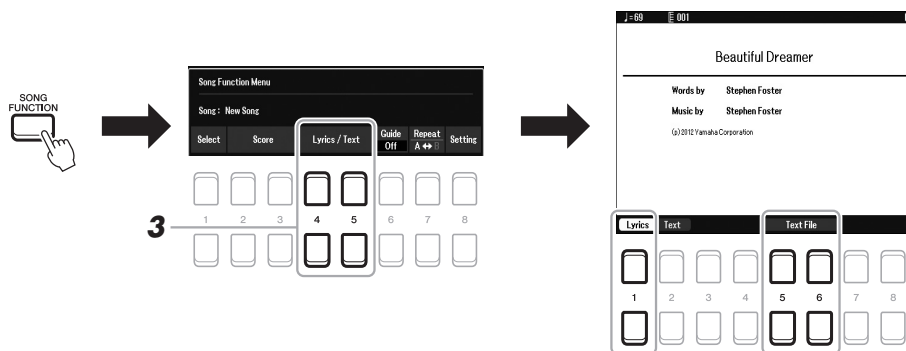

- 3 Tryk på knappen [4 ▲▼]/[5 ▲▼] (Lyrics/Text) for at åbne Lyrics/Text-displayet.

Du kan skifte mellem displayet Lyrics og displayet Text med knapperne [1 ▲▼]/[2 ▲▼].

Sangteksterne vises i Lyrics-displayet, hvis melodien indeholder sangtekstdata.

Du kan gennemse alle sangteksterne ved hjælp af TAB-knapperne [◀][▶], når afspilningen af melodien er stoppet. Når afspilningen er startet, ændrer sangteksterne farve, så den aktuelle position vises.

Hvis du vil have vist tekstfilen på Text-displayet, skal du trykke på knapperne [5 ▲▼]/[6 ▲▼] (Text File) for at åbne displayet til valg af fil, og vælge den ønskede fil oprettet på din computer.

Yderligere oplysninger om displayet Lyrics (Text) finder du i Referencevejledning på webstedet.

BEMÆRK

Hvis teksterne er fordrejede eller ikke kan læses, kan det være nødvendigt at ændre indstillingen Lyrics Language: [MENU] → Menu1 → Song Setting → [ENTER] → Setting → 2 Lyrics Language.

BEMÆRK

Oplysninger om valg af tekstfil kan gemmes i Registration Memory (side 85).

BEMÆRK

Du kan gå til næste/forrige side ved at tildele denne funktion til fodpedalen: [MENU] → Menu1 → Controller → [ENTER] → Foot Pedal

Sådan slås hver kanal for melodien til/fra

En melodi består af 16 separate stemmer (16 separate kanaler). De enkelte kanaler kan aktiveres/deaktiveres uafhængigt af hinanden i den valgte melodi.

- 1 Tryk på knappen [CHANNEL ON/OFF] gentagne gange for at åbne Channel On/Off (Song)-displayet.

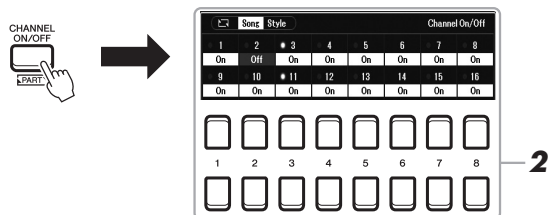

BEMÆRK

Hver stemme af en MIDI-melodi kan indspilles med et andet kanalnummer (kanal 1 – kanal 16). På grund af dette format forbliver oplysningerne det spillede for hver stemme adskilt og blandes ikke – selvom alle stemmer gemmes som ét spor. Dette kanalnummer kaldes "MIDI-kanal".

- 2 Brug knapperne [1 ▲▼] – [8 ▲▼] til at aktivere/deaktivere de enkelte kanaler.

Hvis du kun vil afspille en bestemt kanal (soloafspilning), skal du holde en af knapperne [1 ▲▼] – [8 ▲▼] nede for at indstille den ønskede kanal til Solo. Kun den valgte kanal aktiveres, og de andre deaktiveres. Hvis du vil annullere soloafspilning, skal du trykke på den samme knap igen.

BEMÆRK

Normalt tildeles de enkelte stemmer til følgende kanaler.
Kanal 1 – 3: Klaviaturstemmer (RIGHT 1, LEFT, RIGHT 2)
Kanal 5 – 8: Multi Pad-stemmer
Kanal 9 – 16: Stilartsstemmer

- 3 Tryk på [EXIT]-knappen for at lukke Channel On/Off (Song)-displayet.

Øvelser for én hånd med Guide-funktion

Du kan afbryde lyden til højrehåndsstemmen for at øve den. Her anvendes forklaringerne, når du øver højrehåndsstemmen med "Follow Lights" i guidefunktionerne. Du kan også øve i dit eget tempo, da akkompagnementet venter på, at du spiller de rigtige noder. På Score-displayet kan du se tonen, du skal spille, og den aktuelle position.

- 1 Vælg en melodi, og åbn Score-displayet (side 63).
- 2 Tryk på knappen [SONG FUNCTION] for at åbne Song Function Menu-displayet.

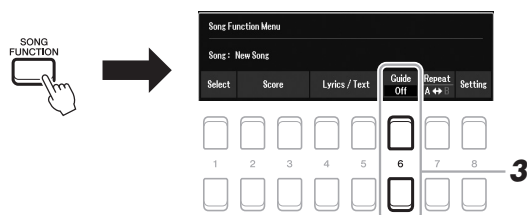

- 3 Brug knapperne [6 ▲▼] (Guide) til at aktivere Guide-funktionen.
- 4 Tryk på knappen [CHANNEL ON/OFF] gentagne gange for at få vist displayet Channel On/Off (Song).
- 5 Tryk på knappen [1 ▼] for at deaktivere Channel 1 (RIGHT 1-stemmen).

Tryk om nødvendigt på knappen [3 ▼] for at deaktivere Channel 3 (RIGHT 2-stemmen).

Du kan nu spille denne stemme selv.

BEMÆRK

Normalt er LEFT-stemmen tildelt kanal 2.

3

Melodier – Afspilning, indlæsning og indspilning af melodier –

6 Tryk på SONG CONTROL-knappen [▶/||] (PLAY/PAUSE) for at starte afspilningen.



Du kan øve dig på den stemme, hvor lyden er afbrudt, mens du ser på Score-displayet. Afspilningen af venstre- og højrestemmerne venter, indtil du spiller noderne korrekt.

BEMÆRK
Tryk på [EXIT]-knappen for at lukke displayet Channel On/Off (Song), så der vises en "markør", der bevæger sig gennem noderne (side 63).

7 Tryk på knappen [SONG FUNCTION] for at åbne displayet Song Function Menu, og tryk derefter på knappen [6 ▲▼] (Guide) for at deaktivere Guide-funktionen, når du har øvet.

Andre Guide-funktioner
Udover "Follow Lights"-funktionen, som er forklaret herover, er der flere funktioner under Guide-funktionen, så du kan øve timing (Any Key) til Karaoke eller indøve en melodi i dit eget tempo (Your Tempo).
[MENU] → TAB [◀] Menu1 → markørknapperne [▲][▼][◀][▶] Song Setting → [ENTER] → TAB [▶] Setting → markørknappen [▲] 1 Guide Mode
Yderligere oplysninger finder du i Referencevejledning på webstedet.

Gentaget afspilning

Med Song Repeat-funktionerne er det muligt at gentage afspilningen af en melodi, flere melodier eller et angivet antal takter af en melodi.

Valg af gentaget afspilning af melodien

1 Åbn betjeningsdisplayet.

[MENU] → TAB [◀] Menu1 → markørknapperne [▲][▼][◀][▶] Song Setting → [ENTER] → TAB [◀] Play → markørknappen [▲] 1 Repeat Mode

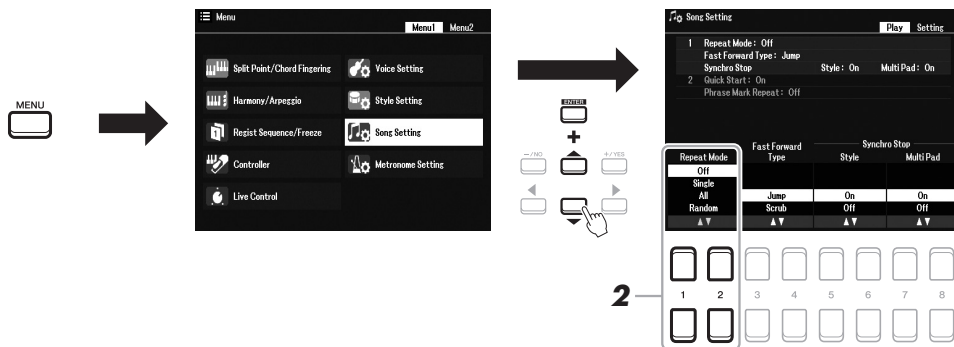

2 Brug knapperne [1 ▲▼]/[2 ▲▼] (Repeat Mode) til at fastsætte metoden til gentaget afspilning.

- **Off**.....Den valgte melodi afspilles én gang og stopper.
- **Single**Den valgte melodi afspilles gentagne gange.
- **All**.....Alle melodier i den valgte mappe afspilles efter hinanden.
- **Random**Alle melodier i den valgte mappe afspilles i tilfældig rækkefølge efter hinanden.

Gentaget afspilning af et bestemt antal takter (A-B Repeat)

- 1 Vælg en melodi (trin 1 – 4 på side 61).
- 2 Tryk på knappen [SONG FUNCTION] for at åbne Song Function Menu-displayet.

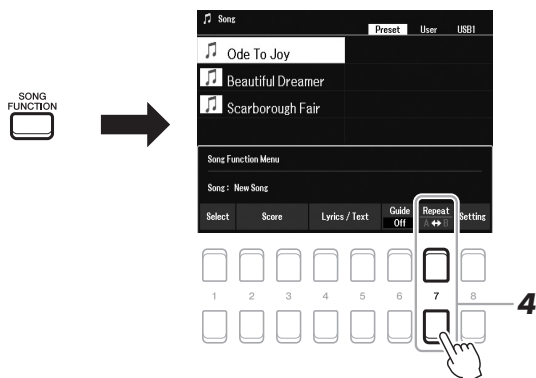

- 3 Tryk på SONG CONTROL-knappen [▶/||] (PLAY/PAUSE) for at starte afspilningen.
- 4 Angivelse af den sekvens, der skal gentages.

Tryk på en af knapperne [7 ▲▼] (A-B) ved startpunktet (A) af den sekvens, du vil gentage. Tryk på en af knapperne [7 ▲▼] (A-B) igen ved slutpunktet (B). Efter en indtælling (der hjælper dig med at komme i gang) gentages sekvensen fra position A til position B.

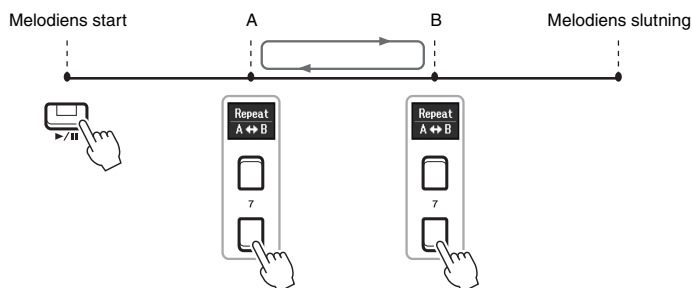

- 5 Tryk på SONG CONTROL-knappen [■] (STOP) for at stoppe afspilningen.

Melodipositionen vender tilbage til position A, og hvis du trykker på knappen [▶/||] (PLAY/PAUSE) igen, kan du starte den aktuelle position.

Tryk på en af knapperne [7 ▲▼] (A-B), når du er færdig med at øve dig, for at vende tilbage til gentaget afspilning.

Vælg det stykke, der skal gentages, mens den valgte melodi er stoppet

1. Spol hurtig frem til position A vha. SONG CONTROL-knappen [▶▶] (FF), og tryk derefter på en af knapperne [7 ▲▼] (A-B).
2. Spol hurtigt frem i melodien til position B, og tryk derefter på en af knapperne [7 ▲▼] (A-B) igen.

BEMÆRK

Hvis du kun vælger position A, gentages sekvensen mellem position A og slutningen af melodien.

BEMÆRK

Hvis du vil gentage fra begyndelsen af melodien til et angivet punkt midt i den:

- 1 Tryk på en af knapperne [7 ▲▼] (A-B), og start derefter afspilningen af melodien.
- 2 Tryk på en af knapperne [7 ▲▼] (A-B) igen ved slutpunktet (B).

Indspilning af det, du spiller

Du kan indspille det, du spiller, og gemme det som en MIDI-fil (SMF-format 0) på USER-drevet eller USB-Flash-drevet. Da de indspillede data er MIDI-data, kan du også nemt redigere dine melodier.

MIDI-indspilning

Med denne metode gemmes det, du indspiller, i instrumentets brugerhukommelse eller på et USB-flashdrev, som en SMF (format 0) MIDI-fil. Du kan bruge denne metode, hvis du vil genindspille eller ændre stemmer og redigere andre parametre. Hvis du desuden vil indspille det, du spiller, på hver sin kanal én ad gangen, kan det gøres med MIDI indspilningsmetodens flersporsindspilning. Da en MIDI-melodi kan genindspilles som en lydfil efter indspilningen (side 75), vil du måske bruge MIDI-indspilning (med overdubbing og flere stemmer) til først at oprette et komplekst arrangement, som du ikke vil være i stand til at spille live, og derefter konvertere den til en lydmelodi. Med dette instrument har du mulighed for at indspille ca. 1 MB pr. melodi.

Du kan bruge to forskellige indspilningsmetoder:

- **Kvikindspilning.....Se afsnittet nedenfor.**

Du kan indspille alle stemmer af den musik, du spiller, på én gang uden at ændre kanal-/stemmetildelingen. Eller du kan indspille en bestemt stemme separat (afspilning af højrehåndsstemme, venstrehåndsstemme eller stilart).

- **Flersporsindspilning.....side 69**

Du kan optage data på kanalerne én ad gangen for et forskelligt kanalnummer og oprette én melodi bestående af flere stemmer. Indstillinger for kanal/stemme kan frit ændres.

Lydindspilning

Med denne metode gemmes det, du indspiller, på et USB-flashdrev som lydfiler (WAV-format/44,1 kHz/16-bit/stereo). Se en vejledning til lydindspilning på side 75.

Kvikindspilning

Ved denne indspilning indspilles de enkelte stemmer som følgende kanaler.

- **Klaviaturstemmer:** kanal 1 – 3
- **Multi Pad-stemmer:** kanal 5 – 8
- **Stilartsstemmer:** kanal 9 – 16

1 Vælg de nødvendige indstillinger, f.eks. lyd/stilart, inden indspilningen.

2 Tryk samtidigt på SONG CONTROL-knappen [REC] og knappen [■] (STOP).

En tom melodi til indspilning vises automatisk, og på hoveddisplayet (side 18) indstilles melodiens navn til "NewSong".



3 Tryk på knappen [REC] (TROMMESÆT).

Knappen [REC] og [▶/||] (PLAY/PAUSE) blinker for at vise status for standby.

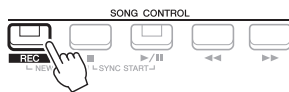

BEMÆRK

Lyddata, f.eks. rytmekanaler, der er oprettet med lyddataene i Audio Link Multi Pad (side 82) og lydfiler (side 72) kan ikke indspilles i MIDI-melodierne.

4 Start indspilningen.

Du kan starte indspilningen ved at spille på tangenterne, starte en stilart, spille en Multi Pad eller trykke på SONG CONTROL-knappen [▶/||] (PLAY/PAUSE).



5 Tryk på knappen [■] (STOP) eller [REC] for at standse indspilningen, når du er færdig med at spille.

Der vises muligvis en meddelelse, hvor du bliver spurgt, om du vil gemme indspilningen. Tryk på [EXIT]-knappen for at lukke meddelelsen.



6 Gem det, du har indspillet, som en melodi.

5-1 Tryk på knappen [SONG FUNCTION] for at åbne displayet Song Function Menu, og tryk derefter på en af knapperne [1 ▲▼] (Select) for at åbne displayet til valg af melodi.

5-2 Gem de indspillede data som en fil ved at følge instruktionerne på side 26.

7 Tryk på knappen [▶/||] (PLAY/PAUSE) for at afspille det, du har indspillet.

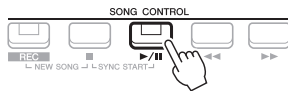

Indspilning af de enkelte stemmer individuelt (flersporsindspilning)

Du kan oprette en melodi bestående af 16 kanaler ved at indspille det, du spiller, til hver stemme en ad gangen for et forskelligt kanalnummer. Ved at indspille f.eks. et klaverstykke kan du indspille højrehåndsstemmen som kanal 1, og herefter indspille venstrehåndsstemmen som kanal 2, så du kan skabe et komplet stykke, som kan være svært at spille live med begge hænder. For at indspille det, du spiller, med afspilning af stilarten, kan du f.eks. indspille stilartafspilningen som kanal 9 – 16, og herefter indspille melodier som kanal 1, mens du lytter til den allerede indspillede stilartafspilning. På denne måde kan du skabe en hel melodi, som ellers ville være svært eller måske umulig at spille live.

1 Vælg de nødvendige indstillinger, f.eks. lyd/stilart, inden indspilningen.

2 Tryk samtidigt på SONG CONTROL-knappen [REC] og knappen [■] (STOP).

En tom melodi til indspilning vises automatisk, og på hoveddisplayet (side 18) indstilles melodiens navn til "NewSong".

3 Hold SONG-knappen [REC] nede, og tryk på de relevante knapper [1 ▲▼] – [8 ▲▼] for at indstille de ønskede kanaler til "Rec".

BEMÆRK

Du kan bruge metronomen (side 38), mens du indspiller, men metronomyden indspilles ikke.

OBS!

Den indspillede melodi slettes, hvis du vælger en anden melodi eller slukker for instrumentet uden først at have gemt melodien.

3

Melodier – Afspilning, indlæsning og indspilning af melodier –

Hvis du vil annullere kanalens REC-status, skal du trykke på knappen for den ønskede kanal igen.

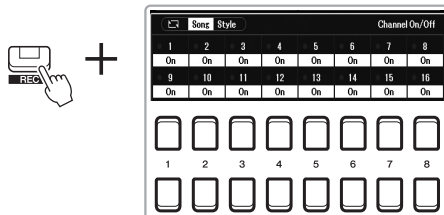

- 4** Mens vinduet i det følgende vises, skal du bruge datadrejknappen eller knappen [+ / YES] / [- / NO] til at ændre stemmen, som kanalen, der skal optages, har fået tildelt.



- 5** Start indspilningen.

Du kan starte indspilningen ved at spille på tangenterne, starte en stilart, spille en Multi Pad eller trykke på SONG CONTROL-knappen [▶/■] (PLAY/PAUSE).



- 6** Tryk på [■] (STOP) for at standse indspilningen, når du er færdig med at spille.

Der vises muligvis en meddelelse, hvor du bliver spurgt, om du vil gemme indspilningen. Tryk på [EXIT]-knappen for at lukke meddelelsen.

- 7** Tryk på knappen [▶/■] (PLAY/PAUSE) for at afspille det, du har indspillet.

- 8** Indspil det, du spiller, på en anden kanal ved at gentage trin 3–6 ovenfor.

- 9** Gem det, du har indspillet, som en melodi.

9-1 Tryk på knappen [SONG FUNCTION] for at åbne displayet Song Function Menu, og tryk derefter på knappen [1 ▲ ▼] (Select) for at åbne displayet til valg af melodi.

9-2 Gem de indspillede data som en fil ved hjælp af de følgende instruktioner side 26, trin 1 – 5.

BEMÆRK

Du kan annullere indspilningen ved at trykke på knappen [■] (STOP), inden du fortsætter til trin 5.

BEMÆRK

Funktionen Style Retrigger (side 41) kan ikke bruges, når der lægges lyd over en indspillet melodi.

OBS!

Den indspillede melodi slettes, hvis du vælger en anden melodi eller slukker for instrumentet uden først at have gemt melodien.

Avancerede funktioner

Se Referencevejledning på webstedet, **kapitel 3**.



Redigering af nodeindstillinger:

[SONG FUNCTION]-knapperne → [2 ▲▼]/[3 ▲▼] (Score) → [1 ▲▼] – [8 ▲▼]

Redigering af indstillingerne i Lyrics/Text-displayet:

[SONG FUNCTION]-knapperne → [4 ▲▼]/[5 ▲▼] (Lyrics/Text) → [1 ▲▼] – [8 ▲▼]

Brug af autoakkompagnement sammen med melodiaspilning:

[ACMP] → STYLE CONTROL [SYNC START] → SONG CONTROL [■] + [▶/■] → STYLE CONTROL [START/STOP]

Parametre for afspilning af melodier:

[MENU] → Menu1 → Song Setting → [ENTER]

- Indøvning på klaviatur og af sang med Guide-funktionen:

→ TAB [▶] Setting → markørknapperne [▲] 1 Guide Mode

Redigering af melodier (Song Creator):

[MENU] → Menu2 → Song Creator → [ENTER]

- Valg af opsætningsparametrene indspillet til starten af den melodien.
- Genindspilning af en bestemt del – Punch In/Out:
- Redigering af kanaldata:

→ Setup

→ Rec Mode

→ Channel

USB-lydoptager/-afspiller

– Indspilning og afspilning af lydfile –

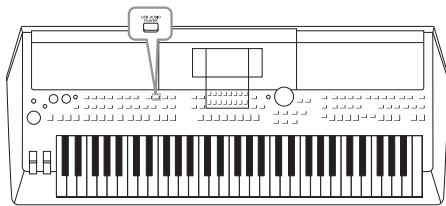

Med den praktiske USB-lydind-/afspilningsfunktion kan du afspille lydfile (WAV), du har gemt på et USB-Flash-drev, direkte fra instrumentet. Desuden kan du, fordi du kan indspille det, du spiller, som lydfile (WAV) på et USB-Flash-drev, afspille fileerne på en computer, dele dem med dine venner og indspille dine egne cd'er.

BEMÆRK

- Se side 61 for at få en vejledning i indspilning og afspilning af MIDI-file.
- Hvis du vil indspille forskellige stemmer hver for sig eller redigere data efter indspilningen på dette instrument, skal du indspille en MIDI-file (side 68).

Afspilning af lydfile

Du kan afspille lydfile i WAV-format (44,1 kHz samplefrekvens, 16 bit opløsning, stereo), der er gemt på et USB-Flash-drev.

- 1 Sæt USB-Flash-drevet, der indeholder lydfile, i stikket [USB TO DEVICE].
- 2 Tryk på [USB AUDIO PLAYER]-knappen for at åbne USB Audio Player-displayet.

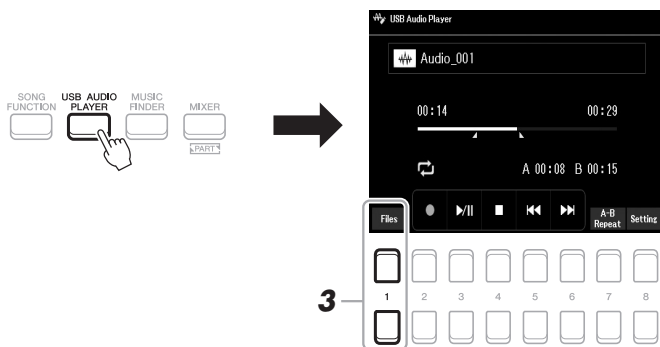

- 3 Tryk på en af knapperne [1 ▲▼] (Select&Save) for at få vist displayet til valg af lydfile.

BEMÆRK

DRM-beskyttede (Digital Rights Management) file kan ikke afspilles.

BEMÆRK

Før du bruger et USB-Flash-drev, skal du læse "Tilslutning af en USB-lagerenhed" på side 95.

BEMÆRK

Når du vælger den ønskede lydfile med Audio Link Multi Pad-funktionen (trin 5 på side 82), virker knappen [USB AUDIO PLAYER] ikke.

4 Flyt markøren til den ønskede fil med markørknapperne [▲][▼][◀][▶], og tryk derefter på knappen [ENTER].

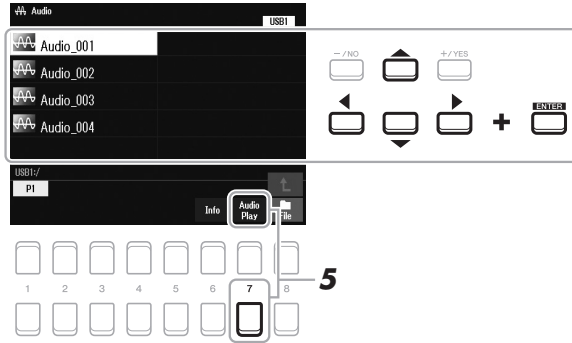

BEMÆRK

Det tager lidt længere tid at indlæse lydfiler end andre.

Visning af lydfilinformationer

Ved at trykke på knappen [6 ▼] (Info) hentes informationsvinduet, hvor du kan få vist filnavn, samplefrekvens osv. for den valgte fil.

BEMÆRK

Kontrollér, at File vises i nederste højre hjørne på displayet (side 24).

Brug knapperne [7 ▲▼]/[8 ▲▼] (OK) for at lukke vinduet.

5 Tryk på knappen [7▼] (AUDIO PLAY) for at starte afspilningen.

Displayet vender automatisk tilbage til USB Audio Player-displayet.

6 Tryk på knappen [4 ▲▼] (Stop) for at stoppe afspilningen.



BEMÆRK

Kontrollér, at File vises i nederste højre hjørne på displayet (side 24).

OBS!

Forsøg aldrig at tage USB-Flash-drevet ud eller slukke for strømmen under afspilning. Det kan beskadige dataene på USB-Flash-drevet.

Afspilningsrelaterede funktioner

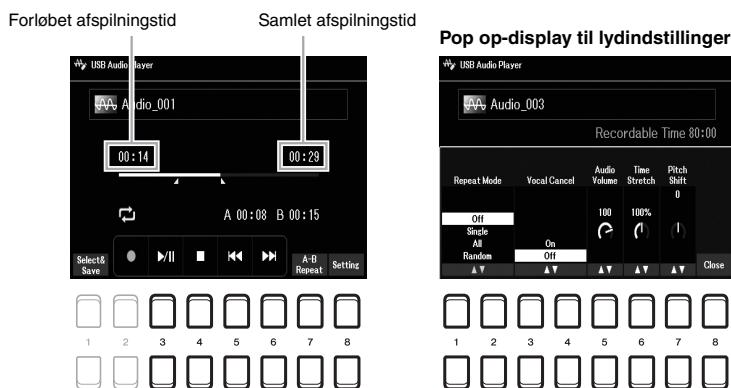

[3 ▲▼]	Play/Pause	Starter eller afbryder midlertidigt afspilningen af melodien i den aktuelle position.
[4 ▲▼]	Stop	Stopper afspilningen.
[5 ▲▼]	Prev	Hvis du trykker på denne knap, skiftes der til den forrige fil. Hvis du holder den nede, flyttes der tilbage i den aktuelle fil (i sekunder).
[6 ▲▼]	Next	Hvis du trykker på denne knap, skiftes der til den næste fil. Hvis du holder den nede, flyttes der frem i den aktuelle fil (i sekunder).
[7 ▲▼]	A-B Repeat	Se nedenfor.
[8 ▲▼]	Setting	Hvis du trykker på denne, åbnes pop op-displayet til lydindstillinger. Du kan indstille detaljerede parametre for lydafspilning her, såsom Volume, Vocal Cancel, Time Stretch og Pitch Shift. For at lukke dette trykke på knapperne [8 ▲▼] (Close).

Gentaget afspilning fra A til B

Det angivne stykke (mellem punkt A og punkt B) afspilles gentagne gange.

1. Tryk på knapperne [7 ▲▼] (A↔B), når afspilningen når det ønskede punkt, for at indstille punkt A. Det tidspunkt, der er indstillet som punkt A, vises som "A [--:--]" på displayet og angives af den første trekantede markør på statuslinjen for afspilning.
2. Tryk på knapperne [7 ▲▼] (A↔B) igen, når afspilningen når det ønskede punkt, for at indstille punkt B. Det tidspunkt, der er indstillet som punkt B, vises som "B [--:--]" på displayet og angives af den anden trekantede markør på statuslinjen for afspilning.

Det angivne stykke af lydfilen (A-B) afspilles nu gentagne gange.

3. Tryk på knapperne [7 ▲▼] (A↔B) igen for at annullere gentaget afspilning.

Tilstand for gentaget afspilning

Tryk på knapperne [8 ▲▼] (Setting) for at åbne displayet for lydindstilling, og brug derefter knapperne [1 ▲▼]/[2 ▲▼] til at vælge REPEAT MODE.

- Off (Repeat Off)Den valgte fil afspilles, og afspilningen stopper derefter.
- Single (🔄)Den valgte fil afspilles gentagne gange.
- All (🔄)Afspilningen af alle filer i den valgte mappe fortsætter gentagne gange.
- Random (🎲)Alle filerne i den aktuelle mappe afspilles gentagne gange i tilfældig rækkefølge.

Justerer volumen for lydafspilning

For at justere volumen skal du trykke på knapperne [8 ▲▼] (Setting) for at åbne pop op-displayet for lydindstillinger og derefter bruge knapperne [5 ▲▼] (Audio Volume).

Justering af volumenbalancen mellem melodien (MIDI) og lydafspilningen

Du kan indstille dette fra displayet til indstilling af balance (side 56).

Annullering af vokaldelen og afspilning af stemmen med backing (Vocal Cancel)

Giver dig mulighed for at annullere eller gøre stereolydens midterposition svagere.

Dette bevirker, at du kan synge "karaoke" blot med instrumental baggrund, da vokallyden normalt er midt i stereobilledet i de fleste indspilninger.

For at slå Vocal Cancel til efter at have valgt en lydfil skal du trykke på knapperne [8 ▲▼] (Setting) og derefter bruge knapperne [3 ▲▼]/[4 ▲▼] (Vocal Cancel).

Hvis du vælger en anden lydfil, deaktiveres denne indstilling.

Justering af afspilningshastighed (Time Stretch)

Giver dig mulighed for at justere afspilningshastigheden for en lydfil ved at strække eller komprimere den. Værdien kan justeres fra 75 % til 125 %, og standardværdien er 100 %. Jo højere værdi, desto hurtigere tempo.

For at justere afspilningshastigheden skal du trykke på knapperne [8 ▲▼] (Setting) for at åbne pop op-displayet for lydindstillinger og derefter bruge knapperne [6 ▲▼] (Time Stretch). Hvis du vælger en anden lydfil, gendannes denne indstilling til standardværdien.

Justering af tonehøjden i halvtoner (Pitch Shift)

Giver dig mulighed for at sætte en lydfiles tonehøjde op eller ned i halvtoner.

For at justere skift og tonehøjde skal du trykke på knapperne [8 ▲▼] (Setting) for at åbne pop op-displayet for lydindstillinger og derefter bruge knapperne [7 ▲▼] (Pitch Shift).

Hvis du vælger en anden lydfil, gendannes denne indstilling til standardværdien.

BEMÆRK

- Selvom Vocal Cancel-funktionen er meget effektiv i de fleste lydindspilninger, kan vokallyden i nogle af sangene ikke altid slettes helt.
- Vocal Cancel påvirker ikke inputlyden (side 97 – 100) fra eksterne enheder.

BEMÆRK

Ændring af en lydfiles afspilningshastighed kan ændre de tonale kendetegn.

4

Indspilning af det, du selv spiller, som lyd

Du kan indspille det, du spiller, som en lydfil (WAV-format – 44,1 kHz samplefrekvens, 16-bit opløsning, stereo), direkte til et USB-Flash-drev.

Lyde, der kan indspilles:

- Lyde, der genereres via alle klaviaturstemmer (LEFT, RIGHT 1, 2), melodi-, stilarts- og Multi Pad-stemmer (side 80).
- Lyde fra en vokalstemme, der kommer ind via stikket [MIC INPUT] (side 77).
- Lyde fra en bærbar lydafspiller, der kommer ind via stikket [AUX IN] (side 100).
- Lyde fra lydfilen, der kommer ind via stikket [USB TO HOST] (side 97).

Maksimal indspilningstid:

- 80 minutter pr. indspilning, men den kan variere, afhængigt af kapaciteten på USB-Flash-drevet.

- 1 Slut USB-Flash-drevet til [USB TO DEVICE].
- 2 Vælg de nødvendige indstillinger, f.eks. lyd/stilart.
- 3 Tryk på [USB AUDIO PLAYER]-knappen for at åbne USB Audio Player-displayet.



BEMÆRK

Før du bruger et USB-Flash-drev, skal du læse "Tilslutning af en USB-lagerenhed" på side 95.

BEMÆRK

Hvis du vil indspille forskellige stemmer hver for sig eller redigere data efter indspilningen på dette instrument, skal du indspille en MIDI-fil (side 68).

BEMÆRK

Data, der ikke kan indspilles, omfatter: Melodier, der er ophavsretligt beskyttet (f.eks. forprogrammerede melodier) Audio Link Multi Pads og metronomylden.

4 Brug knapperne [2 ▲▼] (Rec) til at aktivere indspilningsstandby.

Knappen [Play/Pause] blinker på displayet.



5 Start optagelsen med knapperne [3 ▲▼] (Play/Pause), og begynd derefter at spille.

Den forløbne indspilningstid vises på displayet under indspilning.



6 Brug knapperne [4 ▲▼] (Stop) til at standse indspilningen, når du er færdig med at spille.

Indspillede data gemmes automatisk på USB-Flash-drevet som en fil med navnet angivet automatisk.

7 Brug på knapperne [3 ▲▼] (Play/Pause) til at afspille det indspillede.

Hvis du vil have vist filen med indspilningen på displayet til valg af fil, skal du trykke på knapperne [1 ▲▼] (Select&Save).

BEMÆRK

Du kan bruge metronomen (side 38), mens du indspiller, men metronomyden indspilles ikke.

OBS!

Forsøg aldrig at tage USB-Flash-drevet ud eller slukke for strømmen under indspilning. Det kan beskadige USB-Flash-drevet eller de indspillede data.

BEMÆRK

Indspilningen fortsætter, selvom du lukker USB Audio Player-displayet ved at trykke på [EXIT]-knappen. Tryk på knappen [USB AUDIO PLAYER] for at få vist USB Audio Player-displayet igen, og stop derefter indspilningen ved at trykke på knappen [4 ▲▼] (Stop).

BEMÆRK

Husk, at hvis du spiller forkert, kan du ikke rette fejlen ved at overskrive en eksisterende fil. Slet den indspillede fil på displayet til valg af fil, og indspil igen.

Mikrofon

– Sing Along med melodiaspilning eller det, du spiller –

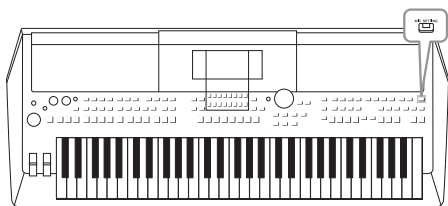

Hvis du slutter en mikrofon til stikket [MIC INPUT] stikket, kan du synge, mens du spiller, eller ved afspilning af melodier. Det, du synger, kan høres gennem de indbyggede højttalere. Du tilføjer fornemmelse og dybde til det, du synger, ved hjælp af DSP-effekter (f.eks. Reverb og Chorus) og ved at korrigere lydets tone eller timbre af lyden ved hjælp af EQ.

Tilslutning af en mikrofon

- 1 Før du tænder for strømmen til instrumentet, skal du skruet helt ned for [MASTER VOLUME]-drejknappen.

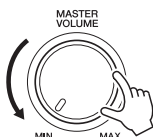

BEMÆRK

For at undgå beskadigelse af enhederne eller de indbyggede højttalere på grund af et for kraftigt signal, når mikrofonen tilsluttes (eller frakobles), skal du først skruet helt ned på [MASTER VOLUME]-drejknappen.

- 2 Slut mikrofonen til [MIC INPUT]-stikket på bagpanelet, og tænd derefter instrumentet, og indstil [MASTER VOLUME]-drejknappen til den tidligere position.

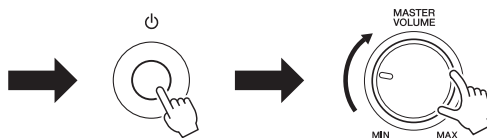
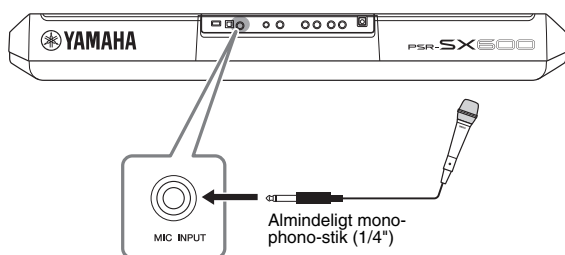

BEMÆRK

Kontrollér, at du har en almindelig dynamisk mikrofon.

- 3 Åbn Mic Setting-displayet.
[MIC SETTING] → TAB [◀] Mixer

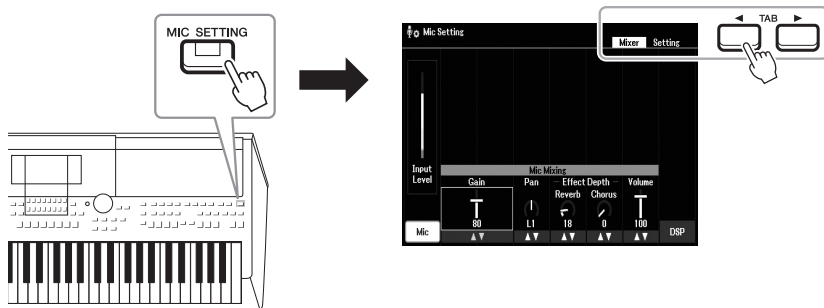

- 4 Sørg for, at der er trykket på Mic ([1 ▲▼]-knappen).
- 5 (Tænd om nødvendigt for mikrofonen). Brug knapperne [2 ▲▼]/[3 ▲▼] (Gain) til at justere Input Level, mens du synger i mikrofonen.

Juster Input Level, mens du holder øje med indikatoren for inputniveauet i venstre side af displayet. Juster Input Level, så indikatoren lyser grønt eller gult. Sørg også for, at indikatoren ikke lyser rødt, da det er tegn på, at inputniveauet er for højt.

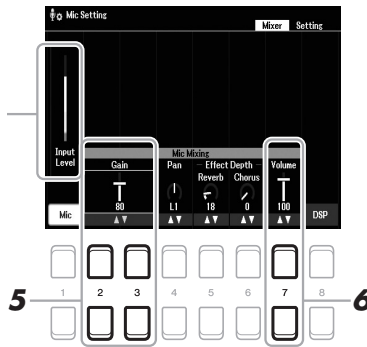

- 6 Brug knapperne [7 ▲▼] (Volume) til at justere volumenbalancen mellem mikrofonlyden og instrumentlyden.

Frakobling af mikrofonen

1. Skru helt ned for drejeknappen [MASTER VOLUME].
2. Tag mikrofonen ud af [MIC INPUT]-stikket.

Anvendelse af DSP-effekter på det, du synger

Du kan tilføje fornemmelse og dybde, så det lyder, som du synger i en koncertsal, ved at bruge Reverb, og samtidig give din sang en nuanceret, fyldig lyd ved at bruge Chorus.

1 Åbn Mic Setting-displayet.

[MIC SETTING] → TAB [◀] Mixer

BEMÆRK

Der er flere oplysninger om tilslutning af en mikrofon på page 77.

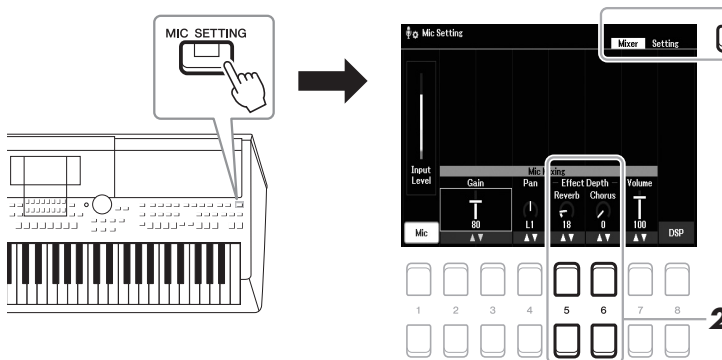

- 2 Brug knapperne [5 ▲▼] (Reverb) / [6 ▲▼] (Chorus) til at justere dybden på Reverb (eller Chorus), mens du synger i mikrofonen.

Jo højere dybdeværdi, desto dybere bliver effekten.

BEMÆRK

Effekterne af Reverb og Chorus anvendes på alle de stemmer, der sendes som input til Mixer (page 92). Du kan kun justere dybden på Reverb (eller Chorus) på dette display.

Vælg effekt af eksternt udstyr blandt forskellige typer

DSP (Digital Signal Processor)-funktioner, der indbygget i instrumentet, giver effekttyper i høj kvalitet, herunder Echo og Delay. Du kan også kun anvende DSP-effekterne på en angivet destination. Hvis du kun vil anvende DSP-effekterne på en vokalstemme, skal du trykke på knapperne [8 ▲▼] for at vælge stemmen og effekttyperne. Yderligere oplysninger finder du i Referencevejledning på webstedet, kapitel 5.

Brug af Talk-funktionen

Med denne funktion kan du øjeblikkeligt ændre mikrofonindstillingerne til tale eller meddelelser mellem afspilning af melodier.

1 Åbn Mic Setting-displayet.

[MIC SETTING] → TAB [▶] Setting

BEMÆRK

Der er flere oplysninger om tilslutning af en mikrofon på page 77.

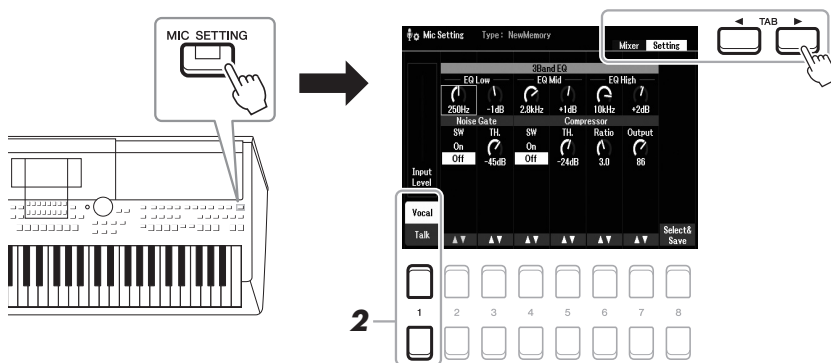

2 Tryk på knappen [1 ▲▼] for at skifte mellem indstillingsdisplayet for sangstemmer og for tale.

Du kan angive detaljerede parametre (såsom EQ, Noise Gate og Compressor) fra hvert indstillingsdisplay.

Yderligere oplysninger finder du i Referencevejledning på webstedet, kapitel 5.

BEMÆRK

Ved at bruge pedalen kan du skifte mellem indstillingsdisplayet for sangstemmer og for tale. Yderligere oplysninger finder du i Referencevejledning på webstedet.

Avancerede funktioner

Se Referencevejledning på webstedet, kapitel 5.



Multi Pads

– Tilføjelse af musikfigurer til det, du spiller –

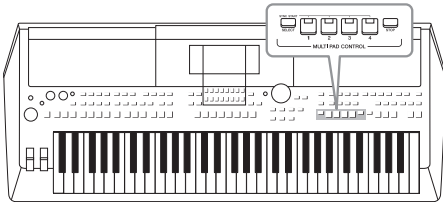

Multi Pads kan bruges til at afspille nogle forprogrammerede korte rytmiske og melodiske figurer, som påvirker det, du spiller på tangenterne.

Multi Pads opdeles i grupper med fire i hver. Instrumentet har en del forskellige multipad-banker i forskellige musikgenrer.

Desuden giver funktionen Audio Link Multi Pad dig mulighed for at oprette en ny pad med din lydfil (WAV), som kan afspilles, mens du spiller.

Afspilning af Multi Pads

Dette afsnit beskriver, hvordan du afspiller Multi Pads for sig selv. Du kan imidlertid også afspille Multi Pads under afspilning af en stilart/melodi så det, du spiller bliver mere interessant.

- 1 Tryk på knappen MULTI PAD CONTROL [SELECT] for at vælge displayet til valg af multipad-bank.

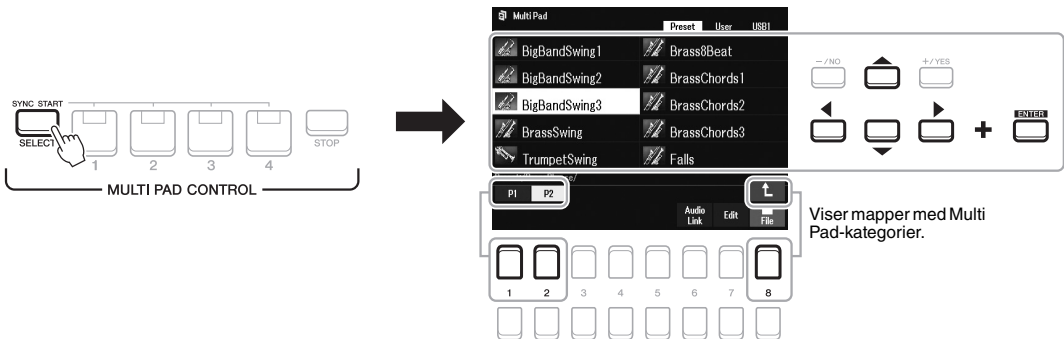

Viser mapper med Multi Pad-kategorier.

- 2 Flyt markøren til den ønskede gruppe med markørknapperne [▲][▼][◀][▶], og tryk derefter på knappen [ENTER].

Du kan aktivere andre sider med [1 ▲] – [7 ▲]-knapperne, der svarer til "P1, P2..." på displayet, eller ved at trykke gentagne gange på knappen MULTI PAD CONTROL [SELECT].

Tryk på knappen [8 ▲] (↑) for at aktivere næste højere mappeniveau, hvortil der er kategoriseret Multi Pads.

- 3 Tryk på en af MULTI PAD CONTROL-knapperne [1] – [4] for at afspille en Multi Pad-figur.

Den figur, der hører til knappen, begynder afspilningen i sin fulde længde i det tempo, der aktuelt er angivet. Du kan spille op til fire multipads på samme tid.

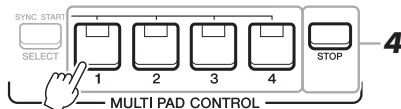

BEMÆRK

Der findes to typer Multi Pad-data. Nogle typer afspilles én gang og stopper, når de er færdige. Andre afspilles gentagne gange (løkke).

BEMÆRK

Hvis du trykker på knappen, mens den pågældende pad afspilles, stopper den og starter forfra.

4 Tryk på knappen [STOP] for at standse Multi Pad-afspilningen.

Hvis du vil stoppe specifikke pads, skal du holde knappen [STOP] nede, mens du trykker på knappen for den eller de pads, du vil stoppe.

Om status for MULTI PAD CONTROL [1] – [4]-knappernes lamper

- **Blå:** Angiver, at den pågældende Multi Pad indeholder data (kan afspilles).
- **Rød:** Angiver, at den pågældende Multi Pad afspilles.
- **Rød (blinker):** Angiver, at den pågældende Multi Pad er i standbytilstand (Synchro Start, se nedenfor)
- **Slukket:** Angiver, at den tilhørende pad ingen data indeholder og ikke kan afspilles.

BEMÆRK

- Hvis du trykker på Multi Pad-knappen under afspilning af stilartern eller melodien, starter afspilningen ved begyndelsen af næste takt. Hvis du trykker på Multi Pad-knappen, mens stilartern eller melodien er stoppet, starter afspilningen straks.
- Hvis du trykker på knappen STYLE CONTROL [START/STOP] eller SONG [■] (STOP) under afspilning af stilartern eller melodien, starter Multi Pad-afspilningen også. Hvis du trykker på knappen SONG [■] (STOP), mens der både stilartern og melodien afspilles, stopper Multi Pad-afspilningen også.

Brug af Chord Match

Multi Pad-figurer skifter automatisk tonehøjde, hvis [ACMP] eller LEFT-stemmen er slået til, så den passer til den akkord, du spiller i akkordsektionen.

Afspil akkorden i akkordsektionen før/efter, der trykkes på en af Multi Pads'ene.

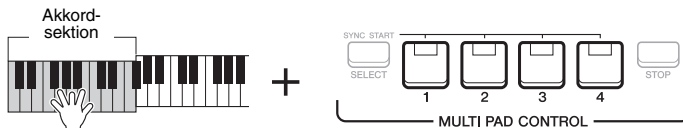

BEMÆRK

- Nogle Multi Pads påvirkes ikke af Chord Match.
- Multi Pads kategoriseres i mappen "DJ Phrase" er udviklet specielt til de stilarter, der kaldes DJ (side 49), og kun grundtonen kan ændres.

Brug af Synchro Start-funktionen til Multi Pads

Du kan starte afspilningen af Multi Pads ved at trykke på klaviaturet eller ved at starte afspilning af stilartern.

1 Hold knappen MULTI PAD CONTROL [SELECT] nede, mens du trykker på en eller flere af knapperne [1] – [4].

De tilsvarende knapper blinker rødt for at angive standbystatus.

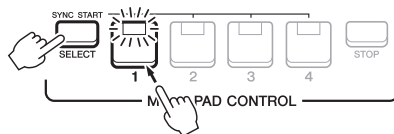

BEMÆRK

Udfør den samme handling, hvis du vil annullere standbystatus for udvalgte pads, eller tryk på [STOP] for at annullere status for alle pads, hvis du vil annullere alle.

2 Start afspilning af Multi Pads.

- Når [ACMP] er slået fra, skal du trykke på en vilkårlig tangent eller afspille en stilartern.
- Når [ACMP] er slået til, skal du spille en akkord i akkordsektionen med venstre hånd eller afspille en stilartern.

Hvis du sætter en Multi Pad på standby under afspilning af en stilartern eller melodi, ved at trykke på en vilkårlig tangent (når [ACMP] er slået fra) eller afspiller en akkord i akkordsektionen (når [ACMP] er slået til), så starter Multi Pad-afspilningen i starten af næste takt.

BEMÆRK

Når to eller flere Multi Pads har standbystatus, så starter de alle afspilningen samtidigt, hvis der trykkes på en af dem.

Oprettelse af en ny Multi Pad med lydfiler (WAV) (Audio Link Multi Pad)

Du kan oprette en ny Multi Pad ved at oprette links med lydfiler (WAV) på USB-Flash-drevet til hver Multi Pad. Lydfilerne (WAV) kan være data, du har optaget på dette instrument (side 72) eller købt (44,1 kHz, 16-bit, stereo). Multi Pads, hvortil der er linket lydfiler (WAV), kaldes Audio Link Multi Pads. De nye Audio Link Multi Pads kan gemmes på User- eller USB-Flash-drevet.

BEMÆRK

Audio Link Multi Pads hverken oprettes eller afspilles under afspilning, indspilningsstandby eller indspilning af lydfiler.

BEMÆRK

Lydfiler (WAV) kan ikke gemmes på User-drevet.

BEMÆRK

Før du bruger et USB-Flash-drev, skal du læse "Tilslutning af en USB-lagerenhed" på side 95.

BEMÆRK

Kontrollér, at File vises i nederste højre hjørne på displayet (side 24).

BEMÆRK

En lydfil kan ikke linkes til en MIDI-Multi Pad.

- 1 Sæt USB-Flash-drevet, der indeholder lydfilerne (WAV), i stikket [USB TO DEVICE].
- 2 Tryk på knappen MULTI PAD CONTROL [SELECT] for at vælge displayet til valg af multipad-bank.
- 3 Tryk på knappen [6 ▼] (Audio Link) for at åbne Audio Link Multi Pad-displayet.

Der vises muligvis en bekræftelsesmeddelelse her. Følg i det tilfælde anvisningerne på displayet.

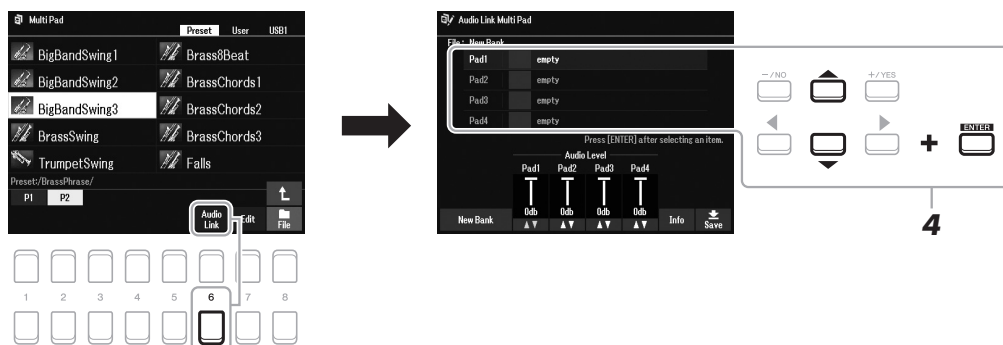

- 4 Vælg den ønskede gruppe med markørknapperne [▲][▼], og tryk derefter på knappen [ENTER].
Displayet til valg af lydfil vises.
- 5 Flyt markøren til den ønskede lydfil med markørknapperne [▲][▼][◀][▶], og tryk derefter på knappen [ENTER].

Sådan kontrolleres oplysningerne om den valgte lydfil

Du kan bekræfte oplysningerne (titelnavn, bithastighed og samplefrekvens osv.) ved at trykke på knappen [6 ▼] (Info) på displayet til valg af lydfil. Tryk på en af knapperne [7 ▲▼]/[8 ▲▼] (OK) for at lukke det.

BEMÆRK

Hvis der er valgt en Audio Link Multi Pad, når du trykker på knappen [6 ▼] (Audio Link) i trin 3, vises de links, der er oprettet til den valgte pad. Husk at trykke på en af knapperne [1 ▲▼]/[2 ▲▼] (New Bank) for at oprette en ny pad. I modsat fald vælger du blot linket i den valgte pad igen.

6 Tryk på [EXIT]-knappen for at vende tilbage til Audio Link Multi Pad-displayet.

Sådan kontrolleres stien til den valgte lydfil

Du kan bekræfte stien med knapperne [7 ▲▼] (Info) på Audio Link Multi Pad-displayet. Brug knapperne [7 ▲▼]/[8 ▲▼] (OK) til at lukke det.

7 Hvis du vil linke andre lydfiler (WAV) til andre pads, skal du gentage trin 4 til 6.

8 Du kan om ønsket indstille volumen for hver lydfil med knapperne [3 ▲▼] – [6 ▲▼].

Du kan justere volumen under afspilning af Multi Pad-figuren ved at trykke på de ønskede MULTI PAD CONTROL-knapper [1] – [4].

9 Gem indstillingerne som en Multi Pad-gruppe.

9-1 Tryk på en af knapperne [8 ▲▼] (Save) på Audio Link Multi Pad-displayet for at aktivere displayet til valg af Multi Pad-gruppe.

9-2 Gem indstillingerne som en gruppefil ved at følge instruktionerne på side 26.

OBS!

Indstillingen går tabt, hvis du vælger en anden Audio Link Multi Pad eller slukker for instrumentet uden at gemme.

10 Tryk på [EXIT]-knappen for at kontrollere den nye Audio Link Multi Pad på displayet til valg af Multi Pad-gruppe.

Den nyoprettede Audio Link Multi Pad markeres med "Audio Link" øverst til venstre for filnavnet.

Hvis du vil ændre linkindstillingen:

Vælg den ønskede Audio Link Multi Pad, og udfør derefter trin 3 til 10.

6

Afspilning af Audio Link Multi Pads

Du kan afspille den Multi Pad, som lydfilen er tildelt til, ved at vælge den på fanebladet User eller USB på displayet til valg af multipad-bank. Selvom du kan afspille dem på samme måde, som det er angivet på side 80, skal du bemærke følgende begrænsninger.

- Kontrollér, at USB-Flash-drevet med de tilsvarende lydfiler (WAV) er tilsluttet.
- Automatisk gentaget afspilning er ikke tilgængelig.
- Der kan kun afspilles én pad ad gangen.
- Chord Match kan ikke anvendes.

BEMÆRK

Det tager lidt længere tid at indlæse lydfiler (WAV) end MIDI-filer.

BEMÆRK

Når linket til lydfilen brydes (f.eks. hvis et USB-Flash-drev med de tilhørende lydfiler (WAV) ikke tilsluttes osv.), vises en "Not Found!"-meddelelse over pad-navnet.

Avancerede funktioner

Se Referencevejledning på webstedet, **kapitel 6**.



Oprettelse af Multi Pads (Multi Pad Creator):

[MENU] → Menu2 → Multi Pad Creator → [ENTER]

Redigering af Multi Pads:

Display til valg af Multi Pad-gruppe → [7 ▼] (Edit)

Registreringshukommelse/afspilningsliste

– Lagring og aktivering af brugerdefinerede panelindstillinger –

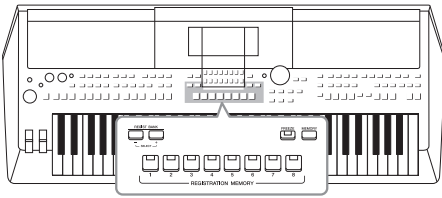

Med registreringshukommelsen kan du gemme (eller "registrere") panelindstillinger, såsom dem for lyde og stilarter, under en registreringshukommelsesknop. Derefter kan du aktivere dine egne panelindstillinger ved at trykke på en enkelt knap. Når du har gemt en stor mængde data i registreringshukommelsen, kan du bruge afspilningslisten til at håndtere dit repertoire, så du hurtigt kan få vist den ønskede registreringshukommelse for hvert stykke musik.

■ Registreringshukommelse (side 85)

Du kan registrere dine egne panelindstillinger under hver af Registration Memory [1] – [8]-knappe. Det er også muligt at gemme alle otte registrerede panelopsætninger som en enkelt registreringsbankfil. Hvis du vælger en registreringsbankfil på forhånd, kan du nemt få vist de registrerede indstillinger blot ved at trykke på en knap, mens du spiller.

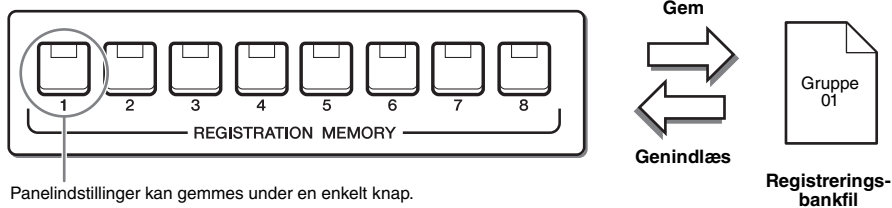

■ Playlist (side 88)

Playlist-funktionen giver dig mulighed for at oprette dine egne afspilningslister. En afspilningsliste indeholder links til at hente registreringsbankfiler for hvert stykke, du spiller. Hvert link under registreringshukommelsen kaldes en "record", og samlet kan du gemme records på afspilningslisten som en enkelt afspilningslistefil. Hver record på afspilningslisten kan genindlæse et angivet registreringshukommelsesnummer direkte i den valgte registreringsbankfil. Ved hjælp af afspilningslisten kan du kan nøjes med at vælge de ønskede filer fra det store antal registreringsbankfiler uden at ændre konfigurationen af gruppefilen.

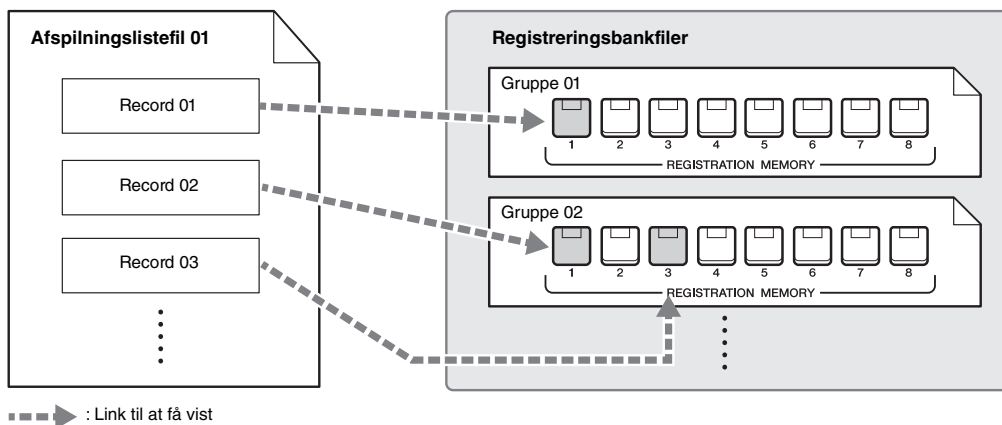

BEMÆRK

Ved at importere Music Finder-records (.mfd), der er brugt på tidligere Yamaha Digital Keyboards (f.eks. PSR-S670 osv.), kan du bruge records på afspilningslisten på dette instrument, ligesom med Music Finder-funktionen på de andre instrumenter. Yderligere oplysninger finder du i afsnittet "Playlist" i Referencevejledning (Referencevejledning) på webstedet. Yderligere oplysninger om Music Finder finder du i brugervejledningen til det Yamaha Digital Piano, som indeholder den ønskede Music Finder-records.

Registrering af dine panelopsætninger

1 Foretag de ønskede panelindstillinger så som dem for lyde, stilarter og effekter.

Der er oplysninger om panelindstillinger, som kan registreret med registreringshukommelsen, i afsnittet Registration under "Parameter Chart" i hæftet Data List på webstedet.

2 Tryk på knappen [MEMORY] i sektionen REGISTRATION MEMORY.

Displayet til valg af grupper, der skal registreres, vises.

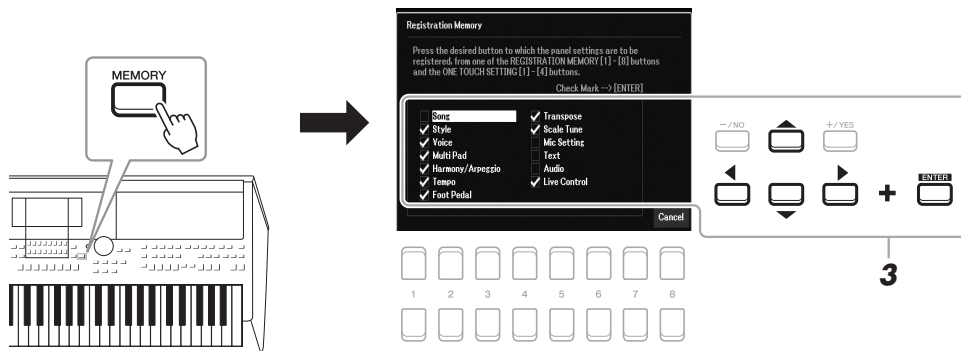

3 Bestem, hvilke grupper du vil registrere.

Vælg det ønskede element med markørknapperne [▲][▼][◀][▶], og tryk derefter på knappen [ENTER] for at angive et flueben for elementet. Hvis du vil annullere handlingen, skal du trykke på en af knapperne [8 ▲▼] (Cancel).

BEMÆRK

Du kan også bruge datadrejeknappen og knapperne [-/NO]/[+/YES] til at fjerne markeringerne.

4 Tryk på den af REGISTRATION MEMORY-knapperne [1] – [8], hvor du vil gemme panelopsætningen.

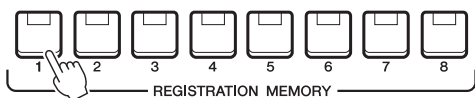

Den knap, der gemmes noget under, bliver rød, hvilket viser, at nummerknappen indeholder data, og at dens nummer er valgt.

Om indikatorens status

- **Rød:** Indeholder data og er valgt
- **Blå:** Indeholder data, men er ikke valgt
- **Slukket:** Indeholder ingen data

5 Gem forskellige panelopsætninger under andre knapper ved at gentage trin 1-4.

Du kan hente de gemte panelopsætninger ved at trykke på den ønskede nummerknap.

OBS!

Hvis du vælger den knap, der lyser rødt eller blåt her, slettes den panelopsætning, der tidligere er blevet gemt under knappen, og erstattes af de nye indstillinger.

BEMÆRK

De panelopsætninger, der er gemt under de nummererede knapper, bevares – også når du slukker for strømmen. Hvis du vil slette alle otte panelopsætninger, skal du tænde for strømmen, mens du holder tangenten B5 (B) et længst til højre på klaviaturet nede.

Sådan gemmer du registreringshukommelsen som en gruppefil

Det er muligt at gemme alle de otte gemte panelopsætninger som en enkelt Registration Memory Bank-fil.

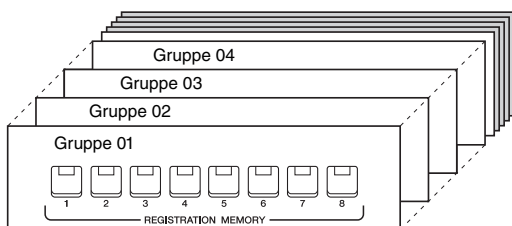

- 1 Tryk samtidigt på REGIST BANK-knapperne [+] og [-] for at få vist Registration Bank Selection-displayet.

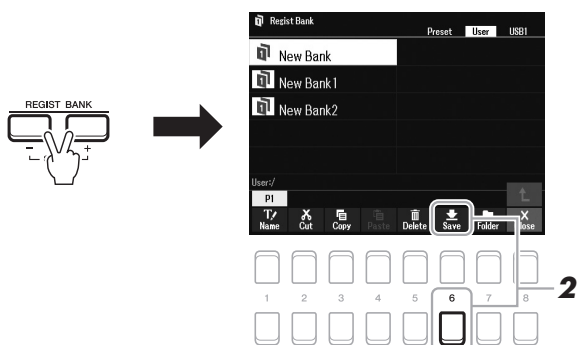

- 2 Tryk på knappen [6 ▼] (Save) for at gemme gruppefilen.
Oplysninger om, hvordan du gemmer, finder du på side 26.

BEMÆRK

Hvis Save vises ikke nederst på displayet, skal du trykke på knappen [8 ▼] (side 24).

Aktivering af en gemt panelopsætning

De gemte Registration Memory Bank-filer kan hentes frem ved hjælp af REGIST BANK-knapperne [-]/[+] eller på følgende måde.

1 Tryk samtidigt på REGIST BANK-knapperne [+] og [-] for at få vist displayet til valg af Registration Bank.

2 Flyt markøren til den ønskede gruppe med markørknapperne [▲][▼][◀][▶], og tryk derefter på knappen [ENTER].

Bekræftelse af oplysningerne i registreringshukommelsen

Tryk på knappen [6 ▼] (Info) på displayet til valg af Registration Bank for at åbne informationsvinduet, som viser, hvilke lyde og stilarter der er gemt på knapperne [1] – [8] for en registreringsbank.

BEMÆRK

Hvis indikationen Info vises ikke nederst på displayet, skal du trykke på knappen [8 ▼] (side 24).

Tryk på knappen [7 ▲▼]/[8 ▲▼] (Close) for at lukke vinduet.

3 Tryk på en af de knapper, der lyser blå [1] – [8] i Registration Memory-sektionen.

BEMÆRK

- Når du aktiverer opsætningerne, herunder melodi-, stilarter-, tekstfiler osv. fra et USB-Flash-drev, skal du sørge for, at det relevante USB-Flash-drev med den gemte melodi/stilart, sidder i stikket [USB TO DEVICE].
- Før du bruger et USB-Flash-drev, skal du læse "Tilslutning af en USB-lagerenhed" på side 95.

BEMÆRK

Aktivering af [FREEZE]-knappen deaktiverer tilbagekald af bestemte indstillinger. Se Referencevejledning på webstedet for at få en vejledning.

Avancerede funktioner

Se Referencevejledning på webstedet, **kapitel 7**.



Deaktivering af genkald af specifikke indstillinger (Freeze):

[MENU] → Menu1 → Regist Sequence/Freeze → [ENTER] → Freeze

Aktivering af registrering Hukommelsesnumre i rækkefølge (Registration Sequence):

[MENU] → Menu1 → Regist Sequence/Freeze → [ENTER] → Registration Sequence

Brug af afspilningslister til håndtering af et stort repertoire af panelopsætninger

Afspilningslisten kan være praktisk til håndtering af flere lister for din live-optræden. Du kan kun vælge de ønskede filer fra et stort repertoire (det store antal registreringsbankfiler) og oprette en ny liste til hver optræden.

Tilføjelse af en record (link til en gruppefil) til en afspilningsliste

Ved at tilføje records til en afspilningsliste kan du genindlæse ønskede registreringsbankfiler direkte fra afspilningslisten for alle de stykker, du spiller.

1 Tryk på [PLAYLIST]-knappen for at åbne Playlist-displayet.

Den afspilningslistefil, der blev valgt sidste gang, vises. (Første gang vises den forprogrammerede eksempelafspilningsliste).

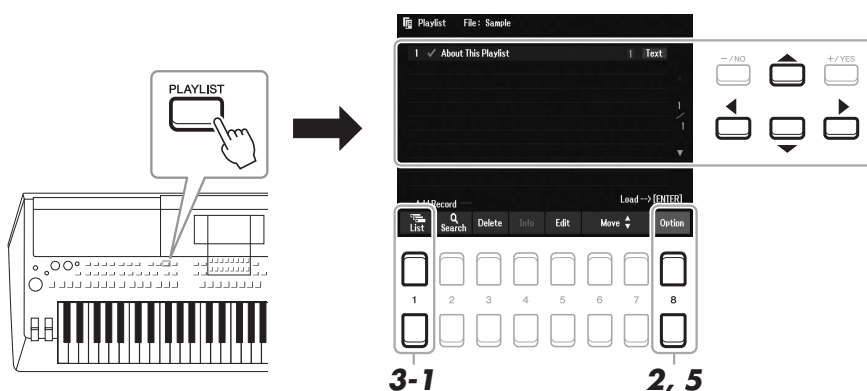

2 Hvis du vil oprette en ny afspilningsliste, skal du trykke på knapperne [8 ▲▼] for at åbne pop op-displayet. Tryk på knapperne [3 ▲▼]/[4 ▲▼](Create New Playlist).

3 Føj en record til afspilningslisten.

■ Sådan tilføjes en record via Registration Bank Selection-displayet:

3-1 Tryk på knapperne [1 ▲▼] (List) for at få vist Registration Bank-valgdisplayet.

3-2 Vælg den ønskede gruppefil, der skal registreres som en record på afspilningslisten, ved hjælp af markørknapperne [▲][▼][◀][▶], og tryk derefter på knappen [ENTER].

Hvis du vil vælge to eller flere filer, skal du gentage trin 3-2.

Hvis du vil markere alle filer, skal du trykke på knapperne [8 ▲▼] (All).

3-3 Hvis du trykker på knapperne [7 ▲▼] (OK), lukkes displayet, og den nye record tilføjes nederst på afspilningslisten.



4 Hvis det er nødvendigt, kan du redigere den tilføjede record.

Den nyligt tilføjede record på afspilningslisten giver dig ikke blot mulighed for at hente den valgte registreringsbankfil, men giver dig også værktøjer til redigering, hvis du vil angive mere detaljerede indstillinger (såsom direkte hentning af et bestemt registreringshukommelsesnummer).

4-1 Tryk på knappen [5 ▲▼](Edit) på Playlist-displayet for at åbne vinduet Playlist Record Edit.



4-2 Vælg den ønskede parameter, der skal redigeres, ved hjælp af markørknapperne [▲][▼], og brug derefter knapperne [+ /YES][- /NO] eller datadrejeknappen.

Record Name	Bestemmer navnet på recorden. Hvis du trykker på knappen [ENTER], åbnes vinduet til indtastning af tegn, så du kan ændre RECORD NAME.
Action	Vælg yderligere handlinger efter hentning af recorden ved hjælp af knapperne [+ /YES][- /NO] eller datadrejeknappen. <ul style="list-style-type: none">• Load Regist Memory: Henter den registreringshukommelse, der svarer til det nummer, der er valgt her. Der hentes ingen registreringshukommelse, når OFF er valgt.• View: Viser den visning (noder, sangtekster eller tekst), der er valgt her. Der vises ingen visning, når OFF er valgt. <p>BEMÆRK</p> <p>Denne indstilling vises til højre for record-navnet i Playlist-displayet.</p>

4-3 Tryk på [EXIT]-knappen for at lukke Playlist Record Edit-displayet.

5 Gem alle de tilføjede records som en afspilningslistefil.

5-1 Tryk på knapperne [8 ▲▼] (Option) for at hente pop op-displayet, og tryk derefter på knapperne [7 ▲▼] (Select&Save).

5-2 Vælg det relevante faneblad (User eller USB), alt efter hvor du vil gemme dine data, ved hjælp af TAB-knapperne [◀][▶].
Hvis du vil gemme dataene i en eksisterende mappe, kan du også vælge mappen her.

5-3 Kontrollér, at Save vises i nederste højre hjørne på displayet.
Hvis det ikke vises på displayet, skal du trykke på knappen [8 ▼] (File) for at aktivere det.

5-4 Tryk på knappen [6 ▼] (Save).
Vinduet til indtastning af tegn vises.

5-5 Indtast filnavnet (side 31).
Når du har gemt filen, kan du når som helst omdøbe den, også selvom du springer dette trin over (side 28).

5-6 Tryk på knappen [8 ▲] (OK) for at gemme filen.
Hvis filnavnet findes i forvejen, vises en meddelelse, der spørger, om filen skal overskrives.
Hvis ikke, skal du trykke på en af knapperne [6 ▲▼] (No) og angive et andet navn.

5-7 Tryk på knapperne [8 ▲▼] (Close) for at lukke pop op-displayet.

Genindlæsning af egne panelindstillinger via afspilningslisten

1 Tryk på knappen [PLAYLIST].

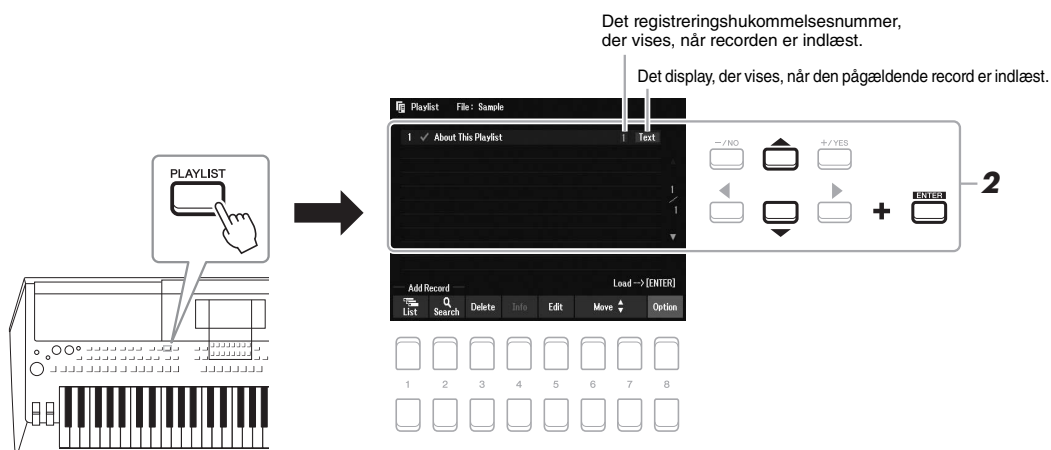

2 Vælg record-navnet på Playlist-displayet med markørknapperne [▲][▼], og tryk derefter på knappen [ENTER].

Den registreringsbank, der er registreret som afspilningsliste-record, vises, og din handling udføres (side 89). Hvis du trykker på knapperne [4 ▲▼] (Info), åbnes Registration Bank Information-vinduet (side 87).

Sletning af en record fra afspilningslisten

1 Tryk på knappen [PLAYLIST], og vælg derefter den record, der ønskes slettet, med markørknapperne [▲][▼].

2 Tryk på knapperne [3 ▲▼] (Delete).

Der vises en bekræftelsesmeddelelse. Hvis du vil annullere handlingen, skal du trykke på knapperne [6 ▲▼] (No) her.

3 Tryk på knapperne [7 ▲▼] (Yes) for at slette recorden.

4 Tryk på knapperne [8 ▲▼] (Option) for at åbne pop op-displayet, og tryk derefter på knapperne [7 ▲▼] (Select&Save) for at redigere den redigerede afspilningsliste.

Du kan finde en vejledning i, hvordan du gemmer, i trin 5-2 og i det følgende (side 89).

Kopiering af afspilningsliste-records fra en anden afspilningsliste (Append Playlist)

"Append Playlist" gør det muligt at kopiere den eksisterende afspilningslistefil og føje den til den aktuelle afspilningslistefil.

1 Når du har trykket på knappen [PLAYLIST], skal du trykke på knapperne [8 ▲▼] (Option) for at åbne pop op-displayet og derefter trykke på knapperne [5 ▲▼]/[6 ▲▼] (Append Playlist) for at åbne displayet til valg af afspilningsliste.

2 Vælg den ønskede afspilningslistefil, der skal tilføjes, med markørknapperne [▲][▼][◀][▶], og tryk derefter på knappen [ENTER].

Der vises en bekræftelsesmeddelelse.

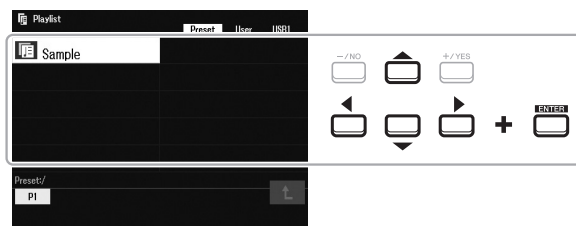

3 Tryk på knapperne [7 ▲▼] (Yes) for at tilføje de ønskede records.

Alle records i den valgte afspilningslistefil tilføjes nederst på den aktuelle afspilningsliste. Hvis du vil annullere handlingen, skal du trykke på knapperne [6 ▲▼] (No) her.

4 Tryk på [EXIT]-knappen for at åbne Playlist-displayet.

5 Tryk på knapperne [8 ▲▼] (Option) for at åbne pop op-displayet, og tryk derefter på knapperne [7 ▲▼] (Select&Save) for at redigere den redigerede afspilningsliste.

Du kan finde en vejledning i, hvordan du gemmer, i trin 5-2 og i det følgende (side 89).

Avancerede funktioner

Se Referencevejledning på webstedet, **kapitel 7**.



Ændring af rækkefølgen af records på afspilningslisten

Import af Music Finder-records til afspilningslisten

Mixer

– Redigering af volumen og tonal balance –

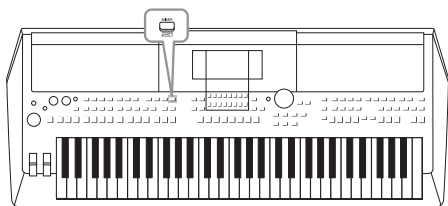

Med Mixer får du intuitiv kontrol over de forskellige aspekter af klaviaturstemmerne og stilarts-/melodikanalerne, herunder volumenbalancen og lydens timbre. Du kan indstille niveauer og panorering i stereolydbilledet for hver lyd, og du kan også se, hvordan effekterne anvendes.

Grundlæggende fremgangsmåde

1 Tryk på [MIXER]-knappen for at få vist Mixer-displayet.

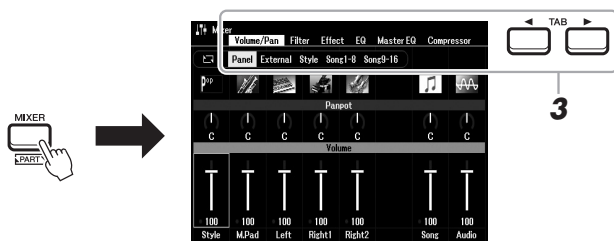

2 Tryk flere gange på knappen [MIXER] for at få vist Mixer-displayet for de pågældende stemmer.

Stemmens navn er angivet øverst i displayet.

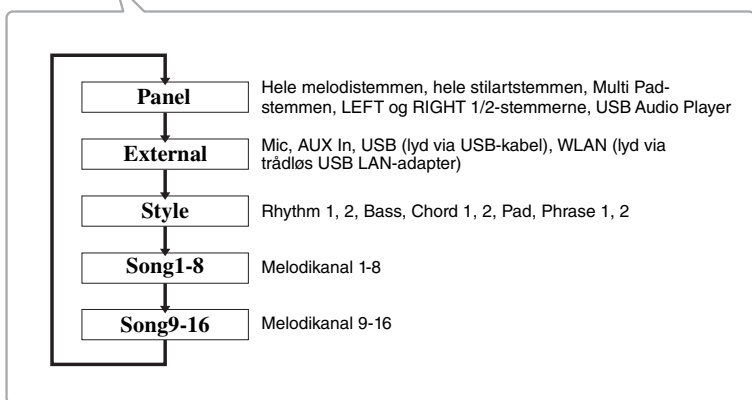
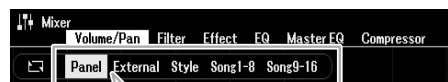

BEMÆRK

Hvis der er sluttet en UD-WL01 USB Wireless LAN-adapter (sælges særskilt, page 99) til instrumentet, står der "WLAN" på siden External.

3 Brug TAB-knapperne [◀][▶] til at få vist den ønskede side.

Se Referencevejledning på webstedet for at få yderligere oplysninger om de enkelte sider.

- **Volume/Pan**.....Ændrer lyden (Voice) for hver stemme og justerer panorering og lydstyrke for hver stemme.
- **Filter**.....Justerer resonans og skæring (klangfarven).
- **Effect**.....Vælger effekttype og justerer dens dybde for hver stemme.
- **EQ**.....Til justering af udligningsparametre for at tilpasse lydets tone eller timbre for hver stemme.
- **Master EQ**.....Vælger master-equalizer-typen, der anvendes på hele lyden, og redigerer de tilhørende parametre.
- **Compressor**....Det er den Master Compressor-indstilling, der bestemmer den overordnede lyd dynamik.

4 Brug markørknapperne [▲][▼][◀][▶] til at vælge en parameter, og brug derefter knapperne [1 ▲▼] – [8 ▲▼] til at angive værdien for hver stemme.

5 Gem dine Mixer-indstillinger.

- **Sådan gemmer du Panel-displayindstillingerne og mikrofonindstillingerne på External-displayet:**
Gem dem under Registration Memory (page 85).
- **Sådan gemmes indstillingerne for Style-displayet:**
Gem dem som stilartså. Hvis du vil genkalde indstillingerne til fremtidig brug, skal du vælge den stilartså, som er gemt her.
 1. Åbn betjeningsdisplayet.
[MENU] → TAB [▶] Menu2 → markørknapperne [▲][▼][◀][▶] Style Creator → [ENTER]
 2. Tryk på en af knapperne [5 ▲▼]/[6 ▲▼] (Current Style), når meddelelsen, der spørger, om du vil redigere den eksisterende stilartså eller oprette en ny vises.
 3. Tryk på [EXIT]-knappen for at lukke Rec Channel-displayet.
 4. Tryk på en af knapperne [8 ▲▼] (Save) for at aktivere displayet til valg af stilartså, og gem derefter (page 26).
- **Sådan gemmes indstillingerne for Song-displayet:**
Gem først de redigerede indstillinger som en del af melodidataene (Setup), og gem derefter melodien. Hvis du vil genkalde indstillingerne til fremtidig brug, skal du vælge den melodifil, som er gemt her.
 1. Åbn betjeningsdisplayet.
[MENU] → TAB [▶] Menu2 → markørknapperne [▲][▼][◀][▶] Song Creator → [ENTER]
 2. Brug TAB-knapperne [◀][▶] til at vælge fanebladet Setup.
 3. Tryk på knappen [ENTER].
 4. Tryk på en af knapperne [8 ▲▼] (Save) for at aktivere displayet til valg af melodi, og gem derefter (page 26).

BEMÆRK

Indstillingerne Master EQ og Compressor anvendes ikke på metronomyd, lydopsplining, lyd via USB-kabel eller lyd via trådløs USB LAN-adapter.

BEMÆRK

Bortset fra mikrofonindstillingerne bevares indstillingerne for External-displayet (AUX In, USB, WLAN), også når du slukker for strømmen.

Avancerede funktioner

Se Referencevejledning på webstedet, **kapitel 8**.



Dette kapitel indeholder en gennemgang af instrumentets stik på bagpanelet.

⚠ FORSIGTIG

Før instrumentet tilsluttes andet elektronisk udstyr, skal strømmen til samtlige enheder først slukkes. Sørg også for at skrue ned for lydstyrken (sæt indstillingerne til 0) for al udstyret, før det tændes. I modsat fald er der risiko for skader på komponenterne, elektrisk stød eller permanente høreskader.

Bagpanel

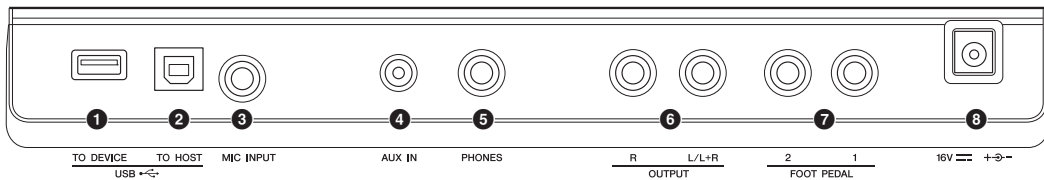

- 1 [USB TO DEVICE]-stik** Side 95
Til tilslutning af et USB Flash-drev (side 95) eller en trådløs USB LAN-adapter (side 99).
Inden du bruger [USB TO DEVICE]-stikket, skal du læse "Forholdsregler ved brug af [USB TO DEVICE]-stikket" på side 95.
- 2 [USB TO HOST]-stik** Side 97
Til tilslutning af en computer eller smartenhed, f.eks. en smartphone eller tablet.
- 3 [MIC INPUT]-stik** Side 77
Til tilslutning af en mikrofon.
- 4 [AUX IN]-stik** Side 100
Til tilslutning af en lydafspiller.
- 5 [PHONES]-stik** Side 16
Til tilslutning af hovedtelefoner.
- 6 OUTPUT-stik [L/L+R]/[R]** Side 100
Til tilslutning af en højttaler med egen strømforsyning.
- 7 FOOT PEDAL-stik [1]/[2]** Side 102
Til tilslutning af en fodpedal eller fodkontakt, der sælges særskilt.
- 8 Jævnstrømsstik** Side 14
Til tilslutning af AC-adapteren (side 111).

Tilslutning af USB-enheder ([USB TO DEVICE]-stik)

Du kan slutte et USB-Flash-drevet eller en trådløs USB LAN-adapter (sælges særskilt) til [USB TO DEVICE]-stikket. Derved kan du gemme data, du har oprettet på instrumentet, på et USB-Flash-drev (side 26). Du kan også slutte instrumentet til en smartenhed via trådløst LAN (side 99).

Forholdsregler ved brug af [USB TO DEVICE]-stikket

Dette instrument har et indbygget [USB TO DEVICE]-stik. Når du slutter en USB-lagerenhed til stikket, skal du håndtere USB-lagerenheden med forsigtighed. Følg nedenstående vigtige forholdsregler.

BEMÆRK

Du finder flere oplysninger om håndtering af USB-lagerenheder i brugervejledningen til USB-enheden.

Kompatible USB-enheder

- USB-Flash-drev
- Trådløs USB LAN- adapter (UD-WL01 - er muligvis ikke tilgængelig alle steder)

Andet USB-udstyr, f.eks. en USB-hub, computertastatur eller mus, kan ikke bruges.

Instrumentet understøtter ikke nødvendigvis alle USB-enheder på markedet. Yamaha kan ikke garantere funktionen af USB-enheder, som brugeren køber. Se følgende webside, før du køber en USB-enhed, der skal bruges sammen med instrumentet:

<https://download.yamaha.com/>

Selvom der kan bruges USB-enheder fra 2.0 til 3.0 på dette instrument, kan den tid, det tager at gemme noget på eller indlæse noget fra USB-enheden, variere, afhængigt af datatypen eller instrumentets status. USB-enheder 1.1 kan ikke bruges på dette instrument.

BEMÆRK

[USB TO DEVICE]-stikket er klassificeret til maksimalt 5 V/500 mA. Tilslut ikke USB-enheder, der er klassificeret lavere, da det kan beskadige instrumentet.

Tilslutning af en USB-enhed

Når du slutter en USB-enhed til [USB TO DEVICE]-stikket, skal du kontrollere, at stikket på enheden er af den korrekte type, og at det vender rigtigt.

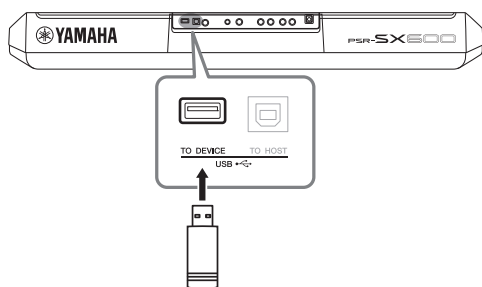

OBS!

- Undgå at tilslutte eller frakoble USB-enheden under afspilning/indspilning og filhåndtering (f.eks. lagring, kopiering, sletning og formatering), og mens USB-enheden arbejder. Hvis du ikke overholder denne forholdsregel, kan instrumentet holde op med at svare (fryse), eller USB-enheden og dataene kan beskadiges.
- Når du tilslutter og derefter frakobler USB-enheden (eller omvendt), skal du vente nogle sekunder mellem de to handlinger.
- Brug ikke en forlængerledning, når du tilslutter en USB-enhed.

BEMÆRK

- Når du tilslutter et USB-kabel, skal du kontrollere, at det er kortere end 3 meter.

Brug af et USB-Flash-drev

Ved at slutte instrumentet til et USB-Flash-drev kan du gemme data, du har oprettet, på den tilsluttede enhed og læse data fra den.

Antal USB-flashdrev, der kan bruges

Der kan kun slutes ét USB-Flash-drev til [USB TO DEVICE]-stikket.

Formatering af et USB-Flash-drev

Du bør kun formatere USB-Flash-drevet med dette instrument (side 96). Et USB-Flash-drev, som er formateret på en anden enhed, fungerer muligvis ikke korrekt.

OBS!

Når et medie formateres, bliver eventuelle eksisterende data på mediet slettet. Kontrollér, at det USB-Flash-drev, du formaterer, ikke indeholder vigtige data.

Beskyttelse af dine data (skrivebeskyttelse)

Hvis du vil sikre, at vigtige data ikke slettes ved en fejltagelse, kan du bruge skrivebeskyttelsen på den pågældende USB-Flash-drev. Hvis du vil gemme data på et USB-Flash-drev, skal du sørge for at fjerne skrivebeskyttelsen først.

Sådan slukkes instrumentet

Undgå at slukke instrumentet, mens USB-Flash-drevet arbejder med afspilning/indspilning eller filhåndtering (f.eks. lagring, kopiering, sletning og formatering). Det kan beskadige USB-Flash-drevet og dataene.

Formatering af et USB-Flash-drev

Når der er tilsluttet et USB-Flash-drev, vises der en meddelelse, som spørger, om du vil formatere USB-Flash-drevet. I bekræftende fald skal du udføre formateringen.

1 Slut et USB-Flash-drev til [USB TO DEVICE]-stikket med henblik på formatering.

2 Åbn betjeningsdisplayet.

[MENU] → TAB [◀] Menu2 → markørknapperne [▲][▼][◀][▶] Utility → [ENTER] → TAB [▶] USB

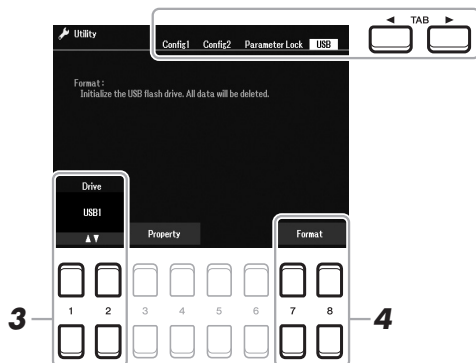

3 Brug om nødvendigt knapperne [1 ▲▼]/[2 ▲▼] til at vælge det ønskede drev (partitionen) på USB-Flash-drevet, der skal formateres.

4 Tryk på en af knapperne [7 ▲▼]/[8 ▲▼] (Format) for at formatere USB-Flash-drevet.

5 Tryk på knappen [+ / YES] for at foretage formateringen.

OBS!

Når et medie formateres, slettes eventuelle eksisterende data på mediet. Kontrollér, at det USB-Flash-drev, du formaterer, ikke indeholder vigtige data.

BEMÆRK

Afspilning af stilart, melodi og Multi Pads stopper, når formateringen begynder.

Bekræftelse af den resterende hukommelse

Du kan kontrollere det tilsluttede USB-Flash-drevs resterende hukommelse ved at trykke på en af knapperne [3 ▲▼]/[4 ▲▼] (Property).

BEMÆRK

Hvis du vil annullere formateringen, skal du trykke på knappen [- / NO].

Valg af filer på USB-Flash-drevet

Du kan få adgang til filer, der er gemt på USB-Flash-drevet, ved på følgende måde.

Vælg den ønskede kategori med markørknapperne [▲][▼][◀][▶] via TAB [▶] USB på displays til valg af fil (side 24), og tryk derefter på knappen [ENTER].

Tilslutning til en computer (stikket [USB TO HOST])

Hvis du slutter en computer til [USB TO HOST]-stikket, kan du overføre data mellem instrumentet og computeren via MIDI. Oplysninger om brug af en computer samme med dette instrument finder du under "Computer-related Operations" (Computerrelaterede funktioner) på webstedet.

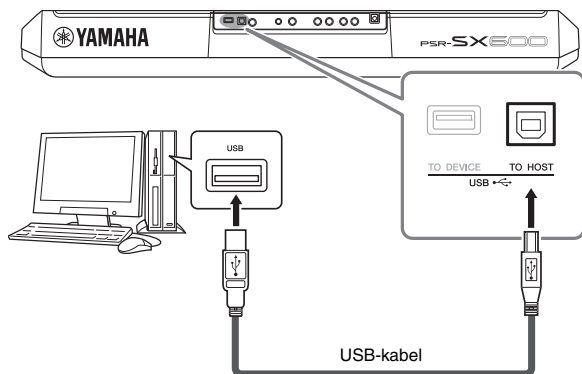

OBS!

Brug et USB-kabel af typen AB, der højst må være 3 meter langt. USB 3.0-kabler kan ikke bruges.

BEMÆRK

- Hvis du slutter computeren til instrumentet ved hjælp af et USB-kabel, må tilslutningen ikke gå gennem en USB-hub.
- Instrumentet begynder at overføre data kort tid efter, at USB-forbindelsen er oprettet.
- Oplysninger om opsætning af dit sequencer-program finder du i brugervejledningen til det pågældende program.

Afsendelse/modtagelse af lyddata (USB Audio Interface-funktionen)

Hvis du slutter en computer eller smartenhed til [USB TO HOST]-stikket via et USB-kabel, kan der overføres/modtages digitale lyddata. USB Audio Interface-funktionen har følgende fordele:

Afspilning af lyddata med høj lyd kvalitet

Dette giver dig direkte, klar lyd med en lyd kvalitet med mindre støj og forringelse end den, der kommer fra [AUX IN]-stikket.

Indspilning af det, du spiller på instrumentet, som lyddata ved hjælp af en indspilningssoftware eller en musikproduktionssoftware

De indspillede lyddata kan afspilles på computeren eller smartenheden.

BEMÆRK

- Når du sender eller modtager lyd signaler ved hjælp af en computer med Windows, skal Yamaha Steinberg USB-driveren være installeret på computeren. Se mere under "Computer-related Operations" (Computerrelaterede funktioner) på webstedet.
- Oplysninger om tilslutning til en smartenhed finder du i "Smart Device Connection Manual" (Vejledning i oprettelse af forbindelse til smartenheder) på webstedet.

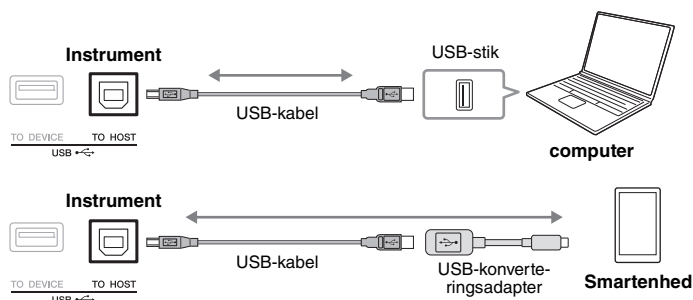

Aktivering/deaktivering af Audio Loopback

Her kan du angive, om inputlyden (side 100) fra den eksterne enhed sendes til en computer eller en smartenhed eller ikke sammen med det, der spilles på instrumentet.

Hvis du vil sende inputlyden ud, skal du indstille Audio Loopback til "On".
Hvis du f.eks. vil indspille inputlyden samt den lyd, der spilles på instrumentet, ved hjælp af den tilsluttede computer eller smartenhed, skal du indstille denne til "On".

Hvis du kun vil indspille den lyd, der spilles på instrumentet ved hjælp af computeren eller smartenheden, skal du indstille denne til "Off".

Indstillingen kan foretages via [MENU] → Utility → Config1 → Audio Loopback.

BEMÆRK

- Med Audio Recording (side 75) kan inputlyden fra den eksterne enhed indspilles, når denne er indstillet til "On", og ikke indspilles, når den er indstillet til "Off".
- Lyden kan ikke sendes til en enhed, der er tilsluttet [AUX IN]-stikket.

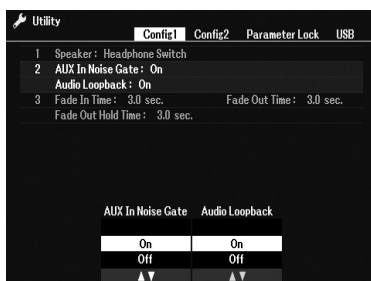

Tilslutning til en smartenhed ([AUX IN]-stik, [USB TO HOST]-stik, trådløst LAN)

Du kan bruge en smartenhed sammen med instrumentet til en lang række musikalske formål, hvis du slutter den til instrumentet. Ved at bruge et applikationsværktøj på din smartenhed kan du udnytte de praktiske funktioner og få mere fornøjelse af instrumentet.

Brug en af følgende måder til at oprette forbindelse.

- Slut den til [AUX IN]-stikket ved hjælp af et lyd kabel (side 100).
- Slut den til [USB TO HOST]-stikket ved hjælp af et USB-kabel (side 97).
- Slut den til [USB TO DEVICE]-stikket ved hjælp af den trådløse USB LAN-adapter (UD-WL01 (sælges særskilt))

*Dette tilbehør fås muligvis ikke alle steder.

Yderligere oplysninger om tilslutninger finder du i "Smart Device Connection Manual" (Vejledning i oprettelse af forbindelse til smartenheder) i referencevejledningen på webstedet.

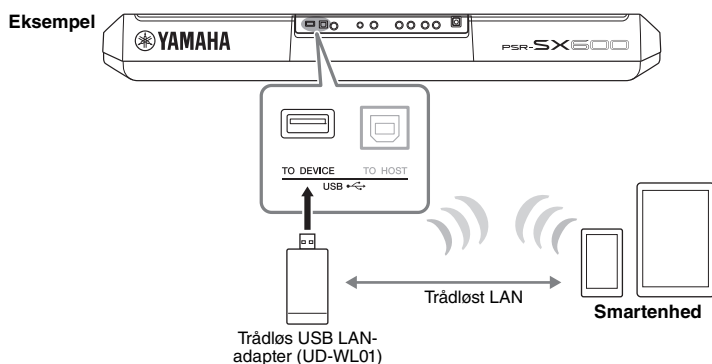

Brug af en smartenhedsapp

Ved tilslutning til en smartenhed og brug af den kompatible smartenhedsapp kan du få mere glæde ud af instrumentet. Du kan finde apps, der passer til dit formål, f.eks. visning af noder for lydfile, eller registrering af det, du spiller på klaviaturet. Følgende er eksempler på apps, du kan bruge sammen med instrumentet.

Rec'n'Share

Dette giver dig mulighed for både at indspille, det du spiller, og at dele dine musikdata.

Chord Tracker

Denne app hjælper dig med at øve og fremføre sange ved at analysere lydfile, der er gemt på din smartenhed, og automatisk vise akkordsymbolerne for dig.

Der er flere oplysninger om kompatible smartenheder og applikationsværktøjer på følgende side:

<https://www.yamaha.com/2/kbdapps/>

OBS!

- Undlad at placere din smartenhed på en ustabil måde. Det kan medføre, at enheden falder og bliver beskadiget.
- Tilslut ikke dette produkt til offentligt Wi-Fi og/eller internet direkte. Tilslut kun dette produkt til internettet via en router med stærk adgangskodebeskyttelse. Kontakt producenten af routeren for at få oplysninger om bedste fremgangsmåder for sikkerhed.

BEMÆRK

- Inden du bruger [USB TO DEVICE]-stikket, skal du læse "Forholdsregler ved brug af [USB TO DEVICE]-stikket" på side 95.
- Når du bruger instrumentet sammen med apps på din smartenhed, anbefaler vi, at du indstiller "Airplane Mode" til "ON" og derefter indstiller "Wi-Fi" til "ON" på din smartenhed, så du undgår støj pga. kommunikation.

Sådan lytter du til lydafspilning fra en ekstern enhed gennem instrumentets højttaler ([AUX IN]-stik)

Afspilning af lyd fra den tilsluttede enhed kan høres gennem instrumentets højttaler. Tilslut den pågældende eksterne enhed ved hjælp af en af følgende metoder.

- Tilslutning til [AUX IN]-stikket ved hjælp af et lyd kabel
- Tilslutning til [USB TO HOST]-stikket ved hjælp af et USB-kabel (USB Audio Interface-funktionen, side 97)

Ved tilslutning til en smartenhed kan du også oprette forbindelse ved hjælp af en trådløs USB LAN-adapter (UD-WL01, sælges særskilt). For at få oplysninger om tilslutning til en smartenhed skal du se side 99.

Inputlyd:

I denne vejledning henviser "Inputlyd" til lydinput i instrumentet fra de eksterne enheder, der er tilsluttet ved hjælp af disse metoder.

BEMÆRK

- Inputlydens volumen kan justeres fra den eksterne enhed.
- Du kan indstille volumenbalancen mellem instrumentets lyde og inputlyden i Balance-displayet (side 56).
- Du kan angive, om inputlyden fra den eksterne enhed sendes til en computer eller en smartenhed eller ikke sammen med det, der spilles på instrumentet. Se mere under "Aktivering/deaktivering af Audio Loopback" på side 98.

Brug af en bærbar lyd afspiller med de indbyggede højttalere

Du kan slutte stikket fra hovedtelefonerne på en bærbar lyd afspiller til stikket [AUX IN] på instrumentet, så du kan høre lyden fra den bærbare lyd afspiller gennem instrumentets indbyggede højttalere.

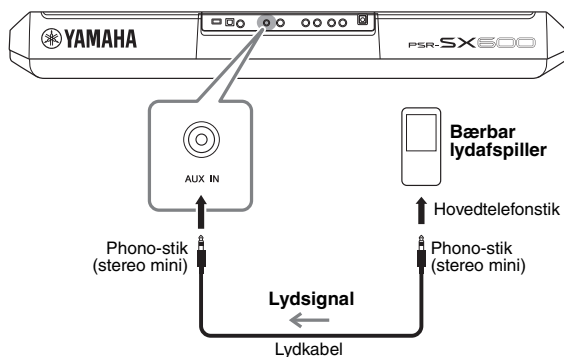

Indgangssignalet fra [AUX IN]-stikket påvirkes af indstillingen af instrumentets [MASTER VOLUME]-drejknop, og volumenbalancen med andre lyde spillet på dette klaviatur kan justeres vha. Balance-displayet (side 56).

OBS!

Tænd først for strømmen til den eksterne enhed og derefter til instrumentet for at undgå at beskadige enhederne. Sluk først for strømmen til instrumentet og derefter til den eksterne enhed, når du slukker for strømmen.

BEMÆRK

Når du opretter forbindelse til computer eller en smartenhed, kan du også oprette forbindelse via stikket [USB TO HOST] (side 97).

BEMÆRK

Du kan styre indgangslstyrken fra [AUX IN]-stikket vha. LIVE CONTROL-knapperne. Der er vejledning i tildeling af funktioner til knapper på side 41.

Tilslutning af et eksternt stereoanlæg (OUTPUT [L/L+R]/[R]-stik)

Du kan tilslutte et stereosystem for at forstærke instrumentets lyd ved hjælp af OUTPUT-stikkene [L/L+R]/[R].

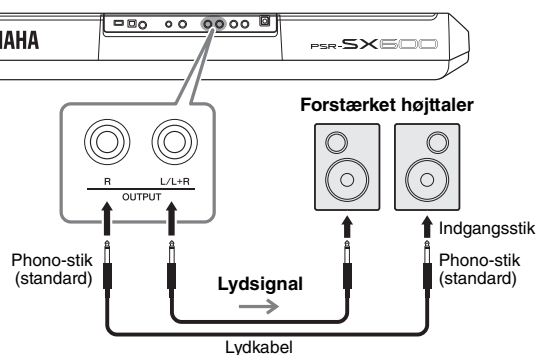

BEMÆRK

Brug lyd kabler og -stik uden modstand.

BEMÆRK

Brug kun stikket [L/L+R] ved tilslutning til mono udstyr.

OBS!

For at undgå beskadigelse skal du først tænde for strømmen til instrumentet og derefter til den eksterne enhed. Sluk først for strømmen til den eksterne enhed og derefter til instrumentet, når du slukker for strømmen. Da strømmen til dette instrument automatisk kan slukkes på grund af den automatiske slukkefunktion (side 15), skal du slukke for strømmen til det eksterne udstyr eller deaktivere den automatiske slukkefunktion, når du ikke skal bruge instrumentet i et stykke tid.

OBS!

Forbind ikke OUTPUT-stikkene og [AUX IN]-stikket. Foretages denne tilslutning, vil signalinputtet til [AUX IN]-stikket blive sendt ud via [OUTPUT]-stikkene og derefter tilbage, så der skabes en tilbagekoblingsløkke, som kan umuliggøre normal brug af instrumentet og sågar skade på udstyret.

Du kan indstille volumen-output til eksternt udstyr med drejeknappen [MASTER VOLUME] på instrumentet.

Tilslutning af en fodpedal (FOOT PEDAL-stik)

Fodkontakterne FC4A eller FC5 og fodpedalen FC7 (ekstraudstyr) kan sluttes til et af FOOT PEDAL-stikkene. En fodkontakt kan bruges til at aktivere og deaktivere funktioner, mens en fodpedal styrer kontinuerlige parametre, f.eks. volumen.

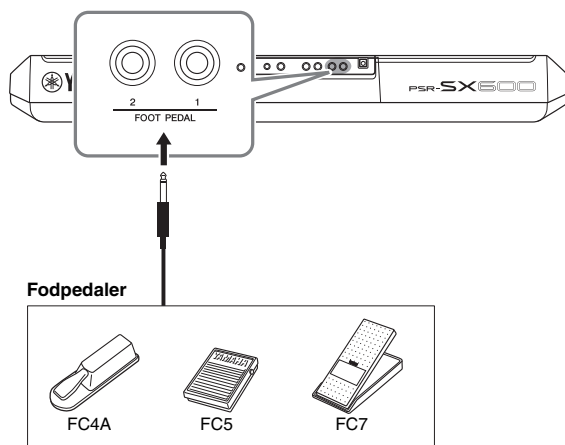

BEMÆRK

Ved tilslutning og afbrydelse af pedalen skal der være slukket for strømmen.

De enkelte stik har som standard følgende funktioner.

- **FOOT PEDAL [1]**.... Slår Sustain til eller fra. Slut en FC4A- eller FC5-fodkontakt til dette stik.
- **FOOT PEDAL [2]**.... Slår Unison til eller fra. Slut en FC4A- eller FC5-fodkontakt til dette stik.

Du kan også ændre tildelingen af funktioner til pedalerne efter ønske.

Du kan finde oplysninger om funktioner, der kan tildeles pedalerne, i Referencevejledning på webstedet.

• Eksempel: Styring af melodistart/-stop med fodkontakt

Slut en fodkontakt (FC4A eller FC5) til et af FOOT PEDAL-stikkene.

Tryk på knappen [1 ▲▼] (Song Play/Pause) på betjeningsdisplayet for at tildele funktionen til den tilsluttede pedal: [MENU] → TAB [◀] Menu1 → markørknapperne [▲][▼][◀][▶] Controller → [ENTER] → TAB [▶] Foot Pedal.

Avancerede funktioner

Se Referencevejledning på webstedet, **kapitel 9**.



Tildeling af specifikke funktioner til hver pedal:

[MENU] → Menu1 → Controller → [ENTER] → Foot Pedal

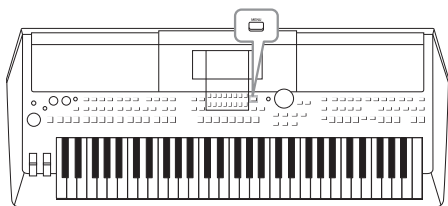

Menuen Function indeholder forskellige praktiske indstillinger og værktøjer til instrumentet. De omfatter både generelle indstillinger, der vedrører hele instrumentet, samt detaljerede indstillinger for specifikke funktioner. Desuden er der avancerede indstillinger og Creator-funktioner, f.eks. stilarter, melodier og Multi Pads.

Grundlæggende fremgangsmåde

1 Åbn betjeningsdisplayet.

[MENU] → TAB [◀][▶] Menu1/2

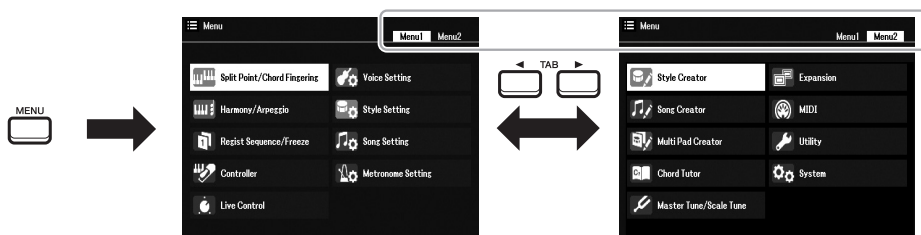

2 Flyt markøren til den ønskede side med markørknapperne [▲][▼][◀][▶], og tryk derefter på knappen [ENTER].

Se listen over funktioner på side 104 for at få oplysninger om, hvad du kan gøre på de enkelte sider.

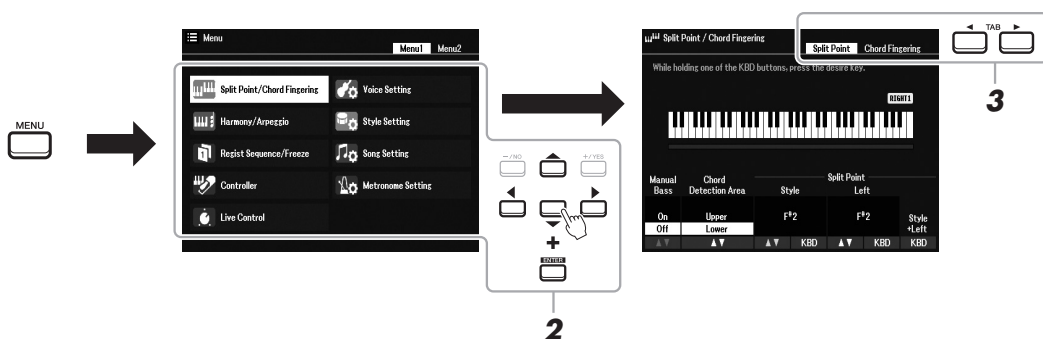

3 Brug TAB-knapperne [◀][▶] til at få vist den ønskede side.

4 Rediger indstillingerne, eller udfør handlingen.

Se listen over funktioner på side 104 for at få detaljerede oplysninger.

Liste over funktioner

På denne liste forklares det kort og enkelt, hvad du kan foretage dig på de displays, der åbnes via knappen [MENU]. Yderligere oplysninger finder du i side- og kapitellreferencerne angivet nedenfor.

Menu1	Beskrivelse	Brugervejledning	Referencevejledning
Split Point/Chord Fingering	Split Point	Bestemmer Split Point.	side 57
	Chord Fingering	Bestemmer Chord Fingering-typen.	side 52
Harmony/Arpeggio		Til valg af Harmony- eller Arpeggio-typen.	side 43
Regist Sequence/Freeze	Registration Sequence	Bestemmer rækkefølgen af indstillinger til aktivering af Registration Memory, når TAB-knapperne [◀][▶] eller pedalen bruges.	-
	Freeze	Bestemmer indstillingsgrupperne (Voice, Style osv.), som forbliver uændrede, selvom du aktiverer panelopsætningerne via Registration Memory.	-
Controller	Foot Pedal	Bestemmer den funktion, der er tildelt pedalerne.	-
	Setting	Til indstilling af klaviaturets Touch Response osv.	side 40, 46
Live Control		Giver dig dynamisk, intuitiv styring i realtid med det, du spiller, ved at tildele forskellige funktioner til knapperne LIVE CONTROL [1] og [2].	side 41
Voice Setting	Voice Control	Til ændring af de detaljerede lydindstillinger.	-
	Voice Set Filter	Til deaktivering af Voice Sets (effekter osv.).	
Style Setting		Til indstilling af afspilning af stilarter med relation til f.eks. OTS Link timing, Dynamics Control osv.	-
Song Setting		Til indstillinger med relation til afspilning af melodier, f.eks. kanalindstillinger, Guide-tilstand, gentagelsestilstand osv.	-
Metronome Setting		Til ændring af metronomens taktart, volumen og lyd.	-

Menu2	Beskrivelse	Brugervejledning	Referencevejledning
Style Creator		Til oprettelse af en stilart ved at redigere den forprogrammerede stilart eller ved at indspille stilartskanaler en for en.	-
Song Creator		Til oprettelse af en melodi ved at redigere den indspillede melodi eller ved at angive data en for en.	-
Multi Pad Creator		Til oprettelse af en Multi Pad ved at redigere en eksisterende forprogrammeret Multi Pad eller ved at indspille en ny.	-
Chord Tutor		Bestemmer Chord Tutor-funktionen. Med denne funktion, der vises på displayet, kan du se, hvilke toner du skal trykke på for at angive akkorden.	side 52
Master Tune/Scale Tune	Master Tune	Til finstemning af tonehøjen for hele instrumentet i trin på ca. 0,2 Hz.	side 39
	Scale Tune	Bestemmer skalatypen og stemningen af tonehøjen for den ønskede tone (tangent) i cents.	side 39
Expansion		Til installation af udvidelsespakker, så der kan tilføjes ekstra indhold, som er hentet på webstedet, eller du selv har oprettet med Yamaha Expansion Manager.	-
MIDI		Til MIDI-relaterede indstillinger.	-
Utility	Config1	Til generelle indstillinger såsom højttalerudgang, Audio Loopback osv.	side 98
	Config2	Til generelle indstillinger såsom visningstid for pop op-vinduer osv.	-
	Parameter Lock	Bestemmer, hvilke parametre (effekt, Split Point osv.) som skal forblive uændret, når panelopsætningerne ændres via Registration Memory, One Touch Setting osv.	-
	USB	Til markering af indstillinger med relation til et tilsluttet USB-Flash-drev, f.eks. formatering og bekræftelse af hukommelsesstørrelse.	side 96
System	Common	Til indstilling af Owner-navn, meddelelsessprog, Auto Power Off osv.	side 15, 16
	Backup/Restore	Til sikkerhedskopiering og gendannelse af indstillinger og data gemt på instrumentets User-drev.	side 33
	Setup Files	Hvis du vil gemme og gendanne specifikke indstillinger på instrumentet.	-
	Reset	Til gendannelse af instrumentets indstillinger til fabriksstandard.	-
Wireless LAN		Til indstilling af tilslutning af instrumentet til en smartenhed, via trådløs LAN. Dette vises kun, når en trådløs USB LAN-adapter er tilsluttet.	-

Oversigt over Direct Access

Tryk på knappen [DIRECT ACCESS] og derefter efter behov på en af knapperne (eller bevæg knappen, hjulet eller pedalen), angivet nedenfor for at aktivere det ønskede display.

Betjening		Display aktiveret med funktionen Direct Access			
STYLE CONTROL	[ACMP]	Menu	Split Point/Chord Fingering	Chord Fingering	
	[AUTO FILL IN]			Style Setting	
	[OTS LINK]				
	[BREAK]				
	INTRO [I], [II], [III]				
	MAIN VARIATION [A], [B], [C], [D]				
	ENDING/rit. [I], [II], [III]		Split Point/Chord Fingering	Split Point	
	[SYNC START]			Style Setting	
	[SYNC STOP]				
[START/STOP]					
STYLE	Knapper til valg af STYLE-kategori				
SONG CONTROL	[▶▶] (FF)	Menu	Song Setting		
	[◀◀] (RW)				
	[▶/■] (PLAY/PAUSE)				
	[■] (STOP)				
	[REC]				
[SONG FUNCTION]		Display til valg af melodi			
[RESET/TAP TEMPO]		Menu	Metronome Setting		
TEMPO	[+], [-]		Style Setting		
[METRONOME] (METRONOM)			Metronome Setting		
[FADE IN/OUT]			Utility	Config1	Fade In/Out
TRANSPOSE	[+], [-]	Menu	Controller	Setting	Touch Response
UPPER OCTAVE	[+], [-]	Menu	Voice Setting	Tune	
MULTI PAD CONTROL	[SELECT]	Display til valg af multipad			Multipad Edit
	[STOP]				
	[1], [2], [3], [4]				
[MENU]		Menu	MIDI		
[MIXER]		Mixer			Volume/Pan
[BALANCE]					
[CHANNEL ON/OFF]					
[MIC SETTING]		Mic Setting			Mixer
[USB AUDIO PLAYER]		Display til valg af lydfil*			
TAB	[◀], [▶]	-			
[ENTER]		-			
[EXIT]		Main			
Datadrejeknap		-			
[▲], [▼], [◀], [▶]		-			
[-/NO], [+YES]		-			

Betjening		Display aktiveret med funktionen Direct Access			
VOICE	PART SELECT [LEFT]	Menu	Voice Setting	Voice Set Filter	Left
	PART SELECT [RIGHT 1]				Right1
	PART SELECT [RIGHT 2]				Right2
	PART ON/OFF [LEFT]			Voice Control	
	PART ON/OFF [RIGHT 1]				
	PART ON/OFF [RIGHT 2]				
	[LEFT HOLD]	Split Point/Chord Fingering	Split Point		
Knapper til valg af VOICE-kategori	Menu	Voice Setting			
VOICE EFFECT	[HARMONY/ARPEGGIO]	Menu	Harmony/Arpeggio		
	[DSP]	Mixer		Effect	
[PLAYLIST]	Playlist				
ONE TOUCH SETTING	[1], [2], [3], [4]	OTS Information			
REGISTRATION MEMORY	REGIST BANK [+], [-]	Menu	Regist Sequence/Freeze	Registration Sequence	
	[FREEZE]			Freeze	
	[MEMORY]			Registration Sequence	
	[1], [2], [3], [4]	Regist Information		Regist Information 1–4	
	[5], [6], [7], [8]			Regist Information 5–8	
FOOT PEDAL [1], [2]	Menu	Controller	Foot Pedal	1, 2	
[MODULATION]	Menu	Controller	Setting	Modulation Wheel	
[PITCH BEND]	Menu	Controller	Setting	Pitchbend Range	
LIVE CONTROL	[1], [2]	Menu	Live Control		
[ASSIGN]					

* Dette display aktiveres kun, når USB-Flash-drevet sluttes til instrumentets [USB TO DEVICE]-stik.

Fejlfinding

Generelt	
Der høres et klik eller lignende, når instrumentet tændes og slukkes.	Dette er normalt. Der tændes/slukkes for det elektriske kredsløb i instrumentet.
Der slukkes automatisk for strømmen.	Dette er normalt og skyldes den automatiske slukkefunktion. Indstil om nødvendigt parametrene for den automatiske slukkefunktion (side 15).
Der kommer støj fra instrumentets højttalere.	Der høres støj, hvis der bruges en mobiltelefon i nærheden af instrumentet, eller hvis telefonen ringer. Sluk mobiltelefonen, eller undlad at bruge den i nærheden af instrumentet.
Der høres støj fra instrumentets højttalere eller hovedtelefoner, når instrumentet bruges sammen med applikationen på en smartenhed.	Når du bruger instrumentet sammen med applikationen på din smartenhed anbefaler vi, at du indstiller "Airplane Mode" til "ON" på din smartenhed, så du undgår støj pga. kommunikation.
På LCD-displayet er der nogle bestemte punkter, som altid er slukket eller tændt.	Dette skyldes defekte pixel og forekommer ind i mellem på TFT-LCD-displays. Det er ikke tegn på fejlfunktion.
Der er en lille forskel i lyd kvaliteten af tonerne på de forskellige tangenter.	Dette er normalt og skyldes instrumentets samplingmetode.
Nogle lyde har en svingende lyd.	
Der høres støj eller vibrato på høje toner, afhængigt af den valgte lyd.	
Den overordnede lydstyrke er for lav, eller der høres ingen lyd.	Der er muligvis ikke skruet nok op for den overordnede lydstyrke. Indstil lydstyrken med drejeknappen [MASTER VOLUME].
	Der er slukket for alle stemmer. Tænd for dem med PART ON/OFF-knappen [RIGHT 1]/[RIGHT 2]/[LEFT].
	Der er muligvis ikke skruet nok op for de enkelte stemmers volumen. Skru op for volumen på Balance-displayet (side 56).
	Kontrollér, at den ønskede kanal er indstillet til On (side 54, 65).
	Der kan være tilsluttet hovedtelefoner, så der ikke udsendes lyd gennem højttalerne. Tag stikket fra hovedtelefonerne ud.
	Kontrollér, at højttalerindstillingen er sat til On: [MENU] → Menu2 → Utility → [ENTER] → Config1.
Lyden er forvrænget eller støjende.	Knappen [FADE IN/OUT] er aktiveret, så lyden er afbrudt. Tryk på knappen [FADE IN/OUT] for at deaktivere denne funktion.
	Der kan være skruet for højt op for lydstyrken. Kontrollér, at alle de relevante volumenindstillinger er angivet korrekt.
Alle toner høres ikke, selvom de spilles samtidig.	Det kan skyldes bestemte effekter eller filterindstillinger. Kontrollér indstillingerne for effekter eller filtre, og rediger dem herefter. Se evt. Referencevejledning.
	Instrumentets maksimale polyfoni (side 110) er sandsynligvis overskredet. Når den maksimale polyfoni overskrides, klinger de første toner ud, så kun de senest spillede toner høres.
Klaviaturets volumen er lavere end volumen for melodier/stilarter.	Der er muligvis ikke skruet nok op for klaviaturstemmernes volumen. Skru op for volumen på Balance-displayet (side 56).
Hoveddisplayet vises ikke, når der tændes for instrumentet.	Dette kan ske, hvis der er sluttet et USB-Flash-drev til instrumentet. Tilslutningen af visse USB-Flash-drev kan bevirke, at der går et stykke tid, fra instrumentet tændes, til hoveddisplayet vises. Vent med at tænde instrumentet, til du har frakoblet enheden, for at undgå dette.
Nogle tegn i fil-/mappenavnet kan ikke læses.	Sprogindstillingen er muligvis ændret. Indstil det korrekte sprog for filen/mappen (side 16).

En eksisterende fil vises ikke.	<p>Filtypenavn (.MID osv.) er muligvis ændret eller slettet. Omdøb filen manuelt på en computer, og tilføj det korrekte filtypenavn.</p> <p>Datafiler med navne på mere end 50 tegn, kan ikke håndteres af instrumentet. Omdøb filen, så navnet maksimalt fylder 50 tegn.</p>
Lyd	
Den lyd, der er valgt i Voice-valgdisplayet, kan ikke høres.	Kontrollér, om den valgte stemme er aktiveret (side 37). Tryk om nødvendigt på knappen PART ON/OFF for at slå stemmen til.
Det lyder som om, der anvendes flanger på lyden eller som om, lyden er fordoblet. Lyden lyder lidt anderledes, hver gang der trykkes på en tangent.	Både stemmen RIGHT 1 og RIGHT 2 er indstillet til "ON", og begge stemmer er indstillet til at spille den samme lyd. Deaktiver stemmen RIGHT 2, eller vælg en anden lyd til en af stemmerne.
Nogle lyde springer en oktav op eller ned, når der spilles i det høje eller lave register.	Dette er normalt. Nogle lyde har en grænse for tonehøjde. Når den overskrides, skiftes der automatisk tonehøjde.
MegaVoice kan ikke høres, når du spiller på klaviaturet.	Dette er normalt. MegaVoice-funktionen anvender særlige dynamiske udsving (skift i anslagsstyrke) for at udtrykke lyden af forskellige spilleteknikker. MegaVoice kan ikke høres i det område, der udelukkende er til at udtrykke "dæmpet" eller "tom" lyd, når du spiller på klaviaturet. Yderligere oplysninger finder du på side 35.
Stilart	
Stilarten starter ikke, når der trykkes på knappen [START/STOP].	Rytmekanalen for den valgte stilart indeholder muligvis ingen data. Tryk på knappen [ACMP], og spil stilartens akkompagnementsstemme i klaviaturets venstrehandssektion.
Kun rytmekanalerne høres.	<p>Kontrollér, at Auto Accompaniment-funktionen er aktiveret. Tryk på knappen [ACMP].</p> <p>Sørg for at spille på tangenterne i instrumentets akkordsektion (side 57, 58).</p>
Stilarter på et USB-Flash-drev kan ikke vælges.	Hvis mængden af stilartsdata er stor (120 KB eller mere), kan stilarten ikke vælges, fordi mængden af data er for stor til, at instrumentet kan håndtere dem.
Melodi	
Det er ikke muligt at vælge melodier.	<p>Dette kan skyldes, at sprogindstillingerne er ændret. Vælg den korrekte sprogindstilling til melodifilnavnet.</p> <p>Hvis mængden af melodidata er stor (300 KB eller mere), kan melodien ikke vælges, fordi mængden af data er for stor til, at instrumentet kan håndtere dem.</p>
Afspilning af melodier starter ikke.	<p>Melodien er stoppet ved slutningen af melodidataene. Start melodien igen ved at trykke på SONG-knappen [■] (STOP).</p> <p>Hvis en melodi er skrivebeskyttet, er der nogle restriktioner, og den kan ikke afspilles. Se mere på side 25.</p>
Afspilning af melodier stopper, før melodien er færdig.	Guide-funktionen er muligvis aktiveret. Hvis det er tilfældet, "ventes" der på, at du spiller den rigtige tone. Tryk på knappen [SONG FUNCTION] for at åbne displayet Song Function Menu, og tryk derefter på en af knapperne [6 ▲▼] (Guide) for at deaktivere Guide-funktionen.
Taktnummeret er forskelligt fra det, som vises på Song Position-displayet, som du får vist ved at trykke på knapperne [◀◀] (REW)/[▶▶] (FF).	Dette sker, når der afspilles musik uden et fast tempo.
Nogle kanaler kan ikke høres, når en melodi afspilles.	Afspilningen af disse kanaler er muligvis indstillet til "Off". Aktivér afspilningen af de kanaler, der er indstillet til "Off" (side 65).
Tempo, taktart, takt nummer og noder vises ikke korrekt.	Nogle af instrumentets melodidata er indspillet med særlige "free tempo"-indstillinger. Tempo, taktart, takt nummer og noder vises ikke korrekt for disse melodidata.

USB-lydoptager/-afspiller	
En meddelelse angiver, at drevet er optaget, og at indspilningen afbrydes.	Sørg for at bruge et kompatibelt USB-Flash-drev (side 95).
	Der er muligvis ikke hukommelse nok på USB-Flash-drevet. Kontrollér Recordable Time på displayet (side 76).
	Hvis der i forvejen er gemt data på det USB-Flash-drev, du bruger, skal du først kontrollere, at der ikke findes nogen vigtige data på enheden, og derefter formatere den (side 96), inden du prøver at indspille igen.
Det er ikke muligt at vælge lydfiler.	Filformatet er muligvis ikke kompatibelt med instrumentet. Det kompatible format er kun WAV. DRM-beskyttede filer kan ikke afspilles.
Den indspillede fil afspilles med en anden volumen i forhold til, da den blev optaget.	Afspilningsvolumen er ændret. Hvis du indstiller værdien for volumen til 100, afspilles filen med samme volumen, som den blev indspillet med (side 74).
Mixer	
Det lyder underligt eller anderledes end forventet, når der vælges en anden lyd for rytmeinstrumenter (trommesæt osv.) for stilartern eller melodien fra mixeren.	Når der vælges lyde for rytmeinstrumenter (trommesæt osv.) for stilartern og melodien fra VOICE-parametere, nulstilles de detaljerede indstillinger for trommelyden, og i nogle tilfælde kan du ikke gendanne den oprindelige lyd. Ved afspilning af melodier kan du gendanne den oprindelige lyd ved at vende tilbage til starten af melodien og starte afspilningen derfra. Ved afspilning af stilartern kan du gendanne den oprindelige lyd ved at vælge den samme stilartern igen.
Fodpedal	
På den fodkontakt, der er tilsluttet FOOT PEDAL-stikket, er on/off-indstillingen vendt om.	Rediger polaritetsindstillingerne: [MENU] → Menu1 → Controller → [ENTER] → Setting → 4 Pedal Polarity.
Forbindelser	
Højtalerne slukkes ikke, når der tilsluttes hovedtelefoner til [PHONES]-stikket.	Højtalerindstillingen er "On". Ændr højtalerindstillingen til "Headphone Switch" via [MENU] → Menu2 → Utility → [ENTER] → Config1 → 1 Speaker.
Trådløst LAN-ikonet vises ikke i Menu-displayet, selvom den trådløse USB LAN-adapter er tilsluttet.	Fjern den trådløse USB LAN-adapter, og tilslut den igen.

Specifikationer

Produktnavn		Digital Keyboard	
Størrelse/vægt	Dimensioner (B x D x H)		1004 mm x 410 mm x 134 mm
	Vægt		8,1 kg
Brugergrænseflade	Keyboard (Klaviatur)	Antal tangenter	61
		Type	Orgel
		anslagsfølsomhed	Normal, Soft1, Soft2, Hard1, Hard2
	Andre betjeningsfunktioner	Pitch Bend-hjul	Ja
		modulationshjul	Ja
		Knapper	2 (Kan tildeles)
	Display	Type	TFT-farve-LCD WQVGA
		Størrelse	480 x 272 punkter (4,3")
		sprog	Engelsk, tysk, fransk, spansk, italiensk, japansk
	Panel	sprog	Engelsk
Lyde	Tonegenerering	Tonegenereringsteknologi	AWM-stereosampling
	Polyfoni	Antal polyfonitoner (maks.)	128
	Forprogrammerede	Antal lyde	850 lyde + 43 tromme-/SFX-sæt + 480 XG-lyde
		Særlige lyde	73 S.Articulation!, 27 MegaVoice, 27 Sweet!, 64 Cool!, 71 Live!
	Kompatibilitet		XG, GS (til afspilning af melodier), GM, GM2
Stemme		Right 1, Right 2 og Left	
Effekter	Rumklangsblok		52 forprogrammerede + 30 brugerdefinerede
	Korblok		106 forprogrammerede + 30 brugerdefinerede
	DSP-blok		295 forprogrammerede + 30 brugerdefinerede
	Master-kompressor		5 forprogrammerede + 30 brugerdefinerede
	Master EQ		5 forprogrammerede + 30 brugerdefinerede
	stemme-EQ		27 stemmer
	Mikrofon-effekter		Noise Gate x 1, Compressor x 1, 3-Band EQ x 1
Stilart	Forprogrammerede	Antal stilarter	415
		Særlige stilarter	FreePlay:1, Pro: 372, DJ: 10, Session: 32
		Akkordspil	Single Finger, Fingered, Fingered On Bass, Multi Finger, AI Fingered, Full Keyboard, AI Full Keyboard, Smart Chord
		Styring af stilarter	INTRO x 3, MAIN VARIATION x 4, FILL x 4, BREAK, ENDING x 3
	Andre funktioner	enkeltknappindstilling (OTS)	4 for hver stilart
		Unison & Accent	Ja (80 stilarter)
Style Section Reset (Nulstilling af stilarstykke)		Ja	
Kompatibilitet		Style File Format (SFF), Style File Format GE (SFF GE)	
Mulighed for flere stilarter (Udvidelsespakker)	Udvidelseslyd		Ja (ca. 100 MB maks.)
	Udvidelsesstilarter		Ja (Indbygget hukommelse)
Melodier (MIDI)	Forprogrammerede	Antal forprogrammerede melodier	3
		Antal spor	16
	Indspilning	Datakapacitet	ca. 1 MB/melodi
		Indspilningsfunktion	Kvikindspilning, flersporsindspilning
	Dataformat	Afspilning	SMF (formatet 0 & 1), XF
Indspilning		SMF (format 0)	
Multi Pads	Forprogrammerede	Antal Multi Pad-grupper	188 grupper x 4 pads
	Audio	Audio Link	Ja
Funktioner	Lyde	Harmony	Ja
		arpeggio	Ja
		Efterklang via panelet	Ja
		Mono/Poly	Ja
		Oplysninger om lyde	Ja

Funktioner	Stilarter	Style Creator	Ja
		Oplysninger om OTS	Ja
	Melodier	Song Creator	Ja
		Funktion til visning af noder	Ja
		Funktion til visning af sangtekster	Ja
		Guide	Follow Lights, Any Key, Karao-Key, Your Tempo
	Multi Pads	Multi Pad Creator	Ja
	Registreringshukommelse	Antal knapper	8
		Betjening	Registration Sequence, Freeze
	Afspilningsliste	Antal records (maks.)	500 (maks.) records pr. afspilningslistetil
	USB-lydoptager/-afspiller	Indspilningstid (maks.)	80 minutter/Melodi
		Indspilning	WAV (44,1 kHz, 16-bit, stereo)
		Afspilning	WAV (44,1 kHz, 16-bit, stereo)
		Time Stretch	Ja
		Pitch Shift	Ja
		Vocal Cancel	Ja
	USB Audio interface		44,1 kHz, 16-bit, stereo
	Demonstration		Ja
	Overordnede kontrolfunktioner	metronom	Ja
		Tempo	5-500, Tap Tempo
Transponering		-12 – 0 – +12	
stemme		414,8 - 440,0 - 466,8 Hz	
Oktavnknap		Ja	
Diverse	Skalatype	9 typer	
	Direct Access	Ja	
	Funktion til visning af tekst	Ja	
Lager og tilslutningsmuligheder	Lager	Intern hukommelse	Ja (ca. 20 MB maks.)
		Eksterne drev	USB-Flash-drev
	Tilslutningsmuligheder	DC IN	16 V
		hovedtelefoner	Almindeligt stereo-phono-stik
		Mikrofon	Almindeligt mono-phono-stik
		AUX IN	Stereo-mini-stik
		OUTPUT	L/L+R, R
		FOOT PEDAL	1 (Sustain), 2 (Unison), kan tildeles funktioner
		USB TO DEVICE	Ja
USB TO HOST	Ja		
Forstærkere/højttalere	Forstærkere	15 W x 2	
	Højttalere	12 cm x 2	
Strømforsyning	Adapter	PA-300C eller et tilsvarende produkt, der anbefales af Yamaha	
	Strømforsyning	17 watt (ved brug af AC-adapter PA-300C)	
	Automatisk slukning	Ja	
Medfølgende tilbehør		<ul style="list-style-type: none"> • Brugervejledning (denne bog) • Online Member Product Registration • Nodestativ • Vekselstrømsadapter* (PA-300C eller et tilsvarende produkt, der anbefales af Yamaha), strømledning* * Medfølger muligvis ikke, afhængigt af hvor instrumentet købes. Spørg din Yamaha-forhandler.	
Tilbehør, der sælges særskilt (Medfølger muligvis ikke, afhængigt af hvor instrumentet købes).		<ul style="list-style-type: none"> • AC-adapter: PA-300C eller et tilsvarende produkt, der anbefales af Yamaha • Hovedtelefoner: HPH-50/HPH-100/HPH-150 • Fodkontakter: FC4A/FC5 • Fodpedal: FC7 • Trådløs USB LAN-adapter: UD-WL01 • Trådløs MIDI-adapter: UD-BT01 • Subwoofer: KS-SW100 • Keyboardstativ: L-6/L-7B (PSR-SX600 har en udvendig størrelse, der overskrider den grænse, som er beskrevet i L-6 Samlingsvejledning. Vi har imidlertid foretaget test og fastslået, at holderen er sikker at bruge sammen med instrumentet.	

* Indholdet i denne vejledning gælder de seneste specifikationer på tidspunktet for udgivelsen. Du finder den seneste vejledning på Yamahas websted, hvorfra den kan downloades. Da specifikationer, udstyr og tilbehør, der sælges særskilt, ikke nødvendigvis er ens i alle lande, bør du forhøre dig hos din Yamaha-forhandler.

Indeks

Symboler

[+/YES] [-/NO]-knapper 21

[1 ▲▼] – [8 ▲▼], knapperne 22

A

A-B-gentagelsesfunktion 67, 74

AC-adapter 14

ACMP 50

afslutningsstykke 50

akkord 52

akkordlærer 52

akkordspil 52, 104

akkordspilmetode 52

anslagsfølsomhed 46

arpeggio 43, 45, 104

Audio Link Multi Pad 82

Auto Fill 51

autoakkompagnement 48

Automatisk slukning 15

B

Bagpanel 13, 94

balance 56

break (stilart) 51

Bruger 24

bærbar lydafspliller 100

C

Chord Match 81

computer 97

Computerrelaterede funktioner 7

Config1 104

Config2 104

D

Data List 7

datadrejeknap 21

demo 17, 35

Direct Access 23

Direct Access-oversigt 105

Display 18

display til valg af fil 24

Displayet Main 18

Drum Setup 59

DSP (Digital Signal

Processor) 43, 79

E

Echo 43

effekt 43, 93

Efterklang via panelet 43

Eksternt udstyr 79

enkeltknapindstilling (OTS) 55

EQ 93

EXIT 22

External 92

F

fabriksindstillinger 32

fade in / fade out 51, 63

Fejlfinding 107

figurmarkør 63

filhåndtering 25

fill-in-stykke 51

Filter 93

flersporsindspilning 69

Fodpedal 102, 104

format 8

formaterer (USB-Flash-drev) 96

Forprogrammerede 24, 62

Freeze 87, 104

Funktion 103

G

gem (fil) 26

gentagelse 66, 74

GM 8, 47

GS 8

Guide 65

H

Harmony 43, 104

hjælpeprogram 104

hovedtelefoner 16

hurtigt frem 62

I

indikatorstatus 51, 81, 85

indspille (lyd) 75

indspilning (MIDI) 68

indtastning af tegn 31

introstykke 50

K

kanal 65

klip (fil) 29

knap 41

Kompressor 93

kopier (fil) 29

Kor 78

kvikindspilning 68

L

Layer 37

Left Hold 38

liste over funktioner 104

LIVE CONTROL-knap 41

Lyd 18, 34

lydfil 18, 72

lydindstilling 104

lydoptager/afspiller 72, 75

M

mappe 27

markørknapper 20

Master EQ 93

Master Tune 39, 104

meddelelse 23

Melodi 18, 61

melodiindstilling 104

Menu1/Menu2	104	Smart Device Connection Manual (Vejledning i oprettelse af forbindelse til smartenheder)	7	V	
metronom	38	Song Creator	71, 104	Valg af stemme (lyd)	37
MIC INPUT	94	Specifikationer	110	Vocal Cancel	75
Mic-indstilling	77	Split Point	57, 104	volumen (mastervolumen)	15
Mixer	92	spole tilbage	62	volumenbalance	56
modulationshjul	40	sprog	16	W	
Multi Pad	18, 80	START/STOP	50	WLAN	56, 92
Multi Pad Creator	83, 104	stemme	39	X	
musiknoder	63	Stilart	18, 48	XF	8
N		stilartsindstilling	104	XG	8, 47
navn (fil)	28	strøm	14		
Next (afspilning af melodier)	62	stykke (stilart)	51		
noder	63	Style Creator	59, 104		
nulstilling	104	Super Articulation-lyde	35		
O		Synchro Start	49, 50, 62, 81		
OTS Link	55	Synchro Stop	50		
		System	104		
P		T			
panelkontrolfunktioner	12	TAB-knapperne [◀][▶]	22		
Panelopsætning (panelindstillinger)	13	taktslag	19		
parameterlås	104	taktstreng	19		
pause	62, 74	Talk	79		
Pitch Bend-hjul	40	tekst	64		
Pitch Shift	75	Tempo	19, 51, 63		
Playlist	84	tilbehør	7		
R		tilslutte	94		
Referencevejledning	7	Time Stretch	75		
REGIST BANK	86	tonehøjde	39		
Registreringshukommelse	19, 84	Toppanel	12		
registreringsrækkefølge ...	19, 87, 104	Transponering	19, 39		
Restore	33	trådløs USB LAN-adapter	95, 99		
Rumklang	78	trådløst LAN	95, 99		
S		U			
S.Art-lyd	35	udgang	101		
sangtekst	64	udvidelsespakke	47		
Scale Tune	39, 47, 104	Unison & Accent	53		
SFF (Style File Format)	8	Upper Octave	19, 39		
SFF/SFF GE	8	USB	24, 61, 95		
sikkerhedskopi	33, 104	USB Audio Interface	97		
skrivebeskyttede melodier	25	USB-Flash-drev	95		
Slet	30	USB-lydoptager/-afspiller	72		
		User	62		

Important Notice: Guarantee Information for customers in European Economic Area (EEA) and Switzerland

English	Important Notice: Guarantee Information for customers in EEA* and Switzerland For detailed guarantee information about this Yamaha product, and Pan-EEA* and Switzerland warranty service, please either visit the website address below (Printable file is available at our website) or contact the Yamaha representative office for your country. * EEA: European Economic Area
Deutsch	Wichtiger Hinweis: Garantie-Information für Kunden in der EWR* und der Schweiz Für nähere Garantie-Information über dieses Produkt von Yamaha, sowie über den Pan-EWR*- und Schweizer Garantieservice, besuchen Sie bitte entweder die folgende angegebene Internetadresse (eine druckfähige Version befindet sich auch auf unserer Webseite), oder wenden Sie sich an den für Ihr Land zuständigen Yamaha-Vertrieb. *EWR: Europäische Wirtschaftsraum
Français	Remarque importante: informations de garantie pour les clients de l'EEE et la Suisse Pour des informations plus détaillées sur la garantie de ce produit Yamaha et sur le service de garantie applicable dans l'ensemble de l'EEE ainsi qu'en Suisse, consultez notre site Web à l'adresse ci-dessous (le fichier imprimable est disponible sur notre site Web) ou contactez directement Yamaha dans votre pays de résidence. * EEE : Espace Economique Européen
Nederlands	Belangrijke mededeling: Garantie-informatie voor klanten in de EER* en Zwitserland Voor gedetailleerde garantie-informatie over dit Yamaha-product en de garantieservice in heel de EER* en Zwitserland, gaat u naar de onderstaande website (u vindt een afprintbaar bestand op onze website) of neemt u contact op met de vertegenwoordiging van Yamaha in uw land. * EER: Europese Economische Ruimte
Español	Aviso importante: Información sobre la garantía para los clientes del EEE* y Suiza Para una información detallada sobre este producto Yamaha y sobre el soporte de garantía en la zona EEE* y Suiza, visite la dirección web que se incluye más abajo (la versión del archivo para imprimir está disponible en nuestro sitio web) o póngase en contacto con el representante de Yamaha en su país. * EEE: Espacio Económico Europeo
Italiano	Aviso importante: informazioni sulla garanzia per i clienti residenti nell'EEA* e in Svizzera Per informazioni dettagliate sulla garanzia relativa a questo prodotto Yamaha e l'assistenza in garanzia nei paesi EEA* e in Svizzera, potete consultare il sito Web all'indirizzo riportato di seguito (è disponibile il file in formato stampabile) oppure contattate l'ufficio di rappresentanza locale della Yamaha. * EEA: Area Economica Europea
Português	Aviso importante: informações sobre as garantias para clientes da AEE* e da Suíça Para obter uma informação pormenorizada sobre este produto da Yamaha e sobre o serviço de garantia na AEE* e na Suíça, visite o site a seguir (o arquivo para impressão está disponível no nosso site) ou entre em contato com o escritório de representação da Yamaha no seu país. * AEE: Área Económica Europeia
Ελληνικά	Σημαντική σημείωση: Πληροφορίες εγγύησης για τους πελάτες στον ΕΟΧ* και Ελβετία Για λεπτομερείς πληροφορίες εγγύησης σχετικά με το παρόν προϊόν της Yamaha και την κάλυψη εγγύησης σε ότες τις χώρες του ΕΟΧ* και την Ελβετία, επισκεφτείτε την παρακάτω ιστοσελίδα (επιθυμητό αρχείο είναι διαθέσιμο στην ιστοσελίδα μας) ή απευθείας στην αντιπροσωπεία της Yamaha στη χώρα σας. * ΕΟΧ: Ευρωπαϊκός Οικονομικός Χώρος
Svenska	Viktigt: Garantierinformation för kunder i EES-området* och Schweiz För detaljerad information om denna Yamaha-produkt samt garantier och service i hela EES-området* och Schweiz kan du antingen besöka nedanstående webbadress (en utskriftsvärdig fil finns på webbplatsen) eller kontakta Yamahas officiella representant i ditt land. * EES: Europeiska Ekonomiska Samarbetsområdet
Norsk	Viktig merknad: Garantierinformasjon for kunder i EØS* og Sveits Detaljert informasjon om dette Yamaha-produktet og garantier og service for hele EØS-området* og Sveits kan fås enten ved å besøke nettstedene nedenfor (utskriftsversjon finnes på våre nettsider) eller kontakte Yamaha-kontoret i landet der du bor. *EØS: Det europeiske økonomiske samarbeidsområdet
Dansk	Vigtig oplysning: Garantiplysninger til kunder i EØO* og Schweiz De kan finde detaljerede garantiplysninger om dette Yamaha-produkt og den fælles garantierestbeholdning for EØO* (og Schweiz) ved at besøge det websted, der er angivet nedenfor (der findes en fil, som kan udskrives, på vores websted), eller ved at kontakte Yamahas nationale repræsentationskontor i det land, hvor De bor. * EØO: Det Europæiske Økonomiske Område

Suomi	Tärkeä ilmoitus: Takuutiedot Euroopan talousalueen (ETA)* ja Sveitsin asiakkaille Tämän Yamaha-tuotteen sekä ETA-alueen ja Sveitsin takuuta koskevat yksityiskohdat, tiedot saatte alla olevasta netti-osoitteesta. (Tulostettava tiedosto saatavissa sivustollamme.) Voitte myös ottaa yhteyttä paikalliseen Yamaha-edustajaan. *ETA: Euroopan talousalue
Polski	Ważne: Warunki gwarancyjne obowiązujące w EOG* i Szwajcarii Aby dowiedzieć się więcej na temat warunków gwarancyjnych tego produktu firmy Yamaha i serwisu gwarancyjnego w całym EOG* i Szwajcarii, należy odwiedzić wskazaną poniżej stronę internetową (plik gotowy do wydruku znajduje się na naszej stronie internetowej) lub skontaktować się z przedstawicielstwem firmy Yamaha w swoim kraju. * EOG — Europejski Obszar Gospodarczy
Česky	Důležité oznámení: Zaručení informace pro zákazníky v EHS* a ve Švýcarsku Podrobné zaručení informace o tomto produktu Yamaha a zaručení servisu v celém EHS* a ve Švýcarsku naleznete na níže uvedeném webovém adresě (soubor k tisku je dostupný na našich webových stránkách) nebo se můžete obrátit na zástupce firmy Yamaha ve své zemi. * EHS: Evropský hospodářský prostor
Magyar	Fontos figyelmeztetés: Garancia-információk az EGT* területén és Svájcban élő vásárlók számára A jelen Yamaha termékre vonatkozó részletes garancia-információk, valamint az EGT*-re és Svájcra kiterjedő garanciális szolgáltatás tekintetében keressék fel a webhelyünk az alábbi címen (a webhelyen nyomatható fájl is talál), vagy pedig lépjen kapcsolatba az országában működő Yamaha képviselői részével. * EGT: Európai Gazdasági Térség
Eesti keel	Ouline märkus: Garantiteave Euroopa Majanduspiirkonna (EMP)* ja Šveitsi klientidele Täpsem teave saamiseks selle Yamaha toote garantii ning kogu Euroopa Majanduspiirkonna ja Šveitsi garantiteeninduse kohta, külastage palun veebisaiti alljärgneval aadressil (meie sait on saadaval printitav fail) või pöörduge Teie regiooni Yamaha esinduse poole. * EMP: Euroopa Majanduspiirkond
Latviešu	Svarīgs paziņojums: garantijas informācija klientiem EEZ* un Šveicē Lai saņemtu detaļizētu garantijas informāciju par šo Yamaha produktu, kā arī garantijas apkaļpošanu EEZ* un Šveicē, lūdzu, apmeklējiet zemāk norādīto līmekļa vides adresi (līmekļa vienē ir pieejams drukājams fails) vai sazināties ar jūsu valsti apkaļpošo Yamaha pārstātnīcību. * EEZ: Eiropas Ekonomiskā zona
Lietuvių kalba	Dėmesio: informacija dėl garantijos priekajams EEE* ir Šveicarijoje Jei reikia išsamios informacijos apie šį „Yamaha“ produktą ir jo techninę priežiūrą visoje EEE* ir Šveicarijoje, apsilankykite mūsų svetainėje toliau nurodytu adresu (svetainėje yra spausdinamas failas) arba kreipkitės į „Yamaha“ atstovybę savo šalyje. *EEE — Europos ekonominė erdvė
Slovenčina	Dôležitá upozornenie: Informácie o záruke pre zákazníkov v EHP* a Švajčiarsku Podrobnejšie informácie o záruke týkajúcej sa tohto produktu od spoločnosti Yamaha a garancíom servisu v EHP* a Švajčiarsku nájdete na webovej stránke uvedenej nižšie (na našej webovej stránke je k dispozícii súbor na tlač) alebo sa obráťte na zástupcu spoločnosti Yamaha vo svojej krajine. * EHP: Európsky hospodársky priestor
Slovenshina	Pomembno obvestilo: Informacije o garanciji za kupce v EGP* in Švici Za podrobnejše informacije o tem Yamahinem izdelku ter garancijskem servisu v celotnem EGP in Švici, obiščite spletno mesto, ki je navedeno spodaj (našiljiva datoteka je na voljo na našem spletnem mestu), ali se obrnite na Yamahinega predstavnika v svoji državi. * EGP: Evropski gospodarski prostor
Български език	Важно съобщение: Информация за гаранцията за клиенти в ЕИП* и Швейцария За подробна информация за гаранцията за този продукт на Yamaha и гаранционното обслужване в паневропейската зона на ЕИП* и Швейцария или посетете посочения по-долу уеб сайт (на нашата уеб сайт има файл за печат), или се свържете с представителния офис на Yamaha във вашата страна. * ЕИП: Европейски икономически пространство
Limba română	Notificare importantă: Informații despre garanție pentru clienții din SEE* și Elveția Pentru informații detaliate privind accesul produs Yamaha și serviciul de garanție Pan-SEE* și Elveția, vizitați site-ul la adresa de mai jos (fișierul imprimabil este disponibil pe site-ul nostru) sau contactați broul reprezentanței Yamaha din țara dumneavoastră. * SEE: Spațiul Economic European
Hrvatski	Važna obavijest: Informacije o jamstvu za države EGP-a i Švicarske Za detaljne informacije o jamstvu za ovaj Yamahin proizvod te jamstvenom servisu za cijeli EGP i Švicarsku, molimo Vas da posjetite web-stranicu navedenu u nastavku ili kontaktirate ovlaštenog Yamahinog dobavljača u svojoj zemlji. * EGP: Europski gospodarski prostor

<https://europe.yamaha.com/warranty/>

Kontakt den nærmeste Yamaha-repræsentant eller autoriserede distributør på nedenstående liste for at få detaljerede oplysninger om produkterne.

NORTH AMERICA

CANADA

Yamaha Canada Music Ltd.
135 Milner Avenue, Toronto, Ontario M1S 3R1,
Canada
Tel: +1-416-298-1311

U.S.A.

Yamaha Corporation of America
6600 Orangethorpe Avenue, Buena Park, CA 90620,
U.S.A.
Tel: +1-714-522-9011

CENTRAL & SOUTH AMERICA

MEXICO

Yamaha de México, S.A. de C.V.
Av. Insurgentes Sur 1647 Piso 9, Col. San José
Insurgentes, Delegación Benito Juárez, CDMX,
C.P. 03900, México
Tel: +52-55-5804-0600

BRAZIL

Yamaha Musical do Brasil Ltda.
Praça Professor José Lannes, 40-Cjs 21 e 22, Brooklin
Paulista Novo CEP 04571-100 – São Paulo – SP,
Brazil
Tel: +55-11-3704-1377

ARGENTINA

**Yamaha Music Latin America, S.A.,
Sucursal Argentina**
Olga Cossetini 1553, Piso 4 Norte,
Madero Este-C1107CEK,
Buenos Aires, Argentina
Tel: +54-11-4119-7000

PANAMA AND OTHER LATIN AMERICAN REGIONS/ CARIBBEAN REGIONS

Yamaha Music Latin America, S.A.
Edificio Torre Davivienda, Piso: 20
Avenida Balboa, Marbella, Corregimiento de Bella
Vista, Ciudad de Panamá, Rep. de Panamá
Tel: +507-269-5311

EUROPE

THE UNITED KINGDOM/IRELAND

Yamaha Music Europe GmbH (UK)
Sherbourne Drive, Tilbrook, Milton Keynes,
MK7 8BL, U.K.
Tel: +44-1908-366700

GERMANY

Yamaha Music Europe GmbH
Siemensstrasse 22-34, 25462 Rellingen, Germany
Tel: +49-4101-303-0

SWITZERLAND/LIECHTENSTEIN

**Yamaha Music Europe GmbH, Branch
Switzerland in Thalwil**
Seestrasse 18a, 8800 Thalwil, Switzerland
Tel: +41-44-3878080

AUSTRIA/CROATIA/CZECH REPUBLIC/ HUNGARY/ROMANIA/SLOVAKIA/ SLOVENIA

Yamaha Music Europe GmbH, Branch Austria
Schleiergasse 20, 1100 Wien, Austria
Tel: +43-1-60203900

POLAND

**Yamaha Music Europe
Sp.z o.o. Oddzial w Polsce**
ul. Wielicka 52, 02-657 Warszawa, Poland
Tel: +48-22-880-08-88

BULGARIA

Dinacord Bulgaria LTD.
Bul. Iskarsko Schose 7 Targowski Zentar Ewropa
1528 Sofia, Bulgaria
Tel: +359-2-978-20-25

MALTA

Olimpus Music Ltd.
Valletta Road, Mosta MST9010, Malta
Tel: +356-2133-2093

NETHERLANDS/BELGIUM/ LUXEMBOURG

Yamaha Music Europe, Branch Benelux
Clarissenhof 5b, 4133 AB Vianen, The Netherlands
Tel: +31-347-358040

FRANCE

Yamaha Music Europe
7 rue Ambroise Croizat, Zone d'activités de Pariest,
77183 Croissy-Beaubourg, France
Tel: +33-1-6461-4000

ITALY

Yamaha Music Europe GmbH, Branch Italy
Via Tinelli N.67/69 20855 Gerno di Lesmo (MB),
Italy
Tel: +39-039-9065-1

SPAIN/PORTUGAL

**Yamaha Music Europe GmbH Ibérica, Sucursal
en España**
Ctra. de la Coruña km. 17,200, 28231
Las Rozas de Madrid, Spain
Tel: +34-91-639-88-88

GREECE

Philippos Nakas S.A. The Music House
19th km. Leof. Lavriou 190 02 Peania – Attiki,
Greece
Tel: +30-210-6686260

SWEDEN

**Yamaha Music Europe GmbH Germany Filial
Scandinavia**
JA Wettergrensgata 1, 400 43 Göteborg, Sweden
Tel: +46-31-89-34-00

DENMARK

**Yamaha Music Denmark,
Filial of Yamaha Music Europe GmbH, Tyskland**
Generatorvej 8C, ST. TH., 2860 Søborg, Denmark
Tel: +45-44-92-49-00

FINLAND

F-Musiikki Oy
Antaksentie 4
FI-01510 Vantaa, Finland
Tel: +358 (0)96185111

NORWAY

**Yamaha Music Europe GmbH Germany -
Norwegian Branch**
Grini Næringspark 1, 1332 Østerås, Norway
Tel: +47-6716-7800

ICELAND

Hljóðfaerahúsid Ehf.
Sidumula 20
IS-108 Reykjavik, Iceland
Tel: +354-525-5050

CYPRUS

Nakas Music Cyprus Ltd.
Nikis Ave 2k
1086 Nicosia
Tel: +357-22-511080
Major Music Center
21 Ali Riza Ave. Ortakoy
P.O.Box 475 Lefkoşa, Cyprus
Tel: (392) 227 9213

RUSSIA

Yamaha Music (Russia) LLC.
Room 37, entrance 7, bld. 7, Kievskaya street,
Moscow, 121059, Russia
Tel: +7-495-626-5005

OTHER EUROPEAN REGIONS

Yamaha Music Europe GmbH
Siemensstrasse 22-34, 25462 Rellingen, Germany
Tel: +49-4101-303-0

AFRICA

Yamaha Music Gulf FZE
JAFZA-16, Office 512, P.O.Box 17328,
Jebel Ali FZE, Dubai, UAE
Tel: +971-4-801-1500

MIDDLE EAST

TURKEY

**Yamaha Music Europe GmbH
Merkezi Almany Türkiye Istanbul Subesi**
Mor Sumbul Sokak Varyap Meridian Business
1.Blok No:1 113-114-115
Bati Atasehir Istanbul, Turkey
Tel: +90-216-275-7960

ISRAEL

RBX International Co., Ltd.
P.O.Box 10245, Petach-Tikva, 49002
Tel: (972) 3-925-6900

OTHER REGIONS

Yamaha Music Gulf FZE
JAFZA-16, Office 512, P.O.Box 17328,
Jebel Ali FZE, Dubai, UAE
Tel: +971-4-801-1500

ASIA

THE PEOPLE'S REPUBLIC OF CHINA

Yamaha Music & Electronics (China) Co., Ltd.
2F, Yunhedasha, 1818 Xinzha-lu, Jingan-qu,
Shanghai, China
Tel: +86-400-051-7700

HONG KONG

Tom Lee Music Co., Ltd.
11/F., Silvercord Tower 1, 30 Canton Road,
Tsimshatsui, Kowloon, Hong Kong
Tel: +852-2737-7688

INDIA

Yamaha Music India Private Limited
P-401, JMD Megapolis, Sector-48, Sohna Road,
Gurugram-12018, Haryana, India
Tel: +91-124-485-3300

INDONESIA

PT Yamaha Musik Indonesia Distributor
Yamaha Music Center Bldg. Jalan Jend. Gatot
Subroto Kav. 4, Jakarta 12930, Indonesia
Tel: +62-21-520-2577

KOREA

Yamaha Music Korea Ltd.
11F, Prudential Tower, 298, Gangnam-daero,
Gangnam-gu, Seoul, 06253, Korea
Tel: +82-2-3467-3300

MALAYSIA

Yamaha Music (Malaysia) Sdn. Bhd.
No.8, Jalan Perbandaran, Kelana Jaya, 47301
Petaling Jaya, Selangor, Malaysia
Tel: +60-3-7803900

SINGAPORE

Yamaha Music (Asia) Private Limited
Block 202 Hougang Street 21, #02-00,
Singapore 530202, Singapore
Tel: +65-6740-9200

TAIWAN

Yamaha Music & Electronics Taiwan Co., Ltd.
2F., No.1, Yuanfong Rd., Banqiao Dist.,
New Taipei City 22063, Taiwan (R.O.C.)
Tel: +886-2-7741-8888

THAILAND

Siam Music Yamaha Co., Ltd.
3, 4, 15, 16th Fl., Siam Motors Building,
891/1 Rama 1 Road, Wangmai,
Pathumwan, Bangkok 10330, Thailand
Tel: +66-2215-2622

VIETNAM

Yamaha Music Vietnam Company Limited
15th Floor, Nam A Bank Tower, 201-203 Cach
Mang Thang Tam St., Ward 4, Dist.3,
Ho Chi Minh City, Vietnam
Tel: +84-28-3818-1122

OTHER ASIAN REGIONS

[https://asia-latinamerica-mea.yamaha.com/
index.html](https://asia-latinamerica-mea.yamaha.com/index.html)

OCEANIA

AUSTRALIA

Yamaha Music Australia Pty. Ltd.
Level 1, 80 Market Street, South Melbourne,
VIC 3205 Australia
Tel: +61-3-9693-5111

NEW ZEALAND

Music Works LTD
P.O. BOX 6246 Wellesley, Auckland 4680,
New Zealand
Tel: +64-9-634-0099

REGIONS AND TRUST

TERRITORIES IN PACIFIC OCEAN

[https://asia-latinamerica-mea.yamaha.com/
index.html](https://asia-latinamerica-mea.yamaha.com/index.html)

Head Office/Manufacturer: Yamaha Corporation 10-1, Nakazawa-cho, Naka-ku, Hamamatsu, 430-8650, Japan

Importer (European Union): Yamaha Music Europe GmbH Siemensstrasse 22-34, 25462 Rellingen, Germany

Importer (United Kingdom): Yamaha Music Europe GmbH (UK) Sherbourne Drive, Tilbrook, Milton Keynes, MK7 8BL, United Kingdom

DMI30



P77025439

Yamaha Global Site
<https://www.yamaha.com/>
Yamaha Downloads
<https://download.yamaha.com/>

Manual Development Group
© 2020 Yamaha Corporation
Published 12/2021

LB-B0