



**DIGITAL MIXING CONSOLE**

**DM7**

**DM7 COMPACT**

# Inhalt

<b>Einleitung</b>	<b>10</b>
<b>Über das Produkt</b>	<b>10</b>
<b>Infos über die verfügbare Dokumentation</b>	<b>11</b>
<b>Infos zur Konfiguration der Utility-Software</b>	<b>12</b>
<b>Firmware-Aktualisierungen</b>	<b>13</b>
<b>Funktionserweiterungspakete (Mixer-Zubehör)</b>	<b>14</b>
<b>Warenzeichen</b>	<b>15</b>
<b>Installation optionaler Erweiterungskarten</b>	<b>16</b>
<b>Anschlüsse und Verbindungen</b>	<b>20</b>
Analoge Eingangsanschlüsse	20
Analoge Ausgangsanschlüsse	22
Verbindungen von und zu I/O-Geräten	24
Anschlusskette (Daisy Chain)	25
Sternverbindung	28
Redundante Verbindungen	30
<b>Anschließen an das DM7-Mischpult (DM7 Control)</b>	<b>33</b>
<b>Bezeichnungen und Funktionen der Bereiche</b>	<b>35</b>
<b>Oberes Bedienfeld</b>	<b>35</b>
<b>Rückseite</b>	<b>38</b>
<b>Vorderseite</b>	<b>41</b>
<b>Bezeichnungen und Funktionen der Bereiche (DM7 Control)</b>	<b>42</b>
<b>Oberes Bedienfeld</b>	<b>42</b>
<b>Rückseite</b>	<b>45</b>
<b>Allgemeine Bedienung</b>	<b>48</b>
<b>Bedienung der Grundfunktionen auf dem oberen Bedienfeld</b>	<b>48</b>
<b>Grundsätzliche Bedienung über den Bildschirm</b>	<b>49</b>
<b>Bildschirm-Interface</b>	<b>50</b>

<b>Übersicht über die Bildschirme</b>	<b>53</b>
<b>Werkzeugleiste</b> .....	<b>53</b>
<b>Der SELECTED-CHANNEL-VIEW-Bildschirm</b> .....	<b>55</b>
<b>Der OVERVIEW-Bildschirm</b> .....	<b>62</b>
<b>Bildschirme</b>	<b>65</b>
<hr/>	
<b>EQ-Bildschirm</b> .....	<b>65</b>
<b>DYNAMICS-Bildschirm</b> .....	<b>70</b>
<b>AUTOMIXER-Bildschirm</b> .....	<b>73</b>
<b>Scene-List-Bildschirm</b> .....	<b>77</b>
Scene-List-Bildschirm .....	77
Scene-List-Bildschirm (Comment) .....	79
Scene-List-Bildschirm (Focus) .....	80
FOCUS-Bildschirm .....	81
Scene-List-Bildschirm (Fade Time) .....	83
FADE-TIME-Bildschirm .....	84
.....	85
Scene-List-Bildschirm (GPI) .....	86
Scene-List-Bildschirm (Playback Link) .....	87
PLAYBACK-LINK-Bildschirm .....	88
Scene-List-Bildschirm (Scene Link) .....	89
Recall-Safe-Bildschirm .....	90
Global Paste-Bildschirm .....	92
Scene-List-Bildschirm (MIDI) (kompatibel mit Theater Package) .....	94
MIDI-TX-Bildschirm .....	95
<b>GENERAL-Bildschirm</b> .....	<b>96</b>
<b>DELAY-COMPENSATION-Bildschirm</b> .....	<b>99</b>
<b>USER-SETUP-Bildschirm</b> .....	<b>101</b>
USER-SETUP-Bildschirm .....	101
PREFERENCE-Bildschirm .....	103
Surface-Bildschirm (nur beim DM7) .....	105
CUSTOM-FADER-Bildschirm .....	106
USER-DEFINED-KNOBS-Bildschirm .....	108
USER-DEFINED-KEYS-Bildschirm .....	111
CREATE-USER-KEY-Bildschirm .....	114
GUEST-USER-LEVEL-Bildschirm .....	117
<b>BUS-SETUP-Bildschirm</b> .....	<b>118</b>
BUS-SETUP-Bildschirm .....	118
BUS-SETUP-Bildschirm (Send Point) .....	119
<b>WORD-CLOCK-Bildschirm</b> .....	<b>121</b>

<b>MIDI/GPI-Bildschirm</b> .....	<b>124</b>
MIDI/GPI-Bildschirm (MIDI Setup) .....	124
MIDI/GPI-Bildschirm (Programmwechsel) .....	126
MIDI/GPI-Bildschirm (Control Change) .....	128
MIDI/GPI-Bildschirm (GPI) .....	129
MIDI/GPI-Bildschirm (Fader Start) .....	131
Audio-Follow-Video-Bildschirm (kompatibel mit Broadcast Package) .....	134
<b>DATE/TIME-Bildschirm</b> .....	<b>136</b>
<b>NETWORK-Bildschirm</b> .....	<b>137</b>
NETWORK-Bildschirm (For Mixer Control) .....	137
NETWORK-Bildschirm (For Device Control) .....	139
<b>PY-SLOT-Bildschirm</b> .....	<b>140</b>
PY-SLOT-Bildschirm .....	140
PY64-MD-Bildschirm .....	141
PY8-AE-Bildschirm .....	145
<b>DM7-CONTROL-SETUP-Bildschirm</b> .....	<b>147</b>
<b>PATCH-Bildschirm</b> .....	<b>150</b>
Grid-Bildschirm .....	150
Input-PATCH-Bildschirm (Listenbildschirm) .....	152
Output-PATCH-Bildschirm (Listenbildschirm) .....	154
Ausgangs-Port-PATCH-Bildschirm .....	155
Recording-PATCH-Bildschirm .....	156
Sub-In-PATCH-Bildschirm .....	157
<b>I/O-DEVICE-Bildschirm</b> .....	<b>158</b>
DANTE-SETUP-Bildschirm (Setup) .....	158
DANTE-SETUP-Bildschirm (Device Mount) .....	160
DEVICE-SELECT-Bildschirm .....	161
DEVICE-LIST-Bildschirm .....	162
SUPPORTED-DEVICE-Bildschirm .....	163
DVS- oder MANUAL-Bildschirm .....	164
DANTE-I/O-DEVICE-Bildschirm .....	165
CONSOLE-I/O-Bildschirm .....	167
OMNI-IN-Bildschirm .....	169
OMNI-OUT-Bildschirm .....	171
AES/EBU-INPUT-Bildschirm (nur DM7) .....	173
AES/EBU-OUTPUT-Bildschirm .....	174
PY-OUT-/DANTE-OUT-Bildschirm .....	176
I/O-DEVICE-Bildschirm: HA .....	177
I/O DEVICE-Bildschirm: WIRELESS .....	179
I/O-DEVICE-Bildschirm: Amplifier .....	181
DANTE-PATCH-Bildschirm (Input) .....	183
DANTE-PATCH-Bildschirm (Output) .....	184



<b>RECORDER-Bildschirm</b> .....	<b>185</b>
RECORDER-Bildschirm .....	185
RECORDER-Bildschirm .....	187
RECORDER-Bildschirm .....	189
LIVE-REC-Bildschirm .....	191
DAW-REMOTE-Bildschirm .....	193
DAW-REMOTE-SETUP-Bildschirm .....	196
<b>CH-JOB-Bildschirm</b> .....	<b>197</b>
DCA-GROUP-ASSIGN-Bildschirm .....	197
DCA-SCENE-GRID-Bildschirm (kompatibel mit dem Theater Package) .....	199
MUTE-GROUP-ASSIGN-Bildschirm .....	200
CH-LINK-Bildschirm .....	202
CH-LINK-SET-Bildschirm .....	203
CH-COPY-Bildschirm .....	204
CH-DEFAULT-Bildschirm .....	205
<b>MONITOR-Bildschirm</b> .....	<b>206</b>
MONITOR-Bildschirm (MONITOR) .....	206
MONITOR-Bildschirm .....	207
MONITOR-SOURCE-DEFINE-Bildschirm .....	210
MONITOR-Bildschirm (CUE) .....	211
CUE-Bildschirm .....	213
PHONES-Bildschirm .....	216
CUE-SETTINGS-Bildschirm .....	218
MONITOR-Bildschirm (OSCILLATOR) .....	219
OSCILLATOR-Bildschirm .....	220
MONITOR-Bildschirm (TALKBACK) .....	223
TALKBACK-Bildschirm .....	224
<b>RACK-Bildschirm</b> .....	<b>226</b>
RACK-Bildschirm .....	226
GEQ-Edit-Bildschirm .....	227
PEQ-Edit-Bildschirm .....	229
FX-Bildschirm .....	231
Premium-Bildschirm .....	233
<b>CH-PARAMETER-Bildschirm</b> .....	<b>235</b>
1ch-GAIN-Bildschirm .....	235
12ch-GAIN-Bildschirm .....	237
12ch-D.Out-Bildschirm .....	238
Insert-Bildschirm .....	239
DELAY-Bildschirm .....	240
Send-Bildschirm .....	242
To-Stereo-Bildschirm .....	244
Fader-Bildschirm .....	246
<b>NAME-Bildschirm</b> .....	<b>247</b>
<b>CH-LIBRARY-Bildschirm</b> .....	<b>248</b>

**ACTOR-Bildschirm (kompatibel zum Theater Package) ..... 250**

**UTILITY-Bildschirm 252**

---

**Utility-Bildschirm ..... 252**

**USER-DEFINED-KEYS-Bildschirm ..... 254**

**MONITOR-Bildschirm ..... 255**

**SCENE-LIST-Bildschirm ..... 256**

**ASSIST-Bildschirm ..... 258**

**SAVE/LOAD-Bildschirm ..... 259**

**LOUDNESS-METER-Bildschirm ..... 262**

**LOUDNESS-METER-SETUP-Bildschirm ..... 263**

**SYSTEM-Bildschirm ..... 264**

**LICENSE-ACTIVATION-Bildschirm ..... 265**

**UNIT-MODE-Bildschirm ..... 266**

**MAINTENANCE-Bildschirm ..... 267**

**Initialize-All-Memory-Bildschirm ..... 268**

**Initialize-Current-Memory-Bildschirm ..... 269**

**Initialize-Dante-Bildschirm ..... 270**

**FADER-CALIBRATION-Bildschirm ..... 271**

**INPUT-PORT-TRIM-Bildschirm ..... 272**

**OUTPUT-PORT-TRIM-Bildschirm ..... 273**

**LED-CALIBRATION-Bildschirm ..... 274**

**Audioeinstellungen 276**

---

**Bedienung des GAIN über den OVERVIEW-Bildschirm ..... 276**

**Bedienen des EQ über den OVERVIEW-Bildschirm ..... 277**

**Bedienen des EQ über den SELECTED-CHANNEL-VIEW-Bildschirm ..... 278**

**Bedienen des Dynamikprozessors im OVERVIEW-Bildschirm ..... 279**

**Bedienen des Dynamikprozessors über den SELECTED-CHANNEL-VIEW-Bildschirm ..... 280**

**Bedienen der Inserts über den OVERVIEW-Bildschirm ..... 281**

**Bedienen eines Inserts über den SELECTED-CHANNEL-VIEW-Bildschirm ..... 282**

**Direktausgabe eines Eingangskanals ..... 283**

**Bedienen des Delay-Effekts auf dem OVERVIEW-Bildschirm ..... 284**

**Bedienen des Delays auf dem SELECTED-CHANNEL-VIEW-Bildschirm ..... 285**

<b>SENDS TO</b> .....	<b>286</b>
<b>Verwenden der Fader zum Einstellen der Sends (SENDS-ON-FADER-Modus)</b> .....	<b>287</b>
<b>Mix Minus</b> .....	<b>288</b>
<b>ST-Modus und LCR-Modus</b> .....	<b>289</b>
<b>Senden von Signalen an den STEREO-Bus</b> .....	<b>290</b>
<b>Informationen über DCAs</b> .....	<b>291</b>
<b>Zuweisen von Kanälen zu DCA-Gruppen</b> .....	<b>292</b>
<b>Verwenden der DCAs</b> .....	<b>293</b>
<b>DCA-Szenenraster (kompatibel zum Theater Package)</b> .....	<b>294</b>
<b>Informationen zu MUTE-Gruppen</b> .....	<b>295</b>
<b>Vorübergehende Aufhebung der Stummschaltung</b> .....	<b>296</b>
<b>Zuweisen von Kanälen zu einer Mute-Gruppe</b> .....	<b>297</b>
<b>Channel Link</b> .....	<b>298</b>
<b>Verschiedene Arten von Kanalverknüpfungen</b> .....	<b>299</b>
<b>Temporäre Verknüpfung</b> .....	<b>300</b>
<b>Vorübergehende Verknüpfung von Kanälen</b> .....	<b>301</b>
<b>Kopieren von Kanalparametern</b> .....	<b>302</b>
<b>Initialisieren der Kanalparameter</b> .....	<b>303</b>
<b>GEQ/PEQ</b> .....	<b>304</b>
<b>DSP-Ressourcenverwaltung für GEQ</b> .....	<b>305</b>
<b>Einfügen eines GEQ/PEQ in einen Kanal im SELECTED-CHANNEL-VIEW- Bildschirm</b> .....	<b>306</b>
<b>Über Automixer</b> .....	<b>307</b>
<b>Informationen zu Plug-ins</b> .....	<b>308</b>
<b>Live Rec</b> .....	<b>311</b>
<b>Sonstige Bedienvorgänge</b> .....	<b>312</b>
<hr/>	
<b>Speichern einer Szene</b> .....	<b>312</b>
<b>Abrufen einer Szene</b> .....	<b>313</b>
<b>Löschen von Szenen</b> .....	<b>314</b>
<b>Szenen duplizieren</b> .....	<b>315</b>
<b>Ändern von Szenennummer und Titel</b> .....	<b>316</b>
<b>Verwenden der Focus-Funktion</b> .....	<b>317</b>
<b>Verwenden der Fade-Funktion</b> .....	<b>319</b>

<b>Ausgeben eines Steuersignals an ein externes Gerät in Kombination mit einem Szenen-Abwurf (GPI OUT)</b>	<b>320</b>
<b>Einsatz der Global-Paste-Funktion</b>	<b>321</b>
<b>Verwendung der Recall-Safe-Funktion</b>	<b>322</b>
<b>Speichern von Einstellungsdaten auf einem USB-Flash-Laufwerk</b>	<b>323</b>
<b>Laden einer Datei von einem USB-Flash-Laufwerk</b>	<b>324</b>
<b>Bearbeiten einer Datei</b>	<b>325</b>
<b>Erstellen von Verzeichnissen</b>	<b>326</b>
<b>Verwenden der Monitor-Funktion</b>	<b>327</b>
<b>Verwenden der Cue-Funktion</b>	<b>329</b>
<b>Verwenden der Solo-Funktion</b>	<b>331</b>
<b>Verwenden der Oszillatoren</b>	<b>333</b>
<b>Verwenden der Talkback-Funktion</b>	<b>334</b>
<b>Verwenden von Kopfhörern (PHONES)</b>	<b>335</b>
<b>Informationen zum Pegelanzeigen-Bereich</b>	<b>336</b>
<b>Bedienen des METER-Bildschirms</b>	<b>337</b>
<b>Zuweisen einer Funktion zu einem benutzerdefinierten Drehregler</b>	<b>341</b>
<b>Funktionen, die User-Defined-Drehreglern zugewiesen werden können</b>	<b>342</b>
<b>Zuweisen einer Funktion zu einer benutzerdefinierten Taste</b>	<b>346</b>
<b>Funktionen, die User-Defined-Tasten zugewiesen werden können</b>	<b>347</b>
<b>Einstellen einer Custom-Fader-Bank</b>	<b>357</b>
<b>Verwenden der Assist-Funktion</b>	<b>358</b>
<b>Verwenden des Split-Modus</b>	<b>361</b>
<b>Einstellvorgänge in der Actor Library (kompatibel mit Theater Package)</b>	<b>365</b>
<b>Informationen über Dante</b>	<b>366</b>
<b>Konfigurieren von Dante Controller</b>	<b>367</b>
<b>Mounten eines I/O DEVICE</b>	<b>368</b>
<b>Patchen eines I/O DEVICE</b>	<b>369</b>

## **DM7 Editor 370**

---

<b>Informationen über DM7 Editor</b>	<b>370</b>
<b>File-Menü</b>	<b>371</b>
<b>Setup-Menü</b>	<b>372</b>
<b>Window-Menü</b>	<b>373</b>
<b>Help-Menü</b>	<b>374</b>

<b>Überblick über die Editor-Bedienung</b> .....	<b>375</b>
<b>Bedienung während des Startens des Editors</b> .....	<b>376</b>
<b>Synchronisation von Editor und Gerät</b> .....	<b>377</b>
<b>Offline-Bearbeitungsfunktion des Editors</b> .....	<b>378</b>

## **Anhang** **379**

---

<b>Effektparameter</b> .....	<b>379</b>
<b>Premium-Parameter</b> .....	<b>393</b>
<b>Anhang</b> .....	<b>403</b>
Allgemeine Technische Daten .....	403
Audio-Eigenschaften .....	404
Technische Daten der Analogeingänge .....	406
Analoge Ausgangsstandards .....	407
Technische Daten der digitalen Ein-/Ausgänge .....	408
Technische Daten der Steuer-Ein- und -Ausgänge .....	409
Pin-Belegungstabelle .....	410
Fehlerbehebung .....	411

# Einleitung

## Über das Produkt

### Anwender-Zielgruppe

Dieses Produkt ist für Anwender vorgesehen, die Mischvorgänge an PA-Systemen (Public Address) in Hallen, an sonstigen Veranstaltungsorten, im Studio usw. ausführen können.

### Verwendungszweck

Dieses Produkt wird zum Mischen in Hallen und Event Locations sowie für Broadcasting und Produktion verwendet.

### Über die unterschiedlichen Modelle

	Anzahl der analogen Eingänge	Mono-Eingangskanal	AES/EBU	Kanalzug
DM7	32	120	4 Eingänge/4 Ausgänge	Kanalzugbereich: 24 Main-Bereich: 4
DM7 Compact	16	72	0 Eingänge/2 Ausgänge	Kanalzugbereich: 12 Main-Bereich: 4

### DM7 Control (Bedienfelderweiterung)

Mit DM7 Control können Funktionen für eine Reihe von Anwendungen gesteuert werden, z. B. durch benutzerdefinierte Tasten und Drehregler, Szenenspeicher, den Panning-Joystick und weitere Bedienelemente für das Mit- und Abhören.

### HINWEIS

Die Abbildungen gelten für das DM7, falls nicht anders angegeben.

## Infos über die verfügbare Dokumentation

Die Anleitung zur DM7-Serie kann im PDF-Format von der Pro-Audio-Website von Yamaha heruntergeladen werden. Die Anleitung lässt sich auch im HTML-Format darstellen.

<https://www.yamahaproaudio.com/>

### ■ – Benutzerhandbuch

Hier werden im Wesentlichen die Bezeichnungen der verschiedenen Teile auf dem Bedienfeld und deren grundsätzliche Bedienung erklärt.

### ■ Referenzhandbuch zur DM7-Serie (dieses Dokument)

Diese Anleitung enthält genaue Beschreibungen aller Bildschirme und Funktionen sowie Schritt-für-Schritt-Anleitungen und den Systemeinstellungsvorgang für den Betrieb der DM7-Serie.

<https://manual.yamaha.com/pa/mixers/dm7/rm/>

### ■ Installationshandbuch zu DM7 Editor

In diesem Handbuch wird die Installation von DM7 Editor erläutert.

<https://manual.yamaha.com/pa/mixers/dm7/ig/>

### ■ DM7 StageMix – Benutzerhandbuch

Diese Anleitung beschreibt eine Anwendungssoftware für das iPad, mit der Sie ein System der DM7-Serie kabellos bedienen können.

<https://manual.yamaha.com/pa/mixers/dm7/ug/>

## Infos zur Konfiguration der Utility-Software

Die Produkte der DM7-Serie können mit vielen verschiedenen Dienstprogrammen verwendet werden. Genauere Informationen über die Software finden Sie auf der Pro-Audio-Website von Yamaha.

<https://www.yamahaproaudio.com/>

Für Informationen zum Herunterladen oder Installieren der Software sowie der zahlreichen Einstellmöglichkeiten beachten Sie die oben angegebene Website oder das heruntergeladene Installationshandbuch.

### ■ **DM7 Editor**

Mit dieser Anwendungssoftware können Sie das Gerät von einem angeschlossenen Computer aus einrichten und bedienen. Sie können auch die Geräteeinstellungen sichern oder das Gerät von einem entfernten Ort aus einrichten, wenn der Zugriff auf das Gerät eingeschränkt ist.

### ■ **DM7 StageMix**

Mit dieser Anwendungssoftware können Sie die Haupteinheit über ein iPad fernbedienen.

### ■ **MonitorMix**

Mit dieser Anwendungssoftware können Sie die Monitormischung aller DM7-Geräte von einem über WLAN verbundenen Smart-Gerät aus fernsteuern.

### ■ **Console File Converter**

Mit dieser Anwendungssoftware können Sie Dateiformate von Einstellungsdateien zwischen den Yamaha Baureihen RIVAGE PM, CL, QL und dem DM7 konvertieren.

### ■ **ProVisionaire Series**

Mit dieser Anwendungssoftware können Sie ein Bedienfeld erstellen, das für die Einrichtungsumgebung oder den Bedienvorgang geeignet ist, und um Geräte fernsteuern und überwachen zu können.



## Firmware-Aktualisierungen

Sie können die Firmware der Einheit aktualisieren, um die Bedienbarkeit bzw. den Betrieb zu verbessern, Funktionen hinzuzufügen und mögliche Fehlfunktionen zu korrigieren.

Informationen zur Firmware-Aktualisierung finden Sie auf der folgenden Website.

<https://www.yamahaproaudio.com/>

Informationen zur Aktualisierung und zum Einrichten der Einheit erhalten Sie in der Anleitung zur Firmware-Aktualisierung auf der Website.

## Funktionserweiterungspakete (Mixer-Zubehör)

### **Funktionserweiterungspaket für Broadcasting: Broadcast Package (DEK-DM7-BR)**

Die optionalen Pakete Broadcast Package und Theater Package ermöglichen Ihnen, Funktionen hinzuzufügen, die sich für Broadcasting- und Theateranwendungen eignen. Das Broadcast Package ist für Broadcasting-Anwendungen geeignet und fügt Funktionen wie Mix Minus und Lautheitsanzeigen hinzu und optimiert das Mischen für Broadcast-Anwendungen mit der DM7-Serie.

Leistungsmerkmale:

- Mix minus
- Fader Cue Release
- Backstop PFL
- Audio Follow Video
- Mix-Modus für die Signalquellenauswahl
- Lautsprecherwahl
- Lautheitsanzeige

### **Funktionserweiterungspaket für Theateranwendungen: Theater Package (DEK-DM7-TH)**

Das Theater Package, das sich für Anwendungen wie Theaterstücke und Musicals eignet, fügt Funktionen wie ein Schauspielerverzeichnis, ein DCA-Szenenraster und eine AFC-Image-Steuerung hinzu, wodurch sich die Praktikabilität des Mischens für komplexe Szenen und Sound-Produktionen mit Hilfe der DM7-Serie entscheidend verbessert.

Leistungsmerkmale:

- 4-Bank-EQ/DYN
- Schauspielerverzeichnis (Actor Library)
- DCA-Presets
- DCA-Szenen-Raster
- MIDI-Ausgabe-Event für Szenen

## Warenzeichen

- Die Abbildungen und Screenshots in diesem Handbuch dienen ausschließlich der Erläuterung.
- Wir übernehmen keine Verantwortung für jegliche Auswirkungen oder Folgen der Verwendung der Software oder dieses Handbuchs.
- Windows ist in den USA und anderen Ländern ein eingetragenes Warenzeichen der Microsoft Corporation der Vereinigten Staaten.
- Mac und iPad sind in den Vereinigten Staaten und anderen Ländern als Warenzeichen von Apple Inc. eingetragen.
- MIDI ist eine eingetragene Marke der Association of Musical Electronics Industry (AMEI).
- Mackie Control und HUI sind eingetragene Warenzeichen oder Warenzeichen von LOUD Technologies Inc.
- Die Namen und Handelsnamen in diesem Handbuch sind eingetragene Warenzeichen bzw. Warenzeichen der beteiligten Unternehmen.
- Die hier enthaltenen Schriftzeichen wurden exklusiv von DynaComware Taiwan Inc. entwickelt.
- TUXERA ist in den USA und anderen Ländern ein eingetragenes Warenzeichen der Tuxera Inc.

The logo for Tuxera Inc. features the word "TUXERA" in a bold, white, sans-serif font. The letters are set against a solid red rectangular background. The letter "X" is stylized with a horizontal line extending to the right, creating a sense of motion or a modern, dynamic feel.

## Installation optionaler Erweiterungskarten

### Installation von PY-Karten

Bevor Sie eine PY-Karte installieren, sollten Sie auf der globalen Website von Yamaha Pro Audio prüfen, ob Ihr DM7 Ihre Karte unterstützt.

<https://www.yamahaproaudio.com/>

### **1** Vergewissern Sie sich, dass dieses Produkt ausgeschaltet ist.



### **VORSICHT**

Der Ein- oder Ausbau einer Karte bei eingeschaltetem Produkt kann zu Stromschlag oder Ausfall von Komponenten führen.

## 2 Entfernen Sie die Schrauben, mit denen die Kartenschachtabdeckung der [PY]-Karte befestigt ist, um diese zu entfernen.

Die herausgedrehten Schrauben werden wieder verwendet, um die PY-Karte zu installieren. Bewahren Sie die Schachtabdeckung an einem sicheren Ort auf.

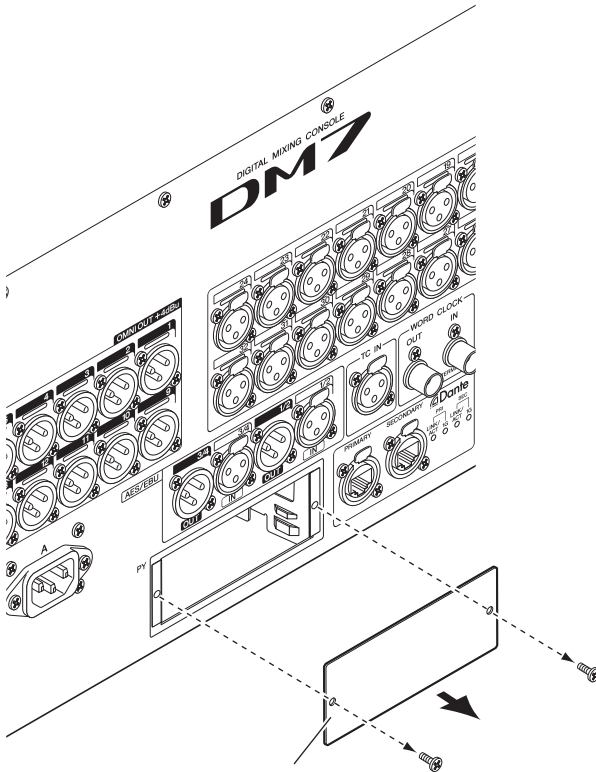

### 3 Richten Sie die Kanten der PY-Karte auf die Führungsschienen im Schacht aus, und führen Sie dann die PY-Karte in den Schacht ein.

Drücken Sie die PY-Karte ganz in den Schacht hinein, so dass der Stecker am Ende der PY-Karte sicher im Anschluss innerhalb des Schachts steckt.

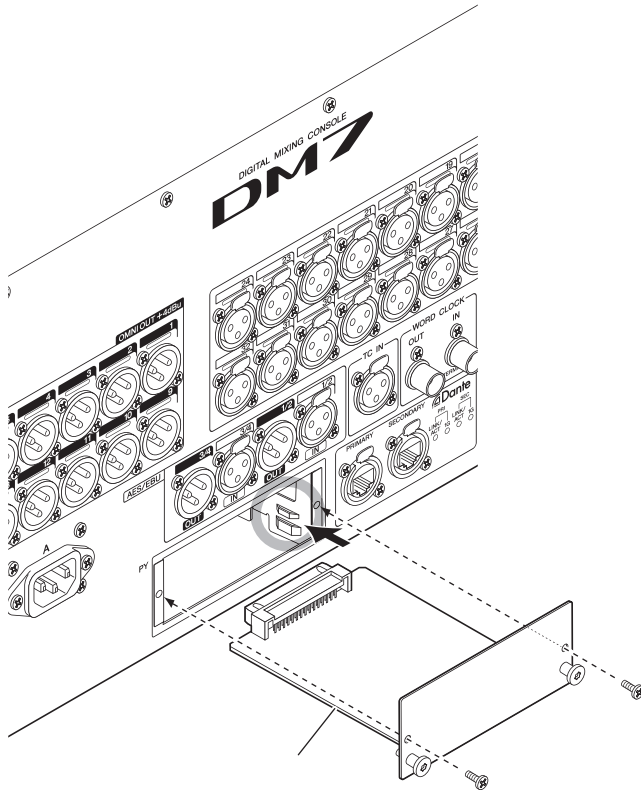

#### ACHTUNG

- Beim Einsetzen der PY-Karten richten Sie beide Kanten der PY-Karte an den Führungsschienen im Steckplatz des Host-Geräts aus.

### 4 Verwenden Sie die in Schritt 2 entfernten Schrauben, um die PY-Karte festzuschrauben.

Verwenden Sie die Karte nur dann, wenn sie mittels der Schrauben sicher befestigt wurde. Es können Ausfälle oder Fehlfunktionen auftreten, falls die PY-Karte nicht richtig festgeschraubt ist.

## Ausbau der PY-Karte

### 1 Vergewissern Sie sich, dass dieses Produkt ausgeschaltet ist.



## VORSICHT

Der Ein- oder Ausbau einer Karte bei eingeschaltetem Produkt kann zu Stromschlag oder Ausfall von Komponenten führen.

### 2 Lösen und entfernen Sie die Schrauben, mit denen die PY-Karte gehalten wird.

### 3 Ziehen Sie die PY-Karte zu sich hin, indem Sie sie an den hakenförmigen Griffen (siehe folgende Abbildung) ergreifen.

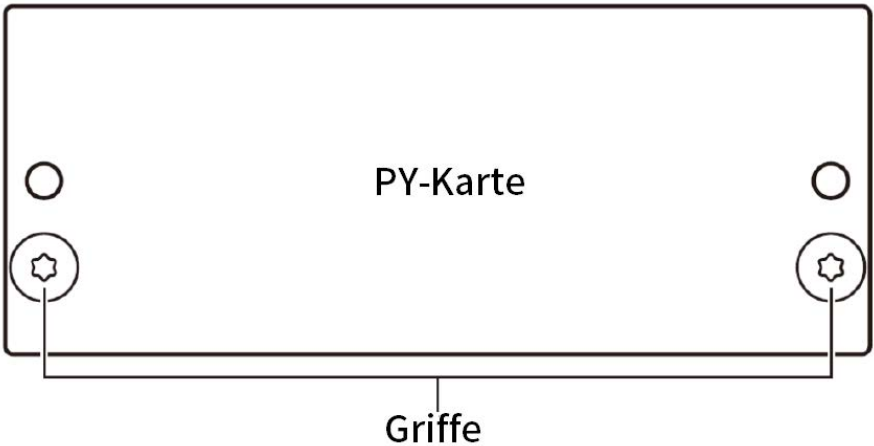

### 4 Setzen Sie die aufbewahrte Abdeckung wieder auf und befestigen Sie sie mit den Schrauben.

Verwenden Sie das Gerät nicht ohne montierte Slot-Abdeckung. Dadurch können Funktionsausfall oder Fehlfunktionen auftreten.

## Anschlüsse und Verbindungen

### Analoge Eingangsanschlüsse

---

Die INPUT-Anschlüsse der DM7-Serie und der I/O-Geräte werden hauptsächlich für den Anschluss von Mikrofonen und Geräten mit Leitungspiegel verwendet.



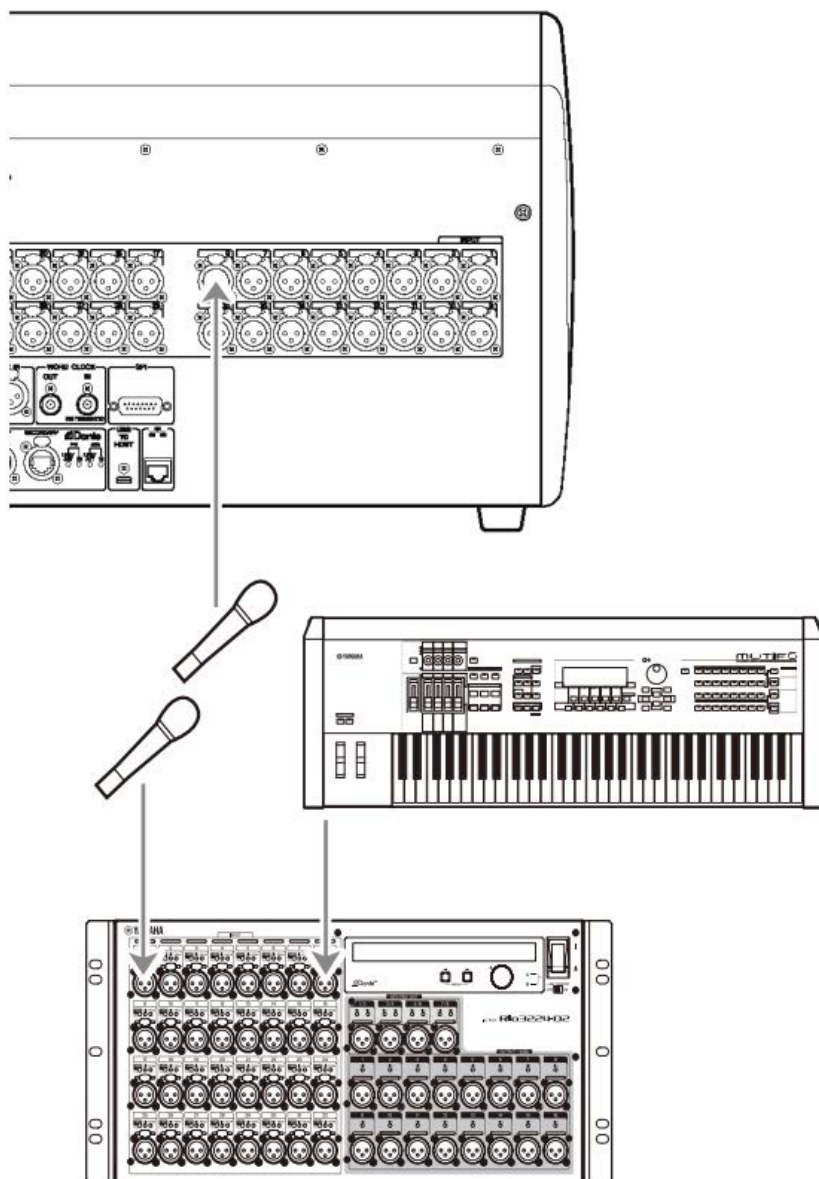

Rio3224-D2

Der PATCH-Bildschirm wird zum Umschalten von Patches (Zuweisungen für die Signalführung) verwendet. Patches können auch mit der PATCH-Schaltfläche im SELECTED-CHANNEL-VIEW-Bildschirm umgeschaltet werden.

## Analoge Ausgangsanschlüsse

Die OMNI-OUT-Anschlüsse der DM7-Serie und die OUTPUT-Anschlüsse an den I/O-Geräten können verwendet werden, um Ausgangssignale den Ausgangskanälen (MIX, MATRIX, STEREO (L/R)), Monitorsignale (MONITOR-OUT-Kanäle L/R) den Monitorausgängen sowie Direktausgangssignale von INPUT-Kanälen zuzuweisen.

An der Vorderseite der DM7-Serie befindet sich eine PHONES-Ausgangsbuchse, über die Sie jederzeit das als Monitor-Signalquelle ausgewählte Signal abhören können. Das gleiche Signal können Sie auch über externe Lautsprecher abhören, indem Sie die MONITOR-OUT-Kanäle L/R einem beliebigen Ausgangsanschluss zuweisen.

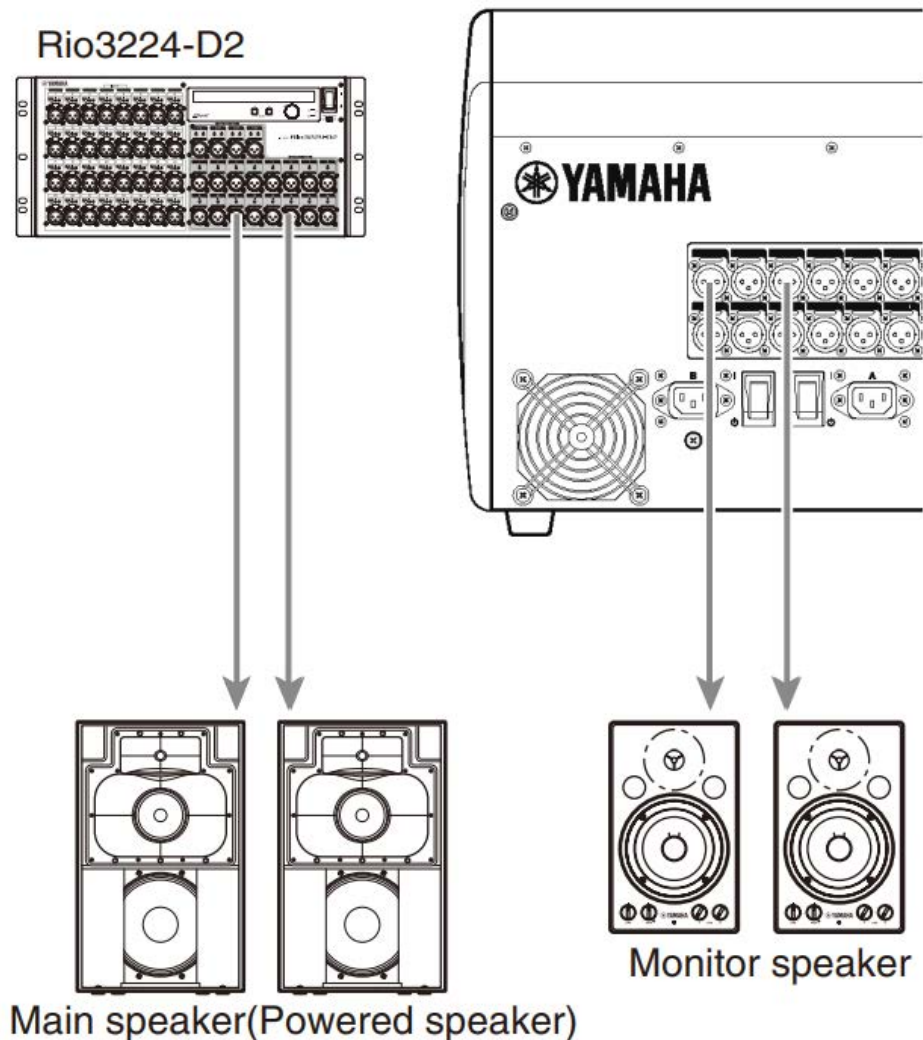

## Einleitung > Anschlüsse und Verbindungen

Der PATCH-Bildschirm wird zum Umschalten von Patches (Zuweisungen für die Signalführung) verwendet. Patches können auch mit der PATCH-Schaltfläche im SELECTED-CHANNEL-VIEW-Bildschirm umgeschaltet werden.

## Verbindungen von und zu I/O-Geräten

---

Beim Anschließen des DM7 an I/O-Geräte (Rio3224-D2 usw.) gibt es 2 Optionen: reihenförmige oder sternförmige Verbindungen.

Darüber hinaus können Geräte mit zwei Ports bei einem Ausfall redundant miteinander verbunden werden: ein Anschluss dient für den Hauptschaltkreis (PRIMARY) und der andere für den Sekundärschaltkreis (SECONDARY).

### Verwandte Links

- Dante
- „Anschlusskette (Daisy Chain)“ (S. 25)
- „Sternverbindung“ (S. 28)
- „Redundante Verbindungen“ (S. 30)

## **Anschlusskette (Daisy Chain)**

---

Verbinden Sie Geräte in Reihe, indem Sie sie als Kette jeweils hintereinander anschließen. Der Aufbau eines solchen Netzwerks ist einfach, und es sind keine Netzwerk-Switches erforderlich. Dieses wird bei einfachen Systemen verwendet, wenn nur wenige Einheiten miteinander verbunden werden sollen.

Mit zunehmender Anzahl angeschlossener Geräte muss die Latenz erhöht werden. Falls das System durch einen Kabelbruch oder einen anderen Grund ausfällt, wird das Netzwerk an diesem Punkt unterbrochen, und eine Übertragung zu und von den Geräten über diesen Punkt hinaus ist nicht möglich.

### **■ Beispiel für die Verbindung zwischen dem DM7 und I/O-Geräten**

Verwenden Sie die Dante-Anschlüsse des DM7 und des I/O-Geräts und verbinden sie miteinander, wie nachstehend gezeigt.

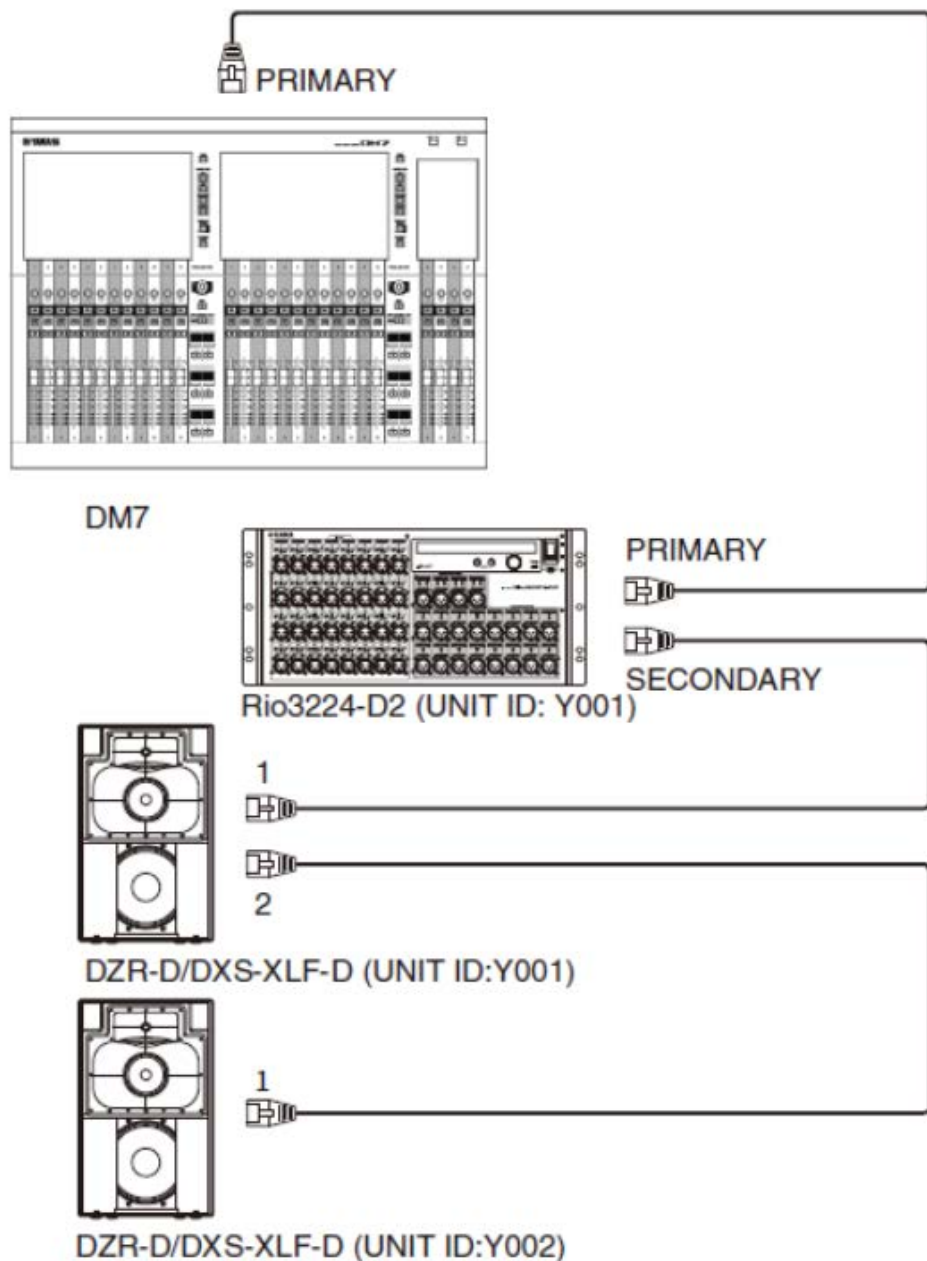

## ■ I/O-Geräteeinstellungen

Verwenden Sie die folgenden Einstellungen, wenn Sie das DM7 mit dem Rio3224-D2 oder dem DZR-D/DXS-XLF-D verbinden.

### [Rio3224-D2 settings]

- UNIT ID = 1
- SECONDARY PORT = DAISY CHAIN
- START UP MODE = REFRESH

### [DZR-D/DXS-XLF-D settings]

- UNIT ID = gewünschte ID
- MODE (DANTE MODE) = STANDARD

Die UNIT ID für das DZR-D/DXS-XLF-D wird im DANTE-SETUP-Bildschirm an der DZR-D/DXS-XLF-D-Einheit eingestellt.

### [DM7 settings]

Die Dante-Netzwerkeinstellungen werden im Setup-Bildschirm und im Device-Mount-Bildschirm in DANTE SETUP vorgenommen.

### HINWEIS

Das DZR Dante hat keine SECONDARY-Funktion.

### Verwandte Links

- „DANTE-SETUP-Bildschirm (Setup)“ (S. 158)
- „DANTE-SETUP-Bildschirm (Device Mount)“ (S. 160)

## Sternverbindung

Bei der Sternverbindung handelt es sich um eine Anschlussmethode, bei der alle Einheiten direkt mit einem zentralen Netzwerk-Switch verbunden sind. Es wird ein Netzwerk-Switch empfohlen, der viele Funktionen zur Steuerung/Überwachung des Netzwerks bietet (z. B. Clock-Synchronisation für jede ausgewählte Datenzeile, QoS zur Priorisierung der Sprachübertragung usw.).

### ■ Beispiel für die Verbindung zwischen dem DM7 und I/O-Geräten

Verwenden Sie die Dante-Anschlüsse des DM7 und des I/O-Geräts und verbinden sie miteinander, wie nachstehend gezeigt.

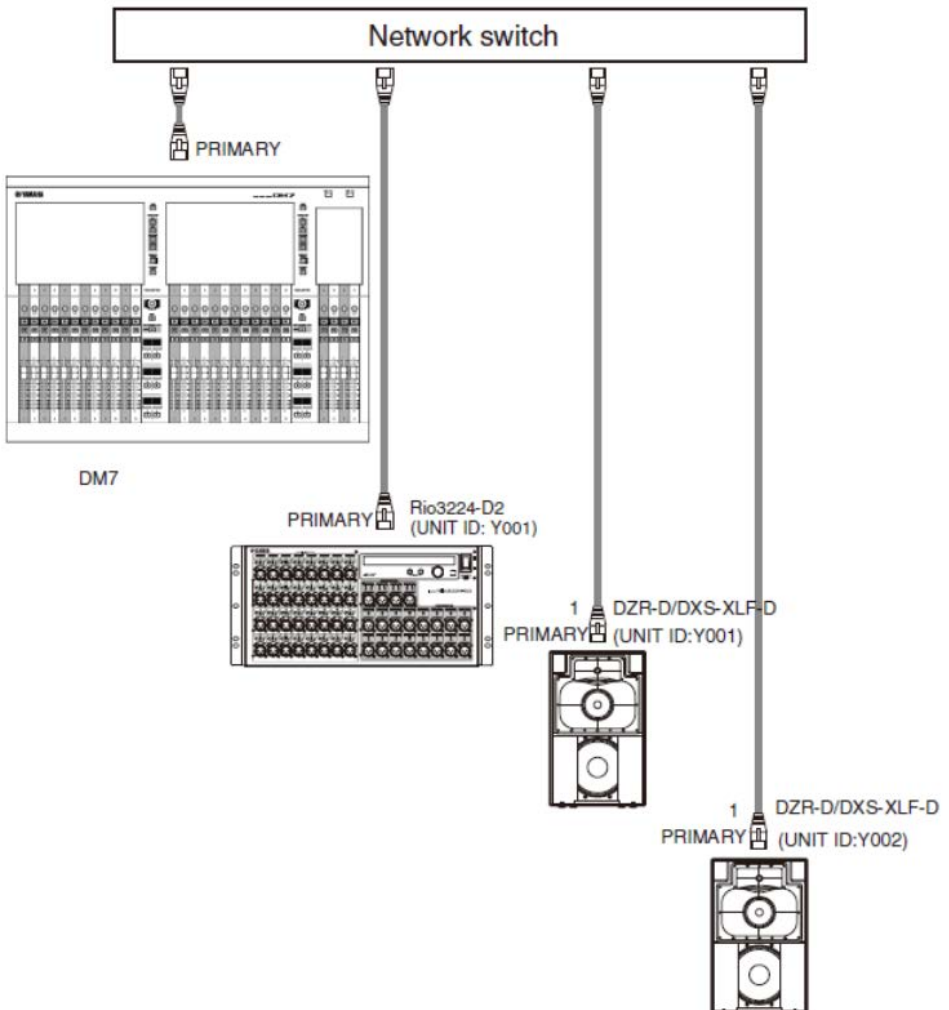



## ■ I/O-Geräteeinstellungen

Verwenden Sie die folgenden Einstellungen, wenn Sie das DM7 mit dem Rio3224-D2 oder dem DZR-D/DXS-XLF-D verbinden.

### [Rio3224-D2 settings]

- UNIT ID = 1
- SECONDARY PORT = DAISY CHAIN
- START UP MODE = REFRESH

### [DZR-D/DXS-XLF-D settings]

- UNIT ID = gewünschte ID
- MODE (DANTE MODE) = STANDARD

Die UNIT ID für das DZR-D/DXS-XLF-D wird im DANTE-SETUP-Bildschirm an der DZR-D/DXS-XLF-D-Einheit eingestellt.

### [DM7 settings]

Die Dante-Netzwerkeinstellungen werden im Setup-Bildschirm und im Device-Mount-Bildschirm in DANTE SETUP vorgenommen.

### HINWEIS

Das DZR Dante hat keine SECONDARY-Funktion.

### Verwandte Links

- „DANTE-SETUP-Bildschirm (Setup)“ (S. 158)
- „DANTE-SETUP-Bildschirm (Device Mount)“ (S. 160)

## Redundante Verbindungen

---

Eine redundante Verbindung ist ein Netzwerk, das aus zwei Schaltungen bzw. Kreisen besteht, einem Primärkreis (PRIMARY) und einem Sekundärkreis (SECONDARY). Normalerweise erfolgt die Kommunikation im PRIMARY-Schaltkreis, im Fall einer Unterbrechung oder eines anderen Problems im PRIMARY-Schaltkreis wird die Kommunikation automatisch auf den SECONDARY-Schaltkreis umgeschaltet. Durch die Verwendung einer Sternverbindung wird eine Umgebung erzeugt, die gegenüber Netzwerkfehlern widerstandsfähiger ist als ein serielles Daisy-Chain-Netzwerk.

### ■ Beispiel für die Verbindung zwischen dem DM7 und I/O-Geräten

Verwenden Sie die Dante-Anschlüsse des DM7 und des I/O-Geräts und verbinden sie miteinander, wie nachstehend gezeigt.

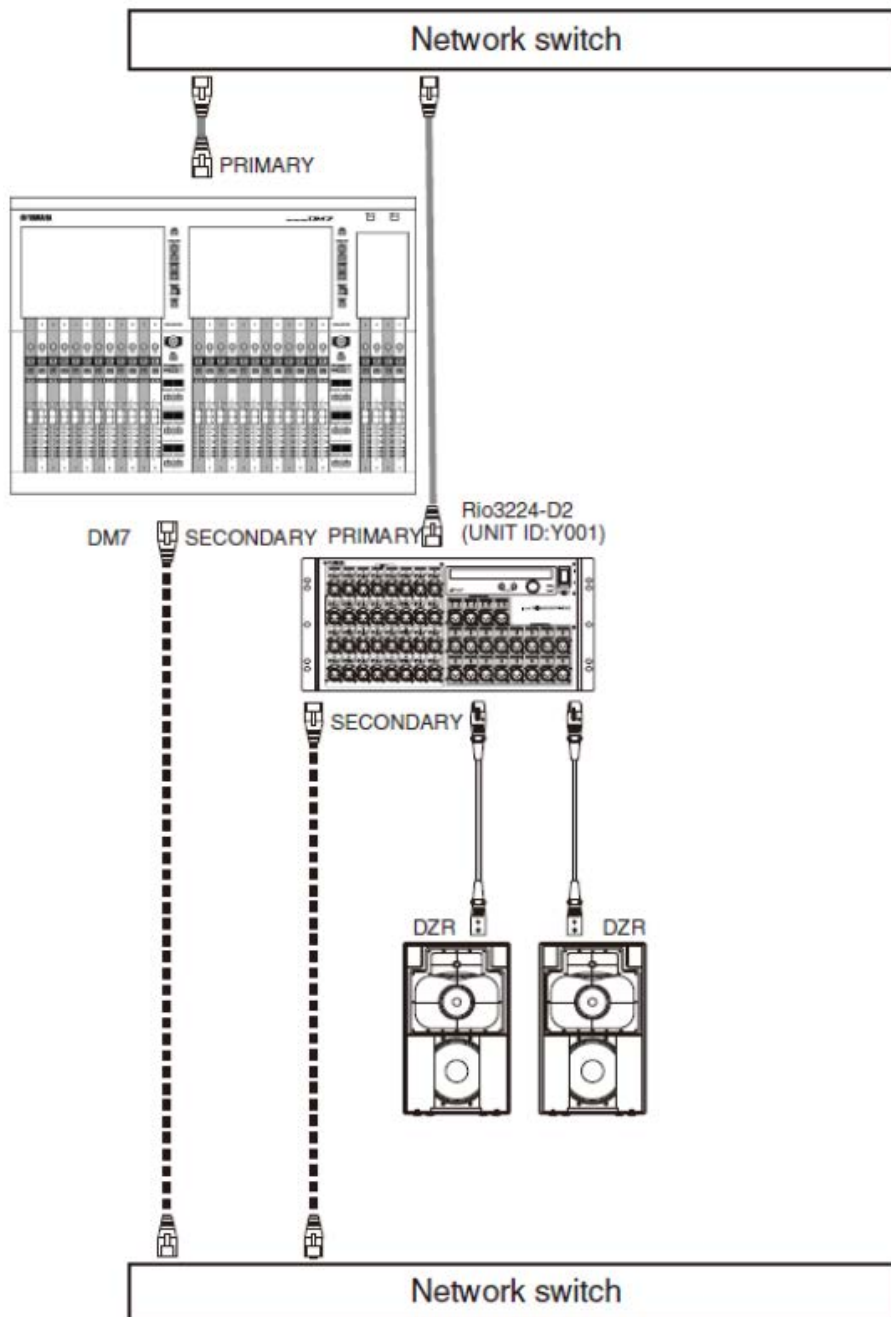

## ■ I/O-Geräteeinstellungen

Verwenden Sie die folgenden Einstellungen, wenn Sie das DM7 an ein Rio3224-D2 anschließen.

### [Rio3224-D2 settings]

- UNIT ID = 1
- SECONDARY PORT = REDUNDANT
- START UP MODE = REFRESH

### [DM7 settings]

Die Dante-Netzwerkeinstellungen werden im Setup-Bildschirm und im Device-Mount-Bildschirm in DANTE SETUP vorgenommen.

### Verwandte Links

- „DANTE-SETUP-Bildschirm (Setup)“ (S. 158)
- „DANTE-SETUP-Bildschirm (Device Mount)“ (S. 160)

## Anschließen an das DM7-Mischpult (DM7 Control)

Verwenden Sie die obigen Displays und Encoder unter [USER DEFINED KNOBS] für die folgenden Bedienvorgänge.

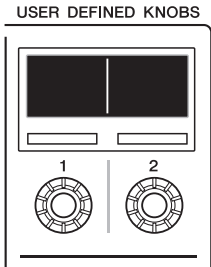

**Encoder [1]:** Drücken Sie darauf, um ein Menü oder einen Bildschirm zu verlassen.

**Encoder [2]:** Drehen Sie ihn nach rechts, um durch ein Menü oder einen Bildschirm zu schalten, und drehen Sie ihn nach links, um wieder zurückzugehen. Drücken Sie darauf, um etwas auszuführen oder auszuwählen. Drücken Sie die Encoder [1] und [2] gleichzeitig, um den Menü-Bildschirm zu öffnen.

Die Einträge der folgenden Tabelle im Menübildschirm lassen sich einstellen.

Einstellung	Parameter1	Parameter2	Parameter3	Erläuterung
Version				Zeigt die Firmware-Version an.
Connection	Clear Last Target			Wählt ein Verbindungsziel aus.
	Direct IP			
Network	Network Mode	Static IP		Konfigurieren eines Netzwerks.
		DHCP		
	IP Address			
	Subnet Mask			
	Default Gateway			
Setting	Contrast	Mini LCD	0-10	Stellen Kontrast und Helligkeit des Bildschirms ein.
		Brightness	Mini LCD	
	Color	Color Bar	0-15	
		Panel	0-15	
		Leuchtet	0-15	
	Others	Leuchtet	0-10	
Maintenance	Fader Calibration			Führen eine Kalibrierung des Faders bzw. des Joysticks durch.
	Stick Calibration			
License				Zeigt Lizenzinformationen an.
Log				Zeigt das Protokoll an.

## Für neue Verbindungen

### 1 Konfigurieren eines Netzwerks.

Um eine neue Verbindung herzustellen, starten Sie das Produkt und rufen den Menübildschirm auf. Gehen Sie vom Menübildschirm aus zum Network-Bildschirm (Netzwerk).

#### ■ Bei Verwendung von DHCP

Wählen Sie bei Mode (Modus) auf dem Network-Bildschirm DHCP aus.

#### ■ Bei Verwendung einer statischen IP

Wählen Sie bei Mode (Modus) auf dem Network-Bildschirm Static IP aus. Stellen Sie nach Festlegung der IP-Adresse die Teilnetzmaske und das Standardgateway korrekt ein.

### 2 Schließen Sie das DM7-Pult an.

Navigieren Sie vom Menu-Bildschirm aus zum Connection-Bildschirm (Verbindungen).

#### ■ Bei Auswahl eines erkannten DM7-Mischpults

Drehen Sie im Connection-Bildschirm den Encoder [2] nach rechts, um das erkannte DM7-Pult anzuzeigen, und wählen Sie dann das Verbindungsziel aus.

#### ■ Bei direkter Angabe der IP-Adresse des Verbindungsziels

Gehen Sie im Connection-Bildschirm zum Direct-IP-Bildschirm und geben Sie die richtige IP-Adresse ein.

#### ACHTUNG

- DM7 Control wird möglicherweise automatisch aktualisiert, wenn eine neue Verbindung hergestellt wird. Warten Sie, bis die Aktualisierung abgeschlossen ist, ohne die Einheit auszuschalten.

### Wenn bereits Verbindungseinstellungen vorgenommen wurden

Wenn ein im selben Netzwerk vorhandenes DM7-Pult erkannt wird, wird automatisch eine Verbindung zu diesem hergestellt. Wenn die Verbindung nicht automatisch erfolgt, folgen Sie den Anweisungen zum Erstellen einer neuen Verbindung.

#### HINWEIS

Um den Menübildschirm zu öffnen, wenn bereits Verbindungseinstellungen vorgenommen wurden, drücken Sie gleichzeitig die [USER DEFINED KNOBS]-Encoder [1] und [2].

# Bezeichnungen und Funktionen der Bereiche

## Oberes Bedienfeld

Hier werden die Funktionen und Bezeichnungen der Komponenten auf dem oberen Bedienfeld der DM7-Serie erklärt.

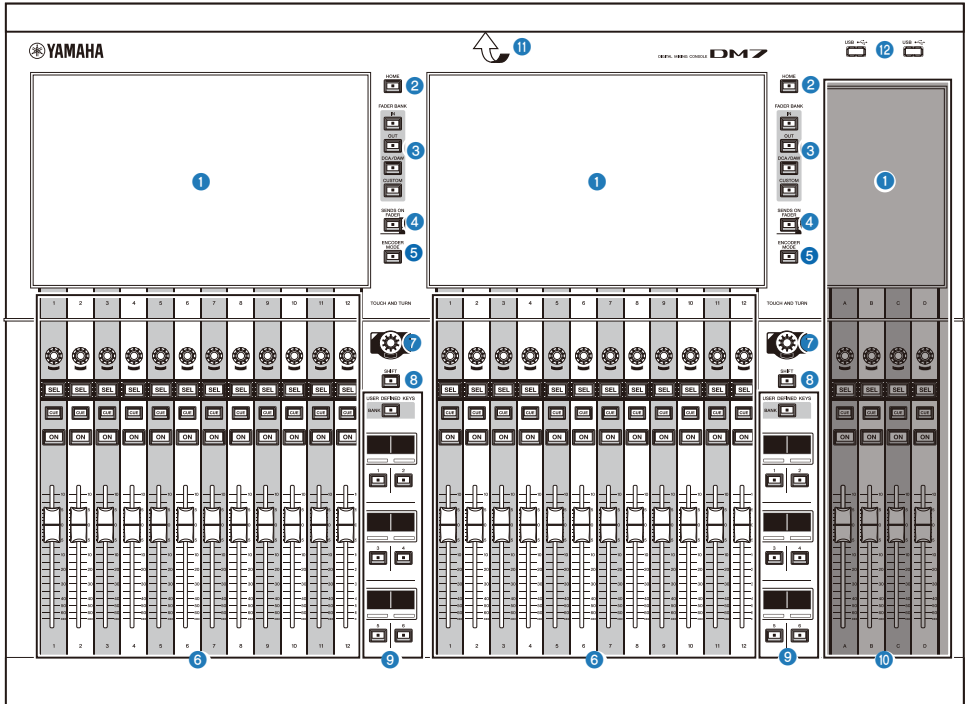

### 1 Touchscreen

Dies sind kapazitive Touchscreens mit Multitouch. Das Produkt funktioniert nicht wie erwartet, wenn es mit Handschuhen bedient wird.

#### ACHTUNG

- Bedienen Sie den Bildschirm nicht mit scharfen Gegenständen oder mit den Fingernägeln. Es kann den Bildschirm beschädigen oder eine Bedienung des Touchscreens unmöglich machen.

#### HINWEIS

Werksseitig befindet sich eine transparente Schutzfolie auf dem Touchscreen, bitte entfernen Sie diese vor Gebrauch.

### 2 [HOME]

Schaltet zwischen Abruf des OVERVIEW- und des SELECTED-CHANNEL-VIEW-Bildschirms um.

**3 [FADER BANK]**

Schaltet die Fader-Zuweisungen auf dem Bedienfeld um.

**4 [SENDS ON FADER]**

Schaltet den SENDS-ON-FADER-Modus ein und aus. Wenn dieser Modus eingeschaltet ist, können Sie die Kanalzüge verwenden, um den Send-Pegel von Signalen einzustellen, die an den MIX-/MATRIX-Bus gesendet werden.

**5 [ENCODER MODE]**

Verwenden Sie diese Tasten, um den Anzeigehalt auf dem Bildschirm der entsprechenden Bay anzuzeigen, um zwischen den Encoder-Funktionen unterhalb des Touchscreens umzuschalten. Diese Encoder haben die folgenden zwei Funktionen:

**Screen-Encoder-Funktion:**

Den Encodern können über den Touchscreen bis zu 12 Parameter zugewiesen werden.

**Channel-Encoder-Funktion:**

Die Parameter von 12 Kanälen der Kanalzüge können den Encodern zugewiesen werden.

**6 Kanalzugbereich**

Steuert die wichtigsten Parameter der aktuell ausgewählten Kanäle.

**7 [TOUCH AND TURN]**

Steuert den Parameter des Reglers, der auf den Touchscreens ausgewählt wurde.

**8 [SHIFT]**

Drücken Sie diese zusammen mit einer weiteren Taste, um bestimmte Funktionen auszuführen.

**9 [USER DEFINED KEYS] (Anwenderdefinierte Tasten)**

Bedient eine vorher zugewiesene Funktion.

Außerdem wird die mittels [BANK] zu bedienende Bank als Fader-Bank definiert.



**10 Hauptbereich**

In diesem Bereich können Sie die wichtigsten Parameter für die zugewiesenen Eingangskanäle einstellen. Standardmäßig sind STEREO A und STEREO B jeweils den Kanälen C und D zugeordnet.

**HINWEIS**

Die Bereiche in der Abbildung unten werden Bay L (nur beim DM7) und Bay C genannt.

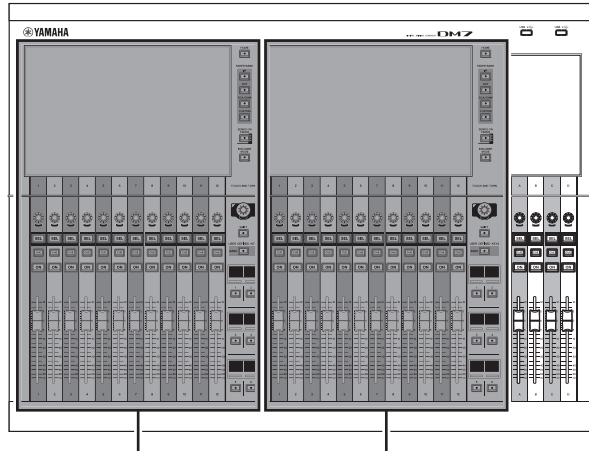

Bay L (nur beim DM7)

Bay C

**11 LED-Leuchtleiste**

Beleuchtet das Bedienfeld bei Einsatz an dunklen Orten.

**12 USB-Port**

Dieser Anschluss wird für USB-Flash-Laufwerke verwendet.

**■ Formatierung des USB-Flash-Laufwerks**

Die unterstützten Formate sind FAT16, FAT32 und exFAT.

**■ Schreibschutz**

Einige USB-Flash-Laufwerke können schreibgeschützt werden, um ein versehentliches Löschen von Daten zu verhindern. Wenn Ihr USB-Flash-Laufwerk wichtige Daten enthält, sollten Sie von dessen Schreibschutz Gebrauch machen, um versehentliches Löschen zu verhindern. Andererseits müssen Sie sicherstellen, den Schreibschutz des USB-Flash-Laufwerks zu deaktivieren, bevor Sie Daten darauf speichern können.

Für neueste Informationen darüber, welche USB-Flash-Laufwerke mit dem System benutzt werden können, besuchen Sie die Pro-Audio-Website von Yamaha unter:

<http://www.yamahaproaudio.com/>

**ACHTUNG**

- Entfernen Sie nicht das USB-Flash-Laufwerk vom USB-Anschluss oder schalten das Gerät aus, während das Gerät auf dessen Daten zugreift, z. B. beim Speichern, Laden oder Löschen von Daten. Dadurch können Ihr USB-Flash-Laufwerk oder die Daten im Gerät oder auf dem Medium beschädigt werden.

## Rückseite

Hier werden die Funktionen und Bezeichnungen der Komponenten am rückwärtigen Bedienfeld der DM7-Serie beschrieben.

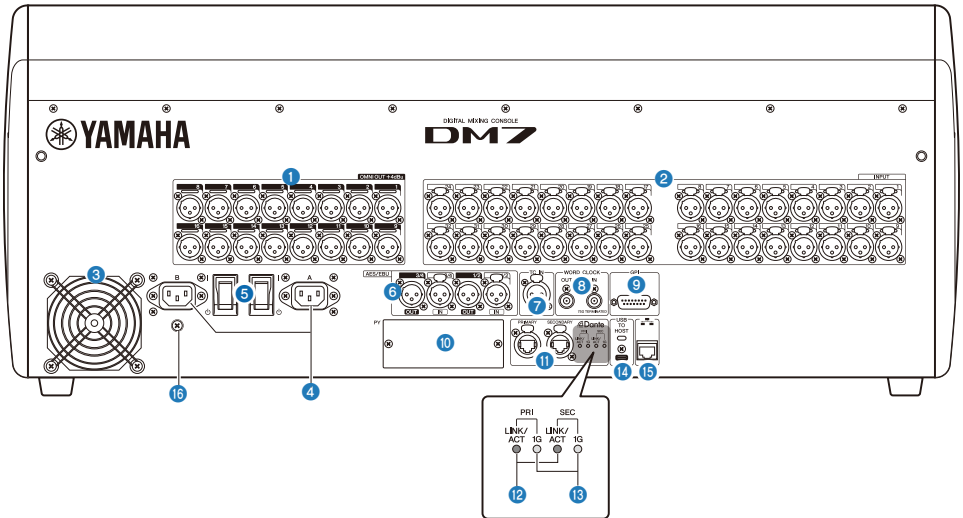

### 1 [OMNI OUT]

Symmetrische 3-polige XLR-Ausgangsbuchsen für analoge Audiosignale.

### 2 [INPUT]

Symmetrische, 3-polige XLR-Eingangsbuchsen für die Zuführung analoger Audiosignale von Geräten mit Leitungspegel-Ausgängen (Line) oder von Mikrofonen.

### 3 Luftaustrittsöffnung

Dieses Produkt enthält einen Kühllüfter. Durch diese Öffnung strömt warme Luft aus dem Gehäuse. Achten Sie darauf, dass die Lüftungsöffnung nicht durch Hindernisse oder andere Gegenstände blockiert wird. Die Luft tritt durch Lüftungsschlitze an der unteren Vorder- und Rückseite in das Gerät ein.



## VORSICHT

- Blockieren Sie nicht die Lüftungsöffnungen (Wärmeableitungsschlitze) an diesem Produkt. Um eine zu hohe Innentemperatur zu vermeiden, befinden sich Lüftungsöffnungen an der Vorder- und Rückseite des Produkts. Wenn die Lüftungsöffnungen blockiert werden, staut sich die Wärme im Produkt, was Fehlfunktionen oder Brände verursachen kann.

**4 AC-IN-Anschlüsse [A]/[B]**

Zum Anschließen der mitgelieferten Netzkabel. Schließen Sie die Netzkabel an diesem Gerät an, und stecken Sie dann die Netzstecker in entsprechende Steckdosen. Achten Sie beim Anschließen der Netzkabel auf festen Sitz in der Steckdose. Die mitgelieferten Netzkabel besitzen einen speziellen Verriegelungsmechanismus (V-lock), der verhindert, dass die Netzkabel versehentlich herausgezogen werden.



**VORSICHT**

- Stellen Sie sicher, dass die Einheit ausgeschaltet ist, bevor Sie das Netzkabel anschließen oder abziehen.

Um eines der Netzkabel abziehen, drücken Sie die Entriegelungstaste am Stecker und ziehen Sie ihn dann heraus.

**5 [ | ]/[⏻] (Netzschalter)**

Schaltet zwischen Ein ( | ) und Aus (⏻) um. Wenn das Gerät längere Zeit nicht benutzt wird, sollten Sie unbedingt beide Netzkabel aus der Steckdose ziehen.

Wenn der Schalter auf (⏻) steht, ist die Stromversorgung ausgeschaltet.

**ACHTUNG**

- Durch Ein- und Ausschalten der Einheit in schneller Folge kann es zu Fehlfunktionen kommen. Nachdem Sie die Einheit ausgeschaltet haben, warten Sie bitte mindestens sechs Sekunden, bevor Sie sie wieder einschalten.

**HINWEIS**

Dieses Produkt funktioniert normal, wenn beide Netzteile [A] und [B] oder eines davon eingeschaltet sind. Wenn beide Netzteile eingeschaltet sind und eines davon ausfällt, schaltet das Gerät automatisch auf das andere Netzteil um.

**6 [AES/EBU]**

Das DM7 ist mit einem Sampling Rate Converter an den Einbaubuchsen [IN] und [OUT] ausgestattet. Bitte beachten Sie, dass das DM7 Compact, das nur die [OUT]-Einbaubuchsen bietet, keinen Sampling Rate Converter besitzt.

**[IN] (nur beim DM7)**

Dies sind symmetrische, 3-polige XLR-Eingangsbuchsen für die Zuführung digitaler Audiosignale im AES/EBU-Format.

**[OUT]**

Dies sind symmetrische, 3-polige XLR-Ausgangsbuchsen für die Ausgabe digitaler Audiosignale im AES/EBU-Format.

**7 [TC IN]**

Diese symmetrische, 3-polige XLR-Eingangsbuchse empfängt Timecode-Signale von einem angeschlossenen externen Gerät.

**8 [WORD CLOCK OUT/IN]**

Dies sind BNC-Anschlüsse für die Übertragung und den Empfang von Wordclock-Signalen zu bzw. von einem externen Gerät. Der [WORD CLOCK IN]-Anschluss ist intern mit einem Widerstand von 75 Ohm terminiert.

**9 [GPI]**

Dies ist eine 15-polige D-Sub-Buchse, über die eine Kommunikation (5 Eingänge, 5 Ausgänge) mit einem GPI-kompatiblen externen Gerät ermöglicht.

**10 [PY]**

In diesem Kartenschacht können Sie eine (separat erhältliche) PY-Karte installieren, um die Anzahl der I/O-Ports zu erweitern.

**11 Dante [PRIMARY]/[SECONDARY]**

Diese Anschlüsse werden verwendet, um I/O-Geräte wie das Rio3224-D2 mit einem Dante-Audionetzwerk zu verbinden. Verwenden Sie RJ-45-Stecker, die mit Neutrik etherCON CAT5e kompatibel sind.

**ACHTUNG**

- Zum Schutz vor elektromagnetischen Störungen sollten Sie ein STP-Kabel (Shielded Twisted Pair) verwenden. Achten Sie darauf, dass die metallenen Komponenten der Anschlüsse mittels leitfähigem Klebeband oder ähnlichen Methoden elektrisch mit der Abschirmung des STP-Kabels verbunden sind.  
Verwenden Sie in einem Dante-Netzwerk nicht die EEE-Funktion(\*) eines Netzwerk-Switches. Obwohl das Energiemanagement in Switches, die EEE unterstützen, automatisch abgestimmt werden sollte, führen einige Switches diese Abstimmung nicht ordnungsgemäß durch. Dies kann dazu führen, dass EEE unnötiger Weise in einem Dante-Netzwerk aktiviert wird, was eine schlechte Synchronisationsleistung und gelegentliche Aussetzer verursacht. Aus diesem Grund empfehlen wir dringend:
    - Schalten Sie, wenn Sie einen verwalteten (managed) Switch verwenden, die EEE-Funktion aller Ports, die für Dante verwendet werden, aus. Verwenden Sie keine Switches, bei denen sich die EEE-Funktion nicht ausschalten lässt.
    - Wenn Sie nicht verwaltete Switches verwenden, verwenden Sie keine Switches mit EEE-Funktionalität. Bei solchen Switches kann die EEE-Funktion ebenfalls nicht ausgeschaltet werden.
- \*) EEE (Energy Efficient Ethernet) ist eine Technologie, die den Stromverbrauch eines Switches in Zeitspannen mit wenig Netzwerkverkehr reduziert. Es wird auch als Green Ethernet oder IEEE802.3az bezeichnet.

**12 [LINK/ACT]**

Die Anzeigen [PRIMARY] und [SECONDARY] zeigen den jeweiligen Kommunikationsstatus an. Wenn die Ethernetkabel richtig angeschlossen sind, blinken diese Anzeigen in schneller Folge.

**13 [1G]**

Diese Anzeigen leuchten, wenn das Dante-Netzwerk als Gigabit-Ethernet arbeitet.

**14 [USB TO HOST]**

Dies ist eine USB-Buchse des Typs C (USB 2.0).

Durch Anschließen eines Computers über ein USB-Kabel kann das Pult als Audio-Interface mit 96 kHz/32 Bit oder 48 kHz/32-Bit mit maximal 18 Eingängen und 18 Ausgängen betrieben werden. Außerdem können Sie über USB-MIDI alle Geräte der DM7-Serie steuern und DAW-Software fernsteuern.

Der Yamaha Steinberg USB Driver muss installiert sein, um mit dem Computer kommunizieren zu können.

**ACHTUNG**

- Verwenden Sie USB-Kabel mit einer Länge von weniger als 3 Metern.
- Zwischen Einstecken und Abziehen des USB-Kabels sollten Sie mindestens 6 Sekunden warten.

**15 Netzwerkanschluss**

Dieser RJ-45-Anschluss ermöglicht die Verbindung der Einheit mit einem Computer über ein Ethernet-Kabel (CAT5 oder höher empfohlen).

**ACHTUNG**

- Zum Schutz vor elektromagnetischen Störungen sollten Sie ein STP-Kabel (Shielded Twisted Pair) verwenden.

**16 Erdungsschraube**

Jedes der beiliegenden Netzkabel besitzt einen dreipoligen Stecker. Wenn die Netzsteckdosen geerdet sind, ist dieses Produkt ordnungsgemäß über die Netzkabel geerdet. Durch eine ordnungsgemäße Erdung dieser Schraube werden Brumm- und Störgeräusche zusätzlich wirkungsvoll unterbunden.

## Vorderseite

Hier werden die Funktionen und Bezeichnungen der Komponenten am vorderen Bedienfeld der DM7-Serie beschrieben.

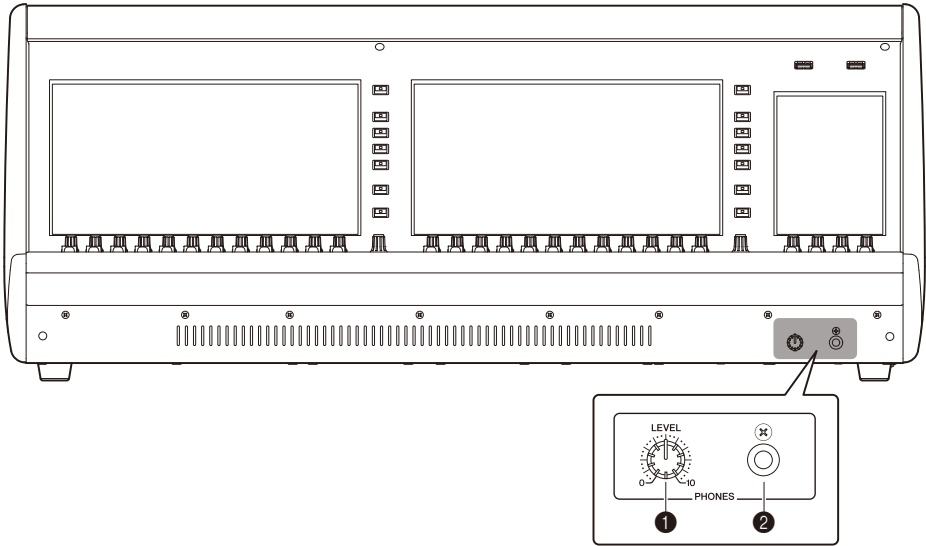

- 1 [PHONES LEVEL]**  
Dieser Regler stellt den Signalpegel ein, der an der [PHONES]-Ausgangsbuchse ausgegeben wird.
- 2 [PHONES]**  
An dieser Kopfhörerbuchse können Sie das MONITOR- oder CUE-Signal ab-/mithören.

# Bezeichnungen und Funktionen der Bereiche (DM7 Control)

## Oberes Bedienfeld

Hier werden die Funktionen und Bezeichnungen der Komponenten auf dem oberen Bedienfeld der DM7-Serie erklärt.

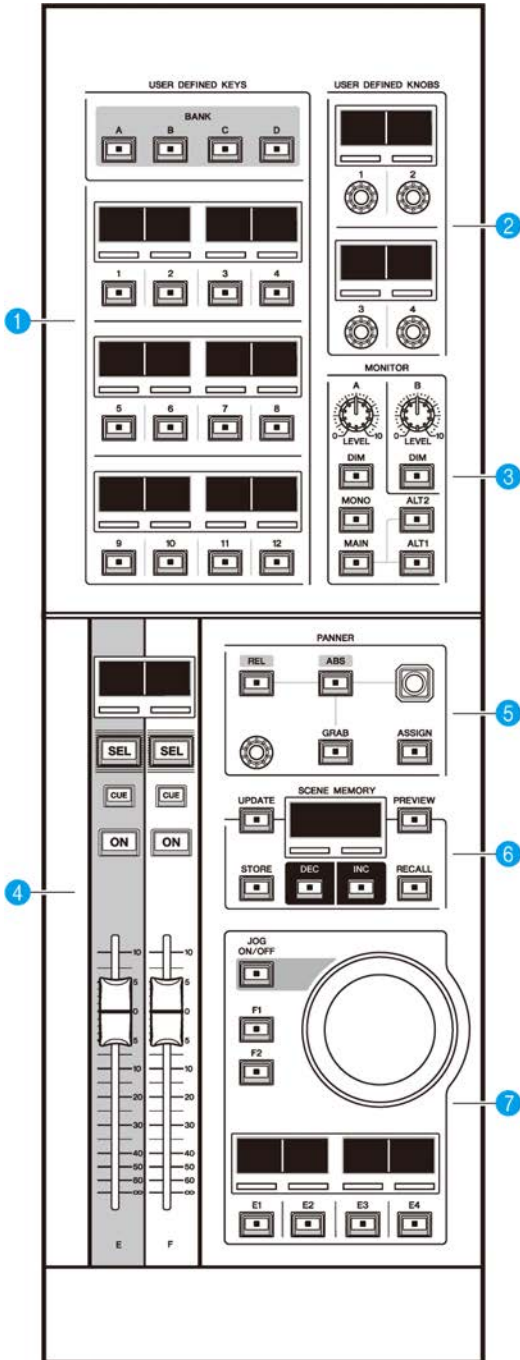

**1 [USER DEFINED KEYS] (Anwenderdefinierte Tasten)**

In diesem Bereich können Sie die zugewiesenen Funktionen bedienen. Verwenden Sie die Taste [BANK] zum Umschalten der Banken. Weisen Sie die Funktionen vom Bildschirm des DM7-Pults aus zu.

**2 [USER DEFINED KNOBS] (Anwenderdefinierte Drehregler)**

In diesem Bereich können Sie die zugewiesenen Funktionen bedienen. Diesen Reglern können Sie vier Funktionen zuweisen. Diese sind nicht in Banken organisiert. Weisen Sie die Funktionen vom Bildschirm des DM7-Pults aus zu.

**3 [MONITOR]**

In diesem Bereich stellen Sie mit den Reglern [LEVEL A] oder [LEVEL B] den Ausgangspegel der abzuhörenden Signale ein. Außerdem können Sie mit diesen Reglern die DIMMER-Funktion bedienen, wenn Sie die entsprechende [DIM]-Taste aktivieren. Drücken Sie im Unterabschnitt Monitor A die [MONO]-Taste, um den Out Mode (Ausgangsmodus) auf MONO umzuschalten. Zum Umschalten zwischen den Output-Monitorquellen verwenden Sie die Tasten [MAIN], [ALT1] und [ALT2].

**4 Kanalzugbereich**

In diesem Bereich steuern Sie die CUSTOM-FADER-Kanalzüge der Kanäle E und F, die dem DM7-Mischpult zugewiesen sind.

**5 [PANNER]**

In diesem Bereich können Sie die PANNER-Funktion (Panorama) bedienen. Verwenden Sie den Joystick zur Steuerung des PANNERS in X-Y-Richtung, und den Encoder zur Steuerung des PANNERS in Z-Richtung. Sie können die zu bedienende Funktion dem Encoder zuweisen. Mit den Tasten [REL] und [ABS] können Sie für den Abstand (Distance) zwischen relativer und absoluter Wertangabe umschalten. Drücken Sie die [GRAB]-Taste, um die PANNER-Position sofort anzuwenden. Verwenden Sie zusätzlich die [ASSIGN]-Taste, um den mit der PANNER-Funktion verknüpften Bildschirm am DM7-Mischpult anzuzeigen.

**6 [SCENE MEMORY]**

In diesem Bereich können Sie Szenenspeicher steuern. Die Nummer des aktuell gewählten Szenenspeichers erscheint im SCENE-MEMORY-Display.

**7 Jog-Rad-Bereich**

In diesem Bereich können Sie das Jog-Rad verwenden und mit den Tasten [F1], [F2] oder [E1] bis [E4] jeweils die vorab zugewiesene Funktion steuern. Der Name der Funktion, die den Tasten [E1] bis [E4] zugewiesen ist, erscheint in den zugehörigen kleinen Displays. Weisen Sie die Funktionen vom Bildschirm des DM7-Pults aus zu.



## Rückseite

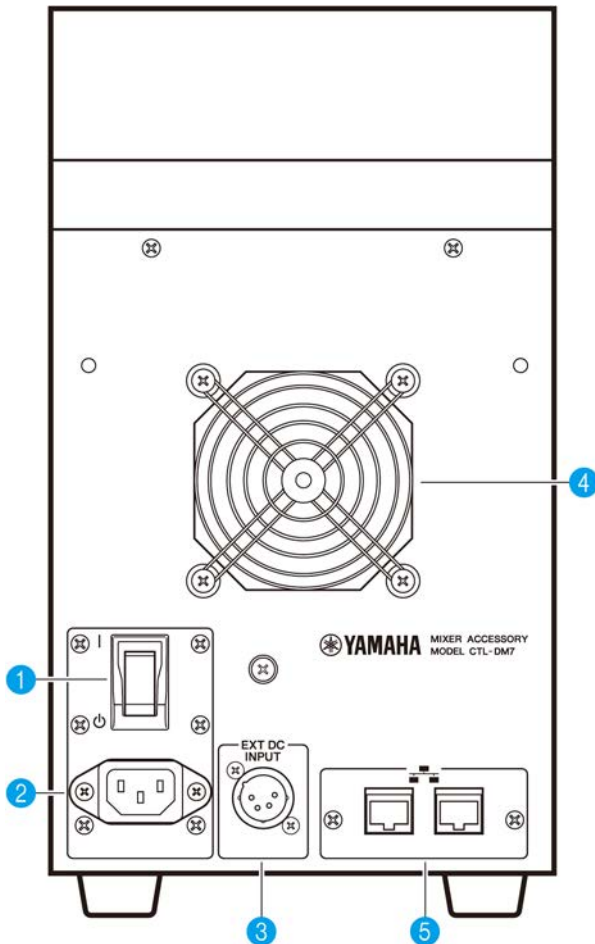

### 1 [ I ]/[ O ] (Netzschalter)

Schaltet zwischen Ein (I) und Aus (O) um. Wenn das Gerät längere Zeit nicht benutzt wird, sollten Sie unbedingt das Netzkabel aus der Steckdose ziehen.

Wenn der Schalter auf (O) steht, ist die Stromversorgung ausgeschaltet.

### ACHTUNG

- Durch Ein- und Ausschalten der Einheit in schneller Folge kann es zu Fehlfunktionen kommen. Nachdem Sie die Einheit ausgeschaltet haben, warten Sie bitte mindestens sechs Sekunden, bevor Sie sie wieder einschalten.

## 2 Buchse AC IN

An dieser Buchse wird das mitgelieferte Netzkabel angeschlossen. Schließen Sie das Netzkabel zuerst an dieser Einheit an, und stecken Sie dann den Netzstecker in eine Netzsteckdose. Schieben Sie den Kabelstecker vollständig hinein, bis er sicher einrastet. Das mitgelieferte Netzkabel besitzt einen speziellen Verriegelungsmechanismus (V-lock), der verhindert, dass das Netzkabel versehentlich herausgezogen wird.



### VORSICHT

- Achten Sie darauf, die Einheit auszuschalten, bevor Sie das Netzkabel anschließen oder abziehen.

Um das Netzkabel abzuziehen, drücken Sie die Entriegelungstaste am geräteseitigen Stecker und ziehen Sie ihn dann heraus.

## 3 [EXT DC INPUT]

Dies ist eine vierpolige XLR-Einbaubuchse, die als Backup für die interne Stromversorgung dieses Produkts eine externe Stromversorgung (DC 24 V) ermöglicht. Verwenden Sie für diesen Anschluss den PA-700 AC Adaptor (Netzadapter) von Yamaha oder einen von Yamaha als gleichwertig empfohlenen Adapter. Beim Anschließen des AC Adaptor (Netzadapters) schließen Sie zuerst das Netzkabel am Netzadapter an, und stecken Sie dann den DC-Stecker (Gleichspannung) in diese Buchse. Stecken Sie schließlich den Stecker des Netzkabels in eine Netzsteckdose.



### VORSICHT

- Achten Sie darauf, die externe Spannungsversorgung auszuschalten, bevor Sie das Netzkabel anschließen oder abziehen. Anderenfalls kann ein Bauteilausfall oder ein Stromschlag auftreten.
- Verwenden Sie für den [EXT DC INPUT]-Anschluss ein Netzteil mit der Nennspannung DC 24 V, das die Anforderungen für eine LPS (Limited Power Source) erfüllt.

## HINWEIS

- Sie können nicht den Netzschalter an diesem Produkt verwenden, um das Produkt ein- oder auszuschalten, wenn ein externes Netzteil angeschlossen ist.
- Dieses Produkt funktioniert normal, wenn eines oder beide Netzteile (intern/extern) eingeschaltet wird.
- Wenn beide Netzteile eingeschaltet sind und eines davon ausfällt, funktioniert die Einheit ohne Einschränkung weiter.

## 4 Lüftungsöffnung

Dieses Produkt enthält einen Kühllüfter. Durch diese Öffnung strömt warme Luft aus dem Gehäuse. Achten Sie darauf, den Luftauslass nicht durch irgendwelche Gegenstände zu versperren. Die Luft wird durch die Lüftungsöffnungen unter der Vorderseite angesaugt.



### VORSICHT

- Blockieren Sie nicht die Lüftungsöffnungen (Wärmeableitungsschlitze) an diesem Produkt. Um eine zu hohe Innentemperatur zu vermeiden, befinden sich Lüftungsöffnungen an der Vorder- und Rückseite des Produkts. Wenn die Lüftungsöffnungen blockiert werden, staut sich die Wärme im Produkt, was Fehlfunktionen oder Brände verursachen kann.

### 5 **Netzwerkanschlüsse**

Diese RJ-45-Anschlüsse ermöglichen die Verbindung der Einheit mit einem Computer über Ethernet-Kabel (CAT5e oder höher empfohlen). Auf diese Weise können Sie die Einheit von unterstützter Anwendungssoftware aus extern steuern, z. B. über DM7 Editor. Da ein L2-Schalter zur Kodierung einer MAC-Adresse eingebaut ist, können Sie dieses Produkt so einrichten, dass es die Funktionen des DM7-Pults gemeinsam mit den eigenen verwendet, indem Sie an einem dieser Anschlüsse das DM7-Pult und am anderen einen Computer anschließen. Diese Anschlüsse unterstützen keine redundante Verbindung.

#### **ACHTUNG**

- Zum Schutz vor elektromagnetischen Störungen sollten Sie ein STP-Kabel (Shielded Twisted Pair) verwenden.

# Allgemeine Bedienung

## Bedienung der Grundfunktionen auf dem oberen Bedienfeld

Dieser Abschnitt beschreibt die grundlegenden Bedienvorgänge, die auf dem oberen Bedienfeld ausgeführt werden.

### **Bedienvorgänge mittels der Bay-Encoder**

Mit der [ENCODER MODE]-Taste können Sie zwischen den Funktionen umschalten.

#### **Screen Encoder**

Bis zu 12 Parameter können über den Touchscreen gesteuert werden.

#### **Channel Encoder**

Steuert die zugewiesenen Parameter für die 12 Kanäle, die in den Kanalzügen angezeigt werden.

### **Bedienung des [TOUCH AND TURN]-Drehreglers**

Drücken Sie auf dem Touchscreen auf den Parameter, den Sie bedienen möchten, und verwenden Sie den [TOUCH AND TURN]-Drehregler, um ihn sofort zu bedienen. Zu diesem Zeitpunkt erscheint ein rosafarbener Rahmen über den Parametern, die auf dem Touchscreen eingestellt werden können.

## Grundsätzliche Bedienung über den Bildschirm

### Umschalten der Bildschirme



Auf dem Bay-Bildschirm wird die Menüleiste angezeigt, wenn oben rechts auf der Bildschirmleiste gedrückt wird. Drücken bzw. tippen Sie auf eine beliebige Schaltfläche in der Menüleiste, um auf den entsprechenden Bildschirm umzuschalten. Drücken Sie im Utility-HOME-Bildschirm auf die gewünschte Schaltfläche, um zum entsprechenden Bildschirm zu wechseln. Wenn die HOME-Schaltfläche gedrückt wird, kehren Sie zum HOME-Bildschirm zurück.

### HINWEIS

Wird auf dem Bildschirm der Bereich mit dem rosafarbenen Rahmen ausgewählt, werden die Parameter angezeigt, die mit dem [TOUCH AND TURN]-Drehregler gesteuert werden können.

### Steuern/Bedienen von Parametern mit dem [TOUCH AND TURN]-Drehregler

Wählen Sie den Parameter aus, der geregelt werden soll, indem Sie ihn drücken, und verwenden Sie den [TOUCH AND TURN]-Drehregler, um die Bedienvorgänge durchzuführen. Der ausgewählte Parameter ist rosafarben umrahmt.

### Einstellen der Parameterwerte auf dem Bildschirm



Nachdem Sie durch Antippen den Parameter ausgewählt haben, den Sie steuern möchten, stellen Sie den Parameterwert mit dem vertikalen oder horizontalen Schieberegler ein. Der ausgewählte Parameter ist rosafarben umrahmt.

### Scrollen

Bei Bildschirmen, die einen Rollbalken besitzen, gleiten Sie mit einem Finger nach oben, unten, links oder rechts, um den Bildschirm zu scrollen. Durch Wischen auf dem Bildschirm können Sie schnell scrollen. Sie können den Bildschirm auch wie folgt bearbeiten:

- Zusammenziehen oder Ausbreiten der Finger  
Der Q-Faktor (die Güte) des EQs kann gesteuert werden.
- Mit drei Fingern nach oben und unten gleiten  
Der Anteil der Anhebung/Absenkung der EQ-Verstärkung kann für mehrere Bänder gleichzeitig eingestellt werden.
- Mit vier Fingern aufwärts und abwärts schieben / mit drei Fingern zusammenziehen oder ausbreiten  
Der Anteil der EQ-Verstärkung kann für mehrere Bänder gleichzeitig erhöht oder verringert werden.

## Bildschirm-Interface

Dieser Abschnitt beschreibt die verschiedenen Komponenten sowie die Bedienung der Touchscreen-Benutzerschnittstelle.

### Registerkarten

Die Registerkarten dienen zum Umschalten zwischen mehreren Seiten. Der Seitenname wird auf dem Reiter der Registerkarte angezeigt.

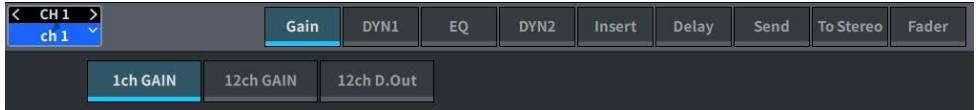

### Schaltflächen

Mit den im Display dargestellten Tasten, genannt Schaltflächen, kann man Funktionen ausführen, Parameter ein- oder ausschalten oder eine von mehreren Optionen auswählen. Schaltflächen, die eine Ein-/Ausschaltfunktion haben, erscheinen im eingeschalteten Zustand farbig und sind im ausgeschalteten Zustand dunkel.



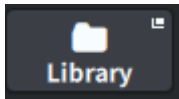

Wenn Sie die Schaltfläche  drücken, öffnet sich ein neues Einblendfenster, in dem Sie genauere Einstellungen vornehmen können.

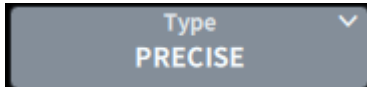

Wenn Sie die Schaltfläche  drücken, erscheint ein Einblendmenü.



Wenn Sie die Schaltflächen  zum Erweitern oder  zum Minimieren drücken, werden EQ- oder Dynamik-Fenster erweitert oder minimiert.

### Listenbildschirme

Fenster wie das folgende werden angezeigt, damit Sie Einträge aus einer Liste auswählen können, z. B. das Einstellungsfenster für die USER-DEFINED-Drehregler.

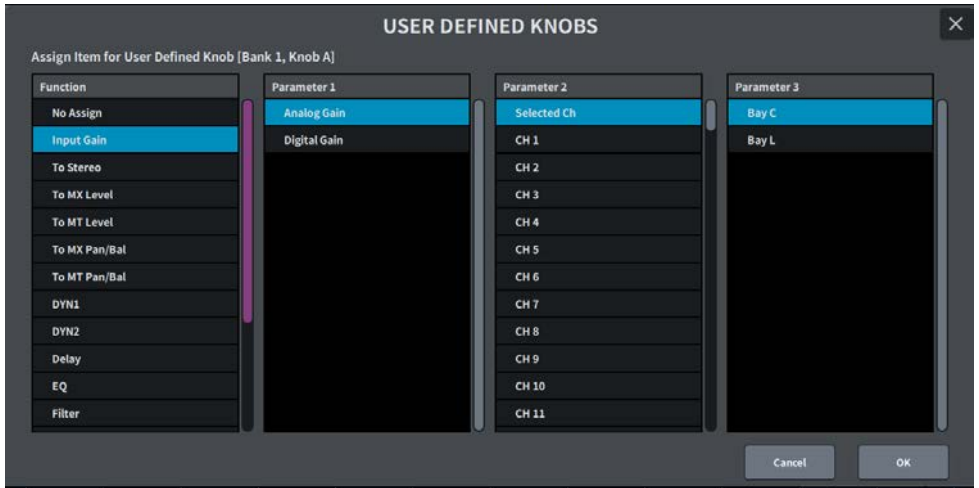

Der blaue Eintrag in der Liste ist derjenige, der aktuell zur Bedienung ausgewählt ist. Verwenden Sie den [TOUCH AND TURN]-Drehregler, um nach oben und unten durch die Liste zu scrollen.

### Bildschirmtastatur

Das folgende Tastaturfenster erscheint, wenn Sie für eine Szene, eine Library oder einen Kanal einen Namen vergeben oder einen Kommentar eingeben möchten. Drücken Sie auf dem Bildschirm auf die Schaltflächen mit den alphanumerischen Zeichen, um diese einzugeben.



### Dialogfelder

In Dialogfeldern wie dem folgenden können Sie die soeben ausgelösten Vorgänge bestätigen. Drücken Sie auf die OK-Schaltfläche, um den Vorgang auszuführen. Wenn Sie auf die CANCEL-Schaltfläche drücken, wird der Vorgang abgebrochen.





# Übersicht über die Bildschirme

## Werkzeugleiste

Die Werkzeugleiste bietet Symbole für häufig verwendete Funktionen und Bildschirme für Systemeinstellungen. Die Werkzeugleiste wird immer angezeigt, auch wenn die Anzeige des Hauptbereichs umgeschaltet wurde.



- 1 Ruft den „Scene-List-Bildschirm“ (S. 77) auf.
- 2 Ruft den „Bedienen des METER-Bildschirms“ (S. 337) auf.
- 3 Ruft den „PATCH-Bildschirm“ (S. 150) auf.
- 4 Ruft den „RACK-Bildschirm“ (S. 226) auf.

## Übersicht über die Bildschirme > Werkzeugleiste

5



Ruft die Menüleiste auf.

Drücken Sie diese Taste, um ein Einblendmenü mit den einzelnen Funktionen zu öffnen.

## Der SELECTED-CHANNEL-VIEW-Bildschirm



Dieser Bildschirm zeigt alle Mischparameter des aktuell ausgewählten Kanals an.



### 1 Ausgewählter Kanal

Dieser Bereich zeigt Nummer, Namen, Symbol und Kanalfarbe des aktuell zur Bedienung ausgewählten Kanals an. Drücken Sie <, um zum vorherigen Kanal und >, um zum nächsten Kanal umzuschalten. Drücken Sie  $\vee$ , um eine Kanalliste anzuzeigen, in der Sie auf einen beliebigen Kanal umschalten können.



### 2 Schaltfläche zur Auswahl des Eingangs-Ports

Drücken Sie hier, um den Input-Select-Bildschirm zu öffnen, in dem Sie zwischen Eingang A und B umschalten und die Patches (Signalwegzuweisungen) ändern können.

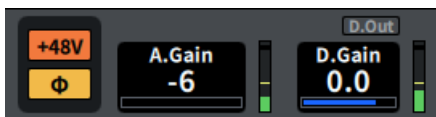

**3 HA-Anzeige**

Zeigt den Einschaltzustand der Phantomspeisung des HA (+48V) und die Phasenlage des Eingangs an. Wenn diese Taste gedrückt wird, erscheint ein Einblendbildschirm, in dem Sie die Phantomspeisung ein-/ausschalten und zwischen der Phasenlage 0 (grau) oder 180 Grad (orangefarben) umschalten können.

**4 A.Gain**

Zeigt die analoge Verstärkung des HA (Head Amps; Vorverstärkers) an. Bei eingeschalteter Gain-Compensation-Funktion erscheint eine blaue Anzeige mit dem Wert der analogen Verstärkung, der eingestellt war, als die Funktion eingeschaltet wurde. Der Pegel direkt nach dem analogen HA wird rechts angezeigt. Wenn auf den Bildschirm gedrückt wird, um den Drehregler auszuwählen, kann der Wert durch vertikales oder horizontales Schieben oder mit dem [TOUCH AND TURN]-Drehregler geändert werden; durch nochmaliges Drücken wird wieder der Gain-Bildschirm angezeigt.

**5 D.Gain**

Zeigt den Einstellungswert für die digitale Verstärkung an. Hier wird im oberen Bereich der Ein-/Ausschaltzustand des Direktausgangs angezeigt. Wenn auf den Bildschirm gedrückt wird, um den Drehregler auszuwählen, kann der Wert durch vertikales oder horizontales Schieben oder mit dem [TOUCH AND TURN]-Drehregler geändert werden; durch nochmaliges Drücken wird wieder der Gain-Bildschirm angezeigt.

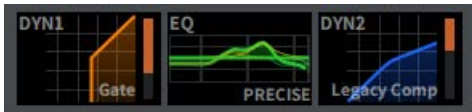

**6** Schaltet für DYN1 (Dynamikprozessor 2) zwischen erweiterter und minimierter Anzeige um.

**7** Schaltet zwischen erweiterter und minimierter EQ-Anzeige um. Wenn Sie EQ oder DYN2 antippen und gedrückt halten und Ihren Finger dann seitwärts bewegen, wird die Reihenfolge von EQ und DYN2 umgeschaltet.

**8** Schaltet für DYN2 (Dynamikprozessor 1) zwischen erweiterter und minimierter Anzeige um.

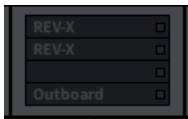

**9** Drücken Sie hier, um den Bildschirm für Effekte und Insert-Wege anzuzeigen.

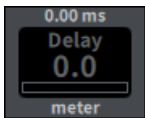

**10 Delay**

Zeigt die Verzögerungszeit (Delay) an. Wenn auf den Bildschirm gedrückt wird, um den Drehregler auszuwählen, kann der Wert durch vertikales oder horizontales Schieben oder mit dem [TOUCH AND TURN]-Drehregler geändert werden; durch nochmaliges Drücken wird wieder der Delay-Bildschirm angezeigt.

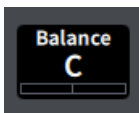

**11 Pan/Balance**

Zeigt die Position des Signals im Stereo-/Surround-Bild an. Wenn auf den Bildschirm gedrückt wird, um den Drehregler auszuwählen, kann der Wert durch vertikales oder horizontales Schieben oder mit dem [TOUCH AND TURN]-Drehregler geändert werden; durch nochmaliges Drücken wird wieder der To-Stereo-Bildschirm angezeigt.



12 **ST A/B**

Zeigt den Ein-/Ausschaltzustand von Signalen an, die an die STEREO-Busse A und B gesendet werden. Drücken Sie darauf, um das Einblendfenster anzuzeigen, das zum Ein-/Ausschalten verwendet wird.



13 **Fader**

Zeigt den Fader-Pegel an. Wenn auf den Bildschirm gedrückt wird, um den Drehregler auszuwählen, kann der Wert durch vertikales oder horizontales Schieben oder mit dem [TOUCH AND TURN]-Drehregler geändert werden; durch nochmaliges Drücken wird wieder der Fader-Bildschirm angezeigt.



14 **ON/CUE**

Es werden der Ein-/Ausschaltzustand des Kanals und des Cue-Ausgangs sowie der ausgewählte Cue-Bus angezeigt. Drücken Sie darauf, um das Einblendfenster anzuzeigen, das zum Ein-/Ausschalten verwendet wird.

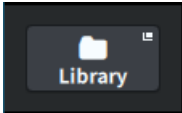

15 Öffnet den „CH-LIBRARY-Bildschirm“ (S. 248).

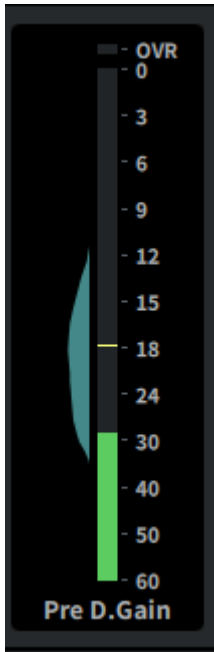

**16 Pegelanzeige LEVEL**

Der Signalpegel des bei Metering Point eingestellten Messpunkts wird angezeigt.

Wenn A.Gain aktiv und der Messpunkt „pre GC“ oder „Pre D.Gain“ ist, wird die Verteilung des Eingangspegels neben der Pegelanzeige als Histogramm angezeigt. Die angezeigte Breite nimmt zu, um so häufiger der beobachtete Pegel im entsprechenden Bereich liegt.

Wenn diese Taste gedrückt wird, erscheint ein Einblendbildschirm, auf dem Sie den Messpunkt umschalten, Peak Hold ein-/ausschalten und die Histogramm-Einstellungen zurücksetzen können.

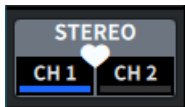

**17 Einblendschaltfläche für Paarschaltung**

Wenn diese Taste gedrückt wird, wird der für das CHANNEL PAIRING verwendete Bildschirm angezeigt.

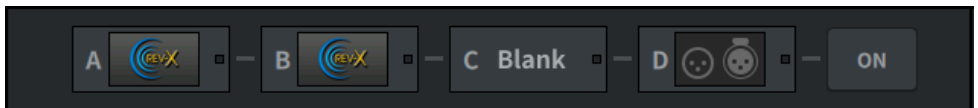

**18 Insert-Schaltfläche**

Drücken Sie hier, um den Bildschirm für Effekte und Insert-Wege anzuzeigen.



19 **Automixer-Schaltfläche**

Öffnet den „AUTOMIXER-Bildschirm“ (S. 73).

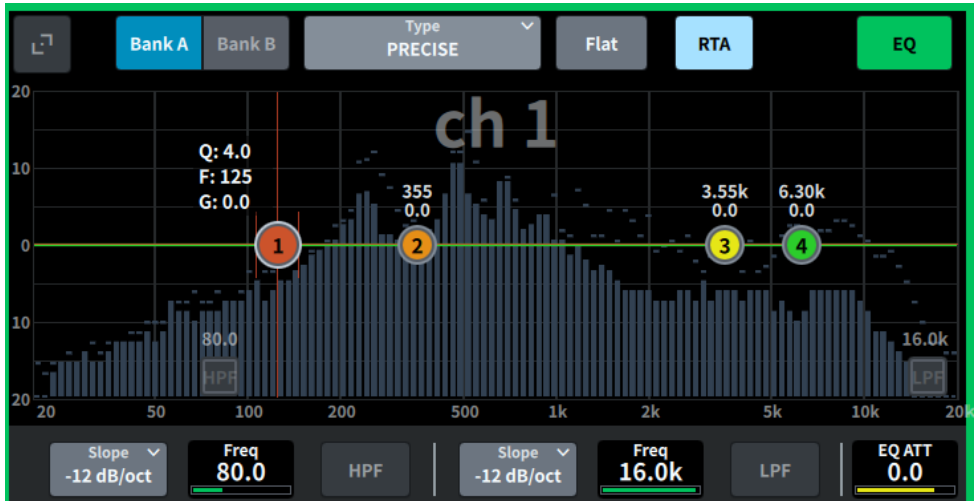

20 **EQ**

Zeigt den EQ-Graphen, die Bank, den EQ-Typ, HPF, LPF, EQ ATT usw. an. Durch Drücken auf dieses Feld werden der Name und Wert der Parameter angezeigt, die mit dem Bildschirm-Encoder eingestellt werden können. Durch Drücken der Erweiterungsschaltfläche wird der EQ-Bildschirm angezeigt.

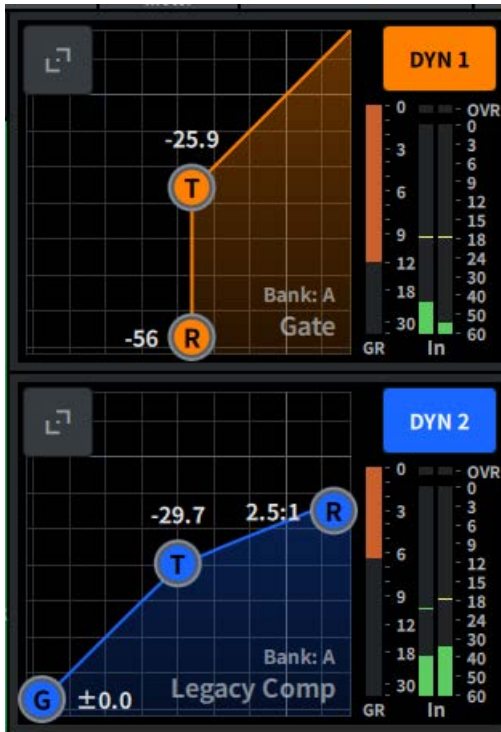

21 **DYN1**

Zeigt den ausgewählten Dynamiktyp, den Threshold-Wert, die Frequenzkurve für Ein-/Ausgang, die GR-Anzeige (Gain Reduction) und die Anzeigen für Ein-/Ausgangspegel von Dynamics 1 an. Durch Drücken auf dieses Feld werden der Parametername und der Parameterwert im oberen Teil des Kanalnamenbereichs angezeigt; beide können mit dem Bildschirm-Encoder eingestellt werden. Durch Drücken der Erweiterungsschaltfläche wird der DYN1-Bildschirm angezeigt.

22 **DYN2**

Zeigt den ausgewählten Dynamiktyp, den Threshold-Wert, die Frequenzkurve für Ein-/Ausgang, die GR-Anzeige (Gain Reduction) und die Anzeigen für Ein-/Ausgangspegel von Dynamics 2 an. Durch Drücken auf dieses Feld werden der Parametername und der Parameterwert im oberen Teil des Kanalnamenbereichs angezeigt; beide können mit dem Bildschirm-Encoder eingestellt werden. Durch Drücken der Erweiterungsschaltfläche wird der DYN2-Bildschirm angezeigt.





**23 MIX/MATRIX-Send-Wege**

Zeigt den Pegel des Signals an, das von dem als Eingangskanal ausgewählten Kanal an den MIX- und MATRIX-Bus gesendet wird. Durch Drücken können die Send-Parameter mit dem Bildschirm-Encoder eingestellt werden. Durch nochmaliges Drücken rufen Sie den Send-Bildschirm auf.

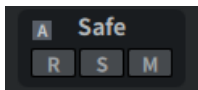

**24 Safe**

Die Statusanzeigen „Recall Safe“, „Solo Safe“ und „Mute Safe“ werden angezeigt. Drücken Sie darauf, um das Einblendfenster anzuzeigen, das zum Ein-/Ausschalten verwendet wird.



**25 DCA/Mute**

Zeigt die DCA- und die Mute-Gruppe an, welcher der ausgewählte Kanal zugewiesen ist. Durch Drücken wird der DCA/Mute-Assign-Bildschirm angezeigt.

**HINWEIS**

Wenn MUTE GROUP CONTROL eingeschaltet, der Kanal stummgeschaltet und DCA MAIN ausgeschaltet ist, blinkt die entsprechende Anzeige.

## Der OVERVIEW-Bildschirm



Dieser Bildschirm stellt eine Übersicht der wichtigsten Parameter der Parts der 12 Kanäle an, für die Layer ausgewählt sind.

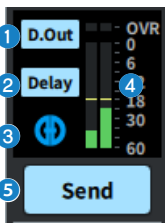

- 1 Drücken Sie hier, um den 12ch-D.Out-Bildschirm anzuzeigen.
- 2 Drücken Sie hier, um den Delay-Bildschirm anzuzeigen.
- 3 Drücken Sie hier, um den AUTOMIXER-Bildschirm zu öffnen.
- 4 **Pegelanzeige**  
Der Signalpegel des bei Metering Point eingestellten Messpunkts wird angezeigt.

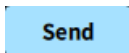

5 **Send**

Drücken Sie hier, um den Pegel des vom ausgewählten Kanal an den MIX- und MATRIX-Bus gesendeten Signals anzuzeigen.



6 **A.Gain/D.Gain**

Zeigt die analoge Verstärkung des HA (Head Amps; Vorverstärkers) an. Bei eingeschalteter Gain-Compensation-Funktion erscheint eine blaue Anzeige mit dem Wert der analogen Verstärkung, der eingestellt war, als die Funktion eingeschaltet wurde. Wenn auf den Bildschirm gedrückt wird, um den Drehregler auszuwählen, kann der Wert durch vertikales oder horizontales Schieben oder mit dem [TOUCH AND TURN]-Drehregler geändert werden; durch nochmaliges Drücken wird wieder der Gain-Bildschirm angezeigt.

Wenn es keine analoge Verstärkung gibt, wird die digitale Verstärkung angezeigt.



7 **HA-Anzeige**

Zeigt den Einschaltzustand der Phantomspeisung des HA (+48V) und die Phasenlage des Eingangs an. Wenn diese Taste gedrückt wird, erscheint ein Einblendbildschirm, in dem Sie die Phantomspeisung ein-/ausschalten und zwischen der Phasenlage 0 (grau) oder 180 Grad (orangefarben) umschalten können.

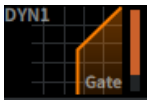

8 Drücken Sie hier, um den „DYNAMICS-Bildschirm“ (S. 70) zu öffnen.

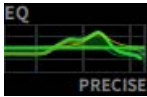

9 Drücken Sie hier, um den „EQ-Bildschirm“ (S. 65) zu öffnen.



10 Drücken Sie hier, um den „DYNAMICS-Bildschirm“ (S. 70) zu öffnen.

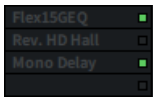

11 Öffnet den „Insert-Bildschirm“ (S. 239).

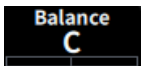

12 **Pan/Balance**

Zeigt die Position des Signals im Stereo-/Surround-Bild an. Wenn auf den Bildschirm gedrückt wird, um den Drehregler auszuwählen, kann der Wert durch vertikales oder horizontales Schieben oder mit dem [TOUCH AND TURN]-Drehregler geändert werden; durch nochmaliges Drücken wird wieder der To-Stereo-Bildschirm angezeigt.

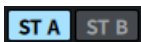

## Übersicht über die Bildschirme > Der OVERVIEW-Bildschirm

### 13 **ST A/B**

Zeigt den Ein-/Ausschaltzustand von Signalen an, die an die STEREO-Busse A und B gesendet werden. Drücken Sie darauf, um das Einblendfenster anzuzeigen, das zum Ein-/Ausschalten verwendet wird.



### 14 **DCA/Mute**

Zeigt die DCA- und die Mute-Gruppe an, welcher der ausgewählte Kanal zugewiesen ist. Durch Drücken wird der DCA/Mute-Assign-Bildschirm angezeigt.

## **HINWEIS**

Wenn MUTE GROUP CONTROL eingeschaltet, der Kanal stummgeschaltet und DCA MAIN ausgeschaltet ist, blinkt die entsprechende Anzeige.

# Bildschirme

## EQ-Bildschirm

Alle EQ-Parameter des aktuell ausgewählten Kanals können eingestellt werden. Dies ist nützlich, wenn Sie genaue EQ-Einstellungen für einen bestimmten Kanal vornehmen möchten.



Der Bildschirm enthält die folgenden Elemente.

- 1 Erweiter/Minimieren-Schaltfläche**  
Erweitert oder minimiert den Bildschirm.
- 2 Bank-Schaltfläche**  
Hiermit können Sie zwischen A und B als Speicherziel für die EQ-Parameter umschalten.
- 3 Type-Schaltfläche**  
Schaltet den EQ-Typ zwischen PRECISE, AGGRESSIVE, SMOOTH und LEGACY um.  
Die Art (Type) des EQ kann für jeden Kanal in der Global-Einstellung eingestellt werden.
- 4 EQ-Flat-Schaltfläche**  
Wenn diese Taste gedrückt wird, erscheint ein Bestätigungsbildschirm, und wenn dort OK gedrückt wird, werden die GAIN-Parameter aller EQ-Bänder auf 0 dB zurückgesetzt.
- 5 Schaltfläche „Process Order“ (Processing-Reihenfolge)**  
Schaltet EQ und DYN2 in die andere Reihenfolge.
- 6 Multi-Ch-View-Schaltfläche**  
Öffnet den Multi-Ch-View-Bildschirm.
- 7 RTA-Schaltfläche**  
Wenn diese Schaltfläche eingeschaltet ist, wird eine transparente Frequenzgangkurve des Eingangssignals (unmittelbar nach dem EQ) hinter dem Frequenzgraphen des EQ eingeblendet.

**8 Peak-Hold-Schaltfläche**

Die Pegelspitzen des RTA-Diagramms werden gehalten.

**9 Hold-Schaltfläche**

Wenn diese Schaltfläche eingeschaltet ist, zeigt die Frequenzgangkurve das Ergebnis der Frequenzanalyse statisch an.

**10 Ballistics-Feld**

• **Ballistics-Schaltfläche**

Wenn dies eingeschaltet ist, kann der Graph ggf. einschließlich der Absenkung (Attenuation) angezeigt werden.

• **Fast/Slow-Umschalt-Schaltfläche**

Schaltet die Absenkungsrate um (Fast/Slow).

**11 Offset**

Stellt einen Versatz für die RTA-Anzeige ein.

**12 EQ-Graph**

Zeigt die Parameterwerte für den EQ und Filter an.

**13 EQ-Schaltfläche ON/OFF**

Schaltet den EQ ein/aus.

**14 EQ-IN/OUT-Pegelanzeige**

Zeigt den Spitzenpegel der Signale vor und nach dem EQ an. Bei einem Stereokanal zeigen diese Anzeigen den Pegel der beiden Kanäle L und R an.

**15 Library-Schaltfläche**

Drücken Sie hier, um den CH-LIBRARY-Bildschirm aufzurufen.

**16 Copy-Schaltfläche**

Kopiert die Einstellungen der EQ-Parameter, die in der Bank gespeichert sind (ausgewählt mit den Umschalttasten A/B), in den Pufferspeicher.

**17 Paste-Schaltfläche**

Drücken Sie hier, um die Einstellungen einzufügen, die sich im Zwischenspeicher des EQs der aktuell ausgewählten Bank befinden. Wenn keine gültigen Daten in den Pufferspeicher kopiert wurden, ist kein Einfügen möglich.

**18 Compare-Schaltfläche**

Drücken Sie hier, um zwischen im Pufferspeicher gespeicherten Einstellungen und aktuell ausgewählten Einstellungen umzuschalten und sie zu vergleichen. Wenn keine gültigen Daten im Pufferspeicher gespeichert sind, ist ein Vergleich nicht möglich.

**19 Default-Schaltfläche**

Wenn dies gedrückt wird, erscheint ein Bestätigungsbildschirm; nach Antippen von OK werden alle Parameter der EQs/Filter auf ihre Anfangswerte zurückgesetzt.

**20 Schaltfläche zur Auswahl des HPF-Typs**

Hiermit kann die HPF-Absenkung auf  $-6$  dB/Okt,  $-12$  dB/Okt,  $-18$  dB/Okt oder  $-24$  dB/Okt. eingestellt werden.

**21 HPF Freq**

Zeigt die HPF-Grenzfrequenz an. Wenn auf den Bildschirm gedrückt wird, um einen Wert auszuwählen, kann dieser durch vertikales oder horizontales Schieben oder mit dem [TOUCH AND TURN]-Drehregler geändert werden.

**22 HPF-Schaltfläche**

Schaltet den HPF ein/aus.

**23 Schaltfläche zur Auswahl des LPF-Typs**

Ermöglicht die Einstellung der LPF-Absenkung pro Oktave auf  $-6$  dB/Okt. oder  $-12$  dB/Okt.

**24 LPF Freq**

Zeigt die LPF-Grenzfrequenz an. Wenn auf den Bildschirm gedrückt wird, um einen Wert auszuwählen, kann dieser durch vertikales oder horizontales Schieben oder mit dem [TOUCH AND TURN]-Drehregler geändert werden.

**25 LPF-Schaltfläche**

Schaltet den LPF ein/aus.

**26 EQ ATT**

Stellt die Dämpfung ein. Wenn auf den Bildschirm gedrückt wird, um einen Wert auszuwählen, kann dieser durch vertikales oder horizontales Schieben oder mit dem [TOUCH AND TURN]-Drehregler geändert werden.

**27 Bässe-Niveauregelungs-Schaltfläche**

Schalten Sie diese Schaltfläche ein, um das LOW-Band auf Niveaufilterung einzustellen.

**28 Bypass-Schaltfläche**

Stellt das EQ-Band auf Bypass-Status ein.

**29 Höhen-Niveauregelungs-Schaltfläche**

Schalten Sie diese Schaltfläche ein, um das HIGH-Band auf Niveaufilterung einzustellen.

**30 EQ-Parametereinstellung**

Zeigt die Parameter Q (Güte), FREQUENCY (Frequenz) und GAIN (Anhebung/Absenkung) für die Bänder LOW, LOW MID, HIGH MID und HIGH an. Wenn auf den Bildschirm gedrückt wird, um einen Wert auszuwählen, kann dieser durch vertikales oder horizontales Schieben oder mit dem [TOUCH AND TURN]-Drehregler geändert werden.

## Touch-Bedienung

Dieser Abschnitt beschreibt die EQ-Bedienvorgänge, die durch Berühren des EQ-Bildschirms ausgeführt werden.

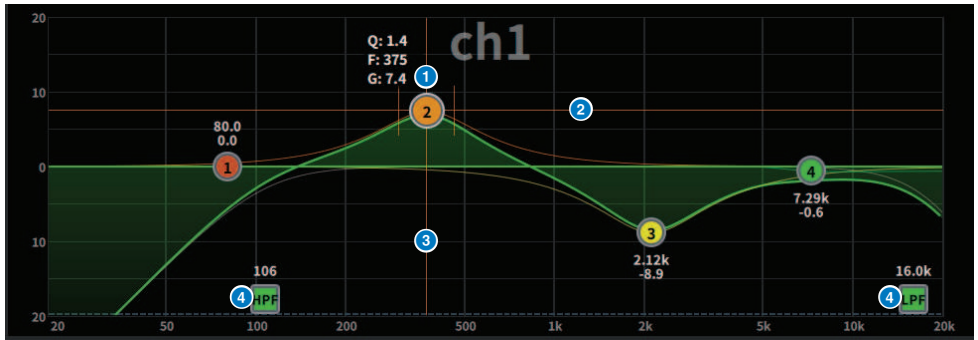

### Touch-Bedienung mit einem Finger

#### 1 Spitzenwert des ausgewählten Bandes

Ziehen Sie den Ball eines Frequenzbands, um Frequenz und Verstärkung einzustellen. Die Verstärkung wird durch doppeltes Antippen des Balls zurückgesetzt. Wenn sich die Bälle mehrerer Bänder überlappen, kann die Auswahl durch Antippen geändert werden.

#### 2 G-Achse

Ziehen Sie nach oben oder unten, um bei fixierter Frequenz die Anhebung/Absenkung einzustellen.

#### 3 F-Achse

Ziehen Sie nach links oder rechts, um bei fixierter Anhebung/Absenkung die Frequenz einzustellen.

#### 4 HPF/LPF

Stellen Sie die Frequenz durch Ziehen mit der Maus ein. Tippen Sie doppelt zum Ein- und Ausschalten des Filters.

### Multi-Touch-Bedienung

#### • Pinzettenbewegung

Bewegen Sie die Finger zusammen oder auseinander, um die Q-Einstellung für das ausgewählte Band einzustellen.

### Bedienvorgänge für mehrere Bänder

Die Parameter mehrerer Bänder können gemeinsam eingestellt werden.

• **Boost Band** Bänder, deren Pegel angehoben werden (im Bereich oberhalb 0 dB). Die Anhebung eines Bandes kann mit der Multi-Touch-Funktion geändert werden.

• **Cut Band** Bänder, deren Pegel abgesenkt werden (im Bereich unterhalb 0 dB). Die Absenkung eines Bandes kann mit der Multi-Touch-Funktion geändert werden.

#### • Anheben

Tippen und halten Sie den Bereich über 0 dB mit drei Fingern und schieben Sie nach oben oder unten, um die Anhebung für alle angehobenen Bänder gleichermaßen zu erhöhen oder zu verringern.

#### • Absenken

Tippen und halten Sie den Bereich unterhalb 0 dB mit drei Fingern und schieben Sie nach oben oder unten, um die Absenkung für alle abgesenkten Bänder gleichermaßen zu erhöhen oder zu verringern.



- **Erweitern**

Tippen und halten Sie mit vier Fingern und bewegen sie nach oben oder unten, um die Verstärkung für alle Bänder gleichzeitig zu erhöhen oder zu verringern. Der gleiche Vorgang kann ausgeführt werden, indem Sie drei Finger über der 0-dB-Linie platzieren und die Finger zusammen-/auseinanderziehen.

## DYNAMICS-Bildschirm

Hier können alle Dynamikparameter angezeigt und bearbeitet werden. Dies ist nützlich, wenn Sie genaue Dynamik-Einstellungen für einen bestimmten Kanal vornehmen möchten.

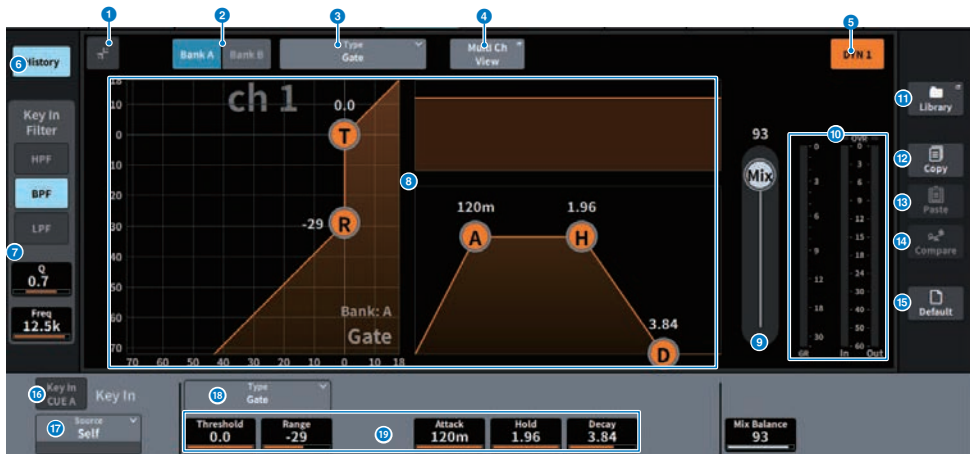

**1 Erweitern/Minimieren-Schaltfläche**

Erweitert oder minimiert den Bildschirm.

**2 Bank-Schaltfläche**

Hiermit können Sie zwischen A und B als Speicherziel für die Dynamikparameter umschalten.

**3 Type-Schaltfläche**

Schaltet den Dynamiktyp zwischen LEGACY COMP, COMP260, GATE, DE-ESSER, EXPANDER, DUCKING, FET Limiter (bei Eingangskanal nur DYN2 und bei Ausgangskanal nur DYN1) und Diode Bridge Comp (bei Eingangskanal nur DYN2 und bei Ausgangskanal nur DYN1) um.

**4 Multi-Ch-View-Schaltfläche**

Öffnet den Multi-Ch-View-Bildschirm.

**5 Dynamik-Schaltfläche ON/OFF**

Schaltet den Dynamikprozessor ein/aus.

**6 History-Schaltfläche**

Wenn diese Taste gedrückt wird, werden die letzten 10 Sekunden des Dynamik-Verlaufs grafisch angezeigt.

### 7 **Key-In-Filter-Feld (Dieser Bereich wird nicht angezeigt, wenn der Dynamiktyp De-Esser gewählt ist)**

Diese Funktion stellt die Filtereinstellungen für den Key-In-Signalweg ein.

- **Schaltfläche für die Filterauswahl**

Hier wählen Sie den Filtertyp aus: HPF, BPF oder LPF. Drücken Sie eine leuchtende Schaltfläche, um den Filter zu deaktivieren.

- **Q**

Zeigt die Q-Einstellung des Filters an. Wenn auf den Bildschirm gedrückt wird, um einen Wert auszuwählen, kann dieser durch vertikales oder horizontales Schieben oder mit dem [TOUCH AND TURN]-Drehregler geändert werden.

- **Freq**

Zeigt die Einstellung der Filter-Grenzfrequenz an. Wenn auf den Bildschirm gedrückt wird, um einen Wert auszuwählen, kann dieser durch vertikales oder horizontales Schieben oder mit dem [TOUCH AND TURN]-Drehregler geändert werden.

### 8 **Dynamik-Graph**

Zeigt das Eingangs-/Ausgangsverhalten der Dynamikprozessoren an.

### 9 **Mix Balance**

Hier kann das Verhältnis zum Eingangssignal eingestellt werden.

### 10 **IN/OUT-Pegelanzeigen und GR-Anzeige der Dynamikprozessoren**

Diese Pegelanzeigen zeigen den Spitzenpegel der Signale vor und nach der Dynamikverarbeitung sowie das Maß der Pegelabsenkung an. Bei einem Stereokanal zeigen diese Anzeigen sowohl den Pegel des linken als auch den des rechten Kanals an.

### 11 **Library-Schaltfläche**

Drücken Sie hier, um den CH-LIBRARY-Bildschirm aufzurufen.

### 12 **Copy-Schaltfläche**

Kopiert die Einstellungen der Dynamikparameter, die in der Bank gespeichert sind (ausgewählt mit den Schaltflächen für die A/B-Umschaltung), in den Pufferspeicher.

### 13 **Paste-Schaltfläche**

Drücken Sie diese Schaltfläche, um die kopierten Einstellungen einzufügen, die sich im Zwischenspeicher des Dynamikprozessors der aktuell ausgewählten Bank befinden. Wenn keine gültigen Daten in den Pufferspeicher kopiert wurden, ist kein Einfügen möglich.

### 14 **Compare-Schaltfläche**

Drücken Sie hier, um zwischen im Pufferspeicher gespeicherten Einstellungen und aktuell ausgewählten Einstellungen umzuschalten und sie zu vergleichen. Wenn keine gültigen Daten im Pufferspeicher gespeichert sind, ist ein Vergleich nicht möglich.

### 15 **Default-Schaltfläche**

Drücken Sie diese Schaltfläche, um alle Dynamikparameter auf die ursprünglichen Werte zurückzusetzen.

### 16 **Key-In-CUE-Schaltfläche**

Mit dieser Schaltfläche können Sie das als KEY IN SOURCE ausgewählte Signal vorhören. Wenn Sie zu einem anderen Bildschirm wechseln, wird CUE aufgehoben.

## **HINWEIS**

Auch wenn der Cue-Modus auf MIX CUE gesetzt ist (in diesem Modus werden alle Kanäle, deren [CUE]-Taste aktiviert ist, zum Vorhören gemischt), bewirkt das Einschalten der Schaltfläche KEY IN CUE, dass nur das Signal des entsprechenden Kanals abgehört wird. Alle anderen [CUE]-Tasten, die zu diesem Zeitpunkt eingeschaltet ist, werden zwangsweise ausgeschaltet.

### 17 **Key-In-Source-Auswahlschaltfläche**

Ermöglicht die Auswahl aus einer der folgenden Optionen, wie das Key-In-Signal die Dynamikbearbeitung steuern soll (Sidechain/Trigger).

- **Self** ..... Signal vom selben Kanal.
- **Other Pre DYN1** ..... Pre-DYN1-Signale anderer Kanäle (ausgewählt aus einer Gruppe von je 24 Kanälen) (bei Eingangskanälen nur DYN1)
- **Other Pre Proc** ..... Unbearbeitete Signale anderer Kanäle (ausgewählt aus einer Gruppe von je 24 Kanälen) (bei Eingangskanälen nur DYN2)
- **MX Out** ..... Ausgangssignal des MIX-Kanals
- **EXT IN 1-4** ..... Als EXT IN 1-4 ausgewähltes Signal

### 18 **Type-Schaltfläche**

Wählen Sie aus den folgenden Dynamiktypen aus.

- **Legacy Comp** ..... Dies ist ein Standardkompressor, mit dem viele ältere Digitalmischpulte von Yamaha wie PM1D und PM5D ausgestattet waren.
- **Comp 260** ..... Dies ist ein analog-artiger Kompressor, nachgebildet mit der Yamaha-eigenen VCM-Technologie (Virtual Circuitry Modeling). Die Einstellung der Kompressionskurve (Knee) kann aus 6 Stufen ausgewählt werden: Hard/Soft-1/Soft-2/Soft-3/Soft-4/Soft-5. Obwohl die Attack-/Release-Zeiten auch eingestellt werden können, geben die Voreinstellungen das festgelegte Verhalten des hier modellierten Originalgeräts wieder.
- **Gate** ..... Dieser Dynamiktyp reduziert das Ausgangssignal um einen festen Wert (Range), wenn ein Signal zugeführt wird, das unterhalb des Threshold-Pegels liegt.
- **De-Esser** ..... Dieser Dynamiktyp erfasst nur die Zischlaute und andere hochfrequente Aspekte der Stimme und komprimiert diesen Frequenzbereich.
- **Expander** ..... Dieser Dynamiktyp reduziert das Ausgangssignal um ein festes Verhältnis (Ratio), wenn ein Signal zugeführt wird, das unterhalb des Threshold-Pegels liegt.
- **Ducking** ..... Dieser Dynamiktyp reduziert das Ausgangssignal um einen festen Wert (Range), wenn ein Signal zugeführt wird, das oberhalb des Threshold-Pegels liegt. Dies ist hilfreich, wenn Sie die Lautstärke von Hintergrundmusik entsprechend dem Key-In-Source-Signal verringern möchten.
- **FET Limiter** ..... Dies ist ein Modell eines FET-Kompressors/Limiters, der häufig in Studios verwendet wird. Da THRESHOLD (der Schwellenwert) intern festgelegt ist, wird der Grad der Kompression durch die Einstellung des INPUT-Pegels eingestellt. (bei Eingangskanälen nur DYN2 und bei Ausgangskanälen nur DYN1)
- **Diode Bridge Comp** ..... Dies ist ein Kompressor, der mittels Modeling einer Diodenbrücke erstellt wurde (bei Eingangskanälen nur DYN2 und bei Ausgangskanälen nur DYN1).

### 19 **Einstellungen der Dynamikparameter**

Zeigen die Dynamikparameterwerte an. Diese können mit dem Bildschirm-Encoder eingestellt werden. Die Art der Parameter hängt vom aktuell ausgewählten Dynamikprozessortyp ab.

# AUTOMIXER-Bildschirm



Der Bildschirm enthält die folgenden Elemente.

## ■ Master-Feld

### 1 Schaltflächen für die Kanalanzeige

Zeigt die Automix-Gain-Anzeigen und Modusanzeigen (man (Gelb), auto (Grün) oder mute (Rot)) für jeden Kanal an. Drücken Sie eine dieser Schaltflächen, um die Kanäle auszuwählen, die im Kanalsteuerungsfeld weiter unten angezeigt werden sollen.

### 2 override/preset/mute-Schaltflächen

Mit diesen Schaltflächen werden die einzelnen Gruppen (group a/b/c/d/e) eingerichtet, die im Kanalsteuerungsfeld ausgewählt sind. Es werden nur die Schaltflächen für die ausgewählten Gruppen angezeigt.

- override  
Drücken Sie diese Schaltfläche, um die Pegel der Kanäle (bei denen die override-Schaltflächen eingeschaltet sind) sanft auf 0 dB (Unity Gain) zu faden. Alle Kanäle mit ausgeschalteter override-Schaltfläche werden stumm geschaltet.
- preset  
Drücken Sie diese Schaltfläche, um die entsprechende Gruppe von Kanälen in einen bestimmten Modus (man, auto oder mute) zu versetzen, wie neben der leuchtenden Preset-Anzeige angezeigt.
- mute  
Drücken Sie diese Schaltfläche, um alle Kanäle sofort auszublenden (innerhalb ca. 0,5 Sekunden).

### 3 reset-Schaltfläche

Initialisiert die Automixer-Einstellungen.

#### 4 meters-Schaltfläche

Schaltet die im Kanalsteuerungsfeld angezeigte Pegelanzeigen-Schaltfläche um. Durch wiederholtes Drücken der Schaltfläche wird zwischen gain (Automix-Gain), input (Eingangspegel) und output (Ausgangspegel) umgeschaltet.

#### ACHTUNG

- Normalerweise sollte die Anzeige so eingestellt werden, dass die Verstärkung angezeigt wird.

#### ■ Kanalsteuerungsfeld

Jeder Kanal ist stets in einem der Modi man, auto oder mute. Die Anzeigen für den aktiven Kanalmodus leuchten auf. Um einen Modus auszuwählen, drücken Sie die entsprechende Modusschaltfläche oder drücken Sie die preset-Schaltfläche im Master-Feld.

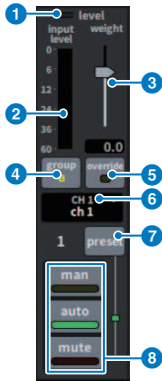

#### 1 Pegelanzeige

Diese Anzeige leuchtet grün auf, wenn das Audiosignal den geeigneten Automixing-Pegel erreicht.

#### ACHTUNG

- Wenn die Pegelanzeige blinkt, erhöhen Sie die Eingangsverstärkung. Wenn die Pegelanzeige rot aufleuchtet, verringern Sie die Eingangsverstärkung.

#### 2 Pegelanzeige

Die Pegelanzeige besitzt drei Anzeigemodi. Der Modus ändert sich mit jedem Druck auf die meters-Schaltfläche im Master-Feld.

**gain (Grün):** Zeigt die Verstärkung durch den Automixer an

**input (Gelb):** Zeigt den Eingangspegel an

**output (Blau):** Zeigt den Ausgangspegel an

#### ACHTUNG

- Normalerweise sollte die Anzeige so eingestellt werden, dass die Verstärkung angezeigt wird.

### 3 **weight**

Die Wichtung (weight) stellt die korrelierte Empfindlichkeit zwischen Eingangskanälen ein. Stellen Sie die weight-Drehregler so ein, dass die Automix-gain-Pegelanzeigen ungefähr gleiche Werte aufweisen, wenn aktuell niemand spricht. Wenn z. B. in der Nähe eines Mikrofons (z. B. Computerlüfter oder Lüftungsöffnung) ein Rauschen vorliegt, unterdrücken Sie es, indem Sie die Wichtung dieses Kanals verringern. Um die Wichtung des Kanals zu ändern, verwenden Sie den [TOUCH AND TURN]-Drehregler, um den weight-Schieberegler einzustellen.

Automixer berechnet das Verhältnis der Eingangspegel eines bestimmten Kanals gegenüber allen Eingangskanälen innerhalb der Gruppe. Das folgende Beispiel beschreibt die Funktionsweise dieser Wichtungssteuerung.

#### ■ **Erhöhung der weight-Regelung eines Kanals:**

- Erhöht den Automix-gain dieses Kanals und verringert den Automix-gain anderer Kanäle geringfügig.
- Bei Kanälen mit höheren weight-Einstellungen ist ein höherer Automix-gain wahrscheinlicher, so dass diese eher zu hören sind als andere Kanäle.

#### ■ **Senkung der weight-Regelung eines Kanals.**

- Senkt den Automix-gain dieses Kanals und erhöht den Automix-gain anderer Kanäle geringfügig.
- Das Signal vom Mikrofon dieses Kanals ist weniger deutlich zu hören, wenn Menschen gleichzeitig in mehrere Mikrofone sprechen.

### 4 **group**

Jeder Kanal kann einer von fünf Gruppen (group a/b/c/d/e) zugewiesen werden. Diese Gruppenfunktion ist praktisch für folgende Anwendungen:

- Bei Nutzung mehrerer Räume: Weisen Sie die Mikrofone in jedem Raum verschiedenen Gruppen zu, sodass sie als separate Automixer fungieren können.
- Stereopanorama: Weist Mikrofonen mit Pan links, rechts und mittig separaten Gruppen zu, um eine stabile Stereo-Präsenz zu erzielen.

### 5 **override**

Wenn Sie die override-Schaltfläche im Master-Feld einschalten, werden die entsprechenden Kanäle in den man- oder mute-Modus versetzt, je nach Status der override-Schaltfläche der Kanäle.

- Wenn Sie die override-Schaltfläche der Kanäle einschalten, werden die entsprechenden Kanäle in den man[uellen] Modus gesetzt, wenn die override-Schaltfläche im Master-Feld eingeschaltet wird.
- Wenn Sie die override-Schaltfläche der Kanäle ausschalten, werden die entsprechenden Kanäle in den mute-Modus versetzt, wenn die override-Schaltfläche im Master-Feld eingeschaltet wird.
- Schalten Sie die Master-override-Schaltfläche aus, um für diesen Kanal den vorhergehenden Modus wiederherzustellen.

Die override-Funktion ist praktisch, wenn der Moderator einer Podiumsdiskussion das System steuern möchte. Gehen Sie folgendermaßen vor.

1. Schalten Sie die override-Schaltfläche beim Kanal des Moderators ein.
2. Schalten Sie die override-Schaltfläche bei allen anderen Kanälen aus.
3. Schalten Sie die override-Schaltfläche im Master-Feld ein wie erforderlich.

### 6 **Kanalnummer**

Nummer und Name des eingefügten Kanals werden angezeigt.

Drücken Sie hier, um den einzufügenden Kanal einzustellen.

### 7 **preset-Schaltfläche**

Drücken Sie diese Schaltfläche, um einen Kanalmodus (man, auto oder mute) auszuwählen, der aktiviert wird, wenn die preset-Schaltfläche im Master-Feld eingeschaltet wird. Die Anzeige leuchtet und zeigt damit an, dass preset für diesen Kanal programmiert wurde.

8 **man/auto/mute-Schaltflächen**

Schaltet zwischen den Modi man/auto/mute um.

**man:** Es erfolgt kein Automixing, und das Audiosignal wird mit Einheitspegel durchgelassen. Verwenden Sie diesen Modus für Gesang über ein Mikrofon.

**auto:** Automixing ist eingeschaltet. Verwenden Sie diesen Modus für Dialoge oder Sprache.

**mute:** Die Ausgabe des Kanals ist stummgeschaltet.



# Scene-List-Bildschirm

## Scene-List-Bildschirm

Auf diesem Bildschirm werden Szenen mit gespeicherten Mischpulteinstellungen verwaltet.

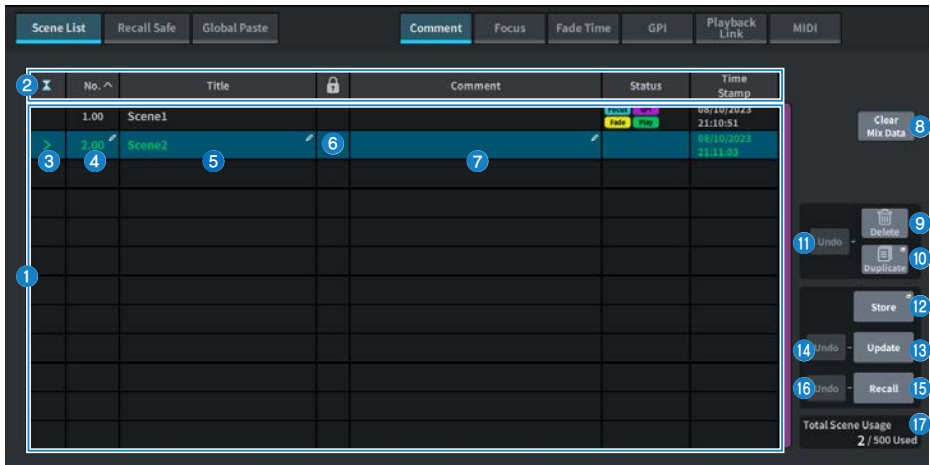

### 1 Szenenliste

Dieser Bereich zeigt Informationen über die Szenen an, die im Szenenspeicher abgelegt sind.

### 2 Sortierschaltflächen

Die Liste wird je nach gedrücktem Spaltentitel wie folgt sortiert.

- **No.**  
Sortiert die Liste nach Szenennummer.
- **Title**  
Sortiert die Liste nach der alphanumerischen Reihenfolge der Namen.
- **Comment**  
Sortiert die Liste in alphanumerischer Reihenfolge der Kommentare.
- **Time Stamp**  
Sortiert die Liste nach Datum und Zeitpunkt der Erstellung.

### HINWEIS

Indem Sie erneut auf denselben Bereich drücken, ändern Sie die Richtung des Sortiervorgangs (aufsteigende oder absteigende Reihenfolge).

### 3 Schaltfläche zur Auswahl der aktuellen Szene

Drücken Sie diese Schaltfläche, um die Szene auszuwählen, die zuletzt abgerufen oder gespeichert wurde. Die aktuelle Szene wird in der Liste grün hervorgehoben.

### 4 Szenennummer

Zeigt die Nummer der aktuellen Szene an.

**5 Scene-Titelschaltfläche**

Zeigt den Namen an, welcher der Szene zugeordnet ist. Drücken Sie hier, um die Tastatur aufzurufen und den Namen zu bearbeiten. Die maximale Zeichenanzahl eines Szenentitels ist 16.

**6 Schlosssymbol**

Hier wird der Schreibschutz aktiviert/deaktiviert. Drücken Sie hier, um den Schreibschutz der Szene ein- und auszuschalten. Die Schaltfläche leuchtet auf. Drücken Sie erneut, um den Schreibschutz aufzuheben.

**7 Ausgewählte Szene**

Die in der Liste blau hervorgehobene Szene ist die aktuell ausgewählte Szene.

**8 Clear Mix Data-Schaltfläche**

Drücken Sie auf diese Schaltfläche, um die aktuelle Szene zu initialisieren.

**9 Delete-Schaltfläche**

Drücken Sie diese Schaltfläche, um die ausgewählte Szene zu löschen.

**10 Duplicate-Schaltfläche**

Drücken Sie diese Schaltfläche, um die ausgewählte Szene zu duplizieren.

**11 Delete Duplicate Undo-Schaltfläche**

Macht Lösch- und Duplizierungsvorgänge rückgängig. Diese Funktion ist nur unmittelbar nach Ausführung dieser Aktionen wirksam.

**12 Store-Schaltfläche**

Legt einen neuen Speicherplatz für die aktuellen Mix-Daten an. Drücken Sie diese Taste, um den Store für Szenen aufzurufen, wo Sie die Szene benennen und speichern können.

**13 Update-Schaltfläche**

Aktualisiert Szenendaten durch Überschreiben der zuletzt abgerufenen oder gespeicherten Szene mit den aktuellen Mix-Daten.

**14 Update Undo-Schaltfläche**

Macht den Speichervorgang rückgängig. Dies ist nur dann möglich, wenn das Überschreiben der Daten unmittelbar vorher ausgelöst wurde.

**15 Recall-Schaltfläche**

Drücken Sie diese Schaltfläche, um die aktuell gewählte Szene abzurufen.

**16 Recall Undo-Schaltfläche**

Macht den Abrufvorgang rückgängig. Dies gilt nur dann, wenn die unmittelbar vorherige Aktion ein Recall-Vorgang war.

**17 Total-Scene-Usage-Display**

Zeigt den Status der Ressourcenverwendung für Szenen an. Die maximale mögliche Anzahl von Szenen ist 500.

## Scene-List-Bildschirm (Comment)

Auf diesem Bildschirm werden Szenen mit gespeicherten Mischpulteinstellungen verwaltet.

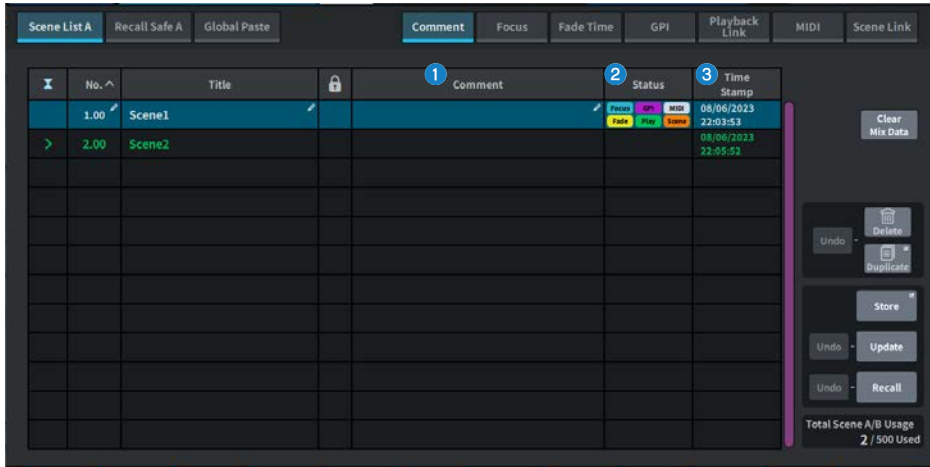

### 1 Comment-Feld

Drücken Sie hier, um die Tastatur aufzurufen und Kommentare für die Szene einzugeben. Die maximale Zeichenanzahl eines Kommentars ist 32.

### 2 Status-Feld

Die Anzeigen in diesem Feld zeigen die Einstellungen für Focus, Fade, Play (Playback Link: eine Funktion, die einen gewünschten Song eine bestimmte Zeit nach dem Szenenaufwurf abspielt), GPI (General Purpose Interface), MIDI und Scene Link.

### 3 Time Stamp-Feld

Zeigt das Datum und die Uhrzeit an, zu der eine Szene gespeichert wurde. Weitere Details zum Time Stamp-Anzeigeformat finden Sie unter „Datum und Uhrzeit der eingebauten Uhr einstellen“.

## Scene-List-Bildschirm (Focus)

Für den Abruf einer Szene können Sie auf diesem Bildschirm auswählen, welcher Teil der Daten abgerufen werden soll.

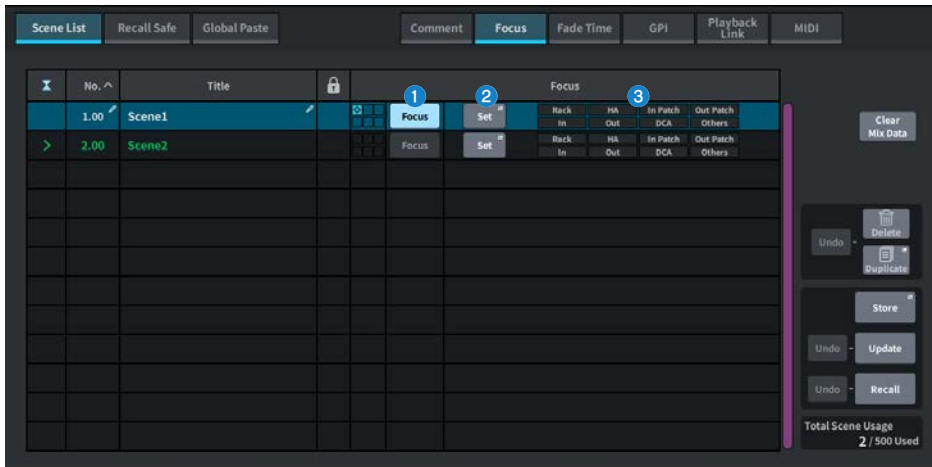

### 1 Focus-Schaltfläche

Schaltet die Focus-Funktion für die einzelnen Szenen ein oder aus.

### 2 Set-Schaltfläche

Drücken Sie diese Schaltfläche, um den FOCUS-Bildschirm aufzurufen, wo Sie die zu verwendenden Parameter auswählen können.

### 3 Anzeigebereich der FOCUS-Parameter

Diese Anzeigen zeigen die für die einzelnen Szenen festgelegten Focus-Einstellungen an (grün: alle Parameter; blau: ausgewählte Parameter).

## FOCUS-Bildschirm

Für den Abruf einer Szene können Sie auf diesem Bildschirm auswählen, welcher Teil der Daten abgerufen werden soll.

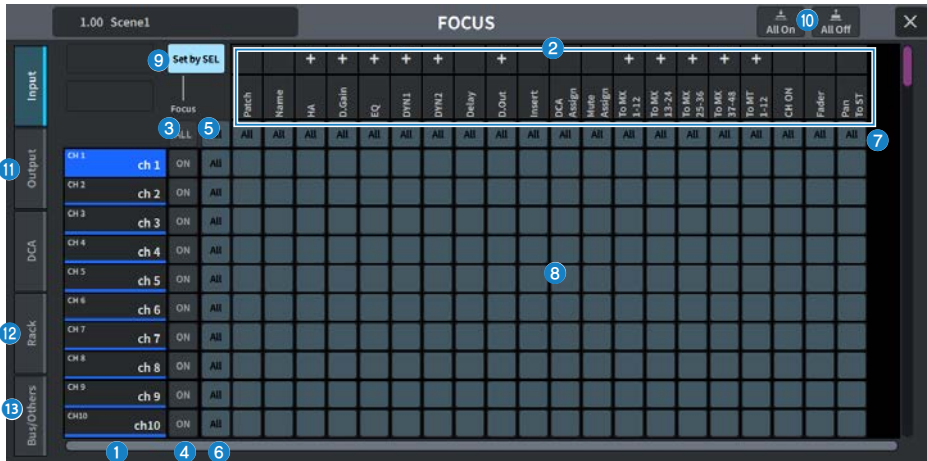

### 1 Kanalanzeige

Zeigt den Kanalnamen an.

### 2 Auswahlliste für Kategorien

Wählt die Kategorie der Parameter aus, die auf dem Bildschirm angezeigt werden sollen. Sie können auf die Schaltflächen + oder - unterhalb der Liste tippen, um die Kanalanzeige für jede Kategorie zu erweitern oder zu verkleinern.

### 3 ALL-Schaltfläche zum Einschalten von Focus für alle Kanäle

Gibt an, ob die Focus-Funktion auf alle Kanäle angewendet wird.

### 4 ON-Schaltfläche zum Einschalten von Focus für einen Kanal

Hiermit schalten Sie Focus für einzelne Kanäle ein und aus.

### 5 All-Schaltfläche

Schaltet Focus für alle Parameter auf allen Kanälen ein.

### 6 All-Schaltfläche für alle Parametereinstellungen

Schaltet die Focus-Einstellung für alle Parameter ein/aus, die mit den entsprechenden Kanälen verbunden sind.

### 7 All-Schaltfläche für alle Kanaleinstellungen

Schaltet die Focus-Einstellung für alle Kanäle ein/aus, die dem ausgewählten Parameter zugeordnet sind.

### 8 Schaltflächen für je einen Parameter je eines Kanals

Schaltet die Focus-Einstellung für Parameter auf jedem Kanal ein/aus.

**9 Set-by-SEL-Schaltfläche**

Wenn eingeschaltet, kann die [SEL]-Taste zum Ein-/Ausschalten der Kanal-Focus-Einstellung verwendet werden.

**10 All On-Schaltfläche/All Off-Schaltfläche**

Schaltet alle Einstellungen ein oder aus.

**11 Registerkarten Input, Output, DCA**

Drücken Sie hier, um den Bildschirm zum Einstellen von Focus für die einzelnen Kanaltypen anzuzeigen.

**12 Rack-Registerkarte**

Drücken Sie hier, um den Bildschirm anzuzeigen, auf dem Sie die Focus-Einstellungen für die einzelnen Racks (Premium, FX, EQ, Automixer) einstellen können.

**13 Bus/Others-Registerkarte**

Drücken Sie hier, um den Bildschirm anzuzeigen, auf dem Sie den Fokus für den Mix-Bus-Typ, die Kanalverknüpfung und die Fader-Ebenen einstellen können.

## Scene-List-Bildschirm (Fade Time)

Auf diesem Bildschirm können Sie die Funktion festlegen, die bewirkt, dass sich der Fader des gewünschten Kanals nach dem Szenenauf Ruf innerhalb einer festgelegten Zeit allmählich ändert, bis er den neuen Wert erreicht.

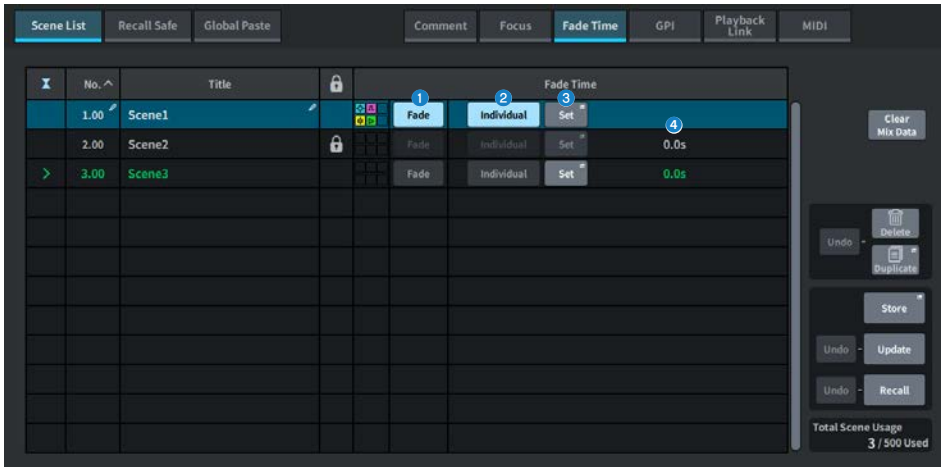

### 1 Fade-Schaltfläche

Schaltet die Fade-Funktion für jede Szene ein oder aus.

### 2 Individual-Schaltfläche

Schaltet die Fade-Funktion zwischen den Modi Global und Individual um. Schalten Sie dies ein, um die Fade-Zeit und die Offset-Zeit für jeden einzelnen Kanal zu ändern. Wenn eingeschaltet, kann für Eingangskanäle auch deren Panoramaposition individuell geregelt werden.

### 3 Set-Schaltfläche

Mit dieser Taste wird der Fade-Time-Bildschirm aufgerufen, wo Sie mit der Fade-Funktion den Kanal auswählen und die Fade-Zeit (die Zeit, die der Fader benötigt, um den neuen Wert zu erreichen) einstellen können.

### 4 Fade Time-Anzeige

Zeigt die für jede Szene eingestellte Fade-Zeit an.

## FADE-TIME-Bildschirm

Auf diesem Bildschirm können Sie den Kanal auswählen, auf den der Fade-Effekt angewendet werden soll, und die Fade-Zeit einstellen.



### 1 Kanalanzeigefeld

Zeigt den im Kanalauswahlfeld 2 ausgewählten Kanal/DCA an, auf den der Fade-Effekt angewendet wird.

### 2 Kanal-Auswahlfeld

Hier können Sie die Kanäle/DCAs auswählen, auf welche der Fade angewendet wird.

### 3 Set by SEL-Schaltfläche

Wenn diese Schaltfläche eingeschaltet ist, können Sie mit der entsprechenden [SEL]-Taste einen Kanal hinzufügen.

### 4 Anzeige für die Fade Time-Einstellung

Stellt die Fade-Zeit ein und zeigt sie an. Verwenden Sie den entsprechenden Bildschirm-Encoder, um den Wert einzustellen.

### 5 All On-Schaltfläche/All Off-Schaltfläche

Schaltet alle Einstellungen ein oder aus.







## Scene-List-Bildschirm (Playback Link)

Auf diesem Bildschirm können Sie eine Verknüpfung einrichten, so dass eine bestimmte Audiodatei auf einem USB-Flash-Laufwerk abgespielt wird, wenn eine Szene geladen wird.

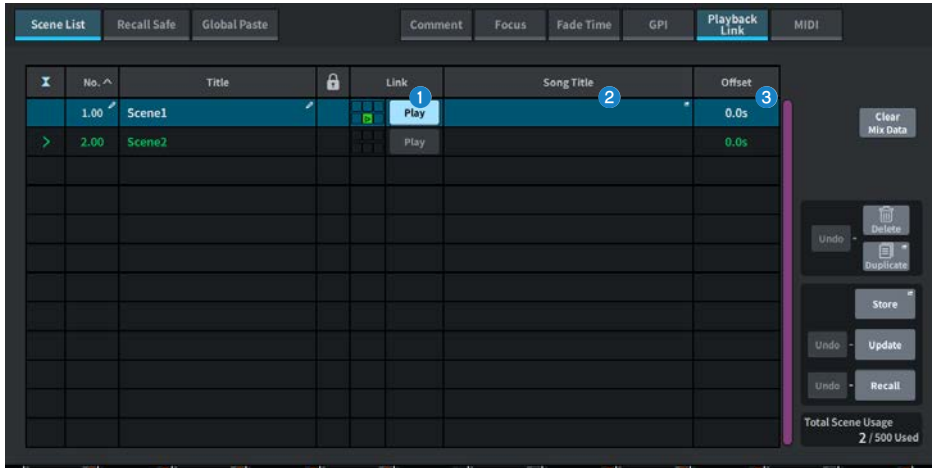

### 1 Play-Schaltfläche

Aktiviert oder deaktiviert die Playback-Link-Funktion für jede Szene.

### 2 Schaltfläche für die Song-Auswahl

Drücken Sie auf diese Schaltfläche, um den Playback Link -Bildschirm aufzurufen, wo Sie einen Song auswählen und die Offset-Zeit (die Zeit zwischen dem Szenenstart und dem Starten der Wiedergabe) auswählen können. Der Name des ausgewählten Songs erscheint auf der Schaltfläche.

### 3 Offset-Anzeige (Zeitversatz)

Dies zeigt die Zeitdauer vom Szenenabruf bis zum Start der Wiedergabe der angegebenen Audiodatei an. Der Zeitversatz wird im Playback Link -Bildschirm eingestellt.

## PLAYBACK-LINK-Bildschirm

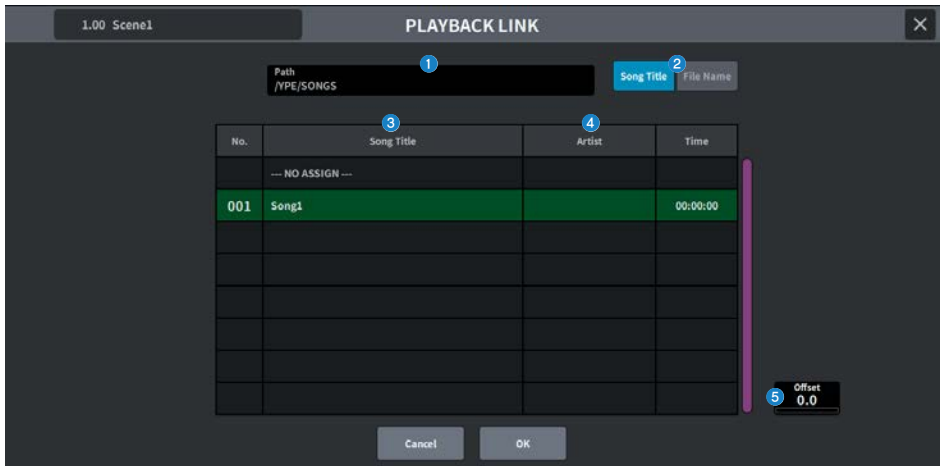

Dieser Bildschirm enthält die folgenden Elemente.

**1 Path-Anzeige**

Dieser Bereich zeigt den aktuellen Verzeichnispfad an.

**2 Schaltflächen zum Umschalten von Song-Titel/Dateiname**

Schalten zwischen der Song-Titelliste und der Dateinamenliste um.

**3 Liste der Song-Titel/Dateinamen**

Zeigt den Song-Titel sowie den Dateinamen der Audiodateien im Ordner \YPE\SONGS\ an.

**4 ARTIST-Liste**

Zeigt den Namen der Interpreten der Audiodateien im Ordner \YPE\SONG\ an.

**5 Offset**

Mit dem [TOUCH AND TURN]-Drehregler oder dem Bildschirm-Encoder können Sie den Zeitversatz vom Szenenabruf bis zum Starten der Wiedergabe der Audiodatei einstellen.





**9 Set-by-SEL-Schaltfläche**

Wenn dies eingeschaltet ist, kann die [SEL]-Taste verwendet werden, um Recall-Safe-Einstellungen für den Kanal ein- oder auszuschalten.

**10 Registerkarten Input, Output, DCA**

Drücken Sie hier, um den Bildschirm zum Einstellen von Recall Safe für die einzelnen Kanaltypen anzuzeigen.

**11 Rack-Registerkarte**

Drücken Sie hier, um den Bildschirm anzuzeigen, auf dem Sie die Recall-Safe-Einstellungen für die einzelnen Racks (Premium, FX, EQ, Automixer) einstellen können.

**12 Bus/Others-Registerkarte**

Drücken Sie hier, um den Bildschirm anzuzeigen, auf dem Sie Recall Safe für den Mix-Bus-Typ, die Kanalverknüpfung und die Fader-Ebenen einstellen können.

## Global Paste-Bildschirm

Hier kann die Funktion zum Kopieren und Einfügen von Einstellungen eines gewünschten Kanals oder Parameters in die Szenendaten im Speicher konfiguriert werden.

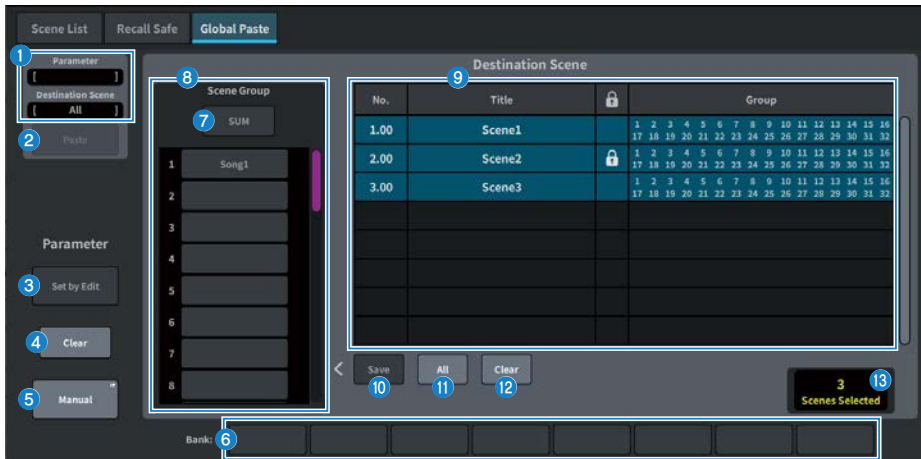

### Status-Feld

- 1 **Status**  
Dies zeigt den Parameter an, der kopiert werden soll sowie die Szene, in die er kopiert werden soll.
- 2 **Paste-Schaltfläche**  
Drücken Sie diese Schaltfläche, um den oder die ausgewählten Einträge in die gespeicherte Szene einzufügen.

### Parameter-Feld

- 3 **Set by Edit-Schaltfläche**  
Wenn diese Option eingeschaltet ist, können Sie Kanäle und Parameter mittels Bedienfeld oder Touchscreen auswählen.
- 4 **Clear-Schaltfläche**  
Hiermit wird der ausgewählte Parameter abgewählt. Wird angezeigt, wenn die Set-by-Edit-Schaltfläche eingeschaltet ist.
- 5 **Manual-Schaltfläche**  
Drücken Sie die Manual-Schaltfläche, um den Global-Paste-Parameterbildschirm zu öffnen. Auf diesem Bildschirm können Sie den zu kopierenden Kanal und Parameter auswählen.
- 6 **Bank-Schaltfläche**  
Drücken Sie hier, um die auf der Bank-Schaltfläche gespeicherten Parametereinstellungen abzurufen. Drücken Sie die ausgewählte Bank-Taste nochmals, so dass der Tastaturbildschirm erscheint.



## Destination Scene-Feld

### 7 **SUM-Schaltfläche**

Wenn eingeschaltet, ist der SUM-Modus aktiviert. Im SUM-Modus können mehrere Scene Group-Einstellungen aktiviert werden.

### 8 **Scene Group-Schaltfläche**

Drücken Sie hier, um die gespeicherten Einstellungen in der Destination Scene (Zielszene) in der Scene List zu speichern. Drücken Sie die ausgewählte Scene Group-Schaltfläche erneut, um den Tastaturbildschirm aufzurufen.

### 9 **Destination-Scene-Fenster**

Wählen Sie Szenen aus, die in dieses Destination Scene-Fenster eingefügt werden soll. Die ausgewählte Szene wird hervorgehoben.

Drücken Sie auf die Liste der Szenengruppen in der Group-Spalte, um nur die Gruppen anzuzeigen, denen die jeweiligen Szenen zugeordnet sind.

### 10 **Save-Schaltfläche**

Wenn eingeschaltet, wird der Save-Modus aktiviert. Im Save-Modus kann der Inhalt der Szenenliste in der ausgewählten Scene Group gespeichert werden.

### 11 **All -Schaltfläche**

Wählt alle Szenen einer Szenenliste aus.

### 12 **Clear-Schaltfläche**

Löscht den hervorgehobenen Abschnitt aus der Szenenliste.

### 13 **Anzahl der ausgewählten Szenen**

Hier wird die Anzahl der ausgewählten Szenen angezeigt.

## Scene-List-Bildschirm (MIDI) (kompatibel mit Theater Package)

Beim Szenenabruf können mehrere MIDI-Events ausgegeben werden.

Es gibt vier Arten von MIDI-Meldungen, die verwendet werden können:

- **Note On**  
C2 (0) – G8 (127) (Velocity fixiert auf 127)
- **Note Off**  
C2 (0) – G8 (127) (Velocity fixiert auf 0)
- **Program Change**  
Nr. 1–128
- **Control Change**  
Nr. 0–119, Wert 0–127

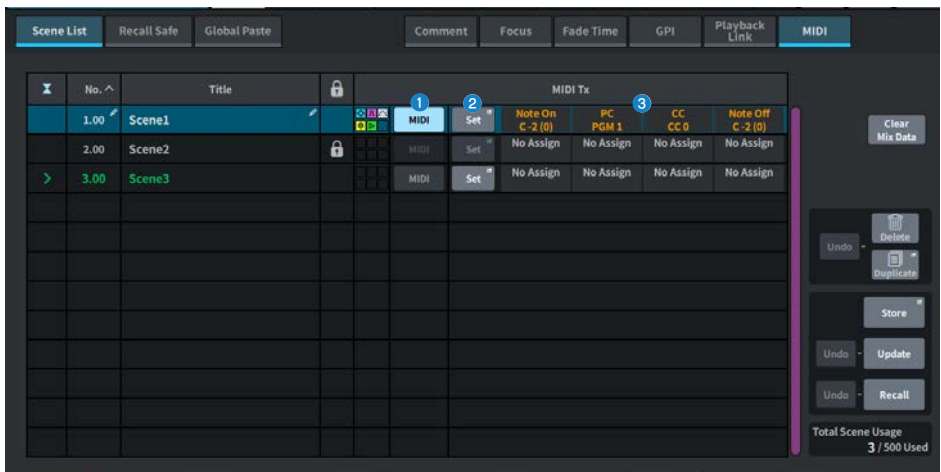

### 1 MIDI-Schaltfläche

Wenn eingeschaltet, wird bei einem Szenenabruf die festgelegte MIDI-Nachricht ausgegeben.

### 2 Set-Schaltfläche

Öffnet den MIDI-Bildschirm, wo Sie die mit dem Szenenabruf verknüpften MIDI-Meldungen festlegen können.

### 3 Anzeige der MIDI-Meldungen

Zeigt die mit dem Szenenabruf verknüpften MIDI-Meldungen an. MIDI-Meldungen werden der Reihe nach von links nach rechts ausgegeben.

## MIDI-TX-Bildschirm



Dieser Bildschirm enthält die folgenden Elemente.

**1 Device-Schaltflächen für die Geräteauswahl**

Drücken Sie diese Schaltfläche, um den Bildschirm für die Auswahl von USB-Geräten oder PY-Karten anzuzeigen. Wenn PY ausgewählt ist, wird je nach Status der PY-Karte entweder eine „Online“-Anzeige (grün), „Virtual“ (gelb) oder „No MIDI“ (grau) angezeigt.

**2 MIDI-CH-Auswahlschaltfläche**

Drücken Sie diese Schaltfläche, um den Bildschirm für die Auswahl von CH1–CH16 oder CH ALL anzuzeigen. Wenn hier CH ALL eingestellt ist, werden MIDI-Meldungen auf allen Kanälen gesendet.

**3 Schaltfläche für die Art der MIDI-Meldung**

Drücken Sie diese Schaltfläche, um den Bildschirm für die Auswahl der MIDI-Meldungen aufzurufen.

**4 Schaltfläche für den Parameterwert der MIDI-Meldung**

Stellen Sie die Parameter mit dem [TOUCH AND TURN]-Drehregler und dem Bildschirm-Encoder ein. Bei Control Change wird CTL mittels Bildschirm-Encoder gesteuert, der Wert mittels [TOUCH AND TURN]-Drehregler.

## GENERAL-Bildschirm

Zeigt Version, Lizenz und Protokoll an.

Hier stellen Sie die Helligkeit des Touchscreens, der Bedienfeld-LEDs, des USER-DEFINED-KEYS-Displays und der LED-Leuchtleiste ein.

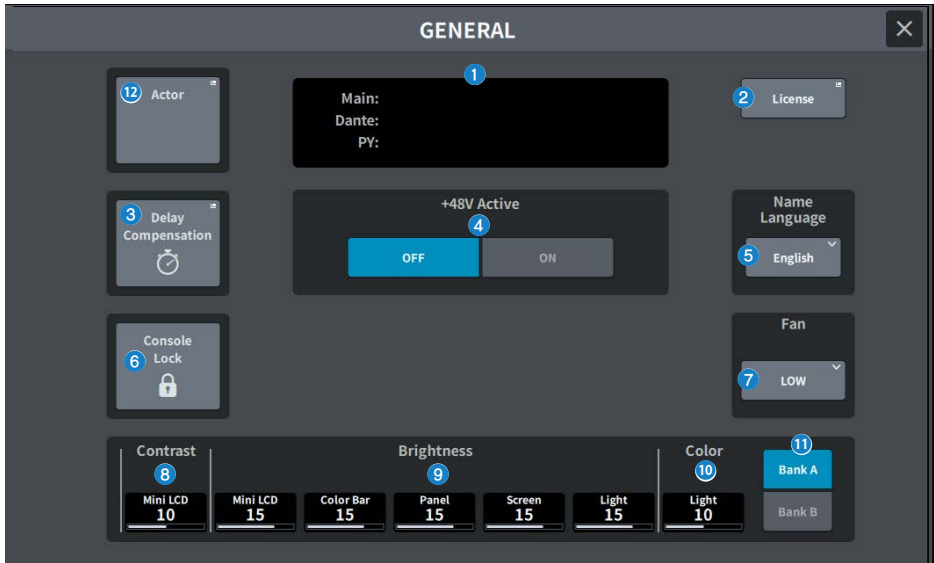

Dieser Bildschirm enthält die folgenden Elemente.

- 1 Version**  
Zeigt die Versionsnummer der Systemsoftware an.
- 2 License-Schaltfläche**  
Drücken Sie diese Schaltfläche, um den License-Bildschirm mit der System-Softwarelizenz aufzurufen.
- 3 Delay-Compensation-Schaltfläche**  
Drücken Sie diese Schaltfläche, um den Delay-Compensation-Bildschirm zu öffnen, der automatisch das Delay (Timing) einstellt, das durch DSP-Verarbeitung wie Inserts und Routing verursacht wird.

#### 4 **+48V Active-Schaltfläche**

Schaltet die Phantomspeisung (+48 V) ein/aus. Wenn diese Schaltfläche ausgeschaltet ist, wird auch dann keine Phantomspannung geliefert, wenn Sie die +48V-Schaltfläche des Eingangskanals für die [INPUT]-Buchse aktivieren.

##### **HINWEIS**

- **Vorsichtsmaßnahmen bezüglich der Phantomspeisung**
- Beachten Sie die folgenden Vorsichtsmaßnahmen, um Schäden an der Haupteinheit bzw. an externen Geräten sowie laute Geräusche zu vermeiden.
- Schalten Sie die Phantomspeisung aus, wenn sie nicht benötigt wird.
- Schalten Sie sie aus, wenn Sie an der rückseitigen [INPUT]-Buchse ein Gerät anschließen, das keine Phantomspannung unterstützt.
- Schließen Sie kein Kabel an der rückseitigen [INPUT]-Buchse an und ziehen Sie keines ab, während die Phantomspannung eingeschaltet ist.
- Schalten Sie sie nur dann ein und aus, während die Ausgangspegel/-lautstärken auf Minimum eingestellt sind.

#### 5 **Name-Language-Schaltfläche**

Wählen Sie die Sprache für die Kanalnamen aus.

##### **HINWEIS**

Verwenden Sie DM7 Editor oder DM7 StageMix zur Eingabe in anderen Sprachen als Englisch. Wenn die mit dieser Schaltfläche ausgewählte Spracheinstellung von der Sprache der Kanalnamen abweicht, werden einige Zeichen möglicherweise nicht richtig angezeigt.

#### 6 **Console-Lock-Schaltfläche**

Diese Schaltfläche sperrt die Pultbedienung. Wenn Sie diese Schaltfläche drücken, und vorher ein Passwort festgelegt wurde, erscheint ein PASSWORD-Einblendfenster. Wenn Sie das richtige Passwort eingeben, wird das Mischpult gesperrt. Wenn Sie auf diese Schaltfläche drücken und vorher kein Passwort angegeben wurde, wird das Pult sofort gesperrt.

#### 7 **Fan-Schaltfläche**

Dies ist ein Schalter, der die Drehgeschwindigkeit des internen Kühllüfters zwischen HIGH und LOW umschaltet.

#### 8 **Contrast**

- **Mini LCD**  
Stellt den Kontrast der Zeichen in der USER-DEFINED-KEYS-Anzeige auf dem Bedienfeld ein.

#### 9 **Brightness**

- **Mini LCD**  
Stellt die Helligkeit des USER-DEFINED-KEYS-Displays auf dem Bedienfeld ein. Hiermit ändert sich auch die Helligkeit der Farbleiste im USER-DEFINED-KEYS-Display. Verwenden Sie nach Einstellung der Helligkeit des USER-DEFINED-KEYS-Displays den Color-Schieberegler, um die Helligkeit der Farbleiste im USER-DEFINED-KEYS-Display einzustellen.
- **Color Bar**  
Stellt die Helligkeit der Farbleiste des USER-DEFINED-KEYS-Displays auf dem Bedienfeld ein. Sie können die relative Helligkeit der Farbleiste im USER-DEFINED-KEYS-Display einstellen, ohne die Helligkeit des USER-DEFINED-KEYS-Displays zu ändern.
- **Panel**  
Stellt die Helligkeit der LEDs des oberen Bedienfelds ein.
- **Screen**  
Stellt die Helligkeit des Touchscreens ein.
- **Light**  
Stellt die Helligkeit der LED-Leuchtleiste über dem oberen Bedienfeld ein.

#### 10 **Color**

Stellt die Farbe der LED-Leuchtleiste über dem oberen Bedienfeld ein.

**11 Bank-Schaltfläche**

Wählen Sie hier Bank A oder B als Einstellungen für das obere Bedienfeld aus.

**12 Actor-Schaltfläche ((Schauspieler; kompatibel mit dem Theater Package)**

Drücken Sie diese Schaltfläche, um den Actor-Bildschirm mit den Schauspielern anzuzeigen.

# DELAY-COMPENSATION-Bildschirm

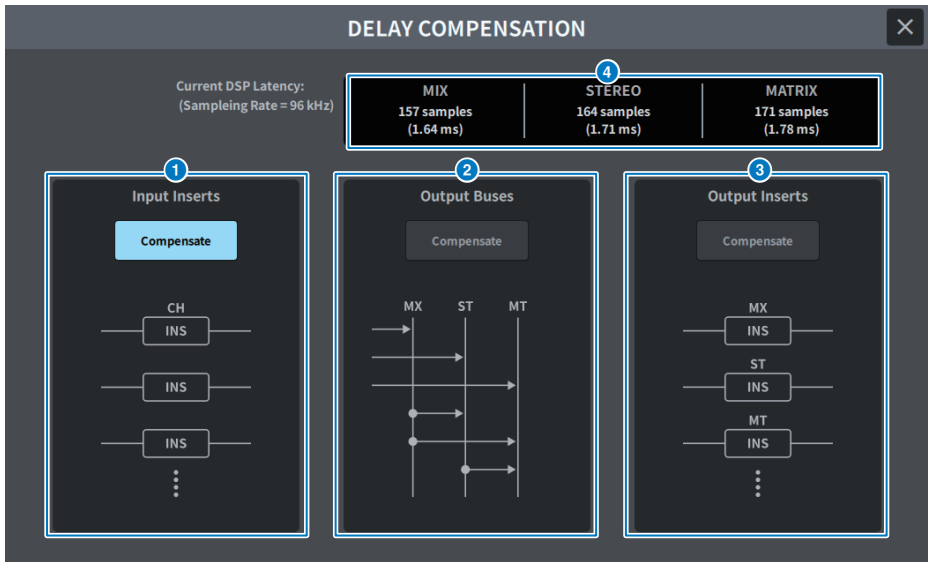

Der Bildschirm enthält die folgenden Elemente.

## HINWEIS

Per Voreinstellung ist nur Input Inserts eingeschaltet.

### 1 Input-Inserts-Compensate-Schaltfläche

Wenn dies eingeschaltet ist, wird die durch die Inserts der Eingangskanäle verursachte Verzögerung automatisch angepasst. Bei Verwendung dieser Kompensation werden alle Eingangssignale um 44 Samples verzögert.

### 2 Output-Buses-Compensate-Schaltfläche

Wenn dies eingeschaltet ist, werden die Delays für jeden Bus im MIX/ST/MATRIX-Bus automatisch eingestellt. Bei Verwendung dieser Kompensation wird die Ausgabe vom MIX-Bus um 18 Samples verzögert, und die Ausgabe vom STEREO-Bus wird um 9 Samples verzögert. Bei gleichzeitiger Verwendung mit Output Inserts Compensate wird der Ausgang vom MIX-Bus um 132+18 Samples verzögert, der Ausgang vom STEREO-Bus um 132+9 Samples und der Ausgang vom MATRIX-Bus um 132 Samples.

### 3 Output-Inserts-Compensate-Schaltfläche

Wenn dies eingeschaltet ist, wird die durch die Inserts der Ausgangskanäle verursachte Verzögerung automatisch angepasst. Bei Verwendung dieser Kompensation werden Ausgangssignale vom MIX-Bus um 44 Samples verzögert, der Ausgang vom STEREO-Bus um 88 Samples und der Ausgang vom MATRIX-Bus um 132 Samples.

Sample	fs 48 kHz	fs 96 kHz
9	0,19 ms	0,09 ms
18	0,38 ms	0,19 ms
44	0,92 ms	0,46 ms
88	1,83 ms	0,92 ms

Sample	fs 48 kHz	fs 96 kHz
132	2,75 ms	1,38 ms
132+9	2,94 ms	1,47 ms
132+18	3,13 ms	1,56 ms

**4 Latenzanzeige**

Hier wird die Latenz (in ms) angezeigt, die sich für ein Eingangssignal nach dem Passieren der DSP (Engine) bis zum Ausgang an die einzelnen Busse ergibt. Wenn Delay Compensation angewendet wird, wird diese Latenzzeit hinzugefügt. Die Latenz hängt von der Sampling-Rate (Fs) ab.

- **MIX** ..... Latenz vom INPUT zum MIX OUT
- **STEREO** ..... Latenz vom INPUT zum STEREO OUT
- **MATRIX** ..... Latenz vom INPUT zum MATRIX OUT



## USER-SETUP-Bildschirm

### USER-SETUP-Bildschirm

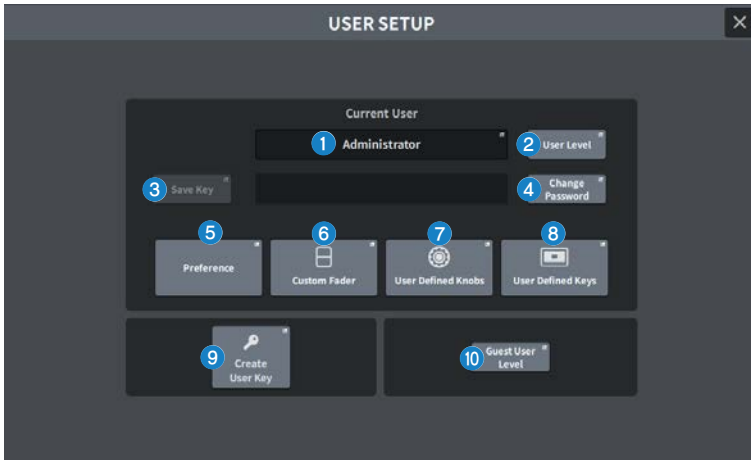

Der Bildschirm enthält die folgenden Elemente.

#### 1 Current User -Schaltfläche

Hiermit erreichen Sie den Bildschirm, auf dem der angemeldete Benutzer umgeschaltet werden kann.



#### 2 User Level -Schaltfläche

Drücken Sie hier, um den CREATE-USER-KEY-Bildschirm anzuzeigen, in dem der angemeldete Benutzer eingestellt wird.

### 3 Save Key -Schaltfläche

Drücken Sie hier, um den Bildschirm aufzurufen, wo Sie den Benutzerauthentifizierungsschlüssel überschreiben und speichern können.



Der Power-User (Administrator) kann einen leeren Slot zum Speichern verwenden.

### 4 Change Password -Schaltfläche

Drücken Sie hier, um den Bildschirm zum Ändern des Passworts aufzurufen.



### 5 Preference-Schaltfläche

Drücken Sie diese Schaltfläche, um den „PREFERENCE-Bildschirm“ (S. 103), in dem verschiedene Einstellungen vorgenommen werden können.

### 6 User Defined Keys-Schaltfläche

Drücken Sie hier, um den USER-DEFINED-KEYS-Bildschirm anzuzeigen, in dem Sie Einstellungen für die benutzerdefinierten Tasten vornehmen können.

### 7 User Defined Knobs-Schaltfläche

Drücken Sie hier, um den USER-DEFINED-KNOBS-Bildschirm anzuzeigen, in dem Sie die Parameter der benutzerdefinierten Drehregler festlegen und den Kanalzug-Encodern Funktionen zuweisen können.

### 8 Custom Fader-Schaltfläche

Drücken Sie diese Taste, um den „CUSTOM-FADER-Bildschirm“ (S. 106) aufzurufen, wo Sie Einstellungen für benutzerdefinierte Fader vornehmen und Kanäle frei kombinieren können.

### 9 Create User Key-Schaltfläche

Drücken Sie hier, um den „CREATE-USER-KEY-Bildschirm“ (S. 114) aufzurufen, wo Sie neue Benutzer erstellen können.

### 10 Guest User Level -Schaltfläche (nur für Power User (Administrator))

Drücken Sie hier, um den „GUEST-USER-LEVEL-Bildschirm“ (S. 117) aufzurufen, wo Sie den Gastnutzerezugang einrichten können.

## PREFERENCE-Bildschirm

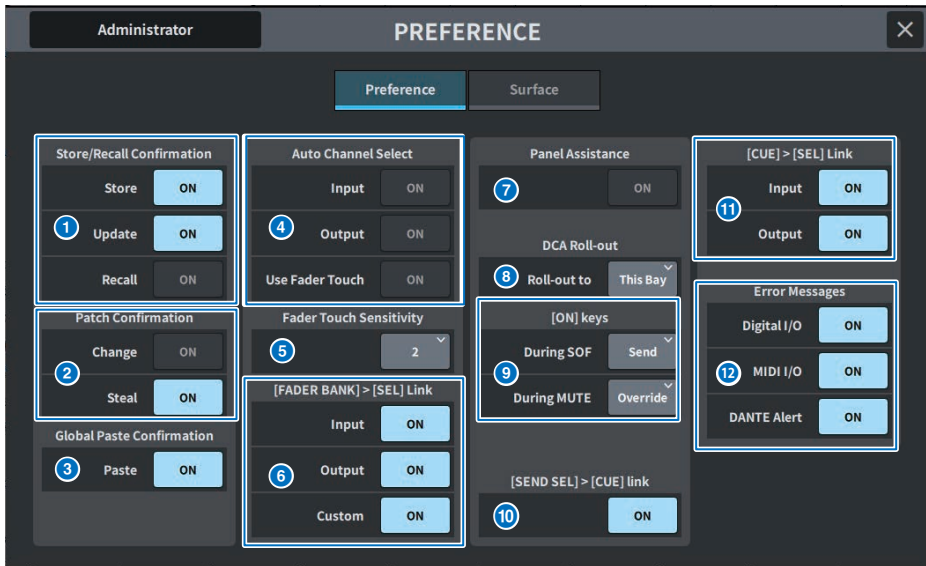

### 1 Store/Recall-Confirmation-Bedienfeld

Ermöglicht Ihnen das Ein- und Ausschalten von Optionen zum Speichern/Aktualisieren/Abrufen von Szenen. Wenn dies eingeschaltet ist, wird bei Ausführung eines Speicher-, Aktualisierungs- oder Recall-Vorgangs eine Bestätigungsmeldung angezeigt.

### 2 Patch-Confirmation-Bedienfeld

Hier können Sie Optionen für Patch-Vorgänge ein- und ausschalten.

- **Change**

Wenn dies eingeschaltet ist, wird beim Bearbeiten einer Eingangs- oder Ausgangszuordnung (Patch) eine Bestätigungsmeldung angezeigt.

- **Steal**

Wenn dies eingeschaltet ist, wird eine Bestätigungsmeldung angezeigt, wenn Sie eine Eingangs- oder Ausgangszuordnung bearbeiten, die bereits einem Port zugewiesen ist.

### 3 Global Paste

Wenn dies eingeschaltet ist, wird beim Ausführen globaler Einfügevorgänge (Global Paste) eine Bestätigungsmeldung angezeigt.

### 4 Auto-Channel-Select-Bedienfeld

Stellt ein, ob ein Kanal ausgewählt wird, wenn die [ON]-Taste oder der Fader des Kanals bedient wird.

- **Input**

- **Output**

Diese Einstellung kann für Ein- und Ausgangskanäle getrennt ein- und ausgeschaltet werden.

- **Use Fader Touch**

Durch Berühren eines Fadern wird der entsprechende Kanal mittels seiner Touch-Sense-Funktion automatisch ausgewählt.

**5 Fader-Touch-Sensitivity-Bedienfeld**

Die Berührungsempfindlichkeit des Faders kann in fünf Schritten eingestellt werden. Höhere Werte bieten eine höhere Berührungsempfindlichkeit.

**6 [FADER BANK] > [SEL]-Link**

Gibt an, ob die Kanalauswahl mit der Auswahl der Fader-Bank verknüpft wird. Sie können diesen Parameter separat für Eingangskanäle (INPUT), Ausgangskanäle (OUTPUT) und benutzerdefinierte Fader-Banken (CUSTOM) ein- und ausschalten. Wenn diese Schaltfläche eingeschaltet ist und Sie die entsprechende Fader-Bank auswählen, wird der in der Bank zuletzt ausgewählte Kanal ausgewählt, und dessen [SEL]-Taste leuchtet auf.

**7 Panel-Assistance-Bedienfeld**

Wenn der Panel-Parameter im Feld Brightness auf weniger als 50 % eingestellt ist, werden alle LEDs auf dem Bedienfeld gedimmt, wenn dies eingeschaltet wird.

**8 DCA-Roll-out**

**Roll-out to**

Stellt die Bay für den DCA-Roll-out ein.

**9 [ON]-keys-Bedienfeld**

**During SOF**

Wählt die Funktionsweise der [ON]-Tasten im Sends-On-Fader-Modus aus.

- **Send** ..... Schaltet Send ein/aus
- **Channel** ..... Schaltet den Kanal ein/aus

Dies ist nützlich, wenn der Monitortechniker auch im Sends-On-Fader-Modus den Kanal jederzeit ein- oder ausschalten können soll.

**During MUTE**

Wählt die Funktion der [ON]-Tasten bei Stummschaltung aus.

- **Override** .....Schaltet Mute ein/aus
- **Channel Off** .....Schaltet den Kanal ein/aus

**10 [SEND SEL]>[CUE] Link**

Im Sends-On-Fader-Modus schaltet diese Funktion den Cue-Status nach dem Umschalten des Zielbusses ein und aus.

**11 [CUE]>[SEL] Link**

Stellt ein, ob die Kanalauswahl mit Cue-Vorgängen verknüpft wird.

**12 Error Messages**

• **Digital I/O**

Wenn dies eingeschaltet ist, und es tritt ein I/O-Fehler im Digital Audio auf (AES/EBU-Ein-/Ausgang des Pults, Digitaleingang/-ausgang des PY-Kartenschachts), wird eine Fehlermeldung angezeigt.

• **MIDI I/O**

Wenn eingeschaltet, wird beim Auftreten eines MIDI-Übertragungs-/Empfangsfehlers eine Fehlermeldung angezeigt.

• **DANTE Alert**

Wenn dies eingeschaltet ist und ein Fehler in Dante auftritt, wird eine Fehlermeldung angezeigt.

## Surface-Bildschirm (nur beim DM7)

Hier können Sie die übergeordneten Verknüpfungen der Ebenen für mehrere Bays der Bedienoberfläche festlegen.

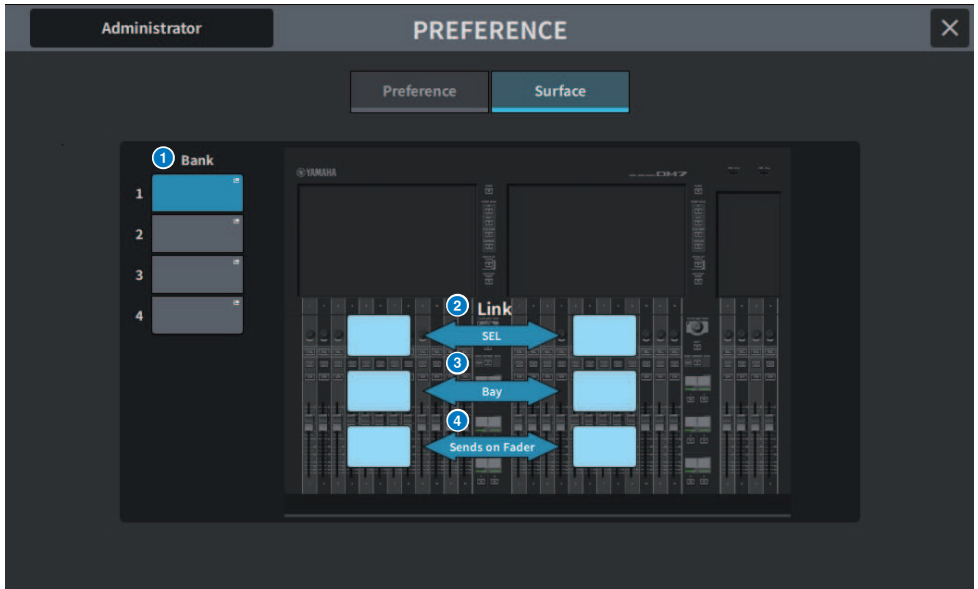

- 1 Bank**  
Drücken Sie hier, um die gespeicherte Einstellung abzurufen.
- 2 SEL**  
Hier wird die Kanalauswahl verknüpft.
- 3 Bay**  
Hier werden die Bay-Einstellung und die Auswahl der Fader-Ebene verknüpft.
- 4 SENDS ON FADER**  
Hier werden die Ein-/Ausschaltvorgänge für SENDS ON FADER einschließlich des Zielbusses verknüpft.

# CUSTOM-FADER-Bildschirm

## CUSTOM-FADER-Bildschirm

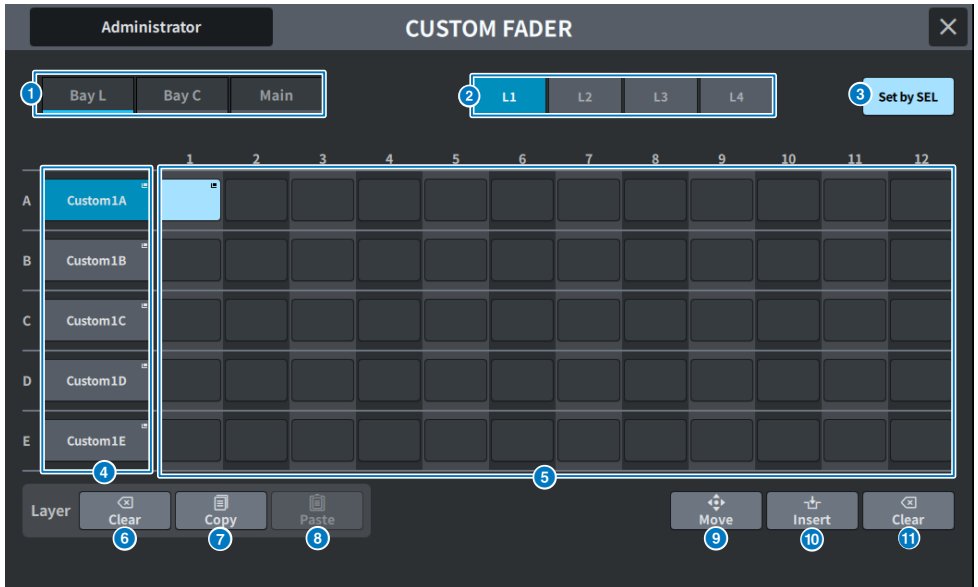

Der Bildschirm enthält die folgenden Elemente.

### 1 Schaltflächen für die Bay-Auswahl

Hier können Sie eine Bay oder den Haupt-Fader auswählen, der/dem Sie eine Kanalkombination zuweisen möchten.

### 2 Bank-Auswahlschaltflächen

Hier können Sie eine Bank für die Einrichtung auswählen.

### 3 Set-by-SEL-Schaltfläche

Wenn eingeschaltet, können Kanäle der aktuell ausgewählten Schaltfläche für die Fader-Zuweisung mithilfe der [SEL]-Taste zugewiesen werden.

### 4 NAME-Einblendschaltfläche

Drücken Sie hier, um die Bildschirmstastatur anzuzeigen, auf der Layers benannt werden können.

### 5 Schaltflächen für die Fader-Zuweisung

Wählt die Position für die Zuweisung eines benutzerdefinierter Faders. Tippen Sie erneut auf die ausgewählte Schaltfläche für die Fader-Zuweisung, um den CH-SELECT-Bildschirm aufzurufen, auf dem Sie den zuzuweisenden Kanal auswählen können. Die zugewiesenen Kanäle werden angezeigt.

### 6 Layer-Schaltfläche Clear

(Löschen) Mit dieser Schaltfläche werden die Einstellungen für die aktuell ausgewählte Ebene auf „nicht zugewiesen“ eingestellt. Bei Betätigung öffnet sich ein Bestätigungsbildschirm; drücken Sie auf OK, um den Befehl auszuführen. Tippen Sie andernfalls auf Cancel (Abbrechen), um ohne Änderungen zum vorhergehenden Bildschirm zurückzukehren.

**7 Layer-Schaltfläche Copy**

Kopiert die ausgewählte Layer.

**8 Layer-Paste-Schaltfläche**

Fügt die Zwischenablage in die ausgewählte Layer ein.

**9 Move-Schaltfläche**

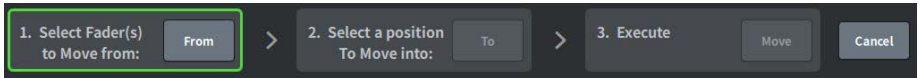

Drücken Sie diese Taste, um in den Move-Modus (Verschieben) zu wechseln und den Fader zu verschieben. Nach Auswahl der Move-Quelle mit der Schaltfläche für die Fader-Zuweisung drücken Sie die To-Schaltfläche. Wählen Sie dann die Schaltfläche für die Fader-Zuweisung des Move-Ziels aus, und drücken Sie auf die Move-Schaltfläche.

**10 Insert-Schaltfläche**

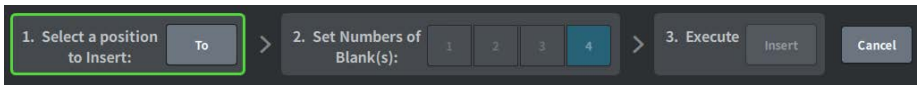

Drücken Sie diese Schaltfläche, um in den Insert-Modus (Einfügen) zu wechseln und einen Fader hinzuzufügen. Nachdem Sie mit der Fader-Zuweisungstaste die zusätzliche Position ausgewählt haben, wählen Sie die Anzahl der Einfügungen (1–4) aus. Drücken Sie dann auf die Insert-Schaltfläche.

**11 Clear-Schaltfläche**

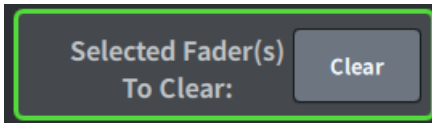

Drücken Sie hier, um den zugewiesenen Fader zu löschen (keine Zuordnung).

Drücken Sie diese Schaltfläche, um in den Clear-Modus (Löschen) zu wechseln und den Fader-Block zu löschen. Nachdem Sie mit der Fader-Zuweisungsschaltfläche den zu löschenden Fader ausgewählt haben, drücken Sie auf die Clear-Schaltfläche.

## USER-DEFINED-KNOBS-Bildschirm

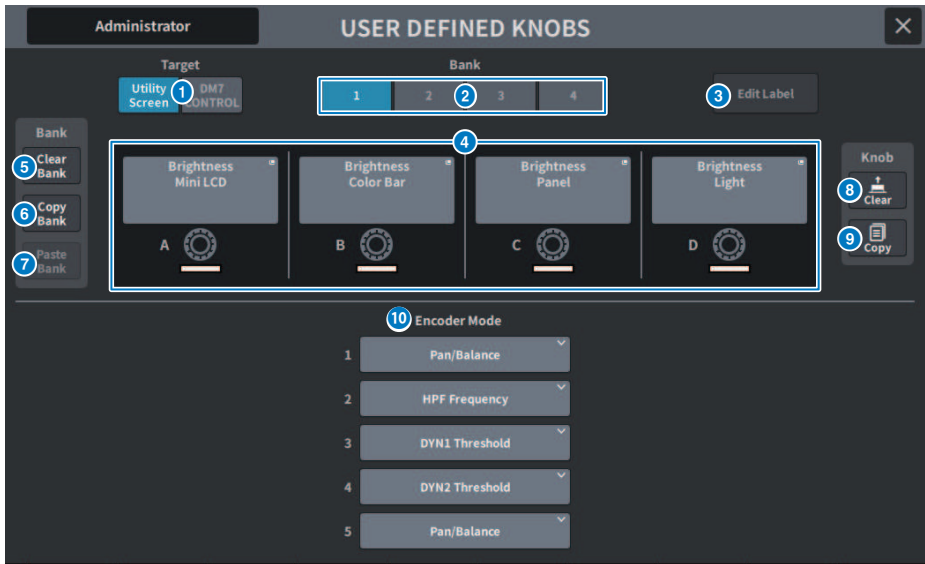

Dieser Bildschirm enthält die folgenden Elemente.

**1 Target-Schaltfläche**

Wählen Sie den USER-DEFINED-Drehregler aus, der im Utility-Bildschirm oder in DM7 Control festgelegt wird.

**2 Registerkarten 1-4 für die Bank**

Hier können Sie zwischen den Bänken ([1]/[2]/[3]/[4]) für die USER-DEFINED-Drehregler umschalten.



**3 Edit-Label-Schaltfläche**

Drücken Sie diese Schaltfläche, um in den Label-Bearbeitungsmodus zu wechseln, in dem Sie den Namen und die Farbe festlegen können.

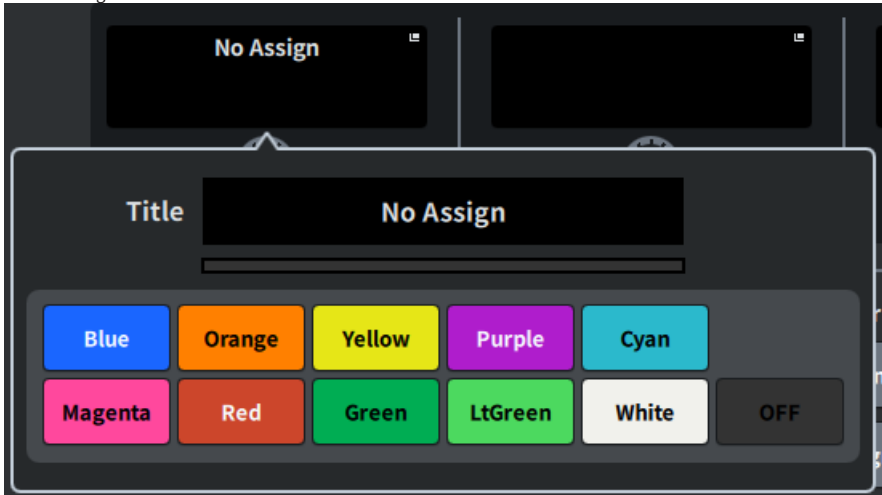

Drücken Sie sie erneut, um in den normalen Modus zurückzukehren.

**4 USER DEFINED KNOBS A-D**

Diese Schaltflächen entsprechen den USER-DEFINED-Drehreglern [A] bis [D] auf dem Bedienfeld. Drücken Sie diese Taste, um den USER-DEFINED-KNOB-Bildschirm anzuzeigen, in dem Sie Funktionen zuweisen können. Wenn der Schaltfläche nichts zugewiesen ist, wird „No Assign“ angezeigt.

**5 Clear-Bank-Schaltfläche**

Wenn Sie diese Taste drücken, erscheint eine Bestätigungsmeldung. Drücken Sie OK, um alle aktuellen Banken zu löschen.

**6 Copy-Bank-Schaltfläche**

Drücken Sie diese Schaltfläche, um die aktuelle Bank zu kopieren.

**7 Paste-Bank-Schaltfläche**

Wenn Sie diese Taste drücken, erscheint eine Bestätigungsmeldung. Drücken Sie auf OK, um die kopierten Bank-Einstellungen zu kopieren.

**8 Clear-Schaltfläche**

Drücken Sie diese Schaltfläche, um in den Clear-Modus (Löschen) zu wechseln. Wählen Sie den zu löschenden Drehregler aus und drücken Sie auf die Clear-Schaltfläche.

**9 Copy-Schaltfläche**

Drücken Sie diese Taste, um in den Copy-Modus (Kopieren) zu wechseln. Wählen Sie den Regler aus, den Sie kopieren möchten. Dieser Vorgang kopiert jedoch nicht den Kurznamen bzw. die Farbe zwischen dem Utility-Bildschirm und DM7 Control.



### **Paste-Schaltfläche**

Drücken Sie diese Schaltfläche, um in den Paste-Modus (Einfügen) zu wechseln. Wählen Sie durch Drücken den Drehregler aus, den Sie einfügen möchten. (Mehrfachauswahl möglich)

### **10 Bay-Encoder-Modus**

Verwenden Sie die Bildschirm-Encoder, um die Funktion auszuwählen, die Sie zuweisen möchten. Sie können folgende Funktionen zuordnen.

- Pan/Balance
- Analog Gain
- Digital Gain
- Auto A.G./D.G.
- HPF Frequency
- LPF Frequency
- DYN1 Threshold
- DYN2 Threshold
- Delay
- Selected Send
- MX 1–48 Sends
- MT 1–12 Sends

## USER-DEFINED-KEYS-Bildschirm

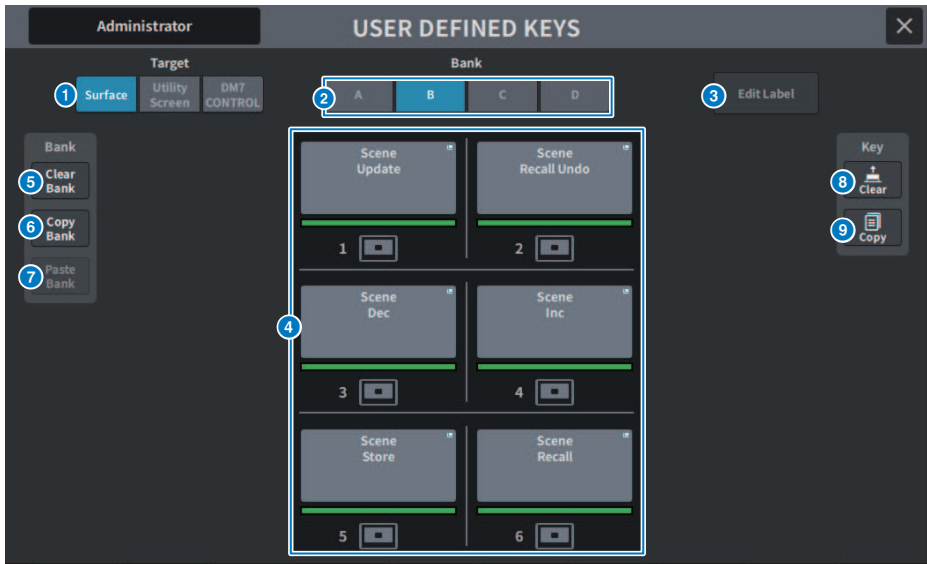

Dieser Bildschirm enthält die folgenden Elemente.

**1 Target-Schaltfläche**

Wählt die USER-DEFINED-Taste, die vom Bedienfeld aus (Surface), vom Utility-Bildschirm aus oder von DM7 Control aus eingestellt werden soll.

**2 Bank-Registerkarte**

Schaltet die Bank der USER-DEFINED-Tasten ([A] bis [D] auf dem Bedienfeld und auf DM7 Control; 1 bis 4 im Utility-Bildschirm) um.

### 3 Edit-Label-Schaltfläche

Drücken Sie diese Schaltfläche, um in den Bearbeitungsmodus zu wechseln, in dem Sie Titel und Farbe festlegen können.

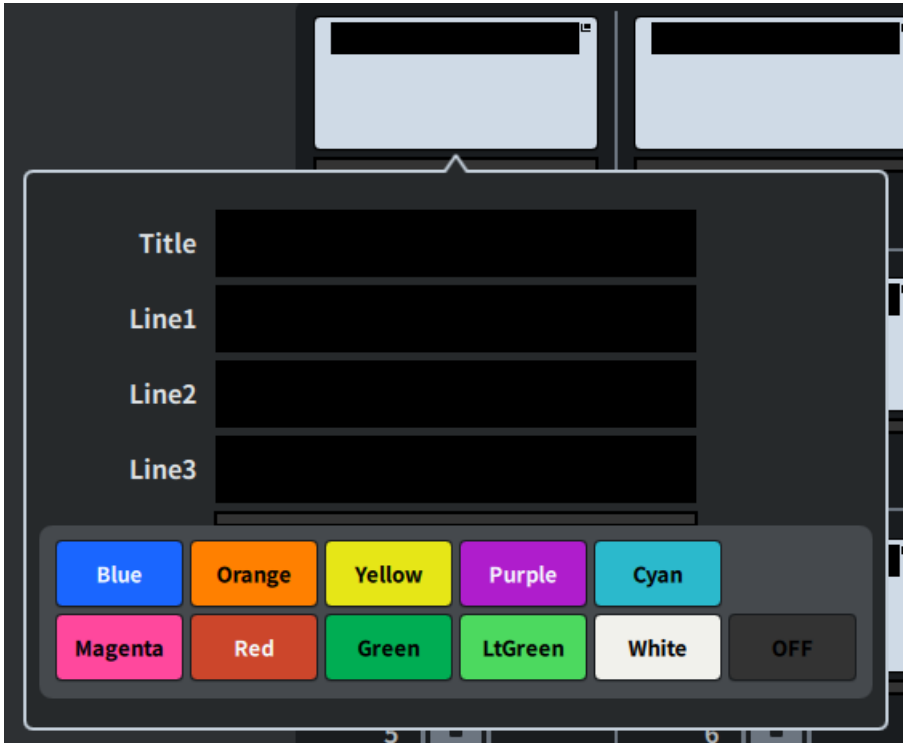

Drücken Sie sie erneut, um in den normalen Modus zurückzukehren.

### 4 USER DEFINED KEYS

Diese Schaltflächen entsprechen den USER-DEFINED-Tasten [1] bis [6] auf dem Bedienfeld (oder den USER-DEFINED-Tasten 1 bis 12 auf dem Utility-Bildschirm). Drücken Sie diese Taste, um den USER-DEFINED-KEY-Bildschirm anzuzeigen, in dem Sie Funktionen zuweisen können. Wenn der Schaltfläche nichts zugewiesen ist, wird „No Assign“ angezeigt.

### 5 Clear-Bank-Schaltfläche

Wenn Sie diese Taste drücken, erscheint eine Bestätigungsmeldung. Drücken Sie OK, um alle aktuellen Banken zu löschen.

### 6 Copy-Bank-Schaltfläche

Drücken Sie diese Schaltfläche, um die aktuelle Bank zu kopieren.

### 7 Paste-Bank-Schaltfläche

Wenn Sie diese Taste drücken, erscheint eine Bestätigungsmeldung. Drücken Sie auf OK, um die kopierten Bank-Einstellungen zu kopieren.

Da die Anzahl der Banken in den Bildschirmen „Surface“, „Utility“ und „DM7 Control“ unterschiedlich ist, unterscheidet sich auch die Kopier- und Einfügemethode. Die Patterns (Left, Middle, Right) werden angezeigt. Wählen Sie eines davon aus, und führen Sie den Befehl aus.

**8 Clear-Schaltfläche**

Drücken Sie diese Schaltfläche, um in den Clear-Modus (Löschen) zu wechseln. Wählen Sie die zu löschende Tastenzuweisung aus und drücken Sie auf die Clear-Schaltfläche.

**9 Copy-Schaltfläche**

Drücken Sie diese Taste, um in den Copy-Modus (Kopieren) zu wechseln. Wählen Sie die Taste aus, deren Einstellungen Sie kopieren möchten.

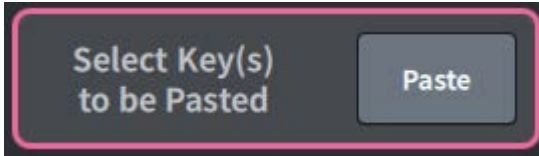

**Paste-Schaltfläche**

Wählen Sie durch Drücken die Taste aus, die Sie einfügen möchten. (Mehrfachauswahl möglich)

## CREATE-USER-KEY-Bildschirm

Auf diesem Bildschirm können Sie Benutzerauthentifizierungsschlüssel erstellen und im Hauptgerät oder auf einem USB-Laufwerk speichern.

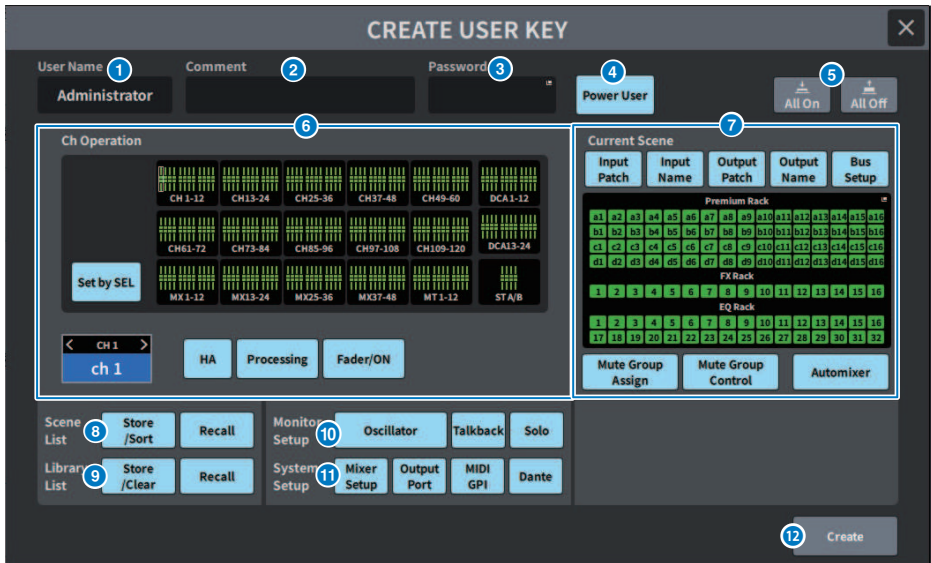

**1 User Name**

Hier wird der Benutzername angezeigt. Drücken Sie hierauf, um im erscheinenden Tastaturbildschirm einen Benutzernamen mit bis zu 16 Zeichen einzugeben.

**2 Comment**

Hier werden benutzerspezifische Kommentare angezeigt. Drücken Sie hierauf, um den Tastaturbildschirm anzuzeigen, auf dem Sie einen Kommentar mit bis zu 32 Zeichen eingeben können.

**3 Password**

Hier wird ein Passwort eingegeben. Drücken Sie hierauf, um den Tastaturbildschirm anzuzeigen, auf dem Sie ein Passwort mit bis zu 8 Zeichen eingeben können.

**4 Power User**

Dies stellt ein, ob Power-User-Rechte gewährt werden sollen oder nicht.

**5 All On/All Off**

Hier können alle einstellbaren Einträge erlaubt/verboten werden.

**6 Ch-Operation-Bedienfeld**

Stellt die Bedienbarkeit für jeden Kanal (Eingangskanäle, Ausgangskanäle und DCA-Gruppen) ein. Der aktuell ausgewählte Kanal ist das Ziel der Einstellung. Im unteren Bereich des Ch-Operation-Bedienfelds werden die Einstellungen für den aktuell ausgewählten Kanal angezeigt. Der einzustellende Kanal wird durch Drücken der [SEL]-Taste auf dem Bedienfeld oder eine andere Methode der Kanalauswahl ausgewählt. Die Art der angezeigten Schaltflächen hängt vom ausgewählten Kanal bzw. von der ausgewählten Gruppe ab.

- **INPUT-Kanal**.....[HA], [Processing], [Fader/ON]
- **MIX-/MATRIX-Kanal**.....[With Send], [Processing], [Fader/ON]
- **STEREO-Kanal**.....[Processing], [Fader/ON]
- **DCA-Gruppe**.....[DCA Main], [DCA Group Assign]
  
- **HA** .....Schränkt die Bedienvorgänge des diesem Kanal zugewiesenen HA (Head Amp) ein.
- **Processing**.....Schränkt die Bedienung allgemeiner Processing-Parameter (ausgenommen Fader, [ON]-Taste, Send-Pegel usw.) für diesen Kanal ein.
- **Fader/ON**.....Schränkt die Bedienung der Fader, der [ON]-Taste, des Send-Pegels usw. für diesen Kanal ein.
- **With Send**.....Schränkt Send-Parametervorgänge für diesen Kanal ein.
- **DCA Main**.....Schränkt Fader-Betätigung, Ein-/Ausschalten und Bearbeitung von ICON/COLOR/NAME für diese DCA-Gruppe ein.
- **DCA Group Assign** .....Schränkt Änderungen der Zuweisungen für diese DCA-Gruppe ein.
- **Set by SEL** .....Wenn diese Schaltfläche eingeschaltet ist, werden durch Drücken der [SEL]-Taste des entsprechenden Kanals auf dem Bedienfeld die o. g. Bedienungsberechtigungen für diesen Kanal insgesamt gesetzt oder zurückgesetzt.

**7 Current-Scene-Bedienfeld**

Dies stellt den Umfang der möglichen Bedienvorgänge für den aktuellen Szenenspeicher ein.

- **Input Patch/Input Name** .....Schränkt die Bedienvorgänge für Patches und Namen für Eingangskanäle ein.
- **Output Patch/Output Name**.....Schränkt die Bedienvorgänge für Patches und Namen für Ausgangskanäle ein.
- **Bus Setup**.....Schränkt Bedienvorgänge für die Bus-Einrichtung ein.
- **Premium Rack/FX Rack/EQ Rack**.....Schränkt Bedienvorgänge an den verschiedenen Racks ein. Dies wird im Bildschirm RACK CREATE USER LEVEL eingestellt, der erscheint, wenn dieser Bereich gedrückt wird.
- **Mute Group Assign/Control** .....Schränkt die Zuweisung und die Steuerung von Mute-Gruppen ein.
- **Automixer** .....Schränkt die Automixer-Vorgänge ein.

**HINWEIS**

Beim DM7 Compact werden die Fader, die für dieses Modell nicht verfügbar sind, nicht angezeigt.

**8 Scene-List-Bedienfeld**

Dies stellt den Umfang der möglichen Bedienvorgänge für den Szenenspeicher ein.

- **Store/Sort** ..... Speicher-/Sortiervorgänge
- **Recall** .....Abrufvorgänge

**9 Library-List-Bedienfeld**

Hier wird der Umfang der möglichen Vorgänge für jeden Library-Typ bestimmt.

- **Store/Clear** ..... Speicher-/Löschvorgänge
- **Recall** .....Abrufvorgänge

**10 Monitor-Setup-Bedienfeld**

Hier wird der Umfang der möglichen Bedienvorgänge für die Monitor-Einrichtung eingestellt.

- **Oscillator**
- **Talkback**
- **Solo**

**11 System-Setup-Bedienfeld**

Hier wird der Umfang der möglichen Bedienvorgänge für die System-Einrichtung eingestellt.

- **Mixer Setup**
- **Output Port**
- **MIDI GPI**
- **Dante**

**HINWEIS**

- Die einzelnen Einschränkungen der Dante-Schaltfläche sind unten aufgeführt:
- Ändern der Pult-ID
- Ändern der Einstellungen des sekundären Ports
- Ändern der Führungsrolle (dieses Pult oder Dante Controller) für Änderungen von Dante-Zuweisungen
- Ändern der Bittiefe
- Ändern der Latenz
- Ändern des Device-Mount-Status
- Ändern der Zuordnungen für die HA-Fernbedienung
- Ändern der Dante-Eingangszuweisungen
- Ändern der Dante-Ausgangszuweisungen
- Ändern der Dante-Input-Patch-Library (nur Abrufe möglich)
- Änderung des PREFERRED LEADER
- Wenn die Bedienung eingeschränkt wurde, wird unten im Bildschirm die Meldung „Permission Denied“ angezeigt.
- Die Werkseinstellung ist „Off“ (keine Einschränkungen).

**12 Create-Schaltfläche**

Hiermit werden Benutzerauthentifizierungsschlüssel mit festgelegten Benutzerrechten erstellt.



## GUEST-USER-LEVEL-Bildschirm

Dieser Bildschirm zeigt die Benutzerebene an, die sich hier auch ändern lässt.

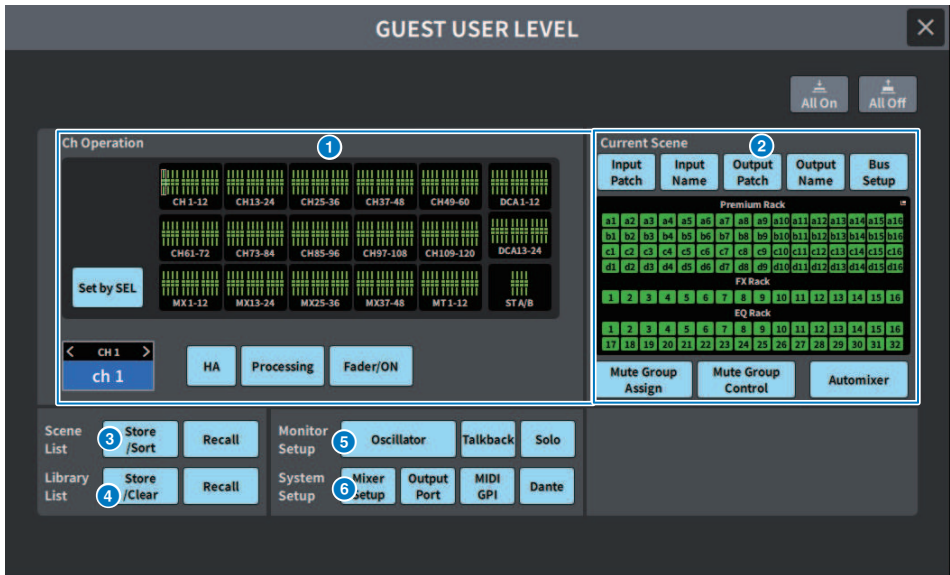

Die Einstellungselemente entsprechen denen bei „CREATE-USER-KEY-Bildschirm“ (S. 114).

# BUS-SETUP-Bildschirm

## BUS-SETUP-Bildschirm

Hier ändern Sie die grundlegenden Bus-Einstellungen (Stereo-/Mono-Umschaltung, Pan Link usw.).

BUS SETUP				
MX 1-48		MT 1-12	Send Point (Input)	Send Point (Output)
	Signal Type	For Input Channels		
		Bus Type		Pan Link / N-1 Owner
MX 1/2	Stereo	Vari	Fixed	Pan Link
MX 3/4	Mono x2	Vari	Fixed	ch 1
MX 5/6	Mono x2	Vari	Fixed	
MX 7/8	Mono x2	Vari	Fixed	
MX 9/10	Mono x2	Vari	Fixed	
MX 11/12	Mono x2	Vari	Fixed	

### 1 Schaltflächen zum Umschalten des Signaltyps

Mit diesen können Sie auswählen, wie die Signale für jedes benachbarte Bus-Paar verarbeitet werden. Sie können wählen zwischen Stereo (Stereosignal) und Mono x 2 (Monosignal x 2 Systeme).

### 2 Schaltflächen für die Auswahl des Bus-Typs

Hier wird der Bus-Typ für jeweils zwei benachbarte Busse ausgewählt. Sie können zwischen Vari (variabler Send-Pegel), Fixed (festgelegter Send-Pegel) oder Mix Minus (kompatibel zum Broadcast Package) wählen.

### 3 Pan-Link-Schaltfläche

Diese Schaltfläche erscheint, wenn der Signaltyp auf Stereo und Vari eingestellt ist. Wenn eingeschaltet, wird das an den entsprechenden Kanal gesendete Signal mit dem To-Stereo-Panorama verknüpft.

### N-1 Owner-Schaltfläche

Diese Meldung erscheint, wenn Mix Minus (kompatibel zum Broadcast Package) ausgewählt ist. Wenn Sie diese Schaltfläche drücken, erscheint ein Bildschirm, in dem Sie den Owner-Kanal für Einstellungen der Mix-Minus-Einstellungen auswählen können (für Eingangskanäle, die Mix Minus verwenden).

## BUS-SETUP-Bildschirm (Send Point)

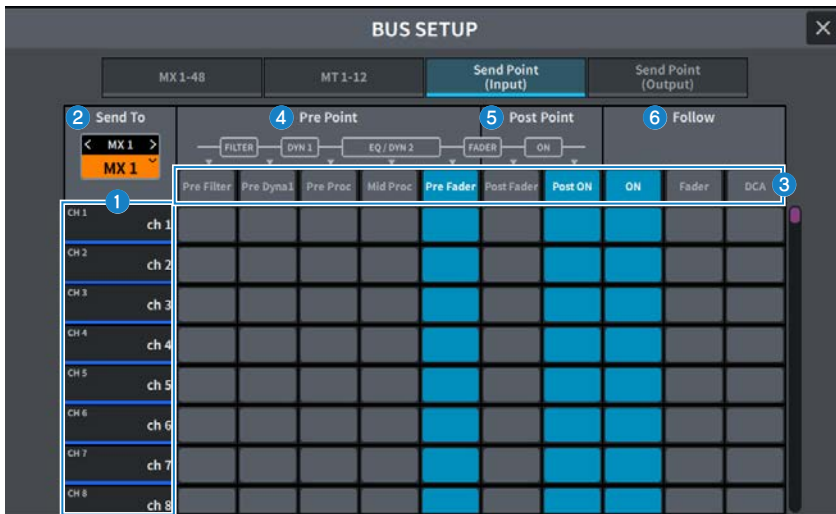

Der Bildschirm enthält die folgenden Elemente.

- 1 Kanalliste**  
 Diese zeigt die Kanäle an.
- 2 Send To**  
 Wählt einen Kanal auf dem MIX-/MATRIX-Bus als Signalziel aus. Schalten Sie mit < zum vorherigen und mit > zum nächsten Kanal um. Drücken Sie  $\surd$ , um eine Kanalliste anzuzeigen, in der Sie auf einen beliebigen Kanal umschalten können.
- 3 Schaltflächen für Alle Kanäle**  
 Drücken Sie diese, um den ausgewählten Send-Ausspielpunkt gleichzeitig auf alle Kanäle anzuwenden.
- 4 Auswahlschaltflächen für den Send-Ausspielpunkt „Pre“**  
 Hier können Sie den Send-Ausspielpunkt für alle Kanäle auswählen, bei denen Pre eingeschaltet ist. Diese Schaltflächen sind folgenden Parametern zugeordnet:

Schaltflächen	Send Point (Send-Abgriffpunkt)
Pre Filter	Unmittelbar vor dem Filter
Pre Dyna1	Unmittelbar vor DYNAMICS1
Pre Proc	Unmittelbar vor dem EQ und DYNAMICS2
Mid Proc	Zwischen EQ und DYNAMICS2
Pre Fader	Unmittelbar vor dem Fader

- 5 Auswahlschaltflächen für den Send-Ausspielpunkt „Post“**  
 Hier können Sie den Send-Ausspielpunkt für jeden Kanal auswählen, bei dem Pre ausgeschaltet ist (Post). Diese Schaltflächen sind folgenden Parametern zugeordnet:

Schaltflächen	Send Point (Send-Abgriffpunkt)
Post Fader	Unmittelbar nach dem Fader
Post ON	Unmittelbar nach der [ON]-Taste

**6 Schaltfläche für die Follow-Einstellungen**

Hiermit können Sie für jeden Kanal auswählen, ob das an den MIX-/MATRIX-Bus gesendete Signal unabhängig vom Ausspielpunkt den ON/Fader/DCA-Einstellungen folgen soll. Diese Schaltflächen sind folgenden Parametern zugeordnet:

Schaltflächen	Einstellung
ON	Follow ON
Fader	Follow Fader
DCA	Follow DCA

## WORD-CLOCK-Bildschirm

Auf diesem Bildschirm können Sie die Wordclock der DM7-Serie einstellen.

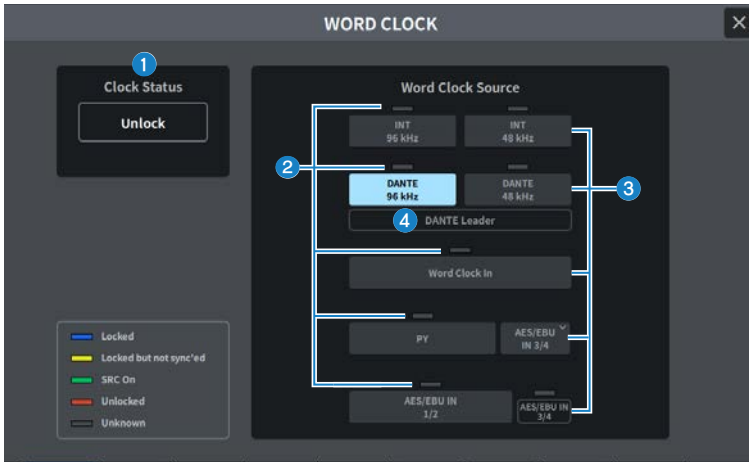

### 1 Clock-Status-Anzeige (Wordclock-Frequenz)

In diesem Bereich wird die Frequenz (48 kHz oder 96 kHz) der aktuell ausgewählten Clock angezeigt. Wenn die Frequenz nicht synchronisiert wird, wird an dieser Stelle „Unlock“ angezeigt.

## 2 Clock-Statusanzeige

Hier wird der Status der Wordclock-Synchronisation für jede Quelle angezeigt. Einzelheiten zu jedem Display werden nachstehend erläutert.

### • **Locked (blau)**

Zeigt an, dass eine Clock empfangen wird, die mit der ausgewählten Clock-Quelle synchron ist. Wenn ein externes Gerät an der entsprechenden Buchse oder dem Slot angeschlossen wird, zeigt dieses Symbol an, dass eine Clock korrekt zwischen jenem Gerät und der DM7-Serie ein- oder ausgegeben wird. Wenn die Sampling-Frequenzen fast gleich sind, kann dieser Status auch dann angezeigt werden, wenn die Geräte nicht synchronisiert sind.

### • **Verriegelt, aber nicht synchronisiert (gelb)**

Es wird eine gültige Clock empfangen, die aber nicht synchron mit der ausgewählten Signalquelle ist. Wenn ein externes Gerät an der entsprechenden Buchse oder dem Slot angeschlossen wird, zeigt dieses Symbol an, dass keine korrekte Clock zwischen jenem Gerät und der DM7-Serie ein- oder ausgegeben wird.

### • **SRC On (grün)**

Dies ist der Status von PY-Slots und [AES/EBU]-Anschlüssen. Dies zeigt an, dass der SRC (Sampling Rate Converter) für den entsprechenden Kanal aktiviert ist. Daher erfolgt auch bei asynchronem Betrieb eine normale Ein-/Ausgabe mit der DM7-Serie.

### • **Unlocked (Red)**

Es wird keine gültige Wordclock empfangen. Wenn ein externes Gerät an der entsprechenden Buchse oder dem Slot angeschlossen wird, zeigt dieses Symbol an, dass keine korrekte Clock zwischen jenem Gerät und der DM7-Serie ein- oder ausgegeben wird.

### • **Unknown (grau)**

Dies zeigt an, dass der Clock-Status nicht erkannt werden kann, da kein externes Gerät angeschlossen ist, oder da keine gültige Clock empfangen wird. Sie können diese Buchse bzw. diesen Slot auswählen, aber eine erfolgreiche Synchronisation erfolgt nicht, so lange keine gültige Verbindung hergestellt ist.

## HINWEIS

- Wenn die Anzeige des als Clock-Quelle ausgewählten Ports blau leuchtet und die Clock-Frequenz angezeigt wird, funktioniert die DM7-Serie normal mit der neuen Clock.
- Wenn die Anzeige des ausgewählten Taktgebers nicht blau leuchtet, stellen Sie sicher, dass das externe Gerät richtig angeschlossen und so eingestellt ist, dass es Clock-Daten überträgt.
- Wenn die Wordclock-Einstellung verändert wird, können Geräusche an den Ausgangsanschlüssen auftreten. Um Ihr Lautsprechersystem zu schützen, regeln Sie die Endstufen herunter, bevor Sie die Wordclock-Einstellung ändern.

## 3 Schaltflächen für die Clock-Auswahl

Wählen Sie aus den folgenden Optionen die Signalquelle aus, die als Clock-Quelle verwendet werden soll:

### • **INT 96 kHz**

### • **INT 48 kHz**

Die interne Clock (Sampling-Frequenz: 96 kHz oder 48 kHz) wird als Clock-Quelle verwendet.

### • **DANTE 96 kHz**

### • **DANTE 48 kHz**

Die im Dante-Audionetzwerk bereitgestellte Word Clock (Sampling-Rate: 96 kHz oder 48 kHz) wird als Clock-Quelle verwendet.

### • **WORD CLOCK IN**

Die über die rückseitige Buchse WORD CLOCK IN empfangene Wordclock dient als Clock-Signalquelle.

### • **PY**

Die vom PY-Kartenschacht empfangene Wordclock dient als Clock-Signalquelle.

### • **AES/EBU IN**

Die über die rückseitige Buchse AES/EBU IN empfangene Wordclock dient als Clock-Signalquelle.

## HINWEIS

Wenn das Gerät in den Werkszustand versetzt (initialisiert) wird, wird der Wordclock-Standardwert auf DANTE 96 kHz eingestellt.

**4 DANTE-Clock-Statusanzeige**

Dies wird angezeigt, wenn die Clock in einem Dante-Audionetzwerk auf Clock Leader oder Clock Follower eingestellt ist.

# MIDI/GPI-Bildschirm

## MIDI/GPI-Bildschirm (MIDI Setup)

Auf diesem Bildschirm werden MIDI-Ein- und -Ausgabe eingestellt.

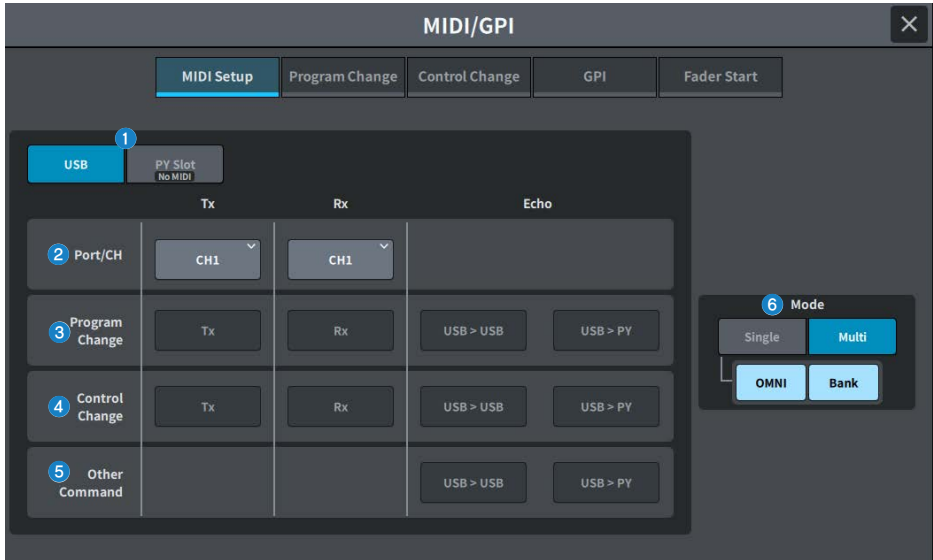

### 1 USB/PY-Slot

Hier wird die Komponente ausgewählt, die für das Senden und Empfangen von MIDI-Nachrichten konfiguriert werden soll.

- **USB**  
USB-Port
- **PY Slot**  
PY-Kartenschacht

### 2 PORT/CH-Feld

Hier können Sie die Einstellungen für den Kanal festlegen, auf dem MIDI-Meldungen gesendet und empfangen werden.

- **Tx CH**  
Hier können Sie die Einstellungen für den MIDI-Kanal festlegen, auf dem MIDI-Meldungen gesendet werden.

- **Rx CH**  
Hier können Sie die Einstellungen für den MIDI-Kanal festlegen, auf dem MIDI-Meldungen empfangen werden.



### 3 Program Change-Feld

Hier können Sie die Übertragung und den Empfang von MIDI-Programmwechselfeldmeldungen ein- und ausschalten.

- **Tx**  
Hier wird das Senden von Programmwechselfeldmeldungen ein- und ausgeschaltet.
- **Rx**  
Hier wird der Empfang von Programmwechselfeldmeldungen ein- und ausgeschaltet.
- **Echo**  
Schaltet die Echoausgabe (MIDI THRU) von Programmwechselfeldmeldungen (das Weiterleiten von Programmwechselfeldmeldungen ohne Veränderung) ein und aus.

### 4 Control Change-Feld

Hier können Sie die Übertragung und den Empfang von MIDI-Controller-Meldungen ein- und ausschalten.

- **Tx**  
Schaltet das Senden von Controller-Meldungen (Control Change) ein und aus.
- **Rx**  
Schaltet den Empfang von Controller-Meldungen (Control Change) ein und aus.
- **Echo**  
Schaltet die Echoausgabe (MIDI THRU) von Controller-Meldungen (das Weiterleiten von Control-Change-Events ohne Veränderung) ein und aus.

### 5 Other Command-Feld

Schaltet die Echoausgabe (MIDI THRU) sonstiger MIDI-Meldungen (das Weiterleiten anderer MIDI-Events, die von externen Geräten empfangen wurden, ohne Veränderung) ein und aus.

### 6 Program Change Mode-Feld

Hier können Sie den Sende-/Empfangsmodus für Programmwechsel auswählen.

- **Single**  
Wenn diese Schaltfläche eingeschaltet ist, werden Programmwechsel auf einem einzigen MIDI-Kanal gesendet und empfangen (Single-Modus).
- **Multi**  
Wenn diese Schaltfläche eingeschaltet ist, werden Programmwechsel auf mehreren MIDI-Kanälen gesendet/empfangen (Multi-Modus).
- **OMNI**  
Wenn diese Schaltfläche eingeschaltet ist, werden Programmwechsel auf allen MIDI-Kanälen im Single-Modus empfangen. Das Senden und Empfangen im Single-Modus sowie das Senden und Empfangen im Multi-Modus sind hierbei deaktiviert.
- **Bank**  
Wenn diese Schaltfläche eingeschaltet ist, können Bank-Select-Meldungen im Single-Modus gesendet und empfangen werden (Bank-Select-Meldungen schalten die Gruppe der zu verwendenden Programmwechsel um).

## MIDI/GPI-Bildschirm (Programmwechsel)

Auf diesem Bildschirm weisen Sie einem Programmwechsel Szenenspeicher zu.

Beim Szenenwechsel kann eine Programmwechsellmeldung mit der entsprechenden Nummer an ein externes Gerät gesendet werden. Umgekehrt kann die entsprechende Szene abgerufen werden, wenn von einem externen Gerät eine Programmwechsel empfangen wird.

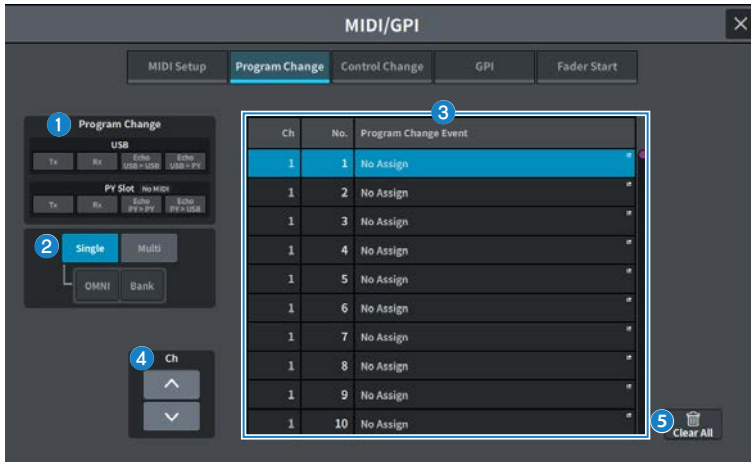

### 1 Program Change-Feld

Schaltet die Übertragung und den Empfang von Programmwechseln ein und aus. Diese Einstellung ist mit dem Program Change-Feld auf dem Bildschirm MIDI Setup verknüpft.

#### USB

- **Tx**

Wenn diese Schaltfläche eingeschaltet ist, wird der entsprechende Programmwechsel an den USB-Port gesendet, wenn eine Szene abgerufen wird.

- **Rx**

Wenn diese Schaltfläche eingeschaltet ist, wird die entsprechende Szene abgerufen, wenn der Programmwechsel vom USB-Port empfangen wird.

- **Echo USB>USB / Echo USB>PY**

Wenn dies eingeschaltet ist, werden Programmwechsellmeldungen, die von einem externen Gerät empfangen werden, ohne Veränderung gesendet.

#### PY Slot

- **Tx**

Wenn dies eingeschaltet ist, wird beim Szenenabruf eine Programmwechsellmeldung an den PY-Kartenschacht gesendet.

- **Rx**

Wenn dies eingeschaltet ist, wird bei Empfang eines Programmwechsels vom PY-Kartenschacht die entsprechende Szene abgerufen.

- **Echo PY>PY / Echo PY>USB**

Wenn dies eingeschaltet ist, werden Programmwechsellmeldungen, die von einem externen Gerät empfangen werden, ohne Veränderung gesendet.

## 2 **Program Change Mode-Feld**

Hier können Sie den Send-/Empfangsmodus für Programmwechsel auswählen. Dieser Parameter ist mit dem MIDI-Setup-Bildschirm verknüpft.

## 3 **Liste**

In dieser Liste werden die Szenen-Abrufvorgänge angezeigt, die den einzelnen MIDI-Kanälen und MIDI-Programmwechselnummern zugewiesen wurden. Die Event-Liste enthält die folgenden Einträge.

- **CH/Bank**

Wenn „CH“ angezeigt wird, zeigt die Spalte den MIDI-Kanal (1–16) an, auf dem Programmwechsel gesendet und empfangen werden. Wenn Übertragung und Empfang von Programmwechseln auf Single-Modus eingestellt ist und die Bank-Schaltfläche eingeschaltet ist, ändert sich die Anzeige zu Bank“, und der Zahlenwert entspricht der Bank-Nummer.

- **NO**

Verweist auf die Programmnummer (1–128).

- **Program Change Event**

Zeigt Nummer und Name der Szene an, die den einzelnen Kanälen (Bank-Nummern) oder Programmwechselnummern zugewiesen ist. Drücken Sie auf einen Anzeigebereich für die individuelle Zuweisung, um den MIDI Program Change-Bildschirm zu öffnen, um den Inhalt auszuwählen, den Sie zuweisen möchten.

## 4 **Scroll-Schaltfläche**

Hiermit scrollen Sie nach Kanal oder Bank nach oben und unten durch die Liste.

## 5 **CLEAR-ALL-Schaltfläche**

Drücken Sie auf diese Schaltfläche, um alle Szenenabrufzuordnungen in der Liste zu löschen.

## MIDI/GPI-Bildschirm (Control Change)

Auf diesem Bildschirm weisen Sie Parameteränderungen wie Bedienung von Fadern und [ON]-Tasten den Controller-Meldungen zu. MIDI-Controller-Meldungen können verwendet werden, um zugewiesene Parameter zu steuern.

No.	Control Change Event
0	(Bank Select MSB)
1	No Assign
2	No Assign
3	No Assign
4	No Assign
5	No Assign
6	No Assign
7	No Assign
8	No Assign
9	No Assign

### 1 Control Change-Feld

Hier können Sie Übertragung und Empfang von Controller-Meldungen ein- und ausschalten und angeben, ob die Echoausgabe (MIDI THRU) für Controller-Meldungen aktiv sein soll. Dieser Parameter ist mit dem MIDI-Setup-Bildschirm verknüpft.

### 2 Liste

Zeigt die den einzelnen Controller-Nummern zugeordneten Fader-/Drehreglereinstellungen oder Bedienvorgänge der [ON]-Tasten an.

- **No.**

Hier wird die Control-Change-Nummer angezeigt. Sie können die Controller-Nummern 1–31, 33–95 und 102–119 zuweisen.

- **Control Change Event**

Zeigt die Art des zugewiesenen Parameters an bzw. wählt diese aus. Wenn Sie auf einen Parameter drücken, erscheint das MIDI-Control Change-Display, wo Sie die Zuweisung der Control-Change-Nummern ändern können.

### 3 Clear-All-Schaltfläche

Drücken Sie diese, um alle Parameterzuordnungen in der Liste zu löschen.

## MIDI/GPI-Bildschirm (GPI)

Hier stellen Sie den GPI-Ein-/Ausgangsanschluss (General Purpose Interface) ein.



### 1 GPI-IN-Statusanzeige

Zeigt den Status der eingehenden Spannung am GPI-IN-Port an.

### 2 Auswahlschaltfläche für Schaltcharakteristik

Mit jedem Druck auf diese Taste schaltet das Display zwischen Latch und Unlatch um.

#### • Latch

Grundsätzlich sollten Sie diesen Modus auswählen, wenn Sie einen Wechselschalter anschließen (der bei jedem Drücken zwischen den Zuständen Ein und Aus hin- und herschaltet).

#### • Unlatch

Dieser Modus ist nützlich, wenn Sie einen Taster anschließen (der nur dann einschaltet, während Sie ihn gedrückt halten und ausschaltet, sobald Sie ihn wieder loslassen).

### 3 GPI-Input-Schaltfläche

Drücken Sie diese Schaltfläche, um den GPI-INPUT-Bildschirm anzuzeigen. Die Schaltfläche zeigt den Namen der aktuell ausgewählten Funktion oder des Parameters an.

### 4 Polaritätsmodus-Auswahlschaltfläche

Diese Schaltfläche wählt die Polarität des GPI-IN-Ports aus.



..... (aktiv bei Low-Pegel) Der Eingang wird als aktiv betrachtet, wenn der Eingangspegel „Low“ ist.



..... (aktiv bei High-Pegel) Der Eingang wird als aktiv betrachtet, wenn der Eingangspegel „High“ ist.

**5 GPI-Output-Schaltfläche**

Drücken Sie diese Schaltfläche, um den GPI-MOUNT-Bildschirm anzuzeigen. Die Schaltfläche zeigt den Namen der aktuell ausgewählten Funktion oder des Parameters an.

**6 Test-Schaltfläche**

Während diese Schaltfläche aktiviert ist, wird der entsprechende GPI-OUT-Port aktiv und gibt ein Steuersignal aus.

**7 Polaritätsmodus-Auswahlschaltfläche**

Hier können Sie die Polarität des GPI-OUT-Ports auswählen.



..... (aktiv bei Low-Pegel) Auf Masse geschlossen, wenn der GPI-OUT-Port aktiv ist.



..... (aktiv bei High-Pegel) Offen, wenn der GPI-OUT-Port aktiv ist.

**8 GPI-OUT-Statusanzeige**

Zeigt den Status der Spannung an, die an jedem GPI-OUT-Port ausgegeben wird.

**9 Local/PY-Slot**

Schaltet die Anzeige des GPI-Einstellungsziels um. Ein gleichzeitiger Betrieb ist möglich.

## MIDI/GPI-Bildschirm (Fader Start)

Dadurch wird der Betrieb für Geräte, die am GPI-OUT-Port angeschlossen sind, mit den Fadern gekoppelt.



### Output Destination-Feld

- 1 **Schaltflächen GPI OUT1 – GPI OUT10**  
Wählen den GPI-OUT-Port aus, der eingestellt werden soll.
- 2 **Fader-Anzeige**  
Zeigt den ausgewählten Fader an. Drücken Sie diese Taste, um den Bildschirm GPI OUT FADER START zu öffnen, wo der Kanal eingestellt werden kann.  
Wenn die Schaltfläche Set by SEL eingeschaltet ist, wird der Fader mit der Taste [SEL] auf dem Hauptbedienfeld ausgewählt.
- 3 **Set by SEL-Schaltfläche**  
Wenn diese Schaltfläche eingeschaltet ist, können Sie mit der entsprechenden [SEL]-Taste einen Kanal hinzufügen.

### Mode-Feld

Hier können Sie den Modus der Fader-Bedienung auswählen, welche die Signalausgabe vom GPI-OUT-Port auslöst. Sie können aus den vier folgenden Fader-Modi auswählen.

- 4 **No Assign**  
Bei Bedienung des Fadern des ausgewählten Kanals wird kein Signal ausgegeben.
- 5 **Fader Start**  
Ein Trigger-Signal von 250 Millisekunden Dauer wird ausgegeben, wenn der Fader des ausgewählten Kanals von einem Pegel unterhalb des angegebenen Upstroke-Pegels (zwischen -138,0 dB und 10,0 dB) über diesen Pegel hinaus aufgeregt wird.

**6 Fader Stop**

Ein Trigger-Signal von 250 Millisekunden Dauer wird ausgegeben, wenn der Fader des ausgewählten Kanals den angegebenen Downstroke-Pegel erreicht (zwischen  $-\infty$  dB und 9,95 dB).

**7 Fader Tally**

Es wird ein Trigger-Signal ausgegeben, wenn der Fader des ausgewählten Kanals von einem Pegel unterhalb des angegebenen Upstroke-Pegels (zwischen  $-138,0$  dB und  $10,0$  dB) über diesen Pegel hinaus aufgeregelt wird. Dieses Steuersignal wird gehalten, bis der Fader den angegebenen Downstroke-Pegel (zwischen  $-\infty$  dB und  $9,95$  dB) erreicht, oder bis dieser GPI-OUT-Port ein anderes Triggersignal empfängt. Die folgende Abbildung zeigt, wie sich das vom GPI-OUT-Port ausgegebene Signal bei Fader-Betätigung in jedem Fader-Modus ändert. In diesem Beispiel wird das Threshold-Feld auf  $-60,00$  für Upstroke und auf  $-\infty$  für Downstroke eingestellt. (In diesem Beispiel ist als Polarität des GPI-OUT-Ports „Low Active“ ausgewählt. Wenn „High Active“ als Polarität ausgewählt ist, wird die Polarität des Ausgangssignals invertiert.)

**HINWEIS**

Auf dem High-Pegel ist das Ausgangssignal des Ports offen. Wenn das Empfangsgerät den High-Pegel benötigt, kann er vom +5-V-Stromversorgungs-Anschlussstift genommen werden. In diesem Fall liegt jedoch eine Beschränkung des am Ausgang lieferbaren Stroms vor. Einzelheiten hierzu finden Sie unter „Technische Daten der Steuereingänge/-ausgänge“.

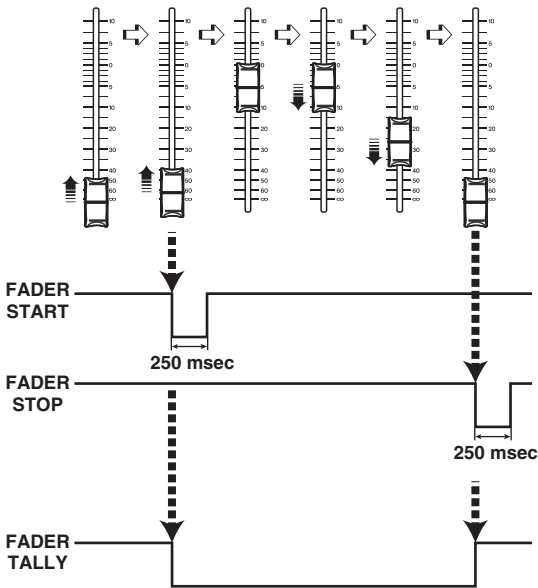



## Threshold-Feld

### 8 Upstroke/Downstroke

Diese Drehregler stellen den Pegel ein, der als Schwellenwert für die Ausgabe eines Triggersignals fungiert. Es wird ein Trigger-Signal ausgegeben, wenn der Fader den Upstroke-Pegel überschreitet, oder wenn er den Downstroke-Pegel unterschreitet.

Wenn auf den Bildschirm gedrückt wird, um einen Wert auszuwählen, kann dieser durch vertikales oder horizontales Schieben oder mit dem [TOUCH AND TURN]-Drehregler geändert werden.

#### HINWEIS

- Die mittels der Upstroke/Downstroke-Drehregler angegebenen Threshold-Werte gelten für alle GPI-OUT-Ports. Für jeden GPI-OUT-Port kann jedoch ein Kanal (Fader) ausgewählt werden. Nur der Upstroke-Wert ist gültig, wenn Mode auf Fader Start eingestellt ist, und nur der Downstroke-Wert ist gültig, wenn Mode auf Fader Stop eingestellt ist. Wenn Mode auf Fader Tally eingestellt ist, sind sowohl der Upstroke- als auch der Downstroke-Wert gültig.
- Unabhängig von der Fade-Time-Einstellung wird unmittelbar nach dem Abruf ein Triggersignal ausgegeben, indem die Position festgelegt wird, die erreicht werden soll, wenn der Abruf dieser Szene vollständig beendet ist.

## Audio-Follow-Video-Bildschirm (kompatibel mit Broadcast Package)

Dies ist eine Funktion von Broadcast-Studios bzw. Radiosendern, bei der das Mischpult als Reaktion auf den Tally vom Video-Switcher automatisch den Fader-Pegel steuert, der dem Video entspricht. Er verringert die Arbeitslast des Bedieners und vermeidet Probleme wie beispielsweise, dass auf plötzliche Kamera-Umschaltungen keine Reaktion möglich ist und dadurch der Ton nicht mehr zu hören ist.

### 1 Ausgewählter Kanal

Wählt den Kanal für Audio Follow Video (AFV) aus. Drücken Sie <, um zum vorherigen Kanal und >, um zum nächsten Kanal umzuschalten. Drücken Sie √, um eine Kanalliste anzuzeigen, in der Sie auf einen beliebigen Kanal umschalten können.

### 2 Enable-AFV-Schaltfläche

Schaltet die AFV-Funktion des Kanals ein/aus.

### 3 Trigger-Auswahltaaste

Wählt den GPI IN aus, der den AFV des Kanals auslöst.

### 4 Open Offset

Dies ist der Zeitraum, der vom Empfang des GPI-IN-ON-Events bis zum Beginn des Fades vergeht.

### 5 Open Time

Dies ist der Zeitraum, der vom Beginn des Fades bis zum Öffnen des Pegels (Open Level) vergeht (dem Fader-Pegel, der dem aufgezogenen Fader entspricht).

### 6 Close Offset

Dies ist der Zeitraum, der vom Empfang des GPI-IN-OFF-Events bis zum Beginn des Fades vergeht.

**7 Close Time**

Dies ist der Zeitraum, der vom Beginn des Fades bis zum Schließen des Pegels (Open Level) vergeht (dem Fader-Pegel, der dem herunter geregelten Fader entspricht).

**8 Capture-Schaltfläche für Open Fader Level**

Erfasst den Fader-Pegel des aktuellen Kanals als Pegel des aufgezogenen Faders.

**9 Open-Fader-Level: Pegel**

Dies ist der Fader-Pegel, der durch das GPI-IN-ON-Event eingestellt wird.

**10 Capture-Schaltfläche für Close Fader Level**

Erfasst den Fader-Pegel des aktuellen Kanals als Pegel des herunter geregelten Faders.

**11 Close-Fader-Level: Pegel**

Dies ist der Fader-Pegel, der durch das GPI-IN-OFF-Event eingestellt wird.

**12 Copy-Schaltfläche**

Kopiert die aktuell angezeigten Parameter.

**13 Paste-Schaltfläche**

Fügt die kopierten Parameter ein.

**14 Default-Schaltfläche**

Stellt die Parameter auf die ursprünglichen Werte ein.

**15 Graphische Darstellung von AFV**

Ein Graph, der den Änderungsverlauf des durch AFV geregelten Fader-Pegels darstellt.

**16 Übersicht**

Zeigt den Zustand der Kanalzuweisungen an.

**HINWEIS**

- Wenn der Bediener die Fader von Hand steuert, hat die manuelle Steuerung Vorrang.
- Wenn während eines AFV-Fades ein Fade durch einen Szenenabruf (Global Fade oder Individual Fade) ausgelöst wird, wird die AFV-Regelung unterbrochen.

## DATE/TIME-Bildschirm

Hier werden Datum/Uhrzeit für die interne Uhr des Gerätes sowie das Darstellungsformat für Datum/Uhrzeit ausgewählt.

The screenshot shows the DATE/TIME settings interface. At the top, the title 'DATE/TIME' is displayed. Below the title, there are three main sections: 'Time Zone' (1) with a dropdown menu showing 'Tokyo', 'Date' (3) with a dropdown menu showing 'MM/DD/YYYY', and 'Time' (4) with a dropdown menu showing '24-Hour'. Below these, there is a 'DST (+1:00)' button (2). In the center, there is a date selection grid with months 7 through 11 and years 2019 through 2023. The date 9/17/2021 is highlighted. At the bottom, there are two buttons: 'Reset' (5) and 'Set' (6).

- 1 Time Zone**  
Gibt die Zeitzone für die integrierte Uhr an.
- 2 Sommerzeit-Versatz (DST)**  
Stellt den Sommerzeitmodus für die interne Uhr ein.
- 3 Date**  
Hier wird oben das Datumsformat und darunter das Datum eingestellt.
- 4 Time**  
Hier kann zwischen 12- oder 24-Stunden-Format umgeschaltet und darunter die Uhrzeit eingestellt werden.
- 5 Reset-Schaltfläche**  
Kehrt zur vorherigen Zeiteinstellung zurück.
- 6 Set-Schaltfläche**  
Bestätigt das eingestellte Datum und die Uhrzeit.

## NETWORK-Bildschirm

### NETWORK-Bildschirm (For Mixer Control)

Der NETWORK-Bildschirm (For Mixer Control) wird verwendet, um die erforderlichen Netzwerkeinstellungen für den Anschluss an einen Computer oder ein iOS-Gerät über den NETWORK-Anschluss der DM7-Serie zu konfigurieren.

Bitte nehmen Sie die Einstellungen gemäß dem angeschlossenen Computer und dem Netzwerk vor.

#### HINWEIS

Bitte lesen Sie im Installationshandbuch von DM7 Editor nach, welche Einstellmethode Sie beim Anschluss an ein LAN verwenden sollten.

The screenshot shows a 'NETWORK' configuration window with a close button in the top right. It has two tabs: 'For Mixer Control' (selected) and 'For Device Control'. Below the tabs are two radio buttons: 'DHCP' (selected and numbered 1) and 'Static IP'. Below these are four input fields, each with a number: '2 IP Address' (0.0.0.0), '3 Subnet Mask' (0.0.0.0), '4 Gateway Address' (0.0.0.0), and '5 Name' (Yamaha DM7). A '6 PIN' field is empty. At the bottom, a red warning message reads: 'DEVICE CONTROL and MIXER CONTROL IP Address must be in different Subnets'.

#### 1 Schaltfläche für den Erhalt einer IP-Adresse

Diese wählt die Methode aus, nach der eine IP-Adresse zugeteilt wird.

- **DHCP:**

Die IP-Adresse wird automatisch über DHCP (Dynamic Host Configuration Protocol) bezogen.

- **Static IP:**

Nach Auswahl dieser Schaltfläche stellen Sie Ihre eigene IP-Adresse ein.

#### 2 IP Address

Dies stellt die Adressen ein, unter denen einzelne Geräte im Internet oder im LAN identifiziert werden können.

#### 3 Subnet Mask

Dies legt die Anzahl der verwendeten Bits der IP-Adresse im Netzwerk fest, anhand derer die Adresse des Netzwerks erkannt wird.

**4 Gateway Address**

Dies stellt die Adresse von Geräten (Gateways) ein, welche die Daten der verschiedenen Medien und Protokolle innerhalb des Netzwerks miteinander verbinden.

**5 Name**

Stellt den Namen ein, der innerhalb des Netzwerks angezeigt werden soll.

**6 PIN**

Stellt die PIN (4-stelliges numerisches Kennwort) ein, die eingegeben werden muss, um die Verbindung zur DM7-Haupteinheit über die MonitorMix-Anwendung herzustellen.

MonitorMix ist eine Anwendung, die es den Musikern/Akteuren ermöglicht, die Monitorverhältnisse von der Bühne aus einzustellen.

**HINWEIS**

- Wenn die Schaltfläche für die IP-Adresse auf DHCP eingestellt wurde, sind die Einstellungen **2-4** nicht erforderlich. Wenn Static IP eingestellt wurde, wird der Bildschirm zum Einstellen von **2-4** angezeigt. Geben Sie die Werte der einzelnen Elemente ein.
- Bitte stellen Sie For Mixer Control und For Device Control auf verschiedene Teilnetze ein.

## NETWORK-Bildschirm (For Device Control)

Der NETWORK-Bildschirm (For Device Control) wird verwendet, um die Netzwerkeinstellungen zu konfigurieren, die für die Steuerung von Geräten in einem Dante-Audionetzwerk erforderlich sind.

### 1 Schaltfläche für den Erhalt einer IP-Adresse

Diese wählt die Methode aus, nach der eine IP-Adresse zugeteilt wird.

- **DHCP:**  
Die IP-Adresse wird automatisch über DHCP (Dynamic Host Configuration Protocol).
- **Static IP :**  
Nach Auswahl dieser Schaltfläche stellen Sie Ihre eigene IP-Adresse ein.

### 2 IP Address

Diese Schaltflächen geben die ID an, anhand welcher die einzelnen Geräte in einem Dante-Audionetzwerk voneinander unterschieden werden.

### 3 Subnet Mask

Dies legt die Anzahl der verwendeten Bits der IP-Adresse im Dante-Audionetzwerk fest, anhand derer die Adresse des Netzwerks erkannt wird.

### 4 Gateway Address

Dies stellt die Adresse von Geräten (Gateways) ein, welche die Daten der verschiedenen Medien und Protokolle innerhalb des Dante-Audionetzwerks miteinander verbinden.

## HINWEIS

- Wenn die Schaltfläche für die IP-Adresse auf DHCP eingestellt wurde, sind die Einstellungen 2-4 nicht erforderlich. Wenn Static IP eingestellt wurde, wird der Bildschirm zum Einstellen von 2-4 angezeigt. Geben Sie die Werte der einzelnen Elemente ein.
- Bitte stellen Sie For Mixer Control and For Device Control auf verschiedene Teilnetze ein.
- Wenn die unter For Device Control eingestellte IP-Adresse und das Teilnetz der IP-Adresse des PRIMARY-Ports des DM7 (zu finden in Dante Controller) nicht gleich sind, kann das DM7 keine Geräte im Dante-Audionetzwerk finden.

## PY-SLOT-Bildschirm

### PY-SLOT-Bildschirm

Hier wird die die zu verwendende PY-Karte hinzugefügt.

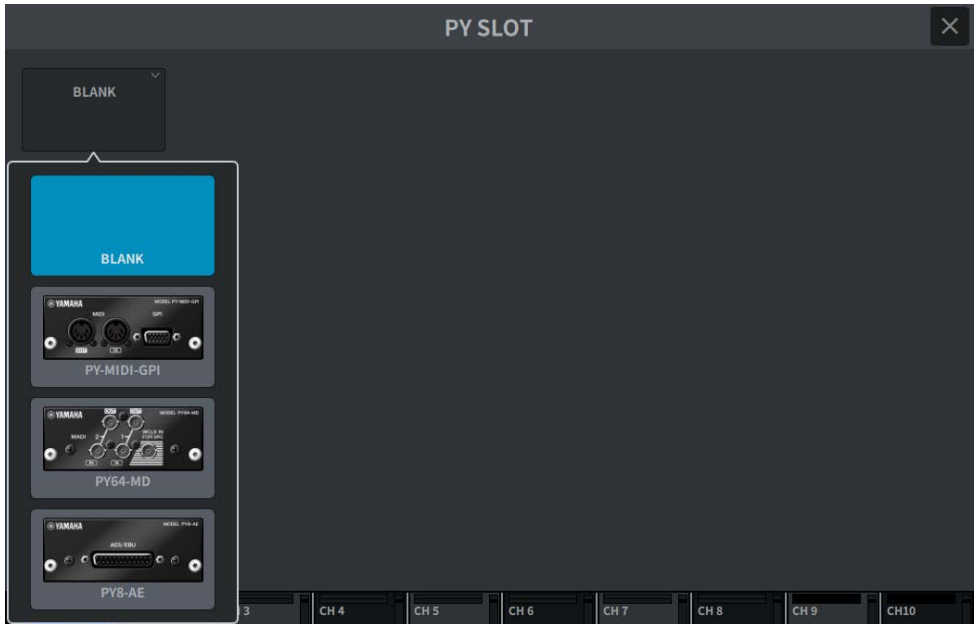

Wenn eine Karte ausgewählt ist, wird deren Einstellungsbildschirm angezeigt.

Wenn die ausgewählte Karte online ist, erscheint eine „Online“-Anzeige; wenn sie offline ist, erscheint eine „Virtual“-Anzeige.

- **PY-MIDI-GPI**...Drücken Sie auf die MIDI/GPI-Schaltfläche, so dass der „MIDI/GPI-Bildschirm (MIDI Setup)“ (S. 124) erscheint.
- **PY64-MD**...Zeigt den „PY64-MD-Bildschirm“ (S. 141) an.
- **PY8-AE**...Zeigt die Bildschirme „AES/EBU-INPUT-Bildschirm (nur DM7)“ (S. 173) und AES/EBU OUTPUT an.



## PY64-MD-Bildschirm

Die Abbildung zeigt den Bildschirm, wenn eine PY64-MD-Karte ausgewählt ist. Der Bildschirm enthält die folgenden Elemente.

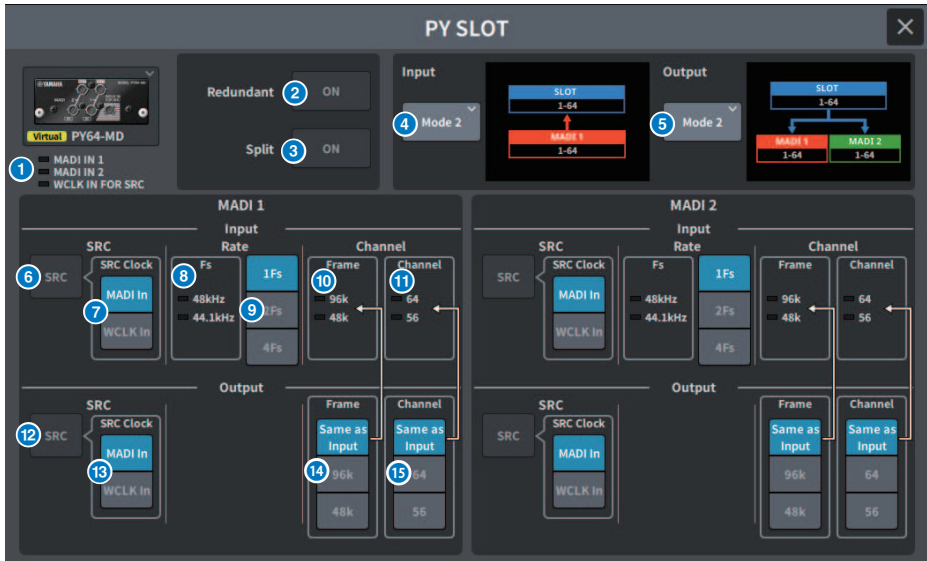

### 1 Eingangsanzeige

Zeigt den Status des Eingangssignals an.

**MADI 1 IN, MADI 2 IN:** Leuchtet stetig im synchronisierten Zustand, blinkt bei fehlender Synchronisation. Leuchtet nicht, wenn kein gültiges Eingangssignal vorliegt.

**WCLK IN FOR SRC:** Leuchtet, wenn die Sampling-Frequenz erkannt wurde. Leuchtet nicht, wenn kein gültiges Eingangssignal vorliegt.

### 2 Redundant-Schaltfläche

Wenn diese Schaltfläche eingeschaltet ist, ist die Redundanz aktiviert.

#### HINWEIS

Wenn die Redundant-Schaltfläche eingeschaltet ist, ist die Input-Mode-Schaltfläche deaktiviert. MADI1 (Kanal 1–64) ist Primär und MADI2 (Kanal 1–64) ist sekundär.

### 3 Split-Schaltfläche

Wenn diese Schaltfläche eingeschaltet ist, wird das Eingangssignal geteilt und zum Ausgang gesendet. Das Ziel sind die Ausgangsanschlüsse innerhalb desselben Systems.

Das Eingangssignal von MADI 1 IN wird MADI 1 OUT zugeteilt, und das Eingangssignal von MADI 2 IN wird MADI 2 OUT zugeteilt.

#### HINWEIS

Wenn die Split-Schaltfläche eingeschaltet ist, ist die Output-Mode-Schaltfläche deaktiviert.

4 **Input-Mode-Schaltfläche**

Legt die Einstellungen für die Eingangssignale fest.

• **Mode1**

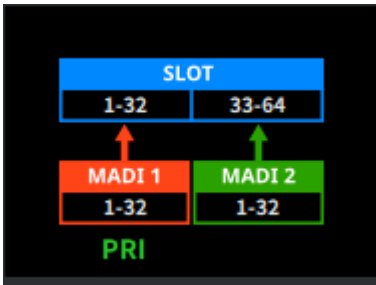

Die MADI1-Signale (Kanal 1–32) werden zu den SLOT-Signalen 1–32 geführt, die MADI2-Signale (Kanal 1–32) zu den SLOT-Signalen 33–64.

• **Mode2**



Das MADI1-Signal (Kanal 1–64) wird zugeführt.

• **Mode3**



Das MADI2-Signal (Kanal 1–64) wird zugeführt.

**5 Output-Mode-Schaltfläche**

Legt die Einstellungen für die Ausgangssignale fest.

• **Mode1**

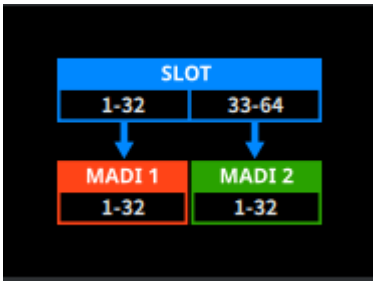

Die SLOT-Signale 1-32 werden an MADI1 (Kanal 1-32) ausgegeben, und die SLOT-Signale 33-64 werden an MADI2 ausgegeben (Kanäle 1-32).

• **Mode2**

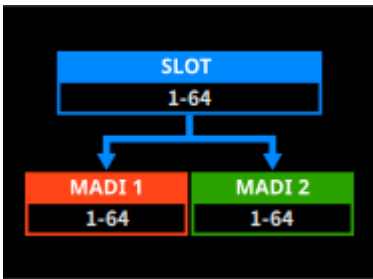

Die SLOT-Signale 1-64 werden sowohl an MADI1 als auch an MADI2 ausgegeben.

**6 Input-SRC-Schaltfläche**

Schaltet den SRC für das MADI-Eingangssignal ein oder aus.

**7 Input-SRC-Clock-Schaltfläche**

Wählt die Clock für das Eingangssignal aus, wenn SRC eingeschaltet ist.

• **MADI In**

Stellt die MADI-IN-Clock auf SRC-Clock ein

• **WCLK In**

Stellt die WCLK-IN-FOR-SRC-Clock auf SRC-Clock ein

**8 Input-Fs-Anzeige**

Zeigt an, ob das Eingangssignal von einem 48-kHz-System oder einem 44,1-kHz-System stammt. Erlischt, wenn kein gültiges Eingangssignal vorliegt.

**9 Input-Rate-Schaltfläche**

Wählt die Sampling-Rate des Eingangssignals aus.

• **1Fs**

44,1 kHz/48 kHz, bis zu 64 Kanäle

• **2Fs**

88,2 kHz/96 kHz, bis zu 32 Kanäle

• **4Fs**

176,4 kHz/192 kHz, bis zu 16 Kanäle

**10 Input-Frame-Anzeige**

Hier wird das Frame-Format des Eingangssignals angezeigt. Erlischt, wenn kein gültiges Eingangssignal vorliegt.

**11 Eingangskanalanzeige**

Hier wird das Kanalformat des Eingangssignals angezeigt. Erlischt, wenn kein gültiges Eingangssignal vorliegt.

**12 Output-SRC-Schaltfläche**

Schaltet den SRC für das Ausgangssignal ein oder aus.

**13 Output-SRC-Clock-Schaltfläche**

Wählt die Clock für das Ausgangssignal aus, wenn der SRC eingeschaltet ist.

• **MADI In**

Stellt die MADI-IN-Clock auf SRC-Clock ein

• **WCLK In**

Stellt die WCLK-IN-FOR-SRC-Clock auf SRC-Clock ein

**14 Output Frame-Schaltflächen**

Hier wird das Frame-Format des Ausgangssignals angezeigt.

• **Same As Input**

Ausgabe im gleichen Frame-Format wie MADI IN

• **96k**

Ausgabe im 96k-Frame-Format

• **48k**

Ausgabe im 48k-Frame-Format

**15 Output-Channel-Schaltfläche**

Hier stellen Sie das Kanalformat des Ausgangssignals ein.

• **Same As Input**

Ausgabe im gleichen Kanalformat wie MADI IN

• **64**

Ausgabe mit 64 Kanälen

• **56**

Ausgabe mit 56 Kanälen

## PY8-AE-Bildschirm

### Input

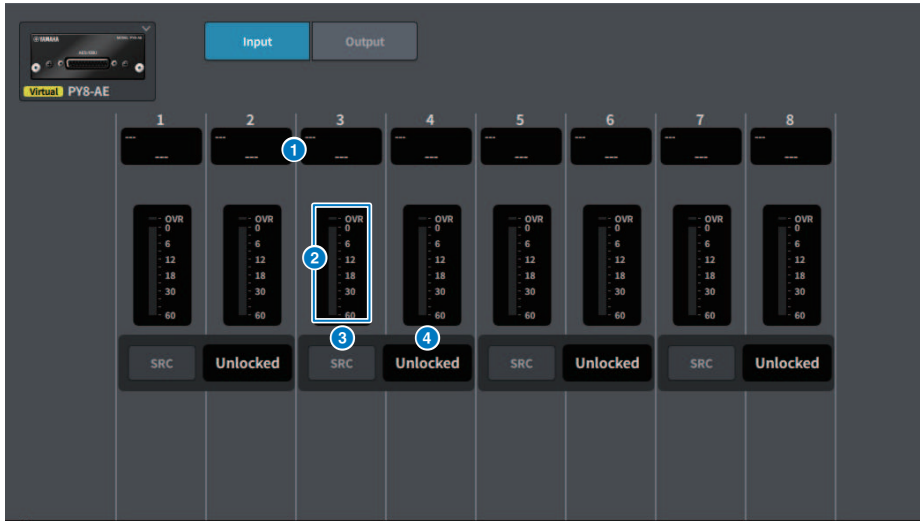

Der Bildschirm enthält die folgenden Elemente.

- 1 Patch-Anzeige**  
Zeigt einen bereits zugewiesenen Kanal an.
- 2 Pegelanzeige**  
Zeigt den Eingangspegel an.
- 3 SRC-Schaltfläche**  
Schaltet den Sampling Rate Converter für jedes Kanalpaar ein/aus.
- 4 Clock-Statusanzeige**  
Zeigt den Status des Eingangssignals an.

## Output

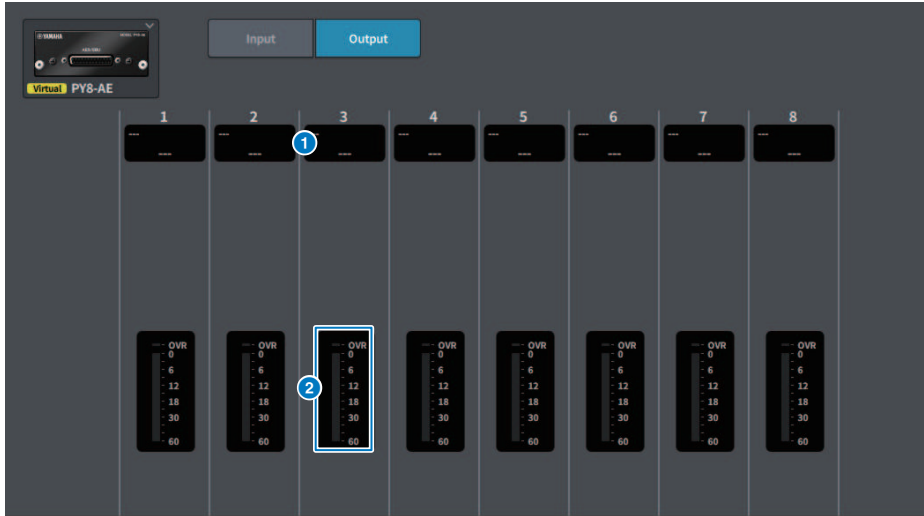

Der Bildschirm enthält die folgenden Elemente.

- 5 **Patch-Anzeige**  
Zeigt einen bereits zugewiesenen Kanal an.
- 6 **Pegelanzeige**  
Zeigt den Ausgangspegel des Signals an.

# DM7-CONTROL-SETUP-Bildschirm

Hier nehmen Sie die Einstellungen für DM7 Control vor.

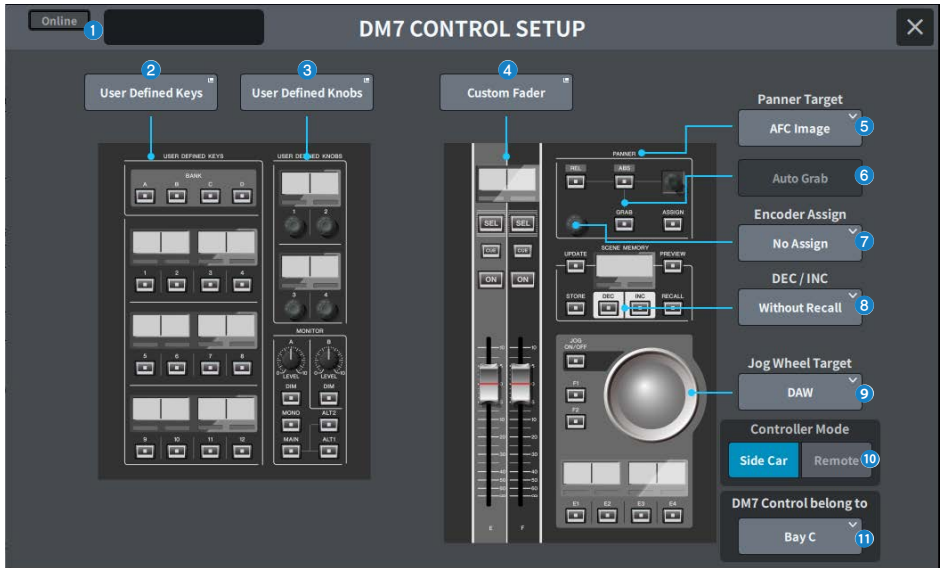

## 1 Status-Anzeige

### Anzeige des Verbindungsstatus

Zeigt den Verbindungsstatus von DM7 Control an.

- Nicht verbunden

Offline

- Verbunden

Online

### Warnanzeige für Stromversorgungsstatus

Erscheint, wenn eines der Netzteile von DM7 Control deaktiviert ist.

- Wenn AC IN deaktiviert ist

NO AC

- Wenn DC IN deaktiviert ist

NO EXT DC

### Status-Anzeige

Zeigt den Status von DM7 Control an. Zeigt den Fortschritt der Aktualisierung an, wenn DM7 Control im Aktualisierungsmodus ist.

**2 User Defined Keys-Schaltfläche**

Drücken Sie diese Schaltfläche, um den USER-DEFINED-KEYS-Bildschirm zu öffnen.

**3 User Defined Knobs-Schaltfläche**

Drücken Sie diese Schaltfläche, um den USER-DEFINED-KNOBS-Bildschirm zu öffnen.

**4 Custom Fader-Schaltfläche**

Drücken Sie diese Schaltfläche, um den CUSTOM-FADER-Bildschirm zu öffnen.

**5 Schaltfläche zur Auswahl des Panner-Ziels**

Wählt das Panner-Bedienungsziel aus.

- AFC Image (unterstützt zukünftige Updates und erfordert das Theater Package)
- 5.1 Surround (unterstützt zukünftige Aktualisierungen und erfordert das Broadcast Package)

**6 Auto-Grab-Schaltfläche**

Gibt an, ob bei der Bedienung des Panner-Parameters automatisch ein Grabbing erfolgen soll, sobald die aktuelle Parametereinstellung erreicht wird.

Wert	Erläuterung	Standard
Aus	Kein Auto Grab	
Ein	Auto Grab	<input type="radio"/>

**7 Encoder-Assign-Auswahlschaltfläche**

Wählen Sie das Ziel der Encoder-Bedienung aus. Die Auswahl ändert sich je nachdem, welche Panner-Target-Auswahlschaltfläche gewählt ist. Stellt Encoder Assign auf den entsprechenden Standardwert ein, wenn sich das Panner-Ziel ändert.

Wenn das Panner-Ziel „AFC Image“ ist

- Keine Zuweisung
- Z
- Breite
- Höhe
- REV Send

Wenn das Panner-Ziel 5.1 Surround ist

- Keine Zuweisung
- DIV
- LFE

**8 DEC/INC-Auswahlschaltfläche**

Wählen Sie das Verhalten aus, wenn die DEC- und INC-Schaltfläche bedient werden.

- Without Recall  
Kein Abruf nach DEC/INC
- With Recall  
Abruf nach DEC/INC

**9 Auswahlschaltfläche für das Jog-Rad**

Wählen Sie das Ziel der Jog-Rad-Bedienung aus.

- DAW
- Szenenliste
- Touch and Turn



**10 Controller-Modus-Auswahlschaltfläche**

Wählen Sie den Einsatzzweck von DM7 Control.

	<b>Erläuterung</b>	Standard
Side car („Beiwagen“)	Erweitern und Verwenden der Bedienelemente der DM7-Haupteinheit	<input type="radio"/>
Remote	Verwendung getrennt von der DM7-Haupteinheit	

Im Remote-Modus sind folgende Verknüpfungs- und Kopplungsvorgänge mit der DM7-Haupteinheit verboten.

- Bestätigungsanzeige an der DM7-Haupteinheit während SCENE MEMORY UPDATE und RECALL
- Ausgewählte Szenenwechsel in der DM7-Haupteinheit mittels Bedienung der Szenenliste
- Touch- und Turn-Vorgänge mit dem Jog-Rad als Ziel
- Helligkeitseinstellung

**11 DM7 Control gehört zur Auswahltaste (nur DM7)**

Wählen Sie die Ziel-Bay für [SEL], Szenenliste usw. aus.

- Bay C
- Bay L

**HINWEIS**

DM7 Compact ist auf Bay C festgelegt.

# PATCH-Bildschirm

## Grid-Bildschirm

Hier stellen Sie die Zuordnungen (Patches) für Ein- und Ausgangskanäle ein.

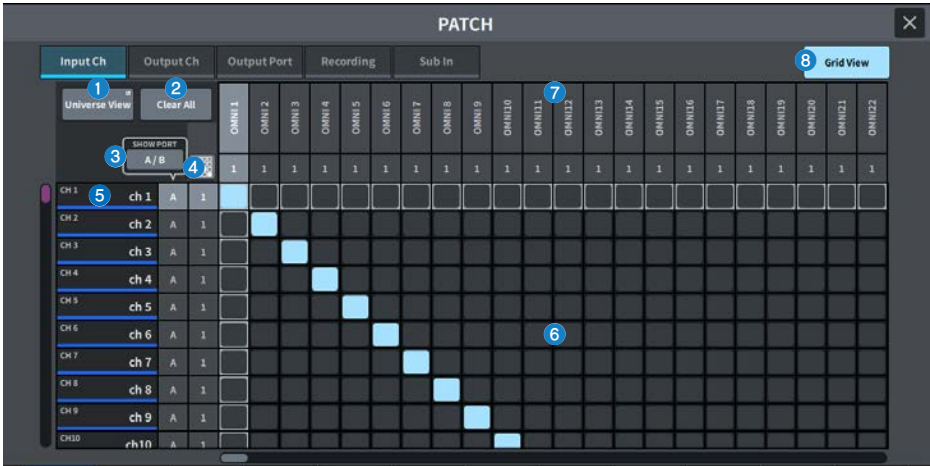

### 1 Universe View-Schaltfläche

Drücken Sie hier, um den Universe-Bildschirm anzuzeigen.

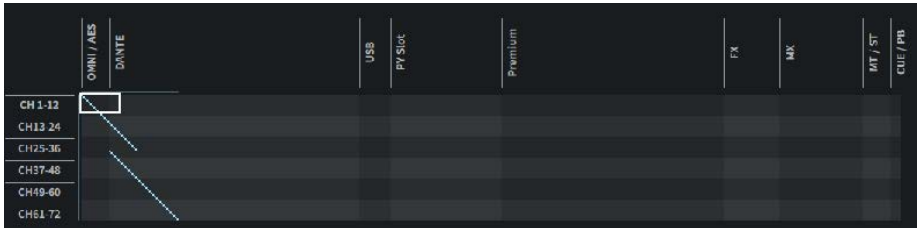

Hiermit erhalten Sie eine Vogelperspektive des gesamten Setups. Wenn Sie den weißen Rahmen verschieben, ändert sich die angezeigte Patch-Anzeige.

### 2 Clear All-Schaltfläche

Mit dieser Schaltfläche können Sie alle Patches löschen.

### 3 SHOW-PORT-Schaltfläche

Schaltet zwischen der Anzeige von Port A und Port B im Raster um.

### 4 Continuous-Patch-Schaltfläche

Drücken Sie die Schaltfläche für fortlaufendes Patching und drehen Sie dann den Regler, um den Zielkanal 1:1 fortlaufend zu patchen. Wenn Sie auf die Schaltfläche für fortlaufendes Patching drücken, werden die Schaltflächen OK und NG angezeigt. Drücken Sie die OK-Schaltfläche erneut, um das ausgewählte fortlaufende Patching zu bestätigen. Drücken Sie die NG-Schaltfläche, um die fortlaufenden Patches wieder in ihren vorherigen Zustand zu versetzen.

**5 Kanalanzeige**

Hier werden die Kanäle angezeigt, die den I/O-Anschlüssen zugewiesen sind.

**6 Raster**

Dieses Raster erlaubt ein Patching von den Eingangsanschlüssen (horizontale Linien) zu den Eingangskanälen (vertikale Spalten). Aktuell zugeordnete Rasterzellen werden in Weiß angezeigt. Tippen (oder klicken) Sie auf eine bestimmte Rasterzelle, um die Verbindung herzustellen oder zu lösen.

**7 I/O-Ports**

Zeigt die Ein-/Ausgangskategorie und die Kanalnummer des Ein-/Ausgangs-Ports an.

**8 Grid View**

Drücken Sie diese Schaltfläche, um den Grid-Bildschirm anzuzeigen.

## Input-PATCH-Bildschirm (Listenbildschirm)

Hier können Sie verschiedene Einstellungen für die Eingangskanäle vornehmen.

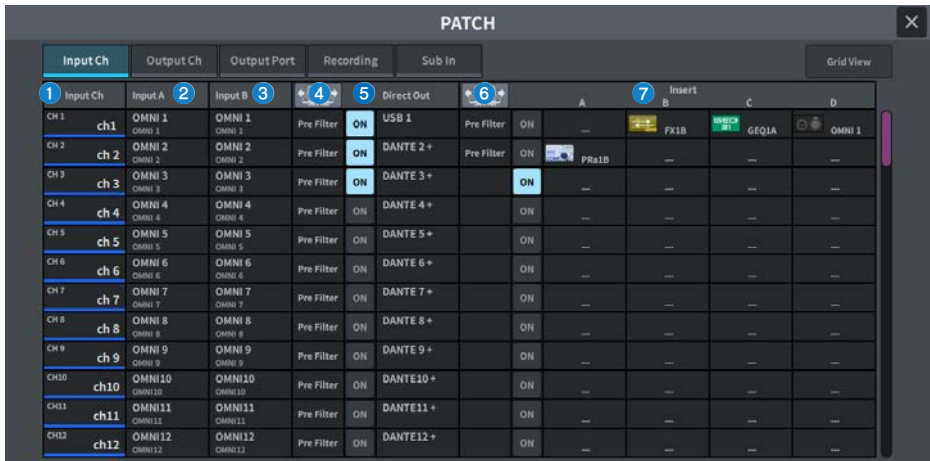

### 1 Kanalanzeige

Zeigt die Kanäle an, die dem Eingangs-Port zugewiesen werden.

### 2 Input-Schaltfläche

Zeigt Patch A für die Eingangskanäle an.

Drücken Sie diese Schaltfläche, um den Bildschirm für die Patch-Auswahl anzuzeigen.

### 3 Input-Schaltfläche

Zeigt Patch B für die Eingangskanäle an.

Drücken Sie diese Schaltfläche, um den Bildschirm für die Patch-Auswahl anzuzeigen.

### 4 Direct Out-Punkt

Hier wählen Sie den Signalabgriffpunkt aus Pre Filter, Pre DYN1, Pre Proc, Mid Proc, Pre Fader, Post Fader und Post On aus.

Drücken Sie auf die Set All-Schaltfläche für die Stapeleinstellung.

### 5 Direct Out-Schaltfläche

Zeigt den Port an, an den das Signal des Eingangskanals direkt ausgegeben wird. Wenn nichts ausgewählt ist, zeigt die Taste „----“ an. Drücken Sie diese Schaltfläche, um den Bildschirm für die Patch-Auswahl anzuzeigen.

Drücken Sie auf die DIRECT-OUT-Schaltfläche ON, um sie zu aktivieren.

### 6 Insert -Einschleifpunkt

Hier können Sie den Signalabgriffpunkt aus Pre Filter, Pre DYN1, Pre Fader und Post On auswählen.

Drücken Sie auf die Set All-Schaltfläche für die Stapeleinstellung.

### 7 Insert -Schaltfläche

Zeigt die vier Plug-ins an, die Insert zugewiesen wurden. Wenn nichts ausgewählt ist, zeigt die Taste „----“ an. Drücken Sie diese Schaltfläche, um den Bildschirm für die Plug-in-Auswahl anzuzeigen.

Drücken Sie die ON-Schaltfläche, um den Insert-Weg ein- oder auszuschalten.

## Bildschirm für die Patch-Auswahl



### 1 Clear-Patch-Schaltfläche

Hier können Sie die ausgewählte Zuweisung löschen.

### 2 Sequential Patch

Hier wird die Anzahl von Zuweisungen mittels Sequential Patch (Sequenzielle Zuweisung) angegeben. Die Zuweisungen werden ab dem im Patch-Bildschirm ausgewählten Kanal fortgesetzt.

## Output-PATCH-Bildschirm (Listenbildschirm)

Hier können Sie verschiedene Einstellungen für die Ausgangskanäle vornehmen.

Input Ch	Output Ch	Output Port	Recording	Sub In	Insert		
MX 1	MX 1	OMNI 1	---	ON	FX1A	---	---
MX 2	MX 2	OMNI 2	---	ON	---	---	---
MX 3	MX 3	OMNI 3	---	ON	---	---	---
MX 4	MX 4	OMNI 4	---	ON	---	---	---
MX 5	MX 5	OMNI 5	---	ON	---	---	---
MX 6	MX 6	OMNI 6	---	ON	---	---	---
MX 7	MX 7	OMNI 7	---	ON	---	---	---
MX 8	MX 8	OMNI 8	---	ON	---	---	---
MX 9	MX 9	OMNI 9	---	ON	---	---	---
MX10	MX10	OMNI10	---	ON	---	---	---
MX11	MX11	OMNI11	---	ON	---	---	---
MX12	MX12	OMNI12	---	ON	---	---	---

### 1 Kanalanzeige

Zeigt die Kanäle an, die dem Ausgangs-Port zugewiesen werden.

### 2 Output-Schaltfläche

Zeigt die Zuweisungen zu den Ausgangskanälen an.

Drücken Sie diese Schaltfläche, um den Bildschirm für die Patch-Auswahl anzuzeigen.

### 3 Insert -Einschleifpunkt

Hier können Sie den Signalabgriffspunkt aus Pre Filter, Pre Proc, Pre Delay, Pre Fader und Post ON auswählen.

Drücken Sie auf die Set All-Schaltfläche für die Stapelinstellung.

### 4 Insert -Schaltfläche

Zeigt die vier Plug-ins an, die Insert zugewiesen wurden. Wenn nichts ausgewählt ist, zeigt die Taste „---“ an. Drücken Sie diese Schaltfläche, um den Bildschirm für die Plug-in-Auswahl anzuzeigen.

Drücken Sie die ON-Schaltfläche, um den Insert-Weg ein- oder auszuschalten.

## Ausgangs-Port-PATCH-Bildschirm

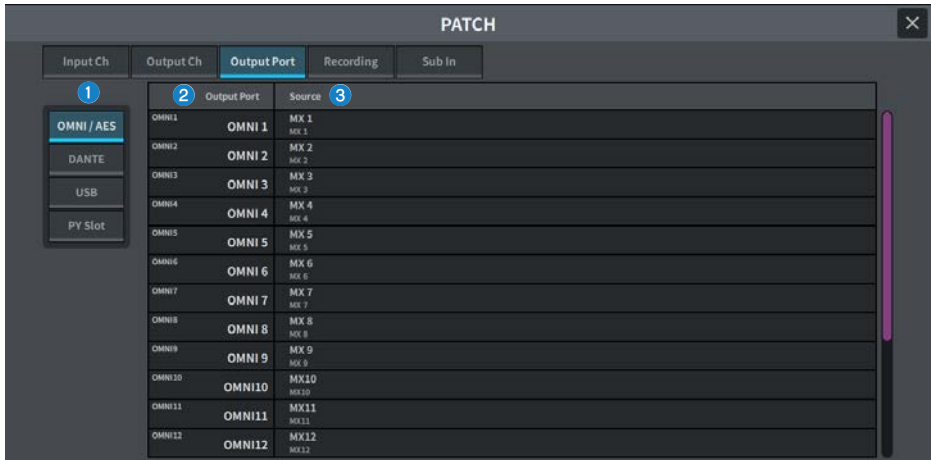

Hier werden die Patch-Einstellungen für die Ausgangs-Ports vorgenommen.

### 1 Kategorie des Ausgangs-Ports

Hier können Sie eine Kategorie von Ausgangs-Ports auswählen.

### 2 Output Port

Zeigt den Ausgangs-Port an.

### 3 Source

Zeigt die Quelle für den Ausgangs-Port an. Drücken Sie diese Schaltfläche, um den Bildschirm für die Patch-Auswahl anzuzeigen.

## Recording-PATCH-Bildschirm

Hier werden die Zuweisungen für den virtuellen Soundcheck des Recorders definiert.

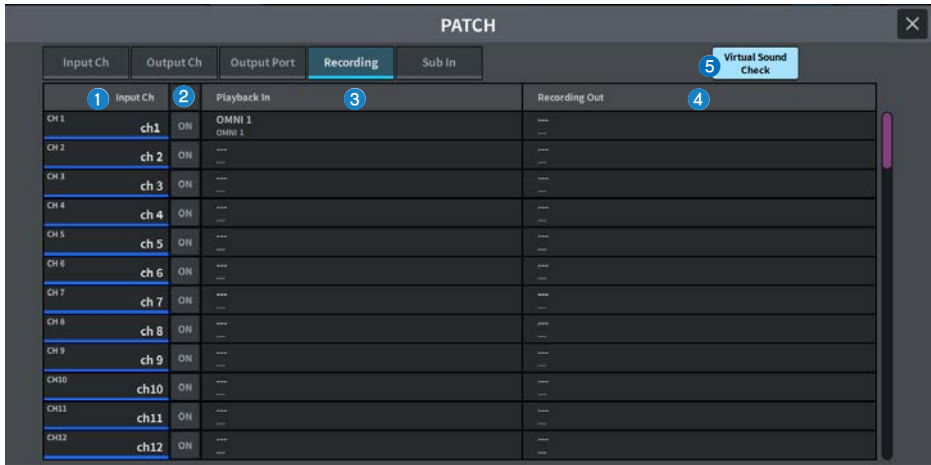

### 1 Kanalanzeige

Zeigt die Kanäle an, die dem Recorder zugewiesen sind.

### 2 Kontrollkästchen

Hier können Sie Kanäle, für die der virtuelle Soundcheck gelten soll, hinzufügen oder löschen. Mit der ALL-Schaltfläche werden alle Kanäle für den virtuellen Soundcheck ausgewählt.

### 3 Playback In-Schaltfläche

Zeigt das Signal an, das dem Eingangskanal des Recorders zugewiesen werden soll. Drücken Sie diese Schaltfläche, um den Auswahlbildschirm anzuzeigen.

### 4 Recording Out-Schaltfläche

Zeigt das Signal an, das dem Ausgangskanal für die Wiedergabe zugewiesen werden soll. Drücken Sie diese Schaltfläche, um den Auswahlbildschirm anzuzeigen.

### 5 Virtual Sound Check-Schaltfläche

Wenn diese Schaltfläche eingeschaltet ist, wird die Virtual-Sound-Check-Funktion aktiviert, und die Zuweisungen für den virtuellen Soundcheck werden aktiviert.



## Sub-In-PATCH-Bildschirm

Hier werden die Routing-Einstellungen für Sub In (Routing vom Eingangs-Port zum Ausgangsbuss) eingestellt.

Output Ch	Sub In	ATT
MX 1	---	0.0
MX 2	---	0.0
MX 3	---	0.0
MX 4	---	0.0
MX 5	---	0.0
MX 6	---	0.0
MX 7	---	0.0
MX 8	---	0.0
MX 9	---	0.0
MX10	---	0.0
MX11	---	0.0
MX12	---	0.0

**1 Kanalanzeige**

Zeigt die Kanäle an, die Sub In zugewiesen sind.

**2 Sub In**

Zeigt den Eingangs-Port der Eingangsquelle an. Drücken Sie diese Schaltfläche, um den Auswahlbildschirm anzuzeigen.

**3 ATT**

Zeigt die Absenkung (Attenuation) der einzelnen Kanäle an.

# I/O-DEVICE-Bildschirm

## DANTE-SETUP-Bildschirm (Setup)

Hier wird die Dante-Audionetzwerkumgebung konfiguriert.

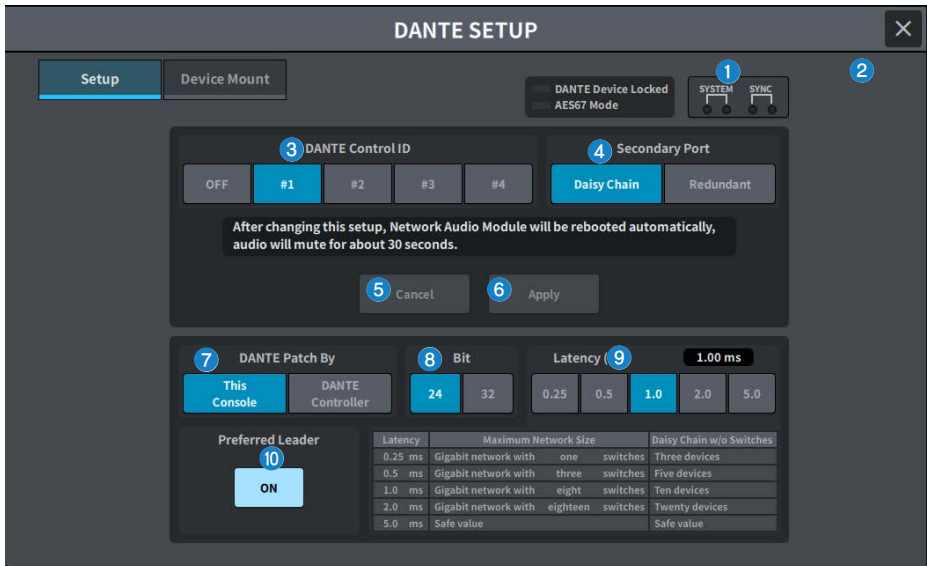

### 1 Status-Anzeige

#### • DANTE Device Locked

Die Anzeige leuchtet rot, wenn die Funktion DANTE Device Locked aktiviert wurde. In diesem Zustand wird verhindert, dass die Einstellungen des Audionetzwerks für das Dante-Gerät verändert werden.

#### • AES67 Mode

Die Anzeige leuchtet grün, wenn der AES67-Modus (Kompatibilitätsstandard für Audio-Netzwerkverbindungen) aktiviert wurde.

### 2 SYSTEM/SYNC-Anzeigen

Diese Anzeigen zeigen den Dante-Betriebszustand an. Drücken Sie hier, um die Meldungen anzuzeigen. Bei Patterns, bei denen eine Meldung angezeigt wird, erscheint neben der Anzeige ein Fehler- oder Informationssymbol. Näheres zu den angezeigten Inhalten finden Sie im Abschnitt „Meldungen“.

### 3 DANTE Control ID -Schaltfläche

Hier wird die ID der Haupteinheit der DM-Serie eingestellt. Wenn die ID ausgeschaltet ist (OFF), ist die DANTE-Patch-By-Schaltfläche auf DANTE Controller festgelegt, und das Dante-Routing kann nicht bearbeitet werden. Außerdem ist die Remote-Funktionalität des gemounteten I/O DEVICE deaktiviert. Wenn Sie ID #1 angeben, werden die geteilten Einstellungen (Bit/Latency/Word Clock) auch auf die gemounteten I/O-Racks angewendet.

### HINWEIS

Weisen Sie den Digitalmischpulten im Dante-Audionetzwerk verschiedene IDs zu.

**4 Secondary Port-Auswahlschaltflächen**

Wählen Sie die Verbindungsmethode des Dante-Audionetzwerks aus: entweder die Daisy-Chain-Verbindung, die für einfache Systeme mit einer kleinen Anzahl angeschlossener Geräte verwendet wird, oder die redundante Verbindung, die bei Anschluss mehrerer Geräte verwendet wird.

**5 Cancel-Schaltfläche**

Dies verwirft die während der Bearbeitung der DANTE Control ID oder des Secondary Port vorübergehend veränderten Inhalte und stellt die ursprüngliche Einstellung wieder her.

**6 Apply-Schaltfläche**

Wenn Sie die Einstellung der DANTE Control ID oder des Secondary Port bearbeitet haben, werden die Einstellungen angewendet, wenn Sie auf diese Schaltfläche tippen. Es erscheint ein Dialogfenster, in dem Sie die Änderung bestätigen können.

**7 DANTE-Patch-By-Auswahlschaltflächen**

Wenn die Schaltfläche This Console gewählt ist, kann das Dante-Patching von der DM7-Serie aus geändert werden. Wenn die Schaltfläche DANTE Controller gewählt ist, kann das Dante-Patching nicht verändert werden.

**8 Bit-Auswahlschaltfläche**

Diese Schaltflächen wählen entweder 24 Bit oder 32 Bit als Bit-Rate für das Dante-Audionetzwerk aus.

**9 Latency-Auswahlschaltfläche**

Wählen Sie für die Latenz des Dante-Audionetzwerks zwischen 0,25 ms, 0,5 ms, 1,0 ms, 2,0 ms oder 5,0 ms.

**10 Preferred Leader-Schaltfläche**

Wenn eingeschaltet, erhöht sich der Prioritätsrang des Gerätes für die Rolle des Leaders für das Dante-Audionetzwerk.

## DANTE-SETUP-Bildschirm (Device Mount)

Dadurch wird eines mehrerer I/O DEVICES im Dante-Audionetzwerk ein Gerät ausgewählt und gemountet.

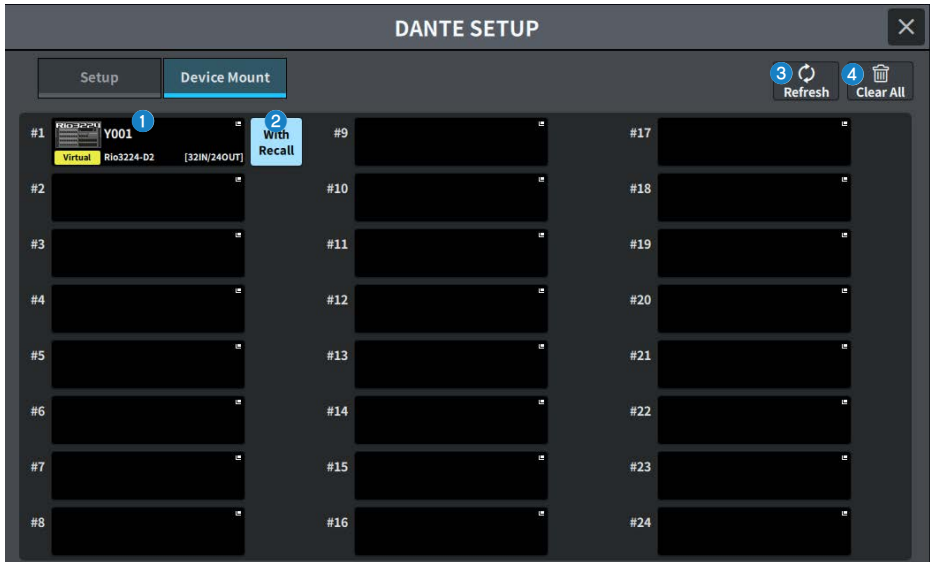

### 1 I/O-DEVICE-Auswahlschaltfläche

Zeigt die Modellbezeichnung und Anzahl der Ein-/Ausgänge des I/O DEVICE an. Drücken Sie hier, um den DEVICE-SELECT-Bildschirm zum Mounten des I/O DEVICE oder den entsprechenden DANTE-I/O-DEVICE-Bildschirm anzuzeigen.

### 2 With Recall-Schaltfläche

Wenn eingeschaltet, werden die Informationen, die in der DM7-Einheit gespeichert werden, auf das HA-Gerät angewendet, sobald ein Szenenabruf ausgeführt wird und es mit dem entsprechenden I/O DEVICE verbunden ist. Wenn der START UP MODE der R-Reihe auf „REFRESH“ eingestellt ist, wird die Stummschaltung nach Abschluss der anfänglichen Synchronisation der HA-Parameter aufgehoben.

### 3 Refresh-Schaltfläche

Tippen Sie auf diese Schaltfläche, um die I/O-DEVICE-Informationen im Dante-Audionetzwerk auf den neuesten Stand zu bringen.

### 4 Clear-All-Schaltfläche

Drücken Sie hier, um das Mounten für alle angezeigten I/O DEVICES aufzuheben (bzw. den Mount-Vorgang abubrechen).

## DEVICE-SELECT-Bildschirm

Dieser Bildschirm enthält mehrere Seiten, die Sie mit den Schaltflächen auf der linken Seite auswählen können.

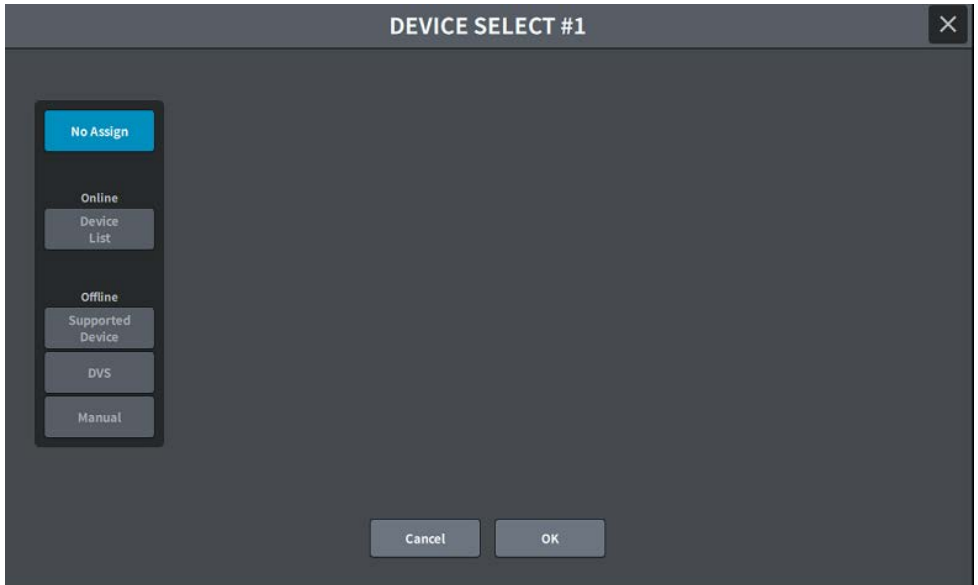

### **Keine Zuweisung**

Hiermit wird das Gerät entfernt („unmountet“).

### **Device List**

Hier können Sie die Geräte auswählen und mounten, die online sind.

### **Supported Device**

Hier können Sie Geräte aus der Liste der unterstützten Geräte auswählen und mounten.

### **DVS**

(Nur für Dante Virtual Soundcard) Hier können Sie eine DVS-Gerätebezeichnung eingeben und dieses Gerät mounten.

### **Manual**

Geben Sie eine Gerätebezeichnung ein und mounten das Gerät manuell.

## DEVICE-LIST-Bildschirm

Hier können Sie ein Gerät aus der Liste der I/O DEVICES im Dante-Audionetzwerk auswählen und es mounten.

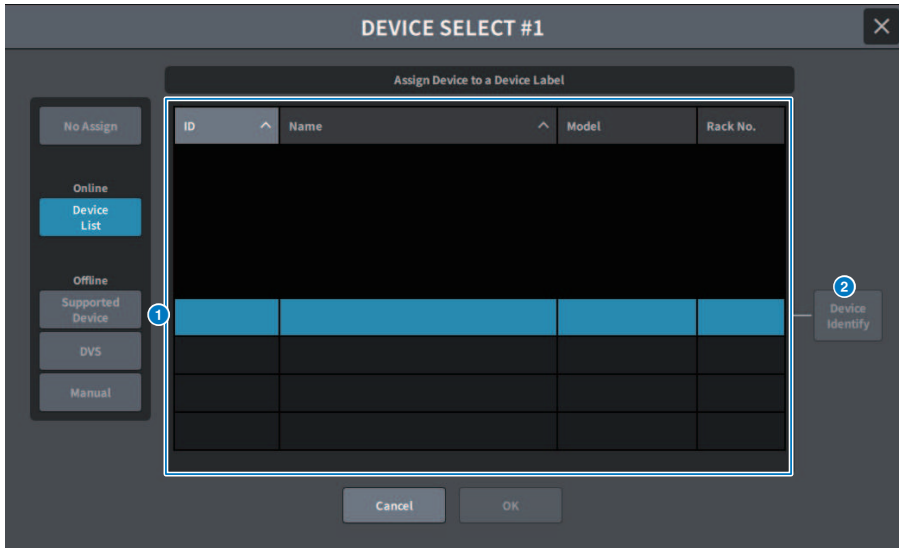

### 1 DEVICE LIST

Hiermit rufen Sie eine Liste der I/O DEVICES im Dante-Audionetzwerk auf. Wählen Sie das zu mountende I/O DEVICE aus der Liste aus.

### HINWEIS

Nachdem die MODEL-Informationen in blauem Text erscheinen, drücken Sie die OK-Schaltfläche, um das Gerät zu mounten. Wenn Sie auf die OK-Schaltfläche drücken, bevor diese Anzeige blau ist, wird das Gerät nicht als unterstütztes Gerät erkannt. Wenn dasselbe I/O DEVICE bereits mit derselben UNIT ID gemountet wurde, ist die OK-Schaltfläche deaktiviert und das Gerät kann nicht gemountet werden.

### 2 DEVICE-IDENTIFY-Schaltfläche

Bei einem I/O DEVICE mit DEVICE-IDENTIFY-Funktion ist diese Schaltfläche aktiviert. Wenn Sie darauf drücken, wird das Gerät erkannt.

## SUPPORTED-DEVICE-Bildschirm

Hier können Sie eines der unterstützten I/O DEVICES auswählen und ein Gerät offline mounten.



### 1 DEVICE TYPE

Hier wird eine Liste der unterstützten I/O-DEVICE-Typen angezeigt. Wählen Sie den zu montierenden I/O-DEVICE-Typ aus der Liste aus.

#### HINWEIS

Wenn dasselbe I/O DEVICE bereits mit derselben UNIT ID gemountet wurde, ist die OK-Schaltfläche deaktiviert und das Gerät kann nicht gemountet werden.

### 2 I/O-DEVICE-Display

Hier wird das ausgewählte I/O DEVICE angezeigt. Hier werden die Modellbezeichnung, die Anzahl der Eingänge und Ausgänge sowie das Remote-Control-Symbol angezeigt (nur für unterstützte Geräte).

### 3 UNIT-ID-Drehregler

Drücken Sie zum Auswählen auf den Bildschirm, und gleiten Sie dann vertikal/horizontal, oder verwenden Sie den [TOUCH AND TURN]-Drehregler, um das Gerät zu bedienen und die UNIT ID zu ändern.

## DVS- oder MANUAL-Bildschirm

Geben Sie die Gerätebezeichnung für das I/O DEVICE ein und montieren Sie das Gerät offline.

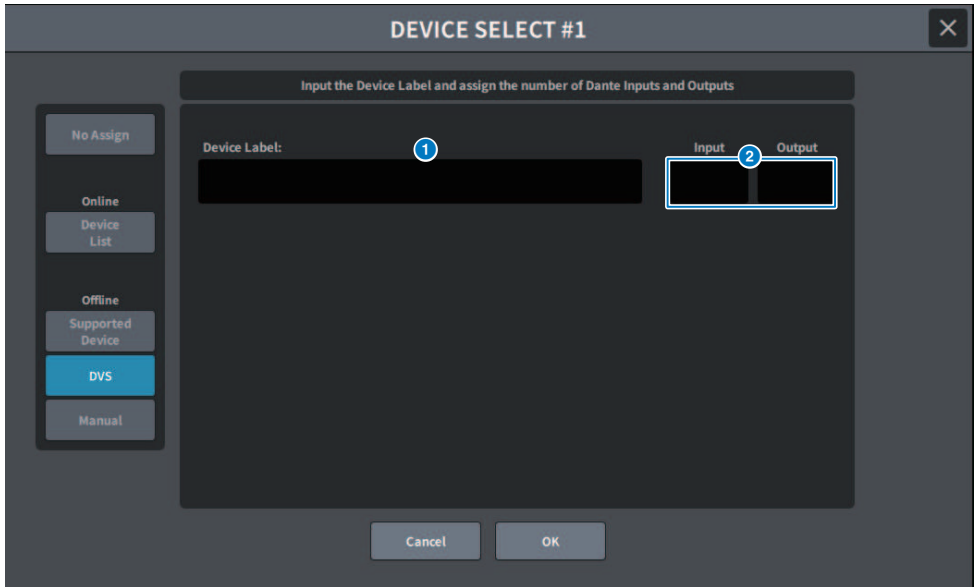

**1 DEVICE-LABEL-Feld**

Hier wird die Gerätebezeichnung des über die Tastatur eingegebenen I/O DEVICE angezeigt.

**2 Input/Output**

Geben Sie mittels Tastatur die Anzahl der Ein- und Ausgänge des Dante-Audionetzwerks an.



## DANTE-I/O-DEVICE-Bildschirm



Der Bildschirm enthält die folgenden Elemente.

### 1 I/O-DEVICE-Schaltfläche

Zeigt die ID-Nummer des I/O-Geräts und den Modellnamen an. Drücken Sie diese Schaltfläche, um den DEVICE-SELECT-Bildschirm aufzurufen und das zu aktivierende I/O DEVICE auszuwählen.

### 2 I/O-DEVICE-Auswahlschaltfläche

Tippen Sie hierauf, sodass das entsprechende I/O-Rack angezeigt wird.

Wenn es ein Gerät gibt, das bereits konfiguriert wurde, jedoch aktuell nicht im Dante-Audionetzwerk vorhanden ist, wird unter dem Gerät in gelber Schrift der Eintrag „Virtual“ angezeigt. Wenn ein Gerät mit derselben ID, aber einem anderen DEVICE TYPE angeschlossen ist, wird unter dem Gerät in roter Schrift der Eintrag „Conflict“ angezeigt. Wenn mehrere identische IDs gefunden werden, wird unter dem Gerät in gelber Schrift der Eintrag „Duplicate“ angezeigt.

### 3 I/O-DEVICE-Display

Durch Drücken auf den HA-Anzeigebereich erscheint der I/O-DEVICE-Bildschirm, und durch Drücken auf den Bereich mit den Ausgangsanschlüssen erscheint die OUTPUT-Registerkarte des DANTE-PATCH-Bildschirms.

### 4 Symbol für den Steuerungsstatus

Dieses zeigt den Steuerungsstatus des Geräts an.

**DISCOVERING** Es wird nach dem zu steuernden Gerät gesucht.

**DECLINED** Das zu steuernde Gerät wurde entdeckt, aber der Verbindungsversuch wurde abgewiesen.

**CONNECTING** Es wird versucht, eine Verbindung mit dem Gerät aufzubauen.

**SYNCHRONIZING** Es wird eine Synchronisierung mit dem Gerät durchgeführt.

**CONTROLLABLE** Das Gerät kann gesteuert werden.

### HINWEIS

Wenn die DANTE-Control-ID im DANTE-Setup-Bildschirm ausgeschaltet ist, kann das Gerät nicht gesteuert werden und das Symbol ist verborgen. (Ausgenommen Shure Wireless Receiver)

**5 SYSTEM/SYNC-Anzeigen**

Diese zeigen verschiedene Meldungen wie Fehler, Warnungen und Informationen an. Weitere Informationen zu diesen Meldungen finden Sie unter „Meldungen“.

**6 REMOTE ONLY-Schaltfläche (nur am Rio3224-D2 und Rio1608-D2)**

Wenn eingeschaltet, ist der HA-Betrieb am Bedienfeld I/O DEVICE deaktiviert. Nur Geräte, bei denen „With Recall“ aktiviert wurde, können ein- oder ausgeschaltet werden.

## CONSOLE-I/O-Bildschirm

Stellt die internen Parameter des Pults ein.

### DM7

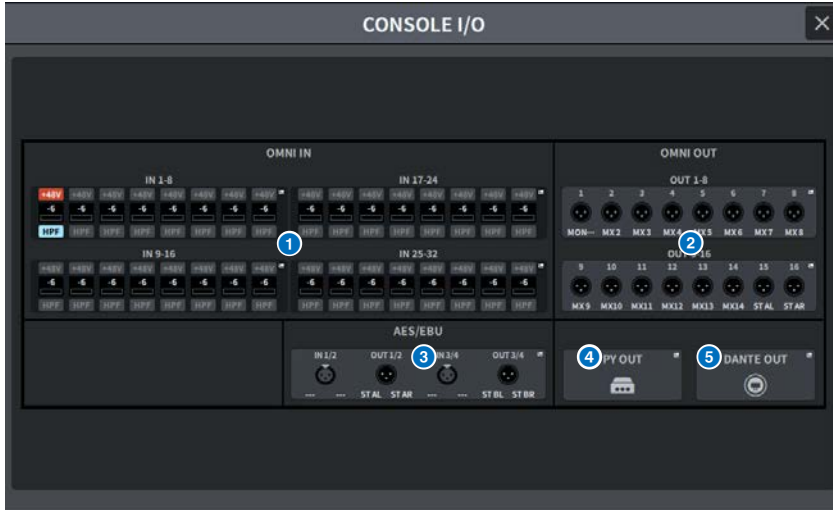

### DM7 Compact

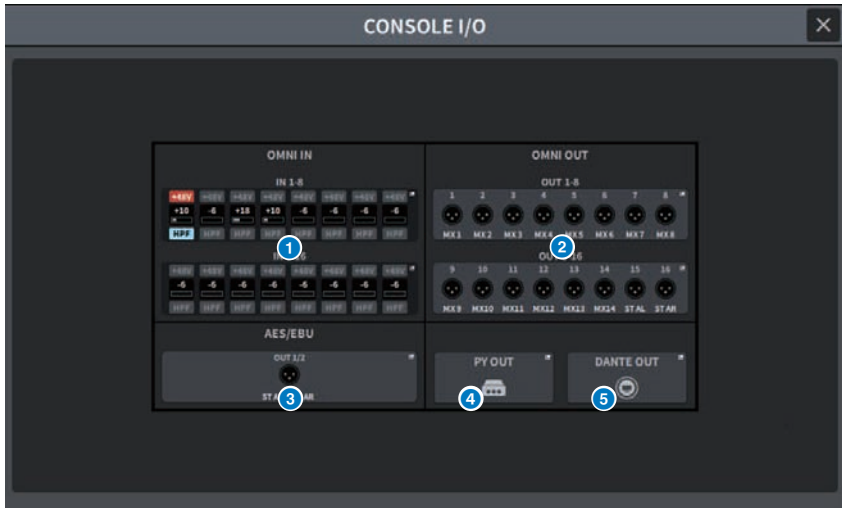

1 Drücken Sie hier, um den „OMNI-IN-Bildschirm“ (S. 169) aufzurufen.

2 Drücken Sie hier, um den OMNI-OUT-Bildschirm aufzurufen.

## Bildschirme > I/O-DEVICE-Bildschirm

- 3 Drücken Sie hier, um die Bildschirme „AES/EBU-INPUT-Bildschirm (nur DM7)“ (S. 173) und AES/EBU OUTPUT aufzurufen.
- 4 Drücken Sie hier, um den PY-OUT-Bildschirm anzuzeigen.
- 5 Drücken Sie hier, um den DANTE-OUT-Bildschirm anzuzeigen.

## OMNI-IN-Bildschirm



Der Bildschirm enthält die folgenden Elemente.

- 1 Patch-Anzeige**

Zeigt einen bereits zugewiesenen Kanal an.
- 2 +48V-Schaltfläche**

Schaltet die Phantomspeisung (+48 V) ein und aus.
- 3 A.Gain**

Hier wird der Wert der Gain-Einstellung des analogen HA angezeigt. Wenn auf den Bildschirm gedrückt wird, um einen Wert auszuwählen, kann dieser durch vertikales oder horizontales Schieben oder mit dem [TOUCH AND TURN]-Drehregler geändert werden.
- 4 GC-Schaltfläche (GAIN COMPENSATION)**

Schaltet die Gain-Compensation-Funktion der einzelnen Kanäle ein oder aus.
- 5 Schaltfläche für die Phasenlage**

Diese schaltet die Phase des Eingangssignals um.
- 6 HPF-Schaltfläche**

Schaltet den Hochpassfilter für jeden Port ein und aus.
- 7 FREQUENCY**

Hiermit wird die HPF-Grenzfrequenz festgelegt. Wenn auf den Bildschirm gedrückt wird, um einen Wert auszuwählen, kann dieser durch vertikales oder horizontales Schieben oder mit dem [TOUCH AND TURN]-Drehregler geändert werden.
- 8 M/S-Schaltfläche**

Schaltet den M/S-Decoder für jedes Kanalpaar ein oder aus.

**9 S-Gain**

Stellt die Seitenverstärkung des M/S-Decoders ein. Wenn auf den Bildschirm gedrückt wird, um einen Wert auszuwählen, kann dieser durch vertikales oder horizontales Schieben oder mit dem [TOUCH AND TURN]-Drehregler geändert werden.

## OMNI-OUT-Bildschirm

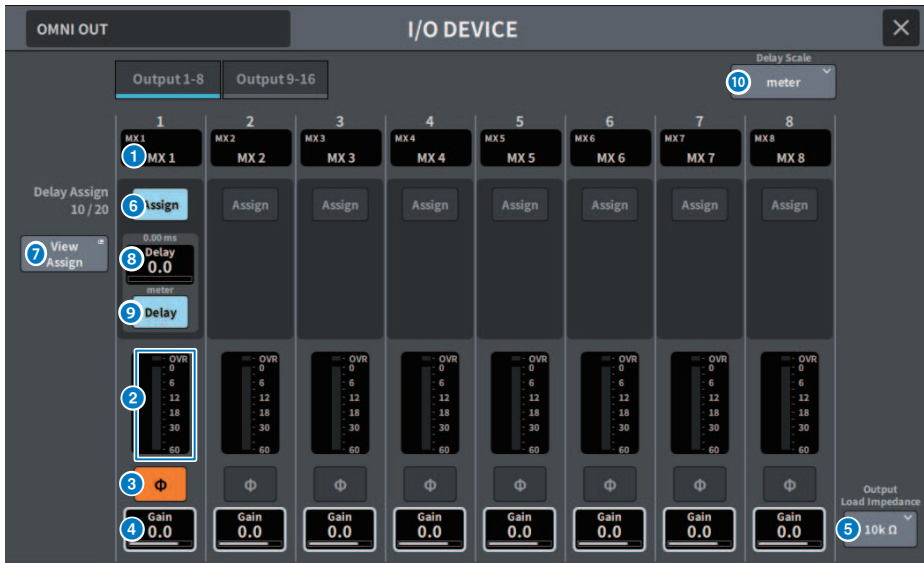

Dieser Bildschirm enthält die folgenden Elemente.

- 1 **Patch-Anzeige**  
Zeigt den zugewiesenen Kanal an.
- 2 **Pegelanzeige**  
Zeigt den Ausgangspegel des Signals an.
- 3 **Schaltfläche für die Phasenlage**  
Schaltet die Phase des Ausgangssignals um.
- 4 **Gain**  
Zeigt die Ausgangsverstärkung des Ausgangsports an. Wenn Sie auf den Bildschirm drücken, um den Wert auszuwählen, können Sie nach oben/unten, links/rechts schieben oder den [TOUCH AND TURN]-Drehregler verwenden, um den Wert zu ändern.
- 5 **Output-Load-Impedance-Schaltfläche**  
Hier wird der Lastwiderstand des Ausgangs-Ports ausgewählt. (10 kΩ/600 Ω)
- 6 **Assign-Schaltfläche**  
Hier wird die Zuweisung des Delays für den Ausgangs-Port ein-/ausgeschaltet.  
Die Anzahl der zugewiesenen Ressourcen wird auf der linken Seite angezeigt.
- 7 **View-Assign-Schaltfläche**  
Drücken Sie diese Schaltfläche, um die Zuordnung zum Ausgangs-Port anzuzeigen.

**8 Delay-Einstellung**

Zeigt die Delay-Einstellungen für den Kanal an. Wenn Sie auf den Bildschirm drücken, um die Delay-Einstellung auszuwählen, können Sie nach oben/unten, links/rechts schieben oder den [TOUCH AND TURN]-Drehregler verwenden, um den Wert zu ändern. Die aktuelle Einstellung wird oben (grundsätzlich in ms) und unten (in der aktuell gewählten Einheit) angezeigt.

**HINWEIS**

Wenn als Delay Scale msec (Millisekunden) ausgewählt ist, wird oben nichts angezeigt.

**9 Delay-Schaltfläche**

Hiermit wird das Delay (Verzögerung) ein- und ausgeschaltet.

**10 Delay-Scale-Einblendschaltfläche**

Drücken Sie auf diese Schaltfläche, um das Delay-Scale-Einblendfenster zu öffnen, in dem Sie die angezeigte Einheit für das Delay festlegen können.



## AES/EBU-INPUT-Bildschirm (nur DM7)

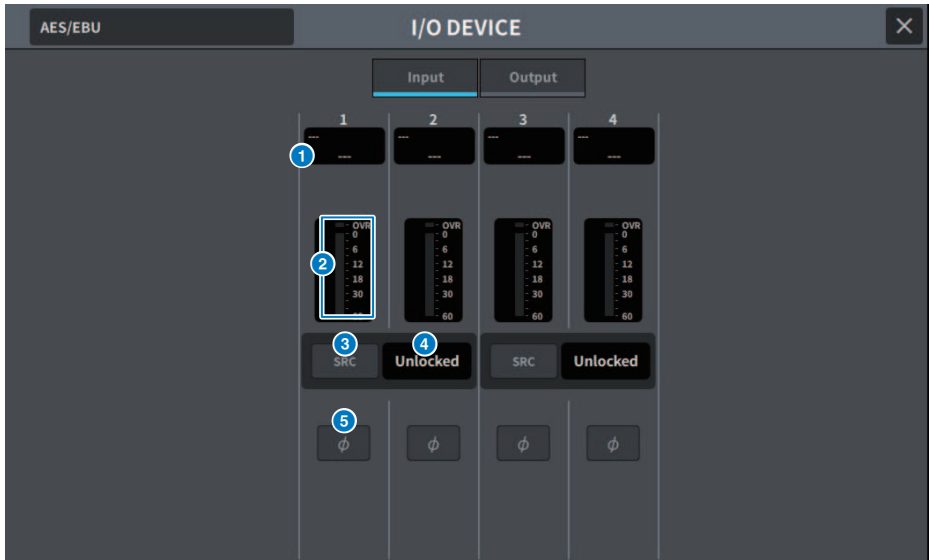

Der Bildschirm enthält die folgenden Elemente.

- 1 Patch-Anzeige**  
Zeigt einen bereits zugewiesenen Kanal an.
- 2 Pegelanzeige**  
Zeigt den Eingangspegel an.
- 3 SRC-Schaltfläche**  
Schaltet den Sampling Rate Converter für jedes Kanalpaar ein/aus.
- 4 Clock-Statusanzeige**  
Zeigt den Status des Eingangssignals an.
- 5 Schaltfläche für die Phasenlage**  
Schaltet die Phase des Eingangssignals um.

### HINWEIS

Dies ist der Parameter des I/O DEVICE. Dies ist ein anderer Parameter als der  $\Phi$ -Parameter des Kanalmoduls der Bedienoberfläche.

## AES/EBU-OUTPUT-Bildschirm



Dieser Bildschirm enthält die folgenden Elemente.

- 1 Patch-Anzeige**  
Zeigt den zugewiesenen Kanal an.
- 2 SRC-Schaltfläche (nur DM7)**  
Schaltet den Sampling Rate Converter für jedes Kanalpaar ein/aus.
- 3 Menü zur Auswahl der Sampling-Frequenz (nur DM7)**  
Stellt die Sampling-Frequenz des Ausgangs ein, wenn der SRC eingeschaltet ist. Wählen Sie zwischen SAME AS INPUT (wie beim Word-Clock-Eingang), 44,1 kHz, 48 kHz, 88,2 kHz, 96 kHz aus.
- 4 Pegelanzeige**  
Zeigt den Ausgangspegel des Signals an.
- 5 Schaltfläche für die Phasenlage**  
Schaltet die Phase des Ausgangssignals um.
- 6 Gain**  
Stellt die Ausgangsverstärkung des Ausgangsports ein. Drücken Sie diese Schaltfläche, um mit dem [TOUCH AND TURN]-Drehregler den Wert auszuwählen und zu ändern.
- 7 Assign-Schaltfläche**  
Hier wird die Zuweisung des Delays für den Ausgangs-Port ein-/ausgeschaltet.  
Die Anzahl der zugewiesenen Ressourcen wird auf der linken Seite angezeigt.
- 8 View-Assign-Schaltfläche**  
Drücken Sie diese Schaltfläche, um die Zuordnung zum Ausgangs-Port anzuzeigen.

**9 Delay-Einstellung**

Zeigt die Delay-Einstellungen für den Kanal an. Wenn Sie auf den Bildschirm drücken, um die Delay-Einstellung auszuwählen, können Sie nach oben/unten, links/rechts schieben oder den [TOUCH AND TURN]-Drehregler verwenden, um den Wert zu ändern. Die aktuelle Einstellung wird oben (grundsätzlich in ms) und unten (in der aktuell gewählten Einheit) angezeigt.

**HINWEIS**

Wenn als Delay Scale msec (Millisekunden) ausgewählt ist, wird oben nichts angezeigt.

**10 Delay-Schaltfläche**

Hiermit wird das Delay (Verzögerung) ein- und ausgeschaltet.

**11 Delay-Scale-Einblendschaltfläche**

Drücken Sie auf diese Schaltfläche, um das Delay-Scale-Einblendfenster zu öffnen, in dem Sie die angezeigte Einheit für das Delay festlegen können.

## PY-OUT-/DANTE-OUT-Bildschirm



Dieser Bildschirm enthält die folgenden Elemente.

- 1 **Patch-Anzeige**  
Zeigt den zugewiesenen Kanal an.
- 2 **Assign-Schaltfläche**  
Hier wird die Zuweisung von Delay/Gain für den Ausgangs-Port ein-/ausgeschaltet. Die Anzahl der zugewiesenen Ressourcen wird auf der linken Seite angezeigt.
- 3 **View-Assign-Schaltfläche**  
Drücken Sie diese Schaltfläche, um die Zuordnung zum Ausgangs-Port anzuzeigen.

### 4 Delay-Einstellung

Zeigt die Delay-Einstellungen für den Kanal an. Wenn Sie auf den Bildschirm drücken, um die Delay-Einstellung auszuwählen, können Sie nach oben/unten, links/rechts schieben oder den [TOUCH AND TURN]-Drehregler verwenden, um den Wert zu ändern. Die aktuelle Einstellung wird oben (grundsätzlich in ms) und unten (in der aktuell gewählten Einheit) angezeigt.

### HINWEIS

Wenn als Delay Scale msec (Millisekunden) ausgewählt ist, wird oben nichts angezeigt.

- 5 **Delay-Schaltfläche**  
Hiermit wird das Delay (Verzögerung) ein- und ausgeschaltet.
- 6 **Delay-Scale-Einblendschaltfläche**  
Drücken Sie auf diese Schaltfläche, um das Delay-Scale-Einblendfenster zu öffnen, in dem Sie die angezeigte Einheit für das Delay festlegen können.
- 7 **Schaltfläche für die Phasenlage**  
Schaltet die Phase des Ausgangssignals um.
- 8 **Gain**  
Zeigt die Ausgangsverstärkung des Ausgangsports an. Wenn Sie auf den Bildschirm drücken, um die Gain-Einstellung auszuwählen, können Sie nach oben/unten, links/rechts schieben oder den [TOUCH AND TURN]-Drehregler verwenden, um den Wert zu ändern.
- 9 **Pegelanzeige**  
Zeigt den Ausgangspegel des Signals an.

## I/O-DEVICE-Bildschirm: HA

Mit dem [TOUCH AND TURN]-Drehregler können Sie den HA des I/O DEVICE fernsteuern.



- 1 **Kanalanzeige**  
Zeigt die zugewiesenen Kanäle an.
- 2 **+48V-Schaltfläche**  
Schaltet die Phantomspeisung (+48 V) ein/aus.
- 3 **A.Gain**  
Zeigt die Verstärkung des HA des I/O DEVICE an. Wenn Sie auf einen Wert drücken, um ihn auszuwählen, kann dieser durch vertikales oder horizontales Schieben oder mit dem [TOUCH AND TURN]-Drehregler geändert werden. Auf der Pegelanzeige auf der rechten Seite können Sie den Eingangspiegel des entsprechenden Ports ablesen.

### HINWEIS

Für Geräte mit einem größeren Wertebereich als die DM7-Serie können einige Werte nicht von der DM7-Serie aus eingestellt werden. Wenn der am angeschlossenen Gerät eingestellte Wert sich außerhalb des Einstellbereichs der DM7-Serie befindet, wird er als ungefähre Wert oder als Grenzwert angezeigt.

- 4 **GC-Schaltfläche**  
Schaltet Gain Compensation ein/aus. Diese Funktion dient dazu, einen konstanten Signalpegel im Audionetzwerk zu erhalten.
- 5 **HPF-Schaltfläche**  
Schaltet den Hochpassfilter des HA des I/O-Geräts ein/aus.

**6 Freq**

Stellt die Cutoff-Frequenz des Hochpassfilters des HA des I/O-Geräts ein. Wenn Sie auf einen Wert drücken, um ihn auszuwählen, kann dieser durch vertikales oder horizontales Schieben oder mit dem [TOUCH AND TURN]-Drehregler geändert werden.

**HINWEIS**

Bei Geräten, die eine andere Einstellungsmethode verwenden als die DM7-Serie, kann die Cutoff-Frequenz auf einen ungefähren Wert eingestellt werden.

## I/O DEVICE-Bildschirm: WIRELESS

Dies stellt den Kanalnamen, die Verstärkung usw. für ein kabelloses Gerät ein. Eine Einstellung ist nicht möglich, wenn das Gerät offline ist. Wenn das Gerät online ist, werden die Geräteeinstellungen angezeigt.



### HINWEIS

Die Anzahl der Kanäle und der angezeigte Inhalt hängen vom Modell ab.

#### 1 Tx.ATT/Tx.GAIN

Stellt den Übertragungspegel ein. Drücken Sie zum Auswählen diese Schaltfläche; daraufhin kann der Wert mit dem [TOUCH AND TURN]-Drehregler eingestellt werden. Wird nicht angezeigt für kabellose Geräte, die nicht bedient werden können.

#### 2 Kanalname

Drücken Sie diese Schaltfläche, um den NAME-Bildschirm anzuzeigen, in dem Sie den Kanalnamen eingeben können. Die Anzahl der Zeichen, die eingegeben werden können, hängt vom Modell ab.

#### 3 Frequenz

Hier wird die aktuell eingestellte Frequenz des RF-Signals angezeigt.

#### 4 Rx.LEVEL/Rx.GAIN

Stellt die Verstärkung des Empfängers ein. Drücken Sie zum Auswählen diese Schaltfläche; daraufhin kann der Wert mit dem [TOUCH AND TURN]-Drehregler eingestellt werden. Auf der Pegelanzeige auf der rechten Seite können den Eingangsspiegel ablesen. Wird nicht angezeigt für kabellose Geräte, die nicht bedient werden können.

#### 5 Mute-Schaltfläche

Schaltet das Audiosignal des Empfängers stumm.

### 6 **Signalqualitätsanzeige**

Zeigt die Qualität des empfangenen RF-Signals an. Die vertikale Achse repräsentiert die Signalqualität und die horizontale Achse repräsentiert die Zeit. Die Anzeige des Verbindungsstatus wird einmal pro Sekunde aktualisiert. Die Balkengrafik zeigt geringere Pegel an, wenn die HF-Signalqualität aufgrund von größeren Entfernungen vom Sender oder durch Interferenzen abnimmt. Die Anzeige ist violett für Shure-Geräte und weiß für alle anderen Geräte.

### 7 **RF-Signalanzeige (Funkfrequenz)**

Die Anzahl der angezeigten Balken stellt den Pegel des RF-Signals (Kanal A/B) dar. Auf der rechten Seite befindet sich eine Anzeige der aktuell aktiven Antenne. Die RF-Signalanzeige zeigt im Diversity-Modus sowohl A als auch B an. Im Quadversity-Modus wird der stärkste Pegel von A bis D angezeigt.

## **HINWEIS**

Informationen zum Verhältnis zwischen der Anzahl der Balken und den tatsächlichen RF-Signalpegelwerten finden Sie in den Handbüchern des Geräteherstellers.

### 8 **Batterieanzeige**

Die Anzahl der angezeigten Balken zeigt die Restkapazität der Batterie an.

## **HINWEIS**

Informationen zum Verhältnis zwischen der Anzahl der Balken und der maximalen Betriebsdauer finden Sie in der Bedienungsanleitung des Geräteherstellers.

### 9 **PORT ASSIGN-Taste**

Drücken Sie diese Schaltfläche, um den Bildschirm aufzurufen, in dem Sie den Port angeben können, dem das Audio-Eingangssignal zugewiesen wurde.

Wenn der mittels PORT-ASSIGN-Schaltfläche angegebene Port einem Kanal zugewiesen ist, erfolgt die Steuerung und Pegelüberwachung der kabellosen Geräte über den Eingangskanal.

## **HINWEIS**

- Wenn das Zielgerät „unmounted“ wird, kehren die Parameter pultseitig zu ihren Standardwerten zurück. Wenn ein neues Gerät gemountet und zugewiesen wird, werden dessen Parameter in der Haupteinheit reflektiert.
- Alle Port-Zuweisungen zum entsprechenden Rack werden nur dann entfernt, wenn sich ein I/O-Gerät im No-Assign-Zustand befindet.
- Bei der Steuerung von Geräten anderer Unternehmen werden deren Parameter usw. nicht in Szenen oder Dateien gespeichert.



# I/O-DEVICE-Bildschirm: Amplifier

Sie können die Verstärker im I/O-DEVICE-Bildschirm fernsteuern.

## Für NEXO NXAMPmk2



### 1 Statusanzeige

Zeigt den Status des Geräts an.

Status		Anzeige der Amp-LEDs
Overall	Gesamtstatus des Geräts	
Alarm	Alarm	Grün: Normalbetrieb
Amp	Betriebszustand der einzelnen Verstärkerkanäle	Gelb: Fehlererkennung Orange: Vorübergehende Fehlfunktion
PS	Betriebszustand des Netzteils	Rot: Nicht lösbare Fehlfunktion
Fan	Betriebszustand jeder Lüftereinheit	

Die Alert-Anzeige wird nur in den Farben Grün und Rot dargestellt. Wenn ein Alarm auftritt, leuchtet die Anzeige rot, und der Inhalt der Warnung wird unten im Bildschirm angezeigt.

### 2 Scene

Zeigt Nummer und Titel der abgerufenen Szene an.

### 3 Cabinet

Zeigt den Namen des NEXO-Setups an, das beim NXAMP ausgewählt ist.

### 4 Version

Zeigt die Firmware-Version des Geräts an.

### 5 Input-Meter-Feld

Zeigt sowohl die analogen als auch die digitalen Eingangsspegel an.

- 6 Standby-Schaltfläche**  
Schaltet den Bereitschaftsmodus ein oder aus.
- 7 Overmute-Schaltfläche**  
Schaltet die Over-Mute-Stummschaltung (alle Kanäle stumm) ein oder aus.
- 8 Ausgangspegelanzeige**  
Zeigt den Ausgangspegel des Kanals an.
- 9 Limit-Anzeige**  
Leuchtet, während der Limiter zum Schutz von Verstärker oder Netzteil aktiviert wird.
- 10 Protect-Anzeige**  
Leuchtet, während der Limiter zum Schutz der Lautsprecher aktiviert wird.
- 11 Volume**  
Stellt die Kanal-Lautstärke ein.
- 12 Mute-Schaltfläche**  
Schaltet die Stummschaltung des Kanals ein und aus.
- 13 Kanalname**  
Zeigt den Kanalnamen an (den Namen des Lautsprecher-Presets für den NXAMP).

## DANTE-PATCH-Bildschirm (Input)

Hier wird das DANTE PATCH für die Eingänge eingestellt.

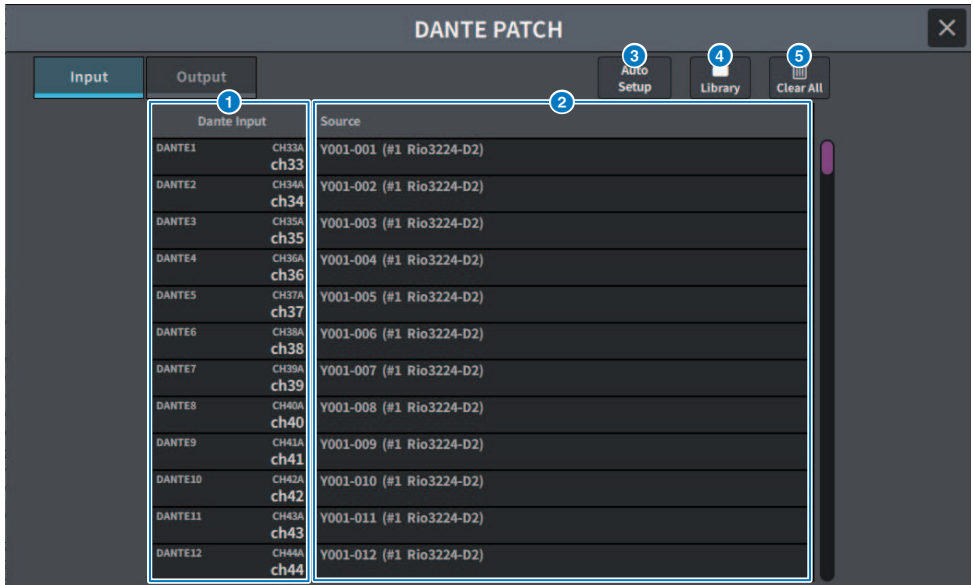

### 1 Dante Input

Hier werden die Eingangskanäle angezeigt.

### 2 Source

Drücken Sie hier, um einen Bildschirm zur Auswahl der Eingangs-Ports anzuzeigen. Der aktuell ausgewählte Port wird auf der Schaltfläche angezeigt.

### 3 Auto-Setup-Schaltfläche

Drücken Sie hier, um den Eingangs-Port automatisch einzurichten.

### 4 Library-Schaltfläche

Drücken Sie hier, um den Bildschirm DANTE INPUT PATCH LIBRARY aufzurufen.

Es können maximal 100 voreingestellte Eingangszuweisungen registriert werden. Durch das Registrieren in der Library können Sie sehr einfach Patches einrichten.

### 5 Clear-All-Schaltfläche

Mit dieser Schaltfläche können Sie alle Patches löschen.

## DANTE-PATCH-Bildschirm (Output)

Hier wird das DANTE PATCH für die Ausgänge eingestellt.

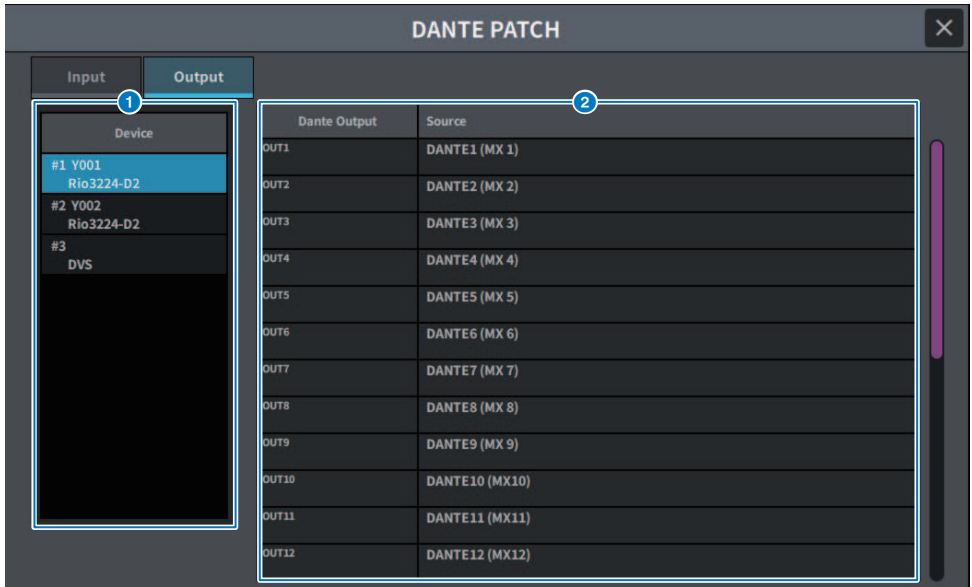

**1 Device**

Wählt das Gerät aus, das eingestellt werden soll.

**2 Dante Output**

Hier werden die Ausgangskanäle angezeigt.

**3 Source**

Drücken Sie hier, um einen Bildschirm zur Auswahl der Ausgangs-Ports aufzurufen. Der aktuell ausgewählte Port wird auf der Schaltfläche angezeigt.

# RECORDER-Bildschirm

## RECORDER-Bildschirm

Hier können Sie Aufnahmen auf USB-Speichergeräten sowie Wiedergabe und Verwaltung von Audiodateien durchführen.



### 1 Recorder Input-Schaltflächen (L/R)

Drücken Sie diese, um den Bildschirm aufzurufen, wo Sie die Signale den L/R-Eingangskanälen des Recorders zuweisen können.

### 2 Recorder Input-Pegelanzeige

Zeigt den Pegel des dem Recorder zugeführten Signals an.

### 3 Recorder Input Gain

Stellt den Pegel des an den Recorder übergebenen Signals ein.

### 4 Recorder Input: CUE-Schaltflächen

Wenn CUE A oder CUE B eingeschaltet ist, können Sie das Signal hören, das zum Recorder geführt wird.

#### HINWEIS

Sie können die CUE-Schaltfläche nicht gleichzeitig mit einer Playback-Out-CUE-Schaltfläche einschalten.

### 5 Playback-Out-Schaltflächen (L/R)

Drücken Sie diese, um den Bildschirm aufzurufen, auf dem Signale den L/R-Kanälen des Wiedergabeausgangs zugewiesen werden.

### 6 Playback-Out-Pegelanzeige

Zeigt den Pegel des Ausgangssignals für die Wiedergabe vom Recorder an.

### 7 Playback-Out-Gain

Stellt den Pegel des Ausgangssignals für die Wiedergabe vom Recorder ein.

**8 Playback-Out-CUE-Schaltflächen**

Wenn CUE A oder CUE B eingeschaltet ist, können Sie das Signal hören, das vom Recorder ausgegeben wird.

**HINWEIS**

Diese können nicht gleichzeitig mit der Recorder Input-CUE-Schaltfläche eingeschaltet werden.

## RECORDER-Bildschirm

Hier können Sie Aufnahmen auf USB-Speichergeräten sowie Wiedergabe und Verwaltung von Audiodateien durchführen.



### 1 Titelliste

Dies ist eine Liste der abspielbaren Audiodateien und der Ordner, die sich im ausgewählten Ordner auf dem USB-Flash-Laufwerk befinden. Die grün hinterlegte Spalte in der Mitte der Liste zeigt die Song-Datei bzw. den Ordner an, die/der zur Bedienung ausgewählt ist.

### 2 Statusanzeige

Am linken Rand der Titelliste erscheint ein Symbol, das anzeigt, ob die Datei abgespielt wird, auf Pause geschaltet ist oder aufgenommen wird.

### 3 Track-Nummer

Zeigt die Dateinummer in der Titelliste an.

### 4 Unterverzeichnis

Wenn sich ein Ordner auf einer Ebene niedriger befindet, wird in Nähe der Spurnummer ein Ordnersymbol angezeigt. Durch Drücken auf das Ordnersymbol wechseln Sie auf die niedrigere Ebene.

### 5 Play-Häkchen

Wenn mehrere Songs nacheinander abgespielt werden, wird hier festgelegt, ob der Song abgespielt wird oder nicht.

### 6 Bildlaufleiste

Scrollt auf- und abwärts durch die Titelliste.

### 7 Anzeige-Umschaltflächen

Diese Schaltfläche schaltet zwischen der Anzeige Song Title und File Name in der Liste um.

### 8 Make Dir-Schaltfläche

Legt im aktuellen Verzeichnis ein neues Verzeichnis an.

**9 Move Up/Move Down-Schaltflächen**

Dies ändert die Listenposition des in der Song-Liste ausgewählten Songs.

**10 Delete-Schaltfläche**

Löscht die ausgewählte Datei.

**11 Save List-Schaltfläche**

Speichert die Reihenfolge der aktuellen Titelliste, und ob ein Play-Häkchen gesetzt ist oder nicht.

**12 Reload-Schaltfläche**

Lädt die Playlist, die zuletzt gespeichert wurde. Hier können Sie Änderungen an einer Playlist rückgängig machen und sie in den vorherigen Zustand zurückversetzen.



## RECORDER-Bildschirm

Hier können Sie Aufnahmen auf USB-Speichergeräten sowie Wiedergabe und Verwaltung von Audiodateien durchführen.



### Transportfeld

Hier können Sie die Aufnahme und Wiedergabe eines Songs steuern.

#### 1 Aktueller Song

Zeigt Spurnummer, Titel und Dateiformat des aktuell ausgewählten Songs an. Die Anzeige ändert sich während Wiedergabe und Aufnahme.

#### 2 Anzeige der vergangenen Zeit

Zeigt die vergangene Wiedergabezeit des aktuellen Songs während der Wiedergabe und die vergangene Aufnahmezeit während der Aufnahme an.

- **Anzeige der verbleibenden Zeit**

Zeigt während der Wiedergabe die verbleibende Wiedergedauer eines Songs an.

#### 3 Zurückspulen-Schaltfläche

Verschiebt den Wiedergabepunkt zum Anfang des aktuellen Songs. Wenn sich der Wiedergabepunkt bereits am Song-Anfang befindet, wird sie mit dieser Schaltfläche an den Anfang des vorherigen Songs mit Play-Häkchen versetzt.

Wenn der Wiedergabepunkt nicht am Anfang des aktuellen Songs ist und wenn Sie diese Schaltfläche zwei Sekunden oder länger gedrückt halten, spulen Sie den Song zurück. Wenn Sie diese Schaltfläche ein zweites Mal betätigen, wird die Wiedergabe ab der Stelle fortgesetzt, an der die Schaltfläche losgelassen wurde.

#### 4 Stopp-Schaltfläche

Der Recorder schaltet von einem der Modi Wiedergabe/Aufnahme/Aufnahmebereitschaft auf Stopp.

### 5 **Wiedergabe/Pause-Schaltfläche**

Ändert den Recorder-Modus wie folgt:

- **Stopp-Modus**

Wechselt in den Wiedergabemodus und startet die Wiedergabe ab dem Anfang des aktuellen Songs.

- **Wiedergabemodus**

Wechselt zwischen Wiedergabe und Pause

- **Wiedergabe-/Pause-Modus**

Wechselt in den Wiedergabemodus und startet die Wiedergabe ab dem Punkt, an dem sie auf Pause geschaltet wurde.

- **Aufnahmebereitschaftsmodus**

Aufnahmemodus

- **Aufnahmemodus**

Aufnahme-/Pause-Modus

- **Aufnahme-/Pause-Modus**

Wechselt in den Aufnahmemodus und setzt die Aufnahme ab der Pause wieder fort.

### 6 **FF-Schaltfläche**

Verschiebt den Wiedergabepunkt an den Anfang des nächsten Songs mit einem Play-Häkchen. Wenn Sie diese Schaltfläche zwei Sekunden oder länger gedrückt halten, wird der Song schnell vorgespielt. Wenn Sie diese Schaltfläche ein zweites Mal betätigen, wird die Wiedergabe ab der Stelle fortgesetzt, an der die Schaltfläche losgelassen wurde.

### 7 **REC-Schaltfläche**

Wechselt in Aufnahmebereitschaft.

#### **HINWEIS**

Einzelne Tastenfunktionen können auch einer USER-DEFINED-Taste zugewiesen werden.

### 8 **REC-FORMAT/RATE-Schaltfläche**

Hier können Sie das Aufnahmedateiformat und die Sampling-Rate auswählen.

## **Wiedergabemodus**

Hier können Sie das Verhalten des Recorders festlegen, falls die Wiedergabe das Ende des aktuellen Songs erreicht.

### 9 **Single-Schaltfläche**

Wenn diese Schaltfläche eingeschaltet wird, wird nur der aktuelle Song abgespielt. Wenn diese Schaltfläche ausgeschaltet ist, und der aktuelle Song wird bis zum Ende abgespielt, wird der nächste Song (mit Play-Häkchen) aus der Liste abgespielt.

### 10 **Wiederholen-Schaltfläche**

Wenn diese Schaltfläche eingeschaltet ist, wird die Wiedergabe wiederholt. Wenn die Single-Schaltfläche eingeschaltet ist, wird nur der aktuelle Song wiederholt abgespielt. Wenn die Single-Schaltfläche ausgeschaltet ist, werden alle Songs, die mit einem Play-Häkchen versehen sind, in der Listenreihenfolge abgespielt. Wenn ausgeschaltet, wird der Song nur einmal abgespielt.

Wenn die Single-Schaltfläche eingeschaltet ist, wird der aktuelle Song einmal abgespielt und stoppt dann. Wenn die Single-Schaltfläche ausgeschaltet ist, werden alle Songs, die mit einem Play-Häkchen versehen sind, in der Listenreihenfolge abgespielt, woraufhin die Wiedergabe stoppt.

## LIVE-REC-Bildschirm

In diesem Bildschirm wird die DAW fernbedient.



### 1 **Markenlistenfeld**

Die für das aktuelle DAW-Projekt (Nuendo oder Cubase) aufgezeichneten Marker-Informationen werden in einer Liste angezeigt.

In der Liste kann mit dem [TOUCH AND TURN]-Drehregler gescrollt werden. Drücken Sie auf dieses Feld, um den Tastaturbildschirm anzuzeigen, auf dem Sie die Markierungsinformationen bearbeiten können.

### 2 **Informationsanzeige**

Drücken Sie hier, um den DAW-REMOTE-SETUP-Bildschirm anzuzeigen und das Verbindungsziel auszuwählen. Zeigt die Informationen (DVS-Gerätebezeichnung, IP-Adresse, USB) für das ausgewählte Verbindungsziel an.

### 3 **Add Marker -Schaltfläche**

Fügt dem Projekt an der aktuellen Wiedergabeposition einen Marker hinzu.

### 4 **Recall Link -Schaltfläche**

Stellt ein, ob beim Szenenabruf eine Marke erzeugt wird oder nicht. Die Taste leuchtet, wenn sie eingeschaltet ist.

### 5 **Anzeige der Wiedergabepositionsinformationen**

Zeigt die aktuellen Positionsinformationen an. Das Zeitanzeigeformat kann durch Drücken der Schaltfläche ganz rechts geändert werden.

### 6 **Zum-Projektstart-Schaltfläche**

Der Wiedergabepunkt kehrt an die Startposition des Projekts zurück.

### 7 **Zum-letzten-Marker-Schaltfläche**

Keht zur Wiedergabeposition des vorherigen Markers zurück.

### 8 **Zum-nächsten-Marker-Schaltfläche**

Setzt den Wiedergabepunkt auf den nächsten Marker.

**9 Zum-Projektende-Schaltfläche**

Setzt die Wiedergabeposition an das Ende des Projekts.

**10 Wiederholen-Schaltfläche**

Schaltet die Projekt-Wiederholung ein oder aus.

**11 Stopp-Taste**

Stoppt die Wiedergabe/Aufnahme des Projekts.

**12 Wiedergabe-Schaltfläche**

Startet die Wiedergabe des Projekts.

**13 Aufnahme-Schaltfläche**

Startet/stoppt die Aufnahme eines Projekts.

**14 Easy Rec-Schaltfläche**

Diese Schaltfläche startet sofort die Aufnahme auf allen Spuren. Drücken Sie hier, um die Wiedergabeposition zur letzten Aufnahmeposition zu verschieben, alle Spuren in den Aufnahmestatus zu versetzen, die Aufnahme zu starten, das Aufnahmefeld anzuzeigen und das Bedienfeld zu sperren. Die Aufnahme erfolgt, indem die unter Pre-Record Time eingestellte Zeit zurück von der tatsächlichen Startposition der Aufnahme gesetzt wird.

**15 Aufnahmesperrtaste**

Schaltet die Sperre für die Beibehaltung des Aufnahmestatus ein und aus. Diese verhindert ein versehentliches Stoppen der laufenden Aufnahme.

Wenn die Stopp-Schaltfläche gedrückt wird, während die Aufnahmesperre-Schaltfläche eingeschaltet ist, zeigt die DAW (Nuendo oder Cubase) die Bestätigung „Möchten Sie die Aufnahme fortsetzen?“ an.

## DAW-REMOTE-Bildschirm

Der DAW-REMOTE-Bildschirm wird verwendet, um die DAW fernzusteuern.

Wenn auf dem Bildschirm, der mit der [DCA/DAW]-Schaltfläche in der Fader-Bank auf dem Bedienfeld aufgerufen wird, DAW1–12 oder DAW13–24 ausgewählt ist, erscheint der DAW-REMOTE-Bildschirm.



### 1 M-Schaltfläche zum Aufheben aller Stummschaltungen

Drücken Sie diese Schaltfläche, um alle Stummschaltungen aufzuheben. Sie leuchtet, wenn mindestens ein Kanal stummgeschaltet wurde.

### 2 S-Schaltfläche zum Aufheben aller Solo-Schaltungen

Drücken Sie diese Schaltfläche, um alle Solo-Schaltungen aufzuheben. Sie leuchtet, wenn sich mindestens ein Kanal im Solo-Zustand befindet.

### 3 --Schaltfläche zum Scharfschalten aller Spuren

Drücken Sie diese Schaltfläche, um alle Spuren in den Aufnahmestatus zu versetzen. Sie leuchtet, wenn sich mindestens eine Spur im Aufnahmestatus befindet.

### 4 R-Schaltfläche für globalen Lesestatus der Automation

Drücken Sie diese Schaltfläche, um alle Spuren in den Automation-Read-Status zu versetzen. Leuchtet, wenn mindestens eine Spur im Automation-Read-Status ist.

### 5 W-Schaltfläche für globalen Schreibstatus der Automation

Drücken Sie diese Schaltfläche, um alle Spuren in den Automation-Write-Status zu versetzen. Leuchtet, wenn mindestens eine Spur im Automation-Write-Status ist.

## 6 **Automation-Schaltfläche zur Auswahl des Automationsmodus Steinberg**

Wählt den Automation-Write-Modus aus.

- **Touch** Schreibt Fader-Werte im Touch-Modus
- **Auto-Latch** Schreibt Fader-Werte im Auto-Latch-Modus
- **Cross-Over** Schreibt Fader-Werte im Cross-Over-Modus

### **Andere DAWs**

Hier können Sie die Funktion der Auto-Schaltfläche des Kanals auswählen.

- **Read** Read-Ein/Aus-Schaltfläche
- **Touch** Touch-Ein/Aus-Schaltfläche
- **Latch** Latch-Ein/Aus-Schaltfläche
- **Write** Write-Ein/Aus-Schaltfläche
- **Trim** Trim-Ein/Aus-Schaltfläche
- **Off** Off-Schaltfläche (Aus)

## 7 **Trim-Schaltfläche**

Schaltet den Trim-Modus ein/aus. Leuchtet, wenn eingeschaltet.

## 8 **Schaltfläche zur Auswahl der Verbindung**

Hier wird das aktuelle Verbindungsziel angezeigt. Drücken Sie hier, um den DAW-REMOTE-SETUP-Bildschirm aufzurufen.

## 9 **Zum-Projektstart-Schaltfläche**

Der Wiedergabepunkt kehrt an die Startposition des Projekts zurück.

## 10 **Zum-letzten-Marker-Schaltfläche**

Keht zur Wiedergabeposition des vorherigen Markers zurück.

## 11 **Zum-nächsten-Marker-Schaltfläche**

Setzt den Wiedergabepunkt auf den nächsten Marker.

## 12 **Zum-Projektende-Schaltfläche**

Setzt die Wiedergabeposition an das Ende des Projekts.

## 13 **Schaltfläche für den schnellen Rücklauf**

Verschiebt die Wiedergabeposition Richtung Song-Anfang.

## 14 **Schaltfläche für den schnellen Vorlauf**

Verschiebt die Wiedergabeposition Richtung Song-Ende.

## 15 **Wiederholen-Schaltfläche**

Schaltet die Projekt-Wiederholung ein oder aus. Leuchtet, wenn eingeschaltet.

## 16 **Stopp-Taste**

Stoppt die Wiedergabe/Aufnahme des Projekts.

## 17 **Wiedergabe-Schaltfläche**

Startet die Wiedergabe des Projekts. Leuchtet während der Wiedergabe.

## 18 **Aufnahme-Schaltfläche**

Startet die Aufnahme des Projekts. Leuchtet während der Aufnahme.

**19 Informationsanzeige**

Zeigt die Wiedergabeposition (Zeit) an. Wenn ausgewählt, kann die Wiedergabeposition mit dem [TOUCH AND TURN]-Drehregler verschoben werden.

Bei richtiger Verbindung werden DAW Remote und deren Anzeige dargestellt.

**20 Umschalt-Schaltflächen für das Zeitformat**

Schaltet das Zeit-Anzeigeformat in der Informationsanzeige um.

**21 Scrub/Shuttle-Tasten**

Schaltet die Funktion ein/aus, mit der Sie die Wiedergabeposition mit dem [TOUCH AND TURN]-Drehregler verschieben können.

- **Scrub** Gibt Audio während der Bedienung aus
- **Shuttle** Schnellvorlauf mit Audio in der angegebenen Richtung

**22 Bank-Umschaltflächen**

Verschiebt den Kanal, der dem Fader zugewiesen werden soll, nach links oder rechts in Schritten von jeweils 12 Kanälen (1 Bank).

**23 Channel-Schaltflächen**

Verschiebt den Kanal, der dem Fader zugewiesen werden soll, nach links oder rechts in Schritten von jeweils einem Kanal.

**24 Pegelanzeige**

Zeigt den Pegel des Kanalsignals an.

**25 Automation-Read-Schaltfläche**

Schaltet den Automationsstatus des Kanals ein/aus. Leuchtet, wenn der Automation-Read-Status eingeschaltet ist.

**26 Automation-Write-Schaltfläche**

Schaltet den Automationsstatus des Kanals ein/aus. Leuchtet, wenn der Automation-Write-Status eingeschaltet ist.

**27 Monitor-Schaltfläche**

Schaltet das Abhören für den Kanal ein/aus. Leuchtet, wenn Monitor eingeschaltet ist.

**28 Aufnahmestatus-Schaltfläche**

Schaltet den Aufnahmestatus des Kanals ein/aus. Leuchtet, wenn der Aufnahmestatus eingeschaltet ist.

## DAW-REMOTE-SETUP-Bildschirm

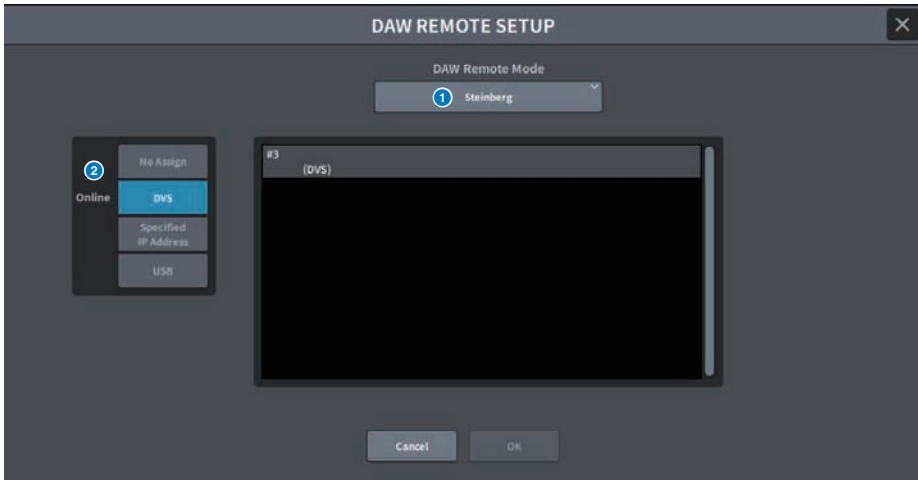

Der Bildschirm enthält die folgenden Elemente.

**1 DAW-Remote-Mode-Auswahlschaltfläche**

Wählt „Steinberg“ oder „Others“ (Andere) als DAW-Remote-Modus aus.

**2 Schaltfläche zur Auswahl der Verbindung**

Diese Schaltfläche wählt das Ziel der DAW-Remote- und Live-Rec-Verbindung aus.

- **Keine Zuordnung** Nicht verbunden
- **DVS** DVS aus der Geräteliste auswählen und verbinden
- **Specified IP Address** IP-Adresse des DANTE-Geräts oder Computers angeben und verbinden
- **USB** Verbinden via USB

**DVS-Auswahlliste**

Diese wird angezeigt, wenn mit der Auswahlschaltfläche für das Verbindungsziel die DVS ausgewählt wurde. Wählen Sie die DVS zum Verbinden aus der Liste aus.

**IP Address**

Dies wird angezeigt, wenn mit der Auswahlschaltfläche für das Verbindungsziel „Specified IP Address“ ausgewählt wurde.

Geben Sie direkt die IP-Adresse des Verbindungsziels ein.



# CH-JOB-Bildschirm

## DCA-GROUP-ASSIGN-Bildschirm

Stellt den Kanal ein, welcher der DCA-Gruppe zugewiesen werden soll. Eine DCA-Gruppe kann die Pegeleinstellungen mehrerer Kanäle gleichzeitig bedienen.

The screenshot shows the 'DCA GROUP ASSIGN' control panel. At the top, a grid of 24 DCA buttons (DCA1 to DCA24) is displayed, with DCA1 highlighted in yellow. Below this is a large 'Input' and 'Output' channel grid. The 'Input' section contains 12 channels (CH1-12 to CH109-120) and the 'Output' section contains 6 channels (MX1-12 to STA/B). On the right side, there are buttons for 'DCA1 DCA1', 'Preset', 'Clear All', and 'Set by SEL'. At the bottom, there are buttons for 'DCA Scene Grid', 'Auto Name', and 'CH ON Follows DCA Assign'. A 'DCA Mute Target' section at the bottom center has a 'Post Only' button highlighted in blue.

### 1 DCA-Auswahlschaltflächen

Diese Schaltflächen wählen den zu bedienenden DCA (Digitally-Controlled Amplifier) aus.

### 2 DCA-Zuweisungs-Feld

Die Kanäle, die für den aktuell ausgewählten DCA registriert sind, werden gelb hervorgehoben. Drücken Sie auf dieses Feld, um den Bildschirm mit den Zuweisungen aufzurufen.

### 3 DCA-Anzeige

Zeigt den aktuell ausgewählten DCA an. Mit dieser Schaltfläche rufen Sie den NAME-Bildschirm auf, in dem Sie den Namen, die Farbe und das Symbol für den DCA bearbeiten können.

**4 Preset-Schaltfläche (kompatibel mit Theater Package)**

Drücken Sie diese Schaltfläche, um den Preset-Bildschirm aufzurufen.

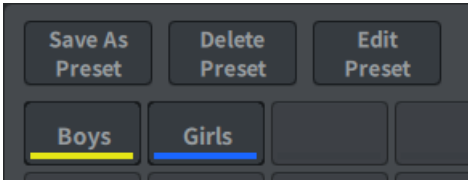

• **Save-As-Preset-Schaltfläche**

Schalten Sie diese Schaltfläche ein und drücken Sie die Preset-Schaltfläche, um die aktuell ausgewählten DCA-Einstellungen zu speichern.

• **Delete Preset-Schaltfläche**

Schalten Sie dies ein und drücken Sie die Preset-Schaltfläche, um die Preset-Einstellungen zu löschen.

• **Edit-Preset-Schaltfläche**

Schalten Sie dies ein und rufen Sie mit der Preset-Schaltfläche den DCA-PRESET-ASSIGN-Bildschirm auf, wo Sie den Kanal auswählen können, der dem Preset zugewiesen werden soll.

• **PRESET-Schaltfläche**

Name und Farbe werden angezeigt.

**5 Clear All-Schaltfläche**

Hiermit kann die gesamte Auswahl aufgehoben werden.

**6 Set by SEL-Schaltfläche**

Wenn diese Schaltfläche eingeschaltet ist, können Sie mit der entsprechenden [SEL]-Taste einen Kanal hinzufügen. Um weitere Kanäle auszuwählen, schalten Sie diese Schaltfläche ein, und drücken Sie dann die entsprechenden [SEL]-Tasten der hinzugefügten Kanäle.

**7 DCA-Mute-Target-Feld**

Wählen Sie zwischen „Post Only“ und „Pre & Post“. Wenn hier „Pre & Post“ eingestellt ist, werden die auf „Pre Fader“ eingestellten Sends ebenfalls stummgeschaltet.

**8 DCA-Scene-Grid-Schaltfläche (kompatibel mit dem Theater Package)**

Drücken Sie diese Schaltfläche, um den DCA-SCENE-GRID-Bildschirm aufzurufen.

**9 Auto-Name-Schaltfläche (kompatibel mit dem Theater Package)**

Wenn diese Schaltfläche eingeschaltet ist, wird der Name des Kanals mit der niedrigsten Nummer, welcher der DCA-Gruppe zugewiesen ist, als Name der DCA-Gruppe festgelegt. Wenn keine DCA-Gruppenzuweisungen vorliegen, wird eine leere Zeichenfolge eingestellt.

**10 CH ON Follows DCA Assign (kompatibel mit dem Theater Package)**

Wenn Sie diese Schaltfläche einschalten, werden die Kanäle eingeschaltet, die der DCA-Gruppe zugewiesen sind. Kanäle, die der DCA-Gruppe nicht zugewiesen sind, werden ausgeschaltet. Auf der Channel-Schaltfläche, die in den Bildschirmen DCA GROUP ASSIGN und DCA SCENE GRID angezeigt wird, erscheint nun eine Kanal-Einschaltanzeige.

## DCA-SCENE-GRID-Bildschirm (kompatibel mit dem Theater Package)

Jeder Szene kann ein DCA zugewiesen werden.

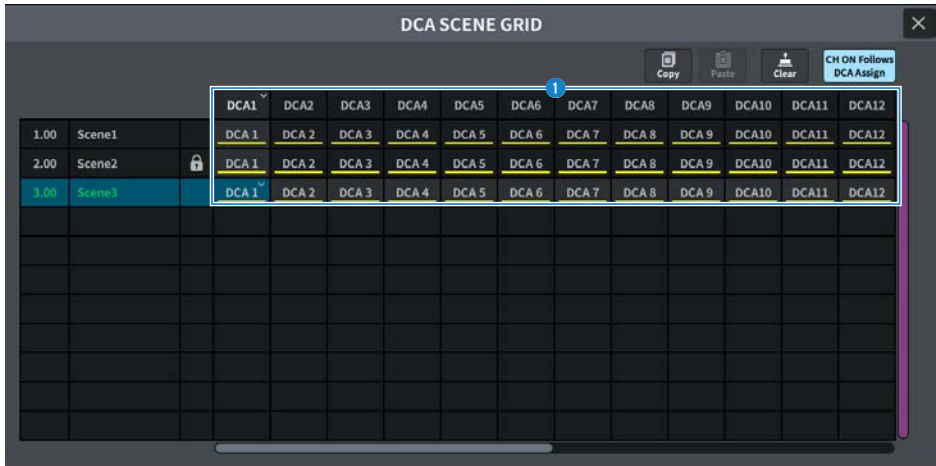

### 1 DCA-Raster

Zeigt die DCA-Informationen für eine bestimmte Szene an. Drücken Sie diese Schaltfläche, um einen Bildschirm zum Auswählen des zuzuweisenden Kanals aufzurufen. Wenn Sie auf die Kopfzeile drücken, können Sie die gesamte Spalte zuweisen.

## MUTE-GROUP-ASSIGN-Bildschirm

Stellt die Mute-Gruppe und „Mute Safe“ ein.

Eine Mute-Gruppe ermöglicht das gleichzeitige Stummschalten mehrerer Kanäle. Mit Mute Safe können Sie bestimmte Kanäle, die in der Mute-Gruppe registriert sind, vorübergehend ausschließen.

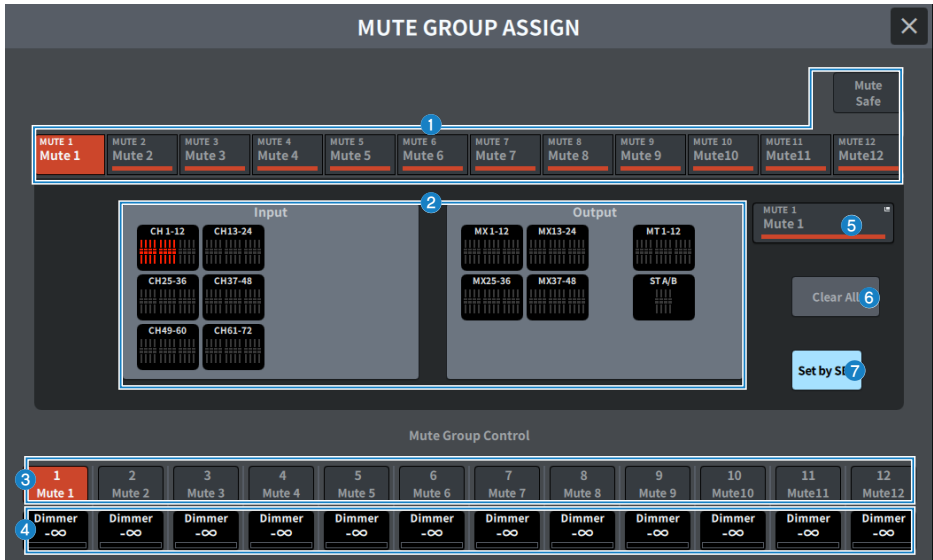

### 1 Mute-Group-/Mute-Safe-Auswahlschaltfläche

Hiermit können Sie eine Mute-Gruppe auswählen sowie Mute Safe für einzelne Kanäle.

### 2 Anzeigebereich für die Mute-Gruppen-Zuweisungen

Dieser Bereich zeigt die Kanäle an, die der ausgewählten Mute-Gruppe zugeordnet wurden.

Drücken Sie, während dieser Bildschirm angezeigt wird, die [SEL]-Taste des Kanals, den Sie der Mute-Gruppe zuweisen möchten. Der Kanal wird der Mute-Gruppe zugewiesen, und die Anzeige des entsprechenden Kanal-Faders wird rot dargestellt. Drücken Sie dieselbe [SEL]-Taste erneut, um die Registrierung abzubrechen.

Wenn die Mute-Safe-Schaltfläche ausgewählt ist, wird der Kanal angezeigt, der Mute-Safe (sicher vor Stummschaltung) sein soll. Der Vorgang zum Registrieren oder Aufheben einer Mute-Gruppe ist der gleiche.

### 3 Mute-Group-Control-Schaltfläche

Schaltet Mute für jede Mute-Gruppe ein/aus.

Wenn sich der Kanal in einer Mute-Gruppe befindet, blinkt die LED der [ON]-Taste.

### 4 Dimmer-Pegel

Stellt für jede Mute-Gruppe den Absenkungspegel ein, wenn die Dimmer-Funktion (Absenkung) aktiviert ist.

### HINWEIS

Wenn der Absenkungspegel auf einem anderen Wert als  $-\infty$  dB eingestellt ist, und die entsprechende Mute-Group-Control-Schaltfläche eingeschaltet ist, leuchtet diese Schaltfläche orange.

**5 Mute-Gruppen-Anzeige**

Zeigt die aktuell ausgewählte Mute-Gruppe an. Drücken Sie hier, um den Tastaturbildschirm zur Bearbeitung des Namens der Mute-Gruppe aufzurufen.

**6 Clear All-Schaltfläche**

Hiermit kann die gesamte Auswahl aufgehoben werden.

**7 Set by SEL-Schaltfläche**

Wenn diese Schaltfläche eingeschaltet ist, können Sie mit der entsprechenden [SEL]-Taste einen Kanal hinzufügen. Um weitere Kanäle auszuwählen, schalten Sie diese Schaltfläche ein, und drücken Sie dann die entsprechenden [SEL]-Tasten der hinzugefügten Kanäle.

## CH-LINK-Bildschirm

Stellt die Funktion ein, mit der Parameter wie Fader-Bedienung und EQ für Ein- oder Ausgangskanäle miteinander verknüpft werden.

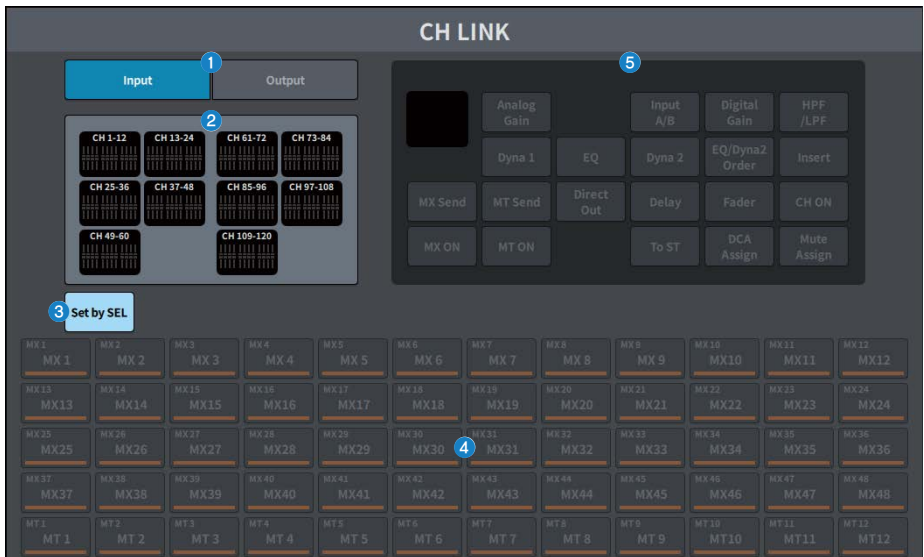

### 1 Input/Output-Schaltflächen

Mit diesen Schaltflächen können Sie zwischen den Bildschirmen für Eingangskanäle und Ausgangskanäle umschalten.

### 2 CH-LINK-Anzeigefeld

Hier werden die Kanäle angezeigt, die für die aktuell ausgewählte Kanalverknüpfung registriert sind. Drücken Sie hier, um den CH-LINK-SET-Bildschirm aufzurufen.

### 3 Set by SEL-Schaltfläche

Wenn diese Schaltfläche eingeschaltet ist, können Sie mit der entsprechenden [SEL]-Taste einen Kanal hinzufügen.

### 4 Schaltflächen für die Kanalauswahl

Wählt den Zielbus aus, wenn die Schaltflächen MX ON, MX Send, MT ON und MT Send in den verknüpften Parametern eingeschaltet sind.

### 5 Parameter-Auswahlschaltfläche

Wählt die zu verknüpfenden Parameter aus.

## CH-LINK-SET-Bildschirm



### 1 Input/Output-Schaltflächen

Hier können Sie zwischen Eingangskanälen und Ausgangskanälen umschalten.

### 2 Schaltflächen für die Kanalauswahl

Wählt die Kanäle aus, die Sie verknüpfen möchten. Bei gekoppelten Kanälen erscheint ein Buchstabe, der die Link-Gruppe bezeichnet.

## HINWEIS

- Durch Auswählen eines verknüpften Kanals werden alle Kanäle in derselben Gruppe ausgewählt.
- Um einen Kanal einer Gruppe hinzuzufügen, wählen Sie die Gruppe und den hinzuzufügenden Kanal aus, und drücken Sie dann die Link-Schaltfläche.
- Indem Sie zwei Gruppen auswählen und die Link-Schaltfläche drücken, können Sie zwei Gruppen zu einer zusammenfassen. In diesem Fall wird die nachfolgende Gruppe in die vorhergehende Gruppe integriert. (Wenn Sie Gruppe A und B miteinander kombinieren, ist das Ergebnis Gruppe A.)
- Um eine Kanalverknüpfung aufzuheben, wählen Sie die Gruppe aus und deselektieren dann den zu entfernenden Kanal.

### 3 Link-Schaltfläche

Verknüpft die bei 2 ausgewählten Kanäle.

### 4 Unlink-Schaltfläche

Hebt die Verknüpfung der bei 2 ausgewählten Kanäle auf.

### 5 Set by SEL-Schaltfläche

Wenn diese Schaltfläche eingeschaltet ist, können Sie mit der entsprechenden [SEL]-Taste einen Kanal hinzufügen.

### 6 Unselect-All-Schaltfläche

Löscht alle Kanalauswahlen.

## CH-COPY-Bildschirm

Hier können Sie die Kopierfunktion konfigurieren, mit der die Mischparametereinstellungen einzelner Kanäle auf andere Kanäle kopiert werden können.



### 1 From-Schaltfläche

Diese wird automatisch ausgewählt, wenn Sie den CH-COPY-Bildschirm aufrufen. Tippen Sie auf diese Schaltfläche, wenn Sie einen anderen Kanal als Quelle des Kopiervorgangs auswählen möchten.

### 2 To-Schaltfläche

Ist ausgewählt, sobald auf die Auswahl des Kopierziels umgeschaltet wird.

### 3 Paste-Schaltfläche

Drücken Sie diese Schaltfläche, nachdem Sie Quelle und Ziel angegeben haben, um den Kopiervorgang auszuführen.

### 4 Schaltfläche zum Umschalten des angezeigten Kanals

Wählen Sie die Art der Kanäle aus, die auf dem Bildschirm dargestellt werden sollen.

### 5 Zuweisungsfelder

Wählt den Quellkanal und den Zielkanal für den Kopiervorgang aus.

### 6 Set by SEL-Schaltfläche

Wenn dies eingeschaltet ist, können Sie mit der [SEL]-Taste einen Kanal auswählen.



## CH-DEFAULT-Bildschirm

Stellt die Funktion ein, mit der die Kanalparameter auf ihre Standardwerte zurückgestellt werden.



### 1 Default-Schaltfläche

Drücken Sie nach Auswahl des Kanals diese Schaltfläche, um den Initialisierungsvorgang auszuführen.

### 2 Schaltfläche zum Umschalten des angezeigten Kanals

Wählen Sie die Art der Kanäle aus, die auf dem Bildschirm dargestellt werden sollen.

### 3 Zuweisungsfelder

Hier können Sie die Kanäle auswählen, deren Parameter Sie auf die ursprünglichen Werte zurücksetzen möchten.

### 4 Set by SEL-Schaltfläche

Wenn dies eingeschaltet ist, können Sie mit der [SEL]-Taste einen Kanal auswählen.

# MONITOR-Bildschirm

## MONITOR-Bildschirm (MONITOR)

Hier werden die über Kopfhörer oder externe Monitorlautsprecher abzuhörenden Signale eingestellt.

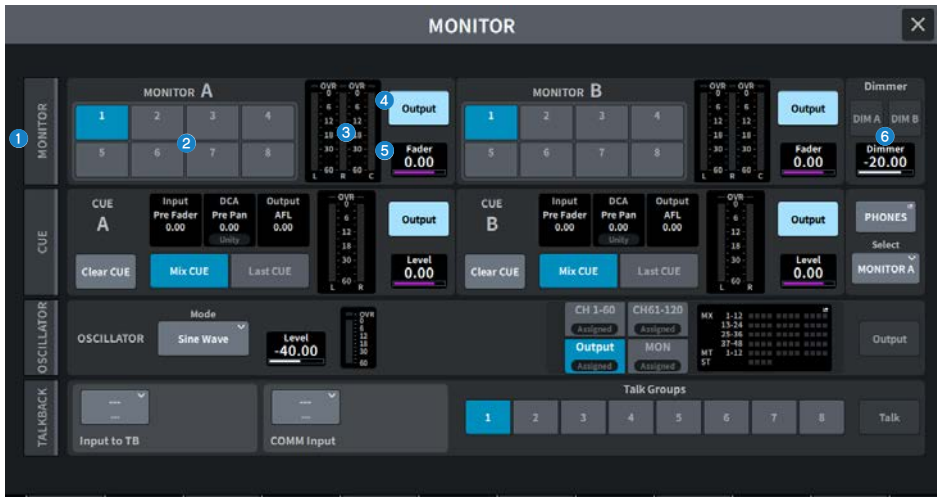

### 1 MONITOR-Registerkarte

Zeigt den MONITOR-Bildschirm an, wo Sie erweiterte Monitoreinstellungen konfigurieren können. Wählen Sie MONITOR A oder B als zu bedienendes Ziel aus, und konfigurieren Sie die Parameter im entsprechenden Feld.

### 2 MONITOR-Auswahlschaltflächen für das Quellsignal

Hier können Sie eine der Quellen DEFINE 1–8 auswählen, die an den MONITOR-Bus ausgegeben werden.

### 3 Meter-Feld

Zeigt die Ausgangspegel der Monitor-Ausgangskanäle L, R und C an.

### 4 Output-Schaltfläche

Schaltet die Monitor-Ausgabe ein oder aus.

### 5 Fader-Pegel

Stellt den Pegel des Monitor-Faders ein. Verwenden Sie zum Einstellen den [TOUCH AND TURN]-Drehregler.

### 6 Dimmer-Feld

Hier können Sie Einstellungen für die Dimmer-Funktion konfigurieren, mit der Monitor-Signale vorübergehend im Pegel abgesenkt werden können.

- **DIM-A-/B-Schaltflächen**

Schalten Sie diese ein, um die Dimmerfunktion zu aktivieren und den Pegel des Monitorsignals abzusenken.

- **Dimmer-Pegel**

Stellt den Grad der Absenkung ein, die bei aktivierter Dimmer-Funktion auf Abhörsignale angewendet wird.

# MONITOR-Bildschirm



Dieser Bildschirm enthält die folgenden Elemente.

## 1 Source Select-Feld

Hiermit können Sie eine der Signalquellen DEFINE 1–8 auswählen, die an den MONITOR-Bus ausgegeben werden sollen.

## 23 Modus

Legt den Auswahlmodus fest.

### • Last

Hier können Sie eine der Quellen DEFINE 1–8 auswählen, die an den MONITOR-Bus ausgegeben werden. Die jeweils älteste Auswahl wird aufgehoben.

### • Mix

Hiermit können Sie mehrere der Signalquellen für DEFINE 1–8 auswählen, die an den MONITOR-Bus ausgegeben werden sollen.

Wenn die Anzahl der Quellen 8 erreicht hat, lässt sich keine Quelle mehr auswählen.

## 2 MONITOR-Delay

Zeigt die aktuell eingestellte Verzögerungszeit an.

Zeigt die Verzögerungszeit der momentanen ausgewählten Komponente und die gewählte Maßeinheit an.

## 3 MONITOR-Delay-Schaltfläche ON

Wenn eingeschaltet, wird das Monitorsignal entsprechend der Einstellung des MONITOR-Delay-Drehreglers verzögert.

## 4 CUE Interrupt -Schaltfläche

Drücken Sie auf diese Schaltfläche, um das Monitorsignal durch das Cue-Signal unterbrechen zu können. Wenn diese Schaltfläche eingeschaltet und Cue aktiviert ist, wird das Cue-Signal zum Monitor-Ausgang gesendet.

**5 MONITOR Out Mode-Feld**

Wählt einen der folgenden Monitor-Ausgangsmodi.

• **LR + C DOWNMIX**

In diesem Modus werden die Signale der Kanäle L/C/R heruntergemischt und in stereo ausgegeben.

• **MONO**

In diesem Modus werden die Monitor-Signale monaural ausgegeben.

• **LCR**

In diesem Modus werden die Signale der Kanäle L/C/R ausgegeben.

**6 Center-CH-Schaltfläche**

Wenn Sie den Center-Kanal nicht abhören möchten, schalten Sie diese Schaltfläche aus. Wenn diese Schaltfläche deaktiviert ist, wird der Center-Kanal nicht im Downmix-Signal enthalten sein.

**7 COMM Interrupt -Schaltfläche**

Drücken Sie diese Schaltfläche, um das COMM-Signal dem Monitorsignal hinzuzufügen. Wenn diese Schaltfläche eingeschaltet ist, wird das COMM-Signal zum Monitorausgang gesendet.

**8 Pegelanzeigen**

Dieses Feld zeigt den Ausgangspegel der Monitorkanäle L/R/C an.

**9 Insert -Schaltfläche**

Drücken Sie hier, um das Fenster zum Einfügen von Plug-ins in das Monitorsignal zu öffnen. Die aktuell eingestellten Plug-in-Inserts werden auf der Schaltfläche angezeigt.

**10 Insert -Schaltfläche ON**

Schaltet das Plug-in-Insert ein oder aus.

**11 Output Patch-Feld**

Zeigen jeweils den als Monitor-Ausgabeziel verfügbaren Kartenschacht oder Port für die Kanäle L, C und R an. Drücken Sie hier, um den PORT-SELECT-Bildschirm aufzurufen.

**12 MONITOR-Output-Schaltfläche**

Schaltet die Monitor-Ausgabe ein oder aus.

**13 MONITOR-Fader-Pegel**

Stellt den Pegel des Monitor-Faders ein.

**14 Monitor Source Define -Schaltfläche**

Wählt die Signalquelle aus, die an den MONITOR-Bus ausgegeben wird.

**15 Dimmer on CUE-Anzeige**

Wenn CUE aktiv ist, leuchten CUE A und/oder CUE B.

**16 Dimmer on CUE-Einstellelement**

Stellt ein, um welchen Wert bei aktivierter CUE-Funktion das Monitorsignal abgesenkt wird.

**17 Dimmer-Pegel**

Stellt den Grad der Absenkung ein, die bei aktivierter Dimmer-Funktion auf das Abhörsignal angewendet wird.

**18 DIM-A-/B-Schaltflächen**

Schalten Sie diese ein, um die Dimmerfunktion zu aktivieren und den Pegel des Monitorsignals abzusenken.

**19 Dimmer on TB-Anzeige**

Zeigt den Einschaltzustand der Talkback-Dimmer-Funktion an.

**20 Dimmer on TB-Pegel**

Stellt den Grad der Absenkung ein, die bei aktivierter Talkback-Funktion auf das Abhörsignal angewendet wird.

**21 COMM-Level**

Stellt den COMM-Signalpegel ein.

**22 COMM-ON-Schaltfläche**

Wenn eingeschaltet, ist das COMM-Signal aktiviert.

**24 MONITOR-Level**

Zeigt den Monitorpegel an. Verwenden Sie zum Einstellen den [TOUCH AND TURN]-Drehregler.

**25 Speaker-Select-Schaltflächen**

Hiermit wählen Sie den Lautsprecher bzw. das Lautsprecherpaar als Ausgangsziel aus.

- **MAIN**

Es wird das Ausgabeziel, das für L, R und C als MAIN eingestellt ist, als Ausgabeziel ausgewählt.

- **ALT1**

Es wird das Ausgabeziel, das für L, R und C als ALT1 eingestellt ist, als Ausgabeziel ausgewählt.

- **ALT2**

Es wird das Ausgabeziel, das für L, R und C als ALT2 eingestellt ist, als Ausgabeziel ausgewählt.

**26 Setup-Speaker-Schaltfläche**

Drücken Sie diese Schaltfläche, um den Bildschirm zum Einstellen der Ausgabeziele für MAIN, ALT 1 und ALT 2 anzuzeigen.

## MONITOR-SOURCE-DEFINE-Bildschirm

Auf diesem Bildschirm können Sie mit den Auswahlschaltflächen für die Monitorquelle die Signalquelle registrieren, die an den MONITOR-Bus ausgegeben wird.

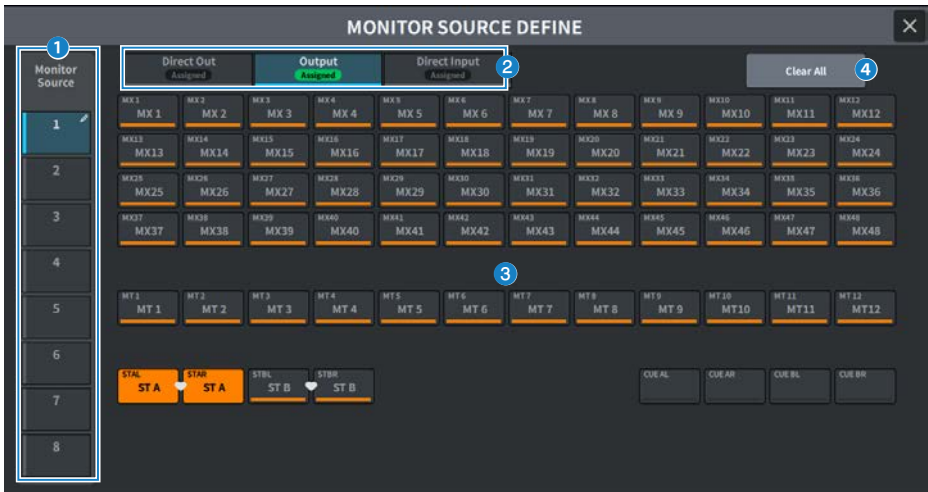

Dieser Bildschirm enthält die folgenden Elemente.

### 1 Source Select -Feld

Hier können Sie eine der Quellen 1–8 auswählen, die an den MONITOR-Bus ausgegeben werden. Drücken hier, um eine Tastatur zur Benennung aufzurufen.

### 2 Registerkarten zum Umschalten der Darstellung

Schaltet die Arten von Kanälen, Bussen und Eingangs-Ports um, die auf dem Bildschirm angezeigt werden.

### 3 Auswahlschaltflächen für die Monitorquelle

Hiermit können Sie die Monitor-Signalquellen auswählen, die den Schaltflächen 1–8 zugewiesen wurden. Die ausgewählten Monitor-Signalquellen werden hervorgehoben. Drücken Sie dieselbe Taste erneut, um die Auswahl aufzuheben.

### 4 Clear All-Schaltfläche

Hiermit kann die gesamte Auswahl aufgehoben werden.

## MONITOR-Bildschirm (CUE)

Hier stellen Sie die CUE-Funktion ein, mit der das Signal des ausgewählten Kanals/DCA abgehört werden kann.



### 1 CUE-Registerkarte

Zeigt den CUE-Bildschirm an, wo Sie erweiterte Cue-Einstellungen konfigurieren können. Wählen Sie CUE A oder B als zu bedienendes Ziel aus und konfigurieren Sie die Parameter in den entsprechenden Feldern.

### 2 Input/DCA/Output-CUE-Feld

Zeigt den Einstellungsstatus für Cue, DCA Cue und Output Cue an.

### 3 Clear-Schaltfläche

Hebt jegliche Cue-Auswahl auf. Wenn die CUE-Mode-Einstellung auf Mix eingestellt ist, werden alle ausgewählten Einzelkanäle gelöscht.

### 4 CUE-Mode-Schaltflächen

Hier können Sie den Betriebsmodus auswählen, wenn die [CUE]-Taste bei mehreren Kanälen eingeschaltet ist.

- **Mix -Modus**

Alle ausgewählten Kanäle werden per Cue abgehört.

- **Last CUE-Modus**

Nur der zuletzt ausgewählte Kanal wird per Cue abgehört.

### 5 Pegelanzeigen

Hier wird der Ausgangspegel der Cue-Kanäle L/R angezeigt.

### 6 CUE-Output-Schaltfläche

Diese Schaltfläche schaltet die Cue-Ausgabe ein/aus.

### 7 CUE-Level

Zeigt den Ausgangspegel vom Cue-Ausgang an. Verwenden Sie zum Einstellen den [TOUCH AND TURN]-Drehregler.

**8 PHONES-Schaltfläche**

Ruft den PHONES-Bildschirm auf, wo Sie das über Kopfhörer abzuhörende Signal einstellen können.

**9 PHONES-Select-Schaltfläche**

Wählt das Signal aus, das über Kopfhörer abgehört wird.



## CUE-Bildschirm

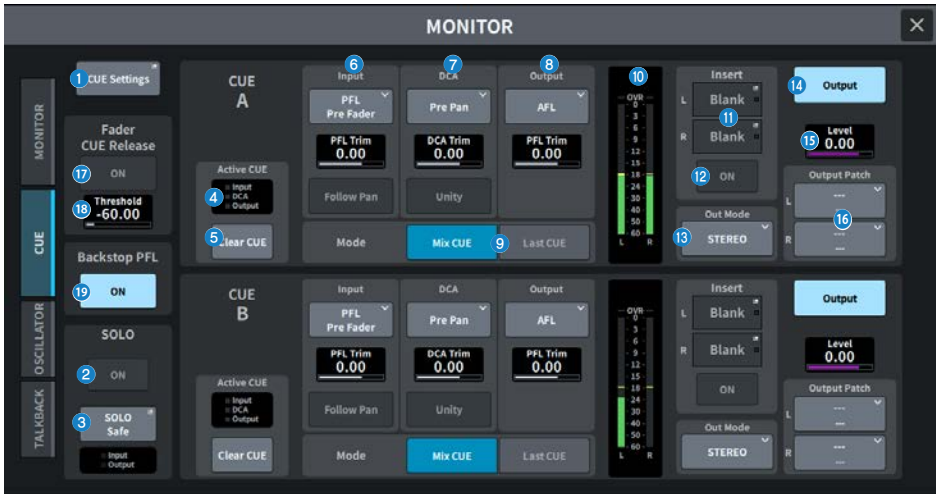

Dieser Bildschirm enthält die folgenden Elemente.

**1 CUE-Settings-Schaltfläche**

Drücken Sie hier, um den CUE-Settings-Bildschirm aufzurufen, wo Sie das Cue-Ziel auswählen können. Sie können das Cue-Ziel (CUE A, CUE B oder A+B) für jeden Kanal auswählen.

**2 SOLO-Schaltfläche ON**

Schaltet die Solo-Funktion ein/aus.

**3 SOLO-Safe-Schaltfläche**

Schließt beliebig wählbare Kanäle von Solo-Vorgängen aus.

**4 Active CUE-Anzeige**

Die Art des aktuell zu hörenden Cues wird durch die leuchtende Option angezeigt.

**5 Clear CUE-Schaltfläche**

Hebt jegliche Cue-Auswahl auf. Wenn die CUE-Mode-Einstellung auf Mix CUE eingestellt ist, werden alle ausgewählten Einzelkanäle gelöscht.

## 6 Input-CUE-Feld

Hier können Sie Cue-Einstellungen für Eingangskanäle konfigurieren.

- **Schaltfläche zur Auswahl des Cue-Punkts**

Stellt die Position für das Vorhören ein. Wählen Sie zwischen PFL Pre FILTER (unmittelbar vor dem FILTER), Pre Fader (unmittelbar vor dem Fader), AFL (unmittelbar nach dem Fader), and Post Pan (unmittelbar nach dem Panorama).

### HINWEIS

Beachten Sie, dass Sie bei Auswahl von Post Pan keine Monitor-signale abhören können, die von einem Eingangskanal zum MONO-Bus eines Eingangskanals geführt werden, der auf LCR-Modus gestellt ist.

- **PFL Trim**

Stellt die Monitorpegel ein, wenn PFL gewählt ist. Verwenden Sie zum Einstellen den [TOUCH AND TURN]-Drehregler.

- **Follow Pan-Schaltfläche**

Wenn diese Schaltfläche eingeschaltet ist, wird die TO-STEREO-PAN-Einstellung auf die Panoramaeinstellung des Signals angewendet, das von den Eingangskanälen zum CUE-Bus gesendet wird.

## 7 DCA-CUE-Feld

Hier können Sie DCA-Cue-Einstellungen konfigurieren.

- **Schaltfläche zur Auswahl des Cue-Punkts**

Die Position für die DCA-Audition-Funktion kann zwischen Pre Pan (unmittelbar vor dem Panorama) und Post Pan (unmittelbar nach dem Panorama) ausgewählt werden.

- **DCA Trim**

Zeigt beim Vorhören von DCAs den Monitorpegel an. Verwenden Sie zum Einstellen den [TOUCH AND TURN]-Drehregler.

- **Unity-Schaltfläche**

Wenn diese Schaltfläche eingeschaltet ist, wird der Hauptpegel jedes DCA mit der gleichen Lautstärke abgehört, als ob er auf 0 dB (Unity Gain) eingestellt wäre.

## 8 Output-CUE-Feld

Hier können Sie Cue-Einstellungen für Ausgangskanäle konfigurieren.

- **Schaltfläche zur Auswahl des Cue-Punkts**

Wählen Sie die Position zum Abhören des Ausgangskanals zwischen PFL (direkt vor dem Fader) oder AFL (direkt nach dem Fader).

- **PFL Trim**

Zeigt die Monitorpegel an, wenn PFL gewählt ist. Verwenden Sie zum Einstellen den [TOUCH AND TURN]-Drehregler.

## 9 CUE-Mode-Schaltflächen

Hier können Sie den Betriebsmodus auswählen, wenn die [CUE]-Taste bei mehreren Kanälen eingeschaltet ist.

- **Mix -Modus**

Alle ausgewählten Kanäle werden per Cue abgehört.

- **Last-Modus**

Nur der zuletzt ausgewählte Kanal wird per Cue abgehört.

## 10 Pegelanzeigen

Hier wird der Ausgangspegel der Cue-Kanäle L/R angezeigt.

## 11 Insert -Schaltfläche

Drücken Sie hier, um ein Fenster zu öffnen, in dem Sie Plug-ins in das CUE-Signal einfügen können. Die aktuell eingestellten Plug-in-Inserts werden auf der Schaltfläche angezeigt.

**12 Insert -Schaltfläche ON**

Schaltet das Plug-in-Insert ein oder aus.

**13 CUE Out Mode-Auswahlschaltfläche**

Die Ausgabe des CUE-Signals kann in STEREO oder in MONO erfolgen.

**14 CUE-Output-Schaltfläche**

Diese Schaltfläche schaltet die Cue-Ausgabe ein/aus.

**15 CUE-Level**

Zeigt den Ausgangspegel vom Cue-Ausgang an. Verwenden Sie zum Einstellen den [TOUCH AND TURN]-Drehregler.

**16 CUE-Output Patch-Schaltfläche**

Hiermit rufen Sie den PORT-SELECT-Bildschirm auf, wo Sie Ausgangs-Ports auswählen können, die zu den L/R-Kanälen des Cue-Ausgangs geführt werden.

**17 Fader-CUE-Release-Schaltfläche ON (kompatibel mit Broadcast Package)**

Wenn diese Schaltfläche eingeschaltet wird, wird CUE für diesen Kanal ausgeschaltet, sobald der Fader-Pegel den Schwellenwert überschreitet.

**18 Fader-CUE-Release-Einstellfeld Threshold (kompatibel mit Broadcast Package)**

Hier wird der Schwellenwert angezeigt. Verwenden Sie zum Einstellen den [TOUCH AND TURN]-Drehregler.

**19 Backstop-PFL-Schaltfläche ON (kompatibel zum Broadcast Package)**

Wenn Sie den Fader unterhalb des OFF-Anschlags einstellen (der Pegel ist  $-\infty$ ), wird CUE eingeschaltet, und durch Anheben oder Loslassen des Faders wird CUE ausgeschaltet.

## PHONES-Bildschirm

Hier werden die Einstellungen für die über Kopfhörer abgehörten Signale konfiguriert.

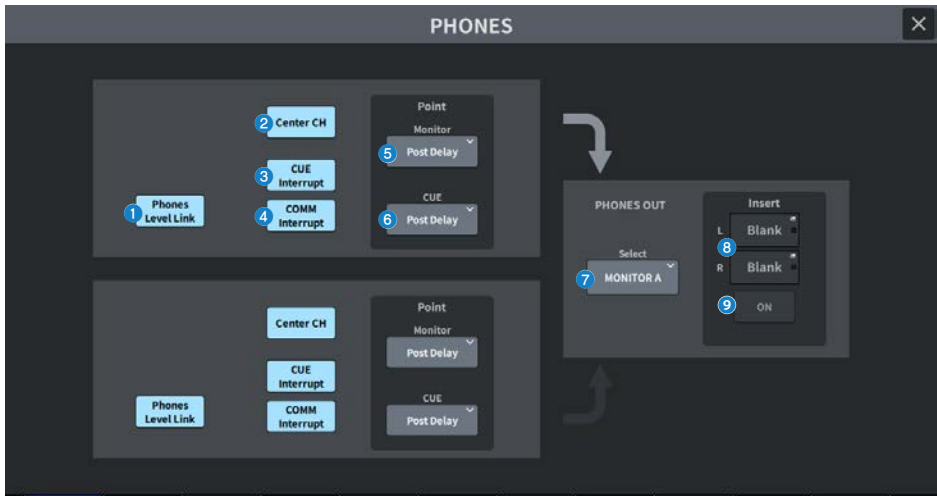

### 1 Phones-Level-Link-Schaltfläche

Wenn eingeschaltet, wird der Monitor-Fader-Pegel mit dem Pegel der an die PHONES-Ausgangsbuchse gesendeten Signale verknüpft.

### 2 Center-CH-Schaltfläche ON

Wenn Sie den Center-Kanal nicht abhören möchten, schalten Sie diese Schaltfläche aus.

### 3 CUE-Interrupt -Schaltfläche

Schaltet die Cue-Interrupt-Funktion ein/aus.

#### HINWEIS

Wenn CUE als Monitorquelle ausgewählt ist, wird empfohlen, CUE Interrupt auszuschalten, um zu verhindern, dass die abgehörte Signalquelle durch den CUE-Betrieb unterbrochen wird.

### 4 COMM-Interrupt -Schaltfläche

Schaltet die COMM-Interrupt -Funktion ein/aus.

### 5 Point Monitor-Schaltfläche

Wählen Sie einen der folgenden Abgriffpunkte in der Monitor-Signalquelle aus:

- Pre Delay
- Post Delay

### 6 CUE-Monitor-Schaltfläche

Wählen Sie einen der folgenden Abgriffpunkte in der Cue-Signalquelle aus:

- Pre Delay
- Post Delay

**7 Select-Schaltfläche**

Wählt das Signal aus, das über Kopfhörer abgehört wird.

**8 Insert-Schaltfläche**

Rufen Sie hier einen Bildschirm auf, wo Sie Plug-ins in das über Kopfhörer abgehörte Signal einfügen können.

**9 Insert-Schaltfläche ON**

Schaltet das Plug-in-Insert ein oder aus.

## CUE-SETTINGS-Bildschirm



Der Bildschirm enthält die folgenden Elemente.

**1 Kanalliste**

Diese zeigt die Kanäle an.

**2 All -Schaltfläche**

Drücken Sie hier, um das ausgewählte Cue-Ziel (CUE A, CUE B) auf alle Kanäle gleichzeitig anzuwenden oder für alle aufzuheben. Wenn in dieser Spalte eine Mischung ausgewählter und nicht ausgewählter Daten vorhanden ist, wird „...“ wird angezeigt.

**3 CUE-Auswahlschaltflächen**

Hiermit können Sie das Cue-Ziel für jeden Kanal auswählen.

## MONITOR-Bildschirm (OSCILLATOR)

Sendet eine Sinuswelle oder Rosa Rauschen vom internen Oszillator aus an einen beliebigen ausgewählten Bus.

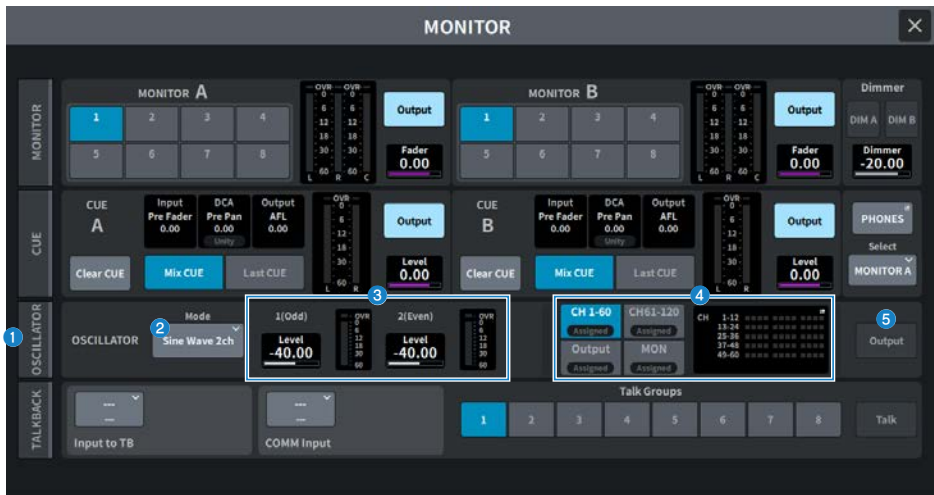

### 1 OSCILLATOR-Registerkarte

Zeigt den OSCILLATOR-Bildschirm an, wo Sie erweiterte Oszillatoreinstellungen konfigurieren können.

### 2 OSCILLATOR-Mode-Schaltfläche

Zeigt den aktuell ausgewählten Oszillatormodus an. Drücken Sie hier, um einen Bildschirm zum Umschalten der Modi aufzurufen.

- Sine Wave
- Sine Wave 2ch
- Pink Noise
- Burst Noise

### 3 Oszillatorpegel-Feld

Stellt die Oszillatorpegel ein. Eine Pegelanzeige neben dem Level-Wert zeigt den Ausgangspegel des Oszillators an. Drücken Sie auf Level, um mit dem [TOUCH AND TURN]-Drehregler den Oszillatorpegel einzustellen. Der Einstellbereich ist  $-96,00$  dB bis  $0,00$  dB.

### 4 OSCILLATOR-Assign-Feld

Eine Anzeige leuchtet, um das aktuell gewählte Ausgabeziel des Oszillatorsignals anzuzeigen (Eingangskanäle, Busse oder Monitor). Verwenden Sie die Schaltflächen links, um die Anzeigen umzuschalten. Bei Schaltflächen, die einen der ausgewählten Kanäle/Busse enthalten, leuchtet die „Assigned“-Anzeige grün.

### 5 OSCILLATOR-Output-Schaltfläche

Schaltet die Ausgabe des Oszillatorsignals ein oder aus.

## OSCILLATOR-Bildschirm



Der Bildschirm enthält die folgenden Elemente.

### 1 OSCILLATOR-Mode-Schaltfläche

Wählen Sie eine der folgenden vier Oszillatorbetriebsarten:

#### Sine Wave

Es wird eine Sinuswelle als Dauerton ausgegeben.

#### Sine Wave 2ch

Es werden zwei unabhängige Sinuswellen (mit unterschiedlichen Frequenzen) ausgegeben.

#### Pink Noise

Es wird Rosa Rauschen ausgegeben.

#### Burst Noise

Es werden durch Stille unterbrochene Impulse mit Rosa Rauschen ausgegeben.

### 2 Parameterfeld

Hier können Sie die Oszillatorparameter einstellen. Der Inhalt und die Funktionen dieses Feldes variieren je nach 1 dem unter (1) angegebenen Betriebsmodus.

Bei einer **Sinuswelle**

- **Level**

Zeigt den Ausgangspegel der Sinuswelle an. Dies kann mit dem [TOUCH AND TURN]-Drehregler bedient werden.

- **Freq**

Zeigt die Frequenz der Sinuswelle an. Dies kann mit dem [TOUCH AND TURN]-Drehregler bedient werden.

- **Frequency-Schaltflächen**

Hiermit können Sie eine der Frequenzen 100 Hz, 1 kHz und 10 kHz für die Sinuswelle auswählen.



Bei **Sine Wave 2ch**

- **Level (Odd)**

Zeigt den Ausgangspegel der Sinuswelle für den ungeraden Kanal an. Dies kann mit dem [TOUCH AND TURN]-Drehregler bedient werden.

- **Freq (Odd)**

Zeigt die Frequenz der Sinuswelle für den ungeraden Kanal an. Dies kann mit dem [TOUCH AND TURN]-Drehregler bedient werden.

- **Level (Even)**

Zeigt den Ausgangspegel der Sinuswelle für den gerade nummerierten Kanal an. Dies kann mit dem [TOUCH AND TURN]-Drehregler bedient werden.

- **Freq (Even)**

Zeigt die Frequenz der Sinuswelle für den gerade nummerierten Kanal an. Dies kann mit dem [TOUCH AND TURN]-Drehregler bedient werden.

- **Frequency**

Hiermit können Sie eine der Frequenzen 100 Hz, 1 kHz und 10 kHz für die Sinuswelle auswählen.

Der anfängliche Wert ist 100 Hz. Zwei Pegelanzeigen (ungeradzahlig & geradzahlig) werden angezeigt.

Bei **Pink Noise**

- **Level**

Zeigt den Ausgangspegel des Rosa Rauschens an. Dies kann mit dem [TOUCH AND TURN]-Drehregler bedient werden.

- **HPF**

Zeigt die Grenzfrequenz des HPFs an, der hinter das Rosa Rauschen geschaltet ist. Dies kann mit dem [TOUCH AND TURN]-Drehregler bedient werden. Verwenden Sie die Schaltfläche unten, um den HPF ein- oder auszuschalten.

- **LPF**

Zeigt die Grenzfrequenz des LPFs an, der hinter das Rosa Rauschen geschaltet ist. Dies kann mit dem [TOUCH AND TURN]-Drehregler bedient werden. Verwenden Sie die Schaltfläche unten, um den LPF ein- oder auszuschalten.

Bei **Burst Noise**

- **Level, HPF, LPF**

Dies sind dieselben Parameter wie beim Pink Noise.

- **WIDTH**

Zeigt die Impulsdauer des unterbrochenen Ausgangsrauschens an. Dies kann mit dem [TOUCH AND TURN]-Drehregler bedient werden.

- **INTERVAL**

Stellt die Dauer des Abstands zwischen den Rauschimpulsen ein. Dies kann mit dem [TOUCH AND TURN]-Drehregler bedient werden.

**3 Pegelanzeigenbereich**

Dies ist eine Pegelanzeige, die den Ausgangspegel des Oszillators anzeigt.

**4 OSCILLATOR-Output-Schaltfläche**

Schaltet die Ausgabe des Oszillatorsignals ein oder aus. Wenn diese Schaltfläche eingeschaltet ist, wird das Oszillatorsignal an den im Assign-Bereich ausgewählten Eingangskanal oder Bus gesendet. Drücken Sie diese Schaltfläche erneut, um den Oszillator auszuschalten.

**5 Schaltfläche zum Umschalten des angezeigten Kanals**

Wählen Sie die Art der Kanäle aus, die auf dem Bildschirm dargestellt werden sollen. CH1–60, CH61–120 (CH61–72 beim DM7 Compact), Output und MONITOR lassen sich auswählen. Bei Schaltflächen, bei denen einer der Kanäle/Busse ausgewählt ist, leuchtet die „Assigned“-Anzeige grün.

**6 Assign-Bereich**

Hier können Sie den Kanal auswählen, an den das Oszillatorsignal gesendet wird. Drücken Sie auf eine der vier Registerkarten, um die Art der anzuzeigenden Kanäle/Busse einzustellen, und drücken Sie dann die Schaltfläche(n) für den oder die gewünschten Kanäle/Busse (Mehrfachauswahl ist möglich).

Wenn als Modus Sine Wave 2ch ausgewählt ist, hängt das Ausgangssignal davon ab, ob die ausgewählte Kanalnummer ungerade oder gerade ist. Zum Beispiel wird das Signal des ungeraden Kanals an MIX1 weitergeleitet und das Signal des geraden Kanals an MIX2. Wenn die Clear All-Schaltfläche gedrückt wird, können Sie alle Auswahlen löschen.

**7 Clear All**

Schließt alle Ausgangskanäle vom Oszillatorsignal-Ziel aus.

## MONITOR-Bildschirm (TALKBACK)

Die Mikrofonsignale, die am gewünschten Eingangs-Port empfangen werden, werden an den gewünschten Bus gesendet.

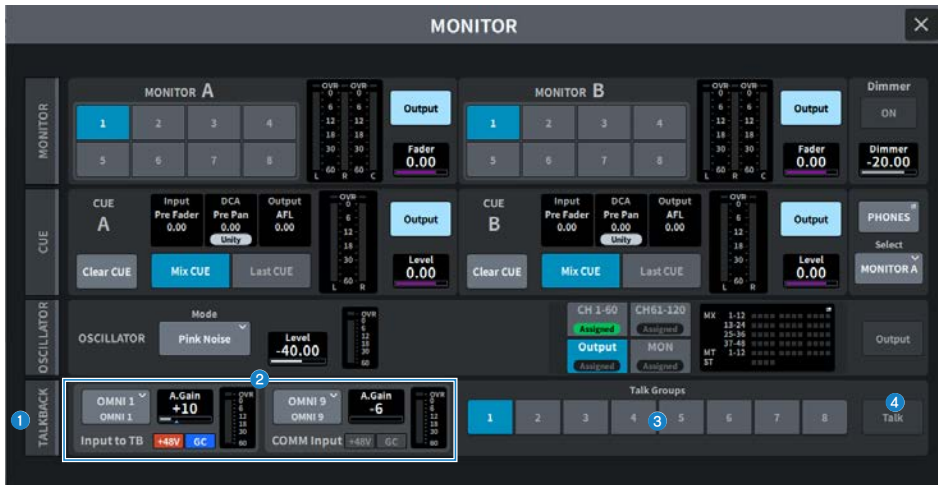

### 1 TALKBACK-Registerkarte

Zeigt den TALKBACK-Bildschirm an, wo Sie erweiterte Talkback-Einstellungen konfigurieren können.

### 2 Felder Input to TB, COMM Input

#### • TALKBACK-Patch-Schaltfläche

Drücken Sie hier, um den INPUT-PORT-SELECT-Bildschirm aufzurufen, wo Sie den gewünschten Eingangs-Port/Kartenschacht für Talkback auswählen können. Der Name des gewählten Ports/Slots erscheint auf der Schaltfläche. Wenn keine Zuordnung vorgenommen wurde, zeigt die Schaltfläche „----“ an.

#### • A. Gain

Stellt den analogen Gain (Verstärkung) für den entsprechenden Eingangs-Port/Kartenschacht ein. Dies kann mit dem [TOUCH AND TURN]-Drehregler bedient werden.

#### • TALKBACK-COMM-Input-Anzeige +48V

Zeigt den Einschaltzustand der +48V-Phantomspeisung für den entsprechenden Eingangs-Port/Kartenschacht an.

#### • TALKBACK-COMM-Input-Anzeige GC

Zeigt den Einschaltzustand der Gain-Kompensation für den entsprechenden Eingangs-Port/Kartenschacht an.

#### • TALKBACK-Pegelanzeige

Zeigt den Pegel an, nachdem die Eingangspegel des entsprechenden Eingangs-Ports/Kartenschachts durchlaufen wurden.

### 3 Talk Groups-Schaltfläche

Wählt die im TALKBACK-Bildschirm eingestellte Ausgangsquelle aus.

### 4 Talk-Schaltfläche

Hiermit können Sie den Talkback-Ausgang ein- oder ausschalten.

## TALKBACK-Bildschirm



Der Bildschirm enthält die folgenden Elemente.

### 1 Felder Input to TB, COMM Input

#### • TALKBACK-Patch-Schaltfläche

Drücken Sie hier, um den INPUT-PORT-SELECT-Bildschirm aufzurufen, wo Sie den gewünschten Eingangs-Port/ Kartenschacht für Talkback auswählen können. Der Name des gewählten Ports/Slots erscheint auf der Schaltfläche. Wenn keine Zuordnung vorgenommen wurde, zeigt die Schaltfläche „----“ an.

#### • TALKBACK-Input-to TB-Schaltfläche +48V

Schaltet die Phantomspannung (+48 V) für den entsprechenden Eingangs-Port ein/aus.

#### • A. Gain

Stellt den analogen Gain (Verstärkung) für den entsprechenden Eingangs-Port/Kartenschacht ein. Dies kann mit dem [TOUCH AND TURN]-Drehregler bedient werden.

#### • TALKBACK-Input-to-TB-Schaltfläche GC

Schaltet die Verstärkungskompensation ein/aus, wenn der entsprechende Eingangs-Port als Talkback-Eingang verwendet wird.

#### • TALKBACK HPF

Stellt die Grenzfrequenz des HPF ein, wenn Sie den entsprechenden Eingangs-Port als Talkback-Eingang verwenden. Der HPF wird mit dieser Schaltfläche ein- und ausgeschaltet.

#### • TALKBACK-Pegelanzeige

Zeigt den Pegel an, nachdem die Eingangspegel des entsprechenden Eingangs-Ports/Kartenschachts durchlaufen wurden.

### 2 Talk Groups-Schaltfläche

Hier wird das Ausgabebziel des Talkback-Signals bestimmt.

### 3 Talkback-Schaltfläche

Hiermit können Sie den Talkback-Ausgang ein- oder ausschalten.

**4 Talkback-Schaltfläche**

Drücken Sie hier, um den OUT-PATCH-Bildschirm aufzurufen, wo Sie jeden gewünschten Ausgangs-Port für Talkback zuweisen können.

**5 Talkback-Schaltfläche ON**

Diese Schaltfläche schaltet die Talkback-Ausgabe ein oder aus, wenn Sie einen Ausgangs-Port als Talkback-Ausgang verwenden.

**6 Assign-Auswahlschaltflächen**

Wählen Sie ein Ausgabeziel aus, das unter der Talk Groups-Schaltfläche registriert werden soll.

**7 Clear All-Schaltfläche**

Schließen Sie alle Ausgangskanäle vom Talkback-Ausgang aus.

# RACK-Bildschirm

## RACK-Bildschirm



Der Bildschirm enthält die folgenden Elemente.

- 1 Registerkarten für die Kategorieauswahl**  
 Hiermit können Sie die Kategorie des im Rack eingebauten Plug-ins auswählen.
- 2 PLUGIN-Auswahlschaltflächen**  
 Hier können Sie das Plug-in auswählen, das gemountet werden soll.
- 3 Plug-in-DSP-Usage-Anzeige**  
 Zeigt den Status der Ressourcenverwendung für Plug-ins an.

## GEQ-Edit-Bildschirm

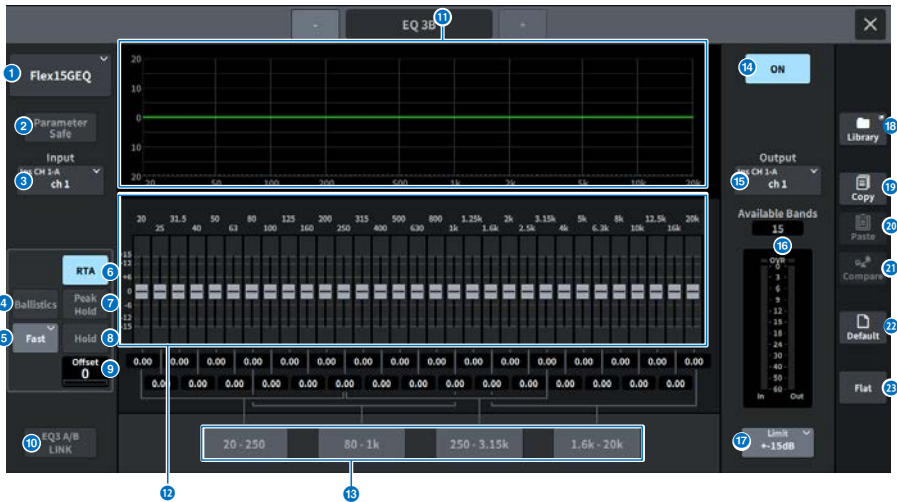

Der Bildschirm enthält die folgenden Elemente.

- 1 EQ-Auswahlschaltflächen**  
Hier können Sie den EQ auswählen, der gemountet werden soll.
- 2 Parameter-Safe-Schaltfläche**  
Schaltet Recall Safe für Parameter ein/aus.
- 3 Input-Schaltfläche**  
Hiermit rufen Sie einen Bildschirm auf, in dem Sie die Kanäle auswählen können, die diesem Rack zugewiesen werden sollen.
- 4 Ballistics-Schaltfläche**  
Wenn diese Schaltfläche eingeschaltet ist, können Sie einen Dämpfungsfaktor für die analysierte Frequenzkurve einstellen.
- 5 Fast/Slow-Umschalt-Schaltfläche**  
Schaltet die Absenkungsrate um (Fast/Slow).
- 6 RTA-Schaltfläche**  
Wenn diese Schaltfläche eingeschaltet ist, wird ein transparenter Graph mit dem Frequenzgang des Eingangssignals (unmittelbar nach dem EQ) über den EQ-Frequenzgraphen eingeblendet.
- 7 Peak-Hold-Schaltfläche**  
Wenn diese Schaltfläche eingeschaltet ist, speichert die analysierte Frequenzgangkurve den bisherigen Spitzenpegel und zeigt ihn an.
- 8 Hold-Schaltfläche**  
Wenn diese Schaltfläche eingeschaltet ist, zeigt die Frequenzgangkurve das Ergebnis der Frequenzanalyse statisch an.

**9 Offset**

Stellt einen Versatz für die RTA-Anzeige ein.

**10 EQ-A/B-LINK-Schaltfläche**

Drücken Sie diese Schaltfläche, um den GEQ-LINK-Bildschirm anzuzeigen, in dem Sie die GEQs paarig geschalteter Kanäle verknüpfen können.

**11 EQ-Graph**

Zeigt näherungsweise den aktuellen Frequenzgang des 31BandGEQ/15BandGEQ an.

**12 Fader**

Dies sind die Fader für die Anhebung/Absenkung der einzelnen Bänder des 31BandGEQ/15BandGEQ. Die exakten Werte können in den numerischen Feldern darunter abgelesen werden. Der auf dem Touchscreen zur Bedienung ausgewählte Fader kann mit dem [TOUCH AND TURN]-Drehregler bedient werden.

**13 Fader-Zuweisungsfeld**

In diesem Feld können Sie eine Gruppe von Bändern auswählen, die mit den Fadern im Kanalzugbereich bedient werden können.

**14 EQ-Schaltfläche ON**

Schaltet den aktuell ausgewählten EQ ein oder aus.

**15 Output-Schaltfläche**

Hiermit rufen Sie einen Bildschirm auf, in dem Sie die Kanäle auswählen können, die diesem Rack zugewiesen werden sollen.

**16 Pegelanzeige**

Zeigt den Spitzenpegel der Signale vor und nach dem EQ an. Bei einem Stereokanal zeigen diese Anzeigen den Pegel der beiden Kanäle L und R an.

**17 Limit-Auswahlschaltfläche**

Hier können Sie den Regelbereich für die Anhebung/Absenkung aus den folgenden Optionen auswählen:  $\pm 15$  dB,  $\pm 12$  dB,  $\pm 6$  dB (gültig für Anhebung/Absenkung) oder  $-24$  dB (gültig nur für Absenkung).

**18 Library-Schaltfläche**

Drücken Sie hier, um den EQ-Library-Bildschirm zu öffnen.

**19 Copy-Schaltfläche**

Kopiert die Einstellungen des ausgewählten GEQs in den Pufferspeicher.

**20 Paste-Schaltfläche**

Drücken Sie hier, um die in den Zwischenspeicher kopierten Einstellungen im aktuellen GEQ einzufügen. Wenn keine gültigen Daten in den Pufferspeicher kopiert wurden, ist kein Einfügen möglich.

**21 Compare-Schaltfläche**

Drücken Sie hier, um die aktuellen GEQ-Einstellungen mit den im Zwischenspeicher abgelegten Daten zu vertauschen. Wenn keine gültigen Daten in den Pufferspeicher kopiert wurden, können Sie keine Daten vergleichen.

**22 Default-Schaltfläche**

Drücken Sie hier, um die Standardeinstellung der Parameter wiederherzustellen.

**23 Flat-Schaltfläche**

Drücken Sie hier, um die GAIN-Parameter aller GEQ-Bänder auf 0 dB zurückzusetzen.



## PEQ-Edit-Bildschirm



Der Bildschirm enthält die folgenden Elemente.

- 1 **EQ-Auswahlschaltfläche**  
Hier können Sie den EQ auswählen, der gemountet werden soll.
- 2 **PARAMETER SAFE Schaltfläche**  
Schaltet Recall Safe für Parameter ein/aus.
- 3 **Input-Schaltfläche**  
Hiermit rufen Sie einen Bildschirm auf, in dem Sie die Kanäle auswählen können, die diesem Rack zugewiesen werden sollen.
- 4 **Ballistics-Schaltfläche**  
Wenn diese Schaltfläche eingeschaltet ist, können Sie einen Dämpfungsfaktor für die analysierte Frequenzkurve einstellen.
- 5 **Fast/Slow-Umschalt-Schaltfläche**  
Schaltet die Absenkungsrate um (Fast/Slow).
- 6 **RTA-Schaltfläche**  
Wenn diese Schaltfläche eingeschaltet ist, wird ein transparenter Graph mit dem Frequenzgang des Eingangssignals (unmittelbar nach dem EQ) über den EQ-Frequenzgraphen eingeblendet.
- 7 **Peak-Hold-Schaltfläche**  
Wenn diese Schaltfläche eingeschaltet ist, speichert die analysierte Frequenzgangkurve den bisherigen Spitzenpegel und zeigt ihn an.
- 8 **Hold-Schaltfläche**  
Wenn diese Schaltfläche eingeschaltet ist, zeigt die Frequenzgangkurve das Ergebnis der Frequenzanalyse statisch an.
- 9 **Offset**  
Stellt einen Versatz für die RTA-Anzeige ein.

**10 EQ-A/B-LINK-Schaltfläche**

Drücken Sie diese Schaltfläche, um den PEQ-LINK-Bildschirm anzuzeigen, in dem Sie die PEQs paarig geschalteter Kanäle verknüpfen können.

**11 Schaltfläche zur Auswahl des EQ-Typs**

Schaltet den EQ-Typ zwischen PRECISE, AGGRESSIVE, SMOOTH und LEGACY um.

**12 PEQ-Graph**

Zeigt die Parameterwerte für den PEQ und die Filter an.

**13 ATT-Feld**

Stellt den Pegel ein.

**14 Parameter-Auswahlschaltflächen**

Hier können Sie die einzustellenden Parameter auswählen.

**15 EQ-Parameter**

Die Parameter für jedes Band und jeden Filter der ausgewählten Bänder (BAND1 bis BAND8) werden angezeigt. Wenn Sie auf einen Wert drücken, um ihn auszuwählen, kann dieser durch vertikales oder horizontales Schieben oder mit dem [TOUCH AND TURN]-Drehregler geändert werden.

**16 EQ-Schaltfläche ON**

Schaltet den aktuell ausgewählten EQ ein oder aus.

**17 Output-Schaltfläche**

Hiermit rufen Sie einen Bildschirm auf, in dem Sie die Kanäle auswählen können, die diesem Rack zugewiesen werden sollen.

**18 Pegelanzeige**

Zeigt den Spitzenpegel der Signale vor und nach dem EQ an. Bei einem Stereokanal zeigen diese Anzeigen den Pegel der beiden Kanäle L und R an.

**19 Library-Schaltfläche**

Drücken Sie hier, um den EQ-Library-Bildschirm zu öffnen.

**20 Copy-Schaltfläche**

Kopiert die ausgewählten PEQ-Einstellungen in den Pufferspeicher.

**21 Paste-Schaltfläche**

Drücken Sie hier, um die in den Zwischenspeicher kopierten Einstellungen im aktuellen PEQ einzufügen. Wenn keine gültigen Daten in den Pufferspeicher kopiert wurden, ist kein Einfügen möglich.

**22 Compare-Schaltfläche**

Drücken Sie hier, um die aktuellen PEQ-Einstellungen mit den im Zwischenspeicher abgelegten Daten zu vertauschen. Wenn keine gültigen Daten in den Pufferspeicher kopiert wurden, können Sie keine Daten vergleichen.

**23 Default-Schaltfläche**

Drücken Sie hier, um die Standardeinstellung der Parameter wiederherzustellen.

**24 Flat-Schaltfläche**

Drücken Sie hier, um die GAIN-Parameter aller PEQ-Bänder auf 0 dB zurückzusetzen.

## FX-Bildschirm

Das Einblendfenster enthält bei allen Plug-ins die folgenden Elemente.



- 1 **Mount-Schaltfläche**  
Drücken Sie hier, um den MOUNT-Bildschirm anzuzeigen und den zu mountenden Effekt auszuwählen.
- 2 **Parameter-Safe-Schaltfläche**  
Schaltet Recall Safe für FX-Parameter ein/aus.
- 3 **Input-Schaltflächen (L/R)**  
Hiermit rufen Sie einen Bildschirm auf, in dem Sie die Kanäle auswählen können, die diesem Rack zugewiesen werden sollen.
- 4 **Tempo-Schaltfläche**  
Hiermit können Sie das Tempo für die Tap-Tempo-Funktion auswählen. Dies wird angezeigt, wenn ein Delay- oder Modulations-Effekt ausgewählt ist.
- 5 **Assist-Schaltfläche**  
Wenn dies gedrückt ist, zeigt der Bildschirm die Parameterzuweisungen an, die mit den Bildschirm-Encodern bearbeitet werden können.

### HINWEIS

Wenn die Assist-Schaltfläche eingeschaltet ist, können Sie einfach erkennen, welche Parameter aktuell zur Bearbeitung gewählt sind, und welche Parameter nach deren Auswahl verfügbar sind. Durch Drücken und Drehen des Bildschirm-Encoders können Sie die Parameter in feinen Schritten bearbeiten.

- 6 **Parameterfeld**  
Je nach dem aktuell ausgewählten Effekt werden hier dessen Parameter angezeigt.
- 7 **Feld für den Zugriff auf den Bildschirm-Encoder**  
Zeigt die Parameternamen und Parameterwerte an, die dem Bildschirm-Encoder zugewiesen sind. Um auf den zu bedienenden Parameter umzuschalten, drücken Sie auf den Bildschirm.

- 8 Bypass-Schaltfläche**  
Stellt das Plug-in auf Bypass-Status ein.
- 9 Output-Schaltflächen (L/R)**  
Hiermit rufen Sie einen Bildschirm auf, in dem Sie die Kanäle auswählen können, die diesem Rack zugewiesen werden sollen.
- 10 IN/OUT-Pegelanzeigen**  
Zeigt den Pegel des Signals an, bevor und nachdem es den Effekt durchlaufen hat.
- 11 CUE-A-/B-Schaltflächen**  
Wenn eingeschaltet, kann das Signal, nachdem es den Effekt passiert hat, abgehört werden. Sie können wählen zwischen CUE A und CUE B.
- 12 Library-Schaltfläche**  
Drücken Sie hier, um den Library-Bildschirm zu öffnen.
- 13 Copy-Schaltfläche**  
Kopiert die ausgewählten FX-Einstellungen in den Pufferspeicher.
- 14 Paste-Schaltfläche**  
Drücken Sie auf diese Schaltfläche, um die in den Zwischenspeicher kopierten Einstellungen im aktuellen Effekt einzufügen. Wenn keine gültigen Daten in den Pufferspeicher kopiert wurden, ist kein Einfügen möglich.
- 15 Compare-Schaltfläche**  
Drücken Sie hier, um die aktuellen FX-Einstellungen mit den im Zwischenspeicher abgelegten Daten zu vertauschen. Wenn keine gültigen Daten in den Pufferspeicher kopiert wurden, können Sie keine Daten vergleichen.
- 16 Default-Schaltfläche**  
Stellt die ursprünglichen Parametereinstellungen wieder her.

## Premium-Bildschirm

Das Einblendfenster enthält bei allen Plug-ins die folgenden Elemente.

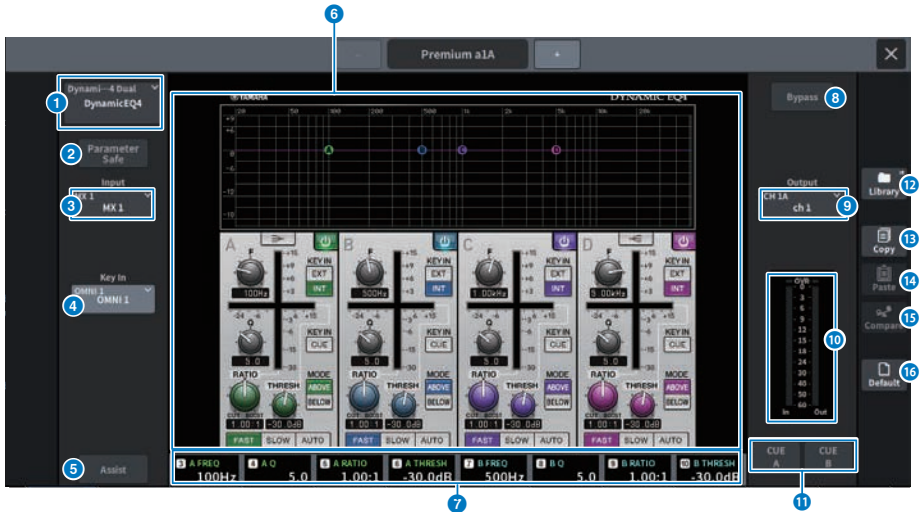

- 1 Mount-Schaltfläche**  
Drücken Sie hier, um den MOUNT-Bildschirm anzuzeigen und das zu mountende Premium-Rack auszuwählen.
- 2 Parameter-Safe-Schaltfläche**  
Schaltet Recall Safe für Premium-Parameter ein/aus.
- 3 Input-Schaltfläche**  
Hiermit rufen Sie einen Bildschirm auf, in dem Sie die Kanäle auswählen können, die diesem Rack zugewiesen werden sollen.
- 4 Key-In-Schaltfläche**  
Drücken Sie diese Schaltfläche, um den Key-In-Source-Select-Bildschirm zu öffnen, in dem Sie eine Key-In-Signalquelle auswählen können.

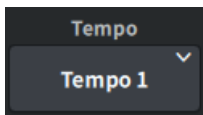

### Tempo-Schaltfläche

Hiermit können Sie das Tempo für die Tap-Tempo-Funktion auswählen. Dies wird angezeigt, wenn ein Delay- oder Modulations-Effekt ausgewählt ist.

**5 Assist-Schaltfläche**

Wenn dies gedrückt ist, zeigt der Bildschirm die Parameterzuweisungen an, die mit den Bildschirm-Encodern bearbeitet werden können.

**HINWEIS**

Wenn die Assist-Schaltfläche eingeschaltet ist, können Sie einfach erkennen, welche Parameter aktuell zur Bearbeitung gewählt sind, und welche Parameter nach deren Auswahl verfügbar sind. Durch Drücken und Drehen des Bildschirm-Encoders können Sie die Parameter in feinen Schritten bearbeiten.

**6 Parameterfeld**

Zeigt die Parameter des aktuell ausgewählten Premium-Racks an.

**7 Feld für den Zugriff auf den Bildschirm-Encoder**

Zeigt die Parameternamen und Parameterwerte an, die dem Bildschirm-Encoder zugewiesen sind. Um auf den zu bedienenden Parameter umzuschalten, drücken Sie auf den Bildschirm.

**8 Bypass-Schaltfläche**

Stellt das Plug-in auf Bypass-Status ein.

**9 Output-Schaltfläche**

Hiermit rufen Sie einen Bildschirm auf, in dem Sie die Kanäle auswählen können, die diesem Rack zugewiesen werden sollen.

**10 IN/OUT-Pegelanzeigen**

Zeigt den Signalpegel vor und nach dem Premium-Rack an.

**11 CUE-A-/B-Schaltflächen**

Wenn dies eingeschaltet ist, können Sie das Signal vorhören, nachdem es das Premium-Rack durchlaufen hat. Sie können wählen zwischen CUE A und CUE B.

**12 Library-Schaltfläche**

Drücken Sie hier, um den Library-Bildschirm zu öffnen.

**13 Copy-Schaltfläche**

Kopiert die Einstellungen des ausgewählten Premium-Racks in den Pufferspeicher.

**14 Paste-Schaltfläche**

Drücken Sie auf diese Schaltfläche, um die in den Zwischenspeicher kopierten Einstellungen im aktuellen Premium-Rack einzufügen. Wenn keine gültigen Daten in den Pufferspeicher kopiert wurden, ist kein Einfügen möglich.

**15 Compare-Schaltfläche**

Drücken Sie diese Schaltfläche, um die aktuellen Premium-Einstellungen mit den im Zwischenspeicher abgelegten Daten zu vertauschen. Wenn keine gültigen Daten in den Pufferspeicher kopiert wurden, können Sie keine Daten vergleichen.

**16 Default-Schaltfläche**

Stellt die ursprünglichen Parametereinstellungen wieder her.

# CH-PARAMETER-Bildschirm

## 1ch-GAIN-Bildschirm

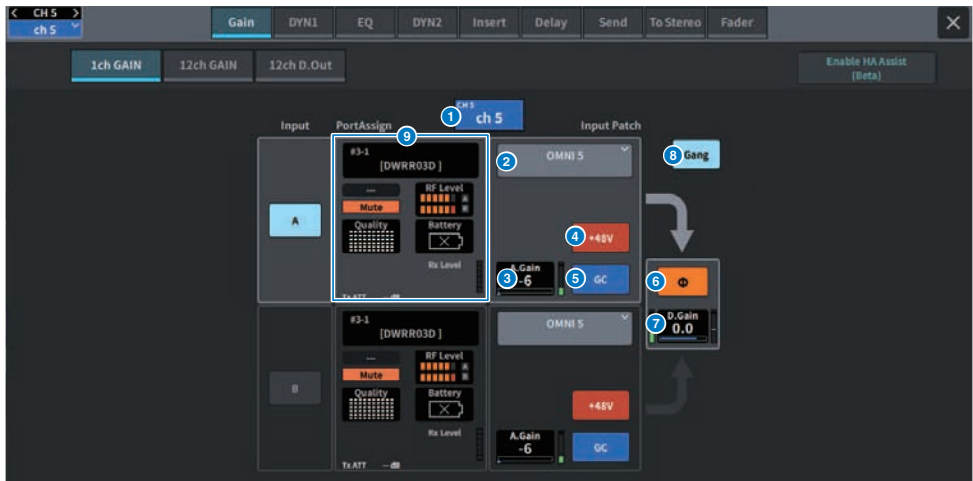

Der Bildschirm enthält die folgenden Elemente.

- 1 **Kanalanzeige**  
Name und Farbe des aktuellen Kanals werden auf der Schaltfläche angezeigt.
- 2 **Patch-Informationen**  
Zeigt den Patch-Status des Kanals an.
- A. Gain**
- 3 Hier wird der Wert der Gain-Einstellung des analogen HA angezeigt. Wenn Sie auf einen Wert drücken, um ihn auszuwählen, kann dieser durch vertikales oder horizontales Schieben oder mit dem [TOUCH AND TURN]-Drehregler geändert werden. Wenn Gain Compensation eingeschaltet ist, zeigt eine Anzeige die Position des analogen Gain-Drehreglers zum Einschaltzeitpunkt von Gain Compensation an.
- 4 **+48V-Schaltfläche**  
Schaltet die Phantomspeisung (+48 V) ein/aus.
- 5 **GC-Schaltfläche (GAIN COMPENSATION)**  
Schaltet Gain Compensation für jeden Kanal ein und aus.
- 6 **Schaltfläche für die Phasenlage**  
Schaltet die Phase des Eingangssignals um.
- D. Gain**
- 7 Zeigt die Einstellung der digitalen Eingangsverstärkung an. Wenn Sie auf einen Wert drücken, um ihn auszuwählen, kann dieser durch vertikales oder horizontales Schieben oder mit dem [TOUCH AND TURN]-Drehregler geändert werden.

**Gang-Schaltfläche**

8 Dies wird nur für Stereo angezeigt. Wenn diese Schaltfläche eingeschaltet ist, bleiben die Unterschiede der analogen Verstärkung für LR erhalten und werden so gekoppelt. Das Gleiche gilt für die digitale Verstärkung.

**PortAssign**

9 Zeigt die einem Port zugewiesenen Informationen an. Näheres finden Sie im I/O-DEVICE-Wireless-Bildschirm.



## 12ch-GAIN-Bildschirm



Der Bildschirm enthält die folgenden Elemente.

- 1 **Schaltflächen für die Kanalauswahl**  
Zeigt die Kanäle an. Drücken Sie diese Schaltfläche, um einen Kanal auszuwählen. Name und Farbe des aktuellen Kanals werden auf der Schaltfläche angezeigt.
- 2 **Patch-Informationen**  
Zeigt den Patch-Status des Kanals an.
- 3 **+48V-Schaltfläche**  
Schaltet die Phantomspeisung (+48 V) ein/aus.
- 4 **A. Gain**  
Hier wird der Wert der Gain-Einstellung des analogen HA angezeigt. Wenn Sie auf einen Wert drücken, um ihn auszuwählen, kann dieser durch vertikales oder horizontales Schieben oder mit dem [TOUCH AND TURN]-Drehregler geändert werden. Wenn Gain Compensation eingeschaltet ist, zeigt eine Anzeige die Position des analogen Gain-Drehreglers zum Einschaltzeitpunkt von Gain Compensation an.
- 5 **GC-Schaltfläche (GAIN COMPENSATION)**  
Schaltet Gain Compensation für jeden Kanal ein und aus.
- 6 **Schaltfläche für die Phasenlage**  
Schaltet die Phase des Eingangssignals um.
- 7 **Gang-Schaltfläche**  
Dies wird nur für Stereo angezeigt. Wenn diese Schaltfläche eingeschaltet ist, bleiben die Unterschiede der analogen Verstärkung für LR erhalten und werden so gekoppelt. Das Gleiche gilt für die digitale Verstärkung.
- 8 **D. Gain**  
Zeigt die Einstellung der digitalen Eingangsverstärkung an. Wenn Sie auf einen Wert drücken, um ihn auszuwählen, kann dieser durch vertikales oder horizontales Schieben oder mit dem [TOUCH AND TURN]-Drehregler geändert werden.

## 12ch-D.Out-Bildschirm



Der Bildschirm enthält die folgenden Elemente.

**1 Schaltflächen für die Kanalauswahl**

**2 DIRECT-OUT-ON-Schaltflächen**

Schalten die Direktausgabe ein und aus. Der aktuell eingestellte Abgriffpunkt für den Direktausgang wird unten auf der Schaltfläche angezeigt.

**3 DIRECT-OUT-PATCH-Einblendschaltflächen**

Zeigen den aktuell ausgewählten Port an. Wenn nichts ausgewählt ist, zeigt die Schaltfläche „----“ an. Drücken Sie eine dieser Schaltflächen, um den Patch-Bildschirm anzuzeigen.

**4 DIRECT-OUT-Punkt**

Hier wählen Sie den Signalabgriffpunkt aus Pre Filter, Pre DYN1, Pre Proc, Mid Proc, Pre Fader, Post Fader und Post On aus.

**5 FOLLOW-Einstellungsschaltflächen**

Hiermit können Sie Parameter für Signale einstellen, die von den Eingangskanälen an die Direktausgabe geleitet werden, so dass die Parameter den FADER/ON/DCA-Einstellungen folgen.

**6 Direct Out Level**

Zeigt den Ausgangspegel für die Direktausgabe an. Wenn Sie auf den Pegelwert drücken, um ihn auszuwählen, kann dieser durch vertikales oder horizontales Schieben oder mit dem [TOUCH AND TURN]-Drehregler geändert werden.

## Insert-Bildschirm

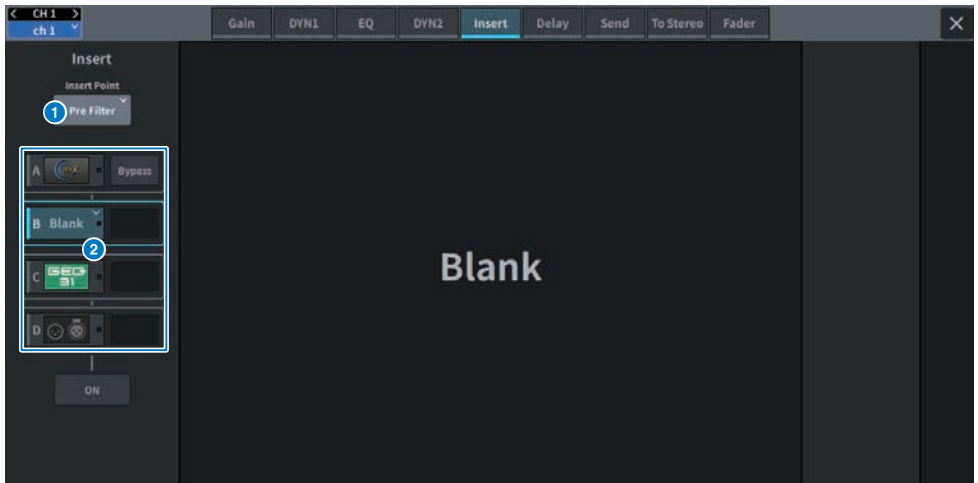

Der Bildschirm enthält die folgenden Elemente.

**1 Insert-Einschleifpunkt**

Hier können Sie den Einschleifpunkt zwischen Pre Filter, Pre DYN1, Pre Fader und Post ON auswählen.

**Schaltflächen Insert Block [A] bis Insert Block [D]**

- 2** Zeigt vier Plug-ins an, die jedem Insert zugewiesen wurden. Drücken Sie diese Schaltfläche, um den Bearbeitungsbildschirm für das zugeordnete Plug-in anzuzeigen. Drücken Sie erneut, um den Bildschirm mit den Effekt-Patch-Einstellungen aufzurufen.

## DELAY-Bildschirm



Der Bildschirm enthält die folgenden Elemente.

### 1 DELAY-SCALE-Einblendfenster

Drücken Sie hier, um das Delay-Scale-Einblendfenster anzuzeigen, in dem Sie die Einheit für die Verzögerungszeit festlegen können.

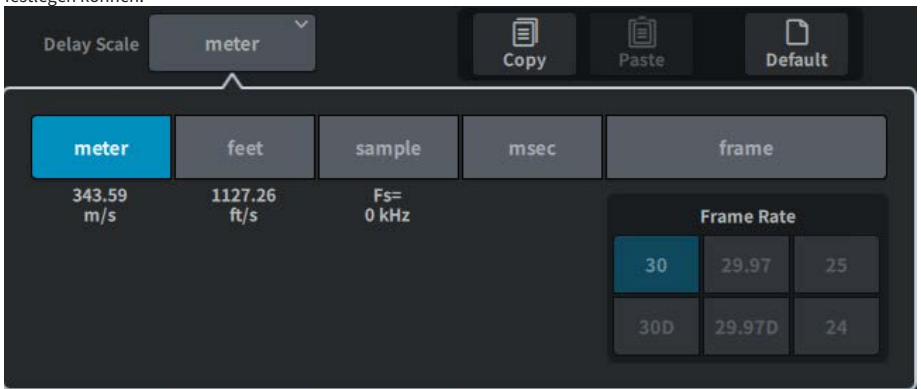

### 2 Schaltflächen für die Kanalauswahl

Wenn ein Kanal ausgewählt ist, leuchtet die entsprechende Schaltfläche. Drücken Sie diese Schaltfläche, um den Kanal auszuwählen.

### 3 Delay-Schaltflächen ON

Schaltet das Delay ein und aus.

**4 Schaltflächen zur Auswahl des Delay-Einschleifpunkts**

Hier können Sie einen der folgenden Delay-Einschleifpunkte auswählen: Pre Filter, Pre DYN1, Pre Fader und Post Fader.

**5 Gang-Schaltfläche**

Diese Schaltfläche wird angezeigt, wenn Kanäle als Paar gekoppelt sind. Ist dies eingeschaltet, bleibt die Differenz zwischen den Delay-Werten erhalten und wird so gekoppelt.

**6 Delay-Einstellung**

Zeigt den Delay-Wert des Kanals an. Wenn auf den Bildschirm gedrückt wird, um einen Wert auszuwählen, kann dieser durch vertikales oder horizontales Schieben oder mit dem [TOUCH AND TURN]-Drehregler geändert werden. Sie können den aktuellen Wert direkt über dem Regler (immer als Millisekunden dargestellt) und unter dem Regler (in der aktuell ausgewählten Skala) ablesen.

**HINWEIS**

Wenn bei DELAY SCALE msec (ms; Millisekunden) ausgewählt ist, wird über dem Regler nichts angezeigt.

## Send-Bildschirm

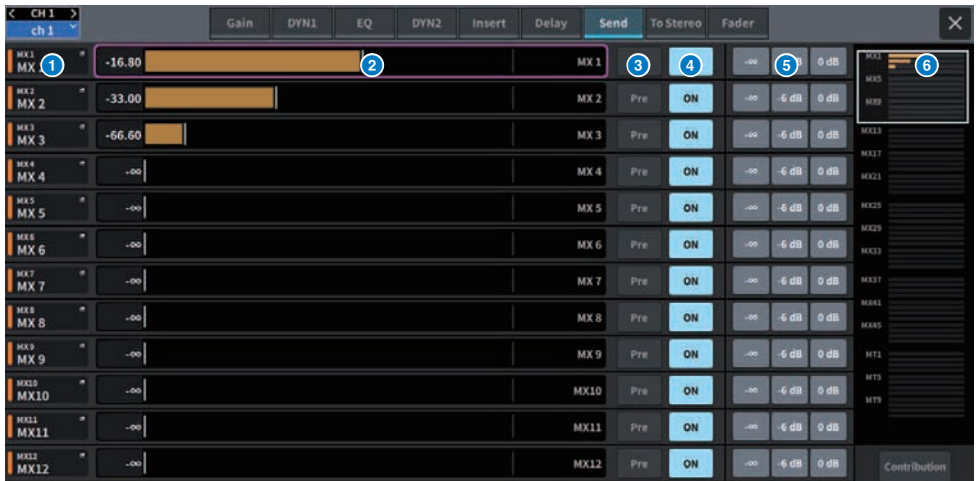

Der Bildschirm enthält die folgenden Elemente.

- 1 Send-Zielbus-Schaltfläche**  
Drücken Sie diese Taste, um den Send-To-Bildschirm des Send-Ziels anzuzeigen.
- 2 Send-Kanalbereich**  
Zeigt den Send-Pegel und das Delay für 12 Kanäle an.  
Wenn Sie zum Auswählen auf den Wert drücken, können Send-Pegel und Panorama für den Bus durch horizontales Schieben oder mit dem [TOUCH AND TURN]-Drehregler eingestellt werden.
- 3 Pre-Schaltfläche**  
Wählt entweder PRE oder POST als Send-Ausspielpunkt des Signals aus, das an die einzelnen Busse gesendet wird. Wenn eine Schaltfläche leuchtet, ist der Send-Ausspielpunkt auf PRE eingestellt.
- 4 Send-Schaltfläche ON**  
Diese Schaltfläche schaltet Send für jeden Bus ein/aus.
- 5 PRESET-Schaltfläche**  
Als Send-Pegel können  $-\infty$ ,  $-6$  dB oder  $0$  dB ausgewählt werden.  
Für Pan können L, C oder R ausgewählt werden.
- 6 MIX/MATRIX-Überblick**  
Hier wird der Send-Pegel vom Kanal zum MIX-/MATRIX-Bus und dessen Panoramaposition angezeigt. Der Bereich, der gerade im Detail dargestellt wird, ist durch einen weißen Rahmen gekennzeichnet. Der Bereich kann durch Antippen oder Gleiten geändert werden.
- 7 Contribution-Schaltfläche**  
Drücken Sie hier, um die Busse mit den Einstellungen Send-Pegel und Panorama im SEND-Kanalbereich anzuzeigen.

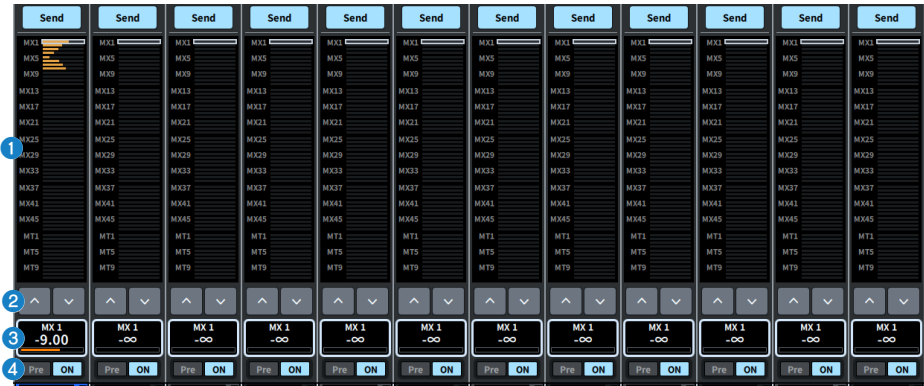
**OVERVIEW-Bildschirm****8 MIX/MATRIX-Überblick**

Hier wird der Send-Pegel vom Kanal zum MIX-/MATRIX-Bus und dessen Panoramaposition angezeigt. Der aktuell angezeigte Bereich wird durch einen weißen Rahmen gekennzeichnet. Halten Sie diesen gedrückt, um einen Bildschirm zum Auswählen des Zielbusses aufzurufen.

**9 Auswahlschaltfläche**

Mit dieser Schaltfläche können Sie den Bus auswählen.

**10 Pegel-/Panoramaanzeige**

Zeigt den Send-Pegel des ausgewählten Kanals zu den MIX- und MATRIX-Bussen und deren Panoramaposition an.

**11 Pre-Schaltfläche**

Wählt entweder PRE oder POST als Send-Ausspielpunkt des Signals aus, das an die einzelnen Busse gesendet wird. Wenn eine Schaltfläche leuchtet, ist der Send-Ausspielpunkt auf PRE eingestellt.

**Send-Schaltfläche ON**

Diese Schaltfläche schaltet Send für jeden Bus ein/aus.

## To-Stereo-Bildschirm

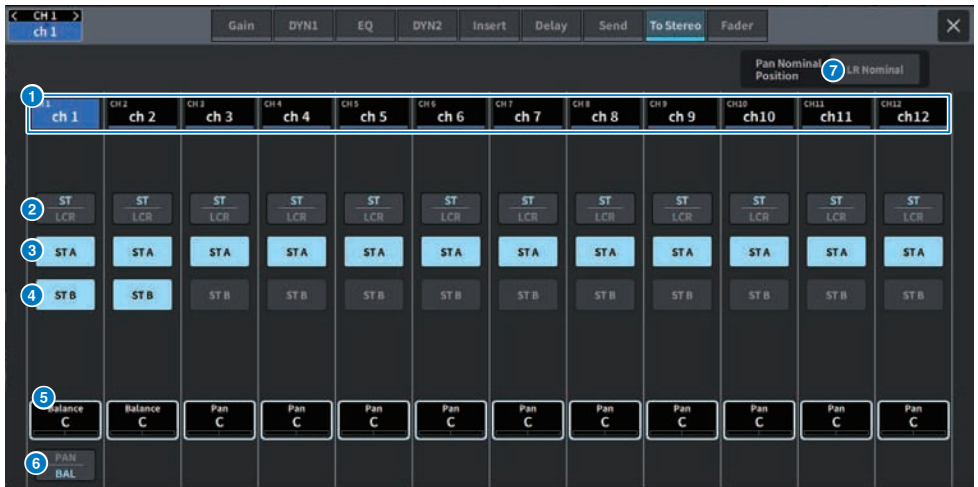

Der Bildschirm enthält die folgenden Elemente.

**1 Schaltflächen für die Kanalauswahl**

**2 Schaltfläche zur Auswahl der Modi ST oder LCR**

Drücken Sie hier, um den Modus zwischen ST und LCR umzuschalten. Der aktuell ausgewählte Modus ist hervorgehoben.

**3 TO-ST-A-Schaltfläche**

Schaltet das an den STEREO-Bus A gesendete Signal ein/aus.

**4 TO-ST-B-Schaltfläche**

Schaltet das an den STEREO-Bus B gesendete Signal ein/aus.

**5 Fader TO ST Pan/TO ST Balance**

Bei einem MONO-Kanal stellt dies die Panoramaposition des an den STEREO-Bus gesendeten Signals ein. Bei einem STEREO-Kanal stellt dies die Lautstärkebalance der an den STEREO-Bus gesendeten Links-/Rechts-Signale ein. Wenn auf den Bildschirm gedrückt wird, um einen Wert auszuwählen, kann dieser durch vertikales oder horizontales Schieben oder mit dem [TOUCH AND TURN]-Drehregler geändert werden.

Bei einem STEREO-Kanal wird die folgende Schaltfläche angezeigt.

**6 PAN/BALANCE-Auswahlschaltfläche**

Mit dieser Schaltfläche wählen Sie aus, ob die Lautstärkebalance (BALANCE) oder die Panoramaposition (PAN) des an den STEREO-Bus gesendeten Signals eingestellt wird.

Bei einem MIX-Kanal erscheint das folgende Einblendmenü über der ST/LCR-Modus-Auswahlschaltfläche.

**TO-STEREO-Send-Ausspielpunkt**

Hiermit können Sie den Send-Ausspielpunkt zwischen Pre Filter, Pre Proc, Mid Proc, Pre Delay, Pre Fader, Post Fader oder Post ON auswählen.



**7 Pan-Nominal-Position-Schaltfläche**

Wenn „LR Nominal“ eingeschaltet ist, ist die Mitte des Monokanals auf  $-3$  dB und der LR-Sweep auf  $0$  dB eingestellt. Die Voreinstellung beträgt  $0$  dB in der Mitte des monauralen Kanals und  $3$  dB für den LR-Sweep.

## Fader-Bildschirm



Der Bildschirm enthält die folgenden Elemente.

- 1 **Schaltflächen für die Kanalauswahl**
- 2 **Fader**  
Stellt den Pegel des Kanalsignals ein.
- 3 **ON-Schaltfläche**  
Schaltet den Kanal ein/aus.
- 4 **Pegelanzeigen**  
Diese Pegelanzeige zeigt den Signalpegel an.
- 5 **CUE (Vorhören)**  
Schaltet CUE für den Kanal ein und aus.

# NAME-Bildschirm



Der Bildschirm enthält die folgenden Elemente.

## 1 Feld zur Bearbeitung des Kanalnamens

Zeigt den Namen des aktuell ausgewählten Kanals an. Drücken Sie hier, um die Bildschirmtastatur anzuzeigen, auf der Namen vergeben werden können.

Mehrsprachige Kanalnamen können über DM7 Editor oder DM7 StageMix eingegeben werden.

## 2 Save-As-Template-Schaltfläche

Schalten Sie diese Schaltfläche ein und drücken Sie eine Schaltfläche für die Vorlagenauswahl, um die Einstellung als Vorlage (Template) zu speichern.

## 3 Hide-Icons-Schaltfläche

Drücken Sie diese Schaltfläche, um das Symbol zu verbergen.

## 4 Auswahlschaltflächen für die Kanalfarbe

Hier können Sie eine Kanalfarbe auswählen. Drücken Sie hier, um die Änderung anzuwenden. Wenn Sie OFF auswählen, werden Kanalfarbe und Symbol grau dargestellt.

## 5 Schaltflächen für die Symbolauswahl

Hier können Sie ein Kanalsymbol auswählen. Drücken Sie hier, um die Änderung anzuwenden.

## 6 Template-Auswahlschaltflächen

Hier können Sie eine Vorlage auswählen. Drücken Sie hier, um die Änderung anzuwenden.

## 7 Naming-Assist-Feld

Diese Funktion schlägt ein Symbol und einen Kanalnamen vor, die dem Eingangssignal des Kanals entsprechen.

# CH-LIBRARY-Bildschirm

Mithilfe von Libraries können Sie EQ- oder Dynamikeinstellungen des aktuell ausgewählten Kanals speichern und abrufen.

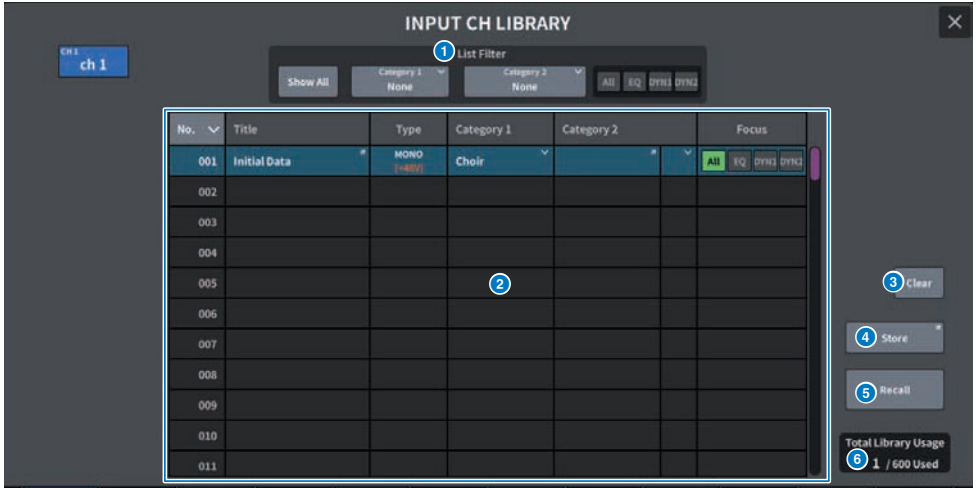

## 1 Listenfilter

Zeigt die Daten aus der Liste selektiv an.

Die differenzierenden Elemente sind „Category1“, „Category2“ und „Focus“.

## 2 Liste

Zeigt die in der Library gespeicherten Einstellungsdaten (Presets). Farbige Spalten zeigen an, dass sie zur Bedienung ausgewählt wurden.

- **Title:** Titel
- **Type:** Informationen zu Einstellungsdaten (STEREO/MONO, Typ des Ausgangskanals usw.)
- **Category1:** Inhalt des Kanalsymbols



- **Category2:** Anwenderdefiniert  
Eingabe über den Tastaturbildschirm.
- **Focus:** Abgerufene Daten  
All: Alle Daten  
EQ, DYN1, DYN2: EQ- und Dynamikdaten

**3 Clear-Schaltfläche**

Löschen der Einstellungsdaten des ausgewählten Ziels.

**4 Store-Schaltfläche**

Speichert EQ-, Dynamik- und andere Einstellungen für den aktuell ausgewählten Kanal.

**5 Recall-Schaltfläche**

Ruft die Einstellungsdaten des ausgewählten Eintrags ab.

**6 Total Library Usage**

(Gesamtnutzung der Libraries) In allen Libraries können insgesamt bis zu 600 User Presets gespeichert werden.

## ACTOR-Bildschirm (kompatibel zum Theater Package)

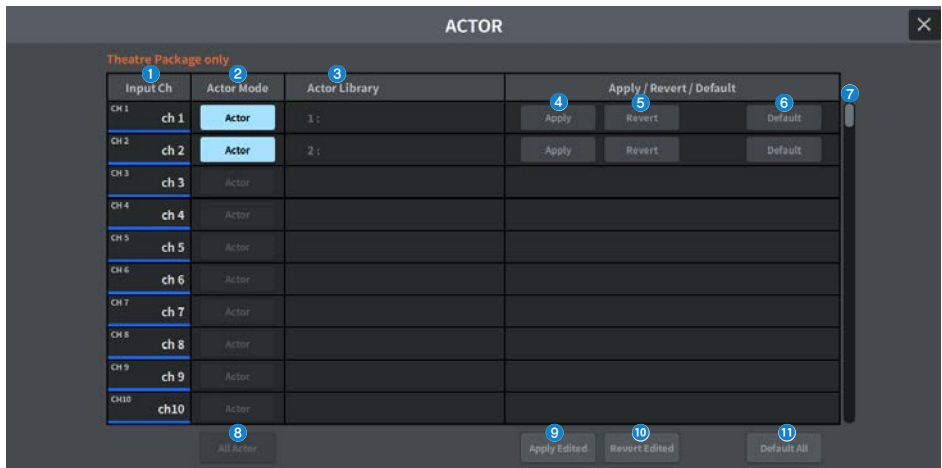

Dieser Bildschirm enthält die folgenden Elemente.

- 1 **Input-Ch-Spalte**  
Zeigt den Eingangskanal an, dem die „Actor Library“ (das Schauspielerverzeichnis) zugewiesen ist.
- 2 **Actor-Mode-Spalte**  
Wenn eine dieser Schaltflächen eingeschaltet ist, wird der Kanal auf den Actor-Modus eingestellt.
- 3 **Actor-Library-Spalte**  
Zeigt den Namen des eingestellten Schauspielerverzeichnisses an. Drücken Sie hier, um den ACTOR-LIBRARY-Bildschirm anzuzeigen, in dem Sie die Actor Library einstellen können.
- 4 **Apply-Schaltflächen**  
Aktualisieren die Library mit den aktuellen Daten.
- 5 **Revert-Schaltflächen**  
Rufen die für diesen Kanal eingestellte Library auf. Jegliche Änderungen der aktuellen Daten werden in der abgerufenen Library überschrieben.
- 6 **Default-Schaltflächen**  
Löschen die Library-Einstellungen und initialisieren die aktuellen Daten der vier EQ- und Dynamics-Banken.
- 7 **Scroll-Balken für die Liste**  
Dieser wird mit dem Bildschirm-Encoder oder dem [TOUCH AND TURN]-Drehregler bedient.
- 8 **All-Actor-Schaltfläche**  
Wenn eingeschaltet, werden alle Kanäle auf den Actor-Modus eingestellt.
- 9 **Apply-Edited-Schaltfläche**  
Aktualisiert die Library für alle geänderten Kanäle.

**10 Revert-Edited-Schaltfläche**

Ruft die Library-Daten aller geänderten Kanäle ab und macht die Änderungen rückgängig.

**11 Default-All-Schaltfläche**

Löscht die Library-Einstellungen für alle Kanäle und initialisiert die aktuellen Daten für die vier EQ- und Dynamics-Banken.

# UTILITY-Bildschirm

## Utility-Bildschirm

Auf diesem Bildschirm können Sie den Status der DM7-Serie ablesen und weitere Ansichten für Monitoring oder andere Betriebszwecke aufrufen.

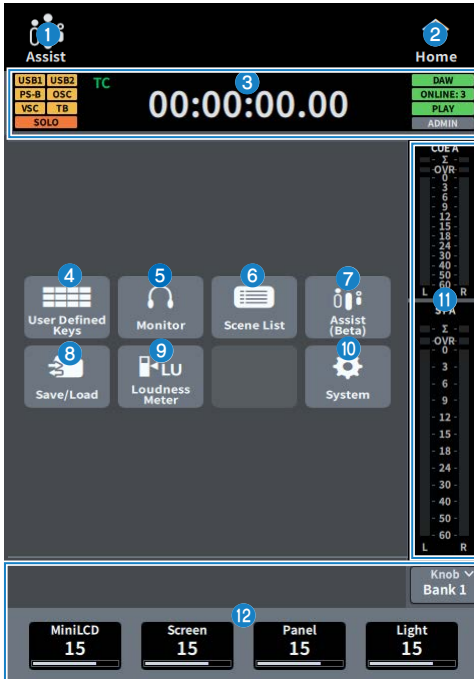

### 1 Assist-Anzeige

Dieses Symbol ist aktiv, wenn „Verwenden der Assist-Funktion“ (S. 358) aktiviert wird. Drücken Sie hierauf, um die Funktion zu beenden.

### 2 Home-Schaltfläche

Drücken Sie hier, um zum Auswahlbildschirm zurückzukehren.



**3 Status-Anzeigefeld**

- **USB1 USB2:** USB-Zugriffsanzeigen
- **PS-A PS-B:** Statusanzeige für die Netzteile A/B
- **OSC ALT:**  
OSC: Oscillator On  
ALT: User Defined Key Alternate Function Active  
Wird im selben Bereich angezeigt, wobei ALT Vorrang hat
- **VSC:** Virtual Sound Check On (blinkt)
- **TB:** Talkback On
- **SOLO:** SOLO On

**Clock-Anzeige**

**Clock-Anzeige**

TC • • • Zeigt die Dateneingabe vom TC-IN-Port an

Clock • • • Zeigt die aktuelle Zeit an

- **DAW:** DAW-Verbindungsstatus. Blinkt während des Verbindens, leuchtet stetig im Online-Zustand
- **ONLINE:[n]:** Anzahl der online befindlichen Editor-, StageMix- und MonitorMix-Einheiten
- **PLAY REC:** Recorder-Status (leuchtet grün bei der Play, blinkt rot während der Rec)
- **ADMIN [User Name]:** Name des aktuell angemeldeten Benutzers

**4 Zeigt den USER-DEFINED-KEYS-Bildschirm an. („USER-DEFINED-KEYS-Bildschirm“ (S. 254))**

**5 Zeigt den MONITOR-Bildschirm an. („MONITOR-Bildschirm“ (S. 255))**

**6 Zeigt den SCENE-LIST-Bildschirm an. („SCENE-LIST-Bildschirm“ (S. 256))**

**7 Zeigt den ASSIST-Bildschirm an. („ASSIST-Bildschirm“ (S. 258))**

**8 Zeigt den SAVE/LOAD-Bildschirm an. ()**

**9 Zeigt den LOUDNESS-METER-Bildschirm an.**

**10 Zeigt den SYSTEM-Bildschirm an. ()**

**11 Pegelanzeige**

**12 Anzeige der benutzerdefinierten Drehregler**

## USER-DEFINED-KEYS-Bildschirm

Im USER-DEFINED-KEYS-Bildschirm können Sie den USER-DEFINED-Tasten Funktionen zuweisen.

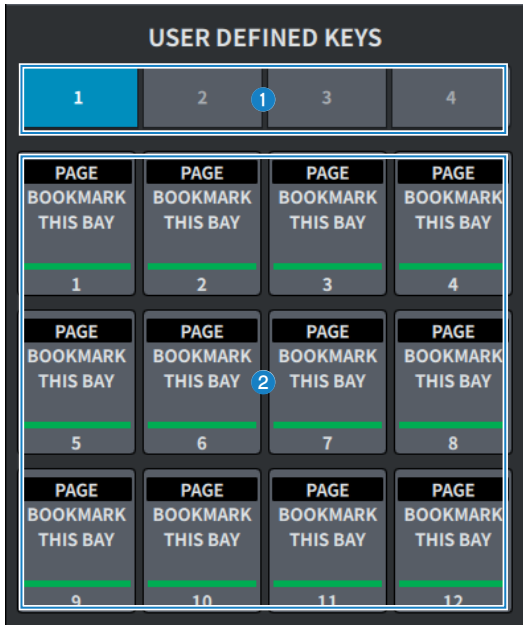

- 1 Registerkarte BANK 1-4**  
Schaltet zwischen den Banken der USER-DEFINED-Tasten um.
- 2 USER DEFINED KEYS 1-12**  
Bedient eine vorher zugewiesene Funktion.

## MONITOR-Bildschirm

Hier werden die über Kopfhörer oder externe Monitorlautsprecher abzuhörenden Signale eingestellt.

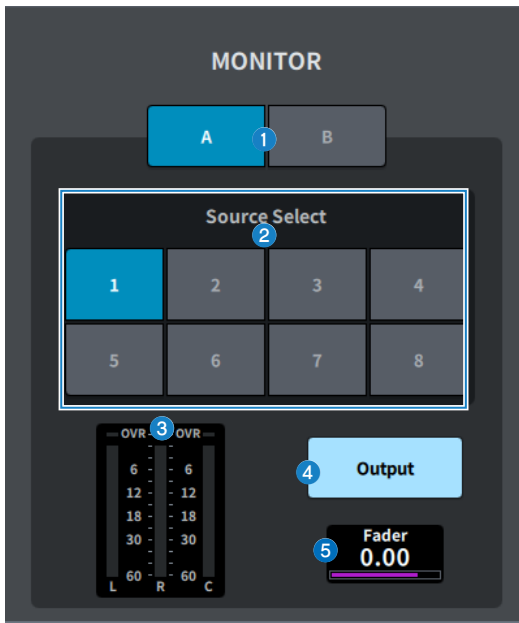

- 1 MONITOR-A/MONITOR-B-Schaltfläche**  
Wählt die Monitorausgabe der beiden Monitorsysteme MONITOR A und MONITOR B aus.
- 2 Source Select -Feld**  
Hier können Sie eine der Quellen DEFINE 1–8 auswählen, die an den MONITOR-Bus ausgegeben werden.
- 3 Pegelanzeigen**  
Dieses Feld zeigt den Ausgangspegel der Monitorkanäle L/R/C an.
- 4 MONITOR-Output-Schaltfläche**  
Schaltet die Monitor-Ausgabe ein oder aus.
- 5 MONITOR-Fader-Pegel**  
Stellt den Pegel des Monitor-Faders ein.

## SCENE-LIST-Bildschirm

Auf diesem Bildschirm werden Szenen mit gespeicherten Mischpulteinstellungen verwaltet.

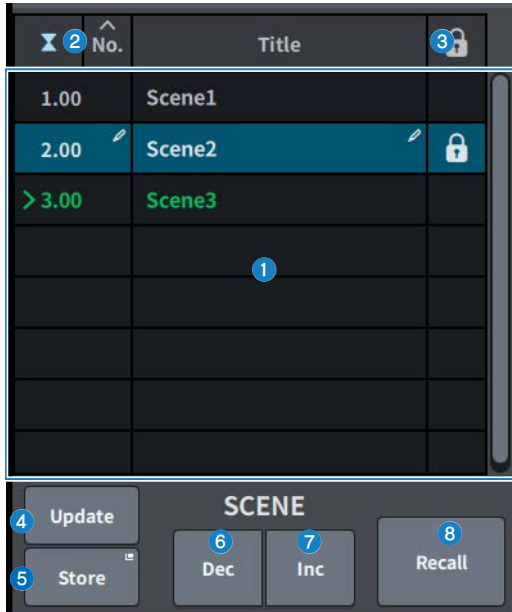

### 1 Szenenliste

Zeigt gespeicherte Szenen an.

Drücken Sie No. oder Title zum Sortieren nach Nummer oder Titel.

Die in der Liste blau hervorgehobene Szene ist die aktuell ausgewählte Szene.

### 2 Schaltfläche zur Auswahl der aktuellen Szene

Drücken Sie diese Schaltfläche, um die Szene auszuwählen, die zuletzt abgerufen oder gespeichert wurde. Die aktuelle Szene wird in der Liste grün hervorgehoben.

### 3 Schlosssymbol

Hier wird der Schreibschutz aktiviert/deaktiviert. Drücken Sie hier, um den Schreibschutz der Szene ein- und auszuschalten. Die Schaltfläche leuchtet auf. Drücken Sie erneut, um den Schreibschutz aufzuheben.

### 4 Update-Schaltfläche

Aktualisiert Szenendaten durch Überschreiben der zuletzt abgerufenen oder gespeicherten Szene mit den aktuellen Mix-Daten. Solange Die [SHIFT]-Taste gedrückt gehalten wird, wird hier die Schaltfläche „Undo Update“ angezeigt.

### 5 Store-Schaltfläche

Legt einen neuen Speicherplatz für die aktuellen Mix-Daten an. Drücken Sie diese Taste, um den Store für Szenen aufzurufen, wo Sie die Szene benennen und speichern können.

### 6 Dec-Schaltfläche

Drücken Sie diese Schaltfläche, um von der aktuell ausgewählten Szene zurück zu 1 zu wechseln. Solange die [SHIFT]-Taste gedrückt gehalten wird, wird hier die Schaltfläche „Undo Delete“ angezeigt.

**7 Inc-Schaltfläche**

Drücken Sie hier, um sich von der aktuell ausgewählten Szene in Richtung Szene 1 zu bewegen. Solange die [SHIFT]-Taste gedrückt gehalten wird, wird hier die Schaltfläche „Delete“ angezeigt.

**8 Recall-Schaltfläche**

Drücken Sie diese Schaltfläche, um die aktuell gewählte Szene abzurufen. Solange die [SHIFT]-Taste gedrückt gehalten wird, wird hier die Schaltfläche „Undo Recall“ angezeigt.

# ASSIST-Bildschirm

Im ASSIST-Bildschirm wird die „Verwenden der Assist-Funktion“ (S. 358)-Funktion konfiguriert.

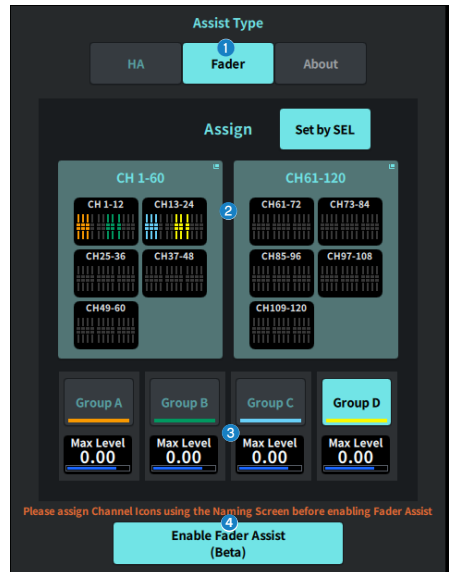

## 1 Assist Type-Schaltfläche

Wählt die Assist-Funktion aus.

- HA • • • Konfiguriert die HA-Assist-Funktion.
- Fader • • • Konfiguriert die Fader Assist-Funktion.

## 2 Assign-Feld

Wählt den Kanal aus, für den die Assist-Funktion konfiguriert werden soll.

Drücken Sie die Set by SEL-Schaltfläche, um diese auf dem Bedienfeld auszuwählen.

Group A–D können registriert werden, wenn Sie die Fader-Assist-Funktion verwenden.

## 3 User Setup

Konfiguriert die gewünschte Verstärkung und die Pegel in der Assist-Funktion.

- HA • • • Stellen Sie den HA-Pegel und die maximale Verstärkung in der Assist-Funktion ein.
- Fader • • • Stellt den Maximalpegel in der Assist-Funktion ein.

## 4 Enable HA/Fader Assist-Schaltfläche

Aktiviert die Assist-Funktion.

## SAVE/LOAD-Bildschirm

Der SAVE/LOAD-Bildschirm zeigt gespeicherte Dateien und Unterverzeichnisse an.

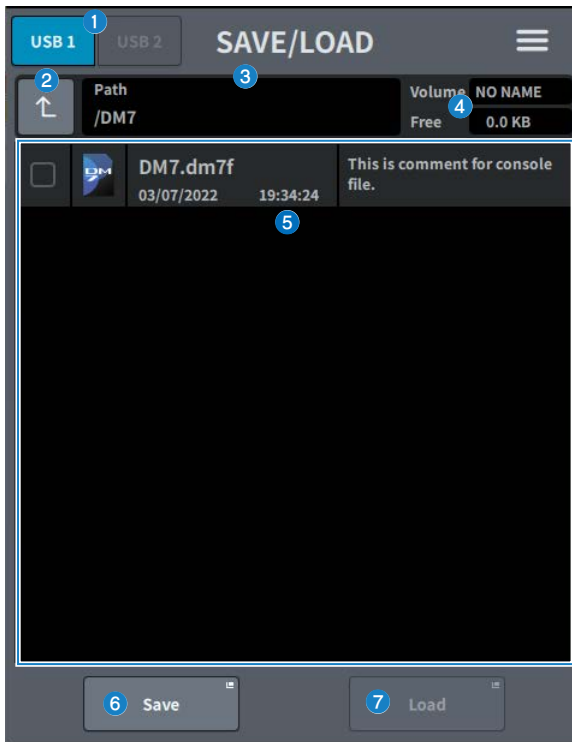

**1 USB1/USB2-Schaltfläche**

**2 Schaltfläche zum Verschieben von Verzeichnissen**

Verschieben Sie das aktuelle Verzeichnis um eine Ebene nach oben.

Wenn das aktuelle Verzeichnis sich auf der höchsten Ebene befindet, ist die Pfeilschaltfläche ausgegraut.

**3 Anzeige des aktuellen Verzeichnisses**

Zeigt den Bus des aktuellen Verzeichnisses an.

**4 Name des Datenträgers**

Zeigt den Namen des Datenträgers (Volume) und die Menge an verfügbarem Speicherplatz (Free) auf dem USB-Flash-Laufwerk an.

Die Zeit für die Berechnung des freien Speicherplatzes hängt von der Kapazität des angeschlossenen USB-Speichergeräts ab. Wenn ein großes USB-Speichergerät angeschlossen wird, kann es länger als 3 Minuten dauern, bis der freie Speicherplatz berechnet wurde.

**5 Dateiliste**

Es werden die auf dem USB-Speichergerät gespeicherten Dateien und Unterverzeichnisse angezeigt. Farbige Reihen zeigen an, dass sie zur Bedienung ausgewählt wurden.

**6 Save-Schaltfläche**

Speichert die Einstellungen der DM7-Serie.

Drücken Sie die Save-Schaltfläche, um den SAVE-Bildschirm zu öffnen.

**7 Load-Schaltfläche**

Lädt die ausgewählte Einstellungsdatei der DM7-Serie.

Bilddateien (png, bmp, jpg-Dateien), die auf dem Pultsperre-Bildschirm angezeigt werden, können ebenfalls geladen werden.

Drücken Sie die Load-Schaltfläche, um den LOAD-Bildschirm zu öffnen.

Nach dem Laden der Datei wird bei Verwendung einer bestimmten Lizenzfunktion eine Meldung angezeigt, auch dann, wenn keine Lizenz vorliegt.

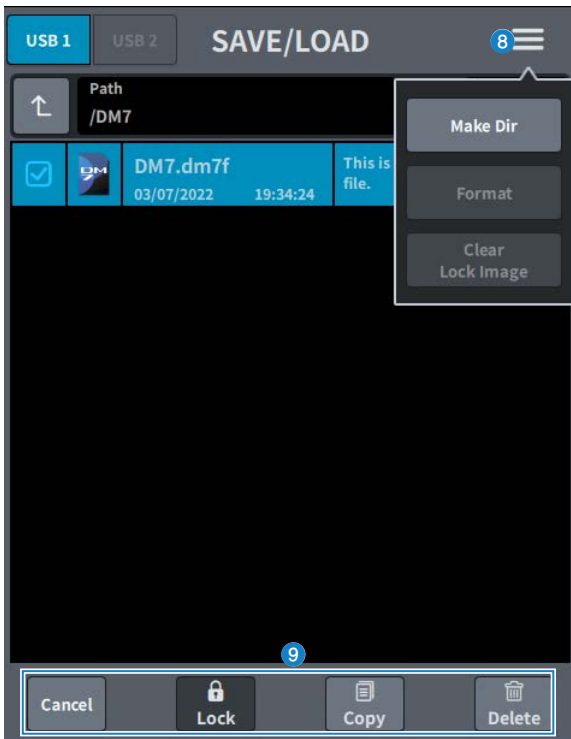



**8 Menu-Schaltfläche**

- **Make Dir:** Legt ein neues Verzeichnis an.
- **Format:** Formatiert das USB-Laufwerk.

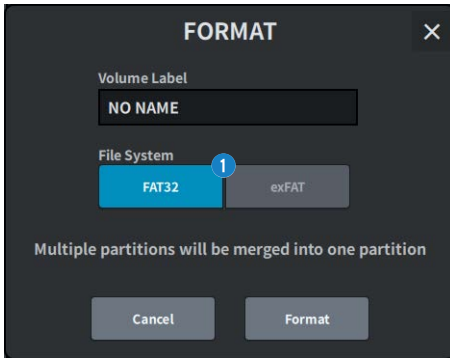

**1 Auswahlschaltfläche für das Dateisystem**

Wählt das Dateisystem aus (FAT32/exFAT).

- **Clear Lock Image:** Löscht das Bild, das für den Pultsperre-Bildschirm eingestellt wurde.

**9 Werkzeugschaltflächen**

Wird auf Daten angewendet, die in der Dateiliste mit einem Häkchen markiert sind.

**HINWEIS**

Von der DM7-Serie unterstützte Formate

Format	Maximale Datenkapazität	Dateigrößengrenze	Kompatibilität mit früheren Modellen
FAT32 (MBR-Partition)	2 TB	4 GB	Ja
FAT32 (GPT-Partition)	18 EB	4 GB	Nein
exFAT	256 TB	Nein	Nein

## LOUDNESS-METER-Bildschirm

Kompatibel mit Broadcast Package. Durch Installation einer Loudness-Anzeige kann die Loudness direkt am Mischpult angezeigt werden.

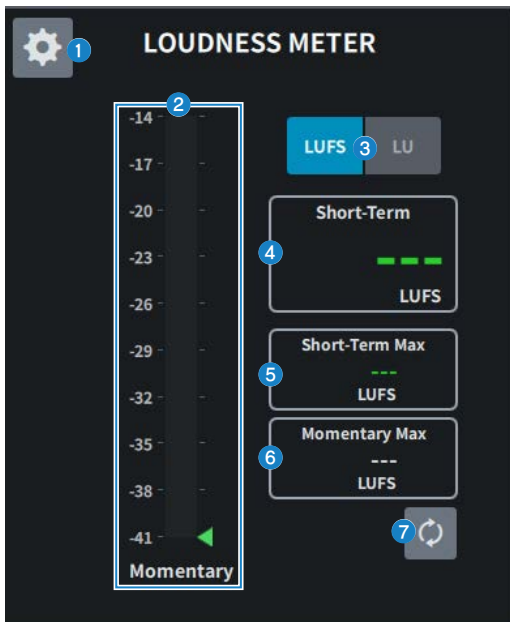

- 1 Einstellungssymbol**  
 Öffnet den LOUDNESS-METER-SETUP-Bildschirm.
- 2 Lautheitsanzeige**  
 Zeigt den aktuellen Pegel an (Momentary).  
 Der Kurzzeitpegel wird durch ein Dreieck rechts in der Anzeige dargestellt.
- 3 LUFS (LKFS)/LU-Schaltfläche**  
 Schaltet zwischen absoluter und relativer Wertanzeige um.
- 4 Kurzzeitanzeige**  
 Zeigt den Kurzzeitwert an.
- 5 Short-Term-Max-Anzeige**  
 Zeigt den maximalen Kurzzeitwert an.
- 6 Momentary-Max-Display**  
 Zeigt den maximalen Momentary-Wert an.
- 7 Reset-Schaltfläche**  
 Setzt die Werte von „Short-Term Max“ und „Momentary Max“ zurück.

## LOUDNESS-METER-SETUP-Bildschirm

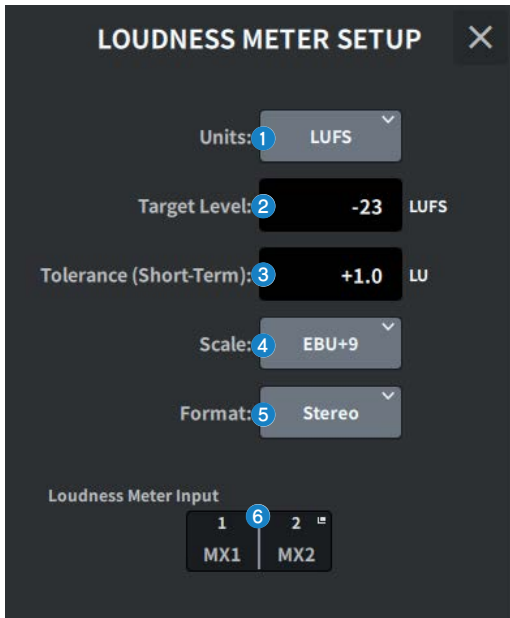

Dieser Bildschirm enthält die folgenden Elemente.

- 1 Schaltfläche für die Auswahl der Loudness-Einheit**  
Wählt die Einheit, die für absolute Werte angezeigt werden soll.
- 2 Target-Level-Einstellung**  
Stellt den Zielpegel ein.
- 3 Tolerance-(Short-Term)-Einstellung**  
Stellt den zulässigen Kurzzeitpegel für den Zielpegel ein.
- 4 Schaltfläche für die Skalenauswahl**  
Wählt die Skala für die Loudness-Anzeige aus.
- 5 Schaltfläche für die Formatauswahl**  
Wählt das Eingangsformat für die Loudness-Anzeige aus.
- 6 Loudness-Meter-Input-Anzeige**  
Zeigt die Eingangsquelle der Loudness-Anzeige an. Drücken Sie hier, um das LOUDNESS-METER-INPUT-Fenster für die Auswahl der Eingangssignalquelle zu öffnen.

## SYSTEM-Bildschirm

Der SYSTEM-Bildschirm zeigt grundsätzliche Einstellungen und Dienstprogramme an.

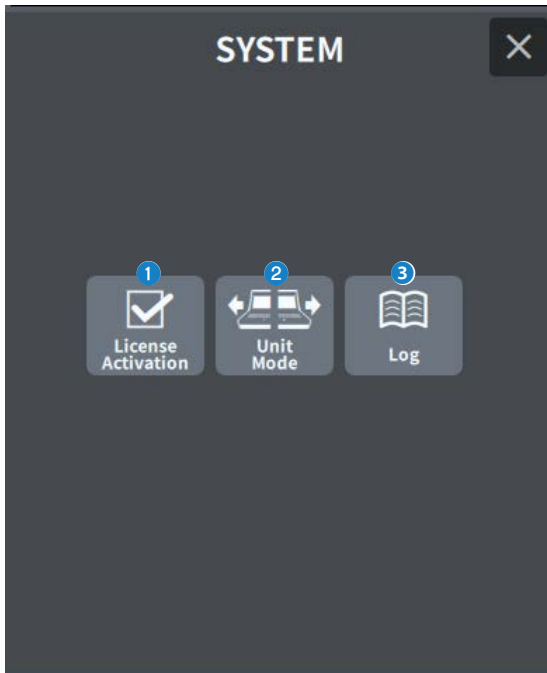

**1 License-Activation-Schaltfläche**

Drücken Sie diese Schaltfläche, um den LICENSE-ACTIVATION-Bildschirm zu öffnen.

**2 Unit Mode**

Drücken Sie diese Schaltfläche, um den UNIT-MODE-Bildschirm anzuzeigen.

**3 Log**

Zeigt das Protokoll an.

## LICENSE-ACTIVATION-Bildschirm

Der License-Bildschirm zeigt Informationen über die DEK-Lizenz und den für die Aktivierung verwendeten QR-Code an.

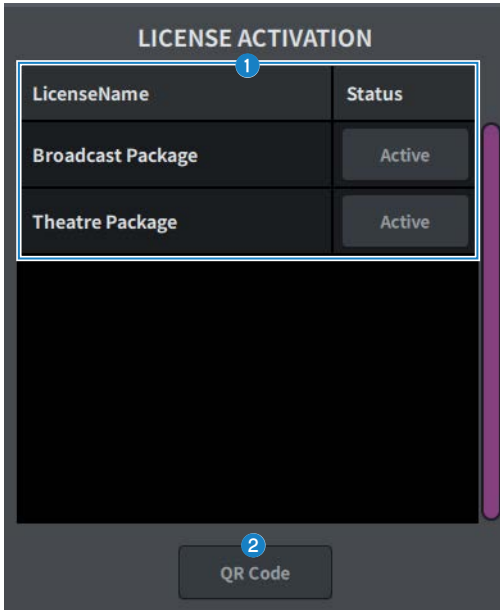

**1 Liste der Lizenzen**

Zeigt Lizenzinformationen an.

**2 QR-Code-Schaltfläche**

Drücken Sie hier, um einen QR-Code anzuzeigen. Verwenden Sie den Code während der Aktivierung.

## UNIT-MODE-Bildschirm

Der UNIT-MODE-Bildschirm wird verwendet, um die Modi der Einheiten zu konfigurieren.

Im „Verwenden des Split-Modus“ (S. 361)-Modus kann ein Mischpult zwei Aufgaben gleichzeitig übernehmen.

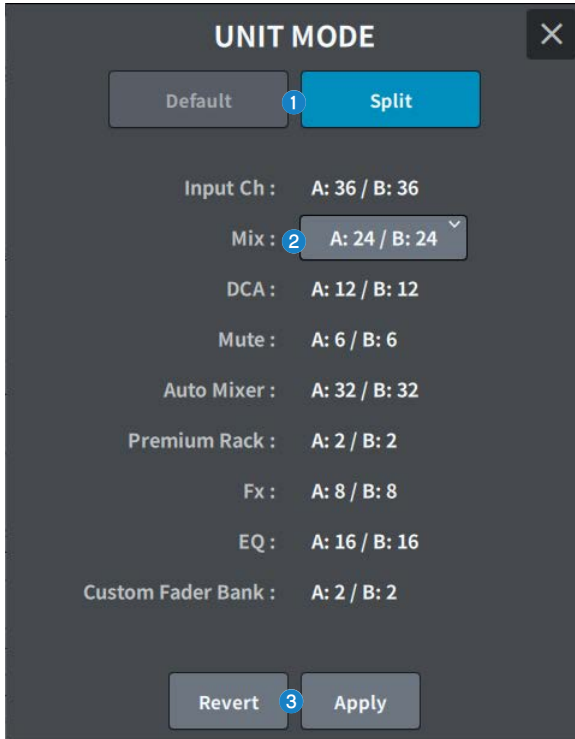

### 1 Default-Schaltfläche, Split-Schaltfläche

Legt den Auswahlmodus fest.

Näheres hierzu erfahren Sie unter „Verwenden des Split-Modus“ (S. 361).

### 2 Mix-Schaltfläche zur Auswahl der Mix-Bus-Verteilung

Wählen Sie aus den folgenden Optionen aus:

- A:12 / B:36
- A:24 / B:24
- A:36 / B:12

### 3 Revert-Schaltfläche, Apply-Schaltfläche

Mit „Revert“ schalten Sie zurück in den bestehenden Modus, mit „Apply“ werden Ihre Änderungen angewendet.

## MAINTENANCE-Bildschirm

Dieser Bildschirm wird für die Wartung der DM7-Serie verwendet. Um den Maintenance-Bildschirm aufzurufen, halten Sie die [SEL]-Taste von Kanal D im Main-Bereich gedrückt, während Sie das Gerät einschalten.

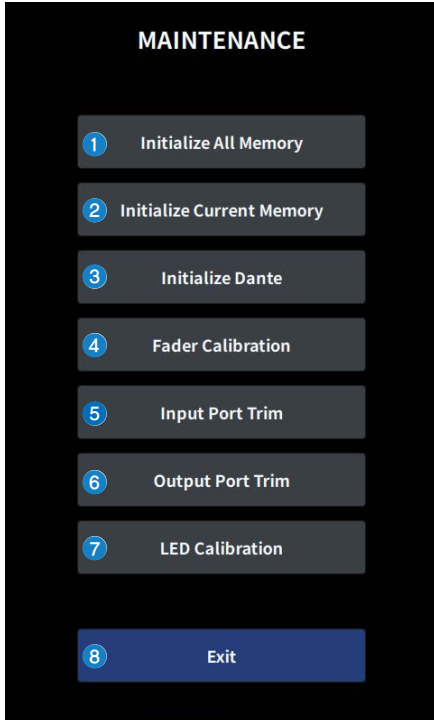

- 1 **Zeigt den Initialize All Memory-Bildschirm an.** („Initialize-All-Memory-Bildschirm“ (S. 268))
- 2 **Zeigt den Initialize Current Memory-Bildschirm an.** („Initialize-Current-Memory-Bildschirm“ (S. 269))
- 3 **Zeigt den Initialize Dante-Bildschirm an.** („Initialize-Dante-Bildschirm“ (S. 270))
- 4 **Zeigt den Fader Calibration-Bildschirm an.** („FADER-CALIBRATION-Bildschirm“ (S. 271))
- 5 **Zeigt den Input Port Trim-Bildschirm an.** („INPUT-PORT-TRIM-Bildschirm“ (S. 272))
- 6 **Zeigt den Output Port Trim an.** („OUTPUT-PORT-TRIM-Bildschirm“ (S. 273))
- 7 **Zeigt den LED Calibration-Bildschirm an.** („LED-CALIBRATION-Bildschirm“ (S. 274))
- 8 **Schließt den Maintenance-Bildschirm.**

## Initialize-All-Memory-Bildschirm

Im Initialize All Memory-Bildschirm wird der Speicher einschließlich Szenenspeicher und Libraries auf die Werkseinstellungen zurückgestellt.

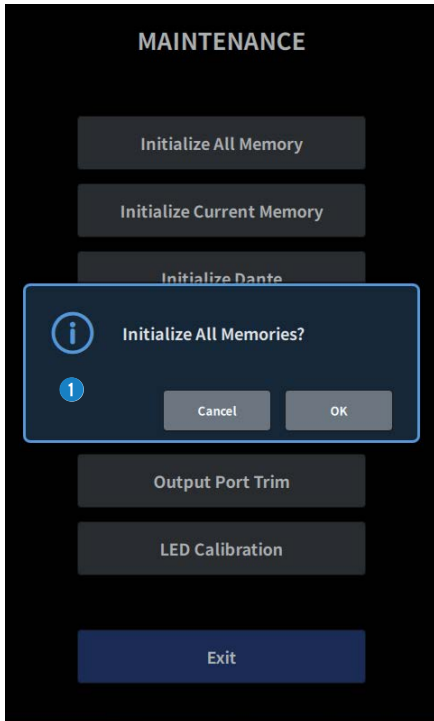

- 1 Hiermit wird der interne Speicher initialisiert.  
Die zu initialisierten Daten sind alle Szenen, Presets, Mixing-Daten und Setup-Daten.  
Drücken Sie auf die OK-Schaltfläche, um die Initialisierung auszuführen.

### HINWEIS

- Wenn Sie den internen Speicher initialisieren, geht der ganze Speicherinhalt verloren. Gehen Sie daher mit Vorsicht vor.
- Auch die Network-Einstellungen werden initialisiert.
- Die DANTE-Module werden auch initialisiert.
- Die Einstellung der internen Uhr bleibt über die Initialisierung hinaus erhalten.
- Wenn ein DANTE-Gerät angeschlossen ist, wird empfohlen, das angeschlossene DANTE-Gerät neu zu konfigurieren.



## Initialize-Current-Memory-Bildschirm

Im Initialize Current Memory-Bildschirm wird der aktuelle Arbeitsspeicher einschließlich Szenenspeicher und Libraries auf die Werkseinstellungen zurückgestellt.

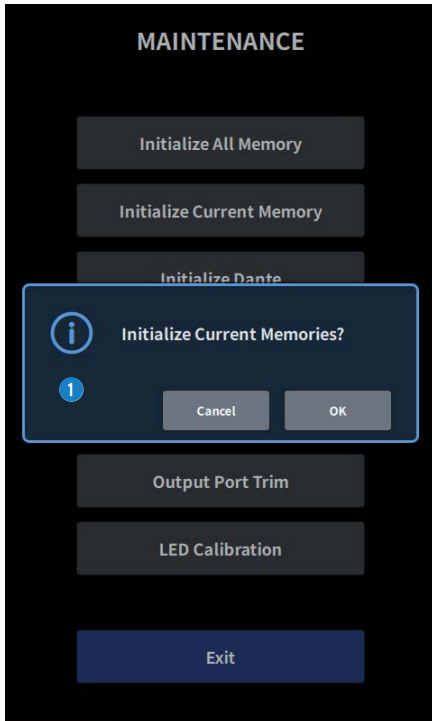

- 1 Dies initialisiert den aktuellen Arbeitsspeicher. Die zu initialisierten Daten sind die Mixing-Daten und die Setup-Daten. Wenn Sie hierauf drücken, erscheint ein Bildschirm, in dem Sie den Vorgang bestätigen müssen. Drücken Sie auf die OK-Schaltfläche, um die Initialisierung auszuführen. Nach Abschluss der Initialisierung können Sie mit der Auswahl weiterer Menüs fortfahren, ohne die Exit-Schaltfläche Exit betätigen.

### HINWEIS

Wenn Sie den aktuellen Speicher initialisieren, gehen alle darin gespeicherten Inhalte verloren. Gehen Sie daher mit Vorsicht vor.

## Initialize-Dante-Bildschirm

Im Initialize Dante-Bildschirm werden die Einstellungen des DANTE-Moduls des DM7 initialisiert.

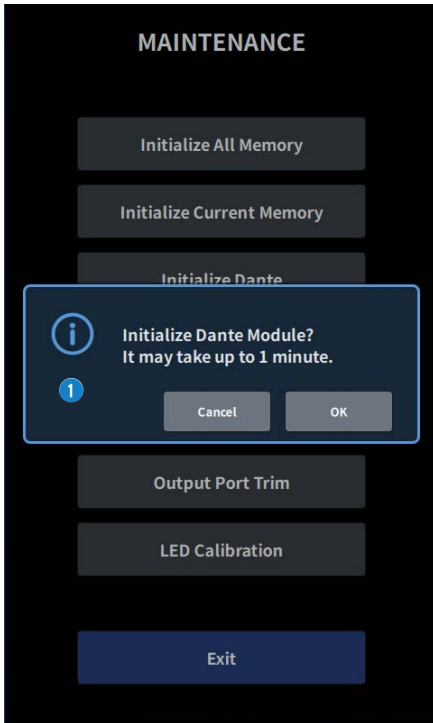

- 1 Dies initialisiert die DANTE-Moduleinstellungen der DM7-Haupteinheit. Wenn ein DANTE-Gerät angeschlossen ist, wird empfohlen, das DM7 aus- und wieder einzuschalten, um das angeschlossene DANTE-Gerät neu zu konfigurieren.

### HINWEIS

- Die Initialisierung wird fortgesetzt, auch wenn Dante Device Lock angewendet wurde. In diesem Fall wird Dante Device Lock nach der Initialisierung ausgeschaltet.
- Die Domain-Registrierung im Dante Domain Manager wird gelöscht.
- Eine Beschriftung für den DM7-Ein-/Ausgangskanal wird auf das Dante Channel Label für Receive/Transmit angewendet.

## FADER-CALIBRATION-Bildschirm

Je nach der Umgebung, in der Sie das System verwenden, können bei der Bewegung der Motor-Fader Diskrepanzen auftreten. Diese Abweichungen können im Bildschirm FADER CALIBRATION kalibriert werden.

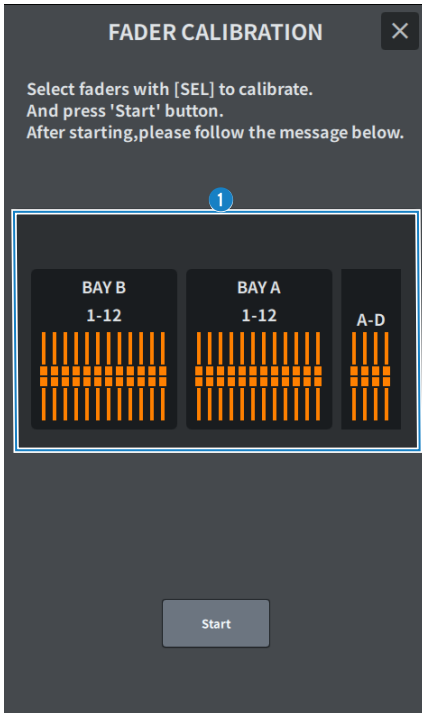

### 1 Fader

Führen Sie die Anpassungen entsprechend der angezeigten Meldungen durch.

## INPUT-PORT-TRIM-Bildschirm

Der INPUT-PORT-TRIM-Bildschirm wird verwendet, um die Verstärkung des angegebenen Eingangs-Ports in Schritten von 0,01 dB feinabzustimmen.



### 1 INPUT-Gain-Schaltflächen

Hier können Sie die einzustellenden Eingangs-Ports auswählen.

Wählen Sie den Eingangs-Port aus, und drehen Sie am Bildschirm-Encoder von Kanal D, um den Wert einzustellen. Starten Sie nach der Einstellung im normalen Modus neu.

### 2 Reset All-Schaltfläche

Alle Werte werden auf 0 dB eingestellt. Die Werkseinstellung ist ebenfalls 0 dB.

Wenn Sie hierauf drücken, erscheint ein Bildschirm, in dem Sie den Vorgang bestätigen müssen. Drücken Sie auf die OK-Schaltfläche, um den Reset durchzuführen.

### HINWEIS

Nach dem Reset können Sie weitere Menüs auswählen, ohne die Exit-Schaltfläche Exit betätigen.

## OUTPUT-PORT-TRIM-Bildschirm

Der OUTPUT-PORT-TRIM-Bildschirm wird verwendet, um die Verstärkung des angegebenen Ausgangs-Ports in Schritten von 0,01 dB feinabzustimmen.



### 1 OUTPUT-Gain-Schaltfläche

#### AES/EBU-OUT-Gain-Schaltfläche

Hier können Sie die einzustellenden Ausgangs-Ports auswählen.

Wählen Sie den Ausgangs-Port aus, und drehen Sie am Bildschirm-Encoder von Kanal D, um den Wert einzustellen. Starten Sie nach der Einstellung im normalen Modus neu.

### 2 Reset All-Schaltfläche

Alle Werte werden auf 0 dB eingestellt. Die Werkseinstellung ist ebenfalls 0 dB.

Wenn Sie hierauf drücken, erscheint ein Bildschirm, in dem Sie den Vorgang bestätigen müssen. Drücken Sie auf die OK-Schaltfläche, um den Reset durchzuführen.

#### HINWEIS

Nach dem Reset können Sie weitere Menüs auswählen, ohne die Exit-Schaltfläche Exit betätigen.

## LED-CALIBRATION-Bildschirm

Der LED-CALIBRATION-Bildschirm wird verwendet, um die Farbe und Helligkeit der ausgewählten LEDs einzustellen.

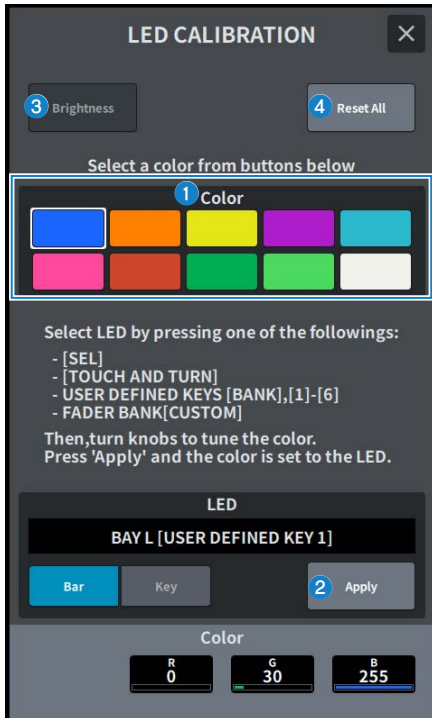

### 1 Color

Stellt die Farbe der LEDs am oberen Bedienfeld ein.

- [SEL]-Taste
- [TOUCH AND TURN]-Drehregler
- USER-DEFINED-Tasten [BANK], [1]-[6]
- FADER-BANK-Taste [CUSTOM]

### 2 Apply-Schaltflächen

Wendet die Einstellungen an und schließt den Bildschirm.

### 3 Brightness-Schaltfläche

Stellt die Helligkeit der LEDs und die Kanalfarben auf dem Bedienfeld ein.

- Color Bar • • • Helligkeit der Kanalfarben auf dem oberen Bedienfeld
- • Panel • • • Helligkeit der LEDs auf dem oberen Bedienfeld.

**4 Reset All-Schaltfläche**

Alle Werte werden auf 0 dB eingestellt. Die Werkseinstellung ist ebenfalls 0 dB.

Wenn Sie hierauf drücken, erscheint ein Bildschirm, in dem Sie den Vorgang bestätigen müssen. Drücken Sie auf die OK-Schaltfläche, um den Reset durchzuführen.

**HINWEIS**

Nach dem Reset können Sie weitere Menüs auswählen, ohne die Exit-Schaltfläche Exit betätigen.

# Audioeinstellungen

## Bedienung des GAIN über den OVERVIEW-Bildschirm

- 1 Drücken Sie die [HOME]-Taste, um den OVERVIEW-Bildschirm aufzurufen.**
- 2 Drücken Sie die A.Gain-Schaltfläche.**

Der Gain-Bildschirm wird angezeigt.
- 3 Stellen Sie mit den Schaltflächen auf dem Bildschirm die Verstärkung des HA (Head Amp; Vorverstärkers) ein.**

Verwenden Sie den Bildschirm-Encoder oder den [TOUCH AND TURN]-Drehregler, oder berühren Sie den Bildschirm und schieben Sie dann zum Einstellen des HA nach oben, unten, links oder rechts.
- 4 Führen Sie die beschriebenen Einstellungen wie gewünscht auch für andere Eingangskanäle durch.**

Wenn der Gain-Bildschirm angezeigt wird, können Sie den zu bearbeitenden Kanal auch mit den [SEL]-Tasten umschalten.
- 5 Wenn Sie die Einstellungen fertig konfiguriert haben, drücken Sie das \*-Symbol oben rechts im Bildschirm.**

### Verwandte Links

„12ch-GAIN-Bildschirm“ (S. 237)



## Bedienen des EQ über den OVERVIEW-Bildschirm

**1 Drücken Sie die [HOME]-Taste, um den OVERVIEW-Bildschirm aufzurufen.**

Das EQ-Feld zeigt den EQ-Frequenzgang an.

**2 Wählen Sie den zu bedienenden Kanal aus.**

**3 Drücken Sie das EQ-Feld.**

Der EQ-Bildschirm erscheint, auf dem Sie alle EQ-Parameter einstellen können.

**4 Verwenden Sie den entsprechenden Bildschirm-Encoder, um die EQ-Parameter einzustellen.**

**5 Wenn Sie die Einstellungen fertig konfiguriert haben, drücken Sie das ×-Symbol oben rechts im Bildschirm.**

### Verwandte Links

„EQ-Bildschirm“ (S. 65)

## Bedienen des EQ über den SELECTED-CHANNEL-VIEW-Bildschirm

- 1 Drücken Sie die [HOME]-Taste, um den SELECTED-CHANNEL-HOME-Bildschirm aufzurufen.**  
Das EQ-Feld zeigt den EQ-Frequenzgang an.
- 2 Wählen Sie den zu bedienenden Kanal aus.**
- 3 Drücken Sie auf die Erweiterungsschaltfläche oben links im EQ-Feld.**  
Der EQ-Bildschirm erscheint, auf dem Sie alle EQ-Parameter einstellen können.
- 4 Verwenden Sie den entsprechenden Bildschirm-Encoder, um die EQ-Parameter einzustellen.**
- 5 Drücken Sie nach Abschluss der Einstellungen auf die Minimieren-Schaltfläche oben links im Bildschirm.**

### Verwandte Links

„EQ-Bildschirm“ (S. 65)

## Bedienen des Dynamikprozessors im OVERVIEW-Bildschirm

### **1 Drücken Sie die [HOME]-Taste, um den OVERVIEW-Bildschirm aufzurufen.**

Im Feld DYN1/2 können Sie den Einschaltzustand und die Gain-Reduzierung des Dynamikprozessors ablesen.

### **2 Wählen Sie den zu bedienenden Kanal aus.**

### **3 Drücken Sie auf das Feld DYN 1/2.**

Der DYNAMICS-Bildschirm erscheint, wo Sie die Dynamikeinstellungen bearbeiten und den Prozessor ein- und ausschalten können.

### **4 Drücken Sie die Schaltfläche DYN1/2 ON, um die Dynamikparameter einzustellen.**

### **5 Wenn Sie die Einstellungen fertig konfiguriert haben, drücken Sie das x-Symbol oben rechts im Bildschirm.**

#### **Verwandte Links**

„DYNAMICS-Bildschirm“ (S. 70)

## Bedienen des Dynamikprozessors über den SELECTED-CHANNEL-VIEW-Bildschirm

- 1 Drücken Sie die [HOME]-Taste, um den SELECTED-CHANNEL-HOME-Bildschirm aufzurufen.**
- 2 Wählen Sie den zu bedienenden Kanal aus.**
- 3 Drücken Sie auf die Erweiterungsschaltfläche oben links im DYN1/2-Feld.**  
Der DYN1/2-Bildschirm wird angezeigt.
- 4 Verwenden Sie den entsprechenden Bildschirm-Encoder, um die Dynamikparameter einzustellen.**
- 5 Drücken Sie nach Abschluss der Einstellungen auf die Minimieren-Schaltfläche oben links im Bildschirm.**

### Verwandte Links

„DYNAMICS-Bildschirm“ (S. 70)

## Bedienen der Inserts über den OVERVIEW-Bildschirm

- 1 Drücken Sie die [HOME]-Taste, um den OVERVIEW-Bildschirm aufzurufen.**
- 2 Drücken Sie auf das Insert -Feld für den Kanal, in den Sie den Effekt einfügen möchten.**

Der INSERT-Bildschirm erscheint.
- 3 Drücken Sie die Schaltfläche auf dem Insert -Block des externen Geräts, das Sie zuweisen möchten, und wählen Sie Outboard aus.**
- 4 Drücken Sie die Output-Patch-Auswahlschaltfläche, und der Bildschirm für die Patch-Auswahl wird angezeigt.**
- 5 Geben Sie den Ausgangs-Port an, den Sie als Insert-Ausgang verwenden möchten.**
- 6 Drücken Sie die Input-Patch-Auswahlschaltfläche, und der Bildschirm für die Patch-Auswahl wird angezeigt.**
- 7 Geben Sie den Eingangs-Port an, den Sie als Insert-Eingang (Rückweg) verwenden möchten.**
- 8 Falls erforderlich, nehmen Sie auf die gleiche Weise für weitere Kanäle Insert-Einstellungen vor.**
- 9 Wenn Sie die Einstellungen fertig konfiguriert haben, drücken Sie das ×-Symbol oben rechts im Bildschirm.**

### Verwandte Links

„Insert-Bildschirm“ (S. 239)

## Bedienen eines Inserts über den SELECTED-CHANNEL-VIEW-Bildschirm

- 1 Drücken Sie die [HOME]-Taste, um den SELECTED-CHANNEL-HOME-Bildschirm aufzurufen.**
- 2 Wählen Sie den zu bedienenden Kanal aus.**
- 3 Drücken Sie auf die Insert -Schaltfläche.**  
Der Insert -Bildschirm erscheint.
- 4 Drücken Sie die Schaltfläche auf dem Insert -Block des externen Geräts, das Sie zuweisen möchten, und wählen Sie Outboard aus.**
- 5 Drücken Sie die Output-Patch-Auswahlschaltfläche, und der Bildschirm für die Patch-Auswahl wird angezeigt.**
- 6 Geben Sie den Ausgangs-Port an, den Sie als Insert-Ausgang verwenden möchten.**
- 7 Drücken Sie die Input-Patch-Auswahlschaltfläche, und der Bildschirm für die Patch-Auswahl wird angezeigt.**
- 8 Geben Sie den Eingangs-Port an, den Sie als Insert-Eingang (Rückweg) verwenden möchten.**
- 9 Falls erforderlich, nehmen Sie auf die gleiche Weise für weitere Kanäle Insert-Einstellungen vor.**
- 10 Drücken Sie nach Abschluss der Einstellungen auf die Minimieren-Schaltfläche oben links im Bildschirm.**

### Verwandte Links

„Insert-Bildschirm“ (S. 239)

## Direktausgabe eines Eingangskanals

Das Signal des Eingangskanals kann direkt von jeder gewünschten OMNI-OUT-Buchse oder vom Ausgangskanal des gewünschten Kartenschachts ausgegeben werden.

- 1 Drücken Sie im OVERVIEW-Bildschirm auf die D.Out-Schaltfläche des Eingangskanals, den Sie direkt ausgeben möchten.**  
Der GAIN/PATCH/D.OUT-Bildschirm wird angezeigt.
- 2 Drücken Sie die D.Out Patch-Schaltfläche, woraufhin der Bildschirm für die Patch-Auswahl angezeigt wird.**
- 3 Wählen Sie den für die Direktausgabe zu verwendenden Ausgangs-Port aus, und drücken Sie auf das x-Symbol.**  
Dadurch kehren Sie wieder zum Bildschirm GAIN/PATCH/D.OUT zurück.
- 4 Verwenden Sie den D.Out Patch-Parameter, um den Punkt umzuschalten, von dem das Direktausgangssignal abgegriffen wird.**
- 5 Verwenden Sie das Level-Feld, um den Ausgangspegel der Direktausgabe einzustellen.**  
Verwenden Sie den Bildschirm-Encoder oder den [TOUCH AND TURN]-Drehregler, oder berühren Sie den Bildschirm und schieben Sie dann zum Einstellen des Pegels nach oben, unten, links oder rechts.
- 6 Schalten Sie den Digitalausgang mit der D.Out-Schaltfläche ON ein.**  
Die Direktausgabe ist jetzt aktiviert. Stellen Sie nach Bedarf den Eingangspegel und weitere Parameter am externen Gerät ein.
- 7 Falls erforderlich, konfigurieren Sie entsprechend die Direct-Out-Einstellungen für weitere Kanäle.**

### Verwandte Links

„12ch-D.Out-Bildschirm“ (S. 238)

## Bedienen des Delay-Effekts auf dem OVERVIEW-Bildschirm

- 1 Drücken Sie die [HOME]-Taste, um den OVERVIEW-Bildschirm aufzurufen.**
- 2 Drücken Sie auf das Delay-Feld, um das DELAY-Einblendfenster aufzurufen.**
- 3 Stellen Sie das Delay mit den Schaltflächen auf dem Bildschirm ein.**

Verwenden Sie den Bildschirm-Encoder oder den [TOUCH AND TURN]-Drehregler, oder berühren Sie den Bildschirm und schieben Sie dann zum Einstellen des Delays nach oben, unten, links oder rechts.

- 4 Führen Sie die beschriebenen Einstellungen wie erforderlich auch für andere Kanäle durch.**

Wenn das DELAY-Einblendfenster für 12-Kanäle angezeigt wird, können Sie im [FADER BANK]-Bereich die zu bearbeitenden Kanäle jeweils in Gruppen zu zwölf Kanälen umschalten. Sie können auch auf den Bereich der Pegelanzeigen drücken, um zwischen Kanälen umzuschalten.

- 5 Wenn Sie die Einstellungen abgeschlossen haben, drücken Sie auf das ×-Symbol oben rechts im Fenster.**

### Verwandte Links

„DELAY-Bildschirm“ (S. 240)



## Bedienen des Delays auf dem SELECTED-CHANNEL-VIEW-Bildschirm

- 1 Drücken Sie die [HOME]-Taste, um den SELECTED-CHANNEL-HOME-Bildschirm aufzurufen.**
- 2 Wählen Sie den zu bedienenden Kanal aus.**
- 3 Wählen Sie die Delay-Schaltfläche, um das Delay einzustellen.**

Verwenden Sie den Bildschirm-Encoder oder den [TOUCH AND TURN]-Drehregler, oder berühren Sie den Bildschirm und schieben Sie dann zum Einstellen des Delays nach oben, unten, links oder rechts.
- 4 Stellen Sie den Delay-Punkt wie erforderlich ein.**

Der Delay-Punkt wird auf dem DELAY-Bildschirm eingestellt.
- 5 Wenn Sie die Einstellungen abgeschlossen haben, drücken Sie auf das ×-Symbol oben rechts im Fenster.**

### Verwandte Links

„DELAY-Bildschirm“ (S. 240)

## SENDS TO

Mit SENDS TO können Sie das Routing der Sends an einen bestimmten MIX- oder MATRIX-Bus jeweils gleichzeitig für 12 Kanäle festlegen.

- 1 Drücken Sie die [HOME]-Taste, um den OVERVIEW-Bildschirm aufzurufen.**
- 2 Drücken Sie die Send-Schaltfläche, um das Send-Feld zu öffnen.**
- 3 Wählen Sie mit den Auf/Ab-Tasten die Ziel-Bus-Bank aus.**
- 4 Mit der SEND-ON-Schaltfläche können Sie das Send-Signal ein- und ausschalten, das von jedem Eingangs- oder MIX-Kanal zum aktuell ausgewählten MIX-/MATRIX-Bus gesendet wird.**
- 5 Verwenden Sie bei Bedarf die Pre-Schaltfläche, um den Send-Ausspielpunkt des Signals einzustellen, das von jedem Eingangs-, MIX- oder STEREO-Kanal an einen auf VARI eingestellten MIX- oder MATRIX-Bus gesendet wird.**

### HINWEIS

- Dadurch können Sie den Send-Abgriffpunkt für jeden Kanal unabhängig auswählen.
- Bei MIX-Bussen des Typs FIXED wird die Pre-Schaltfläche nicht angezeigt.

- 6 Verwenden Sie den Send Level-Drehregler, um den Send-Pegel einzustellen.**

Verwenden Sie den Bildschirm-Encoder oder den [TOUCH AND TURN]-Drehregler, oder berühren Sie den Bildschirm und schieben Sie dann zum Einstellen des Send-Pegels nach oben, unten, links oder rechts.

### Verwandte Links

„Send-Bildschirm“ (S. 242)

## Verwenden der Fader zum Einstellen der Sends (SENDS-ON-FADER-Modus)

Konfigurieren Sie die Send-Einstellungen mithilfe des Faders (SENDS-ON-FADER-Modus). Sie können die Fader auf dem oberen Bedienfeld nutzen, um den Signalpegel von einem Eingangskanal an die MIX-/MATRIX-Busse einzustellen.

**1 Vergewissern Sie sich, dass dem MIX-/MATRIX-Bus, an den Sie Signale senden möchten, ein Ausgangs-Port zugewiesen ist, und dass dieser Ausgangs-Port mit Ihrer Abhöranlage oder einem externen Effektgerät verbunden ist.**

**2 Drücken Sie die Taste [SENDS ON FADER] auf dem Bedienfeld.**

Dies schaltet in den SENDS-ON-FADER-Modus, und der SENDS-ON-FADER-Bildschirm wird angezeigt. Die Fader im Kanalzugbereich bewegen sich auf die Send-Pegelwerte der von den einzelnen Kanälen zum aktuell ausgewählten MIX-/MATRIX-Bus gesendeten Signale. Auch die [ON]-Tasten wechseln in den SEND-ON-Status.

**3 Wählen Sie mit den Auswahl Schaltflächen für die MIX-/MATRIX-Busse den als Send-Ziel dienenden MIX-/MATRIX-Bus aus.**

### HINWEIS

Wenn Sie die aktuell ausgewählte Auswahl Schaltfläche für die MIX-/MATRIX-Busse erneut drücken, wird Cue Monitoring für den entsprechenden MIX-/MATRIX-Kanal eingeschaltet. Diese Methode ist praktisch, wenn Sie das Signal abhören möchten, das an den ausgewählten MIX-/MATRIX-Bus gesendet wird.

**4 Stellen Sie mit den Fadern im Kanalzugbereich den Send-Pegel zum ausgewählten MIX-/MATRIX-Bus von den Kanälen aus ein, die auf der Ebene abgerufen (ausgerollt) wurden.**

**5 Wiederholen Sie die Schritte 3–5, um die Send-Pegel weiterer MIX-/MATRIX-Busse einzustellen.**

**6 Wenn Sie die Einstellung der MIX-/MATRIX-Send-Pegel beendet haben, drücken Sie die Taste [SENDS ON FADER] oder die ×-Schaltfläche oben rechts im Bildschirm.**

Verlässt den SENDS-ON-FADER-Modus und wechselt in den normalen Modus.

## Mix Minus

Diese Funktion entfernt nur das Signal eines bestimmten Kanals aus den an die MIX-/MATRIX-Busse gesendeten Signalen. Wenn Sie dies verwenden, können Sie schnell ein Monitorsignal an den Künstler oder Sprecher senden, dessen Stimme aus dem Gesamtsignal entfernt wurde. Indem Sie den Mix-Minus-Bus im Voraus einstellen und dann den „Owner“-Kanal angeben, können Sie das Mikrofon (den Eingangskanal) und den Monitorausgang (Mix-Minus-Bus) des Sprechers am Ausgabeziel verknüpfen.

### **1 Drücken Sie auf die Setup-Schaltfläche in der Menüleiste.**

### **2 Drücken Sie auf die Bus-Setup-Schaltfläche.**

Der BUS-SETUP-Bildschirm erscheint.

### **3 Tippen Sie auf die Mix-Minus-Schaltfläche.**

#### **HINWEIS**

- Der Send-Pegel des vom gewählten Owner-Kanal gesendeten Signals wird auf  $-\infty$  dB abgesenkt.
- Die Send-Pegel aller anderen Kanäle außer dem ausgewählten Kanal werden auf Nennpegel eingestellt (0,0 dB).
- Zusätzlich wird der Send-Weg zum Send-Destination-Bus eingeschaltet, und der Send-Punkt wird auf Post eingestellt.
- Ein Stereo-Eingangskanal hat für das von beiden Kanälen gesendete Signal einen Send-Pegel von  $-\infty$  dB.

### **4 Drücken Sie die Schaltfläche für „N-1 Owner“.**

Es erscheint ein Bildschirm, in dem Sie den Owner-Kanal für Einstellungen der Mix-Minus-Einstellungen auswählen können (für Eingangskanäle, die Mix Minus verwenden).

### **5 Wählen Sie den Owner-Kanal aus.**

#### **HINWEIS**

Dieser lässt sich auch auswählen, indem Sie die [SHIFT]-Taste gedrückt halten und die N-1-Owner-Schaltfläche im OVERVIEW-Bildschirm drücken.

### **6 Drücken Sie die OK-Schaltfläche.**

Die Sends vom ausgewählten Owner-Kanal werden ausgeschaltet.

#### **Verwandte Links**

„BUS-SETUP-Bildschirm“ (S. 118)

## ST-Modus und LCR-Modus

Die STEREO-Busse werden für die Ausgabe von Signalen an die Hauptlautsprecher verwendet. Signale können in zwei verschiedenen Modi an einen STEREO-Bus gesendet werden (ST-Modus oder LCR-Modus), und Sie können diese Auswahl individuell für jeden Kanal vornehmen. Diese Modi unterscheiden sich wie folgt.

### ST-Modus

Diese Methode sendet Signale unabhängig vom Eingang und den MIX-Kanälen an jeden der STEREO-Busse A und B.

- Signale, die zum STEREO-Bus A und B gesendet werden, können einzeln ein- oder ausgeschaltet werden.
- Das Panorama des Signals, das vom Eingangskanal oder vom MIX-Kanal auf die Kanäle L/R des STEREO-Busses A oder B gesendet wird, wird durch den TO-ST-PAN-Drehregler gesteuert.

### Über MONO

Mit dem L/R-PATH-Einblendmenü im SELECTED-CHANNEL-VIEW-Bildschirm kann STEREO B auf MONO eingestellt werden. Wenn hier MONO eingestellt ist, wird das gleiche Signal an beide Kanäle L und R des Busses STEREO B ausgegeben.

### LCR-Modus

Bei dieser Methode werden die Signale von den Eingangskanälen und den MIX-Kanälen gleichzeitig an insgesamt drei Busse gesendet: STEREO A (L und R) und STEREO B (C).

- Signale, die zum STEREO-Bus A und B gesendet werden, können gemeinsam ein- oder ausgeschaltet werden.
- Der Pegelunterschied zwischen den vom Eingangskanal oder vom MIX-Kanal zum STEREO-Bus A (L und R) oder STEREO-Bus B (C) gesendeten Signale kann mit dem CSR-Drehregler (Mitte-/Seite-Verhältnis) eingestellt werden.
- Der Pegel des vom Eingangskanal oder vom MIX-Kanal zum STEREO-Bus A (L und R) und zum STEREO-Bus B (C) gesendeten Signals ändert sich je nach den Einstellungen des TO-ST-PAN-Drehreglers und des BALANCE-Drehreglers.

### HINWEIS

- Wenn Sie den LCR-Modus verwenden, stellen Sie STEREO B auf MONO ein.
- STEREO B wird als CENTER-Kanal verwendet.

## Senden von Signalen an den STEREO-Bus

- 1 Prüfen Sie, ob eine Eingangssignalquelle am gesteuerten Kanal angeschlossen ist, und stellen Sie die Phantomspeisung, die Verstärkung und die Phase des Eingangsverstärkers ein, um ein optimales Eingangssignal zu erhalten.**
- 2 Drücken Sie im OVERVIEW-Bildschirm oder im SELECTED-CHANNEL-VIEW-Bildschirm des Eingangs- oder MIX-Kanals die Pan/Balance-Schaltfläche desjenigen Kanals, dessen Signal Sie an den STEREO-Bus A und B senden möchten.**  
Es erscheint das TO-STEREO-Einblendfenster.
- 3 Verwenden Sie die ST/LCR-Modus-Schaltfläche, um entweder den ST-Modus oder den LCR-Modus für jeden Kanal zu wählen.**
- 4 Prüfen Sie im Selected-Channel-Bereich auf dem Bedienfeld, ob die [ON]-Taste des Eingangs- oder MIX-Kanals, den Sie bedienen möchten, eingeschaltet ist und schieben Sie dann den Fader in die gewünschte Stellung.**
- 5 Prüfen Sie im Selected-Channel-Bereich auf dem Bedienfeld, ob die [ON]-Taste des STEREO-Kanals, den Sie bedienen möchten, eingeschaltet ist und schieben Sie dann den Fader in die gewünschte Stellung.**

### Verwandte Links

„To-Stereo-Bildschirm“ (S. 244)

## Informationen über DCAs

Mit den 24 DCAs (Digitally-Controlled Amplifiers; digital gesteuerte Verstärker) können Sie die Pegel mehrerer Kanäle gleichzeitig steuern.

Diese bieten die folgenden Funktionen:

- DCA 1–24 können für alle Ein- und Ausgangskanäle verwendet werden.
- Ein- und Ausgangskanäle können in ein und derselben Gruppe gemischt werden.
- Alle Kanäle, die einem DCA zugewiesen sind (= eine DCA-Gruppe), können gleichzeitig vorgehört werden (Cue).
- Sie können den entsprechenden DCA bei Unity Gain hören (was dem Pegel entspricht, den man erhält, wenn der DCA-Fader auf 0 dB eingestellt wird).

### HINWEIS

Die DCA-Einstellungen werden als Teil einer Szene gespeichert.

### Verwandte Links

„DCA-GROUP-ASSIGN-Bildschirm“ (S. 197)

## Zuweisen von Kanälen zu DCA-Gruppen

- 1 Drücken Sie auf das DCA/Mute Assign-Feld im OVERVIEW-Bildschirm, oder drücken Sie auf die DCA/Mute-Schaltfläche im SELECTED-CHANNEL-VIEW-Bildschirm.**

Das Fenster DCA/Mute Assign wird angezeigt.

- 2 Drücken Sie eine der Zuweisungsschaltflächen (Assign), um den DCA auszuwählen, dem der derzeit ausgewählte Kanal zugewiesen wird (Mehrfachauswahl möglich).**
- 3 Wählen Sie auf dieselbe Weise einen oder mehrere DCAs für weitere Kanäle aus.**

### Verwandte Links

„DCA-GROUP-ASSIGN-Bildschirm“ (S. 197)



## Verwenden der DCAs

- 1 Weisen Sie Eingangskanäle und Ausgangskanäle einem DCA zu.**
- 2 Stellen Sie mit den Fadern im Kanalzugbereich die relative Balance zwischen den Ein- und Ausgangskanälen ein, die der zu verwendenden DCA-Gruppe angehören.**
- 3 Drücken Sie die [DCA/DAW]-Taste in der Fader-Bank, so dass sie leuchtet, und rufen Sie den DCA auf, den Sie verwenden möchten.**
- 4 Betätigen Sie im Kanalzugbereich den Fader des DCAs, den Sie verwenden möchten.**

Die Pegel aller diesem DCA zugeordneten Kanäle ändert sich, während die in Schritt 2 eingerichteten Pegelunterschiede untereinander beibehalten werden.

### HINWEIS

Die Betätigung eines DCA-Faders bewirkt nicht, dass sich die Eingangs-Fader synchron dazu bewegen.

- 5 Um einen DCA ein- oder stummzuschalten, drücken Sie die [ON]-Taste dieses DCAs.**

Wenn Sie eine [ON]-Taste drücken, so dass die Tastenanzeige erlischt, blinkt die [ON]-Taste für jeden diesem DCA zugewiesenen Kanal, und diese Kanäle werden stummgeschaltet (selber Zustand, als wären die Fader auf Position  $-\infty$  dB gestellt).

- 6 Um einen DCA per Cue Monitoring vorzuhören, drücken Sie die [CUE]-Taste dieses DCAs.**

Wenn Sie die [CUE]-Taste drücken, so dass die Anzeige der Taste leuchtet, wird Cue Monitoring für die diesem DCA zugewiesenen Kanäle aktiviert. Weitere Informationen zur Cue-Funktion finden Sie unter „Verwenden der Cue-Funktion“ (S. 329).

### HINWEIS

Im Kanalzugbereich können Sie den DCA auch bedienen, indem Sie auf den [FADER BANK]-Bereich drücken.

## DCA-Szenenraster (kompatibel zum Theater Package)

Dieser Abschnitt beschreibt, wie ein DCA-Szenenraster eingerichtet wird, das für den Fall benötigt wird, dass DCA-Zuweisungen für bestimmte oder alle Szenen in einer Theateranwendung geändert werden müssen.

- 1 Drücken Sie auf die Ch-Job-Schaltfläche in der Menüleiste.**
- 2 Drücken Sie die DCA-Gruppen-Schaltfläche, um den DCA-GROUP-ASSIGN-Bildschirm zu öffnen.**
- 3 Drücken Sie die Preset-Bearbeitungsschaltfläche, um wie erforderlich DCA-Presets vorzubereiten.**
- 4 Drücken Sie auf die DCA-Scene-Grid-Schaltfläche.**  
Der DCA-SCENE-GRID- Bildschirm erscheint.
- 5 Drücken Sie DCA Grid, um jeder Szene einen DCA zuzuweisen.**

### Verwandte Links

- „DCA-GROUP-ASSIGN-Bildschirm“ (S. 197)
- „DCA-SCENE-GRID-Bildschirm (kompatibel mit dem Theater Package)“ (S. 199)

## Informationen zu MUTE-Gruppen

Es stehen zwölf Mute-Gruppen zur Verfügung, die folgende Funktionen haben:

- Die Mute-Gruppen 1–12 können für alle Eingangskanäle sowie für alle Ausgangskanäle verwendet werden.
- Ein- und Ausgangskanäle können in ein und derselben Gruppe gemischt werden.
- Sie können die Stummschaltung einzelner Kanäle vorübergehend deaktivieren.
- Sie können auch einer USER-DEFINED-Taste eine Mute-Gruppen-Steuerfunktion zuweisen.
- Die Mute-Gruppe kann nicht nur vollständig stummgeschaltet werden, sondern der Betrag der Absenkung kann auch mit der DIMMER-Funktion eingestellt werden.
- Mit der MUTE-SAFE-Funktion können Sie bestimmte Kanäle von der Mute-Group-Funktion ausschließen.
- Sie können den Namen des Mute-Gruppen-Steuerelements bearbeiten.

## Vorübergehende Aufhebung der Stummschaltung

### **Vorübergehende Aufhebung der Stummschaltung**

Sie können die Stummschaltung (Mute) für bestimmte Kanäle in einer Mute-Gruppe vorübergehend aufheben, indem Sie die entsprechenden [ON]-Tasten des Kanals drücken.

### **HINWEIS**

Wenn Preference > [ON] keys > During MUTE auf „Override“ eingestellt ist, kann die [ON]-Taste eine Mute-Gruppe vorübergehend stummschalten.

### **Flash-Betrieb der ON-Schaltfläche**

In den Bildschirmen SELECTED CHANNEL VIEW und METER blinkt die ON-Schaltfläche stummgeschalteter Kanäle.

## Zuweisen von Kanälen zu einer Mute-Gruppe

- 1 Drücken Sie auf das DCA/Mute Assign-Feld im OVERVIEW-Bildschirm, oder drücken Sie auf die DCA/Mute-Schaltfläche im SELECTED-CHANNEL-VIEW-Bildschirm.**

Das Fenster DCA/Mute Assign wird angezeigt.

- 2 Drücken Sie eine Mute-Assign-Schaltfläche, um diejenige MUTE-Gruppe auszuwählen, welcher der derzeit ausgewählte Kanal zugewiesen ist (Mehrfachauswahl möglich).**

- 3 Wählen Sie auf dieselbe Weise die Mute-Gruppe(n) für andere Kanäle aus.**

### Verwandte Links

„MUTE-GROUP-ASSIGN-Bildschirm“ (S. 200)

## Channel Link

Mit der Channel-Link-Funktion können Sie Bedienvorgänge wie Fader-Bewegungen oder EQ-Parameter von Ein- oder Ausgangskanälen miteinander verknüpfen. Zwei oder mehr miteinander verknüpfte Eingangskanäle werden als Link-Gruppe bezeichnet. Sie können bis zu 52 Link-Gruppen für Eingangskanäle und bis zu 30 Link-Gruppen für Ausgangskanäle erstellen. Die Art von Parametern, die verknüpft sein sollen, können für jede einzelne Link-Gruppe ausgewählt werden. Ein- und Ausgangskanäle können sich jedoch nicht in derselben Verknüpfungsgruppe befinden. Während die Paarschaltung auf zwei benachbarte Kanäle beschränkt ist, können Sie mit der Channel-Link-Funktion mehrere Kanäle miteinander verknüpfen.

- 1 Drücken Sie auf die Ch Job-Schaltfläche auf der Menüleiste, und wählen Sie dann Ch Link aus.**  
Wenn Sie Ch Link auswählen, wird der CH-LINK-MODE-Bildschirm angezeigt.
- 2 Tippen Sie auf eine INPUT/OUTPUT-Schaltfläche, um die Kanäle auszuwählen, die Sie verknüpfen möchten.**
- 3 Verknüpfen Sie Kanäle miteinander, indem Sie die [SEL]-Taste des Quellkanals gedrückt halten und dann die [SEL]-Taste des Zielkanals für die Verknüpfung drücken.**
- 4 Verwenden Sie die Tasten im Link-Parameter-Feld im CH-LINK-MODE-Bildschirm, um die Parameter auszuwählen, die Sie miteinander verknüpfen möchten.**
- 5 Drücken Sie auf das x-Symbol, um den CH-LINK-Bildschirm zu schließen.**

### Verwandte Links

„CH-LINK-Bildschirm“ (S. 202)

## Verschiedene Arten von Kanalverknüpfungen

### Verschiedene Arten von Kanalverknüpfungen

- **Verkoppeln dreier oder mehrerer Kanäle**  
Halten Sie die [SEL]-Taste des Quellkanals der Verknüpfung gedrückt und drücken Sie nacheinander die [SEL]-Tasten aller Eingangskanäle, die Sie zur Link-Gruppe hinzufügen möchten.
- **Hinzufügen weiterer Kanäle zu einer bestehenden Link-Gruppe**  
Halten Sie die [SEL]-Taste eines der Kanäle der Link-Gruppe gedrückt und drücken Sie dann die [SEL]-Tasten derjenigen Kanäle, die Sie zur Gruppe hinzufügen möchten.
- **Link aufheben**  
Halten Sie eine beliebige [SEL]-Taste in der betreffenden Link-Gruppe fest, und drücken Sie dann die [SEL]-Taste des Kanals, den Sie aus der Gruppe entfernen möchten.
- **Einstellen der Lautstärkebalance zwischen den Kanälen einer Link-Gruppe**  
Halten Sie hierzu die [SEL]-Taste eines verknüpften Kanals gedrückt, und stellen Sie dann den gewünschten Parameter ein.

## Temporäre Verknüpfung

Diese Funktion erzeugt eine vorübergehende Verknüpfung mehrerer Kanäle und verknüpft nur die bedienten Parameter zwischen Kanälen. Dies ist nützlich, wenn Sie Fader-Einstellungen oder EQ-Einstellungen auf mehrere Kanäle anwenden möchten, da dies schneller geht als sie zu kopieren oder abzurufen. Da es sich nicht um eine permanente Verknüpfung handelt, kann nur eine einzelne Gruppe verknüpft werden, die Anzahl der Kanäle ist jedoch nicht einschränkt. Ein- und Ausgangskanäle können auch bei vorübergehender Verknüpfung nicht untereinander gemischt werden.

Die Liste der verknüpften Parameter ist unten aufgeführt. Gain und Level verhalten sich relativ zueinander.

### Bei Eingangskanälen:

- Digital-Gain und Analog-Gain-Einstellungen
- Einstellungen von Insert Ein/Aus und Abgriffpunkt
- Einstellungen von Direktausgang Ein/Aus, Lautstärkepegel, Abgriffpunkt und Follow
- HPF-Einstellungen
- LPF-Einstellungen
- PEQ-Einstellungen
- Dynamik-Einstellungen
- Verzögerungseinstellungen
- Einstellungen von Ein/Aus, Lautstärkepegel, Pre/Post und Follow für an MIX-Busse gesendete Signale
- Einstellungen von Ein/Aus, Lautstärkepegel, Pre/Post und Follow für an MATRIX-Busse gesendete Signale
- TO-STEREO-Einstellungen
- DCA-/Mute-Zuweisungseinstellungen
- Fader-Bedienvorgänge
- Bedienvorgänge von [ON]-Tasten
- Einstellungen der Eingangszuordnungen
- Reihenfolge von EQ und DYN2

### Für Ausgangskanäle (mit Ausnahme der Stereokanäle):

- Einstellungen von Insert Ein/Aus und Abgriffpunkt
- HPF-Einstellungen
- LPF-Einstellungen
- PEQ-Einstellungen
- Dynamik-Einstellungen
- Verzögerungseinstellungen
- Einstellungen von Ein/Aus, Lautstärkepegel, Pre/Post und Follow für an MATRIX-Busse gesendete Signale
- TO-STEREO-Einstellungen
- DCA-/Mute-Zuweisungseinstellungen
- Fader-Bedienvorgänge
- Bedienvorgänge von [ON]-Tasten
- Reihenfolge von EQ und DYN2



## Vorübergehende Verknüpfung von Kanälen

Halten Sie zum vorübergehenden Verknüpfen die [SHIFT]-Taste gedrückt und drücken Sie die [SEL]-Taste. Der Anzeigebereich und der Kanalname unten im Bildschirm sind gelb umrandet, und ein Verknüpfungssymbol erscheint. Die [SEL]-Taste des eingestellten Kanals blinkt.

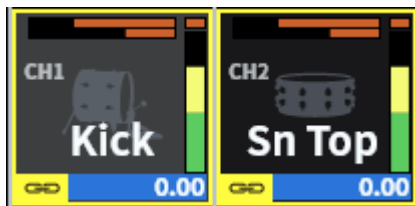

Wenn Sie die [SEL]-Taste eines nicht verknüpften Kanals drücken, wird die vorübergehende Verknüpfung abgebrochen. Die temporäre Verknüpfung wird auch dann abgebrochen, wenn Sie das Gerät ausschalten oder eine Datei laden. Die vorübergehende Verknüpfung bleibt bestehen, wenn eine Szene abgerufen wird, sie wird jedoch aufgehoben, wenn die Paareinstellungen der vorübergehend verknüpften Kanäle geändert werden.

## Kopieren von Kanalparametern

Sie können Mix-Einstellungen der Kanäle auf andere Kanäle kopieren. Durch die Ausführung des Kopiervorgangs überschreiben die neuen Einstellungen die Parameter am Ziel des Kopiervorgangs. Sie können Parametereinstellungen zwischen den folgenden Kanal kombinationen kopieren.

- Zwischen Eingangskanälen
- Zwischen MIX-Kanälen
- Zwischen MATRIX-Kanälen

### HINWEIS

Einstellungen von Zuweisungen, Kanalnamen und der Phantomspannung werden nicht kopiert.

#### **1 Drücken Sie auf die Ch Job-Schaltfläche auf der Menüleiste, und wählen Sie dann Ch Copy aus.**

Wenn Sie Ch Copy auswählen, erscheint der CH-COPY-Bildschirm.

#### **2 Wählen Sie den Quellkanal für den Kopiervorgang aus.**

Sobald Sie den Quellkanal ausgewählt haben, schaltet das System automatisch in einen Modus, in dem Sie das Kopierziel auswählen können. Die Fader-Grafik des Quellkanals wird grün hervorgehoben.

#### **3 Wählen Sie den oder die Ziel-Kanäle aus (Mehrfachauswahl möglich).**

Die Fader-Darstellung des Zielkanals oder der Zielkanäle werden pink hervorgehoben.

#### **4 Drücken Sie die Paste-Schaltfläche, um den Kopiervorgang auszuführen.**

Der Kopiervorgang wird ausgeführt, und die Parametereinstellungen überschreiben die Daten am Kopierziel.

#### **5 Drücken Sie auf das x-Symbol, um den CH-COPY-Bildschirm zu schließen.**

### Verwandte Links

„CH-COPY-Bildschirm“ (S. 204)

## Initialisieren der Kanalparameter

Dadurch werden die Kanalparameter auf deren Anfangswerte zurückgesetzt. Dieser Vorgang kann auf beliebigen Kanälen durchgeführt werden.

### HINWEIS

Einstellungen des Kanalnamens, der Zuweisungen und Recall-Safe-Einstellungen werden nicht initialisiert.

**1 Drücken Sie auf die Ch Job-Schaltfläche auf der Menüleiste, und wählen Sie dann CH Default aus.**

Wenn Sie CH Default auswählen, wird der CH-DEFAULT-Bildschirm angezeigt.

**2 Wählen Sie den oder die Kanäle aus, den/die Sie initialisieren möchten (Mehrfachauswahl möglich).**

Der entsprechende Kanal bzw. die Kanäle werden hervorgehoben.

**3 Um die Initialisierung auszuführen, drücken Sie auf die Default-Schaltfläche.**

Es erscheint ein Dialogfeld, in dem Sie den Initialisierungsvorgang bestätigen müssen.

**4 Drücken Sie in dem Bestätigungsfenster auf OK.**

Die Parameter des oder der ausgewählten Kanäle werden initialisiert.

**5 Um den CH-DEFAULT-Bildschirm zu schließen, drücken Sie auf das Schließfeld.**

### Verwandte Links

„CH-DEFAULT-Bildschirm“ (S. 205)

## GEQ/PEQ

### Verwenden eines grafischen EQs (GEQ)

#### 31BandGEQ

Dies ist ein monauraler 31-Band-GEQ. Die Bandbreite der einzelnen Bänder beträgt 1/3 Oktave, und die Absenkung/Anhebung ist variabel, entweder  $\pm 15$  dB,  $\pm 12$  dB,  $\pm 6$  dB (Anhebung/Absenkung) und  $-24$  dB (nur Absenkung). Alle 31 Bänder können gleichzeitig verwendet werden.

#### Flex15GEQ

Dies ist ein monauraler 15-Band-GEQ. Die Bandbreite der einzelnen Bänder beträgt 1/3 Oktave, und die Absenkung/Anhebung ist variabel, entweder  $\pm 15$  dB,  $\pm 12$  dB,  $\pm 6$  dB (Anhebung/Absenkung) und  $-24$  dB (nur Absenkung). Mit dem Flex15 GEQ können Sie die Verstärkung von bis zu 15 Bändern einstellen (genau wie die 31 Bänder des 31-Band-GEQ), sobald Sie insgesamt 15 der 31 Bänder eingestellt haben, können Sie weitere Bänder erst dann einstellen, wenn eines der bereits eingestellten Bänder auf 0 eingestellt wird. Der GEQ besitzt einen Real Time Analyzer mit 1/12 Oktave Bandbreite und 121 Bändern über den Frequenzbereich (auch als Spectrum Analyzer bekannt). Wenn Sie eine Stereo-Signalquelle verwenden, können Sie die beiden GEQ-Einheiten koppeln.

### Über die Verwendung eines parametrischen EQ (PEQ)

#### 8BandPEQ

Dies ist ein monauraler PEQ (Parametric Equalizer) mit 8 Frequenzbändern. Er bietet zusätzlich vier Kerbfilter (Notch). Für den PEQ kann ein Real Time Analyzer mit 121 Bändern von jeweils 1/12 Oktave Bandbreite verwendet werden (auch als Spectrum Analyzer bekannt).

### HINWEIS

Die Notch-Filter A–D sind unabhängig vom PEQ und werden nicht von den BYPASS-Schaltflächen des PEQ beeinflusst. Es ist auch möglich, den PEQ auf BYPASS zu stellen und nur die Notch-Filter zu verwenden.

## DSP-Ressourcenverwaltung für GEQ

Plug-ins und GEQs/PEQs besitzen jeweils eigene DSP-Ressourcen. DSP-Ressourcen werden immer dann genutzt, wenn ein Plug-in bereitgestellt oder ein GEQ/PEQ eingefügt wird. DSP-Ressourcen, die für Plug-ins reserviert sind, sind in 64 Einheiten unterteilt; DSP-Ressourcen, die für GEQs/PEQs reserviert sind, sind in 32 Einheiten unterteilt. Näheres über die DSP-Ressourcen, die von jedem Plug-in oder GEQ/PEQ verwendet werden, finden Sie in der Dokumentation.

## Einfügen eines GEQ/PEQ in einen Kanal im SELECTED-CHANNEL-VIEW-Bildschirm

Dieser Abschnitt beschreibt, wie Sie einen GEQ/PEQ im ausgewählten Kanal einfügen und verwenden können.

- 1 Wählen Sie den zu bedienenden Kanal aus.**
- 2 Drücken Sie auf die Insert-Schaltfläche.**  
Der INSERT-Bildschirm erscheint.
- 3 Wählen Sie mit den INSERT-Schaltflächen [A]–[D] einen Insert-Block aus, den Sie dem GEQ/PEQ zuweisen möchten.**
- 4 Drücken Sie diese Schaltfläche, um den Auswahlbildschirm zu öffnen.**
- 5 Wählen Sie das einzufügende Element aus.**
- 6 Drücken Sie auf die OK-Schaltfläche, um den GEQ/PEQ zuzuweisen.**

### Verwandte Links

„Insert-Bildschirm“ (S. 239)

## Über Automixer

Automixer erkennt effektive Audiosignale von mehreren Mikrofonen und optimiert automatisch die Gain-Verteilung für mehrere Live-Mikrofone in Situationen mit frei gesprochenen Dialogen. Auf diese Weise kann der Tontechniker einen konsistenten System-Gain über mehrere Mikrofone hinweg erhalten, ohne sich auf die Bedienung mehrerer Fader konzentrieren zu müssen.

### Grundlagen der Bedienung des Automixers

Der Automixer verwendet das Dugan Speech System, das automatisch den Automix-Gain von bis zu 64 Live-Mikrofonen einstellt.

#### Für eine Person, die in mehrere Mikrofone spricht

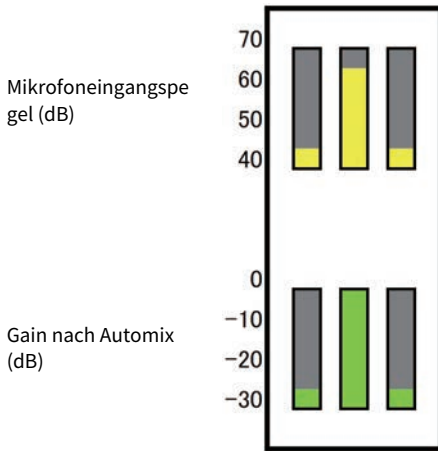

#### Für zwei Personen, die in mehrere Mikrofone sprechen

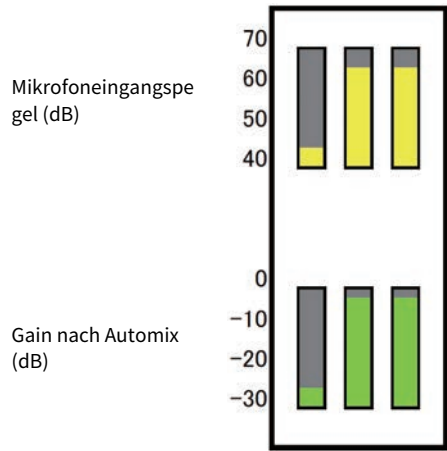

Wenn eine Person spricht, wird der Gain-Pegel des Mikrofons sofort angehoben, während der Gain für das andere Mikrofon reduziert wird. Wenn eine andere Person spricht, passiert genau das Gleiche.

Wenn zwei Personen sprechen, wird der Gain der zwei Mikrofone automatisch verteilt, so dass der Gesamt-Gain konstant bleibt. Der Gain des dritten Mikrofons wird reduziert.

Das Verhalten des Dugan Speech Systems unterscheidet sich von einer Limiter- oder Auto-Level-Controller-Funktion. Dieses System ermöglicht einem Techniker, die Pegelbalance wie gewohnt einzustellen, auch für mehrere Redner. Auch, wenn niemand spricht, erkennt das System die Mikrofon-Eingangspiegel und verteilt automatisch den Gain. Das bedeutet, dass die Fader immer aufgeregelt bleiben können.

Der Automixer verteilt Automix-Gain bevorzugt auf Kanäle mit höheren Eingangspegeln. Der Automixer bietet die folgenden Vorteile:

- Er verhindert unnötige Pegelschwankungen und ungleichmäßige Umgebungsgeräusche, die von Mikrofonen auf ausgeschalteten Kanälen oder niedrigen Fader-Einstellungen aufgenommen werden.
- Er stellt die Gain- und Fader-Einstellungen entsprechend dem Pegel des Sprechers an jedem Mikrofon ein und gibt auch Signalpegel ein, was eine genauere Automix-Gain-Verteilung zur Folge hat.
- Er erzielt eine bevorzugte Verteilung des Automix-Gain für den Sprecher, den Sie betonen möchten, indem er den Fader für diesen Lautsprecher anhebt oder andere absenkt.

## Informationen zu Plug-ins

Plug-ins lassen sich entweder direkt in einen beliebigen Kanal einschleifen (Insert) oder über Send/Return (Ausspiel-/Rückweg) ansprechen. Die DM7-Serie bietet 30 verschiedene Plug-ins. Die maximale Anzahl gleichzeitig verwendbarer Plug-ins hängt von deren Art ab. Näheres über die Anzahl von DSP-Ressourcen, die die einzelnen Plug-In benötigen, erfahren Sie in der Liste der Plug-In-Typen.

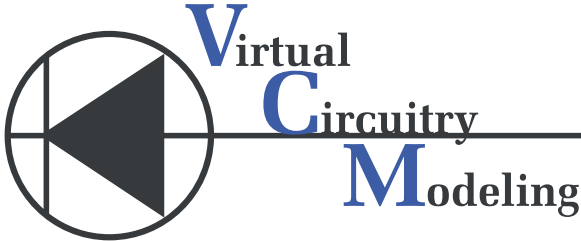

VCM (Virtual Circuitry Modeling) ist eine Technologie zur Modellierung analoger Schaltkreise auf Bauelement-Ebene (Widerstände, Kondensatoren usw.). Plug-Ins verwenden VCM-Technologie.

Die folgenden Funktionen stehen zusätzlich zur Verfügung.

- Der Mount-Status des Plug-Ins und dessen Parameter lassen sich im Scene-Speicher speichern.
- Es gibt eine Plug-In-Library, in der Sie Plug-In-Parameter speichern und abrufen können.
- Die Tap-Tempo-Funktion kann für Plug-Ins genutzt werden, die diese unterstützen. Tap Tempo lässt sich mittels einer USER-DEFINED-Taste oder über GPI nutzen.



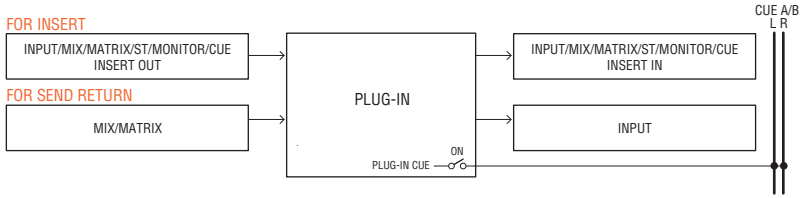

FOR INSERT (例)

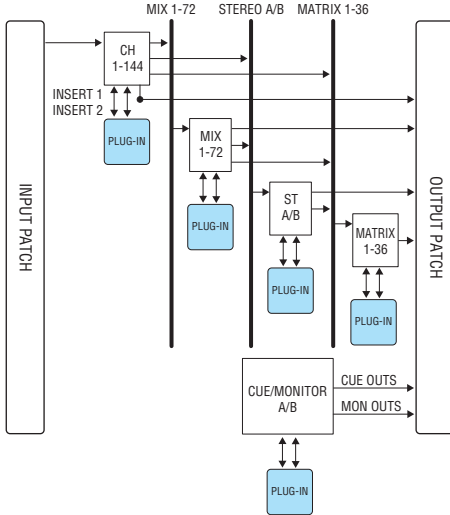

FOR SEND RETURN (例)

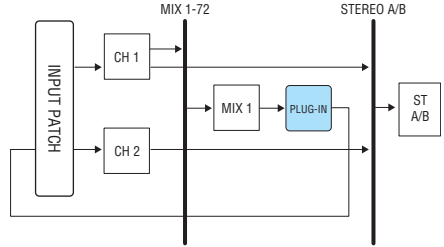

### Liste der Plug-In-Typen

Plug-In-Typ	Erläuterung	Anzahl der DSP-Ressourcen	Tap-Tempo-Funktion
REV-X	Ein Hall-Algorithmus mit jeweils 2 Ein- und Ausgängen, der einen voll klingenden Hall hoher Dichte und ein gleichmäßiges Ausklingen erzeugt und dem ursprünglichen Klang Räumlichkeit und Tiefe verleiht. Sie können je nach der gewünschten akustischen Umgebung und je nach Anwendungszweck aus einem von drei Programmen wählen: REV-X Hall, REV-X Room und REV-X Plate.	6	-
Analog Delay	Dual Stereo Dieser Delay-Effekt basiert auf dem analogen Delay des Yamaha E1010	4	✓
Max100	Eine vollständige Reproduktion (Modell) eines historischen Effektgeräts, das nur Ende der Siebziger hergestellt wurde.	1	✓
Dual Phaser	Eine vollständige Reproduktion (Modell) eines historischen Effektgeräts, das Mitte der Siebzigerjahre hergestellt wurde.	1	✓
OpenDeck	Dieses Mastering-Plug-in emuliert die Kompression durch Bandsättigung zweier Tellerspulentonbandgeräte (einem Aufnahme-Tonbandgerät und einem Wiedergabe-Tonbandgerät).	4	-
Vintage Phaser	Dies ist ein Modell eines Phasers, der flexible Möglichkeiten der Klangformung bietet. Dieser Phaser wurde nicht als Reproduktion eines bestimmten Modells konzipiert.	2	✓

Plug-In-Typ		Erläuterung	Anzahl der DSP-Ressourcen	Tap-Tempo-Funktion
HQ. Pitch		Ein monauraler Pitch Shifter mit einer stabilen Transposition.	4	✓
Portico 5033	Dual Stereo	Ein Modell eines analogen 5-bandigen EQs von Rupert Neve Designs.	2	-
EQ-1A	Dual Stereo	Modell eines klassischen Röhren-EQs (passive Funktionsweise).	3	-
Equalizer601		Ein Equalizer, der die Eigenschaften eines analogen Equalizers der Siebzigerjahre emuliert. Er kann eingesetzt werden, um einen leichten Drive zu erhalten.	2	-
DynamicEQ	Dual Stereo	Ein EQ, der den Gain dynamisch verändert und so die Anhebung/Absenkung abhängig vom Eingangspegel regelt.	2	-
Dynamic EQ4	Dual Stereo	Dies ist ein dynamischer Zwei-Band-Equalizer, der auf vier Bänder erweitert wurde.	3	-
Portico 5043	Dual Stereo	Ein Modell eines analogen Kompressors/Limiters von Rupert Neve Designs.	2	-
Portico 5045	Dual Stereo	Modelliert den Primary Source Enhancer von Rupert Neve Designs.	2	-
U76	Dual Stereo	Ein Modell eines klassischen Kompressors/Limiters.	3	-
Opt-2A	Dual Stereo	Modell eines klassischen Röhrenkompressors (optische Funktionsweise).	4	-
Comp276 Comp276S	Mono Stereo	Dieser Kompressor emuliert die Eigenschaften eines FET-Kompressors zur Pegelabsenkung, der in vielen Aufnahmestudios verwendet wird.	2	-
Buss Comp 369	Dual Stereo	Dieser Kompressor emuliert einen Standard-Bus-Kompressor, der in Aufnahmestudios und Radiosendern verwendet wird.	3	-
MBC4	Dual Stereo	Dieser Vier-Band-Kompressor bietet intuitive Bedienbarkeit.	3	-
DaNSe	Dual Stereo	Eine dynamische Rauschunterdrückung mit erstklassiger Tonqualität und Bedienbarkeit.	3	-

## HINWEIS

Plug-ins sind in zwei Kategorien unterteilt: Dual-Plug-ins, die von zwei monauralen Kanälen verwendet werden; und Stereo-Plug-ins, die von einem Stereokanal verwendet werden.

## Verwandte Links

- „RACK-Bildschirm“ (S. 226)
- Effektparameter

## Live Rec

Durch die Installation der Yamaha Console Extension, einer Software, die die DM7-Serie mit Nuendo Live verknüpft, können Sie Nuendo Live von der DM7-Serie aus steuern und eine einfache Mehrspuraufnahme sowie weitere Funktionen zu ermöglichen.

Zur Vorbereitung konfigurieren Sie die erforderlichen Einstellungen.

- Einrichten von Dante Accelerator oder Dante Virtual Soundcard
- Konfigurieren von Dante Controller
- Konfigurieren von Nuendo Live

### HINWEIS

Zusätzlich zu Nuendo Live können auch Nuendo und Cubase verkoppelt werden.

- 1 Drücken Sie auf die Live-Rec-Schaltfläche in der Menüleiste, um den LIVE-REC-Bildschirm aufzurufen.**
- 2 Drücken Sie die Easy-Rec-Schaltfläche, um die Aufnahme zu starten.**
- 3 Wenn die Aufnahme beendet ist, drücken Sie die Record-Lock-Schaltfläche und dann die Stopp-Schaltfläche. Mit Nuendo Live erstellte Aufnahmen werden als Projekte gespeichert.**

# Sonstige Bedienvorgänge

## Speichern einer Szene

Die aktuellen Mix-Daten können als neue Szene gespeichert werden, oder es kann eine vorhandene Szene überschrieben und aktualisiert werden.

### **1 Drücken Sie auf den Szenenbereich.**

Der Scene List-Bildschirm erscheint.

### **2 Drücken Sie die Store-Schaltfläche.**

Der SCENE-STORE-Bildschirm erscheint, in dem Sie der Szene einen Namen oder einen Kommentar zuordnen können.

#### **HINWEIS**

- Drücken Sie die Store-Schaltfläche. Das System schlägt automatisch eine Szenennummer und einen Namen vor.
- Um eine Szene mit einem Dezimalpunkt zu speichern, halten Sie die [SHIFT]-Taste gedrückt und drücken Sie die Store-Schaltfläche.

### **3 Geben Sie eine Szenennummer als Speicherziel ein.**

### **4 Ordnen Sie der Szene einen beliebigen Namen oder Kommentar zu.**

Näheres zur Eingabe von Text finden Sie unter Eingeben von Namen.

### **5 Drücken Sie die Store-Schaltfläche.**

Es erscheint ein Dialogfenster, in dem Sie den Speichervorgang bestätigen müssen.

### **6 Um den Speichervorgang auszuführen, drücken Sie auf die OK-Schaltfläche.**

Die aktuellen Mischeinstellungen werden unter der in Schritt 2 ausgewählten Szenennummer gespeichert. Wenn Sie den Speichervorgang abbrechen möchten, drücken Sie anstelle von OK auf CANCEL.

#### **HINWEIS**

- Sie können eine Einstellung vornehmen, die verhindert, dass beim Speichern ein Bestätigungsfenster erscheint. (PREFERENCE-Bildschirm)
- Sie können Daten nicht auf einer geschützten Szene speichern.

#### **Verwandte Links**

„Scene-List-Bildschirm“ (S. 77)

## Abrufen einer Szene

Sie können Szenen-Daten in den Speicher laden. Szenendaten werden durch zwei Filter abgerufen: Focus oder Recall Safe.

### **1 Drücken Sie auf den Szenenbereich.**

Der Scene List-Bildschirm erscheint.

### **2 Wählen Sie die Szene aus, die Sie abrufen möchten.**

Wenn Sie eine andere als die zuletzt aufgerufene oder gespeicherte Szene (im Folgenden „aktuelle Szene“ genannt) abrufen, blinkt die Szenen-Nummer.

### **3 Drücken Sie auf die Recall-Schaltfläche.**

Es erscheint ein Dialogfenster, in dem Sie den Abrufvorgang bestätigen müssen.

### **4 Drücken Sie auf die OK-Schaltfläche, um den Abrufvorgang auszuführen.**

Die in Schritt 2 ausgewählte Szene wird abgerufen. Um den Abrufvorgang abubrechen, drücken Sie auf die Cancel-Schaltfläche.

#### **HINWEIS**

Sie können eine Einstellung vornehmen, die verhindert, dass beim Abruf ein Bestätigungsfenster erscheint.

#### **Verwandte Links**

„Scene-List-Bildschirm“ (S. 77)

## Löschen von Szenen

In diesem Abschnitt wird beschrieben, wie eine Szene gelöscht wird.

### **1 Drücken Sie auf den Szenenbereich.**

Der Scene List-Bildschirm erscheint.

### **2 Drehen Sie am Bildschirm-Encoder, um die Szene auszuwählen, die Sie löschen möchten, und drücken Sie anschließend auf die Delete-Schaltfläche.**

Es erscheint ein Dialogfenster, in dem Sie den Löschvorgang bestätigen müssen.

### **3 Um den Löschvorgang auszuführen, drücken Sie auf die OK-Schaltfläche.**

Die in Schritt 2 ausgewählte(n) Szenennummer(n) werden gelöscht. Wenn Sie den Löschvorgang abbrechen möchten, drücken Sie anstelle von OK auf CANCEL.

#### **HINWEIS**

- Sie können geschützte Szenen nicht löschen.
- Um einen Löschvorgang der Szenen rückgängig zu machen, drücken Sie auf die Undo-Schaltfläche.

#### **Verwandte Links**

„Scene-List-Bildschirm“ (S. 77)

## Szenen duplizieren

Sie können eine Szene duplizieren, um so eine neue Szene zu erzeugen.

### **1 Drücken Sie auf den Szenenbereich.**

Der Scene List-Bildschirm erscheint.

### **2 Drehen Sie am Bildschirm-Encoder, um die Szene auszuwählen, die Sie duplizieren möchten, und drücken Sie anschließend auf die Duplicate-Schaltfläche.**

Das SCENE-DUPLICATE-Fenster erscheint, in dem Sie der Szene einen Namen oder einen Kommentar zuordnen können.

### **3 Ordnen Sie der Szene einen beliebigen Namen oder Kommentar zu.**

#### **HINWEIS**

Sie können duplizierte Szenen unter beliebigen Szenennummern speichern.

### **4 Um den Duplizierungsvorgang auszuführen, drücken Sie auf die Duplicate-Schaltfläche.**

Die Quellscene wird dupliziert und unter den in Schritt 3 festgelegten Szenennummern gespeichert. Wenn Sie sich entscheiden, den Duplizierungsvorgang abzubrechen, drücken Sie die anstelle von Duplicate auf die Cancel-Schaltfläche.

#### **Verwandte Links**

„Scene-List-Bildschirm“ (S. 77)

## Ändern von Szenennummer und Titel

Dieser Abschnitt beschreibt, wie Sie die Nummer und den Namen einer Szene ändern.

### **1 Drücken Sie auf den Szenenbereich.**

Der Scene List-Bildschirm erscheint.

### **2 Drehen Sie am Bildschirm-Encoder, um die Szene auszuwählen, deren Nummer oder Namen Sie ändern möchten, und drücken Sie dann die Einblendschaltfläche mit dem Szenentitel.**

Der SCENE-EDIT-Bildschirm erscheint, in dem Sie der Szene einen Namen oder einen Kommentar zuordnen können.

### **3 Ändern Sie die Szenennummer wie benötigt und/oder benennen Sie die Szene um.**

### **4 Drücken Sie die OK-Schaltfläche, um den Umbenennungs- oder Änderungsvorgang auszuführen.**

Die Änderungen, die Sie im Schritt 3 vorgenommen hatten, werden auf die ausgewählte Szene angewendet.

#### **Verwandte Links**

„Scene-List-Bildschirm“ (S. 77)



## Verwenden der Focus-Funktion

Mit der „Focus“-Funktion können Sie festlegen, welche Parameter beim Szenenabruf abgerufen (geladen) werden sollen. Dies kann für jede Szene einzeln konfiguriert werden. Der Einsatz dieser Funktion ist zum Beispiel dann praktisch, wenn Sie nur die Eingangskanaleinstellungen einer bestimmten Szene abrufen möchten.

### HINWEIS

Im Gegensatz zur Focus-Funktion bietet die DM7-Serie auch eine „Recall Safe“-Funktion, mit der Sie bestimmte Kanäle und/oder Parameter von Szenenabrufen ausschließen können. Während jedoch die Focus-Recall-Funktion für einzelne Szenen konfiguriert wird, gelten die Einstellungen der Recall-Safe-Funktion für alle Szenen gemeinsam.

#### **1 Drücken Sie auf den Szenenbereich.**

Der Scene List-Bildschirm erscheint.

#### **2 Drücken Sie auf die Registerkarte Focus oben im Scene List-Bildschirm.**

Das Focus-Feld erscheint in der rechten Hälfte des Scene List-Bildschirms.

#### **3 Drücken Sie die Set-Schaltfläche der Szene, für die Sie Focus-Einstellungen konfigurieren möchten.**

Der FOCUS-Bildschirm erscheint.

#### **4 Um den eingestellten Kanal auszuwählen, drücken Sie die Kanalanzeigetaste, so dass der Kanal angezeigt wird, und scrollen Sie dann durch die Kategorie-Auswahlliste (Kanalliste).**

#### **5 Wenn Sie die Focus-Funktion nur auf bestimmte Parameter anwenden möchten, betätigen Sie die Parameter-Einstellschaltfläche, um den Parameter ein- oder auszuschalten (Mehrfachauswahl ist möglich). Wenn Sie die Focus-Funktion auf alle Parameter anwenden möchten, schalten Sie die All On-Schaltfläche ein.**

#### **6 Schalten Sie die Focus-ON-Schaltfläche aller Kanäle ein, auf welche Sie die Focus-Funktion anwenden möchten.**

Wenn Sie die Focus-Funktion auf alle Parameter anwenden möchten, schalten Sie die All-Schaltfläche für alle Parametereinstellungen ein.

#### **7 Wenn Sie mit dem Konfigurieren der Einstellungen fertig sind, drücken Sie auf die Apply-Schaltfläche, um die Einstellungen anzuwenden. Drücken Sie die x-Schaltfläche, um das Fenster zu schließen.**

Die Anzeige der Focus-Parameter auf der Focus-Registerkarte im Scene List-Bildschirm unter Parameter zeigt den Status der Focus-Einstellung der Szene, für welche die Focus-Funktion konfiguriert wird.

### HINWEIS

Szenen, bei denen die Focus-Schaltfläche eingeschaltet ist, werden durch eine Kennzeichnung „Focus“ im Status-Feld des Scene List-Fensters markiert (Comment-Registerkarte).

#### **8 Rufen Sie eine Szene auf, für die Sie Focus-Einstellungen vorgenommen haben.**

Nur die auf dem FOCUS-Bildschirm ausgewählten Kanäle/Parameter werden abgerufen.

**HINWEIS**

Sie können die Focus-Funktion in Verbindung mit der Recall-Safe-Funktion verwenden. Durch Focus oder Recall Safe von Abrufvorgängen ausgenommene Kanäle oder Parameter werden nicht abgerufen.

**Verwandte Links**

„Scene-List-Bildschirm (Focus)“ (S. 80)

## Verwenden der Fade-Funktion

Die Funktion „Fade“ (Ein-/Aus-/Überblenden) ändert die Fader-Einstellungen bestimmter Kanäle/DCAs allmählich über die angegebene Zeit, wenn Sie eine Szene abrufen. Sie können die Fade-Funktion für jede Szene unabhängig einstellen.

### 1 Drücken Sie auf den Szenenbereich.

Der Scene List-Bildschirm erscheint.

### 2 Drücken Sie auf die Registerkarte Fade Time oben im Scene List-Bildschirm.

Das Fade Time-Feld erscheint in der rechten Hälfte des Scene List-Bildschirms.

### 3 Drücken Sie die Set-Schaltfläche.

Der FADE-TIME-Bildschirm erscheint.

### 4 Wählen Sie im Kanal-Auswahlfeld die Kanäle oder DCAs aus, auf die der Fade-Effekt angewendet werden soll (Mehrfachauswahl ist möglich).

Die [SEL]-Schaltflächen der ausgewählten Kanäle oder DCAs leuchten, und diese Kanäle oder DCAs werden im Kanalanzeigefeld grün hervorgehoben. Um die Auswahl wieder aufzuheben, drücken Sie erneut auf die leuchtende [SEL]-Taste, um sie auszuschalten.

### 5 Verwenden Sie den Bildschirm-Encoder, der dem Fade Time-Drehregler entspricht, oder verwenden Sie den [TOUCH AND TURN]-Drehregler, um die Fade-Zeit einzustellen.

Der Bereich ist 0,0 Sek. – 60,0 Sek. Wenn Sie alle Einstellungen abgeschlossen haben, drücken Sie auf OK, um den FADE-TIME-Bildschirm zu schließen.

#### HINWEIS

Die hier angegebene Fade-Dauer wird für alle in Schritt 4 ausgewählten Kanäle/DCAs verwendet.

### 6 Um die Fade-Funktion zu aktivieren, drücken Sie auf die Fade-Schaltfläche.

Sie können die Fade-Funktion einzeln für jede Szene ein- oder ausschalten.

#### HINWEIS

Szenen, bei denen die Focus-Schaltfläche eingeschaltet ist, werden durch eine Kennzeichnung „Fade“ im Status-Feld des Scene List-Fensters markiert (Comment-Registerkarte).

### 7 Rufen Sie eine Szene ab, für die die Fade-Funktion aktiviert ist.

Die Fader beginnen unmittelbar nach dem Recall-Vorgang sich zu bewegen und erreichen die Werte der aufgerufenen Szene im Verlauf der angegebenen Fade-Dauer.

#### HINWEIS

- Wenn Sie einen sich bewegenden Fader berühren, können Sie den Fade-Vorgang des Faders an dieser Stelle anhalten.
- Wenn Sie dieselbe Szene abrufen, während sich die Fader bewegen, springen die Fader aller Kanäle und DCAs sofort an ihre Zielpositionen.

## Ausgeben eines Steuersignals an ein externes Gerät in Kombination mit einem Szenen-Abruf (GPI OUT)

Ein Steuersignal kann an ein externes Gerät ausgegeben werden, das am GPI-Anschluss angeschlossen ist, wenn Sie eine bestimmte Szene abrufen. Gehen Sie vor wie folgt.

### HINWEIS

Weitere Informationen zu den GPI Out-Einstellungen erfahren Sie unter „Verwenden von GPI Out“.

#### **1 Drücken Sie auf den Szenenbereich.**

Der Scene List-Bildschirm erscheint.

#### **2 Drücken Sie auf die Registerkarte „GPI“ oben im Scene List-Bildschirm.**

Das GPI Out-Feld erscheint in der rechten Hälfte des Scene List-Bildschirms.

#### **3 Wählen Sie für jede Szene das Steuersignal aus, das Sie auf jedem GPI Out-Port ausgeben möchten.**

Durch mehrfaches Drücken dieser Taste schalten Sie zwischen den folgenden Funktionen um.

- ---- (**Aus**) Es wird nichts ausgegeben.
- **TRIGGER** .....Beim Abruf der Szene wird ein Trigger-Signal ausgegeben.
- **TALLY** .....Beim Abruf der Szene wird ein Tally ausgegeben.

#### **4 Drücken Sie die GPI-Schaltfläche, um die GPI Out-Funktion zu aktivieren.**

Sie können die GPI Out-Funktion einzeln für jede Szene ein- oder ausschalten.

### HINWEIS

Szenen, bei denen die GPI-Schaltfläche eingeschaltet ist, werden durch eine „GPI“-Anzeige im Status-Feld des Scene List-Fensters (Comment-Registerkarte) gekennzeichnet.

#### **5 Rufen Sie die Szene ab, für die Sie GPI Out-Signale ausgeben wollen.**

Beim Abruf der Szene werden die Steuersignale an ein externes Gerät ausgegeben, das mit dem GPI-Anschluss verbunden ist.

### Verwandte Links

„Scene-List-Bildschirm (GPI)“ (S. 86)

## Einsatz der Global-Paste-Funktion

Mit „Global Paste“ können Sie Einstellungen eines gewünschten Kanals oder Parameters auf Szenendaten im Speicher kopieren und einfügen. Dies ist eine praktische Methode, um Änderungen auf mehrere gespeicherte Szenen zu übertragen.

### **1 Drücken Sie auf den Szenenbereich.**

Der Scene List-Bildschirm erscheint.

### **2 Drücken Sie auf die Registerkarte Global Paste oben im Scene List-Bildschirm.**

Der Global Paste-Bildschirm erscheint.

### **3 Wählen Sie die Szenengruppe aus, die im Destination Scene-Feld eingefügt werden soll.**

Wählen Sie die Szenen aus, unter der die Szenengruppe gespeichert werden soll.

### **4 Wählen Sie im Parameter-Feld die zu kopierenden Kanäle/Parameter aus.**

Drücken Sie die Manual-Schaltfläche, um den Manual-Bildschirm zu öffnen. Auf diesem Bildschirm können Sie den zu kopierenden Kanal und Parameter auswählen. Wenn Sie alle Einstellungen abgeschlossen haben, drücken Sie auf das X-Symbol, um zum Global Paste-Bildschirm zurückzukehren.

### **5 Drücken Sie auf die Paste-Schaltfläche.**

Die ausgewählten Einträge werden in die Szenen in der ausgewählten Szenengruppe eingefügt. Während des Einfügevorgangs erscheint eine Balkenanzeige. Gleichzeitig erscheint beim Einfügen eine Cancel-Schaltfläche, mit der Sie den Einfügevorgang abbrechen können. In diesem Fall werden die Daten bis zum Drücken der Cancel-Schaltfläche eingefügt. Der Vorgang kann nicht rückgängig gemacht werden.

#### **HINWEIS**

- In einem der folgenden Fälle wird ein Dialogfeld angezeigt und die Daten werden nicht eingefügt:
  - Sie haben versucht, Daten in eine geschützte Szene einzufügen.
  - Die als Einfügeziel gewählte Szene wurde durch einen anderen Vorgang (von DM7 Editor aus usw.) gelöscht, direkt bevor der Einfügevorgang ausgeführt wurde.
- Wenn das Einfügen von Daten in einen der gepaarten Kanäle bewirkt, dass die Pairing-Einstellung aufgehoben wird, wird der andere Kanal dieses Paares auf MONO gesetzt.

#### **Verwandte Links**

„Global Paste-Bildschirm“ (S. 92)

## Verwendung der Recall-Safe-Funktion

Die Funktion „Recall Safe“ schließt bestimmte Parameter/Kanäle (DCAs) von Abrufvorgängen aus. Im Gegensatz zur Focus-Funktion, in der Sie Einstellungen für bestimmte einzelne Szenen vornehmen, werden die Recall-Safe-Einstellungen auf alle Szenen angewendet.

### **1 Drücken Sie auf den Szenenbereich.**

Der Scene List-Bildschirm erscheint.

### **2 Drücken Sie auf die Recall Safe-Registerkarte.**

Der RECALL-SAFE-Bildschirm wird angezeigt.

### **3 Um den eingestellten Kanal auszuwählen, drücken Sie die Kanalanzeigetaste, so dass der Kanal angezeigt wird, und scrollen Sie dann durch die Kategorie-Auswahlliste (Kanalliste).**

### **4 Wenn Sie Recall Safe nur auf bestimmte Parameter anwenden möchten, verwenden Sie die Parameterschaltflächen, um diese Parameter auszuwählen (Mehrfachauswahl ist möglich). Wenn Sie Recall Safe auf alle Parameter anwenden möchten, schalten Sie die All On-Schaltfläche ein.**

### **5 Schalten Sie die Recall-Safe-Schaltfläche ON für alle Kanäle ein, um die Recall-Safe-Funktion auf alle Kanäle anzuwenden.**

Wenn Sie die Recall-Safe-Funktion auf alle Parameter anwenden möchten, schalten Sie die ON-Schaltfläche zum Einschalten von Recall Safe für alle Kanäle ein.

#### **HINWEIS**

Sie können die Recall-Safe-Funktion in Verbindung mit der Focus-Funktion verwenden. Durch Focus oder Recall Safe von Abrufvorgängen ausgenommene Kanäle oder Parameter werden nicht abgerufen.

#### **Verwandte Links**

„Recall-Safe-Bildschirm“ (S. 90)

## Speichern von Einstellungsdaten auf einem USB-Flash-Laufwerk

Alle internen Daten können in einem einzigen Vorgang als Einstellungsdatei auf dem USB-Flash-Laufwerk gespeichert werden. Die Dateinamenerweiterung der gespeicherten Datei ist „.dm7f“.

**1 Drücken Sie auf die Save/Load-Schaltfläche im Utility-Bildschirm, um das Save/Load-Einblendfenster zu öffnen.**

**2 Drücken Sie auf die Save-Schaltfläche.**

Es erscheint der SAVE-Bildschirm, in dem Sie die zu speichernden Daten auswählen können.

**3 Hier können Sie die Art der zu speichernden Daten auswählen.**

### HINWEIS

Die Save-Schaltfläche ist verfügbar, wenn Daten zum Speichern vorhanden sind.

**4 Drücken Sie im SAVE-Bildschirm auf die Save-Schaltfläche.**

Es erscheint ein Fenster, in dem Sie einen Dateinamen und Kommentar eingeben können.

**5 Geben Sie einen Dateinamen oder Kommentar ein, und drücken Sie dann die Save-Schaltfläche.**

Nach Beendigung des Speichervorgangs schließt sich das PROCESSING-Fenster, das den Fortschritt des Speichervorgangs angezeigt hatte.

### HINWEIS

- Wenn Sie versuchen, eine Datei zu überschreiben bzw. mit demselben Namen im selben Ordner zu speichern, erscheint ein Dialogfenster, in dem Sie diesen Vorgang bestätigen müssen.
- Sie können einen Kommentar mit bis zu 54 Zeichen eingeben.
- Sie können einen Dateinamen mit bis zu 16 Zeichen eingeben. Laufwerksname, Pfadname und Dateiname sind auf insgesamt 256 Zeichen begrenzt. Wenn Sie diese Grenze überschreiten, kann es je nach Länge des Dateinamens sein, dass die Datei nicht gespeichert werden kann. Wenn unten im Bildschirm diese Fehlermeldung erscheint, kürzen Sie den Dateinamen und versuchen Sie noch einmal, die Datei zu speichern.

### Verwandte Links

„SAVE/LOAD-Bildschirm“ (S. 259)

## Laden einer Datei von einem USB-Flash-Laufwerk

Befolgen Sie die nachstehenden Schritte, um die Einstellungsdatei vom USB-Flash-Laufwerk in das Pult zu laden. Mit der gleichen Bedienung können Sie neben der Einstellungs-Datei auch andere Dateien laden.

Dateinamenerweiterung	Dateiinhalt
.dm7f	Alle Daten einschließlich der internen Einstellungen
.BMP	Bilddatei zur Anzeige im CONSOLE-LOCK-Bildschirm (256 Farben oder mehr, unkomprimiertes Bitmap-Format)
.jpg	Bilddatei zur Anzeige im CONSOLE-LOCK-Bildschirm (JPEG-Format)
.png	Bilddatei zur Anzeige im CONSOLE-LOCK-Bildschirm (PNG-Format)

### ACHTUNG

- Einige Daten können Einstellungen enthalten, die das Pult veranlassen, sofort nach dem Laden der Daten Signale auszugeben. Schalten Sie daher vor dem Laden von Daten die angeschlossenen Geräte aus und/oder verringern Sie die deren Lautstärke, damit es nicht zu Problemen kommt, wenn ein Signal ausgegeben wird.

### 1 Drücken Sie auf die Save/Load-Schaltfläche im Utility-Bildschirm, um das Save/Load-Einblendfenster zu öffnen.

Wählen Sie eine Datei zum Laden aus.

#### HINWEIS

Die Load-Schaltfläche steht zur Verfügung, wenn Daten zum Laden vorhanden sind.

### 2 Drücken Sie auf die Load-Schaltfläche.

Es erscheint der LOAD-Bildschirm, in dem Sie zu ladende Daten auswählen können.

### 3 Wählen Sie im LOAD-Bildschirm deren Art und die Daten selbst aus.

### 4 Drücken Sie auf die Load-Schaltfläche. Daraufhin wird ein Bestätigungsfenster angezeigt.

### 5 Um den Ladevorgang zu starten, drücken Sie die OK-Schaltfläche.

Nach Beendigung des Ladevorgangs schließt sich das PROCESSING-Fenster, das den Fortschritt des Ladevorgangs angezeigt hatte.

#### HINWEIS

Einstelldateien, die im Split-Modus gespeichert wurden, können nur an Pulten im Split-Modus geladen werden, die dieselbe Mix-Bus-Konfiguration haben.

#### Verwandte Links

„SAVE/LOAD-Bildschirm“ (S. 259)



## Bearbeiten einer Datei

### Kopieren und Einfügen

Um eine Datei in den Pufferspeicher zu kopieren und anschließend unter einem anderen Dateinamen einzufügen, gehen Sie wie folgt vor.

- 1 Aktivieren Sie das Kontrollkästchen der zu kopierenden Datei.**
- 2 Drücken Sie auf die Copy-Schaltfläche, die unten im Fenster erscheint.**
- 3 Falls erforderlich drücken Sie auf das Ordnersymbol, und wechseln Sie das Verzeichnis.**

Um zur nächsthöheren Ebene zu wechseln, drücken Sie auf die Pfeilschaltfläche im Feld Path (Dateipfad).

- 4 Drücken Sie auf die Paste-Schaltfläche.**

### Löschen von Dateien

- 1 Aktivieren Sie das Kontrollkästchen der zu löschenden Datei.**
- 2 Drücken Sie auf die Delete-Schaltfläche, die unten im Fenster erscheint.**  
Es erscheint ein Dialogfeld, in dem Sie den Löschbefehl bestätigen müssen.
- 3 Um den Löschvorgang auszuführen, drücken Sie auf die OK-Schaltfläche.**

#### HINWEIS

Sie können keine Datei löschen, die durch Drücken der Lock-Schaltfläche geschützt wurde.

### Verwandte Links

„SAVE/LOAD-Bildschirm“ (S. 259)

## Erstellen von Verzeichnissen

### **1 Falls erforderlich drücken Sie auf das Verzeichnissymbol, und wechseln Sie das Verzeichnis.**

Um zur nächsthöheren Ebene zu wechseln, drücken Sie auf die Pfeilschaltfläche im Feld Path (Dateipfad).

### **2 Drücken Sie auf die Menüschtfläche, und drücken Sie dann die erscheinende Make Dir-Schaltfläche.**

### **3 Geben Sie den Namen des Verzeichnisses ein, und drücken Sie anschließend auf die Save-Schaltfläche.**

#### **HINWEIS**

Es ist nicht möglich, einen Ordner mit dem Namen eines bereits existierenden Ordners anzulegen.

#### **Verwandte Links**

„SAVE/LOAD-Bildschirm“ (S. 259)

## Verwenden der Monitor-Funktion

### Steuern der Monitor-Funktion über den MONITOR-Bildschirm

Auf diesem Bildschirm können Sie die gewünschten Monitorquellen auswählen und an den PHONES-Ausgangsbuchsen oder an externe Monitorautsprecher ausgeben.

#### **1 Schließen Sie Ihr Monitorsystem an den OMNI-OUT-Buchsen usw. auf der Rückseite an.**

Monitor-Signale können an eine beliebige Ausgangsbuchse oder einen beliebigen Ausgangskanal gesendet werden. Wenn Sie über Kopfhörer mithören, vergewissern Sie sich, dass der Kopfhörer an einer der PHONES-Ausgangsbuchsen an der Vorderseite des Geräts angeschlossen ist.

#### **2 Drücken Sie auf die Monitor-Schaltfläche in der Menüleiste.**

Der MONITOR-Bildschirm erscheint. Im Monitor-Feld auf dem MONITOR-Bildschirm können Sie die aktuellen Abhöreinstellungen prüfen und die Monitor-Funktion ein- oder ausschalten.

#### **3 Drücken Sie die Monitor-Schaltfläche.**

Das MONITOR-Einstellungsfenster erscheint. Im MONITOR-Einstellungsfenster können Sie detaillierte Einstellungen für die Monitor-Funktion vornehmen.

#### **4 Drücken Sie die gewünschte Monitor Source Define -Schaltfläche, um das MONITOR-SOURCE-SELECT-Einblendfenster zu öffnen, und wählen Sie dann die Monitor-Signalquellen aus.**

Sie können jedem DEFINE-Satz bis zu 8 Kanalsignale zuweisen. Indem Sie auf die Clear All-Schaltfläche drücken, heben Sie alle Auswahlen auf. Sie können aus folgenden Monitor-Signalquellen auswählen.

#### **5 Verwenden Sie die Source Select -Schaltflächen, um die Monitor-Signalquellen auszuwählen.**

#### **6 Um einen Port als Ausgabeziel für die Monitorsignale L, R und C anzugeben, drücken Sie auf eine der Output Patch-Schaltflächen (L/R/C) im MONITOR-Einstellungsfenster, um das Output Patch-Fenster zu öffnen. Wählen Sie in diesem Fenster eines der folgenden Ausgangsziele für die Monitor-Signale (Mehrfachauswahl möglich).**

Drücken Sie nach der Auswahl eines Ausgangs-Ports auf die CLOSE-Schaltfläche, um das Einblendfenster zu schließen. Legen Sie die Ausgangs-Ports für die Monitor-Ausgangssignale L, R und C auf dieselbe Weise fest.

#### **HINWEIS**

Falls erwünscht, können Sie nur Ausgangs-Ports für die Monitorsignale L und R angeben, um diese über zwei Lautsprecher abhören zu können.

#### **7 Schalten Sie die Abhörfunktion mit der Output-Schaltfläche ein.**

Die in Schritt 4 ausgewählte Monitor-Signalquelle wird an das in Schritt 6 angegebene Ausgabeziel gesendet.

**HINWEIS**

Die PHONES-Ausgangsbuchsen geben stets das Monitor-Signal aus, unabhängig davon, ob die Monitor-Output-Schaltfläche aktiviert ist oder nicht.

**8 Mit dem Monitor-Fader wird der Monitorpegel eingestellt.**

Wenn Phones Level Link eingeschaltet ist, können Sie beim Abhören über Kopfhörer den Monitorpegel mit dem Phones-Level-Drehregler einstellen.

**9 Stellen Sie Dimmer (Absenkung), Verzögerung (Delay), Mono und Cue Interruption wunschgemäß ein.**

**HINWEIS**

Das Ein-/Ausschalten des Abhörsignals, die Auswahl der gewünschten Signalquelle und das Ein-/Ausschalten der Absenkfunktion (Mute/Dim) können auch USER-DEFINED-Tasten zugewiesen werden.

## Verwenden der Cue-Funktion

In diesem Abschnitt wird beschrieben, wie Sie mit der [CUE]-Taste eines bestimmten Kanals oder eines bestimmten DCAs das Cue-Signal abhören.

### HINWEIS

Beachten Sie, dass bei ausgeschalteter Cue Interrupt-Option im PHONES-Fenster das Cue-Signal nicht an die angeschlossenen Monitorlautsprecher gesendet wird. Die PHONES-Ausgangsbuchsen an der Vorderseite geben jedoch stets Cue-Signale aus, ungeachtet des Einschaltzustands der Monitor-Funktion. Einzelheiten zu den Einstellungen der Monitor-Funktion finden Sie unter Verwenden der Monitor-Funktion.

### **1 Drücken Sie auf die Monitor-Schaltfläche in der Menüleiste.**

Der MONITOR-Bildschirm erscheint. Im CUE-Feld auf dem MONITOR-Bildschirm können Sie die aktuellen Cue-Einstellungen prüfen und die Cue-Funktion ein- oder ausschalten.

### **2 Drücken Sie auf die CUE-Schaltfläche.**

Der CUE-Bildschirm erscheint. Sie können das CUE-Ziel (CUE A, CUE B oder A+B) auswählen.

### **3 Verwenden Sie die Cue-Mode-Schaltflächen, um den Modus auszuwählen, bei dem mehrere Kanäle für das Monitoring gemischt werden, oder den Mode, bei dem nur der zuletzt ausgewählte Kanal für das Monitoring ausgewählt ist.**

Wählen Sie eine der Schaltflächen Mix CUE oder Last CUE aus.

### HINWEIS

Im Mix-CUE-Modus kann die Cue-Funktion nicht für mehrere Gruppen gleichzeitig aktiviert werden. Die Cue-Gruppe, der das letzte Cue-Signal angehört, wird eingeschaltet, und es können nur die Signale dieser Cue-Gruppe abgehört werden.

### **4 Geben Sie mit den Schaltflächen und Reglern in den Feldern Input, DCA und Output die Ausgabe- und den Ausgangspegel für die einzelnen Cue-Gruppen an.**

Lesen Sie die Beschreibungen der einzelnen Elemente auf dem CUE-Bildschirm, und nehmen Sie die gewünschten Einstellungen vor.

### **5 Um einen Port als Ausgabeziel für die Cue-Signale L und R anzugeben, drücken Sie auf eine der Output Patch-Schaltflächen (L/R).**

Das Patch-Auswahlfenster erscheint. Wählen Sie eines der folgenden CUE-Ausgangsziele für die Signale (Mehrfachauswahl möglich).

### **6 Um Cue Out für die in Schritt 5 angegebenen Ports zu aktivieren, drücken Sie die Output-Schaltfläche, um sie einzuschalten.**

### **7 Drücken Sie die [CUE]-Taste eines gewünschten Kanals oder DCAs, um diesen zu aktivieren.**

Das Cue-Signal des entsprechenden Kanals wird an das in Schritt 5 angegebene Ausgangsziel und an den Monitorausgang geleitet. Sie können auch die Cue-Anzeige im Pegelanzeigen-Feld beobachten, um den Ausgangspegel des Cue-Signals zu prüfen.

#### **HINWEIS**

- Wenn Sie im SENDS-ON-FADER-Fenster die Schaltflächen zur Auswahl des MIX-/MATRIX-Busses verwenden, können Sie die gewählte Schaltfläche nochmals drücken, um Cue für den entsprechenden MIX-/MATRIX-Kanal einzuschalten.
- Wenn Sie die CUE-Funktion und die Kanalauswahl miteinander verknüpfen möchten, öffnen Sie das SETUP-Fenster und daraufhin das PREFERENCES-Fenster und aktivieren Sie dann „[CUE]->[SEL] LINK“.

## **8 Wenn Sie das Cue-Signal im Monitor mithören, stellen Sie den Cue-Signalpegel mit dem Fader (Level) ein.**

Wenn Phones Level Link eingeschaltet ist, können Sie den Fader Level und den Phones-Level-Drehregler verwenden, um beim Abhören über Kopfhörer den Cue-Signalpegel einzustellen.

#### **HINWEIS**

Um den Pegel des Signals einzustellen, das an den Cue-Ausgangs-Port gesendet wird (den Sie in Schritt 6 ausgewählt hatten), verwenden Sie den Level-Drehregler für das Patch-Ziel.

## **9 Um die Cue-Funktion zu deaktivieren, drücken Sie erneut auf die derzeit aktivierte [CUE]-Taste.**

Sie können die Clear-CUE-Schaltfläche im CUE-Einblendfenster drücken, um alle Cue-Auswahlen aufzuheben.

#### **HINWEIS**

- Wenn Sie im Pegelanzeigenbereich die Cue-Pegelanzeige drücken, werden alle Cue-Auswahlen aufgehoben.
- Wenn Sie im Mode-Bereich zwischen Mix -CUE-Modus und Last-CUE-Modus umschalten, werden alle ausgewählten Cue-Optionen aufgehoben.
- Sie können die Funktion der Clear-CUE-Schaltfläche auch einer USER-DEFINED-Taste zuweisen (siehe USER-DEFINED-Tasten).

#### **Verwandte Links**

„MONITOR-Bildschirm (CUE)“ (S. 211)

## Verwenden der Solo-Funktion

Mit dieser Funktion können Sie die Signale hören, die von einem oder mehreren angegebenen Kanälen zu den Main-Mix-Ausgängen geführt werden.

### **1 Drücken Sie auf die Monitor-Schaltfläche in der Menüleiste.**

Der MONITOR-Bildschirm erscheint. Im CUE-Feld auf dem MONITOR-Bildschirm können Sie die aktuellen Cue-Einstellungen prüfen und die Cue-Funktion ein- oder ausschalten.

### **2 Drücken Sie auf die CUE-Schaltfläche.**

Der CUE-Bildschirm erscheint.

### **3 Verwenden Sie die Cue-Mode-Schaltflächen, um den Modus auszuwählen, bei dem mehrere Kanäle für das Monitoring gemischt werden, oder den Mode, bei dem nur der zuletzt ausgewählte Kanal für das Monitoring ausgewählt ist.**

Wählen Sie eine der Schaltflächen Mix CUE oder Last CUE aus.

### **4 Drücken Sie die SOLO-ON-Schaltfläche, um Solo einzuschalten.**

Das Bestätigungsfenster für den Solo-Betrieb erscheint.

### **5 Drücken Sie auf OK, um die Solo-Schaltung auszuführen.**

Die Schaltfläche leuchtet und der SOLO-Modus ist eingeschaltet.

### **6 Wenn Sie bestimmte Kanäle bzw. Gruppen von Solo-Bedienvorgängen ausschließen möchten, drücken Sie die SOLO-Safe-Schaltfläche.**

Der SOLO-SAFE-Bildschirm erscheint.

### **7 Wählen Sie Eingangskanäle aus, die von SOLO-Vorgängen ausgenommen sein sollen (Mehrfachauswahl ist möglich).**

Die hier angegebenen Kanäle werden im SOLO-Modus nicht stummgeschaltet. Die Solo-Safe-Funktion ist nützlich, wenn Sie bestimmte Kanäle während des Solo-Betriebs nicht versehentlich stummschalten möchten, z. B. die Haupt-STEREO-Kanäle oder MIX-Kanäle, die Mischsignale an ein externes Aufnahmegerät senden.

### **8 Drücken Sie die [CUE]-Taste eines gewünschten Kanals oder DCAs, um diesen zu aktivieren.**

Es wird nur der jeweilige Kanal oder DCA an die Busse und Ausgangsbuchsen gesendet; andere Kanäle und DCAs werden stummgeschaltet. Das gleiche Signal kann auch an den Buchsen MONITOR OUT und CUE OUT abgehört werden.

#### **HINWEIS**

Wenn Sie die [CUE]-Taste eines Ausgangskanals einschalten, wird das Signal nur zum entsprechenden Bus geschickt.

### **9 Um Solo aufzuheben, drücken Sie erneut auf die derzeit aktivierte SOLO-ON-Schaltfläche.**

**HINWEIS**

Wenn Sie die Last-CUE-Schaltfläche drücken, um vom Last-CUE-Modus in den Mix -CUE-Modus umzuschalten (oder umgekehrt), werden alle zuvor eingeschalteten Cue-(Solo-)Signale aufgehoben.



## Verwenden der Oszillatoren

Sendet eine Sinuswelle oder Rosa Rauschen vom internen Oszillator aus an einen beliebigen ausgewählten Bus.

### **1 Drücken Sie auf die Monitor-Schaltfläche in der Menüleiste.**

Der MONITOR-Bildschirm erscheint. Im OSCILLATOR-Feld im MONITOR-Bildschirm können Sie die aktuellen Oszillatoreinstellungen prüfen und den Oszillator ein- oder ausschalten.

Wenn Sie die Oszillator-Einstellungen einzeln anzeigen oder bearbeiten möchten, rufen Sie das OSCILLATOR-Einblendfenster auf, und folgen Sie den Anweisungen ab Schritt 2.

### **2 Drücken Sie auf die Oszillator-Schaltfläche.**

Das OSCILLATOR-Fenster erscheint. In diesem Fenster können Sie einzelne Einstellungen für den Oszillator vornehmen.

### **3 Drücken Sie auf eine Schaltfläche im Mode-Feld, um die Art des auszugebenden Signals auszuwählen.**

### **4 Verwenden Sie das Parameterfeld, um die Oszillatorparameter einzustellen.**

Die angezeigten Parameter hängen von dem mittels Mode-Schaltfläche ausgewählten Oszillator ab. Um den im Parameterfeld angezeigten Wert zu steuern, verwenden Sie entweder den [TOUCH AND TURN]-Drehregler oder berühren Sie den Bildschirm, um ihn durch vertikales oder horizontales Schieben einzustellen.

### **5 Drücken Sie auf eine oder mehrere der Schaltflächen im Assign-Feld, um den Kanal oder die Kanäle anzugeben, an den/die das Oszillatorsignal gesendet wird.**

### **6 Drücken Sie zum Aktivieren des Oszillators auf die Output-Schaltfläche, um diese einzuschalten.**

Das Oszillatorsignal wird an den in Schritt 5 ausgewählten Eingangskanal gesendet. Drücken Sie nochmals, um den Oszillator auszuschalten.

#### **HINWEIS**

Sie können die Ein-/Ausschaltfunktion des Oszillators oder einen Zuweisungswechsel (ASSIGN) auch einer USER-DEFINED-Taste zuweisen.

#### **Verwandte Links**

„MONITOR-Bildschirm (OSCILLATOR)“ (S. 219)

## Verwenden der Talkback-Funktion

Mit der Talkback-Funktion wird das (an den Eingangs-Ports zugeführte) Signal an den gewünschten Bus gesendet.

### 1 Drücken Sie auf die Monitor-Schaltfläche in der Menüleiste.

Der MONITOR-Bildschirm erscheint. Über das Talkback-Feld auf dem MONITOR-Bildschirm können Sie die aktuellen Talkback-Einstellungen prüfen und die Talkback-Funktion ein- oder ausschalten.

Wenn Sie die Talkback-Einstellungen einzeln anzeigen oder bearbeiten möchten, rufen Sie das TALKBACK-Fenster auf und folgen Sie den Anweisungen ab Schritt 2.

### 2 Drücken Sie auf die TALKBACK-Einblendschirmfläche.

Das TALKBACK-Fenster erscheint. In diesem Einblendfenster können Sie einzelne Einstellungen für die Talkback-Funktion vornehmen.

### 3 Wenn Sie eine Eingangsbuchse als zusätzlichen Eingang für die Talkback-Nutzung nutzen möchten, führen Sie die folgenden Schritte aus.

1 Drücken Sie die Patch-Schaltfläche Input TO TB, so dass das Patch-Auswahlfenster erscheint.

2 Wählen Sie mit den Schaltflächen den Eingang aus, den Sie für Talkback nutzen möchten. Sie können immer nur einen Eingang zur Zeit auswählen.

3 Verwenden Sie den Gain-Drehregler und die Pegelanzeige im Feld Input TO TB, um den Eingangsspegel des angeschlossenen Mikrofons einzustellen.

#### HINWEIS

Das PAD wird intern ein- oder ausgeschaltet, wenn der HA-Gain zwischen  $-1$  dB und  $+0$  dB eingestellt wird. Beachten Sie, dass bei Verwendung von Phantomspannung Störgeräusche erzeugt werden können, wenn zwischen den Ausgangswiderständen der Leiter Heiß und Kalt eines an der INPUT-Buchse angeschlossenen externen Geräts ein Unterschied besteht.

### 4 Wählen Sie den/die Bus(se) als Talkback-Ziel im Assign-Feld oder die Ausgangsbuchsen im Talkback Output-Feld aus (Mehrfachauswahl ist möglich).

### 5 Drücken Sie zum Aktivieren der Talkback-Funktion auf die Talkback-Schaltfläche ON, um diese einzuschalten.

Durch jedes Drücken auf die Talkback-Schaltfläche ON schalten Sie die Funktion abwechselnd ein oder aus (Latch-Funktionalität). Bei aktivierter Talkback-Funktion werden die Signale der TALKBACK-Buchse und der ausgewählten INPUT-Buchse an den Ziel-Bussen ausgegeben.

#### HINWEIS

- Sie können die Talkback-Ein-/Ausschaltfunktion oder einen Zuweisungswechsel (Assign) auch einer USER-DEFINED-Taste zuweisen. In diesem Fall können Sie entweder einen Latch-Vorgang oder einen Unlatch-Vorgang auswählen (die Funktion ist nur aktiviert, solange Sie die Taste gedrückt halten) (siehe USER DEFINED-Tasten).
- Sie können auch die Funktion Dimmer on TB verwenden, um bei Aktivieren der Talkback-Funktion den Monitorpegel aller Signale außer Talkback abzusenken (MONITOR-SETTINGS-Einblendfenster).

#### Verwandte Links

„TALKBACK-Bildschirm“ (S. 224)

## Verwenden von Kopfhörern (PHONES)

- 1 Drücken Sie auf die Monitor-Schaltfläche in der Menüleiste.**  
Der MONITOR-Bildschirm erscheint.
- 2 Drücken Sie auf die PHONES-Schaltfläche.**  
Der PHONES-Bildschirm erscheint.
- 3 Nehmen Sie die PHONES-Einstellungen über die Schaltflächen am Bildschirm vor.**
- 4 Wenn Sie alles fertig eingestellt haben, drücken Sie auf das ×-Symbol.**

### Verwandte Links

„PHONES-Bildschirm“ (S. 216)

## Informationen zum Pegelanzeigen-Bereich

Im Pegelanzeigen-Bereich werden verschiedene Pegelanzeigen dargestellt. Drücken Sie auf eine beliebige Stelle im Pegelanzeigen-Bereich, um die zugehörige Fader-Ebene auf dem Bedienfeld aufzurufen.

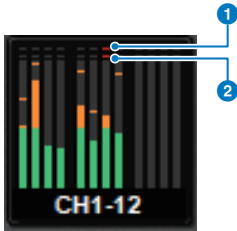

**1 Σ Übersteuerungsanzeige**

Leuchtet, um anzuzeigen, dass ein Signal an einem Punkt im Kanal übersteuert.

**2 OVER-Anzeige**

Leuchtet, um anzuzeigen, dass ein Signal am Messpunkt des Kanals übersteuert.

### HINWEIS

Schaltet den Messpunkt im Metering Point-Feld um.

Sie können den Anzeigebereich des Bildschirms umschalten, der erscheint, wenn Sie die Schaltfläche



in der Menüleiste drücken.

**2 Meter-Full-Screen-Schaltfläche**

Der METER-Bildschirm (Full Screen) wird angezeigt.

## Bedienen des METER-Bildschirms

Sie können den METER-Bildschirm (Meter Full Screen) verwenden, um die Eingangs- und Ausgangspegel aller Kanäle auf dem Bildschirm anzuzeigen, und Sie können auch die Messpunkte der Pegelanzeigen (die Punkte, an denen der Pegel erfasst wird) umschalten.

### Registerkarten

Schalten zwischen den METER-Bildschirmen Input, Output und DCA um.

### METER-Bildschirm Input

Die Pegelanzeigen, Fader und ON-Schaltflächen der Eingangskanäle werden angezeigt.

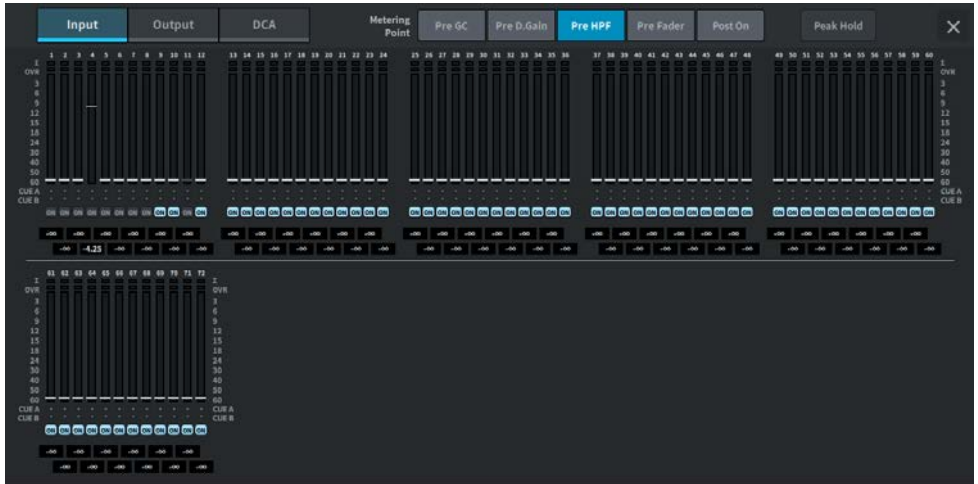

### METER-Bildschirm Output

Alle Ausgangskanäle, STEREO A/B, CUE A/B und MONITOR A/B werden angezeigt.

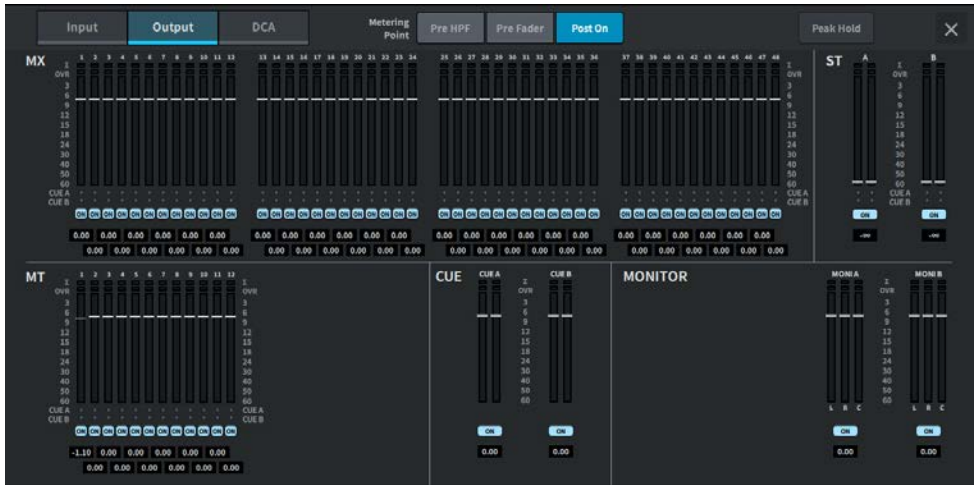

### DCA-METER-Bildschirm

Die DCA-Pegelanzeigen werden angezeigt.

#### Fader-Pegelanzeige

Die Anzeigen und Fader jedes Kanals werden angezeigt.

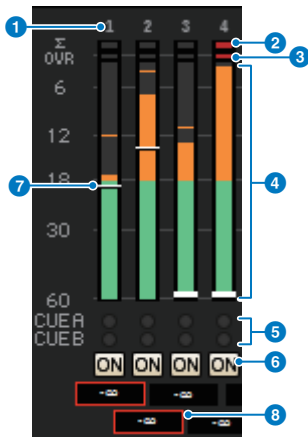

#### 1 Kanalnummer

Die Kanalnummern werden angezeigt.

#### 2 Σ Übersteuerungsanzeige

Leuchtet, um anzuzeigen, dass ein Signal an einem Punkt im Kanal übersteuert.

#### 3 OVER-Anzeige

Leuchtet, um anzuzeigen, dass ein Signal am Messpunkt des Kanals übersteuert.

**4 Pegelanzeigen**

Die Eingangs- oder Ausgangspegel der Kanäle werden angezeigt. Drücken Sie hier, um auf Fader-Bänke umzuschalten.

**5 CUE A/B-Anzeigen**

Die CUE-Status werden angezeigt.

**6 ON-Anzeigen**

Der Ein-/Ausschaltzustand der Kanäle wird angezeigt. Drücken Sie hier zum Ein-/Ausschalten.

**7 Fader**

Die Pegel der Kanäle an den Fader-Positionen werden angezeigt. Wenn die [ON]-Taste des Kanals ausgeschaltet ist, wird der Fader grau.

**8 Fader-Wert/Kanalnamen-Anzeige**

Die Pegel der Kanäle werden numerisch angezeigt (dB).

**HINWEIS**

Berühren (oder klicken) Sie auf die Fader-Bank jedes der 12 Kanäle, um die entsprechenden Fader-Ebenen auf dem Bedienfeld aufzurufen.

**Metering Point-Feld**

Wählen Sie für die Pegelmessung aus den folgenden Messpunkten aus. Die Messpunkte der Pegelanzeigen können für Eingangskanäle und Ausgangskanäle einzeln eingestellt werden.

■ Input METER

- Pre GC
- Pre D. Gain
- Pre HPF
- Pre Fader
- Post On

Pre GC ist eingeschaltet, wenn für das Gerät, dem ein Eingangssignal zugewiesen ist, eine Verstärkungskompensation eingestellt wurde. Bei Kanälen ohne GC wird der Wert von Pre D. Gain als Pre-GC-Messpunkt angezeigt.

■ Output METER

- Pre HPF
- Pre Fader
- Post On

Sonstige Bedienvorgänge > Bedienen des METER-Bildschirms

#### Peak Hold-Schaltfläche

Wenn diese Schaltfläche eingeschaltet ist, werden jeweils die Spitzenwerte aller Pegelanzeigen gehalten. Wenn die Schaltfläche ausgeschaltet ist, werden die Anzeigen der Spitzenwerte gelöscht. Ob die Peak Hold-Schaltfläche ein-/ausgeschaltet ist, wirkt sich sowohl auf die Ein- als auch auf die Ausgangskanäle aus. Wenn diese Schaltfläche ausgeschaltet ist, werden die Anzeigen aller gehaltenen Pegelspitzen gelöscht.

#### **HINWEIS**

Das Ein-/Ausschalten der Peak Hold-Schaltfläche kann einer benutzerdefinierten Taste zugewiesen werden.



## Zuweisen einer Funktion zu einem benutzerdefinierten Drehregler

- 1 Drücken Sie auf die Setup-Schaltfläche in der Menüleiste.**
- 2 Drücken Sie auf die User Setup-Schaltfläche, um den USER-SETUP-Bildschirm aufzurufen.**
- 3 Drücken Sie auf die User Defined Knobs / Encoder Mode-Schaltfläche.**

Das USER DEFINED KNOBS-Fenster erscheint.
- 4 Drücken Sie auf die Schaltfläche für den User Defined-Drehregler, dem Sie eine Funktion zuweisen möchten.**

Das System zeigt ein Einblendfenster an, in dem Sie dem User Defined-Drehregler eine Funktion zuweisen können.
- 5 Prüfen Sie das Function-Feld, und verwenden Sie dann den Bildschirm-Encoder auf dem Bedienfeld, um die Funktion auszuwählen, die Sie zuweisen möchten.**

Einzelheiten über die zuweisbaren Funktionen und ihre Parameter finden Sie im Anhang.
- 6 Wenn die ausgewählte Funktion Parameter enthält, geben Sie den Typ des zu zuweisenden Parameters an, indem Sie sie in der folgenden Reihenfolge auswählen: Parameter-1-Feld -> Parameter-2-Feld -> Parameter-3-Feld.**
- 7 Drücken Sie auf die OK-Schaltfläche, um das Einblendfenster zu schließen.**
- 8 Weisen Sie anderen User Defined-Drehreglern auf dieselbe Weise die gewünschten Funktionen zu.**

## Funktionen, die User-Defined-Drehreglern zugewiesen werden können

Den User Defined-Drehreglern können die folgenden Funktionen zugewiesen werden.

<b>Funktion</b>	<b>Parameter1</b>	<b>Parameter2</b>	<b>Parameter3</b>
Keine Zuweisung	---	---	---
Input Gain	Analog Gain	Selected Ch	Bay L, Bay C
		CH 1-120	---
	Digital Gain	Selected Ch	Bay L, Bay C
		CH 1-120	---
TO STEREO	Pan/Bal	Selected Ch	Bay L, Bay C
		CH 1-120, MIX1-48	---
	CSR	Selected Ch	Bay L, Bay C
		CH 1-120	---
TO MIX Level	MIX 1-48	Selected Ch	Bay L, Bay C
		CH 1-120	---
TO MT Level	MT 1-12	Selected Ch	Bay L, Bay C
		CH 1-120, MIX1-48, STA L, STA R, STB L, STB R	---
TO MIX Pan/Bal	MIX 1-48	Selected Ch	Bay L, Bay C
		CH 1-120	---
TO MT Pan/Bal	MT 1-12	Selected Ch	Bay L, Bay C
		CH 1-120, MIX1-48, STA L, STA R, STB L, STB R	---
	Threshold	Selected Ch	Bay L, Bay C
		CH 1-120, MIX1-48, STA L, STA R, STB L, STB R	---
	Range	Selected Ch	Bay L, Bay C
		CH 1-120, MIX1-48, STA L, STA R, STB L, STB R	---
	Ratio	Selected Ch	Bay L, Bay C
		CH 1-120, MIX1-48, STA L, STA R, STB L, STB R	---
DYN 1	Frequency	Selected Ch	Bay L, Bay C
		CH 1-120, MIX1-48, STA L, STA R, STB L, STB R	---
	Attack	Selected Ch	Bay L, Bay C
		CH 1-120, MIX1-48, STA L, STA R, STB L, STB R	---
	Hold	Selected Ch	Bay L, Bay C
		CH 1-120, MIX1-48, STA L, STA R, STB L, STB R	---
	Decay	Selected Ch	Bay L, Bay C
		CH 1-120, MIX1-48, STA L, STA R, STB L, STB R	---
	Release	Selected Ch	Bay L, Bay C

Sonstige Bedienvorgänge > Funktionen, die User-Defined-Drehreglern zugewiesen werden können

<b>Funktion</b>	<b>Parameter1</b>	<b>Parameter2</b>	<b>Parameter3</b>
DYN 1	Release	CH 1-120, MIX1-48, STA L, STA R, STB L, STB R	---
		Selected Ch	Bay L, Bay C
	OutGain	CH 1-120, MIX1-48, STA L, STA R, STB L, STB R	---
		Selected Ch	Bay L, Bay C
	Knee	CH 1-120, MIX1-48, STA L, STA R, STB L, STB R	---
		Selected Ch	Bay L, Bay C
	Type	CH 1-120, MIX1-48, STA L, STA R, STB L, STB R	---
		Selected Ch	Bay L, Bay C
	Q	CH 1-120, MIX1-48, STA L, STA R, STB L, STB R	---
		Selected Ch	Bay L, Bay C
	Input	MIX1-48, STA L, STA R, STB L, STB R	---
		Selected Ch	Bay L, Bay C
	Output	MIX1-48, STA L, STA R, STB L, STB R	---
		Selected Ch	Bay L, Bay C
	Recovery	MIX1-48, STA L, STA R, STB L, STB R	---
		Selected Ch	Bay L, Bay C
MixBalance	CH 1-120, MIX1-48, STA L, STA R, STB L, STB R	---	
DYN 2	Threshold	Selected Ch CH 1-120	Bay L, Bay C ---
	Range	Selected Ch CH 1-120	Bay L, Bay C ---
	Ratio	Selected Ch CH 1-120	Bay L, Bay C ---
	Frequency	Selected Ch CH 1-120	Bay L, Bay C ---
	Attack	Selected Ch CH 1-120	Bay L, Bay C ---
	Hold	Selected Ch CH 1-120	Bay L, Bay C ---
	Decay	Selected Ch CH 1-120	Bay L, Bay C ---
	Release	Selected Ch CH 1-120	Bay L, Bay C ---
	OutGain	Selected Ch CH 1-120	Bay L, Bay C ---
	Knee	Selected Ch CH 1-120	Bay L, Bay C ---
	Type	Selected Ch	Bay L, Bay C

Sonstige Bedienvorgänge > Funktionen, die User-Defined-Drehreglern zugewiesen werden können

Funktion	Parameter1	Parameter2	Parameter3
DYN 2	Type	CH 1-120	---
	Q	Selected Ch	Bay L, Bay C
		CH 1-120	---
	Input	Selected Ch	Bay L, Bay C
		CH 1-120	---
	Output	Selected Ch	Bay L, Bay C
		CH 1-120	---
Recovery	Selected Ch	Bay L, Bay C	
	CH 1-120	---	
MixBalance	Selected Ch	Bay L, Bay C	
	CH 1-120	---	
Delay	Delay Time	Selected Ch	Bay L, Bay C
		CH 1-120, MIX 1-48, MT 1-12, STA L, STA R, STB L, STB R	---
EQ	Band1-8 Q	Selected Ch	Bay L, Bay C
		CH 1-120(Band1-4), MIX 1-48, MT 1-12, STA L, STA R, STB L, STB R	---
	Band1-8 Frequency	Selected Ch	Bay L, Bay C
EQ	Band1-8 Frequency	CH 1-120(Band1-4), MIX 1-48, MT 1-12, STA L, STA R, STB L, STB R	---
		Selected Ch	Bay L, Bay C
	Band1-8 Gain	CH 1-120(Band1-4), MIX 1-48, MT 1-12, STA L, STA R, STB L, STB R	---
Filter	HPF Freq	Selected Ch	Bay L, Bay C
		CH 1-120, MIX 1-48, MT 1-12, STA L, STA R, STB L, STB R	---
	HPF Freq	Selected Ch	Bay L, Bay C
Brightness*	Light		---
	Mini LCD		---
	Color Bar		---
	Panel		---
	Screen		---
CUE	CUE A	Input PFL Trim	---
		DCA Trim	---
		Output PFL Trim	---
	CUE Level	---	
	CUE B	Input PFL Trim	---
DCA Trim		---	
Output PFL Trim		---	
CUE Level	---		
Monitor	Common	Dimmer Level	---
		TB Dimmer Level	---

Sonstige Bedienvorgänge > Funktionen, die User-Defined-Drehreglern zugewiesen werden können

<b>Funktion</b>	<b>Parameter1</b>	<b>Parameter2</b>	<b>Parameter3</b>
Monitor	Monitor A	Delay	---
		Fader	---
	Monitor B	Delay	---
		Fader	---
Oscillator	Level		---
	Sine2 Level		---
	Sine1 Frequency		---
	Sine2 Frequency		---
Automixer	Weight	Automixer CH 1-64	---
Ch Fader	Specific Ch	CH	CH 1-120
		MIX	MIX 1-48
		MT	MT 1-12
		ST	ST A-B
		DCA	DCA 1-24

\* Kann keinem benutzerdefinierten Drehregler in DM7 Editor zugewiesen werden.

## Zuweisen einer Funktion zu einer benutzerdefinierten Taste

- 1 Drücken Sie auf die Setup-Schaltfläche in der Menüleiste.**
- 2 Drücken Sie auf die User Setup-Schaltfläche, um den USER-SETUP-Bildschirm aufzurufen.**
- 3 Drücken Sie auf die User Defined Keys-Schaltfläche.**

Das USER-DEFINED-KEYS-Fenster erscheint.
- 4 Drücken Sie auf die Schaltfläche für die User Defined-Taste, der Sie eine Funktion zuweisen möchten.**

Das System zeigt ein Einblendfenster an, in dem Sie der User Defined-Taste eine Funktion zuweisen können.
- 5 Prüfen Sie das Function-Feld, und verwenden Sie dann den Bildschirm-Encoder auf dem Bedienfeld, um die Funktion auszuwählen, die Sie zuweisen möchten.**

Einzelheiten über die zuweisbaren Funktionen und ihre Parameter finden Sie im Anhang.
- 6 Wenn die ausgewählte Funktion Parameter enthält, geben Sie den Typ des zu zuweisenden Parameters an, indem Sie sie in der folgenden Reihenfolge auswählen: Parameter-1-Feld -> Parameter-2-Feld -> Parameter-3-Feld.**
- 7 Zum Schließen des Zuweisungsfensters drücken Sie auf die Schaltfläche OK.**
- 8 Weisen Sie anderen User Defined-Tasten auf dieselbe Weise die gewünschten Funktionen zu.**

## Funktionen, die User-Defined-Tasten zugewiesen werden können

Den User Defined-Tasten können die folgenden Funktionen zugewiesen werden.

Funktion	Parameter1	Parameter2	Parameter3	Beschreibung
Keine Zuweisung	---	---	---	No assignment
Alternate Function	Latch			Dies schaltet die Alternate Function bei jedem Tastendruck um.
	Unlatch			Dies schaltet nur bei Gedrückthalten auf die Alternate Function um.
Automixer	Group A,B,C,D,E Override On			Schaltet Override für jede Gruppe ein/aus.
	Group A,B,C,D,E Preset On			Schaltet Preset für jede Gruppe ein/aus.
Brightness	Bank Select	A		Wählt die Bank für die Brightness-Einstellung aus.
		B		
CH ON	Specific CH	CH	1-120	Schaltet den Kanal ein/aus.
		MIX	1-48	
		MATRIX	1-12	
		STEREO	A, B	
		DCA	1-24	
CH Select	Inc			Schaltet den Kanal, der im Selected-Channel-Bereich bedient werden soll, auf den folgenden Kanal um.
				Schaltet den Kanal, der im Selected-Channel-Bereich bedient werden soll, auf den vorherigen Kanal um.
	Specific CH	CH	1-120	Schaltet den Kanal, der im Selected-Channel-Bereich bedient werden soll, auf den in der Liste angegebenen Kanal um.
		MIX	1-48	
		MATRIX	1-12	
		STEREO A	L, R	
		STEREO B	L, R	
CUE	Output	A		Schaltet CUE A ein/aus.
		B		Schaltet CUE B ein/aus.
	Clear CUE	CUE A		Löscht CUE A.
		CUE B		Löscht CUE B.
		CUE A+B		Löscht CUE A+B.
	Specific CH	CH	1-120	Schaltet Cue Out ein/aus.
		MIX	1-48	
MATRIX		1-12		
STEREO		A, B		

Sonstige Bedienvorgänge > Funktionen, die User-Defined-Tasten zugewiesen werden können

<b>Funktion</b>	<b>Parameter1</b>	<b>Parameter2</b>	<b>Parameter3</b>	<b>Beschreibung</b>
CUE	Specific CH	DCA	1–24	Schaltet Cue Out ein/aus.
	CUE Mode	A, B		Schaltet den CUE-Modus um.
	CUE Interrupt	Monitor A, Monitor B		Schaltet die CUE-Interrupt-Funktion ein/aus.
	Input CUE Point	A, B		Schaltet den Cue-Punkt des Eingangskanals um.
	DCA CUE Point	A, B		Schaltet den Cue-Punkt des Ausgangskanals um.
	Output CUE Point	A, B		Schaltet den Cue-Punkt des DCA um.
	Fader CUE Release	ON		Schaltet Fader CUE Release ein/aus.
	Backstop PFL	ON		Schaltet Backstop PFL ein/aus.
DAW Remote	Transport	Go to Project Start		Steuern die Transportfunktionen Ihrer DAW.
		Go to Prev Marker		
		Rewind		
		Fast Forward		
		Go to Next Marker		
		Go to Project End		
		Cycle		
		Stop		
		Play		
		Rec		
	Jog Wheel	Scrub		Schaltet den Scrub-Modus des Jog-Rads ein und aus.
		Shuttle		Schaltet den Shuttle-Modus des Jog-Rads ein und aus.
	Automation	Touch		Konfigurieren der Einstellungen für den Automationsmodus.
		Auto Latch		
		Cross Over		
		Trim		
		Read All		
	Write All			
	Fader Bank	Ch Left		Verschiebt den dem Fader zugewiesenen Kanal in Einheiten von 1 Kanal nach links oder rechts.
Ch Right				



Sonstige Bedienvorgänge > Funktionen, die User-Defined-Tasten zugewiesen werden können

Funktion	Parameter1	Parameter2	Parameter3	Beschreibung
DAW Remote	Fader Bank	Bank Left		Verschiebt den dem Fader zugewiesenen Kanal in Einheiten von 12 Kanälen nach links oder rechts. (12-Kanaleinheiten beim DM7 Compact, 12-Kanaleinheiten beim DM7 bei deaktivierter Bay-Link-Funktion, 24-Kanaleinheiten bei aktivierter Bay Link-Funktion)
		Bank Right		
	Rec Ready All			Alle Spuren sind aufnahmebereit.
	Clear Mute			Hebt alle Stummschaltungen auf.
	Clear Solo			Hebt alle Solo-Schaltungen auf.
DM7 CONTROL	Jog Wheel	Target	DAW	Wählt die DAW als Ziel der Jog-Rad-Bedienung aus.
			Scene List	Wählt die Szenenliste als Ziel der Jog-Rad-Bedienung aus.
			Touch and Turn	Wählt Touch und Turn als Ziel der Jog-Rad-Bedienung aus.
Effect Bypass	FX-Rack 1–16			Versetzt Effekte in den Bypass-Zustand.
Fader Bank Select	This Bay	CH	1–12, 13-24, 25-36, 37-48, 49-60, 61-72, 73-84, 84-96, 97-108, 109-120	Wählt die Fader-Bank der aktuellen Bay aus.
		MIX	1–12, 13-24, 25-36, 37-48	
		MATRIX	1-12	
		ST/MON		
		DCA	1-12, 13-24	
		CUSTOM	1A–4E	
		DAW	1-12, 13-24	
	Bay C	CH	1–12, 13-24, 25-36, 37-48, 49-60, 61-72, 73-84, 84-96, 97-108, 109-120	Wählt die Fader-Bank von Bay C aus.
		MIX	1–12, 13-24, 25-36, 37-48	
		MATRIX	1-12	
		ST/MON		
		DCA	1-12, 13-24	
		CUSTOM	1A–4E	
		DAW	1-12, 13-24	

Sonstige Bedienvorgänge > Funktionen, die User-Defined-Tasten zugewiesen werden können

Funktion	Parameter1	Parameter2	Parameter3	Beschreibung
Fader Bank Select	Bay L	CH	1-12, 13-24, 25-36, 37-48, 49-60, 61-72, 73-84, 84-96, 97-108, 109-120	Wählt die Fader-Bank von Bay L aus.
		MIX	1-12, 13-24, 25-36, 37-48	
		MATRIX	1-12	
		ST/MON		
		DCA	1-12, 13-24	
		CUSTOM	1A-4E	
		DAW	1-12, 13-24	
Fader-Bank-Snapshot	This Bay, Bay L, Bay C, Bay All			Speichert die aktuelle Fader-Ebene und Position für jede Bay (wenn die Taste 2 Sekunden oder länger gedrückt wird). Oder: Kehrt zur zuletzt gespeicherten Ebene und Position zurück (wenn die Taste weniger als 2 Sekunden lang gedrückt wird).
GEQ FREQ Bank	INC	This Bay, Bay L, Bay C		Verwenden Sie die Fader im Kanalbereich des GEQ-EDIT-Bildschirms, um die zu steuernden Bänder zu ändern.
	DEC	This Bay, Bay L, Bay C		
Global Paste	All IN ONE	Group 1-32, Current Scene, All Scenes	W/ Screen W/O Screen	Führt Global Paste mit einem einzigen Vorgang aus.
		No Scene	-	Current Scene wählt die Szenengruppe mit der niedrigsten Nummer aus, zu der die aktuelle Szene gehört. No Scene entfernt die ausgewählte Szenengruppe.
	Set by Edit	Group 1-32, Current Scene, All Scenes	W/ Screen W/O Screen	Schaltet die Funktion „Set by Edit“ ein/aus.
		No Scene	-	
		Paste	-	Führt ein globales Einfügen aus.
GPI Out	1-10	Latch		Schaltet die GPI-OUT-Funktion ein/aus.
		Unlatch		Die GPI-OUT-Funktion wird nur während des Drückens eingeschaltet.
Input A/B	Specific CH	CH 1-120		Schaltet die Eingangszuweisungen A/B des angegebenen Kanals um.

Sonstige Bedienvorgänge > Funktionen, die User-Defined-Tasten zugewiesen werden können

Funktion	Parameter1	Parameter2	Parameter3	Beschreibung
Live Rec	Transport	Go To Project Start		Bedient die Transportfunktionen der DAW.
		Go To Prev Marker		
		Rewind		
		Fast Forward		
		Go To Next Marker		
		Go To Project End		
		Cycle		
		Stop		
		Start		
			Rec	
		Easy Recording		
	Add Marker			Führt in Nuendo Live den Befehl „Add Marker“ aus.
Meter	Peak Hold			Schaltet die Spitzenwert-Haltezeit für Pegelanzeigen ein/aus.
MIDI	Program Change On	Tx, Rx	Local PY	Schaltet Programmwechselfmeldungen ein/aus.
	Program Change	PGM 1–128		Sendet die Programmwechselfmeldung mit der entsprechenden Nummer an das externe Gerät.
	Control Change On	Tx, Rx	Local PY	Schaltet Controllermeldungen ein/aus.
	Control Change	CC 1–31, 33–95, 102–119		Sendet die Controllermeldung mit der entsprechenden Nummer an das externe Gerät.
	Note On	NOTE ON C–2(0)–G8(127)		Sendet die entsprechende MIDI-Meldung an das externe Gerät.
Monitor	Common	Dimmer On		Schaltet den Dimmer ein/aus.
	Monitor A	Output		Schaltet Monitor A ein/aus.

Sonstige Bedienvorgänge > Funktionen, die User-Defined-Tasten zugewiesen werden können

Funktion	Parameter1	Parameter2	Parameter3	Beschreibung	
Monitor	Monitor A	Source Select/Sel Ch Assign	Define 1-8	Durch Drücken dieser Taste wird DEFINE ausgewählt. Durch Drücken der [SEL]-Taste bei gehaltener Define-Schaltfläche wird die Zuweisung ein-/ausgeschaltet. Die [SEL]-LED leuchtet, wenn Assign eingeschaltet ist, und erlischt, wenn Assign ausgeschaltet ist.	
		Dimmer ON		Dämpft das Monitorsignal von Monitor A.	
		Source Select Mode		Aktiviert den Source-Select-Modus von Monitor A.	
		Mono		Stellt den Ausgabemodus von Monitor A auf monaural ein.	
		Speaker Select	MAIN		Wählt den als Ausgangsziel für Monitor A ausgewählten Lautsprecher aus.
	ALT1				
	ALT2				
	Monitor B	Output			Schaltet Monitor B ein/aus.
		Source Select/Sel Ch Assign	Define 1-8		Durch Drücken dieser Taste wird DEFINE ausgewählt. Durch Drücken der [SEL]-Taste bei gehaltener Define-Schaltfläche wird die Zuweisung ein-/ausgeschaltet. Die [SEL]-LED leuchtet, wenn Assign eingeschaltet ist, und erlischt, wenn Assign ausgeschaltet ist.
		Dimmer ON			Dämpft das Monitorsignal von Monitor B.
Source Select Mode				Aktiviert den Source-Select-Modus von Monitor B.	
Mono				Stellt den Ausgabemodus von Monitor B auf monaural ein.	
Mute Group Control	Mute 1-12	On		Schaltet die Mute-Gruppensteuerung ein/aus.	

Sonstige Bedienvorgänge > Funktionen, die User-Defined-Tasten zugewiesen werden können

Funktion	Parameter1	Parameter2	Parameter3	Beschreibung
Mute Group Control	All Mute	On		Schaltet die Mute-Gruppensteuerung aller Gruppen ein/aus.
Oscillator	ON			Schaltet den Oszillator ein/aus.
	Sel Ch Assign			Durch Drücken der [SEL]-Taste bei gehaltener Definierte Schaltfläche wird die Zuweisung ein-/ausgeschaltet.*4 Die [SEL]-LED leuchtet, wenn Assign eingeschaltet ist, und erlischt, wenn Assign ausgeschaltet ist. Die Assign-Einstellung wird auch gespeichert, wenn diese Taste gedrückt wird. Die Einstellung wird abgerufen, wenn die Taste erneut gedrückt wird. Schaltet die Zuweisung um, wenn Einstellungen unter mehreren Tasten gespeichert werden.
	Direct Assign	CH 1-120 MIX 1-48 MATRIX 1-12 STEREO AL STEREO AR STEREO BL STEREO BR Monitor AL Monitor AR Monitor AC Monitor BL Monitor BR Monitor BC		Weist den Oszillator dem ausgewählten Kanal zu.
Page Change	Bookmark	This Bay, Bay L, Bay C		Speichert den aktuell angezeigten Bildschirm für jede Bay (wenn die Taste 2 Sekunden oder länger gedrückt wird). Oder: Zeigt den zuletzt gespeicherten Bildschirm an (wenn die Taste für weniger als 2 Sekunden gedrückt wird).

Sonstige Bedienvorgänge > Funktionen, die User-Defined-Tasten zugewiesen werden können

Funktion	Parameter1	Parameter2	Parameter3	Beschreibung
Page Change	Bookmark with SEL	This Bay, Bay L, Bay C		Speichert den aktuell angezeigten Bildschirm und den SEL-Status für jede Bay (wenn die Taste 2 Sekunden oder länger gedrückt wird). Oder: Zeigt den zuletzt gespeicherten Bildschirm an und stellt den SEL-Status wieder her (wenn die Taste weniger als 2 Sekunden lang gedrückt wird).
Recorder	Transport	Play		Dies sind die Transportfunktionen des RECORDERS.
		Pause		
		Stop		
		FF		
		Next		
		Rew		
		Previous		
		Rec		
	Auto Rec		STOP → REC → PLAY-Kurzbefehlfunktion. Die Aufnahme beginnt mit einer Aktion. Wenn sie während der Aufnahme ausgeführt wird, wird die aufgezeichnete Datei geschlossen und die Aufnahme wird in einer neuen Datei fortgesetzt.	
	Rec & Start		Eine Funktion zum sofortigen Starten der Aufnahme ohne Standby.	
Direct Play	NO Assign		Spielt die angegebenen Audiodateien von Anfang an ab. Die wiederzugebenden Audiodateien sind diejenigen, die im Unterordner SONGS innerhalb des Ordners YPE gespeichert sind.	
	(Title)			
Scene	Inc Recall			Ruft die Szene mit der nächsten Szenennummer ab.
	Dec Recall			Ruft die Szene mit der vorherigen Szenennummer ab.
	Direct Recall	(Scene)		Ruft direkt die gewünschte Szene ab.
	Recall Undo			Bricht den Abrufvorgang ab.

Sonstige Bedienvorgänge > Funktionen, die User-Defined-Tasten zugewiesen werden können

Funktion	Parameter1	Parameter2	Parameter3	Beschreibung
Scene	Update Undo			Bricht den Speichervorgang ab.
	Inc			Wählt die Nummer der zu speichernden/ abzurufenden Szene aus.
	Dec			
	Recall			Ruft eine Szene ab.
	Store			Speichert die aktuellen Mix-Daten erneut im gewählten Szenenspeicher.
	Update			Überschreibt und aktualisiert die aktuelle (zuletzt gespeicherte) Szene mit den aktuellen Mix-Daten.
Sends On Fader	MIX 1–48	Normal	This Bay, Bay L, Bay C	Normales Ein-/ Ausschalten der Funktionen (NORMAL) und Ein-/Ausschalten der Funktion mit CUE. Bei With CUE wird Cue aktiviert, wenn der Sends-On-Fader-Modus eingeschaltet wird oder falls im Sends-On-Fader-Modus etwas umgeschaltet wird. Wenn der Sends-On-Fader-Modus bei aktivem With CUE verlassen wird, werden alle Cues der Ausgangskanäle ausgeschaltet.
		With CUE	This Bay, Bay L, Bay C	
	MATRIX 1–12	Normal	This Bay, Bay L, Bay C	
		With CUE	This Bay, Bay L, Bay C	
	Sends On Fader	Normal	This Bay, Bay L, Bay C	
		With CUE	This Bay, Bay L, Bay C	
Set By SEL	Set [+48V]			Durch Drücken der [SEL]-Taste bei gehaltener Set-Taste wird es ein-/ ausgeschaltet.*4
	Set [Phase]			
	Set [Insert On]			
	Set [Direct Out On]			Die [SEL]-LED leuchtet, wenn es eingeschaltet ist, und erlischt, wenn es ausgeschaltet ist.
	Set [Pre Send]			
	Set [To ST A]			
	Set [To ST B]			
	Set [To LCR]			
	Set [Gain Compensation On]			

Sonstige Bedienvorgänge > Funktionen, die User-Defined-Tasten zugewiesen werden können

Funktion	Parameter1	Parameter2	Parameter3	Beschreibung
Set Nominal Value				Wenn Sie die [SEL]-Taste drücken, während diese Taste gedrückt wird, wird der FADER des Kanals auf Nennpegel 0 dB eingestellt. *4  Durch Drücken auf einen Parameterregler mit Nennwert wird der Parameter ebenfalls auf Nennwert eingestellt.
Solo	On			Schaltet die Solo-Funktion ein/aus.
Split	Side A	This Bay, Bay L, Bay C		Schaltet die Geräteseite um.
	Side B	This Bay, Bay L, Bay C		
	Toggle Side	This Bay, Bay L, Bay C		
Talkback	On	Latch	Current Group, Group 1-8	Schaltet die Talkback-Funktion ein oder aus.
		Unlatch	Current Group, Group 1-8	Bei gedrückter Taste ist Talkback eingeschaltet.
	Talk Group	1-8		Mit dieser Taste wird die angegebene Gruppe ausgewählt. Wenn Sie die [SEL]-Taste des Ausgangskanals drücken, während diese Taste gehalten wird, wird Assign ein-/ausgeschaltet.
TAP Tempo *1	Tempo 1-4			Stellt das TAP-Tempo ein.

\*1. Tap Tempo kann im Utility-Bildschirm nicht verwendet werden.



## Einstellen einer Custom-Fader-Bank

Ein Satz von Kanälen, die den Fadern auf dem Bedienfeld zugewiesen sind, wird „Fader-Bank“ genannt. Es gibt Kanalbanken mit Ein- und Ausgangskanälen sowie eigene Fader-Banken. Mit den Custom-Fader-Banken können Sie beliebige Kombinationen von Kanälen auswählen, unabhängig von deren Typ. Sie können die Einstellung ändern, welche Kanäle von den vier Haupt-Fadern gesteuert werden.

- 1 Drücken Sie auf die Setup-Schaltfläche in der Menüleiste.**
- 2 Drücken Sie auf die User Setup-Schaltfläche, um den USER-SETUP-Bildschirm aufzurufen.**
- 3 Drücken Sie die Custom Fader-Schaltfläche.**  
Der CUSTOM-FADER-Bildschirm erscheint.
- 4 Wählen Sie die BAY-Fader oder die Haupt-Fader sowie die Bank als Ziel aus.**
- 5 Drücken Sie die Zuweisungsschaltfläche für den Fader, den Sie einrichten möchten.**
- 6 Wählen Sie im erscheinenden CH-SELECT-Bildschirm den Kanal aus, den Sie diesem Fader zuweisen möchten.**  
Der Name des ausgewählten Kanals erscheint auf der Fader-Zuweisungsschaltfläche.
- 7 Wiederholen Sie Schritte 4 und 5, um weiteren Fadern Kanäle zuzuweisen.**
- 8 Wenn Sie alle Auswahlen abgeschlossen haben, drücken Sie auf das x-Symbol.**

### Verwandte Links

„CUSTOM-FADER-Bildschirm“ (S. 106)

## Verwenden der Assist-Funktion

Diese Funktion unterstützt den Bediener beim Einrichten von Geräten und bei den Proben.

### HA Assist

Schlägt einen geeigneten Gain-Wert vor, wenn ein Eingangskanal angegeben wird und die Assist-Funktion aktiviert ist. Dies ist hilfreich, um während der Proben schnelle und genaue Einstellungen des HA jedes Kanals vorzunehmen. Ziele sind Eingangskanäle mit analoger Verstärkung.

### HINWEIS

Wenn Gain Compensation eingeschaltet ist, wird kein Gain-Wert vorgeschlagen.

### Fader Assist

Schlägt einen geeigneten Fader-Pegelwert vor, wenn bis zu vier Gruppen von Eingangskanälen angegeben werden und die Assist-Funktion aktiviert ist. Im Manual-Modus wird der vorgeschlagene Wert manuell angewendet. Im Auto-Modus wird der vorgeschlagene Wert automatisch angewendet. Ziele sind nur die Eingangskanäle.

### HINWEIS

- Durch Auswählen eines geeigneten Symbols (Instrumententyps) für den Ziel-Eingangskanal wird die Genauigkeit des Vorschlags verbessert.
- Fader-Assist-Kanäle sind ausgeschlossen, wenn eine Fader-Bedienung (durch Berührung) erkannt wird.
- Vorgeschlagenen Fader-Assist-Werte können für Eingangskanäle mit Kanalpaaren oder Kanalverknüpfungen nicht korrekt eingestellt werden.

### Naming-Assist-Feld

Analysiert den Audioeingang eines Kanals und zeigt ein empfohlenes Instrument als Kandidaten an. Sobald der Kandidat ausgewählt wurde, werden das entsprechende Symbol und der Instrumentenname eingestellt. „NAME-Bildschirm“ (S. 247)

**1 Drücken Sie auf die Assist-Schaltfläche im Utility-Bildschirm.**



**2 Wählen Sie unter Assist Type die Funktion aus, für die Sie Hilfe benötigen.**

**3 Drücken Sie in einem der Felder CH 1–60 oder CH 61–120 auf eine der Schaltflächen für die Kanalauswahl, um den CH-SELECT-Bildschirm zu öffnen.**

**HINWEIS**

Schalten Sie die Set by SEL-Schaltfläche ein, um mit der [SEL]-Taste auf dem Bedienfeld den Kanal auszuwählen zu können.

**4 Wählen Sie den zu bedienenden Kanal auf dem CH-SELECT-Bildschirm aus.**

**HINWEIS**

Kanäle können mit Fader Assist in einer Gruppe registriert werden.

**5 Wählen Sie Enable HA Assist oder Enable Press Fader Assist aus, um die Funktion einzuschalten.**

**6 HA Assist stellt die Verstärkung im 1ch-GAIN-Bildschirm oder im 12-ch-GAIN-Bildschirm ein, und Fader Assist stellt die Balance auf dem Fader-Bildschirm ein.**

Die empfohlenen Werte werden entweder unter HA Assist oder unter Fader Assist angezeigt.

HA Assist

1ch-GAIN-Bildschirm



12ch-GAIN-Bildschirm

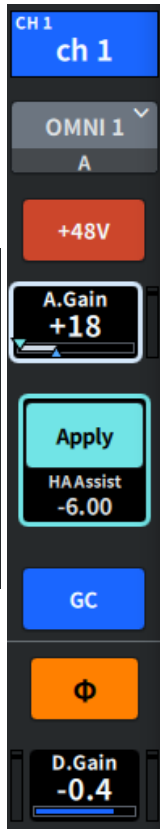

Fader Assist

Fader-Bildschirm

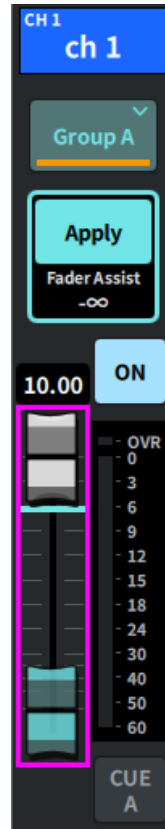

## HINWEIS

Wählen Sie den Auto-Modus, um automatische Einstellungen mit Fader Assist vornehmen zu können.

## Verwandte Links

- „ASSIST-Bildschirm“ (S. 258)
- „NAME-Bildschirm“ (S. 247)

## Verwenden des Split-Modus

Im Split-Modus kann ein Mischpult zwei Aufgaben gleichzeitig übernehmen.

### Anwendungsbeispiele

- Mischen online und vor Ort
- Mischen von FOH und Monitoring

### HINWEIS

Die Daten werden initialisiert, wenn der Modus umgeschaltet wird, die jeweils letzten Daten bleiben jedoch gespeichert und werden wiederhergestellt, sobald der Modus wieder aufgerufen wird.

## **1 Drücken Sie die System-Schaltfläche auf dem Utility-Bildschirm.**

**2 Drücken Sie auf die Unit-Mode-Schaltfläche auf dem SYSTEM-Bildschirm.**

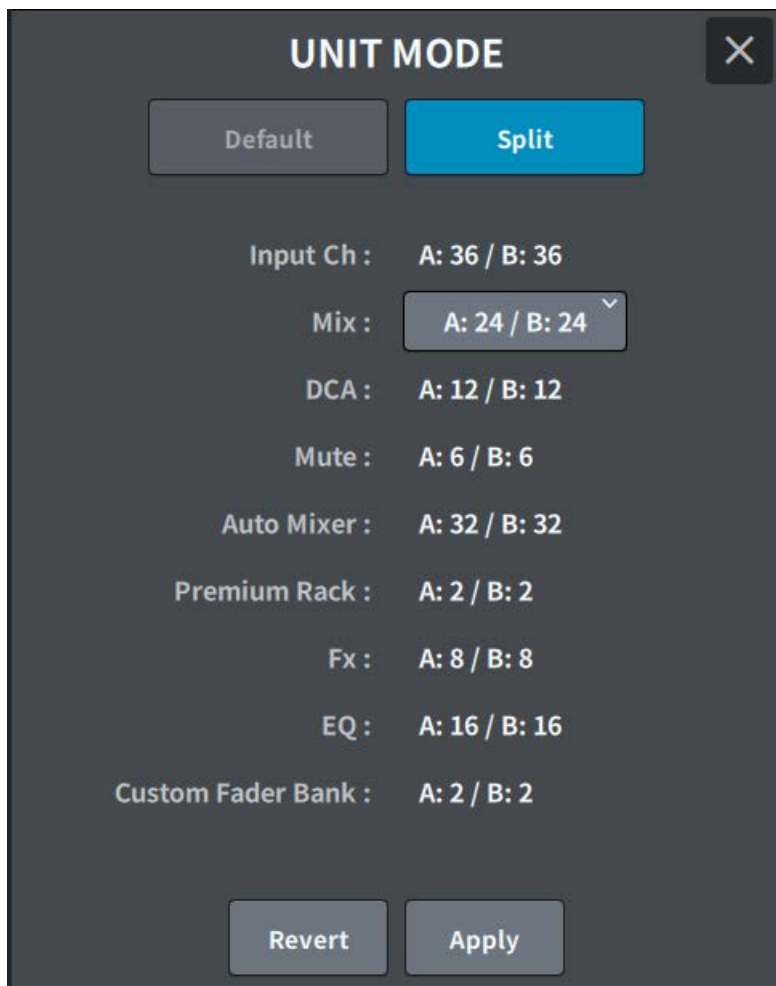

**3 Drücken Sie die Split-Schaltfläche.**

**4 Wählen Sie die Verteilung der Mix-Busse aus.**

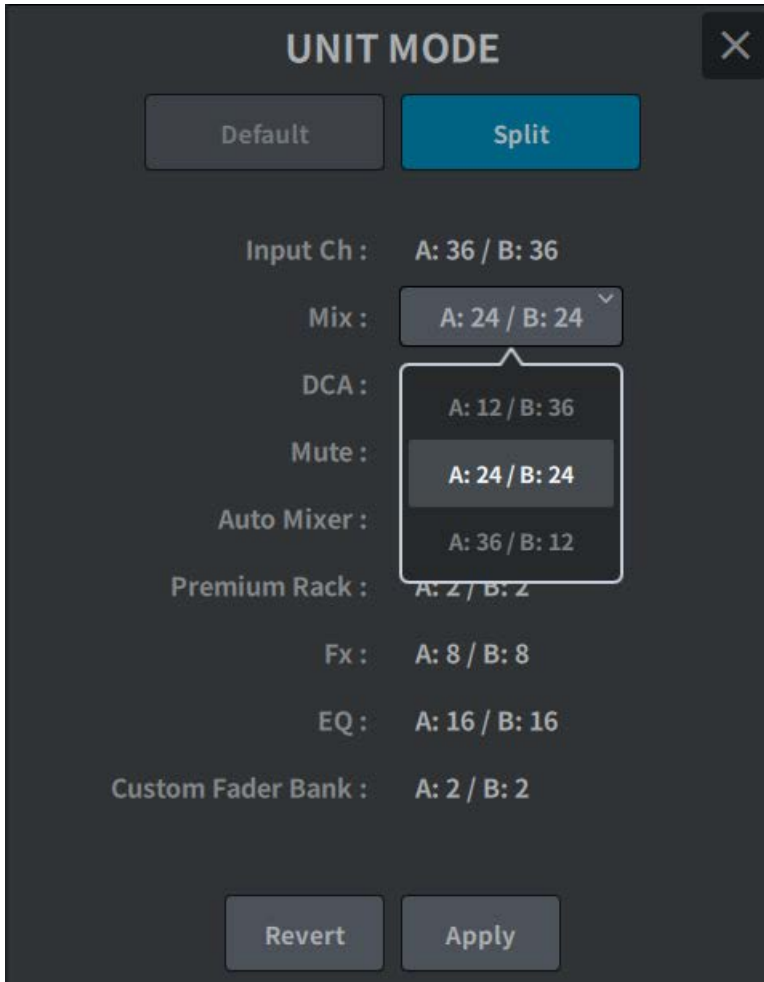

**HINWEIS**

Die Einstellungsdatei der DM7-Serie kann nicht geladen werden, wenn der Modus nicht übereinstimmt. Dies gilt auch dann, wenn die Mix-Bus-Verteilung unterschiedlich ist.

**5 Drücken Sie auf die Apply-Schaltfläche.**

**6 Ein Einblendfenster erscheint. Drücken Sie auf die OK-Schaltfläche, um den Modus zu wechseln.**

**7 Sobald der Wechsel des Gerätemodus abgeschlossen ist, erscheint ein Einblendfenster, in dem Sie den Neustart bestätigen können. Drücken Sie für den Neustart auf die OK-Schaltfläche.**

Sonstige Bedienvorgänge > Verwenden des Split-Modus

### **Verwandte Links**

„UNIT-MODE-Bildschirm“ (S. 266)



## **Einstellvorgänge in der Actor Library (kompatibel mit Theater Package)**

Dieser Abschnitt beschreibt die Schritte zur Einrichtung eines Schauspielerverzeichnisses, das für die Verwaltung von Ersatzspielern in Theateranwendungen hilfreich ist. Indem Sie anstelle der Szene die EQ/DYN-Parameter jedes Künstlers in der Actor Library speichern und dieses Schauspielerverzeichnis mit dem Kanal der entsprechenden Rolle verknüpfen, können Sie die Einstellungen für Ersatzschauspieler problemlos verwalten.

**1 Drücken Sie auf die Setup-Schaltfläche in der Menüleiste.**

**2 Drücken Sie die General-Schaltfläche, um den GENERAL-Bildschirm zu öffnen.**

**3 Drücken Sie die Actor-Schaltfläche.**

Der ACTOR-Bildschirm erscheint.

**4 Drücken Sie die Actor-Schaltfläche in der Liste, um den Kanal in den Actor-Modus zu versetzen.**

### **HINWEIS**

Bei Kanälen, die auf den Actor-Modus eingestellt sind, werden EQ/DYN auf vier Bänke erhöht, und EQ/DYN-Parameter außerhalb der Bank-Auswahl werden nicht zusammen mit den Szenen abgerufen.

**5 Stellen Sie die Actor-Library wie gewünscht ein.**

## Informationen über Dante

Die DM7-Serie verwendet Dante als Protokoll für die Übertragung von Audiosignalen. Dante ist ein von Audinate entwickeltes Netzwerkprotokoll. Es ist dafür vorgesehen, über ein Gigabit-Ethernet-Netzwerk (GbE) mehrkanalige Audiosignale mit verschiedenen Sampling- und Bit-Raten sowie Steuersignale für miteinander verbundene Geräte zu übermitteln. Außerdem bietet es die folgenden Vorteile.

- Theoretisch können in einer Gigabit-Ethernet-Umgebung insgesamt 1024 Audiokanäle übertragen werden: bis zu 512 Eingänge und 512 Ausgänge.
- Geräte im Netzwerk können automatisch erkannt und eingestellt werden, und die Gerätenamen können beliebig festgelegt werden.
- Die äußerst genaue Netzwerk-Synchronisationstechnologie erlaubt niedrige Latenz, geringen Jitter und hohe Sample-Genauigkeit.
- Bei einem unwahrscheinlichen Ausfall sind die primäre und die sekundäre Leitung redundant verbunden.
- Die Verbindung zu einem Computer über Ethernet ermöglicht eine direkte Ein-/Ausgabe von Audiosignalen ohne Audio-Interface.
- Audio lässt sich über ein CAT5e-Netzwerkkabel zwischen Geräten übertragen, die bis zu 100 m auseinander liegen. Die maximale Distanz hängt in der Praxis jedoch vom verwendeten Kabel ab.

Besuchen Sie die Website von Audinate für Näheres über Dante:

<https://www.audinate.com/>

Weitere Informationen über Dante finden Sie auch auf der Pro-Audio-Website von Yamaha:

<https://www.yamahaproaudio.com/>

Bitte verwenden Sie in einem Dante-Netzwerk nicht die EEE-Funktion (\*) von Netzwerk-Switches.

Obwohl das Energiemanagement in Switches, die EEE unterstützen, automatisch abgestimmt werden sollte, führen einige Switches diese Abstimmung nicht ordnungsgemäß durch. Dies kann dazu führen, dass EEE in Dante-Netzwerken aktiviert wird, wenn es nicht sinnvoll ist, was eine schlechte Synchronisationsleistung und gelegentliche Aussetzer verursacht. Aus diesem Grund empfehlen wir dringend:

- Schalten Sie, wenn Sie einen verwalteten (managed) Switch verwenden, die EEE-Funktion aller Ports, die für Dante verwendet werden, aus. Verwenden Sie keine Switches, bei denen sich die EEE-Funktion nicht ausschalten lässt.
- Wenn Sie nicht verwaltete Switches verwenden, verwenden Sie keine Switches mit EEE-Funktionalität. Bei solchen Switches kann die EEE-Funktion ebenfalls nicht ausgeschaltet werden.

\*EEE (Energy Efficient Ethernet) ist eine Technologie, die den Stromverbrauch eines Switch in Zeitspannen mit wenig Netzwerkverkehr reduziert. Es wird auch als Green Ethernet und IEEE802.3az bezeichnet.

## Konfigurieren von Dante Controller

Verbinden Sie den Netzwerk-Port des Computers mit einem GbE-kompatiblen Netzwerk-Switch. Konfigurieren Sie den Computer so, dass automatisch eine IP-Adresse bezogen wird (dies ist die Standardeinstellung). Sie müssen für Dante Controller die folgenden Einstellungen vornehmen.

- Bei der Mehrspuraufnahme: Ordnen Sie Audiosignale vom I/O DEVICE für die Mehrspur-Aufzeichnung der DVS oder der Dante-Accelerator-Karte zu
- Beim virtuellen Soundcheck: Ordnen Sie Audiosignale so zu, dass sie vom Computer an das Dante-Audionetzwerk ausgegeben und dann zu den Kanälen der DM7-Serie geführt werden

Während der Mehrspuwiedergabe können Sie diese Einstellungen mit der VIRTUAL-SOUNDCHECK-ON-Schaltfläche auf dem RECORDING-PATCH-Bildschirm einfach umschalten.

### **HINWEIS**

Weitere Informationen über die Bedienvorgänge und Einstellungen von Dante Controller finden Sie im Handbuch von Dante Controller.

## Mounten eines I/O DEVICE

Hier erfahren Sie, wie Sie eine der I/O-DEVICE-Einheiten im Dante-Audionetzwerk auswählen und diese mounten können.

- 1 Drücken Sie auf die I/O-Device-Schaltfläche in der Menüleiste.**
- 2 Drücken Sie auf die Schaltfläche DANTE I/O Device, um den DANTE-I/O-DEVICE-Bildschirm zu öffnen.**
- 3 Drücken Sie eine leere I/O-DEVICE-Auswahlschaltfläche.**
- 4 Drücken Sie die I/O-DEVICE-Schaltfläche, um den DEVICE-SELECT-Bildschirm zu öffnen.**
- 5 Wählen Sie die Mounting-Methode aus und mounten Sie das I/O DEVICE.**

### Verwandte Links

- „DANTE-I/O-DEVICE-Bildschirm“ (S. 165)
- „DEVICE-SELECT-Bildschirm“ (S. 161)

## Patchen eines I/O DEVICE

Hier können Sie zwischen einem am Dante-Anschluss angeschlossenen I/O DEVICE und dem Dante-Audionetzwerk Verbindungen herstellen.

- 1 Drücken Sie auf die I/O-Device-Schaltfläche in der Menüleiste.**
- 2 Drücken Sie die DANTE-Patch-Schaltfläche, um den DANTE-PATCH-Bildschirm aufzurufen.**
- 3 Drücken Sie auf die Input-Schaltfläche, um die Input-Registerkarte des DANTE-PATCH-Bildschirms zu öffnen.**

Stellen Sie die Zuweisung ein, gemäß der das Eingangssignal vom I/O DEVICE dem Dante-Audionetzwerk zugeführt wird. Verwenden Sie hierfür die Auto-Setup-Schaltfläche in der Source-Liste.

- 4 Tippen Sie auf die Registerkarte Output, um die Output-Registerkarte des DANTE-PATCH-Bildschirms aufzurufen.**

Stellen Sie die Zuweisung ein, gemäß der das Ausgangssignal vom Dante-Audionetzwerk dem I/O DEVICE zugeführt wird. Stellen Sie dies in der Source-Liste ein.

- 5 Tippen Sie nach Abschluss der Einstellungen auf die x-Schaltfläche, um den DANTE-PATCH-Bildschirm zu verlassen.**

### HINWEIS

Um ein Signal von einem I/O DEVICE ein- oder ausgeben zu können, muss ein Eingangskanal oder Ausgangskanal zugewiesen werden.

### Verwandte Links

„DANTE-SETUP-Bildschirm (Device Mount)“ (S. 160)

# DM7 Editor

## Informationen über DM7 Editor

Mit der Software DM7 Editor können Sie Ihren Computer für die Offline-Bearbeitung verwenden, indem Sie die Einstellungen für die DM7-Serie vorbereiten und erst später das Gerät anschließen, um die Einstellungen abzulesen und zu ändern (Online-Überwachung/-Bedienung).

DM7 Editor und die DM7-Serie werden über ein Netzwerk miteinander verbunden. Das DM7-Gerät und ein Computer, auf dem DM7 Editor installiert ist, sind in demselben Netzwerk miteinander verbunden. Weitere Informationen zum Einrichten des Netzwerks erhalten Sie im „Installationshandbuch zu DM7 Editor“.

### HINWEIS

- DM7 Editor und DM7 StageMix können auf bis zu drei Terminals gleichzeitig verwendet werden. DM7 Editor kann jedoch nur auf einem dieser Terminals zur Zeit verwendet werden.
- Teile dieser Software basieren auf Open-Source Software. Für Informationen über Software-Lizenzen beachten Sie bitte den License-Bildschirm.

### ACHTUNG

- Die Urheberrechte für diese Software und das PDF-Benutzerhandbuch gehören der Yamaha Corporation.
- Weder diese Software noch das PDF-Benutzerhandbuch dürfen ohne Zustimmung als Ganzes oder teilweise reproduziert oder verändert werden.
- Kommerzielle Musikdaten können nicht ohne Genehmigung des Inhabers der Rechte vervielfältigt oder übertragen werden, ausgenommen Fälle wie die Reproduktion für den persönlichen Gebrauch usw., die nicht gegen das Urheberrechtsgesetz verstoßen. Bitte wenden Sie sich vor der Benutzung an einen Urheberrechtsexperten.
- Bitte bedenken Sie, dass wir keine Verantwortung für die Folgen oder Auswirkungen der Verwendung dieser Software oder des PDF-Benutzerhandbuchs übernehmen.
- Alle Abbildungen und Bildschirmmasken in diesem PDF-Benutzerhandbuch dienen der Beschreibung der Bedienvorgänge. Bitte beachten Sie, dass sie von den endgültigen technischen Daten abweichen können.
- Bitte besuchen Sie die Pro-Audio-Website von Yamaha für Änderungen der Systemsoftware und einige Funktionen und technische Daten, die mit Aktualisierungen der Anwendungsversionen usw. verbunden sind.
- Windows ist in den USA und anderen Ländern ein eingetragenes Warenzeichen der Microsoft Corporation in den USA und anderen Ländern.
- Mac und Macintosh sind in den USA und anderen Ländern als Warenzeichen von Apple Inc. eingetragen.
- Andere erwähnte Firmen- und Produktnamen sind Warenzeichen und eingetragene Warenzeichen der betreffenden Firmen.

## File-Menü

Im File-Menü führen Sie Vorgänge mit Dateien durch.

### HINWEIS

Sie können mit DM7 Editor erzeugte Dateien auf einem USB-Flash-Speichergerät speichern, das am Computer angeschlossen ist, und diese Dateien dann über den USB-Port direkt in das Gerät der DM7-Serie laden. Wenn Sie Dateien vom Gerät der DM7-Serie auf einem USB-Flash-Speichergerät speichern, können Sie sie in DM7 Editor laden.

Die Funktionen sind wie folgt.

- Load:  
Lädt eine gespeicherte Datei.
- Save:  
Speichert und überschreibt eine Datei.
- Save As:  
Speichert eine Datei unter einem anderen Namen.
- Import Scene/Library... :  
Lädt Library- und Szenendaten aus einer Datei.
- Initialize Memory:
  - Current Memory:  
Initialisiert den Arbeitsspeicher von DM7 Editor.  
Die zu initialisierten Daten sind die Mixing-Daten und die Setup-Daten.
  - All Memory:  
Initialisiert den gesamten Speicher von DM7 Editor.  
Die zu initialisierten Daten sind alle Szenen, Presets, Mixing-Daten und Setup-Daten.
- Load User Key:  
Lädt einen Benutzerauthentifizierungsschlüssel.
- Exit:  
Schließt DM7 Editor.

## Setup-Menü

Im Setup-Menü wird die Umgebung für die Verwendung mit DM7 Editor konfiguriert.

Wenn ein Element ausgewählt ist, wird ein Häkchen angezeigt, und die Funktion ist aktiviert. Bei erneuter Auswahl wird das Häkchen entfernt und die Funktion deaktiviert.

- Unicast Level Meter:  
Zeigt Informationen über die Pegelanzeige auch dann an, wenn sich das Gerät der DM7-Serie in einem anderen Teilnetz befindet.
- Ch Select Link:  
Stellt ein, ob die Kanalauswahl während der Synchronisation mit dem DM7-Gerät mit dem Gerät synchronisiert wird oder nicht.
- Network Interface:  
Wählt den Netzwerk-Port aus, über den das Gerät der DM7-Serie und der Computer miteinander kommunizieren.  
Der angezeigte Inhalt hängt von der Nutzungsumgebung ab.



## Window-Menü

Im Window-Menü wird die Bildschirmdarstellung konfiguriert.

- Zoom:  
Stellt die Darstellungsgröße der Anwendung auf entweder 50 %, 75 %, 100 %, 125 % oder 150 % ein.
- User Defined Control:  
Zeigt den Bildschirm für die anwenderdefinierten Tasten an.

## Help-Menü

Im Hilfemenü werden die Bedienungsanleitung, die Version und Informationen zur Lizenz von DM7 Editor angezeigt.

- Help:  
Öffnet einen Web-Browser, um die Manual Library aufzurufen.
- About:  
Zeigt den About-Bildschirm an, der die Version von DM7 Editor anzeigt.

### **HINWEIS**

Sie müssen mit dem Internet verbunden sein, um die Manual Library aufzurufen.

## Überblick über die Editor-Bedienung

In diesem Abschnitt wird die Bedienung von DM7 Editor mit Hilfe einer Maus oder Tastatur beschrieben.

### **Mit dem Mousrad**

Sie können das Mousrad so verwenden, als ob Sie den [TOUCH AND TURN]-Drehregler am Gerät betätigen.

### **Bedienung über die Computertastatur**

Sie können Ihre Computertastatur verwenden, um Text einzugeben, so wie Sie es am Gerät über die Bildschirmtastatur auf dem KEYBOARD-Bildschirm tun können.

### **Verwenden des Touchscreens**

DM7 Editor kann durch Berühren des Displays auf einem Computer usw. mit Touchscreen bedient werden.

## **Bedienung während des Startens des Editors**

Wenn DM7 Editor gestartet wird, erscheint der Bildschirm zur Auswahl des Modells der DM7-Serie. Wählen Sie das Modell aus und klicken Sie auf die Start-Schaltfläche, um den Editor zu starten.

## Synchronisation von Editor und Gerät

Beim Starten von DM7 Editor unterscheiden sich die Parametereinstellungen im DM7 und in DM7 Editor. Daher müssen das Gerät der DM7-Serie und DM7 Editor zunächst synchronisiert werden.

Vor der Synchronisation sollten Sie die Netzwerkschnittstelle konfigurieren.

- 1 Klicken Sie im UTILITY-Bildschirm auf die Online-Schaltfläche.**
- 2 Wählen Sie aus der Network-Interface-Liste die verwendete Netzwerkschnittstelle aus.**
- 3 Wählen Sie die zu synchronisierende DM7-Einheit und die Synchronisationsrichtung aus.**

Nach dem Starten von DM7 Editor und der Synchronisation können Sie das Modell der DM7-Serie auswählen.

Verwenden Sie die Direct-IP-Schaltfläche, um die IP-Adresse direkt anzugeben, ohne eine automatische Suche zu starten. Schalten Sie die UniCast-Pegelanzeige im Menü „Setup“ ein, wenn Sie möchten, dass die Informationen der Pegelanzeigen auch dann angezeigt werden, wenn sich das Gerät der DM7-Serie in einem anderen Teilnetz befindet.

Wenn für die mit dem Gerät der DM7-Serie verbundenen Software-Instanzen von DM7 Editor und DM7 StageMix die maximal zulässige Zahl (bis zu 3) erreicht wurde, wird links von der IP-Adresse ein Verbots-Symbol angezeigt. Auch dann, wenn das Verbots-Symbol nicht angezeigt wird, kann es sein, dass bei Auswahl des DM7-Gerätes und Drücken der Connect-Schaltfläche eine Meldung erscheint, die anzeigt, dass eine Verbindung je nach den Verbindungsbedingungen anderer Anwendungen für DM7 Editor und DM7 StageMix nicht möglich war.

Die Synchronisationsrichtungen sind die folgenden.

DM7→PC	Die Parametereinstellungen des Gerätes der DM7-Serie werden in DM7 Editor kopiert.
DM7←PC	Die Parametereinstellungen von DM7 Editor werden in das Gerät der DM7-Serie kopiert.

- 4 Wenn am Gerät der DM7-Serie ein Administratorkennwort festgelegt wurde, geben Sie dieses Kennwort ein.**
- 5 Klicken Sie auf die Connect-Schaltfläche.**

Bedienen Sie das Gerät der DM7-Serie während der Synchronisation nicht.

## Offline-Bearbeitungsfunktion des Editors

Wenn das DM7-Gerät und der DM7 Editor nicht miteinander verbunden sind, klicken Sie auf die ONLINE-Schaltfläche im Utility-Bildschirm, um DM7 Editor offline zu schalten. Um die im Gerät der DM7-Serie offline bearbeiteten Inhalte wieder anzuzeigen, klicken Sie erneut auf die ONLINE-Schaltfläche, um die Synchronisation in der Richtung DM7←DM7 Editor zu starten.

# Anhang

## Effektparameter

### Reverb HD Hall, Reverb HD Room, Reverb HD Plate

Dies sind proprietäre, äußerst dichte Hallsimulationen von Yamaha.

- HD Hall ist ein Nachhalleffekt, der einen Konzertsaal simuliert.
- HD Room ist ein Nachhalleffekt, der die Raumakustik simuliert.
- HD Plate ist ein Nachhalleffekt, der ein Plattenechogerät simuliert.

Parameter	Range	Description
Reverb Time	0,3s – 30,0s	Die Länge des Reverb-Nachhalleffekts
Room Size	0 - 4	(nur HALL und ROOM) Die Größe des Raums, in dem der Klang gespielt wird
Plate Type	0 - 2	(nur PLATE) Die Hallqualität
Initial Delay	0,1ms – 200,0ms	Die Verzögerung bis zum Erklingen der ersten Frühreflexionen
High Damp Freq	1,0kHz – 20,0kHz	Stellt die Dämpfung der Höhen ein
High Ratio	0.1 - 1.0	Das Verhältnis der Hallzeit der Höhen zur gesamten Hallzeit (Reverb Time)
HPF	Thru, 21,2Hz – 8,00kHz	Die Grenzfrequenz des Hochpassfilters
LPF	50,0Hz – 16,0kHz, Thru	Die Grenzfrequenz des Tiefpassfilters

### Space Simulator

Dies ist ein Hall, bei dem der Raum mittels Breite, Höhe und Tiefe konfiguriert werden kann.

Parameter	Range	Description
Reverb Time	0,3s – 30,0s	Die Länge des Reverb-Nachhalleffekts
Width	0,5 m – 30,2 m	Raubbreite
Height	0,5 m – 30,2 m	Raubhöhe
Depth	0,5 m – 30,2 m	Raubtiefe
Wall Vary	0 - 30	Die Bedingungen der Wände im Raum. Ein höherer Wert bedeutet mehr Diffusion, ein kleinerer Wert bedeutet weniger Diffusion
Space Type	0 - 1	Der Typ der Raumsimulation
Initial Delay	0,1ms – 200ms	Die Verzögerung bis zum Erklingen der ersten Frühreflexionen
High Ratio	0.1 - 1.0	Das Verhältnis der Hallzeit der Höhen im Verhältnis zur REV TIME
Diffusion	0 - 10	Die horizontale Ausbreitung des Reverb-Effekts
Density	0 - 4	Die Halldichte
HPF	Thru, 21,2Hz – 8,00kHz	Die Grenzfrequenz des Hochpassfilters
LPF	50,0Hz – 16,0kHz, Thru	Die Grenzfrequenz des Tiefpassfilters
E/R Delay	0,1ms – 200,0ms	Die Verzögerung von den Frühreflexionen bis zum Einsetzen des Nachhalls
ER/Rev Balance	E63>R – E<R63	Das Pegelbalance zwischen den Frühreflexionen und dem Nachhall
Feedback Gain	-99% - +99%	Die Rückkopplungsanteile der Anfangsverzögerung

## Gate Reverb

Die Frühreflexionen des Gate-Reverb-Klangs.

Parameter	Range	Description
Type	Type-A, Type-B	Das Muster der Frühreflexionen
Room Size	0.1 - 20.0	Die Raumgröße (der Abstand bis zur ersten Reflexion)
Liveness	0 - 10	Wie der reflektierte Klang gedämpft wird (0: dead, 10: Live)
Initial Delay	0,1ms – 200,0ms	Die Verzögerung bis zum Erklingen der Frühreflexionen
Diffusion	0 - 10	Die horizontale Ausbreitung des reflektierten Klanges
Density	0 - 3	Die Dichte des reflektierten Klanges
Feedback Gain	-99% - +99%	Der Rückkopplungsanteil
High Ratio	0.1 - 1.0	Die Rückkopplung des Höhenanteils
HPF	Thru, 21,2Hz – 8,00kHz	Die Grenzfrequenz des Hochpassfilters
LPF	50,0Hz – 16,0kHz, Thru	Die Grenzfrequenz des Tiefpassfilters

## Reverb R3 Hall, Reverb R3 Room, Reverb R3 Plate

Dies ist ein Nachhalleffekt, der Algorithmen direkt vom professionellen Hallgerät ProR3 verwendet.

- R3 Hall ist ein Nachhalleffekt, der einen Konzertsaal simuliert.
- R3 Room ist ein Nachhalleffekt, der die Raumakustik simuliert.
- R3 Plate ist ein Nachhalleffekt, der ein Plattenechogerät simuliert.

Parameter	Range	Description
Reverb Time	0,3s – 30,0s	Die Länge des Reverb-Nachhalleffekts
Initial Delay	0,1ms – 200ms	Die Verzögerung bis zum Erklingen der ersten Frühreflexionen
High Ratio	0.1 - 1.0	Das Verhältnis der Hallzeit der Höhen im Verhältnis zur REV TIME
Diffusion	0 - 10	Die horizontale Ausbreitung des Reverb-Effekts
Density	0 - 4	Die Halldichte
HPF	Thru, 21,2Hz – 8,00kHz	Die Grenzfrequenz des Hochpassfilters
LPF	50,0Hz – 16,0kHz, Thru	Die Grenzfrequenz des Tiefpassfilters
Reverb Delay	0,1ms – 200,0ms	Die Verzögerung von den Frühreflexionen bis zum Einsetzen des Nachhalls
ER/Rev Balance	E63>R – E<R63	Das Pegelbalance zwischen den Frühreflexionen und dem Nachhall
Feedback Gain	-99% - +99%	Die Rückkopplungsanteile der Anfangsverzögerung

## Early Reflection

Frühreflexions-Effekt mit 2IN/2 OUT (zwei Ein- und Ausgängen). Ein Effekt, bei dem nur der Klang der Frühreflexionen des Reverb-Effekts extrahiert wird.



Parameter	Range	Description
Type	S-Hall, L-Hall, Random, Reverse, Plate, Spring	Das Muster der Frühreflexionen
Room Size	0.1 - 20.0	Die Raumgröße (der Abstand bis zur ersten Reflexion)
Liveness	0 - 10	Wie der reflektierte Klang gedämpft wird (0: dead, 10: Live)
Initial Delay	0,1ms – 200,0ms	Die Verzögerung bis zum Erklingen der Frühreflexionen
Diffusion	0 - 10	Die horizontale Ausbreitung des reflektierten Klanges
Density	0 - 3	Die Dichte des reflektierten Klanges
Feedback Gain	-99% - +99%	Der Rückkopplungsanteil
High Ratio	0.1 - 1.0	Die Rückkopplung des Höhenanteils
HPF	Thru, 21,2Hz – 8,00kHz	Die Grenzfrequenz des Hochpassfilters
LPF	50,0Hz – 16,0kHz, Thru	Die Grenzfrequenz des Tiefpassfilters

## Reverb Gate

Gated-Reverb-Effekt mit 2 IN/2 OUT (zwei Ein- und Ausgängen).

Parameter	Range	Description
Type	Type-A, Type-B	Das Muster der Frühreflexionen
Room Size	0.1 - 20.0	Die Raumgröße (der Abstand bis zur ersten Reflexion)
Liveness	0 - 10	Wie der reflektierte Klang gedämpft wird (0: dead, 10: Live)
Initial Delay	0,1ms – 200,0ms	Die Verzögerung bis zum Erklingen der Frühreflexionen
Diffusion	0 - 10	Die horizontale Ausbreitung des reflektierten Klanges
Density	0 - 3	Die Dichte des reflektierten Klanges
Feedback Gain	-99% - +99%	Der Rückkopplungsanteil
High Ratio	0.1 - 1.0	Die Rückkopplung des Höhenanteils
HPF	Thru, 21,2Hz – 8,00kHz	Die Grenzfrequenz des Hochpassfilters
LPF	50,0Hz – 16,0kHz, Thru	Die Grenzfrequenz des Tiefpassfilters

## Reverb Hall, Reverb Room, Reverb Stage

Dies sind Hall-, Raum- und Bühnenhall, wie sie im SPX1000 enthalten sind.

Parameter	Range	Description
Reverb Time	0,3s – 30,0s	Die Länge des Reverb-Nachhalleffekts
Initial Delay	0,1ms – 200ms	Die Verzögerung bis zum Erklingen der ersten Frühreflexionen
High Ratio	0.1 - 1.0	Das Verhältnis der Hallzeit der Höhen im Verhältnis zur REV TIME
Diffusion	0 - 10	Die horizontale Ausbreitung des Reverb-Effekts
Density	0 - 4	Die Halldichte
HPF	Thru, 21,2Hz – 8,00kHz	Die Grenzfrequenz des Hochpassfilters
LPF	50,0Hz – 16,0kHz, Thru	Die Grenzfrequenz des Tiefpassfilters
Reverb Delay	0,1ms – 200,0ms	Die Verzögerung von den Frühreflexionen bis zum Einsetzen des Nachhalls
ER/Rev Balance	E63>R - E<R63	Das Pegelbalance zwischen den Frühreflexionen und dem Nachhall
Feedback Gain	-99% - +99%	Die Rückkopplungsanteile der Anfangsverzögerung

## Mono Delay

Einfaches Wiederholungs-Delay mit 2IN/2 OUT (zwei Ein- und Ausgängen).

Parameter	Range	Description
Delay	1,0 – 2700,0ms	Verzögerungszeit
Feedback Gain	-99 - +99	Der Rückkopplungsanteil
High Ratio	0.1 - 1.0	Stärke der Rückkopplung des Höhenanteils
HPF	Thru, 21,2Hz – 8,00kHz	Die Grenzfrequenz des Hochpassfilters
LPF	50,0Hz – 16,0kHz, Thru	Die Grenzfrequenz des Tiefpassfilters
Sync	OFF, ON	Ein-/Ausschalten der Synchronisation der Tempoparameter
Note	----, *1 - *14	Der Wert zur Konvertierung des DELAY-Werts in Bezug auf ein Tempo

### Stereo Delay

Einfaches Stereo-Delay mit 2 IN/2 OUT (zwei Ein- und Ausgängen).

Parameter	Range	Description
Delay L	1,0 – 1350,0ms	Die Verzögerungszeit des L-Kanals
Delay R	1,0 – 1350,0ms	Die Verzögerungszeit des R-Kanals
Feedback Gain L	-99 - +99	Der Rückkopplungsanteil des L-Kanals
Feedback Gain R	-99 - +99	Der Rückkopplungsanteil des R-Kanals
High Ratio	0.1 - 1.0	Stärke der Rückkopplung des Höhenanteils
HPF	Thru, 21,2Hz – 8,00kHz	Die Grenzfrequenz des Hochpassfilters
LPF	50,0Hz – 16,0kHz, Thru	Die Grenzfrequenz des Tiefpassfilters
Sync	OFF, ON	Ein-/Ausschalten der Synchronisation der Tempoparameter
Note L	----, *1 - *14	Der Wert zur Konvertierung des DELAY L-Werts in Bezug auf ein Tempo
Note R	----, *1 - *14	Der Wert zur Konvertierung des DELAY R-Werts in Bezug auf ein Tempo

### Delay LCR

Ein Delay mit 3 Abgriffen und 2 IN/2 OUT (zwei Ein- und Ausgängen).

Parameter	Range	Description
Delay L	1,0 – 2700,0ms	Die Verzögerungszeit des L-Kanals
Delay C	1,0 – 2700,0ms	Die Verzögerungszeit des C-Kanals (Mitte)
Delay R	1,0 – 2700,0ms	Die Verzögerungszeit des R-Kanals
Delay FB	1,0 – 2700,0ms	Die Verzögerungszeit der Rückkopplung
Feedback Gain	-99 - +99	Der Rückkopplungsanteil
High Ratio	0.1 - 1.0	Stärke der Rückkopplung des Höhenanteils
HPF	Thru, 21,2Hz – 8,00kHz	Die Grenzfrequenz des Hochpassfilters
LPF	50,0Hz – 16,0kHz, Thru	Die Grenzfrequenz des Tiefpassfilters
Level L	-100 - +100	Der Pegel des L-Kanals
Level C	-100 - +100	Der Pegel des Center-Kanals
Level R	-100 - +100	Der Pegel des R-Kanals
Sync	OFF, ON	Ein-/Ausschalten der Synchronisation der Tempoparameter
Note L	----, *1 - *14	Der Wert zur Konvertierung des DELAY L-Werts in Bezug auf ein Tempo
Note C	----, *1 - *14	Der Wert zur Konvertierung des DELAY C-Werts in Bezug auf ein Tempo
Note R	----, *1 - *14	Der Wert zur Konvertierung des DELAY R-Werts in Bezug auf ein Tempo
Note FB	----, *1 - *14	Der Wert zur Konvertierung des DELAY FB-Werts in Bezug auf ein Tempo

## Cross Delay

Dies ist eine Art von Delay, bei der der Delay-Sound zwischen links und rechts hin- und herspringt.

Parameter	Range	Description
Delay L>R	1,0 – 1638,3ms	Die Verzögerungszeit von links nach rechts
Delay R>L	1,0 – 1638,3 ms	Die Verzögerungszeit von rechts nach links
Feedback Gain	-99 - +99	Der Rückkopplungsanteil
In Select	L – R Mode2	Die Auswahl des Eingangskanals
High Ratio	0.1 - 1.0	Stärke der Rückkopplung des Höhenanteils
HPF	Thru, 21,2Hz – 8,00kHz	Die Grenzfrequenz des Hochpassfilters
LPF	50,0Hz – 16,0kHz, Thru	Die Grenzfrequenz des Tiefpassfilters

## Tempo Cross Delay

Ein Überkreuz-Delay, das die Verzögerungszeit mit dem Tempo synchronisiert.

Parameter	Range	Description
Delay L>R	1,0 – 1638,3ms	Die Verzögerungszeit von links nach rechts
Delay R>L	1,0 – 1638,3 ms	Die Verzögerungszeit von rechts nach links
Feedback Gain	-99 - +99	Der Rückkopplungsanteil
In Select	L – R Mode2	Die Auswahl des Eingangskanals
High Ratio	0.1 - 1.0	Stärke der Rückkopplung des Höhenanteils
Lag	-63 ms – +63 ms	Wendet einen Nachlauf auf die Verzögerung an, angegeben durch eine musikalische Note
HPF	Thru, 21,2Hz – 8,00kHz	Die Grenzfrequenz des Hochpassfilters
LPF	50,0Hz – 16,0kHz, Thru	Die Grenzfrequenz des Tiefpassfilters

**Echo**

Ein Stereo-Delay mit Überkreuz-Rückkopplung und 2 IN/2 OUT (zwei Ein- und Ausgängen).

Parameter	Range	Description
Delay L	1,0 – 1350,0ms	Die Verzögerungszeit des L-Kanals
Delay R	1,0 – 1350,0ms	Die Verzögerungszeit des R-Kanals
Delay FB L	1,0 – 1350,0ms	Die Verzögerungszeit für die Rückkopplung des L-Kanals
Delay FB R	1,0 – 1350,0ms	Die Verzögerungszeit für die Rückkopplung des R-Kanals
Feedback Gain L	-99 - +99	Der Rückkopplungsanteil des L-Kanals
Feedback Gain R	-99 - +99	Der Rückkopplungsanteil des R-Kanals
XFeedback Gain	-99 - +99	Der Rückkopplungsanteil für L->R, R->L
High Ratio	0.1 - 1.0	Stärke der Rückkopplung des Höhenanteils
HPF	Thru, 21,2Hz – 8,00kHz	Die Grenzfrequenz des Hochpassfilters
LPF	50,0Hz – 16,0kHz, Thru	Die Grenzfrequenz des Tiefpassfilters
Sync	OFF, ON	Ein-/Ausschalten der Synchronisation der Tempoparameter
Note L	----, *1 - *14	Der Wert zur Konvertierung des DELAY L-Werts in Bezug auf ein Tempo
Note R	----, *1 - *14	Der Wert zur Konvertierung des DELAY R-Werts in Bezug auf ein Tempo
Note FBL	----, *1 - *14	Der Wert zur Konvertierung des DELAY FB L-Werts in Bezug auf ein Tempo
Note FBR	----, *1 - *14	Der Wert zur Konvertierung des DELAY FB R-Werts in Bezug auf ein Tempo

**Ping Pong Delay**

Ping-Pong-Delay mit 2 IN/2 OUT (zwei Ein- und Ausgängen)). Ein Delay-Effekt, bei dem der Delay-Sound abwechselnd links und rechts in gleichen Abständen wiederholt wird.

Parameter	Range	Description
Delay	1,0ms – 1350.0ms	Verzögerungszeit
Feedback Gain	-99% - +99%	Der Rückkopplungsanteil
High Ratio	0.1 - 1.0	Stärke der Rückkopplung des Höhenanteils
HPF	Thru, 21,2Hz – 8,00kHz	Die Grenzfrequenz des Hochpassfilters
LPF	50,0Hz – 16,0kHz, Thru	Die Grenzfrequenz des Tiefpassfilters
Sync	Off, On	Ein-/Ausschalten der Synchronisation der Tempoparameter
Note	----, *1 - *14	Der Wert zur Konvertierung des DELAY-Werts in Bezug auf ein Tempo

**Analog Delay Modern**

Ein Simulationseffekt eines analogen Delay-Effekts mit einem Eimerketten-Element. Die Konfiguration des Eimerketten-Elements ist diejenige mit langer Verzögerung.

Parameter	Range	Description
Delay	50 – 1000,0 ms	Verzögerungszeit
Feedback Gain	-99 - +99	Der Rückkopplungsanteil
Delay In Level	0 - 100	Der Delay-Eingangsspiegel
Type	Urban / Dark	Die Klangeigenschaften des Delays

## Analog Delay Retro

Ein Simulationseffekt eines analogen Delay-Effekts mit einem Eimerketten-Element. Die Konfiguration des Eimerketten-Elements ist diejenige mit kurzer Verzögerung.

Parameter	Range	Description
Delay	25 – 800 ms	Verzögerungszeit
Feedback Gain	-99 - +99	Der Rückkopplungsanteil
Input Level	0 - 100	Der Delay-Eingangsspegel
Type	Mellow / Dark	Die Klangeigenschaften des Delays

## Chorus

Chorus-Effekt mit 2 IN/2 OUT (zwei Ein- und Ausgängen).

Parameter	Range	Description
Frequency	0,05Hz – 10,00Hz	Die Modulationsgeschwindigkeit
AM Depth	0% - 100%	Die Stärke der Amplitudenmodulation
PM Depth	0% - 100%	Die Stärke der Tonhöhenmodulation
MOD. Delay	1,0ms – 500,0ms	Die Verzögerungszeit der Modulation
Sync	Off, On	Ein-/Ausschalten der Synchronisation der Tempoparameter
Note	*1 - *14	Der Wert zur Konvertierung des Frequency-Werts in Bezug auf ein Tempo

## Symphonic

Symphonic-Effekt mit 2 IN/2 OUT (zwei Ein- und Ausgängen).

Parameter	Range	Description
Frequency	0,05Hz – 10,00Hz	Die Modulationsgeschwindigkeit
Depth	0% - 100%	Die Stärke der Modulation
MOD. Delay	1,0ms – 500,0ms	Die Verzögerungszeit der Modulation
Sync	Off, On	Ein-/Ausschalten der Synchronisation der Tempoparameter
Note	*1 - *14	Der Wert zur Konvertierung des Frequency-Werts in Bezug auf ein Tempo

## Flanger

Flanger-Effekt mit 2 IN/2 OUT (zwei Ein- und Ausgängen).

Parameter	Range	Description
Frequency	0,05Hz – 10,00Hz	Die Modulationsgeschwindigkeit
Depth	0% - 100%	Die Stärke der Modulation
MOD. Delay	1,0ms – 500,0ms	Die Verzögerungszeit der Modulation
Feedback Gain	-99% - +99%	Der Rückkopplungsanteil
Sync	Off, On	Ein-/Ausschalten der Synchronisation der Tempoparameter
Note	*1 - *14	Der Wert zur Konvertierung des Frequency-Werts in Bezug auf ein Tempo

## Phaser

16-stufiger Phaser-Effekt mit 2 IN/2 OUT (zwei Ein- und Ausgängen).

## Anhang > Effektparameter

Parameter	Range	Description
Frequency	0,05Hz – 10,00Hz	Die Modulationsgeschwindigkeit
Depth	0% - 100%	Die Stärke der Modulation
Feedback Gain	-99% - +99%	Der Rückkopplungsanteil
Stage	2 - 16	Anzahl der Phasenverschiebungen
HPF	Thru, 21,2Hz – 8,00kHz	Die Grenzfrequenz des Hochpassfilters
LPF	50,0Hz – 16,0kHz, Thru	Die Grenzfrequenz des Tiefpassfilters
Sync	Off, On	Ein-/Ausschalten der Synchronisation der Tempoparameter
Note	*1 - *14	Der Wert zur Konvertierung des FREQ.-Werts in Bezug auf ein Tempo

## Auto Pan

Ein Effekt, der die Position des Klanges im Stereobild periodisch nach links und rechts bewegt.

Parameter	Range	Description
Frequency	0,0 Hz – 39,70 Hz	Die Auto-Pan-Frequenz
L/R Depth	0% - 100%	Die Pan-Tiefe von links nach rechts
F/R Depth	0% - 100%	Die Pan-Tiefe vorn/hinten
Pan Direction	L<>R, L>>R, L<<R, LTurn, RTurn, L/R	Die Art der Auto-Pan-Funktion
Wave	0 - 28	Ändert die Panning-Kurve
LSF Freq	21,2 Hz – 8,0 kHz	Die Frequenz des Low EQ
LSF Gain	-12 dB – +12 dB	Die Anhebung/Absenkung des Low EQ
EQ Freq	100 Hz – 8,0 kHz	Die Frequenz des Mid EQ
EQ Gain	-12 dB – +12 dB	Die Anhebung/Absenkung des Mid EQ
EQ Q	0.1 - 12.0	Die Güte des Mid EQs
HSF Freq	50,0 Hz – 16,0 kHz	Die Frequenz des High EQs
HSF Gain	-12 dB – +12 dB	Die Anhebung/Absenkung des High EQs
Input Mode	Mono / Stereo	Umschaltung des Eingangssignals zwischen mono und stereo

## Tremolo

Ein Effekt, der die Lautstärke periodisch verändert.

Parameter	Range	Description
Frequency	0,0 Hz – 39,70 Hz	Die Modulationsfrequenz
AM Depth	0% - 100%	Die Stärke der Amplitudenmodulation
PM Depth	0% - 100%	Die Stärke der Tonhöhenmodulation
LFO Phase Diff.	-180deg bis +180deg	Der L/R-Phasenunterschied des Systems mit der modulierten Wellenform
LSF Freq	21,2 Hz – 8,0 kHz	Die Frequenz des Low EQ
LSF Gain	-12 dB – +12 dB	Die Anhebung/Absenkung des Low EQ
EQ Freq	100 Hz – 8,0 kHz	Die Frequenz des Mid EQ
EQ Gain	-12 dB – +12 dB	Die Anhebung/Absenkung des Mid EQ
EQ Q	0.1 - 12.0	Die Güte des Mid EQs
HSF Freq	50,0 Hz – 16,0 kHz	Die Frequenz des High EQs
HSF Gain	-12 dB – +12 dB	Die Anhebung/Absenkung des High EQs
Input Mode	Mono / Stereo	Umschaltung des Eingangssignals zwischen mono und stereo

## Rotary Speaker

Ein Effekt, der einen Rotorlautsprecher simuliert.

Parameter	Range	Description
Rotor Speed Slow	0,0 Hz – 2,65 Hz	Rotationsgeschwindigkeit des Rotors bei langsamer Rotation
Horn Speed Slow	0,0 Hz – 2,65 Hz	Rotationsgeschwindigkeit des Horns bei langsamer Rotation
Rotor Speed Fast	2,69 Hz – 39,70 Hz	Rotationsgeschwindigkeit des Rotors bei schneller Rotation
Horn Speed Fast	2,69 Hz – 39,70 Hz	Rotationsgeschwindigkeit des Horns bei schneller Rotation
Slow-Fast time of Rotor	0 - 100	Die Übergangszeit beim Umschalten der Drehgeschwindigkeit des Rotors
Slow-Fast time of Horn	0 - 100	Die Übergangszeit beim Umschalten der Drehgeschwindigkeit des Horns
Drive Rotor	0 - 100	Die Modulationstiefe der Rotor-Rotation
Drive Horn	0 - 100	Die Modulationstiefe der Horn-Rotation
Rotor/Horn Balance	0 - 100	Lautstärkebalance von Horn und Rotor
LSF Freq	21,2 Hz – 8,0 kHz	Die Frequenz des Low EQ
LSF Gain	-12 dB – +12 dB	Die Anhebung/Absenkung des Low EQ
HSF Freq	50,0 Hz – 16,0 kHz	Die Frequenz des High EQs
HSF Gain	-12 dB – +12 dB	Die Anhebung/Absenkung des High EQs
Mic L-R Angle	0deg – 180deg	Der L/R-Winkel des Mikrofons, mit dem das Ausgangssignal abgenommen wird
Speed Control	Slow / Fast	Umschalter für die Drehgeschwindigkeit

## Amp Simulator

Ein Effekt, der einen Gitarrenverstärker simuliert.

Parameter	Range	Description
Drive	0 - 100	Der Grad der Verzerrung
Type	0 - 4	Ein Gerät, das die Art der Klangverzerrung verändert
Speaker Type	0 - 5	Der Lautsprechertyp
Presence	-10 - 10	Regelt einen weiten Bereich
Output Level	0 - 100	Der Ausgangspegel

## Comp Distortion

Ein Kompressor- und ein Verzerrungseffekt.

Parameter	Range	Description
Drive	0 - 100	Der Grad der Verzerrung
LSF Freq	21,2 Hz – 8,0 kHz	Die Frequenz des Low EQ
LSF Gain	-12 dB bis +12 dB	Die Anhebung/Absenkung des Low EQ
LPF	50,0 Hz – Thru	Die Anhebung/Absenkung des Low EQ
Output Level	0 - 100	Der Ausgangspegel
EQ Freq	100 Hz – 8,0 kHz	Die Frequenz des Mid EQ
EQ Gain	-12 dB bis +12 dB	Die Anhebung/Absenkung des Mid EQ
EQ Q	0.1 - 12.0	Die Güte des Mid EQs
Edge (Clip Curve)	0 - 100	
Attack	1 ms – 40 ms	
Release	10 ms – 680 ms	
Threshold	-48 dB bis -6 dB	
Ratio	1.0 - 20.0	

### M. Band Comp

Ein Effekt, der das Audiosignal in drei Frequenzbänder unterteilt und für jedes Band einen Kompressor anwendet.

Parameter	Range	Description
Low Attack	1 ms – 200 ms	Die Zeit, die vergeht, bis der Kompressor im unteren Frequenzbereich beginnt zu arbeiten
Low Threshold	-54 dB bis -6 dB	Der Eingangspegel, ab dem der Effekt im unteren Frequenzbereich zu wirken beginnt
Low Ratio	1.0 - 20.0	Das Kompressionsverhältnis des Kompressors im unteren Frequenzbereich
Low Gain	-∞ bis 18 dB	Der Ausgangspegel im unteren Frequenzbereich
Mid Attack	1 ms – 200 ms	Die Zeit, die vergeht, bis der Kompressor im mittleren Frequenzbereich beginnt zu arbeiten
Mid Threshold	-54 dB bis -6 dB	Der Eingangspegel, ab dem der Effekt im mittleren Frequenzbereich zu wirken beginnt
Mid Ratio	1.0 - 20.0	Das Kompressionsverhältnis des Kompressors im mittleren Frequenzbereich
Mid Gain	-∞ bis 18 dB	Der Ausgangspegel im mittleren Frequenzbereich
High Attack	1 ms – 200 ms	Die Zeit, die vergeht, bis der Kompressor im oberen Frequenzbereich beginnt zu arbeiten
High Threshold	-54 dB bis -6 dB	Der Eingangspegel, ab dem der Effekt im oberen Frequenzbereich zu wirken beginnt
High Ratio	1.0 - 20.0	Das Kompressionsverhältnis des Kompressors im oberen Frequenzbereich
High Gain	-∞ bis 18 dB	Der Ausgangspegel im oberen Frequenzbereich
Divide Freq Low	16 Hz – 20 Hz	Die Frequenz, bei der die Trennung zwischen unterem und mittlerem Frequenzbereich erfolgt
Divide Freq High	16 Hz – 20 Hz	Die Frequenz, bei der die Trennung zwischen mittlerem und oberem Frequenzbereich erfolgt
Common Release	10 ms – 3000 ms	Die gemeinsame Release-Zeit für alle drei Bänder

### VCM Auto Wah

Auto-Wah mit VCM-Technologie. Ändert periodisch die Arbeitsfrequenz des Filters.



Parameter	Range	Description
Frequenz	0,100 Hz – 20,00 Hz	Die LFO-Geschwindigkeit
Bottom	0 - 100	Der niedrigste Wert des variablen Wah-Filterbereichs
Top	0 - 100	Der höchste Wert des variablen Wah-Filterbereichs
Reso. Offset	-12,0 - 12,0	Der Versatzwert für die Resonanz
Wave	Sin / Trp	Wählt die Wellenform aus (Sinus- oder Rechteckwelle).
Type	High, Mid, Low, Bass	Wählt den Wah-Typ aus
Drive	0,0 dB – 40,0 dB	Der Grad der Verzerrung
Output	-20,0 dB – 10,0 dB	Der Ausgangspegel

## Ring Mod.

Ein Effekt, der dem zugeführten Signal einen metallischen Klangcharakter verleiht.

Parameter	Range	Description
OSC Freq Coarse	0,5 Hz – 5,0 kHz	Die Frequenz für die Modulation der Eingangswellenform
OSC Freq Fine	0 - 100	Eine feinere Einstellung der Frequenz für die Modulation der Eingangswellenform
LFO Wave	Tri / Sine	Wählt die Modulations-Wellenform aus
LFO Depth	0% - 100%	Stellt die Stärke der Modulation ein
LFO Freq	0,0 Hz – 39,70 Hz	Die Modulationsfrequenz
HPF	Thru – 8,0 kHz	Die Grenzfrequenz des Hochpassfilters
LPF	50 kHz – Thru	Die Grenzfrequenz des Tiefpassfilters
Mod. Input Level		
LSF Freq	21,2 Hz – 8,0 kHz	Die Frequenz des Low EQ
LSF Gain	-12 dB bis +12 dB	Die Anhebung/Absenkung des Low EQ
HSF Freq	50,0 Hz – 16,0 kHz	Die Frequenz des High EQs
HSF Gain	-12 dB bis +12 dB	Die Anhebung/Absenkung des High EQs

## Dynamic Ring Mod.

Ein Effekt, bei dem der Ringmodulator-Parameter „OSC Freq“ in Echtzeit mit dem Audio-Eingangspegel gesteuert wird.

Parameter	Range	Description
Sensitivity	0 - 100	Die Modulationsempfindlichkeit gegenüber Änderungen des Eingangssignals
HPF	Thru – 8,0 kHz	Die Grenzfrequenz des Hochpassfilters
LPF	50 kHz – Thru	Die Grenzfrequenz des Tiefpassfilters
Attack Time	0,3 ms – 227 ms	Die Attack-Zeit des Envelope Followers
Release Time	2,6 ms – 2171 ms	Die Release-Zeit des Envelope Followers
Release Curve	0 - 127	Die Release-Kurve des Envelope Followers
Direction	up / down	Die Steuerungsrichtung des Envelope Followers
Lvl Offset	0 - 100	Der Versatzwert für den Ausgang des Envelope Followers
LSF Freq	21,2 Hz – 8,0 kHz	Die Frequenz des Low EQ
LSF Gain	-12 dB bis +12 dB	Die Anhebung/Absenkung des Low EQ
HSF Freq	50,0 Hz – 16,0 kHz	Die Frequenz des High EQs
HSF Gain	-12 dB bis +12 dB	Die Anhebung/Absenkung des High EQs

## Auto Synth

Ein Effekt, der das Eingangssignal durch Kombination von Delay und Modulation neu synthetisiert.

Parameter	Range	Description
Mod Speed	0 - 100	Die Modulationsgeschwindigkeit
Mod Wave Type	TypeA, TypeB, TypeC, TypeD	Die Modulations-Wellenform
Mod Depth	0 - 100	Die Stärke der Modulation
Mod Depth Ofst R	-63 - +63	Der Versatz der Modulationstiefe im R-Kanal
HPF	Thru - 8,0 kHz	Die Grenzfrequenz des Hochpassfilters
LPF	50 kHz - Thru	Die Grenzfrequenz des Tiefpassfilters
Delay Time	0,1 ms - 170,0 ms	Die Verzögerungsdauer
Delay Time Ofst R	0 - 884	Der Versatz der Verzögerung im R-Kanal
Delay Mix	0 - 100	Der Pegel des verzögerten Signals
FB Gain	-99% - +99%	Der Rückkopplungsanteil
FB Level Ofst R	-99% - +99%	Der Versatz des Rückkopplungsanteils im R-Kanal
AM Speed	0,00 Hz - 39,70 Hz	Die Geschwindigkeit der Lautstärkemodulation
AM Wave	Tri, Sine, Saw, Up, Saw Down	Die Wellenform der Lautstärkemodulation
AM Depth	0% - 100%	Wählt die Stärke der Lautstärkemodulation aus.
AM Inverse R	Normal/Inverse	Die Phase der Lautstärkemodulation im R-Kanal

## Dual Pitch

Tonhöhenverschiebungseffekt mit 2 IN/2 OUT (zwei Ein- und Ausgängen).

Parameter	Range	Description
Pitch 1	-24 - +24	Tonhöhe von Ch1 (in Halbtönen)
Fine 1	-50 - +50	Tonhöhe von Ch1 (in Cents)
Level 1	-100 - +100	Lautstärke von Ch1
Pan 1	L63 - R63	Panorama von Ch1
Delay 1	1,0ms - 1000,0ms	Verzögerungszeit von Ch1
Feedback Gain 1	-99 - +99	Rückkopplungsanteil von Ch1
Pitch 2	-24 - +24	Tonhöhe von Ch2 (in Halbtönen)
Fine 2	-50 - +50	Tonhöhe von Ch2 (in Cents)
Level 2	-100 - +100	Lautstärke von Ch2
Pan 2	L63 - R63	Panorama von Ch2
Delay 2	1,0ms - 1000,0ms	Verzögerungszeit von Ch2
Feedback Gain 2	-99 - +99	Rückkopplungsanteil von Ch2
Sync	Off, On	Ein-/Ausschalten der Synchronisation der Tempoparameter
Note1	----, *1 - *14	Der Wert zur Konvertierung des DELAY-Werts 1 in Bezug auf ein Tempo
Note2	----, *1 - *14	Der Wert zur Konvertierung des DELAY-Werts 2 in Bezug auf ein Tempo

## Dynamic Filter

Ein Filter, bei dem die Grenzfrequenz in Echtzeit mit dem Audio-Eingangspegel gesteuert wird.







Parameter	Range	Description
Filter Type	LPF(12dB), LPF(18dB), LPF(24dB), HPF, BPF, BEF	Der Filtertyp
Sensitivity	0 - 100	Die Modulationsempfindlichkeit gegenüber Änderungen des Eingangssignals
Lvl Offset	0 - 100	Der Versatzwert für den Ausgang des Envelope Followers
Resonance	-16 - 111	Wendet Resonanz auf den Filter an
Attack Time	0,3 ms – 227 ms	Die Attack-Zeit des Envelope Followers
Release Time	2,6 ms – 2171 ms	Die Release-Zeit des Envelope Followers
Release Curve	0 - 100	Die Release-Kurve des Envelope Followers
Direction	Up / Down	Die Steuerungsrichtung des Envelope Followers
Threshold	0 - 100	Der Pegel, ab dem der Envelope Follower einsetzt
LSF Freq	32 Hz – 2,0 kHz	Die Frequenz des Low EQ
LSF Gain	-12 dB bis +12 dB	Die Anhebung/Absenkung des Low EQ
HSF Freq	500 Hz – 16,0 kHz	Die Frequenz des High EQs
HSF Gain	-12 dB bis +12 dB	Die Anhebung/Absenkung des High EQs

## Isolator

Ein Effekt, der die Lautstärke von Frequenzbändern mit einem leistungsfähigen Filter steuert.

Parameter	Range	Description
On/Off Switch	On / Off	Isolator Ein/Aus
Low Level	-64 - +63	Pegel der tiefen Frequenzen
Mid Level	-64 - +63	Pegel der mittleren Frequenzen
High Level	-64 - +63	Pegel der hohen Frequenzen
Low Mute	On / Off	Stummschaltung der tiefen Frequenzen
Mid Mute	On / Off	Stummschaltung der mittleren Frequenzen
High Mute	On / Off	Stummschaltung der hohen Frequenzen

## Verzögerung in Notenwerten

- \*1 : 
- \*2 : 
- \*3 : 
- \*4 : 
- \*5 : 
- \*6 : 
- \*7 : 

Anhang > Effektparameter

• \*8:



• \*9:



• \*10:



• \*11:



• \*12:



• \*13:



• \*14:



## Premium-Parameter

### REV-X

Dies ist ein Hallalgorithmus mit 2 IN/2 OUT (zwei Ein- und Ausgängen). Er liefert einen vollen Hallklang mit hoher Dichte in höchster Klangqualität, mit weichem Ausklingen und eindrucksvoller Basisbreite und Tiefe, die gemeinsam zur Erweiterung des Originalklanges beitragen. Sie können je nach akustischer Umgebung und Ihren Vorlieben eines von drei Programmen auswählen: REV-X Hall, REV-X Room und REV-X Plate.

Parameter	Range	Description
REV TYPE	HALL, ROOM, PLATE	Die Art des Nachhalls.
REV TIME	0,28–27,94 s *1	Die Länge des Reverb-Nachhalleffekts
INI. DLY	1,0–125,0 ms	Die Verzögerung bis zum Erklingen der ersten Frühreflexionen
HI. RATIO	0.1–1.0	Bestimmt das Verhältnis der Hallzeit der Höhen im Verhältnis zur REV TIME
LO. RATIO	0.1–1.4	Bestimmt das Verhältnis der Hallzeit der Tiefen im Verhältnis zur REV TIME
LO.FREQ	22,0 Hz–18,0 kHz	LO. Frequenzwert, der als Basis für den RATIO-Wert dient
DIFF.	0–10	Die horizontale Ausbreitung des Reverb-Effekts
ROOM SIZE	0–28	Die Raumgröße
DECAY	0–53	Die Geschwindigkeit, mit der das Gate schließt
HPF	THRU, 22,0 Hz–8,00 kHz	Die Grenzfrequenz des Hochpassfilters
LPF	1,00 kHz–18,0 kHz, THRU	Die Grenzfrequenz des Tiefpassfilters

\*1. Dies ist der Wert, wenn der Effektyp REV-X HALL und die ROOM SIZE 28 ist. Der Bereich variiert je nach Effektyp und ROOM-SIZE-Wert.

### Analog Delay

Dieser Delay-Effekt basiert auf dem analogen Delay des Yamaha E1010.

Parameter	Range	Description
BBD TYPE	A, B, C, D, E	Stellt den Klangcharakter des verzögerten Signals ein. Die Eigenschaften werden in der Reihenfolge von Schalter A bis E stärker.
TIME RANGE	1-200, 201-600, 601-1000	Gibt die Delay-Zeit an, die mit dem DELAY-Drehregler gesteuert wird.
INPUT	0,00 bis 10,00	Stellt die Eingangsverstärkung ein.
BASS	-15,00 bis 15,00	Stellt den Pegel des Tiefenfrequenzbereichs in der Eingangsstufe ein.
TREBLE	-15,00 bis 15,00	Stellt den Pegel des Höhenfrequenzbereichs in der Eingangsstufe ein.
DELAY	1 bis 200 ms, 201 bis 600 ms, 601 bis 1000 ms	Stellt die Verzögerungszeit ein.
FEEDBACK	0,00 bis 10,00	Stellt die Feedback-Stärke der Delay-Zeit ein.
FREQUENCY	0,00 bis 20,0 Hz	Stellt die Modulationsfrequenz ein.
DEPTH	0,00 bis 10,00	Stellt die Stärke der Modulation ein.
MIX	0,00 bis 10,00	Stellt das Mischverhältnis zwischen Direktsignal und verzögertem Signal ein.

**Max100**

Eine vollständige Reproduktion (Modell) eines historischen Effektgeräts, das nur Ende der Siebziger hergestellt wurde.

Parameter	Range	Description
MODE	1 bis 4	Der Schalter für die Klangfarbe
SPEED	SYNC ON, 0,100 bis 10,00 Hz	Die Modulationsgeschwindigkeit
FOOT	FF, ON	Schaltet den Effekt ein/aus

**Dyna.Phaser**

Dynamischer Phaser mit 2 IN/2 OUT (zwei Ein- und Ausgängen).

Parameter	Range	Description
SENSE	0–100	Die Eingangsempfindlichkeit
DIR.	UP, DOWN	Die Richtung, in der sich die Phasenverschiebungsfrequenz in Reaktion auf den Eingang bewegt
DECAY	3,34 ms–42,7 s	Die Geschwindigkeit, mit der sich die Phasenverschiebungsfrequenz bewegt
Offset	0–100	Der Versatz der Frequenz, bei der die Phasenverschiebung angewendet wird
FB.GAIN	–99 bis +99 %	Der Rückkopplungsanteil
STAGE	2, 4, 6, 8, 10, 12, 14, 16	Anzahl der Phasenverschiebungen

**OpenDeck**

Emuliert die Kompression durch Bandsättigung zweier Tellerspulen-Tonbandgeräte (einem Aufnahme-Tonbandgerät und einem Wiedergabe-Tonbandgerät). Sie können die Klangeigenschaften durch Einstellung verschiedener Elemente wie Art des TB-Geräts, Bandqualität, Bandgeschwindigkeit usw. ändern.

Parameter	Range	Description
REC DEC	Swss70, Swss78, Swss85, Amer70	Wählt die Art des Aufnahme-Tonbandgerätes.
REC LVL	–96,0 bis +18,0 dB	Stellt den Eingangspegel des Aufnahme-Tonbandgerätes ein. Indem Sie den Pegel erhöhen, wird die Bandkompression erzeugt, wodurch der Dynamikumfang geringer und die Verzerrungen stärker werden.
REC HI	–6,0 bis +6,0 dB	Stellt den Höhen-Eingangspegel des Aufnahme-Tonbandgerätes ein.
REC BIAS	–1,00 bis +1,00	Stellt die Vormagnetisierung (Bias) des Aufnahme-Tonbandgerätes ein.
REPR DEC	Swss70, Swss78, Swss85, Amer70	Wählt die Art des Wiedergabe-Tonbandgerätes.
REPR LVL	–96,0 bis +18,0 dB	Stellt den Ausgangspegel des Wiedergabe-Tonbandgerätes ein.
REPR HI	–6,0 bis +6,0 dB	Stellt den Höhenpegel des Wiedergabe-Tonbandgerätes ein.
REPR LO	–6,0 bis +6,0 dB	Stellt den Tiefenpegel des Wiedergabe-Tonbandgerätes ein.
MAKE UP	Off, On	Wenn REC LVL verschoben wird, ändert sich auch REPR LVL, so dass der relative Ausgangspegel gleich bleibt. So können Sie den Anteil der Verzerrungen einstellen, ohne den Ausgangspegel zu ändern.
TP SPEED	15 ips, 30 ips	Wählt die Bandgeschwindigkeit.
TP KIND	Old, New	Wählt die Bandqualität.

## Vintage Phaser

Dies ist ein Modell eines Phasers, der flexible Möglichkeiten der Klangformung bietet. Dieser Phaser wurde nicht als Reproduktion eines bestimmten Modells konzipiert.

Parameter	Range	Description
SPEED	SYNC ON, 0,100 Hz bis 10,00 Hz	Die Modulationsgeschwindigkeit
MANUAL	0,00 bis 10,00	Die Arbeitsfrequenz der Modulation
DEPTH	0,00 bis 10,00	Die Stärke der Modulation
FEEDBACK	0,00 bis 10,00	Der Rückkopplungsanteil
COLOR	0,00 bis 10,00	Feinabstimmung der Klangfarbe
MODE	1,2	Die Art der modellierten elektronischen Schaltung
STAGE	4, 6, 8, 10, 12, 16	Die Komplexität der modellierten elektronischen Schaltung
FOOT	OFF, ON	Schaltet den Effekt ein/aus

## HQ.Pitch

Hochwertiger Pitch Shifter mit 1 IN/2 OUT (ein Eingang, zwei Ausgänge).

Parameter	Range	Description
PITCH	-12 bis +12 Halbtöne	Der Betrag der Tonhöhenänderung (in Halbtönen)
FINE	-50 bis +50 Cents	Feinabstimmung der Tonhöhenänderung (in Cents)
DELAY	1,0–1000,0 ms	Die Verzögerungszeit der Tonhöhenänderung
FB. GAIN	-99 bis +99 %	Der Rückkopplungsanteil
MODE	1–10	Die Genauigkeit der Tonhöhenänderung
SYNC	OFF, ON	Schaltet die Synchronisation der Tempoparameter ein/aus

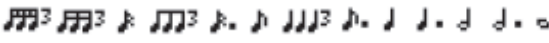
\*1.:  Der Maximalwert hängt jedoch von der TEMPO-Einstellung ab.

## Portico 5033

Ein Modell eines analogen 5-bandigen EQs von Rupert Neve Designs.

Parameter	Range	Description
ALL BYPASS	OFF, ON	Schaltet den EQ-Bypass ein/aus. Selbst im Bypass-Zustand durchläuft das Signal die Übertragerschaltkreise sowie den Verstärkerschaltkreis am Ein- und Ausgang.
TRIM	-12,0 bis +12,0 dB	Die Eingangsverstärkung
LF FREQ	30,00 bis 300,0 Hz	Die Arbeitsfrequenz des LF-Filters
LF GAIN	-12,0 bis +12,0 dB	Die Anhebung/Absenkung des LF-Filters
LMF IN	OFF, ON	Schaltet den LMF-Filter ein oder aus
LMF Q	0,70 bis 5,00	Die Güte des LMF-Filters
LMF FREQ	50,00 bis 400,0 Hz	Die Arbeitsfrequenz des LMF-Filters
LMF GAIN	-12,0 bis +12,0 dB	Die Anhebung/Absenkung des LMF-Filters
MF IN	OFF, ON	Schaltet den MF-Filter ein/aus
MF Q	0,70 bis 5,00	Die Güte des MF-Filters
MF FREQ	330,0 bis 2500 Hz	Die Arbeitsfrequenz des MF-Filters
MF GAIN	-12,0 bis +12,0 dB	Die Anhebung/Absenkung des MF-Filters
HMF IN	OFF, ON	Schaltet den HMF-Filter ein oder aus
HMF Q	0,70 bis 5,00	Die Güte des HMF-Filters
HMF FREQ	1,80 kHz bis 16,0 kHz	Die Arbeitsfrequenz des HMF-Filters
HMF GAIN	-12,0 bis +12,0 dB	Die Anhebung/Absenkung des HMF-Filters
LF/HF IN	OFF, ON	Schaltet den LF/HF ein/aus
HF FREQ	2,50 kHz bis 25,0 kHz	Die Arbeitsfrequenz des HF-Filters
HF GAIN	-12,0 bis +12,0 dB	Die Anhebung/Absenkung des HF-Filters

## EQ-1A

Ein Prozessor, der einen klassischen EQ emuliert, der als klassischer passiver EQ gilt.

Parameter	Range	Description
LOW FREQUENCY (LO FREQ *1)	20, 30, 60, 100 Hz	Der Frequenzbereich des Tiefenfilters
(LOW) BOOST (LO BOOST *1)	0,0 bis 10,0	Der Anteil der Anhebung des Tiefenfilters
(LOW) ATTEN (LO ATT *1)	0,0 bis 10,0	Der Anteil der Absenkung des Tiefenfilters
HIGH FREQUENCY (HI FREQ *1)	3k, 4k, 5k, 8k, 10k, 12k, 16k Hz	Der Frequenzbereich des Höhenfilters
(HIGH) BOOST (HI BOOST *1)	0,0 bis 10,0	Der Anteil der Anhebung des Höhenfilters
(HIGH) BAND WIDTH (BAND WID *1)	0,0 bis 10,0	Die Bandbreite des Höhenfilters
(HIGH) ATTEN SEL (HI ATT F *1)	5k, 10k, 20k Hz	Der mittels Höhenfilter abgesenkte Frequenzbereich
(HIGH) ATTEN (HI ATT *1)	0,0 bis 10,0	Der Anteil der Absenkung des Höhenfilters
IN	OFF, ON	Ein-/Ausschaltung. Im ausgeschalteten Zustand wird der Filterabschnitt umgangen; das Signal durchläuft aber nach wie vor die Übertragerschaltkreise von Ein- und Ausgängen sowie den Verstärkerschaltkreis.

\*1. Anzeige im Bildschirm-Encoder-Bedienfeld



## Dynamic EQ

Ein neu entwickelter Equalizer, der die Anhebung oder Absenkung des EQs dynamisch entsprechend dem Eingangssignal ändert, so dass Sie Anhebung und Absenkung wie einen Kompressor oder Expander steuern können.

Parameter	Range	Description
BAND ON/OFF	OFF, ON	Schaltet das jeweilige Band ein/aus.
SIDECHAIN CUE	OFF, ON	Wenn diese Schaltfläche eingeschaltet ist, wird das mit der Dynamik verknüpfte Sidechain-Signal zum Abhören an den CUE-Bus gesendet.
SIDECHAIN LISTEN	OFF, ON	Wenn diese Schaltfläche eingeschaltet ist, wird das mit der Dynamik verknüpfte Sidechain-Signal an den Bus ausgegeben (z. B. einen STEREO-Bus oder einen MIX-/MATRIX-Bus), an den der eingeschleifte Kanal gesendet wird.
FILTER TYPE	Low Shelf, Bell, Hi Shelf	Schaltet den Equalizer- und Sidechain-Filtertyp um.
FREQUENCY (FREQ 1, FREQ 2 *1)	20,0 bis 20,0 kHz	Die Frequenz, die durch den EQ und den Sidechain-Filter geregelt wird.
Q (Q 1, Q 2 *1)	15,0 bis 0,50	Die Güte von Equalizer und Sidechain-Filter.
THRESHOLD (THRESH 1, THRESH 2 *1)	-80,0 bis +10,0 dB	Der Schwellenwert, ab dem die Kompression einsetzt.
RATIO (RATIO 1, RATIO2 *1)	∞:1 bis 1:1,50	Gibt das Verhältnis der Anhebung/Absenkung für das Eingangssignal an.
MODE	BELOW, ABOVE	Gibt an, ob eine Bearbeitung erfolgt, wenn das Sidechain-Signal den Threshold-Wert überschreitet (ABOVE) oder unterschreitet (BELOW).
ATTACK/RELEASE	FAST, SLOW, AUTO	Die Attack- und Release-Zeit, mit der Kompression oder Verstärkung angewendet werden.

\*1. Anzeige im Bildschirm-Encoder-Bedienfeld

## Dynamic EQ4

Dies ist ein dynamischer Zwei-Band-Equalizer, der auf vier Bänder erweitert wurde.

Parameter	Range	Description
BAND ON/OFF	OFF, ON	Schaltet das jeweilige Band ein/aus.
KEY IN SOURCE	INT, EXT	Wählen Sie Main (INT) oder External (EXT) als Quelle für das KEY-IN-Signal, das für das entsprechende Band verwendet wird.
KEY IN CUE	OFF, ON	Wenn diese Schaltfläche eingeschaltet ist, wird das Sidechain-Signal zum Vorhören an den CUE-Bus gesendet.
SHELF ON/OFF	OFF, ON	Schaltet den Equalizer- und Sidechain-Filtertyp um.
FREQUENCY	20,0 bis 20,0 kHz	Die Frequenz, die durch den EQ und den Sidechain-Filter geregelt wird.
Q	15,0 bis 0,50	Die Güte von Equalizer und Sidechain-Filter.
THRESHOLD	-80,0 bis +10,0 dB	Der Schwellenwert, ab dem die Kompression einsetzt.
RATIO	∞:1 bis 1:1,50	Gibt das Verhältnis der Anhebung/Absenkung für das Eingangssignal an.
MODE	BELOW, ABOVE	Gibt an, ob eine Bearbeitung erfolgt, wenn das Sidechain-Signal den Threshold-Wert überschreitet (ABOVE) oder unterschreitet (BELOW).
ATTACK/RELEASE	FAST, SLOW, AUTO	Die Attack- und Release-Zeit, mit der Kompression oder Verstärkung angewendet werden.

**Portico 5043**

Ein Modell eines analogen Kompressors/Limiters von Rupert Neve Designs.

Parameter	Range	Description
IN	OFF, ON	Schaltet den Bypass des Kompressors ein/aus. Im Bypass-Zustand leuchtet die Taste nicht. Selbst im Bypass-Zustand durchläuft das Signal jedoch die Übertragerschaltkreise sowie den Verstärkerschaltkreis am Ein- und Ausgang.
FB	OFF, ON	Schaltet zwischen Feed-Forward und Feed-Back um.
THRESHOLD	-50,0 bis +0,0 dB	Der Schwellenpegel
RATIO	1,10:1 bis 28,9:1, LIMIT	Das Kompressionsverhältnis
ATTACK	20 bis 75 ms	Die Attack-Zeit
RELEASE	100 ms bis 2,50 s	Die Release-Zeit
GAIN	-6,0 bis +20,0 dB	Der Ausgangspegel

**Portico 5045**

Modelliert den Primary Source Enhancer von Rupert Neve Designs.

Parameter	Range	Description
PROCESS ENGAGE	OFF, ON	Schaltet den Enhancer-Schaltkreis ein/aus. Auch wenn dies ausgeschaltet ist, durchläuft das Signal den Audioübertrager und den diskreten Amp-Schaltkreis.
RMS/Peak	RMS, Peak	Der Betriebsmodus für die Pegelerkennung
TIME CONSTANT	A, B, C, D, E, F	Die Attack-Zeit und die Release-Zeit
THRESHOLD	-42,0 bis -12,0 dB	Der Schwellenpegel
DEPTH	0,0 bis -20,0 dB	Der Grad der Signaldämpfung unterhalb des Schwellenpegels

**U76**

Ein Modell eines klassischen Kompressors/Limiters, der für eine Vielzahl von Situationen eingesetzt wird.

Parameter	Range	Description
INPUT	-96,0 bis +0,0 dB	Der Eingangspegel
OUTPUT	-96,0 bis +0,0 dB	Der Ausgangspegel
ATTACK	5.50 bis 0.10 ms	Die Attack-Zeit des Kompressors. Wird der Regler ganz nach rechts gedreht, ist die Anstiegszeit am kürzesten.
RELEASE	1100.0 bis 56.4 ms	Die Release-Zeit des Kompressors. Wird der Regler ganz nach rechts gedreht, ist die Anstiegszeit am kürzesten.
RATIO	ALL, 4, 8, 12, 20	Schaltet das Kompressionsverhältnis um. Die stärkste Kompression erfolgt, wenn ALL gedrückt wird.
METER	OFF, +4, +8, GR	Schaltet die Pegelanzeige um

**Opt-2A**

Ein Prozessor, der ein klassisches Standardmodell eines optischen Röhrenkompressors emuliert.

Parameter	Range	Description
GAIN	-56,0 dB bis 40,0 dB	Der Ausgangspegel
PEAK REDUCTION (REDUC *1)	-48,0 dB bis 48,0 dB	Die Stärke der Verstärkungsabregelung
RATIO	2,00 bis 10,00	Das Kompressionsverhältnis
METER SELECT	OUTPUT+10, GAIN REDUCTION, OUTPUT+4	Schaltet die Pegelanzeige um

\*1. Anzeige im Bildschirm-Encoder-Bedienfeld

### Comp276

Emuliert die Eigenschaften eines FET-Kompressors zur Verstärkungsabregelung, der in vielen Aufnahmestudios verwendet wird. Er erzeugt einen dichten und soliden Sound, der ideal für Schlagzeug oder Bass geeignet ist. Zwei Monokanäle, die unabhängig voneinander gesteuert werden können.

Parameter	Range	Description
INPUT 1	-180 bis +0 dB	Stellt den Eingangspegel von CH1 ein.
OUTPUT 1	-180 bis +0 dB	Stellt die Ausgangsverstärkung von CH1 ein.
RATIO 1	2:1, 4:1, 8:1, 12:1, 20:1	Das Kompressionsverhältnis von CH1
ATTACK 1	0,022–50,4 ms	Die Attack-Zeit von CH1 des Kompressors
RELEASE1	10,88–544,22 ms	Die Release-Zeit von CH1 des Kompressors
MAKE UP1	OFF, ON	Kompensiert für CH1 automatisch die Verringerung der Ausgangsleistung durch den Kompressoreinsatz.
SIDE HPF1	OFF, ON	Wenn der HPF der Sidechain von CH1 eingeschaltet ist, wird der Kompressor weniger auf den Tieffrequenzbereich angewendet und betont dadurch den Bassbereich.

### Comp276S

Emuliert die Eigenschaften eines FET-Kompressors zur Verstärkungsabregelung, der in vielen Aufnahmestudios verwendet wird. Er erzeugt einen dichten und soliden Sound, der ideal für Schlagzeug oder Bass geeignet ist. Die Parameter der Kanäle L/R können gemeinsam gesteuert werden.

Parameter	Range	Description
INPUT	-180 bis +0 dB	Stellt den Eingangspegel ein.
OUTPUT	-180 bis +0 dB	Stellt die Ausgangsverstärkung ein.
RATIO	2:1, 4:1, 8:1, 12:1, 20:1	Das Kompressionsverhältnis
ATTACK	0,022–50,4 ms	Die Attack-Zeit des Kompressors.
RELEASE	10,88–544,22 ms	Die Release-Zeit des Kompressors
MAKE UP	OFF, ON	Kompensiert automatisch die Verringerung der Ausgangsleistung durch den Kompressoreinsatz.
SIDE HPF	OFF, ON	Wenn der HPF der Sidechain eingeschaltet ist, wird der Kompressor weniger auf den Tieffrequenzbereich angewendet und betont dadurch den Bassbereich.

### Buss Comp 369

Dieser Kompressor emuliert einen Standard-Bus-Kompressor, der in Aufnahmestudios und Radiosendern verwendet wird.

Parameter	Range	Description
INPUT ADJUST	-15,0 bis +15,0 dB	Stellt die Eingangsverstärkung ein. Der Ausgangspegel ändert sich jedoch gegenläufig zur PegelEinstellung dieses Reglers, so dass die Lautstärke immer der ursprünglichen Lautstärke entspricht. Wenn zum Beispiel INPUT ADJUST auf +5 dB eingestellt ist, beträgt die Eingangsverstärkung +5 dB und die Ausgangsverstärkung -5 dB.
LINK	ON, OFF	Schaltet die Stereoverknüpfung ein/aus (nur im Stereo-Modus).
METER	IN, GR, OUT	Wählt die Signalquelle der Pegelanzeige aus (nur stereo).
VU	IN, OUT	Wählt die Signalquelle für das VU-Meter aus (nur im Dual-Modus).
COMP IN	ON, OFF	Hiermit wird der Kompressor ein- und ausgeschaltet.
COMP RATIO	1.5:1, 2:1, 3:1, 4:1, 6:1	Das Kompressionsverhältnis
COMP GAIN	0,0 bis +20,0 dB	Die Make-up-Verstärkung des Kompressors
COMP RECOVERY	100 ms, 400 ms, 800 ms, 1500 ms, a1, a2	Die Release-Zeit des Kompressors Bei a1 (auto 1) und a2 (auto 2) ändert sich die Release-Zeit automatisch. a1: Ändert sich automatisch im Bereich von 100 ms bis 2 Sekunden. a2: Ändert sich automatisch im Bereich von 50 ms bis 5 Sekunden.
COMP THRESHOLD	-40 bis -5 dBFS	Der Schwellenwert des Kompressors
LIMIT IN	ON, OFF	Schaltet den Limiter ein/aus.
LIMIT ATTACK	FAST, SLOW	Die Attack-Zeit des Limiters. FAST: 2 ms, SLOW: 4 ms
LIMIT RECOVERY	50 ms, 100 ms, 200 ms, 800 ms, a1, a2	Die Release-Zeit des Limiters Bei a1 (auto 1) und a2 (auto 2) ändert sich die Release-Zeit automatisch. a1: Ändert sich automatisch im Bereich von 100 ms bis 2 Sekunden. a2: Ändert sich automatisch im Bereich von 50 ms bis 5 Sekunden.
LIMIT THRESHOLD	-16 bis -5 dBFS	Der Schwellenwert des Limiters

## MBC4

Dieser Vier-Band-Kompressor bietet intuitive Bedienbarkeit.

Parameter	Range	Description
LOW CROSSOVER	20 bis 500 Hz	Die Übergangsfrequenz zwischen Tiefen- und unterem Mitteltonbereich
MID CROSSOVER	80 Hz bis 10 kHz	Die Übergangsfrequenz zwischen unterem und oberem Mitteltonbereich
HIGH CROSSOVER	1 kHz bis 15 kHz	Die Übergangsfrequenz zwischen oberem Mittelton- und Höhenbereich
LOW GAIN	-18,0 dB bis 12,0 dB	Anhebung/Absenkung des Tiefenbereichs
LOW THRESHOLD	-80,0 dB bis 0,0 dB	Der Schwellenwert des Tiefenbereichs
LOW RATIO	1,0:1 bis 20,0:1	Das Kompressionsverhältnis des Tiefenbereichs
LOW ATTACK	0,1 bis 120 ms	Die Attack-Zeit des Tiefenbereichs
LOW RELEASE	5 bis 1000 ms	Die Release-Zeit des Tiefenbereichs
LOW COMP IN	ON, OFF	Schaltet den Kompressor für den Tiefenbereich ein/aus.
LOW CUE ON	ON, OFF	Wenn diese Schaltfläche eingeschaltet ist, wird der Tiefenbereich vorgehört.
LOW MID GAIN	-18,0 dB bis 12,0 dB	Anhebung/Absenkung des unteren Mitteltonbereichs
LOW MID THRESHOLD	-80,0 dB bis 0,0 dB	Der Schwellenwert für den unteren Mitteltonbereich
LOW MID RATIO	1,0:1 bis 20,0:1	Das Kompressionsverhältnis des unteren Mitteltonbereichs
LOW MID ATTACK	0,1 bis 120 ms	Die Attack-Zeit des unteren Mitteltonbereichs
LOW MID RELEASE	5 bis 1000 ms	Die Release-Zeit des unteren Mitteltonbereichs
LOW MID COMP IN	ON, OFF	Schaltet den Kompressor für den unteren Mitteltonbereich ein/aus.
LOW MID CUE ON	ON, OFF	Wenn diese Schaltfläche eingeschaltet ist, wird der unteren Mitteltonbereich vorgehört.
HIGH MID GAIN	-18,0 dB bis 12,0 dB	Anhebung/Absenkung des oberen Mitteltonbereichs
HIGH MID THRESHOLD	-80,0 dB bis 0,0 dB	Der Schwellenwert für den oberen Mitteltonbereich
HIGH MID RATIO	1,0:1 bis 20,0:1	Das Kompressionsverhältnis des oberen Mitteltonbereichs
HIGH MID ATTACK	0,1 bis 120 ms	Die Attack-Zeit des oberen Mitteltonbereichs
HIGH MID RELEASE	5 bis 1000 ms	Die Release-Zeit des oberen Mitteltonbereichs
HIGH MID COMP IN	ON, OFF	Schaltet den Kompressor für den oberen Mitteltonbereich ein/aus.
HIGH MID CUE ON	ON, OFF	Wenn diese Schaltfläche eingeschaltet ist, wird der oberen Mitteltonbereich vorgehört.
HIGH GAIN	-18,0 dB bis 12,0 dB	Anhebung/Absenkung des Höhenbereichs
HIGH THRESHOLD	-80,0 dB bis 0,0 dB	Der Schwellenwert des Höhenbereichs
HIGH RATIO	1,0:1 bis 20,0:1	Das Kompressionsverhältnis des Höhenbereichs
HIGH ATTACK	0,1 bis 120 ms	Die Attack-Zeit des Höhenbereichs
HIGH RELEASE	5 bis 1000 ms	Die Release-Zeit des Höhenbereichs
HIGH COMP IN	ON, OFF	Schaltet den Kompressor für den Höhenbereich ein/aus.
HIGH CUE ON	ON, OFF	Wenn diese Schaltfläche eingeschaltet ist, wird der Höhenbereich vorgehört.
MAIN GAIN	-18,0 dB bis 12,0 dB	Stellt den Gain des finalen Ausgangssignals ein.
KNEE	HARD, 1, 2, 3, SOFT	Stellt das Compressor-Knee ein.
FLAVOUR	VCA, OPTO	Schaltet den Compressor-Typ zwischen VCA (Accurate Effects) und OPTO (Natural Effects) um.
HARMONICS	ON, OFF	Schaltet musikalische Obertöne ein/aus, die analoge Schaltkreise emulieren.
LINK GAIN	—	Stellt die Ausgangsleistung für alle vier Bänder gemeinsam ein.
LINK THRESHOLD	—	Stellt den Threshold für alle vier Bänder gemeinsam ein.

Parameter	Range	Description
LINK RATIO	—	Stellt das Kompressionsverhältnis für alle vier Bänder gemeinsam ein.
LINK ATTACK	—	Stellt die Attack-Zeit für alle vier Bänder gemeinsam ein.
LINK RELEASE	—	Stellt die Release-Zeit für alle vier Bänder gemeinsam ein.

## DaNSe

Eine dynamische Rauschunterdrückung mit erstklassiger Tonqualität und Bedienbarkeit.

Parameter	Range	Description
TIGHTNESS	50 bis 2000 ms	Die Release-Zeit
LOW_FREQUENCY	20 Hz bis 5,00 kHz	Die untere Frequenzgrenze des Rauschunterdrückungsbandes
HIGH_FREQUENCY	80 Hz bis 20,00 kHz	Die obere Frequenzgrenze des Rauschunterdrückungsbandes
LINK	—	Die GAIN-Drehregler 1–6 für simultane Modulation
THRESHOLD	–80,0 bis +0,0 dB	Der Schwellenpegel
GAIN 1	–24,0 bis +0,0 dB	Der maximale Betrag der Gain-Reduzierung in BAND1
GAIN 2	–24,0 bis +0,0 dB	Der maximale Betrag der Gain-Reduzierung in BAND2
GAIN 3	–24,0 bis +0,0 dB	Der maximale Betrag der Gain-Reduzierung in BAND3
GAIN 4	–24,0 bis +0,0 dB	Der maximale Betrag der Gain-Reduzierung in BAND4
GAIN 5	–24,0 bis +0,0 dB	Der maximale Betrag der Gain-Reduzierung in BAND5
GAIN 6	–24,0 bis +0,0 dB	Der maximale Betrag der Gain-Reduzierung in BAND6
LEARN	ON, OFF	Die LEARN-Startschaltfläche (automatische THRESHOLD- und GAIN-Einstellung 1–6)*1
REVERT	—	Die Startschaltfläche REVERT (Wiederherstellung des letzten LEARN-Parameters)

\*1. Da die Parameter für die interne Signalverarbeitung ebenfalls automatisch eingestellt werden, kann LEARN in unterschiedlichen Umgebungen auch dann unterschiedliche Auswirkungen haben, wenn alle angezeigten Parameter auf die gleiche Weise konfiguriert werden. Wenn während LEARN ein Szenen- oder Library-Abruf ausgeführt wird, ohne dass Recall Safe für Parameter verwendet wird, kann der LEARN-Vorgang fehlschlagen.

# Anhang

## Allgemeine Technische Daten

Mischkapazität		DM7: 120 Eingänge, 48 MIX + 12 MATRIX + 2 STEREO
		DM7 Compact: 72 Eingänge, 48 MIX + 12 MATRIX + 2 STEREO
Sampling-Frequenz	Frequenzbereich der externen Clock	48 kHz / 96 kHz $\pm$ 200 ppm
	Frequenz der internen Clock	48 kHz / 96 kHz
Signalverzögerung		Weniger als 1,5 ms, INPUT bis OMNI OUT @ Fs = 96 kHz
Bildschirme		DM7: 30,73-cm-Multitouch-Bildschirm $\times$ 2, 17,8-cm-Multitouch-Bildschirm $\times$ 1
		DM7 Compact: 30,73-cm-Multitouch-Bildschirm $\times$ 1, 17,8-cm-Multitouch-Bildschirm $\times$ 1
Fader		DM7: Berührungsempfindliche 100-mm-Motorfader $\times$ 28
		DM7 Compact: Berührungsempfindliche 100-mm-Motorfader $\times$ 16
Leistungsbedarf		100–240 V, 50/60 Hz
Leistungsaufnahme		240 W
Abmessungen (B $\times$ H $\times$ T)		DM7: 793 mm $\times$ 324 mm $\times$ 564 mm (einschließlich Gummifüßen)
		DM7 Compact: 468 mm $\times$ 324 mm $\times$ 564 mm (einschließlich Gummifüßen)
Gewicht		DM7: 23,5 kg
		DM7 Compact: 16,5 kg
NC-Wert *1		Lüftergeschwindigkeit Niedrig NC = 20
		Lüftergeschwindigkeit Hoch NC = 30
Betriebstemperaturbereich		Min: 0 °C, Max: 40 °C
Zulässiger Temperaturbereich (Lagerung)		Min: -20 °C, Max: 60 °C
Zubehör		Benutzerhandbuch, Netzkabel $\times$ 2, Staubabdeckung, Kabelhaken, Beiblatt, Steinberg Nuendo Live und VST Rack Elements Download Information (Infoblatt)
Optionale Zubehörteile		DM7: PY-Karten, DM7 Control (CTL-DM7) DM7 Compact: PY-Karten, DM7 Control (CTL-DM7), Rack Mount Kit RK1

\*1. Gemessen 30 cm in horizontaler und in vertikaler Richtung vom Gerät entfernt (Vorderseite)

## Audio-Eigenschaften

Während der Messung waren alle Fader auf Nominalpegel. Die Ausgangsimpedanz des Signalgenerators betrug 150  $\Omega$ . Die Ausgangslastimpedanz war entweder 600  $\Omega$  (wird mit der Output-Load-Impedance-Schaltfläche auf dem OMNI-OUT-Bildschirm eingestellt) oder 40  $\Omega$  für die Kopfhörerausgänge.

### Frequenzeigenschaften

@20 Hz–20 kHz, in Bezug auf den Nennausgangspegel @1 kHz

Eingang	Ausgang	Lastimpedanz	Bedingungen	Min.	Typ.	Max.	Einheit
INPUT 1–32 (DM7 Compact INPUT 1–16)	OMNI OUT 1–16	600 $\Omega$	GAIN: +66 dB	-1.5	0.0	0.5	dB

### Gesamte harmonische Verzerrungen (THD)

Eingang	Ausgang	Lastimpedanz	Bedingungen	Min.	Typ.	Max.	Einheit
INPUT 1–32 (DM7 Compact INPUT 1–16)	OMNI OUT 1–16	600 $\Omega$	+4 dBu @20 Hz–20 kHz, GAIN: -6 dB			0.05	%
INPUT 1–32 (DM7 Compact INPUT 1–16)	PHONES	40 $\Omega$	50 mW @1 kHz, PHONES LEVEL: Max.			0.15	%

\*1. Die gesamten harmonischen Verzerrungen wurde mit einem Tiefpassfilter von 80 kHz mit 18 dB/Oktave gemessen.

### Brummen und Rauschen \*2

Eingang	Ausgang	Lastimpedanz	Bedingungen	Min.	Typ.	Max.	Einheit
INPUT 1–32 (DM7 Compact INPUT 1–16)	OMNI OUT 1–16	600 $\Omega$	$R_s = 150 \Omega$ , GAIN: +66 dB		-128 EIN *1		dBu
					-62		
INPUT 1–32 (DM7 Compact INPUT 1–16)	OMNI OUT 1–16	600 $\Omega$	$R_s = 150 \Omega$ , GAIN: -6 dB		-88	-85	dBu
-	OMNI OUT 1–16	600 $\Omega$	Restausgangs rauschen; Ausgangskanal ausgeschaltet			-92	dBu
-	PHONES	40 $\Omega$	Restausgangs rauschen; PHONES LEVEL: Min.			-94	dBu

\*1. EIN ist das Äquivalente Eingangsrauschen.

\*2. Brumm- und Rauschpegel wurden mit einem A-gewichteten Filter gemessen.



**Dynamikumfang**

Eingang	Ausgang	Lastimpedanz	Bedingungen	Min.	Typ.	Max.	Einheit
INPUT 1-32 (DM7 Compact INPUT 1-16)	OMNI OUT 1-16	600 $\Omega$	AD + DA, GAIN: -6 dB		112		dB
-	OMNI OUT 1-16	600 $\Omega$	DA-Wandler		117		dB

\*1. Der Dynamikumfang wurde mit einem A-gewichteten Filter gemessen.

**Übersprechen**

Input	Output	Bedingungen	Min.	Typ.	Max.	Einheit
INPUT n	OMNI IN (n-1) oder (n+1)	INPUT 1-32 (DM7 Compact INPUT 1-16), benachbarte Eingänge, GAIN: -6 dB			-100	dB
INPUT n	OMNI OUT (n-1) oder (n+1)	Eingang bis Ausgang			-100	dB

\*1. Übersprechen wurde mit einem Tiefpassfilter von 22 kHz mit 30 dB/Oktave gemessen.

## Technische Daten der Analogeingänge

Eingangsbuchse	Gain	Eingangsimpedanz	Quellimpedanz	Eingangsspegel: Empfindlichkeit *1	Eingangsspegel: Angegebener Pegel	Eingangsspegel: Maximaler Pegel ohne Clipping	Anschlussstyp	Symmetrisch/ Unsymmetrisch
INPUT 1–32 (DM7 Compact INPUT 1–16)	+66 dB	7,5 k $\Omega$	Mikrofone mit 50–600 $\Omega$ , Leitungen mit 600 $\Omega$	-82 dBu (61,6 $\mu$ V)	-62 dBu (0,616 mV)	-42 dBu (6,16 mV)	3-polige XLR- Einbaubuchse weibl. *2	Symmetrisch
	-6 dB			-10 dBu (245 mV)	+10 dBu (2,45 V)	+30 dBu (24,5 V)		

\*1. Die Empfindlichkeit ist der Eingangspegel, der benötigt wird, um +4 dBu (1,23 V) oder den angegebenen Pegel zu erzeugen, wenn alle Fader und Pegelregler auf Maximum eingestellt sind.

\*2. Die Anschlüsse sind symmetrisch (1 = MASSE, 2 = HEISS, 3 = KALT).

\*3. 0 dBu = 0,775 Vrms

\*4. Die INPUT-Buchsen 1–32 haben +48 VDC (Phantomspeisung), die von der Software der Haupteinheit für jeden Anschluss geschaltet werden können.

## Analoge Ausgangsstandards

Ausgangsbuchse	Ausgangsimpedanz	Lastimpedanz	Ausgangspegel: Angegebener Pegel	Ausgangspegel: Maximaler Pegel ohne Clipping	Anschlussstyp	Symmetrisch / Unsymmetrisch
OUTPUT 1-16	75 $\Omega$	Leitungen mit 600 $\Omega$	+4 dBu (1,23 V)	+24 dBu (12,3 V)	3-polige XLR-Einbaubuchse männl.*1	Symmetrisch
PHONES	10 $\Omega$	8- $\Omega$ -Kopfhörer	60 mW * 2	60 mW	Stereo-Klinkenbuchse (TRS) * 4	Unsymmetrisch
		40- $\Omega$ -Kopfhörer	60 mW * 3	100 mW		

\*1. Die Anschlüsse sind symmetrisch (1 = MASSE, 2 = HEISS, 3 = KALT).

\*2. Dies ist der Wert, wenn der PHONES-LEVEL-Drehregler auf 12 dB unterhalb Maximalstellung steht.

\*3. Dies ist der Wert, wenn der PHONES-LEVEL-Drehregler auf 10 dB unterhalb Maximalstellung steht.

\*4. Die Anschlüsse sind unsymmetrisch (Spitze = LINKS, Ring = RECHTS, Mantel = MASSE).

\*5. 0 dBu = 0,775 Vrms

## Technische Daten der digitalen Ein-/Ausgänge

Anschluss	Format	Datenlänge	Pegel	Audio	Anschlusstyp	Symmetrisch / Unsymmetrisch
Dante Primary, Secondary	Dante	24-Bit / 32-Bit	1000BASE-T	144 Eingangskanäle 144 Ausgangskanäle	etherCON CAT5e *1*2	-
USB TO HOST	USB2.0	32-Bit	USB2.0	18 Eingangskanäle 18 Ausgangskanäle	USB-C- Einbaubuchse	-
AES/EBU IN 1/2,3/4 (nur DM7) *3	AES/EBU	24-Bit	RS422	2 Eingangskanäle	3-polige XLR- Einbaubuchse weibl. *4	Symmetrisch
AES/EBU OUT 1/2,3/4 *3 (DM7 Compact AES/EBU OUT 1/2)	AES/EBU	24-Bit	RS422	2-Kanal- Ausgang	3-polige XLR- Einbaubuchse männl. *4	Symmetrisch

\*1. Die Verbindungskabel sind CAT5e oder höher.

\*2. STP wird für die Verbindungskabel empfohlen.

\*3. Integrierter Sampling Rate Converter (nur DM7), unterstützte Ein-/Ausgangsfrequenzen: 40–102 kHz

\*4. Die Anschlüsse sind symmetrisch (1 = MASSE, 2 = HEISS, 3 = KALT).

## Technische Daten der Steuer-Ein- und -Ausgänge

Anschluss	Format	Pegel	Anschlussstyp	Symmetrisch / Unsymmetrisch
WORD CLOCK IN	-	TTL/75- $\Omega$ -terminiert	BNC	-
WORD CLOCK OUT	-	TTL/75 $\Omega$	BNC	-
TC IN	SMPTE	0,3 Vpp (Min)/ 10,0 Vpp (max), 10 k $\Omega$	3-polige XLR-Einbaubuchse weibl. *1	Symmetrisch
USB *2	USB2.0/1.1	USB2.0/1.1	USB-A-Einbaubuchse	-
NETWORK	IEEE802.3	10BASE-T/ 100BASE-TX	RJ-45 CAT5 *3*4	-
GPI *5	-	-	D-SUB 15-polige Einbaubuchse weibl.	-

\*1. Die Anschlüsse sind symmetrisch (1 = MASSE, 2 = HEISS, 3 = KALT).

\*2. Der USB-Port kann für jede Buchse bis zu 1 A liefern.

\*3. Die Verbindungskabel sind CAT5 oder höher.

\*4. STP wird für die Verbindungskabel empfohlen.

\*5.

- Eingangs-Pins CH 1–5: TTL-Pegel (Eingangsspannung 0–5 V) mit internem Pull-Up-Widerstand von 47 k $\Omega$
- Ausgangs-Pins CH 1–5: Open-Collector-Ausgang (maximale Versorgungsspannung 12 V, maximaler Eingangsstrom/Pin 75 mA)
- Stromversorgungs-Pins: Ausgangsspannung 5 V, maximale Ausgangsspannung 300 mA

## Pin-Belegungstabelle

### GPI

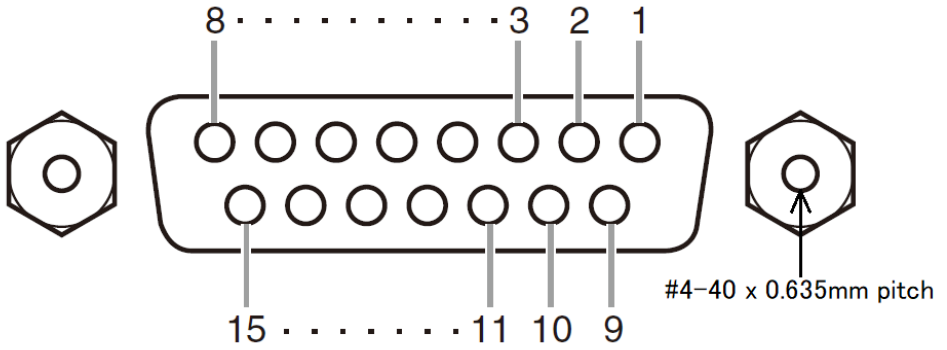

Pin	Signalbezeichnung	Pin	Signalbezeichnung
1	GPO1	9	GPO2
2	GPO3	10	GPO4
3	GPO5	11	MASSE
4	MASSE	12	MASSE
5	+5 V	13	+5 V
6	GPI1	14	GPI2
7	GPI3	15	GPI4
8	GPI5		

## Fehlerbehebung

Beachten Sie auch die Pro-Audio-Website von Yamaha, die eine Liste häufig gestellter Fragen (FAQ) mit Antworten bietet. <http://www.yamahaproaudio.com/>.

<b>Problem &amp; Ursache</b>	<b>Lösung</b>
<b>Kein Ton</b>	
Falsche Einstellungen für die Signalquellen der Eingangskanäle.	Prüfen Sie den Input-Patch-Bildschirm.
Die [ON]-Taste der betreffenden Kanäle ist ausgeschaltet.	Schalten Sie sie ein.
Der Fader oder die Lautstärke der betreffenden Kanäle ist herunter geregelt.	Ziehen Sie den Fader hoch bzw. erhöhen Sie die Lautstärke.
Das Kondensatormikrofon wird nicht mit Phantomspannung versorgt.	Schalten Sie die +48V-Active-Schaltfläche im GENERAL-Bildschirm ein und schalten Sie dann die +48V-Schaltfläche im INPUT-Bildschirm (I/O-DEVICE-Bildschirm: HA- oder OMNI-IN-Bildschirm) ein.
Die Stummschaltung ist aktiviert.	Prüfen Sie die Mute-Gruppenzuweisungen und die Einstellungen für die Mute-Gruppen-Steuerung.
Ein Gate-Pegel wurde unterschritten.	Prüfen Sie die Einstellungen auf dem DYN1-Bildschirm.
<b>Die Lautstärke ist zu niedrig</b>	
Die Gain-Einstellung ist nicht angemessen.	Stellen Sie den Gain auf dem INPUT-Bildschirm ein (I/O-DEVICE-Bildschirm: Bildschirm HA oder OMNI IN).
Die Threshold-Werte von Noise Gate und/oder Kompressor wurden unterschritten.	Prüfen Sie die Einstellungen auf den Bildschirmen DYN1 und/oder DYN2.
<b>Der Ton ist verzerrt</b>	
Die Gain-Einstellung ist nicht angemessen.	Stellen Sie den Gain auf dem INPUT-Bildschirm ein (I/O-DEVICE-Bildschirm: Bildschirm HA oder OMNI IN).
Der Eingangspegel ist zu hoch.	Senken Sie die Lautstärke der Eingangssignalquelle.
<b>Sonstiges</b>	
Die Teilnetzmaske des Gerätes der DM7-Serie stimmt nicht mit der des Computers überein.	Stellen Sie im Static-IP-Modus gleiche IP-Adressen ein. Wenn Sie den DHCP-Modus nutzen, verwenden Sie einen Router mit DHCP-Server-Funktion und aktivieren Sie die DHCP-Funktion am Computer.
Es gibt eine Diskrepanz bei der Bewegung der motorisierten Fader.	Schalten Sie das Pult ein, während Sie die Home-Taste am oberen Bedienfeld festhalten. Führen Sie dann die Kalibrierung der Fader im MAINTENANCE-Bildschirm aus.
Im LC-Display gibt es schwarze (nie leuchtende) oder weiße (immer leuchtende) Punkte.	Dies ist leider eine typische Eigenschaft aller TFT-LCDs und stellt keine Fehlfunktion dar.

Yamaha Pro Audio global website  
<https://www.yamahaproaudio.com/>  
Yamaha Downloads  
<https://download.yamaha.com/>