

RX-V2067

Kurzanleitung

Zubehör

Das folgende Zubehör ist im Lieferumfang dieses Geräts enthalten.



Fernbedienung



Einfache Fernbedienungssteuerung

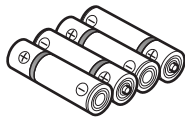

Batterien (4) (AAA, R03, UM-4)

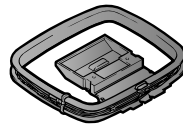

AM-Rahmenantenne



FM-Zimmerantenne



YPAO-Mikrofon



Netzkabel*

* Die Gestaltung des mitgelieferten Netzkabels kann je nach Region unterschiedlich sein.

Vorbereitung der Fernbedienung

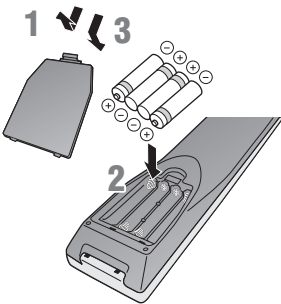

1 Nehmen Sie den Batteriefachdeckel ab.

2 Legen Sie die vier mitgelieferten Batterien (Typ AAA) in das Batteriefach ein; achten Sie dabei auf die Polaritätsmarkierungen.

3 Setzen Sie den Batteriefachdeckel wieder ein, so dass er einrastet.

Richten Sie die Fernbedienung während der Bedienung stets direkt auf den Fernbedienungssensor des Geräts.

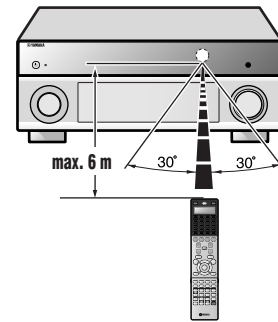

Für den Anschluss erforderliche Komponenten

Lautsprecher



Beispiel

Front-Lautsprecher



Beispiel

Center-Lautsprecher



Beispiel

Surround-Lautsprecher, hinterer Surround-Lautsprecher und Presence-Lautsprecher



Beispiel

Aktiver Subwoofer

- Verwenden Sie Lautsprecher mit einer Impedanz von mindestens 6 Ω. 4 Ω-Lautsprecher können ebenfalls als Front-Lautsprecher verwendet werden. Weitere Informationen zur Lautsprecherimpedanz finden Sie auf Seite 3.
- Wenn Sie ein Fernsehgerät mit CRT-Bildschirm haben, empfehlen wir, magnetisch abgeschirmte Lautsprecher zu verwenden.
- Bereiten Sie mindestens zwei Front-Lautsprecher vor. Die Priorität für die weiteren Lautsprecher ist wie folgt:
 - 1 Zwei Surround-Lautsprecher
 - 2 Ein Center-Lautsprecher
 - 3 Ein (oder zwei) hintere Surround-Lautsprecher/Presence-Lautsprecher

Externe Komponenten



Fernsehgerät

 Wiedergabegerät
(z. B. Blu-ray- (BD-) / DVD-Player)

Kabel

- Kabel zum Anschließen externer Komponenten (können je nach den angeschlossenen Komponenten unterschiedlich sein)
- Lautsprecherkabel (Anzahl entsprechend der Zahl der angeschlossenen Lautsprecher)
- Audio-Cinchkabel (für Subwoofer)

Erläuterungen zum Anschließen für die einzelnen Nummern finden Sie unten.

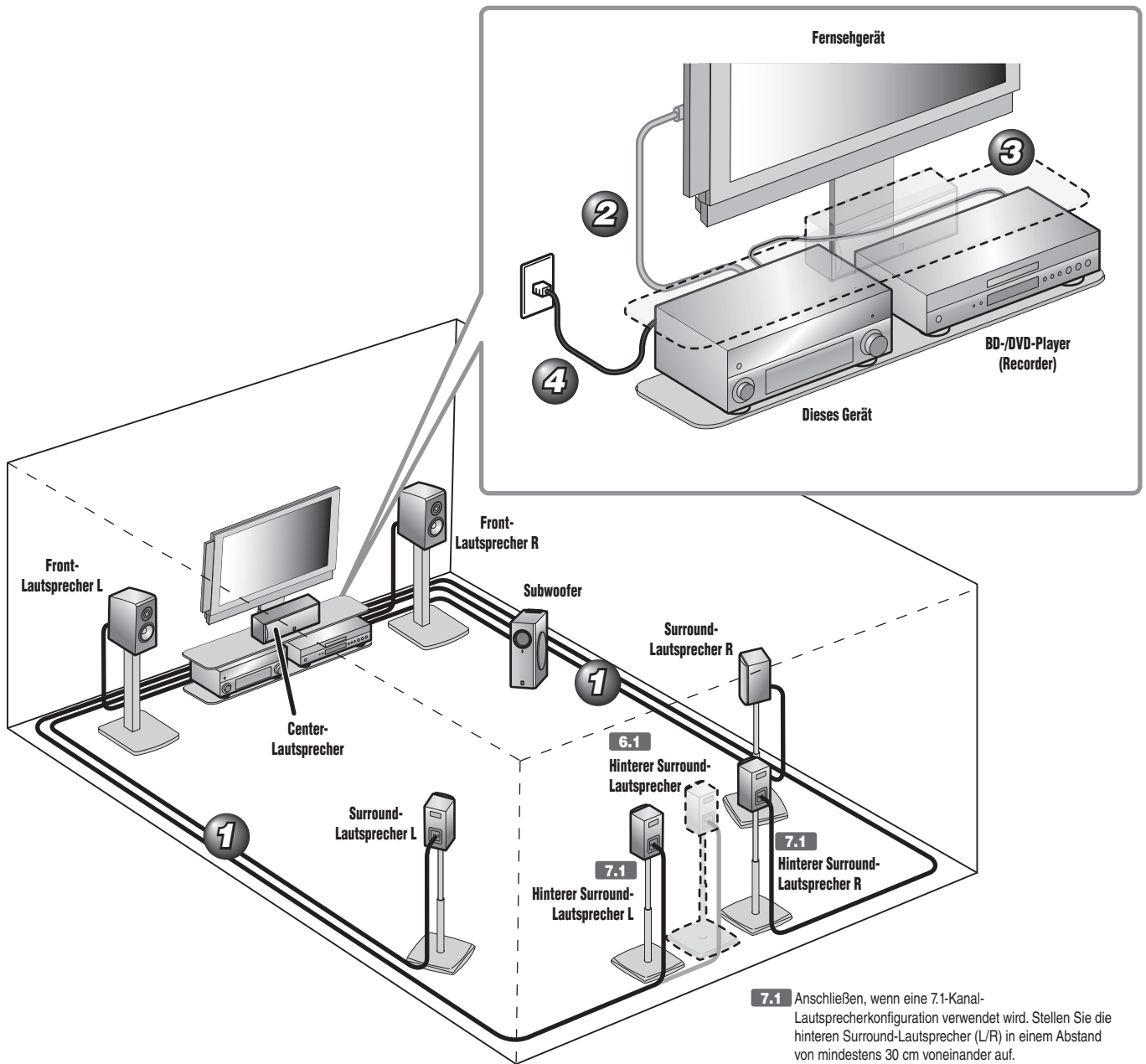

- 1** Lautsprecher anschließen
- 2** Fernsehgerät anschließen
- 3** Wiedergabegeräte anschließen (z. B. BD/DVD-Player/Recorder)
- 4** Netzkabel anschließen
- 5** Automatische Einstellung der Lautsprecherparameter (YPAO)

7.1 Anschließen, wenn eine 7.1-Kanal-Lautsprecherkonfiguration verwendet wird. Stellen Sie die hinteren Surround-Lautsprecher (L/R) in einem Abstand von mindestens 30 cm voneinander auf.

6.1 Anschließen, wenn eine 6.1-Kanal-Lautsprecherkonfiguration verwendet wird. Stellen Sie den hinteren Surround-Lautsprecher hinter der Hörposition auf.

1

Lautsprecher anschließen

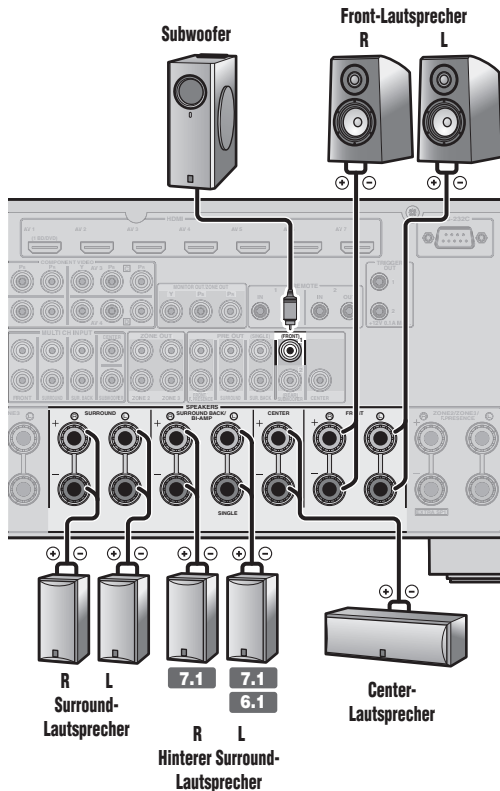

- 7.1** Anschließen, wenn eine 7.1-Kanal-Lautsprecherkonfiguration verwendet wird.
- 6.1** Anschließen, wenn eine 6.1-Kanal-Lautsprecherkonfiguration verwendet wird.

Vorsicht:

- Trennen Sie das Netzkabel dieses Geräts von der Steckdose, bevor Sie die Lautsprecher anschließen.
- Lautsprecherkabel bestehen allgemein aus zwei parallelen, isolierten Leitern. Einer dieser Leiter ist zur Kennzeichnung der Polarität durch eine andere Farbe oder einen farbigen Streifen markiert. Verbinden Sie den farblich (oder durch einen Streifen) gekennzeichneten Leiter an diesem Gerät und an den Lautsprechern mit der Klemme „+“ (positiv, rot) und den anderen Leiter mit der Klemme „-“ (negativ, schwarz).
- Achten Sie darauf, dass die Leitungsadern des Lautsprecherkabels nicht berühren und nicht mit den Metallflächen am Gerät in Kontakt kommen. Dadurch könnten das Gerät oder die Lautsprecher beschädigt werden. Im Fall eines Kurzschlusses wird die Meldung „CHECK SP WIRES!“ auf dem Geräte-Display angezeigt, wenn das Gerät einschaltet wird.
- Dieses Gerät ist werksseitig für 8 Ω -Lautsprecher konfiguriert. Beim Anschluss von 6 Ω -Lautsprechern stellen Sie die Lautsprecherimpedanz-Einstellung auf 6 Ω . Wenn das Gerät für 6 Ω -Lautsprecher konfiguriert ist, können als Front-Lautsprecher auch 4 Ω -Lautsprecher verwendet werden. Weitere Informationen zur Einstellung der Lautsprecherimpedanz finden Sie in der Bedienungsanleitung unter „Ändern der Lautsprecher-Impedanz“.
- Informationen zum Anschließen der Presence-Lautsprecher finden Sie in der Bedienungsanleitung unter „Anschließen der Presence-Lautsprecher“.
- Dieses Gerät ermöglicht den Anschluss von Lautsprechern, die den Doppelverstärkeranschluss der Front-Lautsprecher unterstützen. Einzelheiten dazu finden Sie in der Bedienungsanleitung unter „Doppelverstärkeranschluss“.

Anschließen der Lautsprecher

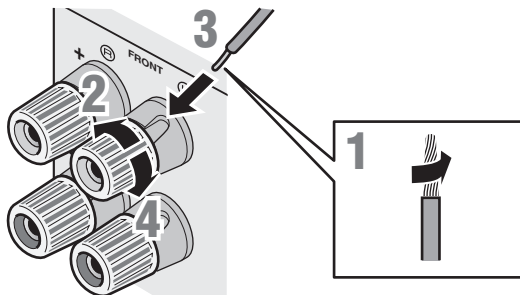

- Entfernen Sie an den Enden der Lautsprecherkabel ca. 10 mm Isolation, und drillen Sie die blanken Drähte jedes Leiters fest zusammen, sodass sie keinen Kurzschluss verursachen können.
- Lockern Sie die Lautsprecher-Schraubklemmen.
- Führen Sie den blanken Leiterdraht des Lautsprecherkabels in die seitliche Öffnung der Klemme ein.
- Ziehen Sie die Schraubklemme fest.

Anschließen des Subwoofers

- Verbinden Sie die Eingangsbuchse am Subwoofer über ein Cinch-Audiokabel mit der SUBWOOFER 1-Buchse dieses Geräts.

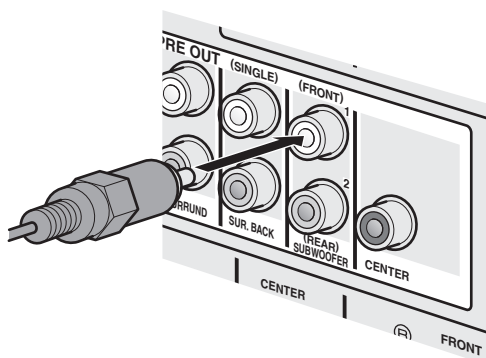

- Nehmen Sie am Subwoofer die folgenden Lautstärkeinstellungen vor:

Lautstärke: Bringen Sie den Lautstärkereger etwa in die Mittelstellung (oder etwas darunter).
Übergangsfrequenz (sofern vorhanden): Stellen Sie den Regler auf Maximum.

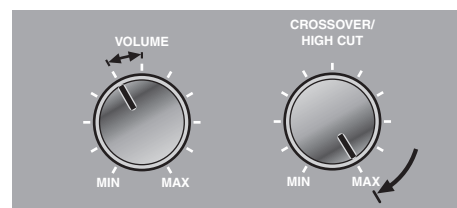

Beispieleinstellungen am Subwoofer

2 Fernsehgerät anschließen

Wenn Ihr Fernsehgerät mehrere Eingänge hat, wählen Sie die Anschlüsse entsprechend der folgenden Priorität (A bis D).

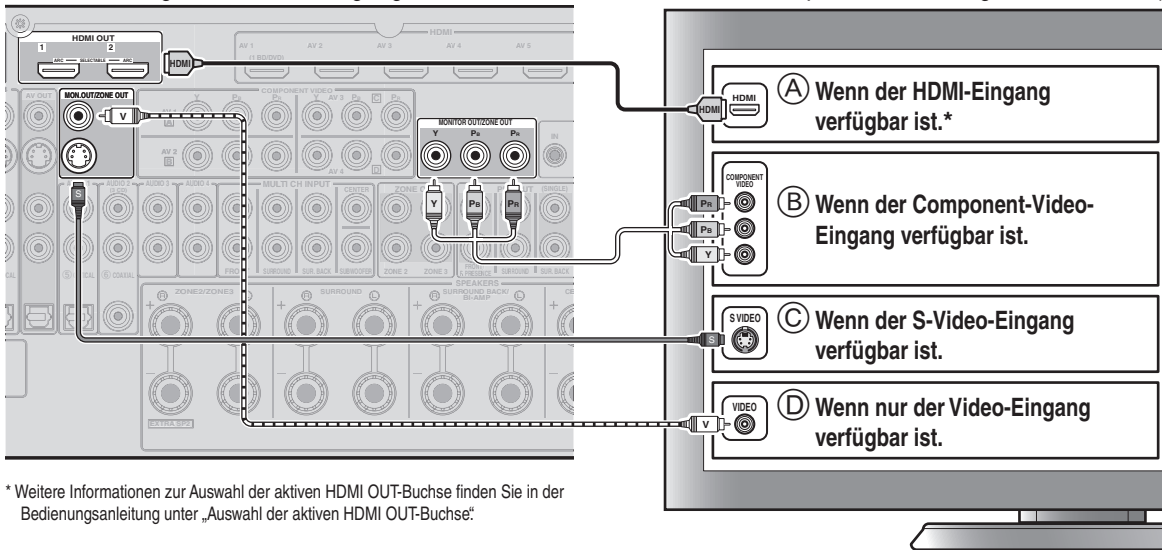

Beim Anschluss an ein HDMI-kompatibles Fernsehgerät

Videosignale wie von diesem Gerät empfangene Component-Video-, S-Video- und Video-Signale werden in HDMI umgewandelt und an das Fernsehgerät ausgegeben. Wählen Sie einfach den HDMI-Eingang am Fernsehgerät, um Video von einer beliebigen an dieses Gerät angeschlossenen externen Quelle zu sehen.

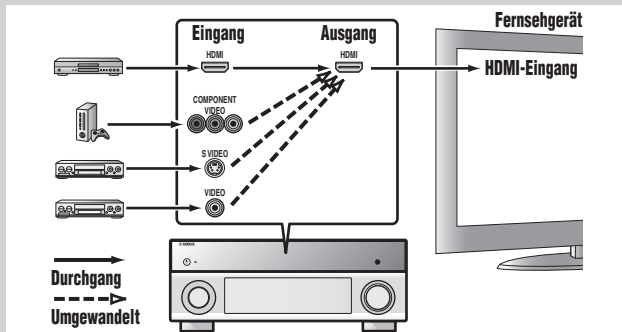

Weitere Informationen zur Videosignalumwandlung finden Sie in der Bedienungsanleitung unter „Anschluss eines Fernsehbildschirms“.

Beim Anschluss an ein nicht-HDMI-kompatibles Fernsehgerät

Nehmen Sie den Anschluss an das Fernsehgerät wie an das Wiedergabegerät vor. Wenn das Wiedergabegerät und das Fernsehgerät mit unterschiedlichen Arten analoger Videobuchsen ausgestattet sind, wandelt dieses Gerät Videosignale je nach den am Fernsehgerät verwendeten Video-Eingangsbuchsen in ein anderes Videosignal um.

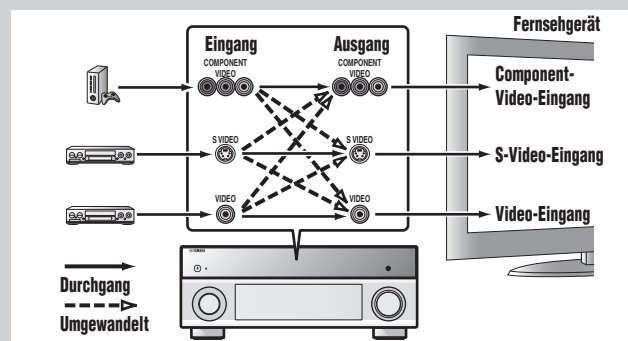

Wiedergabe des Fernsehens

Um den Fernsehton über dieses Gerät wiederzugeben, verbinden Sie den Audioausgang des Fernsehgeräts mit diesem Gerät.

Verbinden Sie die folgenden Eingangsbuchsen mit den entsprechenden Audioausgangsbuchsen des Fernsehgeräts. Wählen Sie bei der Fernseh wiedergabe die entsprechende Eingangsquelle an diesem Gerät aus.

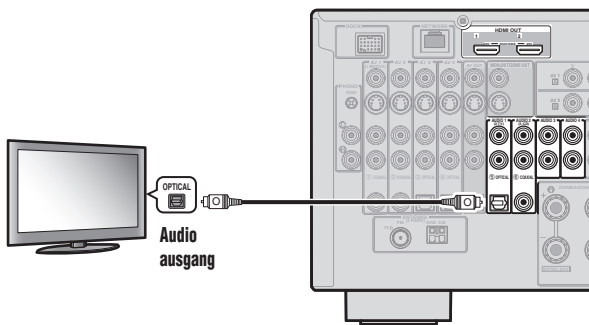

Bei Verwendung eines Fernsehgeräts, das die Funktion

„Audio Return Channel“ und die Funktion „HDMI-Einstellung“ unterstützt

Wenn das Fernsehgerät HDMI-kompatibel ist und „Audio Return Channel“-Funktionen und/oder HDMI-Steuerungs-Funktionen („HDMI-Einstellung“) unterstützt (z. B. Panasonic VIERA Link), können Sie den Fernsehton mit diesem Gerät wiedergeben.

Die Audio-/Video-Ausgabe von diesem Gerät an das Fernsehgerät und die Audio-Ausgabe vom Fernsehgerät an dieses Gerät können über ein einzelnes HDMI-Kabel erfolgen.

Die Eingangsquelle wird automatisch entsprechend den Bedienungsvorgängen am Fernsehgerät umgeschaltet, sodass sich die Bedienungsfunktionen für den Fernsehton vereinfachen.

Informationen zu den Anschlüssen und Einstellungen finden Sie in der Bedienungsanleitung unter „Verwendung der Funktion HDMI-Einstellung“.

Audioausgang am Fernsehgerät	Eingangsbuchse an diesem Gerät
Optischer digitaler Ausgang	AUDIO1
Koaxialer digitaler Ausgang	AUDIO2
Analoger Ausgang	AUDIO1, AUDIO2, AUDIO3 oder AUDIO4
HDMI Audio Return Channel (Beschreibung in der rechten Spalte)	HDMI OUT 1 oder HDMI OUT 2

* Wenn Sie den AUDIO1-Anschluss verwenden, können Sie den Fernsehton (TV) einfach wiedergeben, indem Sie die **SCENE2**-Taste drücken.

3

Wiedergabegeräte anschließen (z. B. BD/DVD-Player/Recorder)

Wenn Ihr Wiedergabegerät über mehrere Audio-/Video-Ausgänge verfügt, sollten Sie diese in der folgenden Prioritätsreihenfolge (A bis D) für den Anschluss auswählen, um die bestmögliche Ton- und Bildqualität zu erzielen.

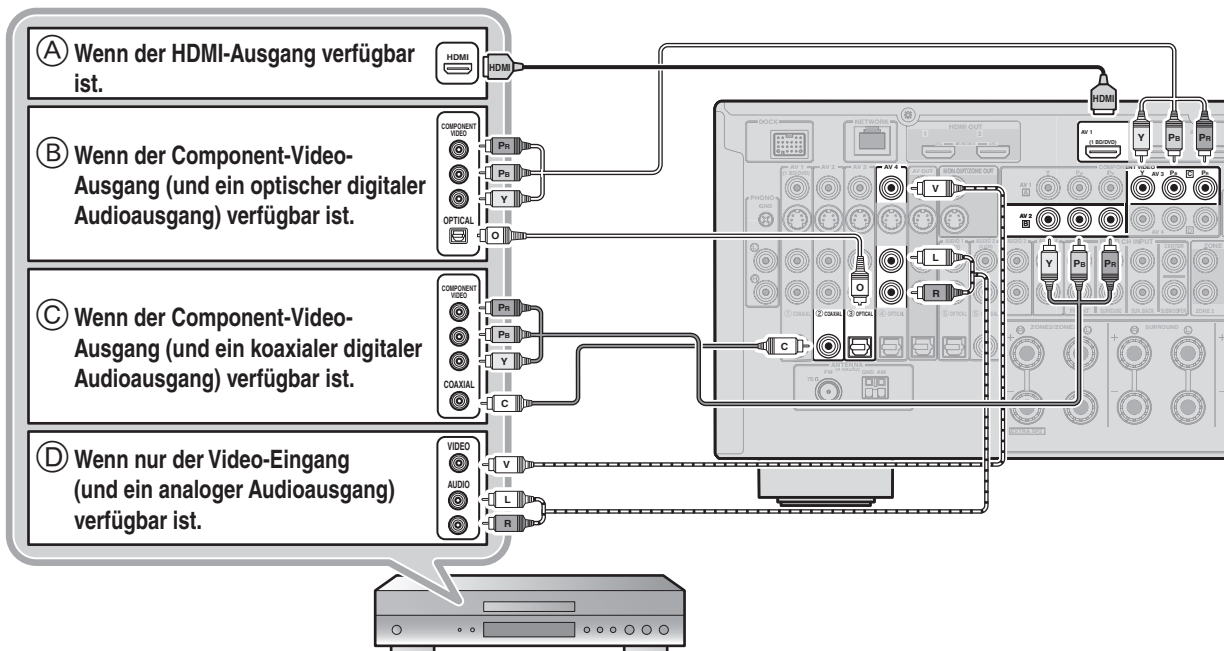

* Einzelheiten zu anderen Anschlüssen als oben abgebildet finden Sie unter „Anschließen von BD-/DVD-Playern und anderen Geräten“ in der Bedienungsanleitung.

- Wählen Sie bei der Wiedergabe von einem Gerät die Eingangsquelle entsprechend der verwendeten Anschlussbuchse aus.
- Falls erforderlich, können Sie auch Komponenten anschließen, die nicht über die oben beschriebenen Anschlüsse angeschlossen werden können, wie z. B. Geräte mit Videoausgabe über Component-Video-Ausgangsbuchsen und Audioausgabe über analoge Ausgangsbuchsen. Einzelheiten dazu finden Sie in der Bedienungsanleitung unter „Anschließen von externen Komponenten“.
- Die **SCENE**-Tasten sind werksseitig mit Eingangsquellen und Klangprogrammen belegt. Wenn ein Wiedergabegerät an AV1 angeschlossen ist, wird der AV1-Eingang durch Drücken der **SCENE1**-Taste ausgewählt. Wenn ein Wiedergabegerät an AUDIO2 angeschlossen ist, wird der AUDIO2-Eingang durch Drücken der **SCENE3**-Taste ausgewählt. Die voreingestellte Belegung der **SCENE**-Tasten mit Eingangsquellen und Klangprogrammen kann geändert werden.

Szene-Standard Einstellungen

SCENE	Eingang	Audioauswahl	HDMI-Ausgang	Klangprogramm	Pure Direct Modus	Klangregelung	Adaptive DRC	Enhancer
1 (BD/DVD)	AV1	Automatisch	OUT1+2	Drama	Auto	Bässe: 0.0dB Höhen: 0.0dB	On	Off
2 (TV)	AUDIO1	Automatisch	OUT1+2	STRAIGHT	Auto	Bässe: 0.0dB Höhen: 0.0dB	On	On
3 (CD)	AUDIO2	Automatisch	OUT1+2	STRAIGHT	Auto	Bässe: 0.0dB Höhen: 0.0dB	Off	Off
4 (RADIO)	TUNER	---	OUT1+2	STRAIGHT	Auto	Bässe: 0.0dB Höhen: 0.0dB	Off	On

Neben den in der obenstehenden Tabelle gezeigten Einstellungen können den **SCENE**-Tasten verschiedene weitere Einstellungen zugewiesen werden. Weitere Informationen zur SCENE-Funktion finden Sie in der Bedienungsanleitung unter „Änderung der Eingangseinstellungen mit einem einzigen Tastendruck (SCENE-Funktion)“.

4

Netzkabel anschließen

Wenn alle anderen Anschlüsse hergestellt wurden, verbinden Sie das mitgelieferte Netzkabel mit dem Netzanschluss, und stecken Sie den Netzstecker in eine Netzsteckdose.

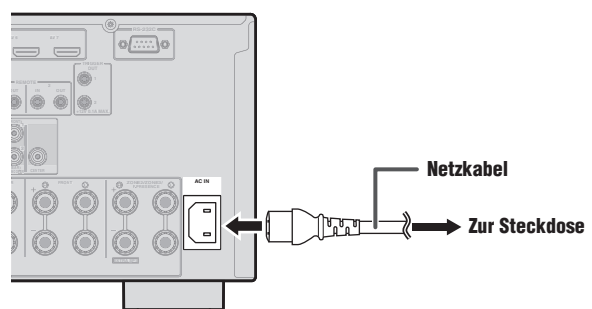

Wenn alle Anschlüsse vorgenommen wurden, stellen Sie die Konfiguration, die Größe und die Lautstärkebalance der Lautsprecher ein, um ein optimales Soundfeld zu erzielen. Das Gerät verfügt über die Funktion Yamaha Parametric Room Acoustic Optimizer (YPAO), mit der Sie die Lautsprecherbalance einfach automatisch einstellen können.

Bitte beachten Sie Folgendes, wenn Sie die YPAO-Funktion verwenden.

- Die Messung dauert je nach den Einstellungen ca. zwei bis zehn Minuten.
- Der Testton ist laut. Verwenden Sie diese Funktion nicht nachts, wenn andere Personen gestört werden könnten.
- Sorgen Sie dafür, dass sich keine kleinen Kinder über den Testton erschrecken.

Die Vorgänge der YPAO-Funktion können im Geräte-Display oder auf dem Fernsehbildschirm verfolgt werden. An dieser Stelle wird beispielhaft das On-Screen-Display auf dem Fernsehbildschirm erläutert.

1 Überprüfen Sie Folgendes, bevor Sie die YPAO-Funktion verwenden:

Dieses Gerät

- Es ist kein Kopfhörer angeschlossen.

Fernsehgerät

- Dieses Gerät ist richtig an das Fernsehgerät angeschlossen.
- Das Gerät ist eingeschaltet.
- Der Video-Eingang, an den der Video-Ausgang von diesem Gerät angeschlossen ist, ist ausgewählt.

Subwoofer

- Der Subwoofer ist eingeschaltet.
- Die Lautstärke ist auf ca. 50 % eingestellt, und die Übergangsfrequenz (sofern einstellbar) ist auf Maximum eingestellt.

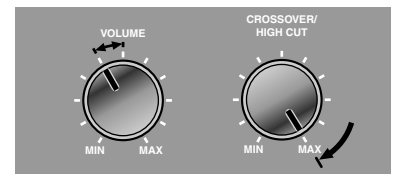

Beispieleinstellungen am Subwoofer

2 Stellen Sie das mitgelieferte YPAO-Mikrofon an Ihrer Hörposition in Ohrhöhe auf.

- Wir empfehlen, bei der Aufstellung des Mikrofons eine höhenverstellbare Vorrichtung (z. B. ein Stativ) als Mikrofonständer zu verwenden. Wenn Sie ein Stativ verwenden, fixieren Sie das Mikrofon mit den Feststellschrauben des Stativs.
- Eine Messung für mehrere Hörpositionen ist ebenfalls möglich. Ausführlichere Informationen finden Sie unter „Automatische Einstellung der Lautsprecherparameter (YPAO)“ in der Bedienungsanleitung.

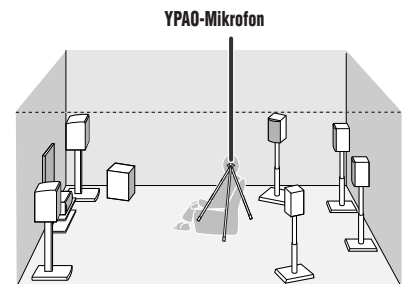

3 Drücken Sie **RECEIVER** an der Fernbedienung, um das Gerät einzuschalten.

4 Schließen Sie das YPAO-Mikrofon an die YPAO MIC-Buchse an der Frontblende an.

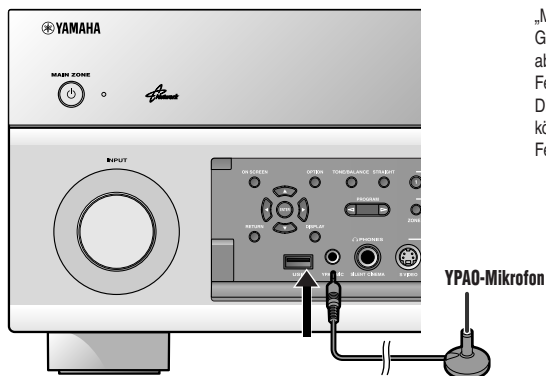

„Mic On View ON SCREEN“ wird auf dem Geräte-Display angezeigt, und die rechts abgebildete Anzeige erscheint auf dem Fernsehbildschirm.

Die Vorgänge der YPAO-Funktion können nur im Geräte-Display ohne Fernsehbildschirm verfolgt werden.

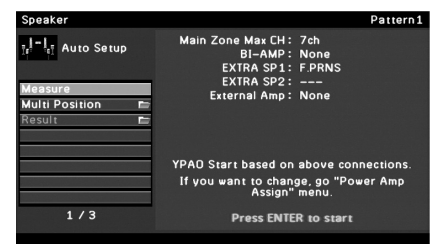

Öffnen und Schließen der Frontblende

Öffnen Sie die Klappe vor Schritt 4, indem Sie leicht unten auf die Klappe drücken. Halten Sie die Klappe geschlossen, wenn die Bedienelemente und Buchsen nicht in Benutzung sind.

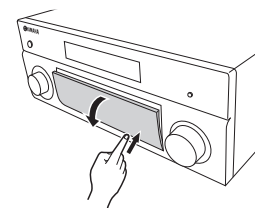

Damit sind die Vorbereitungen abgeschlossen. Um möglichst genaue Ergebnisse zu erzielen, beachten Sie bei der akustischen Messung Folgendes:

- Es sollte im Raum einige Minuten lang so ruhig wie möglich sein.
- Warten Sie während der Messung in einer Ecke des Raums, oder verlassen Sie ihn ganz, um den Schallweg zwischen den Lautsprechern und dem YPAO-Mikrofon nicht zu behindern.

Fortsetzung auf
der nächsten Seite

- 5** Verwenden Sie **Cursor** Δ/∇ , um „Measure“ auszuwählen, und drücken Sie **ENTER**, um den Messvorgang zu starten.

Wenn „Multi Position“ auf „Yes“ eingestellt ist (Voreinstellung), wird die Messung für mehrere Hörpositionen fortgesetzt. Ausführlichere Informationen zu „Multi Position“ finden Sie unter „Automatische Einstellung der Lautsprecherparameter (YPAO)“ in der Bedienungsanleitung.

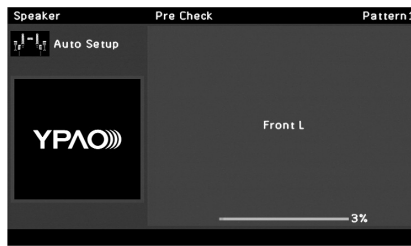

Die Anzeige rechts erscheint, wenn die Messung fehlerfrei abgeschlossen wird.

Result

Es werden die Ergebnisse der automatischen akustischen Messung angezeigt. Einzelheiten dazu finden Sie in der Bedienungsanleitung unter „Überprüfen der automatischen Einrichtungsparameter“.

Save/Exit

Die Ergebnisse für die Lautsprechereinrichtung werden übernommen, und die automatische Messung wird abgeschlossen.

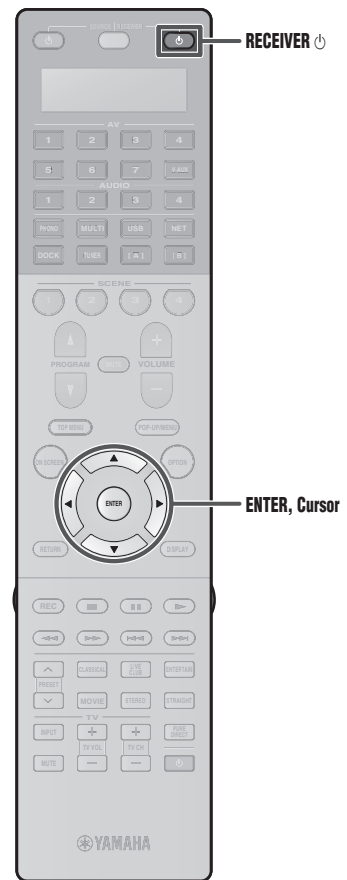

Hinweis

Wenn ein Problem auftritt, wird entweder während oder nach der akustischen Messung eine Fehlermeldung oder ein Fehlerbericht angezeigt. Lösen Sie das Problem anhand der Informationen unter „Wenn während der Messung eine Fehlermeldung angezeigt wird“ oder „Wenn nach der Messung eine Warnmeldung angezeigt wird“ in der Bedienungsanleitung, und führen Sie die YPAO-Funktion erneut aus.

- 6** Verwenden Sie **Cursor** Δ/∇ , um „Save/Exit“ auszuwählen, und drücken Sie **ENTER**.

- 7** Verwenden Sie **Cursor** \langle/\rangle , um „SAVE“ auszuwählen, und drücken Sie **ENTER**.

Wenn die rechts abgebildete Anzeige erscheint, ist die YPAO-Einrichtung abgeschlossen.

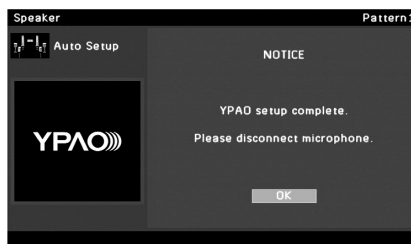

- 8** Drücken Sie **ENTER**.

YPAO wird beendet. Ziehen Sie das YPAO-Mikrofon ab.

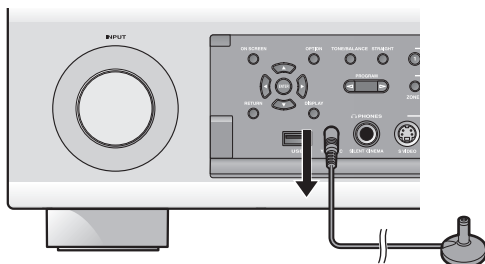

Damit sind die Vorbereitungen abgeschlossen.

Sie können die verschiedenen Funktionen dieses Geräts genießen. Ausführlichere Hinweise zur Bedienung entnehmen Sie bitte der Bedienungsanleitung.

Grundfunktionen

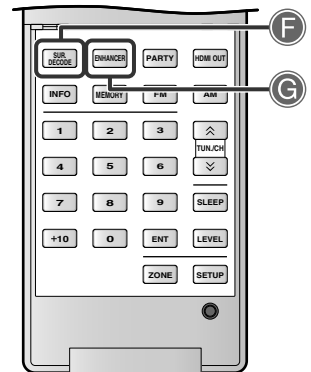
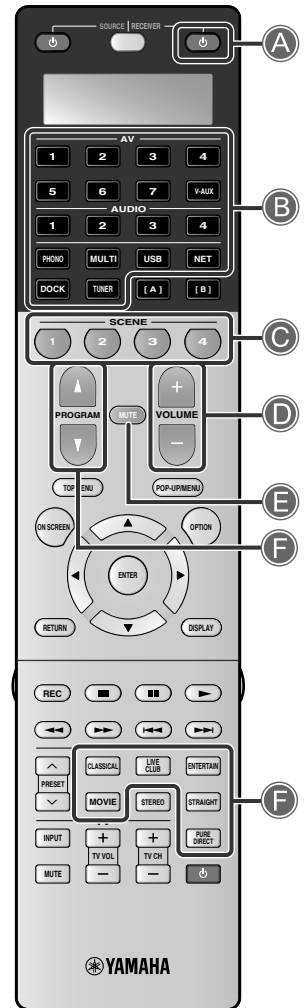
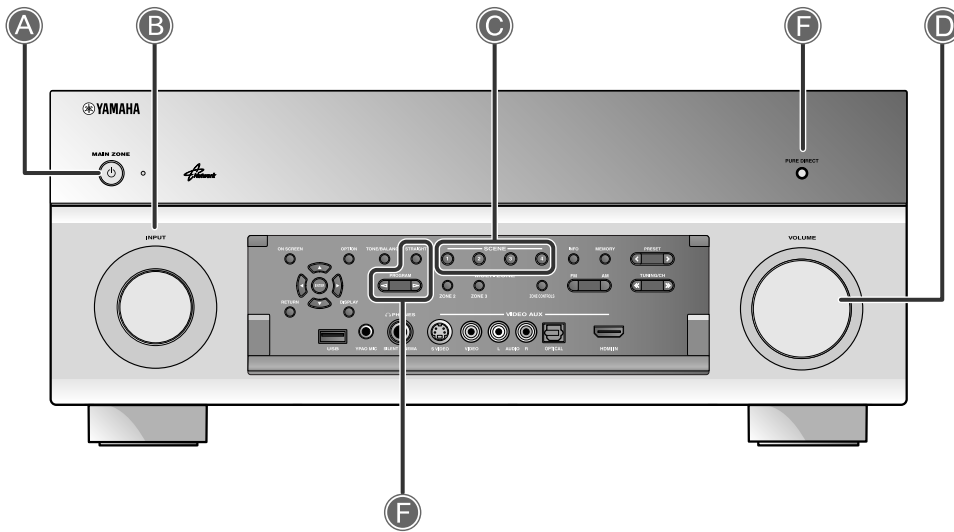

A Schaltet das Gerät zwischen dem Betriebs- und Bereitschaftsmodus um
Das Gerät wird mit jedem Drücken dieser Taste zwischen dem Betriebsmodus und dem Bereitschaftsmodus umgeschaltet.

B Zur Auswahl einer Audio-Eingangsquelle
Der Name der ausgewählten Eingangsquelle wird auf dem Frontblende-Display angezeigt.

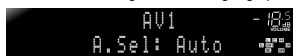

C Zur Auswahl einer Szene
Sie können mit einer einzigen Taste zwischen verschiedenen Einstellungen, wie z. B. den Eingangsquellen und Soundfeldprogrammen, umschalten. Einzelheiten zu den diesem Gerät zugewiesenen Einstellungen finden Sie unter „Szene-Standard-einstellungen“ auf Seite 5.

D Zur Einstellung des Lautstärkepegels
Der aktuelle Lautstärkepegel wird auf dem Frontblende-Display angezeigt.



E Zur Stummschaltung
Die MUTE-Anzeige blinkt, wenn der Ton stummgeschaltet ist.

F Zur Auswahl von Soundfeldprogrammen und Klang-Decodern

Frontblende	Fernbedienung	Beschreibung
PROGRAM	CLASSICAL, LIVE CLUB, ENTERTAIN, MOVIE	Zur Auswahl von Soundfeldprogrammen, die für die Musikwiedergabe optimiert sind. Zur Auswahl von Soundfeldprogrammen, die für die Wiedergabe von Filmen, dramatischen Werken und Sportsendungen optimiert sind.
STRAIGHT	SUR DECODE, STRAIGHT	Zur Auswahl von Surround-Decodern, wie z. B. Dolby Pro Logic II. Zum Umschalten in den direkten Decoder-Modus (Straight) für Stereo-/Mehrkanalwiedergabe ohne Verwendung eines Soundfeldprogramms.
PURE DIRECT	PURE DIRECT	Zum Umschalten in den Pure Direct Modus für eine unverfälschte Audio-Wiedergabe.

G Zum Aktivieren des Compressed Music Enhancer
Drücken Sie **ENHANCER**, um den Compressed Music Enhancer für die Wiedergabe von komprimierten Musikquellen mit besserer Klangqualität zu aktivieren.

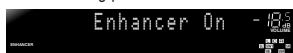

Um den Compressed Music Enhancer-Modus zu deaktivieren, drücken Sie erneut **ENHANCER**.

Öffnen der Abdeckung an der Fernbedienung

Die Laschen seitlich an der Fernbedienung mit den Fingern halten und die Abdeckung aufziehen.

