

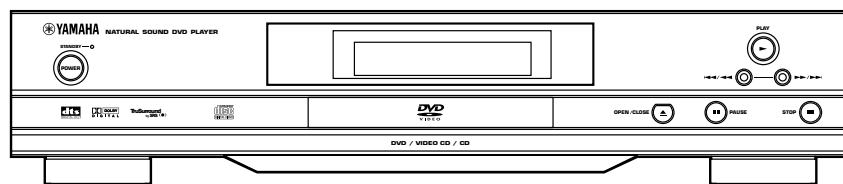

DVD/VIDEO CD/CD PLAYER  
LECTEUR DE DVD

# DVD-S520

*OWNER'S MANUAL  
MODE D'EMPLOI  
BEDIENUNGSANLEITUNG  
BRUKSANVISNING  
MANUALE DI ISTRUZIONI  
MANUAL DE INSTRUCCIONES  
GEBRUIKSAANWIJZING*



# Important Note

---

## DK

### Advarsel:

Laserrudstråling ved åbning når sikkerhesafbrydere er ude af funktion. Undgå u tsættelse for stråling.

### Bemærk:

Netafbryderen POWER er sekundært indkoblet og afbryder ikke strømmen fra nettet. Den indbyggede netdel er derfor tilsluttet til lysnettet så længe netstikket sidder i stikkontakten.

## N

### Observer:

Nettbryteren POWER er sekundært innkoplet. Den innebygdenetdelen er derfor ikke frakoplet nettet så lenge apparatet er tilsluttet nettkontakten.

## S

Klass 1 laserapparat

### Varning!

Om apparaten används på annat sätt än i denna bruksanvisning specificerats, kann användaren utsättas för laserstrålning, som överskrider gränsen för läserklass 1.

### Observera!

Strömbrytaren POWER är sekundärt kopplad och inte bryter strömmen från nätet. Den inbyggda nät delen är därför ansluten till elnätet så länge stickproppen sitter i v ägguttaget.

## SF

Luokan 1 laserlaite + Klass 1 laserapparat

### Varoitus!

Laitteen käyttäminen muulla kuin tässä käyttöohjeessa mainitulla tavalla saattaa altistaa käyttäjän turvallisuusluokan 1 ylittävälle lasersäteilille.

### Huom.

Toiminnanvalitsin POWER on kytketty toisiopuolelle, eikä se kytke laitetta irti sähköverkosta. Sisäänrakennettu verkko-osa on kytketty sähköverkkoon aina silloin, kun pistoke on pistorasiassa.

### **VARO!**

**AVATTAESSA JA SUOJALUKITUS OHITETTAESSA OLET ALTTIINA NÄKYMÄTTÖMÄLLE LASERSÄTEILYLLE. ÄLÄ KATSO SÄTEESEEN.**

### **WARNING!**

**OSYNLIG LASERSTRÅLNING NÄR DENNA DEL ÄR ÖPPNAD OCH SPÄRREN ÄR URKOPPLAD. BETRAKTA EJ STRÅLEN.**

# Important Note for Users in the UK

---

## Mains plug

This apparatus is fitted with an approved 13 Amp plug. To change a fuse in this type of plug proceed as follows:

- 1 Remove fuse cover and fuse.
- 2 Fix new fuse which should be a BS1362 5 Amp, A.S.T.A. or BSI approved type.
- 3 Refit the fuse cover.

If the fitted plug is not suitable for your socket outlets, it should be cut off and an appropriate plug fitted in its place.

If the mains plug contains a fuse, this should have a value of 5 Amp. If a plug without a fuse is used, the fuse at the distribution board should not be greater than 5 Amp.

*Note: The severed plug must be disposed of to avoid a possible shock hazard should it be inserted into a 13 Amp socket elsewhere.*

## How to connect a plug

The wires in the mains lead are coloured with the following code: blue = neutral (N), brown = live (L).

As these colours may not correspond with the colour markings identifying the terminals in your plug, proceed as follows:

- Connect the blue wire to the terminal marked N or coloured black.
- Connect the brown wire to the terminal marked L or coloured red.
- Do not connect either wire to the earth terminal in the plug, marked E (or e) or coloured green (or green and yellow).

Before replacing the plug cover, make certain that the cord grip is clamped over the sheath of the lead - not simply over the two wires.

## Copyright in the U.K.

**Recording and playback of material may require consent. See Copyright Act 1956 and The Performer's Protection Acts 1958 to 1972.**

# General information

## CAUTION

Use of controls or adjustments or performance of procedures other than those specified herein may result in hazardous radiation exposure.

## ATTENTION

L'emploi de commandes, de réglages ou un choix de procédures différents des spécifications de cette brochure peut entraîner une exposition à d'éventuelles radiations pouvant être dangereuses.

## ACHTUNG

Die Verwendung von Bedienungselementen oder Einstellungen oder die Durchführung von Bedienungsvorgängen, die nicht in dieser Anleitung aufgeführt sind, kann zu einem Kontakt mit gefährlichen Laserstrahlen führen.

## OBSERVERA

Användning av kontroller och justeringar eller genomförande av procedurer andra än de som specificeras i denna bok kan resultera i att du utsätter dig för farlig strålning.

## ATTENZIONE

Usò di controlli o regolazioni o procedure non specificamente descritte può causare l'esposizione a radiazioni di livello pericoloso.

## PRECAUCIÓN

El uso de los controles o los procedimientos de ajuste o utilización diferentes de los especificados en este manual pueden causar una exposición peligrosa a la radiación.

## VOORZICHTIG

Gebruik van bedieningsorganen of instellingen, of uitvoeren van handelingen anders dan staan beschreven in deze handleiding kunnen leiden tot blootstelling aan gevaarlijke stralen.

The unit is not disconnected from the AC power source as long as it is connected to the wall outlet, even if this unit itself is turned off. This state is called the standby mode. In this state, this unit is designed to consume a very small quantity of power.

L'appareil n'est pas isolé de la source d'alimentation aussi longtemps qu'il reste branché sur une prise murale, même lorsqu'il est éteint. Il est alors dit en mode «Veille». Dans ce mode, l'appareil consomme très peu de courant.

Das Gerät ist nicht vom Netz getrennt, solange der Netzstecker noch mit der Wandsteckdose verbunden ist, selbst wenn das Gerät ausgeschaltet wurde. Dieser Betriebszustand wird als Bereitschaftsmodus bezeichnet. In diesem Zustand nimmt das Gerät eine sehr geringe Menge Strom auf.

Enheten är inte urkopplad från nätet så länge som den är ansluten till vägguttaget även om enheten i sig självt är avstängd. Detta kallas för beredskapsläge och i detta tillstånd konsumerar apparaten minimalt med ström.

L'unità non è scollegata dall'impianto elettrico di casa sintanto che rimane collegata ad una presa di corrente anche se è spenta. Questo modo viene chiamato "modo di attesa". In esso, l'unità consuma una quantità molto bassa di energia per mantenere in memoria le impostazioni da voi fatte.

Aunque el propio aparato se encuentre apagado, éste no se desconectará de la fuente de CA siempre que se mantenga enchufado a la toma de corriente. Este estado recibe el nombre de "modo de espera". En este estado, este aparato ha sido diseñado para consumir una cantidad muy pequeña de energía.

De stroomtoevoer naar het toestel is niet afgesloten zolang de stekker nog in het stopcontact zit, zelfs niet als het toestel zelf uitgeschakeld is. Deze toestand wordt "standby" (waak- of paraatstand) genoemd. Het toestel is ontworpen om in deze toestand



The DVD-VIDEO player is in conformity with the EMC directive and low-voltage directive.

**CAUTION** VISIBLE AND INVISIBLE LASER RADIATION WHEN OPEN AVOID EXPOSURE TO BEAM  
**ADVARSEL** SYNLIG OG USYNLIG LASERSTRÅLING VED ÅBNING UNDGÅ UDSÆTTELSE FOR STRÅLING  
**ADVARSEL** SYNLIG OG USYNLIG LASERSTRÅLING NÅR DEKSEL ÅPNES UNNGÅ EKSPONERING FOR STRÅLEN  
**VARNING** SYNLIG OCH OSYNLIG LASERSTRÅLNING NÅR DENNA DEL ÄR ÖPPNAD BETRÄKTA EJ STRÅLEN  
**VARO!** AVATTAESSA OLET ALTTIINA NÄKYVÄLLE JA NÄKYMÄTTÖMÄLLE LASER SÄTEILYLLE. ÄLÄ KATSO SÄTEESEEN  
**VORSICHT** SICHTBARE UND UNSICHTBARE LASERSTRAHLUNG WENN ABDECKUNG GEÖFFNET NICHT DEM STRAHL AUSSETZEN  
**DANGER** VISIBLE AND INVISIBLE LASER RADIATION WHEN OPEN AVOID DIRECT EXPOSURE TO BEAM  
**ATTENTION** RAYONNEMENT LASER VISIBLE ET INVISIBLE EN CAS D'OUVERTURE EXPOSITION DANGEREUSE AU FAISCEAU

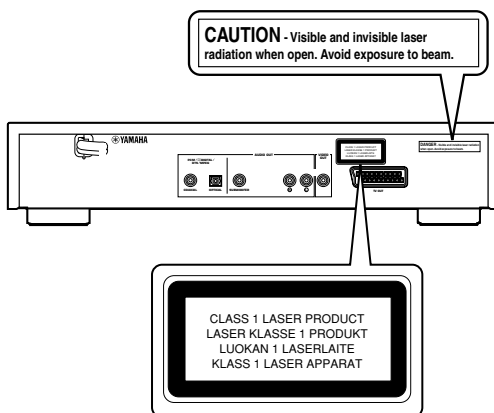

# VOORZICHTIG: LEES EERST DEZE AANWIJZINGEN ALVORENS HET APPARAAT IN GEBRUIK TE NEMEN.

- 1 Om u van de beste prestaties te verzekeren, dient u deze gebruiksaanwijzing aandachtig door te lezen. Bewaar deze op een veilige plaats voor eventuele latere naslag.
- 2 Stel dit apparaat op een goed geventileerde, koele, droge en schone plaats op, met minimaal 2.5 cm vrije ruimte boven, achter en aan beide zijanten van dit apparaat, zonder blootstelling aan direct zonlicht, warmtebronnen, trillingen, stof, vocht en/of koude.
- 3 Stel het apparaat op afstand van andere elektrische apparatuur, motors, en transformatoren op om bromgeluiden te voorkomen. Stel dit apparaat niet op plaatsen op waar het blootgesteld kan worden aan regen of enige andere soort vloeistof om brand of elektrische schokken te voorkomen.
- 4 Vermijd extreme temperatuurschommelingen of overmatig gebruik van een luchtbevochtiger in het vertrek waar dit apparaat staat opgesteld, om condensvorming in dit apparaat te voorkomen, waardoor weer elektrische schokken, brand, schade aan dit apparaat en/of persoonlijk letsel kunnen worden veroorzaakt.
- 5 Bedek dit apparaat niet met een krant, een tafelkleed, een gordijn, enz., om de warmte-uitstraling niet te belemmeren. Als de temperatuur binnenin dit apparaat stijgt, kunnen brand, schade aan dit apparaat en/of persoonlijk letsel worden veroorzaakt.
- 6 Vermijd opstelling van dit apparaat op plaatsen waar vreemde voorwerpen en vloeistoffen erin zouden kunnen vallen. Hierdoor kunnen brand, schade aan dit apparaat en/of persoonlijk letsel worden veroorzaakt. Plaats de volgende voorwerpen niet op dit apparaat:
  - Andere componenten, omdat deze schade aan en/of verkleuring van het buitenpaneel van dit apparaat kunnen veroorzaken.
  - Brandende voorwerpen (d.w.z. kaarsen), omdat deze brand, schade aan dit apparaat en/of persoonlijk letsel kunnen veroorzaken.
  - Voorwerpen waarin een vloeistof zit, omdat deze een elektrische schok aan de gebruiker en/of schade aan dit apparaat kunnen veroorzaken.
- 7 Gebruik dit apparaat niet ondersteboven. Hierdoor kan het oververhit raken waardoor mogelijk brand kan worden veroorzaakt.
- 8 Oefen geen kracht uit op de schakelaars, knoppen, toetsen of aansluitkabels. Trek nooit aan de kabels wanneer u deze los maakt.
- 9 Alleen de op dit apparaat aangegeven netspanning mag worden gebruikt. Het is gevaarlijk dit apparaat met een hogere dan de aangegeven netspanning te gebruiken omdat hierdoor brand en/of andere ongelukken kunnen worden veroorzaakt. YAMAHA aanvaardt geen enkele verantwoordelijkheid voor enigerlei schade als gevolg van het gebruik van dit apparaat met een hogere netspanning dan welke is aangegeven.
- 10 Probeer dit apparaat niet te reinigen met chemische oplosmiddelen, omdat hierdoor de afwerklaag kan worden beschadigd. Gebruik een schone, droge doek.
- 11 Trek de stekker van het netsnoer uit het muurstopcontact wanneer u dit apparaat gedurende een lange tijd niet denkt te gebruiken of tijdens een onweersbui, omdat de kans op beschadiging door blikseminslag aanwezig is.
- 12 Probeer dit apparaat niet te veranderen of te repareren. Neem contact op met erkend YAMAHA onderhoudspersoneel als dit apparaat onderhoud behoeft. De buitenpanelen mogen onder geen enkel beding worden verwijderd.
- 13 Lees altijd eerst het hoofdstuk "OPLOSSEN VAN PROBLEMEN" voor oplossingen van alledaagse bedieningsfouten alvorens de conclusie te trekken dat dit apparaat defect is.
- 14 Wanneer u dit apparaat wilt verplaatsen, zorgt u ervoor dat u eerst de stekker van het netsnoer uit het stopcontact trekt en vervolgens alle aansluitkabels losmaakt waarmee dit apparaat op andere apparatuur is aangesloten.

## OPMERKING:

De getoonde beelden kunnen verschillen afhankelijk van het land waar het apparaat wordt gebruikt.

Maak geen aansluitingen, en wijzig deze ook niet, wanneer het apparaat is ingeschakeld.

Bij het afspelen van DTS-gecodeerde CD's kan er buitensporig veel ruis via de analoge stereo-uitgangen worden weergegeven. Om beschadiging van de audioapparatuur te voorkomen, moet u de vereiste voorzorgsmaatregelen nemen wanneer de analoge stereo-uitgangen van de speler zijn verbonden met een versterker. Voor weergave van DTS digitale surround<sup>TM</sup> moet er een externe 5.1-kanaals DTS digitale surround<sup>TM</sup> decoder op de digitale uitgang van de speler worden aangesloten.

## VEILIGHEIDSINFORMATIE BETREFFENDE DE LASER

Dit apparaat is voorzien van een laser. Om oogletsel te voorkomen, mag u het verwijderen van de afdekking en het uitvoeren van reparaties aan deze inrichting uitsluitend door een bevoegde servicemonteur laten uitvoeren.

## LET OP

ZICHTBARE EN ONZICHTBARE LASERSTRALING INDIEN GEOPEND. VERMIJD BLOOTSTELLING AAN DE STRAAL. (PLAATS VAN WAARSCHUWINGSLABEL: BINNENIN OP DE LASER-AFDEKKING OF OP DE ACHTERKANT VAN HET APPARAAT)

### LASER

Type	Halfgeleider laser GaAlAs
Golflengte	650 nm (DVD) 780 nm (VCD/CD)
Uitgangsvermogen	7 mW (DVD) 10 mW (VCD/CD)
Straaldivergentie	60 graden

# Inhoudsopgave

TruSurround en het SRS symbool zijn handelsmerken van SRS Labs, Inc. TruSurround technologie is geïncorporeerd met verloop van de licentiehouders SRS Labs, Inc.

**TruSurround™**  
by **SRS** (●)®

Vervaardigd in licentie van Dolby Laboratories. "Dolby" en het dubbele D-symbool zijn handelsmerken van Dolby Laboratories. Vertrouwelijke onuitgegeven werken.

Dit product bevat auteursrechtelijk beschermde technologie die is beschermd door methoderechten van bepaalde octrooien in de Verenigde Staten en andere intellectuele eigendomsrechten in het bezit van Macrovision Corporation en andere rechtseigenaren. Voor elk gebruik van deze auteursrechtelijk beschermde technologie dient toestemming te worden verkregen van Macrovision Corporation, en is uitsluitend bedoeld voor gebruik thuis of in andere beperkte omgeving, behalve anderszins toegestaan door Macrovision Corporation. Terugontwikkelen en demonteren zijn verboden.

## Alleen voor klanten in Nederland

Bij dit product zijn batterijen geleverd. Wanneer deze leeg zijn, moet u ze niet weggooien maar inleveren als KCA.

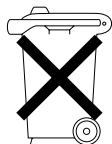

<b>Inleiding</b> .....	<b>2</b>
DVD-Video - Inleiding .....	2
Uitpakken .....	2
Plaatsen van batterijen in de afstandsbediening ---	2
Met het oog op het milieu .....	2
Reinigen van discs .....	2

<b>Bedieningsoverzicht</b> .....	<b>3</b>
Voor- en achterzijde .....	3
Afstandsbediening .....	4

<b>Gebruiksklaar Maken</b> .....	<b>5</b>
Algemene opmerkingen .....	5
Digitale aansluitingen .....	5
Analoge aansluitingen .....	5
Videoaansluitingen .....	5
NTSC/PAL-instelling .....	6
NTSC/PAL-conversie .....	6
Algemene toelichting .....	6
Basisinstellingen .....	7
Menubalk/Statusvenster .....	7
Symbolen in het Temporary Feedback-veld .....	8
Voorkeuringen .....	8

<b>Bediening</b> .....	<b>10</b>
Plaatsen van een disc .....	10
Afspelen van een DVD-Video- of Video-CD-disc .....	10
Basisfuncties .....	10
Speciale DVD-functies .....	12
Speciale VCD- en SVCD-functies .....	13
Afspelen van een Audio-CD .....	13
FTS-programma .....	14
MP3 disc-functies .....	14

<b>Toegangscontrole</b> .....	<b>16</b>
Registreren van het PIN-nummer .....	16
Toegangscontrole; Kinderslot (DVD en VCD) .....	16
Toegangscontrole; Beveiligingsniveau (alleen DVD-Videodiscs) --	16

<b>Oplossen van problemen</b> .....	<b>18</b>
-------------------------------------	-----------

<b>Specificaties</b> .....	<b>19</b>
----------------------------	-----------

# Inleiding

## DVD-Video - Inleiding

Uw DVD-Videospeler is geschikt voor het afspelen van digitale videodiscs conform de universele DVD-Videostandaard. Uw apparaat is voorzien van alle unieke mogelijkheden van DVD-Video. Zo kunt u kiezen in welke taal u de soundtrack of de ondertiteling wilt weergeven en hebt u de keuze uit verschillende camerahoeken (ook weer afhankelijk van de disc). Behalve DVD-Video-discs kunt u alle Video-CD's, SVCD's en Audio-CD's afspelen.

### DVD-Video

DVD-Videodiscs herkent u aan het hiernaast afgebeelde logo. Afhankelijk van wat er op de disc staat (een film, een videoclip, een dramaserie e.d.), kan een DVD-Videodisc uit een of meer titels bestaan.

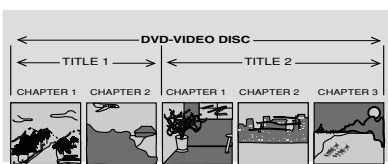

### De regiocode voor dit apparaat is 2.

Aangezien DVD-speelfilms vaak op verschillende tijden in de diverse landen van de wereld worden uitgebracht, zijn alle spelers en de discs voorzien van regiocodes. Als u een disc plaatst met een andere regiocode dan die van uw speler, verschijnt er een regiocode-bericht op het scherm. De betreffende disc kan dan niet worden afgespeeld en moet uit het apparaat worden genomen.



### Video CD

U herkent Video-CD's aan het hiernaast afgebeelde logo.



### SuperVCD (SVCD)

SuperVCD-discs komen overeen met de SuperVCD IO-standaard, die gebaseerd is op de standaard van de Elektronische Industrie van de Volksrepubliek China.

### Audio CD

Audio-CD's bevatten alleen muziek. U herkent Audio-CD's aan het hiernaast afgebeelde logo.



### MP3 (MPEG Audio Layer-3)

Deze speler ondersteunt MP3-discs die gecomprimeerde muziektracks bevatten.

#### Opmerkingen:

- CD-R en CD-RW discs kunnen alleen worden afgespeeld wanneer de discs afgemaakt zijn.
- Afhankelijk van de eigenschappen van de disc en de opnamecondities is het mogelijk dat sommige discs niet afgespeeld kunnen worden.

## Uitpakken

Controleer eerst de inhoud van de verpakking aan de hand van onderstaande lijst:

- DVD-Videospeler
- Afstandsbediening met batterijen
- Audio/Video-kabel
- Gebruiksaanwijzing

Als een onderdeel ontbreekt of beschadigd is, dient u dit meteen aan uw leverancier te melden.

Bewaar het verpakkingsmateriaal, het kan van pas komen als u het apparaat moet vervoeren.

## Plaatsen van batterijen in de afstandsbediening

- Plaats batterijen op de aangegeven wijze in het vak.

**Let op: Gebruik geen oude en nieuwe batterijen door elkaar. Gebruik ook nooit verschillende typen batterijen door elkaar (standaard, alkaline, etc.).**

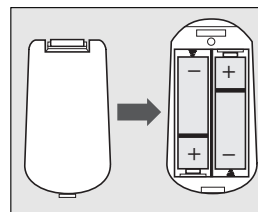

## Met het oog op het milieu

- Uw systeem bestaat uit materialen die gerecycled kunnen worden mits het door een gespecialiseerd bedrijf gedemonteerd wordt. Neem de plaatselijke voorschriften in acht met betrekking tot het afvoeren van verpakkingsmateriaal, lege batterijen en oude apparatuur.

## Reinigen van discs

- Als een disc vuil is geworden, reinig hem dan met een reinigingsdoekje. Veeg de disc schoon in een rechte lijn van binnen naar buiten.
- Gebruik geen oplosmiddelen zoals wasbenzine, verdunningsmiddel, in de handel verkrijgbare reinigingsmiddelen of anti-statische spray voor analoge discs.

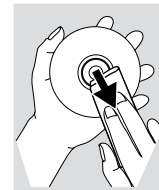

# Bedieningsoverzicht

## Voor- en achterzijde

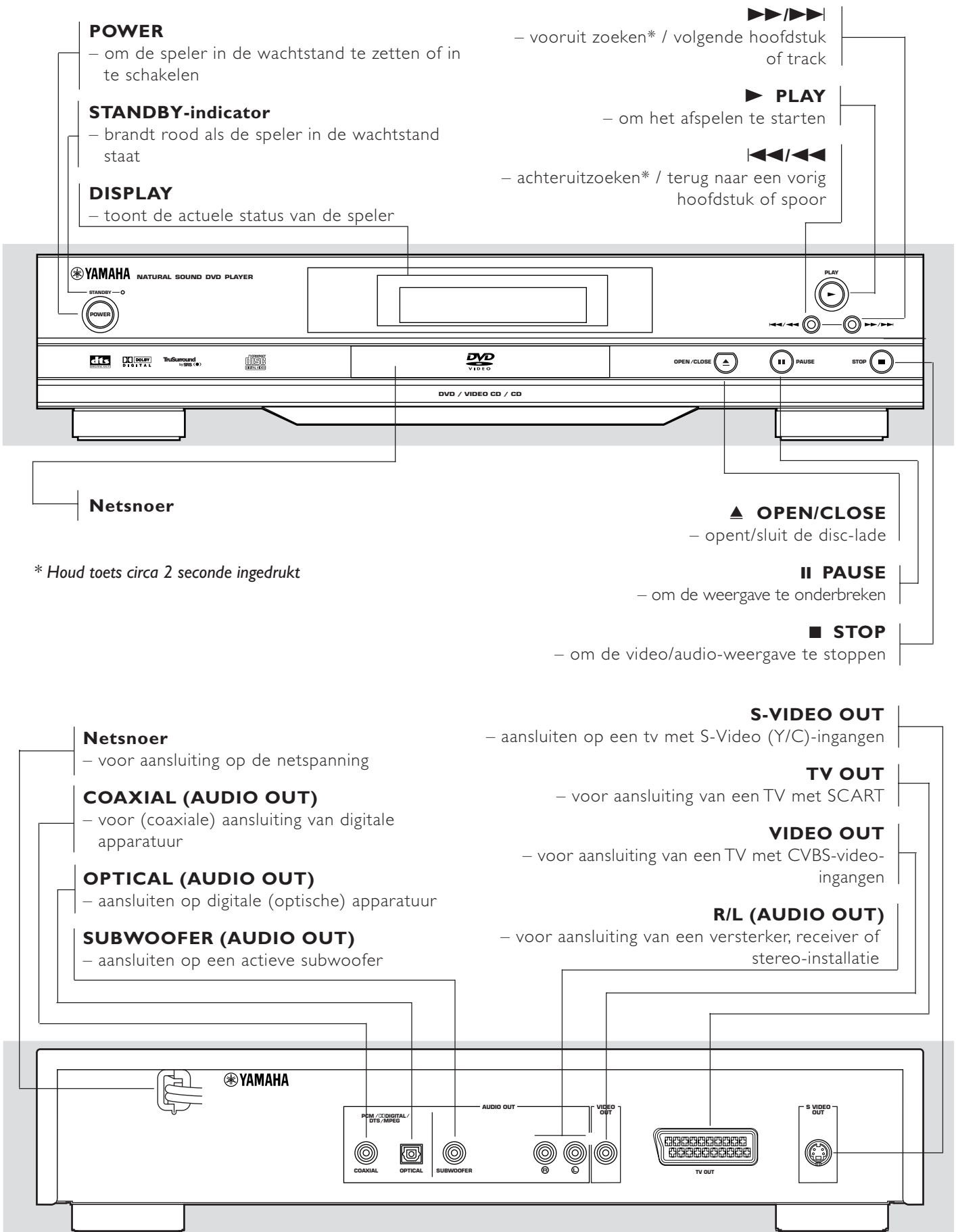

\* Houd toets circa 2 seconde ingedrukt

Let op: Raak de aansluitpennen in de connectors aan de achterkant van het apparaat niet aan. Het apparaat zou dan beschadigd kunnen raken door elektrostatische ontlading.

# Afstandsbediening

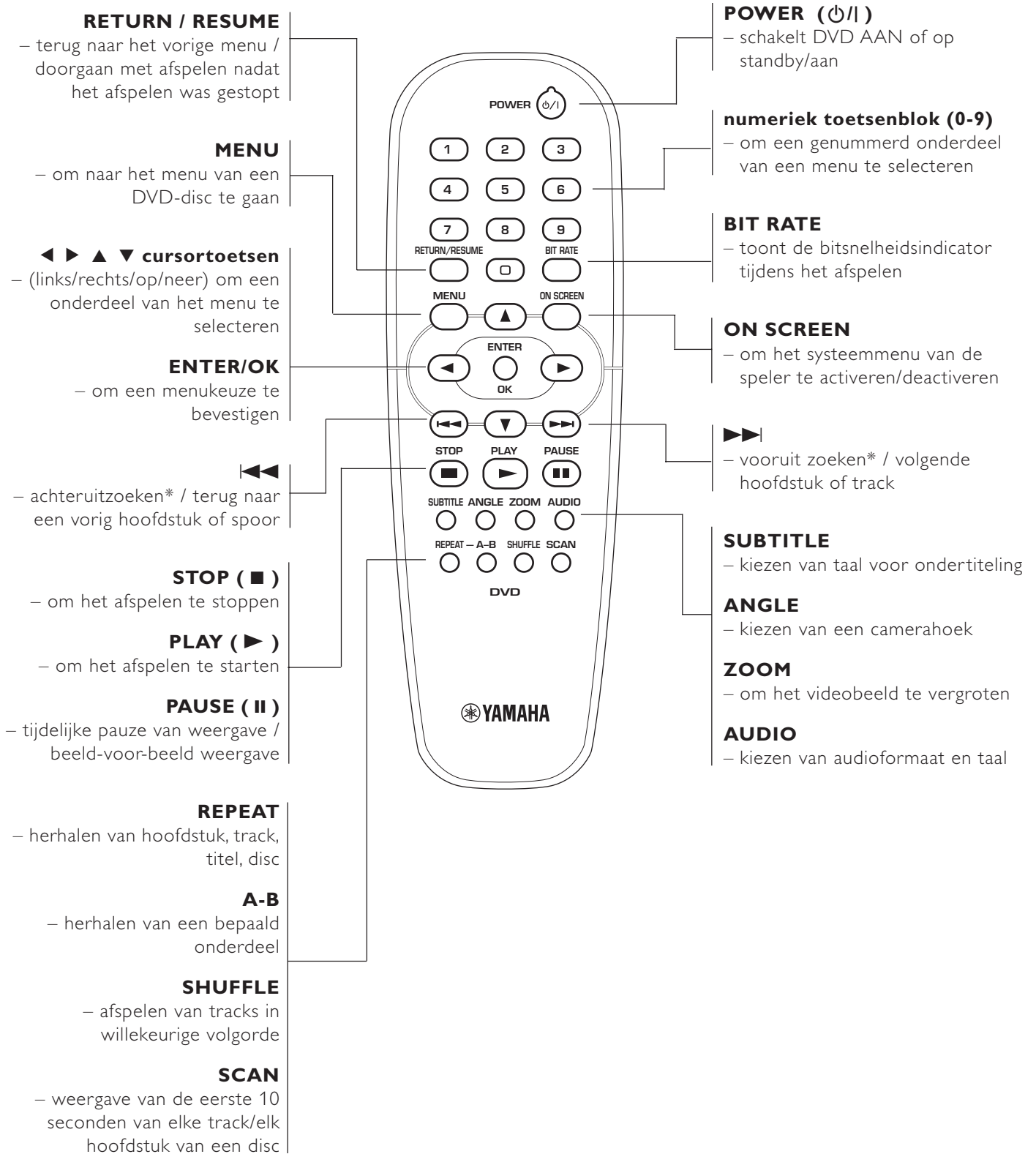

\* Houd toets circa 2 seconde ingedrukt



# Gebruiksklaar Maken

## Algemene opmerkingen

- Afhankelijk van de apparatuur die u wilt aansluiten, kunt u de DVD-videospeler op verschillende manieren aansluiten. Deze worden getoond in de onderstaande tekeningen.
- Raadpleeg de gebruiksaanwijzing van de andere apparatuur om de beste aansluiting te kunnen maken.
- Sluit uw DVD-Videospeler niet via uw videorecorder aan omdat de kopieerbeveiliging vervorming van het beeld tot gevolg kan hebben.
- Sluit de audio-uitgang van de speler niet aan op de phono-ingang van uw stereo-installatie.

## Digitale aansluitingen

Uw DVD-videospeler heeft coaxiale (COAXIAL) en optische (OPTICAL) digitale uitgangsaansluitingen. Sluit één ervan of beide aan op uw AV-receiver uitgerust met een Dolby Digital-, DTS- of MPEG-decoder door middel van een (afzonderlijk aan te schaffen) specifieke kabel.

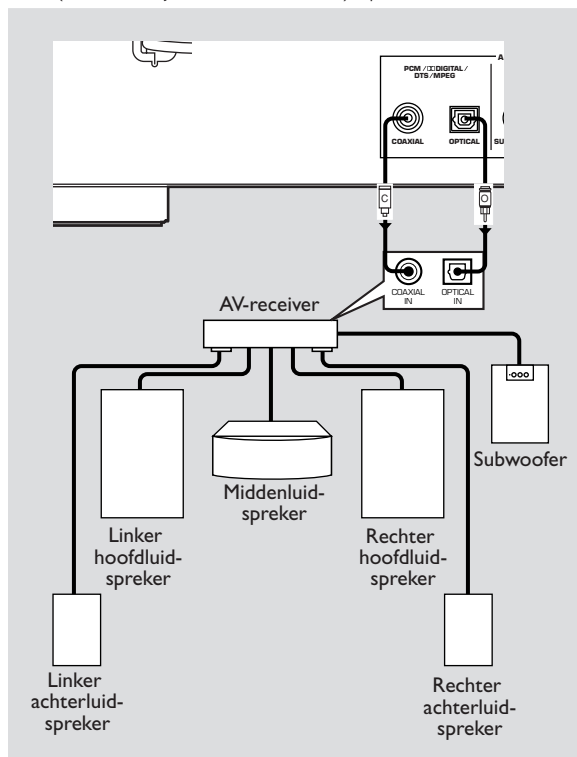

**U moet de digitale uitgang van de speler zelf activeren (zie "Voorkeurstellingen").**

*Opmerking: Als het audioformaat van de digitale uitgang niet overeenkomt met de mogelijkheden van uw receiver, zal de receiver een luid, vervormd geluid produceren of helemaal geen geluid. Zorg dat u het juiste audioformaat kiest op het menu-scherm van de disc. Bij meermalen indrukken van AUDIO is het mogelijk dat niet alleen de audiotaal maar ook het audioformaat gewijzigd wordt. Het ingestelde audioformaat zal een paar seconden in het statusvenster verschijnen.*

## Analoge aansluitingen

Gebruik de RCA-audiokabel die bij de speler wordt geleverd om de AUDIO OUT (links) en R (rechts) aansluitingen van de speler te verbinden met de bijbehorende ingangsaansluitingen van uw audioapparatuur, zoals een stereo versterker. Op de SUBWOOFER (AUDIO OUT) aansluiting van de speler kunt u een subwoofer aansluiten.

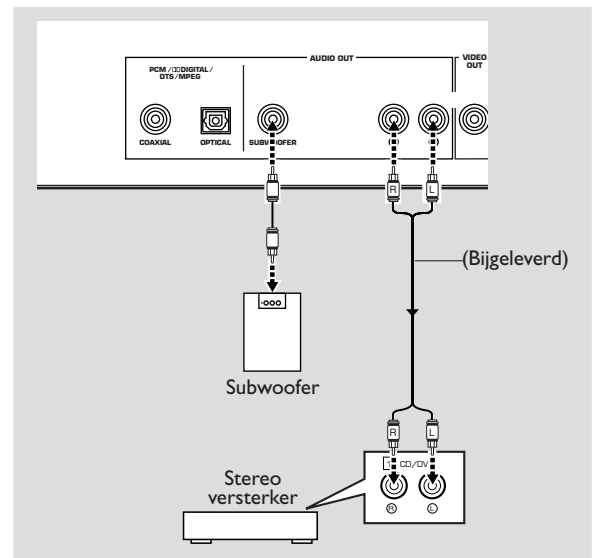

## Videoaansluitingen

Als uw AV-receiver video-uitgangsaansluitingen heeft, sluit u uw receiver aan (en vervolgens op uw TV) zodat u één TV voor meerdere verschillende videobronnen (Id-speler, videorecorder, enz.) kunt gebruiken door eenvoudigweg de ingangsbron-keuzeschakelaar van uw receiver om te schakelen.

Deze DVD-speler heeft drie verschillende soorten video-uitgangsaansluitingen. Gebruik het soort dat overeenkomt met de video-ingangsaansluitingen van het apparaat dat u wilt aansluiten.

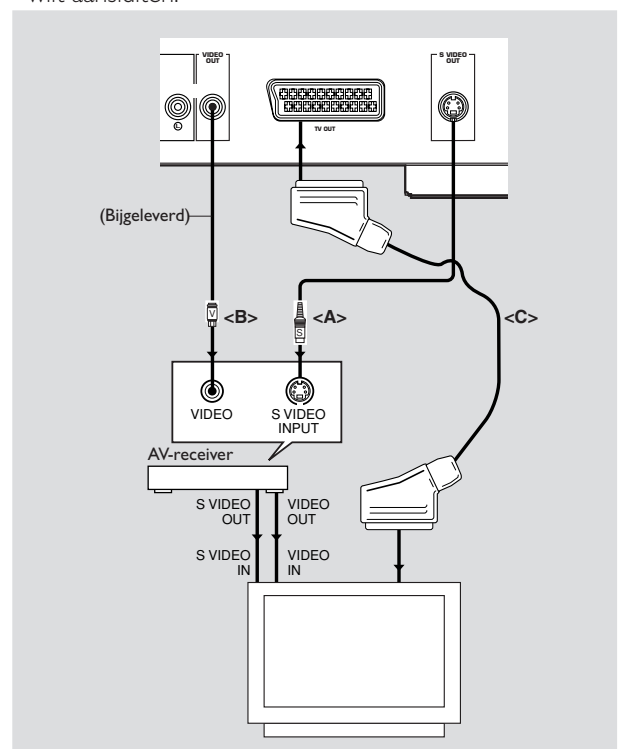

## S-videoaansluiting <A>

Een S-videoaansluiting geeft een helderder beeld dan een composiet-videoaansluiting doordat kleur en helderheid worden gescheiden bij het verzenden van de videosignalen. Gebruik voor het aansluiten een in de handel verkrijgbare S-videokabel. Een receiver (en TV) met S-video-ingangsaansluitingen is vereist.

## Composiet-videoaansluiting <B>

Gebruik de bij dit apparaat geleverde RCA-videokabel wanneer u de DVD-speler aansluit op uw receiver of uw TV.

## SCART-aansluiting <C>

Als uw TV alleen een aansluiting heeft voor video-ingang en u deze rechtstreeks op de DVD-speler wilt aansluiten, kunt u de SCART uitgangsaansluiting van deze speler gebruiken.

## NTSC/PAL-instelling

U kunt de NTSC/PAL-instelling van de DVD-speler aanpassen aan het videosignaal van uw TV. Deze instelling is alleen van invloed op de informatie op het TV-schermbild. U kunt NTSC of PAL kiezen. Om de instelling van de DVD-speler over te schakelen op PAL of NTSC handelt u als volgt:

- 1 Trek de netsnoerstekker van de DVD-speler uit het stopcontact.
- 2 Houd de toetsen **■** en **▶▶▶** aan de voorzijde van de DVD-speler ingedrukt. Terwijl u de toetsen **■** en **▶▶▶** ingedrukt houdt, steekt u de netsnoerstekker weer in het stopcontact.
- 3 Nadat de aanduiding PAL of NTSC op het display van de speler verschenen is, de toetsen **■** en **▶▶▶** tegelijk loslaten. De aanduiding PAL of NTSC die op het display verschijnt, geeft de actuele instelling aan.
- 4 U kunt de instelling veranderen door toets **▶▶▶** binnen drie seconden in te drukken. De nieuwe instelling (PAL of NTSC) verschijnt dan op het.

## NTSC/PAL-conversie

Deze speler is uitgerust met een NTSC/PAL-conversiefunctie om het videosignaal van de disc aan te passen aan uw tv. De conversie geschiedt als volgt:

Type	Disc Format	Output format Selected mode		
		NTSC	PAL	AUTO
DVD	NTSC	NTSC	PAL60	NTSC
	PAL	Not Supported	PAL	PAL
VCD	NTSC	NTSC	PAL60	NTSC
	PAL	NTSC	PAL	PAL

U kunt kiezen uit NTSC, PAL en AUTO.

Zie 'Voorkeurstellingen' voor de bedieningsproedure.

### Opmerkingen:

- **AUTO kan alleen worden geselecteerd bij een tv die zowel NTSC als PAL ondersteunt.**
- **Lichte vervormingen van het beeld kunnen optreden als gevolg van deze conversie. Dit wordt normaal geacht. Daarom is het AUTO-formaat het meest geschikt voor de beste beeldkwaliteit.**

## Algemene toelichting

### Over deze gebruiksaanwijzing

In deze gebruiksaanwijzing staan de basisinstructies voor de bediening van deze DVD-speler. Sommige DVD-discs worden echter zodanig geproduceerd dat zij tijdens het afspelen een bepaalde bediening vergen of slechts een beperkte bediening toelaten, waardoor de speler bij deze discs niet op alle bedieningscommando's reageert. In dat geval verschijnt het symbool **×** op het TV-schermbild, wat betekent dat de speler of de disc de gekozen functie niet toelaat.

### Het gebruik van de afstandsbediening

- Tenzij anders vermeld, kan de afstandsbediening voor alle functies worden gebruikt. Richt de afstandsbediening altijd rechtstreeks op de speler en zorg ervoor dat zich geen obstakels tussen de afstandsbediening en de speler bevinden. Corresponderende toetsen aan de voorzijde van de speler kunnen ook worden gebruikt.

### Het gebruik van de menubalk

- Een aantal functies kunnen via de menubalk op het scherm worden bediend. De menubalk kan worden opgeroepen door de cursortoetsen op de afstandsbediening in te drukken.
- Als op toets **ON SCREEN** wordt gedrukt terwijl de menubalk wordt weergegeven, verdwijnt de menubalk van het scherm.
- De gekozen functie wordt gemarkeerd en de cursortoetsen waarmee deze functie kan worden bediend, worden onder het symbool getoond.
- < of > geeft aan dat er nog meer functies beschikbaar zijn aan de linker-/rechterzijde van de menubalk. Druk op toets **◀** of **▶** om deze functies te selecteren.

# Basisinstellingen

## Algemeen

Onder 'Basisinstellingen' dient u uw voorkeuren voor een aantal functies van de speler in te stellen. *(dit geldt niet voor alle modellen)*

## Bediening

Als u de speler voor de allereerste keer aanzet, verschijnt het menu 'Basisinstellingen'. Het menu voor het eerste onderdeel wordt getoond en de eerste optie is gemarkeerd.

- Doorloop de menu-opties met de toetsen ▲ ▼. Het symbool van de geselecteerde optie wordt gemarkeerd.
- Druk op **ENTER/OK** om uw keuze te bevestigen en om het volgende menu te selecteren.

### Opmerking:

- Voorkeuren moeten worden ingesteld in de volgorde waarin de onderdelen op het scherm verschijnen.
- Het menu 'Basisinstellingen' verdwijnt pas als de instellingen van het laatste onderdeel zijn bevestigd.
- Drukt u op een andere toets dan ▲ ▼ of **ENTER/OK**, dan verschijnt ✕ op het scherm.
- Zet u de speler uit tijdens het selecteren van voorkeuringstellingen, dan moeten alle voorkeuringstellingen opnieuw worden gedaan als u de speler weer inschakelt.

**De volgende functies kunnen in het menu Basisinstellingen worden geselecteerd:**

### Menutaal

U kunt kiezen uit verschillende talen. De OSD-menu's zullen worden weergegeven in de door u gekozen taal.

### Gesproken taal

U kunt kiezen uit verschillende talen. Het geluid wordt in de door u gekozen taal weergegeven, mits deze op de disc beschikbaar is. Zo niet, dan hoort u de eerste gesproken taal op de disc.

### Taal ondertiteling

U kunt kiezen uit verschillende talen. De ondertiteling wordt in de door u gekozen taal weergegeven, mits deze op de disc beschikbaar is. Zo niet, dan krijgt u de eerste taal op de disc voor de ondertiteling te zien.

## Beeldformaat

Als u een breedbeeldtelevisie hebt (16:9), kiest u 16:9. Als u een conventionele televisie hebt (4:3), kiest u 4:3. In het laatste geval kunt u ook kiezen voor: Letterbox, met een breedbeeldeffect en zwarte balken aan boven- en onderkant, of Pan-scan met een volledig beeld en 'afgesneden' zijvakken. Als het formaat door een disc wordt ondersteund, zal het beeld in dit formaat worden weergegeven.

## Land

Kies uw land. Deze instelling wordt ook gebruikt als ingang voor de functie 'Beveiligingsniveau' (zie onder 'Toegangscontrole').

### Opmerking:

– *Al deze functies worden in eerste instantie ingesteld in het menu 'Basisinstellingen'. Daarna kunnen ze altijd weer worden gewijzigd in het menu 'Voorkeuringstellingen'.*





# Menubalk/Statusvenster

Aangezien er meerdere menubalken zijn, zijn de functies op de menubalken gerangschikt overeenkomstig hun gebruik en de beschikbaarheid van toetsen voor directe toegang. Door telkens de **ON SCREEN**-toets in te drukken komt u achtereenvolgens in menubalk 1, menubalk 2, menubalk 3 en UIT.





### Menubalk 1

-  Voorkeuringstellingen
-  Taal van ondertiteling
-  Gesproken taal
-  Smart Colour
-  Geluidsfunctie

### Menubalk 2

-  Beeld voor beeld
-  Slow Motion
-  Scan-snelhenden
-  Camerahoek
-  Beeld vergroten

### Menubalk 3

-  Titel
-  Hoofdstuk
-  Tijdlokatie
-  Favourite Track Selection

## Symbolen in het Temporary Feedback-veld

	Scan
	Alles herhalen
	Titel herhalen
	Track herhalen
	Hoofdstuk herhalen
	Willekeurige volgorde
	Willekeurige volgorde Herhalen
	A tot einde herhalen
	A-B herhalen
	Camerahoek
	Kinderslot aan
	CKindveilig
	Hervatten
	Ongeoorloofde handeling

## Voorkeurinstellingen

U kunt op de DVD-speler de onderstaande voorkeurinstellingen selecteren:

### Algemene bediening:

- Druk op toets **ON SCREEN** op de afstandsbediening.
- Selecteer **Td** in de menubalk en druk op de toets **▶**.  
→ Het menu 'Voorkeurinstellingen' verschijnt.
- Gebruik de toetsen **◀ ▶ ▲ ▼** om de menu's, submenu's en submenu-opties te doorlopen.  
→ Als u een onderdeel uit het menu hebt geselecteerd, worden de cursortoetsen (van de afstandsbediening) waarmee u het onderdeel kunt bedienen, ernaast getoond.
- Druk op **ENTER/OK** om uw keuze te bevestigen en terug te gaan naar het hoofdmenu.

De volgende instellingen kunnen worden gewijzigd:

## Beeld

### - Beeldformaat

Zie 'Basisinstellingen'

### - Zwartniveau (alleen NTSC)

Kies On voor het instellen van de kleurendynamiek voor een contrastrijker beeld.



### - Beeld centreren

Het beeld op uw TV is standaard gecentreerd. Met deze functie kunt u deze positie desgewenst veranderen door het beeld naar links of rechts te verschuiven.

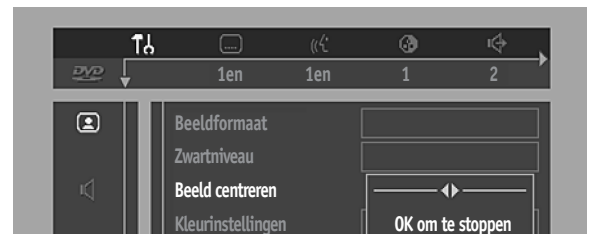

### - Kleurinstellingen

U kunt een van de vijf vaste sets Kleurinstellingen kiezen en een persoonlijke set die u zelf kunt bepalen.

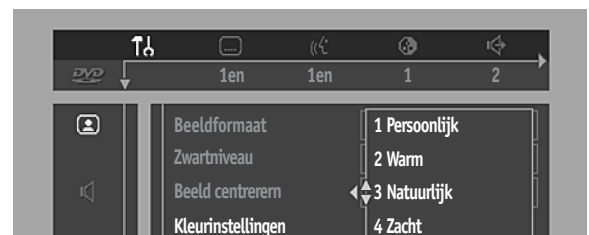

### - Persoonlijke kleur

Hiermee kunt u de gekozen Kleurinstellingen, verzadiging, helderheid en contrast nauwkeurig afregelen.

### - TV-systeem

Gewoonlijk hoeft u de standaardinstelling niet te wijzigen. Zie "NTSC/PAL-conversie" voor nadere bijzonderheden.

## Geluid

### – Digitale uitgang

Fabrieksinstelling: ALL. Dit betekent dat de coaxiale en de optische uitgangen geactiveerd zijn. Als u geen apparatuur met een digitale ingang aansluit, verander dan deze instelling in Off.

Hebt u geen digitale meerkanaalsgeluid, zet deze instelling dan op Alleen PCM (Pulse Code Modulation).



#### Opmerking:

- Als de ALL-instelling is gekozen, moet u ervoor zorgen dat het gekozen audioformaat van de disc die u afspeelt, overeenkomt met de mogelijkheden van de aangesloten apparatuur. Als een digitaal signaal dat de apparatuur niet kan verwerken wordt uitgestuurd, kunnen er stoorgeluiden zijn die uw gehoor en de luidsprekers kunnen beschadigen.
- Bij CD's die vroeger op de markt zijn gebracht, is het mogelijk dat de hoge tonen niet bevredigend worden weergegeven.

### – Analoge uitgang

Kies Stereo, Dolby Surround of 3D Sound (TruSurround) overeenkomstig de afspeelmogelijkheden van uw systeem.

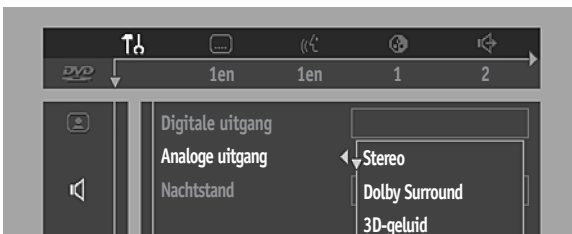

### – Nachtstand

Optimaliseert de geluidsdynamiek bij een laag weergavevolume.

### – Karaoke zang

Zet deze instelling alleen op On als u een karaoke-DVD-meerkanaalsdisc afspeelt. De karaokekanalen op de disc worden dan gemengd tot een normaal stereogeluid.

### – Subwoofer cut-off

De frequentie van het subwoofersignaal kan worden ingesteld op een van de twee waarden: HIGH (hoog) (200Hz) of LOW (laag) afhankelijk van de geluidskwaliteit van uw systeem.

### – PCM-uitgang

Voor het instellen van de PCM digitale uitgang op 48 kHz of 96 kHz. Sommige 96 kHz DVD-discs zijn auteursrechtelijk beschermd. Als u de 96 kHz instelling hebt gekozen, is het mogelijk dat het digitale uitgangssignaal gedempt is. In dat geval moet u de 48 kHz instelling kiezen.

## Taal

Kies de gewenste taal voor menu, gesproken tekst en ondertiteling. Zie 'Basisinstellingen'.

De taal voor gesproken tekst en ondertiteling kan ook via de menubalk op het scherm worden gewijzigd.

## Funcities

### – Toegangscontrole

Toegangscontrole bevat de volgende onderdelen:

Kinderslot - Als deze functie op On staat, moet een 4-cijferige code worden ingetoetst om discs af te kunnen spelen. Beveiligingsniveau - Voor het instellen van 'kijkvoorwaarden' bij DVD's die voor dit doel speciale informatie bevatten. (zie 'Toegangscontrole').

### – Statusvenster

Het statusvenster toont de actuele status van de speler en wordt samen met de menubalk weergegeven. In de stopstand wordt het samen met het 'Temporary Feedback'-veld in het standaardscherm weergegeven. Zie 'OSD-menu'; Deze functie staat standaard op On. Kies Off als u niet wilt dat het statusvenster wordt getoond.



### – Laag-vermogen standby

Deze instelling is bedoeld voor modellen voor Centraal Europa en Groot-Brittannië, waarbij de DVD-videospeler met behulp van SCART-kabels tussen de TV en de videorecorder is aangesloten. Als u de TV en de videorecorder gebruikt terwijl de DVD-videospeler uitgeschakeld is, moet u de laag-vermogen standbyfunctie op Off zetten, want anders zal de videorecorder niet werken.

### – PBC weergaveregeling

Sommige video-CD's zijn voorzien van PBC weergaveregeling. Indien geactiveerd, zal meteen nadat de weergave begint het menuscherm van de disc verschijnen.

### – Helptekst

Als dit op On staat, verschijnt helptekst waarin de geselecteerde iconen worden beschreven. Kies Off als u de helptekst niet langer nodig heeft.

## Plaatsen van een disc

- 1 Druk op **▲** aan de voorzijde van de speler om de lade te openen.
- 2 Plaats de door u gekozen disc in de lade met het label naar boven.
- 3 Druk opnieuw op **▲** om de lade te sluiten.  
→ **reading** verschijnt in het statusvenster en **READING** verschijnt op het display van de speler; en het afspelen zal automatisch beginnen.

### Opmerking:

– Als 'Child Lock' (kinderslot) op ON staat en de geplaatste disc niet geautoriseerd is, moet de 4-cijferige code worden ingevoerd en/of de disc worden geautoriseerd (zie 'Toegangscontrole').

## Afspelen van een DVD-Video- of Video-CD-disc

### Afspelen van een disc

- Nadat de disc geplaatst en de lade gesloten is, begint het afspelen automatisch. Op het statusvenster van het display van de speler verschijnt informatie over het type, de inhoud en de speelduur van de disc.
- Het is mogelijk dat u bij een disc gevraagd wordt een optie uit het menu te kiezen. Zijn de opties genummerd, druk dan op de betreffende cijfertoets. Zijn de opties niet genummerd, gebruik dan de pijltoetsen **▲/▼**, **◀▶** keuze te markeren en druk daarna op **ENTER/OK**.
- Het nummer van de huidige titel en hoofdstuk worden op het display van de speler aangegeven.
- Het afspelen kan worden gestopt aan het eind van de titel, waarbij het DVD-menu kan verschijnen. Druk op **▶** als u door wilt gaan met de volgende titel.
- Druk op **■** als u het afspelen wilt stoppen.  
→ Het standaardscherm verschijnt, met informatie over de huidige toestand.
- U kunt doorgaan met afspelen vanaf het punt waar u was gestopt. Druk op **▶**; als u het Resume-icoon **▶** op het scherm ziet, drukt u nogmaals op **▶**.  
→ De RESUME-mogelijkheid geldt niet alleen voor de disc in de speler, maar ook voor de laatste vier discs die u hebt afgespeeld. U hoeft alleen maar de disc opnieuw te laden en op **RETURN/RESUME** op de afstandsbediening te drukken, of op **▶** te drukken als u het Resume-icoon **▶** op het scherm ziet en dan nogmaals op **▶** te drukken.

### Opmerking:

– DVD's kunnen een regiocode hebben. Uw speler kan geen discs afspelen die een regiocode hebben die afwijkt van de regiocode van uw speler.



## Basisfuncties

### Opmerking:

– Tenzij anders vermeld, wordt er bij onderstaande aanwijzingen van uitgegaan dat de afstandsbediening wordt gebruikt. Sommige functies kunnen ook via de menubalk op het scherm worden uitgevoerd.

### Naar een andere titel of hoofdstuk gaan

Als een disc meerdere titels of hoofdstukken bevat, kunt u als volgt naar een andere titel of hoofdstuk gaan:

- Druk op **ON SCREEN** en kies **■** of **■** in de menubalk.
- Kies een titel/hoofdstuk door op **▲** of **▼** te drukken.

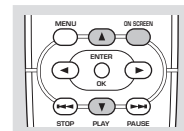

### Slow Motion

- Kies **▶** (Slow Motion) in de menubalk.
- Gebruik de **▼**-toetsen om naar het Slow Motion-menu te gaan.  
→ De speler gaat naar de PAUZESTAND.
- Gebruik de cursortoetsen **◀▶** om de gewenste snelheid te kiezen: -1, -1/2, -1/4 or -1/8 (achterwaarts), of +1/8, +1/4, +1/2 of +1 (voorwaarts).
- Kies 1 of druk op de toets **▶** om de disc weer met normale snelheid af te spelen.
- Als **■** wordt ingedrukt, gaat de snelheid naar 0 (pauzestand).
- U kunt de slow motion-functie verlaten door op **▲** te drukken.  
(Het afspelen wordt vervolgd met de gekozen snelheid.)

### Stilstaand beeld en beeld voor beeld afspelen

- Kies **■** (Beeld voor beeld) in de menubalk.
- Ga naar het menu 'Beeld voor beeld' met de toets **▼**.  
→ De speler komt nu in de PAUZESTAND.
- U kunt met de cursortoetsen **◀▶** naar het volgende of vorige beeld gaan.
- Druk op **▲** om de beeld voor beeld-functie te verlaten.  
Beeld voor beeld-weergave in voorwaartse richting is ook mogelijk door herhaaldelijk op toets **■** te drukken.
- Om het afspelen te hervatten, drukt u op de toets **▶**.

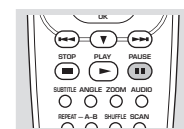

### Scan

Met deze functie worden de eerste 10 seconden van elk hoofdstuk/ de index op de disc afgespeeld.

- Druk op **SCAN**.
- Om door te gaan met afspelen van het gekozen spoor drukt u nogmaals op **SCAN** of op **▶**.

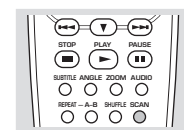







### Opmerking:



Het is mogelijk dat deze functie niet beschikbaar is bij sommige DVD's.

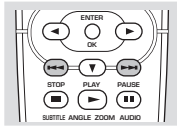

## Snelzoeken

- Kies  (Scan-snelhenderen) in de menubalk.
- Ga naar het snelzoekmenu met de toets .
- Kies de gewenste snelheid met de toetsen : -32, -8 of -4 (achterwaarts), of +4, +8, +32 (voorwaarts).
- Kies 1 of druk op de toets  om de disc weer met normale snelheid af te spelen.
- Druk op  of  om de **SNELZOEKEN** te verlaten. (Het afspelen wordt vervolgd met de gekozen snelheid.)



U kunt ook met verschillende snelheden voorwaarts of achterwaarts zoeken door toets  of  ingedrukt te houden.

## Herhalen

### DVD-Videodiscs - Herhalen van hoofdstuk/titel/disc

- Druk op **REPEAT** om het huidige hoofdstuk te herhalen.  
→ **REPEAT CHPT** verschijnt op het display.
- Druk een tweede maal op **REPEAT** om de huidige titel te herhalen.  
→ **REPEAT TITL** verschijnt op het display.
- Tryk endnu en gang på **REPEAT** for at gentage hele disken. (Het is mogelijk dat deze functie niet beschikbaar is bij sommige DVD's.)  
→ **REPEAT** (Gentag) vises i afspillerens display.
- Tryk på **REPEAT** en fjerde gang for at afslutte gentage-modus.

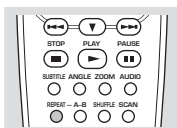

### Video-CD's - Herhalen van track/disc

- Druk op **REPEAT** om de huidige track te herhalen.  
→ **REPEAT TRK** verschijnt op het display.
- Druk een tweede maal op **REPEAT** om de disc in zijn geheel te herhalen.  
→ **REPEAT DISC** verschijnt op het display en het scherm.
- Druk een derde maal op **REPEAT** om de functie uit te schakelen.

## Herhalen van A-B

Met deze functie kunt u een fragment in een titel herhalen.

- Druk op **A-B** bij het door u gekozen startpunt;  
→ **A-** verschijnt kort op het display.
- Druk nogmaals op **A-B** bij het door u gekozen eindpunt;  
→ **A-B REPEAT** verschijnt kort op het display en het geselecteerde fragment wordt continu herhaald (**A-B REPEAT** wordt getoond aan de voorzijde van de speler).
- Druk op **A-B** om de functie uit te schakelen.

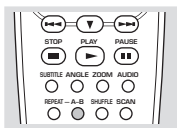

## Willekeurige weergave

### DVD-Videodiscs

Hiermee speelt u de hoofdstukken van een titel in willekeurige volgorde af indien de titel uit meer dan één hoofdstuk bestaat.

- Druk tijdens het afspelen op **SHUFFLE**.  
→ **SHUFFLE** verschijnt circa 2 seconden op het scherm.
- Druk nogmaals op **SHUFFLE** om de functie uit te schakelen.

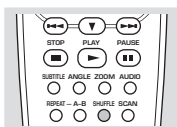



## Video-CD's

Als een disc meerdere tracks bevat, kunt u die met deze functie in willekeurige volgorde afspelen.

- Druk tijdens het afspelen op **SHUFFLE**.  
→ **SHUFFLE** verschijnt circa 2 seconden op het scherm en op het display van de speler.
- Druk nogmaals op **SHUFFLE** om de functie uit te schakelen.

## Tijdlocatie





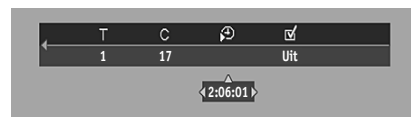





Met deze functie kunt u het afspelen van de disc starten bij elke gewenste tijd.

- Kies  (Tijdlokatie) in de menubalk.
- Druk op toets .  
→ De speler komt in de PAUZESTAND.  
→ Er verschijnt een tijdbalk waarop de verstreken speelduur van de huidige disc is aangegeven.
- Voer met de cijfertoetsen de gewenste starttijd in de tijdbalk in. Toets uren, minuten en seconden van links naar rechts in.  
→ Na invoering van een item wordt het volgende item gemarkeerd.
- Druk op **ENTER/OK** om de starttijd te bevestigen.  
→ De tijdbalk verdwijnt en het afspelen begint bij de opgegeven tijdlocatie.



## Zoom

Met de zoomfunctie kunt u het videobeeld vergroten en in het vergrote beeld zwenken.

- Kies  (Beeld vergroten) in de menubalk.
- Druk op /  om de zoomfunctie in te schakelen en kies de gewenste zoomfactor: 1:33, 2 of 4.  
→ De speler komt in de pauzestand.  
→ De gekozen zoomfactor verschijnt onder het zoomsymbool in de menubalk en 'Druk op OK om te schuiven' verschijnt onder de menubalk.  
→ Het beeld verandert overeenkomstig de gekozen optie.
- Druk op **ENTER/OK** om uw keuze te bevestigen.  
→ De zwenksymbolen verschijnen op het scherm:    en OK.
- Gebruik de toetsen    om in het beeld te zwenken.
- Als u op **ENTER/OK** drukt, wordt alleen het ingezoomde beeld getoond.
- Om de ZOOM-functie te verlaten:  
– Druk op  om het afspelen te hervatten.

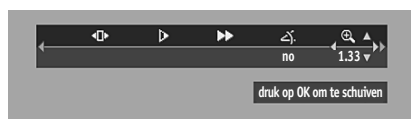

## FTS-Video

- Met de FTS-Video functie kunt u zowel uw favoriete DVD-titels en -hoofdstukken als uw favoriete VCD-tracks en -indexen van een bepaalde disc in het geheugen van de speler vastleggen.
- Een FTS-programma kan 20 items (titels, hoofdstukken) bevatten.

### Vastleggen van een FTS-Video programma

- In de stopstand: selecteer **VIDEO FTS**  in de menubalk.
- Druk op **▼** om het menu te openen.  
→ Het **VIDEO FTS**-menu verschijnt.

### Vastleggen van titels/tracks

- Druk op **▼** om **TITLES** te selecteren.
- Kies de gewenste titel met **▶** en **◀**.
- Druk op **ENTER/OK** als u de hele titel wilt vastleggen.  
→ Het titelnummer wordt aan de lijst toegevoegd.



### Vastleggen van hoofdstukken/indexen

- Druk op **▼** bij het gekozen titelnummer.  
→ Het titelnummer wordt gemarkeerd en het eerste hoofdstuknummer dat bij deze titel beschikbaar is, licht op.
- Kies het gewenste hoofdstuknummer met **▶** en **◀**.
- Druk op **ENTER/OK** om uw keuze te bevestigen.  
→ De gemaakte keuze wordt aan de lijst toegevoegd.
- Om te beginnen met FTS-weergave drukt u op de toets **▶** terwijl FTS is ingeschakeld
- Druk op **ON SCREEN** om het **VIDEO FTS**  menu te verlaten.

### Wissen van een FTS-programma

- In de stopstand: selecteer **VIDEO FTS**  in de menubalk.
- Kies **PROGRAM** met toets **▼**.
- Kies het gewenste nummer met **▶** en **◀**.
- Druk op **ENTER/OK** om de selectie te wissen.
- Druk op **ON SCREEN** om het menu te verlaten.

### Wissen van alle selecties:

- In de stopstand: selecteer **VIDEO FTS**  in de menubalk.
- Kies **CLEAR ALL** met **▼**.
- Druk op **ENTER/OK**.  
→ Alle selecties worden nu gewist.
- Druk op **ON SCREEN** om het menu te verlaten.

### FTS in- of uitschakelen

- 1 Gebruik de toets **▲** om naar FTS te gaan.
- 2 Kies On (IN) of Off (UIT) met **▶** of **◀**.

## Speciale DVD-functies

### Controleren van de inhoud van DVD-Videodiscs: Menu's

DVD-discs kunnen menu's bevatten waarmee u bepaalde keuzes voor het afspelen van de disc kunt maken en toegang kunt krijgen tot speciale functies. Druk de betreffende cijfertoets in, of markeer uw keuze met de toetsen **▼**, **▲**, **▶**, **◀** en druk op **ENTER/OK**.

### Titel/Discmenu's

- Druk op **MENU**.  
→ Heeft de huidige titel een menu, dan verschijnt dit nu op het scherm. Zo niet, dan verschijnt het discmenu.
- Het menu kan een lijst bevatten van camerahoeken, opties voor gesproken talen en talen voor ondertiteling, en hoofdstukken van de titel.

### Camerahoek

Als de disc fragmenten bevat die vanuit verschillende hoeken zijn opgenomen, verschijnt het hoeksymbool met het aantal beschikbare hoeken en de hoek die op dat moment geldt.

- U kunt dan de camerahoek desgewenst wijzigen.
- Druk op de toets **ANGLE** of gebruik de toetsen **▲/▼** om de gewenste camerahoek te kiezen.  
→ Na enige ogenblikken schakelt de speler over op de gekozen camerahoek. Het hoeksymbool blijft in beeld zolang er meerdere hoeken beschikbaar zijn.



### Wijzigen van het audioformaat en/of de taal

- Kies **⏮** (**AUDIO**) in de menubalk.
- Druk enkele malen op de toets **AUDIO** of op de toetsen **▲/▼** om de verschillende audioformaten en/of talen te kiezen.



### Wijzigen van de taal voor de ondertiteling

- Kies **⏮** (**Ondertiteling**) in de menubalk.
- Druk meerdere malen op **SUBTITLE** of **▲/▼** om van de ene naar de andere taal te gaan.





### Opmerking:

Bij sommige discs kunt u de camerahoek, het audioformaat en/of de taal, en de ondertiteling niet wijzigen met de menubalk of de toetsen **ANGLE**, **AUDIO** en **SUBTITLE**. In dat geval gebruikt u het disc-menu om de betreffende onderdelen te wijzigen.

## Speciale VCD- en SVCD-functies

### Playback Control (PBC)

- Laad een Video-CD met PBC en druk op ►.
- Doorloop het menu met de toetsen die op het scherm worden afgebeeld tot de gewenste passage wordt afgespeeld. Als het **PBC**-menu een lijst met titels bevat, kunt u de titels rechtstreeks kiezen.
- Maak uw keuze met de cijfertoetsen (0-9).
- Druk op **RETURN/RESUME** om naar het vorige menu te gaan.
- U kunt de PBC-functie ook uitzetten (OFF) in het menu 'Voorkeurstellingen's.

### Opmerking:

Wanneer PBC ingeschakeld is, zijn de functies voor willekeurige weergave, herhalen, A-B herhalen, tijdzoeken, scan en FTS-video niet beschikbaar bij versie 2.0 video-CD's.

## Afspelen van een Audio-CD

- Nadat de disc geplaatst is, begint het afspelen automatisch.
- Als de TV aanstaat, verschijnt het Audio-CD-scherm in beeld.
- Het aantal tracks en de totale speelduur worden op het scherm getoond.
- Tijdens het afspelen worden het huidige tracknummer en de verstreken speelduur op het scherm en het display van de speler getoond.
- Aan het eind van de disc wordt het afspelen gestopt.
- Druk op toets ■ om het afspelen op een ander punt te beëindigen.

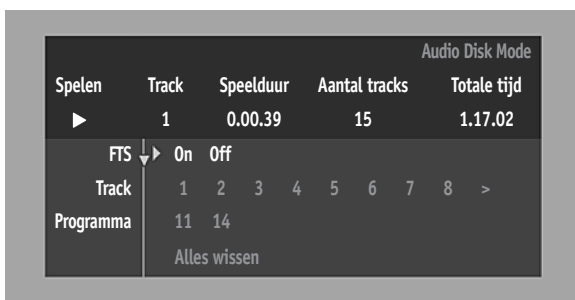

### Pauze

- Druk tijdens het afspelen op II.
- Druk op ► om het afspelen te hervatten.

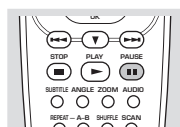

### Zoeken

- Houd tijdens het afspelen toets ◀◀ of ▶▶ ongeveer 1 seconde ingedrukt om met 4x de normale snelheid achteruit of vooruit te zoeken.  
→ Het zoeken begint en het geluid wordt gedeeltelijk onderdrukt.
- Druk nogmaals op ◀◀ of ▶▶ om met 8x de normale snelheid te zoeken.  
→ Het snelzoeken begint en het geluid wordt onderdrukt.
- Druk nogmaals op ◀◀ of ▶▶ om weer naar 4x de normale snelheid over te schakelen.
- Als de TV aanstaat, verschijnen snelheid en zoekrichting op het scherm op het moment dat u toets ◀◀ of ▶▶ indrukt.
- Om het zoeken te stoppen, drukt u op de toets ► zodat het afspelen wordt hervat of u drukt op de toets II om te pauzeren of op de toets ■ om het apparaat in de stopstand te zetten.

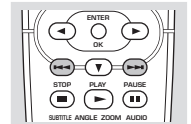

### Overschakelen naar de volgende of vorige

- Druk tijdens het afspelen kort op ◀◀ of ▶▶ om naar de volgende track te gaan of naar het begin van de huidige track terug te gaan.
- Druk tweemaal kort op ◀◀ om naar de vorige track te gaan.
- U kunt ook rechtstreeks naar het gewenste tracknummer gaan door het nummer in te voeren met de cijfertoetsen (0-9).

### Willekeurige weergave

- Druk tijdens het afspelen op **SHUFFLE**.  
→ De volgorde van de tracks verandert.
- Druk nogmaals op **SHUFFLE** om de normale afspeelvolgorde te hervatten.

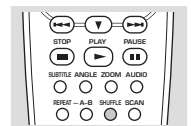

### Herhalen van track/disc

- Druk op REPEAT om de huidige track te herhalen.  
→ **REPEAT TRK** verschijnt op het display.
- Druk nogmaals op **REPEAT** om de disc in zijn geheel te herhalen.  
→ **REPEAT** verschijnt op het display.
- Druk voor de derde keer op **REPEAT** om de fun
- Druk voor de derde keer op **REPEAT** om de functie uit te schakelen.

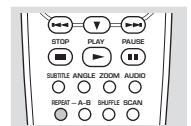

### Herhalen van A-B

- Met deze functie kunt u een fragment herhalen.
- Druk op **A-B** bij het door u gekozen startpunt;  
→ **repeat A-** verschijnt op het scherm.
- Druk nogmaals op **A-B** bij het door u gekozen eindpunt;  
→ **repeat A-B** verschijnt op het scherm en het geselecteerde fragment wordt voortdurend herhaald.
- Druk nogmaals op **A-B** om deze functie uit te schakelen.

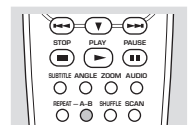

## Scan

Met deze functie worden de eerste 10 seconden van elk hoofdstuk/ de index op de disc afgespeeld.

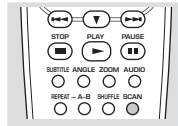

- Druk op **SCAN**.
- Om door te gaan met afspelen van het gekozen spoor drukt u nogmaals op **SCAN** of op ►.

## FTS-programma

- Met het FTS-programma kunt u uw favoriete tracks van een bepaalde disc in het geheugen van de speler vastleggen.
- Elk FTS-programma kan 20 tracks bevatten.

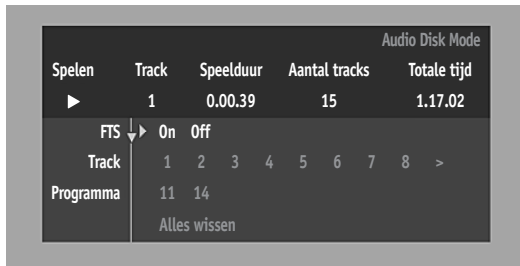

### Vastleggen van een FTS-programma

- 1 Laad een disc en stop de weergave.
- 2 Druk op ▼ om naar de lijst met beschikbare tracks te gaan.
- 3 Gebruik ► of ◀ om tracks uit de lijst te selecteren. U kunt ook rechtstreeks naar het gewenste tracknummer gaan door het nummer in te voeren met de cijfertoetsen (0-9).
- 4 Sla elke gewenste track op door op **ENTER/OK** te drukken.
  - De zo gekozen tracknummers worden aan de lijst toegevoegd.
  - Het aantal tracks en de speelduur van het programma worden op het scherm en het display getoond.

Als u klaar bent met programmeren, druk dan op ► om met afspelen te beginnen of op ▲ om terug te gaan naar de stopstand; in beide gevallen wordt het FTS-programma automatisch in het geheugen opgeslagen.

### FTS in- of uitschakelen

- 1 Gebruik de toets ▲ om naar FTS te gaan.
- 2 Kies On (IN) of Off (UIT) met ► of ◀.

### Wissen van een track uit een FTS-programma

- 1 Ga met toets ▼ naar de lijst van geselecteerde tracks.
- 2 Ga met ► en ◀ naar het tracknummer dat u wilt wissen.
- 3 Druk op **ENTER/OK**.
  - Het tracknummer wordt uit de lijst verwijderd.

### Wissen van het gehele programma

- 1 Ga met toets ▼ naar **CLEAR ALL** en druk op **ENTER/OK**.
  - Het gehele FTS-Programma voor de disc wordt gewist.

## MP3 disc-functies

### De volgende MP3-CD-formaten (ISO9660-formaten) worden ondersteund:

- Maximaal 30 tekens (bestandsnaam of directory)
- Maximaal 8 sub-directory niveaus
- Het maximale aantal albums (directory's) is 32
- Ondersteund variabele bitsnelheid
- Ondersteunde samplingfrequenties voor MP3-disc zijn: 32 kHz, 44,1 kHz, 48 kHz
- Ondersteunde bitrates van MP3-disc zijn: 32, 64, 96, 128, 192, 256 (kbps)

### De volgende formaten kunnen niet worden ondersteund:

- Bestanden als \*.WMA, \*.AAC, \*.DLF, \*.M3U, \*.PLS
- Bestandsnamen met Chinese karakters
- Discs waarbij de opnamesessie niet is afgesloten
- Discs opgenomen in UDF-formaat

Het downloaden van MP3-bestanden van het internet of het van uw eigen legale discs halen van songs is een kritisch proces.

Geluidskwaliteit	Transmissiesnelheid	Geschatte reductieverhouding	Geschatte totale MP3-CD-tijd	Commentaar
AM-radio	32 kbps	40 : 1	40 uur	Geluidskwaliteit aanzienlijk beïnvloed - niet aanbevolen
FM-radio	64 kbps	20 : 1	20 uur	
Near-CD	96 kbps	15 : 1	15 uur	Evenwichtige geluidskwaliteit - compressiefactor
CD-lijke	128 kbps	10 : 1	10 uur	
CD*	256 kbps	5 : 1	5 uur	Compressiefactor laag - Beter in plaats daarvan CD's af te spelen
CD*	320 kbps	3 : 1	3 uur	

**Hierdoor kan er bij het beluisteren van uw MP3-discs incidenteel iets van het geluid wegvallen. Dit wordt als normaal beschouwd.**

### Extra opmerkingen betreffende het afspelen van MP3-discs:

- Conform SDMI is een digitaal uitgangssignaal niet mogelijk.
- In verband met de het soort opnames op DAM-discs (dit zijn discs met zowel Digitale Audio als in MP3 gecodeerde muziek) zal alleen de Digitale Audio-muziek worden afgespeeld.
- Bij multisession-discs wordt alleen de eerste session ondersteund.
- Afhankelijk van de eigenschappen van de disc en de opnamecondities is het mogelijk dat sommige MP3 discs niet afgespeeld kunnen worden.

## Album/Titel

Met deze functie kunt u het volgende of vorige album/titel van de MP3-disc zien en selecteren.

- 1 Druk op ▲/▼ om naar het vorige of volgende album te gaan.
- 2 Druk op ◀▶ om naar de vorige of volgende track te gaan.

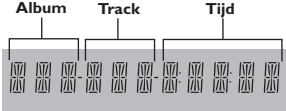
→  wordt weergegeven.

The diagram shows a display with three columns. The first column is labeled 'Album' and contains four small icons. The second column is labeled 'Track' and contains four small icons. The third column is labeled 'Tijd' and contains four small icons. An arrow points to the left of the first column.

- 3 U kunt het gewenste album-/tracknummer ook rechtstreeks kiezen met het numerieke toetsenblok op de afstandsbediening.

### Opmerking:

- **In stopstand:** nummers worden gebruikt voor ALBUM-selectie.
  - **Tijdens afspelen:** nummers worden gebruikt voor TRACK-selectie
- Voor MP3-discs zijn alleen de volgende functies mogelijk:
    - STOP / WEERGEVEN / PAUZE
    - GA NAAR VOLGENDE / VORIGE
    - HERHALEN (ALBUM / TRACK / DISC)

## MP3-discs - Album/Track/Disc

- Om een spoor te herhalen, drukt u op **REPEAT**.  
→ **REPEAT TRK** verschijnt op het display.
- Om het album te herhalen, drukt u een tweede keer op **REPEAT**.  
→ **REPEAT ALBM** verschijnt op het display van de speler.
- Om de disc te herhalen, drukt u een derde keer op **REPEAT**.  
→ **REPEAT DISC** verschijnt op het display van de speler.

# Toegangscontrole

## Registreren van het PIN-nummer

Wanneer u de toeganginstellingen wilt wijzigen, moet u eerst het PIN-nummer invoeren. Ga als volgt te werk om dit nummer te registreren.

- 1 Selecteer ACCESS CONTROL in het functiemenu met de toetsen ▲/▼ en druk dan op de toets ►.
- 2 Voer de gewenste 4-cijfer code in.
- 3 Voer de code nogmaals in.

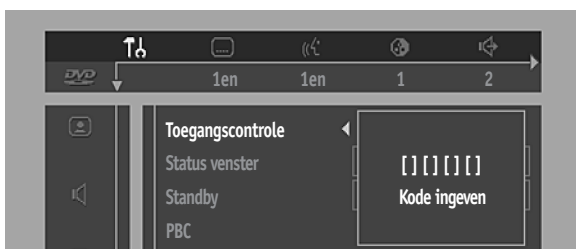

## Toegangscontrole; Kinderslot (DVD en VCD)

### In-/Uitschakelen van het kinderslot

- 1 Kies in de stopstand met de toetsen ▲/▼ en druk dan op de toets ►, 'TOEGANGSCONTROLE' uit het functiemenu.
- 2 Voer uw 4-cijfer code in.
- 3 Ga naar 'Kinderslot' met de toetsen ▲/▼.
- 4 Ga naar **LOCK/UNLOCK** met toets ►.
- 5 Kies **LOCK** met de toetsen ▲/▼.
- 6 Druk op **ENTER/OK** of ◀ om uw keuze te bevestigen en druk nogmaals op ◀ om het menu te verlaten.  
→ Niet-geautoriseerde discs kunnen nu alleen worden afgespeeld nadat de door u gekozen 4-cijferige code is ingetoetst.
- 7 Kies **UNLOCK** om het kinderslot uit te schakelen.



### Autoriseren van discs

- Plaats de disc. Zie 'Plaatsen van een disc'.  
→ Het dialoogvenster 'child protect' verschijnt. U wordt gevraagd uw code in te toetsen voor 'Play Once' (Eén keer afspelen) of 'Play Always' (altijd afspelen). Kiest u 'Play Once', dan kan de disc worden afgespeeld zolang die zich in de speler bevindt en de speler ingeschakeld is. Kiest u 'Play Always', dan autoriseert u de disc en kan deze altijd

worden afgespeeld, zelfs als het kinderslot is ingeschakeld (ON).

### Opmerkingen:

- Het geheugen van de speler houdt een lijst bij met 80 geautoriseerde (kindveilige) discitels. Een disc wordt in deze lijst opgenomen als u 'Play Always' hebt geselecteerd.
- Telkens wanneer een 'kindveilige' disc wordt afgespeeld, komt deze bovenaan de lijst te staan. Als de lijst vol is wanneer een nieuwe disc wordt toegevoegd, wordt de laatste disc uit de lijst verwijderd.
- Het is mogelijk dat dubbelzijdige DVD-discs voor elke zijde een andere identificatie hebben. Om zo'n disc 'kindveilig' te maken, dient elke zijde apart te worden geautoriseerd.
- Het is mogelijk dat VCD-discs met meerdere 'volumes' voor elk volume een andere identificatie hebben. Om zo'n disc 'kindveilig' te maken, dient elk volume te worden geautoriseerd.

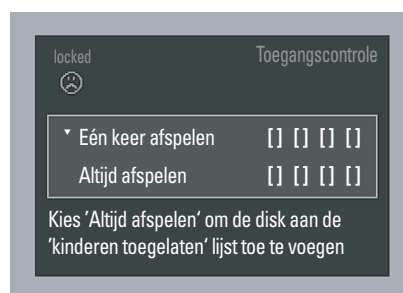

### Ongedaan maken van de autorisatie

- Plaats de disc. Zie het hoofdstuk 'Plaatsen van een disc'.  
→ Het afspelen start automatisch.
- Druk op ■ terwijl ☺ zichtbaar is.  
→ Het symbool ☹ verschijnt en de autorisatie is ongedaan gemaakt.

### Opmerking:

De weergave gaat door nadat u de goedkeuringsinstelling voor de disc hebt geannuleerd. Druk op de toets ■ om de disc te stoppen.

## Toegangscontrole; Beveiligingsniveau (alleen DVD-Videodiscs)

Er zijn DVD-films met scènes die ongeschikt zijn voor kinderen. Daarom kunnen deze discs informatie voor 'Beveiligingsniveau' bevatten die voor de hele disc of alleen voor bepaalde scènes geldt. Deze scènes hebben een classificatie van 1 tot 8. De disc heeft tevens alternatieve scènes die wel geschikt zijn en als alternatief kunnen dienen. De classificatie is per land verschillend. Met de functie 'Beveiligingsniveau' kunt u voorkomen dat bepaalde discs door uw kinderen worden afgespeeld of ervoor zorgen dat bepaalde discs met alternatieve scènes worden afgespeeld.

## In-/uitschakelen van de beveiligingsniveau

- 1 Selecteer **TOEGANGSCONTROLE** in het functiemenu met de toetsen ▲/▼ en druk dan op de toets ►.
- 2 Toets uw 4-cijferige code in en doe dit zo nodig nogmaals.
- 3 Ga naar 'Beveiligingsniveau' met de toetsen ▲/▼.
- 4 Ga naar **VALUE ADJUSTMENT** (0-8) met toets ►.
- 5 Druk vervolgens op ▲/▼ of de cijfertoetsen op de afstandsbediening om de gewenste classificatie (0-8) voor de geplaatste disc te kiezen.

### Classificatie 0 (weergegeven als '- -'):

Beveiligingsniveau is niet geactiveerd. De disc wordt in zijn geheel afgespeeld.

### Classificatie 1 tot 8:

De disc bevat scènes die niet voor kinderen geschikt zijn. Als u een classificatie selecteert, kunnen alle scènes met dezelfde of een lagere classificatie worden bekeken. Scènes met een hogere classificatie worden niet afgespeeld, tenzij de disc alternatieve scènes bevat. Deze moeten dezelfde of een lagere classificatie hebben. Staan er geen alternatieve scènes op de disc, dan stopt het afspelen en moet de 4-cijferige code worden ingetoetst.

- 6 Druk op **ENTER/OK** of ◀ om uw keuze te bevestigen en druk nogmaals op ◀ om het menu te verlaten.



## Land

- 1 Selecteer **TOEGANGSCONTROLE** in het functiemenu met de toetsen ▲/▼ en druk dan op de toets ►.
- 2 Toets de 4-cijferige code in.
- 3 Ga naar **LAND WIJZIGEN** met toets ▼.
- 4 Druk op toets ►.
- 5 Kies een land met de toetsen ▲/▼.
- 6 Druk op **ENTER/OK** of ◀ om uw keuze te bevestigen en druk nogmaals op ◀ om het menu te verlaten.

## Veranderen van de 4-cijferige code

- 1 Selecteer **TOEGANGSCONTROLE** in het functiemenu met de toetsen ▲/▼ en druk dan op de toets ►.
- 2 Toets de oude code in.
- 3 Ga naar **KODE WIJZIGEN** met toets ▼.
- 4 Druk op toets ►.
- 5 Toets de nieuwe 4-cijferige code in.
- 6 Toets de code nogmaals in en druk ter bevestiging op **ENTER/OK**.
- 7 Druk op ◀ om het menu te verlaten.

## Als u uw 4-cijferige code vergeten hebt

- 1 Verlaat het 'Child Protect' scherm door op ■ te drukken.
- 2 Selecteer **TOEGANGSCONTROLE** in het functiemenu met de toetsen ▲/▼ en druk dan op de toets ►.
- 3 De 4-cijferige code kan worden geannuleerd door in 'Access Control' vier maal op ■ te drukken.
- 4 U kunt dan (tweemaal!) een nieuwe code invoeren zoals hierboven beschreven (Veranderen van de 4-cijferige code).

## Afwijzing aansprakelijkheid ten aanzien van beveiligingsniveau

Deze DVD-speler is uitgerust met het **BEVEILIGINGSNIVEAU**-systeem, dat bedoeld is om geactiveerd te worden bij het afspelen van DVD-discs die voorzien zijn van een bepaalde softwarecodering overeenkomstig technische standaards die zijn aanvaard door de fabrikant van de apparatuur en de disc-industrie. U dient er rekening mee te houden dat het **BEVEILIGINGSNIVEAU**-systeem niet zal werken bij een DVD-disc die niet is voorzien van de daarvoor benodigde softwarecodering. Tevens wijzen wij erop dat op het moment van productievrijgave van deze DVD-speler over een aantal details van de technische standaards nog geen overeenstemming was bereikt tussen de apparatuurfabrikanten en de disc-industrie. Yamaha kan in verband daarmee een goede werking van het **BEVEILIGINGSNIVEAU**-systeem niet garanderen en wijst derhalve elke aansprakelijkheid af ten aanzien van het ongewenst bekijken van de inhoud van discs. In geval van twijfel doet u er goed aan te controleren of de disc wordt afgespeeld overeenkomstig uw **BEVEILIGINGSNIVEAU**-instellingen voordat u kinderen toestaat de inhoud van de disc te bekijken.

# Oplossen van problemen

Als de DVD-speler defect lijkt te zijn, kunt u het beste eerst de onderstaande lijst raadplegen. Het zou kunnen zijn dat u iets over het hoofd hebt gezien. Probeer nooit het apparaat zelf te repareren.

Kijk wat het specifieke probleem is en voer daarna alleen die handelingen uit die nodig zijn om dat specifieke probleem te verhelpen.

<b>Probleem</b>	<b>Oplossing</b>
<b>Geen spanning</b>	<ul style="list-style-type: none"><li>– Controleer of het netsnoer goed is aangesloten.</li><li>– Controleer of er spanning op het stopcontact staat door er een ander apparaat op aan te sluiten.</li></ul>
<b>Geen beeld</b>	<ul style="list-style-type: none"><li>– Controleer of de TV is ingeschakeld.</li><li>– Controleer de videoaansluiting.</li></ul>
<b>Vervormd beeld</b>	<ul style="list-style-type: none"><li>– Als een disc vuil is geworden, reinig hem dan met een reinigingsdoekje. Veeg de disc schoon in een rechte lijn van binnen naar buiten.</li><li>– Soms kan er een geringe beeldvervalsing optreden. Dit is geen storing.</li></ul>
<b>Ernstig vervormd beeld of geen kleur in het menu van de speler</b>	<ul style="list-style-type: none"><li>– Als het beeld ernstig vervormd is of verticaal over het scherm loopt, controleren of de NTSC/PAL-instelling van de DVD-speler in overeenstemming is met het videosignaal van uw TV.</li><li>– Als dit NTSC is, de DVD-speler op NTSC instellen.</li><li>– Als dit PAL is, de PAL-instelling kiezen - zie NTSC/PAL-instelling.</li></ul>
<b>Vervormd of zwart/wit-beeld bij DVD of Video CD.</b>	<ul style="list-style-type: none"><li>– Het disc-formaat is niet geschikt voor het videosignaal van uw TV (PAL/NTSC)</li></ul>
<b>Geen geluid</b>	<ul style="list-style-type: none"><li>– Controleer de audioverbindingen.</li><li>– Als u een HiFi-versterker gebruikt, een andere geluidsbron proberen.</li></ul>
<b>Vervormd geluid van HiFi-versterker</b>	<ul style="list-style-type: none"><li>– Controleer dat er geen audioverbindingen zijn gemaakt met de phono-ingang van de versterker.</li></ul>
<b>Geen audiosignaal op de digitale uitgang</b>	<ul style="list-style-type: none"><li>– Controleer de digitale verbindingen.</li><li>– Controleer of de digitale uitgang is ingesteld op ALL of Alleen PCM.</li><li>– Controleer of het audioformaat van de gekozen gesproken taal geschikt is voor uw receiver.</li><li>– Niet bij MP3</li></ul>
<b>Disc kan niet worden afgespeeld</b>	<ul style="list-style-type: none"><li>– Controleer of het label van de disc boven ligt.</li><li>– Reinig de disc.</li><li>– Controleer of de disc defect is door een andere disc te proberen.</li><li>– Kijk of de disc defect, ernstig bekrast of krom (niet vlak) is.</li></ul>
<b>De speler gaat niet terug naar het beginscherm als de disc wordt verwijderd</b>	<ul style="list-style-type: none"><li>– Reset de speler door deze uit en weer in te schakelen.</li><li>– Controleer of het programma vraagt een andere disc te laden.</li></ul>
<b>De speler reageert niet op de afstandsbediening</b>	<ul style="list-style-type: none"><li>– Richt de afstandsbediening direct op de sensor aan de voorzijde van de speler.</li><li>– Verwijder eventuele obstakels tussen de speler en de afstandsbediening.</li><li>– Controleer of vervang de batterijen in de afstandsbediening.</li></ul>
<b>De toetsen werken niet.</b>	<ul style="list-style-type: none"><li>– Reset de speler volledig door het netsnoer uit het stopcontact te trekken. (Zorg ervoor dat het apparaat niet in het menu Basisinstellingen staat)</li></ul>
<b>De speler reageert tijdens het afspelen niet op sommige bedieningscommando's</b>	<ul style="list-style-type: none"><li>– Het is mogelijk dat de disc de gekozen functies niet toelaat. Zie de handleiding bij de disc.</li></ul>

# Specificaties

## WEERGAVESYSTEEM

DVD-Video  
Video-CD en SVCD  
CD (CD-R en CD-RW)  
DVD+RW  
MP3

## OPTISCH UITLEESSYSTEEM

Lasertype	Halfgeleider AlGaAs
Numerieke lensopening	0,60 (DVD) 0,45 (VCD/CD)
Golflengte	650 nm (DVD) 780 nm (VCD/CD)

## DVD-DISCFORMAAT

Medium	Optische disc
Diameter	12 cm (8 cm)
Speelduur (12 cm)	Een laag 2,15 uur* Dubbele laag 4 uur* Dubbelzijdig 4,30 uur* Enkele laag Dubbelzijdig 8 uur* Dubbele laag

## TV-STANDAARD

	(PAL / 50 Hz)	(NTSC / 60 Hz)
Aantal lijnen	625	525
Weergave	Multi-standaard	(PAL/NTSC)

## VIDEOFORMAAT

DA-omvormer	10 bits
Signaalverwerking	Componenten
Digitale compressie	MPEG2 voor DVD MPEG1 voor VCD

## DVD

Horizontale resolutie	720 beeldpunten	720 beeldpunten
Verticale resolutie	576 lijnen	480 lijnen

## VCD

Horizontale resolutie	352 beeldpunten	352 beeldpunten
Verticale resolutie	288 lijnen	240 lijnen

## VIDEO-EIGENSCHAPPEN

Video-uitgang	1 Vtt in 75 ohm
RGB-uitgang	0,7 Vtt in 75 ohm
Zwartniveaoverschuiving	Aan/Uit
Videoverschuiving	Links/Rechts

## AUDIOFORMAAT

Digitaal	MPEG DTS/Dolby Digital PCM	Gecomprimeerd Digitaal 16, 20, 24 bits fs, 44.1, 48, 96 kHz
----------	----------------------------------	---

Analoog stereogeluid  
Dolby Pro Logic downmix van Dolby Digital meerkanaalsgeluid  
3D-geluid (TruSurround) voor virtueel 5.1-kanaalsgeluid op 2 luidsprekers (MPEG/Dolby Digital)

## AUDIO-EIGENSCHAPPEN

DA-omvormer	24 bits
DVD	fs 96 kHz 2 Hz- 44 kHz fs 48 kHz 2 Hz- 22 kHz
Video-CD	fs 44,1 kHz 2 Hz- 20 kHz
CD	fs 44,1 kHz 2 Hz- 20 kHz
Signaal-Ruis (1 kHz)	95dB
Dynamiekvang (1 kHz)	95dB
Vervorming en ruis (1 kHz)	0.0035%
MPEG MP3	MPEG-audio L3

## AANSLUITINGEN

SCART	Euroconnector
Video-uitgang	Cinch (geel)
Audio L+R	Cinch (wit/rood)
Subwoofer-uitgang	Cinch (zwart)
Digitale uitgang	1 coaxiaal, 1 optisch IEC958 voor CDDA / LPCM IEC1937 voor MPEG1, MPEG2 en Dolby Digital DTS

## ALGEMEEN

Afmetingen (b x h x d)	435 x 91 x 314 mm
Gewicht	Circa 3.3 kg
Stroomvoorziening	230V, 50 Hz
Stroomverbruik	20 W (4.3W tijdens standby)

## ALGEMENE FUNCTIONALITEIT

Stop / Afspelen / Pauze  
Snel voorwaarts / achterwaarts  
Tijdlocatie  
Langzaam voorwaarts / achterwaarts  
Slow motion  
Titel- / Hoofdstuk- / Track-selectie  
Sprong volgende / Sprong vorige  
Herhalen (Hoofdstuk / Titel / Alles) of (Track / Alles)  
Herhalen van A-B  
Willekeurige weergave  
Scan  
Nieuwe uitgebreide grafische gebruikersinterface  
Zoom (x1,33, x2, x4) met beeldvergroting  
Smart Picture voor gemakkelijke persoonlijke kleurinstellingen  
PAL/NTSC-conversie  
Screen Saver (75% dimming na 15 min.)  
3D-geluid (TruSurround)  
Bitsnelheidsindicator voor audio en video

## DVD-FUNCTIONALITEIT

Keuze uit verschillende camerahoeken  
Keuze gesproken taal (1 uit max. 8 talen)  
Keuze taal ondertiteling (1 uit max. 32 talen)  
Beeldverhouding-conversie (16:9, 4:3 Letterbox, 4:3 Pan Scan)  
Beveiligingsniveau en kinderslot  
Discmenu-ondersteuning (titelmenu en basismenu)  
Afspelen hervatten (5 discs) na stop / wachtstand  
Programmering van titels/hoofdstukken met Favorite Track Selection

## VIDEO-CD-FUNCTIONALITEIT

Weergavecontrole voor VCD 2.0 discs  
Beveiligingsniveau en kinderslot  
Afspelen hervatten (5 discs) na stop / wachtstand  
Programmering van tracks met Favorite Track Selection

## AUDIO-CD-FUNCTIONALITEIT

Tijdweergave (Totaal / Track)  
Volledige audiofunctionaliteit met afstandbediening  
Programmering met Favorite Track Selection

## MP3 FUNCTIONALITEIT

Tijdweergave (Track)  
Album- en trackselectie  
Herhalen (Disc / Album / Track)

\* normale speelduur voor film met 2 gesproken talen en 3 talen voor ondertiteling

**Specificaties kunnen zonder voorafgaand bericht worden gewijzigd**





---

YAMAHA ELECTRONICS CORPORATION, USA 6660 ORANGETHORPE AVE., BUENA PARK, CALIF. 90620, U.S.A.  
YAMAHA CANADA MUSIC LTD. 135 MILNER AVE., SCARBOROUGH, ONTARIO M1S 3R1, CANADA  
YAMAHA ELECTRONIK EUROPA G.m.b.H. SIEMENSSTR. 22-34, 25462 RELINGEN BEI HAMBURG, F.R. OF GERMANY  
YAMAHA ELECTRONIQUE FRANCE S.A. RUE AMBROISE CROIZAT BP70 CROISSY-BEAUBOURG 77312 MARNE-LA-VALLEE CEDEX02, FRANCE  
YAMAHA ELECTRONICS (UK) LTD. YAMAHA HOUSE, 200 RICKMANSWORTH ROAD WATFORD, HERTS WD1 7JS, ENGLAND  
YAMAHA SCANDINAVIA A.B. J A WETTERGRENS GATA 1, BOX 30053, 400 43 VÄSTRA FRÖLUNDA, SWEDEN  
YAMAHA MUSIC AUSTRALIA PTY, LTD. 17-33 MARKET ST., SOUTH MELBOURNE, 3205 VIC., AUSTRALIA

YAMAHA CORPORATION  
3139 246 11432 Printed in Hungary