



# ARIUS

YDP-163

YDP-143

## Panduan untuk Pemilik

Sebelum menggunakan instrumen, pastikan membaca "TINDAKAN PENCEGAHAN" pada halaman 5–7.

Untuk informasi tentang merakit instrumen, lihat instruksi di akhir panduan ini.

Untuk mengetahui detail produk, harap hubungi perwakilan Yamaha terdekat atau distributor resmi yang tercantum di bawah ini.

## NORTH AMERICA

### CANADA

**Yamaha Canada Music Ltd.**  
135 Milner Avenue, Toronto, Ontario M1S 3R1,  
Canada  
Tel: +1-416-298-1311

### U.S.A.

**Yamaha Corporation of America**  
6600 Orangethorpe Avenue, Buena Park, CA 90620,  
U.S.A.  
Tel: +1-714-522-9011

## CENTRAL & SOUTH AMERICA

### MEXICO

**Yamaha de México, S.A. de C.V.**  
Av. Insurgentes Sur 1647 Piso 9, Col. San José  
Insurgentes, Delegación Benito Juárez, México,  
D.F., C.P. 03900  
Tel: +52-55-5804-0600

### BRAZIL

**Yamaha Musical do Brasil Ltda.**  
Rua Fidêncio Ramos, 302 – Cj 52 e 54 – Torre B –  
Vila Olímpia – CEP 04551-010 – São Paulo/SP,  
Brazil  
Tel: +55-11-3704-1377

### ARGENTINA

**Yamaha Music Latin America, S.A.,  
Sucursal Argentina**  
Olga Cossetini 1553, Piso 4 Norte,  
Madero Este-C1107CEK,  
Buenos Aires, Argentina  
Tel: +54-11-4119-7000

### VENEZUELA

**Yamaha Musical de Venezuela, C.A.**  
AV. Manzanares, C.C. Manzanares Plaza,  
Piso 4, Oficina 0401, Baruta, Caracas, Venezuela  
Tel: +58-212-943-1877

### PANAMA AND OTHER LATIN

### AMERICAN COUNTRIES/ CARIBBEAN COUNTRIES

**Yamaha Music Latin America, S.A.**  
Edif. Torre Banco General, F7, Urb. Marbella,  
Calle 47 y Aquilino de la Guardia, Panama,  
P.O.Box 0823-05863, Panama, Rep.de Panama  
Tel: +507-269-5311

## EUROPE

### THE UNITED KINGDOM/IRELAND

**Yamaha Music Europe GmbH (UK)**  
Sherbourne Drive, Tilbrook, Milton Keynes,  
MK7 8BL, U.K.  
Tel: +44-1908-366700

### GERMANY

**Yamaha Music Europe GmbH**  
Siemensstrasse 22-34, 25462 Rellingen, Germany  
Tel: +49-4101-303-0

### SWITZERLAND/LIECHTENSTEIN

**Yamaha Music Europe GmbH, Rellingen,  
Branch Switzerland in Zürich**  
Seefeldstrasse 94, 8008 Zürich, Switzerland  
Tel: +41-44-3878080

### AUSTRIA

**Yamaha Music Europe GmbH, Branch Austria**  
Schleiergasse 20, 1100 Wien, Austria  
Tel: +43-1-60203900

### CZECH REPUBLIC/HUNGARY/ ROMANIA/SLOVAKIA/SLOVENIA

**Yamaha Music Europe GmbH, Branch Austria**  
Schleiergasse 20, 1100 Wien, Austria  
Tel: +43-1-60203900

### POLAND/LITHUANIA/LATVIA/ ESTONIA

**Yamaha Music Europe GmbH**  
Sp.z o.o. Oddział w Polsce  
ul. Wrotkowa 14, 02-553 Warsaw, Poland  
Tel: +48-22-880-08-88

### BULGARIA

**Dinacord Bulgaria LTD.**  
Bul. Iskarsko Shose 7 Targowski Zentar Ewropa  
1528 Sofia, Bulgaria  
Tel: +359-2-978-20-25

### MALTA

**Olimpus Music Ltd.**  
Valletta Road, Mosta MST9010, Malta  
Tel: +356-2133-2093

### NETHERLANDS/BELGIUM/ LUXEMBOURG

**Yamaha Music Europe, Branch Benelux**  
Clarissenhof 5b, 4133 AB Vianen, The Netherlands  
Tel: +31-347-358040

### FRANCE

**Yamaha Music Europe**  
7 rue Ambroise Croizat, Zone d'activités de Pariest,  
77183 Croissy-Beaubourg, France  
Tel: +33-1-6461-4000

### ITALY

**Yamaha Music Europe GmbH, Branch Italy**  
Viale Italia 88, 20020, Lainate (Milano), Italy  
Tel: +39-02-93577-1

### SPAIN/PORTUGAL

**Yamaha Music Europe GmbH Ibérica, Sucursal  
en España**  
Ctra. de la Coruna km. 17,200, 28231  
Las Rozas de Madrid, Spain  
Tel: +34-91-639-88-88

### GREECE

**Philippos Nakas S.A. The Music House**  
19th km. Leof. Lavriou 190 02 Peania – Attiki,  
Greece  
Tel: +30-210-6686260

### SWEDEN

**Yamaha Music Europe GmbH Germany filial  
Scandinavia**  
JA Wettergrensgata 1, 400 43 Göteborg, Sweden  
Tel: +46-31-89-34-00

### DENMARK

**Yamaha Music Denmark,  
Fillial of Yamaha Music Europe GmbH, Tyskland**  
Generatorvej 8C, ST. TH., 2860 Soborg, Denmark  
Tel: +45-44-92-49-00

### FINLAND

**F-Musiikki Oy**  
Antaksentie 4  
FI-01510 Vantaa, Finland  
Tel: +358 (0)96185111

### NORWAY

**Yamaha Music Europe GmbH Germany -  
Norwegian Branch**  
Grini Næringspark 1, 1332 Østerås, Norway  
Tel: +47-6716-7800

### ICELAND

**Hljóðfaerahúsid Ehf.**  
Sidmúla 20  
IS-108 Reykjavík, Iceland  
Tel: +354-525-5050

### CROATIA

**Euro Unit D.O.O.**  
Slakovec 73  
40305 Nedelisce  
Tel: +38540829400

### RUSSIA

**Yamaha Music (Russia) LLC.**  
Room 37, entrance 7, bld. 7, Kievskaya street,  
Moscow, 121059, Russia  
Tel: +7-495-626-5005

### OTHER EUROPEAN COUNTRIES

**Yamaha Music Europe GmbH**  
Siemensstrasse 22-34, 25462 Rellingen, Germany  
Tel: +49-4101-303-0

## AFRICA

**Yamaha Music Gulf FZE**  
JAFZA-16, Office 512, P.O.Box 17328,  
Jebel Ali FZE, Dubai, UAE  
Tel: +971-4-801-1500

## MIDDLE EAST

### TURKEY

**Yamaha Music Europe GmbH**  
Merkezi Almanya Türkiye İstanbul Şubesi  
Maslak Meydanı Sokak, Spring Giz Plaza Bagimsiz  
Böl. No:3, Sarihler İstanbul, Turkey  
Tel: +90-212-999-8010

### CYPRUS

**Nakas Music Cyprus Ltd.**  
Nikis Ave 2k  
1086 Nicosia  
Tel: +357-22-511080

**Major Music Center**  
21 Ali Riza Ave. Ortakoy  
P.O.Box 475 Nicosia, Cyprus  
Tel: (392) 227 9213

### OTHER COUNTRIES

**Yamaha Music Gulf FZE**  
JAFZA-16, Office 512, P.O.Box 17328,  
Jebel Ali FZE, Dubai, UAE  
Tel: +971-4-801-1500

## ASIA

### THE PEOPLE'S REPUBLIC OF CHINA

**Yamaha Music & Electronics (China) Co., Ltd.**  
2F, Yunhedasha, 1818 Xinzha-lu, Jingan-qu,  
Shanghai, China  
Tel: +86-400-051-7700

### HONG KONG

**Tom Lee Music Co., Ltd.**  
11/F., Silvercord Tower 1, 30 Canton Road,  
Tsimshatsui, Kowloon, Hong Kong  
Tel: +852-2737-7688

### INDIA

**Yamaha Music India Private Limited**  
Spazedge Building, Ground Floor, Tower A,  
Sector-47, Gurgaon- Sohna Road, Gurgaon-122002,  
Haryana, India  
Tel: +91-124-485-3300

### INDONESIA

**PT. Yamaha Musik Indonesia (Distributor)**  
Yamaha Music Center Bldg. Jalan Jend. Gatot  
Subroto Kav. 4, Jakarta 12930, Indonesia  
Tel: +62-21-520-2577

### KOREA

**Yamaha Music Korea Ltd.**  
8F, Dongsung Bldg. 21, Teheran-ro 87-gil,  
Gangnam-gu, Seoul, 135-880, Korea  
Tel: +82-2-3467-3300

### MALAYSIA

**Yamaha Music (Malaysia) Sdn. Bhd.**  
No.8, Jalan Perbandaran, Kelana Jaya, 47301  
Petaling Jaya, Selangor, Malaysia  
Tel: +60-3-78030900

### SINGAPORE

**Yamaha Music (Asia) Private Limited**  
Block 202 Hougang Street 21, #02-00,  
Singapore 530202, Singapore  
Tel: +65-6740-9200

### TAIWAN

**Yamaha Music & Electronics Taiwan Co., Ltd.**  
2F, No. 1, Yuanfong Rd. Banqiao Dist.  
New Taipei City 22063, Taiwan, R.O.C.  
Tel: +886-2-7741-8888

### THAILAND

**Siam Music Yamaha Co., Ltd.**  
3, 4, 15, 16th Fl., Siam Motors Building,  
891/1 Rama 1 Road, Wangmai,  
Pathumwan, Bangkok 10330, Thailand  
Tel: +66-2215-2622

### VIETNAM

**Yamaha Music Vietnam Company Limited**  
15th Floor, Nam A Bank Tower, 201-203 Cach  
Mang Thang Tam St., Ward 4, Dist.3,  
Ho Chi Minh City, Vietnam  
Tel: +84-8-3818-1122

### OTHER ASIAN COUNTRIES

<http://asia.yamaha.com>

## OCEANIA

### AUSTRALIA

**Yamaha Music Australia Pty. Ltd.**  
Level 1, 99 Queensbridge Street, Southbank,  
VIC 3006, Australia  
Tel: +61-3-9693-5111

### NEW ZEALAND

**Musics Works LTD**  
P.O. BOX 6246 Wellesley, Auckland 4680,  
New Zealand  
Tel: +64-9-634-0099

### COUNTRIES AND TRUST

### TERRITORIES IN PACIFIC OCEAN

<http://asia.yamaha.com>





# TINDAKAN PENCEGAHAN

## BACALAH DENGAN SEKSAMA SEBELUM MELANJUTKAN

Simpanlah panduan ini di tempat yang aman dan mudah dijangkau untuk referensi mendatang.

### Untuk Adaptor AC



#### PERINGATAN

- Adaptor AC ini dirancang untuk digunakan bersama instrumen elektronik Yamaha saja. Jangan gunakan untuk keperluan lain.
- Hanya untuk digunakan dalam ruangan. Jangan gunakan di lingkungan yang basah.



#### PERHATIAN

- Saat mempersiapkan, pastikan bahwa stopkontak AC mudah diakses. Jika terjadi masalah atau kegagalan fungsi, segera matikan listrik instrumen dan lepaskan adaptor AC dari stopkontak. Bila adaptor AC dihubungkan ke stopkontak AC, ingatlah bahwa listrik mengalir pada tingkat minimal, sekalipun listriknya dimatikan. Bila Anda tidak menggunakan instrumen dalam waktu lama, pastikan mencabut steker kabel listriknya dari stopkontak AC di dinding.

### Untuk YDP-163/YDP-143



#### PERINGATAN

**Ikutilah selalu tindakan pencegahan dasar yang tercantum di bawah ini untuk menghindari kemungkinan cedera serius atau bahkan kematian akibat sengatan listrik, korsleting, kerusakan, kebakaran, atau bahaya lainnya. Tindakan pencegahan ini meliputi, namun tidak terbatas pada, hal-hal berikut:**

#### Catu daya/Adaptor AC

- Jangan meletakkan kabel listrik dekat sumber panas, seperti alat pemanas atau radiator. Selain itu, jangan berlebihan menekuk karena dapat merusak kabelnya, atau meletakkan benda berat di atasnya.
- Hanya gunakan voltase yang tepat untuk instrumen sebagaimana ditentukan. Voltase yang diperlukan tertera pada pelat nama instrumen.
- Gunakan hanya adaptor yang ditentukan (halaman 34). Penggunaan adaptor yang salah dapat menyebabkan kerusakan pada instrumen atau kepanasan.
- Periksa steker listrik secara berkala dan hilangkan kotor atau debu yang menumpuk di atasnya.

#### Jangan buka

- Instrumen ini berisi bagian yang tidak dapat diservis sendiri oleh pengguna. Jangan buka instrumen atau berupaya membongkar atau memodifikasi komponen internal dengan cara apa pun. Jika ternyata tidak berfungsi, hentikan penggunaan dengan segera dan minta petugas servis yang berkompeten di Yamaha untuk memeriksanya.

#### Peringatan air

- Jangan sampai instrumen terkena hujan, jangan gunakan dekat air atau dalam kondisi lembap atau basah, atau meletakkan kontainer di atasnya (seperti vas bunga, botol, atau gelas) berisi cairan yang mungkin menimbulkan cipratan dan masuk ke celah yang ada. Jika ada cairan seperti air yang merembes ke dalam instrumen, segera matikan dan cabut stekernya dari stopkontak AC. Kemudian minta petugas servis yang berkompeten di Yamaha untuk memeriksanya.
- Jangan sekali-kali memasukkan atau melepaskan steker listrik dengan tangan basah.

#### Peringatan kebakaran

- Jangan meletakkan barang menyala, seperti lilin, di atas unit. Barang menyala mungkin jatuh dan menyebabkan kebakaran.

#### Jika Anda melihat adanya kelainan

- Bila terjadi salah satu masalah berikut, segera matikan instrumen dan cabut steker listriknya dari stopkontak. Kemudian minta petugas servis yang berkompeten di Yamaha untuk memeriksa perangkat.
  - Kabel listrik atau steker aus atau rusak.
  - Instrumen mengeluarkan bau atau asap.
  - Ada benda yang jatuh menimpa instrumen.
  - Suara mendadak hilang selama menggunakan instrumen.



## PERHATIAN

**Ikutilah selalu tindakan pencegahan dasar yang tercantum di bawah ini untuk menghindari kemungkinan cedera pada tubuh Anda atau orang lain, atau kerusakan pada instrumen atau barang lainnya. Tindakan pencegahan ini meliputi, namun tidak terbatas pada, hal-hal berikut:**

### Catu daya/Adaptor AC

- Jangan menghubungkan instrumen ke stopkontak listrik dengan menggunakan multi-konektor. Hal tersebut dapat menyebabkan kualitas suara menurun, atau mungkin menyebabkan kepanasan di stopkontak.
- Saat melepaskan steker listrik dari instrumen atau stopkontak, selalu pegangstekernya, bukan kabelnya. Menarik kabelnya dapat membuatnya rusak.
- Lepaskan steker listrik dari stopkontak bila instrumen tidak akan digunakan dalam waktu lama, atau selama terjadi badai petir.

### Perakitan

- Bacalah dengan saksama dokumen terlampir yang menjelaskan proses perakitan. Instrumen yang tidak dirakit dengan benar dapat menyebabkan kerusakan pada instrumen atau bahkan mencederai Anda.

### Lokasi

- Jangan meletakkan instrumen dalam posisi labil karena bisa terjatuh tanpa sengaja.
- Saat mengangkat atau memindah instrumen, selalu gunakan dua atau beberapa orang. Mencoba mengangkat sendiri instrumen dapat merusak punggung Anda, menyebabkan cedera lain, atau menyebabkan kerusakan pada instrumennya sendiri.
- Sebelum memindah instrumen, lepaskan semua kabel yang terhubung, untuk mencegah kerusakan pada kabel atau membuat orang tersandung.
- Saat mempersiapkan produk, pastikan bahwa stopkontak AC yang Anda gunakan mudah diakses. Jika terjadi masalah atau kegagalan fungsi, segera matikan listriknya dan cabutstekernya dari stopkontak. Sekalipun sakelar listriknya telah dimatikan, listrik masih mengalir ke produk walaupun kecil. Bila Anda tidak menggunakan produk dalam waktu lama, pastikan mencabut steker kabel listrik dari stopkontak AC di dinding.
- Gunakan hanya penyangga yang telah ditetapkan untuk instrumen. Saat memasangnya, hanya gunakan sekrup yang disediakan. Bila tidak dilakukan dapat menyebabkan kerusakan pada komponen internal atau menyebabkan instrumen jatuh.

### Koneksi

- Sebelum menghubungkan instrumen ke komponen elektronik lainnya, matikan listrik untuk semua komponen. Sebelum menyalakan atau mematikan semua komponen, setel semua tingkat volume ke minimal.
- Pastikan menyatel volume semua komponen pada tingkat minimal dan naikan kontrol volume secara bertahap sambil memainkan instrumen untuk menyatel tingkat suara yang diinginkan.

### Tangani dengan berhati-hati

- Jangan memasukkan jari atau tangan ke celah penutup kunci atau instrumen. Juga berhati-hati agar penutup kunci tidak menjepit jari Anda.
- Jangan sekali-kali memasukkan atau menjatuhkan kertas, logam, atau benda lainnya ke dalam celah penutup kunci, panel atau keyboard. Ini dapat mencederai tubuh Anda atau orang lain, merusak instrumen atau barang lainnya, atau tidak dapat dioperasikan.
- Jangan menindih, atau meletakkan benda berat di atas instrumen, dan jangan menggunakan kekuatan yang berlebihan pada tombol, sakelar, atau konektornya.
- Jangan menggunakan instrumen/perangkat atau headphone dalam waktu lama dengan tingkat volume yang tinggi atau tidak nyaman, karena hal ini dapat menyebabkan kehilangan pendengaran untuk selamanya. Jika Anda mengalami kehilangan pendengaran atau telinga berdenging, berkonsultasilah dengan dokter.

### Menggunakan bangku (Jika disertakan)

- Jangan meletakkan bangku dalam posisi labil karena bisa terjatuh tanpa sengaja.
- Jangan memainkan secara serampangan dengan atau dipasang pada bangku. Menggunakannya sebagai alat atau tangga atau untuk keperluan lain dapat menyebabkan kecelakaan atau cedera.
- Hanya boleh satu orang yang menduduki bangku untuk setiap kalinya, guna mencegah kemungkinan kecelakaan atau cedera.
- Jika sekrup bangku menjadi longgar akibat penggunaan yang berlebihan dalam waktu lama, kencangkan sekrupnya secara berkala dengan menggunakan alat yang disertakan.
- Awasi anak kecil agar tidak jatuh ke belakang bangku. Karena bangku tersebut tidak ada sandarannya, penggunaan tanpa diawasi dapat menyebabkan kecelakaan atau cedera.

Yamaha tidak bertanggung jawab terhadap kerusakan akibat penggunaan atau modifikasi yang tidak sesuai pada instrumen, atau data yang hilang atau rusak.

Selalu matikan instrumen bila tidak digunakan.

Sekalipun tombol [ ⏻ ] (Standby/On) dalam status siaga (lampu daya padam), listrik tetap mengalir ke instrumen walaupun kecil.

Bila Anda tidak menggunakan instrumen dalam waktu lama, pastikan mencabut steker kabel listriknya dari stopkontak AC di dinding.

Nomor model, nomor seri, kebutuhan daya, dsb., dapat ditemukan pada atau dekat pelat nama, yang berada di bagian dasar unit. Anda harus mencatat nomor seri ini di tempat yang disediakan di bawah dan menyimpan manual ini sebagai catatan permanen untuk pembelian Anda guna membantu identifikasi seandainya dicuri.

**No. Model**

---

**No. Seri**

---

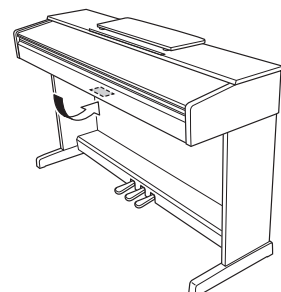

(bottom\_id\_01) Pelat nama berada di bagian dasar unit.

## PEMBERITAHUAN

Untuk menghindari kemungkinan kegagalan fungsi/kerusakan pada produk, kerusakan data, atau kerusakan barang lainnya, ikutilah pemberitahuan di bawah ini.

### ■ Penanganan

- Jangan menggunakan instrumen dekat TV, radio, perlengkapan stereo, telepon seluler, atau perangkat listrik lainnya. Jika tidak, instrumen, TV, atau radio tersebut dapat menimbulkan bunyi berisik. Bila Anda menggunakan instrumen bersama aplikasi pada iPad, iPhone, atau iPod Touch, kami merekomendasikan agar Anda mengatur "Airplane Mode" (Mode Pesawat) ke "ON" pada perangkat itu untuk menghindari derau yang disebabkan oleh komunikasi.
- Jangan biarkan instrumen terkena debu atau getaran yang berlebihan, atau suhu yang terlalu panas atau dingin (seperti sinar matahari langsung, dekat alat pemanas, atau dalam mobil saat tengah hari) agar panel tidak luntur, kerusakan pada komponen internal atau pengoperasian yang tidak stabil. (Kisaran suhu pengoperasian yang aman: 5° – 40°C, atau 41° – 104°F.)
- Jangan meletakkan benda-benda dari vinyl, plastik, atau karet di atas instrumen, karena hal ini dapat mengubah warna panel atau keyboard.

### ■ Pemeliharaan

- Saat membersihkan instrumen, gunakan kain yang halus dan kering/sedikit basah. Jangan gunakan minyak cat, bahan pelarut, alkohol, cairan pembersih, atau kain lap yang mengandung bahan kimia.
- Selama suhu atau kelembapan yang ekstrem, mungkin terjadi pengembunan dan air mungkin mengumpul pada permukaan instrumen. Jika air tergenang, bagian kayu mungkin menyerap air tersebut dan menjadi rusak. Pastikan segera mengelap sisa air dengan kain halus.

### ■ Menyimpan data

- Sebagian data instrumen ini (halaman 28) tersimpan bila listriknya dimatikan. Walau demikian, data yang tersimpan bisa hilang akibat beberapa kegagalan, kesalahan pengoperasian, dsb. Simpanlah data penting Anda pada perangkat eksternal seperti komputer (halaman 28).

## Informasi

### ■ Tentang hak cipta

- Menyalin data musik yang tersedia secara komersial, termasuk namun tidak terbatas pada, data MIDI dan/atau data audio, dilarang keras, kecuali untuk Anda gunakan sendiri.
- Produk ini berisi dan dipaketkan bersama konten yang hak ciptanya dimiliki oleh Yamaha atau lisensi penggunaan hak cipta pihak lain yang dimiliki oleh Yamaha. Karena undang-undang hak cipta dan undang-undang terkait lainnya, Anda TIDAK diizinkan untuk menyebarkan media yang menyimpan atau merekam konten ini dan tetap nyaris sama atau sangat mirip dengan yang ada di produk ini.
  - \* Konten yang diterangkan di atas berisi program komputer, data Gaya Pengiring, data MIDI, data WAVE, data rekaman suara, not, data not, dsb.
  - \* Anda boleh menyebarkan media berisi rekaman permainan atau produksi musik Anda yang menggunakan konten ini, dan dalam hal demikian tidak diperlukan izin dari Yamaha Corporation.

### ■ Tentang fungsi/data yang disertakan bersama instrumen

- Beberapa lagu preset telah diedit panjangnya atau aransemennya, dan mungkin tidak persis sama dengan aslinya.

### ■ Tentang panduan ini

- Ilustrasi yang ditampilkan dalam panduan ini hanya untuk tujuan instruksional, dan mungkin terlihat agak berbeda dari yang ada pada instrumen Anda.
- iPhone, iPad, dan iPod touch adalah merek dagang dari Apple Inc., yang telah terdaftar di A.S. dan di negara-negara lainnya.
- Nama perusahaan dan nama produk dalam panduan ini adalah merek dagang atau merek dagang terdaftar dari perusahaannya masing-masing.

### ■ Penalaan

- Tidak seperti pada piano akustik, instrumen ini tidak memerlukan penalaan oleh ahli (walaupun tinada dapat disesuaikan sendiri oleh pengguna agar serasi dengan instrumen lain). Ini karena tinada instrumen digital selalu terjaga sempurna.

# Daftar Isi

<b>TINDAKAN PENCEGAHAN.....</b>	<b>5</b>
<b>Tentang Panduan .....</b>	<b>9</b>
<b>Aksesori yang Disertakan .....</b>	<b>9</b>
<b>Terminal dan Panel Kontrol.....</b>	<b>10</b>

## Pengoperasian Dasar

---

<b>Mempersiapkan.....</b>	<b>11</b>
Penutup Kunci .....	11
Stand Book.....	11
Menyalakan Instrumen.....	12
Mengatur Volume .....	12
Fungsi Mati Otomatis .....	13
Menggunakan Headphone.....	13
<b>Memainkan Piano .....</b>	<b>14</b>
Intelligent Acoustic Control (IAC).....	14
Menggunakan Pedal.....	15
Menggunakan Resonansi Damper .....	15
Mengatur Suara Konfirmasi Operasi.....	16
Mengubah Sensitivitas Sentuh.....	16
Menggunakan Metronom .....	17

## Pengoperasian Lanjutan

---

<b>Memainkan Beragam Bunyi Instrumen Musik (Voice).....</b>	<b>18</b>
Memilih Voice .....	18
Mendengarkan Lagu Demo .....	19
Menambahkan Variasi pada Suara (Reverb) .....	20
Transpose Titinada di Seminada.....	21
Menyetel Titinada.....	21
Melapis Dua Voice (mode Ganda).....	22
Memainkan Duet.....	23
<b>Playback Lagu dan Praktik.....</b>	<b>24</b>
Mendengarkan 50 Lagu Preset .....	24
Mempraktikkan Bagian Satu-Tangan.....	25
Memainkan dari Awal hitungan yang Menyertakan Tanda Istirahat atau Diam.....	25

<b>Merekam Permainan Anda .....</b>	<b>26</b>
Merekam Permainan Anda .....	26
Mengubah Pengaturan Awal untuk Lagu yang Terekam.....	27
Menghapus Data yang Terekam .....	27

<b>Mencadangkan Data dan Inisialisasi Pengaturan.....</b>	<b>28</b>
Data Tersimpan Bila Instrumen Dimatikan .....	28
Menyimpan data User Song ke komputer.....	28
Mentransfer File SMF Antara Komputer dan Instrumen ini.....	28
Inisialisasi Pengaturan.....	28

## Apendiks

---

<b>Pemecahan Masalah.....</b>	<b>29</b>
<b>Perakitan Penyangga Keyboard .....</b>	<b>30</b>
<b>Spesifikasi.....</b>	<b>34</b>
<b>Indeks .....</b>	<b>35</b>



Terima kasih telah memilih piano digital Yamaha.

Untuk mengoptimalkan potensi permainan dan fitur instrumen, bacalah panduan ini dengan saksama, dan simpanlah di tempat yang mudah dicari untuk referensi nanti.

## Tentang Panduan

Instrumen ini disertai beberapa panduan berikut.

### ■ Panduan yang Disertakan

#### **Owner's Manual (Panduan untuk Pemilik) (buku ini)**

Menjelaskan cara menggunakan instrumen.

#### **Quick Operation Guide (Panduan Pengoperasian Cepat) (lembar tersendiri)**

Menampilkan dalam bentuk bagan berbagai fungsi yang ditetapkan pada tombol dan keyboard agar cepat dipahami.

### ■ Panduan Online (PDF)

#### **iPhone/iPad Connection Manual (Panduan untuk Menghubungkan iPhone/iPad)**

Menjelaskan cara menghubungkan instrumen ke berbagai perangkat cerdas, seperti iPhone atau iPad.

#### **Computer-related Operations (Pengoperasian yang menyangkut Komputer)**

Berisi instruksi tentang menghubungkan instrumen ke komputer dan berbagai pengoperasian yang menyangkut transfer data lagu.

#### **MIDI Reference (Referensi MIDI)**

Berisi Format Data MIDI dan bagan Implementasi MIDI, termasuk deskripsi mengenai berbagai fungsi MIDI seperti kanal MIDI dan pengaturan Kontrol Lokal.

#### **MIDI Basics (Dasar-dasar MIDI) (hanya dalam bahasa Inggris, Prancis, dan Jerman)**

Berisi penjelasan dasar tentang MIDI.

Untuk memperoleh semua materi ini, akseslah situs web Yamaha Downloads, kemudian masukkan nama model untuk mencari file yang diinginkan.

#### **Yamaha Downloads**

<http://download.yamaha.com/>

## Aksesori yang Disertakan

- Owner's Manual (Panduan untuk Pemilik) (buku ini)
- Quick Operation Guide (Panduan Pengoperasian Cepat) (lembar tersendiri)
- "50 Greats for the Piano" (50 Terbaik untuk Piano) (buku musik)
- Online Member Product Registration (Pendaftaran Produk Anggota Online)\*<sup>1</sup>
- Garansi\*<sup>2</sup>
- Adaptor AC\*<sup>2</sup>
- Kabel listrik\*<sup>2</sup> (Hanya YDP-163)
- Bangku\*<sup>2</sup>

\*<sup>1</sup> Anda memerlukan PRODUCT ID pada lembar tersebut untuk mengisi formulir Pendaftaran Pengguna.

\*<sup>2</sup> Mungkin tidak disertakan, bergantung pada area Anda. Harap tanyakan kepada dealer Yamaha Anda.

### **Aplikasi perangkat cerdas – Digital Piano Controller (Pengontrol Piano Digital)**

Dengan menjalankan aplikasi Digital Piano Controller (Pengontrol Piano Digital) yang dikembangkan secara khusus pada iPhone, iPad, atau iPod touch, Anda dapat mengontrol dari jauh piano digital demi kepraktisan dan fleksibilitas yang lebih baik. Dengan menampilkan beragam parameter di layar, aplikasi ini memungkinkan Anda membuat pengaturan dengan cara visual yang lebih intuitif. Untuk mengetahui lebih detail tentang Digital Piano Controller (Pengontrol Piano Digital), lihat situs Web Yamaha berikut ini. <http://yamaha.com/kbdapps/>

Untuk instruksi tentang menghubungkan instrumen ke perangkat cerdas, lihat "iPhone/iPad Connection Manual" (Panduan untuk Menghubungkan iPhone/iPad).

# Terminal dan Panel Kontrol

Ilustrasi diambil dari YDP-143.

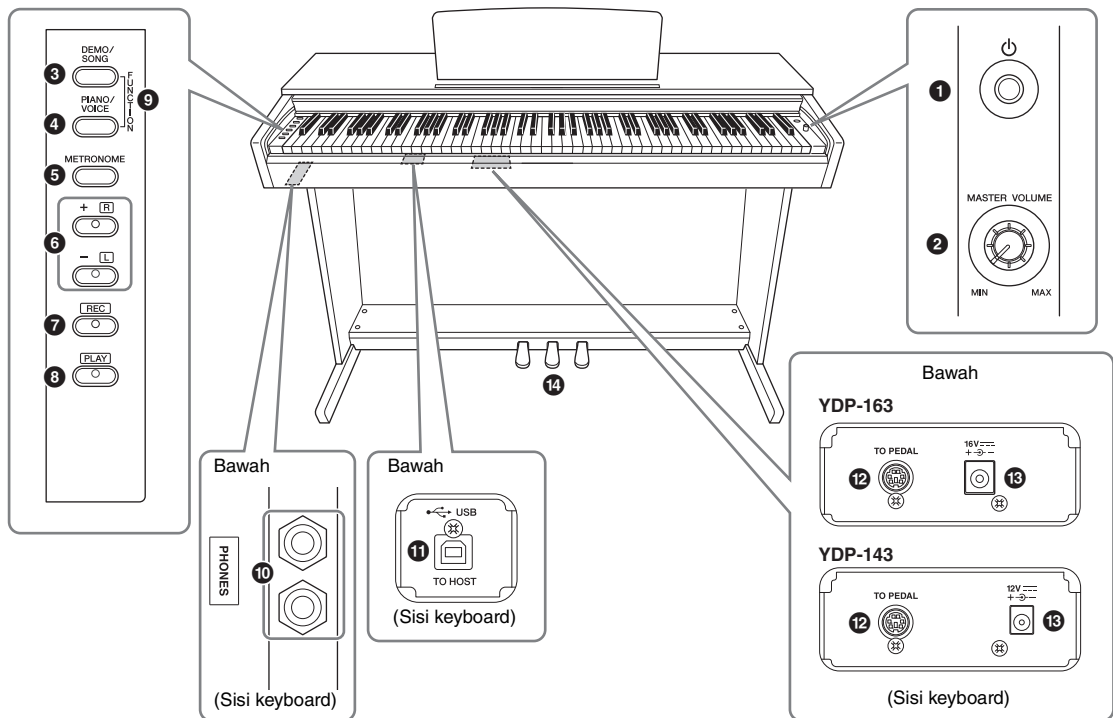

- 1 Sakelar [⏻] (Siaga/Aktif) .....halaman 12**  
 Untuk menyalakan instrumen atau mengatur untuk siaga.
- 2 Kenop [MASTER VOLUME] .....halaman 12**  
 Untuk menyesuaikan volume suara keseluruhan.
- 3 Tombol [DEMO/SONG] .....halaman 19, 24**  
 Untuk memainkan Lagu Demo dan Lagu Preset.
- 4 Tombol [PIANO/VOICE] ..... halaman 18, 20, 22**  
 Untuk memilih satu Voice, dua Suara buat pelapisan atau Jenis Reverb.
- 5 Tombol [METRONOME] .....halaman 17**  
 Untuk memulai atau menghentikan metronom.
- 6 Tombol [+R], [-L] ..... halaman 17, 18, 24, 25**

  - Secara umum, tombol ini untuk memilih Voice berikutnya atau sebelumnya.
  - Selama playback lagu, tombol-tombol ini untuk memilih Lagu berikutnya atau sebelumnya, dan (sambil menahan tombol [PLAY]) masing-masing akan mengaktifkan/menonaktifkan Bagian tangan-kanan dan tangan-kiri.
  - Selama playback Metronom, tombol-tombol ini untuk menambah atau mengurangi Tempo.
- 7 Tombol [REC] .....halaman 26**  
 Untuk merekam karya keyboard Anda.
- 8 Tombol [PLAY] .....halaman 26**  
 Untuk memainkan kembali karya yang telah direkam.
- 9 [FUNCTION] ..... halaman 16, 21**  
 Menahan secara bersamaan [DEMO/SONG] dan [PIANO/VOICE] serta menekan sebuah tombol yang ditetapkan memungkinkan Anda mengubah beragam pengaturan, termasuk MIDI, parameter Transpose, dsb.
- 10 Jack [PHONES] .....halaman 13**  
 Untuk menghubungkan seperangkat headphone stereo standar.
- 11 Terminal [USB TO HOST]**  
 Untuk menghubungkan ke komputer atau perangkat cerdas seperti iPhone atau iPad. Lihat panduan online “Computer-related Operations” (Pengoperasian yang menyangkut Komputer) untuk koneksi ke komputer. Untuk mengetahui instruksi tentang menggunakan MIDI, lihat panduan online “MIDI Reference” (Referensi MIDI) (halaman 9).

**PEMBERITAHUAN**  
 Gunakan kabel USB jenis AB dengan panjang kurang dari 3 meter. Kabel USB 3.0 tidak dapat digunakan.
- 12 Jack [TO PEDAL] .....halaman 32**  
 Untuk menghubungkan kabel pedal.
- 13 Jack DC IN .....halaman 12**  
 Untuk menghubungkan adaptor AC.
- 14 Pedal .....halaman 15**  
 Untuk mengontrol ekspresi dan sustain, seperti pada piano akustik.

## Mempersiapkan

### Penutup Kunci

#### Untuk membuka penutup kunci:

Angkat penutupnya sedikit, kemudian dorong dan geser ke ujung.

#### Untuk menutup penutup kunci:

Geser penutup ke arah Anda dan pelan-pelan turunkan penutup di atas kunci.

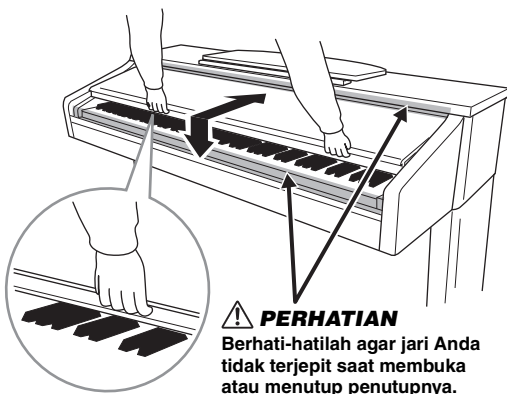

**PERHATIAN**  
Berhati-hatilah agar jari Anda tidak terjepit saat membuka atau menutup penutupnya.

#### **PERHATIAN**

- Pegang penutup dengan kedua tangan saat membuka atau menutupnya. Jangan melepaskannya hingga terbuka atau tertutup. Berhati-hatilah agar jari tidak terjepit (jari Anda atau jari orang lain, khususnya anak-anak) di antara penutup dan unit utama.
- Jangan meletakkan benda-benda seperti kepingan logam atau lembaran kertas di atas penutup kunci. Benda-benda kecil yang diletakkan di atas penutup kunci mungkin saja jatuh ke dalam unit saat penutup dibuka dan mungkin sangat sulit untuk mengeluarkannya. Hal ini dapat menyebabkan sengatan listrik, korsleting, kebakaran, atau kerusakan serius lainnya pada instrumen.

### Stand Book

#### Untuk menaikkan stand book:

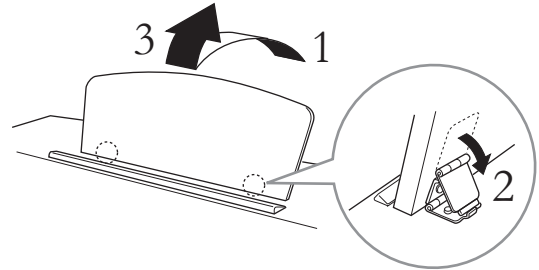

1. Tarik stand book ke atas dan ke arah Anda sejauh mungkin.
2. Lipat ke bawah kedua penyangga logam di sebelah kiri dan kanan stand book.
3. Turunkan stand book hingga terpasang pada penyangga logam.

#### Untuk menurunkan stand book:

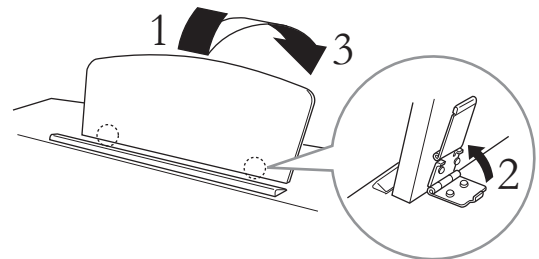

1. Tarik stand book ke arah Anda sejauh mungkin.
2. Naikkan kedua penyangga dari logam (di bagian belakang stand book).
3. Pelan-pelan turunkan stand book hingga turun sepenuhnya.

#### **PERHATIAN**

Jangan mencoba menggunakan stand book dalam posisi setengah naik. Saat menurunkan stand book, jangan melepaskan tangan Anda dari stand book hingga turun sepenuhnya.

## Menyalakan Instrumen

### 1. Hubungkan steker adaptor AC sesuai urutan yang ditampilkan dalam ilustrasi.

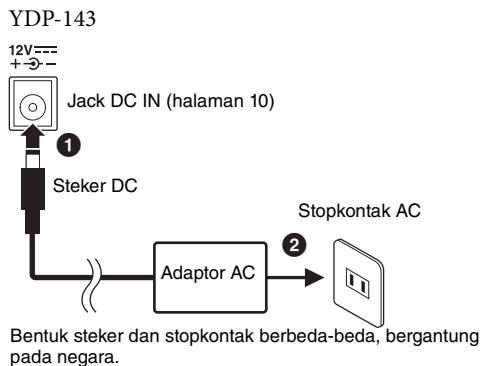
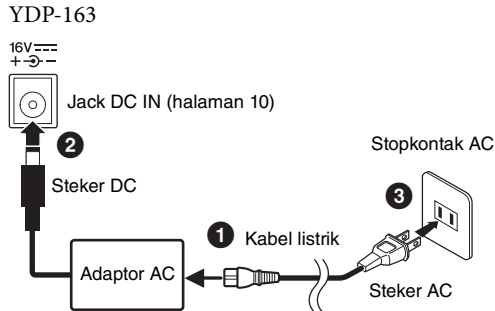

#### ⚠️ PERINGATAN

Gunakan hanya adaptor yang ditetapkan (halaman 34). Penggunaan adaptor lain dapat menyebabkan kerusakan yang tidak bisa diperbaiki pada adaptor dan instrumen.

#### ⚠️ PERHATIAN

Lepaskan steker AC dari stopkontak AC bila instrumen tidak akan digunakan dalam waktu lama, atau selama terjadi badai petir.

#### CATATAN

Ikuti prosedur ini dalam urutan sebaliknya saat melepaskan adaptor.

### Untuk Adaptor Daya dengan Steker Lepas-Pasang

Jangan lepaskan steker dari adaptor daya. Jika steker lepas secara tidak sengaja, tancapkan steker ke tempatnya tanpa menyentuh bagian logam, kemudian tekan habis steker ke dalam hingga terdengar bunyi klik.

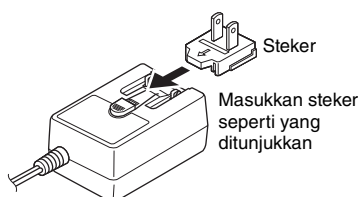

Bentuk steker dan stopkontak berbeda-beda, bergantung pada negara.

#### ⚠️ PERINGATAN

- Pastikan steker tetap terpasang ke adaptor AC. Penggunaan steker saja dapat menyebabkan sengatan listrik atau kebakaran.
- Jangan sekali-kali menyentuh bagian logam saat memasang steker. Untuk menghindari sengatan listrik, korsleting atau kerusakan, pastikan juga bahwa tidak ada debu di antara adaptor AC dan steker.

### 2. Tekan sakelar [⏻] (Siaga/Aktif) untuk menyalakan.

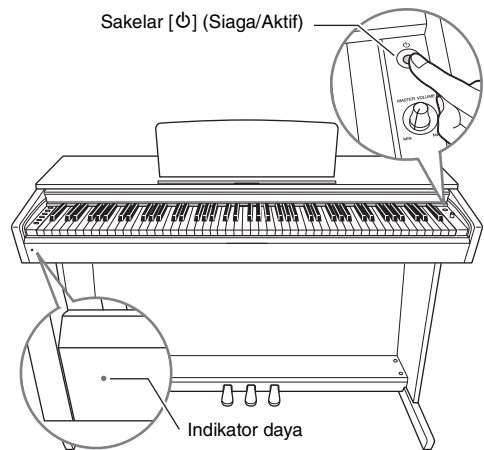

#### Indikator daya

Jika Anda menutup penutup kunci tanpa mengubah daya ke siaga, indikator daya akan tetap menyala, yang menunjukkan bahwa instrumen masih menyala.

Bila Anda siap mengubah daya ke siaga, tekan lagi sakelar [⏻] (Siaga/Aktif) selama sedetik. Indikator daya akan padam.

#### ⚠️ PERHATIAN

Sekalipun sakelar [⏻] (Siaga/Aktif) dalam status siaga, listrik masih mengalir ke instrumen walaupun kecil. Bila Anda tidak menggunakan instrumen dalam waktu lama, pastikan mencabut steker kabel listrik dari stopkontak AC di dinding.

## Mengatur Volume

Bila Anda mulai memainkan, gunakan kenop [MASTER VOLUME] untuk menyesuaikan volume seluruh suara keyboard.

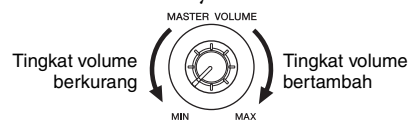

#### ⚠️ PERHATIAN

Jangan gunakan instrumen ini dengan tingkat volume yang tinggi dalam waktu sangat lama, untuk menghindari kerusakan pada pendengaran Anda.

## Fungsi Mati Otomatis

Untuk mencegah konsumsi daya yang tidak perlu, instrumen ini dilengkapi fungsi Mati Otomatis yang secara otomatis mematikan instrumen jika tidak dioperasikan sekitar 30 menit. Jika Anda tidak ingin menggunakan fungsi Mati Otomatis, nonaktifkan fungsi ini sebagaimana diterangkan di bawah ini. Pengaturan (dinonaktifkan atau diaktifkan) akan tersimpan sekalipun instrumen dimatikan.

### Pengaturan default:

Diaktifkan

## Menonaktifkan fungsi Mati Otomatis

### Bila instrumen telah dimatikan

Sambil menahan kunci A-1 (kunci terendah), tekan sakelar [⏻] (Siaga/Aktif) untuk menyalakan instrumen. Indikator [REC] akan berkedip tiga kali, yang menunjukkan fungsi Mati Otomatis telah dinonaktifkan.

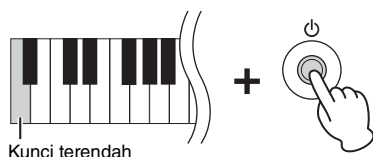

### Bila instrumen telah dinyalakan

Sambil menahan tombol [DEMO/SONG] dan [PIANO/VOICE] secara bersamaan, tekan kunci A#5.

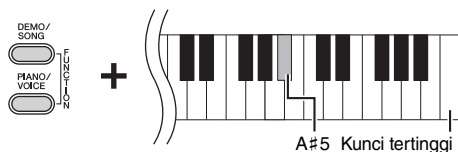

## Mengaktifkan fungsi Mati Otomatis

Sambil menahan tombol [DEMO/SONG] dan [PIANO/VOICE] secara bersamaan, tekan kunci A5.

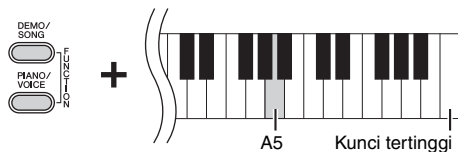

## Menggunakan Headphone

Karena instrumen ini dilengkapi dua jack [PHONES], Anda dapat menghubungkan dua set headphone stereo standar. Jika Anda menggunakan satu set headphone saja, masukkan steker ke salah satu jack, yang secara otomatis akan mematikan speaker.

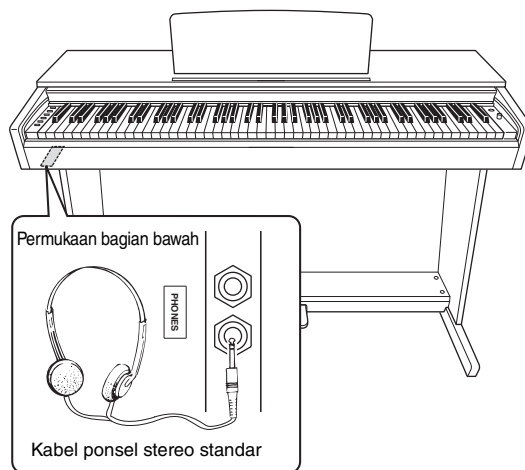

### ⚠ PERHATIAN

Jangan gunakan headphone dengan volume tinggi terlalu lama; hal tersebut dapat menyebabkan kehilangan pendengaran.

## Menghasilkan kesan jarak yang alami (Optimiser Stereofonis)

Optimiser Stereofonis memberikan rasa memainkan piano akustik sungguhan — walaupun Anda mendengarkan melalui headphone. Biasanya, suara keluar dari headphone sangat dekat dengan telinga Anda. Walau demikian, efek Optimiser Stereofonis ini menirukan jarak alami atau kesan ruang fisik antara telinga Anda dan instrumen, persis seperti saat memainkan piano akustik.

### Pengaturan default:

Aktif

Sambil menahan tombol [PIANO/VOICE], tekan kunci A#0 untuk mengaktifkan fungsi. Tekan kunci A0 sambil menahan tombol [PIANO/VOICE] untuk menonaktifkan fungsi.

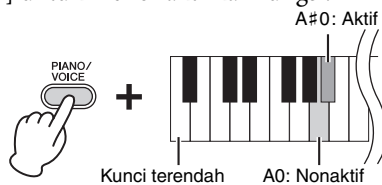

# Memainkan Piano

## Intelligent Acoustic Control (IAC)

Dengan fungsi ini, kualitas suara instrumen ini secara otomatis disesuaikan dan dikontrol menurut volume keseluruhan. Bahkan saat volume rendah, Anda dapat mendengar suara yang pelan dan suara yang nyaring dengan jelas.

**Pengaturan default:**

Aktif

### Untuk mengaktifkan IAC:

Sambil menahan tombol [PIANO/VOICE], tekan kunci F#0.



### Untuk menonaktifkan IAC:

Sambil menahan tombol [PIANO/VOICE], tekan kunci F0.

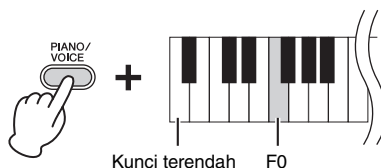

### Untuk menyesuaikan Kedalaman IAC:

Sambil menahan tombol [PIANO/VOICE], tekan salah satu kunci A-1 – D#0.

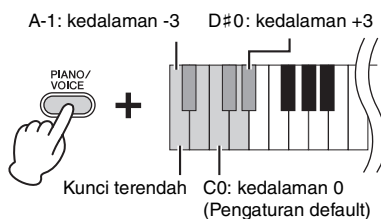

Semakin tinggi nilainya, semakin jelas tinggi-rendahnya suara yang terdengar pada tingkat volume yang lebih rendah.

**Rentang pengaturan:**

A-1 (-3) – D#0 (+3)

**Pengaturan default:**

C0 (0)

## Menggunakan Pedal

### Pedal Damper (Kanan)

Menekan pedal ini akan menahan not lebih lama. Melepas pedal ini akan segera menghentikan (membebaskan) not yang ditahan. Pedal ini juga dilengkapi fungsi “pedal setengah” yang menghasilkan efek sustain parsial, bergantung seberapa jauh Anda menekan pedal.

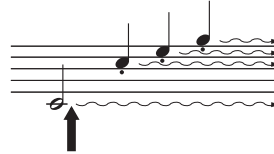

Bila Anda menekan pedal damper di sini, not ini dan not yang Anda mainkan sebelum Anda melepas pedal akan bertahan lebih lama.

### Pedal Sostenuto (Tengah)

Menekan pedal ini sambil menahan not akan menahan not yang ditekan (seolah Pedal Damper telah ditekan), namun semua not yang dimainkan selanjutnya tidak akan ditahan. Ini memungkinkan Anda menahan sebuah kor atau satu not rendah, misalnya, sementara not lainnya dimainkan “staccato”.

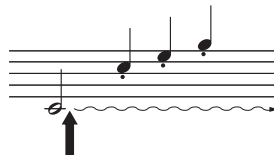

Bila Anda menekan pedal sostenuto di sini sambil menahan not, not tersebut akan bertahan selama Anda menahan pedal.

### Pedal Halus (Kiri)

Menekan pedal ini akan mengurangi volume dan sedikit mengubah timbre not. Not yang dimainkan sebelum pedal ini ditekan tidak akan terpengaruh.

#### CATATAN

Jika pedal damper tidak berfungsi, pastikan kabel pedal telah ditancapkan dengan benar ke unit utama (halaman 32).

#### Fungsi pedal setengah

Fungsi ini memungkinkan Anda untuk memvariasikan panjang sustain yang bergantung pada sejauh apa pedal ditekan. Semakin menekan pedal, semakin lama suara bertahan. Misalnya, jika Anda menekan pedal damper dan semua not yang Anda mainkan terdengar agak samar dan nyaring dengan terlalu banyak sustain, Anda dapat melepaskan pedal separo atau lebih tinggi untuk mengurangi sustain (kesamaran).

#### CATATAN

Saat pedal sostenuto ditahan, Voice organ dan dawai akan berbunyi terus tanpa henti setelah not dilepas.

#### CATATAN

Bila Anda memilih Voice Jazz Organ, menekan pedal kiri akan mengubah rotasi menjadi cepat/lambat untuk speaker berputar (halaman 18).

## Menggunakan Resonansi Damper

Efek Resonansi Damper mensimulasikan suara sustain dari pedal damper pada piano besar, seolah Anda menekan pedal damper dan memainkan keyboard. Efek ini berlaku untuk seluruh suara instrumen.

### Untuk mengaktifkan Resonansi Damper:

Sambil menahan tombol [PIANO/VOICE], tekan kunci G#2.

### Untuk menonaktifkan Resonansi Damper:

Sambil menahan tombol [PIANO/VOICE], tekan kunci G2.

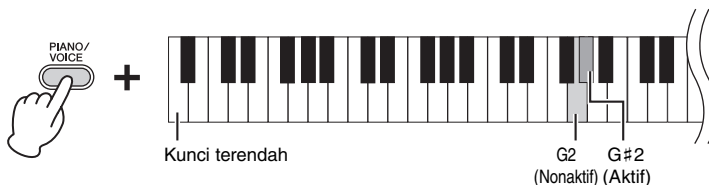

#### Pengaturan default:

Aktif

## Mengatur Suara Konfirmasi Operasi

Bila pengaturan diubah menggunakan tombol dan kombinasi kunci, maka akan terdengar bunyi pengoperasian (“Aktif”, “Nonaktif”, klik, input nilai tempo). Bunyi konfirmasi ini dapat diaktifkan (ON) atau dinonaktifkan (OFF) bila diinginkan.

### Mengaktifkan Suara Konfirmasi Operasi

Sambil menahan tombol [DEMO/SONG] dan [PIANO/VOICE] secara bersamaan, tekan kunci A#-1.

### Menonaktifkan Suara Konfirmasi Operasi

Sambil menahan tombol [DEMO/SONG] dan [PIANO/VOICE] secara bersamaan, tekan kunci A-1.

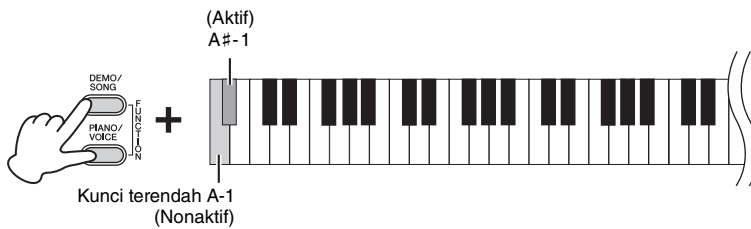

**Pengaturan default:**  
Aktif

## Mengubah Sensitivitas Sentuh

Anda dapat menetapkan Sensitivitas Sentuh (bagaimana suara merespons cara Anda memainkan kunci).

Sambil menahan tombol [PIANO/VOICE], tekan salah satu kunci A6 – C7.

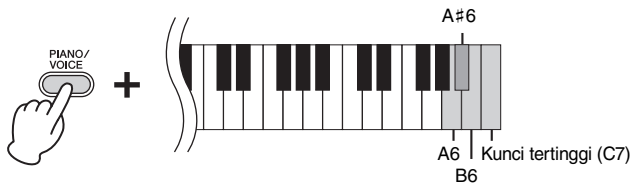

**CATATAN**

Pengaturan ini dinonaktifkan pada beberapa Voice, seperti halnya suara organ.

**Pengaturan default:**  
B6 (Sedang)

Kunci	Sensitivitas Sentuh	Deskripsi
A6	Fixed	Tingkat volume tidak berubah sama sekali baik Anda memainkan keyboard dengan halus atau keras.
A#6	Soft	Tingkat volume tidak berubah banyak bila Anda memainkan keyboard dengan halus atau keras.
B6	Medium	Inilah respons sentuh piano standar.
C7	Hard	Tingkat volume berubah sangat lebar dari pianissimo ke fortissimo untuk memfasilitasi ekspresi dinamis dan dramatis. Anda harus menekan kunci dengan keras untuk menghasilkan suara nyaring.



## Menggunakan Metronom

Fitur metronom praktis untuk melatih dengan tempo yang akurat.

1. Tekan [METRONOME] untuk memulai Metronom.
2. Tekan [METRONOME] untuk menghentikan Metronom.

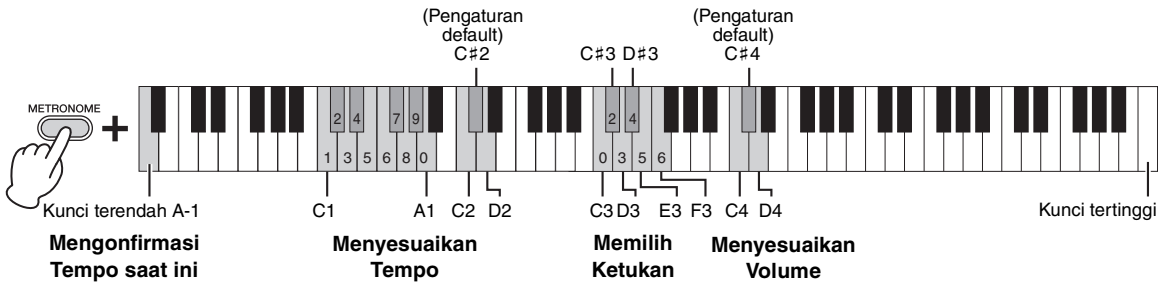

### Konfirmasi suara untuk nilai Tempo saat ini (dalam bahasa Inggris)

Sambil menahan tombol [METRONOME], tekan kunci A-1 (kunci terendah).

### Memilih Ketukan

Sambil menahan tombol [METRONOME], tekan salah satu kunci C3 – F3.

### Menyesuaikan Tempo

Tempo Metronom dapat diatur dari 5 hingga 280 ketukan per menit.

- **Untuk menambah atau mengurangi nilainya sebanyak 1:**

Selagi metronom dimainkan, tekan [+R] untuk menambah atau [-L] untuk mengurangi.

- **Untuk menambah atau mengurangi nilainya sebanyak 10:**

Sambil menahan tombol [METRONOME], tekan kunci C2 untuk menambah atau kunci D2 untuk mengurangi.

- **Untuk menetapkan nilai tiga digit:**

Sambil menahan tombol [METRONOME], tekan kunci C1 – A1 yang sesuai satu per satu secara berurutan. Misalnya untuk menetapkan “95,” tekan kunci A1 (0), G#1 (9) dan E1 (5) secara berurutan.

- **Mengatur ulang nilai ke default (120)**

Sambil menahan tombol [METRONOME], tekan [+R] dan [-L] secara bersamaan, atau tekan kunci C#2.

### Menyesuaikan Volume

Sambil menahan tombol [METRONOME], tekan kunci D4 untuk menambah volume atau kunci C4 untuk mengurangi.

Kunci	Ketukan
C3	0
C#3	2
D3	3
D#3	4
E3	5
F3	6

#### CATATAN

Nilai angka akan dibacakan bila menekan kunci terkait.

#### Rentang pengaturan:

1 – 20

#### Pengaturan default:

15 (C#4)

## Memainkan Beragam Bunyi Instrumen Musik (Voice)

### Memilih Voice

#### Untuk memilih “Grand Piano 1”:

Tekan saja [PIANO/VOICE].

#### Untuk memilih Voice yang lain:

Setelah menekan [PIANO/VOICE], tekan [+R] atau [-L] untuk memilih Voice berikutnya atau sebelumnya.

#### Untuk memilih Voice tertentu:

Sambil menahan tombol [PIANO/VOICE], tekan salah satu kunci C1 – A1. Untuk detail mengenai Voice mana yang ditetapkan ke setiap kunci, lihat daftar di bawah ini.

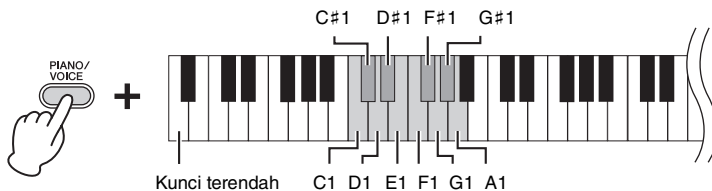

#### CATATAN

Untuk mendengarkan karakteristik Voice, mainkan Lagu Demo (halaman 19).

### Daftar Voice

Kunci	Nama Voice	Deskripsi Voice
C1	Grand Piano 1	Suara ini adalah sampel dari konser piano besar. Suara ini menggunakan sampel-sampel berbeda, bergantung pada kekuatan Anda memainkan dan menghasilkan perubahan tonal yang lebih halus. Selain cocok untuk gubahan klasik juga cocok untuk karya piano dengan gaya apa pun.
C#1	Grand Piano 2	Suara piano yang hangat dan lembut. Cocok untuk memainkan balada.
D1	Grand Piano 3	Suara piano yang jelas. Nada yang jelas membantu suara “membelah” saat bermain dalam ensemble.
D#1	E.Piano 1	Suara piano elektronik yang dibuat oleh sintesis FM. Cocok untuk musik pop standar.
E1	E.Piano 2	Suara piano elektrik yang menggunakan “gigi” logam ketukan palu. Terdengar lembut bila dimainkan pelan, dan terdengar agresif bila dimainkan keras.
F1	Harpsichord	Instrumen wajib untuk musik barok. Karena harpsichord (kecapi) menggunakan dawai petik, maka tidak ada respons sentuhan. Walau demikian, ada suara tambahan karakteristik saat kunci dilepaskan.
F#1	Vibraphone	Vibraphone dimainkan dengan mallet yang relatif lunak. Semakin keras Anda memainkannya, semakin metalik bunyinya.
G1	Pipe Organ	Inilah suara orgel tipikal (8 kaki + 4 kaki + 2 kaki). Cocok untuk musik rohani dari zaman Baroque.
G#1	Jazz Organ	Suara organ listrik jenis “tonewheel”. Sering terdengar di musik jazz dan rock. Kecepatan putar dari efek speaker berputar dapat diubah menggunakan pedal kiri.
A1	Strings	Sampel stereo dari ensemble dawai skala besar dengan gema realistis. Cobalah menggabungkan Voice ini dengan piano dalam mode Ganda.

## Mendengarkan Lagu Demo

Masing-masing Lagu Demo spesial telah disediakan untuk semua Voice instrumen.

### 1. Tekan [DEMO/SONG] untuk memulai playback.

Lampu [PLAY] akan berkedip dan Lagu Demo untuk Voice tersebut akan dimulai. Dimulai dengan lagu yang dipilih, playback Lagu Demo akan dilanjutkan. Setelah lagu demo berakhir, urutan akan dikembalikan ke Lagu Demo pertama dan diulangi hingga Anda menghentikannya.

#### Untuk mengubah Lagu Demo selama playback:

Tekan [+R] atau [-L] untuk mengubah ke Lagu Demo berikutnya atau sebelumnya. Untuk mengubah ke Lagu Demo tertentu, tekan dan tahan tombol [DEMO/SONG], kemudian tekan salah satu kunci C1 – A1.

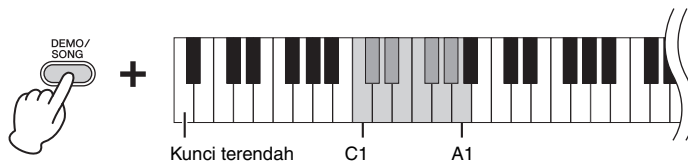

#### CATATAN

Jika Anda ingin mengubah tempo playback, lihat halaman 17.

### 2. Tekan [DEMO/SONG] atau [PLAY] untuk menghentikan playback.

Lampu [PLAY] akan padam.

### Daftar Lagu Demo

Kunci	Nama Voice	Judul	Pengarang
C1	Grand Piano 1	Blumenlied	G. Lange
C#1	Grand Piano 2	Von fremden Landern und Menchen, Kinderszenen op. 15-1	R. Schumann
D1	Grand Piano 3	Orisinal	—
D#1	E.Piano 1	Orisinal	—
E1	E.Piano 2	Orisinal	—
F1	Harpsichord	Concerto a cembalo obbligato, 2 violini, viola e continuo No. 7, BWV. 1058	J. S. Bach
F#1	Vibraphone	Orisinal	—
G1	Pipe Organ	Herr Christ, der ein'ge Gottes-Sohn, BWV. 601	J. S. Bach
G#1	Jazz Organ	Orisinal	—
A1	Strings	Orisinal	—

Lagu Demo selain Lagu orisinal adalah cuplikan singkat yang disusun ulang dari gubahan aslinya. Lagu Demo orisinal adalah orisinal Yamaha (©2016 Yamaha Corporation).

## Menambahkan Variasi pada Suara (Reverb)

Instrumen ini dilengkapi sejumlah Jenis Reverb yang menambahkan kedalaman ekstra dan ekspresi pada suara untuk menciptakan suasana akustik yang realistis. Jenis Reverb dan Kedalaman yang sesuai akan diaktifkan secara otomatis bila Anda memilih setiap Voice dan Lagu. Inilah sebabnya Jenis Reverb tidak perlu dipilih; walau demikian, Anda dapat mengubahnya jika diinginkan.

### Untuk memilih Jenis Reverb:

Sambil menahan tombol [PIANO/VOICE], tekan salah satu kunci C2 – E2.

### Reverb dalam Mode Ganda (halaman 22)

Jenis gema optimal untuk kombinasi Voice ditetapkan secara otomatis.

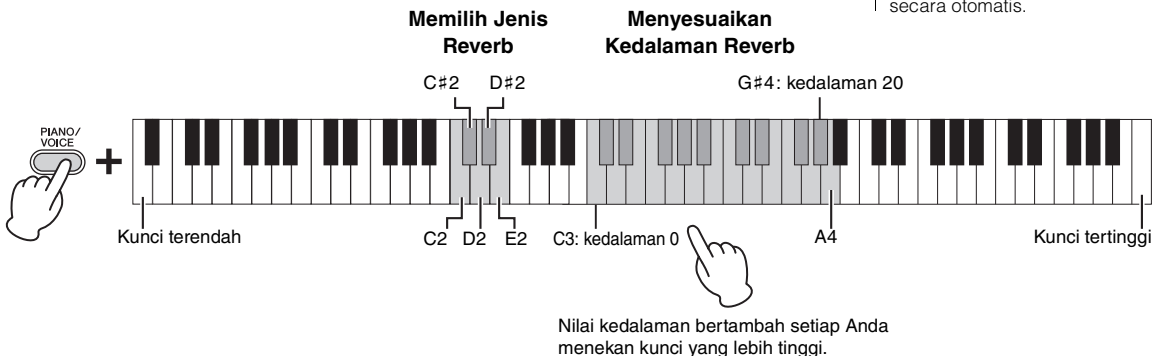

### Daftar Jenis Reverb

Kunci	Jenis Gema	Deskripsi
C2	Recital Hall	Menirukan suara gema yang jelas seperti yang Anda dengar di aula konser ukuran sedang untuk pertunjukan piano.
C#2	Concert Hall	Menirukan suara gema yang indah seperti yang Anda dengar di aula konser yang besar untuk pertunjukan orkestra.
D2	Chamber	Cocok untuk memainkan musik chamber; menirukan suara gema yang detail seperti yang Anda dengar di ruangan yang luas, seperti untuk pertunjukan musik klasik.
D#2	Club	Menirukan suara gema yang enerjik seperti yang Anda dengar di tempat pertunjukan musik langsung.
E2	Nonaktif	Tidak ada efek yang diterapkan.

### Untuk menyesuaikan Kedalaman Reverb:

Sambil menahan tombol [PIANO/VOICE], tekan salah satu kunci C3 – G#4. Nilai Kedalaman bertambah setiap Anda menekan kunci yang lebih tinggi.

Sambil menahan tombol [PIANO/VOICE], tekan kunci A4 untuk mengatur Kedalaman Reverb ke nilai yang paling cocok untuk Voice saat ini.

### Rentang Kedalaman Reverb:

0 (tanpa efek) – 20 (kedalaman maksimal)

## Transpose Tinada di Seminada

Anda dapat menggeser tinada seluruh keyboard ke atas atau ke bawah dalam seminada untuk membantu memainkan tanda notasi yang sulit, atau agar mudah mencocokkan tinada keyboard dengan rentang penyanyi atau instrumen lain. Misalnya, jika memilih “+5”, memainkan kunci C akan menghasilkan tinada F, yang memungkinkan Anda memainkan lagu dengan F mayor seolah-olah dalam C mayor.

### Untuk transpose tinada ke bawah:

Sambil menahan tombol [DEMO/SONG] dan [PIANO/VOICE], tekan kunci antara F#2 (-6) dan B2 (-1).

### Untuk transpose tinada ke atas:

Sambil menahan tombol [DEMO/SONG] dan [PIANO/VOICE], tekan kunci antara C#3 (+1) dan F#3 (+6).

### Untuk memulihkan tinada normal:

Sambil menahan tombol [DEMO/SONG] dan [PIANO/VOICE], tekan kunci C3.

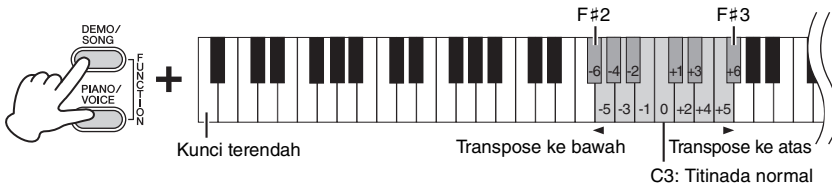

## Menyetel Tinada

Anda dapat menyetel lagi tinada seluruh instrumen dengan interval 0,2 Hz. Ini memungkinkan Anda secara akurat mencocokkan tinada keyboard dengan instrumen lain atau musik CD.

### Untuk menaikkan (dengan interval 0,2 Hz):

Tekan dan tahan tombol [DEMO/SONG] dan [PIANO/VOICE] secara bersamaan, dan tekan [+R].

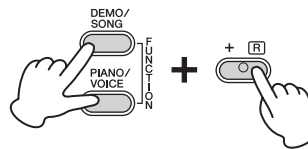

### Untuk menurunkan (dengan interval 0,2 Hz):

Tekan dan tahan tombol [DEMO/SONG] dan [PIANO/VOICE] secara bersamaan, dan tekan [-L].

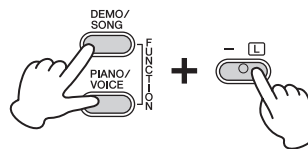

### Untuk mengatur tinada ke 442,0 Hz:

Tekan dan tahan tombol [DEMO/SONG] dan [PIANO/VOICE] secara bersamaan, dan tekan kunci A0.

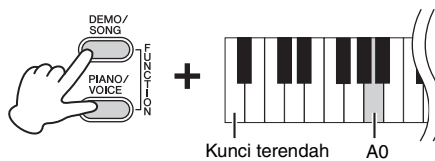

### Untuk memulihkan tinada default (440,0 Hz):

Tekan dan tahan tombol [DEMO/SONG] dan [PIANO/VOICE] secara bersamaan, dan tekan [+R] dan [-L] secara bersamaan.

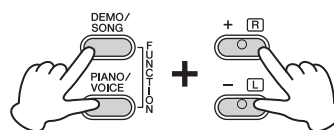

### Hz (Hertz)

Satuan pengukuran ini merujuk pada frekuensi suara dan menyatakan berapa kali gelombang suara bergetar dalam satu detik.

### Rentang pengaturan:

414,8 – 466,8 Hz

### Pengaturan default:

A3 = 440,0 Hz

## Melapis Dua Voice (mode Ganda)

Anda dapat melapis dua Voice dan memainkannya secara bersamaan untuk menciptakan tekstur suara yang lebih kaya.

### 1. Menggunakan mode Ganda.

Sambil menahan tombol [PIANO/VOICE], secara bersamaan tekan dan tahan bersamaan dua kunci antara C1 dan A1 untuk memilih kedua Voice yang diinginkan. Untuk mengetahui informasi mengenai Voice yang ditetapkan pada kunci tersebut, lihat “Daftar Voice” (halaman 18).

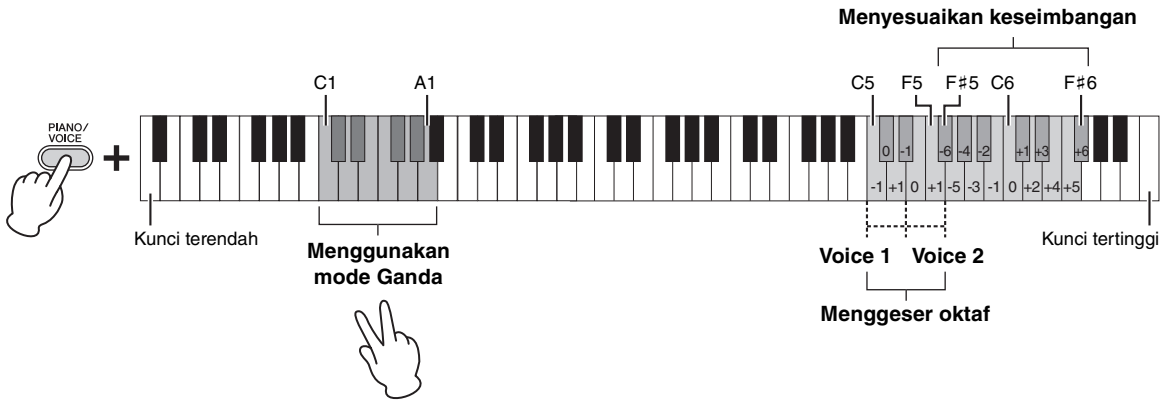

Voice yang ditetapkan ke kunci yang lebih rendah akan ditetapkan sebagai Voice 1, dan Voice yang ditetapkan ke kunci yang lebih tinggi akan ditetapkan sebagai Voice 2. Anda tidak dapat menetapkan Voice yang sama pada Voice 1 dan Voice 2 secara bersamaan dalam mode Ganda.

#### Untuk menggeser Oktaf bagi setiap Voice:

Sambil menahan tombol [PIANO/VOICE], tekan salah satu kunci C5 – F5.

#### Untuk menyesuaikan Keseimbangan antara dua Voice:

Sambil menahan tombol [PIANO/VOICE], tekan salah satu kunci F#5 – F#6. Bila nilainya diatur ke “0” (C6), tingkat volume kedua Voice akan kembali ke pengaturan default masing-masing. Pengaturan di bawah “0” akan menambah volume Voice 2 sedangkan pengaturan di atas “0” akan menambah volume Voice 1, bila dibandingkan satu sama lain.

#### CATATAN

Mode Ganda dan Duet (halaman 23) tidak dapat digunakan secara bersamaan.

#### Rentang pengaturan:

-1 – 0 – +1

#### Rentang pengaturan:

-6 – 0 – +6

### 2. Untuk keluar dari mode Ganda, tekan tombol [PIANO/VOICE].

## Memainkan Duet

Fungsi ini memungkinkan dua pemain berbeda untuk memainkan instrumen, satu di kiri dan satu lagi di kanan, pada rentang oktaf yang sama.

### 1. Sambil menahan tombol [PIANO/VOICE], tekan [+R] dan [-L] secara bersamaan untuk menggunakan Duet.

Keyboard dibagi menjadi dua bagian, dengan kunci E3 sebagai Titik Pisah.

#### CATATAN

- Voice yang berbeda tidak dapat ditetapkan ke Voice Kanan dan Voice Kiri.
- Titik Pisah tidak dapat diubah dari E3.

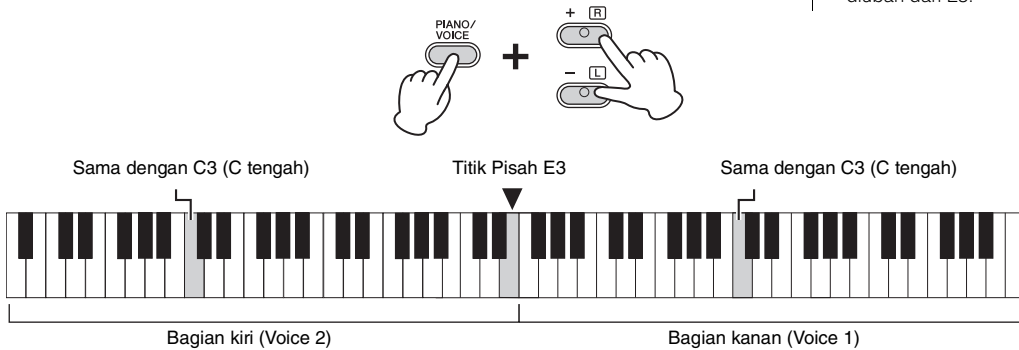

### 2. Satu orang dapat memainkan bagian kiri keyboard sedangkan satu lagi memainkan bagian kanan.

#### Untuk menggeser Oktaf bagi setiap bagian:

Sama caranya dengan di mode Ganda (halaman 22).

Dalam mode Ganda, bagian kiri ditetapkan ke Voice 2, sedangkan bagian kanan ditetapkan ke Voice 1.

#### Untuk menyesuaikan keseimbangan volume antara dua bagian keyboard:

Sama caranya dengan di mode Ganda (halaman 22).

Pengaturan di bawah "0" akan menambah volume Voice Kiri (Voice 2), sedangkan pengaturan di atas "0" akan menambah volume Voice Kanan, bila dibandingkan satu sama lain.

#### Fungsi pedal dalam mode Duet

**Pedal Damper:** Menerapkan Sustain ke bagian kanan.

**Pedal Sostenuto:** Menerapkan Sustain ke kedua bagian.

**Pedal Halus:** Menerapkan Sustain ke bagian kiri.

#### Rentang pengaturan:

-2 - 0 - +2

#### Rentang pengaturan:

-6 - 0 - +6

#### CATATAN

Suara yang dimainkan di bagian kiri akan dimainkan dari speaker kiri, dan suara yang dimainkan di bagian kanan akan dimainkan dari speaker kanan.

### 3. Untuk keluar dari mode Duet, tekan dan tahan bersamaan tombol [PIANO/VOICE] dan tekan [+R] dan [-L].

#### CATATAN

Jika keyboard dalam mode Ganda, menggunakan Duo akan mengeluarkan dari Dual, dan Voice 1 akan digunakan untuk seluruh keyboard.

# Playback Lagu dan Praktik

## Mendengarkan 50 Lagu Preset

Sebagai tambahan untuk Lagu Demo, Lagu Preset telah disediakan untuk kenikmatan Anda mendengarkan.

1. **Temukan sejumlah Lagu yang ingin Anda mainkan dari “50 Greats for the Piano” (50 Terbaik untuk Piano) yang telah disertakan.**
2. **Sambil menahan tombol [DEMO/SONG], tekan salah satu kunci C2 – C#6 untuk memulai playback.**

Jumlah setiap Lagu Preset piano telah ditetapkan ke kunci C2 – C#6.

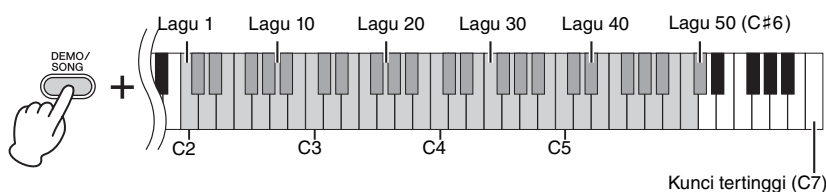

Lampu [+R] dan [-L] menyala, kemudian lampu [PLAY] berkedip dengan tempo saat ini, playback Lagu Preset berlanjut secara berurutan, dimulai dengan lagu yang dipilih. Setelah Lagu Preset berakhir, urutan akan dikembalikan ke Lagu Preset pertama dan diulangi hingga Anda menghentikannya.

### Untuk mengubah Lagu Preset selama playback:

Tekan [+R] atau [-L] untuk mengubah ke Lagu Preset berikutnya atau sebelumnya, atau pilih langsung Lagu yang diinginkan dengan menekan dan menahan [DEMO/SONG] dan menekan tombol yang sesuai.

### Untuk mengubah tempo selama playback:

Tekan tombol [METRONOME] untuk memulai Metronom, kemudian tekan [+R] atau [-L] untuk menambah atau mengurangi nilai Tempo sebanyak 1. Instruksi lainnya sama dengan Tempo Metronom (halaman 17).

### Untuk memainkan dari awal Lagu pada tempo yang diinginkan buat praktik:

Selama playback, tekan [+R] dan [-L] secara bersamaan untuk melompat ke posisi playback di awal Lagu kemudian melanjutkan playback pada tempo yang terakhir ditetapkan.

3. **Tekan [DEMO/SONG] atau [PLAY] untuk menghentikan playback.**

Lampu [PLAY], [+R], dan [-L] akan padam.

### CATATAN

Anda dapat memainkan keyboard bersama Lagu Preset. Anda juga dapat mengubah Voice yang dimainkan dari keyboard.

### CATATAN

Lagu preset, Lagu Demo, dan Lagu lainnya (maksimal sepuluh) yang ditransfer dari komputer dapat dimainkan kembali secara berurutan dalam setiap kategori.

### CATATAN

Anda dapat mengimpor Lagu tambahan dengan memuat file SMF dari komputer. Untuk mengetahui detailnya, lihat “Computer-related Operations” (Pengoperasian yang menyangkut Komputer) pada situs web (halaman 9).



## Mempraktikkan Bagian Satu-Tangan

Semua Lagu selain untuk Demo (halaman 19) memungkinkan Anda mengaktifkan atau menonaktifkan bagian tangan kiri dan bagian tangan kanan. Dengan menonaktifkan [+R], misalnya, Anda dapat mempraktikkan Bagian tangan kanan sementara Bagian tangan kiri dimainkan, dan sebaliknya.

1. **Pilih sebuah Lagu Preset (halaman 24) atau User Song (halaman 26).**
2. **Sambil menahan tombol [PLAY], tekan [+R] atau [-L] untuk mengaktifkan/menonaktifkan Bagian.**

Menekan tombol yang sama berulang kali sambil menahan tombol [PLAY] akan mengaktifkan dan menonaktifkan playback. Lampu tombol akan menyala untuk menunjukkan bahwa Bagian tersebut aktif.

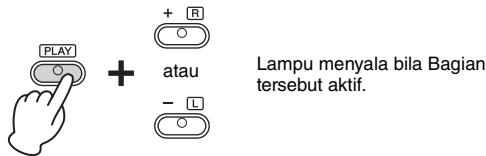

### CATATAN

Memilih Lagu lain akan mengatur ulang status aktif/nonaktif.

3. **Praktikkan Bagian yang dinonaktifkan.**  
**Untuk mengubah Tempo:**

Jika diinginkan, Anda dapat mengubah tempo untuk kepraktisan Anda bermain. Untuk mengetahui detailnya, lihat halaman 17.

4. **Tekan [PLAY] untuk menghentikan playback.**

## Memainkan dari Awal hitungan yang Menyertakan Tanda Istirahat atau Diam

Fitur Permainan Cepat memungkinkan Anda menetapkan apakah Lagu harus dimainkan dari not paling awal, atau memainkan tanda diam atau istirahat yang ada sebelum not pertama.

### Untuk mengaktifkan Main Cepat:

Tekan dan tahan tombol [DEMO/SONG] dan tekan kunci A#-1 untuk mengaktifkan permainan segera dari not pertama atau dari pengoperasian pedal pertama.

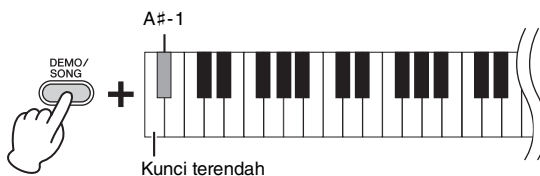

### Untuk menonaktifkan Main Cepat:

Tekan dan tahan tombol [DEMO/SONG] dan tekan kunci terendah (A-1) untuk memainkan dari atas tindakan pertama (termasuk istirahat atau kosong).

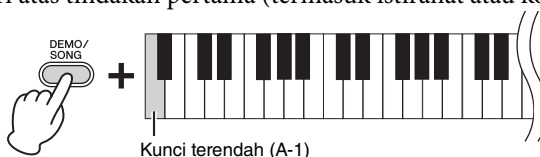

### Pengaturan default:

Aktif

# Merekam Permainan Anda

Instrumen ini memungkinkan Anda merekam permainan keyboard sebagai User Song. Hingga dua bagian (tangan kiri dan tangan kanan) bisa direkam secara terpisah.

## Merekam Permainan Anda

### 1. Pilih voice yang diinginkan dan parameter lainnya, seperti halnya ketukan, untuk perekaman.

Untuk instruksi dalam memilih Voice, lihat halaman 18. Jika perlu, atur parameter lain, seperti ketukan dan efek, dalam langkah ini.

### 2. Sambil menahan tombol [REC], tekan [+R] atau [-L] untuk mengaktifkan mode Siap Rekam untuk Bagian yang ingin Anda rekam.

Jika Anda tidak ingin merekam Bagian tangan kiri dan tangan kanan secara terpisah, rekamlah seluruh karya ke salah satu Bagian.

#### Merekam bagian tangan kanan ([+R])

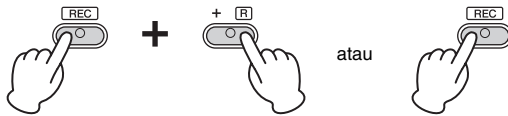

#### Merekam bagian tangan kiri ([-L])

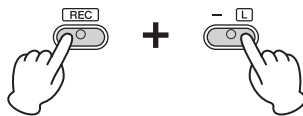

Sesaat kemudian, lampu [REC] dan lampu Bagian yang dipilih akan berkedip dengan tempo saat ini.

#### Untuk keluar dari mode Siap Rekam:

Tekan saja [REC].

#### Jika data sudah direkam ke Bagian lain:

Data di Bagian ini akan dimainkan saat perekaman.

### 3. Mainkan keyboard atau tekan [PLAY] untuk memulai perekaman.

Lampu [REC] akan menyala saat lampu Merekam Bagian berkedip dengan tempo saat ini.

### 4. Tekan [REC] atau [PLAY] untuk menghentikan perekaman.

Lampu [REC], [PLAY], [+R], dan [-L] akan berkedip, yang menunjukkan bahwa data terekam sedang disimpan. Setelah operasi Simpan selesai, lampu akan padam, yang menunjukkan bahwa operasi Rekam selesai.

### 5. Jika diinginkan, rekam Bagian satunya lagi dengan mengulangi Langkah 1 - 4.

### 6. Untuk mendengarkan Lagu terekam, tekan [PLAY] untuk memulai playback.

Tekan [PLAY] lagi untuk menghentikan playback.



#### Tentang file audio

Fungsi Perekaman pada instrumen ini akan merekam permainan keyboard Anda sebagai data MIDI. Perhatikan, rekaman audio tidak tersedia.

#### Kapasitas Perekaman

Instrumen dapat merekam hingga 100 KB (sekitar 11.000 not).

#### CATATAN

Anda dapat menggunakan Metronom saat merekam; walau demikian, suara Metronom tidak akan direkam.

#### PEMBERITAHUAN

Jika sebuah Bagian berisi data, lampu Bagian itu akan menyala. Perhatikan, operasi Perekaman akan menggantikan data yang sudah direkam dengan data baru.

#### CATATAN

Jika keyboard dalam mode Duet (halaman 23), data akan direkam ke setiap Bagian. Bagian untuk perekaman tidak dapat ditetapkan.

#### PEMBERITAHUAN

Jangan sekali-kali mematikan instrumen saat data terekam sedang disimpan (saat lampu berkedip). Jika tidak, semua data terekam akan hilang.

#### CATATAN

Data Lagu terekam dapat disimpan ke komputer sebagai Standard MIDI File (SMF). Untuk mengetahui detailnya, lihat "Computer-related Operations" (Pengoperasian yang menyangkut Komputer) pada situs web (halaman 9).

## Mengubah Pengaturan Awal untuk Lagu yang Terekam

Pengaturan parameter berikut dapat diubah setelah operasi Rekam selesai.

- Untuk masing-masing Bagian: Voice, Keseimbangan Volume (Ganda/Duet), Kedalaman Gema, Resonansi Damper
- Untuk seluruh Lagu: Tempo, Jenis Gema

- 1. Buat pengaturan untuk parameter di atas sebagaimana yang diinginkan.**
- 2. Sambil menahan tombol [REC], tekan tombol Bagian yang diinginkan untuk mengaktifkan mode Siap Rekam.**  
Sesaat kemudian, lampu [REC] dan lampu Bagian yang dipilih akan berkedip dengan tempo saat ini.  
Dalam status ini, jangan menekan [PLAY] lagi atau kunci apa pun. Jika tidak, data karya yang semula terekam akan dihapus.
- 3. Sambil menahan tombol [REC], tekan [PLAY] untuk keluar dari mode Siap Rekam.**

Lampu [REC], [PLAY], [+R], dan [-L] akan berkedip. Setelah operasi Simpan selesai, lampu akan padam, yang menunjukkan bahwa operasi selesai.

Konfirmasikan pengaturan dengan memainkan Lagu.

## Menghapus Data yang Terekam

**Untuk menghapus seluruh Lagu:**

- 1. Sambil menahan tombol [REC], tekan [DEMO/SONG].**  
Lampu [+R] dan [-L] akan berkedip.  
Untuk keluar dari status ini, tekan tombol [-L].
- 2. Tekan [+R] untuk menghapus data seluruh Lagu.**  
Lampu [REC], [PLAY], [+R], dan [-L] akan berkedip.  
Setelah operasi selesai, semua lampu akan padam.

**Untuk menghapus Bagian tertentu:**

- 1. Sambil menahan tombol [REC], tekan [+R] atau [-L] (bergantung pada Bagian yang ingin Anda hapus) untuk mengaktifkan mode Siap Rekam.**  
Lampu [REC] dan lampu Bagian yang dipilih ([+R] atau [-L]) akan berkedip.
- 2. Tekan [PLAY] untuk memulai perekaman tanpa memainkan keyboard.**  
Lampu Bagian yang dipilih ([+R] atau [-L]) akan berkedip.
- 3. Tekan [REC] atau [PLAY] untuk menghentikan perekaman.**  
Semua data terekam untuk Bagian yang dipilih akan dihapus, dan lampunya akan padam.

# Mencadangkan Data dan Inisialisasi Pengaturan

## Data Tersimpan Bila Instrumen Dimatikan

Pengaturan berikut dan data akan tersimpan sekalipun Anda mematikan instrumen.

- Volume Metronom
- Ketukan Metronom
- Sensitivitas Sentuh
- Penalaan
- Kedalaman Intelligent Acoustic Control
- Intelligent Acoustic Control Aktif/Nonaktif
- Optimiser Stereofonis Aktif/Nonaktif
- Suara Konfirmasi Operasi Aktif/Nonaktif
- Mati Otomatis Diaktifkan/Dinonaktifkan
- Data User Song
- Data lagu (file SMF) yang ditransfer dari komputer

## Menyimpan data User Song ke komputer

Di antara data yang tercantum di atas, hanya data User Song (USERSONG00.MID) yang dapat ditransfer ke komputer dan disimpan sebagai file SMF. Untuk mengetahui detailnya, lihat “Computer-related Operations” (Pengoperasian yang menyangkut Komputer) pada situs web (halaman 9).

### PEMBERITAHUAN

Data yang tersimpan bisa hilang akibat kegagalan fungsi atau pengoperasian yang tidak benar. Simpan data penting ke perangkat eksternal seperti komputer.

## Mentransfer File SMF Antara Komputer dan Instrumen ini

Dengan Musicsoft Downloader (tersedia gratis untuk didownload di situs web Yamaha), hingga 10 file SMF dapat ditransfer dari komputer ke memori internal instrumen ini, dan sebaliknya. Untuk mengetahui detailnya, lihat “Computer-related Operations” (Pengoperasian yang menyangkut Komputer) pada situs web (halaman 9).

### CATATAN

File MIDI tertentu dalam SMF format 0 atau 1 dapat berisi data yang tidak didukung oleh piano digital Anda. Dalam hal demikian, file tersebut mungkin tidak dimainkan seperti yang diinginkan semula.

## Jenis file yang dapat dipertukarkan dengan komputer

File dengan ekstensi .mid (SMF format 0 atau 1)

## Inisialisasi Pengaturan

Dengan operasi ini, semua data (dengan pengecualian Lagu) akan dikembalikan ke pengaturan default pabrik.

Caranya, tekan dan tahan bersamaan kunci C7 (tertinggi) dan nyalakan instrumen.

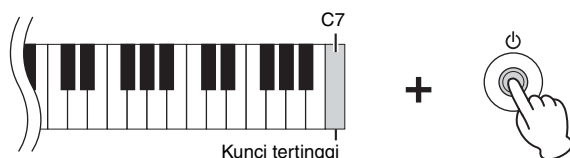

### PEMBERITAHUAN

Jangan sekali-kali mematikan instrumen saat proses Inisialisasi dilakukan (yakni, saat lampu [REC], [PLAY], [+R] dan [-L] berkedip).

### CATATAN

Jika instrumen tahu-tahu menjadi dinonaktifkan atau gagal berfungsi, matikan instrumen kemudian lakukan Inisialisasi.

## Pemecahan Masalah

Masalah	Kemungkinan Penyebab dan Solusi
Tiba-tiba mati sendiri.	Hal ini normal dan fungsi Mati Otomatis mungkin telah diaktifkan (halaman 13). Jika diinginkan, nonaktifkan fungsi Mati Otomatis.
Instrumen tidak mau dinyalakan.	Steker tidak terhubung dengan benar. Pastikan bahwa steker DC telah dimasukkan dengan erat ke dalam jack DC IN pada instrumen, dan steker AC telah dimasukkan dengan erat ke stopkontak AC (halaman 12).
Terdengar bunyi klik atau pop bila instrumen dinyalakan atau dimatikan.	Hal ini normal bila arus listrik sedang mengalir ke instrumen.
Terdengar berisik dari speaker atau headphone.	Berisik tersebut mungkin akibat interferensi yang disebabkan oleh penggunaan telepon seluler di dekat instrumen ini. Matikan telepon seluler, atau jauhkan dari instrumen ini.
Terdengar berisik dari speaker instrumen atau headphone saat menggunakan instrumen bersama aplikasi pada iPhone/iPad.	Bila Anda menggunakan instrumen bersama aplikasi pada iPhone/iPad, kami merekomendasikan agar Anda mengatur "Airplane Mode" (Mode Pesawat) ke "ON" pada iPhone/iPad Anda untuk menghindari derau yang disebabkan oleh komunikasi. Bila Bluetooth telah terhubung, mengatur "Airplane Mode" (Mode Pesawat) ke "ON" akan memutus koneksi Bluetooth; walau demikian, koneksi dapat dipulihkan dengan menghubungkannya lagi.
Volume keseluruhan pelan, atau tidak terdengar suara.	Volume Master diatur terlalu rendah. Atur ke tingkat yang sesuai dengan kenop [MASTER VOLUME] (halaman 12).
	Pastikan tidak memasang headphone atau adaptor konversi ke jack [PHONES] (halaman 13).
	Pastikan Kontrol Lokal telah Aktif. Untuk mengetahui detailnya, lihat "MIDI Reference" (Referensi MIDI) (halaman 9).
Pedal tidak berfungsi.	Kabel pedal mungkin tidak terpasang erat ke jack [TO PEDAL]. Pastikan memasukkan kabel pedal dengan maksimal hingga bagian logam pada steker kabel tidak terlihat lagi (halaman 32).
Pedal damper tidak berfungsi sebagaimana diharapkan.	Pedal damper dalam keadaan ditekan saat menyalakan. Hal ini bukan kegagalan fungsi; lepaskan pedal dan tekan lagi untuk mengatur ulang fungsinya.

# Perakitan Penyangga Keyboard

Ilustrasi di sini diambil dari YDP-143.

## ⚠ PERHATIAN

- Berhati-hatilah agar tidak bingung dengan semua bagiannya, dan pastikan memasang semua bagian dalam arah yang benar. Rakitlah unit sesuai dengan urutan yang diberikan di bawah ini.
- Perakitan harus dilakukan setidaknya oleh dua orang.
- Rakitlah unit pada lantai yang keras dengan ruang yang lega.
- Pastikan menggunakan sekrup yang disertakan saja, dan masukkan sekrup dengan ukuran yang benar di lokasi lubang yang benar. Menggunakan sekrup yang salah dapat menyebabkan kerusakan atau kegagalan fungsi pada produk.
- Pastikan mengencangkan semua sekrup begitu selesai merakit unit.
- Untuk membongkar, baliklah urutan perakitan yang diberikan di bawah ini.

Siapkan obeng kepala Phillips (+) dengan ukuran yang sesuai.

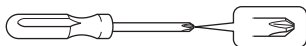

Keluarkan semua bagian dari kemasan dan pastikan Anda mempunyai semua item.

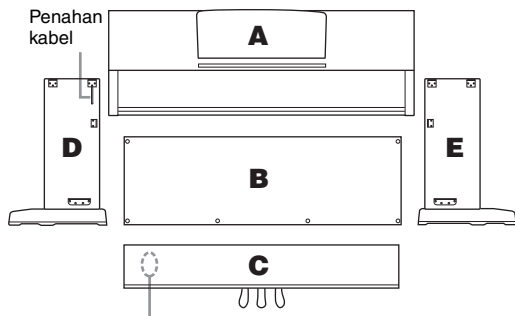

Kabel pedal yang telah dikemas ada di dalamnya



Adaptor AC (YDP-163)



Kabel listrik (YDP-163)



Adaptor AC (YDP-143)

\* Adaptor mungkin tidak disertakan, atau mungkin tampak berbeda dari ilustrasi di atas, bergantung pada area Anda. Harap tanyakan kepada dealer Yamaha Anda.

### Set sekrup

- 1 6 x 20 mm sekrup panjang x 4



- 3 4 x 12 mm Sekrup kecil x 2



- 2 6 x 16 mm sekrup pendek x 4



- 4 4 x 20 mm sekrup runcing x 4



### Set gantungan headphone (hanya YDP-163)

Sekrup kecil 4x10 mm



Gantungan headphone



1. Setelah membuka ikatan kabel pedal yang dibundel di C, pasang C ke D dan E serta eratkan sekrup (1-3).

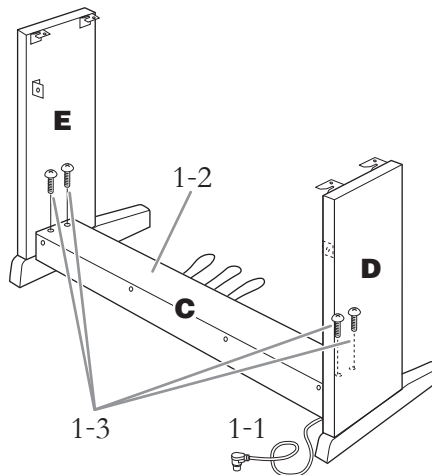

- 1-1 Buka ikatannya dan luruskan kabel pedal yang dikemas.

Buka ikatan kedua tali vinyl.

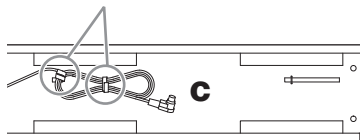

- 1-2 Sejajarkan D dan E dengan setiap ujung C.
- 1-3 Pasang D dan E ke C dengan mengencangkan sekrup panjang sekedarnya 1 (6 x 20 mm).

## 2. Pasang B.

Bergantung pada model piano digital yang Anda beli, warna permukaan salah satu sisi B mungkin berbeda dari sisi yang lain. Dalam hal ini, posisikan B agar sisi dengan warna permukaan sama dengan D dan E menghadap ke pemain.

- 2-1 Letakkan sisi bawah B pada setiap kaki D dan E, kemudian pasang sisi atas ke D dan E.
- 2-2 Pasang bagian atas B ke D dan E dengan mengencangkan sekrup kecil sekedarnya ③ (4 x 12 mm).
- 2-3 Sambil menekan pada bagian bawah D dan E dari sisi luar, pasang ujung bawah B dengan menggunakan kedua sekrup runcing ④ (4 x 20 mm).
- 2-4 Pasang kedua sekrup runcing lainnya ④ (4 x 20 mm) ke kedua lubang sekrup untuk menahan B.
- 2-5 Pasang erat sekrup pada bagian atas B yang telah dipasang di Langkah 2-2.

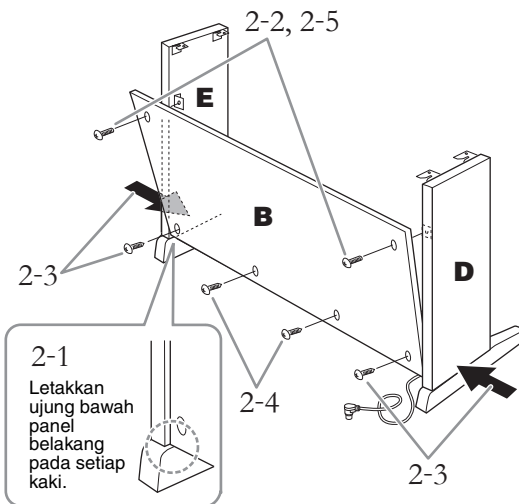

## 3. Eratkan C.

Eratkan sekrup pada C yang telah dipasang di Langkah 1-3.

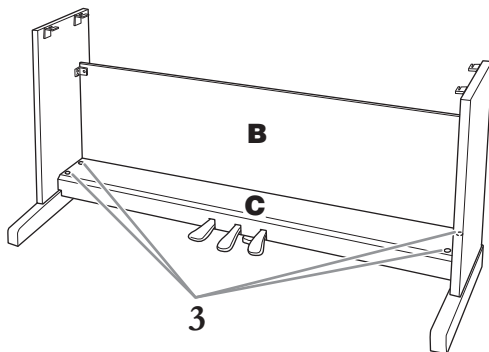

## 4. Pasang A.

Pastikan meletakkan tangan Anda setidaknya 10 cm dari ujung A saat memosisikannya.

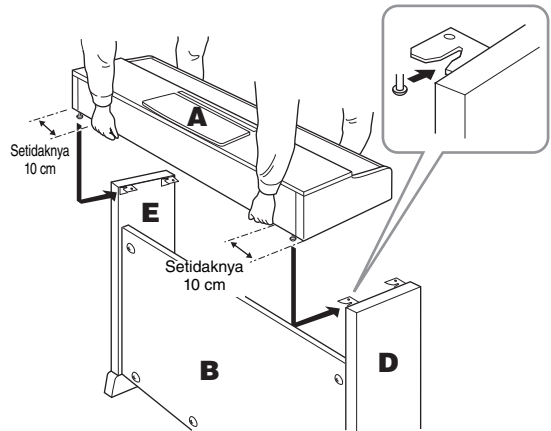

### ⚠ PERHATIAN

- Jari bisa terjepit di antara unit utama dan panel belakang atau panel samping, berhati-hatilah agar tidak menjatuhkan unit utama.
- Jangan memegang keyboard dalam posisi selain yang ditampilkan dalam ilustrasi.

## 5. Eratkan A.

- 5-1 Sesuaikan posisi A agar ujung kiri dan kanan A melewati D dan E secara seimbang bila dilihat dari depan.
- 5-2 Pasang A dengan mengencangkan sekrup pendek ② (6 x 16 mm) dari depan.

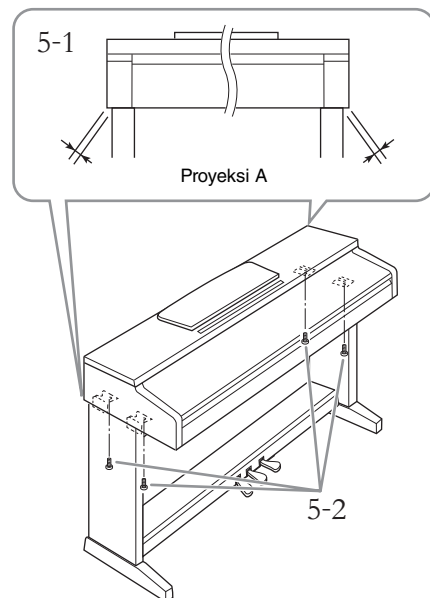

### 6. Hubungkan kabel pedal dan adaptor AC.

- 6-1 Masukkan steker kabel pedal ke jack [TO PEDAL] dari belakang.
- 6-2 Lilitkan erat penahan kabel ke kabel pedal. Penahan kabel telah dipasang ke D.
- 6-3 Masukkan steker adaptor AC ke jack DC IN dari belakang.

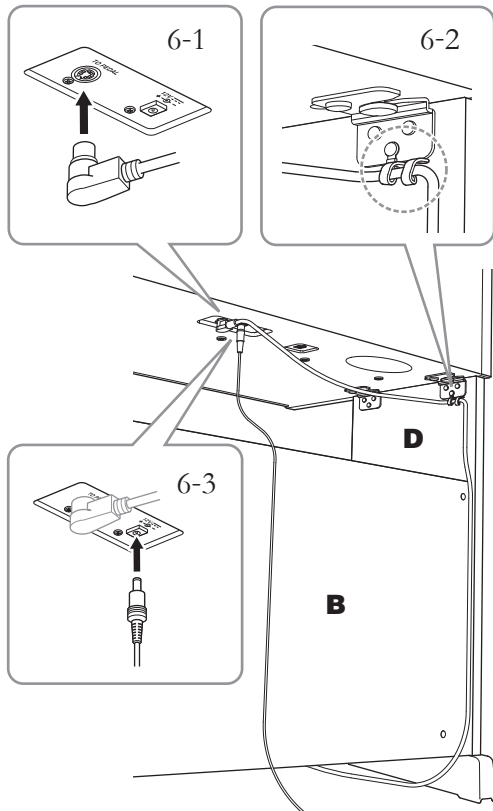

Masukkan kabel pedal dengan erat hingga bagian logam pada steker kabel tidak terlihat lagi. Jika tidak, pedal mungkin tidak berfungsi dengan benar.

### 7. Atur penyesuainya.

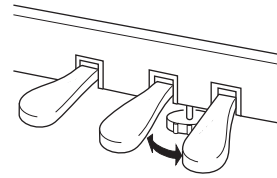

Putar penyesuainya hingga menyentuh permukaan lantai dengan kokoh.

(Hanya YDP-163)

### 8. Pasang gantungan headphone.

Gunakan kedua sekrup yang disertakan (4 x 10 mm) untuk memasang gantungan seperti yang ditampilkan dalam ilustrasi.

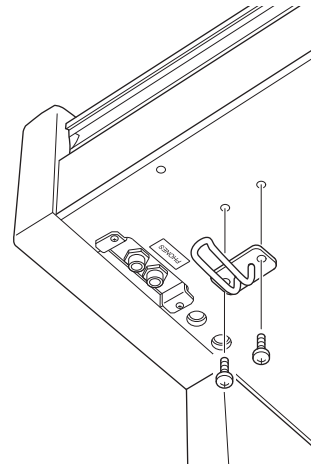

#### PEMBERITAHUAN

Jangan menggantung apa pun selain headphone pada gantungan. Melakukan hal tersebut dapat merusak instrumen ini atau gantungannya.

Setelah menyelesaikan perakitan, periksalah yang berikut ini.

- Adakah bagian yang tertinggal?  
→ Tinjau prosedur perakitan dan koreksi bila ada kesalahan.
- Apakah instrumen ini bebas dari bau dan perlengkapan dapat dipindah lainnya?  
→ Pindahkan instrumen ke lokasi yang sesuai.
- Apakah instrumen mengeluarkan bunyi berderik saat Anda menggoyanginya?  
→ Kencangkan semua sekrupnya.
- Apakah kotak pedal berderik atau bergeser bila Anda menekan pedal?  
→ Putar penyesuainya agar terpasang kokoh di lantai.
- Apakah steker kabel pedal dan steker adaptor telah dimasukkan dengan erat ke dalam soketnya?  
→ Periksa sambungannya.



Saat memindah instrumen

**⚠ PERHATIAN**

Saat memindah instrumen setelah perakitan, peganglah selalu bagian bawah unit utama. Jangan memegang penutup kunci atau bagian atas. Bila salah memegang dapat menyebabkan kerusakan pada instrumen atau mencederai diri.

**PEMBERITAHUAN**

Putar penyesuai di bawah pedal hingga menjauh dari permukaan lantai. Persentuhan dengan penyesuai dapat mengakibatkan kerusakan pada permukaan lantai.

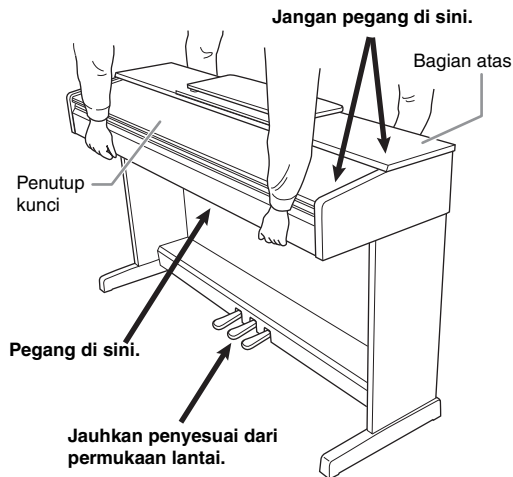

**Mengangkut**

Jika Anda pindah ke lokasi lain, Anda dapat mengangkut instrumen bersama perlengkapannya. Anda dapat memindah unit apa adanya (terakit), atau Anda dapat membongkar unit seperti saat Anda mengeluarkan dari kotaknya. Angkutlah keyboard dalam keadaan rebah. Jangan menyandarkannya ke dinding atau mendirikannya pada salah satu sisi. Jangan sampai instrumen mengalami getaran atau guncangan yang berlebihan. Saat mengangkut instrumen dalam keadaan terakit, pastikan semua sekrupnya telah dikencangkan dengan benar dan tidak longgar saat memindah instrumen.

**⚠ PERHATIAN**

Jika unit utama berderak atau goyah saat Anda memainkan keyboard, lihatlah diagram perakitan dan kencangkan kembali semua sekrupnya.

# Spesifikasi

		YDP-163	YDP-143
Ukuran/Berat	Lebar	1.357 mm	
	Tinggi (Dengan sandaran catatan musik dinaikkan)	849 mm (1.003 mm)	815 mm (969 mm)
	Tebal	422 mm	
	Berat	42,0 kg	38,0 kg
Antarmuka Kontrol	Keyboard	Jumlah Kunci	88
		Jenis	Keyboard GH3 dengan keytop gading sintetis
		Respons Sentuhan	Hard/Medium/Soft/Fixed
	Pedal	Jumlah Pedal	3
		Pedal Setengah	Ya (Damper)
		Fungsi	Damper, Sostenuto, Halus
Bahasa Panel	Inggris		
Lemari	Gaya Penutup Kunci	Geser	
	Stand Book	Ya	
Voice	Penghasil Nada	Suara Piano	
	Efek Piano	Resonansi Damper	
	Polifoni	Jumlah Polifoni (Maks.)	
	Preset	Jumlah Voice	
Efek	Jenis	Reverb	4 jenis
		Intelligent Acoustic Control (IAC)	Ya
		Optimiser Stereofonis	Ya
	Fungsi	Ganda	Ya
Duet		Ya	
Perekaman/Playback (Hanya data MIDI; audio tidak didukung)	Preset	Jumlah Lagu Preset	10 Lagu Demo, 50 Lagu Preset Piano
		Jumlah Lagu	1
	Perekaman	Jumlah Trek	2
		Kapasitas Data	100 KB/Lagu (Sekitar 11.000 not)
		Kompatibel Format Data	Perekaman
Playback	SMF (Format 0 & 1)		
Fungsi	Kontrol Keseluruhan	Metronom	Ya
		Tempo	5 – 280
		Transpose	-6 – 0 – +6
		Tuning	414,8 – 440,0 – 466,8 Hz
Penyimpanan dan Konektivitas	Penyimpanan	Memori Internal	Ukuran maksimal total sekitar 900 KB (User Song: Satu lagu sekitar 100 KB, Pemuatan data lagu dari komputer: Hingga 10 Lagu)
	Konektivitas	Headphone	Jack telepon stereo standar (x 2)
		USB TO HOST	Ya
Sistem Suara	Amplifier	20 W x 2	6 W x 2
	Speaker	Oval (12 cm x 6 cm) x 2	
	Optimiser Akustik	Ya	
Catu Daya	Adaptor	PA-300C atau yang setara dengan rekomendasi Yamaha	PA-150 atau yang setara dengan rekomendasi Yamaha
	Konsumsi Daya	12 W (Saat menggunakan adaptor AC PA-300C)	8 W (Saat menggunakan adaptor AC PA-150)
	Mati Otomatis	Ya	
	Aksesori yang Disertakan	Panduan untuk Pemilik, 50 greats for the Piano (50 Terbaik untuk Piano) (Buku Musik), Quick Operation Guide (Panduan Pengoperasian Cepat), Bangku (disertakan atau opsional, bergantung pada negara), Garansi, Online Member Product Registration (Pendaftaran Produk Anggota Online), adaptor AC: PA-300C atau yang setara, kabel listrik (disertakan atau opsional, bergantung pada negara)	Panduan untuk Pemilik, 50 greats for the Piano (50 Terbaik untuk Piano) (Buku Musik), Quick Operation Guide (Panduan Pengoperasian Cepat), Bangku (disertakan atau opsional, bergantung pada negara), Garansi, Online Member Product Registration (Pendaftaran Produk Anggota Online), adaptor AC: PA-150 atau yang setara (disertakan atau opsional, bergantung pada negara)
Aksesori Dijual Terpisah (Mungkin tidak tersedia, bergantung pada negara di mana Anda tinggal.)	Headphone HPH-150/100/50, adaptor AC PA-300C atau yang setara	Headphone HPH-150/100/50, adaptor AC: PA-150 atau yang setara dengan yang direkomendasikan oleh Yamaha	

\* Isi panduan ini berlaku pada spesifikasi terbaru sejak tanggal dipublikasikan. Karena Yamaha terus melakukan peningkatan pada produk, panduan ini mungkin tidak berlaku pada spesifikasi produk tertentu. Untuk memperoleh panduan terbaru, akseslah situs web Yamaha kemudian download file panduan. Karena spesifikasi, perlengkapan, atau aksesori yang dijual secara terpisah mungkin tidak sama di setiap wilayah, harap tanyakan kepada dealer Yamaha Anda.

# Indeks

## Angka

50 Lagu Preset .....24

## A

Adaptor AC .....9

Aksesori .....9

## B

Bagian Tangan Kanan .....25

Bagian Tangan Kiri .....25

## C

Computer-related Operations (Pengoperasian yang menyangkut Komputer) .....9

## D

Daftar Jenis Reverb .....20

Daftar Lagu Demo .....19

Daftar Voice .....18

Daya .....12

Digital Piano Controller (Pengontrol Piano Digital) .....9

Duet .....23

## F

File SMF .....28

## H

Hapus .....27

Headphone .....13

Hz (Hertz) .....21

## I

Indikator daya .....12

Inisialisasi .....28

Intelligent Acoustic Control (IAC) .....14

iPhone/iPad Connection Manual (Panduan untuk Menghubungkan iPhone/iPad) .....9

## J

Jenis Reverb .....20

## K

Kedalaman Reverb .....20

Ketukan .....17

## L

Lagu Demo .....19

Lagu Preset .....24

## M

Main Cepat .....25

Mati Otomatis .....13

Mencadangkan Data .....28

Metronom .....17

MIDI Basics (Dasar-dasar MIDI) .....9

MIDI Reference (Referensi MIDI) .....9

Mode ganda .....22

## O

Oktaf .....22

Optimiser Stereofonis .....13

## P

Panduan .....9

Panduan Online (PDF) .....9

Pedal .....15

Pedal Damper .....15

Pedal Halus .....15

Pedal setengah .....15

Pedal Sostenuto .....15

Penalaan .....21

Penutup Kunci .....11

Perekaman .....26

Playback .....19, 24, 26

Praktik .....25

## Q

Quick Operation Guide (Panduan Pengoperasian Cepat) .....9

PT. YAMAHA MUSIK INDONESIA (DISTRIBUTOR)  
JL. JEND. GATOT SUBROTO KAV.4 JAKARTA SELATAN 12930  
<http://id.yamaha.com/id/support/>

PRODUSEN :  
PT. YAMAHA MUSIC MANUFACTURING ASIA  
Kawasan Industri MM2100 Blok EE-3 Cikarang Barat, Bekasi 17849

Terdaftar pada Deperindag RI  
NOMOR: P.33.YMID4.00101.1215



ZS24370

**Yamaha Global Site**  
<http://www.yamaha.com/>

**Yamaha Downloads**  
<http://download.yamaha.com/>

Manual Development Department  
© 2016 Yamaha Corporation

Published 03/2016 CRZC\*\*-\*C0  
Printed in Indonesia

ZS24370