

# ARIUS

YDP-163

YDP-143

## Brugervejledning

Før du tager instrumentet i brug, skal du læse "SIKKERHEDSFORSKRIFTER" på side 5–7.

Oplysninger om samling af instrumentet findes i anvisningerne sidst i denne vejledning.

# Important Notice: Guarantee Information for customers in European Economic Area (EEA) and Switzerland

<p><b>Important Notice: Guarantee Information for customers in EEA* and Switzerland</b></p> <p>For detailed guarantee information about this Yamaha product, and Pan-EEA* and Switzerland warranty service, please either visit the website address below (Printable file is available at our website) or contact the Yamaha representative office for your country. * EEA: European Economic Area</p>	English
<p><b>Wichtiger Hinweis: Garantie-Information für Kunden in der EWR* und der Schweiz</b></p> <p>Für nähere Garantie-Information über dieses Produkt von Yamaha, sowie über den Pan-EWR*- und Schweizer Garantieservice, besuchen Sie bitte entweder die folgend angegebene Internetadresse (eine druckfähige Version befindet sich auch auf unserer Webseite), oder wenden Sie sich an den für Ihr Land zuständigen Yamaha-Vertrieb. *EWR: Europäischer Wirtschaftsraum</p>	Deutsch
<p><b>Remarque importante: informations de garantie pour les clients de l'EEE et la Suisse</b></p> <p>Pour des informations plus détaillées sur la garantie de ce produit Yamaha et sur le service de garantie applicable dans l'ensemble de l'EEE ainsi qu'en Suisse, consultez notre site Web à l'adresse ci-dessous (le fichier imprimable est disponible sur notre site Web) ou contactez directement Yamaha dans votre pays de résidence. * EEE : Espace Economique Européen</p>	Français
<p><b>Belangrijke mededeling: Garantie-informatie voor klanten in de EER* en Zwitserland</b></p> <p>Voor gedetailleerde garantie-informatie over dit Yamaha-product en de garantieservice in heel de EER* en Zwitserland, gaat u naar de onderstaande website (u vindt een afdrukbaar bestand op onze website) of neemt u contact op met de vertegenwoordiging van Yamaha in uw land. * EER: Europese Economische Ruimte</p>	Nederlands
<p><b>Aviso importante: información sobre la garantía para los clientes del EEE* y Suiza</b></p> <p>Para una información detallada sobre este producto Yamaha y sobre el soporte de garantía en la zona EEE* y Suiza, visite la dirección web que se incluye más abajo (la versión del archivo para imprimir esta disponible en nuestro sitio web) o póngase en contacto con el representante de Yamaha en su país. * EEE: Espacio Económico Europeo</p>	Español
<p><b>Avviso importante: informazioni sulla garanzia per i clienti residenti nell'EEA* e in Svizzera</b></p> <p>Per informazioni dettagliate sulla garanzia relativa a questo prodotto Yamaha e l'assistenza in garanzia nei paesi EEA* e in Svizzera, potete consultare il sito Web all'indirizzo riportato di seguito (è disponibile il file in formato stampabile) oppure contattare l'ufficio di rappresentanza locale della Yamaha. * EEA: Area Economica Europea</p>	Italiano
<p><b>Aviso importante: informações sobre as garantias para clientes da AEE* e da Suíça</b></p> <p>Para obter uma informação pormenorizada sobre este produto da Yamaha e sobre o serviço de garantia na AEE* e na Suíça, visite o site a seguir (o arquivo para impressão está disponível no nosso site) ou entre em contato com o escritório de representação da Yamaha no seu país. * AEE: Área Económica Europeia</p>	Português
<p><b>Σημαντική σημείωση: Πληροφορίες εγγύησης για τους πελάτες στον ΕΟΧ* και Ελλάδα</b></p> <p>Για λεπτομερείς πληροφορίες εγγύησης σχετικά με το παρόν προϊόν της Yamaha και την κάλυψη εγγύησης σε όλες τις χώρες του ΕΟΧ και την Ελλάδα, επισκεφτείτε την παρακάτω ιστοσελίδα (Εκτυπώσιμη μορφή είναι διαθέσιμη στην ιστοσελίδα μας) ή απευθυνθείτε στην αντιπροσωπεία της Yamaha στη χώρα σας. * ΕΟΧ: Ευρωπαϊκός Οικονομικός Χώρος</p>	Ελληνικά
<p><b>Viktig: Garantierinformation för kunder i EES-området* och Schweiz</b></p> <p>För detaljerad information om denna Yamaha-produkt samt garantiservice i hela EES-området* och Schweiz kan du antingen besöka nedanstående webbadress (en utskriftsvänlig fil finns på webbplatsen) eller kontakta Yamahas officiella representant i ditt land. * EES: Europeiska Ekonomiska Samarbetsområdet</p>	Svenska
<p><b>Viktig merknad: Garantiinformasjon for kunder i EØS* og Sveits</b></p> <p>Detaljert garantiinformasjon om dette Yamaha-produktet og garantiservice for hele EØS-området* og Sveits kan fås enten ved å besøke nettstedene nedenfor (utskriftsversjon finnes på våre nettsider) eller kontakte kontaktpunktet i landet der du bor. *EØS: Det europeiske økonomiske samarbeidsområdet</p>	Norsk
<p><b>Viktig oplysning: Garantioplysninger til kunder i EØO* og Schweiz</b></p> <p>De kan finde detaljerede garantioplysninger om dette Yamaha-produkt og den fælles garantiserviceordning for EØO* (og Schweiz) ved at besøge det websted, der er angivet nedenfor (der findes en fil, som kan udskrives, på vores websted), eller ved at kontakte Yamahas nationale repræsentationskontor i det land, hvor De bor. * EØO: Det Europæiske Økonomiske Område</p>	Dansk
<p><b>Tärkeä ilmoitus: Takuutiedot Euroopan talousalueen (ETA)* ja Sveitsin asiakkaille</b></p> <p>Tämän Yamaha-tuotteen sekä ETA-alueen ja Sveitsin takuuta koskevat yksityiskohtaiset tiedot saatte alla olevasta nettiosoitteesta. (Tulostettava tiedosto saatavissa sivustollamme.) Voitte myös ottaa yhteyttä paikalliseen Yamaha-edustajaan. *ETA: Euroopan talousalue</p>	Suomi
<p><b>Ważne: Warunki gwarancyjne obowiązujące w EOG* i Szwajcarii</b></p> <p>Aby dowiedzieć się więcej na temat warunków gwarancyjnych tego produktu firmy Yamaha i serwisu gwarancyjnego w całym EOG* i Szwajcarii, należy odwiedzić wskazaną poniżej stronę internetową (Plik gotowy do wydruku znajduje się na naszej stronie internetowej) lub skontaktować się z przedstawicielstwem firmy Yamaha w swoim kraju. * EOG — Europejski Obszar Gospodarczy</p>	Polski
<p><b>Důležité oznámení: Záruční informace pro zákazníky v EHS* a ve Švýcarsku</b></p> <p>Podrobné záruční informace o tomto produktu Yamaha a záručním servisu v celém EHS* a ve Švýcarsku naleznete na níže uvedené webové adrese (soubor k tisku je dostupný na našich webových stránkách) nebo se můžete obrátit na zastoupení firmy Yamaha ve své zemi. * EHS: Evropský hospodářský prostor</p>	Česky
<p><b>Fontos figyelmeztetés: Garancia-információk az EGT* területén és Svájcban élő vásárlók számára</b></p> <p>A jelen Yamaha termékére vonatkozó részletes garancia-információk, valamint az EGT*-re és Svájcra kiterjedő garanciális szolgáltatás tekintetében keresse fel webhelyünket az alábbi címen (a webhelyen nyomtatható fájl is talál), vagy pedig lépjen kapcsolatba az országában működő Yamaha képviseleti irodával. * EGT: Európai Gazdasági Térség</p>	Magyar
<p><b>Oluline märkus: Garantiteave Euroopa Majanduspiirkonna (EMP)* ja Šveitsi klientidele</b></p> <p>Täpsemate teabete saamiseks selle Yamaha toote garantii ning kogu Euroopa Majanduspiirkonna ja Šveitsi garantiteeninduse kohta, külastage palun veebisaiti alljärgneval aadressil (meie saidil on saadaval printitav fail) või pöörduge Teie regiooni Yamaha esinduse poole. * EMP: Euroopa Majanduspiirkond</p>	Eesti keel
<p><b>Svarīgs paziņojums: garantijas informācija klientiem EEZ* un Šveicē</b></p> <p>Lai saņemtu detalizētu garantijas informāciju par šo Yamaha produktu, kā arī garantijas apkalpošanu EEZ* un Šveicē, lūdzam apmeklētiet zemāk norādīto tīmekļa vietnes adresi (tīmekļa vietnē ir pieejams drukājams fails) vai sazinieties ar jūsu valsti apkalpojošo Yamaha pārstāvniecību. * EEZ: Eiropas Ekonomikas zona</p>	Latviešu
<p><b>Dėmesio: informacija dėl garantijos pirkėjams EEE* ir Šveicarijoje</b></p> <p>Jei reikia išsamiar informacijos apie šį „Yamaha“ produktą ir jo techninę priežiūrą visoje EEE* ir Šveicarijoje, apsilankykite mūsų svetainėje toliau nurodytu adresu (svetainėje yra spausdinamas failas) arba kreipkitės į „Yamaha“ atstovybę savo šaliai. *EEE – Europos ekonominė erdvė</p>	Lietuvių kalba
<p><b>Dôležité upozornenie: Informácie o záruke pre zákazníkov v EHP* a Švajčiarsku</b></p> <p>Podrobné informácie o záruke týkajúce sa tohto produktu od spoločnosti Yamaha a garančnom servise v EHP* a Švajčiarsku nájdete na webovej stránke uvedenej nižšie (na našej webovej stránke je k dispozícii súbor na tlač) alebo sa obráťte na zástupcu spoločnosti Yamaha vo svojej krajine. * EHP: Európsky hospodársky priestor</p>	Slovenčina
<p><b>Pomembno obvestilo: Informacije o garanciji za kupce v EGP* in Švici</b></p> <p>Za podrobnejše informacije o tem Yamahinem izdelku ter garancijskem servisu v celotnem EGP in Švici, obiščite spletno mesto, ki je navedeno spodaj (natiskljiva datoteka je na voljo na našem spletnem mestu), ali se obrnite na Yamahinega predstavnika v svoji državi. * EGP: Evropski gospodarski prostor</p>	Slovenščina
<p><b>Важно съобщение: Информация за гаранцията за клиенти в ЕИП* и Швейцария</b></p> <p>За подробна информация за гаранцията за този продукт на Yamaha и гаранционното обслужване в паневропейската зона на ЕИП* и Швейцария или посетете посочения по-долу уеб сайт (на нашия уеб сайт има файл за печат), или се свържете с представителния офис на Yamaha във вашата страна. * ЕИП: Европейско икономическо пространство</p>	Български език
<p><b>Notificare importantă: Informații despre garanție pentru clienții din SEE* și Elveția</b></p> <p>Pentru informații detaliate privind acest produs Yamaha și serviciul de garanție Pan-SEE* și Elveția, vizitați site-ul la adresa de mai jos (fișierul imprimabil este disponibil pe site-ul nostru) sau contactați biroul reprezentanței Yamaha din țara dumneavoastră. * SEE: Spațiul Economic European</p>	Limba română

<http://europe.yamaha.com/warranty/>

URL\_4

**OBSERVERA!**

Apparaten kopplas inte ur växelströmskällan (nätet) så länge som den är ansluten till vägguttaget, även om själva apparaten har stängts av.

**ADVARSEL:** Netspændingen til dette apparat er IKKE afbrudt, så længe netledningen sidder i en stikkontakt, som er tændt — også selvom der er slukket på apparatets afbryder.

**VAROITUS:** Laitteen toisiopiiriin kytketty käyttökytkin ei irroita koko laitetta verkosta.

(standby)

### Oplysninger til brugere om indsamling og bortskaffelse af gammelt udstyr



Dette symbol på produkter, emballage og/eller medfølgende dokumenter angiver, at brugte elektriske og elektroniske produkter ikke må bortskaffes sammen med det øvrige husholdningsaffald.

Aflever gamle produkter på egnede indsamlingssteder for at sikre korrekt behandling, genindvinding og genbrug i henhold til lokal lovgivning og direktivet 2002/96/EF.

Ved at bortskaffe disse produkter på korrekt vis er du med til at spare værdifulde ressourcer og forebygge eventuelle skadelige virkninger på menneskers helbred og miljøet, der ellers kunne opstå som følge af forkert affaldsbehandling.

Du kan få flere oplysninger om indsamling og genbrug af gamle produkter ved at kontakte dine lokale myndigheder, de kommunale renovationsmyndigheder eller den forhandler, hvor du købte produktet.

#### **[For erhvervsbrugere i EU]**

Kontakt din forhandler eller leverandør for at få flere oplysninger, hvis du ønsker at bortskaffe elektrisk og/eller elektronisk udstyr.

#### **[Oplysninger om bortskaffelse i lande uden for EU]**

Dette symbol har kun gyldighed i EU. Kontakt dine lokale myndigheder eller din forhandler, og spørg efter den korrekte bortskaffelsesmetode.

(weee\_eu\_da\_01)

# SIKKERHEDSFORSKRIFTER

## LÆS FORSKRIFTERNE GRUNDIGT, INDEN DU TAGER INSTRUMENTET I BRUG

Opbevar denne brugervejledning et sikkert og praktisk sted til senere brug.

### Til AC-adapter



#### ADVARSEL

- Denne AC-adapter er udelukkende fremstillet til brug sammen med elektroniske instrumenter fra Yamaha. Den må ikke bruges til andre formål.
- Kun indendørs brug. Den må ikke bruges i fugtige omgivelser.



#### FORSIGTIG

- Sørg for at placere instrumentet, så der er nem adgang til den stikkontakt, du vil bruge. Hvis der opstår problemer eller fejl, skal du omgående slukke strømkontakten på instrumentet og tage AC-adapteren ud af stikkontakten. Når AC-adapteren sidder i stikkontakten, skal du huske, at der hele tiden afgives små mængder elektricitet, selvom der er slukket for strømkontakten. Tag altid stikket ud af stikkontakten, hvis enheden ikke skal bruges i længere tid.

### Til YDP-163/YDP-143



#### ADVARSEL

Følg altid nedenstående grundlæggende sikkerhedsforskrifter for at mindske risikoen for alvorlig personskade eller dødsfald på grund af elektrisk stød, kortslutning, skader, brand eller andre farer. Disse sikkerhedsforskrifter omfatter, men er ikke begrænset til, følgende:

#### Strømforsyning/AC-adapter

- Anbring ikke strømledningen i nærheden af varmekilder, f.eks. varmeapparater eller radiatorer. Undgå desuden at bøje ledningen kraftigt eller på anden måde beskadige den eller at anbringe tunge ting på den.
- Instrumentet må kun tilsluttes den angivne korrekte netspænding. Den korrekte spænding er trykt på instrumentets navneskilt.
- Brug kun den specificerede adapter (side 34). Brug af en forkert type adapter kan resultere i skade på instrumentet eller overophedning.
- Kontrollér stikket med jævne mellemrum, og fjern evt. ophobet støv og snavs.

#### Må ikke åbnes

- Instrumentet indeholder ingen dele, der kan serviceres af brugeren. Du må ikke åbne instrumentet, forsøge at afmontere de indvendige dele eller ændre dem på nogen måde. Hvis produktet ikke fungerer korrekt, skal du straks holde op med at bruge det og indlevere det til et autoriseret Yamaha-serviceværksted.

#### Vand og fugt

- Udsæt ikke instrumentet for regn, og brug det ikke på fugtige eller våde steder. Anbring ikke beholdere, f.eks. vaser, flasker eller glas, med væske på instrumentet, der kan trænge ind i åbningerne, hvis det spildes. Hvis væske såsom vand trænger ind i instrumentet, skal du øjeblikkeligt slukke for strømmen og tage strømledningen ud af stikkontakten. Indlever herefter instrumentet til eftersyn på et autoriseret Yamaha-serviceværksted.
- Isæt eller udtag aldrig stikket med våde hænder.

#### Brandfare

- Anbring aldrig brændende genstande, f.eks. stearinlys, på enheden. Brændende genstande kan vælte og forårsage ildebrand.

#### Unormal funktion

- I tilfælde af et af følgende problemer skal du omgående slukke for instrumentet på afbryderen og tage stikket ud af stikkontakten. Indlever herefter enheden til eftersyn på et Yamaha-serviceværksted.
  - Netledningen eller stikket er flosset eller beskadiget.
  - Den udsender usædvanlige lugte eller røg.
  - Der er tabt genstande ned i instrumentet.
  - Lyden pludselig forsvinder under brugen af instrumentet.



## FORSIGTIG

**Følg altid nedenstående grundlæggende sikkerhedsforskrifter for at mindske risikoen for personskade på dig selv eller andre samt skade på instrumentet eller andre genstande. Disse sikkerhedsforskrifter omfatter, men er ikke begrænset til, følgende:**

### Strømforsyning/AC-adapter

- Tilslut ikke instrumentet via et fordelerstik, da det kan medføre forringet lyd kvalitet eller overophedning af fordelerstikket.
- Tag aldrig fat om ledningen, når du tager stikket ud af instrumentet eller stikkontakten, men tag fat om selve stikket. Hvis du trækker i ledningen, kan den tage skade.
- Tag stikket ud af stikkontakten i tordenvejr, eller hvis instrumentet ikke skal bruges i længere tid.

### Keyboardstativ, samling

- Læs den medfølgende dokumentation om samlingsprocessen omhyggeligt. Hvis du ikke samler instrumentet korrekt, kan det medføre skader på instrumentet eller personskade.

### Placering

- Instrumentet skal placeres, så det står stabilt og ikke kan vælte.
- Der skal altid mindst to personer til at transportere eller flytte instrumentet. Du risikerer at få rygskader m.m, hvis du forsøger at løfte instrumentet selv, eller du risikerer at beskadige instrumentet.
- Inden instrumentet flyttes, skal alle tilsluttede ledninger fjernes for at undgå at beskadige dem, eller at nogen falder over dem.
- Sørg for at placere produktet, så der er nem adgang til den stikkontakt, du vil bruge. Hvis der opstår problemer eller fejl, skal du omgående slukke for instrumentet på afbryderen og tage stikket ud af stikkontakten. Der afgives hele tiden små mængder elektricitet til produktet, selv om der er slukket for strømmen. Tag altid stikket ud af stikkontakten, hvis produktet ikke skal bruges i længere tid.
- Brug kun det stativ, der hører til instrumentet. Brug de medfølgende skruer, når instrumentet monteres på stativet/i racket, da de indvendige dele kan tage skade, eller instrumentet kan løse sig og falde ned, hvis du bruger andre typer skruer.

### Forbindelser

- Sluk for strømmen til andre elektroniske komponenter, før du slutter instrumentet til dem. Skru helt ned for lydstyrken for alle komponenter, før du tænder eller slukker for strømmen.
- Indstil lydstyrken for alle komponenter ved at skru helt ned for dem og derefter gradvist hæve lydniveauerne, mens du spiller på instrumentet, indtil det ønskede lydniveau er nået.

### Retningslinjer for brug

- Stik ikke fingre eller hænder ind i sprækker på tangentlåget eller instrumentet. Pas desuden på ikke at få fingrene i klemme i tangentlåget.
- Stik aldrig papir, metalgenstande eller andre genstande ind i sprækker i tangentlåget, panelet eller tangenterne. Det kan resultere i, at du selv eller andre kommer til skade, beskadige instrumentet eller andre genstande eller resultere i funktionsfejl.
- Læn dig ikke med din fulde vægt op ad instrumentet, stil ikke tunge genstande på instrumentet, og tryk ikke for hårdt på knapperne, kontaktterne eller stikkene.
- Brug ikke instrumentet/enheden eller hovedtelefonerne ved et højt eller ubehageligt lydniveau i længere tid, da det kan medføre permanente høreskader. Søg læge, hvis du oplever nedsat hørelse eller ringen for ørerne.

### Brug af klaverbænken (hvis den medfølger)

- Klaverbænken skal placeres, så den står stabilt og ikke kan vælte.
- Brug ikke klaverbænken som legetøj, og stil dig ikke på den. Hvis den bruges som værktøj eller trappestige til andre formål, kan det resultere i ulykker eller personskade.
- For at undgå ulykker eller personskade må der kun sidde én person på klaverbænken ad gangen.
- Hvis skruerne på klaverbænken løsner sig efter længere tids brug, skal du stramme dem med jævne mellemrum ved hjælp af det medfølgende værktøj.
- Vær især opmærksom på mindre børn, som kan falde bagover på bænken. Da bænken ikke har rygstøtte, kan brug uden opsyn medføre ulykke eller personskade.

Yamaha kan ikke holdes ansvarlig for skader, der skyldes forkert brug af eller ændringer af instrumentet, eller data, der er gået tabt eller ødelagt.

Sluk altid for strømmen, når instrumentet ikke er i brug.

Selvom knappen [ON] (klar/tændt) står på tændt (skærmens baggrundsbelysning er slukket), får instrumentet stadig små mængder elektricitet.

Tag altid stikket ud af stikkontakten, hvis instrumentet ikke skal bruges i længere tid.

Modelnummeret, serienummeret, strømkrav osv. er angivet på eller i nærheden af navneskiltet på undersiden af enheden. Du skal notere dette serienummer nedenfor og gemme denne vejledning som et købsbevis og et middel til identifikation i tilfælde af tyveri.

**Modelnr.**

\_\_\_\_\_

**Serienr.**

\_\_\_\_\_

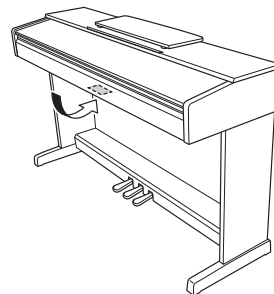

(bottom\_da\_01) Navneskiltet er placeret nederst på enheden.

## OBS!

Følg altid nedenstående forskrifter for at undgå risiko for fejl/skade på produktet, beskadigelse af data eller andre genstande.

### ■ Håndtering

- Brug ikke instrumentet i nærheden af fjernsyn, radio, stereoanlæg, mobiltelefoner eller andre elektriske apparater, da disse kan afgive støj. Når du bruger instrumentet sammen med en app på din iPad, iPhone eller iPod touch, anbefaler vi, at du aktiverer enhedens "flyfunktion", så du undgår støj pga. kommunikation.
- Instrumentet må ikke udsættes for støv, vibrationer eller stærk kulde eller varme (det må f.eks. ikke placeres i direkte sollys, i nærheden af varmeapparater eller i en bil i dagtimerne), da det kan beskadige panelet, ødelægge de indvendige komponenter eller give ustabil drift. (Godkendt driftstemperaturområde: 5°– 40 °C)
- Anbring ikke genstande af vinyl, plast eller gummi på instrumentet, da de kan misfarve panelet eller tangenterne.

### ■ Vedligeholdelse

- Til rengøring af instrumentet skal du anvende en blød, tør/let fugtet klud. Brug ikke fortynder, opløsningsmidler, alkohol, rengøringsmidler eller klude, der indeholder kemikalier.
- Ved ekstreme ændringer i temperatur eller fugtighed kan der opstå kondensering, og vand kan dannes på instrumentets overflade. Hvis der er vand, kan trædelene absorbere vandet og blive ødelagt. Sørg for at tørre alt vand af med det samme med en blød klud.

### ■ Lagring af data

- Nogle data i instrumentet (side 28) gemmes, når strømmen slukkes. Dog kan de gemte data gå tabt på grund af fejl, driftssvigt osv. Gem dine vigtige data på en ekstern enhed, som en computer (side 28).

## Oplysninger

### ■ Om ophavsret

- Kopiering af kommercielt tilgængelige musikdata, herunder, men ikke begrænset til, MIDI-data og/eller lyddata, er strengt forbudt, medmindre det kun er til privat brug.
- Dette produkt indeholder og anvender indhold, som Yamaha har ophavsretten til, eller hvor Yamaha har licens til at bruge andres ophavsret. På grund af ophavsretten og anden relevant lovgivning må du IKKE distribuere medier, hvor dette indhold er gemt eller indspillet, og som forbliver det samme eller næsten det samme som det i produktet.
  - \* Indholdet beskrevet ovenfor indbefatter et computerprogram, stilartsdata til akkompagnement, MIDI-data, WAVE-data, lydindspilningsdata, noder, nodedata osv.
  - \* Du må gerne distribuere medier, hvor dit spil eller din musikproduktion er indspillet ved hjælp af dette indhold, og du skal ikke have en tilladelse fra Yamaha Corporation i disse tilfælde.

### ■ Om funktioner/data, der følger med instrumentet

- Nogle af de forprogrammerede melodier er blevet redigeret af hensyn til længde eller arrangement og er muligvis ikke helt identiske med originalerne.

### ■ Om denne vejledning

- De illustrationer, der er vist i denne vejledning, er kun vejledende og kan være lidt forskellige fra dem, der vises på dit instrument.
- iPhone, iPad og iPod touch er varemærker tilhørende Apple Inc., registreret i USA og andre lande.
- Navne på virksomheder og produkter i denne brugervejledning er varemærker eller registrerede varemærker tilhørende de respektive virksomheder.

### ■ Stemning

- I modsætning til et akustisk klaver skal dette instrument ikke stemmes af en klaverstemmer (tonehøjden kan dog justeres, så den passer til andre instrumenter). Dette skyldes, at tonehøjden i digitale instrumenter altid er perfekt.

# Indhold

<b>SIKKERHEDSFORSKRIFTER .....</b>	<b>5</b>
<b>Om vejledningerne .....</b>	<b>9</b>
<b>Medfølgende tilbehør .....</b>	<b>9</b>
<b>Kontrolfunktioner og stik på panelet...10</b>	

## Grundlæggende funktioner

---

<b>Klargøring .....</b>	<b>11</b>
Tangentlåg .....	11
Nodestativ .....	11
Sådan tændes instrumentet .....	12
Indstilling af lydstyrke .....	12
Automatisk slukkefunktion .....	13
Brug af hovedtelefoner .....	13
<b>Spil på instrumentet .....</b>	<b>14</b>
Intelligent Acoustic Control (IAC) (Intelligent Akustisk Styring).....	14
Brug af pedalerne .....	15
Brug af dæmperresonans .....	15
Indstilling af bekræftelseslyde .....	16
Ændring af anslagsfølsomhed .....	16
Brug af metronom .....	17

## Avancerede funktioner

---

<b>Afspilning af forskellige musikinstrumentlyde (Lyde) .....</b>	<b>18</b>
Valg af lyd .....	18
Aflytning af demomelodierne .....	19
Variation af klangen (rumklang).....	20
Transponering af tonehøjden i halvtoner .....	21
Finstemning af tonehøjden .....	21
Kombination af to lyde (dobbeltilstand).....	22
Firhændig i samme oktav .....	23
<b>Afspilning og øvning af melodier .....</b>	<b>24</b>
Aflytning af 50 forprogrammerede melodier .....	24
Øvning af enhændig stemme .....	25
Sådan spiller du fra starten af en takt som har pause eller tomme takter .....	25

<b>Indspilning af det, du spiller .....</b>	<b>26</b>
Indspilning af det, du spiller .....	26
Ændring af standardindstillingen for den indspillede melodi .....	27
Sletning af indspillede data .....	27

<b>Sikkerhedskopiering af data og opstart af indstillinger .....</b>	<b>28</b>
Bevarede data, når der slukkes for strømmen.....	28
Lagring af brugermelodien på en computer.....	28
Overførsel af SMF-filer mellem en computer og instrumentet .....	28
Initialisering af indstillingerne .....	28

## Appendiks

---

<b>Fejlsøgning .....</b>	<b>29</b>
<b>Samling af keyboardstativet .....</b>	<b>30</b>
<b>Specifikationer .....</b>	<b>34</b>
<b>Indeks .....</b>	<b>35</b>



Tak, fordi du har valgt et digitalklaver fra Yamaha.

For at du skal få mest mulig glæde af instrumentets ydelse og funktioner, bør du læse vejledningerne grundigt og opbevare dem til senere brug.

## Om vejledningerne

Der findes følgende vejledninger til instrumentet.

### ■ Medfølgende vejledninger



#### **Brugervejledning (denne bog)**

Indeholder forklaringer på, hvordan du bruger instrumentet.



#### **Quick Operation Guide (Kvikguide) (separat ark)**

Indeholder en skematisk oversigt over, hvilke knapper og tangenter der er tilknyttet hvilke funktioner, så du hurtigt og nemt kan danne dig et overblik.

### ■ Onlinevejledninger (PDF)



#### **iPhone/iPad Connection Manual (Vejledning i tilslutning af iPhone/iPad)**

Forklarer, hvordan instrumentet slutes til smartenheder, f.eks. en iPhone eller iPad.



#### **Computer-related Operations (Computerrelaterede funktioner)**

Indeholder instruktioner om, hvordan du slutter instrumentet til en computer, samt oplysninger om funktioner, der vedrører overførsel af melodidata.



#### **MIDI Reference (MIDI-oversigt)**

Indeholder MIDI-dataformat og MIDI-implementeringsskemaet samt beskrivelser af MIDI-funktioner, f.eks. indstillinger for MIDI-kanal og Lokal styring.



#### **MIDI Basics (Grundlæggende om MIDI) (findes kun på engelsk, fransk og tysk)**

Indeholder grundlæggende forklaringer om MIDI.

Besøg webstedet Yamaha Downloads, og angiv modelnavnet for at søge i de ønskede filer og hente disse materialer.

#### **Yamaha Downloads**

<http://download.yamaha.com/>

## Medfølgende tilbehør

- Brugervejledning (denne bog)
- Quick Operation Guide (Kvikguide) (særskilt ark)
- Nodebogen "50 Greats for the Piano"
- Online Member Product Registration<sup>\*1</sup>
- Garanti<sup>\*2</sup>
- AC-adapter<sup>\*2</sup>
- Strømledning<sup>\*2</sup> (kun YDP-163)
- Klaverbænk<sup>\*2</sup>

\*1 Du skal bruge det PRODUCT ID, som findes på arket, når du udfylder registreringsformularen.

\*2 Medfølger muligvis ikke, alt efter hvor instrumentet købes. Kontakt din Yamaha-forhandler.

### **Smartenhed**

#### **– Digital Piano Controller (Controller til digitalklaver)**

Med den specialudviklede app for controller til digitalklaver installeret på din iPhone, iPad eller iPod touch kan du fjernstyre dit digitalklaver, så det bliver endnu mere fleksibelt og brugervenligt. Ved hjælp af denne app kan du få vist forskellige parametre på skærmen og foretage forskellige indstillinger på en visuel og mere intuitiv måde. Du finder flere oplysninger om controller til digitalklaver på følgende Yamaha-websted. <http://yamaha.com/kbdapps/>

Hvis du har brug for oplysninger om, hvordan du opretter forbindelse mellem instrumentet og en smartenhed, skan du se i "iPhone/iPad Connection Manual" (Vejledning i tilslutning af iPhone/iPad).

# Kontrollfunktioner og stik på panelet

Illustrationerne er taget fra YDP-143.

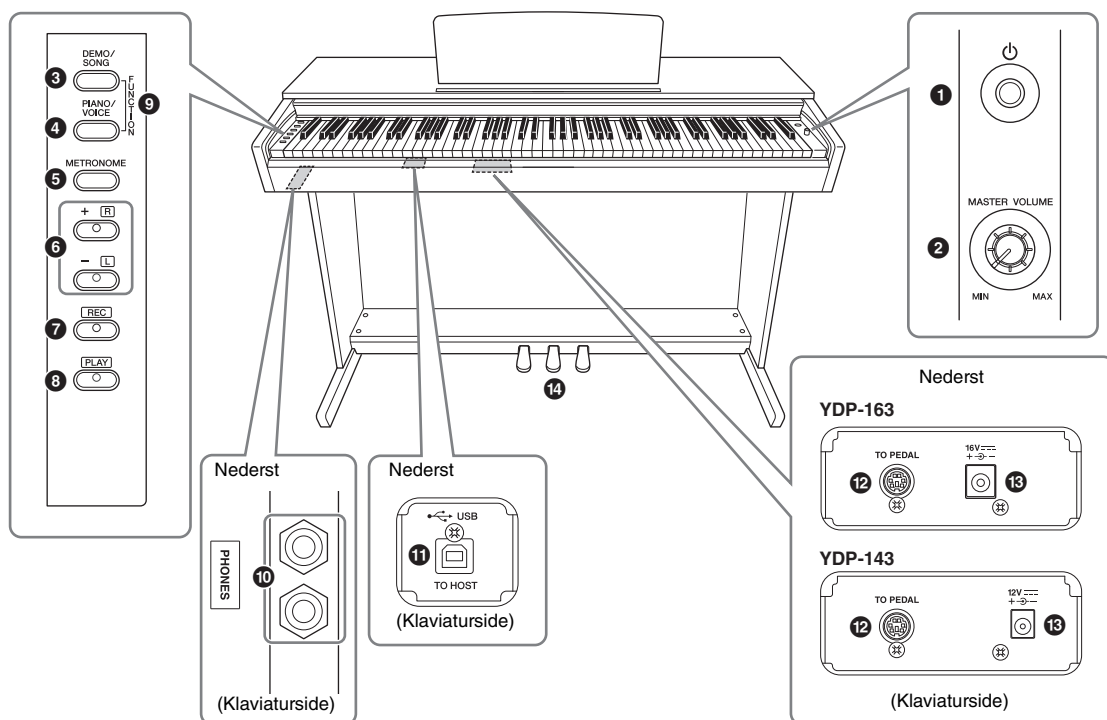

- 1** [⏻] (Standby/On)-kontakt ..... side 12  
Til tænding af strømmen eller indstilling til standby.
- 2** [MASTER VOLUME]-drejeknap ..... side 12  
Til justering af den overordnede lydstyrke.
- 3** [DEMO/SONG]-knap ..... sider 19, 24  
Til afspilning af demomelodier og forprogrammerede melodier.
- 4** [PIANO/VOICE]-knap ..... sider 18, 20, 22  
Valg af en enkelt lyd, to lyde der skal kombineres, eller rumklangstype.
- 5** [METRONOME]-knap ..... side 17  
Til start eller stop af metronomen.
- 6** [+R], [-L]-knappe .....siderne 17, 18, 24, 25

  - Generelt skal de bruges til at vælge den næste eller forrige lyd.
  - Under afspilning af melodier bruges de til at vælge næste eller forrige melodi og til at slukke og tænde for henholdsvis højrehånds- og venstrehåndsstemme (mens [PLAY] holdes nede).
  - Ved brug af metronom bruges de til at øge og reducere tempoet.
- 7** [REC]-knap ..... side 26  
Til optagelse af det, du spiller på tangenterne.
- 8** [PLAY]-knap ..... side 26  
Til afspilning af det, der er indspillet.
- 9** [FUNCTION] ..... sider 16, 21  
Hvis du holder knapperne [DEMO/SONG] og [PIANO/VOICE] nede samtidig og trykker på en angivet tangent, kan du ændre forskellige indstillinger, herunder MIDI, transponeringsparametre osv.
- 10** [PHONES]-stik .....side 13  
Til tilslutning af standardstereohovedtelefoner.
- 11** [USB TO HOST]-stik  
Til tilslutning af en computer eller en smartenhed, f.eks. iPhone eller iPad. Se onlinevejledningen "Computer-related Operations" (Computerrelaterede handlinger) vedrørende forbindelse til en computer. Se onlinevejledningen "MIDI Reference" (MIDI-oversigt) (side 9) vedrørende instruktioner i brugen af MIDI.

**OBS!**  
Brug et USB-kabel af typen AB på højst 3 meter. USB 3.0-kabler kan ikke bruges.
- 12** [TO PEDAL]-stik .....side 32  
Til tilslutning af pedalledningen.
- 13** DC IN-stik .....side 12  
Til tilslutning af AC-adapter.
- 14** Pedaler .....side 15  
Til styring af udtryk og efterklang som på et akustisk klaver.

## Klargøring

### Tangentlåg

#### Sådan åbner du låget over tangenterne:

Løft en smule op i låget, tryk derefter på det, og skub det helt ind.

#### Sådan lukker du låget over tangenterne:

Træk låget ud mod dig selv, og sænk det forsigtigt ned over tangenterne.

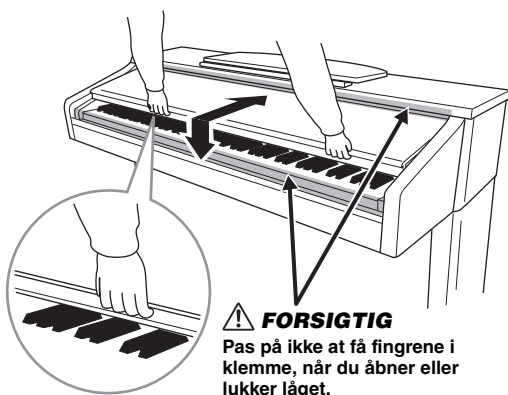

#### ⚠ FORSIGTIG

- Hold låget med begge hænder, når du åbner og lukker det. Slip det ikke, før det er helt åbnet eller lukket. Pas på ikke at få fingrene i klemme (dine egne eller andres, pas især på med børn) mellem låget og instrumentet.
- Anbring ikke genstande af f.eks. papir eller metal oven på låget. Små genstande kan falde ned i instrumentet, når låget åbnes, og kan være næsten umulige at fjerne. Dette kan forårsage elektrisk stød, kortslutning, brand eller anden alvorlig skade på instrumentet.

### Nodestativ

#### Sådan sættes nodestativet op:

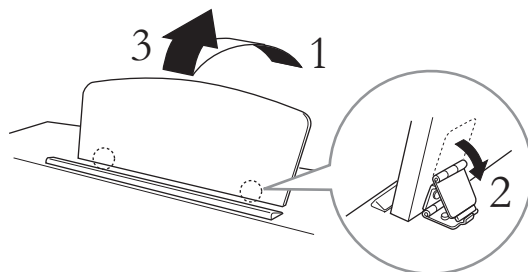

1. Træk nodestativet så langt op mod dig selv, som det kan komme.
2. Vip de to metalstøtter bag på nodestativet i venstre og højre side ned.
3. Vip nodestativet tilbage, så det hviler på de to metalstøtter.

#### Sådan sænkes nodestativet:

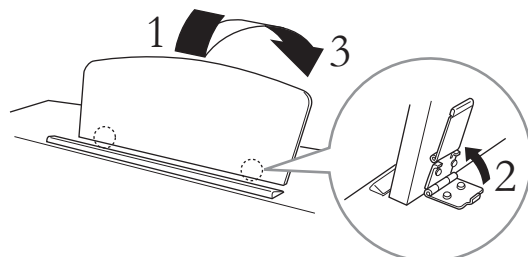

1. Træk nodestativet så langt ind mod dig selv, som det kan komme.
2. Løft de to metalstøtter (på bagsiden af nodestativet).
3. Vip nodestativet tilbage, indtil det ligger helt ned.

#### ⚠ FORSIGTIG

Brug ikke nodestativet, når det er halvt løftet. Når du sænker nodestativet, skal du ikke slippe det, før det er helt nede.

## Sådan tændes instrumentet

### 1. Sæt stikkene fra AC-adapteren i den rækkefølge, der er vist på illustrationen.

YDP-163

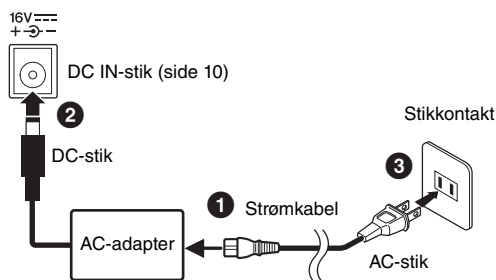

YDP-143

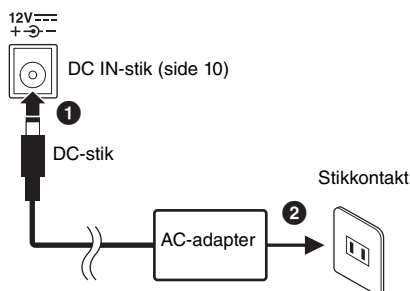

Formen på stikket og kontakten kan være forskellig, alt efter hvor instrumentet købes.

#### ⚠ ADVARSEL

Brug kun den specificerede adapter side 34. Hvis du bruger andre adaptere, kan det resultere i uoprettelig skade på både adapteren og instrumentet.

#### ⚠ FORSIGTIG

Tag AC-stikket ud af stikkontakten i tordenvejr, eller hvis instrumentet ikke skal bruges i længere tid.

#### BEMÆRK

Følg denne fremgangsmåde i omvendt rækkefølge, når du frakobler AC-adapteren.

### I forbindelse med en adapter med et aftageligt stik

Fjern ikke stikket fra adapteren. Hvis stikket fjernes ved en fejl, skal du skubbe stikket på plads uden at røre ved metaldelene og derefter skubbe stikket helt ind, indtil du hører et klik.

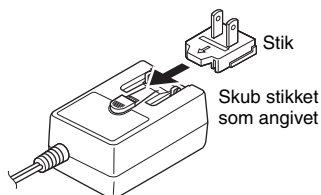

Formen på stikket og kontakten kan være forskellig, alt efter hvor instrumentet købes.

#### ⚠ ADVARSEL

- Sørg for, at stikket sidder i adapteren. Hvis du bruger stikket alene, kan det forårsage elektrisk stød eller brand.
- Rør aldrig ved metaldelen, når du tilslutter stikket. Sørg også for, at der ikke er støv mellem AC-adapteren og stikket, da dette kan forårsage elektrisk stød, kortslutning eller skade.

### 2. Tryk på [⏻]-knappen (Standby/On) for at tænde for strømmen.

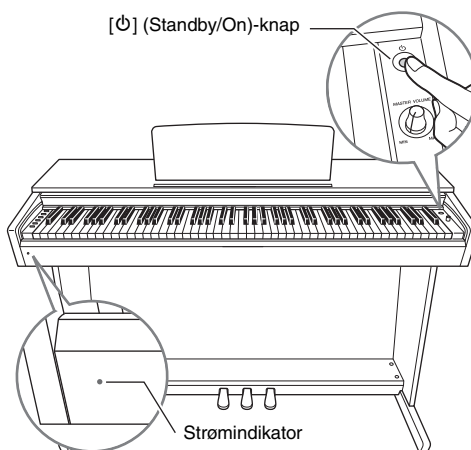

#### Strømindikator

Hvis du lukker tangentlåget uden at sætte klaviaturet på standby, bliver strømindikatoren ved med at lyse som tegn på, at der stadig er tændt for strømmen.

Når du er klar til at sætte klaviaturet på standby, skal du trykke på knappen [⏻] (Standby/On) igen i et sekund. Strømindikatoren slukkes.

#### ⚠ FORSIGTIG

Selv om knappen [⏻] (Standby/On) er i standbyposition, afgives der stadig små mængder elektricitet til enheden. Tag altid strømkablet ud af stikkontakten, hvis instrumentet ikke skal bruges i længere tid.

## Indstilling af lydstyrke

Når du begynder at spille, skal du bruge [MASTER VOLUME]-knappen til at justere den overordnede lydstyrke.

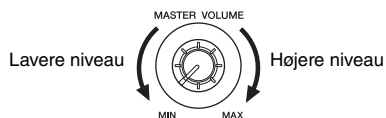

#### ⚠ FORSIGTIG

Dette instrument bør ikke bruges ved høj lydstyrke i længere tid ad gangen, for at undgå høreskader.

## Automatisk slukkefunktion

For at undgå unødvendigt strømforbrug er dette instrument udstyret med en automatisk slukkefunktion, der automatisk afbryder strømmen, når instrumentet ikke har været brugt i ca. 30 minutter. Hvis du ikke ønsker at bruge den automatiske slukkefunktion, kan du deaktivere funktionen som beskrevet nedenfor: Indstillingen (deaktiveret eller aktiveret) bevares, selv om der slukkes for strømmen.

### Standardindstilling:

Aktiveret

## Deaktivering af automatisk slukkefunktion

### Når instrumentet er slukket

Hold A-1 tangenten (den laveste tangent) nede, samtidigt med at du trykker på  (Standby/On) for at tænde instrumentet. [REC]-indikatoren blinker tre gange, hvilket betyder, at den automatiske slukkefunktion er deaktiveret.

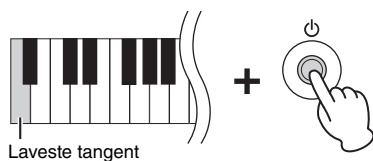

### Når instrumentet er tændt

Hold [DEMO/SONG] og [PIANO/VOICE] nede samtidigt, og tryk på tangenten A#5.

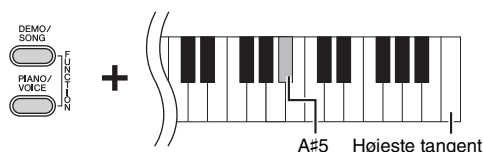

## Sådan aktiveres den automatiske slukkefunktion

Hold [DEMO/SONG] og [PIANO/VOICE] nede, mens du trykker gentagne gange på A5-tangenten.

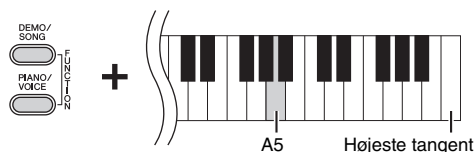

## Brug af hovedtelefoner

Da dette instrument har to [PHONES]-stik, kan du tilslutte to sæt standardstereohovedtelefoner. Hvis du kun bruger et sæt hovedtelefoner, kan du selv vælge, hvilket stik du sætter det i, da det automatisk slukker for højttalerne.

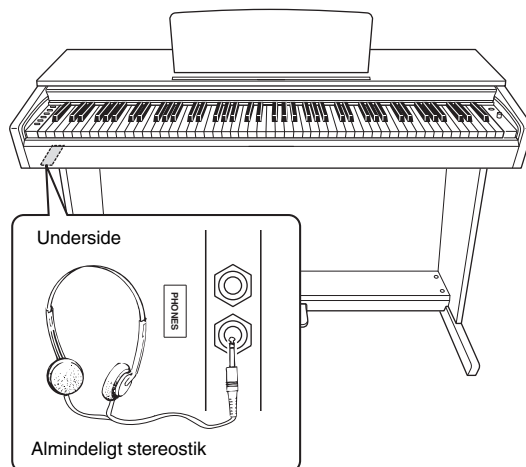

### **FORSIGTIG**

Brug ikke hovedtelefoner med høj lydstyrke i længere tid ad gangen, da dette kan medføre tab af hørelse.

## Sådan genskabes en naturlig følelse af afstand (stereofonisk optimering)

Ved hjælp af stereofonisk optimering føles det, som om du spiller på et rigtigt akustisk klaver – selvom du lytter via hovedtelefonerne. Normalt kommer lyden ud af hovedtelefonlyden tæt på dine ører. Men effekten af den stereofoniske optimering betyder, at der genskabes en naturlig afstand eller følelsen af fysisk afstand mellem dine ører og instrumentet, som om du spillede på et akustisk klaver.

### Standardindstilling:

On (Til)

Hold [PIANO/VOICE] nede, og tryk på tangenten A#0 for at deaktivere funktionen. Tryk på tangenten A0, mens du holder [PIANO/VOICE] nede, for at deaktivere funktionen.

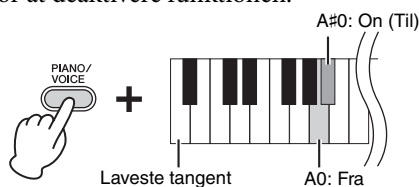

# Spil på instrumentet

## Intelligent Acoustic Control (IAC) (Intelligent Akustisk Styring)

Ved hjælp af denne funktion justeres lyd kvaliteten for instrumentet automatisk, og lyd kvaliteten styres i henhold til den overordnede lyd styrke. Det medfører, at selv ved lav lyd styrke kan du høre både lave og høje lyde klart.

### Standardindstilling:

On (Til)

### Sådan aktiveres IAC:

Tryk på tangenten F#0, mens du holder [PIANO/VOICE] nede.

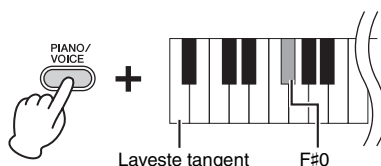

### Sådan deaktiveres IAC:

Tryk på tangenten F0, mens du holder [PIANO/VOICE] nede.

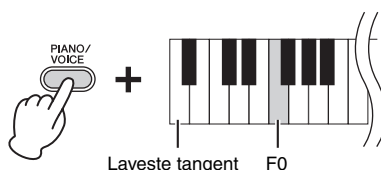

### Sådan justeres IAC-dybde:

Tryk på en af tangenterne A-1-D#0, mens du holder [PIANO/VOICE] nede.

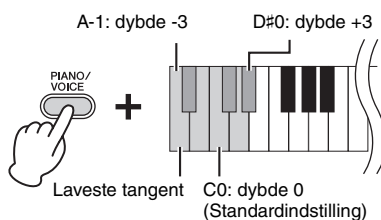

Jo højere værdi, desto tydeligere høres høje og lave lyde ved lav lyd styrke.

### Indstillingsmuligheder:

A-1 (-3) – D#0 (+3)

### Standardindstilling:

C0 (0)

## Brug af pedalerne

### Sustain-pedal (højre)

Når du træder på denne pedal, klinger tonerne længere. Når du slipper pedalen, stoppes (dæmpes) alle klingende toner. Denne pedal indeholder en "halvpedalfunktion", der skaber delvis efterklang, afhængigt af hvor langt du træder pedalen ned.

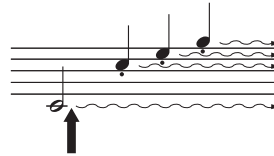

Hvis du trykker fortepedalen ned her, vil de toner, du spiller, før pedalen slippes igen, klinge længere.

### Sostenutopedal (midten)

Hvis du træder på denne pedal, mens du holder tangenter nede, klinger tonerne længere (end hvis du havde trådt på fortepedalen), men alle efterfølgende toner klinger ikke længere. Dermed kan du få en akkord eller en enkelt lav tone til at klinge længere, mens de andre toner spilles "staccato".

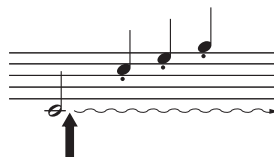

Hvis du trykker sostenutopedalen ned her, mens tonen holdes, klinger tonen, så længe pedalen holdes nede.

### Pianopedal (venstre)

Når denne pedal trædes ned, mindskes lydstyrken og tonernes klangfarve ændres en smule. De toner, du har spillet, før du trådte på denne pedal, påvirkes ikke.

#### BEMÆRK

Hvis fortepedalen ikke virker, skal du sikre, at pedalledningen sidder korrekt i stikket i instrumentet (side 32).

#### Halvpedalfunktion

Med denne funktion er det muligt at variere efterklngen afhængigt af, hvor meget pedalen trykkes ned. Jo længere pedalen trykkes ned, desto længere bliver efterklngen. Hvis du f.eks. trykker på fortepedalen, og alle tonerne, du spiller, bliver lidt for tætte og høje med for kraftig efterklang, kan du slippe den halvt eller mere og dæmpe efterklngen (tætheden).

#### BEMÆRK

Når sostenutopedalen trædes ned, kan orgel- og strygerlydene fortsætte med at klinge, efter tonen er sluppet.

#### BEMÆRK

Når du vælger jazzorgellyden, vil tryk på den venstre pedal skifte mellem hurtig/langsom rotation i den roterende højttaler (side 18).

## Brug af dæmperresonans

Med dæmperresonansen simuleres efterklngen fra dæmperpedalen på et flygel, som om du trykker på dæmperpedalen og spiller på klaviaturet. Denne effekt påvirker al instrumentets lyd.

### Sådan aktiveres dæmperresonans:

Tryk på tangenten G#2, mens du holder [PIANO/VOICE] nede.

### Sådan deaktiveres dæmperresonans:

Tryk på G2-tangenten, mens du holder [PIANO/VOICE] nede.

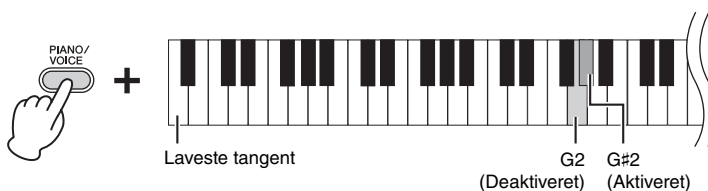

#### Standardindstilling:

On (Til)

## Indstilling af bekræftelseslyde

Når en opsætning ændres ved brug af kombinationen af en knap og en tangent, høres en betjeningslyd ("Til" "Fra", klik, inputværdi for tempo). Denne bekræftelseslyd kan aktiveres (ON) eller deaktiveres (OFF) efter ønske.

### Sådan aktiveres bekræftelseslyde

Hold [DEMO/SONG] og [PIANO/VOICE] nede samtidigt, og tryk på tangenten A#-1.

### Sådan deaktiveres bekræftelseslyde

Hold [DEMO/SONG] og [PIANO/VOICE] nede samtidigt, og tryk på tangenten A-1.

**Standardindstilling:**

On (Til)

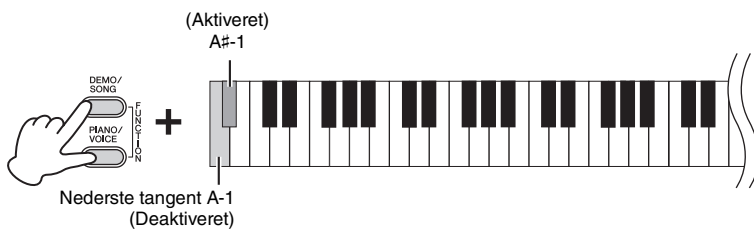

## Ændring af anslagsfølsomhed

Du kan angive anslagsfølsomheden, dvs. hvordan lyden reagerer på den måde, du slår tangenterne an på.

Tryk på en af tangenterne A6-C7, mens du holder [PIANO/VOICE] nede.

**BEMÆRK**

Denne indstilling virker ikke for visse lyde, f.eks. orgellyde.

**Standardindstilling:**

B6 (Medium)

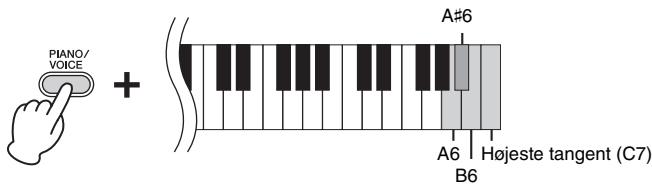

Tangent	Grad af anslagsfølsomhed	Beskrivelse
A6	Fixed	Lydstyrken ændres ikke, uanset om du spiller hårdt eller blødt på tangenterne.
A#6	Soft	Lydstyrken ændrer sig ikke meget, uanset om du spiller hårdt eller blødt på tangenterne.
B6	Medium	Dette er klaverets standardanslagsfølsomhed.
C7	Hard	Lydstyrken varierer meget fra pianissimo til fortissimo, så du kan spille udtryksfuldt og dynamisk. Du skal anslå tangenterne hårdt for at frembringe en kraftig lyd.



## Brug af metronom

Metronomfunktionen er praktisk, når du skal indøve en melodi i et nøjagtigt tempo.

1. Tryk på [METRONOME] for at starte metronomen.
2. Tryk på [METRONOME] for at stoppe metronomen.

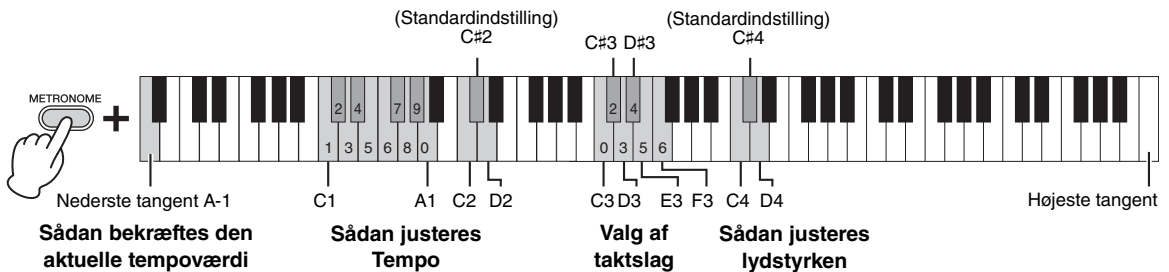

### Stemmebekræftelse for aktuell tempoværdi (på engelsk)

Tryk på tangenten A-1 (laveste tangent), mens du holder [METRONOME] nede.

### Valg af taktslag

Tryk på en af tangenterne C3-F3, mens du holder [METRONOME] nede.

### Sådan justeres tempo

Metronomtempoet kan indstilles fra 5 til 280 taktslag pr. minut.

- **Sådan øges eller mindses værdien med 1:**

Tryk på [+R] for at øge eller [-L] for at mindske, mens metronomen spiller.

- **Sådan øges eller mindses værdien med 10:**

Tryk på C2-tangenten for at øge eller D2-tangenten for at mindske, mens du holder [METRONOME] nede.

- **Sådan angives en trecifret værdi:**

Tryk på de relevante C1-A1-tangenter en efter en i rækkefølge, mens du holder [METRONOME] nede. Hvis du f.eks. vil angive "95," skal du trykke på tangenterne A1 (0), G#1 (9) and E1 (5) i rækkefølge.

- **Nulstilling af en værdi til standardindstilling (120)**

Tryk på [+R] og [-L] samtidigt, eller tryk på C#2-tangenten, mens du holder [METRONOME] nede.

### Justering af lydstyrken

Tryk på D4-tangenten for at øge eller C4-tangenten for at mindske lydstyrken, mens du holder [METRONOME] nede.

Tangent	Taktslag
C3	0
C#3	2
D3	3
D#3	4
E3	5
F3	6

#### BEMÆRK

Der udlæses en numerisk værdi, når der trykkes på en relevant tangent.

#### Indstillingsmuligheder:

1-20

#### Standardindstilling:

15 (C#4)

## Afspilning af forskellige musikinstrumentlyde (Lyde)

### Valg af lyd

#### Sådan vælges "Grand Piano 1":

Tryk blot på [PIANO/VOICE].

#### Sådan vælges en anden lyd:

Tryk på [PIANO/VOICE], og tryk derefter på [+R] eller [-L] for at vælge den næste eller forrige lyd.

#### Sådan vælges en bestemt lyd:

Tryk på en af tangenterne C1-A1, mens du holder [PIANO/VOICE] nede. Du finder flere oplysninger om, hvilken lyd der er tildelt hvilken tangent, i nedenstående oversigt.

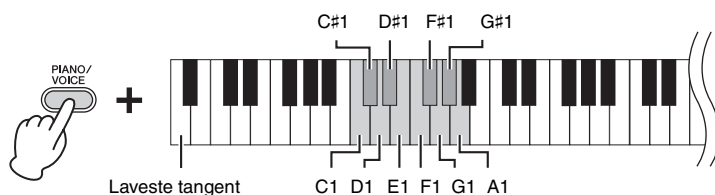

#### BEMÆRK

Du kan afspille demomelodier for at høre kendetegnene for de forskellige lyde (side 19).

### Liste over lyde

Tangent	Lydnavn	Lydbeskrivelse
C1	Grand Piano 1	Denne lyd er samlet fra et koncertflygel i fuld størrelse. Den bruger forskellige samplinger, afhængigt af spilstyrken, og skaber blødere tonale ændringer. Denne lyd er ikke kun egnet til klassiske kompositioner, men til klaverstykker i alle stilarter.
C#1	Grand Piano 2	Varm og blød klaverlyd. Velegnet til ballader.
D1	Grand Piano 3	Lys klaverlyd. En klar tone hjælper lyden med at "skære igennem", når man spiller i et ensemble.
D#1	E.Piano 1	En elektronisk klaverlyd, der er skabt ved hjælp af FM-syntese. Velegnet til de fleste former for pop.
E1	E.Piano 2	Lyden af et elektrisk klaver med "tænder" af metal, der slås an med hamre. Giver en blød tone, når det anslås let, og en aggressiv tone, når det anslås hårdt.
F1	Harpsichord	Det definitive instrument til barokmusik. Da et cembalo bruger knipsede strenge, er det ikke anslagsfølsomt. Der høres dog en ekstra, karakteristisk lyd, når tangenterne slippes.
F#1	Vibraphone	Vibrafon spillet med forholdsvis bløde køller. Jo hårdere du spiller, jo mere metallisk bliver klangen.
G1	Pipe Organ	Dette er en typisk pipeorgellyd (8 fod + 4 fod + 2 fod). Velegnet til barok kirkemusik.
G#1	Jazz Organ	Lyden af et elorgel af typen "tonewheel". Optræder ofte i jazz- og rockmusik. Rotationshastigheden for den roterende højttaler-effekt kan skiftes ved at bruge den venstre pedal.
A1	Strings	Stort stereosamlet strygerensemble med en naturtro klang. Prøv at kombinere denne lyd med piano i dobbelttilstand.

## Aflytning af demomelodierne

Der findes særlige individuelle demomelodier for alle lydene i instrumentet.

### 1. Tryk på [DEMO/SONG] for at starte afspilningen.

[PLAY]-indikatoren blinker, og demomelodien for den aktuelle lyd starter. Afspilningen af demomelodier starter med den valgte melodi og fortsætter. Efter den sidste demomelodi vendes der tilbage til den første demomelodi, og rækkefølgen gentages, indtil du stopper den.

#### Sådan ændres demomelodien under afspilning:

Tryk på [+R] eller [-L] for at vælge den næste eller forrige demomelodi. Du vælger en bestemt demomelodi ved at trykke på og holde [DEMO/SONG] nede og derefter trykke på en af tangenterne C1-A1.

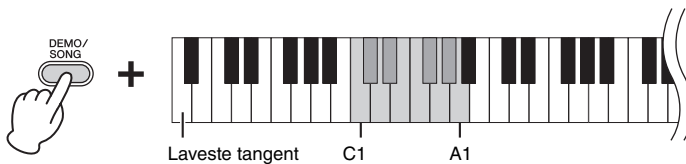

#### BEMÆRK

Hvis du vil ændre afspilningstempoet, kan du læse mere på side 17.

### 2. Tryk på [DEMO/SONG] eller [PLAY] for at stoppe afspilningen.

[PLAY]-indikatoren slukkes.

#### Liste over demomelodier

Tangent	Lydnavn	Titel	Komponist
C1	Grand Piano 1	Blumenlied	G. Lange
C#1	Grand Piano 2	Von fremden Landern und Menchen, Kinderszenen op. 15-1	R. Schumann
D1	Grand Piano 3	Original	—
D#1	E.Piano 1	Original	—
E1	E.Piano 2	Original	—
F1	Harpsichord	Concerto a cembalo obbligato, 2 violini, viola e continuo No. 7, BWV. 1058	J. S. Bach
F#1	Vibraphone	Original	—
G1	Pipe Organ	Herr Christ, der ein'ge Gottes-Sohn, BWV. 601	J. S. Bach
G#1	Jazz Organ	Original	—
A1	Strings	Original	—

Demomelodierne, med undtagelse af originalmelodierne, er omarrangerede uddrag af originalkompositionerne. De originale demomelodier er Yamaha-originaludgivelser (©2016 Yamaha Corporation).

## Variation af klangen (rumklang)

Dette instrument indeholder flere rumklangstyper, der giver lyden ekstra dybde og udtryk ved at skabe en realistisk akustisk klang. Den korrekte rumklangstype og -dybde hentes automatisk, når du vælger en lyd eller melodi. Det er derfor, rumklangstypen ikke skal vælges, men den kan ændres efter behov.

### Sådan vælges en rumklangstype:

Tryk på en af tangenterne C2-E2, mens du holder [PIANO/VOICE] nede.

#### Rumklang i dobbelttilstand (side 22)

Der tildeles automatisk en passende rumklangstype til hver lydkombination.

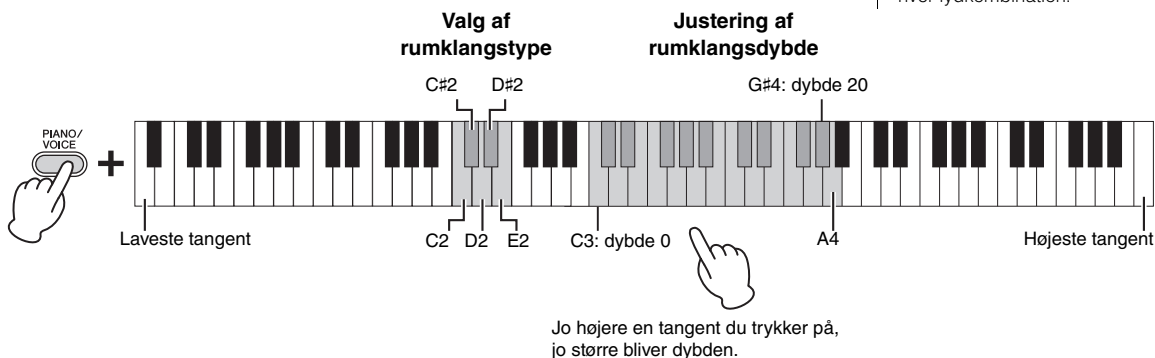

### Liste over rumklangstyper

Tangent	Rum-klangstype	Beskrivelse
C2	Recital Hall	Simulerer den klare rumklanged lyd, du hører i en mellemstor koncertsal med klavermusik.
C#2	Concert Hall	Simulerer den fantastiske rumklanged lyd, du hører i en stor koncertsal med orkesterlyd.
D2	Chamber	Velegnet til kammermusik, da den simulerer den intime rumklanged lyd, du hører i et stort rum, f.eks. i forbindelse med klassiske koncerter.
D#2	Club	Simulerer den levende rumklanged lyd, du hører i forbindelse med livemusik eller i en jazzklub.
E2	Off	Der anvendes ingen effekt.

### Sådan justeres rumklangedybden:

Tryk på en af tangenterne C3-G#4, mens du holder [PIANO/VOICE] nede. Jo højere en tangent du trykker på, jo større bliver dybden.

Tryk på og hold [PIANO/VOICE] nede, mens du trykker på A4-tangenten for at indstille rumklangedybden til den mest passende værdi for den aktuelle lyd.

#### Rumklangedybde:

0 (ingen effekt) – 20 (maksimal rumklangedybde)

## Transponering af tonehøjden i halvtoner

Du kan ændre tonehøjden for hele instrumentet op eller ned i halvtoner, så det bliver lettere at spille i vanskelige tonearter, og så instrumentets tonehøjde lettere kan tilpasses en sanger eller andre instrumenter. Hvis du f.eks. vælger "+5", vil et tryk på C-tangenten give et F, hvilket gør det muligt at spille en melodi i F-mol, som om den var i C-mol.

### Sådan transponeres tonehøjden ned:

Hold [DEMO/SONG] og [PIANO/VOICE] nede, og tryk på en tangent mellem F#2 (-6) og B2 (-1).

### Sådan transponeres tonehøjden op:

Hold [DEMO/SONG] og [PIANO/VOICE] nede, og tryk på en tangent mellem C#3 (+1) og F#3 (+6).

### Sådan gendannes normal tonehøjde:

Tryk på og hold [DEMO/SONG] og [PIANO/VOICE] nede, mens du trykker på tangenten C3.

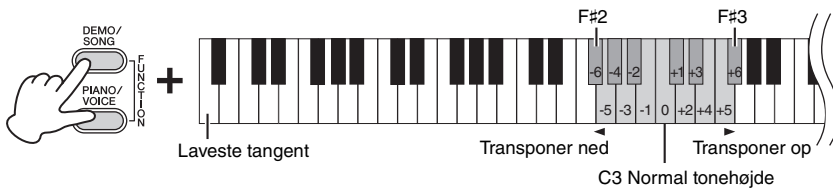

## Finstemning af tonehøjden

Du kan finstemme tonehøjden for hele instrumentet i trin på ca. 0,2 Hz. Dermed kan du præcist tilpasse tonehøjden, så den passer til tonehøjden for andre instrumenter eller musikken på en CD.

### Sådan hæves tonehøjden (i intervaller på ca. 0,2 Hz):

Tryk på og hold [DEMO/SONG] og [PIANO/VOICE] nede samtidigt, og tryk derefter på [+R].

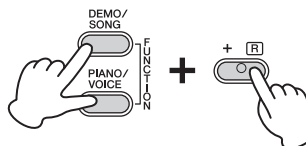

### Sådan sænkes tonehøjden (i intervaller på ca. 0,2 Hz):

Tryk på og hold [DEMO/SONG] og [PIANO/VOICE] nede samtidigt, og tryk derefter på [-L].

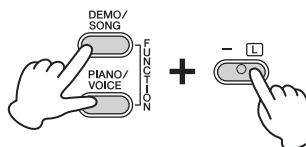

### Sådan indstilles tonehøjden til 442,0 Hz:

Tryk på og hold [DEMO/SONG] og [PIANO/VOICE] nede samtidigt, og tryk derefter på tangenten A0.

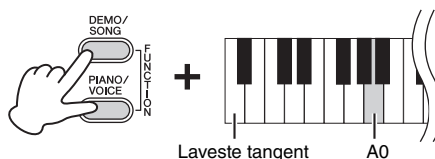

### Sådan gendannes standardtonehøjden (440,0 Hz):

Tryk på og hold [DEMO/SONG] og [PIANO/VOICE] nede samtidigt, og tryk på [+R] og [-L] samtidigt.

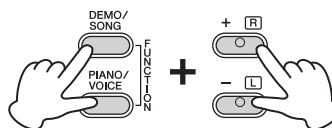

### Hz (hertz)

En måleenhed for en lyds frekvens eller det antal gange, en lydølge svinger pr. sekund.

### Indstillingsmuligheder:

414,8 – 466,8 Hz

### Standardindstilling:

A3 = 440,0 Hz

## Kombination af to lyde (dobbeltilstand)

Du kan lægge to lyde oven på hinanden og spille med dem samtidig for at skabe en mere nuanceret lyd.

### 1. Aktivér dobbeltilstand.

Tryk på og hold [PIANO/VOICE] nede, og hold samtidigt to tangenter mellem C1 og A1 nede for at vælge de to ønskede lyde. Du finder flere oplysninger om, hvilke lyde der er tildelt hvilke tangenter, under "Listen over lyde" (side 18).

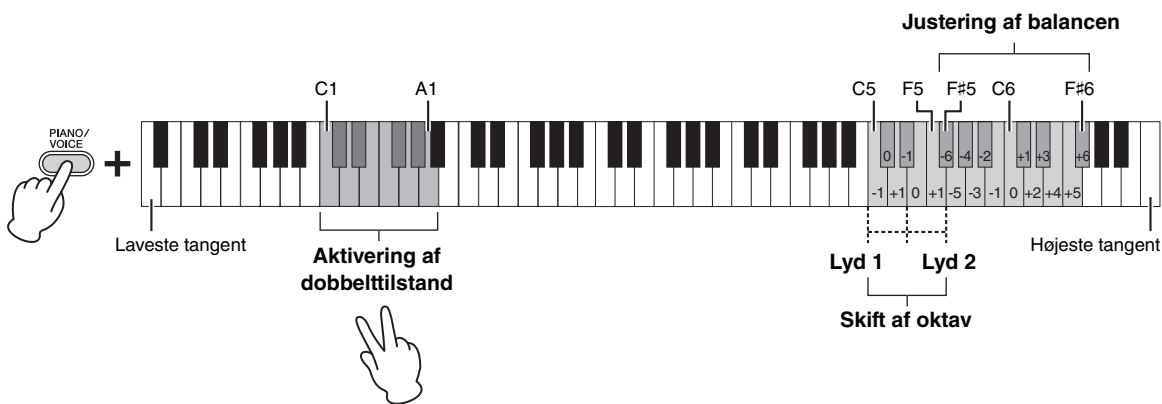

Den lyd, der er tildelt den laveste af de to tangenter, er Lyd 1, og den lyd, der er tildelt den højeste af de to tangenter, er Lyd 2. Du kan ikke tildele den samme lyd til både Lyd 1 og Lyd 2 samtidigt i dobbeltilstand.

#### Sådan skiftes oktav for hver lyd:

Tryk på en af tangenterne C5-F5, mens du holder [PIANO/VOICE] nede.

#### Sådan justeres balancen mellem to lyde:

Tryk på en af tangenterne F#5-F#6, mens du holder [PIANO/VOICE] nede. Når værdi er indstillet til "0" (C6), genindstilles de to lyde til hver deres standardindstilling. Indstillinger under "0" øger lydstyrken for Lyd 2, mens indstillinger over "0" øger lydstyrken for Lyd 1 i forhold til den anden.

#### BEMÆRK

Dobbeltilstand og tilstanden Firhændig i samme oktav (side 23) kan ikke aktiveres samtidigt.

#### Indstillingsmuligheder:

-1 - 0 - +1

#### Indstillingsmuligheder:

-6 - 0 - +6

### 2. Du forlader dobbeltilstand ved at trykke på [PIANO/VOICE].

## Firhændig i samme oktav

Ved hjælp af denne funktion kan to personer spille på instrumentet samtidig – en på venstre halvdel og en på højre – men i samme oktav.

### 1. Tryk på [+R] og [-L] samtidigt, mens du holder [PIANO/VOICE] nede, for at aktivere firhændig i samme oktav.

Klaviaturet inddeles i to sektioner, hvor E3-tangenten er splitpunktet.

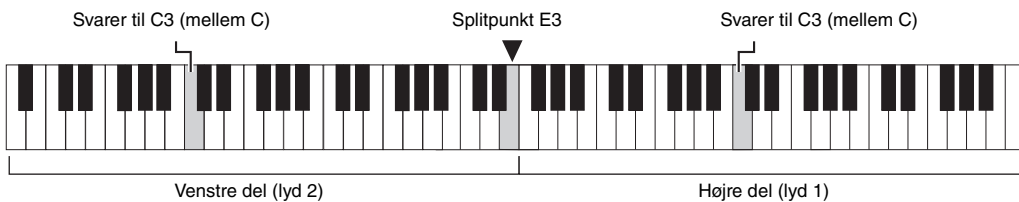
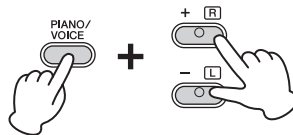

#### BEMÆRK

- Der kan ikke tildeles forskellige lyde til højre lyd og venstre lyd.
- Splitpunktet kan kun være E3.

### 2. En person kan spille på venstre sektion af klaviaturet, mens en anden person spiller på højre sektion.

#### Sådan skiftes oktav for hver del:

Samme fremgangsmåde som i dobbelttilstand (side 22).

I tilstanden Firhændig i samme oktav er venstre del tildelt lyd 2, mens højre del er tildelt lyd 1.

#### Sådan justeres lydbalancen mellem to klaviatursektioner:

Samme fremgangsmåde som i dobbelttilstand (side 22).

Indstillinger under "0" øger lydstyrken for venstre lyd (lyd 2), mens indstillinger over "0" øger lydstyrken for højre lyd i forhold til den anden.

#### Pedalfunktionen ved firhændig spil

**Sustain-pedal:** Tilføjer efterklang til den højre sektion.

**Sostenutopedal:** Tilføjer efterklang til begge sektioner.

**Pianopedal:** Tilføjer efterklang til den venstre sektion.

#### Indstillingsmuligheder:

-2 – 0 – +2

#### Indstillingsmuligheder:

-6 – 0 – +6

#### BEMÆRK

Lyde, der afspilles i venstre del, afspilles fra den venstre højtaler, og lyde, der afspilles i den højre del, afspilles fra den højre højtaler.

#### BEMÆRK

Hvis klaviaturet er i dobbelttilstand, vil aktivering af firhændigfunktionen medføre, at dobbelttilstanden forlades, og lyd 1 bruges over hele klaviaturet.

### 3. Hvis du vil forlade firhændigfunktionen, skal du holde [PIANO/VOICE] nede og samtidigt trykke på [+R] og [-L].

# Afspilning og øvning af melodier

## Aflytning af 50 forprogrammerede melodier

Udover demomelodierne indeholder instrumentet forprogrammerede melodier, som du kan lytte til.

1. Find nummeret på den melodi, du vil afspille fra nodebogen "50 Greats for the Piano".
2. Hold [DEMO/SONG] nede, og tryk på en af tangenterne mellem C2 og C#6 for at starte afspilningen.

Nummeret for hver forprogrammeret melodi er tildelt tangenterne C2-C#6.

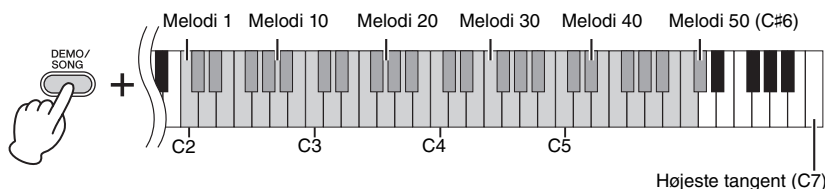

Indikatorerne [+R] og [-L] lyser, hvorefter [PLAY]-indikatoren blinker i det aktuelle tempo, og afspilningen af de forprogrammerede melodier fortsættes i rækkefølge, startende med den valgte forprogrammerede melodi. Efter den sidste forprogrammerede melodi vendes der tilbage til den første forprogrammerede melodi, og rækkefølgen gentages, indtil du stopper den.

### Sådan skiftes forprogrammeret melodi under afspilning:

Tryk på [+R] eller [-L] for at skifte til næste eller forrige forprogrammerede melodi, eller vælg direkte den ønskede melodi ved at holde [DEMO/SONG] nede og trykke på den tilhørende tangent.

### Sådan ændres tempoet under afspilning:

Tryk på [METRONOME] for at starte metronomen, og tryk derefter på [+R] eller [-L] for at øge eller sænke tempoværdien med 1. De øvrige instruktioner er de samme som for metronomtempo (side 17).

### Sådan gør du, hvis du vil afspille fra starten af melodien i det ønskede tempo for at øve dig:

Tryk på [+R] og [-L] samtidigt under afspilning for at springe til afspilningspositionen i begyndelsen af melodien, og fortsæt derefter afspilning i det senest angivne tempo.

3. Tryk på [DEMO/SONG] eller [PLAY] for at stoppe afspilningen.

Indikatorerne for [PLAY], [+R] og [-L] slukkes.

### BEMÆRK

Du kan spille på tangenterne samtidig med afspilningen af den forprogrammerede melodi. Du kan også ændre den lyd, der spilles fra tangenterne.

### BEMÆRK

De forprogrammerede melodier, demomelodi og andre melodier (maksimalt ti) overført fra en computer kan afspilles i rækkefølge indenfor hver kategori.

### BEMÆRK

Du kan importere yderligere melodier ved at hente SMF-filer fra en computer. Du finder flere oplysninger under "Computer-related Operations" (Computerrelaterede funktioner) på webstedet (side 9).



## Øvning af enhændig stemme

I forbindelse med alle melodier bortset fra demomelodierne (side 19) kan du slå venstrehands- og højrehandsstemmer til og fra hver for sig. Hvis du f.eks. slår [+R] fra, kan du øve højrehandsstemmen, mens venstrehandsstemmen afspilles, og omvendt.

1. **Vælg en forprogrammeret melodi (side 24) eller en brugermelodi (side 26).**
2. **Tryk på og hold [PLAY] nede, mens du trykker på [+R] eller [-L] for at slå stemmen til eller fra.**

Ved at trykke på samme knap gentagne gange, mens du holder [PLAY] nede, slås afspilningen henholdsvis til og fra. Indikator for knapindikatorerne, der angiver, at den tilsvarende stemme er aktiveret.

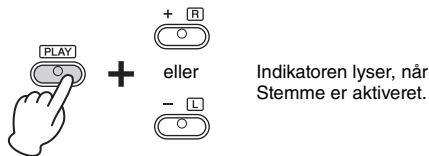

### BEMÆRK

Hvis du vælger en anden melodi, nulstilles tændt/slukket-status.

3. **Øv den stemme, der er slået fra.**

#### Sådan ændres tempoet:

Du kan evt. ændre tempoet, hvis det passer bedre til den melodi, du vil øve. Se mere på side 17.

4. **Tryk på [PLAY] for at stoppe afspilningen.**

## Sådan spiller du fra starten af en takt som har pause eller tomme takter

Denne funktion til hurtig afspilning gør det muligt for dig at angive, om en melodi skal afspilles med det samme fra den allerførste tone, eller om eventuelle tomme takter eller pauser skal afspilles før den første tone.

### Sådan aktiveres Quick Play (Hurtig afspilning):

Hold [DEMO/SONG] nede, og tryk på tangenten A#-1 for at aktivere øjeblikkelig afspilning fra første tone eller første pedalfunktion.

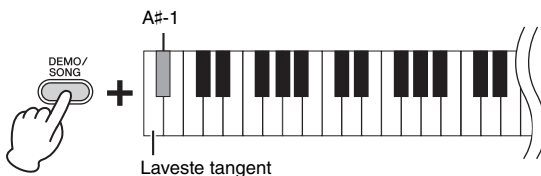

### Sådan deaktiveres Quick Play (Hurtig afspilning):

Hold [DEMO/SONG] nede, og tryk på den laveste tangent (A-1) for at afspille fra begyndelsen af den første takt (inklusive pause eller tom tone).

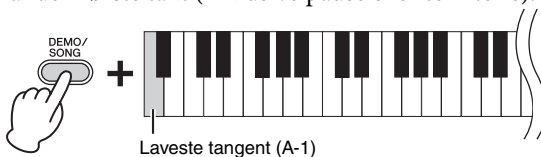

### Standardindstilling:

On (Til)

# Indspilning af det, du spiller

På dette instrument kan du indspille det, du selv spiller, som brugermelodi. Du kan indspille op til to stemmer (venstrehånd og højrehånd) samtidigt.

## Indspilning af det, du spiller

### 1. Væg den ønskede lyd og andre parametre, f.eks. taktslag, du skal bruge til indspilningen.

Du kan finde flere instruktioner i forbindelse med valg af lyde på side 18. Hvis det er nødvendigt, kan du angive andre parametre, f.eks. taktslag og effekter, under dette trin.

### 2. Tryk på og hold [REC] nede, mens du trykker på [+R] eller [-L] for at aktivere tilstanden Record Ready for den stemme, du vil indspille.

Hvis du ikke ønsker at indspille højre og venstre hånd hver for sig, kan du indspille hele melodien på en af stemmerne.

#### Indspilning af højrehåndsstemme ([+R])

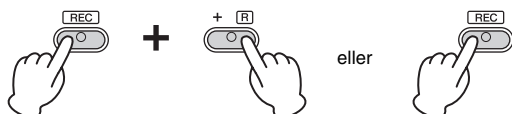

#### Indspilning af venstrehåndsstemme ([-L])

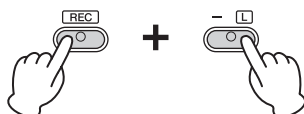

Efter et stykke tid lyser [REC], og indikatoren for den valgte stemme blinker i det aktuelle tempo.

#### Sådan forlades tilstanden Record Ready:

Tryk bare på [REC].

#### Hvis data allerede er blevet indspillet til den anden stemme:

Data i denne stemme vil blive afspillet under indspilningen.

### 3. Spil på tangenterne, eller tryk på [PLAY] for at starte indspilningen.

[REC]-indikatoren lyser, mens indikatoren for den indspillede stemme blinker i det aktuelle tempo.

### 4. Tryk på enten [REC] eller [PLAY] for at stoppe indspilningen.

Indikatorerne for [REC], [PLAY], [+R] og [-L] blinker hvilket betyder, at de indspillede data gemmes. Når dataene er gemt, slukkes indikatorerne hvilket betyder, at indspilningen er gennemført.

### 5. Du kan evt. indspille den anden stemme ved at gentage trinnene 1-4.

### 6. Tryk på [PLAY] for at starte afspilning af den indspillede melodi.

Tryk på [PLAY] igen for at stoppe afspilning.



#### Om lydfiler

Dette instruments indspilningsfunktion indspiller det, du spiller, som MIDI-data. Bemærk, at lydindspilning ikke er tilgængelig.

#### Indspilningskapacitet

På dette instrumentet kan du indspille op til 100 KB (cirka 11.000 toner).

#### BEMÆRK

Du kan bruge metronomen, mens du indspiller. Lyden fra metronomen vil dog ikke blive indspillet.

#### OBS!

Hvis en stemme indeholder data, lyser indikatoren for stemmen. Bemærk, at en indspilning overskriver data, der allerede er indspillet, med de nye data.

#### BEMÆRK

Hvis klaviaturet er i tilstanden Firhændig i samme oktav (side 23), indspilles dataene til hver stemme. Indspilningsstemmen kan ikke angives.

#### OBS!

Du må aldrig slukke for strømmen, mens de indspillede data gemmes (mens indikatorerne blinker). Hvis du gør det, mister du alle optagne data.

#### BEMÆRK

De indspillede melodidata kan gemmes på en computer som en SMF-fil (Standard MIDI file). Du finder flere oplysninger under "Computer-related Operations" (Computerrelaterede funktioner) på webstedet (side 9).

## Ændring af standardindstillingen for den indspillede melodi

Følgende parameterindstillinger kan ændres, når indspilningen er færdig.

- I forbindelse med enkelte stemmer: Lyd, volumenbalance (dobbel/firhændig i samme oktav), rumklangsdybde, dæmperresonans
- I forbindelse med hele melodien: Tempo, rumklangstype

- 1. Indeholder indstillinger for parametrene ovenfor efter ønske.**
- 2. Tryk på og hold [REC] nede, mens du trykker på den ønskede stemmeknap for at aktivere tilstanden Record Ready.**  
Efter et stykke tid lyser [REC], og indikatoren for den valgte stemme blinker i det aktuelle tempo.  
I denne status skal du ikke trykke på [PLAY] igen eller på en anden tangent. Hvis du gør det, sletter du de oprindeligt indspillede data.
- 3. Hold [REC] nede og tryk på [PLAY] for at forlade tilstanden Record Ready.**  
Indikatorerne for [REC], [PLAY], [+R] og [-L] blinker. Når dataene er gemt, slukkes indikatorerne, hvilket betyder, at handlingen er gennemført.  
  
Bekræft indstillingen ved at afspille melodien.

## Sletning af indspillede data

Sådan slettes en melodi:

- 1. Mens du holder [REC] nede, skal du trykke på [DEMO/SONG].**  
Indikatorerne [+R] og [-L] blinker.  
Tryk på [-L] for at afslutte denne status.
- 2. Tryk på [+R] for at slette data for hele melodien.**  
Indikatorerne for [REC], [PLAY], [+R] og [-L] blinker.  
Efter handlingen er udført, slukkes alle indikatorer.

Sådan slettes en bestemt stemme:

- 1. Mens du holder [REC] nede, skal du trykke på [+R] eller [-L] (afhængigt af den stemme du vil slette) for at aktivere tilstanden Record Ready.**  
Indikatorerne for [REC] og den valgte stemme ([+R] eller [-L]) blinker.
- 2. Tryk på [PLAY] for at starte indspilningen uden at spille på tangenterne.**  
Indikatoren for den valgte stemme ([+R] eller [-L]) blinker.
- 3. Tryk på [REC] eller [PLAY] for at stoppe indspilningen.**  
Alle indspillede data for den valgte stemme slettes, og indikatoren slukkes.

# Sikkerhedskopiering af data og opstart af indstillinger

## Bevarede data, når der slukkes for strømmen

Følgende indstillinger og data bevares, når der slukkes for strømmen.

- Metronomlydstyrke
- Metronomtaktslag
- Grad af anslagsfølsomhed
- Stemning
- Intelligent Acoustic Control-dybde
- Intelligent Acoustic Control Til/fra
- Stereofonisk optimering til/fra
- Bekræftelse af handling Lyd tændt/slukket
- Aktivér/deaktiver automatisk slukning
- Data for brugermelodi
- Melodidata (SMF-filer) overført fra en computer

## Lagring af brugermelodien på en computer

Blandt de data, der er nævnt ovenfor, er det kun brugermelodidata (USERSONG00.MID), der kan overføres til en computer og gemmes som en SMF-fil. Du finder flere oplysninger under "Computer-related Operations" (Computerrelaterede funktioner) på webstedet (side 9).

### **OBS!**

Gemte data kan gå tabt som følge af fejlfunktion eller forkert betjening. Gem vigtige data på en ekstern enhed som f.eks. en computer.

## Overførsel af SMF-filer mellem en computer og instrumentet

Ved hjælp af Musicsoft Downloader (kan downloades gratis fra Yamahas hjemmeside) kan op til 10 SMF-filer overføres fra computeren til instrumentets interne hukommelse og omvendt. Du finder flere oplysninger under "Computer-related Operations" (Computerrelaterede funktioner) på webstedet (side 9).

### Filtyper, som kan udveksles med en computer

Filer af typen .mid (SMF-format 0 eller 1)

### **BEMÆRK**

Visse MIDI-filer i SMF-format 0 eller 1 kan indeholde data, som ikke understøttes af dit digitale klaver. I disse tilfælde afspilles filerne ikke som tiltænkt.

## Initialisering af indstillingerne

Ved at gøre dette nulstilles alle data (med undtagelse af melodierne) til fabriksindstillingerne.

Du foretager denne handling ved at holde C7-tangenten (den højeste) nede og samtidigt slukke for strømmen.

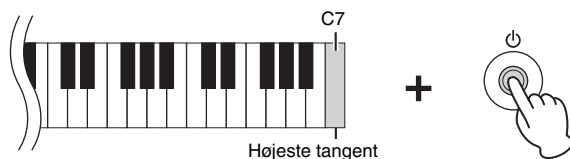

### **OBS!**

Du må aldrig slukke for strømmen, mens initialisering udføres (dvs. mens indikatorerne [REC], [PLAY], [+R] og [-L] blinker).

### **BEMÆRK**

Hvis instrumentet ikke fungerer eller ikke fungerer korrekt, skal du slukke for strømmen og udføre initialiseringen.

## Fejlsøgning

Problem	Mulig årsag og løsning
Strømmen slukkes pludselig uden advarsel.	Dette er normalt og kan skyldes, at funktionen Automatisk slukning er blevet aktiveret (side 13). Du kan evt. deaktivere den automatiske slukkefunktion.
Instrumentet tændes ikke.	Stikkene er ikke isat korrekt. Sørg for, at DC-stikket sidder korrekt i DC IN-stikket i instrumentet, og at AC-stikket sidder korrekt i stikkontakten (side 12).
Der høres et klik eller en lignende lyd, når instrumentet tændes og slukkes.	Dette er normalt, når der tændes for strømmen til instrumentet.
Der er støj i højttalerne eller hovedtelefonerne.	Støjen kan skyldes interferens fra en mobiltelefon tæt på instrumentet. Sluk for mobiltelefonen, eller brug den længere væk fra instrumentet.
Der kommer støj fra instrumentets højttalere eller hovedtelefoner, når instrumentet bruges sammen med programmet på din iPhone/iPad.	Når du bruger instrumentet sammen med programmet på din iPhone/iPad, anbefaler vi, at du angiver "Flytilstand" til "TIL" på din iPhone/iPad for at undgå samtalestøj. Mens Bluetooth er forbundet vil det afbryde forbindelsen via Bluetooth hvis du angiver "Flytilstand" til "TIL"; dog kan forbindelsen genoprettes ved at forbinde igen.
Den overordnede lydstyrke er for lav, eller der høres ingen lyd.	Lydstyrken er indstillet for lavt. Indstil den til et passende niveau ved hjælp af [MASTER VOLUME]-knappen (side 12).
	Kontrollér, at der ikke sidder et sæt hovedtelefoner eller en konverteringsadapter i [PHONES]-stikket (side 13).
	Kontrollér, at Lokal styring er aktiveret. Du finder yderligere oplysninger i "MIDI Reference" (MIDI-oversigt) (side 9).
Pedalerne virker ikke.	Pedalledningen er muligvis ikke sat helt i [TO PEDAL]-stikket. Sørg for at sætte pedalledningen helt i, til metaldelen på stikket ikke længere er synlig (side 32).
Fortepedalen fungerer ikke som forventet.	Fortepedalen var trådt ned, da der blev tændt for strømmen. Det er ikke en fejlfunktion. Slip pedalen, og træd den ned igen for at nulstille funktionen.

# Samling af keyboardstativet

Illustrationerne er fra YDP-143.

## ⚠ FORSIGTIG

- Vær omhyggelig med at holde delene adskilt og at samle dem på den rigtige måde. Saml enheden i den rækkefølge, der er angivet nedenfor.
- Samlingen kræver, at man er mindst to personer.
- Instrumentet skal altid samles på en hård, plan gulvflade med rigelig plads.
- Brug kun de medfølgende skruer, og sørg for at sætte de korrekte skruer i de korrekte huller. Brug af forkerte skruer kan medføre, at produktet beskadiges eller ikke fungerer korrekt.
- Sørg for at spænde alle skruer helt til efter samling af instrumentet.
- Ved adskillelse skal du gøre tingene i modsat rækkefølge.

Hav en stjerneskrutetrækker i den rigtige størrelse klar.

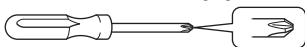

Tag alle dele ud af emballagen, og kontrollér, at der ikke mangler noget.

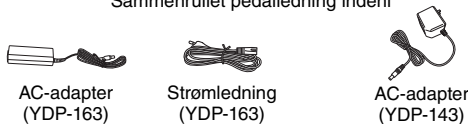
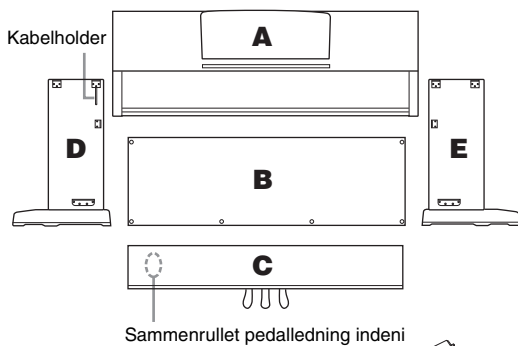

\* Adapteren medfølger muligvis ikke eller ser anderledes ud end vist ovenfor. Det afhænger af, hvor instrumentet købes. Kontakt din Yamaha-forhandler.

### Skruesæt

- |                                     |  |
|-------------------------------------|--|
| <p>❶ 6 × 20 mm lange skruer × 4</p> | <p>❸ 4 × 12 mm tynde skruer × 2</p>        |
| <p>❷ 6 × 16 mm korte skruer × 4</p> | <p>❹ 4 × 20 mm selvskærende skruer × 4</p> |

### Krogsæt til hovedtelefoner (kun YDP-163)

- 4 × 10 mm tynde skruer      Krog til hovedtelefoner



1. Efter at have løsnet den sammenrullede pedalledning på C, skal du forbinde C til D og E og fastgøre skruerne (1-3).

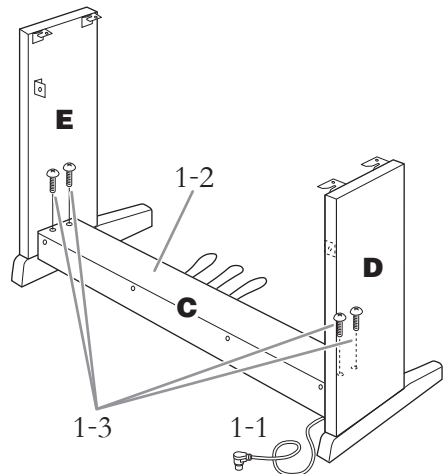

- 1-1 Fjern vinylbåndet omkring den sammenrullede pedalledning, og ret den ud.

Fjern de to vinylbånd.

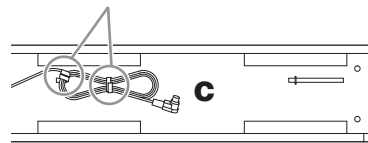

- 1-2 Sørg for, at D og E flugter med enderne af C.
- 1-3 Fastgør D og E på C ved at spænde de lange skruer med fingrene ❶ (6 × 20 mm).

## 2. Monter B.

Afhængigt af hvilken model digitalklaver du har købt, kan overfladen på den ene side af B have en anden farve end den anden side. Hvis det er tilfældet, skal B monteres, så den side, der har samme farve som D og E, vender ud mod brugeren.

- 2-1 Placer den nederste kant af B på D's og E's fødder, og fastgør den øverste kant til D og E.
- 2-2 Fastgør den øverste del af B på D og E ved at spænde de tynde skruer med fingrene ③ (4 × 12 mm).
- 2-3 Fastgør de nederste dele af B med to selvskærende skruer ④ (4 × 20 mm), idet du skubber den nederste kant af D og E mod hinanden.
- 2-4 Isæt de to selvskærende skruer ④ (4 × 20 mm) i de andre to skruehuller for at fastgøre B.
- 2-5 Spænd skrueerne i toppen af B, der blev monteret i trin 2-2.

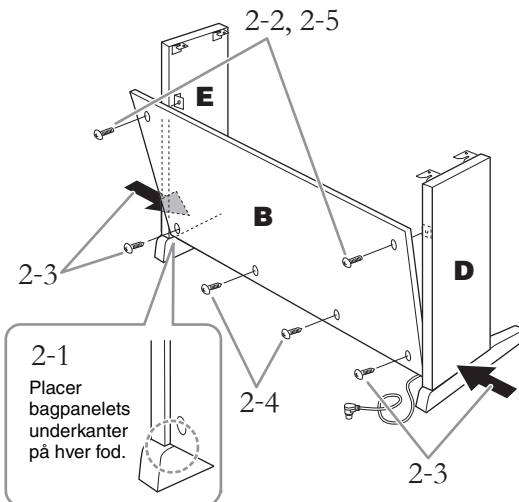

## 3. Fastgør C.

Spænd de skruer på C, der blev monteret i trin 1-3.

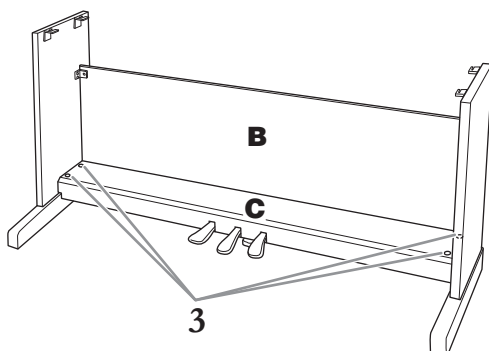

## 4. Monter A.

Sørg for at holde hænderne mindst 10 cm fra A's ender, når det anbringes på stativet.

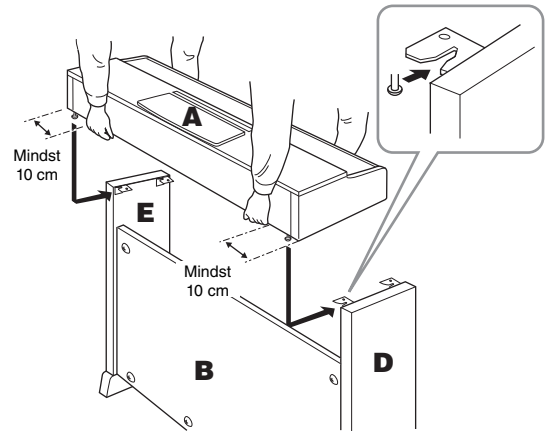

### ⚠ FORSIGTIG

- Du kan få fingrene i klemme mellem hovedenheden og bagpladen eller sidepanelerne. Vær derfor ekstra forsigtig, så du ikke taber hovedenheden.
- Hold ikke instrumentet i nogen anden stilling end den, der er vist på illustrationen.

## 5. Fastgør A.

- 5-1 Juster A's position, så venstre og højre ende af A rager lige langt ud over D og E, set fra forsiden.
- 5-2 Fastgør A ved at spænde de korte skruer ② (6 × 16 mm) fra forsiden.

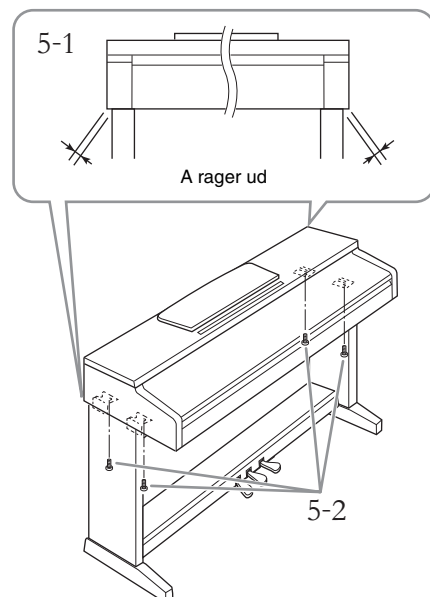

## 6. Tilslut pedalledningen og AC-adapteren.

6-1 Sæt pedalledningen i [TO PEDAL]-stikket på bagsiden.

6-2 Sno ledningsholderen rundt om pedalledningen.

Ledningsholderen er forbundet til D.

6-3 Slut AC-adapterens stik til DC-IN-stikket fra bagsiden.

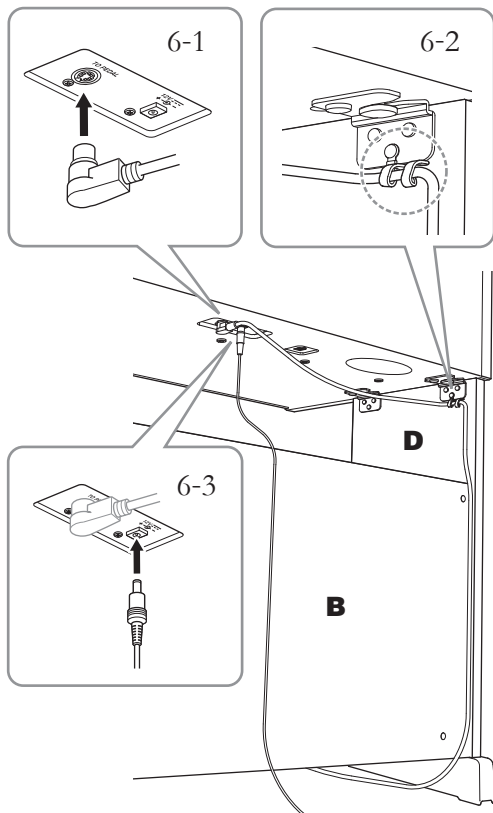

Indsæt pedalledningen ordentligt, indtil metaldelen på ledningsstikket ikke længere kan ses. I modsat fald fungerer pedalen muligvis ikke korrekt.

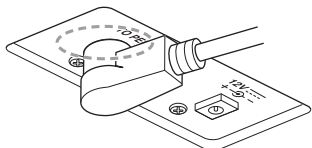

## 7. Indstil skruestøtten.

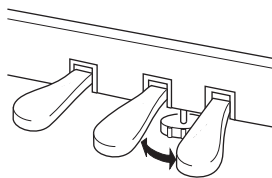

Drej skruestøtten, indtil den står fast på gulvet.

(Kun YDP-163)

## 8. Montér krogen til hovedtelefoner.

Brug de to medfølgende skruer (4 × 10 mm) til at fastgøre krogen som vist på illustrationen.

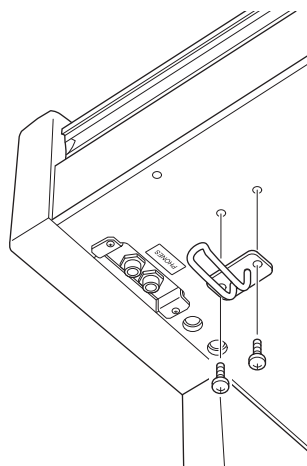

### **OBS!**

Hæng ikke andet end hovedtelefonerne på krogen. Det kan beskadige instrumentet eller krogen.

Når instrumentet er samlet, skal du kontrollere følgende:

- Er der nogen dele til overs?  
→ Gennemgå samlingen igen, og ret eventuelle fejl.
- Er instrumentet fri af døre eller andre bevægelige genstande?  
→ Flyt instrumentet til et sikkert sted.
- Kommer der en raslende lyd, når instrumentet bevæges?  
→ Spænd alle skruer.
- Rasler pedalkassen, eller giver den efter, når du træder pedalerne ned?  
→ Drej justeringsfoden, så den står fast på gulvet.
- Er pedalledningen og adapteren sat forsvarligt i stikkontakten?  
→ Kontrollér forbindelsen.



## Flytning af instrumentet

### ⚠ **FORSIGTIG**

Hvis du flytter instrumentet, efter at det er samlet, skal du altid tage fat under selve instrumentet. Hold ikke i tangentlåget eller den øverste del af instrumentet. Forkert håndtering kan medføre beskadigelse af instrumentet eller personskade.

### **OBS!**

Drej justeringsfoden under pedalenheden, så den løfter sig fra gulvoverfladen. Gulvoverfladen kan blive beskadiget, hvis der er kontakt mellem gulvet og justeringsfoden.

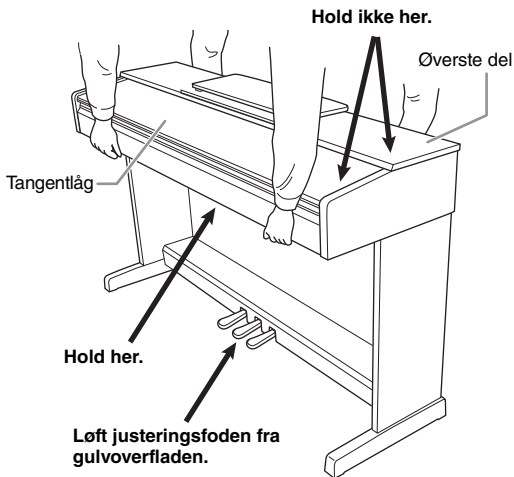

## Transport

Hvis du flytter, kan du transportere instrumentet sammen med det øvrige flyttelæs. Du kan flytte instrumentet, som det står (samlet), eller det kan skilles ad, som det var, da det kom ud af emballagen første gang. Under transporten skal instrumentet ligge vandret. Det må ikke stilles op ad en væg eller stilles på højkant. Instrumentet bør ikke udsættes for kraftige rystelser eller stød. Hvis instrumentet transporteres samlet, skal du sørge for, at alle skruer er skruet godt fast og ikke har løsnet sig under flytningen.

### ⚠ **FORSIGTIG**

Hvis instrumentet knirker eller på anden måde virker ustabilt, når du spiller på det, skal du gennemgå samlingsvejledningen og efterspænde alle skruer.

# Specifikationer

Elementer		YDP-163	YDP-143
Størrelse/vægt	Bredde	1.357 mm	
	Højde (med løftet nodestativ)	849 mm (1.003 mm)	815 mm (969 mm)
	Dybde	422 mm	
	Vægt	42,0 kg	38,0 kg
Kontrolinterface	Klaviatur	Antal tangenter	88
		Type	GH3-klaviatur med syntetisk elfenben på tangenterne
		Anslagsfølsomhed	Hard/Medium/Soft/Fixed
	Pedal	Antal pedaler	3
		Halvpedal	Ja (sustain-pedal)
		Funktioner	Dæmper, sostenuto, piano
Panelsprog	Engelsk		
Kabinet	Type af tangentlåg	Skydelåg	
	Nodestativ	Ja	
Lyde	Lydgenerering	Klaverlyd	Ren CF-lydprogram
	Klavereffekt	Dæmperresonans	Ja
	Polyfoni	Antal polyfonitoner (maks.)	192
	Forprogrammerede	Antal lyde	10
Effekter	Typer	Rumklang	4 typer
		Intelligent Acoustic Control (IAC) (Intelligent Akustisk Styring)	Ja
		Stereofonisk optimering	Ja
	Funktioner	Dobbelt	Ja
Firhændig i samme oktav		Ja	
Indspilning/Afspilning (Kun MIDI-data; melodi understøttes ikke)	Forprogrammerede	Antal forprogrammerede melodier	10 demomelodier, 50 forprogrammerede melodier for klaver
		Antal melodier	1
	Indspilning	Antal lydspor	2
		Datakapacitet	100 KB/melodi (ca. 11.000 toner)
	Kompatibel Dataformat	Indspilning	SMF (Format 0)
Afspilning		SMF (Format 0 & 1)	
Funktioner	Overordnede kontrolfunktioner	Metronom	Ja
		Tempo	5-280
		Transponere	-6 - 0 - +6
		Stemning	414,8-440,0-466,8 Hz
		Lager	Intern hukommelse
Tilslutningsmuligheder	Hovedtelefoner	Phono-standardstereostik (x 2)	
	USB TO HOST	Ja	
Lydsystem	Forstærkere	20 W x 2	6 W x 2
	Højtalere	Ovale (12 cm x 6 cm) x 2	
	Akustisk optimering	Ja	
Strømforsyning	Adapter	PA-300C eller et tilsvarende produkt, der anbefales af Yamaha	PA-150 eller et tilsvarende produkt, der anbefales af Yamaha
	Strømforbrug	12 W (ved brug af AC-adapteren PA-300C)	8 W (ved brug af AC-adapteren PA-150)
	Automatisk slukning	Ja	
Medfølgende tilbehør	Brugervejledning, 50 Greats for the Piano (musikbog), Kvikguide (inkluderet eller valgfri afhængigt af område), onlineregistrering af produkt, AC-adapter: PA-300C eller et tilsvarende produkt, strømledning (inkluderet eller valgfri afhængigt af område)		Brugervejledning, 50 Greats for the Piano (musikbog), Kvikguide (inkluderet eller valgfri afhængigt af område), onlineregistrering af produkt, AC-adapter: PA-150 eller et tilsvarende produkt (inkluderet eller valgfri afhængigt af område)
Tilbehør, der sælges separat (afhængigt af hvor instrumentet købes.)	HPH-150/100/50 hovedtelefoner, AC-adaptor PA-300C eller et lignende produkt, UD-BT01 trådløs MIDI-adaptor		HPH-150/100/50 hovedtelefoner, AC-adaptor: PA-150 eller et tilsvarende produkt anbefalet af Yamaha, UD-BT01 trådløs MIDI-adaptor

\* Indholdet i denne vejledning gælder de seneste specifikationer på tidspunktet for udgivelsen. Du finder den seneste vejledning på Yamahas websted, hvorfra den kan downloades. Da specifikationer, udstyr og tilbehør, der sælges særskilt, ikke nødvendigvis er ens i alle lande, bør du forhøre dig hos din Yamaha-forhandler.

# Indeks

## Talværdier

50 forprogrammerede melodier .....24

## A

AC-adapter .....9

Afspilning ..... 19, 24, 26

Automatisk slukning .....13

## B

Bekræftelseslyde for betjening .....16

Brugermelodi .....26

## C

Computer-related Operations .....9

## D

Demomelodier .....19

Digital Piano Controller (Controller til  
digitalklaver) .....9

Dobbelttilstand .....22

Dæmperresonans .....15

## F

Firhædig i samme oktav .....23

Forprogrammerede melodier .....24

## G

Grad af anslagsfølsomhed .....16

## H

Halvpedal .....15

Hovedtelefoner .....13

Hurtig afspilning .....25

Hz (hertz) .....21

Højrehåndsstemme .....25

## I

Indspilning .....26

Initialisering .....28

Intelligent Acoustic Control (IAC) (Intelligent  
Akustisk Styring) .....14

iPhone/iPad Connection Manual .....9

## K

Kontrolfunktioner og stik på panelet .....10

## L

Liste over demomelodier .....19

Liste over lyde .....18

Liste over rumklangstyper .....20

Lyd .....18

Lydstyrke ..... 12, 17

## M

Metronom ..... 17

MIDI Basics (Grundlæggende om MIDI) ..... 9

MIDI Reference ..... 9

## N

Nodestativ ..... 11

## O

Oktav .....22

Onlinemanualer (PDF) ..... 9

## P

Pedaler ..... 15

Pianopedal ..... 15

## Q

Quick Operation Guide (Kvikguide) ..... 9

## R

Rumklang ..... 20

Rumklangsdybde ..... 20

Rumklangstype ..... 20

## S

Sikkerhedskopiering af data ..... 28

Slet ..... 27

SMF-filer ..... 28

Sostenutopedal ..... 15

Stemning ..... 21

Stereofonisk optimering ..... 13

Strøm ..... 12

Strømindikator ..... 12

Sustain-pedal ..... 15

## T

Taktslag ..... 17

Tangentlåg ..... 11

Tempo ..... 17

Tilbehør ..... 9

Tonehøjde ..... 21

Transponere ..... 21

## U

USB TO HOST ..... 10

## V

Vejledninger ..... 9

Venstrehåndsstemme ..... 25

## Ø

Øvelser ..... 25

## NORTH AMERICA

### CANADA

**Yamaha Canada Music Ltd.**  
135 Milner Avenue, Toronto, Ontario M1S 3R1,  
Canada  
Tel: +1-416-298-1311

### U.S.A.

**Yamaha Corporation of America**  
6600 Orangethorpe Avenue, Buena Park, CA 90620,  
U.S.A.  
Tel: +1-714-522-9011

## CENTRAL & SOUTH AMERICA

### MEXICO

**Yamaha de México, S.A. de C.V.**  
Av. Insurgentes Sur 1647 Piso 9, Col. San José  
Insurgentes, Delegación Benito Juárez, México,  
D.F., C.P. 03900  
Tel: +52-55-5804-0600

### BRAZIL

**Yamaha Musical do Brasil Ltda.**  
Rua Fidêncio Ramos, 302 – Cj 52 e 54 – Torre B –  
Vila Olímpia – CEP 04551-010 – São Paulo/SP,  
Brazil  
Tel: +55-11-3704-1377

### ARGENTINA

**Yamaha Music Latin America, S.A.,  
Sucursal Argentina**  
Olga Cossetini 1553, Piso 4 Norte,  
Madero Este-C1107CEK,  
Buenos Aires, Argentina  
Tel: +54-11-4119-7000

### VENEZUELA

**Yamaha Musical de Venezuela, C.A.**  
AV. Manzanares, C.C. Manzanares Plaza,  
Piso 4, Oficina 0401, Baruta, Caracas, Venezuela  
Tel: +58-212-943-1877

### PANAMA AND OTHER LATIN

### AMERICAN COUNTRIES/ CARIBBEAN COUNTRIES

**Yamaha Music Latin America, S.A.**  
Edif. Torre Banco General, F7, Urb. Marbella,  
Calle 47 y Aquilino de la Guardia, Panama,  
P.O.Box 0823-05863, Panama, Rep.de Panama  
Tel: +507-269-5311

## EUROPE

### THE UNITED KINGDOM/IRELAND

**Yamaha Music Europe GmbH (UK)**  
Sherbourne Drive, Tibbrook, Milton Keynes,  
MK7 8BL, U.K.  
Tel: +44-1908-366700

### GERMANY

**Yamaha Music Europe GmbH**  
Siemensstrasse 22-34, 25462 Rellingen, Germany  
Tel: +49-4101-303-0

### SWITZERLAND/LIECHTENSTEIN

**Yamaha Music Europe GmbH, Rellingen,  
Branch Switzerland in Zürich**  
Seefeldstrasse 94, 8008 Zürich, Switzerland  
Tel: +41-44-3878080

### AUSTRIA

**Yamaha Music Europe GmbH, Branch Austria**  
Schleiergasse 20, 1100 Wien, Austria  
Tel: +43-1-60203900

### CZECH REPUBLIC/HUNGARY/ ROMANIA/SLOVAKIA/SLOVENIA

**Yamaha Music Europe GmbH, Branch Austria**  
Schleiergasse 20, 1100 Wien, Austria  
Tel: +43-1-60203900

### POLAND/LITHUANIA/LATVIA/ ESTONIA

**Yamaha Music Europe GmbH**  
Sp.z o.o. Oddzial w Polsce  
ul. Wrotkowa 14, 02-553 Warsaw, Poland  
Tel: +48-22-880-08-88

### BULGARIA

**Dinacord Bulgaria LTD.**  
Bul. Iskarsko Schose 7 Targowski Zentar Evropa  
1528 Sofia, Bulgaria  
Tel: +359-2-978-20-25

### MALTA

**Olimpus Music Ltd.**  
Valletta Road, Mosta MST9010, Malta  
Tel: +356-2133-2093

### NETHERLANDS/BELGIUM/ LUXEMBOURG

**Yamaha Music Europe, Branch Benelux**  
Clarissenhof 5b, 4133 AB Vianen, The Netherlands  
Tel: +31-347-358040

### FRANCE

**Yamaha Music Europe**  
7 rue Ambroise Croizat, Zone d'activités de Pariest,  
77183 Croissy-Beaubourg, France  
Tel: +33-1-6461-4000

### ITALY

**Yamaha Music Europe GmbH, Branch Italy**  
Viale Italia 88, 20020, Lainate (Milano), Italy  
Tel: +39-02-93577-1

### SPAIN/PORTUGAL

**Yamaha Music Europe GmbH Ibérica, Sucursal  
en España**  
Ctra. de la Corona km. 17.200, 28231  
Las Rozas de Madrid, Spain  
Tel: +34-91-639-88-88

### GREECE

**Philippos Nakas S.A. The Music House**  
19th km. Leof. Lavriou 190 02 Peania – Attiki,  
Greece  
Tel: +30-210-6686260

### SWEDEN

**Yamaha Music Europe GmbH Germany filial  
Scandinavia**  
JA Wettergrensgata 1, 400 43 Göteborg, Sweden  
Tel: +46-31-89-34-00

### DENMARK

**Yamaha Music Denmark,  
Fillial of Yamaha Music Europe GmbH, Tyskland**  
Generatorvej 8C, ST. TH., 2860 Søborg, Denmark  
Tel: +45-44-92-49-00

### FINLAND

**F-Musiikki Oy**  
Antaksentie 4  
FI-01510 Vantaa, Finland  
Tel: +358 (0)96185111

### NORWAY

**Yamaha Music Europe GmbH Germany -  
Norwegian Branch**  
Grini Næringspark 1, 1361 Østerås, Norway  
Tel: +47-6716-7800

### ICELAND

**Hljodfaerahusid Ehf.**  
Sidumula 20  
IS-108 Reykjavik, Iceland  
Tel: +354-525-5050

### CROATIA

**Euro Unit D.O.O.**  
Slakovec 73  
40305 Nedelisce  
Tel: +38540829400

### RUSSIA

**Yamaha Music (Russia) LLC.**  
Room 37, entrance 7, bld. 7, Kievskaya street,  
Moscow, 121059, Russia  
Tel: +7-495-626-5005

### OTHER EUROPEAN COUNTRIES

**Yamaha Music Europe GmbH**  
Siemensstrasse 22-34, 25462 Rellingen, Germany  
Tel: +49-4101-303-0

## AFRICA

**Yamaha Music Gulf FZE**  
JAFZA-16, Office 512, P.O.Box 17328,  
Jebel Ali FZE, Dubai, UAE  
Tel: +971-4-801-1500

## MIDDLE EAST

### TURKEY

**Yamaha Music Europe GmbH**  
**Merkezî Almanyâ Türkiye İstanbul Şubesi**  
Maslak Meydanı Sokak, Spring Giz Plaza Bagimsiz  
Böl. No:3, Şanyer İstanbul, Turkey  
Tel: +90-212-999-8010

### CYPRUS

**Nakas Music Cyprus Ltd.**  
Nikis Ave 2k  
1086 Nicosia  
Tel: +357-22-511080

**Major Music Center**  
21 Ali Riza Ave. Ortakoy  
P.O.Box 475 Nicosia, Cyprus  
Tel: (392) 227 9213

### OTHER COUNTRIES

**Yamaha Music Gulf FZE**  
JAFZA-16, Office 512, P.O.Box 17328,  
Jebel Ali FZE, Dubai, UAE  
Tel: +971-4-801-1500

## ASIA

### THE PEOPLE'S REPUBLIC OF CHINA

**Yamaha Music & Electronics (China) Co., Ltd.**  
2F, Yunhedasha, 1818 Xinzha-lu, Jingan-qu,  
Shanghai, China  
Tel: +86-400-051-7700

### HONG KONG

**Tom Lee Music Co., Ltd.**  
11/F., Silvercord Tower 1, 30 Canton Road,  
Tsimshatsui, Kowloon, Hong Kong  
Tel: +852-2737-7688

### INDIA

**Yamaha Music India Private Limited**  
Spazedge Building, Ground Floor, Tower A,  
Sector-47, Gurgaon- Sohna Road, Gurgaon-122002,  
Haryana, India  
Tel: +91-124-485-3300

### INDONESIA

**PT. Yamaha Musik Indonesia (Distributor)**  
Yamaha Music Center Bldg. Jalan Jend. Gatot  
Subroto Kav. 4, Jakarta 12930, Indonesia  
Tel: +62-21-520-2577

### KOREA

**Yamaha Music Korea Ltd.**  
8F, Dongsung Bldg. 21, Teheran-ro 87-gil,  
Gangnam-gu, Seoul, 135-880, Korea  
Tel: +82-2-3467-3300

### MALAYSIA

**Yamaha Music (Malaysia) Sdn. Bhd.**  
No.8, Jalan Perbandaran, Kelana Jaya, 47301  
Petaling Jaya, Selangor, Malaysia  
Tel: +60-3-78030900

### SINGAPORE

**Yamaha Music (Asia) Private Limited**  
Block 202 Hougang Street 21, #02-00,  
Singapore 530202, Singapore  
Tel: +65-6740-9200

### TAIWAN

**Yamaha Music & Electronics Taiwan Co., Ltd.**  
2F., No.1, Yuandong Rd. Banqiao Dist.  
New Taipei City 22063, Taiwan  
Tel: +886-2-7741-8888

### THAILAND

**Siam Music Yamaha Co., Ltd.**  
3, 4, 15, 16th Fl., Siam Motors Building,  
891/1 Rama 1 Road, Wangmai,  
Pathumwan, Bangkok 10330, Thailand  
Tel: +66-2215-2622

### VIETNAM

**Yamaha Music Vietnam Company Limited**  
15th Floor, Nam A Bank Tower, 201-203 Cach  
Mang Thang Tam St., Ward 4, Dist.3,  
Ho Chi Minh City, Vietnam  
Tel: +84-8-3818-1122

### OTHER ASIAN COUNTRIES

<http://asia.yamaha.com>

## OCEANIA

### AUSTRALIA

**Yamaha Music Australia Pty. Ltd.**  
Level 1, 99 Queensbridge Street, Southbank,  
Vic. 3006, Australia  
Tel: +61-3-9693-5111

### NEW ZEALAND

**Music Works LTD**  
P.O.BOX 6246 Wellesley, Auckland 4680,  
New Zealand  
Tel: +64-9-634-0099

### COUNTRIES AND TRUST

**TERRITORIES IN PACIFIC OCEAN**  
<http://asia.yamaha.com>