



SILENT *Piano*TM



Owner's manual
Manuel de l'utilisateur
Bedienungsanleitung
Manual del propietario
Usò e manutenzione

IMPORTANT NOTICE FOR THE UNITED KINGDOM

Applies to power adaptor Connecting the Plug and Cord

IMPORTANT:

THE WIRES IN THE MAINS LEAD ARE COLOURED IN ACCORDANCE WITH THE FOLLOWING CODE:

BLUE: NEUTRAL

BROWN: LIVE

As the colours of the wires in the mains lead of this apparatus may not correspond with the coloured markings identifying the terminals in your plug, proceed as follows:

The wire which is coloured BLUE must be connected to the terminal which is marked with the letter N or coloured BLACK .

The wire which is coloured BROWN must be connected to the terminal which is marked with the letter L or coloured RED.

Make sure that neither core is connected to the earth terminal of the three pin plug.

FCC INFORMATION (U.S.A):

IMPORTANT NOTICE: DO NOT MODIFY THIS UNIT!

This product, when installed as indicated in the instructions contained in this manual, meets FCC requirements. Modifications not expressly approved by Yamaha may void your authority, granted by the FCC, to use the product.

IMPORTANT:

When connecting this product to accessories and/or another product use only high quality shielded cables. Cable/s supplied with this product MUST be used. Follow all installation instructions. Failure to follow instructions could void your FCC authorization to use to use this product in the USA.

NOTE:

This product has been tested and found to comply with the requirements listed in FCC Regulations, Part 15 for Class "B" digital devices. Compliance with these requirements provides a reasonable level of assurance that your use of this product in a residential environment will not result in harmful interference with other electronic devices. This requirement generates/ uses radio frequencies and, if not installed and used according to the instructions found in the users manual, may cause interference harmful to the operation of other electronic devices. Compliance with FCC regulations does not guarantee that interference will not occur in all installations. If this product is found to be the source of interference, which can be determined by turning the unit "OFF" and "ON", please try to eliminate the problem by using one of the following measures:

Relocate either this product or the device that is being affected by the interference.

Utilize power outlets that are on different branch (circuit breaker or fuse) circuits or install AC line filter/s.

In the case of radio or TV interference, relocate/reorient the antenna. If the antenna lead-in is 300 ohm ribbon lead, change the lead-in to co-axial type cable.

If these corrective measures do not produce satisfactory results, please contact the local retailer authorized to distribute this type of product. If you can not locate the appropriate retailer, please contact Yamaha Corporation of America, Electronic Service Division, 6600 Orangethorpe Ave, Buena Park, CA 90620

Information for Users on Collection and Disposal of Old Equipment



This symbol on the products, packaging, and/or accompanying documents means that used electrical and electronic products should not be mixed with general household waste. For proper treatment, recovery and recycling of old products, please take them to applicable collection points, in accordance with your national legislation and the Directives 2002/96/EC.

By disposing of these products correctly, you will help to save valuable resources and prevent any potential negative effects on human health and the environment which could otherwise arise from inappropriate waste handling.

For more information about collection and recycling of old products, please contact your local municipality, your waste disposal service or the point of sale where you purchased the items.

[For business users in the European Union]

If you wish to discard electrical and electronic equipment, please contact your dealer or supplier for further information.

[Information on Disposal in other Countries outside the European Union]

This symbol is only valid in the European Union. If you wish to discard these items, please contact your local authorities or dealer and ask for the correct method of disposal.

Information concernant la Collecte et le Traitement des déchets d'équipements électriques et électroniques



Le symbole sur les produits, l'emballage et/ou les documents joints signifie que les produits électriques ou électroniques usagés ne doivent pas être mélangés avec les déchets domestiques habituels.

Pour un traitement, une récupération et un recyclage appropriés des déchets d'équipements électriques et électroniques, veuillez les déposer aux points de collecte prévus à cet effet, conformément à la réglementation nationale et aux Directives 2002/96/EC.

En vous débarrassant correctement des déchets d'équipements électriques et électroniques, vous contribuerez à la sauvegarde de précieuses ressources et à la prévention de potentiels effets négatifs sur la santé humaine qui pourraient advenir lors d'un traitement inapproprié des déchets.

Pour plus d'informations à propos de la collecte et du recyclage des déchets d'équipements électriques et électroniques, veuillez contacter votre municipalité, votre service de traitement des déchets ou le point de vente où vous avez acheté les produits.

[Pour les professionnels dans l'Union Européenne]

Si vous souhaitez vous débarrasser des déchets d'équipements électriques et électroniques veuillez contacter votre vendeur ou fournisseur pour plus d'informations.

[Information sur le traitement dans d'autres pays en dehors de l'Union Européenne]

Ce symbole est seulement valable dans l'Union Européenne. Si vous souhaitez vous débarrasser de déchets d'équipements électriques et électroniques, veuillez contacter les autorités locales ou votre fournisseur et demander la méthode de traitement appropriée.

Verbraucherinformation zur Sammlung und Entsorgung alter Elektrogeräte



Befindet sich dieses Symbol auf den Produkten, der Verpackung und/oder beiliegenden Unterlagen, so sollten benutzte elektrische Geräte nicht mit dem normalen Haushaltsabfall entsorgt werden.

In Übereinstimmung mit Ihren nationalen Bestimmungen und den Richtlinien 2002/96/EC, bringen Sie alte Geräte bitte zur fachgerechten Entsorgung, Wiederaufbereitung und Wiederverwendung zu den entsprechenden Sammelstellen.

Durch die fachgerechte Entsorgung der Elektrogeräte helfen Sie, wertvolle Ressourcen zu schützen und verhindern mögliche negative Auswirkungen auf die menschliche Gesundheit und die Umwelt, die andernfalls durch unsachgerechte Müllentsorgung auftreten könnten.

Für weitere Informationen zum Sammeln und Wiederaufbereiten alter Elektrogeräte, kontaktieren Sie bitte Ihre örtliche Stadt oder Gemeindeverwaltung, Ihren Abfallentsorgungsdienst oder die Verkaufsstelle der Artikel.

[Information für geschäftliche Anwender in der Europäischen Union]

Wenn Sie Elektrogeräte ausrangieren möchten, kontaktieren Sie bitte Ihren Händler oder Zulieferer für weitere Informationen.

[Entsorgungsinformation für Länder außerhalb der Europäischen Union]

Dieses Symbol gilt nur innerhalb der Europäischen Union. Wenn Sie solche Artikel ausrangieren möchten, kontaktieren Sie bitte Ihre örtlichen Behörden oder Ihren Händler und fragen Sie nach der sachgerechten Entsorgungsmethode.

Información para Usuarios sobre Recolección y Disposición de Equipamiento Viejo



Este símbolo en los productos, embalaje, y/o documentación que se acompañe significa que los productos electrónicos y eléctricos usados no deben ser mezclados con desechos hogareños corrientes. Para el tratamiento, recuperación y reciclado apropiado de los productos viejos, por favor llévelos a puntos de recolección aplicables, de acuerdo a su legislación nacional y las directivas 2002/96/EC.

Al disponer de estos productos correctamente, ayudará a ahorrar recursos valiosos y a prevenir cualquier potencial efecto negativo sobre la salud humana y el medio ambiente, el cual podría surgir de un inapropiado manejo de los desechos.

Para mayor información sobre recolección y reciclado de productos viejos, por favor contacte a su municipio local, su servicio de gestión de residuos o el punto de venta en el cual usted adquirió los artículos.

[Para usuarios de negocios en la Unión Europea]

Si usted desea deshacerse de equipamiento eléctrico y electrónico, por favor contacte a su vendedor o proveedor para mayor información.

[Información sobre la Disposición en otros países fuera de la Unión Europea]

Este símbolo sólo es válidos en la Unión Europea. Si desea deshacerse de estos artículos, por favor contacte a sus autoridades locales y pregunte por el método correcto de disposición.

Informazioni per gli utenti sulla raccolta e lo smaltimento di vecchia attrezzatura



Questo simbolo sui prodotti, sull'imballaggio, e/o sui documenti che li accompagnano significa che i prodotti elettriche e elettroniche non dovrebbero essere mischiati con i rifiuti domestici generici.

Per il trattamento, recupero e riciclaggio appropriati di vecchi prodotti, li porti, prego, ai punti di raccolta appropriati, in accordo con la Sua legislazione nazionale e le direttive 2002/96/CE.

Smaltendo correttamente questi prodotti, Lei aiuterà a salvare risorse preziose e a prevenire alcuni potenziali effetti negativi sulla salute umana e l'ambiente, che altrimenti potrebbero sorgere dal trattamento improprio dei rifiuti.

Per ulteriori informazioni sulla raccolta e il riciclaggio di vecchi prodotti, prego contatti la Sua amministrazione comunale locale, il Suo servizio di smaltimento dei rifiuti o il punto vendita dove Lei ha acquistato gli articoli.

[Per utenti imprenditori dell'Unione europea]

Se Lei desidera disfarsi di attrezzatura elettrica ed elettronica, prego contatti il Suo rivenditore o fornitore per ulteriori informazioni.

[Informazioni sullo smaltimento negli altri Paesi al di fuori dell'Unione europea]

Questo simbolo è validi solamente nell'Unione europea. Se Lei desidera disfarsi di questi articoli, prego contatti le Sue autorità locali o il rivenditore e richieda la corretta modalità di smaltimento.



SILENT *Piano*TM

Uso e manutenzione

SEZIONE MESSAGGI SPECIALI

Questo pianoforte impiega alimentazione esterna (attraverso un apposito adattatore di corrente). NON deve pertanto essere collegato ad una sorgente di alimentazione o ad un adattatore diverso da quello descritto nel manuale, indicato sulla targhetta d'identificazione oppure specificatamente raccomandato da Yamaha.

AVVERTIMENTO:

Non collocare il pianoforte in un punto in cui sia possibile calpestarlo, vi si possa inciampare oppure sia possibile calpestarne i cavi di alimentazione o quelli di collegamento. Non si raccomanda l'impiego di cavi di prolunga! Qualora tuttavia si renda necessario impiegarne uno è necessario tenere presente che la sezione minima per un cavo da 7,5 m (o meno) è 18 AWG.

NOTA:

Minore è il numero AWG è maggiore è la capacità di sopportare la corrente elettrica. Qualora tuttavia si desideri impiegare un cavo di lunghezza maggiore si raccomanda d'informarsi presso un elettricista.

Questo pianoforte deve essere impiegato esclusivamente con gli accessori forniti in dotazione, oppure con un carrello, un ripiano o un supporto raccomandato da Yamaha. In caso d'impiego di uno di questi accessori si raccomanda di osservare qualsiasi simbolo di sicurezza e le istruzioni che lo accompagnano.

CARATTERISTICHE TECNICHE SOGGETTE A MODIFICA:

Si ritiene che le informazioni contenute in questo manuale al momento della stampa siano corrette. Yamaha si riserva tuttavia il diritto di cambiare o modificare una qualsiasi delle caratteristiche tecniche senza preavviso od obbligo di aggiornare le unità esistenti.

Si raccomanda di non tentare la riparazione di questo pianoforte ad eccezione dei casi riportati nelle istruzioni di riparazione destinate all'utilizzatore. Per ogni altro tipo di riparazione è necessario rivolgersi a tecnici di riparazione qualificati.

Questo pianoforte, sia esso autonomamente oppure in combinazione ad un amplificatore, alle cuffie o ai diffusori, potrebbe produrre livelli sonori in grado di causare la perdita definitiva dell'udito. Si raccomanda pertanto di NON usarlo a lungo ad alto volume o a livelli sonori fastidiosi. In caso di perdita dell'udito o di ronzii nelle orecchie si raccomanda di richiedere la visita di un audiologo.

IMPORTANTE:

Maggiore è l'intensità sonora e minore è il tempo che trascorre prima del verificarsi del danneggiamento.

Alcuni prodotti Yamaha dispongono di sedute e/o di attrezzi per il montaggio degli accessori forniti in dotazione standard od opzionale. Alcuni di questi dovrebbero essere installati o assemblati dal rivenditore. PRIMA dell'utilizzo si raccomanda pertanto di verificare la stabilità della seduta e di ogni altro accessorio montato (ove necessario). Le sedute fornite da Yamaha sono concepite esclusivamente quale posto a sedere per l'utilizzatore. Si raccomanda pertanto di non impiegarle per altri scopi.

AVVISO:

La garanzia del costruttore non prevede la copertura dei costi di riparazione sostenuti a causa della mancata conoscenza delle funzioni o degli effetti del pianoforte (qualora esso operi correttamente), i quali devono essere quindi sostenuti dall'utilizzatore. Prima di richiedere assistenza si prega pertanto di studiare con attenzione il manuale e di rivolgersi al proprio rivenditore.

QUESTIONI AMBIENTALI:

Yamaha si sforza continuamente di creare prodotti sicuri e rispettosi dell'ambiente e ritiene inoltre che sia i prodotti stessi sia i relativi metodi di costruzione siano compatibili con tali obiettivi. Rispettando la legge sia nella forma sia nella sostanza essa richiama tuttavia l'utilizzatore affinché sia consapevole di quanto segue:

Avviso sullo smaltimento:

Qualora il pianoforte si danneggi senza possibilità di riparazione, oppure si reputi che sia giunto al termine della propria vita utile, si raccomanda di osservare ogni regolamento locale, regionale o statale relativo allo smaltimento dei prodotti che contengono piombo, batterie, plastica ecc. Qualora il proprio rivenditore non sia in grado di fornire assistenza in merito allo smaltimento, s'invita l'utilizzatore a rivolgersi direttamente a Yamaha.

CONSERVARE SEMPRE QUESTO MANUALE

Introduzione

Indice

Capitolo 1 Introduzione	1	Collegamento della chiavetta USB	12
Accessori	1	Salvataggio dei dati registrati nella	
Installazione	1	chiavetta USB	13
Nomi delle parti	2	Riproduzione di brani presenti nella	
Fissaggio del supporto per cuffie	4	chiavetta USB	14
Collegamento dell'adattatore c.a.	4	Riproduzione dei brani dimostrativi	
Capitolo 2 Per iniziare a suonare	5	(modalità dimostrativa)	16
Utilizzo della funzione Silent Piano	5	Capitolo 4	
Selezione delle voci	6	Collegamento ad altri dispositivi	18
Regolazione dell'intensità	7	Collegamento ad altri dispositivi audio	18
Impostazione della quantità di riverbero	8	Collegamento ad altri dispositivi MIDI	20
Regolazione del tono (accordatura)	8	Capitolo 5 Appendice	21
Impostazione del DDE		Risoluzione dei problemi	21
(Dynamic Damper Effect)	9	Cicalino d'errore	22
Ripristino della configurazione predefinita		Elenco delle voci preimpostate	23
(Reset All)	9	Elenco dei brani dimostrativi	24
Capitolo 3 Registrazione e riproduzione ...	10	Formato dei dati MIDI (Program Change)	25
Registrazione di un'esecuzione	10	Sequenza di riproduzione dei file MIDI	25
Riproduzione del brano registrato sulla memoria		Caratteristiche tecniche	26
interna	11		

Accessori

- Adattatore c.a. (PA-5D/PA-150 o apparecchio equivalente raccomandato da Yamaha) × 1
- Cuffie (HPE-170) × 1
- Supporto per cuffie × 1
- Viti di fissaggio del supporto per cuffie × 2
- Uso e manutenzione × 1
- Raccolta di partiture "50 greats for the Piano" (50 grandi successi per Pianoforte) × 1

Installazione

- Proteggere lo strumento dalla luce diretta del sole, da eccessivo calore e umidità.
- Non collocare lo strumento in ambienti sporchi o polverosi.
- Proteggere lo strumento da spruzzi o vapori.
- Utilizzare solo l'adattatore c.a. specificato. L'utilizzo di un adattatore c.a. diverso, può determinare danni, surriscaldamento o incendi.

Nomi delle parti

■ Pianoforte



1 Leva di silenziamento

Attiva la funzione Silent Piano™.

■ Pedali

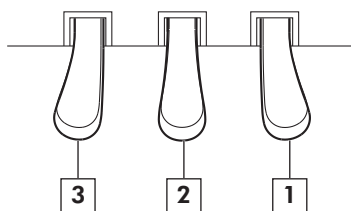

1 Pedale di risonanza

Sostiene le note anche dopo aver rilasciato i tasti. Durante l'esecuzione con la voce pianoforte, questo pedale ricrea la piacevole risonanza che si verifica nelle corde adiacenti su un pianoforte acustico (Dynamic Damper Effect, effetto di smorzamento dinamico).

2 Pedale del sostenuto

Sostiene le note che si stanno suonando, anche dopo il rilascio dei tasti. Le note suonate successivamente non vengono influenzate dal pedale.

3 Pedale del piano

Ammorbidisce il suono del pianoforte. Durante l'utilizzo di voci diverse dal pianoforte, è possibile utilizzare questo pedale per passare da una voce normale a una variazione (consultare pagina 6).

■ Scatola di controllo

Pannello anteriore

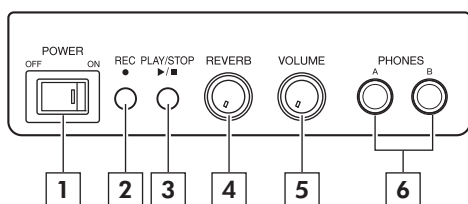

1 Interruttore POWER

Accende e spegne il pianoforte digitale.

2 Pulsante REC

Imposta lo strumento nella modalità di predisposizione alla registrazione. Questo pulsante è di tipo luminoso. Il modo in cui si accende la spia indica lo stato di registrazione dell'unità.

3 Pulsante PLAY/STOP

Avvia e interrompe la riproduzione. Questo pulsante è di tipo luminoso. Il modo in cui si accende la spia indica lo stato corrente dell'unità.

4 Manopola REVERB

Regola la quantità di riverbero.

5 Manopola VOLUME

Regola simultaneamente il volume delle due cuffie.

6 Prese PHONES

Permette di collegare due cuffie stereo, per condividere la musica con un'altra persona.

Pannello inferiore

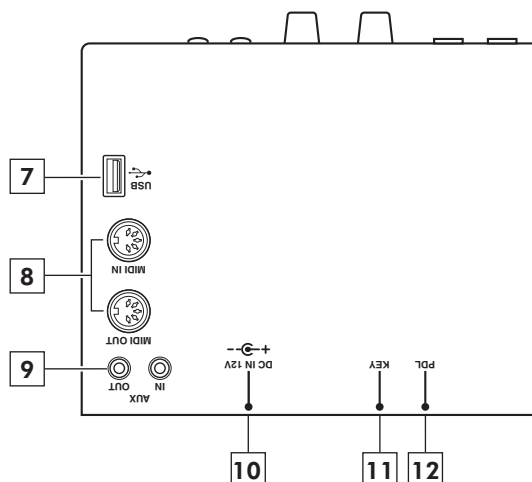

7 Porta USB

Inserire qui la chiavetta USB.

8 Jack MIDI IN/MIDI OUT

Per il collegamento ai jack di ingresso/uscita dei dispositivi MIDI esterni.

9 Jack AUX IN/AUX OUT

Per il collegamento ai jack di ingresso/uscita dei dispositivi audio esterni.

10 Attacco DC IN 12V

Collegare l'adattatore c.a. fornito.

11 Jack KEY

Jack per il sensore dei tasti.

12 Jack PDL

Jack per il sensore dei pedali.

Fissaggio del supporto per cuffie

Fissare il supporto al pannello inferiore della scatola di controllo con le due viti in dotazione.

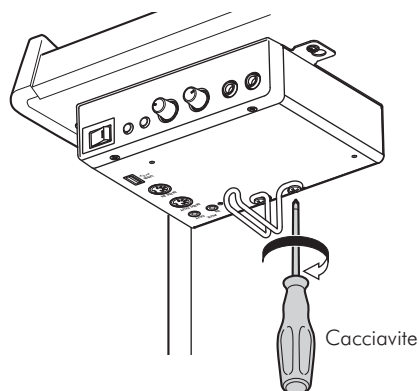

Collegamento dell'adattatore c.a.

- 1 Collegare l'adattatore c.a. all'attacco di ingresso 12V c.c. nella parte posteriore della scatola di controllo.

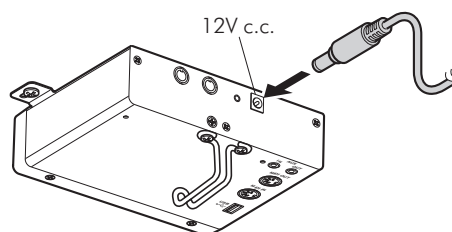

- 2 Collegare l'alimentatore c.a. alla presa della rete elettrica.

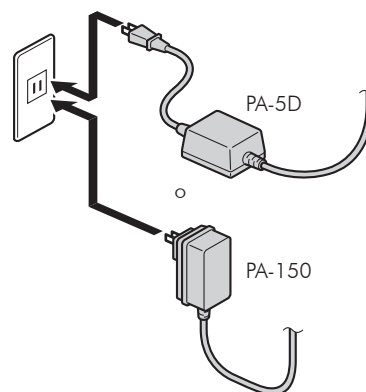

Attenzione

- Utilizzare l'adattatore c.a. PA-5D/PA-150 Yamaha o apparecchio equivalente raccomandato da Yamaha. L'utilizzo di altri adattatori c.a. può causare danni, surriscaldamento o provocare un incendio.
- Non tirare il cavo e non piegarne le estremità.
- Non utilizzare il cavo se è stato tirato o piegato alle estremità: l'alimentazione potrebbe subire interruzioni.
- Spegnerne sempre lo strumento prima di scollegare l'adattatore c.a.
- Prima di spostare il Silent Piano, scollegare la spina dell'adattatore c.a. dalla presa di corrente e dalla presa 12V c.c. nel pannello posteriore del pianoforte.
- Scollegare sempre l'adattatore c.a. dalla presa di corrente se si prevede di non utilizzare lo strumento per un periodo di tempo prolungato.

Per iniziare a suonare

Utilizzo della funzione Silent Piano

- 1 Tirare nella propria direzione la leva di silenziamento fino a quando si sente un clic e si avverte lo scatto del meccanismo.

Così facendo si impedisce ai martelletti di percuotere le corde.

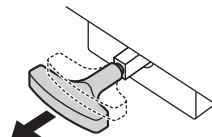

- 2 Collegare le cuffie alla presa contrassegnata PHONES.

È possibile utilizzare due cuffie contemporaneamente.

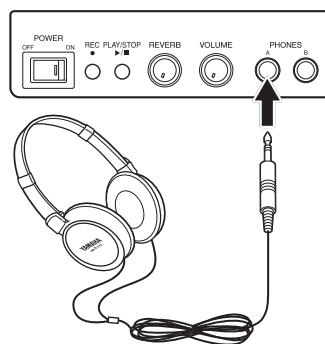

- 3 Accendere lo strumento.

La spia verde POWER si illumina.

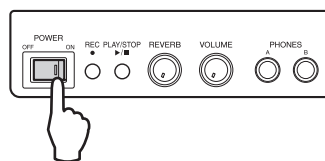

- 4 Regolare il volume con la manopola contrassegnata VOLUME.

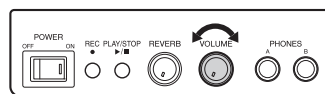

Attenzione

- Quando si collegano contemporaneamente due cuffie, utilizzare lo stesso tipo di cuffie per ottenere prestazioni ottimali.
- Anche quando è attiva la funzione Silent Piano, il suono del tocco dei tasti viene conservato.
- Per non correre il rischio di danneggiare l'udito, non aumentare eccessivamente il volume e non utilizzare le cuffie per periodi di tempo prolungati.
- Non tirare il cavo delle cuffie o applicare una forza eccessiva sullo spinotto. In caso contrario le cuffie si possono danneggiare con conseguente deterioramento del suono.

Selezione delle voci

Quando si usa la funzione Silent Piano, è possibile utilizzare le voci interne dell'unità per eseguire altre voci oltre a quella del piano.

Nome della voce	Metodo di selezione
Piano (impostazione predefinita)	Mantenere premuti i tasti La-1(A-1), La#-1(A#-1) e Si-1(B-1) e premere Do4(C4).
Harpsichord	Mantenere premuti i tasti La-1(A-1), La#-1(A#-1) e Si-1(B-1) e premere Re4(D4).
Vibraphone	Mantenere premuti i tasti La-1(A-1), La#-1(A#-1) e Si-1(B-1) e premere Mi4(E4).
Pipe organ	Mantenere premuti i tasti La-1(A-1), La#-1(A#-1) e Si-1(B-1) e premere Fa4(F4).
Celesta	Mantenere premuti i tasti La-1(A-1), La#-1(A#-1) e Si-1(B-1) e premere Sol4(G4).
Strings	Mantenere premuti i tasti La-1(A-1), La#-1(A#-1) e Si-1(B-1) e premere La4(A4).
Electric piano 1	Mantenere premuti i tasti La-1(A-1), La#-1(A#-1) e Si-1(B-1) e premere Do#4(C#4).
Electric piano 2	Mantenere premuti i tasti La-1(A-1), La#-1(A#-1) e Si-1(B-1) e premere Re#4(D#4).
Jazz organ	Mantenere premuti i tasti La-1(A-1), La#-1(A#-1) e Si-1(B-1) e premere Fa#4(F#4).
Choir	Mantenere premuti i tasti La-1(A-1), La#-1(A#-1) e Si-1(B-1) e premere Sol#4(G#4).

Nota

- Selezionare le voci quando l'unità è accesa.
- Lo spegnimento dello strumento annulla la selezione della voce, e alla successiva accensione viene riproposto il piano.
- Per ulteriori informazioni sulle voci, vedere "Elenco delle voci preimpostate", a pagina 23.
- È possibile selezionare per un'esecuzione anche due voci contemporaneamente. Vedere "Doppia voce" a pagina 7.

Attenzione

- Le voci possono essere modificate durante l'esecuzione musicale. Questa funzione non è però disponibile durante la riproduzione dei brani.
- Per voci diverse da quella del pianoforte, il pedale del piano modifica la variazione della voce piuttosto che attenuare la tonalità.
- Quando si utilizzano altre voci che non siano il piano, il volume del suono dei tre tasti più bassi viene diminuito intenzionalmente.

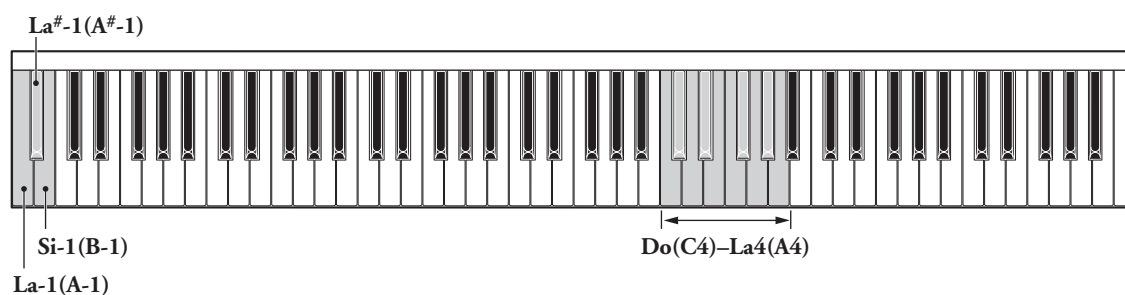

Variazione della voce

Questa unità permette anche di variare le voci, per aumentare il piacere di chi suona altre voci oltre al piano. Per ulteriori informazioni sulle variazioni, vedere "Elenco delle voci preimpostate", a pagina 23.

Ogni volta che si preme il pedale del piano (il pedale all'estrema sinistra), si ha un'alternanza tra la voce normale e una variazione.

La spia PLAY/STOP lampeggia brevemente quando si passa da una voce normale alla sua variazione. La luce verde indica la voce normale, mentre la luce arancione indica che è stata selezionata una variazione.

Esistono variazioni per ogni voce. Lo spegnimento dell'unità annulla la selezione della variazione.

Doppia voce

Questa funzione permette di suonare due voci contemporaneamente.

Per selezionare due voci premere due tasti simultaneamente.

Attenzione

Dal momento che con questa funzione vengono suonate due voci per ogni nota, si riduce della metà il numero di note che possono essere suonate simultaneamente.

Regolazione dell'intensità

È possibile regolare l'intensità timbrica del suono da caldo a vivace.

Funzionamento	Metodo di selezione
Regolazione dell'intensità (5 livelli)	Mantenere premuti i tasti La-1 (A-1), La#-1 (A#-1) e Si-1 (B-1) e premere Do1 (C1), Re1 (D1), Mi1 (E1), Fa1 (F1) o Sol1 (G1). (L'impostazione normale è Mi1 (E1). Do1 (C1) è l'intensità più calda, mentre Sol1 (G1) è l'intensità più vivace. L'impostazione predefinita è Mi1 (E1).)

Nota

Questa impostazione viene applicata a tutte le voci e non cambia dopo lo spegnimento dell'unità.

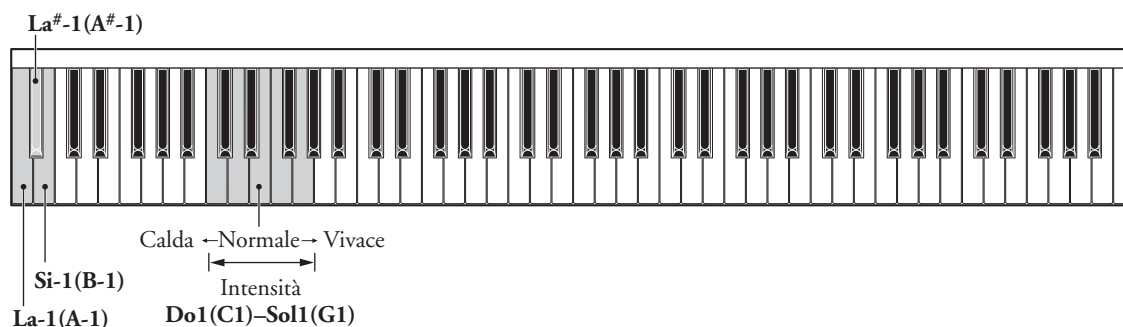

Impostazione della quantità di riverbero

Il riverbero aggiunge l'eco al suono, rendendolo più pieno e ricco. Utilizzare la manopola contrassegnata REVERB per regolare la profondità (il grado di applicazione dell'effetto riverbero al suono). Per disattivare il riverbero, posizionare la manopola nella posizione all'estrema sinistra.

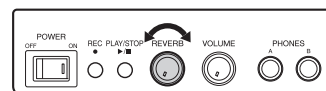

È possibile cambiare il tipo di riverbero.

Tipo di riverbero	Effetto	Metodo di impostazione
Room	Riverbero simile a quello che si produce in una camera normale	Mantenere premuti i tasti La-1(A-1), La#-1(A#-1) e Si-1(B-1) e premere Do2(C2).
Hall 1 (impostazione predefinita)	Riverbero simile a quello che si produce in una piccola sala da concerto	Mantenere premuti i tasti La-1(A-1), La#-1(A#-1) e Si-1(B-1) e premere Re2(D2).
Hall 2	Riverbero simile a quello che si produce in una grande sala da concerto	Mantenere premuti i tasti La-1(A-1), La#-1(A#-1) e Si-1(B-1) e premere Mi2(E2).
Stage	Riverbero simile a quello che si produce sul palco	Mantenere premuti i tasti La-1(A-1), La#-1(A#-1) e Si-1(B-1) e premere Fa2(F2).

Nota

Dopo o spegnimento del pianoforte si ripristina l'impostazione predefinita.

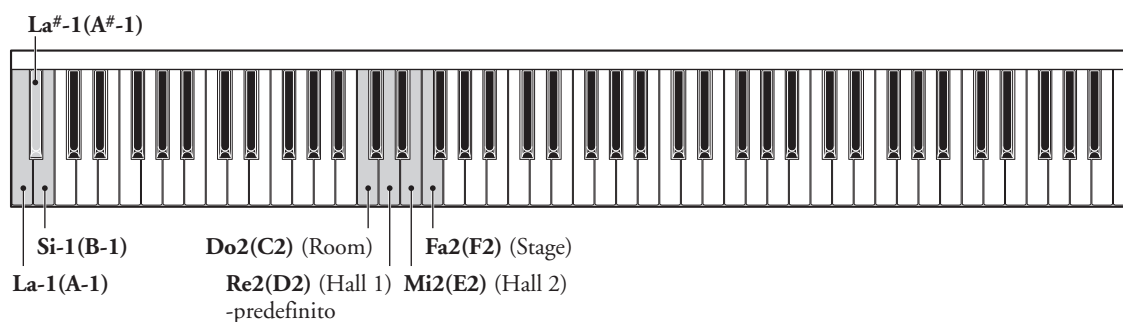

Regolazione del tono (accordatura)

Il tono dello strumento è impostato su La3(A3)= 440 Hz. Il tono può essere regolato verso l'alto o il basso di 65 centesimi (100 centesimi corrispondono a 1 semitono).

Funzionamento	Metodo di impostazione
Innalzamento del tono	Mantenere premuti i tasti La-1(A-1) e Si-1(B-1) e premere uno dei tasti compresi tra Do3(C3) e Si3(B3).
Abbassamento del tono	Mantenere premuti i tasti La-1(A-1) e La#-1(A-1) e premere uno dei tasti compresi tra Do3(C3) e Si3(B3).
Ripristino del tono predefinito	Mantenere premuti i tasti La-1(A-1), La#-1(A-1) e Si-1(B-1) e premere uno dei tasti compresi tra Do3(C3) e Si3(B3).

Nota

L'impostazione del tono rimane memorizzata anche dopo lo spegnimento dello strumento.

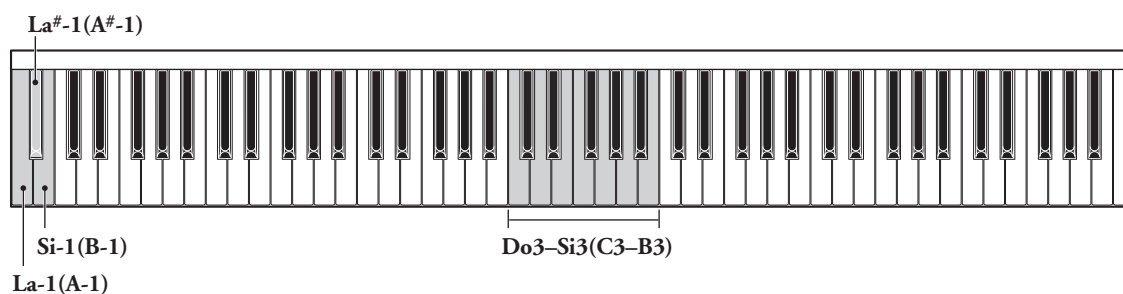

Impostazione del DDE (Dynamic Damper Effect)

Il DDE (Dynamic Damper Effect) riproduce le sottili risonanze che si creano premendo il pedale di risonanza di un pianoforte acustico. Il DDE può essere impostato in base alle proprie preferenze.

Funzionamento	Metodo di impostazione
Spegnere il DDE	Mantenere premuti i tasti La-1(A-1), La#-1(A#-1) e Si-1(B-1) e premere Do6(C6).
Accendere il DDE (5 livelli)	Mantenere premuti i tasti La-1(A-1), La#-1(A#-1) e Si-1(B-1) e premere Re6(D6), Mi6(E6), Fa6(F6), Sol6(G6) o La6(A6). (La6(A6) è l'impostazione più bassa del DDE. L'impostazione predefinita è Mi6(E6))

Nota

- L'impostazione DDE (risonanza della sordina) non cambia dopo lo spegnimento dell'unità.
- Anche dopo lo spegnimento della DDE il suono viene emesso come se il pedale della sordina fosse premuto, ma senza risonanza.

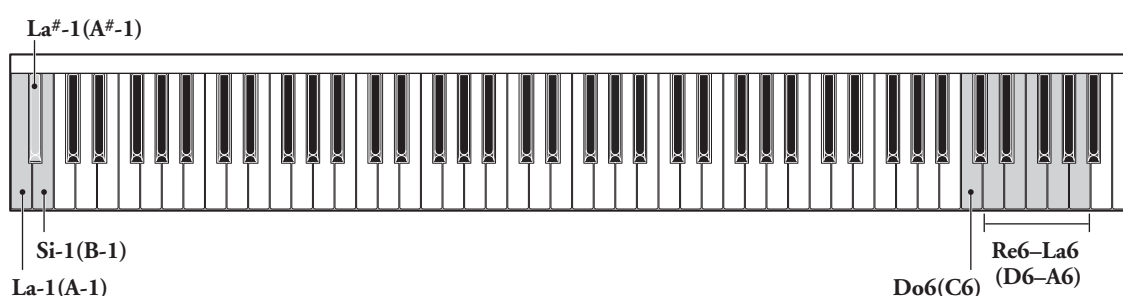

Ripristino della configurazione predefinita (Reset All)

È possibile ripristinare le impostazioni predefinite di tutti i valori.

Mantenere premuti i tasti La-1(A-1), La#-1(A#-1), e Si-1(B-1) e premere il tasto Do7(C7) per circa 1 secondo, quindi rilasciare tutti i tasti.

Questa operazione ripristina le impostazioni predefinite della variazione della voce, dell'intensità, del riverbero, del tono e della DDE.

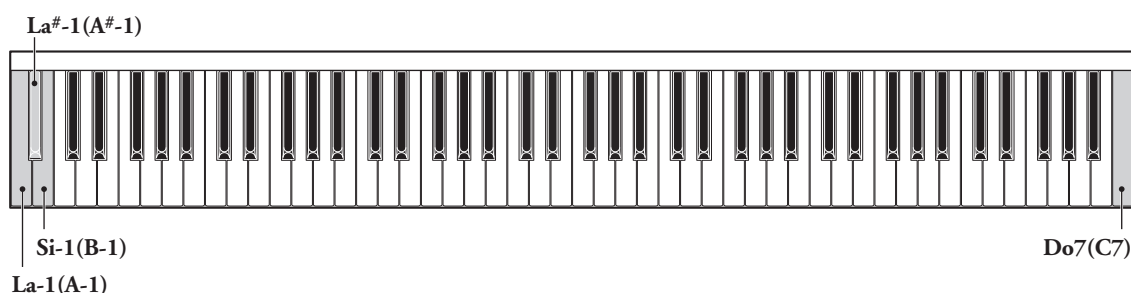

Registrazione e riproduzione

Registrazione di un'esecuzione

È possibile registrare un brano nella memoria interna dell'unità.

Nota

- La funzione di registrazione è in grado di memorizzare approssimativamente 65 KB (più o meno 21.000 note), che corrispondono a un brano di circa 25 minuti suonato con un tempo veloce e contenente molte note.
- Vengono registrate anche le informazioni relative alla voce selezionata per l'esecuzione.
- I dati registrati rimangono in memoria anche dopo lo spegnimento dell'unità o il ripristino di tutti i parametri.

Attenzione

- Ogni nuovo brano viene sovrascritto su quello memorizzato in precedenza. Per non perdere il brano pre-esistente occorre cancellare la registrazione, senza effettuare alcuna riproduzione, dopo avere selezionato la modalità di predisposizione alla registrazione. I dati che si desidera conservare devono essere copiati sulla chiavetta USB. Per ulteriori informazioni vedere "Salvataggio dei dati registrati nella chiavetta USB" a pagina 13.
- Non è possibile utilizzare la funzione di registrazione quando la chiavetta è inserita nella porta USB. Per poter registrare è necessario estrarre la chiavetta.

1 Premere il pulsante REC.

L'unità passa in modalità di predisposizione alla registrazione, si accende la spia rossa RED e la spia verde PLAY/STOP lampeggia.

Nota

Per annullare la modalità di predisposizione alla registrazione e ripristinare lo stato normale dell'unità è sufficiente premere nuovamente il pulsante REC.

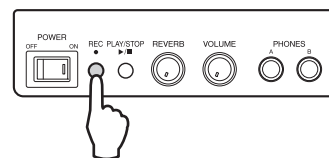

2 Premere il pulsante PLAY/STOP.

La spia verde del pulsante PLAY/STOP inizia a lampeggiare simultaneamente all'avvio della registrazione.

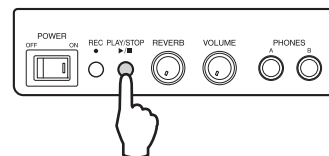

3 Iniziare a suonare.

Durante la registrazione, il suono di un cicalino segnala quando lo spazio della memoria interna è quasi esaurito. A mano a mano che la quantità di spazio diminuisce, il cicalino suona più velocemente e l'unità inizia a scrivere i dati automaticamente.

4 Smettere di suonare e premere il pulsante PLAY/STOP.

È possibile interrompere la registrazione anche premendo il pulsante REC. La spia REC lampeggia velocemente e l'unità inizia a scrivere i dati. Quando la scrittura dei dati è completata, si interrompe il lampeggio della spia REC.

La scrittura dei dati richiede alcuni secondi.

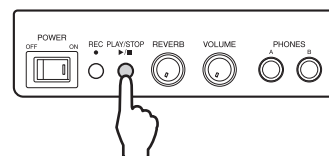

Attenzione

Non spegnere l'unità quando la spia REC lampeggia, per evitare il rischio di danneggiare i dati o la memoria interna.

Riproduzione del brano registrato sulla memoria interna

Questa unità può riprodurre i dati registrati o i brani dimostrativi.

Premere il pulsante PLAY/STOP.

La spia verde del pulsante PLAY/STOP inizia a lampeggiare simultaneamente all'avvio della riproduzione.

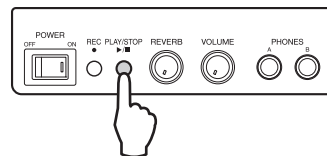

■ Per interrompere la riproduzione

Premere il pulsante PLAY/STOP durante la riproduzione.

■ Per sospendere la riproduzione

Premere il tasto Do7(C7) durante la riproduzione. La spia PLAY/STOP inizia a lampeggiare.

Premere il tasto Do7(C7) o il pulsante PLAY/STOP per riavviare la riproduzione.

■ Per avanzare velocemente

Premere il tasto La#6(A#6) contemporaneamente al tasto Sol#6(G#6) durante la riproduzione o durante una pausa di riproduzione. Quando si preme il tasto La#6(A#6) le spie dell'avanzamento veloce e del pulsante PLAY/STOP iniziano a lampeggiare.

Rilasciare il tasto La#6(A#6) per ritornare allo stato precedente dell'unità (riproduzione o pausa di riproduzione).

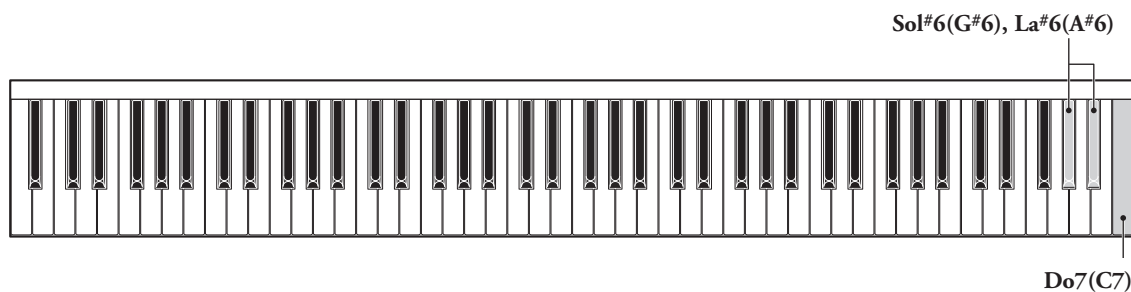

Nota

- Il pulsante REC non funziona durante la riproduzione o la pausa di riproduzione.
- Se si inserisce la chiavetta nella porta USB, la riproduzione del suo contenuto inizia automaticamente. Vedere "Riproduzione di brani presenti nella chiavetta USB" a pagina 14.
- Se non ci sono brani, il cicalino emette tre segnali acustici.

Collegamento della chiavetta USB

Le chiavette USB possono essere utilizzate per salvare i dati di registrazione e riprodurre i brani in esse archiviati.

Inserire la chiavetta nella porta USB, che si trova nella parte inferiore sinistra della scatola di controllo.

L'unità inizia automaticamente a controllare il contenuto della chiavetta. Durante il controllo, la spia PLAY/STOP lampeggia in rapida successione e diventa arancione chiaro al termine dell'operazione.

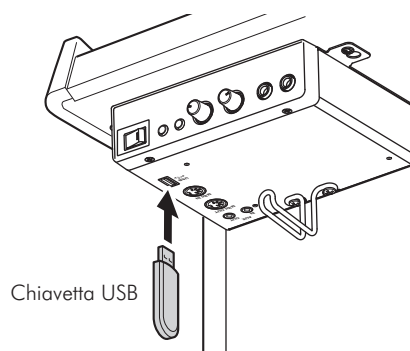

Attenzione

- Non estrarre la chiavetta dalla porta USB e non spegnere l'unità durante il trasferimento dei dati, per evitare possibili danni.
- Non inserire o estrarre con eccessiva frequenza la chiavetta USB, pena la rottura della stessa.
- Fare attenzione a non urtare la chiavetta USB con le gambe quando è inserita nella porta dell'unità.
- Non inserire oggetti che non siano la chiavetta nella porta USB, per non renderla inservibile.
- Verificare che la chiavetta USB sia priva di contenuto e non sia protetta da scrittura prima di cercarne di utilizzarla, dal momento che questo tipo di protezione impedisce l'accesso alla memoria.
- Questa unità è conforme al protocollo USB 1.1. È possibile collegare anche dispositivi USB 2.0, ma il trasferimento dei dati avviene comunque alla velocità permessa dal protocollo USB 1.1.

Salvataggio dei dati registrati nella chiavetta USB

Oltre all'archiviazione sulla chiavetta USB, è consigliabile eseguire il backup dei dati importanti anche sul computer. Il solo salvataggio dei dati su una chiavetta USB, senza backup su altri dispositivi di archiviazione, espone al rischio di perdere i dati, perché la chiavetta è sensibile agli urti e agli scossoni.

1 Inserire la chiavetta nella porta USB dell'unità.

Al termine del controllo della memoria da parte dell'unità, la spia arancione del pulsante PLAY/STOP inizia a lampeggiare.

2 Premere il pulsante REC.

L'unità passa in modalità di preparazione al trasferimento, si accende la spia rossa REC e la spia verde PLAY/STOP lampeggia.

Nota

Premere nuovamente il pulsante REC per annullare la modalità preparazione al trasferimento e ripristinare lo stato normale dell'unità.

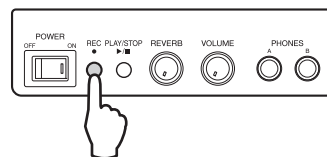

3 Premere il pulsante PLAY/STOP.

La spia PLAY/STOP lampeggia rapidamente e inizia il trasferimento dei dati dalla memoria interna dell'unità alla chiavetta USB. Dal momento che durante il trasferimento avviene anche la modifica del formato dei dati, l'operazione potrebbe richiedere alcuni minuti (3 o 4 per un file di 65 KB). Quando il trasferimento è completato, la spia REC si spegne e si accende la spia arancione PLAY/STOP.

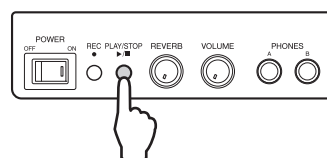

Nota

- I dati vengono memorizzati con il nome "USERSONG**.MID" in una cartella chiamata "USER FILES" sulla chiavetta USB. In questo modo è possibile memorizzare fino a 50 brani. "*" è un numero compreso tra 00 e 49, che aumenta progressivamente a mano a mano che vengono salvati nuovi file.
- L'unità segnala l'impossibilità di salvare altri brani quando è stato raggiunto il totale di 49 file, ovvero quando è stato assegnato il nome file "USERSONG49.MID".
- Il tentativo di salvare ulteriori file quando la cartella contiene uno o più nomi file compresi tra "USERSONG50.MID" e "USERSONG99.MID" provoca un errore e l'impossibilità di salvare i dati.
- È impossibile eliminare i file da questa unità. Per eliminare i file è necessario collegare la chiavetta USB al computer.

Attenzione

Durante il trasferimento dei dati dalla chiavetta USB al computer i file salvati in precedenza potrebbero essere sovrascritti dai nuovi file che abbiano lo stesso nome. Per evitare la sovrascrittura dei vecchi file è necessario modificarne i nomi.

Riproduzione di brani presenti nella chiavetta USB

Se si avvia la riproduzione (consultare pagina 11) quando la chiavetta USB è inserita in questa unità, viene riprodotto l'ultimo brano memorizzato nella chiavetta USB. È anche possibile riprodurre tutti i brani contenuti nella memoria USB dall'inizio, oppure selezionare i brani da riprodurre.

Per riprodurre l'ultimo brano memorizzato nella chiavetta USB

Premere il pulsante PLAY/STOP con la chiavetta USB inserita in questa unità.

Se nella chiavetta USB non viene trovato alcun file memorizzato, ed esiste un altro file riproducibile (un file MIDI standard), l'unità comincia a riprodurre quel file. Se non esiste alcun file di questo tipo, l'unità ritorna al proprio stato normale.

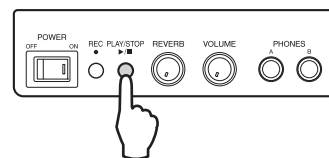

Per riprodurre tutti i brani presenti nella chiavetta USB

1 Con la chiavetta USB inserita in questa unità, durante l'accensione dell'unità, mantenere premuti i tasti Si6(B6) e Do7(C7) (i due tasti bianchi all'estrema destra della tastiera del pianoforte).

2 Rilasciare i tasti 1 o 2 secondi dopo l'accensione dell'unità.

La riproduzione inizia automaticamente dal primo brano memorizzato nella chiavetta USB.

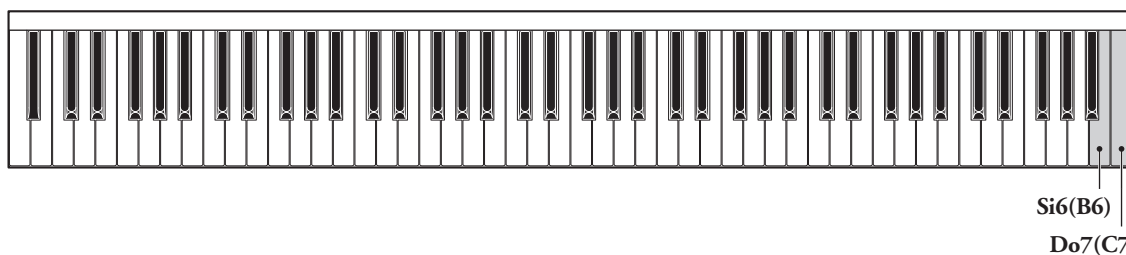

■ Per arrestare la riproduzione dei brani

Spegnere l'unità, quindi riaccenderla.

■ Per selezionare il brano da riprodurre (selezione diretta dei brani)

Mantenere premuto il tasto La-1(A-1), premere il tasto compreso tra Do0(C0) a Do#4(C#4) che corrisponde al numero di un brano.

- I file "USERSONG**.MIDI" presenti nella cartella "USER FILES" nella chiavetta USB sono assegnati ai tasti compresi tra il tasto Do0(C0) e il tasto Do#4(C#4), a partire da sinistra.
- Premendo un tasto diverso da quelli elencati non verrà selezionato alcun brano.
- Il brano che sia stato selezionato quando la riproduzione è arrestata verrà proposto al successivo riavvio della riproduzione.

■ Per cambiare brano

Premere il tasto Fa#6(F#6) per ritornare al brano precedente. Premere il tasto La#6(A#6) per passare al brano successivo.

■ Per avanzare velocemente

Premere il tasto La#6(A#6) contemporaneamente al tasto Sol#6(G#6) durante la riproduzione o la pausa di riproduzione. È possibile eseguire l'avanzamento veloce anche durante la riproduzione audio.

■ Per sospendere la riproduzione

È possibile mettere in pausa la riproduzione e riavviarla dalla posizione in cui il brano è stato interrotto.

Premere il tasto Do7(C7) durante la riproduzione. Premere nuovamente Do7(C7) per riavviare la riproduzione.

Quando la riproduzione è in pausa, non funzionerà alcun tasto ad eccezione del tasto Do7(C7) e del pulsante PLAY/STOP (riproduzione o pausa).

■ Per arrestare la riproduzione

È possibile arrestare la riproduzione e avviarla dal primo brano memorizzato.

Durante la riproduzione, premere il tasto Si6 (B6) o il pulsante PLAY/STOP. Per avviare nuovamente la riproduzione, premere il pulsante PLAY/STOP.

■ Per impostare l'unità in modalità di ripetizione

Premere il tasto Fa6(F6) per ripetere la riproduzione di un singolo brano, premere il tasto Sol6(G6) per ripetere la riproduzione di tutti i brani, oppure premere il tasto La6(A6) per ripetere la riproduzione di tutti i brani in ordine casuale. L'impostazione predefinita è la riproduzione di tutti i brani.

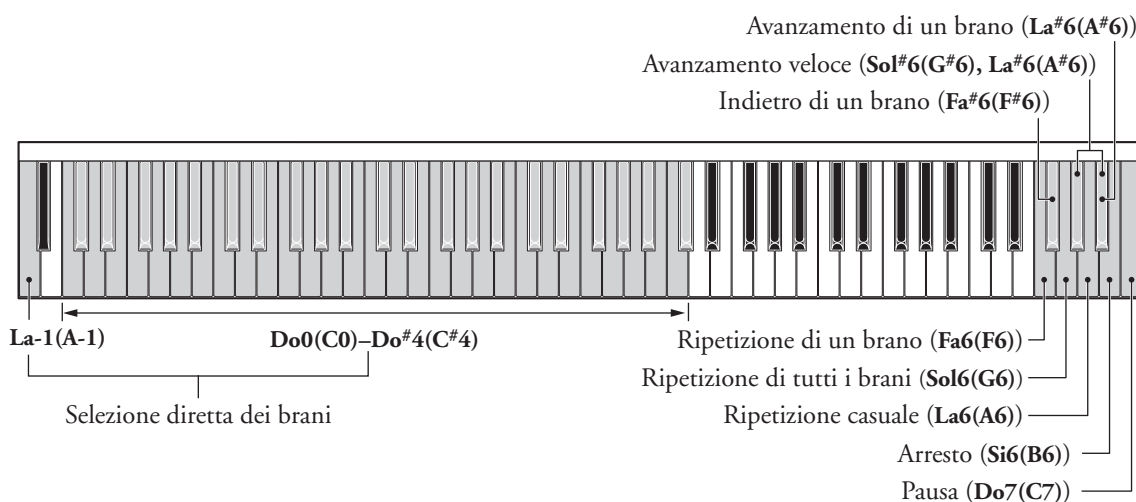

Nota

- L'unità riproduce fino a un massimo di 50 brani contenuti nella chiavetta USB.
- La riproduzione segue l'ordine della numerazione (00 – 99) nella sezione "****" dei file "USERSONG**.MIDI" memorizzati nella cartella "USER FILES" nella chiavetta USB, ad iniziare dal file con la numerazione più bassa (di solito questo comporterà la riproduzione dei brani nell'ordine in cui dati sono stati trasferiti nella chiavetta USB). Quando la chiavetta USB contiene meno di 50 brani, l'unità cerca eventuali file MIDI contenuti nella cartella "USER FILES", nella directory principale e in altre cartelle (fino a due livelli di profondità), e li riproduce nell'ordine in cui sono stati trasferiti nella chiavetta USB.
- Se nella chiavetta USB non è presente alcun brano, il cicalino emette in successione tre suoni.
- Consultare il paragrafo "Sequenza di riproduzione dei file MIDI" a pagina 25 per ulteriori dettagli relativi all'ordine di riproduzione.
- Per registrare su questa unità o memorizzare dati relativi a registrazioni nella chiavetta USB, spegnere l'unità e quindi riaccenderla.

Riproduzione dei brani dimostrativi (modalità dimostrativa)

È possibile riprodurre i brani dimostrativi archiviati nell'unità (50 grandi successi per Pianoforte).

- 1** Durante l'accensione dell'unità, mantenere premuti i tasti Si6(B6) e Do7(C7) (i due tasti bianchi all'estrema destra della tastiera del pianoforte).
- 2** Rilasciare i tasti 1 o 2 secondi dopo l'accensione dell'unità.
La riproduzione automatica inizia dal primo brano.

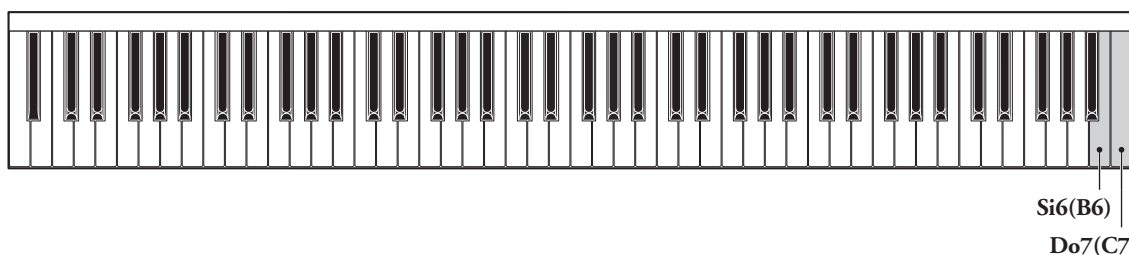

■ Per uscire dalla modalità dimostrativa

Spegnere e riaccendere l'unità.

■ Per selezionare il brano da riprodurre (selezione diretta dei brani)

Mantenendo premuto il tasto La-1(A-1), premere il tasto compreso tra Do0(C0) a Do#4(C#4) che corrisponde al numero di un brano.

- Per ulteriori informazioni sui brani assegnati ai tasti vedere "Elenco dei brani dimostrativi" a pagina 24.
- Premendo un tasto diverso da quelli elencati non verrà selezionato alcun brano.
- Il brano che sia stato selezionato quando la riproduzione è arrestata verrà proposto al successivo riavvio della riproduzione.

■ Per cambiare brano

Premere il tasto Fa#6(F#6) per ritornare al brano precedente. Premere il tasto La#6(A#6) per passare al brano successivo.

■ Per avanzare velocemente

Premere il tasto La#6(A#6) contemporaneamente al tasto Sol#6(G#6) durante la riproduzione o la pausa di riproduzione. È possibile eseguire l'avanzamento veloce anche durante la riproduzione audio.

■ Per sospendere la riproduzione

È possibile mettere in pausa la riproduzione e riavviarla dalla posizione in cui il brano è stato interrotto.

Premere il tasto Do7(C7) durante la riproduzione. Premere nuovamente Do7(C7) per riavviare la riproduzione. Quando la riproduzione è in pausa, non funzionerà alcun tasto ad eccezione del tasto Do7(C7) e del pulsante PLAY/STOP (riproduzione o pausa).

■ Per arrestare la riproduzione

È possibile arrestare la riproduzione e avviarla dal primo brano dimostrativo.

Durante la riproduzione, premere il tasto Si6(B6) o il pulsante PLAY/STOP. Per avviare nuovamente la riproduzione, premere il pulsante PLAY/STOP.

■ Per impostare l'unità modalità di ripetizione

Premere il tasto Fa6(F6) per ripetere la riproduzione di un singolo brano, premere il tasto Sol6(G6) per ripetere la riproduzione di tutti i brani, oppure premere il tasto La6(A6) per ripetere la riproduzione di tutti i brani in ordine casuale. L'impostazione predefinita è la ripetizione di tutti i brani.

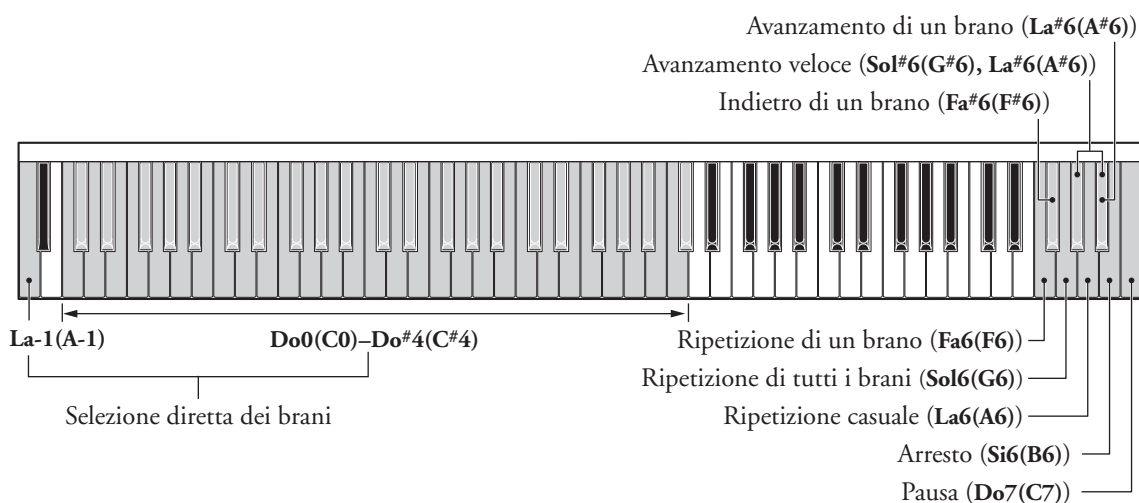

Nota

- È possibile avviare e interrompere la riproduzione anche agendo sul pulsante PLAY/STOP che si trova sulla scatola di controllo.
- Se l'unità non accede alla modalità dimostrativa, il motivo potrebbe essere che i tasti non sono stati rilasciati contemporaneamente.
- Non è possibile effettuare registrazioni su questa unità o salvare dati relativi a registrazioni sulla memoria USB in modalità dimostrativa. Per registrare o memorizzare, spegnere l'unità, quindi accenderla nuovamente.
- Non è possibile trasferire i brani dimostrativi nella chiavetta USB.

Collegamento ad altri dispositivi

Collegamento ad altri dispositivi audio

Attenzione

Spegner sempre entrambi i dispositivi prima di procedere al collegamento.

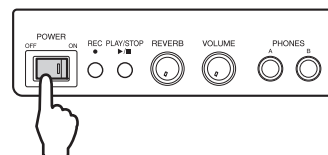

Nota

Il jack AUX IN/AUX OUT montato su questa unità è del tipo ministereo. Se il cavo utilizzato per il collegamento non è compatibile, occorre munirsi di un adattatore. Utilizzare un cavo e un adattatore senza resistenza.

Esempio: utilizzo di AUX OUT

■ Se l'unità è collegata a un sistema a microcomponenti, a una piastra a cassette o a un registratore IC:

è possibile registrare le esecuzioni utilizzando la funzione Silent Piano dell'unità.

■ Se l'unità collegata ad altoparlanti attivi o a un impianto stereofonico:

è possibile ascoltare l'esecuzione utilizzando la funzione Silent Piano dell'unità. L'uscita del segnale da questo jack è uguale al suono ascoltato attraverso la cuffia.

Pannello inferiore della scatola di controllo

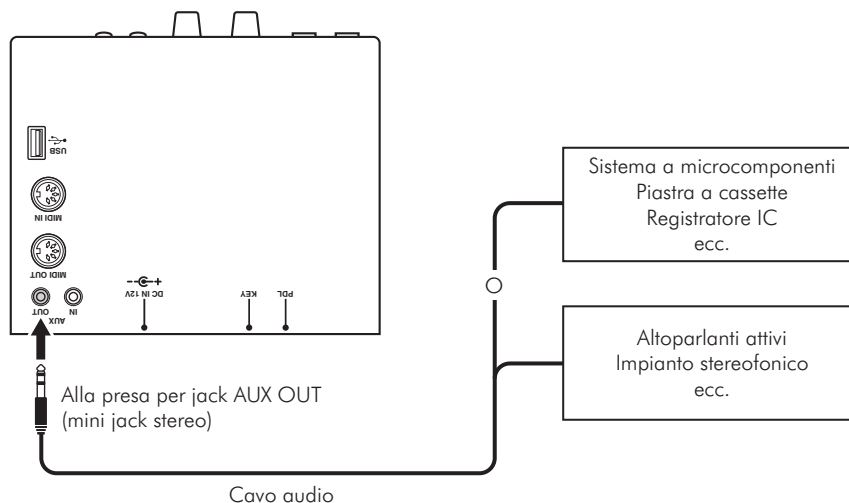

Attenzione

Non collegare il jack di uscita di un registratore analogico al jack AUX IN dell'unità se il jack AUX OUT dell'unità è collegato al jack di ingresso del registratore. In caso contrario il feedback del segnale audio potrebbe danneggiare entrambi i componenti.

Esempio: utilizzando AUX IN

■ Se l'unità è collegata ad altri moduli audio o dispositivi di riproduzione (ad esempio un lettore CD):

è possibile utilizzare la funzione Silent Piano insieme al suono ricevuto dai dispositivi esterni connessi all'unità. È possibile utilizzare la manopola del volume su questa unità per regolare simultaneamente il volume del suono elettronico prodotto e del suono ricevuto attraverso la presa per jack AUX IN. Per bilanciare i due suoni agire sul volume di uscita del dispositivo esterno.

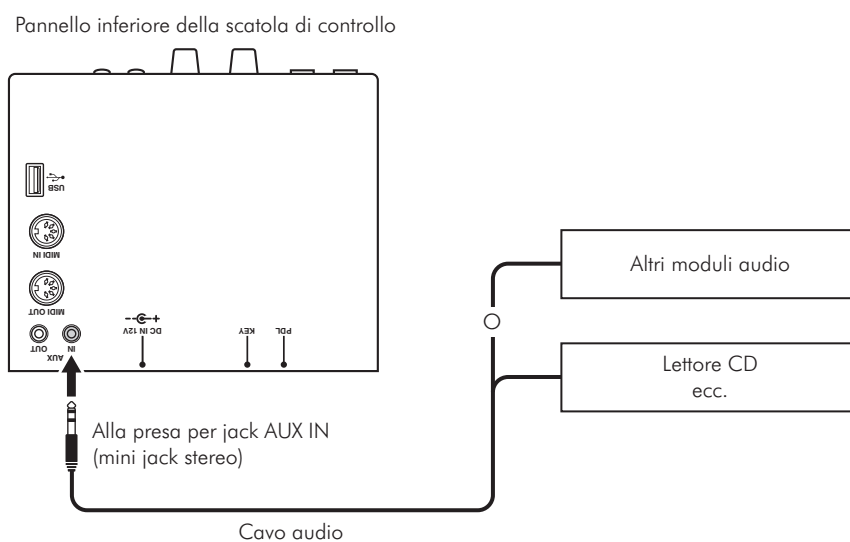

Collegamento ad altri dispositivi MIDI

Esempio: utilizzando MIDI OUT

■ Se l'unità è collegata a un altro dispositivo MIDI:

è possibile riprodurre le esecuzioni effettuate con la funzione Silent Piano dell'unità utilizzando moduli audio quali sintetizzatori o altri dispositivi MIDI.

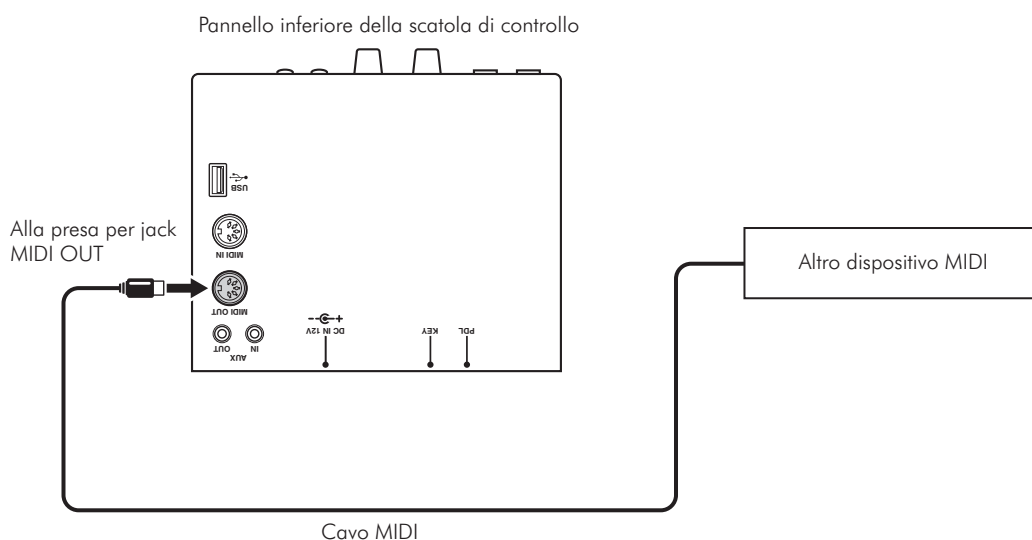

Esempio: utilizzando MIDI IN

■ Se l'unità è collegata a un sequencer o a un computer:

l'unità può ricevere informazioni sull'esecuzione dal dispositivo collegato e riprodurre l'esecuzione utilizzando il proprio modulo audio.

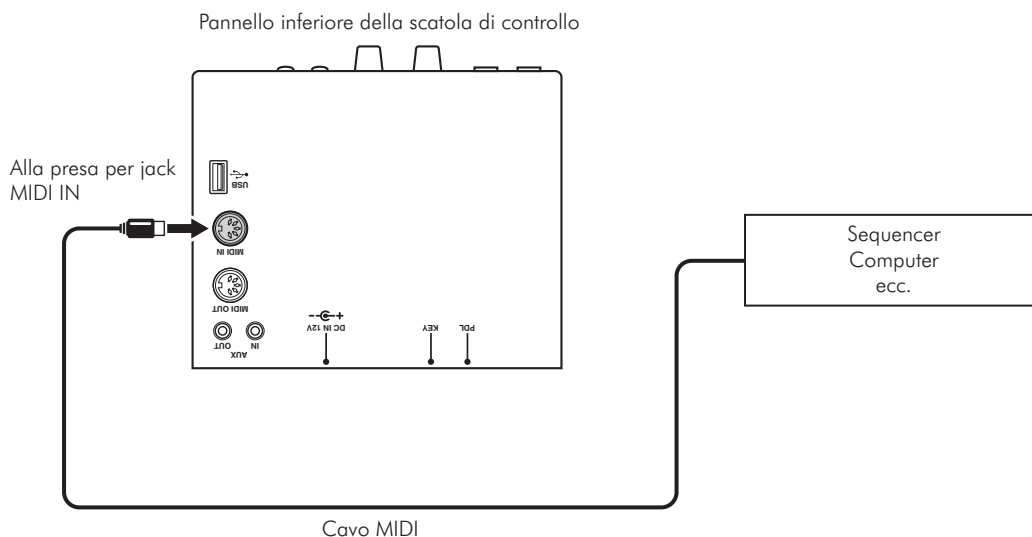

Nota

Oltre ai dati dell'esecuzione destinati alla tastiera e ai pedali, sono visualizzate anche le informazioni sui cambiamenti di voce e sulla profondità del riverbero. I dati MIDI sono trasmessi sul canale 1 e vengono ricevuti sui canali 1 e 2.

Risoluzione dei problemi

Di seguito sono elencate possibili soluzioni a eventuali problemi di funzionamento del pianoforte Silent. Se il problema non è facilmente risolvibile, rivolgersi al concessionario Yamaha. NON cercare MAI di riparare il pianoforte o l'adattatore c.a. da soli.

🔊 L'unità è accesa ma non emette suoni.

- L'alimentatore CA non è collegato correttamente. Collegare l'alimentatore CA alla presa DC IN 12 V dell'unità e alla presa di corrente.
- La manopola VOLUME può essere ruotata nella posizione all'estrema sinistra. Regolare il volume su un livello ottimale. Il volume standard di uscita dell'unità corrisponde alla posizione delle ore 3.

🔊 La spia POWER si accende ma lo strumento non emette suoni e il pedale non produce alcun effetto.

- I sensori dei tasti o dei pedali che si trovano sul pannello posteriore della scatola di controllo non sono collegati correttamente. Inserire a fondo le spine KEY e PDL nei rispettivi jack sulla scatola di controllo (sono etichettati KEY e PDL e si trovano nella parte inferiore della scatola di controllo).

🔊 Il piano acustico produce suoni quando viene utilizzata la funzione Silent Piano.

- Suonare con molta forza può provocare questa anomalia. Quando si suona è importante moderare la forza applicata ai tasti.

🔊 Il bilanciamento varia quando si utilizzano cuffie diverse da quella in dotazione.

- Le proprietà variano in funzione del tipo di cuffia, pertanto non tutte le cuffie hanno uguali caratteristiche di bilanciamento.

🔊 Il volume varia quando si utilizzano cuffie diverse da quella in dotazione.

- Le proprietà variano in funzione del tipo di cuffia, pertanto non tutte le cuffie hanno uguali caratteristiche di volume.

🔊 Quando si utilizza la modalità Silent Piano il corpo del piano emette una specie di tintinnio.

- Non si tratta di un guasto. È il suono prodotto dalla pressione del tasto del piano acustico.

🔊 Quando viene eseguita una rapida serie di note in modalità Silent Piano, viene emesso un suono forte che non appartiene all'esecuzione.

- Non si tratta di un guasto. Il suono è dovuto alla struttura di Silent Piano.

🔊 L'effetto riverbero non viene applicato al suono.

- La manopola REVERB può essere spostata all'estrema sinistra. Ruotare la manopola verso destra e regolare la giusta quantità di riverbero (vedere pagina 8).

🔊 Il suono persiste eccessivamente (troppo riverbero).

- Il riverbero e la DDE sono impostati su un livello eccessivo. Impostare i parametri sul livello appropriato (vedere pagine 8 e 9).

🔊 La tonalità dello strumento è diversa da quella di altri strumenti.

- È possibile regolare la tonalità dell'unità in modo che corrisponda a quella di altri strumenti (vedere pagina 8).

🔊 I pulsanti del pannello sono accesi durante la riproduzione o la registrazione.

- Le spie dei pulsanti si accendono fievolemente quando la chiavetta è inserita nella porta USB (vedere pagine 12 e 14).

🔊 **La chiavetta USB non risponde.**

- Estrarre la chiavetta dall'unità e reinserirla.
- Controllare che la spia arancione PLAY/STOP lampeggi quando la chiavetta è inserita nella porta USB. Se non lampeggia, probabilmente la chiavetta USB è danneggiata (vedere pagina 12).

🔊 **Se al momento dell'accensione lo strumento è impostato sulla modalità dimostrativa e la chiavetta è inserita nella porta USB, i brani dimostrativi interni vengono riprodotti per alcuni istanti prima che inizi la riproduzione dei brani archiviati nella chiavetta USB.**

- Non si tratta di un guasto. A volte l'unità non riconosce immediatamente alcuni tipi di chiavette USB. I brani dimostrativi interni vengono eseguiti durante il processo di riconoscimento.

🔊 **I dati della chiavetta USB non vengono riprodotti.**

- Non si tratta di un guasto. In alcuni casi le dimensioni eccessive di un file MIDI ne impediscono il caricamento, provocando questo errore.

Cicalino d'errore

Se si verifica uno degli errori di seguito indicati, le spie REC e PLAY/STOP lampeggiano rapidamente e il cicalino emette tre segnali acustici consecutivi. Per interrompere il cicalino d'errore premere i pulsanti REC o PLAY/STOP.

- La chiavetta USB è danneggiata e inaccessibile.
- I dati dei brani sono danneggiati.
- Le dimensioni di un file sono eccessive e impediscono la lettura da parte dell'unità.
- L'unità è stata spenta durante l'elaborazione delle informazioni. Sono state ripristinate le impostazioni predefinite della memoria interna. È stato cancellato un brano registrato. Non è possibile interrompere il cicalino d'errore durante il ripristino.
- Lo spazio disponibile sulla chiavetta USB non è sufficiente per il salvataggio del brano.
- La chiavetta USB è protetta da scrittura.

Elenco delle voci preimpostate

Nome della voce	Tasto assegnato	Spiegazione	Variazione
Piano	Do4(C4)	Un campione preso da un pianoforte da concerto a coda CFIIIS. Questa voce offre un'ampia gamma di espressioni, da un delicato pianissimo a un intenso fortissimo, e riproduce la sensazione estesa prodotta dal riverbero delle corde quando viene utilizzata la sordina.	Non sono disponibili variazioni per il piano. Il pedale di sinistra fornisce un effetto pedale morbido (spostato).
Harpichord	Re4(D4)	Questa voce viene utilizzata spesso nella musica barocca. Il volume e il tono non rispondono ai cambiamenti di tocco. Questa voce fornisce inoltre una riproduzione realistica del suono prodotto quando viene rilasciato il tasto di un vero clavicembalo.	Il suono prodotto dalle stringhe di un'ottava superiore a quelle che si stanno suonando viene miscelato in un mix generale per ottenere un risultato più brillante ed effusivo.
Vibraphone	Mi4(E4)	Un vibrafono colpito da martelletti relativamente leggeri.	Un vibrafono con la vibrazione prodotta da ventole rotanti.
Pipe organ	Fa4(F4)	Il magnifico organo a canne reso famoso dalla Toccata e fuga di Bach.	Un organo dal suono rilassante, del tipo spesso utilizzato per la musica da chiesa nell'epoca barocca.
Celesta	Sol4(G4)	Le campane tubolari da tastiera conosciute per la loro presenza in lavori quali "La danza della Fata Confetto" nello Schiaccianoci di Tchaikovsky. Con il suo suono delicato, simile a quello di un carillon, e il registro che è un'ottava più alto di quello del piano, la celeste permette di godere appieno il piacere di un registro acuto.	Voce con un registro regolato come quello del piano.
Strings	La4(A4)	Una sezione di archi che creano un'atmosfera suggestiva. Questa voce è molto efficace se utilizzata in modalità doppia insieme al piano.	Questa variazione riduce leggermente l'attacco del suono.
Electric piano 1	Do#4(C#4)	Una voce di piano elettrico prodotta da un sintetizzatore FM, del tipo utilizzato spesso nella musica popolare. Questa voce è anche molto efficace se utilizzata in modalità doppia insieme al piano.	L'effetto coro aggiunge al suono una sensazione intensa di spazio.
Electric piano 2	Re#4(D#4)	Una voce metallica di piano che risponde in modo dinamico al tocco del suonatore, con una tonalità morbida se suonato con gentilezza o una tonalità lievemente distorta se suonato con più forza. È molto utilizzata nella musica pop e jazz.	Aggiunge un effetto phaser alla tonalità, per una maggiore sensazione di spazio.
Jazz organ	Fa#4(F#4)	Una voce di organo rotante utilizzata ampiamente nella musica jazz e rock.	Premere il pedale sinistro per selezionare la velocità alta dell'altoparlante rotante.
Choir	Sol#4(G#4)	Il suono di un coro che canta in uno spazio ampio. Questa voce è anche molto efficace se utilizzata in modalità doppia insieme al piano.	Questa variazione riduce leggermente l'attacco del suono.

Elenco dei brani dimostrativi

N. (tasto)	Titolo/compositore	N. (tasto)	Titolo/compositore
1 (Do0(C0))	Invention No. 1 / J. S. Bach	26 (Do#2(C#2))	Etude op. 10-12 "Revolutionary" / F. F. Chopin
2 (Do#0(C#0))	Invention No. 8 / J. S. Bach	27 (Re2(D2))	Valse op. 64-1 "Petit chien" / F. F. Chopin
3 (Re0(D0))	Gavotte / J. S. Bach	28 (Re#2(D#2))	Valse op. 64-2 / F. F. Chopin
4 (Re#0(D#0))	Prelude (Wohltemperierte Klavier I No. 1) / J. S. Bach	29 (Mi2(E2))	Valse op. 69-1 "L'adieu" / F. F. Chopin
5 (Mi0(E0))	Menuett G dur BWV. Anh. 114 / J. S. Bach	30 (Fa2(F2))	Nocturne op. 9-2 / F. F. Chopin
6 (Fa0(F0))	Le Coucou / L.-C. Daquin	31 (Fa#2(F#2))	Träumerei / R. Schumann
7 (Fa#0(F#0))	Piano Sonate No. 15 K. 545 1st mov. / W. A. Mozart	32 (Sol2(G2))	Fröhlicher Landmann / R. Schumann
8 (Sol0(G0))	Turkish March / W. A. Mozart	33 (Sol#2(G#2))	La Prière d'une Vierge / T. Badarzewska
9 (Sol#0(G#0))	Menuett G dur / W. A. Mozart	34 (La2(A2))	Dolly's Dreaming and Awakening / T. Oesten
10 (La0(A0))	Little Serenade / J. Haydn	35 (La#2(A#2))	Arabesque / J. F. Burgmuller
11 (La#0(A#0))	Perpetuum mobile / C. M. v. Weber	36 (Si2(B2))	Pastorale / J. F. Burgmuller
12 (Si0(B0))	Ecossaise / L. v. Beethoven	37 (Do3(C3))	La chevaleresque / J. F. Burgmuller
13 (Do1(C1))	Für Elise / L. v. Beethoven	38 (Do#3(C#3))	Liebesträume Nr. 3 / F. Liszt
14 (Do#1(C#1))	Marcia alla Turca / L. v. Beethoven	39 (Re3(D3))	Blumenlied / G. Lange
15 (Re1(D1))	Piano Sonate op. 13 "Pathétique" 2nd mov. / L. v. Beethoven	40 (Re#3(D#3))	Barcarolle / P. I. Tchaikovsky
16 (Re#1(D#1))	Piano Sonate op. 27-2 "Mondschein" 1st mov. / L. v. Beethoven	41 (Mi3(E3))	Melody in F / A. Rubinstein
17 (Mi1(E1))	Piano Sonate op. 49-2 1st mov. / L. v. Beethoven	42 (Fa3(F3))	Humoresque / A. Dvorak
18 (Fa1(F1))	Impromptu op. 90-2 / F. P. Schubert	43 (Fa#3(F#3))	Tango (España) / I. Albeniz
19 (Fa#1(F#1))	Moments Musicaux op. 94-3 / F. P. Schubert	44 (Sol3(G3))	The Entertainer / S. Joplin
20 (Sol1(G1))	Frühlingslied op. 62-2 / J. L. F. Mendelssohn	45 (Sol#3(G#3))	Maple Leaf Rag / S. Joplin
21 (Sol#1(G#1))	Jägerlied op. 19b-3 / J. L. F. Mendelssohn	46 (La3(A3))	La Fille aux Cheveux de Lin / C. A. Debussy
22 (La1(A1))	Fantaisie-Impromptu / F. F. Chopin	47 (La#3(A#3))	Arabesque 1 / C. A. Debussy
23 (La#1(A#1))	Prelude op. 28-15 "Raindrop" / F. F. Chopin	48 (Si0(B0))	Clair de lune / C. A. Debussy
24 (Si1(B1))	Etude op. 10-5 "Black keys" / F. F. Chopin	49 (Do4(C4))	Réverie / C. A. Debussy
25 (Do2(C2))	Etude op. 10-3 "Chanson de l'adieu" / F. F. Chopin	50 (Do#4(C#4))	Cakewalk / C. A. Debussy

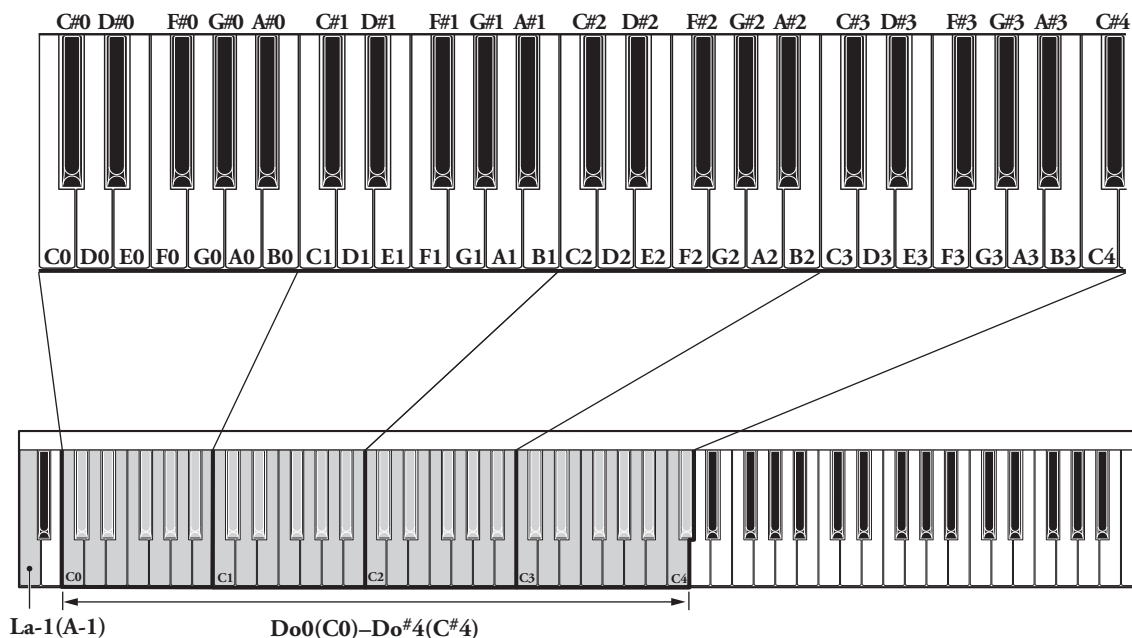

Dopo essere passati alla modalità dimostrativa (pagina 16), mantenere premuto il tasto La-1(A-1) e premere il tasto corrispondente al numero che si desidera selezionare.

Formato dei dati MIDI (Program Change)

Nome della voce	MSB	LSB	P.C.#
Piano	0	112	1
Harpsichord	0	112	7
Harpsichord (Variation)	0	113	7
Vibraphone	0	112	12
Electric piano 1	0	112	6
Electric piano 2	0	112	5
Pipe organ	0	112	20
Pipe organ (Variation)	0	113	20
Celesta	0	112	9
Celesta (Variation)	0	113	9
Jazz organ	0	112	17
Strings	0	112	49
Strings (Variation)	0	113	49
Choir	0	112	53
Choir (Variation)	0	113	53

MSB, LSB (Bank Select), 0-127

P.C.# = Program Change Number, 1-128

Sequenza di riproduzione dei file MIDI

L'illustrazione mostra l'ordine di riproduzione quando non sono presenti file "USERSONG**.MID", o quando l'unità trova un numero di brani inferiore a 50 nella cartella "USER FILES". Questa unità cerca i file MIDI contenuti nella directory principale o in altre cartelle (fino a un massimo di due livelli) nell'ordine in cui sono stati trasferiti sulla chiavetta USB.

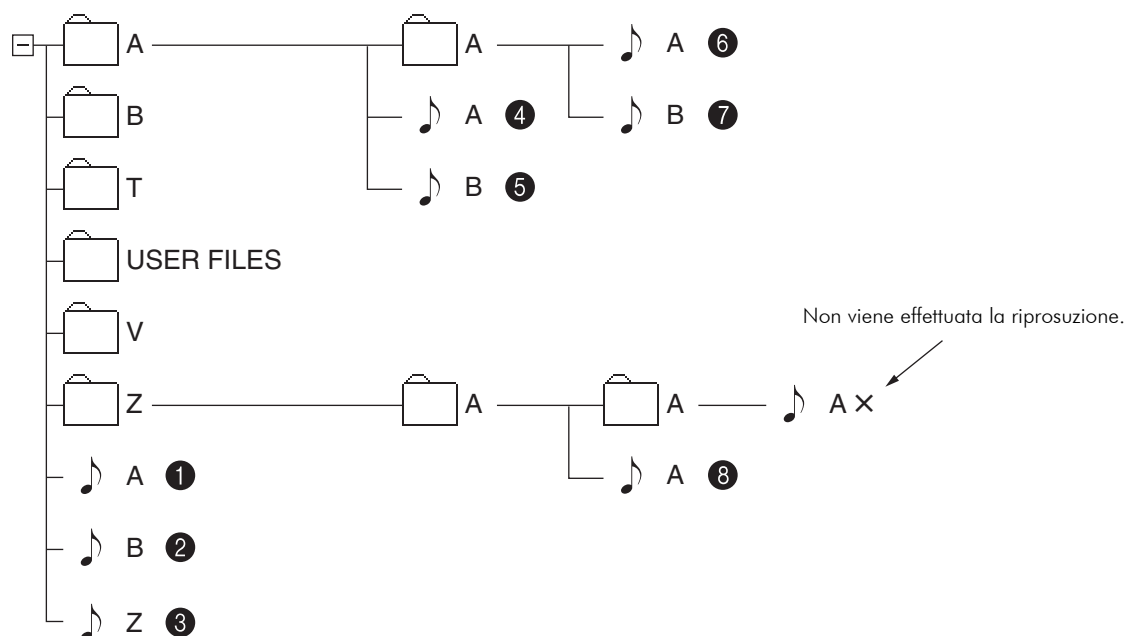

Caratteristiche tecniche

Tastiera		88 tasti
Pedali		Pedale di risonanza, pedale del sostenuto, pedale del piano
Sistema di sensori	Sensore martelletti	Sensore a fibre ottiche a due punti senza contatto
	Sensore dei tasti	Sensore ottico a rilevamento continuo senza contatto
	Sensore dei pedali	Pedale di risonanza: sensore a rilevamento continuo Pedale del sostenuto: sensore di rilevamento ON/OFF Pedale del piano: sensore di rilevamento ON/OFF
Sistema di silenziamento	Meccanismo	Smorzatore stiletto martelletto azionato dalla leva di silenziamento
	Azione	Meccanismo "Quick Escape"
Tonalità interna	Tipo	Advanced Wave Memory (AWM)
	Polifonia*	Campionamento stereo 64/32 note, 16 note con effetto di risonanza del pedale di risonanza
	Numero di voci	10
	Voci	Piano, Harpsichord, Vibraphone, Pipe organ, Celesta, Strings, Electric piano 1, Electric piano 2, Jazz organ, Choir
Funzioni		Controllo del volume delle cuffie
		Interruttore voci (10 voci)
		Interruttore variazione voci
		Selezione doppia voce
		Regolazione intensità (5 incrementi)
		Interruttore tipo riverbero (Room, Hall 1, Hall 2, Stage)
		Regolazione riverbero
		Regolazione del tono (da -65 a + 65 centesimi)
		Regolazione dell'effetto DDE (effetto di risonanza del pedale di risonanza) (5 incrementi)
		Ripristino di tutte le impostazioni
		Registrazione
	Riproduzione	
Brani dimostrativi		50 grandi successi per pianoforte (preimpostati)
Connettori	Audio	PHONES × 2, AUX IN, AUX OUT
	MIDI	MIDI IN, MIDI OUT
	Altri	USB TO DEVICE, DC IN 12V
Consumo		12 V c.c. 8W (quando utilizzato con l'adattatore PA-150)
Accessori in dotazione		Adattatore c.a. (PA-5D/PA-150 o apparecchio equivalente raccomandato da Yamaha), Cuffie (HPE-170), Supporto per cuffie, Viti di fissaggio per il supporto per le cuffie, Manuale di Uso e manutenzione, Raccolta di partiture "50 greats for the Piano (50 grandi successi per pianoforte)"

* 64-note: Piano elettrico 2, Organo jazz

16-note: Pipe organ (esclusa variazione), Harpsichord (con variazione)

32-note: Voci diverse da quelle indicate sopra

MIDI IMPLEMENTATION CHART

Yamaha Silent Piano
Model: SG

Date:10-July-2006
Version:1.00

Function...		Transmitted	Recognized	Remarks
Basic Channel	Default	1	1+2	
	Changed	×	×	
Mode	Default	3	3	
	Messages	×	×	
	Altered	*****	×	
Note Number		21-108	21-108	
	: True voice	*****	21-108	
Velocity	Note ON	○ 9nH, v=1-127	○ v=1-127	
	Note OFF	○ 8nH, v=40H	○	
After Touch	Key s	×	×	
	Ch s	×	×	
Pitch Bend		×	×	
Control Change	0, 32	○	○	Bank Select
	1	×	○	Modulation
	7	×	○	Volume
	10	×	○	Panpot
	11	×	○	Expression
	64, 67	○	○	Pedal
	66	○	○	Sostenuto Pedal
	91	○	○	Effect Depth
Prog Change		○	○	
	: True #	*****		
System Exclusive		×	×	
Common	: Song Pos	×	×	
	: Song Sel	×	×	
	: Tune	×	×	
System Real Time	: Clock	×	×	
	: Commands	×	×	
Aux	: All Sound OFF	○	○ (120, 126, 127)	
	: Reset All Cntrls	×	○ (121)	
	: Local ON/OFF	×	○ (122)	
	: All Notes OFF	×	○ (123-125)	
Messages	: Active Sense	○	○	
	: Reset	×	×	
Notes				

Mode 1 : OMNI ON. POLY
Mode 3 : OMNI OFF. POLY

Mode 2 : OMNI ON. MONO
Mode 4 : OMNI OFF. MONO

○: Yes
X: No

