

DIGITALT KEYBOARD

REFERENCEVEJLEDNING

EZ-310

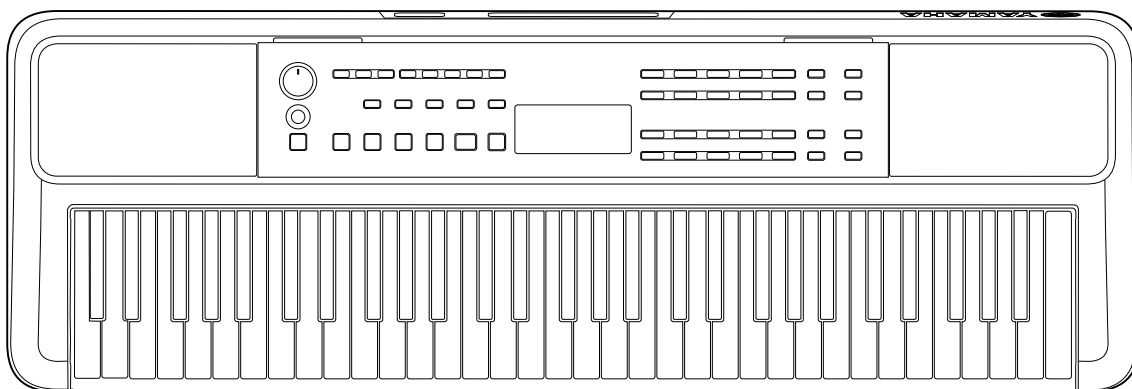

Om vejledningerne

Der findes følgende vejledninger til instrumentet.



● Brugervejledning (trykt vejledning medfølger i pakken)

Forklarer instrumentets grundlæggende funktioner. Vejledningen indeholder også afsnittet Forholdsregler, som du skal læse inden brug.

● Referencevejledning (dette dokument)

Beskriver alle instrumentets funktioner.

Noternes generelle indhold

 ADVARSEL	Vigtige oplysninger, du bør læse for at mindske risikoen for alvorlig personskade eller dødsfald på grund af elektrisk stød, kortslutning, skader, brand eller andre farer.
 FORSIGTIG	Vigtige oplysninger, du bør læse for at mindske risikoen for personskade på dig selv eller andre samt skade på instrumentet eller andre genstande.
OBS!	Vigtige oplysninger, du bør læse for at undgå risiko for fejl/skade på produktet, data eller andre genstande.
 BEMÆRK	Nyttige oplysninger og tips.

● Data List (Dataliste)

Indeholder forskellige lister over vigtigt forprogrammeret indhold som lyde, melodier og stilarter samt MIDI-relaterede oplysninger om dette instrument.

● Smart Device Connection Manual (Vejledning i oprettelse af forbindelse til smartenheder)

Forklarer, hvordan du opretter forbindelse mellem instrumentet og smartenheder, f.eks. smartphones, tablets osv.

Sangbog, der kan downloades



SONG BOOK

Dette dokument indeholder noder til de forprogrammerede melodier (undtagen visse melodier) på dette instrument. Dette kan downloades gratis fra følgende websted.

<https://manual.yamaha.com/mi/kb-ekb/ez-310/downloads/>



■ Videovejledning

Der findes også videovejledninger, som forklarer, hvordan dette instrument bruges.



Scan QR-koden til venstre, eller gå til det websted, der er angivet nedenfor.

<https://manual.yamaha.com/mi/kb-ekb/ez-310/videos/>

Medfølgende tilbehør

- Brugervejledning (denne bog) ×1
- Nodestativ ×1

- AC-adapter* ×1
- Online Member Product Registration (Onlineproduktregistrering) ×1

* Medfølger muligvis ikke, alt efter hvor instrumentet købes. Spørg din Yamaha-forhandler.

Indhold

Om vejledningerne	2
Medfølgende tilbehør.....	2
Oplysninger.....	5
Formater og funktioner	5
Klargøring	6
Krav til strømforsyning.....	6
Sådan tændes og slukkes strømmen	7
Automatisk slukning	7
Brug af nodestativet	7
Kontrolfunktioner og stik på panelet	8
Grundlæggende betjening	12
Valg af en lyd/melodi/stilart.....	13
Klaviatur med lys (Guidefunktion).....	15
Ændring af tempoet.....	15
Brug af metronomen	16
Elementer på displayet	17
Sådan spiller du med flere instrumentlyde	18
Valg af en hovedlyd.....	18
Visning af flygellyden.....	18
Brug af dobbeltlyd på hele klaviaturet (Dobbelt).....	19
Spil med forskellige lyde med venstre og højre hånd (Split)	20
Ændring af klaviaturets Touch Response	21
Tilføjelse af artikulationseffekter	22
Tilføjelse af harmoni eller arpeggio.....	23
Synkronisering af en arpeggio med afspilning af melodier/stilart (arpeggio-kvantisering).....	25
Tilføjelse af effekter til det, du selv spiller, og afspilning	26
Tilføjelse af DSP-effekter	26
Valg af rumklangstype	27
Valg af chorus-type	27
Valg af equalizerindstilling til din favoritlyd	28
Tilføjelse af efterklang	28
Spil på klaviaturet sammen med en anden (Firhændig i samme oktav)	29
Sådan spiller du med rytme og autoakkompagnement (stilarter)	30
Automatisk angivelse af akkorderne (Automatisk akkordafspilning).....	30
Indstilling af Fingering Type	31
Indstilling af Style Key (stilartens toneart)	31
Angivelse af akkorder, mens du spiller	32
Stilartsvariationer (stykker).....	33
Sådan spiller du akkorder for afspilning af stilart.....	35
Akkorder, der frembringes, når Smart Chord er valgt	36
Brug af musikdatabasen	37
Registrering af en stilartsfil.....	37

Afspilning af melodier	38
Valg og afspilning af en melodi	39
Afspilning af melodier efter hinanden	39
Valg af niveauet for venstrehåndsstemmen	40
Brug af Hurtigt frem, Hurtigt tilbage og Pause i en melodi	40
Ændring af melodilinjen lyd	40
Afspilning med AB-gentagelsesfunktion.....	41
Sådan slås hver stemme for stilarten til/fra	41
Kopiering af melodier fra en computer til instrumentet	41
Øvelser i at spille på klaviaturet med timing og anslagsfølsomhed (Rhythm & Touch Tutor)	42
Brug af funktionen Lektion	43
Keys To Success	44
3-Step Lesson (Listen, Timing, og Waiting)	47
Indspilning af det, du spiller	49
Indspilning af en ny brugermelodi	49
Indspilning til en bestemt stemme (spor).....	50
Sletning af en brugermelodi.....	51
Lagring af dine favoritindstillinger (registreringshukommelse)	52
Genindlæsning af panelindstillinger fra registreringshukommelsen	52
Lagring af panelindstillinger i registreringshukommelsen	53
Sletning af en registreringshukommelse.....	53
Deaktivering af genindlæsning af bestemte funktioner (Fastfrysning)	53
Tilslutning til andre enheder	54
Tilslutning af hovedtelefoner eller eksterne højttalere (sælges separat)	54
Brug af en pedal (fodkontakt).....	54
Afspilning fra en lydenhed med dette instrument	55
Tilslutning til en computer via USB.....	56
Tilslutning af en smartenhed.....	59
Sænkning af volumen for en melodistemme (funktionen Melodiundertrykkelse)	59
Funktionerne	60
Sikkerhedskopiering og initialisering	66
Sikkerhedskopidata og indstillinger for sikkerhedskopiering.....	66
Initialisering af instrumentet.....	66
Fejlfinding	67
Specifikationer	69
Indeks	71

Oplysninger

- De illustrationer og LCD-displays, der vises i denne vejledning, er kun til instruktionsformål.
- "QR-kode" er et registreret varemærke tilhørende DENSO WAVE INCORPORATED.
- Navne på virksomheder og produkter i denne brugervejledning er varemærker eller registrerede varemærker tilhørende de respektive virksomheder.

Formater og funktioner



GM System Level 1

"GM System Level 1" er en tilføjelse til MIDI-standarden, der sikrer, at alle GM-kompatible musikdata kan afspilles korrekt på alle GM-kompatible tonegeneratorer uanset fabrikat. GM-mærket er påsat alle software- og hardwareprodukter, der understøtter GM System Level.



XGlite

Som navnet antyder, er "XGlite" en forenklet version af Yamahas kvalitetstonegeneratorformat XG. Du kan naturligvis afspille alle melodidata i XG-format ved hjælp af en XGlite-tonegenerator. Men husk, at nogle melodier kan blive afspillet anderledes end med de oprindelige data på grund af det mindre antal kontrolparametre og effekter.



Style File Format (SFF)

Style File Format (SFF) kombinerer Yamahas samlede viden om og erfaring i autoakkompagnement i ét enkelt format.



Touch Response

Den utrolig naturlige funktion Touch Response giver dig den optimale udtryksfulde kontrol over lydenes niveau.

Klargøring

Krav til strømforstyrning

Instrumentet kan forstyrnes med strøm fra enten en AC-adapter eller batterier, men Yamaha anbefaler, at du bruger en AC-adapter, når det er muligt.

■ Brug af en AC-adapter

Tilslut AC-adapteren i den rækkefølge, der er vist på illustrationen.

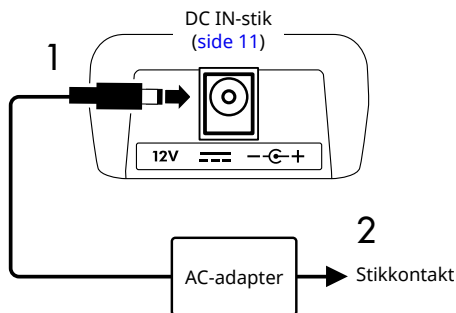

⚠ ADVARSEL

- Brug kun den medfølgende eller den angivne AC-adapter (side 70).
- Når du bruger en AC-adapter med et aftageligt stik, skal du sørge for, at stikket bliver siddende i AC-adapteren under brug og opbevaring. Hvis du kun sætter stikket i en stikkontakt, kan det forårsage elektrisk stød eller brand.
- Rør aldrig ved den inderste metaldele af stikket, da det kan medføre elektrisk stød, kortslutning eller beskadigelse. Hvis stikket går af, skal du skubbe det ind, indtil det klikker sikkert på plads. Sørg desuden for, at der ikke er støv eller andre fremmedlegemer mellem AC-adapteren og stikket.

Når du bruger AC-adapteren med et aftageligt stik

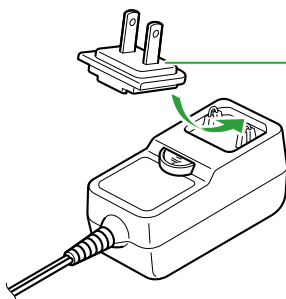

Stik

- Placer stikket ind mod den øverste kant af åbningen, og tryk det derefter ned, indtil det klikker på plads.
- Formen på stikket kan variere, alt efter hvor instrumentet købes.

- Sørg for at placere instrumentet, så der er nem adgang til den stikkontakt, du vil bruge. Hvis der opstår problemer eller fejl, skal du omgående slukke instrumentet på afbryderen og tage stikket ud af stikkontakten.

BEMÆRK

- Når du frakobler AC-adapteren, skal du slukke for strømmen til instrumentet og udføre de trin, der vises ovenfor, i omvendt rækkefølge.

■ Brug af batterier

Dette instrument kan bruge seks alkaliske batterier, brunnstensbatterier eller genopladelige Nikkel-metalhydrid-batterier (genopladelige batterier) i størrelse AA. Det anbefales dog at bruge alkaliske eller genopladelige batterier, da instrumentet kan forbruge store mængder strøm afhængigt af brugen.

⚠ ADVARSEL

- Før du isætter batterier, skal du læse afsnittet "Batterier" under Forholdsregler i brugervejledningen.

1 Kontrollér, at der er slukket for strømmen til instrumentet.

2 Åbn dækslet på batterirummet, som er placeret på instrumentets bundplade.

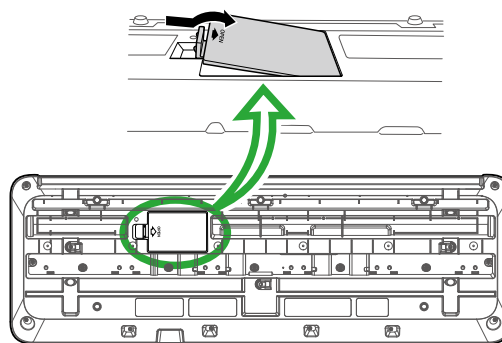

3 Isæt seks nye alkaliske batterier. Sørg for, at batterierne vender rigtigt (se polaritetsangivelserne på indersiden af batterirummet).

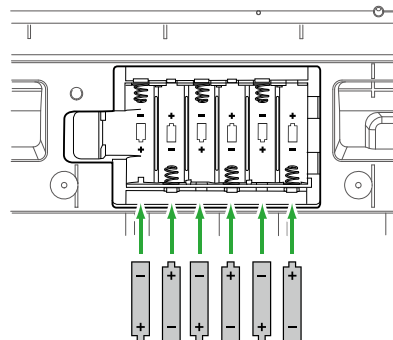

4 Sæt dækslet på batterirummet på igen, og kontrollér, at det sidder korrekt.

5 Når du har tændt for strømmen til instrumentet, skal du indstille batteritypen korrekt (side 7).

OBS!

- Hvis du tilslutter eller afbryder strømadapteren med batterier isat, kan det slukke for strømmen og resultere i tab af data, der indspilles på det pågældende tidspunkt.
- Når der er for lidt strøm på batterierne til, at instrumentet kan fungere korrekt, kan volumen blive nedsat, lyden kan blive forvrænget, og der kan opstå andre problemer. Hvis det sker, skal alle batterierne udskiftes med nye eller opladede batterier.

BEMÆRK

- Dette instrument kan ikke oplade batterierne. Brug kun den specificerede oplader til opladning.
- Selvom der sidder batterier i instrumentet, bruges AC-adapteren som strømkilde, hvis den er tilsluttet.

Indstilling af batteritypen

Du skal muligvis ændre indstillingen af batteritype for instrumentet, afhængigt af hvilken type batteri der skal bruges.

Hvis du vil ændre indstillingen, skal du tænde for strømmen og indstille batteritypen via funktionsnummer 066 (side 65).

Standardindstillingen: Alkaline

Alkaline	Alkaline-batterier, brunstenstørbatterier
Ni-MH	Genopladelige nikkel-metalhydrid-batterier (genopladelige batterier)

OBS!

- Hvis du glemmer at indstille batteritypen, kan det forkorte batteriets brugslevetid. Kontrollér, at batteritypen er indstillet korrekt.

Sådan tændes og slukkes strømmen

- 1 Skru drejknappen [MASTER VOLUME] ned på "MIN".

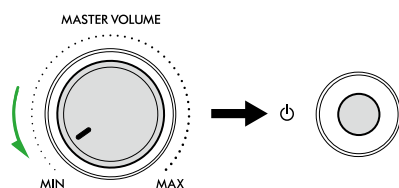

- 2 Tryk på kontakten [⏻] (Standby/On) for at tænde for strømmen.

Displayet lyser.

- 3 Juster volumen efter behov, mens du spiller på klaviaturet.

- 4 Tryk på og hold kontakten [⏻] (Standby/On) nede i ca. et sekund for at slukke for strømmen.

ADVARSEL

- Selv når der er slukket for strømmen, forbruger instrumentet stadig en lille mængde elektricitet. Tag stikket ud af stikkontakten, hvis instrumentet ikke skal bruges i længere tid, eller hvis det er tordenvejr.

OBS!

- Tryk kun på kontakten [⏻] (Standby/On) for at tænde for strømmen. Enhver anden handling, såsom at trykke på tangenter/knapper eller træde på fodkontakten, kan bevirke, at instrumentet ikke fungerer korrekt.

Automatisk slukning

Instrumentet slukker automatisk efter 15 minutters inaktivitet. Du kan dog ændre denne indstilling på displayet med funktionsindstillinger (side 65, funktionsnummer 065).

Nem deaktivering af funktionen Automatisk slukning

Tænd for strømmen, mens du holder den dybeste tangent på klaviaturet nede. Meddelelsen "AutoOff Disabled" vises kortvarigt, og instrumentet starter derefter med funktionen Automatisk slukning deaktiveret.

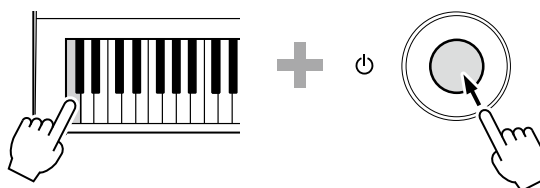
**Brug af nodestativet**

Sæt nodestativet i hullerne som vist.

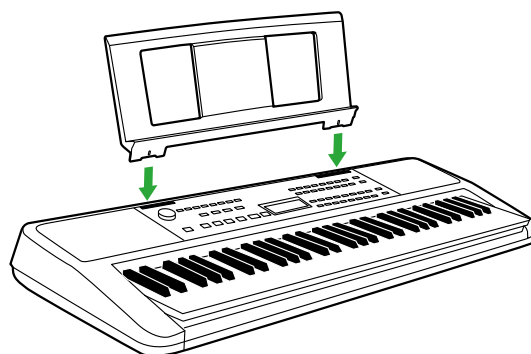

Kontrolfunktioner og stik på panelet

■ Frontpanel

Om navnene på de alternative knapper i rammen (15 23 SHIFT)

Hvis du trykker på en af knapperne, mens du holder SHIFT nede, udføres den funktion, der er angivet i rammen under knappen. Hvis du f.eks. holder 15 SHIFT nede og trykker på 5 [METRONOME] vises displayet til indstilling af taktart.

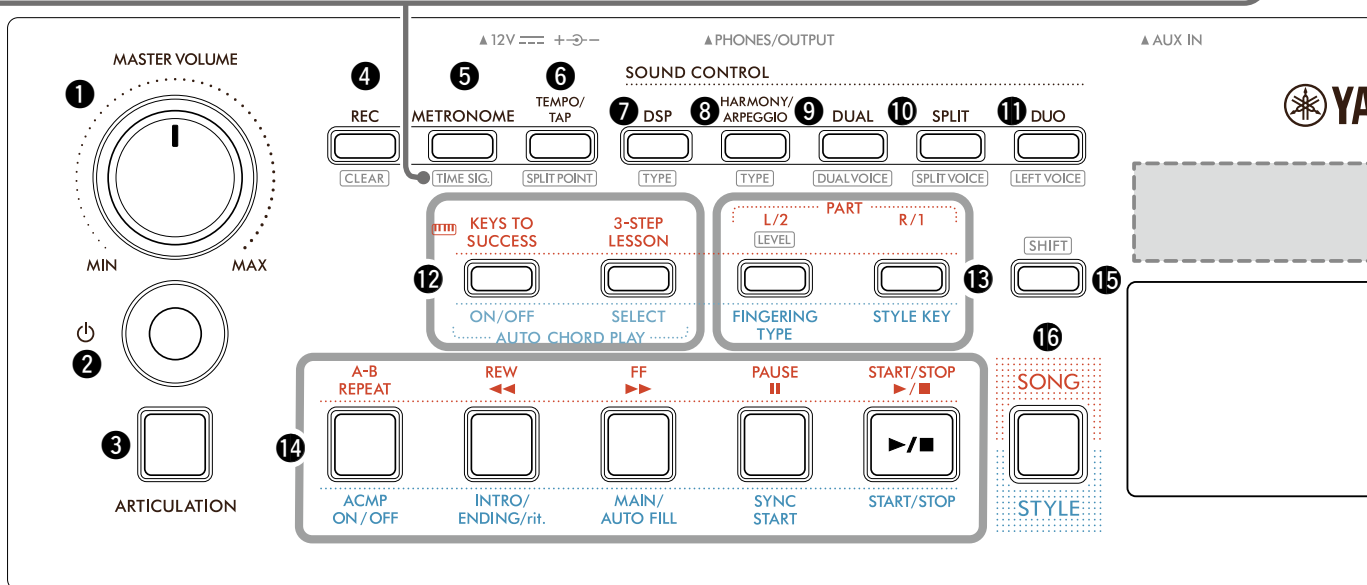

1 Drejeknappen [MASTER VOLUME] [side 7](#)
Justerer den overordnede volumen.

2 Kontakten [⏻] (Standby/On) [side 7](#)
Skifter mellem standby og tændt.

3 Knappen [ARTICULATION] [side 22](#)
Genskaber specifikke instrumenters karakteristiske spilleteknikker.

4 [Knappen [REC]] [side 49](#)
Indspiller det, du spiller.

CLEAR [side 51](#)
Sletter en brugermelodi.

5 Knappen [METRONOME] [side 16](#)
Starter/stopper metronomen.

TIME SIG. [side 16](#)
Giver dig mulighed for at indstille metronomens taktart på indstillingsdisplayet.

6 Knappen [TEMPO/TAP] [side 15](#)
Giver dig mulighed for at indstille tempoet for melodien/stilarten/metronomen.

SPLIT POINT [side 20, 29, 32](#)
Giver dig mulighed for at bestemme punktet for opdeling af klaviaturet i venstre og højre område (splitpunkt), når du bruger Firhændig i samme oktav og Stilart.

7 Knappen [DSP] [side 26](#)
Tænder eller slukker for DSP (Digital Signal Processor).

TYPE [side 26](#)
Giver dig mulighed for at vælge DSP-typen.

8 Knappen [HARMONY/ARPEGGIO] [side 23](#)
Tilføjer effekter som Harmoni osv. eller aktiverer Arpeggio-funktionen.

TYPE [side 23](#)
Giver dig mulighed for at vælge Harmoni-/Arpeggio-typen.

9 Knappen [DUAL] [side 19](#)
Føjer yderligere en lyd til hele klaviaturet som en dobbeltlyd.

DUAL VOICE [side 19](#)
Giver dig mulighed for at vælge den lyd, der skal tilføjes.

10 Knappen [SPLIT] [side 20](#)
Opdeler klaviaturet i to separate områder, så du kan spille med én lyd i venstrehåndsområdet og en anden i højrehåndsområdet.

SPLIT VOICE [side 20](#)
Giver dig mulighed for at vælge lyden i det område, der er lavere end splitpunktet.

11 Knappen [DUO] [side 29](#)
Giver to personer mulighed for at spille på instrumentet samtidig i det samme oktavområde med den samme lyd.

LEFT VOICE [side 29](#)
Giver dig mulighed for at vælge lyden til det venstre spilleområde.

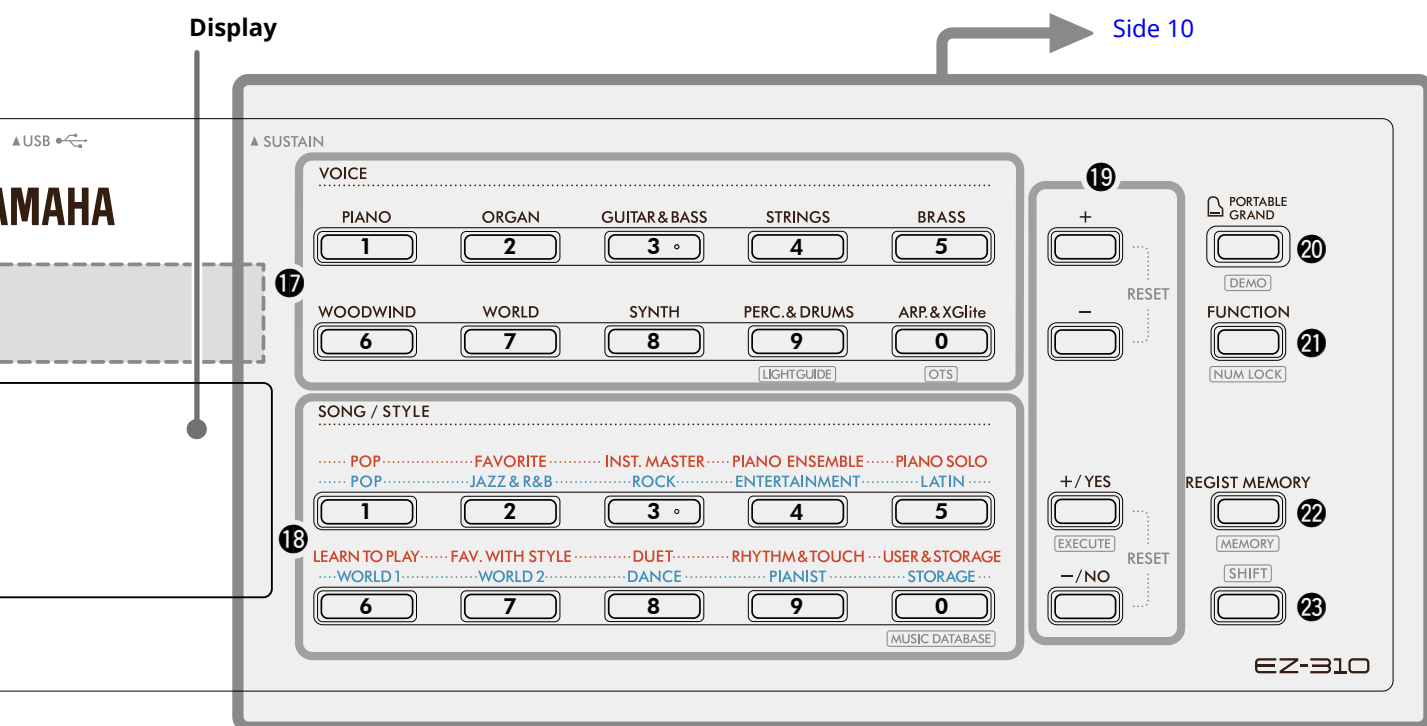

I meloditilstand

- 12** Knapperne [KEYS TO SUCCESS], [3-STEP LESSON] [side 44, 47](#)
Tænder/slukker "Keys To Success"-lektionen, hvor du kan øve dig på en melodi, starter/stopper "3-Step Lesson" eller vælger lektionstilstanden.
- 13** PART [L/2], [R/1]-knapper [side 41, 50](#)
Giver dig mulighed for at vælge en lektionsstemme eller en stemme i den aktuelle melodi, hvor lyden er slået fra, eller angive stemmen som et indspilningsmål.
[LEVEL] [side 40](#)
Til ændring af melodiniveauet for venstrehåndsstemmen.
- 14** Knapper til melodistyring [side 39, 42](#)
Til styring af melodiaspilning.

I stilartstilstand

- 12** AUTO CHORD PLAY-knapperne [ON/OFF] og [SELECT] [side 30](#)
Tænder/slukker funktionen Automatisk akkordafspilning eller lader dig vælge akkordprogressioner, når du bruger funktionen.
- 13** Knapperne [FINGERING TYPE], [STYLE KEY] [side 31](#)
Giver dig mulighed for at indstille, hvordan akkorder skal spilles.
- 14** Knapper til styring af stilarter [side 30, 32, 33](#)
Til styring af afspilning af stilarter.
- 15** Knappen [SHIFT] [side 8, 17](#)
Oplysninger om, hvordan denne knap bruges, finder du i boksen øverst [side 8](#). Denne knap kan også bruges, når du vil vende tilbage til Home-displayet ([side 17](#)).
- 16** Knappen [SONG]/[STYLE] [side 12, 13, 14](#)
Skifter mellem stilartstilstand og meloditilstand.

■ Frontpanel

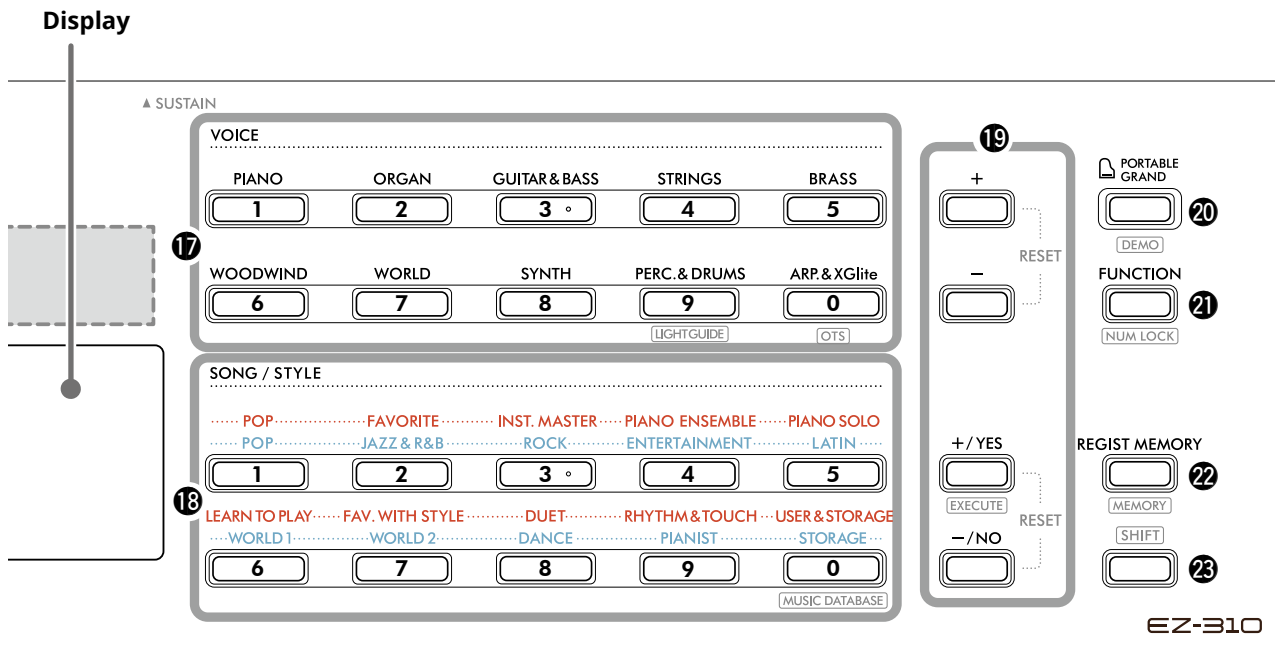

17 VOICE-kategoriknapper..... side 12, 13, 18

Lader dig vælge den ønskede lyd.
Hvis du trykker på 21 [FUNCTION], mens du holder 23 [SHIFT] nede, kan du indtaste lydnumre eller indstille værdier osv. med disse knapper.

[LIGHTGUIDE] side 15

Giver dig mulighed for at slå Guidefunktion til/fra.

[OTS] (Enkeltknapindstilling)..... side 18

Vælger automatisk den mest velegnede lyd, når du vælger en stilart eller en melodi (bortset fra melodier, der er overført fra andre enheder).

18 SONG/STYLE-kategoriknapper side 12, 13, 32, 39

Lader dig vælge den ønskede melodi/stilart.
Hvis du trykker på 21 [FUNCTION], mens du holder 23 [SHIFT] nede, kan du bruge disse knapper som numeriske knapper på samme måde som 17 VOICE-kategoriknapperne.

[MUSIC DATABASE] side 37

Giver dig mulighed for at få vist panelindstillinger som lyd og stilart ved at vælge musikgenren.

19 [+]/[-]-knapper, [+/YES]/[-/NO]-knapper side 13, 60

Vælg elementer, eller forøg/formindsk værdier.
Når du trykker på to knapper samtidig, nulstilles værdien til standardværdien.

[EXECUTE] side 58

Udfører handlinger, når du registrerer stilartsfilerne, der er kopieret fra computeren til instrumentet.

20 Knappen [PORTABLE GRAND]..... side 18

Vælger automatisk lyd nummer 001 "Live! Concert Grand Piano" for lyden.

[DEMO] side 39

Starter/stopper kontinuerlig afspilning af DEMO-melodi og forprogrammeret melodi.

21 Knappen [FUNCTION]..... side 60

Åbner displayet med funktionsindstillinger.

[NUM LOCK] side 14, 60

Giver dig mulighed for at bruge knapperne 17 eller 18 som numeriske knapper.

22 Knappen [REGIST MEMORY] side 52

Giver dig mulighed for at få vist den panelindstilling, du har gemt.

[MEMORY] side 53

Giver dig mulighed for at gemme panelindstillingen.

23 Knappen [SHIFT] (den samme som knappen 15)

Oplysninger om, hvordan denne knap bruges, finder du i boksen øverst side 8.

Denne knap kan også bruges, når du vil vende tilbage til Home-displayet (side 17).

■ Bagpanel

Det kabel, der skal bruges, afhænger af den enhed, der skal tilsluttes.

Tilslutningsmuligheder

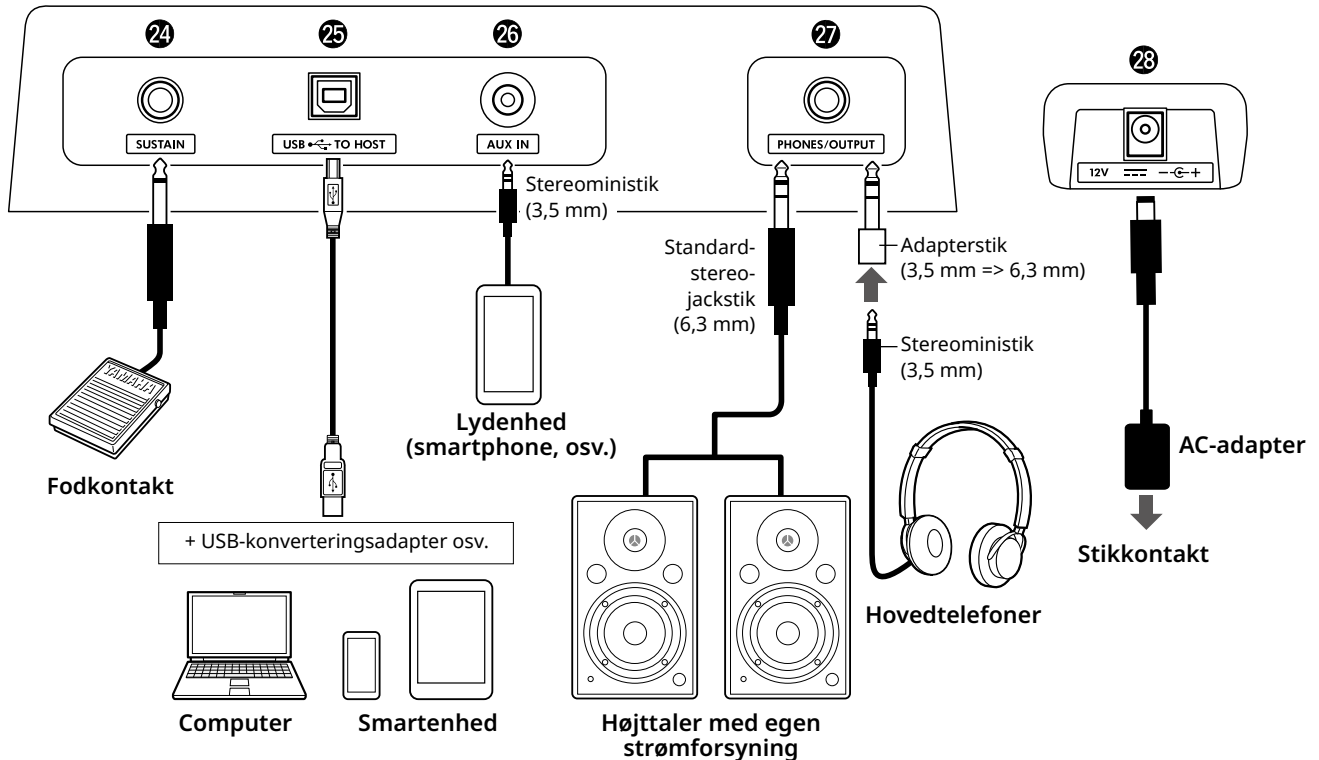

24 [SUSTAIN]-stik side 54

Du kan tilslutte en fodkontakt – sælges særskilt. Fodkontakten kan bruges som en efterklangspedal.

25 [USB TO HOST]-stik side 56, 59

Til tilslutning af en computer eller en smartenhed, f.eks. en tablet eller en smartphone, via et USB-kabel. Du kan overføre MIDI-filer, sende/modtage lyddata til/fra dette instrument til/fra en computer eller afspille melodidata, du har købt og overført fra computeren, på dette instrument. Derudover giver smartenhedens apps dig mulighed for at bruge de forskellige funktioner.

OBS!

- Brug et USB-kabel af typen AB på højst 3 meter. USB 3.0-kabler kan ikke bruges.

26 [AUX IN]-stik..... side 55

Til tilslutning af en lydenhed, f.eks. en smartphone. Du kan udsende lyden fra lydenheden gennem instrumentets højttalere og spille på klaviaturet sammen med afspilningen via enheden.

27 [PHONES/OUTPUT]-stik..... side 54

Til tilslutning af et par hovedtelefoner eller en ekstern højttaler, f.eks. en højttaler med egen strømforsyning, en computer eller en keyboardforstærker. Instrumentets højttalere slukkes automatisk, når der sættes et stik i dette stik.

28 DC IN-stik side 6

Til tilslutning af AC-adapteren.

Grundlæggende betjening

Instrumentet har tre grundlæggende funktioner: Lyd, melodi og stilart. Vælg melodi- eller stilartstilstand, vælg derefter den ønskede lyd, melodi og stilart til det, du vil spille.

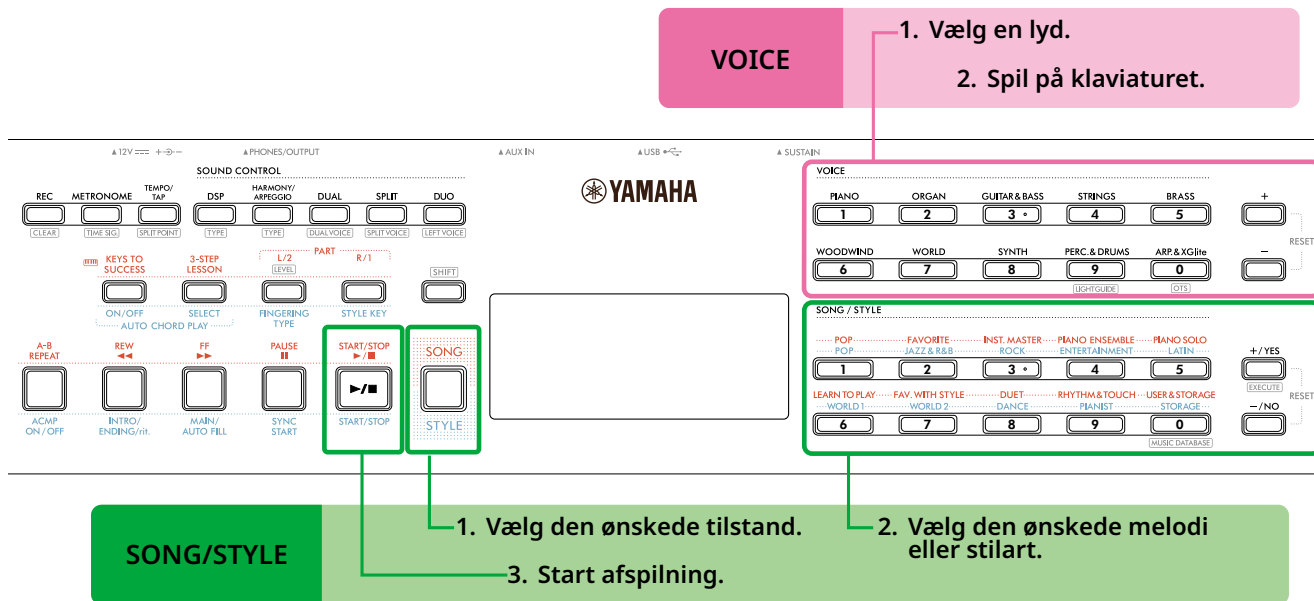

VOICE

1 Vælg en lyd.

Du kan udføre følgende tre handlinger.

- Valg med VOICE-kategoriknapperne
- Valg med [+]/[-]-knapperne
- Valg via nummerinput

Se [Side 13](#) og [14](#) for at få detaljerede instruktioner.

2 Spil på klaviaturet.

Du kan få vist panelindstillinger (f.eks. lyd og tempo), der matcher den valgte melodi eller stilart, med funktionen Enkeltknapindstilling (OTS) ([Side 18](#)).

SONG/STYLE

1 Tryk på knappen [SONG]/[STYLE] for at vælge den ønskede tilstand.

Hvis du trykker på denne knap, skifter tilstanden. Som standard er **SONG** mode valgt.

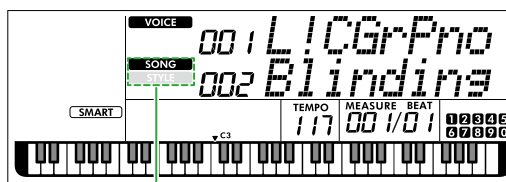

SONG Den valgte tilstand vises.

STYLE

2 Vælg de ønskede data.

Du kan udføre følgende tre handlinger.

- Valg med SONG/STYLE-kategoriknapperne
- Valg med [+]/[YES]/[-]/[NO]-knapperne
- Valg via nummerinput

Se [Side 13](#) og [14](#) for at få detaljerede instruktioner.

3 Tryk på [START/STOP].

Afspilning af melodien eller stilarten starter.

Tryk på **[START/STOP]** igen for at stoppe afspilning.

Valg af en lyd/melodi/stilart

Du kan udføre følgende tre handlinger.

Valg med kategori-knapperne

Lyd

Tryk på en af VOICE-kategori-knapperne på den øverste halvdel af frontpanelet.

Melodi/stilart

- 1 Vælg den ønskede tilstand ved at trykke på **[SONG]/[STYLE]**.
- 2 Tryk på en af SONG/STYLE-kategori-knapperne på den nederste halvdel af frontpanelet.

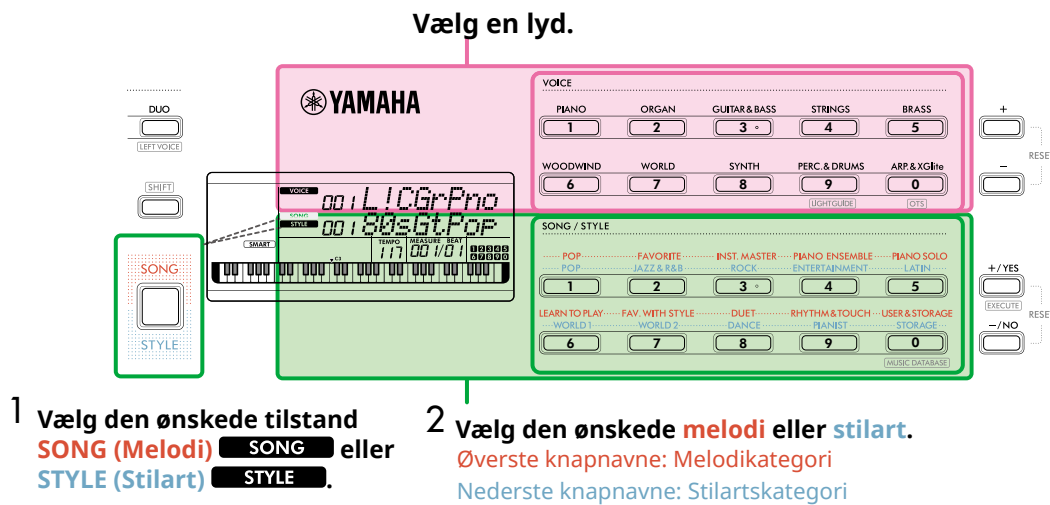

Valg med [+]/[-] eller [+ /YES]/[- /NO]-knapperne

Lyd

Brug knappen [+] eller [-].

Melodi/stilart

- 1 Vælg den ønskede tilstand ved at trykke på **[SONG]/[STYLE]**.
- 2 Vælg den ønskede melodi eller stilart ved at trykke på **[+ /YES]** or **[- /NO]**.

Tryk på og hold en af [+]/[-]-knapperne eller [+ /YES]/[- /NO]-knapperne nede for at øge eller mindske værdien kontinuerligt i den pågældende retning. Hvis du trykker på knapperne [+]/[-] eller [+ /YES]/[- /NO] samtidig, vender lyden og stilarten tilbage til nr. 001, og melodien vender tilbage til nr. 002.

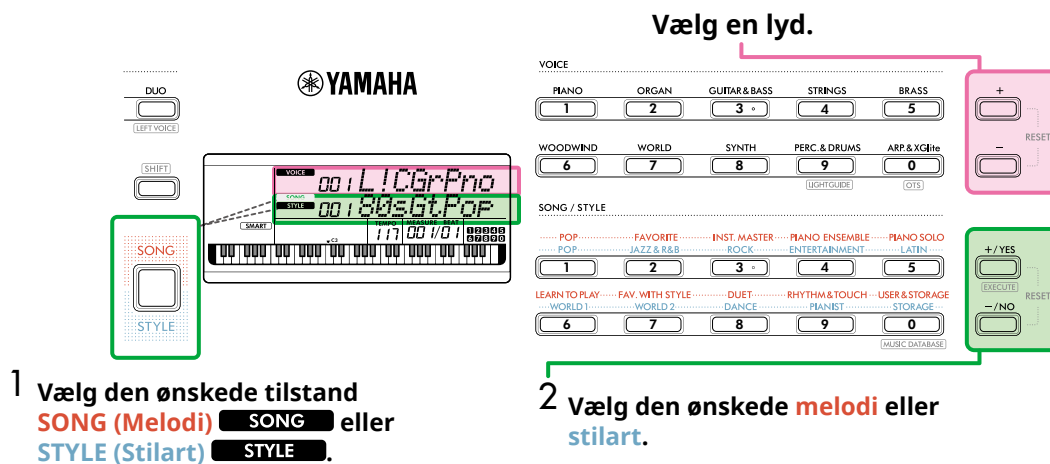

Valg via nummerinput (**NUM LOCK**)

Der er mulighed for nummerinput, mens **NUM LOCK** vises på displayet.
Hvis **NUM LOCK** ikke vises på displayet, skal du holde **[SHIFT]** nede og samtidig trykke på **[FUNCTION]**.

Lyd

Vælg det ønskede lydnummer ved hjælp af VOICE-kategoriknapperne (som talknapper) på øverste halvdel af frontpanelet.

Melodi/stilart

- 1 Vælg den ønskede tilstand ved at trykke på **[SONG]/[STYLE]**.
- 2 Vælg det ønskede **melodi-** eller **stilarts-**nummer ved at trykke på SONG/STYLE-kategoriknapperne (som numeriske knapper) på den nederst halvdel af frontpanelet.

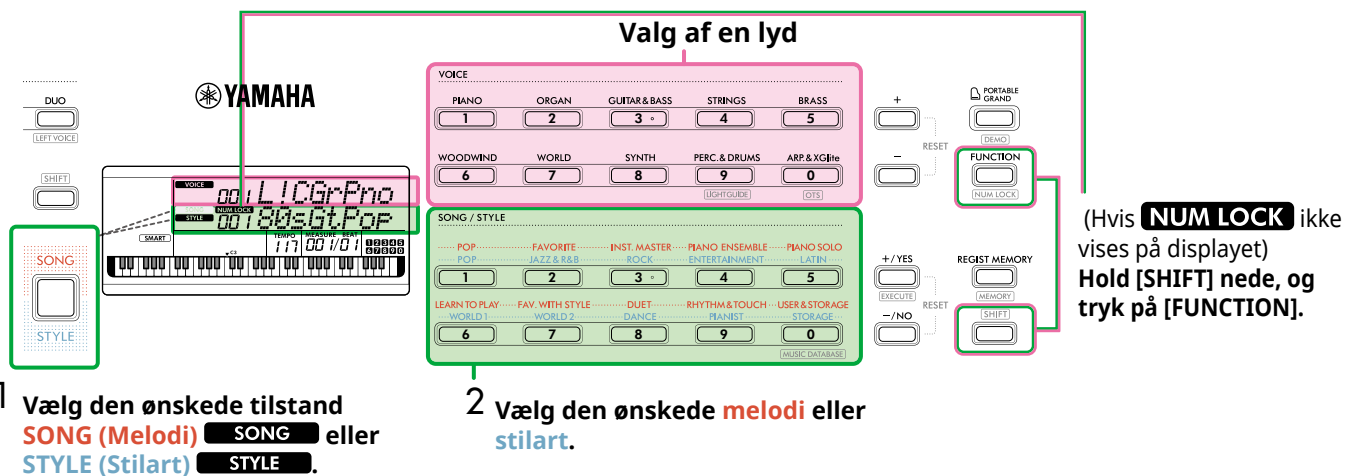

Se flere oplysninger om lydnumre og melodi-/stilartsnumre under Data List (Side 2) på webstedet.

Klaviatur med lys (Guidefunktion)

Når du bruger melodilektionsfunktionen, lyser tangenterne i den rækkefølge, du skal trykke på dem. Disse oplyste tangenter gør det nemt at spille på klaviaturet, også selvom du har begrænsede nodelæsningsfærdigheder.

Ud over melodilektionen får den også de tangenter, du trykker på, eller dem, der er angivet af melodidata, til at lyse.

Når du slår Guidefunktion til/fra

Guidefunktion er som standard slået til, men du kan slå den fra.

- 1 Hold [SHIFT] nede, og tryk på lyd kategorien [PERC.&DRUMS].

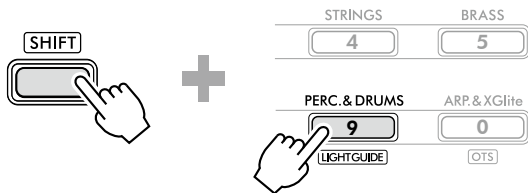

- 2 Tryk på [+ / YES] eller [- / NO] for at slå Guidefunktion fra.

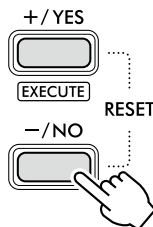

- 3 Tryk på [SHIFT] for at afslutte funktionsindstillingerne.

BEMÆRK

- Bortset fra når du selv spiller, lyser klaviaturet kun, når MIDI-melodien afspilles. Bemærk, at afspilning af en lydmelodi ikke får klaviaturet til at lyse.
- MIDI-melodierne fra computer kan få klaviaturet til at lyse, hvis MIDI-kanalen indstilles som lysdestination. Yderligere oplysninger finder du under "Lysstemme 1" (funktion 042) og "Lysstemme 2" (funktion 043) på Side 64.

Ændring af tempoet

Du kan ændre tempoet for metronomen (Side 16), stilarten (Side 30) og melodien (Side 38).

- 1 Tryk på [TEMPO/TAP] for at få vist "Tempo" på displayet.

Den aktuelle tempoværdi vises.

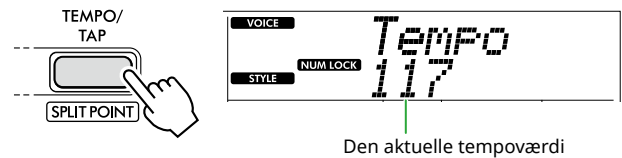

Når du har gjort dette, vises **NUM LOCK**. Mens dette ikon vises, kan SONG/STYLE-kategoriknapperne bruges som numeriske knapper.

- 2 Indstil tempoværdien ved at trykke på SONG/STYLE-kategoriknapperne.

Indstillingsområde: 11–280

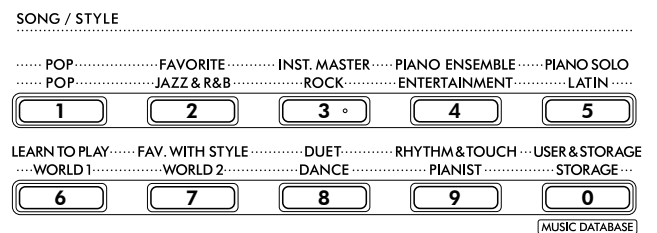

- 3 Tryk på [SHIFT] for at forlade Tempo-displayet.

Brug af funktionen Tap Tempo

Du kan ændre tempoet under afspilning af en stilart eller en melodi ved at trykke to gange på [TEMPO/TAP] ved det ønskede tempo. Når stilart og melodi er stoppet, kan du trykke på [TEMPO/TAP] (fire gange, hvis taktarten er 4/4), så afspilningen af stilartens rytmestemme starter i det tempo, du trykkede.

Indstillingsområde: 32–280

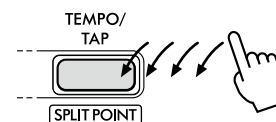

Brug af metronomen

Metronomen kan bruges til effektiv øvelse.

1 Tryk på [METRONOME] for at starte metronomen.

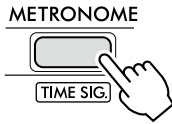

2 Tryk på [METRONOME] igen for at stoppe metronomen.

Justering af metronomens lydstyrke

Dette kan indstilles under Funktionsindstillingen (Side 63, funktion 036).

Standardindstilling: 100
Indstillingsområde: 0-127

Indstilling af metronomens timesignatur

I dette afsnit beskrives et eksempel, hvor taktangivelsen indstilles til 6/8.

1 Hold [SHIFT] nede, og tryk på [METRONOME].

Den øverste række på displayet viser "TimeSigN", mens den nederste række viser taktslaget eller tælleren for takt signaturen.

Derved ændres SONG/STYLE-kategoriknapperne til numeriske knapper.

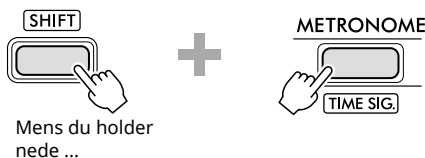

Mens du holder nede ...



Taktslag (tæller)

2 Indstil det ønskede taktslag ved at trykke på SONG/STYLE-kategoriknapperne.

Hvis du vælger et andet tal end "0", accentueres det første taktslag med en klokkelyd, mens alle andre taktslag afspiller en kliklyd. Her vælges "6" som eksempel.

Indstillingsområde: 0-60

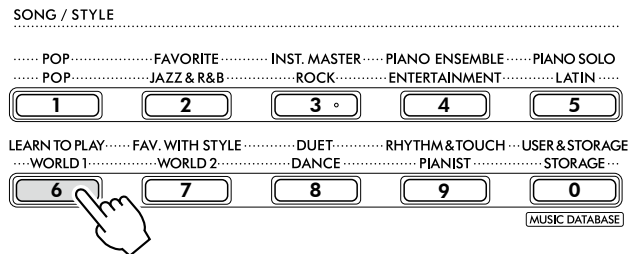

3 Tryk på [+].

"TimeSigD" vises i displayets øverste række, mens den nodetype, der tæller som ét taktslag, eller taktartens nævner vises i den nederste række.

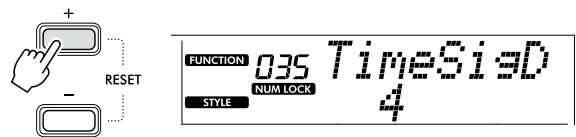

4 Vælg tonetyperne blandt "2", "4", "8" og "16" ved at trykke på [+]/[YES]/[-]/[NO].

Vælg f.eks. "8".

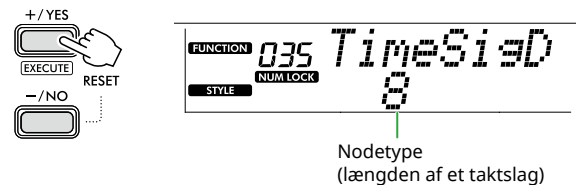

5 Hvis du vil afslutte dette display, skal du trykke på [SHIFT].

6 Afspil metronomen for at kontrollere indstillingen.

Elementer på displayet

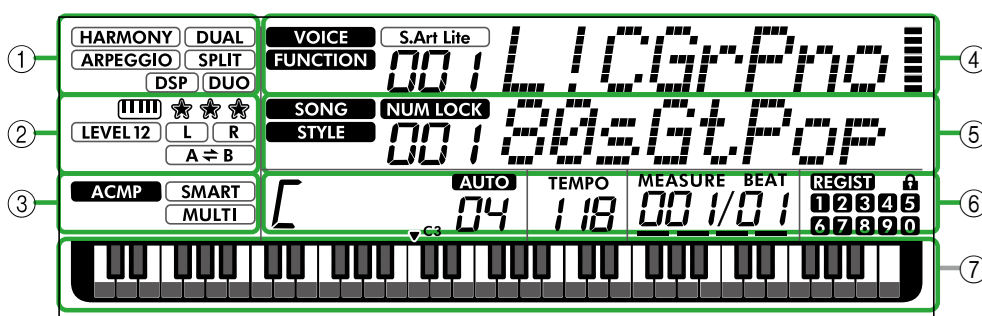

1 Funktionsstatus

Angiver den aktuelle til/fra-status for hver funktion.

HARMONY	Harmoni (Side 23)
ARPEGGIO	Arpeggio (Side 23)
DSP	DSP (Side 26)
DUAL	Dobbelt (Side 19)
SPLIT	Split (Side 20)
DUO	Firhændig i samme oktav (Side 29)

2 Angivelser, der er relateret til melodi, indspilningsstemme og lektion

Angiver oplysninger om lektion (Side 43), melodi (Side 41) og indspilningsstemme (Side 50).

 	Keys To Success (Side 44)
☆☆☆	Evaluering af Keys To Success (Side 45)
LEVEL 12	Melodiniveaue for venstrehåndsstemmen (Side 40)
L R	Oplysninger om melodistemme/indspilningsstemme (Side 41, 50)
A ⇌ B	AB-gentagelsesfunktion (Side 41)

3 Stilartsrelaterede angivelser

ACMP	Vises når Style (auto akkompagnement) er tændt (Side 32).
SMART	Sådan spiller du en akkord, der matcher stilartsafspilning (Akkordspilmetode, Side 31)
MULTI	

4 Angivelser i øverste hoveddisplay

Angiver den aktuelle lyds navn og nummer. Når en funktion redigeres, angiver dette område nummeret og navnet på den aktuelle funktion.

Følgende oplysninger er angivet af ikonerne til venstre for lydets/funktionens navn og måleren til højre for lydets/funktionens navn.

VOICE	Lydens navn vises på displayet.
FUNCTION	Den funktion, der bruges.
S.Art Lite	S.Art Lite-lyden (Side 22) er valgt i øjeblikket.
 	Måleren, der lyser i henhold til den styrke (Touch Response, Side 21, du spiller med på tangenterne.

5 Angivelser i nederste hoveddisplay

Angiver den aktuelle melodis/stilarts navn og nummer. Når en Funktion redigeres, angiver dette område den aktuelle værdi. Følgende oplysninger er angivet af ikonerne til venstre for melodien/stilartens eller funktionens værdi.

SONG	Melodistilstanden er valgt.
STYLE	Stilartstilstanden er valgt.
NUM LOCK	Det numeriske input er tilgængeligt (Side 14, 60).

6 Status for afspilning/indspilning og funktionsstatus

Angiver status for afspilning/indspilning, herunder akkord og tempo samt funktionsværdien.

[Akkord, der spilles i området for autoakkompagnement (Side 32) på klaviaturet, eller er angivet via automatisk akkordafspilning (Side 30) eller melodiefspilning (Side 39).
AUTO 04	AUTO : Vises, når automatisk akkordspil er aktiveret. Nummer : Viser gentagne gange en nedtælling af det antal mål (akkorder), der skal spilles.
TEMPO 118	Tempo (Side 15)
MEASURE BEAT 00 1/0 1	MEASURE : Aktuelt målernummer under afspilning BEAT : Aktuelt taktslag under afspilning
REGIST ⏏ 1 2 3 4 5 6 7 8 9 0	Status for registreringshukommelse (Side 52) • Hukommelsesnummer, der indeholder data • Status for fastfrysning til/fra

7 Klaviaturangivelse

Angiver, hvilke toner der spilles i øjeblikket.

▼ C₃ angivet omkring midten af klaviaturet betyder det midterste C på pianoet.

Sådan vender du tilbage til Home-displayet (knappen **SHIFT**)

Displayet med lydets navn i øverste række og melodien/stilartens navn i nederste række kaldes "Home-displayet". Tryk på **SHIFT** for at vende tilbage til Home-displayet fra andre displays end Home-displayet, f.eks. displayet med funktionsindstillinger (Side 60).

Sådan spiller du med flere instrumentlyde

Ud over klaver, orgel og andre "standard" keyboardinstrumenter indeholder dette instrument en lang række lyde, herunder guitar, bas, strygere, saxofon, trompet, trommer og slagtøj samt lydeffekter, så du har et stort udvalg af musiklyde.

Valg af en hovedlyd

1 Tryk på en af knapperne blandt VOICE-kategoriknapperne.

Hver gang du trykker på knappen, skiftes der til en anden lyd inden for samme kategori.

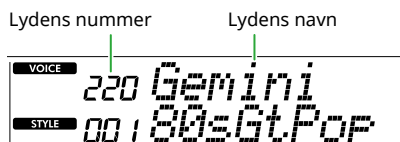
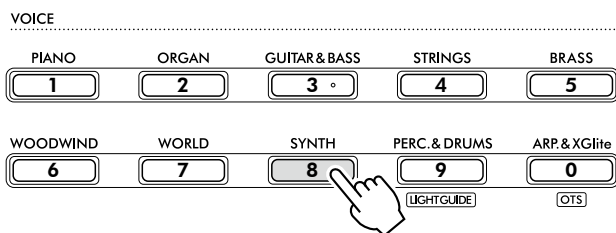

BEMÆRK

- Ud over den ovennævnte metode er der to andre måder, du kan vælge lyden på. Se mere på [Side 13](#) og [14](#).

Typer af forprogrammede lyde

001-257	Lyde fra forskellige instrumenter.
258-283 (trommesæt)	Forskellige tromme- og percussionlyde samt lydeffekter har fået tildelt forskellige tangenter, som de kan spilles med. Du kan få yderligere oplysninger om instrumenterne og tangenttildelingerne for hvert trommesæt på listen over trommesæt under Data List (Side 2) på webstedet.
284-303	Giver dig mulighed for automatisk arpeggio-spil (Side 23). Hvis du vælger en af disse lyde, slås arpeggio automatisk til.
304-650	XGlite-lyde. Se mere på listen over lyde under Data List på webstedet.
000	Enkeltknapindstilling (OTS) Hvis du vælger denne, vises automatisk den mest velegnede lyd og panelopsætning til den aktuelle stilart eller melodi. Denne funktion kaldes Enkeltknapindstilling (OTS). Vælg stilarten eller melodien, og vælg derefter lyd nummer 000.

Se yderligere oplysninger om lydes numre og navne under Data List ([Side 2](#)) på webstedet.

2 Spil på klaviaturet.

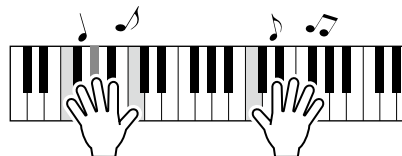

Spil med S.Art Lite-lyde (Super Articulation Lite-lyde)

Hvis du spiller med S.Art Lite-lyden, kan du gengive specifikke instrumenters spilleteknikker, f.eks. guitarharmonier, ved at bruge [ARTICULATION]. Se mere på [Side 22](#).

Visning af flygellyden

Tryk på [PORTABLE GRAND], når du vil nulstille forskellige indstillinger til standardindstillingerne og kun spille med en klaverlyd.



Lyden "001 Live!ConcertGrandPiano" vælges automatisk som hovedlyd.

Brug af dobbeltlyd på hele klaviaturet (Dobbelt)

Som et tillæg til hovedlyden, kan du bruge yderligere en lyd på hele klaviaturet som en "dobbeltlyd".

1 Tryk på [DUAL] for at aktivere dobbeltlyden.

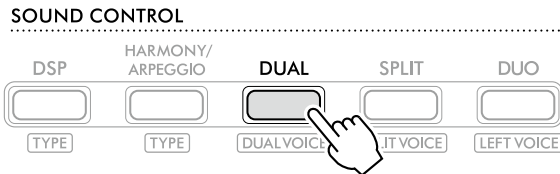

DUAL vises, når dobbeltlyd er slået til.

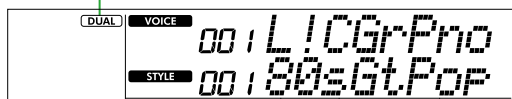

2 Spil på klaviaturet.

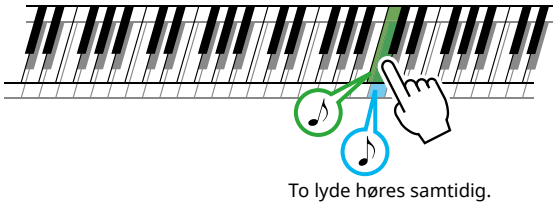

3 Tryk på knappen [DUAL] igen for at afslutte dobbeltlyden.

Sådan vælger du en anden dobbeltlyd:

Hold knappen [SHIFT] nede, og tryk på knappen [DUAL] for at få vist det display, hvor du kan vælge den ønskede lyd. Se [Side 18](#) for at få oplysninger om, hvordan du vælger en lyd.

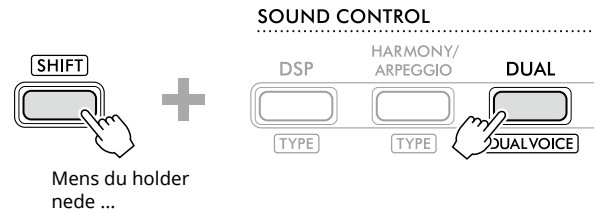

Tryk på [SHIFT] for at vende tilbage til Home-displetet ([Side 17](#)).

Spil med forskellige lyde med venstre og højre hånd (Split)

Når du opdeler klaviaturet i de to separate områder, kan du spille med én lyd med venstre hånd og en anden lyd med højre hånd.

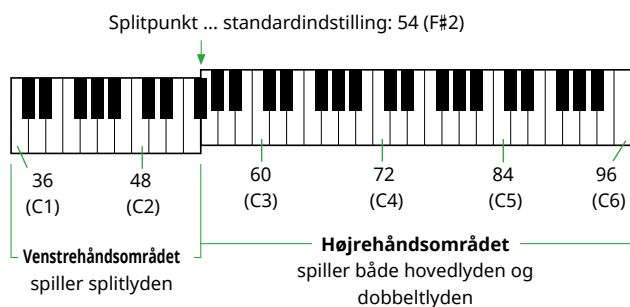

Højrehandsområdet på klaviaturet spiller hovedlyden og dobbeltlyden, mens venstrehandsområdet på klaviaturet spiller splitlyden.

Den højeste nøgle i venstrehandsområdet kaldes "splitpunktet" (Side 60, funktionsnummer 003), som kan ændres fra standardindstillingen F#2.

1 Tryk på [SPLIT] for at aktivere Split.

Klaviaturet opdeles i et venstrehands- og et højrehandsområde.

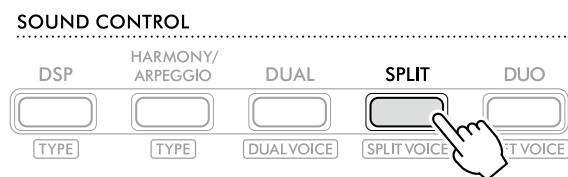

SPLIT vises, når split er tændt.

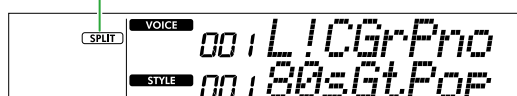

2 Spil på klaviaturet.

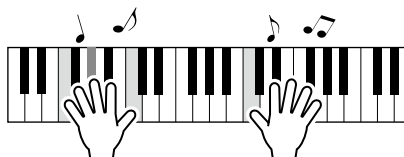

3 Tryk på knappen [SPLIT] igen for at afslutte splitlyden.

Sådan vælger du en anden splitlyd:

Hold knappen [SHIFT] nede, og tryk på knappen [SPLIT] for at få vist det display, hvor du kan vælge den ønskede lyd. Se Side 18 for at få oplysninger om, hvordan du vælger en lyd.



Mens du holder nede ...



Tryk på [SHIFT] for at vende tilbage til Home-displayet (Side 17).

Ændring af klaviaturets Touch Response

Klaviaturet på dette instrument har en Touch Response-funktion, som gør det muligt for dig at styre lydenes dynamik og udtryksfuldhed med dit anslag. Bemærk, at selve tangenternes vægt (eller modstand) ikke påvirkes.

- 1 Tryk på [FUNCTION] for at få vist funktionsdisplayet (Side 60).

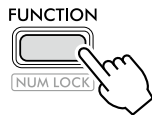

- 2 Tryk på [+]/[-] indtil "TouchRes" (funktion 004; Side 60) vises i øverste række af displayet.

Den aktuelle Touch Response vises i nederste række på displayet.

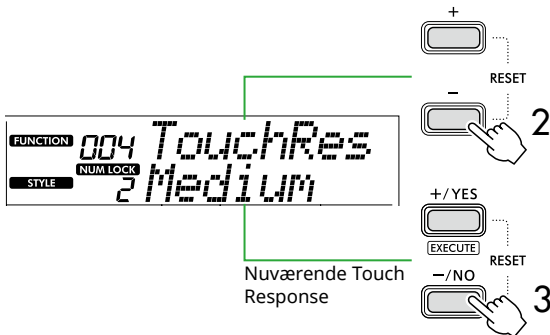

- 3 Brug [+]/YES and [-]/NO til at vælge den ønskede Touch Response.

Touch Response

1	Soft	Tangentene giver en relativ høj volumen selv med et let anslag. Bedst for spillere med et let anslag, der ønsker at bevare en ensartet, forholdsvis høj volumen.
2	Medium	Producerer forholdsvis "almindeligt" tangentrespons (standardindstilling).
3	Hard	Du skal trykke meget hårdt på tangentene for at frembringe en kraftig volumen. Denne indstilling er bedst til et bredt dynamisk område og optimal kontrol over lyden, fra pianissimo til fortissimo.
4	Off	Alle toner produceres med samme lydstyrke, uanset hvor hårdt tangentene spilles.

4 Spil på klaviaturet.

Måleren yderst til højre i den øverste række på displayet lyser i henhold til den styrke, du spiller med på tangentene.

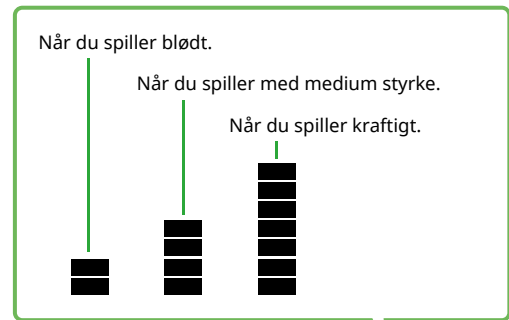

BEMÆRK

- Når Touch Response er "Off", har måleren en fast styrke på mediumniveau.

Tilføjelse af artikulationseffekter

Artikulation gengiver spilleteknikker for bestemte instrumenter, f.eks. guitarharmonier. Der tilføjes kun artikulation, når der trykkes på [ARTICULATION]. De lyde, artikulationseffekten kan anvendes på, kaldes S.Art Lite-lyde (Super Articulation Lite).

1 Vælg den ønskede S.Art Lite-lyd.

S.Art Lite vises på displayet. Derudover er S.Art Lite-lyde markeret med "***" på listen over lyde under Data List (Side 2) på webstedet.

S.Art Lite vises, når en S.Art Lite-lyd er valgt.



2 Prøv effekterne ved at trykke på [ARTICULATION], mens du spiller på klaviaturet.

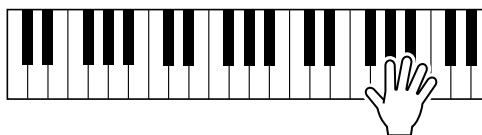

ARTICULATION

Løft fingeren fra [ARTICULATION] for at slå artikulationen fra.

Eksempler på Articulation-effekter

Hvis du vælger guitar, kan du gengive særlige guitarspilleteknikker på en realistisk måde på følgende måde.

Eksempel: Lyd nummer 064 "S.Art Lite Nylon Guitar Harmonics"

Hold knappen [ARTICULATION] nede, mens du spiller på klaviaturet, for at genskabe guitarharmonier.

Eksempel: Lyd nummer 068 "S.Art Lite Distortion Guitar"

Tryk på [ARTICULATION] for at oprette en lyd med "pick slide".

Den optimale artikulationseffekt for en lyd anvendes kun, hvis S.Art Lite-lyden er valgt. Hvis der er valgt en anden lyd, anvendes der kun en modulering i stedet for en artikulationseffekt.

Brug af en pedal til at tilføje artikulation

Hvis artikulationsfunktionen anvendes på en pedal (fodkontakt) under funktionsindstillingerne (Side 63, funktion 033), kan du træde på pedalen for at anvende effekten, mens du spiller.

BEMÆRK

- Artikulationseffekten anvendes kun på hovedlyden.
- S.Art Lite-lyde producerer forskellige effekter afhængigt af anslagsstyrken.

Tilføjelse af harmoni eller arpeggio

Du kan føje harmonitoner eller arpeggio-afspilning til dit spil på tangenterne.

Med harmonitypen (001-026) kan du føje harmonier (f.eks. duet og trio), trille, tremolo eller ekko til de spillede toner eller tonerne fra hovedlyden. Med arpeggio-typen (027-178) kan du spille arpeggioer (opbrudte akkorder) blot ved at spille tonerne på tangenterne.

1 Tryk på [HARMONY/ARPEGGIO] for at aktivere harmoni- eller arpeggio-funktionen.

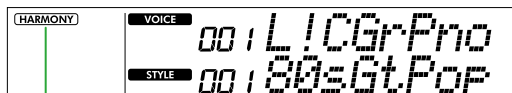
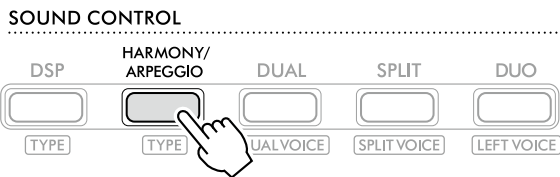

HARMONY Viser, når harmonieffekten er slået til.
eller

ARPEGGIO Viser, når Arpeggio-funktionen er slået til.

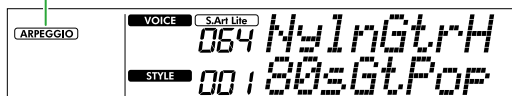

Når harmoni eller arpeggio er aktiveret, vælges den mest velegnede effekt automatisk til den aktuelle hovedlyd. Følg trin 2 og 3, hvis du vil vælge en anden type.

BEMÆRK

- Når du vælger et lydnummer mellem 284 og 303, aktiveres arpeggio-funktionen automatisk.

2 Hold [SHIFT] nede, og tryk på [HARMONY/ARPEGGIO].

"Harm/Arp" vises i øverste række, mens den aktuelle type vises i nederste række på displayet.

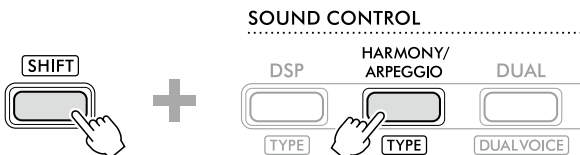

Mens du holder nede ...



Aktuelt valgt type

3 Brug [+ / YES] / [- / NO] til at vælge den ønskede type.

Du kan gøre dette ved at anvende SONG/STYLE-kategoriknapperne som knapper til numerisk input.

Yderligere oplysninger om typerne finder du under Data List (Side 2) på webstedet.

BEMÆRK

- Når du spiller en af arpeggio-typerne mellem 143 og 178, skal du vælge den tilsvarende lyd nedenfor som hovedlyd.
 - 143-173: Trommesætlyde (lyd nr. 258-270)
 - 174 (Chinese): Chinese Kit (lyd nr. 271)
 - 175 (Indian): Indian Kit 1 (lyd nr. 275) eller Indian Kit 2 (lyd nr. 276)
 - 176 (Arabic): Arabic Kit (lyd nr. 277)
 - 177 (Indonesia): Indonesian Kit 1 (lyd nr. 272), Indonesian Kit 2 (lyd nr. 273) eller Indonesian Kit 3 (lyd nr. 274)
 - 178 (African2): African Big Kit (lyd nr. 278)

4 Spil på klaviaturet.

Slå ACMP til (Side 32), når en af harmonityperne 001-005 er valgt, og spil melodien i højrehåndsområdet, mens du spiller akkorden i venstrehåndsområdet på klaviaturet. Se flere oplysninger på Side 24.

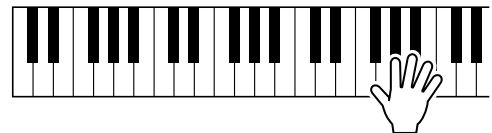

5 Hvis du vil deaktivere Harmoni eller Arpeggio, skal du trykke på [HARMONY/ARPEGGIO] igen.

Sådan spiller du forskellige typer

● Harmonityper (001 til 026)

Den metode, der skal bruges til at spille harmonien, afhænger af typen, som vist nedenfor.

- Harmonitype 001 til 005



Tryk tangenterne i højre hånd ned, mens du spiller akkorder i området for autoakkompagnement på tangenterne, mens autoakkompagnement er aktiveret (Side 32).

- Harmonitype 006 til 012 (Trille)

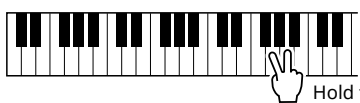

Hold to tangenter nede.

- Harmonitype 013 til 019 (Tremolo)

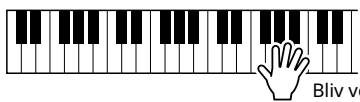

Bliv ved med at holde tangenterne nede.

- Harmonitype 020 til 026 (Ekko)

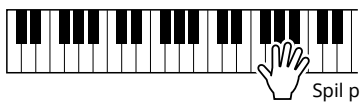

Spil på tangenterne.

● Arpeggio-typer (027 til 178)

Lyden for arpeggio-afspilning bestemmes af splitlydens on/off-status (Side 20).

Når split er slået fra:

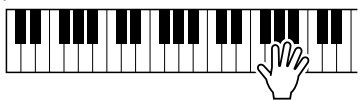

Arpeggio-funktionen sættes til hovedlyden og dobbeltlyden.

Når split er slået til:

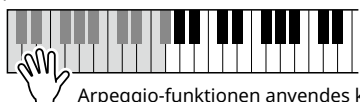

Arpeggio-funktionen anvendes kun på splitlyden.

BEMÆRK

- Både arpeggio- og splitfunktionen slås automatisk til, når du vælger et lydnummer mellem 294 og 303 som hovedlyd.

Sådan justeres harmoniens volumen:

Denne kan indstilles via funktion 030 (Side 62).

Sådan vælger du, hvordan arpeggio velocity genereres:

Du kan vælge, om du vil matche arpeggio velocity (styrke) med din afspilningsstyrke via funktion 031 (Side 62).

Hold arpeggio-afspilningen ved hjælp af pedalen (fodkontakt)

Du kan indstille instrumentet, så arpeggio-afspilningen fortsætter, selv når du har sluppet tangenten, ved at trykke på pedalen (fodkontakten), som er tilsluttet [SUSTAIN]-stikket.

- 1 Tryk på [FUNCTION] for at hente funktionsdisplayet (Side 60).

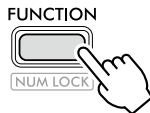

- 2 Tryk på [+] / [-] indtil "PdIFunc" (funktion 033; Side 63) vises i øverste række af displayet.

Den aktuelle funktion, der anvendes på pedalen, vises i nederste række på displayet.

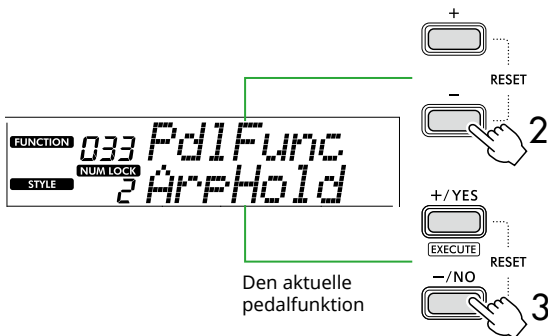

- 3 Vælg "ArpHold" ved hjælp af [+ / YES] / [- / NO].

Hvis pedalen igen skal være efterklang, skal du vælge "Sustain".

Hvis du vil bruge både funktionerne Hold og Sustain, skal du vælge "Sus+ArpH."

- 4 Prøv at spille arpeggio ved hjælp af pedalen.

Tryk på to eller flere toner for at aktivere arpeggio-afspilningen, og hold derefter pedalen nede. I denne situation fortsætter arpeggio-afspilningen, selvom du løfter fingrene fra tangenterne.

Slip fodkontakten for at stoppe arpeggio-afspilningen.

Synkronisering af en arpeggio med afspilning af melodier/stilart (arpeggio-kvantisering)

Hvis du vil spille arpeggio sammen med en melodi/stilart, kan det være vanskeligt at trykke på en tone for at starte arpeggio med nøjagtig nok timing, så begge er synkroniseret korrekt. Det gør du ved at aktivere automatisk synkronisering ved at indstille arpeggio-kvantisering (funktion 032; Side 62) til den optimale værdi for hver melodi eller stilart som standard.

Tilføjelse af effekter til det, du selv spiller, og afspilning

Tilføjelse af DSP-effekter

Instrumentet har forskellige DSP-effekter (digital signalprocessor), som muliggør forskellige lydbehandlinger, f.eks. forvrængning eller oprettelse af forskellige ekkoeffekter.

Selvom den mest passende type automatisk vælges for den aktuelle hovedlyd, kan du vælge en anden type via trin 2 og 3 nedenfor.

Du kan finde flere oplysninger om DSP-typer under Data List (Side 2) på webstedet.

1 Kontroller, at DSP er tændt.

Hvis ikonet **[DSP]** ikke vises på displayet, skal du trykke på **[DSP]**.

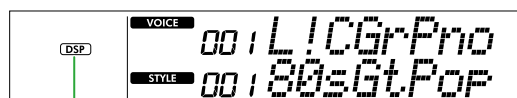
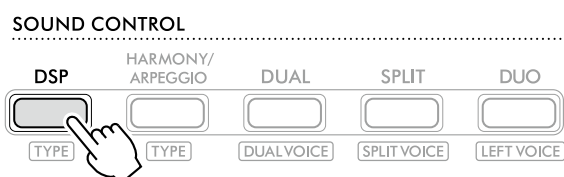

[DSP] Viser, når DSP er tændt.

For nogle lyde, slås DSP automatisk til, når lyden vælges.

BEMÆRK

- DSP anvendes kun på hovedlyden. Den anvendes ikke på dobbeltlyd (Side 19) eller splitlyd (Side 20).
- DSP kan ikke slås til under lektioner.

2 Hold **[SHIFT]** nede, og tryk på **[DSP]**.

"DSP Type" vises i den øverste række på displayet, mens den aktuelle DSP-type vises i den nederste række.

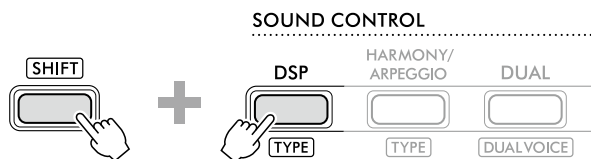

Mens du holder nede ...



Aktuel DSP-type

3 Brug **[+/YES]** og **[-/NO]** til at vælge den ønskede DSP-type.

Dette kan også gøres via SONG/STYLE-kategoriknapperne.

4 Spil på klaviaturet.

5 Tryk på knappen **[DSP]** igen for at deaktivere DSP.

Valg af rumklangstype

Rumklangseffekten følger rumklang til lydene, så det f.eks. lyder, som om du sidder i en koncertsal. Selvom valget af en stilart eller melodi giver den optimale rumklangstype for hele lyden, kan du vælge den rumklangstype, du ønsker, manuelt.

- 1 Tryk på [FUNCTION] for at få vist funktionsdisplayet (Side 60).

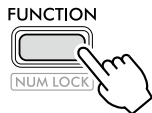

- 2 Tryk på [+]/[-] indtil "Reverb" (funktion 023; Side 62) vises i øverste række af displayet.

Den aktuelle rumklangstype vises i nederste række på displayet.

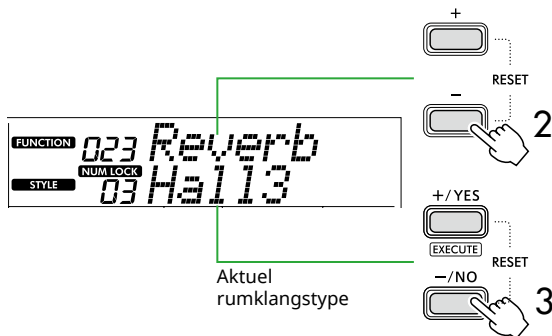

BEMÆRK

- Hvis der anvendes en rumklangstype, som kun er tilgængelig for melodier og stilarter, vises "- -" på displayet.

- 3 Brug [+ / YES]/[- / NO] til at vælge den ønskede rumklangstype.

Afspil lyden ved at spille på tangenterne.

Du finder detaljerede beskrivelser af rumklangstyperne under Data List (Side 2) på webstedet.

Justering af rumklangsdybde

Du kan indstille den rumklangsdybde, der skal anvendes individuelt på hoved-, dobbelt- og splitlyde ved hjælp af de samme handlinger som ovenfor. Se listen over funktioner (Side 61) vedrørende trin 2.

- 4 Tryk på [SHIFT] for at afslutte funktionsdisplayet.

Valg af chorus-type

Chorus-effekten skaber en tyk lyd, der lyder som flere instrumenter, der spiller unison. Selvom valget af en stilart eller melodi aktiverer den optimale chorus-type for hele lyden, kan du vælge en anden chorus-type manuelt.

- 1 Tryk på [FUNCTION] for at hente funktionsdisplayet (Side 60).

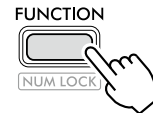

- 2 Tryk på [+]/[-] indtil "Chorus" (funktion 025; Side 62) vises i øverste række af displayet.

Den aktuelle chorus-type vises i nederste række på displayet.

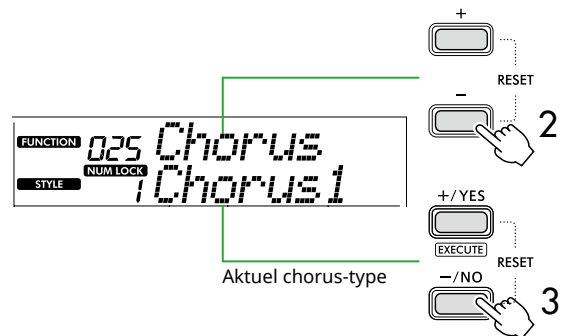

BEMÆRK

- Hvis der anvendes en chorus-type, som kun er tilgængelig for melodier og stilarter, vises "- -" på displayet.

- 3 Brug [+ / YES]/[- / NO] til at vælge den ønskede chorus-type.

Afspil lyden ved at spille på tangenterne.

Du finder detaljerede beskrivelser af chorus-typerne under Data List (Side 2) på webstedet.

Justering af chorus-dybden

Du kan indstille den chorus-dybde, der skal anvendes på henholdsvis hoved-, dobbelt- og splitlyden, individuelt ved hjælp af de samme handlinger som ovenfor. Se listen over funktioner (Side 61) vedrørende trin 2.

- 4 Tryk på [SHIFT] for at afslutte funktionsdisplayet.

Valg af equalizerindstilling til din favoritlyd

Master EQ giver dig mulighed for at justere lydoutputtet fra instrumentet (til instrumentets primære højttalere samt hovedtelefoner og eksterne højttalere) til din foretrukne lyd.

- 1 Tryk på [FUNCTION] for at hente funktionsdisplayet (Side 60).

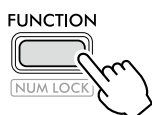

- 2 Tryk på [+]/[-] indtil "Master EQ" (funktion 028; Side 62) vises i øverste række af displayet.

Den aktuelle Master EQ-type vises i nederste række på displayet.

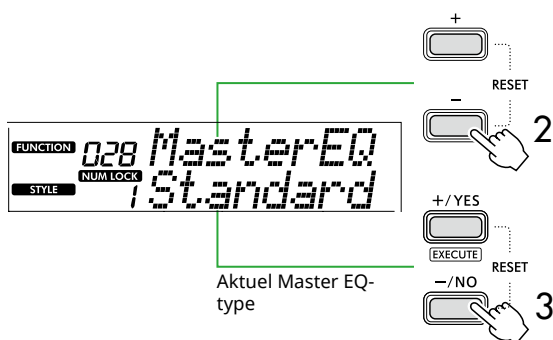

- 3 Brug [+ / YES]/[- / NO] til at vælge den ønskede Master EQ-type.

Master EQ-typer

1	Standard	Standardindstilling
2	Boost	Giver en kraftigere lyd. Afhængig af den valgte lyd og stilart, osv. kan denne type gøre lyden blive mere forvrænget end andre EQ-typer.
3	Piano	Optimal til soloklaverspil.
4	Bright	Sænker mellemtoneområdet, så der frembringes en lysere klang.
5	Mild	Sænker højtoneområdet, så der frembringes en blødere lyd.

- 4 Tryk på [SHIFT] for at afslutte funktionsdisplayet.

Tilføjelse af efterklang

Når du aktiverer "Panel Sustain" (funktion 027, Side 62), kan du anvende en fast automatisk efterklang til klaviaturlydene (hoved-/dobbeltyde). Du kan også skabe en naturlig efterklang efter ønske med fodkontakten (sælges separat, Side 54).

BEMÆRK

- Efterklangsfunktionen påvirker ikke splitlyde (Side 20) og stilarten (Side 30).
- Selv om du aktiverer efterklang via panelet, er der nogle lyde, der ikke anvendes efterklang på.
- Hvis instrumentet slukkes, mens "Panel Sustain" er sat til "On" i displayet Function, bevares "On"-status, selv når instrumentet tændes næste gang.

Spil på klaviaturet sammen med en anden (Firhændig i samme oktav)

Når Firhændig i samme oktav er aktiveret, er klaviaturet opdelt i venstre og højre spilleområde, så to personer kan spille i samme oktavinterval samtidig. Det er nyttigt i læringsituationer, hvor én person (f.eks. en lærer) spiller et modelstykke, og den anden person ser på og øver sig, mens de sidder ved siden af hinanden.

1 Tryk på [DUO] for at aktivere Firhændig i samme oktav.

SOUND CONTROL

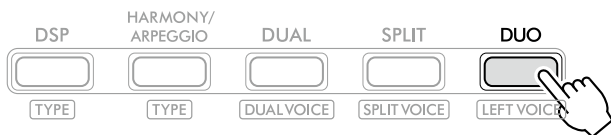

DUO vises, når DUO er tændt.

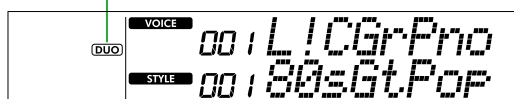

Splitpunkt for Firhændig i samme oktav...standardindstilling: 66 (F#3)

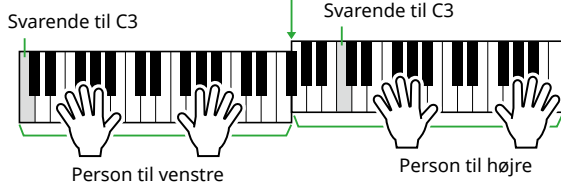

Keyboardet opdeles i venstre og højre sektion med tangenten F#3 som grænsen, og du kan spille det samme toneinterval i venstre og højre side.

BEMÆRK

- Venstre og højre spilleområde på klaviaturet er begge indstillet til den samme lyd (hovedlyd).
- Splitpunktet for Firhændig i samme oktav kan ændres fra F#3 via funktionen 055 (Side 65). Når Firhændig i samme oktav er slået til, kan du få vist funktionen 055 ved at trykke på [TEMPO/TAP], mens du holder [SHIFT] nede.

2 Skift lyd efter behov.

Se Side 18 for at få oplysninger om, hvordan du vælger en lyd.

Ændring af venstre lyd

Tryk på [DUO], mens du holder [SHIFT] nede, og vælg derefter den ønskede lyd.

Tryk på [SHIFT] for at afslutte displayet til ændring af venstre lyd.

BEMÆRK

- Hvis den højre og den venstre lyd er forskellige, vises kun navnet på den højre lyd på displayet.
- Visse funktioner kan ikke bruges, mens Firhændig i samme oktav er slået til, f.eks. Lektion, Harmoni/Arpeggio og Dobbelt.

3 Spil med to personer, en på venstre side og en på højre spillerside.

Højtalerlyd, når Duo er tændt

Statussen for højtalerafspilning under brug af Firhændig i samme oktav kan ændres via funktionsdisplayet (Side 60).

- 1) Tryk på [FUNCTION] for at få vist funktionsdisplayet.
- 2) Tryk på [-] flere gange for at få vist "DuoType" (funktion 060, Side 65).
- 3) Tryk på [+YES]/[-NO] for at vælge, hvordan lyden skal udsendes fra følgende to typer.

• Balance:

Lydene via venstre og højre afspiller sendes fra begge højttalere.

• Separate (standardindstilling):

Lydene via venstre afspiller udsendes fra venstre højttaler, mens lydene via højre afspiller sendes fra højre højttaler.

BEMÆRK

- Hvis "DuoType" er indstillet til "2 Separate", kan lyden være forskellig fra den normale lyd, f.eks. hvad angår panorering, volumen og tonale kendetegn for stereolyden. Især med trommesæt kan forskellen være mere indlysende, eftersom hver tast af et trommesæt har en anden stereopanposition.

Sustain-effekt, når Duo er tændt

Når Firhændig i samme oktav er slået til, kan du desuden anvende en effekt, så lyden langsomt toner ud (efterklangseffekt) på klaviaturlyden for både højre og venstre spilleområde på følgende måder. Du finder oplysninger om, hvordan du føjer efterklang til lyden, på Side 28.

BEMÆRK

- Efterklingende effekter kan ikke anvendes separat på lyden på venstre og højre side af afspilleren.

Afspilning af stilart, når Duo er tændt

Det er kun rytmestemmen af en stilart, der kan afspilles. Andre stemmer kan ikke afspilles.

Indspilning, når Duo er tændt

De lyde, der spilles i venstre og højre spilleområde, indspilles begge til den samme stemme. Når ACMP (Side 32) er slået til, indspilles melodien i venstre spilleområde ikke, men oplysninger om akkordændring for stilarten indspilles.

4 Hvis du vil deaktivere Duo, skal du trykke på [DUO] igen.

Sådan spiller du med rytme og autoakkompagnement (stilarter)

Funktionen Autoakkompagnement (ACMP) afspiller stilarter (rytme + bas + akkordakkompagnement), der automatisk matcher akkorderne. Brug funktionen Automatisk akkordafspilning til at høre stilarterne først, og spil derefter med stilarter ved selv at angive akkorder.

Der er to måder, du kan spille akkorderne på: "Smart Chord", som gør det muligt for dig at spille akkorder ved blot at trykke på én tangent, og "Multi Finger", som lader dig spille dem normalt med alle de toner, der udgør dem (Side 31).

Automatisk angivelse af akkorderne (Automatisk akkordafspilning)

Automatisk akkordafspilning giver dig mulighed for at høre og opleve akkordprogressionen uden at skulle specificere akkorderne. Den toneart, der skal spilles, og akkordnavnet vises, så du kan lære akkordprogressionen eller spille melodistemmen med de passende rytmer og akkompagnementsmønstre.

- 1 Tryk på [SONG]/[STYLE] for at få vist ikonet **STYLE** og stilartstilstanden.



- 2 Tryk på SONG/STYLE-kategori knapperne for at vælge den ønskede stilart (Side 13).

Se yderligere oplysninger om stilarters numre og navne under Data List (Side 2) på webstedet.

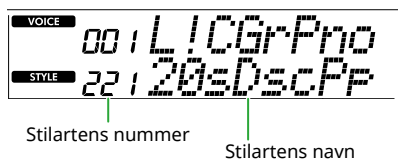
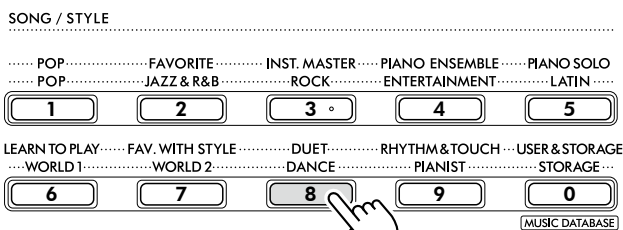

BEMÆRK

- Ud over den ovennævnte metode er der to andre måder, du kan vælge stilarten på. Se mere på Side 13 og 14.

- 3 Tryk på AUTO CHORD PLAY [ON/OFF] for at aktivere auto-akkordspil.



- 4 Vælg om nødvendigt den ønskede akkordprogression.

Tryk på AUTO CHORD PLAY [SELECT] for at åbne displayet med funktionsindstillinger (funktion 020; Side 61), og brug [+ / YES] / [- / NO] til at vælge den ønskede akkordprogression.

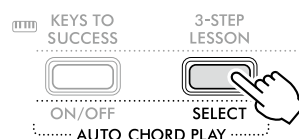

Akkordprogression



- 5 Tryk på [START/STOP].

Akkorderne fortsætter automatisk med de matchende akkompagnementsmønstre.

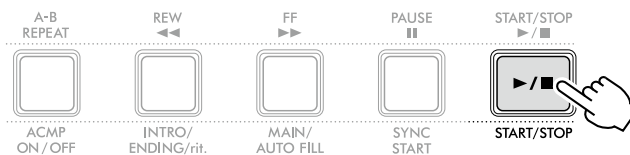

- 6 For at stoppe akkompagnementet (afspilning af en stilart), tryk på [START/STOP] igen.

Instruktionsvideo om stilarter

Sørg for at se denne video, og lær at bruge stilarterne på en effektiv måde.



https://yamaha.io/PSR-E383_TUT_ML_EN

(Fælles URL-adresse for PSR-E383 og EZ-310)

Indstilling af Fingering Type

Den metode, du bruger til at spille akkorder, når du bruger stilarterne, bestemmes af "Fingering Type". Der er to tilgængelige typer.

● Smart Chord (standardindstilling)

Gør det muligt for dig at spille stilartern ved kun at spille grundtonen i en akkord. Før du bruger denne funktion, skal du angive Style Key (tonearten).

● Multi Finger (Multiakkordspil)

Gør det muligt for dig at afspille stilartern ved at spille alle toner i en akkord. Du kan dog også nemt spille dur-, mol-, septim- og maj syv-akkorder ved at trykke på en til tre tangenter.

Se mere om akkorder under "Sådan spiller du akkorder for afspilning af stilart" ([Side 35](#)).

1 Tryk på [FINGERING TYPE].

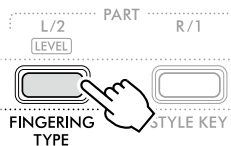

2 Brug [+ / YES] / [- / NO] til at vælge "SmartChd" eller "Multi".

3 Tryk på [SHIFT] for at afslutte Fingering Type-indstillingerne.

Indstilling af Style Key (stilartens toneart)

Hvis Fingering Type er indstillet til "SmartChd," skal du indstille stilartens toneart (fortegn) for melodien, inden du begynder at spille.

1 Tryk på [STYLE KEY].

Den aktuelle stilarts toneart vises.

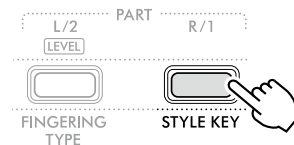

2 Tryk på [+ / YES] / [- / NO] for at vælge den toneart for stilarten, der passer til noderne.

Hvis du f.eks. vil spille noderne nedenfor, skal du indstille stilartens toneart til FL2 (2 krydser) B^b/G-mol ([Side 36](#)).



3 Tryk på [SHIFT] for at afslutte indstillingerne for stilartens toneart.

Angivelse af akkorder, mens du spiller

- 1 Tryk på [SONG]/[STYLE], så ikonet **STYLE** vises.

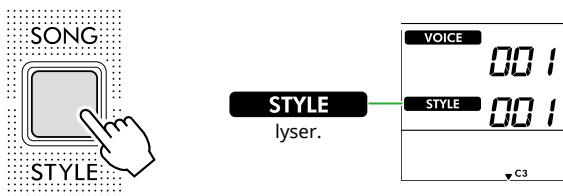

- 2 Tryk på SONG/STYLE-kategori knapperne for at vælge den ønskede stilart (Side 13).

Se yderligere oplysninger om stilarternes numre og navne under Data List (Side 2) på webstedet.

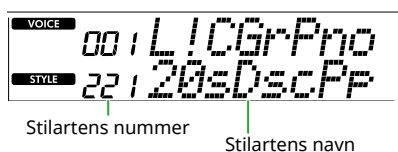
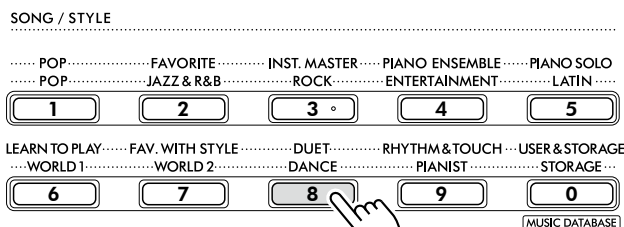

BEMÆRK

- Ud over den ovennævnte metode er der to andre måder, du kan vælge stilarten på. Se mere på Side 13 og 14.

- 3 Tryk på [ACMP ON/OFF] for at aktivere autoakkompagnementet.

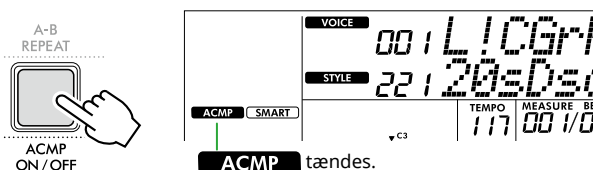

Dette gør klaviaturområdet til venstre for splitpunktet (54: F#2) til "området for autoakkompagnement", så det udelukkende bruges til at angive akkorderne.

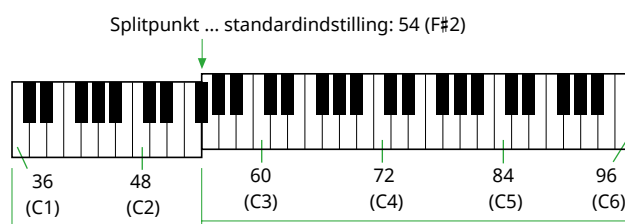

Område for autoakkompagnement

Du kan ændre splitpunktet på displayet med funktionsindstillinger (funktionsnummer 003; Side 60) ved at trykke på [TEMPO/TAP], mens du holder [SHIFT] nede.

BEMÆRK

- Styrke måleren (Side 17) ændres ikke, selv om der spilles i området for autoakkompagnement.

- 4 Tryk på [START/STOP] eller [SYNC START].

- Tryk på [START/STOP] for kun at starte afspilningen af rytimestemmen.
- Tryk på [SYNC START] for at få vist den Synchro Start-status, hvor du kan starte afspilning af stilarter ved at trykke på en vilkårlig tone på klaviaturet.

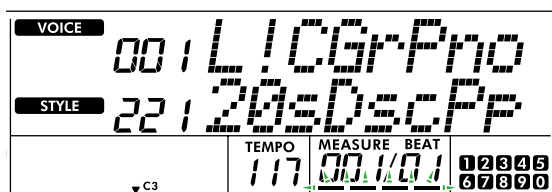
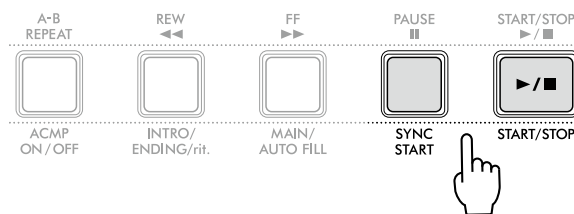

Blinker, når Synchro Start er tændt.

- 5 Afspil en akkord (grundtone) i området for autoakkompagnement for at starte afspilning.

Spil en melodi med højre hånd og akkorderne med venstre hånd.

Hvis Fingering Type er indstillet til "SmartChd", skal du kun spille grundtonen i en akkord med venstre hånd.

Hvis funktionen Fingering Type er "Multi", skal du spille alle tonerne i en akkord. Se "Sådan spiller du akkorder for afspilning af stilart" (Side 35) for at få flere oplysninger om, hvordan man spiller en akkord.

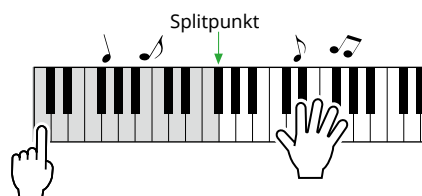

6 Tryk på [START/STOP] for at stoppe afspilningen.

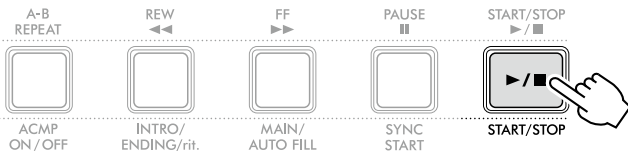

Du kan føje intro, afslutning og rytmevariationer til afspilning af en stilart ved hjælp af "stykker". Se flere oplysninger i kolonnen til højre.

Afspilning af rytmestemmen alene

Hvis du trykker på knappen [START/STOP] (uden at trykke på [ACMP ON/OFF] i trin 3), er det kun rytmestemmen, der kan afspilles, og du kan spille en melodi ved brug af hele klaviaturet.

BEMÆRK

- Da stilarterne i kategorien "Pianist" (stilart nr. 252-260) og "Ethereal Movie" (stilart nr. 090) ikke indeholder rytmestemmer, sker der ingenting, hvis du vælger kun at afspille rytme. Du kan afspille disse stilarter ved at angive en akkord i området for autoakkompagnement på klaviaturet.

Ændring af tempoet

Se "Ændring af tempoet" på [Side 15](#).

Justering af stilartens volumen

Dette gør det muligt for dig at justere volumenbalancen mellem afspilning af stilarter og dit spil på tangenterne. Denne kan indstilles via funktionsnummer 017 ([Side 61](#)).

Stilartsvariationer (stykker)

Hver stilart består af "stykker", som du kan bruge til at variere arrangementet af akkompagnementet, så det passer til den melodi, du spiller.

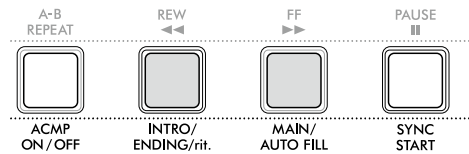

● INTRO

Bruges som starten af melodien. Når introen er færdig, skifter afspilningen af stilarten til hovedstykket. Introens længde (i takter) afhænger af den valgte stilart.

● MAIN

Bruges til afspilning af melodiens hovedstykke. Afspilningen af hovedstykket gentages i det uendelige, indtil der trykkes på knappen for et andet stykke. Der findes to variationer (A og B).

● AUTO FILL

Tilføjes automatisk, inden der skiftes til hovedstykke A eller B.

● ENDING

Bruges som afslutning på melodien. Når slutningen er færdig, standser afspilningen af stilarten automatisk. Afslutningens længde afslutningen (i takter) afhænger af den valgte stilart.

1 Tryk på [SONG]/[STYLE], så ikonet **STYLE** vises.



2 Tryk på SONG/STYLE-kategoriknapperne for at vælge den ønskede stilart ([Side 13](#)).

Se yderligere oplysninger om stilarternes numre og navne under Data List ([Side 2](#)) på webstedet.

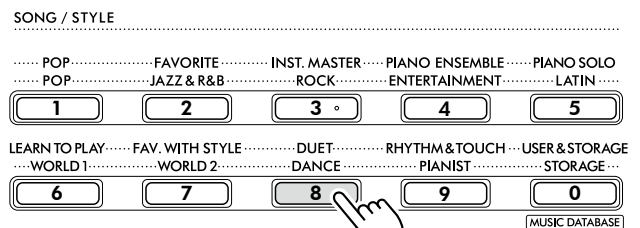

BEMÆRK

- Ud over den ovennævnte metode er der to andre måder, du kan vælge stilarten på. Se mere på [Side 13](#) og [14](#).

3 Tryk på [ACMP ON/OFF] for at aktivere autoakkompagnementet.

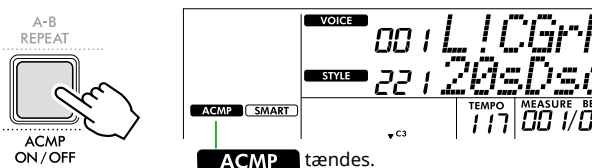

4 Tryk på [SYNC START] for at aktivere Synchro Start.

Derved sættes afspilning af stilarter på standby, så du kan starte stilartern ved blot at spille på klaviaturet.

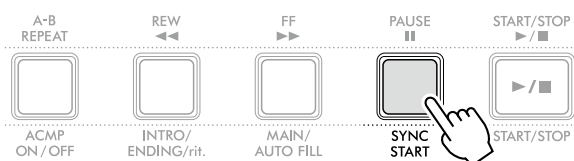

5 Tryk på knappen [MAIN/AUTO FILL] for at vælge hovedstykke A eller B.

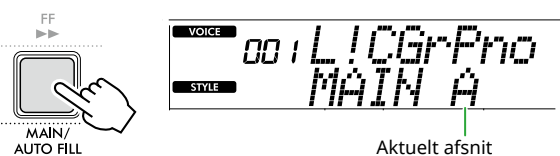

6 Tryk på [INTRO/ENDING/rit.].



Nu er du klar til at starte afspilningen af stilartern fra introstykket og derefter hovedstykket.

7 Spil en akkord (grundtone) med venstre hånd for at starte afspilningen af introen.

Oplysninger om at spille akkorder finder du på [Side 35](#).

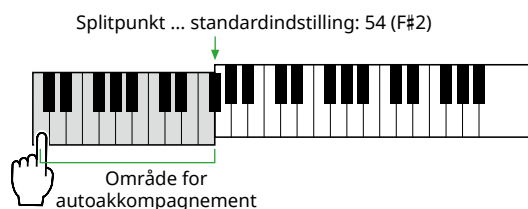

8 Når introen slutter, skal du spille på klaviaturet i henhold til melodien soder.

Spil akkorder med venstre hånd, mens du spiller melodier med højre hånd. Tryk om nødvendigt på [MAIN/AUTO FILL] for at tilføje et fill-in, og flyt derefter til et andet hovedstykke (A eller B).

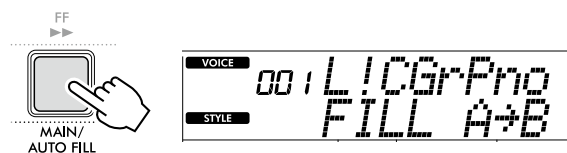

9 Tryk på [INTRO/ENDING/rit.].



Stykket skifter til slutningen. Når afspilningen af slutstykket er færdig, stopper stilartern automatisk.

Afslutningen spilles gradvist langsommere (ritardando), hvis du trykker på [INTRO/ENDING/rit.] igen, mens afslutningen afspilles.











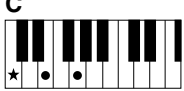
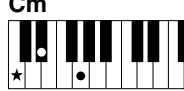
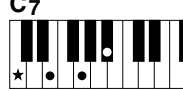

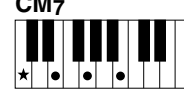



















Sådan spiller du akkorder for afspilning af stilart

For brugere, der ikke har kendskab til akkorder, giver dette skema en praktisk oversigt over, hvordan der afspilles ofte anvendte akkorder i området for autoakkompagnement på klaviaturet.

Afhængigt af den valgte Fingering Type, er fremgangsmåden for akkordspil forskellig som beskrevet nedenfor.

- Hvis Fingering Type er "Multi", skal du spille de toner, der udgør akkorden, som vist nedenfor.
- Hvis Fingering Type er "SmartChd", skal du kun spille grundtonen (markeret med "★" i skemaet nedenfor). Den akkord, der frembringes (f.eks. dur eller mol), ændres automatisk i henhold til den aktuelle stilarternøgle, blot ved kun at trykke på grundtonen.

★ Angiver grundtonen.

Dur	Mol	Septim	Mol syv	Maj syv
C 	Cm 	C7 	Cm7 	CM7 
D 	Dm 	D7 	Dm7 	DM7 
E 	Em 	E7 	Em7 	EM7 
F 	Fm 	F7 	Fm7 	FM7 
G 	Gm 	G7 	Gm7 	GM7 
A 	Am 	A7 	Am7 	AM7 
B 	Bm 	B7 	Bm7 	BM7 

- Du kan også bruge andre inversioner i "grundposition" – med følgende undtagelser:
m7, m7^b 5, m7(11), 6, m6, sus4, aug, dim7, 7^b 5, 6(9), sus2
- Inversioner af 7sus4-akkorder genkendes ikke, hvis tonerne udelades.
- Når du spiller en akkord, som ikke genkendes af instrumentet, vises der intet på displayet. I et sådant tilfælde spilles der kun en bestemt stemme, f. eks. rytmen.

Når "Multi" (Multiakkordspil) er valgt, kan du dog også nemt spille dur-, mol-, septim- og maj syv-akkorder ved at trykke på en til tre tangenter.

Nemme akkorder til grundtone "C"



Sådan spiller du en durakkord
Tryk på akkordens grundtone (★).



Sådan spiller du en molakkord
Tryk på grundtonen og den nærmeste sorte tangent til venstre for den.



Sådan spiller du en 7-akkord (7)
Tryk på grundtonen og den nærmeste hvide tangent til venstre for den.



Sådan spiller du en mol 7-akkord (m7)
Tryk på grundtonen og de nærmeste hvide og sorte tangenter til venstre for den (tre tangenter i alt).

Akkorder, der frembringes, når Smart Chord er valgt

Når Fingering Type er "SmartChd", og du indstiller stilarternes toneart baseret på kompositionen af noderne (Side 31), skal du spille grundtonen i området for autoakkompagnement. Her produceres de respektive akkorder nedenfor.

Fortegn	Stilarts toneart (display)	Grundtone											
		C [#] /D ^b		D [#] /E ^b		F [#] /G ^b		G [#] /A ^b		A [#] /B ^b			
		C	D	E	F	G	A	B					
	FL7 C ^b /A ^b -mol	Cdim	D ^b m	Ddim7	E ^b 1+5	E	Fdim	G ^b 7	G	A ^b m	A	B ^b m7 ^b 5	B
	FL6 G ^b /E ^b -mol	Cdim	D ^b 7	D	E ^b m	E	Fm7 ^b 5	G ^b	Gdim	A ^b m	Adim7	B ^b 1+5	B
	FL5 D ^b /B ^b -mol	Cm7 ^b 5	D ^b	Ddim	E ^b m	Edim7	F1+5	G ^b	Gdim	A ^b 7	A	B ^b m	B
	FL4 A ^b /F-mol	C1+5	D ^b	Ddim	E ^b 7	E	Fm	G ^b	Gm7 ^b 5	A ^b	Adim	B ^b m	Bdim7
	FL3 E ^b /C-mol	Cm	D ^b	Dm7 ^b 5	E ^b	Edim	Fm	F [#] dim7	G1+5	A ^b	Adim	B ^b 7	B
	FL2 B ^b /G-mol	Cm	C [#] dim7	D1+5	E ^b	Edim	F7	G ^b	Gm	A ^b	Am7 ^b 5	B ^b	Bdim
	FL1 F/D-mol	C7	D ^b	Dm	E ^b	Em7 ^b 5	F	F [#] dim	Gm	G [#] dim7	A1+5	B ^b	Bdim
Intet fortegn	SP0 C/A-mol (standard)	C	C [#] dim	Dm	D [#] dim7	E1+5	F	F [#] dim	G7	A ^b	Am	B ^b	Bm7 ^b 5
	SP1 G/E-mol	C	C [#] dim	D7	E ^b	Em	F	F [#] m7 ^b 5	G	G [#] dim	Am	A [#] dim7	B1+5
	SP2 D/B-mol	C	C [#] m7 ^b 5	D	D [#] dim	Em	Fdim7	F [#] 1+5	G	G [#] dim	A7	B ^b	Bm
	SP3 A/F [#] min	Cdim7	C [#] 1+5	D	D [#] dim	E7	F	F [#] m	G	G [#] m7 ^b 5	A	A [#] dim	Bm
	SP4 E/C [#] min	C	C [#] m	D	D [#] m7 ^b 5	E	Fdim	F [#] m	Gdim7	G [#] 1+5	A	A [#] dim	B7
	SP5 B/G [#] min	Cdim	C [#] m	Ddim7	D [#] 1+5	E	Fdim	F [#] 7	G	G [#] m	A	A [#] m7 ^b 5	B
	SP6 F [#] /D [#] min	Cdim	C [#] 7	D	D [#] m	E	Fm7 ^b 5	F [#]	Gdim	G [#] m	Adim7	A [#] 1+5	B
	SP7 C [#] /A [#] min	Cm7 ^b 5	C [#]	Ddim	D [#] m	Edim7	F1+5	F [#]	Gdim	G [#] 7	A	A [#] m	B

BEMÆRK

- Akkordangivelsen "1+5" på instrumentets display er den samme som for en durakkord.
- Akkordnavnene ovenfor er de samme som vist på instrumentets display. Nogle viste noder kan være forskellige fra de noder, du kan købe.

Brug af musikdatabasen

Hvis du har svært ved at finde og vælge den ønskede stilart og lyd, kan du bruge denne funktion. I musikdatabasen hentes de korrekte indstillinger, hvis du blot vælger den ønskede musikgenre.

1 Hold [SHIFT] nede, og tryk på [STORAGE].

Musikdatabasenavnet vises på displayet, og både autoakkompagnement og synkroniseret start slås automatisk til.

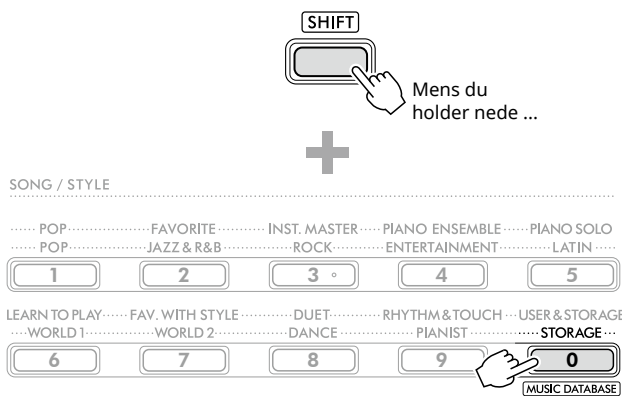

NUM LOCK Når dette ikon vises på displayet, kan du bruge SONG/STYLE-kategoriknapperne som numeriske knapper.

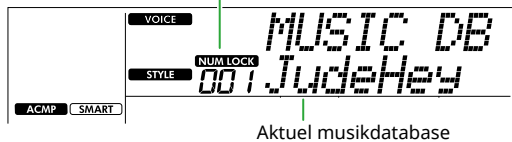

2 Brug knapperne [+ / YES] / [- / NO] eller SONG/STYLE-kategoriknapperne (som numeriske knapper) til at vælge den ønskede musikdatabase.

Den korrekte lyd og stilart indstilles automatisk.

Oplysninger om tilgængelige musikdatabaser finder du under Data List (Side 2) på webstedet.

3 Tryk på en tangent i området for autoakkompagnement for at starte afspilningen.

4 Tryk på [START/STOP] for at stoppe afspilningen.

Registrering af en stilartsfil

Stilartsdata, der er oprettet på et andet instrument eller på en computer, kan registreres (indlæses) i stilartsnumrene 261–270, og du kan afspille dem på samme måde som de interne forprogrammerede stilarter. Se mere under "Kontrol af de filer, der er kopieret til instrumentet" (Side 58).

Afspilning af melodier

Du kan nøjes med at lytte til de interne melodier eller bruge dem sammen med næsten alle funktionerne, f.eks. Lektion. Når du spiller med en forprogrammeret melodi, kan du bruge anslagsfølsomhed ([Side 60](#)) og melodivolumen ([Side 62](#)) til at justere volumen, så den passer til det, du spiller.

● Melodikategori

Melodierne er arrangeret efter kategori som vist nedenfor.

Melodiens nummer	Melodikategori	Beskrivelse
001	DEMO	Viser forskellige lyde, som instrumentet kan frembringe.
002-013	POP	Denne kategori indeholder en samling af hit-melodier. Hav det sjovt med at spille din yndlingsmelodi.
014-050	FAVORITE	Forskellige folkemelodier fra hele verden, som er gået i arv i generationer, samt berømte klassiske stykker.
051-059	INSTRUMENT MASTER	Melodier, der indeholder andre instrumenter end klaveret.
060-075	PIANO ENSEMBLE	Fantastiske klaverstykker til både solospil og ensemblespil.
076-093	PIANO SOLO	Kendte klaverstykker.
094-109	LEARN TO PLAY	Melodier, der bruges af lektionen Keys To Success (Side 44). Hver af melodierne består af en grundlæggende version og en avanceret version.
110-129	FAVORITE WITH STYLE	Melodier, hvor du kan nyde at spille med stilart som akkompagnement (Side 32).
130-142	DUET	Melodier, som to personer kan nyde at spille sammen. De er arrangeret, så det også er muligt at spille dem alene.
143-152	RHYTHM & TOUCH TUTOR	Melodier, hvor du kan øve timing og styrke (anslag) ved at spille hver tone på tangenterne.
153-	USER & STORAGE	Fem brugermelodier (153-157), hvor dit spil på tangenterne er indspillet, og melodier (158-), der er kopieret fra en computer. Antallet af melodier, der kan kopieres, bestemmes af mængden af ledig plads på instrumentet. Se Side 56 for at få instruktioner i kopiering.

Valg og afspilning af en melodi

- 1 Tryk på [SONG]/[STYLE] for at få vist ikonet **SONG** og meloditilstanden.



- 2 Tryk på en af SONG/STYLE-kategoriknapperne for at vælge den ønskede melodi (Side 13).

Se yderligere oplysninger om melodiers numre og navne under Data List (Side 2) på webstedet.

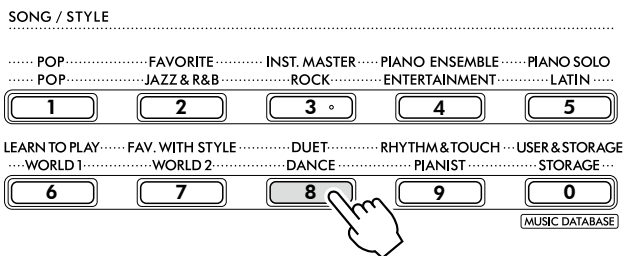

BEMÆRK

- Ud over det ovenstående, så er der to andre funktioner, du kan bruge til at vælge melodien. Se mere på Side 13 og 14.

- 3 Tryk på [START/STOP] for at starte melodiafspilningen.

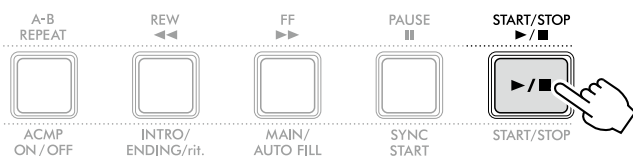

- 4 Tryk på [START/STOP] igen for at stoppe afspilning.

Ændring af tempoet

Se "Ændring af tempoet" på Side 15.

Justering af melodiers volumen

Dette kan indstilles via funktionsnummer 021 (Side 62). Dette gør det muligt for dig at justere volumenbalancen mellem afspilning af stilarter og klaviaturet.

Afspilning af melodier efter hinanden

Hold [SHIFT] nede, og tryk på [PORTABLE GRAND] for at starte afspilningen af melodier lige efter hinanden. Selvom der som standard kun afspilles 13 (melodi nr. 001-013) demomelodier lige efter hinanden, kan dette område ændres.

- 1 Tryk på [FUNCTION] for at hente funktionsdisplayet (Side 60).

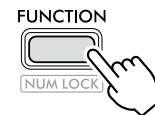

- 2 Tryk på [+]/[-] indtil "DemoGrp" (funktion 063; Side 65) i displayets øverste række.

Den aktuelle demogruppe vises i nederste række af displayet.

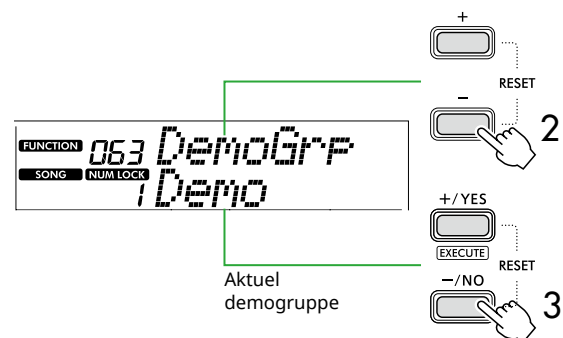

- 3 Brug [+]/[YES]/[-]/[NO] til at vælge den ønskede demogruppe på listen nedenfor.

1	Demo	Forprogrammerede melodier (001-013)
2	Preset	Alle forprogrammerede melodier (001-142)
3	User	Alle brugermelodier (153-157)
4	Storage	Alle melodier, der er kopieret fra en computer (158-)

BEMÆRK

- Hvis du vælger enten "User" eller "Storage", afspilles demomelodierne i stedet for, selvom de ikke indeholder nogen data.

- 4 Tryk på [PORTABLE GRAND], mens du holder [SHIFT] nede.

Melodierne i den valgte gruppe afspilles efter hinanden. Tryk på [SHIFT] igen eller [START/STOP] for at stoppe afspilning.

Afspilning af melodier i tilfældig rækkefølge

Hvis demogruppen (ovenfor) er indstillet til noget andet end "Demo", kan afspilningsrækkefølgen ændres mellem numerisk og tilfældig. Det gør du ved at trykke på [FUNCTION] flere gange, indtil "PlayMode" (funktion 064; Side 65) vises, og derefter vælge "Normal" eller "Random".

Valg af niveauet for venstrehåndsstemmen

Med nogle af de forprogrammerede melodier kan du vælge mellem to forskellige niveauer for venstrehåndsstemmen. Se mere om disse melodier på listen over melodier i hæftet Data List (Side 2). Når en melodi er valgt, det vil sige "LEVEL 1" eller "LEVEL 2" på displayet, kan du ændre niveau ved at trykke på [L/2] og holde [SHIFT] før du starter afspilning.

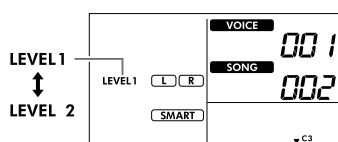
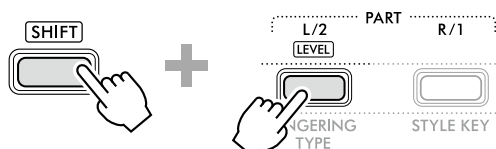

BEMÆRK

- Det valgte niveau bevares, selvom der vælges en anden melodi.

Brug af Hurtigt frem, Hurtigt tilbage og Pause i en melodi

Hurtigt frem

Tryk på knappen under afspilning for hurtigt at springe til et senere sted i melodien.

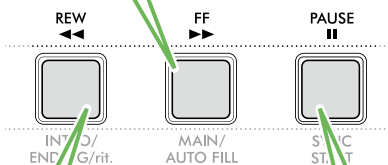

Hurtigt tilbage

Tryk på knappen under afspilning for hurtigt at vende tilbage til et tidligere sted i melodien.

Pause

Tryk på knappen under afspilning for midlertidigt at afbryde afspilningen, og tryk igen for at starte fra dette punkt.

BEMÆRK

- Hvis AB-gentagelsesfunktion (Side 41) er slået til, fungerer [REW] og [FF] kun mellem A og B.
- [REW], [FF] og [PAUSE] kan ikke bruges under kontinuerlig afspilning i demogruppen (Side 39).

Ændring af melodilinjen lyd

Du kan ændre lyden i en melodi til en hvilken som helst anden lyd, du ønsker.

- 1 Vælg en melodi.
- 2 Vælg den ønskede lyd (Side 18).
- 3 Tryk på [FUNCTION] for at hente funktionsdisplayet (Side 60).

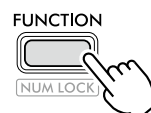

- 4 Tryk på [+]/[-] indtil "MelodyVc" (funktion 022; Side 62) vises i øverste række af displayet.

"YES?" vises på displayet.



- 5 Tryk på [+ / YES].

Meddelelsen "SONG MELODY VOICE" vises, og melodilinjen ændres til den lyd, du valgte i trin 2. Når lyden er ændret, vender displayet tilbage til funktionsdisplayet.

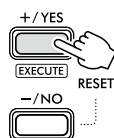

- 6 Tryk på [SHIFT] for at afslutte funktionsdisplayet.

- 7 Tryk på [START/STOP] for at lytte til melodien med den ændrede lyd.

BEMÆRK

- Hvis du vælger en anden melodi, nulstilles melodilinjen.
- Du kan ikke ændre melodilinjen i en brugermelodi og melodier i kategorien "RHYTHM & TOUCH TUTOR".

Afspilning med AB-gentagelsesfunktion

Du kan nøjes med at afspille bestemte passager i melodien flere gange ved at indstille punktet A (startpunktet) og punktet B (slutpunktet) i trin på én takt.

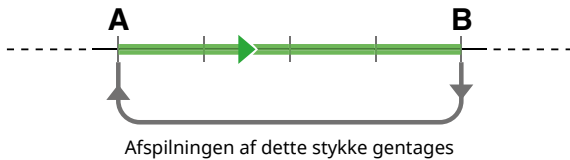

- 1 Start afspilning af melodien (Side 39).
- 2 Når afspilningen når til det punkt, du vil angive som startpunktet, skal du trykke på knappen [A-B REPEAT] (AB-gentagelsesfunktion) for at angive punktet A.
- 3 Når afspilningen når til det punkt, du vil angive som slutpunktet, skal du trykke på knappen [A-B REPEAT] igen for at angive punktet B.
Det angivne stykke af melodien (A-B) afspilles nu gentagne gange.

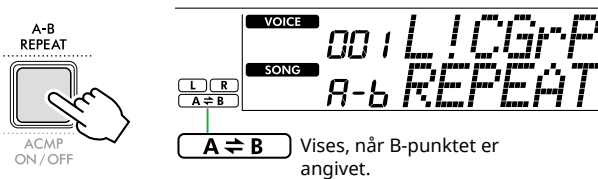

BEMÆRK

- Selvom melodien er stoppet, kan du indstille AB-gentagelsesfunktion ved at angive A og B via [REW] og [FF].
- Hvis du vil angive startpunktet "A" ved melodiens begyndelse, skal du trykke på knappen [A-B REPEAT], inden du starter afspilningen af melodien.

- 4 Du annullerer gentaget afspilning ved at trykke på [A-B REPEAT].

BEMÆRK

- Du kan også annullere gentaget afspilning ved at vælge en anden melodi.

- 5 Du stopper afspilningen ved at trykke på [START/STOP].

Sådan slås hver stemme for stilarten til/fra

Melodidata består af to stemmer, som kun kan tændes og slukkes ved at trykke på den tilsvarende knap under afspilningen.

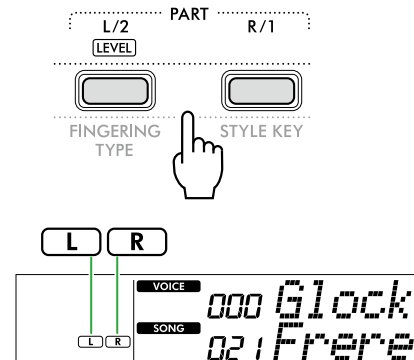

- Når der er valgt en brugermelodi (melodinummer 153-157, Side 49)
Angivelsen "L" eller "R" vises, når den tilsvarende stemme indeholder data, og den vises ikke, når den tilsvarende stemme er slået fra, eller den indeholder ingen data.
- Når der er valgt andre melodier end en brugermelodi
"L"- eller "R"-angivelserne vises, uanset om den tilsvarende stemme indeholder data eller ej.

Ved at slå venstre- og højrehåndsstemmerne til og fra under afspilning kan du lytte til stemmen (der er slået til) eller øve den anden stemme (der er slået fra) på klaviaturet.

BEMÆRK

- Hvis du vælger en anden melodi, annulleres til/fra-status for stemmerne.

Kopiering af melodier fra en computer til instrumentet

Hvis du slutter [USB TO HOST]-stikket på instrumentet til en computer ved hjælp af et USB-kabel, kan du indlæse melodifiler fra computeren. Se mere under "Kopiering af filer fra/til computeren" på Side 56.

Øvelser i at spille på klaviaturet med timing og anslagsfølsomhed (Rhythm & Touch Tutor)

Denne funktion er tilgængelig, når der afspilles melodier i kategorien "RHYTHM & TOUCH TUTOR", som indeholder melodierne 143-152.

1 Tryk på [SONG]/[STYLE], så ikonet **SONG** vises.



2 Tryk på [RHYTHM&TOUCH] i SONG-kategori knapperne.

Kontroller, at Touch Response-værdien er indstillet til andet end "Off".

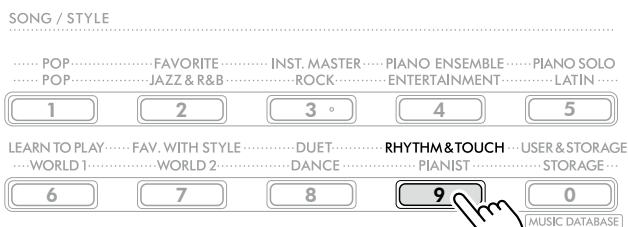

3 Tryk på [START/STOP] for at starte melodifspilningen.

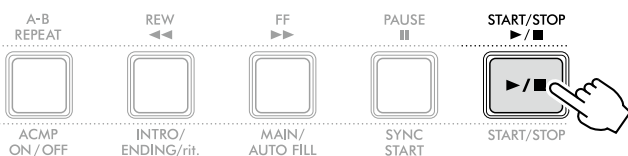

4 Tryk på en tangent på klaviaturet i henhold til markøren.

Så længe din timing og anslagsfølsomhed er rigtig, kan du trykke på en hvilken som helst tangent.

Markøren bevæger sig mod højre.

Der er tre markører i forskellige størrelser, afhængigt af anslagsfølsomheden.

Spil på klaviaturet med en styrke, der passer til størrelsen af det tegn, der vises.

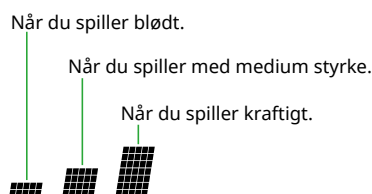

Dette målerdisplay viser den anslagsstyrke, du spiller med.

Når markøren overlapper her, skal du spille på klaviaturet, mens du forsøger at være opmærksom på styrken af dit spil.

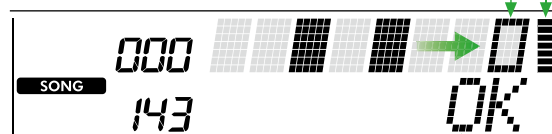

Hvis kun timingen er korrekt, vises "OK".
Hvis både timingen og anslagsstyrken er korrekt, vises "Good!".

Tryk på [START/STOP] or at stoppe melodifspilning.

5 Når melodien er slut, vises øveresultatet på displayet som en score og en meddelelse.

Excellent Play!
Good Timing!
Try Again

Brug af funktionen Lektion

Brug disse praktiske funktioner til at øve de forprogrammerede melodier og forbedre dine spillefærdigheder. Lektionerne er arrangeret, så du får den optimale læring, mens du har det sjovt, så vælg dem, der passer til dig, og bliv gradvist bedre til at spille.

Det er muligt at få vist noderne i Song Book (Sangbog) (noderne kan downloades gratis). Du finder oplysninger om, hvordan du henter sangbogen, på [Side 2](#).

Keys To Success

(Side 44)

Du kan nøjes med at vælge melodiers vigtigste figurer – dem, du bedst kan lide eller skal arbejde med – og øve dem én ad gangen. Denne lektion er ideel til begyndere.

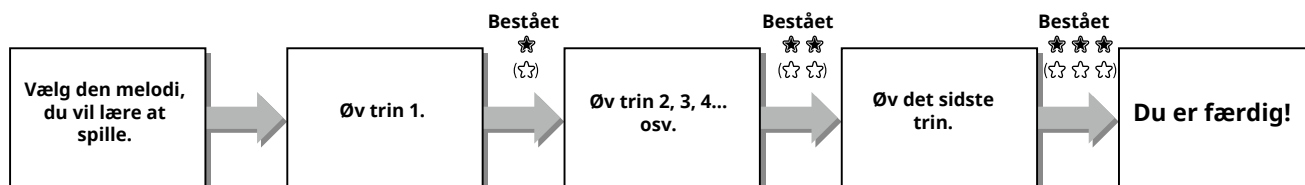

Hver melodi består af flere trin. Hver gang du spiller hele vejen gennem det aktuelle trin, bliver det, du spiller, evalueret. En bedømmelse på "60" angiver, at du bestod dette trin, og at du kan prøve at gå videre med det næste trin, som begynder automatisk.

Status for bestået gemmes (når "Level 1" er valgt som niveau for venstrehåndsstemmen, vises ""), men du kan gå videre til næste trin, selvom du ikke har bestået trinnet, eller du kan prøve trinnet igen senere.

3-Step Lesson (Listen, Timing og Waiting)

(Side 47)

Du kan øve de forprogrammerede melodier i tre trin med højre eller venstre hånd uafhængigt af hinanden eller begge hænder samtidig. Dette er ideelt, hvis du vil øve dig på hele melodien med den valgte stemme.

- Lektion 1 (Listen) Lyt til den afspilningsstemme, du vil spille. Husk den så godt som muligt.
- Lektion 2 (Timing) Lær at spille tonerne med den rigtige timing. Selvom du spiller forkert, høres de korrekte toner.
- Lektion 3 (Waiting) Lær at spille de rigtige toner. Melodien venter, indtil du spiller den rigtige tone.

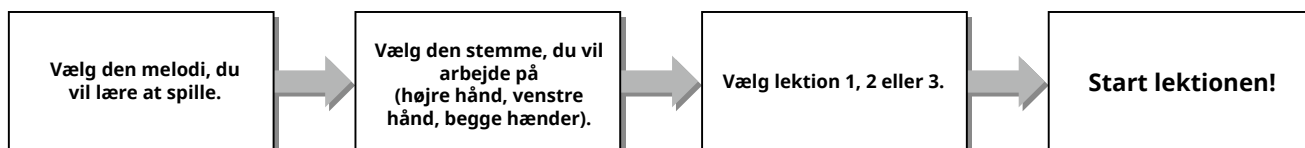

3-Step Lesson kan bruges sammen med Keys to Success ([Side 44](#)).

Hvis du har svært ved at spille en bestemt figur i lektionen Keys To Success, kan du bruge 3-Step Lesson, der giver dig mulighed for at lytte til figuren, så du udelukkende kan øve dig på timingen eller lade figuren holde pause, indtil du spiller de rigtige toner.

Status for bestået vises ikke, når du bruger 3-Step Lesson sammen med Keys to Success.

Keys To Success

Denne lektion giver dig mulighed for at øve individuelle figurer i melodien (med hvert trin), så du lærer hele melodien på en effektiv måde.

1 Download Song Book (Sangbog) på Yamahas hjemmeside (Side 2).

Antallet af trin og afsnit i lektionerne (der er forprogrammerede) varierer afhængigt af melodien. Du kan se flere oplysninger i Song Book (Sangbog).

BEMÆRK

- Alle forprogrammerede melodier fra 002 til 142 kan bruges i denne tilstand, især melodierne i kategorien "LEARN TO PLAY".

2 Tryk på [SONG]/[STYLE], så ikonet **SONG** vises.

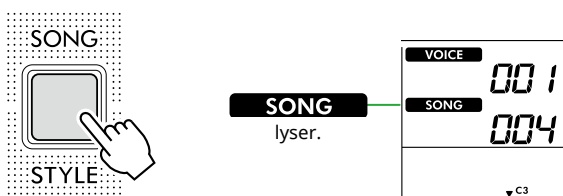

3 Tryk på en af SONG-kategoriknapperne for at vælge den ønskede melodi.

Her skal du vælge melodien "Für Elise (Basic)" (melodi nr. 094) i kategorien "LEARN TO PLAY", og derefter åbne den tilsvarende side i sangbogen.

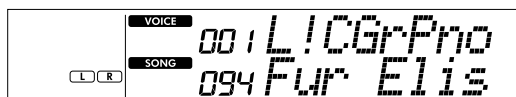
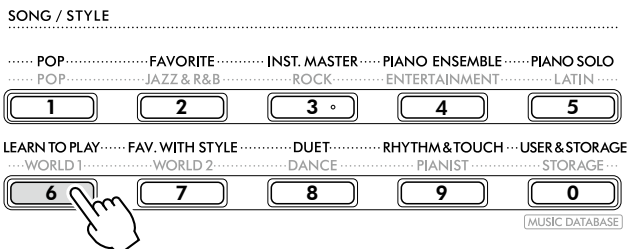

4 Tryk på [KEYS TO SUCCESS] for at starte denne lektion.

Klaviaturikonet, "Step01" og lektionsstemmen ("R" eller "L" eller "LR") vises på displayet. Hvis du allerede har bestået flere trin, vises nummeret på det næste trin på displayet.

I stedet for det trin, der vises på displayet, kan du også vælge og øve dig på et andet trin. Se flere oplysninger om, hvordan du vælger, under "Valg og indøvelse af et bestemt trin" (Side 45).

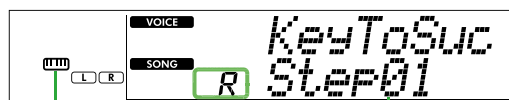

Vises, når Keys To Success er slået til.

Nummeret på det aktuelle trin

Lektionsstemme

- R : Lektion for højre hånd
- L : Lektion for venstre hånd
- LR : Lektion for begge hænder

5 Tryk på [START/STOP] for at starte lektionen.

Efter indtællingen (tællelyd) starter afspilningen af det aktuelle trin.

Prøv at spille på tangenterne, mens du kigger på melodierne i sangbogen eller på den toneangivelse, der vises på displayet.

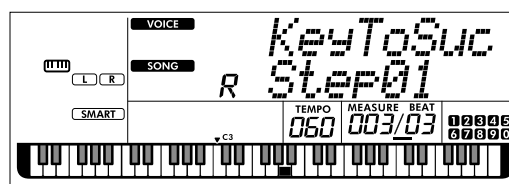
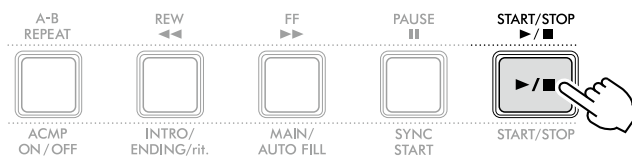

BEMÆRK

- For at du kan få glæde af øvelsen, er der brugt et specielt arrangement til hver melodi. Det er årsagen til, at afspilningstempoet muligvis er langsommere end oprindeligt.

6 Bekræft bedømmelsen i det aktuelle trin.

Når det aktuelle trin er afsluttet, vurderes din præstation, og du får point (fra 0–100), som vises på displayet.

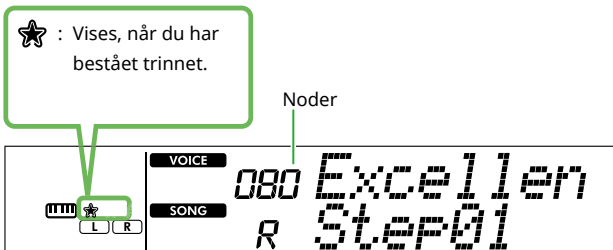

En bedømmelse mellem "60"–"100" angiver, at du bestod dette trin, og at du skal prøve det næste trin, som begynder automatisk. En bedømmelse mellem "0"–"59" angiver, at du ikke bestod dette trin, og at du skal gentage det samme trin, som begynder automatisk.

BEMÆRK

- Hvis øvestemmen er indstillet til begge hænder, kan du ikke bestå trinnet, hvis du kun spiller med den ene hånd, selvom du spiller godt. Der vises kun en meddelelse som "Left Part is correct!" på displayet.

7 Udfør trin 02, 03, 04 osv.

Hver melodi indeholder et sidste trin, hvor du skal spille hele melodien igennem. Når du har bestået alle trin, deaktiveres tilstanden Keys To Success automatisk, og afspilningen stopper.

Valg og indøvning af et bestemt trin

Hvis du vil øve dig på et trin, du ikke har bestået, eller gentage et trin, du har svært ved, skal du trykke på [+ / YES] / [- / NO] for at vælge det ønskede trin.

Du kan annullere denne lektion ved at trykke på [START / STOP].

8 Du kan stoppe denne lektion ved at trykke på [KEYS TO SUCCESS] igen.

Bekræftelse af din status for bestået

★ eller ☆ på displayet angiver, om det aktuelle trin eller den aktuelle melodi er bestået eller ej.

● Når der er valgt trin

Når der er valgt en melodi med to niveauer, angiver ☆ at det aktuelle trin på Level 1 er bestået, mens ★ angiver, at det aktuelle trin på Level 2 er bestået.

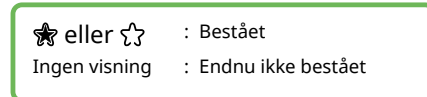

● Når der er valgt melodi

Antallet af stjerner angiver statussen for bestået.

• Eksempel på angivelser af status for bestået for niveau 2

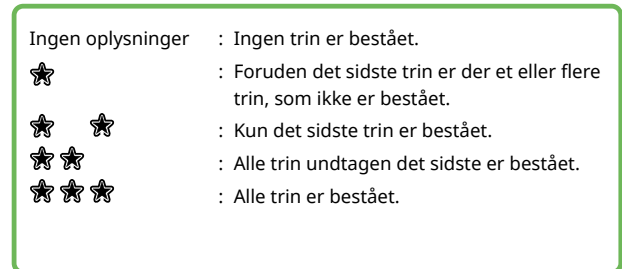

• Eksempel på angivelser af en melodi med to niveauer

Når et Level er bestået, vises ☆ på displayet. Når kun Level 2 er bestået, anses Level 1 for bestået, og kun ★ vises på displayet.

★ ☆	: For Level 1 er alle trin undtagen det sidste bestået. For Level 2 er et eller flere trin bortset fra det sidste trin bestået.
★ ☆ ☆	: For Level 1 er alle trin bestået. For Level 2 er et eller flere trin bortset fra det sidste trin bestået.
★ ☆ ★	: For Level 1 er alle trin bestået. For Level 2 er kun det sidste trin bestået.
★ ★ ☆	: For Level 1 er alle trin bestået. For Level 2 er alle trin undtagen det sidste bestået.
★ ☆	: For Level 1 er kun det sidste trin bestået. For Level 2 et hvilket som helst trin bortset fra det sidste er bestået.

Sletning af status for bestået

Alle records med resultater, der er bestået, kan slettes.

● Sådan sletter du de eksisterende oplysninger om status for bestået for alle trin:

1 Vælg den melodi, du vil rydde de beståelsesresultaterne for, mens Keys To Success er slået fra.

2 Hold [SHIFT] nede, og tryk på [KEYS TO SUCCESS].

Der vises en bekræftelsesmeddelelse.

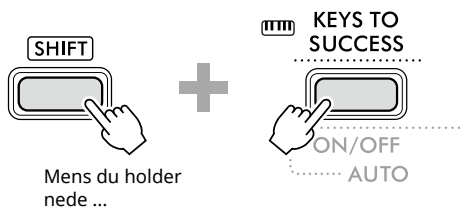

3 Tryk på [+ / YES].

"Cleared" vises på displayet for at angive, at Clear er fuldført.

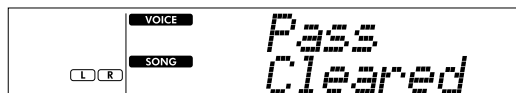
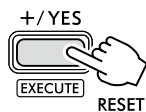

● Sådan sletter du de eksisterende oplysninger om status for bestået for et specifikt trin:

1 Vælg den melodi, du vil rydde de beståelsesresultaterne for, mens Keys To Success er slået fra.

2 Tryk på [KEYS TO SUCCESS] for at tænde den.

3 Brug [+ / YES] / [- / NO] til at vælge den melodi, du vil rydde de beståelsesresultaterne for.

4 Hold [SHIFT] nede, og tryk på [KEYS TO SUCCESS].

Der vises en bekræftelsesmeddelelse.

5 Tryk på [+ / YES].

"Cleared" vises på displayet for at angive, at Clear er fuldført.

3-Step Lesson (Listen, Timing, og Waiting)

● Lektion 1 – Listen

I denne lektion skal du ikke spille på klaviaturet. Du hører eksempelmelodien/akkorderne i det stykke, du har valgt. Lyt opmærksomt til den, og husk den.

● Lektion 2 – Timing

I denne lektion skal du blot koncentrere dig om at spille tonerne med den rigtige timing. Selvom du spiller forkert, høres de korrekte toner, der vises på displayet.

● Lektion 3 – Waiting

I denne lektion skal du prøve at spille de rette toner, der vises på displayet. Melodien holder pause, indtil du spiller den korrekte tone, og afspilningen skifter tempo, så det svarer til tempoet, du spiller i.

BEMÆRK

- Hvis du ønsker at holde et jævnt tempo under lektion 3: Waiting, skal du angive parameteren Your Tempo til Off via funktionsnummeret 039 (Side 63).

1 Tryk på [SONG]/[STYLE], så ikonet **SONG** vises.

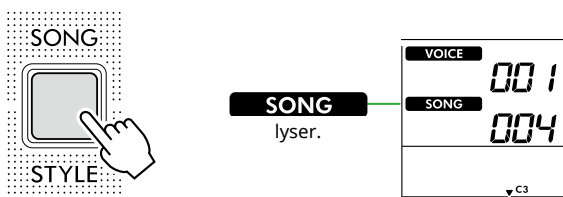

2 Tryk på en af SONG-kategoriknapperne for at vælge den ønskede melodi (Side 13).

BEMÆRK

- 3-Step Lesson kan også anvendes på melodier, der er kopieret fra en computer (Side 56), men kan ikke anvendes på brugermelodier (Side 49) eller demomelodier (Side 38).

3 Tryk på den ene eller begge [R/1] og [L/2] for at vælge den stemme, du vil øve dig på.

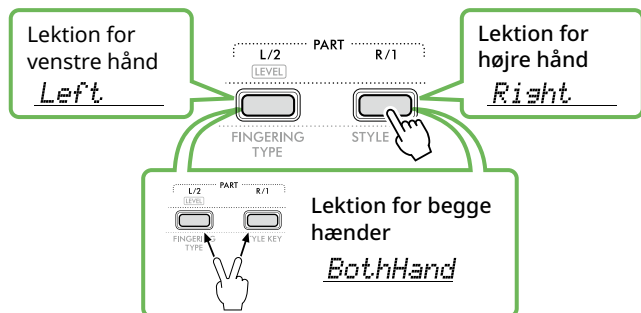

BEMÆRK

- Når du får vist "No LPart" ved at trykke på [L/2], indeholder den aktuelle melodi ikke en venstrehåndsstemme.

4 Tryk på [3-STEP LESSON] for at starte afspilning af melodilektionen.

Når du trykker på denne knap gentagne gange, ændres lektionsnummeret fra 1: LISTEN, 2:TIMING, 3:WAITING, off og tilbage igen. Tryk på denne knap, indtil det ønskede nummer vises på displayet.

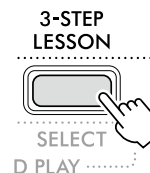

BEMÆRK

- Du kan ændre lektionstilstanden under afspilningen ved at trykke på denne knap, og du kan på et hvilket som helst tidspunkt stoppe lektionen ved at trykke på [START/STOP].
- Under afspilning af en lektion skifter hovedlyden automatisk til "000" (Enkeltknappindstilling, Side 18), og Dobbeltlyd og Splitlyd kan ikke bruges.
- Hvis den lyd, der bruges til melodilinen i melodien, ændres (Side 40), kan noteangivelsen på displayet blive ændret med en oktav afhængigt af den valgte lyd.

5 Når afspilningen af lektionen er afsluttet, kan du kontrollere din evalueringsbedømmelse på displayet.

I "2 Timing" og "3 Waiting" bliver din præstation bedømt i fire niveauer.

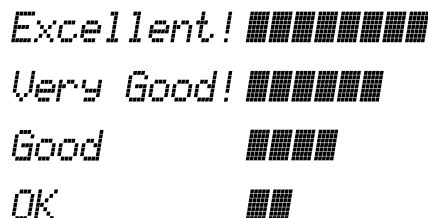

Når evalueringspunktet er blevet vist, starter lektionen forfra.

6 Tryk på [START/STOP] for at stoppe lektionen.

Sådan slås guidetonen fra

Når funktionen "Guide" er aktiveret, kan du høre guidetonen, mens du øver dig i lektion 3 (Waiting), hvilket er ideelt, når du ikke er sikker på, hvilke tangenter du skal trykke på næste gang. Guidetonen høres lidt efter den rigtige timing for at angive den korrekte tone, når du ikke spiller den rigtige tone med den rigtige timing. Når du spiller den korrekte tone med den korrekte timing, høres guidetonen ikke, og afspilningen fortsætter. Hvis du ikke vil høre guidetonen, kan du slå funktionen fra på følgende måde.

1 Tryk på [FUNCTION] for at hente funktionsdisplayet (Side 60).

2 Tryk på [+]/[-] indtil "Guide" (funktion 040; Side 63) vises i øverste række af displayet.

I nederste række af displayet vises den aktuelle Guide-indstilling.

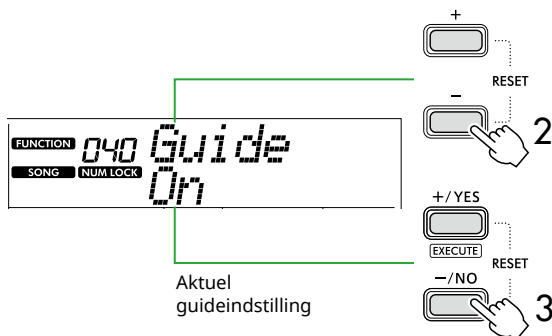

3 Tryk på [-/NO] for at vælge "Off".

Standardværdien for denne funktion er "On" (guidetonen høres).

BEMÆRK

- Denne handling er ikke tilgængelig i lektionstilstand.
- Denne betjening deaktiverer klaviaturlys.

Guidenodefunktionen er tilgængelig for alle forprogrammerede melodier undtagen melodier i kategorierne "FAVORITE WITH STYLE" (venstrehåndsstemme) og nr. 59.

Keys To Success med 3-Step Lesson

Lektionerne kan kombineres.

1 Aktiver lektionen Keys To Success.

Se trin 2-4 på Side 44.

2 Vælg det ønskede trin via [+ / YES] / [- / NO], og tryk derefter på [3-STEP LESSON] flere gange for at vælge den ønskede lektion.

Den valgte lektion starter i tilstanden Keys To Success . Øv figuren i det aktuelle trin ved hjælp af den valgte lektion. Som bedømmelse af hvert trin vises blot "Timing is correct!" eller "Your playing is correct!", og status for bestået er ikke tilgængelig.

3 Hvis du vil vende tilbage til kun 'Keys to Success'-tilstand, skal du trykke på [3-STEP LESSON] flere gange, indtil "StepXX" (XX: nummer) vises på displayet.

4 Tryk på knappen [KEYS TO SUCCESS] for at afslutte lektionstilstanden.

Indspilning af det, du spiller

Du kan indspille op til fem af dine melodier som brugermelodier (User 1-5: melodinummer 153-157). De indspillede brugermelodier kan afspilles på instrumentet. Den indspillede brugermelodi kan afspilles på samme måde som forprogrammerede melodier.

Indspilning af en ny brugermelodi

I dette afsnit forklares det, hvordan du indspiller det, du spiller, til en ny brugermelodi, som gemmes på dette instrument. Du kan indspille op til fem af dine melodier som brugermelodier (User 1-5: melodinummer 153-157).

1 Tryk på [SONG]/[STYLE], så ikonet **SONG** vises.

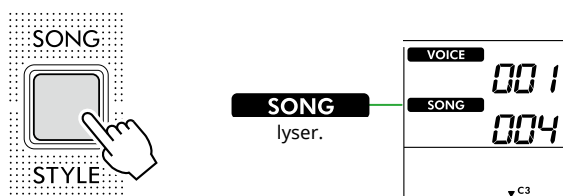

2 Foretag de ønskede indstillinger for lyd og stilart.

Hvis du vil indspille afspilning af en stilart, skal du slå ACMP til (Side 32).

3 Tryk på [REC] for at aktivere tilstanden Record Ready.

Derved vælges den uindspillede brugermelodi med det laveste nummer (153-157 eller "User 1"- "User 5") som indspilnings- og lagringsdestination. Hvis du vil indspille til en anden specifik brugermelodi, skal du bruge [+ / YES] og [- / NO], før du trykker på [REC].

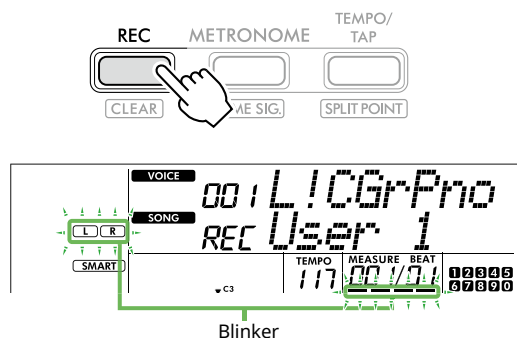

For at forlade record mode, tryk på [REC] igen for at stoppe det blinkende display.

OBS!

- Hvis alle brugermelodier indeholder indspillede data, vælges "User 1 (melodinummer 153)" automatisk. Da du i dette tilfælde vil overspille og slette eventuelle data i "User 1", anbefaler vi, at du gemmer dine vigtige data på en computer (se Side 56).

BEMÆRK

- Autoakkompagnement kan ikke slås til/fra på indspilningsstandby.

4 Spil på klaviaturet for at starte indspilningen.

Du kan nøjes med kun at indspille rytmelyden fra afspilningen af stilarten ved at trykke på [START/STOP] og derefter ændre stykket (Side 33).

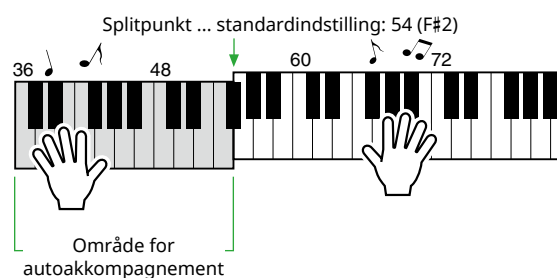

5 Tryk på [START/STOP] for at stoppe indspilningen.

Når du bruger en stilart, kan du stoppe indspilningen ved at trykke på [INTRO/ENDING/rit.] og derefter vente, indtil afspilningen stopper.

Så snart indspilningen er stoppet, vises "Writing!", og derefter gemmes de pågældende data.

OBS!

- Mens "Writing!" vises på displayet, må du aldrig slukke for strømmen eller tilslutte/frakoble AC-adapteren. Da dataene ellers kan gå tabt.

6 Tryk på [START/STOP] for at afspille den indspillede melodi.

Begrænsninger under indspilning

- Indstillinger for rumklangsniveau, metronomklik, transponering og stemning kan ikke indspilles.
- Følgende indstillinger og knapper er ikke tilgængelige. Hvis de alligevel bruges, kan de nye indstillinger ikke indspilles:

ACMP ON/OFF, Splitpunkt, Rumklangstype, Chorus-type, Harmoni-/Arpeggio-type, [FUNCTION]-knap, [PORTABLE GRAND]-knap.

Indspilning til en bestemt stemme (spor)

Stemmestruktur (spor) i en melodi

Du kan indspille det, du selv spiller, til følgende to stemmer (spor) i en brugermelodi, individuelt eller samtidig.

● Stemme R/1:

Den melodi, du spiller, indspilles til denne stemme.

● Stemme L/2:

Afspilning af stilarten (akkordskift og skift mellem stykker), indspilles til denne stemme.

Brug [R/1] og [L/2] til at angive indspilningsstemmen for målet. "1" og "2" er indgraveret på knappen for at angive stemmens nummer.

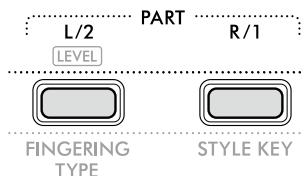

1 Foretag de ønskede indstillinger for lyd og stilart.

Hvis du vil indspille afspilning af en stilart, skal du slå ACMP til (Side 32).

2 Hold [REC] nede, og tryk på [R/1] eller [L/2] for at aktivere indspilningstilstand.

Hvis du vil indspille med en afspillet stilart, skal du vælge stemme 2. Hvis du vil indspille en melodi, skal du vælge enten stemme 1 eller stemme 2 efter behov.

Du kan kun indspille DSP-effekten i stemme 1.

Eksempelillustrationen viser valg af stemme 2.

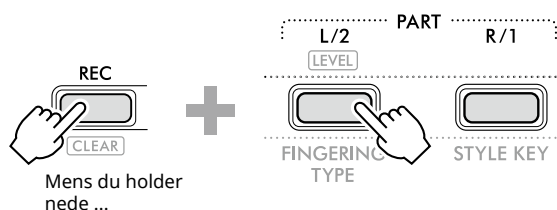

Brugermelodien vises på displayet.



"R" angiver stemme 1, mens "L" angiver stemme 2. Begge ikoner blinker, er tændt eller slukkes, afhængigt af status for data og betjening.

- Blinker : Valgt som mål for indspilning.
- På : Indholder de indspillede data.
- Off : Indholder ingen data eller er slået fra.

Under indspilning kan den allerede indspillede stemme afspilles eller slås fra.

Tryk på [R/1] eller [L/2] for at afspille eller slå fra. Hvis du trykker på dem, skifter statussen mellem afspil/slået fra

3 Tryk på [+ / YES] / [- / NO] for at vælge den ønskede brugermelodi.

Hvis "R" eller "L" vises på displayet, er den valgte melodi allerede indspillet.

4 Spil på klaviaturet for at starte indspilningen.

Hvis en stemme allerede er indspillet, kan du indspille en anden stemme, mens du afspiller den tidligere indspillede stemme, ved at trykke på [START/STOP].

Du kan nøjes med kun at indspille rytmmelyden fra afspilningen af stilarten ved at trykke på [START/STOP] og derefter ændre stykket (Side 33).

5 Tryk på [START/STOP] for at stoppe indspilningen.

Så snart indspilningen er stoppet, vises "Writing!", og derefter gemmes de pågældende data.

OBS!

- Mens "Writing!" vises på displayet, må du aldrig slukke for strømmen eller tilslutte/frakoble AC-adapteren. Det kan medføre tab af data.

6 Tryk på [START/STOP] for at afspille den indspillede melodi.

Hvis du trykker på [R/1] eller [L/2], når du afspiller den indspillede melodi, kan du afbryde lyden til stemme 1 eller stemme 2. Hver gang der trykkes på knappen, skiftes der mellem afspil/slået fra.

Sletning af en brugermelodi

- 1 Tryk på [SONG]/[STYLE], så ikonet **SONG** vises.



- 2 Tryk på SONG-kategoriknappen [USER&STORAGE] for at vælge den ønskede melodi.

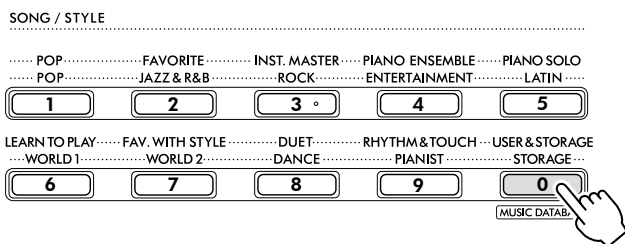

- 3 Hold [SHIFT] nede, og tryk på [REC].

Der vises en bekræftelsesmeddelelse.

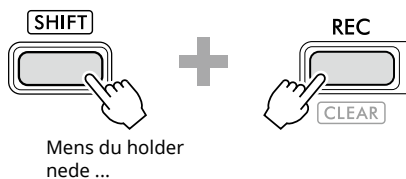

Hvis du vil annullere handlingen, skal du trykke på [-/NO].

- 4 Tryk på [+ /YES].

Der vises en bekræftelsesmeddelelse.



Hvis du vil annullere handlingen, skal du trykke på [-/NO].

- 5 Tryk på [+ /YES] for at slette melodien.

"Writing!" vises, mens melodien slettes.

Lagring af dine favoritindstillinger (registreringshukommelse)

Dette instrument har funktionen Registreringshukommelse, der gør det muligt for dig at gemme dine favoritindstillinger, så de er nemme at hente frem, når du har brug for dem. Selvom 10 komplette opsætninger som standard er blevet husket, kan du erstatte dem med dine egne indstillinger.

Genindlæsning af panelindstillinger fra registreringshukommelsen

1 Tryk på [REGIST MEMORY].

SONG/STYLE-kategoriknapperne fungerer nu som numeriske knapper med tal indgraveret på de enkelte knapper.

"LoadNo.?" vises på displayet.

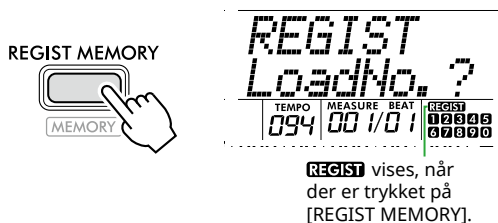

2 Tryk på en af SONG/STYLE-kategoriknapperne [1]-[0] for at indlæse indstillingerne.

Displayet viser nummeret på den valgte registreringshukommelse og det lydnavn, der er registreret i den valgte registreringshukommelse.

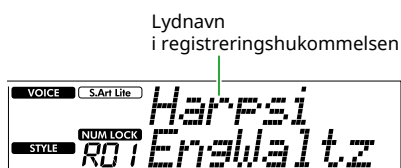
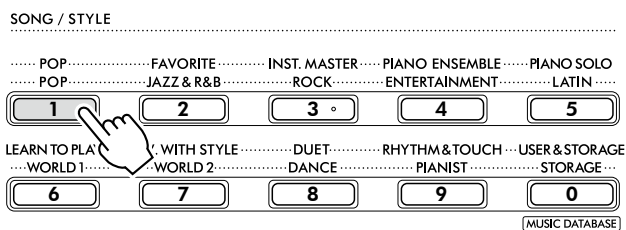

Registreringshukommelsesnummer Stilartens navn i registreringshukommelsen

Du kan ændre registreringshukommelsesnummeret ved at trykke på en af de andre numeriske knapper.

3 Hvis du vil afslutte denne status, skal du trykke på [REGIST MEMORY].

Fabriksindstillinger

Registreringshukommelsesnummer	Lydens navn i hukommelsen
R01	S.Art Lite Harpsichord
R02	S.Art Lite Nylon Guitar Harmonics
R03	S.Art Lite Steel Guitar Harmonics
R04	S.Art Lite Distortion Guitar
R05	S.Art Lite Slap Bass
R06	S.Art Lite Strings
R07	S.Art Lite Gospel Choir
R08	S.Art Lite Tenor Sax
R09	S.Art Lite Brass Section
R00	S.Art Lite Flute

Parametre, der gemmes i registreringshukommelsen

● Lydindstillinger

- Indstillinger for hovedlyd: Lydnummer og alle indstillinger for de relaterede funktioner
- Indstillinger for dobbeltlyd: Dobbelt til/fra og alle indstillinger for de relaterede funktioner
- Indstillinger for splitlyd: Split til/fra og alle indstillinger for de relaterede funktioner

● Indstillinger for effekt

Rumklangstype, Rumklangs niveau, Chorus-type, DSP til/fra, DSP-type, Efterklang til/fra

● Indstillinger for Harmoni/Arpeggio

Harmoni/Arpeggio til/fra og alle indstillinger for de relaterede funktioner

● Indstillinger for stilart*

Stilartsnummer, ACOMP fra/til, Stilartsvolumen, Tempo, Hovedstykke A/B, Fingering Type, Stilarts toneart, Automatisk akkordafspilning til/fra, Akkordprogression

● Andre indstillinger

Transponering, splitpunkt, alle indstillinger for funktionen "DUO", pedalfunktion

* Når en melodi er valgt, kan stilartsindstillinger ikke indspilles eller hentes.

Lagring af panelindstillinger i registreringshukommelsen

- 1 Foretag de ønskede panelindstillinger, f.eks. lyd og stilart.
- 2 Hold [SHIFT] nede, og tryk på [REGIST MEMORY].

SONG/STYLE-kategoriknapperne fungerer nu som numeriske knapper med tal indgraveret på de enkelte knapper.

"MemNo.?" vises på displayet.



- 3 Tryk på en af SONG/STYLE-kategoriknapperne [1]-[0] for at gemme de aktuelle panelindstillinger.

Hvis du vælger en registreringshukommelse, der allerede indeholder data, vises "Overwrt?" på displayet. Hvis du vil overskrive, skal du trykke på [+ / YES], og hvis du vil annullere, skal du trykke på [- / NO].

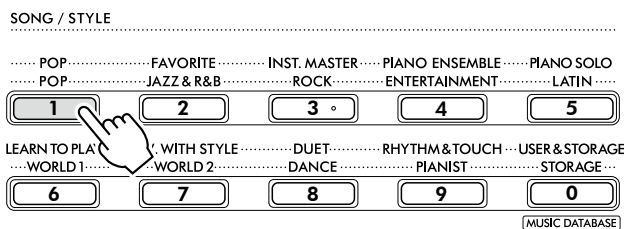

Blinker
REGIST
1 2 3 4 5
6 7 8 9 0

Mens du gemmer, vises "MemOK" på displayet, og det numerikon, der svarer til det nummer, du valgte i dette trin, blinker. Når lagringen er fuldført, lyser numerikonet.

OBS!

- Hvis du vælger et nummer i registreringshukommelsen, der allerede indeholder data, slettes de gamle data og overskrives af de nye data.
- Hvis du vil gendanne alle registreringshukommelser til fabriksindstillingerne, skal du slette sikkerhedskopien.
- Sluk ikke for strømmen, mens "MemOK" vises på displayet, da dataene i så fald kan blive beskadiget eller gå tabt.

Sletning af en registreringshukommelse

- 1 Hold [SHIFT] nede, og tryk på [REGIST MEMORY].

SONG/STYLE-kategoriknapperne fungerer nu som numeriske knapper med tal indgraveret på de enkelte knapper.

"MemNo.?" vises på displayet.

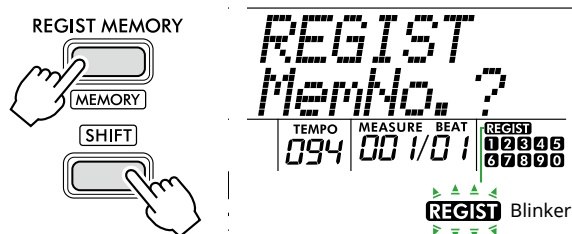

- 2 Hold [SHIFT] nede, og tryk på den SONG/STYLE-kategoriknap [1]-[0] med det nummer, som du vil slette.

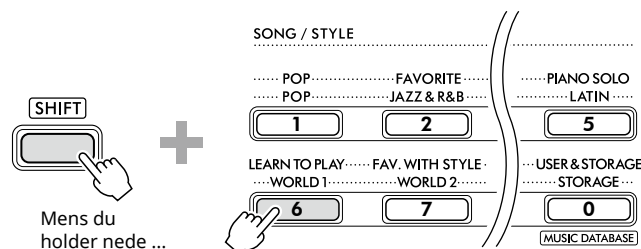

Mens du holder nede ...

"ClrRegX?" ("X" repræsenterer Registration Memory-nummeret) vises på displayet.

- 3 Tryk på [+ / YES] for at slette registreringshukommelsen.

Tryk på [- / NO] for at annullere sletningen. Når den slettes, forsvinder registreringshukommelsesnummeret på displayet.

REGIST
1 2 3 4 5
6 7 8 9 0

Deaktivering af genindlæsning af bestemte funktioner (Fastfrysning)

Ved hjælp af registreringshukommelsen kan du med et tryk på en enkelt knap genindlæse alle de panelopsætninger, du har oprettet. Nogle gange kan det dog være praktisk, hvis bestemte indstillinger forbliver de samme, selvom der vælges en anden panelopsætning. Hvis du vil skifte lydindstillinger, men stadig bevare stilartsindstillingerne, kan du f.eks. nøjes med at "fastfryse" stilartsindstillingerne og bevare dem, selv når du vælger et andet registreringshukommelsesnummer. Vælg de funktioner, du vil fastfryse, via funktionsnumrene 052, 053 og 054 (Side 64).

Tilslutning til andre enheder

⚠ FORSIGTIG

- Før du tilslutter, skal du slukke for strømmen til både instrumentet og den anden lydenhed. Sørg også for at skrue ned for volumen (sæt indstillingerne til 0) på alt udstyret, før det tændes. I modsat fald er der risiko for skader på enheder, elektrisk stød eller permanente høreskader.

Tilslutning af hovedtelefoner eller eksterne højttalere (sælges separat)

Tilslutningsmuligheder

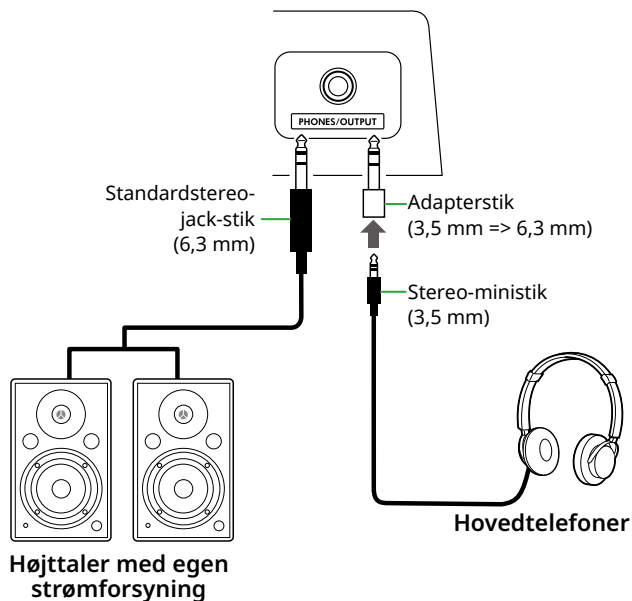

[PHONES/OUTPUT]-stikket kan tilsluttes et sæt hovedtelefoner og eksterne lydenheder, f.eks. højttalere med egen strømforsyning og keyboardforstærkere. Denne funktion gør det muligt for dig at høre instrumentets lyd via disse enheder. Instrumentets højttalere er slukket, mens dette stik sidder i.

⚠ FORSIGTIG

- Brug ikke instrumentet eller hovedtelefonerne med høj eller ubehagelig lydstyrke i længere tid, da det kan medføre permanente høreskader.

OBS!

- For at undgå at beskadige enhederne skal du først tænde for strømmen til den eksterne enhed og derefter til instrumentet. Når du slukker for strømmen, skal du gøre det omvendt: Sluk først for strømmen til instrumentet og derefter til den eksterne enhed.

Brug af en pedal (fodkontakt)

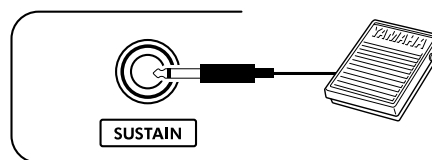

Hvis du slutter en fodkontakt (FC5 eller FC4A, sælges særskilt) til dette stikket, kan du styre en af tre funktioner: Sustain, Articulation (Side 22), og Arpeggio (Side 23). Som standard bruges der efterklang, så lyden kan høres i lang tid, selvom du løfter fingeren fra tangenterne, mens du trykker på fodkontakten, ligesom dæmperpedalen på et klaver. Hvis du vil bruge en anden funktion, kan du åbne displayet med funktionsindstillinger (funktion 033, Side 63).

BEMÆRK

- Kobl ikke fodkontakten til eller fra, mens der er slukket for strømmen. Undgå ligeledes at træde på fodkontakten, mens du tænder for strømmen. Hvis du gør det, ændres fodkontaktens polaritet, hvilket medfører, at den fungerer omvendt.
- Efterklangsfunktionen påvirker hovedlyde (Side 18) eller dobbeltlyde (Side 19), ikke splitlyde (Side 20) eller stilarter (autoakkompagnement, Side 30).

Afspilning fra en lydenhed med dette instrument

Du kan afspille lyden fra en ekstern lydenhed, f.eks. en smartphone, gennem instrumentets indbyggede højttalere ved at forbinde den med et kabel. Denne funktion gør det muligt for dig at spille på klaviaturet, samtidig med at du afspiller fra din musikafspiller.

OBS!

- For at undgå at beskadige den eksterne lydenhed og instrumentet skal du først tænde for strømmen til den eksterne lydenhed og derefter til instrumentet. Sluk først for strømmen til instrumentet og derefter til den eksterne enhed, når du slukker for strømmen.

BEMÆRK

- Hvis du bruger en computer eller smartenhed, f.eks. en smartphone eller tablet, kan du også slutte den til [USB TO HOST]-stikket (Side 56, 59).

1 Sluk for strømmen til både den eksterne lydenhed og instrumentet.

2 Slut lydenhed til [AUX IN]-stikket.

Brug det kabel (med ingen eller nul-modstand), som har et stereojackstik på den ene side for tilslutning til instrumentet og et stik, der svarer til udgangsstikket på den eksterne lydenhed, på den anden side.

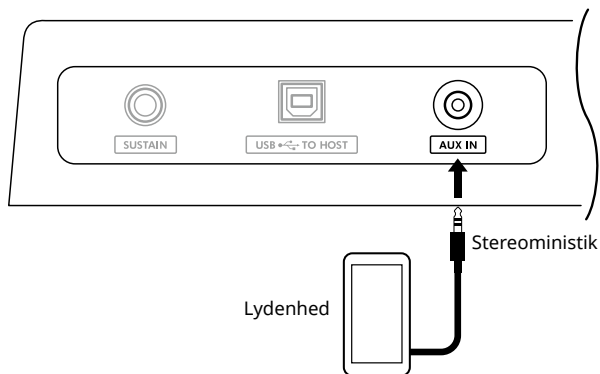

3 Tænd for den eksterne lydenhed og derefter for instrumentet.

4 Afspil på den tilsluttede eksterne lydenhed.

Lyden fra lydenheden afspilles gennem højttalerne på instrumentet.

5 Juster volumenbalancen mellem den eksterne lydenhed og instrumentet.

Juster afspilningslydstyrken på lydenheden, og juster derefter hele lydstyrken ved at dreje [MASTER VOLUME]-kontrollen på instrumentet.

BEMÆRK

- Du kan indstille niveauet for input fra den eksterne lydenhed ved at hente "AuxInVol" via funktionsnummer 047 (Side 64) og bruge [+ / YES] og [- / NO]-knapperne. Hvis du øger lydstyrken til mere end 50, kan lyden fra lydenheden blive forvrænget.

6 Spil på klaviaturet med lyden fra lydenheden.

Du kan annullere eller sænke melodistemmens volumen for lydafspilningen. Se mere på Side 59.

7 Når du er færdig med at spille eller øve dig, skal du standse afspilningen på lydenheden.

Tilslutning til en computer via USB

På denne måde er det muligt at udføre følgende handlinger.

- Kopiering af MIDI-filen (melodi og stilart) mellem computeren og instrumentet via computer
- Kopiering af en sikkerhedskopifil (Side 66) mellem computer og instrument via computer
- Kommunikation af MIDI-meddelelser, f.eks. afspilning eller spil på tangenterne
- Kommunikation af lydafspilning (som USB-lyd interface)

Tilslutningsmuligheder

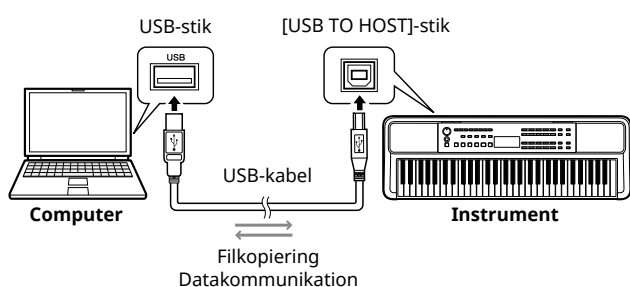

Sikkerhedsforskrifter ved brug af [USB TO HOST]-stikket

OBS!

- Brug et USB-kabel af typen AB på højst 3 meter til tilslutning.
- Før du sætter USB-kablet i eller tager det ud, skal du afslutte alle åbne programmer på computeren.
- Vent seks sekunder eller mere, mellem følgende handlinger: (1) når du slukker for instrumentet og derefter tænder det igen eller (2) når du fjerner et USB-kabel og tilslutter det igen.

Hvis computeren eller produktet "fryser", skal du genstarte programmet eller operativsystemet på computeren eller slukke for strømmen til produktet og tænde det igen.

Kopiering af de ønskede filer fra/til computeren

I dette afsnit beskrives nedenstående betjening.

- Kopiering af MIDI-filer (melodi og stilart) fra computeren til instrumentet og omvendt
- Kopiering af sikkerhedskopifilen (.BUP; Side 66) fra instrumentet til computeren og omvendt

1 Sluk for strømmen til instrumentet.

2 Slut først USB-kablet til [USB TO HOST]-stikket (Side 11) på instrumentet og derefter til computerens USB-stik.

3 Tænd for strømmen til instrumentet.

4 Tryk på [FUNCTION] for at hente funktionsdisplayet (Side 60).

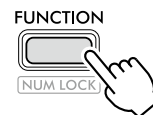

5 Tryk på [+]/[-] indtil "Storage" (funktion 061; Side 65) vises i øverste række af displayet.

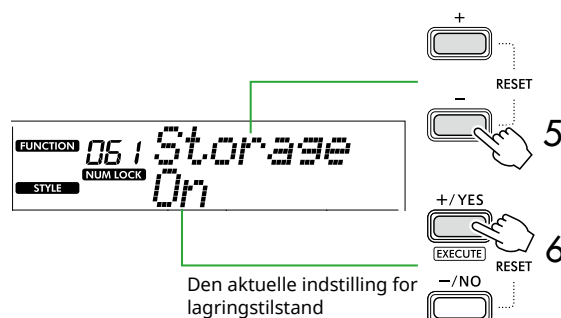

6 Tryk på [+]/YES for at aktivere lagringstilstanden .

Når "Wait..." er vist, er lagringstilstanden aktiveret.

7 Find sikkerhedskopifilen (.BUP) på computerskærmen.

Når du har aktiveret lagringstilstanden i trin 6, oprettes instrumentets drev (YAMAHA PK), og Explorer-programmet startes automatisk på computerskærmen.

Sikkerhedskopifilen navngives på følgende måde:

- EZ-310.BUP

Eksempel: Windows 10

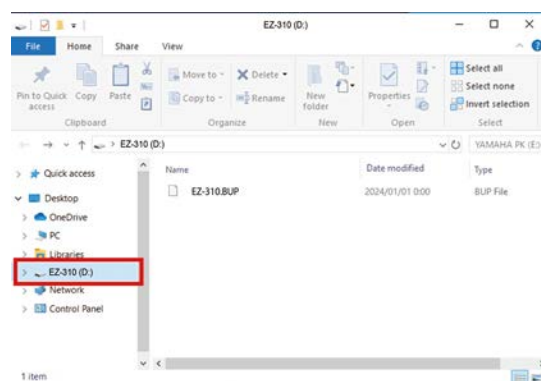

BEMÆRK

- Hvis der vises en fejlmeddelelse ved at aktivere lagringstilstanden, indeholder instrumentet ikke tilstrækkelig ledig plads. Hvis dette sker, skal du slette melodi- og stilartsfiler på computeren for at frigøre tilstrækkelig plads på instrumentet og derefter gå til næste trin.

8 Udfør filkopiering på computeren.

- Hvis du vil bruge melodi- eller stilartsfilen på computeren, skal du kopiere den ønskede fil fra computerdrevet til instrumentdrevet.
- Når du gemmer sikkerhedskopifilen fra instrumentet på computeren, skal du kopiere sikkerhedskopifilen (.BUP) fra instrumentets drev til computerdrevet.



9 Fjern instrumentdrevet fra computeren, når kopieringen er færdig.

Nedenfor er der et eksempel fra Windows 10.



10 Tryk på [-/NO] på instrumentet for at slå lagringstilstanden fra.

Når "Writing!" er vist, er lagringstilstanden faktisk deaktiveret.

11 Tryk på [SHIFT] for at vende tilbage til Home-displayet (Side 17).

12 Tag USB-kablet ud.

13 Kontrollér, om filerne er kopieret korrekt, ved at afspille dem.

Da instrumentet ikke kan bruges, mens lagringstilstanden er aktiveret, skal du sørge for at forlade lagringstilstanden, når filfunktionen er fuldført.

OBS!

- Før du frakobler USB-kablet, skal du skubbe instrumentets drev ud af computeren som beskrevet i trin 9. I modsat fald kan filerne blive beskadiget.
- Omdøb aldrig sikkerhedskopifilen (filtypen .BUP) fra computeren. I modsat fald importeres sikkerhedskopidata ikke til instrumentet, selv om du kopierer dem og returnerer dem til instrumentet næste gang.
- Når du kopierer sikkerhedskopifilen til instrumentet igen, erstattes de indstillinger, der tidligere er gemt på instrumentet, med de nye data. Bemærk, at brugermelodier og registrerede stilartsfiler også overskrives.
- Opret aldrig mapper på instrumentets drev. I modsat fald kan instrumentet muligvis ikke genkende de kopierede filer korrekt.
- Formatér aldrig instrumentdrevet. Gør du dette, kan instrumentet komme til at fungere forkert.

Filer som kan kopieres (Total indenfor ca. 1,5 MB)

● Melodifil (filtypenavn: .MID)

Du kan kopiere melodifiler, du har oprettet på andre instrumenter eller på computeren, til dette instrument. Bemærk, at brugermelodier, der er oprettet med instrumentet, ikke kan kopieres til en computer som enkeltfiler.

● Stilartsfil (filtypenavn: .STY)

Med hensyn til stilartsfiler kan dette instrument ikke oprette dem, men kan indlæse og afspille dem, så længe de er inden for 50 KB pr. enkelt fil. Filer over denne grænse genkendes ikke.

● Sikkerhedskopifil (filtypenavn: .BUP)

Data på instrumentet kan gemmes som en enkelt sikkerhedskopifil. Se "Sikkerhedskopidata og indstillinger for sikkerhedskopiering" (Side 66) for at få oplysninger om måldata.

Kontrol af filer, der er kopieret til instrumentet

I dette afsnit beskrives det, hvordan du kan kontrollere, om filer er blevet kopieret korrekt til dette instrument.

● Melodifil

Melodier, du har kopieret fra computeren, gemmes som melodinummer 158 eller derover i kategorien [USER&STORAGE].

1. Tryk på [SONG]/[STYLE], så "SONG" vises på displayet.
2. Tryk på [USER&STORAGE] for at finde og vælge den melodi, der er kopieret fra computeren.
3. Tryk på [START/STOP] for at starte afspilningen.

BEMÆRK

- Melodifiler, der er kopieret fra computeren, sorteres efter rækkefølgen med symboler, tal og alfabetiske bogstaver.

● Stilartsfil

Stilartsfiler, der er kopieret fra computeren, skal registreres. Instrumentet kan registrere op til 10 stilartsfiler (stilartsnumre: 261 til 270), som derefter kan afspilles på samme måde som de forprogrammerede stilartsfiler.

1. Tryk på [SONG]/[STYLE], så ikonet **STYLE** vises på displayet.
2. Tryk på [FUNCTION] flere gange, indtil "StyleReg" (funktionsnummer 062; Side 65) vises.

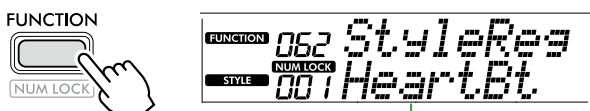

Navn på kopieret stilartsfil

3. Tryk på [+ / YES] / [- / NO] for at vælge den fil, du vil registrere.
4. Hold [SHIFT] nede, og tryk på [+ / YES] for at angive dit valg. Displayet viser "Load To?" (***: 261–270), så du kan bekræfte registreringsdestinationen. Tryk på [+ / YES] / [- / NO] for at vælge det ønskede nummer som destination.
5. Hold [SHIFT] nede, og tryk på [+ / YES]. "LoadOK?" vises på displayet. Hvis du vil annullere denne handling, skal du holde [SHIFT] nede og trykke på [- / NO].
6. Hold [SHIFT] nede, og tryk på [+ / YES] for at udføre registreringen. Når registreringen er gennemført, vises "Complete" på displayet.
7. Tryk på [SHIFT] for at vende tilbage til Home-displayet (Side 17).
8. Tryk på [USER&STORAGE] for at vælge den registrerede stilart, og afspil den derefter. Se mere om afspilning af stilarter på Side 32.

● Sikkerhedskopifil

Kontrollér, at indstillingerne, herunder indspillede brugermelodier og registrerede stilartsfiler, igen har den status, de havde, da de blev gemt.

Kommunikation af MIDI-besked

Da instrumentet fungerer som MIDI-interface, kan MIDI-melodier, der spilles på computeren, høres på instrumentet, mens det, du spiller på tangenterne, samtidig overføres til computeren som MIDI-data.

Kommunikation af lydafspilning (USB-lydinterfacefunktion)

Da instrumentet fungerer som en lydgrænseflade, kan lyd, der spilles på computeren, høres på instrumentet, mens dit spil på tangenterne samtidig overføres til computeren.

Hvis du bruger Windows, er den dedikerede USB-driver "Yamaha Steinberg USB Driver" nødvendig for at kunne kommunikere med lyden. Søg efter "Yamaha Steinberg USB Driver" på nedenstående websted, og installer den på computeren. Se Installationsvejledning, der følger med downloadfilen for at få en vejledning i installation af driveren.

<https://download.yamaha.com/>

I forbindelse med Mac er driverinstallation ikke nødvendig, fordi standarddriveren med macOS bruges.

OBS!

- Hvis du bruger instrumentet sammen med et musikproduktionsprogram, f.eks. et DAW (Digital Audio Workstation), skal du deaktivere "Audio Loopback" (funktionsnummer 049; Side 64). Hvis du slår den til, returneres lyden fra computeren og instrumentlydene til DAW-programmet, hvilket kan medføre hylende eller unormale dobbeltlyde.

BEMÆRK

- Selvom lydstyrken kan justeres separat via computerens og instrumentets kontrolfunktioner, kan volumen for det, der kommer ind via [USB TO HOST]-klemmen, justeres via "[USB TO HOST] Audio Volume" (funktionsnummer 048; Side 64).
- [MASTER VOLUME]-drejeknappen kan ikke justere udgangsvolumen for lyd, der kommer fra computeren via [USB TO HOST]-stikket. Husk dette, når du indspiller dit spil på tangenterne i DAW-programmet, mens det blandes med computerlyden.

Tilslutning af en smartenhed

Når du tilslutter en smartenhed såsom en smartphone eller tablet til instrumentet, kan du drage fordel af forskellige funktioner. Yderligere om forbindelser oplysninger finder du i dokumentet "Smart Device Connection Manual" (Side 2) på webstedet.

Kompatible programmer

• MusicSoft Manager

Giver dig mulighed for at overføre eksternt oprettede melodi- og stilartsdata (MIDI) fra smartenheden til instrumentet og gemme sikkerhedskopifilerne (.BUP) på smartenheden.

• Rec'n'Share

Gør det muligt for dig at fotografere/indspille/redigere dit spil på tangenterne og overføre data til internettet, f.eks. SNS.

Se mere om kompatible smartenheder og programmer på følgende side:

<https://www.yamaha.com/kbdapps/>

BEMÆRK

- Brug et USB-kabel af typen AB på højst 3 meter.
- USB 3.0-kabler kan ikke bruges.
- Du kan indstille niveauet for lydinput via [USB TO HOST]-stikket på displayet med funktionsindstillinger (funktion 048, Side 64).

Sænkning af volumen for en melodistemme (funktionen Melodiundertrykkelse)

Når du bruger dette instrument til at afspille lyden fra en eksternt lydenhed eller en computer, der er tilsluttet [AUX IN]-stikket eller [USB TO HOST]-stikket, kan du kun annullere eller sænke volumen for lydafspilningens melodistemme. Dette er praktisk, når du vil øve dig på melodistemmen sammen med afspilning af lyd.

- 1 Afspil lyd fra den tilsluttede eksterne enhed.
- 2 Tryk på [FUNCTION] for at hente funktionsdisplayet (Side 60).
- 3 Tryk på [+] / [-] indtil "MelodySP" (funktion 050; Side 64) vises i øverste række af displayet.

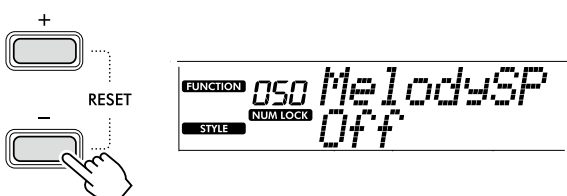

- 4 Tryk på [+ / YES] for at vælge "On".

BEMÆRK

- Når computeren er sluttet til [USB TO HOST]-stikket, kan funktionen Melodiundertrykkelse kun bruges, når funktionen Send lyd tilbage (funktion 049, Side 64) er indstillet til "On".

- 5 Hvis du vil annullere funktionen Melodiundertrykkelse, skal du trykke på knappen [- / NO] for at vælge "Off".

Hvis lyden til melodien eller vokalen ikke annulleres (eller sænkes)

Juster stereoplaceringen, så melodilyden undertrykkes.

- 1 Slå melodiundertrykkende funktionen til via trin 2-4 ovenfor.
- 2 Tryk på [+] / [-] indtil "SupprPan" (funktion 051; Side 64) vises i øverste række af displayet.

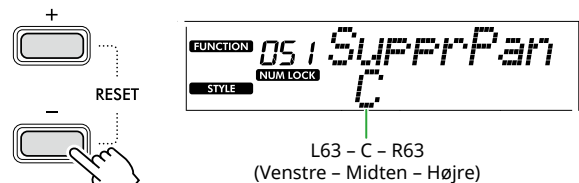

- 3 Juster panoreringspositionen for den lyd, der skal annulleres (sænkes) ved hjælp af knapperne [+ / YES] og [- / NO].

BEMÆRK

- Afhængigt af musikindholdet bliver melodien eller vokalen muligvis ikke annulleret som forventet, selvom Melodiundertrykkelse er aktiveret.

Funktionerne

"Funktionerne" giver adgang til mange detaljerede instrumentparametre, f.eks. stemning, splitpunkt, lyde og effekter. Find det ønskede element på listen over funktioner (Side 60–65), og følg derefter instruktionerne herunder.

1 Tryk på [FUNCTION] for at hente displayet Function Settings frem.

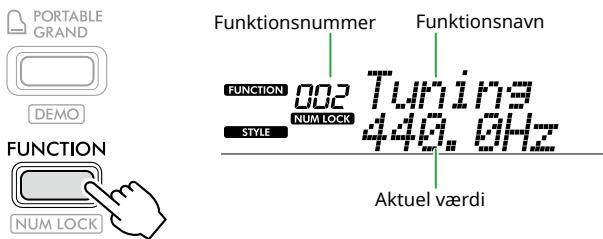

2 Tryk på [+]/[-], indtil nummeret og navnet på den ønskede funktion vises i displayets øverste række.

Hvis du holder knappen nede, ændres nummeret kontinuerligt.

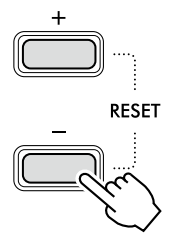

3 Tryk på [+ / YES] / [- / NO] for at indstille den værdi, der vises i nederste række af displayet.

Hvis du holder knappen nede, ændres nummeret kontinuerligt.

Hvis du trykker på [+ / YES] og [- / NO] samtidig, gendannes standardindstillingen.

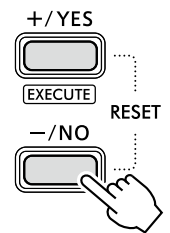

4 Tryk på knappen [FUNCTION] eller [SHIFT] for at afslutte displayet med funktionsindstillinger.

Valg af funktionsnumre og -værdier i tal

Mens ikonet **NUM LOCK**, som du får vist via [FUNCTION], vises på displayet, kan du bruge VOICE-kategoriknapperne og SONG/STYLE-kategoriknapperne som numeriske knapper.

- **Funktionsnummer:** Vælg ved hjælp af VOICE-kategoriknapperne.
- **Indstillingsværdi:** Indstil ved hjælp af SONG/STYLE-kategoriknapperne.

■ Liste over funktioner

Funktionsnummer	Funktionsnavn	Display	Område/indstillinger	Standardværdi	Beskrivelse	Sikkerhedskopi ✓ : Ja
Overordnede						
001	Transponering	<i>Transpos</i>	-12-+12	0	Indstiller tonehøjden i halvtoner.	
002	Stemning	<i>Tuning</i>	427.0 Hz-453.0 Hz	440.0 Hz	Bestemmer instrumentets overordnede tonehøjde i intervaller på ca. 0,2 Hz.	✓
003	Splitpunkt	<i>SplitPnt</i>	36-96 (C1-C6)	54 (F#2)	Bestemmer, hvor klaviaturet skal opdeles i området for splitlyd og hoved-/dobbeltyd (Side 20). Denne indstilling anvendes på indstillingen for splitpunkt for akkompagnement (Side 32).	✓
004	Touch Response	<i>TouchRes</i>	1: Soft 2: Medium 3: Hard 4: Off	2: Medium	Bestemmer følsomheden, når der spilles på klaviaturet (den hastighed, hvormed volumen ændres, afhængigt af den styrke, du spiller på klaviaturet med). Se mere på Side 21.	✓

Funktionsnummer	Funktionsnavn	Display	Område/indstillinger	Standardværdi	Beskrivelse	Sikkerhedskopi ✓ : Ja
Hovedlyd						
005	Volumen	<i>M. Volume</i>	0-127	*	Bestemmer volumen for hovedlyden.	
006	Oktav	<i>M. Octave</i>	-2-+2	*	Bestemmer hovedlydens oktavområde.	
007	Rumklangsybde	<i>M. Reverb</i>	0-127	*	Bestemmer, hvor meget rumklang der skal anvendes på hovedlyden.	
008	Styrke af chorus	<i>M. Chorus</i>	0-127	*	Bestemmer, hvor meget chorus der skal anvendes på hovedlyden.	
Dobbeltlyd						
009	Volumen	<i>D. Volume</i>	0-127	*	Bestemmer dobbeltlydens volumen.	
010	Oktav	<i>D. Octave</i>	-2-+2	*	Bestemmer dobbeltlydens oktavområde.	
011	Rumklangsybde	<i>D. Reverb</i>	0-127	*	Bestemmer, hvor meget rumklang der skal anvendes på dobbeltlyden.	
012	Styrke af chorus	<i>D. Chorus</i>	0-127	*	Bestemmer, hvor meget chorus der skal anvendes på dobbeltlyden.	
Splitlyd						
013	Volumen	<i>S. Volume</i>	0-127	*	Bestemmer volumen for splitlyden.	
014	Oktav	<i>S. Octave</i>	-2-+2	*	Bestemmer splitlydens oktavområde.	
015	Rumklangsybde	<i>S. Reverb</i>	0-127	*	Bestemmer, hvor meget rumklang der skal anvendes på splitlyden.	
016	Styrke af chorus	<i>S. Chorus</i>	0-127	*	Bestemmer, hvor meget chorus der skal anvendes på splitlyden.	
Stilart						
017	Lydstyrke for stilart	<i>StyleVol</i>	0-127	100	Bestemmer lydstyrken for afspilningen af stilarten.	✓
018	Fingering Type	<i>FingType</i>	1: Smart Chord 2: Multi Finger	1: Smart Chord	Dette bestemmer akkordspilmetoden (Fingering Type) i området for autoakkompagnement. Se mere på Side 31 .	✓
019	Stilarts toneart	<i>StyleKey</i>	FL7-SP0-SP7 FL7 (7 flats ♭): Tonearten C♭ major / A♭ minor SP0 (Intet fortegn): C major/A minor SP7 (7 Sharps #): C# major/A# minor	SP0 (Intet fortegn): Tonearten C major/ A minor	Denne indstilling, som er tilgængelig, når "Smart Chord" Fingering Type er valgt som den, bestemmer tone signaturen for melodien ved at vælge antallet af sharps (#) eller flats (♭) vist på noderne. Hvis denne indstilling er korrekt, kan du afspille de forskellige akkordtyper, der er angivet i melodien, blot ved at spille grundtone i en akkord. <ul style="list-style-type: none"> • FL7-FL1: Vælg, hvis der er et eller flere b'er (♭) i noderne • SP0: Vælg, hvis der ikke er beskrevet nogen sharps eller flats på noderne • SP1-SP7: Vælg, hvis der er et eller flere krydser (#) i noderne 	
020	Akkordprogression	<i>ChdProg.</i>	Yderligere oplysninger finder du under Data List på webstedet.	01	Bestemmer den akkordprogression, der skal afspilles ved hjælp af funktionen Automatisk akkordafspilning (Side 30). Yderligere oplysninger finder du under Data List (Side 2) på webstedet.	

Funktions-nummer	Funktionsnavn	Display	Område/indstillinger	Standard-værdi	Beskrivelse	Sikkerhedskopi ✓: Ja
Melodi						
021	Lydstyrke for melodi	<i>SonVol</i>	0-127	100	Bestemmer volumen for melodien.	✓
022	Lyd for melodilinje i melodien	<i>MelodyVc</i>	001-650	**	Giver dig mulighed for at ændre melodilinjens lyd for den forprogrammerede melodi til den ønskede lyd. Se mere på Side 40 .	
Effekter						
023	Rumklangstype	<i>Reverb</i>	01-04: Hall 1, 2, 3, 4 05: Cathedral 06-09: Room 1, 2, 3, XG 10-12: Stage 1,2, XG 13-15: Plate 1, 2, XG 16: Off	**	Giver dig mulighed for at vælge Rumklangstype (Side 27). Yderligere oplysninger finder du under Data List (Side 2) på webstedet.	
024	Rumklangs niveau	<i>RevLevel</i>	0-127	64	Bestemmer det rumklangs niveau, der anvendes på hele instrumentets lyd.	
025	Chorus-type	<i>Chorus</i>	1-3: Chorus 1, 2, 3 4-6: Flanger 1, 2, XG 7: Celeste XG 8: Off	**	Giver dig mulighed for at vælge chorus-typen (Side 27). Yderligere oplysninger finder du under Data List (Side 2) på webstedet.	
026	DSP-type	<i>DSPTypE</i>	01-41	*	Giver dig mulighed for at vælge DSP-typen (Side 26). Yderligere oplysninger finder du under Data List (Side 2) på webstedet.	
027	Efterklang via panelet	<i>Sustain</i>	On/Off	Off	Bestemmer om Sustain-funktionen er tændt/slukket (Side 28).	✓
028	Master EQ-type	<i>MasterEQ</i>	1: Standard 2: Boost 3: Piano 4: Bright 5: Mild	1: Standard	Giver dig mulighed for at vælge, hvilken type udligning der skal anvendes på højttalerudgangen osv., så du får den optimale lyd i forskellige lyttesituationer. Se mere på Side 28 .	✓
Harmoni/Arpeggio						
029	Harmoni-/Arpeggio-type	<i>Harm/Arp</i>	001-026 (Harmony) 027-178 (Arpeggio)	*	Giver dig mulighed for at vælge harmoni- eller arpeggio-type. Yderligere oplysninger finder du under Data List (Side 2) på webstedet.	
030	Harmonivolumen	<i>HarmVol</i>	0-127	*	Bestemmer volumen for harmonieffekten.	
031	Arpeggio Velocity	<i>ArpVelo</i>	1: Original 2: Key	**	Her vælges, hvordan arpeggio-velocityen (styrke) skal bestemmes. <ul style="list-style-type: none"> • 1 (Original): Bruger standardværdien for hver arpeggio-type. • 2 (Key): Bruger velocity (styrke) for den taste, der trykkes på. 	
032	Arpeggio Quantize	<i>Quantize</i>	1: Off 2: 1/4 3: 1/8 4: 1/16	**	Giver dig mulighed for at ændre den nodetype, som synkroniserer timing af arpeggio-afspilning med melodi-/stilartsafspilning. <ul style="list-style-type: none"> • 1 (OFF): Ingen synkronisering. • 2 (1/4): Synkroniserer til fjerdedelsnoder. • 3 (1/8): Synkroniserer ottendedelsnoder. • 4 (1/16): Synkroniserer til sekstendedelsnoder. 	

Funktionsnummer	Funktionsnavn	Display	Område/indstillinger	Standardværdi	Beskrivelse	Sikkerhedskopi ✓: Ja
Pedal						
033	Pedalfunktion	<i>PdIFunc</i>	1: Sustain 2: Arpeggio Hold 3: Sustain+Arpeggio Hold 4: Artikulation	1: Sustain	Gør det muligt at vælge den funktion, der er tildelt den fodkontakt, der er sluttet til [SUSTAIN]-stikket. <ul style="list-style-type: none"> • 1 (Sustain): Mens du træder fodpedalen ned, kan du stadig høre efterklangen, når du slipper tangenterne. • 2 (Arpeggio Hold): Når du trykker på fodkontakten, fortsætter arpeggio-afspilningen, selv om du slipper tangenterne. • 3 (Sus+ArpeggioH): Både de funktioner, der er beskrevet i 1 og 2 ovenfor, anvendes samtidig. • 4 (Art.): Når du trykker på fodkontakten, anvendes der en Articulation-effekt. 	
Metronom						
034	Taktart Tæller	<i>TimeSigH</i>	0-60	**	Bestemmer metronomens taktslag.	
035	Taktart Nævneren	<i>TimeSigD</i>	2: Halvnode 4: Fjerdedelsnode 8: Ottendedelsnode 16: Sekstendedelsnode	**	Bestemmer typen af noder pr. slag for metronomen.	
036	Metronomlydstyrke	<i>MetroVol</i>	0-127	100	Bestemmer metronomens volumen.	✓
Lektion						
037	Lektionsspor (H)	<i>R-Part</i>	1-16	1	Bestemmer kanalnummeret for lektionen for højre hånd, når du bruger lektionsfunktionen med melodierne i SMF-format 0, der er kopieret fra en computer. Når du har valgt den ønskede melodi, skal du åbne dette display og derefter bruge [+YES]/[-NO] til at vælge det ønskede kanalnummer. Vi anbefaler, at du vælger kanal 1 til højrehåndsstemmen og vælger kanal 2 til venstrehåndsstemmen.	
038	Lektionsspor (L)	<i>L-Part</i>	1-16	2	Bestemmer kanalnummeret for lektionen for venstre hånd, når du bruger lektionsfunktionen sammen med melodierne i SMF-format 0, der er kopieret fra en computer. Når du har valgt den ønskede melodi, skal du åbne dette display og derefter bruge [+YES]/[-NO] til at vælge det ønskede kanalnummer. Vi anbefaler, at du vælger kanal 1 til højrehåndsstemmen, mens du vælger kanal 2 til venstrehåndsstemmen.	
039	Your Tempo	<i>YourTemp</i>	On/Off	On	Denne parameter er til lektion 3 "Waiting". Er denne sat til "On", skifter afspilningen tempo, så det passer til dit spil. Når denne indstilles til "Off", opretholdes afspilningstempoet, uanset din afspilningshastighed.	✓
040	Guide	<i>Guide</i>	On/Off	On	Bestemmer, om guidetonen skal høres (On) eller ikke (Off) under lektionen "Waiting".	✓

Funktionsnummer	Funktionsnavn	Display	Område/indstillinger	Standardværdi	Beskrivelse	Sikkerhedskopi ✓: Ja
Guidefunktion (klaviatur med lys)						
041	Guidefunktion	<i>Light</i>	On/Off	On	Slår guidefunktionen (Side 15) til/fra.	
042	Indstilling for lysstemme 1	<i>LightPt1</i>	1-16	1	Bestemmer den første stemme (kanal), som lyser på klaviaturet, når der spilles en MIDI-melodi, der ligger på computeren, på instrumentet.	
043	Indstilling for lysstemme 2	<i>LightPt2</i>	1-16	2	Bestemmer den anden stemme (kanal), som lyser på klaviaturet, når der spilles en MIDI-melodi, der ligger på computeren, på instrumentet.	
MIDI						
044	Lokal styring	<i>Local</i>	On/Off	On	Bestemmer, om instrumentets klaviatur styrer den indbyggede tonegenerator (On) eller ikke (Off).	
045	Eksternt clock-signal	<i>ExtClock</i>	On/Off	Off	Bestemmer, om afspilning af melodi/stilart synkroniseres med det indbyggede clock-signal (Off) eller et eksternt clock-signal (On).	
046	Afsende startindstillinger	<i>InitSend</i>	YES/NO	-	Giver dig mulighed for at sende data om panelindstillingerne til en computer. Tryk på [+ / YES] for at sende, eller på [- / NO] for at annullere.	
Lyd						
047	Volumen for [AUX IN]-lyd	<i>AuxInVol</i>	0-127	50	Bestemmer instrumentets volumen for input til lydafspilning via [AUX IN]-stikket (Side 55).	✓
048	Volumen for [USB TO HOST]-lyd	<i>USBInVol</i>	0-127	100	Bestemmer volumen for afspilning af lyd, der skal sendes til instrumentet via [USB TO HOST]-stikket (Side 58, 59).	✓
049	Send lyd tilbage	<i>Loopback</i>	On/Off	On	Bestemmer, om lydinput via [USB TO HOST]-stikket returneres til computeren (On) eller ikke (Off) mixet med det, der spilles på instrumentet. Hvis du kun ønsker at sende lyden fra instrumentet til computeren, skal du vælge "Off".	✓
050	Melodiundertrykkelse	<i>MelodySP</i>	On/Off	Off	Når du bruger dette instrument til at afspille lyden fra en ekstern lydenhed eller en computer, der er tilsluttet [AUX IN]-stikket eller [USB TO HOST]-stikket, kan du kun annullere eller sænke volumen for lydafspilningens melodistemme ved at vælge "On" her (Side 59).	
051	Undertrykkelsespan	<i>SupprPan</i>	L63-C-R63	C	Bestemmer panoreringspositionen for afspilningslyden for en ekstern lydenhed, der skal annulleres eller sænkes (Side 59).	
Fastfrysning af registreringshukommelse						
052	Fastfrysning af stilart	<i>StyleFrz</i>	On/Off	Off	Vælg "On", hvis du vil aktivere en registreringshukommelse uden at overskrive den aktuelle stilartsindstilling.	✓
053	Transponeringsfastfrysning	<i>TransFrz</i>	On/Off	Off	Vælg "On", hvis du vil aktivere en registreringshukommelse uden at overskrive den aktuelle transponeringsindstilling.	✓
054	Fastfrysning af lyd	<i>VoiceFrz</i>	On/Off	Off	Vælg "On", hvis du vil aktivere en registreringshukommelse uden at overskrive den aktuelle lydindstilling.	✓

Funktionsnummer	Funktionsnavn	Display	Område/indstillinger	Standardværdi	Beskrivelse	Sikkerhedskopi ✓: Ja
Firhændig i samme oktav						
055	Splitpunkt for Firhændig i samme oktav	<i>DuoPnt</i>	36-96 (C1-C6)	66 (F#3)	Giver dig mulighed for at indstille den tangent, der opdeler klaviaturområdet i venstre og højre spilleområde (Side 29).	
056	Duo R-lydstyrke	<i>DuoRVol</i>	0-127	*	Her bestemmes lydstyrken for højre spillersektion.	
057	Duo L-lydstyrke	<i>DuoLVol</i>	0-127	*	Bestemmer lydstyrken for venstre spillersektion.	
058	Oktav for Firhændig i samme oktav H	<i>DuoROct</i>	-3-+3	*	Bestemmer tonehøjden for højre spilleområde i oktavenheder.	
059	Oktav for Firhændig i samme oktav V	<i>DuoLOct</i>	-3-+3	*	Bestemmer tonehøjden for venstre spilleområde i oktavenheder.	
060	Type af Firhændig i samme oktav	<i>DuoType</i>	1: Balance 2: Separate	2: Separate	Giver dig mulighed for at vælge, hvordan lyden skal udsendes via den indbyggede højttaler, mens du bruger Duo. Se mere på Side 29.	
Lager						
061	Storage Mode (Lagringstilstand)	<i>Storage</i>	On/Off	Off	Når du kopierer melodi- eller stilartsfiler mellem instrumentet og computeren, skal du indstille denne til "On". Du kan ikke spille på instrumentet, mens den er indstillet til "On".	
Stilartsfil						
062	Style Register (Registrering af stilart)	<i>StyleReg</i>	001-nnn	-	Giver dig mulighed for at registrere stilartsfiler, der er kopieret fra computeren til dette instrument, individuelt (Side 58).	
Demo						
063	Demogruppe	<i>DemoGrp</i>	1: Demo 2: Preset 3: User 4: Storage	1: Demo	Bestemmer gruppen for gentaget afspilning. Se mere på Side 39.	✓
064	Demoafspilningstilstand	<i>PlayMode</i>	1: Normal 2: Random	1: Normal	Bestemmer melodirækkefølgen ved kontinuerlig afspilning. • 1 (Normal): Afspilning af melodinumrene i rækkefølge • 2 (Random): Afspilning i tilfældig rækkefølge	✓
Batteri						
065	Tidspunkt for automatisk slukning	<i>AutoOff</i>	Disabled, 5/10/15/30/60/120 (minutter)	15 minutter	Giver dig mulighed for at vælge den tid, der forløber fra den sidste handling, til instrumentet automatisk deaktiveres.	✓
066	Batteritype	<i>Battery</i>	1: Alkaline 2: Ni-MH	1: Alkaline	Giver dig mulighed for at vælge, hvilken type batterier du vil bruge.	✓

* Den korrekte værdi angives automatisk for hver lydkombination.

** Den korrekte værdi angives automatisk for hver melodi, stilart eller arpeggio.

Sikkerhedskopiering og initialisering

Sikkerhedskopidata og indstillinger for sikkerhedskopiering

Nedenstående data og indstillinger bevares, også selvom instrumentet slukkes. Lagringsområdet for disse består af sikkerhedskopieringsområdet og Flash-området.

Sikkerhedskopieringsområde (målelementer for "Sletning af sikkerhedskopi", som beskrives senere)

- **Brugermelodier (Side 49)**
- **Stilartsnummer 261-270 (Side 58)**
- **Registreringshukommelse (Side 52) *1**
- **Forskellige indstillinger under Funktioner (Side 60) *1 *2**
- **Status for bestået i Keys to Success (Side 45) *1**

*1 Gemmes eller overskrives i sikkerhedskopifilen (.BUP) når der slukkes for strømmen.

OBS!

Når instrumentet er slukket i følgende situationer, udføres sikkerhedskopiering ikke, så ovennævnte elementer kan gå tabt.

- Når AC-adapteren kobles fra, mens instrumentet er tændt
- Når der opstår et strømsvigt
- Hvis batteriet er ved at løbe tør for strøm, mens instrumentet kun bruger batteristrøm
- Når du sætter AC-adapteren i, mens instrumentet kun får strøm fra batterier

*2 Emner, hvor der er indsat et mærke i kolonnen "Sikkerhedskopiering" i listen over funktioner (Side 60-65).

Flash-område (Målpunkter under "Flash Clear", som beskrives senere)

- **Alle melodier, der er kopieret fra en computer (Side 58)**
- **Alle stilartsfiler, der er kopieret fra en computer (Side 58)**

Sikkerhedskopifil (.BUP)

- Når lagringstilstand slås til (Side 56), gemmes alle data og indstillinger i området for sikkerhedskopiering i flashområdet som en enkelt arkiveret fil, der kaldes en "sikkerhedskopifil" (.BUP). Denne fil kan kopieres til en ekstern computer eller smartenhed som sikkerhedskopiering.
- Sikkerhedskopifilen (.BUP), der er gemt eller sikkerhedskopieret på computeren eller smartenheden, kan om nødvendigt genindlæses på instrumentet. Det gør du ved at slå lagringstilstand til (Side 56) på instrumentet, erstatte sikkerhedskopifilen (.BUP) på instrumentets drev med det, der er på computerdrevet, og derefter slå lagringstilstand fra for at gendanne dataene og indstillingerne i sikkerhedskopieringsområdet.

Du finder detaljerede instruktioner om kopiering af sikkerhedskopifilen på Side 56.

BEMÆRK

- Størrelsen af sikkerhedskopifilen (.BUP) afhænger af den datakapacitet, der er oprettet eller gemt på instrumentet. Maksimal størrelse er ca. 618 KB.

Initialisering af instrumentet

Sikkerhedskopidata og indstillinger for sikkerhedskopiering kan initialiseres på følgende måde.

Sletning af sikkerhedskopi

Denne handling initialiserer alle data og indstillinger i området for sikkerhedskopiering. Hold den højeste hvide tangent og [⏻] (Standby/On) nede samtidig for at tænde for instrumentet.



Sletning af hukommelse

Denne handling sletter alle data i Flash-området. Hold den højeste hvide tangent og de tre øverste sorte tangenter nede, samtidig med at du trykker på [⏻] (Standby/On) for at tænde instrumentet.



OBS!

- Før du udfører sletning af sikkerhedskopi eller sletning af hukommelse, skal du sørge for at gemme vigtige data på en computer eller smartenhed efter behov. Dette skyldes, at sletteoperationen også kan slette data, du har købt.

Fejlfinding

Problem	Mulig årsag og løsning
Når instrumentet tændes eller slukkes, lyder der et kortvarigt smæld.	Dette er normalt og betyder, at instrumentet får tilført strøm. Når du har tændt for strømmen, drej [MASTER VOLUME]-drejeknappen (Side 8) helt ned.
Straks efter at instrumentet er blevet tændt, afbrydes strømmen pludselig og uventet.	Beskyttelseskredsløbet er blevet aktiveret på grund af overstrøm. Dette kan ske, hvis der anvendes en anden AC-adapter end den, der er specificeret, eller AC-adapteren er beskadiget. Brug kun den angivne adapter (Side 70). Hvis produktet ikke fungerer korrekt, skal du straks holde op med at bruge det og indlevere det til et autoriseret Yamaha-serviceværksted.
Der blev pludselig og uventet slukket for strømmen.	Dette er normalt, fordi funktionen Automatisk slukning (Side 7) kan være aktiveret.
Der forekommer støj, når der bruges mobiltelefon.	Hvis der bruges mobiltelefon tæt ved instrumentet, kan instrumentet frembringe interferens eller støj. Hold derfor telefonen lidt væk fra instrumentet.
Der høres støj fra instrumentets højttalere eller hovedtelefoner, når instrumentet bruges sammen med en app på en smartenhed.	Når du bruger instrumentet sammen med en app på din smartenhed anbefaler vi, at du indstiller "Flytilstand" til "ON" på din smartenhed, så du undgår støj pga. kommunikation.
Applikationen på din smartenhed genkender ikke instrumentet	Lagringstilstanden (funktion 061; Side 65) kan være indstillet til "On". Indstil den til "Off".
<ul style="list-style-type: none"> • Volumenen er for lav. • Lydkvaliteten er dårlig. • Melodien eller stilarten stopper uventet eller kan ikke afspilles. • De indspillede melodidata osv. afspilles ikke korrekt. • LCD-displayet bliver pludseligt mørkt, og alle panelindstillinger nulstilles. 	Batterierne er løbet tør for strøm eller ved at løbe tør for strøm. Udskift alle batterier med nye batterier, eller brug den medfølgende AC-adapter.
Der høres ingen lyd, når der spilles på tangenterne, eller når der afspilles en melodi eller stilart.	[PHONES/OUTPUT]-stikket kan have et stik tilsluttet. Når der er tilsluttet hovedtelefoner, kommer der ingen lyd fra højttalerne.
	Lokal styring (funktion 044, Side 64) er muligvis indstillet til "Off". Hvis det er tilfældet, skal du indstille funktionen til "On".
Instrumentet reagerer ikke på betjening.	Lagringstilstanden (funktion 061, Side 65) kan være indstillet til "On". Indstil funktionen til "Off".
Ikke alle lyde klinger, eller lyden lader til at blive afbrudt.	Instrumentet er polyfonisk op til maksimalt 48 toner – inkl. dobbeltlyd, splitlyd, stilart, melodi og metronom. Toner over denne grænse høres ikke.
Harmonien afspilles ikke.	Metoden til afspilning af harmonityperne varierer mellem 001–005, 006–012 og 013–026. Harmonitype 001-005 fungerer kun, når ACMP er slået til, og 006-026 fungerer, om ACMP er slået til eller fra. Harmonitype 006-012 fungerer kun, når du spiller to toner samtidig. Se mere på Side 24.
Afspilning af melodi/stilart/arpeggio/metronom starter ikke, selvom den korrekte betjening udføres.	Det eksterne kloksignal (funktion 045, Side 64) kan være indstillet til "On". I så fald skal du indstille funktionen til "Off".

Problem	Mulig årsag og løsning
Lydstyrken for stilarten eller melodien er for lav.	Kontrollér volumenindstillingen for hver funktion (Side 61, 62).
De akkorder, der spilles i venstrehandsområdet, kan ikke genkendes, selv når ACMP er aktiveret.	Indstillingen for funktion 003 "Splitpunkt" (Side 60) er ikke passende. Indstil den til en korrekt værdi.
Der høres ingen lyd fra andre stilarter end rytmestemmen.	Når ACMP er slået til (ACMP vises på displayet), skal du spille en akkord i venstrehandsområdet på klaviaturet. Hvis ACMP ikke er tændt, skal du trykke på [ACMP ON/OFF], så ACMP vises (Side 32) og derefter spille en akkord i venstrehandsområdet på klaviaturet.
ACMP vises ikke på displayet, når der trykkes på [ACMP ON/OFF].	Instrumentet er ikke i stilarstilstand, men i stedet i melodistilstand. Tryk på [SONG]/[STYLE], så STYLE vises på displayet, og tryk derefter på [ACMP ON/OFF].
Stilarten afspilles ikke i henhold til den akkord, der spilles.	Den aktuelle Fingering Type (Side 31) passer ikke til, hvordan akkorderne spilles. Kontrollér indstillingerne. Hvis Fingering Type (Side 31) er indstillet til "Multi Finger (Multi)", kan der ske følgende, når brugeren betjener instrumentet. Dette er imidlertid normalt. <ul style="list-style-type: none"> • Hvis lignende akkorder spilles efter hinanden (f.eks. en mol 7-akkord efterfulgt af en molakkord med samme grundtone), ændres stilarten muligvis ikke. • Hvis der kun spilles på to tangenter, registreres den optimale akkord ud fra den spillede akkord umiddelbart før. • Hvis der afspilles en oktav, høres kun grundtonen som stilartsafspilning.
Fodkontakten (til efterklang) ser ud til at have den modsatte effekt. Når fodkontakten trædes ned, stoppes lyden, og når den slippes, klinger lyden længe.	Fodkontaktens polaritet er vendt. Kontrollér, at stikket til fodkontakten sidder korrekt i [SUSTAIN]-stikket, inden du tænder for strømmen.
Lydens tonekarakteristik og volumen ændres afhængigt af tonen.	Dette er normalt. AWM-tonegeneratoren bruger flere optagelser (samples) af det samme instrument til de forskellige toner på klaviaturet. Lydens klang kan derfor være en anelse, afhængigt af tonen.

Specifikationer

Produkt navn			Digitalt keyboard	
Størrelse/vægt	Dimensioner (B x H x D)		941 mm x 105 mm x 317 mm	
	Vægt		4,6 kg (eksklusive batterier)	
Bruger-grænseflade	Tastatur	Antal tangenter	61	
		Anslagsfølsomhed	Soft (Lav), Medium, Hard (Høj), Off (Fra)	
		Guidefunktion	Ja	
	Display	Type	LCD (Liquid Crystal Display)	
		Baggrundsbelyst	Ja	
		Sprog	Engelsk	
Panel	Sprog	Engelsk		
Lyde	Tonegenerator		AWM-stereosampling	
	Maksimal polyfoni		48	
	Forprogrammerede	Antal lyde	650 (258 lyde på panelet + 25 tromme-/SFX-sæt- + 20 Arpeggio- + 347 XGlite-lyde)	
	Kompatibilitet		GM/XGlite	
Effekter	Typer	Rumklang	15	
		Chorus	7	
		DSP	41	
		Master EQ	5	
	Funktioner	Dobbelt	Ja	
		Split	Ja	
		Firhændig i samme oktav	Ja	
		Efterklang via panelet	Ja	
		Arpeggio	152	
		Harmoni	26	
		Melodi-undertrykkelse	Ja	
Artikulation	Ja (12 Super Articulation Lite Voices (Super Articulation Lite-lyde))			
Akkompagnements-stilarter	Antal forprogrammerede stilarter		260	
	Akkordspil		Smart Chord (Smart akkord), Multi Finger (Multiakkordspil)	
	Styring af stilarter		ACMP ON/OFF, SYNC START, START/STOP, INTRO/ENDING/rit., MAIN/AUTO FILL	
	Eksterne stilarter		10	
	Andre funktioner	Musikdatabase	200	
		Enkeltknappindstilling (OTS)	Ja	
		Automatisk akkordafspilning	50 akkordprogressioner	
Kompatibilitet		Stilartsfilformat (SFF)		
Melodier (MIDI)	Forprogrammerede	Antal forprogrammerede melodier	152	
		Indspilning	Antal melodier	5
	Format	Indspilning	Antal numre	2
		Indspilning	Datakapacitet	Ca. 10.000 toner
			Afspilning	SMF (format 0, format 1)
	Indspilning	Oprindeligt filformat		

Funktioner	Registreringshukommelse	Antal hukommelser	10	
	Lektion		KEYS TO SUCCESS, 3-Step Lesson (Listening, Timing, Waiting), AB-gentagelsesfunktion, Rytme & Touch Tutor, Level 1/2	
	Demo		Ja	
	USB-lyd (USB TO HOST)		44,1 kHz, 16 bit, stereo	
	Overordnede kontrolelementer	Metronom		Ja
		Tempoområde		11-280
		Transponering		-12 til 0, 0 til +12
		Stemning		427,0-440,0-453,0 Hz (i intervaller på ca. 0,2 Hz)
Diverse	Knappen PIANO		Ja (knappen [PORTABLE GRAND])	
Lager og Tilslutningsmuligheder	Lager	Indbygget hukommelse	Ca. 1,4 MB	
	Tilslutningsmuligheder	DC IN		12 V
		Hovedtelefoner/udgang		Standard-stereo-jackstik (PHONES/OUTPUT)
		Efterklangspedal		Ja
		AUX IN		Stereomini-jack-stik
		USB TO HOST		Ja (MIDI/AUDIO)
Lydsystem	Forstærkere		2,5 watt x 2	
	Højttalere		12 cm x 2	
Strømforsyning	Strømforsyning	AC-adapter	PA-130 eller et tilsvarende produkt, der anbefales af Yamaha (Output: DC 12 V, 0,7 A eller 1,0 A)	
		Batterier	Seks alkaliske batterier (LR6), brunnstensbatterier (R6) eller genopladelige Ni-MH-batterier (HR6) i størrelse "AA"	
	Strømforsyning		5 watt (ved brug af AC-adapter PA-130)	
	Standby-strømforsyning		0,3 W	
	Automatisk slukning		Ja	
Medfølgende tilbehør			<ul style="list-style-type: none"> • Nodestativ • Brugervejledning • AC-adapter * (PA-130 eller en tilsvarende, der anbefales af Yamaha) • Online Member Product Registration (Onlineproduktregistrering) *: Medfølger muligvis ikke, alt efter hvor instrumentet købes. Spørg din Yamaha-forhandler.	
Tilbehør, der sælges separat (fås muligvis ikke, afhængigt af hvor du bor).			<ul style="list-style-type: none"> • AC-adapter: Brugere i USA eller Europa: PA-130 eller et tilsvarende produkt, der anbefales af Yamaha Andre: PA-3C, PA-130 eller et tilsvarende produkt, der anbefales af Yamaha • Keyboardstativ: L-2C • Hovedtelefoner: HPH-150, HPH-100, HPH-50 • Fodkontakt: FC4A, FC5 • Keyboardtaske: SC-KB630 	

* Indholdet af denne vejledning gælder for de seneste specifikationer på tidspunktet for udgivelsen. Du finder den seneste vejledning på Yamahas websted, hvorfra den kan downloades. Da specifikationer, udstyr og tilbehør, der sælges særskilt, ikke nødvendigvis er ens i alle lande, bør du forhøre dig hos din Yamaha-forhandler.

Indeks

Numerisk

3-Step Lesson 47

A

AB-gentagelsesfunktion..... 41

AC-adapter 6

Afsnit 33

Akkord 35, 36

Arpeggio 23

Arpeggio-type..... 24

Artikulation 22

Autoakkompagnement 32

AUTO FILL 33

Automatisk akkordafspilning 30

Automatisk slukning..... 7

AUX IN 55

B

Batteri..... 6

Batteritype 7

Brugermelodi 49

C

Chorus 27

Computer 56

D

Data List (Dataliste)..... 2

Demo 65

Display..... 17

Dobbelt (lag)..... 19

Dobbeltlyd 19

DSP..... 26

E

Efterklang..... 28

Ekstern højttaler..... 54

ENDING 33

Enkeltknapindstilling 18

F

Fastfrysning 53

Fejlfinding 67

Fingering Type..... 31

Firhændig i samme oktav 29

Fodkontakt (pedal)..... 54

Funktioner 60

G

Guidefunktion 15

H

Harmoni 23

Harmonitype 24

Hovedlyd 18

Hovedtelefoner 54

Hurtigt frem..... 40

Hurtigt tilbage..... 40

I

Indspilning..... 49

Initialisering..... 66

INTRO 33

K

Keys To Success..... 44

Kopier (fil)..... 56

L

Lagringstilstand 56, 65

Lektion..... 43

Listen 47

Liste over funktioner 60

Lyd 12, 13, 18

Lydstyrke (melodi) 39, 62

Lydstyrke (metronom)..... 16

Lydstyrke (stilart)..... 33, 61

M

MAIN..... 33

Master EQ 28

Mastervolumen 7

Medfølgende tilbehør 2

Melodi..... 12, 13, 38

Melodifil 57, 58

Melodikategori..... 38

Melodiundertrykkelse 59

Melodivolumen 39, 62

Metronom..... 16

Metronomlydstyrke 16

MIDI..... 58, 64

Multi Finger 31

Musikdatabase 37

N

Niveau 40

Nodestativ..... 7

O

Område for autoakkompagnement..... 32

OTS..... 18

P

Pause..... 40

Pedal (fodkontakt) 54

R

Registreringshukommelse 52

Rhythm & Touch Tutor 42

Rumklang..... 27

S

S.Art Lite-lyd..... 22

Sikkerhedskopi 66

Sikkerhedskopifil..... 57, 58, 66

Sletning af hukommelse 66

Sletning af sikkerhedskopi..... 66

Smart Chord 31, 36

Smart Device Connection Manual

(Vejledning i oprettelse af forbindelse til

smartenheder)..... 2

Smartenhed..... 59

Song Book (Sangbog)..... 2

Specifikationer..... 69

Split..... 20

Splitlyd..... 20

Splitpunkt..... 20, 32, 60

Stemme (afspilning)..... 41

Stemme (indspilning) 50

Stemning..... 60

Stilart 12, 13, 30

Stilartsfil 37, 57, 58

Stilarts toneart..... 31

Stilartsvolumen 33, 61

Strøm 6, 7

Synchro Start 32

T

Taktart 16

Tap Tempo 15

Tempo 15

Tilføjelse af lyd (Dobbelt) 19

Timing 47

Touch Response 21

Transponering..... 60

U

USB-lydinterfacefunktion..... 58

V

Videovejledning..... 2

Volumen..... 7

Volumen (dobbeltlyd)..... 61

Volumen (hovedlyd)..... 61

Volumen (splitlyd) 61

W

Waiting 47

© 2024 Yamaha Corporation

Published 07/2024

LB-A0