



SILENT *Piano*TM



Owner's manual
Manuel de l'utilisateur
Bedienungsanleitung
Manual del propietario
Usò e manutenzione
Руководство пользователя
使用说明书
操作説明書

IMPORTANT NOTICE FOR THE UNITED KINGDOM

Applies to power adaptor Connecting the Plug and Cord

IMPORTANT:

THE WIRES IN THE MAINS LEAD ARE COLOURED IN ACCORDANCE WITH THE FOLLOWING CODE:

BLUE: NEUTRAL

BROWN: LIVE

As the colours of the wires in the mains lead of this apparatus may not correspond with the coloured markings identifying the terminals in your plug, proceed as follows:

The wire which is coloured BLUE must be connected to the terminal which is marked with the letter N or coloured BLACK .

The wire which is coloured BROWN must be connected to the terminal which is marked with the letter L or coloured RED.

Make sure that neither core is connected to the earth terminal of the three pin plug.



ME10

FCC INFORMATION (U.S.A):

IMPORTANT NOTICE: DO NOT MODIFY THIS UNIT!

This product, when installed as indicated in the instructions contained in this manual, meets FCC requirements. Modifications not expressly approved by Yamaha may void your authority, granted by the FCC, to use the product.

IMPORTANT:

When connecting this product to accessories and/or another product use only high quality shielded cables. Cable/s supplied with this product **MUST** be used. Follow all installation instructions. Failure to follow instructions could void your FCC authorization to use to use this product in the USA.

NOTE:

This product has been tested and found to comply with the requirements listed in FCC Regulations, Part 15 for Class "B" digital devices. Compliance with these requirements provides a reasonable level of assurance that your use of this product in a residential environment will not result in harmful interference with other electronic devices. This requirement generates/uses radio frequencies and, if not installed and used according to the instructions found in the users manual, may cause interference harmful to the operation of other electronic devices. Compliance with FCC regulations does not guarantee that interference will not occur in all installations. If this product is found to be the source of interference, which can be determined by turning the unit "OFF" and "ON", please try to eliminate the problem by using one of the following measures:

Relocate either this product or the device that is being affected by the interference.

Utilize power outlets that are on different branch (circuit breaker or fuse) circuits or install AC line filter/s.

In the case of radio or TV interference, relocate/reorient the antenna. If the antenna lead-in is 300 ohm ribbon lead, change the lead-in to co-axial type cable.

If these corrective measures do not produce satisfactory results, please contact the local retailer authorized to distribute this type of product. If you can not locate the appropriate retailer, please contact Yamaha Corporation of America, Electronic Service Division, 6600 Orangethorpe Ave, Buena Park, CA 90620

Information for Users on Collection and Disposal of Old Equipment



This symbol on the products, packaging, and/or accompanying documents means that used electrical and electronic products should not be mixed with general household waste.
For proper treatment, recovery and recycling of old products, please take them to applicable collection points, in accordance with your national legislation and the Directives 2002/96/EC.

By disposing of these products correctly, you will help to save valuable resources and prevent any potential negative effects on human health and the environment which could otherwise arise from inappropriate waste handling.

For more information about collection and recycling of old products, please contact your local municipality, your waste disposal service or the point of sale where you purchased the items.

[For business users in the European Union]

If you wish to discard electrical and electronic equipment, please contact your dealer or supplier for further information.

[Information on Disposal in other Countries outside the European Union]

This symbol is only valid in the European Union. If you wish to discard these items, please contact your local authorities or dealer and ask for the correct method of disposal.

Information concernant la Collecte et le Traitement des déchets d'équipements électriques et électroniques



Le symbole sur les produits, l'emballage et/ou les documents joints signifie que les produits électriques ou électroniques usagés ne doivent pas être mélangés avec les déchets domestiques habituels.

Pour un traitement, une récupération et un recyclage appropriés des déchets d'équipements électriques et électroniques, veuillez les déposer aux points de collecte prévus à cet effet, conformément à la réglementation nationale et aux Directives 2002/96/EC.

En vous débarrassant correctement des déchets d'équipements électriques et électroniques, vous contribuerez à la sauvegarde de précieuses ressources et à la prévention de potentiels effets négatifs sur la santé humaine qui pourraient advenir lors d'un traitement inapproprié des déchets.

Pour plus d'informations à propos de la collecte et du recyclage des déchets d'équipements électriques et électroniques, veuillez contacter votre municipalité, votre service de traitement des déchets ou le point de vente où vous avez acheté les produits.

[Pour les professionnels dans l'Union Européenne]

Si vous souhaitez vous débarrasser des déchets d'équipements électriques et électroniques veuillez contacter votre vendeur ou fournisseur pour plus d'informations.

[Information sur le traitement dans d'autres pays en dehors de l'Union Européenne]

Ce symbole est seulement valable dans l'Union Européenne. Si vous souhaitez vous débarrasser de déchets d'équipements électriques et électroniques, veuillez contacter les autorités locales ou votre fournisseur et demander la méthode de traitement appropriée.

Verbraucherinformation zur Sammlung und Entsorgung alter Elektrogeräte



Befindet sich dieses Symbol auf den Produkten, der Verpackung und/oder beiliegenden Unterlagen, so sollten benutzte elektrische Geräte nicht mit dem normalen Haushaltsabfall entsorgt werden.

In Übereinstimmung mit Ihren nationalen Bestimmungen und den Richtlinien 2002/96/EC, bringen Sie alte Geräte bitte zur fachgerechten Entsorgung, Wiederaufbereitung und Wiederverwendung zu den entsprechenden Sammelstellen.

Durch die fachgerechte Entsorgung der Elektrogeräte helfen Sie, wertvolle Ressourcen zu schützen und verhindern mögliche negative Auswirkungen auf die menschliche Gesundheit und die Umwelt, die andernfalls durch unsachgerechte Müllentsorgung auftreten könnten.

Für weitere Informationen zum Sammeln und Wiederaufbereiten alter Elektrogeräte, kontaktieren Sie bitte Ihre örtliche Stadt oder Gemeindeverwaltung, Ihren Abfallentsorgungsdienst oder die Verkaufsstelle der Artikel.

[Information für geschäftliche Anwender in der Europäischen Union]

Wenn Sie Elektrogeräte ausrangieren möchten, kontaktieren Sie bitte Ihren Händler oder Zulieferer für weitere Informationen.

[Entsorgungsinformation für Länder außerhalb der Europäischen Union]

Dieses Symbol gilt nur innerhalb der Europäischen Union. Wenn Sie solche Artikel ausrangieren möchten, kontaktieren Sie bitte Ihre örtlichen Behörden oder Ihren Händler und fragen Sie nach der sachgerechten Entsorgungsmethode.

Información para Usuarios sobre Recolección y Disposición de Equipamiento Viejo



Este símbolo en los productos, embalaje, y/o documentación que se acompañe significa que los productos electrónicos y eléctricos usados no deben ser mezclados con desechos hogareños corrientes. Para el tratamiento, recuperación y reciclado apropiado de los productos viejos, por favor llévelos a puntos de recolección aplicables, de acuerdo a su legislación nacional y las directivas 2002/96/EC.

Al disponer de estos productos correctamente, ayudará a ahorrar recursos valiosos y a prevenir cualquier potencial efecto negativo sobre la salud humana y el medio ambiente, el cual podría surgir de un inapropiado manejo de los desechos.

Para mayor información sobre recolección y reciclado de productos viejos, por favor contacte a su municipio local, su servicio de gestión de residuos o el punto de venta en el cual usted adquirió los artículos.

[Para usuarios de negocios en la Unión Europea]

Si usted desea deshacerse de equipamiento eléctrico y electrónico, por favor contacte a su vendedor o proveedor para mayor información.

[Información sobre la Disposición en otros países fuera de la Unión Europea]

Este símbolo sólo es válidos en la Unión Europea. Si desea deshacerse de estos artículos, por favor contacte a sus autoridades locales y pregunte por el método correcto de disposición.

Informazioni per gli utenti sulla raccolta e lo smaltimento di vecchia attrezzatura



Questo simbolo sui prodotti, sull'imballaggio, e/o sui documenti che li accompagnano significa che i prodotti elettriche e elettroniche non dovrebbero essere mischiati con i rifiuti domestici generici.

Per il trattamento, recupero e riciclaggio appropriati di vecchi prodotti, li porti, prego, ai punti di raccolta appropriati, in accordo con la Sua legislazione nazionale e le direttive 2002/96/CE.

Smaltendo correttamente questi prodotti, Lei aiuterà a salvare risorse preziose e a prevenire alcuni potenziali effetti negativi sulla salute umana e l'ambiente, che altrimenti potrebbero sorgere dal trattamento improprio dei rifiuti.

Per ulteriori informazioni sulla raccolta e il riciclaggio di vecchi prodotti, prego contatti la Sua amministrazione comunale locale, il Suo servizio di smaltimento dei rifiuti o il punto vendita dove Lei ha acquistato gli articoli.

[Per utenti imprenditori dell'Unione europea]

Se Lei desidera disfarsi di attrezzatura elettrica ed elettronica, prego contatti il Suo rivenditore o fornitore per ulteriori informazioni.

[Informazioni sullo smaltimento negli altri Paesi al di fuori dell'Unione europea]

Questo simbolo è validi solamente nell'Unione europea. Se Lei desidera disfarsi di questi articoli, prego contatti le Sue autorità locali o il rivenditore e richieda la corretta modalità di smaltimento.

Для инструментов с заземленным кабелем питания

ПРЕДУПРЕЖДЕНИЕ

Электропитание/кабель питания

- Подключайте только к электросети с соответствующим напряжением и защитным заземлением. Неправильное заземление может вызвать поражение электрическим током.

Беречь от воды

- Не держите инструмент там, где он может попасть под дождь, рядом с водой, а также в сырых и влажных помещениях. Не ставьте на него емкости с жидкостью, которая может пролиться и попасть в отверстия.

Беречь от огня

- Не ставьте на инструмент зажженные свечи и другие подобные предметы. Горящий предмет может упасть и вызвать пожар.

ВНИМАНИЕ!

Место установки

- При установке инструмента убедитесь в том, что используемая электрическая розетка легкодоступна. При возникновении какого-либо сбоя или неисправности немедленно отключите питание инструмента и отсоедините кабель питания от электросети. Даже если питание устройства отключено, инструмент продолжает в минимальном количестве потреблять электроэнергию. Если инструмент не используется в течение длительного времени, отсоедините кабель питания от электросети.

Для инструментов с незаземленным кабелем питания

ПРЕДУПРЕЖДЕНИЕ

Беречь от воды

- Не держите инструмент там, где он может попасть под дождь, рядом с водой, а также в сырых и влажных помещениях. Не ставьте на него емкости с жидкостью, которая может пролиться и попасть в отверстия.

Беречь от огня

- Не ставьте на инструмент зажженные свечи и другие подобные предметы. Горящий предмет может упасть и вызвать пожар.

ВНИМАНИЕ!

Место установки

- При установке инструмента убедитесь в том, что используемая электрическая розетка легкодоступна. При возникновении какого-либо сбоя или неисправности немедленно отключите питание инструмента и отсоедините кабель питания от электросети. Даже если питание устройства отключено, инструмент продолжает в минимальном количестве потреблять электроэнергию. Если устройство не используется в течение длительного времени, отсоедините кабель питания от электросети.

Для инструментов с блоком питания

ПРЕДУПРЕЖДЕНИЕ

Беречь от воды

- Не держите инструмент там, где он может попасть под дождь, рядом с водой, а также в сырых и влажных помещениях. Не ставьте на него емкости с жидкостью, которая может пролиться и попасть в отверстия.

Беречь от огня

- Не ставьте на инструмент зажженные свечи и другие подобные предметы. Горящий предмет может упасть и вызвать пожар.

ВНИМАНИЕ!

Место установки

- При установке инструмента убедитесь в том, что используемая электрическая розетка легкодоступна. При возникновении какого-либо сбоя или неисправности немедленно отключите питание инструмента и отсоедините кабель питания от электросети. Даже если кнопка питания находится в положении STANDBY, устройство продолжает в минимальном количестве потреблять электроэнергию. Если устройство не используется в течение длительного времени, отсоедините кабель питания от электросети.

部件名称	有毒有害物质或元素					
	铅 (Pb)	汞 (Hg)	镉 (Cd)	六价铬 (Cr (VI))	多溴联苯 (PBB)	多溴二苯醚 (PBDE)
外壳、框架	×	○	○	○	○	○
印刷线路板	×	○	○	○	○	○

○：表示该有毒有害物质在该部件所有均质材料中的含量均在SJ/T 11363-2006标准规定的限量要求以下。

×：表示该有毒有害物质至少在该部件的某一均质材料中的含量超出SJ/T 11363-2006标准规定的限量要求。

(此产品符合EU的RoHS指令。)

(この製品はEUのRoHS指令には適合しています。)

(This product conforms to the RoHS regulations in the EU.)

(Dieses Produkt entspricht der RoHS-Richtlinie der EU.)

(Ce produit est conforme aux réglementations RoHS de l'UE.)

(Este producto cumple con los requisitos de la directiva RoHS en la UE.)



此标识适用于在中华人民共和国销售的电子信息产品。
标识中间的数字为环保使用期限的年数。



SILENT *Piano*TM

Uso e manutenzione

SEZIONE MESSAGGI SPECIALI

Questo pianoforte impiega alimentazione esterna (attraverso un apposito adattatore di corrente). NON deve pertanto essere collegato ad una sorgente di alimentazione o ad un adattatore diverso da quello descritto nel manuale, indicato sulla targhetta d'identificazione oppure specificatamente raccomandato da Yamaha.

ATTENZIONE:

Non collocare il pianoforte in un punto in cui sia possibile calpestarlo, vi si possa inciampare oppure sia possibile calpestarne i cavi di alimentazione o quelli di collegamento. Non si raccomanda l'impiego di cavi di prolunga! Qualora tuttavia si renda necessario impiegarne uno è necessario tenere presente che la sezione minima per un cavo da 7,5 m (o meno) è 18 AWG.

NOTA:

Minore è il numero AWG e maggiore è la capacità di sopportare la corrente elettrica. Qualora tuttavia si desideri impiegare un cavo di lunghezza maggiore si raccomanda d'informarsi presso un elettricista.

Questo pianoforte deve essere impiegato esclusivamente con gli accessori forniti in dotazione, oppure con un carrello, un ripiano o un supporto raccomandato da Yamaha. In caso d'impiego di uno di questi accessori si raccomanda di osservare qualsiasi simbolo di sicurezza e le istruzioni che lo accompagnano.

CARATTERISTICHE TECNICHE SOGGETTE A

MODIFICA:

Si ritiene che le informazioni contenute in questo manuale al momento della stampa siano corrette. Yamaha si riserva tuttavia il diritto di cambiare o modificare una qualsiasi delle caratteristiche tecniche senza preavviso od obbligo di aggiornare le unità esistenti.

Si raccomanda di non tentare la riparazione di questo pianoforte ad eccezione dei casi riportati nelle istruzioni di riparazione destinate all'utilizzatore. Per ogni altro tipo di riparazione è necessario rivolgersi a tecnici di riparazione qualificati.

Questo pianoforte, sia esso autonomamente oppure in combinazione ad un amplificatore, alle cuffie o ai diffusori, potrebbe produrre livelli sonori in grado di causare la perdita definitiva dell'udito. Si raccomanda pertanto di NON usarlo a lungo ad alto volume o a livelli sonori fastidiosi. In caso di perdita dell'udito o di ronzii nelle orecchie si raccomanda di richiedere la visita di un audiologo.

IMPORTANTE:

Maggiore è l'intensità sonora e minore è il tempo che trascorre prima del verificarsi del danneggiamento.

Alcuni prodotti Yamaha dispongono di sedute e/o di attrezzi per il montaggio degli accessori forniti in dotazione standard od opzionale. Alcuni di questi dovrebbero essere installati o assemblati dal rivenditore. PRIMA dell'utilizzo si raccomanda pertanto di verificare la stabilità della seduta e di ogni altro accessorio montato (ove necessario). Le sedute fornite da Yamaha sono concepite esclusivamente quale posto a sedere per l'utilizzatore. Si raccomanda pertanto di non impiegarle per altri scopi.

AVVISO:

La garanzia del costruttore non prevede la copertura dei costi di riparazione sostenuti a causa della mancata conoscenza delle funzioni o degli effetti del pianoforte (qualora esso operi correttamente), i quali devono essere quindi sostenuti dall'utilizzatore. Prima di richiedere assistenza si prega pertanto di studiare con attenzione il manuale e di rivolgersi al proprio rivenditore.

QUESTIONI AMBIENTALI:

Yamaha si sforza continuamente di creare prodotti sicuri e rispettosi dell'ambiente e ritiene inoltre che sia i prodotti stessi sia i relativi metodi di costruzione siano compatibili con tali obiettivi. Rispettando la legge sia nella forma sia nella sostanza essa richiama tuttavia l'utilizzatore affinché sia consapevole di quanto segue:

Aviso sullo smaltimento:

Qualora il pianoforte si danneggi senza possibilità di riparazione, oppure si reputi che sia giunto al termine della propria vita utile, si raccomanda di osservare ogni regolamento locale, regionale o statale relativo allo smaltimento dei prodotti che contengono piombo, batterie, plastica ecc. Qualora il proprio rivenditore non sia in grado di fornire assistenza in merito allo smaltimento, s'invita l'utilizzatore a rivolgersi direttamente a Yamaha.

CONSERVARE SEMPRE QUESTO MANUALE

Indice

Accessori	1	Regolazione del tono (accordatura)	4
Installazione	1	Impostazione del DDE (Dynamic Damper Effect)	5
Fissaggio del supporto per cuffie	1	Ripristino della configurazione predefinita (Reset All)	5
Collegamento dell'adattatore c.a.	2	Risoluzione dei problemi	6
Nomi delle parti	2	Caratteristiche tecniche	6
Utilizzo della funzione Silent Piano™	3		
Impostazione della quantità di riverbero	4		

Accessori

- Adattatore c.a. (PA-5D/PA-150)
- Cuffie
- Supporto per cuffie e viti di fissaggio
- Uso e manutenzione

Installazione

- Proteggere lo strumento dalla luce diretta del sole, da eccessivo calore e umidità.
- Non collocare lo strumento in ambienti sporchi o polverosi.
- Proteggere lo strumento da spruzzi o vapori.
- Utilizzare solo l'adattatore c.a. specificato. L'uso di altri tipi di adattatori può danneggiare lo strumento.

Fissaggio del supporto per cuffie

Fissare il supporto al pannello inferiore della scatola di controllo con le due viti in dotazione.

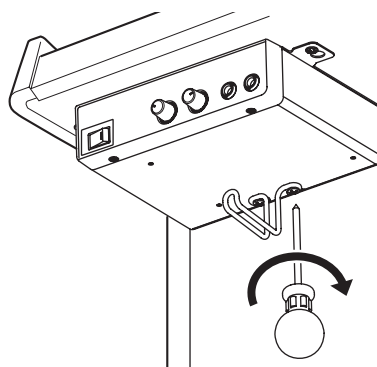

Collegamento dell'adattatore c.a.

- 1** Collegare l'alimentatore alla presa DC12V che si trova nella parte posteriore del piano.
- 2** Far passare il cavo attraverso il gancio che sporge dal piano, come mostrato in figura.
- 3** Collegare l'alimentatore c.a. alla presa della rete elettrica.

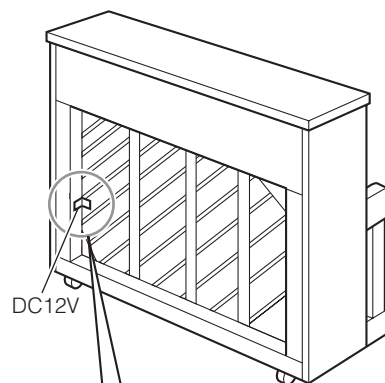

Attenzione

- Utilizzare l'adattatore c.a. Yamaha PA-5D/PA-150.
- Non tirare il cavo e non piegarne le estremità.
- Non utilizzare il cavo se è stato tirato o piegato alle estremità: l'alimentazione potrebbe subire interruzioni.
- Spegnere sempre lo strumento prima di scollegare l'adattatore c.a.
- Prima di spostare il Silent Piano, scollegare la spina dell'adattatore c.a. dalla presa di corrente e dalla presa DC12V nel pannello posteriore del pianoforte.
- Scollegare sempre l'adattatore c.a. dalla presa di corrente se si prevede di non utilizzare lo strumento per un periodo di tempo prolungato.

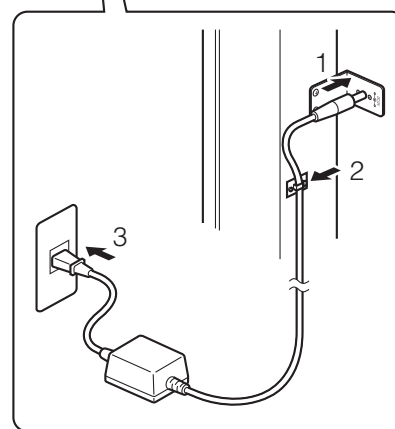

Nomi delle parti

■ Pannello anteriore della scatola di controllo

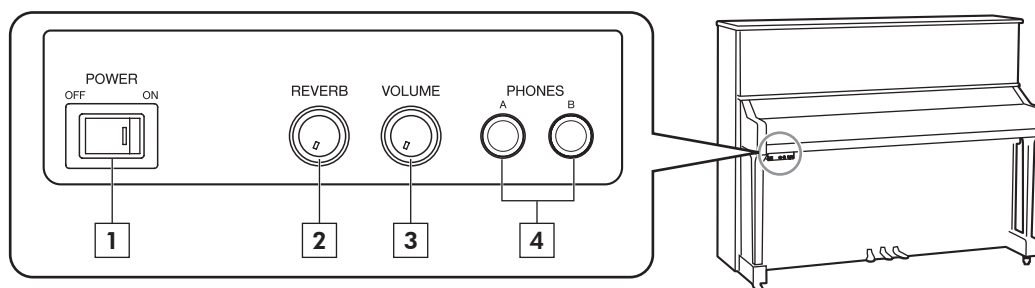

1 Interruttore di accensione/spengimento (POWER)

Accende e spegne il pianoforte digitale.

2 Manopola del riverbero (REVERB)

Regola la quantità di riverbero.

3 Manopola del volume (VOLUME)

Regola simultaneamente il volume delle due cuffie.

4 Doppia presa per cuffie (PHONES)

Permette di collegare due cuffie stereo, per condividere la musica con un'altra persona.

Utilizzo della funzione Silent Piano™

1 Premere il pedale centrale e spingerlo verso sinistra.

Così facendo si impedisce ai martelletti di percuotere le corde.

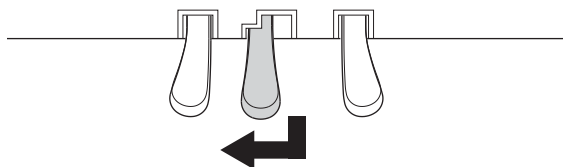

2 Collegare le cuffie alla presa PHONES.

È possibile utilizzare due cuffie contemporaneamente.

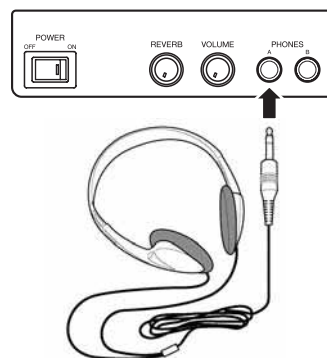

3 Accendere lo strumento.

La spia verde POWER si illumina.

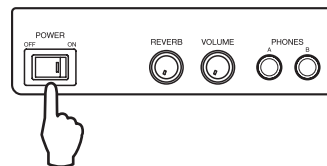

4 Regolare il volume ruotando la manopola VOLUME.

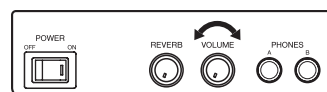

Attenzione

- Per non correre il rischio di danneggiare l'udito, non aumentare eccessivamente il volume e non utilizzare le cuffie per periodi di tempo prolungati.
- Non tirare il cavo delle cuffie o applicare una forza eccessiva sullo spinotto. In caso contrario le cuffie si possono danneggiare con conseguente deterioramento del suono.

Impostazione della quantità di riverbero

Il riverbero aggiunge l'eco al suono, rendendolo più pieno e ricco.

Utilizzare il comando REVERB per regolare la profondità (la quantità di riverbero applicata al suono). Per disattivare il riverbero, ruotare la manopola completamente a sinistra.

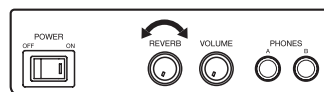

È possibile cambiare il tipo di riverbero.

Tipo di riverbero	Effetto	Metodo di impostazione
Room	Riverbero simile a quello che si produce in una camera normale	Mantenere premuti i tasti La-1 (A-1), La#-1 (A#-1) e Si-1 (B-1) e premere Do2 (C2).
Hall 1 (impostazione predefinita)	Riverbero simile a quello che si produce in una piccola sala da concerto	Mantenere premuti i tasti La-1 (A-1), La#-1 (A#-1) e Si-1 (B-1) e premere Re2 (D2).
Hall 2	Riverbero simile a quello che si produce in una grande sala da concerto	Mantenere premuti i tasti La-1 (A-1), La#-1 (A#-1) e Si-1 (B-1) e premere Mi2 (E2).
Stage	Riverbero simile a quello che si produce sul palco	Mantenere premuti i tasti La-1 (A-1), La#-1 (A#-1) e Si-1 (B-1) e premere Fa2 (F2).

Dopo lo spegnimento del pianoforte si ripristina l'impostazione predefinita.

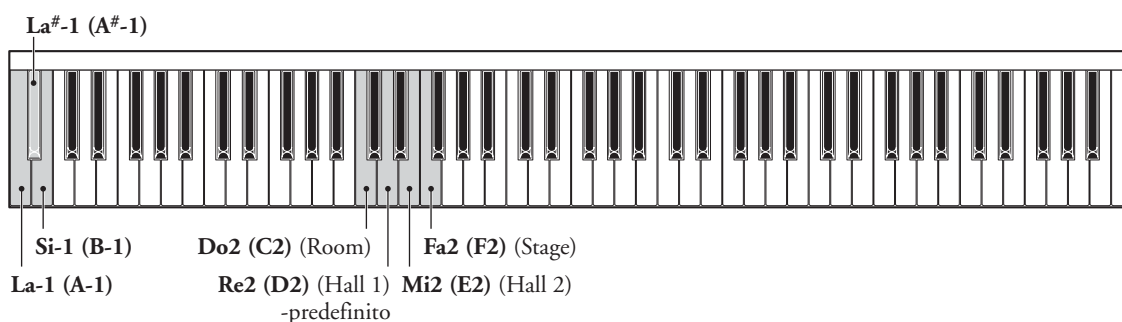

Regolazione del tono (accordatura)

Il tono dello strumento è impostato su La3 (A3)= 440 Hz. Il tono può essere regolato verso l'alto o il basso di 65 centesimi, con incrementi di 1 centesimo per volta (100 centesimi corrispondono a 1 semitono).

Funzionamento	Metodo di impostazione
Innalzamento del tono	Mantenere premuti i tasti La-1 (A-1) e Si-1 (B-1) e premere uno dei tasti compresi tra Do3 (C3) e Si3 (B3).
Abbassamento del tono	Mantenere premuti i tasti La-1 (A-1) e La#-1 (A-1) e premere uno dei tasti compresi tra Do3 (C3) e Si3 (B3).
Ripristino del tono predefinito	Mantenere premuti i tasti La-1 (A-1), La#-1 (A-1) e Si-1 (B-1) e premere uno dei tasti compresi tra Do3 (C3) e Si3 (B3).

L'impostazione del tono rimane memorizzata anche dopo lo spegnimento dello strumento.

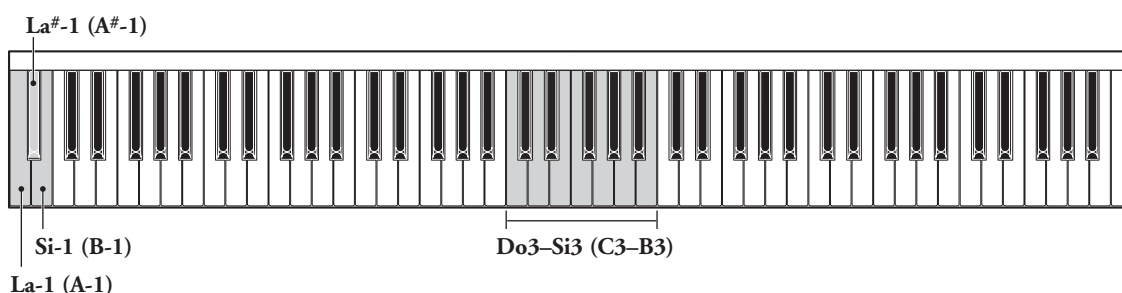

Impostazione del DDE (Dynamic Damper Effect)

Il DDE (Dynamic Damper Effect) riproduce le sottili risonanze che si creano premendo il pedale di risonanza di un pianoforte acustico. Il DDE può essere impostato in base alle proprie preferenze.

Funzionamento	Metodo di impostazione
Spegnere il DDE	Mantenere premuti i tasti La-1 (A-1), La#-1 (A#-1) e Si-1 (B-1) e premere Do6 (C6).
Accendere il DDE (5 livelli)	Mantenere premuti i tasti La-1 (A-1), La#-1 (A#-1) e Si-1 (B-1) e premere Re6 (D6), Mi6 (E6), Fa6 (F6), Sol6 (G6) o La6 (A6). (La6 è l'impostazione più bassa del DDE. L'impostazione predefinita è Mi6 (E6))

L'impostazione DDE (risonanza della sordina) non cambia dopo lo spegnimento dell'unità.

Nota

Anche dopo lo spegnimento della DDE il suono viene emesso come se il pedale della sordina fosse premuto, ma senza risonanza.

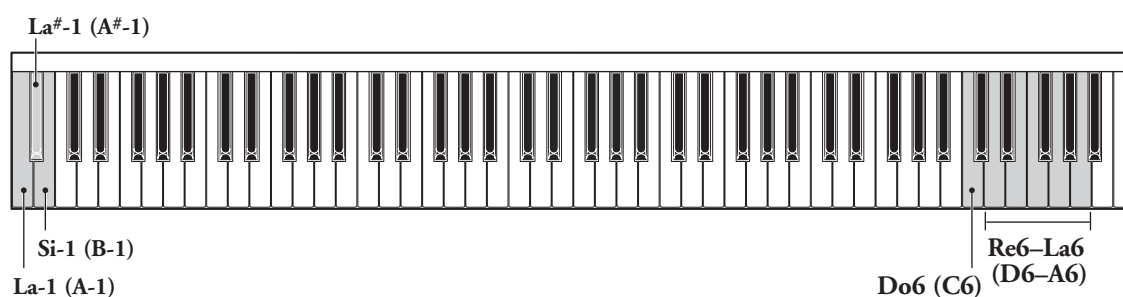

Ripristino della configurazione predefinita (Reset All)

È possibile ripristinare le impostazioni predefinite di tutti i valori.

Mantenere premuti i tasti La-1 (A-1), La#-1 (A#-1) e Si-1 (B-1) e premere Do7 (C7), la nota più alta della tastiera.

Questa operazione ripristina le impostazioni predefinite del riverbero, del tono e del DDE.

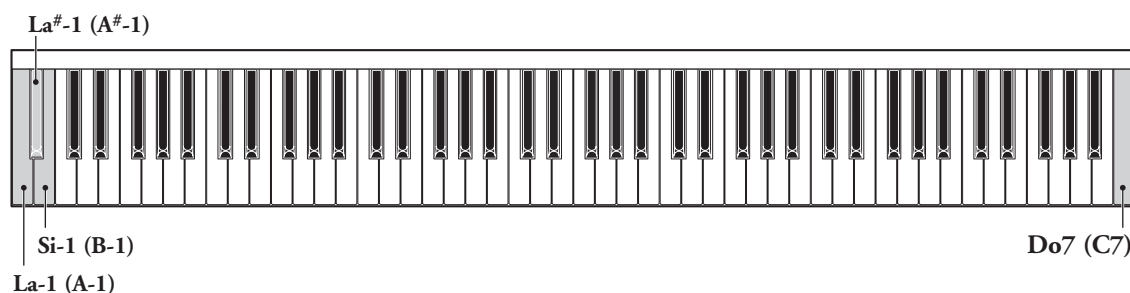

Risoluzione dei problemi

Di seguito sono elencate possibili soluzioni a eventuali problemi di funzionamento del pianoforte Silent. Se il problema non è facilmente risolvibile, rivolgersi al concessionario Yamaha. **NON** cercare MAI di riparare il pianoforte o l'adattatore c.a. da soli.

- 🔊 **La spia POWER si accende ma lo strumento non emette suoni e il pedale non produce alcun effetto.**
 - I connettori dei cavi sono collegati saldamente al pannello posteriore della scatola di controllo? Lo strumento non produce suoni e il pedale non funziona se i cavi sono scollegati.
- 🔊 **Il suono non si interrompe quando viene rilasciato il tasto.**
- 🔊 **Il suono persiste.**
- 🔊 **Il suono è poco chiaro e ha l'eco.**
 - La manopola del riverbero potrebbe essere ruotata sulla posizione massima. Regolare il riverbero su un livello ottimale.
 - Il DDE è impostato su un livello appropriato?
- 🔊 **Il suono è distorto.**
 - Suonare gli accordi con il volume al massimo può provocare una distorsione del suono, ma non significa che lo strumento sia danneggiato.

Caratteristiche tecniche

Tastiera	88 tasti
Pedale	Sordina, centrale, risonanza
Voce	Piano
Polifonia	Campionamento stereo a 32 note
Sensori	Sensore dei tasti a rilevamento continuo Sensore del pedale di risonanza a rilevamento continuo Sensore del pedale di sordina con rilevamento ON/OFF
Comandi	Interruttore di accensione/spengimento, regolazione del volume e della profondità di riverbero, selettore del tipo di riverbero (4 tipi), regolazione del tono regolazione del DDE (Dynamic Damper Effect), ripristino di tutte le impostazioni
Connettori	Due prese per cuffie, un connettore di entrata per l'alimentazione DC 12 V
Potenza nominale	C.C. 12 V 6 W
Accessori in dotazione	Adattatore c.a. (PA-5D/PA-150), cuffie, supporto per cuffie, uso e manutenzione

YAMAHA CORPORATION
P.O.Box 3, Hamamatsu, 430-8651 Japan