

# ARIUS

## YDP-161

## YDP-141

## Bedienungsanleitung

Weitere Informationen über das Aufstellen des Keyboard-Ständers erhalten Sie in den Anweisungen am Ende dieses Handbuchs.

### **WICHTIG - Überprüfen Sie Ihren Netzanschluss - (YDP-161)**

Vergewissern Sie sich, dass die Spannung in Ihrem örtlichen Stromnetz mit derjenigen übereinstimmt, die auf dem Typenschild an der Unterseite des Instruments angegeben ist. In bestimmten Regionen ist auf der Unterseite des Keyboards in der Nähe des Netzkabels ein Spannungswähler angebracht. Vergewissern Sie sich, dass der Spannungswähler auf die Spannung Ihres lokalen Stromnetzes eingestellt ist. Bei der Auslieferung ist der Spannungsumschalter standardmäßig auf 240 V eingestellt. Sie können die Einstellung mit einem Schlitzschraubendreher ändern. Drehen Sie dazu den Wählschalter, bis der Pfeil auf dem Bedienfeld auf die richtige Spannung zeigt.

## Important Notice: Guarantee Information for customers in European Economic Area (EEA) and Switzerland

<b>English</b>	<b>English</b> For detailed guarantee information about this Yamaha product, and Pan-EEA* and Switzerland warranty service, please either visit the website address below (Printable file is available at our website) or contact the Yamaha representative office for your country (next page). * EEA: European Economic Area
<b>Deutsch</b>	<b>Deutsch</b> Für nähere Garantie-Information über dieses Produkt von Yamaha, sowie über den Pan-EWR*- und Schweizer Garantieservice, besuchen Sie bitte entweder die folgende angegebene Internetadresse (eine druckfähige Version befindet sich auch auf unserer Webseite), oder wenden Sie sich an den für Ihr Land zuständigen Yamaha-Vertrieb (nächste Seite). *EWR: Europäischen Wirtschaftsraum
<b>Français</b>	<b>Français</b> Remarque importante: informations de garantie pour les clients de l'EEE et la Suisse Pour des informations plus détaillées sur la garantie de ce produit Yamaha et sur le service de garantie applicable dans l'ensemble de l'EEE ainsi qu'en Suisse, consultez notre site Web à l'adresse ci-dessous (le fichier imprimable est disponible sur notre site Web) ou contactez directement Yamaha dans votre pays de résidence (page suivante). * EEE : Espace Economique Européen
<b>Nederlands</b>	<b>Nederlands</b> Belangrijke mededeling: Garantie-informatie voor klanten in de EER* en Zwitserland Voor gedetailleerde informatie over dit Yamaha-product en de garantieservice in heel de EER* en Zwitserland, gaat u naar de onderstaande website (u vindt een afdrukbare bestand op onze website) of neemt u contact op met de vertegenwoordiging van Yamaha in uw land (volgende pagina). * EER: Europese Economische Ruimte
<b>Español</b>	<b>Español</b> Aviso importante: información sobre la garantía para los clientes del EEE* y Suiza Para una información detallada sobre este producto Yamaha y sobre el soporte de garantía en la zona EEE* y Suiza, visite la dirección web que se incluye más abajo (la versión del archivo para imprimir está disponible en nuestro sitio web) o póngase en contacto con el representante de Yamaha en su país (página siguiente). * EEE: Espacio Económico Europeo
<b>Italiano</b>	<b>Italiano</b> Aviso importante: informazioni sulla garanzia per i clienti residenti nell'EEA* e in Svizzera Per informazioni dettagliate sulla garanzia relativa a questo prodotto Yamaha e l'assistenza in garanzia nei paesi EEA* e in Svizzera, potete consultare il sito Web all'indirizzo riportato di seguito (è disponibile il file in formato stampabile) oppure contattate l'ufficio di rappresentanza locale della Yamaha (pagina seguente). * EEA: Area Economica Europea
<b>Português</b>	<b>Português</b> Aviso importante: informações sobre as garantias para clientes da AEE* e da Suíça Para obter uma informação pormenorizada sobre este produto da Yamaha e sobre o serviço de garantia na AEE* e na Suíça, visite o site a seguir (o arquivo para impressão está disponível no nosso site) ou entre em contato com o escritório de representação da Yamaha no seu país (próxima página). * AEE: Área Económica Europeia
<b>Ελληνικά</b>	<b>Ελληνικά</b> Σημαντική σημείωση: Πληροφορίες εγγύησης για τους πελάτες στον ΕΟΧ* και Ελβετία Για λεπτομερείς πληροφορίες εγγύησης σχετικά με το παρόν προϊόν της Yamaha και την κάλυψη εγγύησης σε όλες τις χώρες του ΕΟΧ και την Ελβετία, επισκεφθείτε την παρακάτω ιστοσελίδα (Εκτυπισηήσιμο αρχείο είναι διαθέσιμο στην ιστοσελίδα μας) ή απευθυνθείτε στην αντιπροσωπεία της Yamaha στη χώρα σας (επόμενη σελίδα). * ΕΟΧ: Ευρωπαϊκός Οικονομικός Χώρος
<b>Svenska</b>	<b>Svenska</b> Viktigt: Garantiinformation för kunder i EES-området* och Schweiz För detaljerad information om denna Yamaha-produkt samt garantireservice i hela EES-området* och Schweiz kan du antingen besöka nedanstående webbadress (en utskriftsvänlig fil finns på webbplatsen) eller kontakta Yamahas officiella representant i ditt land (nästa sida). * EES: Europeiska Ekonomiska Samarbetsområdet
<b>Norsk</b>	<b>Norsk</b> Viktig merknad: Garantiinformasjon for kunder i EØS*- og Sveits Detaljert garantiinformasjon om dette Yamaha-produktet og garantiservice for hele EØS-området* og Sveits kan fås enten ved å besøke nettstedene nedenfor (utskriftsversjon finnes på våre nettsider) eller kontakte kontaktpunktet i ditt land (der du bor (neste side)). * EØS: Det europeiske økonomiske samarbeidsområdet
<b>Dansk</b>	<b>Dansk</b> Vigtig oplysning: Garantioplysninger til kunder i EØO* og Schweiz De kan finde detaljerede garantioplysninger om dette Yamaha-produkt og den fælles garantireservice for EØO* (og Schweiz) ved at besøge det websted, der er angivet nedenfor (der findes en fil, som kan udskrives, på vores websted), eller ved at kontakte Yamahas nationale repræsentationskontor i det land, hvor De bor (næste side). * EØO: Det Europæiske Økonomiske Område

<b>Suomi</b>	<b>Suomi</b> Tärkeä ilmoitus: Takuutiedot Euroopan talousalueen (ETA*) ja Sveitsin asiakkaille Tämän Yamaha-tuotteen sekä ETA-alueen ja Sveitsin takuuta koskevat yksityiskohtaiset tiedot saatte alla olevasta nettiosoitteesta. (Tulostettava tiedosto saatavissa sivustollamme.) Voititte myös ottaa yhteyttä paikalliseen Yamaha-edustajaan (seuraavalla sivulla). * ETA: Euroopan talousalue
<b>Polski</b>	<b>Polski</b> Ważne: Warunki gwarancyjne obowiązujące w EOG* i Szwajcarii Aby dowiedzieć się więcej na temat warunków gwarancyjnych tego produktu firmy Yamaha i serwisu gwarancyjnego w całym EOG* i Szwajcarii, należy odwiedzić wskazaną poniżej stronę internetową (plik gotowy do wydruku znajduje się na naszej stronie internetowej) lub skontaktować się z przedstawicielstwem firmy Yamaha w swoim kraju (następna strona). * EOG — Europejski Obszar Gospodarczy
<b>Česky</b>	<b>Česky</b> Důležité oznámení: Záruční informace pro zákazníky v EHS* a ve Švýcarsku Podrobné zaruční informace o tomto produktu Yamaha a záručním servisu v celém EHS* a ve Švýcarsku naleznete na níže uvedené webové adrese (soubor k tisku je dostupný na našich webových stránkách) nebo se můžete obrátit na zástupce firmy Yamaha ve své zemi (další stránka). * EHS: Evropský hospodářský prostor
<b>Magyar</b>	<b>Magyar</b> Fontos figyelmeztetés: Garancia-információk az EGT* területén és Svájcban élő vásárlók számára A jelen Yamaha termékre vonatkozó részletes garancia-információk, valamint az EGT*-re és Svájcra kiterjedő garanciális szolgáltatás tekintetében keresse fel webhelyünket az alábbi címen (a webhelyen nyomtatható fájl is talál), vagy pedig lépjen kapcsolatba az országában működő Yamania képviselői irodával (következő oldal). * EGT: Európai Majanduspiirkond
<b>Esti keel</b>	<b>Esti keel</b> Oluline märkus: Garantiteave Euroopa Majanduspiirkonna (EMP)* ja Šveitsi klientidele Tapsema teabe saamiseks selle Yamaha toote garantii ning kogu Euroopa Majanduspiirkonna ja Šveitsi garantiteeniduse kohta, külastage palun veebisaiti alljärgneval aadressil (meie saidil on saadaval printitav fail) või pöörduge Teie regiooni Yamaha esinduse poole (järgmine lehekülg). * EMP: Euroopa Majanduspiirkond
<b>Latviešu</b>	<b>Latviešu</b> Svarīgs paziņojums: garantijas informācija klientiem EEZ* un Šveicē Lai saņemtu detaļizētā garantijas informāciju par šo Yamaha produktu, ka arī garantijas apkalpošanu EEZ* un Šveicē, lūdzam apmeklēt zemāk norādīto tīmekļa vietnes adresi (tīmekļa vietni ir pieejams drukājams fails) vai sazināties ar jūsu valsti apkalpojošo Yamaha pārstāvniecību (nākamā lappuse). * EEZ: Eiropas Ekonomikas zona
<b>Lietuvių kalba</b>	<b>Lietuvių kalba</b> Dėmesio: informacija dėl garantijos pirkėjams EEE* ir Šveicarijoje Jei reikia išsamios informacijos apie šį „Yamaha“ produktą ir jo techninę priežiūrą visoje EEE* ir Šveicarijoje, apsilankykite mūsų svetainėje (toliau nurodyto adresu (svetainėje yra spausdinamas failas) arba kreipkitės į „Yamaha“ atstovystę savo šalyje (kitas puslapis). * EEE – Europos ekonominė erdvė
<b>Slovenčina</b>	<b>Slovenčina</b> Dôležitá upozornenie: Informácie o záruke pre zákazníkov v EHP* a Švajčiarsku Podrobné informácie o záruke týkajúce sa tohto produktu od spoločnosti Yamaha a garancijnom servise v EHP* a Švajčiarsku nájdete na webovej stránke uvedenej nižšie (na našej webovej stránke je k dispozícii súbor na tlač) alebo sa obráťte na zástupcu spoločnosti Yamaha vo svojej krajine (nasledujúca strana). * EHP: Európsky hospodársky priestor
<b>Slovensščina</b>	<b>Slovensščina</b> Pomembno obvestilo: Informacije o garanciji za kupce v EGP* in Švici Za podrobnejše informacije o tem Yamahinem izdelku ter garancijskem servisu v celotnem EGP in Švici, obiščite spletno mesto. K je navedeno spodaj (našljiva datoteka je na voljo na našem spletnem mestu), ali se obrnite na Yamahinega predstavnika v svoji državi (naslednja stran). * EGP: Evropski gospodarski prostor
<b>Български език</b>	<b>Български език</b> Важно съобщение: Информация за гаранцията за клиенти в ЕИП* и Швейцария За подробна информация за гаранцията за този продукт на Yamaha и гаранционното обслужване в паневропейската зона на ЕИП* и Швейцария или посетете посочения по-долу уеб сайт (на нашия уеб сайт има файл за печат), или се свържете с представителния офис на Yamaha във вашата страна (следваща страница). * ЕИП: Европейско икономическо пространство
<b>Limba română</b>	<b>Limba română</b> Notificarea importantă: Informații despre garanție pentru clienții din SEE* și Elveția Pentru informații detaliate privind acest produs Yamaha și serviciul de garanție Pan-SEE* și Elveția, vizitați site-ul la adresa de mai jos (fișierul imprimabil este disponibil pe site-ul nostru) sau contactați biroul reprezentanței Yamaha din țara dumneavoastră (pagina următoare). * SEE: Spațiul Economic European

<http://europe.yamaha.com/warranty/>

# Yamaha Representative Offices in Europe

## AUSTRIA

Yamaha Music Europe GmbH  
Branch Austria  
Schleiergasse 20, A-1100 Wien Austria  
Tel: +43 (0)1 602 03900  
Fax: +43 (0)1 602 039051

## BELGIUM

Yamaha Music Europe  
Branch Benelux  
Clarissenhof 5b NL, 4133 AB, Vianen  
The Netherlands  
Tel: +31 (0)347 358040  
Fax: +31 (0)347 358060

## BULGARIA

Yamaha Music Europe GmbH  
Branch Austria (Central and Eastern Europe)  
Schleiergasse 20, A-1100 Wien Austria  
Tel: +43 (0)1 602 03900  
Fax: +43 (0)1 602 039051

## CYPRUS

NAKAS Music Cyprus Ltd.  
31C Nikis Ave., 1086 Nicosia  
Tel: +357 (0)22 510 477  
Fax: +357 (0)22 511 080

## CZECH REPUBLIC

Yamaha Music Europe GmbH  
Branch Austria (Central and Eastern Europe)  
Schleiergasse 20, A-1100 Wien Austria  
Tel: +43 (0)1 602 03900  
Fax: +43 (0)1 602 039051

## DENMARK

YS Copenhagen Liaison Office  
(Yamaha Scandinavia AB Filial Denmark)  
Generatorvej 6A, 2730 Herlev, Denmark  
Tel: +45 44 92 49 00  
Fax: +45 44 54 47 09

## ESTONIA

Yamaha Music Europe GmbH  
(Branch Poland)  
ul. 17 Sycznia 56  
PL-02-146 Warszawa Poland  
Tel: +48 (0)22 500 29 25  
Fax: +48 (0)22 500 29 30

## ICELAND

(For Musical Instrument)  
HLJODFAERAHUSID EHF  
Sidumula 20  
108 Reykjavik, Iceland  
Tel: +354 525 50 50  
Fax: +354 568 65 14

(For Pro Audio)

Yamaha Scandinavia AB  
J A Wettergrens gata 1  
Västra Frölunda, Sweden  
(Box 300 53, 400 43 Göteborg  
Sweden - Postal Address)  
Tel: +46 (0)31 893400  
Fax: +46 (0)31 454026

## IRELAND (REPUBLIC OF IRELAND)

Yamaha Music UK Ltd.  
Sherbourne Drive  
Tilbrook, Milton Keynes MK7 8BL  
United Kingdom  
Tel: +353 (0) 1526 2449  
Fax: +44 (0) 1908 369278

## ITALY

Yamaha Musica Italia s.p.a.  
Viale Italia 88  
20020, Lainate (Milano), Italy  
Tel: +39 (0)02 93577 1  
Fax: +39 (0)02 937 0956

## LATVIA

Yamaha Music Europe GmbH  
Sp. z o.o. Oddział w Polsce  
(Branch Poland)  
ul. 17 Sycznia 56  
PL-02-146 Warszawa Poland  
Tel: +48 (0)22 500 29 25  
Fax: +48 (0)22 500 29 30

## LIECHTENSTEIN

Yamaha Music Europe GmbH, Rellingen,  
Branch Switzerland in Zurich  
Seefeldstrasse 94, CH-8008  
Zürich, Switzerland  
Tel: +41 (0)44 3878080  
Fax: +41 (0)44 3833918

## LITHUANIA

Yamaha Music Europe GmbH  
Sp. z o.o. Oddział w Polsce  
(Branch Poland)  
ul. 17 Sycznia 56  
PL-02-146 Warszawa Poland  
Tel: +48 (0)22 500 29 25  
Fax: +48 (0)22 500 29 30

## LUXEMBOURG

Yamaha Music Europe  
Branch Benelux  
Clarissenhof 5b NL, 4133 AB, Vianen  
The Netherlands  
Tel: +31 (0)347 358040  
Fax: +31 (0)347 358060

## MALTA

Olimpus Music Ltd.  
The Emporium, Level 3, St. Louis Street  
Msida MSD06  
Tel: +356 (0)2133 2093  
Fax: +356 (0)2133 2144

## NETHERLANDS

Yamaha Music Europe  
Branch Benelux  
Clarissenhof 5b NL, 4133 AB, Vianen  
The Netherlands  
Tel: +31 (0)347 358040  
Fax: +31 (0)347 358060

## NORWAY

YS Oslo Liaison Office  
(Yamaha Scandinavia AB Filial Norway)  
Grini Naeringspark 1  
1361 Osløstas, Norway  
Tel: +47 67 16 77 70  
Fax: +47 67 16 77 79

## POLAND

YAMAHA Music Europe GmbH  
Sp. z o.o. Oddział w Polsce  
ul. 17 Sycznia 56  
02-146 WARSZAWA/POLSKA  
Tel: +48 (0)22 500 29 25  
Fax: +48 (0)22 500 29 30

## PORTUGAL

Yamaha Música Ibérica, S.A.U.  
Sucursal Portuguesa  
Rua Alfredo da Silva  
2610-016 Amadora, Portugal  
Tel: +351 214 704 330  
Fax: +351 214 718 220

## ROMANIA

Yamaha Music Europe GmbH  
Branch Austria (Central and Eastern Europe)  
Schleiergasse 20, A-1100 Wien Austria  
Tel: +43 (0)1 602 03900  
Fax: +43 (0)1 602 039051

## SLOVAKIA

Yamaha Music Europe GmbH  
Branch Austria (Central and Eastern Europe)  
Schleiergasse 20, A-1100 Wien Austria  
Tel: +43 (0)1 602 03900  
Fax: +43 (0)1 602 039051

## SLOVENIA

Yamaha Music Europe GmbH  
Branch Austria (Central and Eastern Europe)  
Schleiergasse 20, A-1100 Wien Austria  
Tel: +43 (0)1 602 03900  
Fax: +43 (0)1 602 039051

## SPAIN

Yamaha Música Ibérica, S.A.U.  
Ctra. de la Corona km.17, 200  
28230 Las Rozas de Madrid, Spain  
Tel: +34 902 39 8888  
Fax: +34 91 638 4660

## SWEDEN

Yamaha Scandinavia AB  
J A Wettergrens gata 1  
Västra Frölunda, Sweden  
(Box 300 53, 400 43 Göteborg  
Sweden - Postal Address)  
Tel: +46 (0)31 893400  
Fax: +46 (0)31 454026

## SWITZERLAND

Yamaha Music Europe GmbH, Rellingen,  
Branch Switzerland in Zurich  
Seefeldstrasse 94, CH-8008  
Zürich, Switzerland  
Tel: +41 (0)44 3878080  
Fax: +41 (0)44 3833918

## UNITED KINGDOM

Yamaha Music UK Ltd.  
Sherbourne Drive  
Tilbrook, Milton Keynes MK7 8BL  
United Kingdom  
Tel: +44 (0) 870 4445575  
Fax: +44 (0) 1908 369278

# VORSICHTSMASSNAHMEN

## BITTE SORGFÄLTIG DURCHLESEN, EHE SIE FORTFAHREN

\* Bitte heben Sie dieses Handbuch sorgfältig auf, damit Sie später einmal nachschlagen können.



## WARNUNG

Beachten Sie stets die nachstehend aufgelisteten Vorsichtsmaßnahmen, um mögliche schwere Verletzungen oder sogar tödliche Unfälle infolge eines elektrischen Schlags, von Kurzschlüssen, Feuer oder anderen Gefahren zu vermeiden. Zu diesen Vorsichtsmaßnahmen gehören die folgenden Punkte, die jedoch keine abschließende Aufzählung darstellen:

### Netzanschluss/Netzkabel

- Verlegen Sie das Netzkabel niemals in der Nähe von Wärmequellen, etwa Heizkörpern oder Heizstrahlern, biegen Sie es nicht übermäßig und beschädigen Sie es nicht auf sonstige Weise, stellen Sie keine schweren Gegenstände darauf und verlegen Sie es nicht an einer Stelle, wo jemand darauf treten, darüber stolpern oder etwas darüber rollen könnte.
- Schließen Sie das Instrument nur an die auf ihm angegebene Netzspannung an. Die erforderliche Spannung ist auf dem Typenschild des Instruments aufgedruckt.
- (YDP-141) Verwenden Sie ausschließlich den angegebenen Adapter (Seite 38). Die Verwendung eines nicht adäquaten Adapters kann zu einer Beschädigung oder Überhitzung des Instruments führen.
- (YDP-161) Verwenden Sie ausschließlich das mitgelieferte Netzkabel bzw. den Netzstecker.
- Überprüfen Sie regelmäßig den Zustand des Netzsteckers, und entfernen Sie Schmutz oder Staub, der sich eventuell darauf angesammelt hat.

### Öffnen verboten!

- Dieses Instrument enthält keine vom Anwender zu wartenden Teile. Versuchen Sie nicht, das Instrument zu öffnen oder die inneren Komponenten zu entfernen oder auf irgendeine Weise zu ändern. Sollte einmal eine Fehlfunktion auftreten, so nehmen Sie es sofort außer Betrieb und lassen Sie es von einem qualifizierten Yamaha-Kundendiensttechniker prüfen.

### Vorsicht mit Wasser

- Setzen Sie das Instrument nicht Regen aus und verwenden Sie es nicht in der Nähe von Wasser bzw. in einer feuchten oder nassen Umgebung. Stellen Sie auf dem Instrument keine Behälter mit Flüssigkeit ab, die durch Verschütten ins Innere gelangen könnte. Wenn eine Flüssigkeit wie z. B. Wasser in das Instrument gelangt, schalten Sie sofort die Stromversorgung aus und ziehen Sie das Netzkabel aus der Steckdose. Lassen Sie das Instrument anschließend von einem qualifizierten Yamaha-Kundendiensttechniker überprüfen.
- Schließen Sie den Netzstecker niemals mit nassen Händen an oder ziehen Sie ihn heraus.

### Brandschutz

- Stellen Sie keine brennenden Gegenstände (z. B. Kerzen) auf dem Instrument ab. Ein brennender Gegenstand könnte umfallen und einen Brand verursachen.

### Falls Sie etwas Ungewöhnliches am Instrument

- Wenn eines der folgenden Probleme auftritt, schalten Sie unverzüglich den Netzschalter aus und ziehen Sie den Netzstecker aus der Steckdose. Lassen Sie das Gerät anschließend von einem qualifizierten Yamaha-Kundendiensttechniker überprüfen.
  - Netzkabel oder Netzstecker sind zerfasert oder beschädigt.
  - Das Instrument sendet ungewöhnliche Gerüche oder Rauch ab.
  - Ein Gegenstand ist in das Instrument gefallen.
  - Während der Verwendung des Instruments kommt es zu einem plötzlichen Tonausfall.



## VORSICHT

**Beachten Sie stets die nachstehend aufgelisteten grundsätzlichen Vorsichtsmaßnahmen, um mögliche Verletzungen bei Ihnen oder anderen Personen oder aber Schäden am Instrument oder an anderen Gegenständen zu vermeiden. Zu diesen Vorsichtsmaßnahmen gehören die folgenden Punkte, die jedoch keine abschließende Aufzählung darstellen:**

### Netzanschluss/Netzkabel

- Schließen Sie das Instrument niemals über einen Mehrfachanschluss an eine Netzsteckdose an. Dies kann zu einem Verlust der Klangqualität führen und möglicherweise auch zu Überhitzung in der Netzsteckdose.
- Fassen Sie den Netzstecker nur am Stecker selbst und niemals am Kabel an, wenn Sie ihn vom Instrument oder von der Steckdose abziehen. Wenn Sie am Kabel ziehen, kann dieses beschädigt werden.
- Ziehen Sie bei Nichtbenutzung des Instruments über einen längeren Zeitraum oder während eines Gewitters den Netzstecker aus der Steckdose.

### Zusammenbau

- Lesen Sie sich die beigelegte Dokumentation aufmerksam durch. In der Dokumentation wird der Montagevorgang erklärt. Die Missachtung der richtigen Reihenfolge bei der Montage des Instruments kann zur Beschädigung des Instruments oder sogar zu Verletzungen führen.

### Aufstellort

- Achten Sie auf einen sicheren Stand des Instruments, um ein unabsichtliches Umstürzen zu vermeiden.
- Entfernen Sie alle angeschlossenen Kabel, bevor Sie das Instrument bewegen.
- Vergewissern Sie sich beim Aufstellen des Produkts, dass die von Ihnen verwendete Netzsteckdose gut erreichbar ist. Sollten Probleme auftreten oder es zu einer Fehlfunktion kommen, schalten Sie das Instrument sofort aus, und ziehen Sie den Stecker aus der Steckdose. Auch dann, wenn das Produkt ausgeschaltet ist, wird es minimal mit Strom versorgt. Falls Sie das Produkt für längere Zeit nicht nutzen möchten, sollten Sie unbedingt das Netzkabel aus der Netzsteckdose ziehen.

### Verbindungen

- Bevor Sie das Instrument an andere elektronische Komponenten anschließen möchten, schalten Sie alle Geräte aus. Stellen Sie zunächst alle Lautstärkeregler an den Geräten auf Minimum, bevor Sie die Geräte ein- oder ausschalten.
- Sie sollten die Lautstärke grundsätzlich an allen Geräten zunächst auf die Minimalstufe stellen und beim Spielen des Instruments allmählich erhöhen, bis der gewünschte Pegel erreicht ist.

Yamaha haftet nicht für Schäden, die auf eine nicht ordnungsgemäße Bedienung oder Änderungen am Instrument zurückzuführen sind, oder für den Verlust oder die Zerstörung von Daten.

Schalten Sie das Instrument immer aus, wenn Sie es nicht verwenden.

### YDP-141

Auch in der „Bereitschaft“-Stellung des Netzschalters wird das Instrument minimal mit Strom versorgt. Falls Sie das Instrument für längere Zeit nicht nutzen möchten, sollten Sie unbedingt das Netzkabel aus der Steckdose ziehen.

### YDP-161/141

Die Seriennummer dieses Produkts befindet sich an der Unterseite des Geräts. Sie sollten diese Seriennummer an der unten vorgeesehenen Stelle eintragen und dieses Handbuch als dauerhaften Beleg für Ihren Kauf aufbewahren, um im Fall eines Diebstahls die Identifikation zu erleichtern.

**Modell Nr.** \_\_\_\_\_

**Seriennr.** \_\_\_\_\_

(Unterseite)

### Vorsicht bei der Handhabung

- Stecken Sie weder einen Finger noch eine Hand in Schlitze an der Tastaturabdeckung oder am Instrument. Achten Sie auch darauf, sich an der Tastaturabdeckung nicht die Finger einzuklemmen.
- Stecken Sie niemals Papier oder Metall oder andere Gegenstände zwischen die Schlitze der Tastaturabdeckung, des Bedienfelds oder der Tastatur.
- Stützen Sie sich nicht mit dem Körpergewicht auf dem Instrument ab, und stellen Sie keine schweren Gegenstände darauf ab. Üben Sie keine übermäßige Gewalt auf Tasten, Schalter oder Stecker aus.
- Verwenden Sie die Kopfhörer des Instruments/Geräts nicht über eine längere Zeit mit zu hohen oder unangenehmen Lautstärken. Hierdurch können bleibende Hörschäden auftreten. Falls Sie Gehörverlust bemerken oder ein Klingeln im Ohr feststellen, lassen Sie sich von Ihrem Arzt beraten.

### Verwenden der Sitzbank (falls diese im Lieferumfang enthalten ist)

- Achten Sie auf einen sicheren Stand der Bank, damit sie nicht versehentlich umstürzt.
- Spielen Sie nicht unvorsichtig mit der Bank und stellen Sie sich nicht auf die Bank. Die Verwendung der Bank als Werkzeug oder Trittleiter oder für andere Zwecke kann zu Unfällen oder Verletzungen führen.
- Es sollte immer nur eine Person auf der Bank sitzen, um die Möglichkeit eines Unfalls oder von Verletzungen zu vermeiden.
- Wenn die Schrauben der Bank sich nach längerer Benutzung lockern, so ziehen Sie die Schrauben regelmäßig mit Hilfe des mitgelieferten Werkzeugs fest.

# Über diese Bedienungsanleitung

Vielen Dank für den Kauf dieses Yamaha-Digitalpianos! Wir empfehlen Ihnen, diese Anleitung sorgfältig zu lesen, damit Sie die anspruchsvollen und praktischen Funktionen Ihres neuen Digitalpianos voll ausnutzen können.

Außerdem empfehlen wir Ihnen, dieses Handbuch an einem sicheren und leicht zugänglichen Ort aufzubewahren, um später darin nachschlagen zu können.

Sie erhalten die folgenden Anschauungsmaterialien zusammen mit Ihrem Digitalpiano.

## Mitgelieferte Dokumente

 **Bedienungsanleitung (dieses Handbuch)**

 **Quick Operation Guide (gesondertes Blatt)**

Dieser Guide beschreibt die einzelnen Funktionen, die den Bedientasten und der Tastatur zugewiesen sind.

## Online-Materialien (herunterladbar aus dem Internet)

Die folgenden Anschauungsmaterialien können von der Yamaha Manual Library heruntergeladen werden. Rufen Sie die Yamaha Manual Library auf, und geben Sie im Feld „Model Name“ die Bezeichnung Ihres Modells ein (zum Beispiel YDP-161), um nach den Bedienungsanleitungen suchen zu können.

**Yamaha Manual Library** <http://www.yamaha.co.jp/manual/>

 **Datenheft**

Die Datenliste enthält Informationen über MIDI, wie beispielsweise das MIDI-Datenformat und die MIDI-Implementierungstabelle.

 **Grundlagenwissen zu MIDI (nur auf Englisch, Französisch, Deutsch und Spanisch)**

Wenn Sie mehr über MIDI und seine Einsatzmöglichkeiten wissen möchten, können Sie in diesem Einführungsbuch nachlesen.

## HINWEIS

Um mögliche Beschädigungen des Produkts, der Daten oder anderen Eigentums zu vermeiden, befolgen Sie die nachstehende Hinweise.

### ■ Handhabung und Wartung

- Benutzen Sie das Instrument nicht in der Nähe von Fernsehgeräten, Radios, Stereoanlagen, Mobiltelefonen oder anderen elektrischen Geräten. Anderenfalls kann durch das Instrument oder die anderen Geräte ein Rauschen entstehen.
- Setzen Sie das Instrument weder übermäßigem Staub oder Vibrationen noch extremer Kälte oder Hitze aus (beispielsweise direktem Sonnenlicht, in der Nähe einer Heizung oder tagsüber in einem Fahrzeug), um eine mögliche Verformung des Instrumentenkörpers oder eine Beschädigung der eingebauten Komponenten zu vermeiden.
- Stellen Sie keine Gegenstände aus Vinyl, Kunststoff oder Gummi auf dem Instrument ab. Hierdurch können Verfärbungen des Bedienfeldes oder der Tasten entstehen.
- Benutzen Sie zur Reinigung des Instruments ein weiches, trockenes Tuch. Verwenden Sie keine Verdüner, Lösungsmittel, Reinigungsflüssigkeiten oder mit chemischen Substanzen imprägnierten Reinigungstücher.
- Bei starken Temperatur- oder Luftfeuchtigkeitsschwankungen kann sich Wasser durch auftretende Kondensation auf der Oberfläche des Instruments sammeln. Die Holzflächen des Instruments saugen das Kondensationswasser auf und können dadurch beschädigt werden. Wischen Sie Kondensationswasser daher sofort mit einem weichen Tuch ab.

### ■ Speichern von Daten

Gespeicherte Daten können durch eine Fehlfunktion oder durch falsche Bedienung verloren gehen. Speichern Sie wichtige Daten auf einem externen Gerät wie einem Computer.

## Informationen

### ■ Über Copyrights

- Das Kopieren von im Handel erhältlichen Musikdaten, einschließlich, jedoch ohne darauf beschränkt zu sein, MIDI- und/oder Audio-Daten, ist mit Ausnahme für den privaten Gebrauch strengstens untersagt.
- Dieses Produkt enthält und bündelt Computerprogramme und Inhalte, die von Yamaha urheberrechtlich geschützt sind oder für die Yamaha die Lizenz zur Benutzung der urheberrechtlich geschützten Produkte von Dritten besitzt. Dieses urheberrechtlich geschützte Material umfasst ohne Einschränkung sämtliche Computersoftware, Styles-Dateien, MIDI-Dateien, WAVE-Dateien, Musikpartituren und Tonaufzeichnungen. Jede nicht genehmigte Benutzung von solchen Programmen und Inhalten, die über den persönlichen Gebrauch hinausgeht, ist gemäß den entsprechenden Gesetzen nicht gestattet. Jede Verletzung des Urheberrechts wird strafrechtlich verfolgt. DAS ANFERTIGEN, WEITERGEBEN ODER VERWENDEN ILLEGALER KOPIEN IST VERBOTEN.

### ■ Über Funktionen/Daten, die Bestandteil des Instruments sind

- Die Länge bzw. das Arrangement von einigen der Preset-Songs wurde bearbeitet, weswegen sie möglicherweise etwas anders klingen als die Original-Songs.

### ■ Über diese Bedienungsanleitung

- Die in dieser Bedienungsanleitung gezeigten Abbildungen dienen lediglich zur Veranschaulichung und können vom tatsächlichen Aussehen an Ihrem Gerät abweichen.
- Windows ist in den USA und anderen Ländern ein eingetragenes Warenzeichen der Microsoft(R) Corporation.
- Die in diesem Handbuch erwähnten Firmen- und Produktnamen sind Warenzeichen bzw. eingetragene Warenzeichen der betreffenden Firmen.

# Inhalt

---

## **Einführung**

**Über diese Bedienungsanleitung** ..... 6

**Inhalt** ..... 7

**Funktionsmerkmale** ..... 8

**Zubehör** ..... 8

**Bedienelemente und Anschlüsse** ..... 9

**Vor der Verwendung  
des Digitalpianos** ..... 10

Tastaturabdeckung ..... 10

Notenablage ..... 10

Einschalten des Instruments ..... 11

Einstellen der Lautstärke ..... 12

Verwendung von Kopfhörern ..... 12

## **Referenz**

**Anhören der Demo-Songs** ..... 13

**Anhören der 50 Preset-Songs  
für Klavier** ..... 14

**Anhören von Songs, die vom Computer  
heruntergeladen wurden** ..... 15

**Auswählen und Spielen von Voices** ..... 16

Auswählen von Voices ..... 16

Benutzung der Pedale ..... 17

Damper Resonance (YDP-161) ..... 17

Verwenden von Klangvariationen – Reverb ..... 18

Kombinieren von zwei Voices (Dual-Modus) ..... 19

Transponierung ..... 20

Feinabstimmen der Tonhöhe ..... 20

Verwenden des Metronoms ..... 21

Einstellen der Anschlagdynamik  
(Anschlagempfindlichkeit) der Tastatur ..... 22

**Aufzeichnen Ihres Spiels** ..... 23

Aufzeichnen Ihres Spiels ..... 23

Wiedergabe aufgezeichneter Spieldaten ..... 25

Löschen aufgezeichneter Spieldaten ..... 25

**Bestimmten Part anhören /  
Einhändigen Part üben** ..... 26

**Anschließen von MIDI-Instrumenten** ..... 27

Über MIDI ..... 27

Fähigkeiten von MIDI ..... 27

Anschließen des Digitalpianos an einen Computer ..... 28

Übertragen von Song-Daten zwischen  
dem Computer und dem Digitalpiano ..... 28

Daten sichern und Einstellungen initialisieren ..... 29

**MIDI-Funktionen** ..... 30

Auswahl des MIDI-Sende-/Empfangskanals ..... 30

Local Control ON/OFF ..... 30

Program Change ON/OFF ..... 31

Control Change ON/OFF ..... 31

**Fehlerbehebung** ..... 32

**Optionen** ..... 32

**Montage des Keyboardständers** ..... 33

**INDEX** ..... 37

## **Anhang**

**Technische Daten** ..... 38

# Funktionsmerkmale

## ■ Dynamisches AWM-Stereo-Sampling

Das Digitalpiano YDP-161/141 von Yamaha enthält viele verschiedenartige Sounds, die mit dem von Yamaha entwickelten Sampling-Tonerzeugungssystem „AWM Dynamic Stereo Sampling“ erzeugt wurden.

AWM (Advanced Wave Memory) ist ein Sampling-System, das einen Klang erzeugt, der dem eines akustischen Instruments sehr ähnlich ist, indem die Instrumentenklänge mit Digitaltechnik aufgenommen und hochwertige digitale Filter auf die Audio-Samples angewendet werden.

Die Wellenform des Klanges, die durch Anschlagen einer Taste auf einem Klavier oder Flügel entsteht, variiert mit der Stärke des Anschlags von pianissimo bis fortissimo. Das AWM Dynamic Stereo Sampling kann solche dynamischen Nuancen durch Aufnahme von Samples mit verschiedener Anschlagsstärke reproduzieren. Je höher die Anzahl der verwendeten Samples ist, um so größer sind die dynamischen und musikalischen Ausdrucksmöglichkeiten.

## ■ GH- (Graded Hammer) und GHS- (Graded Hammer Standard) Tastatur

Eine spezielle Graded-Hammer-Tastatur beim YDP-161 und eine Graded-Hammer-Standardtastatur beim YDP-141 bieten einen abgestuft gewichteten Anschlag und hohe Dynamik über den gesamten Tastaturbereich. Die Tastaturen reagieren auf einen schwereren Anschlag im unteren Bereich der Tastatur und auf leichteren Anschlag im oberen Bereich. Dadurch entsteht ein naturgetreues Spielgefühl wie auf einem echten Flügel.

Die Graded-Hammer-Tastatur bietet auch eine hervorragende Spielbarkeit für Tremolo und andere Repetitionstechniken.

## ■ Nützliche Funktion zum Üben

Ihr Digitalpiano verfügt über eine Part-Stummschaltung. Sie können die Parts für die linke und rechte Hand aufnehmen und sie anschließend getrennt als Part der linken und der rechten Hand spielen. Sie können auch einen Part für eine Hand üben, während Sie den Part für die andere Hand aus einem der 50 Preset-Songs spielen.

Ein eingebautes Metronom unterstützt Sie beim Üben und hilft, den Takt genau einzuhalten.

# Zubehör

- Bedienungsanleitung (dieses Handbuch)
- Quick Operation Guide (gesondertes Blatt)
- „50 Greats for the Piano“ (Notenheft)
- Yamaha-Anwender-Registrierungsformular für das Produkt\*1
- Bank\*2
- Netzkabel (YDP-161)
- Netzadapter (YDP-141)\*2

\*1 Die PRODUCT-ID auf dem Blatt benötigen Sie zum Ausfüllen des Anwender-Registrierungsformulars.

\*2 Je nach Region im Lieferumfang enthalten oder optional

## ■ Stimmen des Instruments

Im Gegensatz zu einem akustischen Klavier oder Flügel muss dieses Instrument nicht gestimmt werden. Es bleibt immer perfekt gestimmt.

## ■ Transport

Bei einem Umzug können Sie dieses Instrument zusammen mit Ihrem sonstigen Hausrat transportieren. Das Instrument kann im aufgebauten Zustand transportiert werden, oder Sie können es in seine Einzelteile zerlegen.

Transportieren Sie die Tastatur horizontal. Lehnen Sie sie nicht gegen eine Wand, und stellen Sie sie nicht auf eine der Seitenflächen. Setzen Sie das Instrument keiner übermäßigen Vibration oder starken Stößen aus.



# Bedienelemente und Anschlüsse

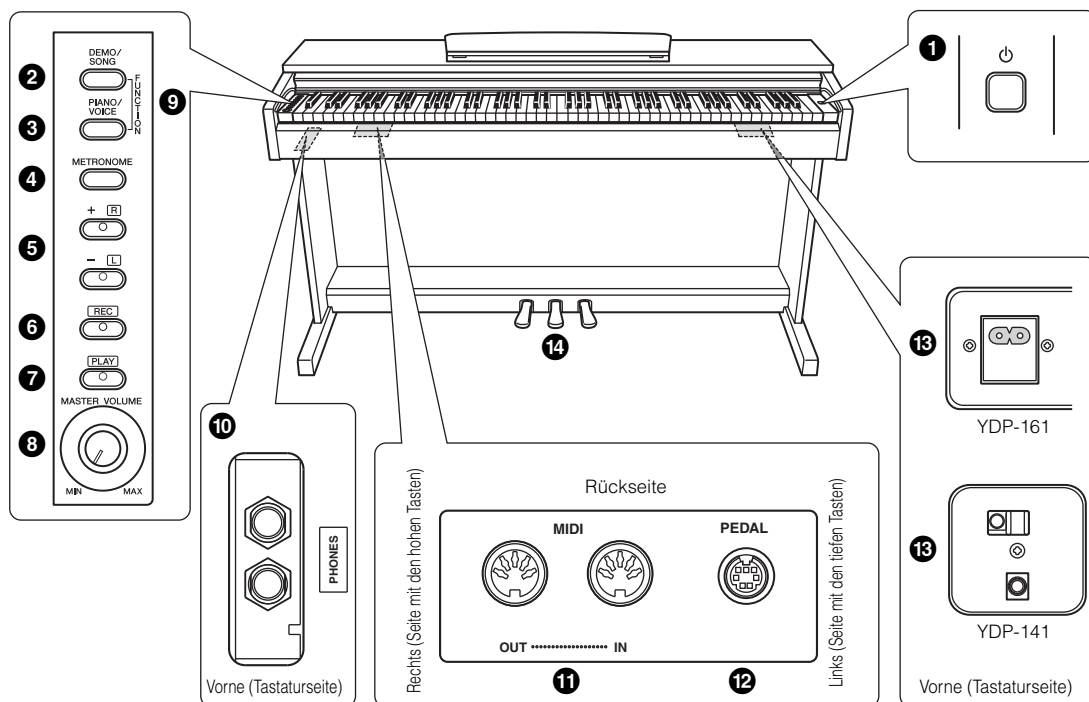

- 1 [ ] Schalter .....Seite 11**  
Netzschalter (YDP-161) / Standby/On-Schalter (YDP-141)  
Dieser Schalter schaltet das Gerät ein ( ) oder aus (YDP-161), Betriebsbereitschaft (YDP-141) ( ).
- 2 [DEMO/SONG]-Taste ..... Seite 13**  
Hören Sie sich einen Demo-Song für jede Voice und die 50 Preset-Songs für Klavier an.
- 3 [PIANO/VOICE]-Taste ..... Seite 16**  
Mit dieser Taste können Sie eine von 10 (YDP-161) oder 6 (YDP-141) Voices auswählen. Sie können auch zwei Voices miteinander kombinieren oder einen Halltyp auswählen.
- 4 [METRONOME]-Taste ..... Seite 21**  
Steuern Sie die Metronom-Funktionen.
- 5 [+ R]-, [- L]-Tasten ..... Seite 13, 16, 23**  
Mit diesen Tasten können Sie einen Preset-Song für die Wiedergabe auswählen. Mit ihnen können Sie auch die Voice umschalten oder das Tempo ändern.  
Wenn Sie während der Wiedergabe des Songs die Tasten [+ R] oder [- L] drücken und gleichzeitig die [PLAY]-Taste gedrückt halten, wird in dem Song jeweils ein Part ein- oder ausgeschaltet.
- 6 [REC]-Taste ..... Seite 23**  
Nehmen Sie Ihr Spiel auf.
- 7 [PLAY]-Taste ..... Seite 25**  
Geben Sie Ihr aufgezeichnetes Spiel wieder.
- 8 [MASTER VOLUME]-Regler .....Seite 12**  
Stellen Sie mit Hilfe dieses Drehreglers den Lautstärkepegel ein.
- 9 [FUNCTION] ..... Seite 20, 30**  
Halten Sie die [DEMO/SONG]- und [PIANO/VOICE]-Tasten gedrückt, und drücken Sie zum Einstellen der MIDI- oder „Transpose“-Parameter die entsprechenden Tasten.
- 10 [PHONES]-Buchse .....Seite 12**  
Zu Übungszwecken können Sie hier einen handelsüblichen Stereo-Kopfhörer anschließen.
- 11 MIDI-Buchsen [IN] [OUT] ..... Seite 27**  
Hier können Sie ein MIDI-Gerät anschließen, um verschiedene MIDI-Funktionen zu nutzen.
- 12 [PEDAL]-Buchse ..... Seite 35**  
Schließen Sie das Pedalkabel an.
- 13 [AC IN]-, (YDP-161), DC IN- (YDP-141) Buchse ..... Seite 35**  
(YDP-161) Schließen Sie hier das Netzkabel an.  
(YDP-141) Schließen Sie hier den mitgelieferten Netzadapter an.
- 14 Pedale .....Seite 17**  
Verwenden Sie diese Pedale, wenn Sie Noten ausklingen lassen oder mit weicherem Klang spielen möchten.

# Vor der Verwendung des Digitalpianos

## Tastaturabdeckung

### So öffnen Sie die Tastaturabdeckung:

Heben Sie die Abdeckung etwas an, und schieben Sie sie nach hinten.

### So schließen Sie die Tastaturabdeckung:

Ziehen Sie die Abdeckung zu sich heran, und senken Sie die Abdeckung behutsam über die Tasten.

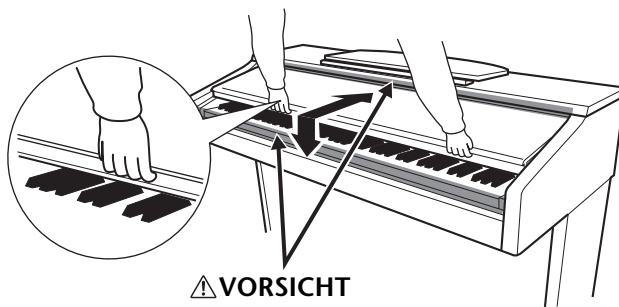

#### ⚠ VORSICHT

Achten Sie darauf, sich beim Öffnen oder Schließen der Abdeckung nicht die Finger einzuklemmen.

#### ⚠ VORSICHT

- Halten Sie die Abdeckung mit beiden Händen fest, wenn Sie sie öffnen oder schließen. Lassen Sie sie erst los, wenn sie vollständig geöffnet oder geschlossen ist. Achten Sie darauf, dass sich zwischen Abdeckung und Instrument niemand (weder Sie noch andere, vor allem aber keine Kinder) die Finger einklemmt.
- Legen Sie auf der Tastaturabdeckung keine Gegenstände wie Metallteile oder Papier ab. Kleine Gegenstände, die auf der Tastaturabdeckung abgelegt werden, können beim Öffnen der Abdeckung in das Instrument hineinfallen, und unter Umständen ist es anschließend äußerst schwierig oder gar unmöglich, sie daraus zu entfernen. Mögliche Folgen sind ein elektrischer Schlag, ein Kurzschluss, Feuer oder andere schwerwiegende Schäden am Instrument. Sollte dies geschehen, schalten Sie das Instrument sofort aus, und ziehen Sie den Netzstecker aus der Steckdose. Das Instrument muss anschließend von einem qualifizierten Yamaha-Techniker überprüft werden.

## Notenablage

### So klappen Sie die Notenablage auf:

- 1 Heben Sie den Notenständer an, und ziehen Sie ihn so weit wie möglich zu sich heran.
- 2 Klappen Sie die beiden Metallstützen links und rechts an der Rückseite der Notenablage herunter.
- 3 Senken Sie die Notenablage ab, bis sie auf den Metallstützen liegt.

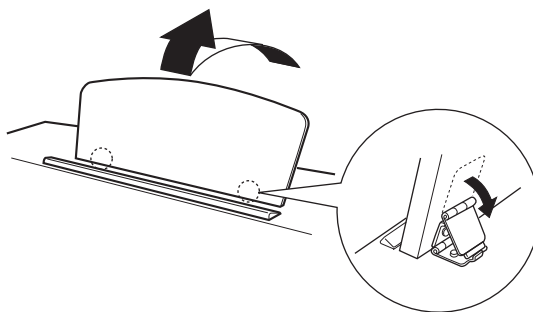

### So klappen Sie die Notenablage zusammen:

- 1 Ziehen Sie die Notenablage so weit wie möglich zu sich heran.
- 2 Heben Sie die beiden Metallstützen an der Rückseite des Notenständers nach oben.
- 3 Senken Sie die Notenablage langsam nach hinten ab, bis sie aufliegt.

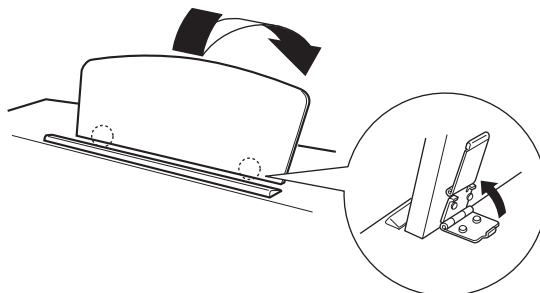

#### ⚠ VORSICHT

- Benutzen Sie den Notenständer nicht in halb aufgeklappter Position. Wenn Sie die Notenablage herunterklappen, lassen Sie sie nicht auf das Instrument fallen, sondern legen Sie sie vorsichtig ab.

# Einschalten des Instruments

- 1 Vergewissern Sie sich, dass der Schalter [⏻] ausgeschaltet ist.**
- 2 Vergewissern Sie sich, dass das Netzkabel an den Anschluss an der Rückseite angeschlossen ist (Seite 35).**
- 3 Stecken Sie den Stecker am anderen Ende des Netzkabels in eine gewöhnliche Netzsteckdose.**
- 4 Drücken Sie den Schalter [⏻] rechts neben der Tastatur, um das Gerät einzuschalten.**  
Die Netzanzeige links unterhalb der Tastatur leuchtet auf.

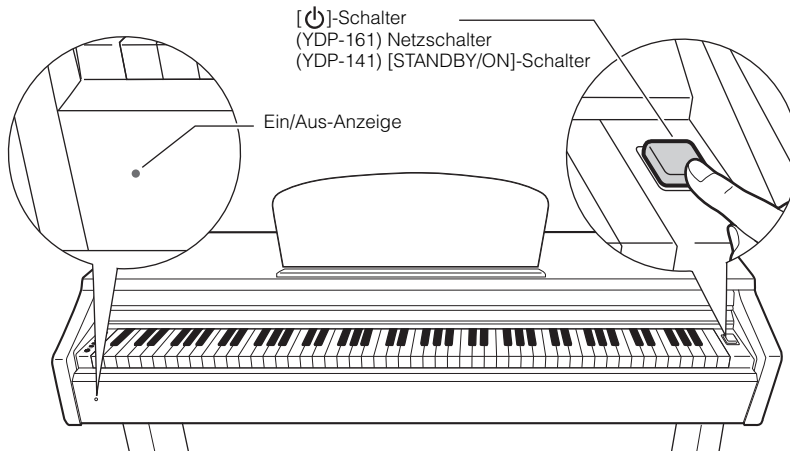

Drücken Sie den Schalter [⏻] nochmals, um das Gerät auszuschalten.  
Die Netzanzeige erlischt.

## ⚠️ WARNUNG (YDP-161)

- Vergewissern Sie sich, dass Ihr Digitalpiano für die Wechselspannung ausgelegt ist, die in dem Gebiet, in dem Sie das Instrument verwenden möchten, zur Verfügung steht. (Der Spannungsbereich ist auf dem Typenschild auf der Unterseite angegeben). In einigen Regionen ist auf der Unterseite der Haupteinheit in der Nähe des Netzkabels ein Spannungsumschalter angebracht. Vergewissern Sie sich, dass der Spannungswähler auf die Spannung Ihres lokalen Stromnetzes eingestellt ist. Der Anschluss des Instruments an eine falsche Versorgungsspannung kann die Schaltkreise im Instrument erheblich beschädigen und sogar zu einem Stromschlag führen!
- Verwenden Sie nur das mit dem Instrument gelieferte Netzkabel. Falls dieses Kabel nicht vorhanden oder beschädigt ist und Sie einen Ersatz benötigen, wenden Sie sich bitte an Ihren Yamaha-Händler. Wenn Sie einen ungeeigneten Adapter verwenden, besteht Feuergefahr und das Risiko von Stromschlägen!
- Der Typ des mit dem Instrument mitgelieferten Netzkabels ist abhängig vom Land, in dem das Instrument erworben wurde. (In manchen Ländern wird u.U. ein zur dort üblichen Steckernorm passender Steckdosenadapter mitgeliefert.) Nehmen Sie KEINE Änderungen an dem mit dem Instrument mitgelieferten Netzstecker vor. Falls der Stecker nicht in die Steckdose passt, lassen Sie von einem qualifizierten Elektriker eine geeignete Steckdose anbringen.

## ⚠️ WARNUNG (YDP-141)

- Benutzen Sie in jedem Fall eine ordnungsgemäß installierte Netzsteckdose.
- Verwenden Sie auf jeden Fall einen als geeignet angegebenen Netzadapter. Die Verwendung eines anderen Netzadapters kann Fehlfunktion, Überhitzung oder einen Brand verursachen.

## ⚠️ VORSICHT (YDP-161/141)

- Selbst wenn der [⏻]-Schalter ausgeschaltet wurde, fließt eine geringe Menge Strom.
- Wenn Sie das Instrument voraussichtlich längere Zeit nicht verwenden, oder wenn möglicherweise Blitzgefahr besteht, sollten Sie unbedingt das Netzkabel aus der Netzsteckdose ziehen.

## Einstellen der Lautstärke

Nach Beginn der Song-Wiedergabe können Sie mit dem Regler [MASTER VOLUME] die gewünschte Lautstärke einstellen.



### **⚠ VORSICHT**

- Verwenden Sie dieses Instrument nicht über eine längere Zeit mit hoher Lautstärke, um Hörschäden zu vermeiden.

## Verwendung von Kopfhörern

Schließen Sie ein Paar Kopfhörer an eine der [PHONES]-Buchsen an.

Das Gerät verfügt über zwei [PHONES]-Buchsen.

Sie können zwei normale Stereokopfhörer anschließen. (Wenn Sie nur einen Kopfhörer verwenden, spielt es keine Rolle, an welcher der beiden Buchsen Sie ihn anschließen.)

Die Lautsprecher werden automatisch ausgeschaltet, sobald ein Stecker in diese Buchse gesteckt wird.

### **⚠ VORSICHT**

Spielen Sie das Instrument nicht für längere Zeit mit Kopfhörern und hoher Lautstärke, Sie könnten Ihr Gehör schädigen.

### **Kopfhörerbügel verwenden (nur für YDP-161)**

Sie können die Kopfhörer an diesem Instrument aufhängen. Unter „Montage des Keyboard-Ständers“ auf Seite 36 finden Sie die Anleitung zum Installieren des Kopfhörerbügels.

### **HINWEIS**

Hängen Sie nichts anderes als Kopfhörer an den Bügel. Andernfalls kann dieses Instrument oder die Hängevorrichtung beschädigt werden.

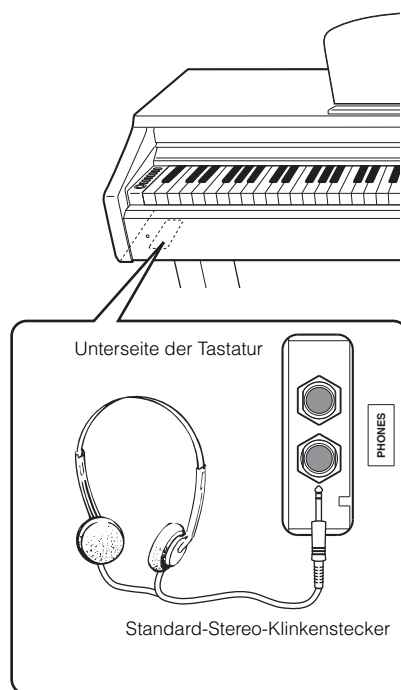

# Anhören der Demo-Songs

Die Demo-Songs demonstrieren alle Voices dieses Instruments auf eindrucksvolle Weise.

## 1 Drücken Sie die [DEMO/SONG]-Taste, um die Wiedergabe zu starten.

Die Diode der [PLAY]-Taste leuchtet, und der Demo-Song für die aktuell ausgewählte Voice wird gespielt.

Die Wiedergabe der Demo-Songs beginnt mit dem ausgewählten Song und wird in folgender Reihenfolge fortgesetzt: andere Voice-Demo-Songs, gefolgt von den 50 voreingestellten Piano-Songs sowie eventuell vom Computer geladenen Songs. Die Wiedergabe kehrt dann zum ersten Demo-Song zurück und wird solange wiederholt, bis Sie sie anhalten.

### So wählen Sie einen Demo-Song aus.

Drücken Sie während der Wiedergabe eines Demo-Songs die Taste [+ R] oder [- L], um den nächsten oder vorherigen Demo-Song auszuwählen und abzuspielden.

Wenn Sie einen bestimmten der 10 (YDP-161) oder 6 (YDP-141) Voice-Demo-Songs auswählen möchten, halten Sie die [DEMO/SONG]-Taste gedrückt, und schlagen Sie eine der Tasten C1 – A1 (YDP-161) oder C1 – F1 (YDP-141) an.

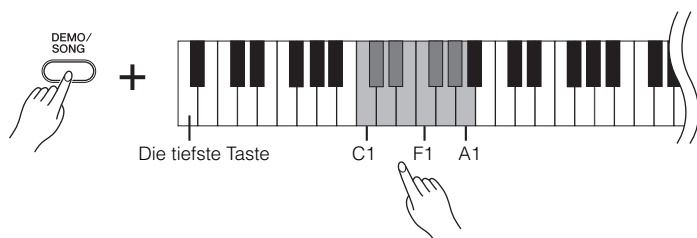

Weitere Informationen zum Einstellen des Tempos für die Wiedergabe des Demo-Songs finden Sie auf Seite 21.

Die Demo-Songs werden nicht über MIDI gesendet.

Die Part-Auswahlfunktion kann nicht für Demo-Songs verwendet werden.

## 2 Drücken Sie die [DEMO/SONG]- oder [PLAY]-Taste, um die Wiedergabe anzuhalten.

Die Diode der [PLAY]-Taste erlischt.

### Demo-Songs

YDP-161		YDP-141		Titel	Komponist
Taste	Voice-Bezeichnung	Taste	Voice-Bezeichnung		
C1	Grand Piano 1	C1	Grand Piano 1	Salut d'amour, op.12	E. Elagr
C#1	Grand Piano 2	C#1	Grand Piano 2	Original	Original
D1	E.Piano 1	D1	E.Piano	Original	Original
D#1	E.Piano 2			Original	Original
E1	Harpsichord 1	D#1	Harpsichord	Concerto a cembalo obbligato, 2 violini, viola e continuo No.7, BWV.1058	J.S.Bach
F1	Harpsichord 2			Gigue, Französische Suiten Nr.5, BWV.816	J.S.Bach
F#1	Vibraphone			Original	Original
G1	Church Organ 1	E1	Church Organ	Herr Christ, der ein'ge Gottes-Sohn, BWV.601	J.S.Bach
G#1	Church Organ 2			Trionsonate Nr.6, BWV.530	J.S.Bach
A1	Strings	F1	Strings	Original	Original

„Original“ sind eigene Songs von Yamaha (©2010 Yamaha Corporation).

Demo-Songs, ausgenommen „Original“-Songs, sind neu arrangierte Auszüge aus Originalkompositionen.

# Anhören der 50 Preset-Songs für Klavier

Dieses Digitalpiano enthält Spieldaten für 50 Piano-Songs sowie für Voice-Demo-Songs. Diese Songs können Sie sich einfach anhören. Im Lieferumfang enthalten ist außerdem das Notenheft „50 Greats for the Piano“ mit den Noten der 50 Preset-Songs für Klavier.

## 1 Wählen Sie die Nummer des Songs, den Sie abspielen möchten, aus den mitgelieferten „50 Greats for the Piano“ aus.

Die Nummern der einzelnen Preset-Songs für Klavier sind den Tasten C2 – C#6 zugeordnet.

## 2 Halten Sie die [DEMO/SONG]-Taste gedrückt, und schlagen Sie eine der Tasten C2 – C#6 an, um einen Song für die Wiedergabe auszuwählen.

Die Dioden der Tasten [PLAY], [+ R] und [- L] leuchten, und der ausgewählte Piano-Song wird wiedergegeben.

Die Wiedergabe der Preset-Songs für Klavier beginnt mit dem ausgewählten Song und wird in folgender Reihenfolge fortgesetzt: andere Preset-Songs für Piano, anschließend von einem Computer heruntergeladene Songs (sofern vorhanden) und dann Voice-Demo-Songs. Die Wiedergabe kehrt dann zum ersten Piano-Preset-Song zurück und wird solange wiederholt, bis Sie sie anhalten.

Wenn Sie alle Preset- und vom Computer heruntergeladene Songs (sofern vorhanden) nacheinander abspielen möchten, halten Sie die [DEMO/SONG]-Taste gedrückt und drücken gleichzeitig die Taste D6.

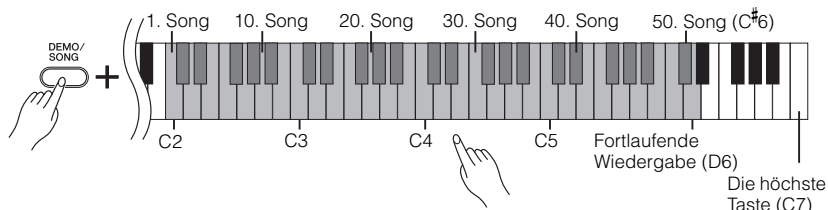

Drücken Sie während der Wiedergabe eines Songs die Taste [+ R] oder [- L], um zum nächsten oder vorherigen Song zu wechseln.

## 3 Drücken Sie die [DEMO/SONG]- oder [PLAY]-Taste, um die Wiedergabe anzuhalten.

Die Dioden der Tasten [PLAY], [+ R] und [- L] erlöschen.

### Song:

Auf diesem Instrument werden Spieldaten als „Song“ bezeichnet. Zu den Songs gehören die Demo-Songs und die 50 Preset-Songs für Klavier.

### Ein- und Ausschalten der Part-Wiedergabe

Die 50 Preset-Songs verfügen über separate Parts für die linke und rechte Hand. Sie können sich auf die Übungen für einen der Parts auf der Tastatur konzentrieren und den anderen Part dazu nur abspielen. (Seite 26)

Sie können die Preset-Songs auf der Tastatur begleiten. Außerdem können Sie die auf der Tastatur gespielte Voice umschalten.

Weitere Informationen zum Einstellen des Tempos für die Wiedergabe des Preset-Songs finden Sie auf Seite 21.

Das Standardtempo wird automatisch eingestellt, wenn ein neuer Preset-Song ausgewählt wird oder die Wiedergabe eines neuen Preset-Songs beginnt.

Wenn Sie einen anderen Song auswählen (oder wenn während der fortlaufenden Wiedergabe ein anderer Song ausgewählt wird), wird der entsprechende Reverb-Typ eingestellt.

Die 50 Preset-Songs für Klavier werden nicht über MIDI gesendet.

# Anhören von Songs, die vom Computer heruntergeladen wurden

Sie können Song-Daten von Ihrem Computer an dieses Instrument senden und die Songs abspielen. (Weitere Informationen zum Laden von Song-Daten vom Computer finden Sie auf 28.)

## 1 Halten Sie die [DEMO/SONG]-Taste gedrückt, und schlagen Sie eine der Tasten D#6 – C7 an, um einen Song für die Wiedergabe auszuwählen.

Die Song-Nummern (1 bis 10) sind den Tasten D#6 – C7 zugeordnet (siehe die nachstehende Abbildung).

Die Dioden der Tasten [PLAY], [+ R] und [- L] leuchten, und der ausgewählte Song wird abgespielt. Die Wiedergabe der vom Computer heruntergeladenen Songs beginnt mit dem ausgewählten Song und wird in folgender Reihenfolge fortgesetzt: beliebige andere, vom Computer heruntergeladene Songs, anschließend Demo-Songs und dann 50 Preset-Songs für Klavier. Die Wiedergabe kehrt dann zu den ersten, vom Computer heruntergeladenen Songs zurück und wird solange wiederholt, bis Sie sie anhalten.

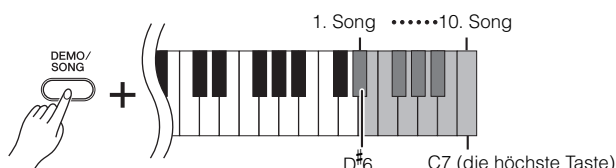

Drücken Sie während der Wiedergabe eines Songs die Taste [+ R] oder [- L], um zum nächsten oder vorherigen Song zu wechseln.

## 2 Drücken Sie die [DEMO/SONG]- oder [PLAY]-Taste, um die Wiedergabe anzuhalten.

### Auswählen eines Song-Wiedergabekanals

Wenn ein vom Computer geladener Song eine Voice verwendet, die von diesem Instrument nicht unterstützt wird, kann es sein, dass die ursprünglich zugeordnete Voice nicht richtig wiedergegeben wird. In diesem Fall kann durch Umschalten des Song-Wiedergabekanals von „All“ auf „1 + 2“ ein natürlicherer Klang erzielt werden.

### Auswählen der Song-Wiedergabekanäle 1 + 2:

Halten Sie die Tasten [DEMO/SONG] und [PIANO/VOICE] gedrückt, und schlagen Sie gleichzeitig die Taste C7 an.

Die Kanäle 1 + 2 erzeugen den Klang.

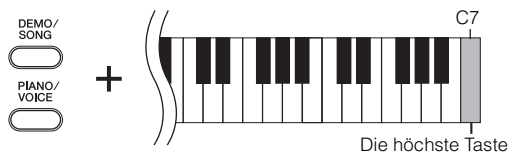

### Auswählen aller Song-Wiedergabekanäle:

Halten Sie die Tasten [DEMO/SONG] und [PIANO/VOICE] gedrückt, und schlagen Sie gleichzeitig die Taste B6 an.

Alle Kanäle von 1 bis 16 erzeugen den Klang.

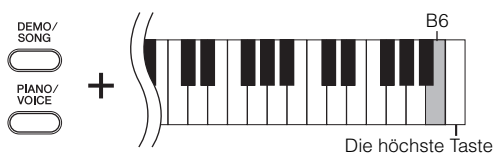

Sie können bis zu 10 Songs oder bis zu 845 kB Daten vom Computer laden.

Verwenden Sie die folgende Tabelle, um die Song-Titel aufzuschreiben, die Sie vom Computer geladen haben.

Taste	Song-Titel
D#6	
E6	
F6	
F#6	
G6	
G#6	
A6	
A#6	
B6	
C7	

### Ein- und Ausschalten der Part-Wiedergabe

Sie können sich auf die Übungen für einen der Parts auf der Tastatur konzentrieren und den anderen Part dazu nur abspielen. (Seite 26)

### Standardeinstellung:

Kanäle 1 + 2

Die „Standardeinstellung“ bzw. Werkseinstellung liegt beim erstmaligen Einschalten des Instruments vor.

Informationen zum Ändern des Tempos bei der Song-Wiedergabe finden Sie auf Seite 21.

Wenn „1 + 2“ ausgewählt ist, werden die Kanäle 3 – 16 über MIDI übertragen.

Wenn „ALL“ ausgewählt ist, wird kein Kanal über MIDI übertragen.

# Auswählen und Spielen von Voices

## Auswählen von Voices

Drücken Sie die [PIANO/VOICE]-Taste und lassen Sie sie wieder los, um die Voice „Grand Piano 1“ auszuwählen.

Halten Sie die [PIANO/VOICE]-Taste gedrückt, und drücken Sie dann [+ R] oder [- L], um eine andere Voice auszuwählen.

Wenn Sie eine bestimmte Voice direkt auswählen möchten, halten Sie die [PIANO/VOICE] gedrückt und schlagen dann eine der Tasten C1 – A1 (YDP-161) oder C1- F1 (YDP-141) an.

Drehen Sie den [MASTER VOLUME]-Regler, um den Lautstärkepegel einzustellen, während Sie auf der Tastatur spielen.

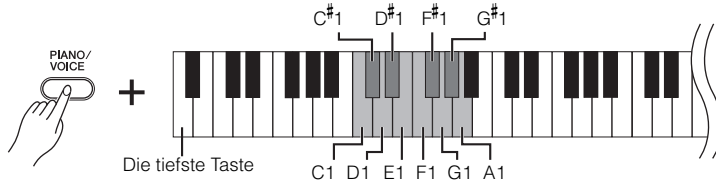

Um die Eigenschaften der einzelnen Voices kennen zu lernen, hören Sie sich die Demo-Songs für jede Voice an (Seite 13).

### Voice:

Auf diesem Instrument bedeutet Voice soviel wie „Klang“ oder „Klangfarbe“.

Wenn Sie eine Voice auswählen, werden Reverb-Typ und Reverb-Intensität (18), die für diese Voice am besten geeignet sind, automatisch eingestellt.

### YDP-161

Taste	Voice-Bezeichnung	Beschreibung
C1	Grand Piano 1	Von einem Konzertflügel aufgenommene Samples. Ideal geeignet für klassische Kompositionen und alle Stile, bei denen der Klang eines akustischen Klaviers benötigt wird.
C <sup>#</sup> 1	Grand Piano 2	Raumfüllender und klarer Klavierklang mit hellem Nachhall. Gut geeignet für Popmusik.
D1	E.Piano 1	Ein durch FM-Synthese erzeugter Sound eines elektronischen Klaviers. Gut geeignet für Popmusik.
D <sup>#</sup> 1	E.Piano 2	Der Klang eines E-Pianos mit von Hämmern angeschlagenen Metallzungen. Weicher Klang bei weichem Anschlag und aggressiver Klang bei hartem Anschlag.
E1	Harpsichord 1	Cembalo, das häufigste Tasteninstrument in der Barockmusik. Da die Saiten des Cembalos gezupft werden, gibt es keine Anschlagempfindlichkeit.
F1	Harpsichord 2	Mischt dieselbe Voice eine Oktave höher, um einen strahlenderen Klang zu erzielen.
F <sup>#</sup> 1	Vibraphone	Dies ist der Klang eines mit weichen Klöppeln gespielten Vibraphons.
G1	Church Organ 1	Ein typischer Pfeifenorgelklang (8 Fuß + 4 Fuß + 2 Fuß). Gut geeignet für sakrale Musik aus dem Barock.
G <sup>#</sup> 1	Church Organ 2	Dies ist der voll registrierte Klang einer Orgel, der häufig mit Bachs „Toccaten und Fugen“ verbunden wird.
A1	Strings	Voluminöses Streicherensemble mit großer Besetzung. Probieren Sie diese Voice einmal im DUAL-Modus zusammen mit einer Klavier-Voice aus.

### YDP-141

Taste	Voice-Bezeichnung	Beschreibung
C1	Grand Piano 1	Von einem Konzertflügel aufgenommene Samples. Ideal geeignet für klassische Kompositionen und alle Stile, bei denen der Klang eines akustischen Klaviers benötigt wird.
C <sup>#</sup> 1	Grand Piano 2	Raumfüllender und klarer Klavierklang mit hellem Nachhall. Gut geeignet für Popmusik.
D1	E.Piano	Ein durch FM-Synthese erzeugter Sound eines elektronischen Klaviers. Gut geeignet für Popmusik.
D <sup>#</sup> 1	Harpsichord	Cembalo, das häufigste Tasteninstrument in der Barockmusik. Da die Saiten des Cembalos gezupft werden, gibt es keine Anschlagempfindlichkeit.
E1	Church Organ	Ein typischer Pfeifenorgelklang (8 Fuß + 4 Fuß + 2 Fuß). Gut geeignet für sakrale Musik aus dem Barock.
F1	Strings	Voluminöses Streicherensemble mit großer Besetzung. Probieren Sie diese Voice einmal im DUAL-Modus zusammen mit einer Klavier-Voice aus.



# Benutzung der Pedale

## Haltepedal (rechts)

Das Haltepedal funktioniert genauso wie das Haltepedal eines akustischen Klaviers. Wenn das Haltepedal betätigt wird, werden die Noten länger gehalten. Durch Loslassen des Pedals werden die gehaltenen Töne sofort abgebrochen (gedämpft).

Das Haltepedal besitzt eine Halbpedal-Funktion.

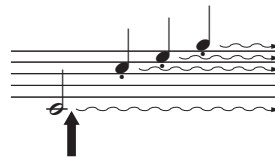

Wenn Sie das Haltepedal an dieser Stelle betätigen, werden die bis zum Loslassen des Pedals gespielten Noten länger gehalten.

## Sostenuto-Pedal (Mitte)

Wenn Sie eine Note oder einen Akkord auf der Tastatur spielen und das Sostenuto-Pedal betätigen, während die Noten noch gehalten werden, werden diese solange gehalten, bis das Pedal losgelassen wird (wie bei Betätigung des Fortepedals). Alle anschließend gespielten Noten werden nicht gehalten. Auf diese Weise können Sie beispielsweise einen Akkord halten (Sustain) und gleichzeitig andere Töne „staccato“ spielen.

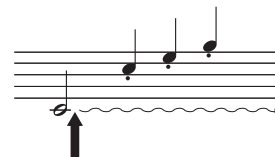

Wenn Sie das Sostenuto-Pedal hier spielen, während Sie die Taste gedrückt halten, klingt die Note so lange aus, wie Sie das Pedal gedrückt halten.

## Soft-Pedal (links)

Das Leisepedal reduziert die Lautstärke und bewirkt leichte Änderungen der Klangfarbe der Noten, die gespielt werden, während das Pedal gedrückt wird. Das Leise-Pedal hat keine Auswirkung auf Tasten, die vor dessen Betätigung angeschlagen wurden.

Wenn das Dämpferpedal nicht funktioniert, vergewissern Sie sich, dass das Pedalkabel ordnungsgemäß an die Haupteinheit angeschlossen ist (Seite 35).

### Was ist die Halbpedal-Funktion?

Mit dieser Funktion können Sie die Haltedauer des Klanges je nach zurückgelegtem Pedalweg steuern. Je weiter Sie das Pedal drücken, desto länger klingt der Klang aus. Wenn Sie z. B. das Dämpferpedal betätigen und der Klang aller gespielten Noten zu sehr „verschmiert“, können Sie das Pedal nur halb niedertreten, um die Haltedauer zu verringern.

Organ- und Strings-Voices (Orgel- und Streicher-Voices) klingen so lange nach, wie das Sostenuto-Pedal gehalten wird.

# Damper Resonance (YDP-161)

Der Damper-Resonance-Effekt simuliert den gehaltenen Klang des Dämpferpedals eines Flügels so, als ob Sie das Haltepedal betätigen und auf der Tastatur spielen. Dieser Effekt wird auf den gesamten Klang des Instruments angewendet.

## So schalten Sie den Damper-Resonance-Effekt ein oder aus

Halten Sie die Taste [PIANO/VOICE] gedrückt und schlagen Sie die Taste G<sup>#</sup>2 an, um die Damper Resonance-Funktion auf „ON“ zu setzen.

Halten Sie die Taste [PIANO/VOICE] gedrückt und schlagen Sie die Taste G2 an, um die Damper Resonance-Funktion auf „OFF“ zu setzen.

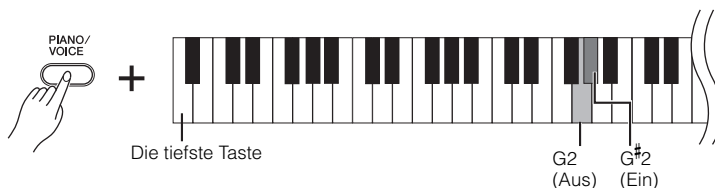

**Standardeinstellung:** ON

# Verwenden von Klangvariationen – Reverb

Mit diesem Bedienungselement können Sie verschiedene digitale Halleffekte auswählen, die dem Sound zusätzliche Tiefe und zusätzlichen Ausdruck verleihen, um eine realistische akustische Atmosphäre zu erzeugen.

## Auswählen eines Reverb-Typs

Halten Sie die Taste [PIANO/VOICE] gedrückt, und schlagen Sie eine der Tasten C2 – E2 an, um einen Reverb-Typ auszuwählen.

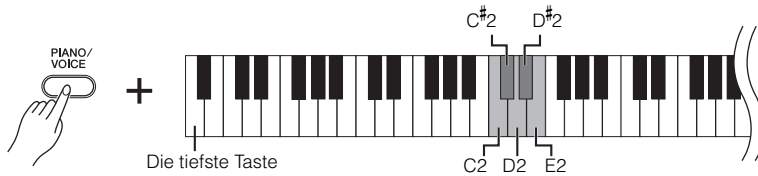

Taste	Reverb-Typ	Beschreibung
C2	Room	Mit dieser Einstellung wird dem Sound ein ständiger Halleffekt hinzugefügt, der dem akustischen Nachhall in einem Raum ähnelt.
C#2	Hall1	Um den Halleffekt zu intensivieren, können Sie die Einstellung HALL 1 verwenden. Dieser Effekt simuliert den natürlichen Hall eines kleinen Konzertsaals.
D2	Hall2	Um einen sehr großen Halleffekt zu erzielen, verwenden Sie die Einstellung HALL 2. Dieser Effekt simuliert den natürlichen Hall eines großen Konzertsaals.
D#2	Stage	Simuliert den Nachhall einer Bühnenumgebung.
E2	Aus	Es wird kein Halleffekt angewendet.

## Einstellen der Reverb-Intensität

Stellen Sie die Reverb-Intensität für die ausgewählte Voice ein, indem Sie eine der Tasten C3 – G#4 anschlagen, während Sie die Taste [PIANO/VOICE] gedrückt halten. Der Wertebereich für die Intensität liegt zwischen 0 und 20.

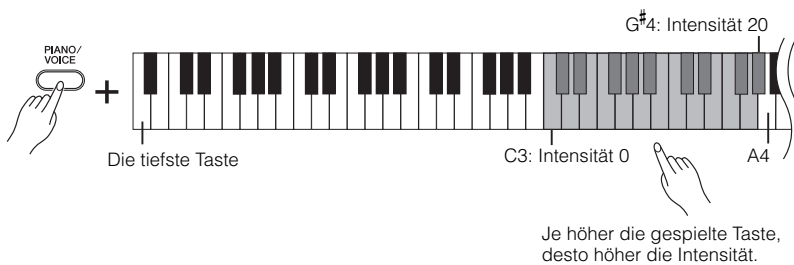

Halten Sie die Taste [PIANO/VOICE] gedrückt, und schlagen Sie die Taste A4 an, um den Halleffekt auf die am besten geeignete Intensität für die ausgewählte Voice einzustellen.

Die Standardeinstellungen für Reverb-Typ (einschließlich OFF) und Reverb-Intensität sind für jede Voice verschieden.

**Intensitätsbereich des Reverb-Effekts:**  
0 (kein Effekt)-20 (max. Intensität)

# Kombinieren von zwei Voices (Dual-Modus)

Sie können zwei Voices kombinieren und gleichzeitig spielen, um einen dichterem und beweglicheren Klang zu erzeugen.

## 1 Aktivieren Sie den Dual-Modus.

Halten Sie die Taste [PIANO/VOICE] gedrückt und schlagen Sie gleichzeitig zwei Klaviertasten im Bereich zwischen C1 und A1 (YDP-161) oder C1 bis F1 (YDP-141) an, (oder halten Sie eine Taste gedrückt und schlagen dann eine andere an), um die beiden gewünschten Voices auszuwählen.

Weitere Informationen darüber, welche Voices welchen Tasten zugewiesen sind, finden Sie im Abschnitt über das „Auswählen von Voices“ auf Seite 16).

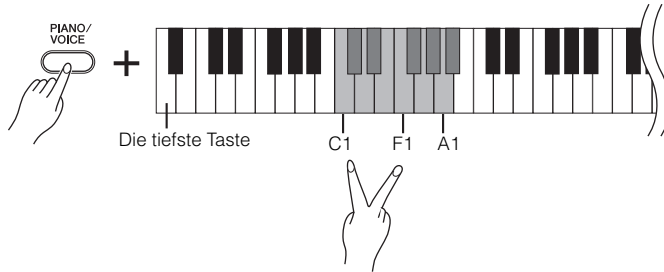

Die der tieferen Taste zugewiesene Voice wird als Voice 1 bezeichnet, die der höheren Taste zugewiesene als Voice 2.

Im Dual-Modus können Sie für die Voices 1 und 2 folgende Einstellungen vornehmen:

### Einstellen der Oktavlage

Sie können die Tonhöhe für Voice 1 und Voice 2 unabhängig voneinander in Oktavschritten nach oben und unten verschieben.

Je nachdem, welche Voices Sie im Dual-Modus miteinander kombinieren, klingt die Kombination möglicherweise besser, wenn eine der Voices um eine Oktave nach oben oder unten verschoben wird.

Halten Sie die Taste [PIANO/VOICE] gedrückt, und schlagen Sie eine der Tasten C5 – F5 an.

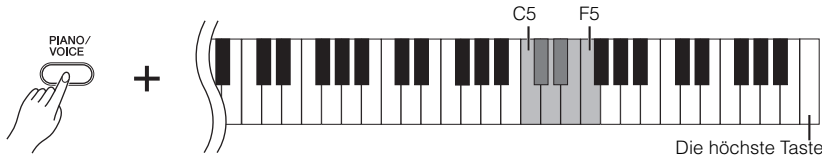

Voice 1	C5	-1	Voice 2	D#5	-1
	C#5	0		E5	0
	D5	+1		F5	+1

### Einstellen der Balance

Sie können die Lautstärke-Balance zwischen den beiden Voices anpassen. Sie können z. B. eine Voice als Haupt-Voice etwas lauter einstellen und die andere Voice etwas leiser hinzumischen.

Halten Sie die Taste [PIANO/VOICE] gedrückt, und schlagen Sie eine der Tasten F#5 – F#6 an. Die Einstellung „0“ erzeugt ein ausgewogenes Verhältnis der beiden Voices des Dual-Modus.

Einstellungen unter dem Wert „0“ erhöhen die Lautstärke von Voice 2 relativ zu Voice 1, Einstellungen über dem Wert „0“ erhöhen die Lautstärke von Voice 1 relativ zu Voice 2.

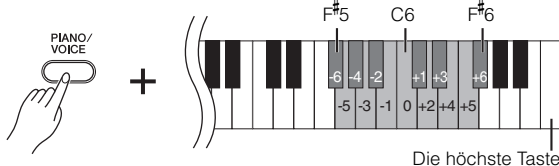

## 2 Beenden Sie den Dual-Modus, und kehren Sie zum normalen Spielmodus zurück.

Zur Rückkehr zum normalen Spielmodus mit einer Voice drücken Sie die [PIANO/VOICE]-Taste.

Im Dual-Modus ist es nicht möglich, Voice 1 und Voice 2 gleichzeitig dieselbe Voice zuzuordnen.

### Reverb im Dual-Modus

Der Reverb-Typ für Voice 1 hat Vorrang. (Wenn der Voice 1 zugewiesene Reverb-Typ auf „OFF“ gesetzt ist, wird der Voice 2 zugewiesene Reverb-Typ wirksam.)

# Transponierung

Mit Hilfe der Transponierungsfunktion Ihres Digitalpianos können Sie die Tonhöhe der gesamten Tastatur in Halbtonintervallen um bis zu sechs Halbtöne nach oben oder unten verschieben. Auf diese Weise können Sie die Tonhöhe der Tastatur problemlos an den Tonumfang eines Sängers oder anderer Instrumente anpassen.

Wenn Sie den Wert für die Transponierung beispielsweise auf „5“ einstellen, wird beim Anschlagen der Taste C der Ton F erzeugt. So können Sie einen Song in C-Dur spielen, und dieses Instrument transponiert ihn automatisch nach F-Dur.

## Einstellen des Betrags der Transponierung

Halten Sie die Tasten [DEMO/SONG] und [PIANO/VOICE] gedrückt, und schlagen Sie eine der Tasten F#2 – F#3 an, um den gewünschten Wert der Transponierung einzustellen.

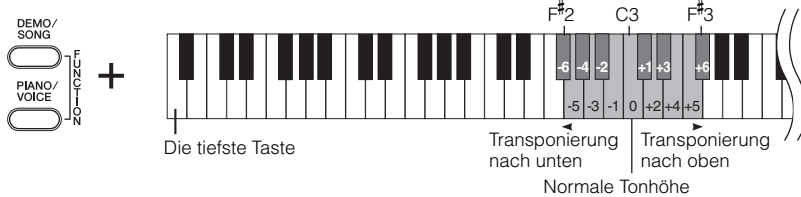

**Transponieren:**  
Ändern der Tonart. Bei der Transponierung wird auf diesem Instrument die Tonhöhe der gesamten Tastatur verschoben.

### Transponieren nach unten (in Halbtonschritten)

Halten Sie die Tasten [DEMO/SONG] und [PIANO/VOICE] gedrückt, und schlagen Sie eine beliebige Taste zwischen F#2 und B2 an.

### Transponieren nach oben (in Halbtonschritten)

Halten Sie die Tasten [DEMO/SONG] und [PIANO/VOICE] gedrückt, und schlagen Sie eine beliebige Taste zwischen C#3 und F#3 an.

### Wiederherstellen der Standardtonhöhe

Halten Sie die Tasten [DEMO/SONG] und [PIANO/VOICE] gedrückt, und schlagen Sie gleichzeitig die Taste C3 an.

# Feinabstimmen der Tonhöhe

Sie können eine Feinabstimmung der Tonhöhe des gesamten Instruments vornehmen. Diese Funktion ist nützlich, wenn Sie das Digitalpiano zusammen mit anderen Instrumenten oder mit Musik von CD spielen.

## Einstellen der Tonhöhe

### Erhöhen der Tonhöhe (in Schritten von ca. 0,2 Hz):

Halten Sie die Tasten [DEMO/SONG] und [PIANO/VOICE] gedrückt, und drücken Sie gleichzeitig die Taste [+ R].

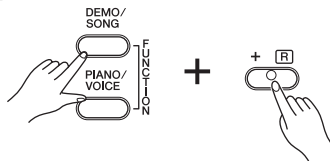

### Verringern der Tonhöhe (in Schritten von ca. 0,2 Hz):

Halten Sie die Tasten [DEMO/SONG] und [PIANO/VOICE] gedrückt, und drücken Sie gleichzeitig die Taste [- L].

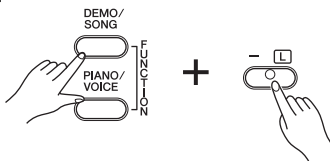

### Wiederherstellen der Standardtonhöhe:

Halten Sie die Tasten [DEMO/SONG] und [PIANO/VOICE] gedrückt, und drücken Sie gleichzeitig die Tasten [+ R] und [- L].

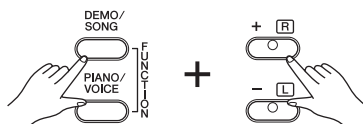

**Hz (Hertz):**  
Diese Maßeinheit bezieht sich auf die Frequenz eines Klangs und gibt an, wie oft eine Schallwelle pro Sekunde schwingt.

### Einstellungsbereich:

427,0 – 453,0 Hz

### Standardtonhöhe:

440,0 Hz

# Verwenden des Metronoms

Ihr Digitalpiano verfügt über ein zum Üben sehr praktisches, eingebautes Metronom (ein Gerät für die genaue Tempovorgabe).

## 1 Drücken Sie die [METRONOME]-Taste, um das Metronom einzuschalten.

Starten Sie das Metronom.

### Festlegen der Taktart

Halten Sie die [METRONOME]-Taste gedrückt, und schlagen Sie eine der Tasten C3 – F3 an.

Der erste Schlag wird mit einem Glockenton betont; die anderen Schläge ertönen als Klicks. Der Standardwert ist 0/4 (C3). Bei dieser Einstellung hören Sie bei jedem Schlag ein Klickgeräusch.

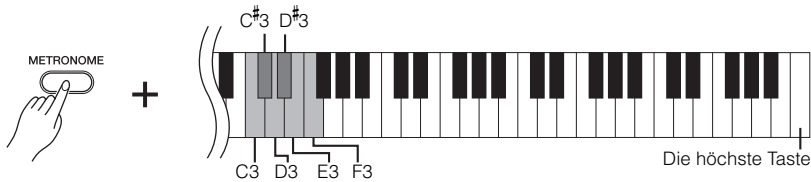

Taste	Taktart
C3	0/4
C#3	2/4
D3	3/4
D#3	4/4
E3	5/4
F3	6/4

### Einstellen des Tempos

Das Tempo des Metronoms und für die Preset-Song-Wiedergabe kann zwischen 32 und 280 BPM (Taktschläge bzw. Beats pro Minute) eingestellt werden.

#### **Erhöhen des Tempowerts in Einerschritten:**

Drücken Sie bei laufendem Metronom die Taste [+ R]. Alternativ können Sie auch die [METRONOME]-Taste gedrückt halten und die Taste C#5 anschlagen.

#### **Verringern des Tempowerts in Einerschritten:**

Drücken Sie bei laufendem Metronom die [-]-Taste. Alternativ können Sie auch die [METRONOME]-Taste gedrückt halten und die Taste H4 anschlagen.

#### **Erhöhen des Tempowerts in Zehnerschritten:**

Halten Sie die [METRONOME]-Taste gedrückt, und schlagen Sie die Taste D5 an.

#### **Verringern des Tempos in Zehnerschritten:**

Halten Sie die [METRONOME]-Taste gedrückt, und schlagen Sie die Taste A#4 an.

#### **Jeder der folgenden Tastaturtasten ist eine Nummer zugeordnet.**

Halten Sie die Taste [METRONOME] gedrückt, und drücken Sie nacheinander drei der Tasten C4 – A4, um eine gewünschte dreistellige Zahl einzugeben.

Beginnen Sie die Eingabe mit der linken Ziffer (den Hundertern). Um beispielsweise das Tempo „95“ einzugeben, drücken Sie die Tasten C4 (0), A4 (9) und F4 (5) in dieser Reihenfolge.

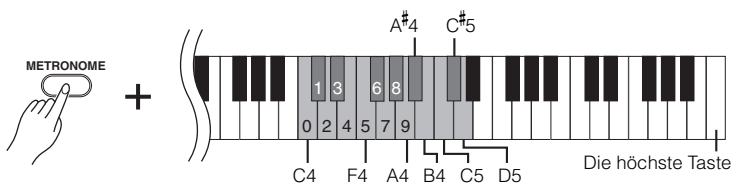

### Zurücksetzen des Tempos auf den Standardwert:

Drücken Sie bei laufendem Metronom gleichzeitig die Tasten [+ R] und [- L]. Alternativ können Sie auch die [METRONOME]-Taste gedrückt halten und die Taste C5 anschlagen.

### Einstellen der Lautstärke

Sie können die Lautstärke des Metronomklangs verändern.

Halten Sie die [METRONOME]-Taste gedrückt, und schlagen Sie eine der Tasten C1 – G2 an, um die Lautstärke festzulegen.

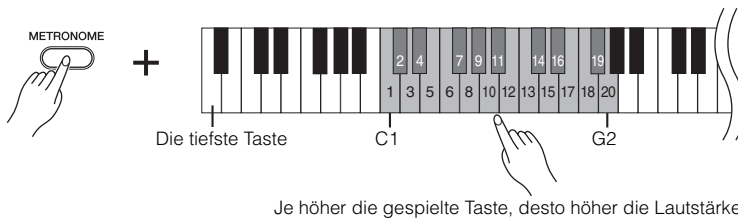

Um das Tempo bei gestopptem Metronom auf den Standardwert 120 zurückzusetzen, drücken Sie gleichzeitig die Tasten [METRONOME], [+ R] und [- L].

#### Einstellungsbereich:

C1 (1) ~ G2 (20)

#### Standardeinstellung:

G<sup>#</sup>1 (10)

## 2 Drücken Sie die Taste [METRONOME] erneut, um das Metronom auszuschalten.

## Einstellen der Anschlagdynamik (Anschlagempfindlichkeit) der Tastatur

Sie können einstellen, um wieviel sich die Lautstärke je nach Stärke bzw. Geschwindigkeit Ihres Anschlags verändern soll (Anschlagempfindlichkeit). Stellen Sie die gewünschte Anschlagempfindlichkeit für die Voices oder Songs je nach Wunsch ein. (Diese Einstellung wirkt sich nicht auf den Widerstand der Tastatur aus.)

Taste	Einstellung der Anschlagempfindlichkeit	Beschreibung
A6	Fest eingestellt	Die Lautstärke ändert sich nicht, gleichgültig, wie hart oder weich Sie die Tasten anschlagen.
A <sup>#</sup> 6	Soft	Die Lautstärke ändert sich sehr wenig, wenn Sie die Tasten hart oder weich anschlagen.
B6	Mittel	Dies ist die Standard-Anschlagempfindlichkeit des Klavierklangs. (Dies ist die Standardeinstellung.)
C7	Hart	Die Lautstärke ändert sich sehr deutlich von pianissimo bis fortissimo für dynamischen und dramatischen Ausdruck. Sie müssen die Tasten fest anschlagen, um einen lauten Klang zu erzeugen.

Diese Einstellungen ist bei einigen Voices, wie z.B. Orgelklängen, deaktiviert.

#### Standardeinstellung:

B6 (Medium)

Halten Sie die [PIANO/VOICE]-Taste gedrückt, und schlagen Sie eine der Tasten A6 – C7 an, um die gewünschte Anschlagempfindlichkeit auszuwählen.

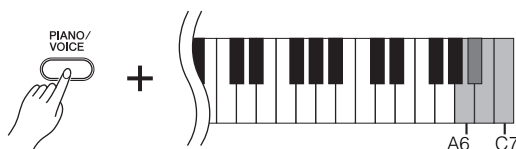

# Aufzeichnen Ihres Spiels

Mit der Aufnahmefunktion Ihres Digitalpianos können Sie Ihr Spiel als Song aufzeichnen. Das aufgenommene Spiel wird als „User-Song“ bezeichnet.

Sie können bis zu zwei Parts getrennt aufzeichnen. Beispielsweise lassen sich die Parts für die linke und die rechte Hand separat aufzeichnen.

Sie können aber auch ein Duett erzeugen, indem Sie jeden Part einzeln aufnehmen und dann beide zusammen spielen.

Gehen Sie zum Aufzeichnen und Wiedergeben Ihres Spiels wie folgt vor.

## I Aufzeichnen Ihres Spiels

### 1 Legen Sie alle Grundeinstellungen fest.

Wählen Sie vor Beginn der Aufzeichnung die Voice aus, die für die Aufnahme verwendet werden soll. (Siehe Seite 16.)

Nehmen Sie alle sonstigen gewünschten Einstellungen vor (Reverb, usw.).

Stellen Sie mit dem [MASTER VOLUME]-Regler die Lautstärke auf einen angenehmen Hörpegel ein. Mit dem [MASTER VOLUME]-Regler können Sie den Lautstärkepegel auch während der Wiedergabe einstellen.

### 2 Wählen Sie einen Part aus, und aktivieren Sie den Aufnahmebereitschaftsmodus.

Halten Sie die Taste [REC] gedrückt, und drücken Sie dann die Taste [+ R] oder [- L] für den Part, der aufgezeichnet werden soll, um den Modus „Record Ready“ zu aktivieren.

Wenn Sie die Taste [REC] drücken und beide Parts ohne Angabe des aufzuzeichnenden Parts spielen, wird das Spiel automatisch für den rechten Part ([+ R]) aufgezeichnet. Die eigentliche Aufnahme beginnt noch nicht.

#### Aufnahme des rechten Parts ([+ R])

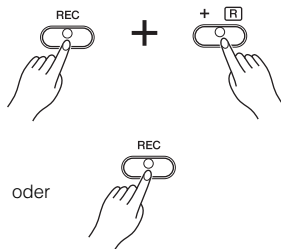

#### Aufnahme des linken Parts ([− L])

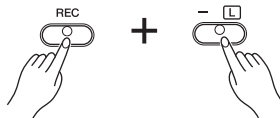

Die Diode der [REC]-Taste und die Tastendiode des ausgewählten Parts blinken im aktuell gewählten Tempo. (Es kann eine Weile dauern, bevor die Anzeige zu blinken anfängt.)

Drücken Sie die [REC]-Taste noch einmal, wenn Sie den Aufnahmemodus verlassen möchten.

#### HINWEIS

**Achten Sie darauf, dass die aufgezeichneten Daten nicht gelöscht werden!**

Wenn Sie Ihr Spiel fertig aufgezeichnet haben, leuchtet die Diode der Part-Taste ([+ R] und/oder [- L]) auf. Wird ein weiteres Spiel aufgezeichnet, solange diese Diode eingeschaltet ist, werden die vorhandenen aufgezeichneten Daten überschrieben.

Sie können den Aufnahmemodus nicht aktivieren, während ein Demo-Song abgespielt wird.

Die User-Songs werden nicht über MIDI gesendet.

#### Aufnahmekapazität

Die „Aufnahmekapazität“ ist die Höchstmenge an Spieldaten, die Sie aufzeichnen können. Die Aufnahmekapazität dieses Instruments beträgt 100 kB (ungefähr 11.000 Noten).

### **Ein- und Ausschalten der Part-Wiedergabe**

Wenn für den [+ R]- und/oder [- L]-Part bereits Daten aufgezeichnet worden sind, leuchtet die Diode für den bzw. die Parts auf, und die in dem oder den Parts enthaltenen Daten werden wiedergegeben, sobald Sie mit der Aufzeichnung Ihres Spiels beginnen.

Wenn Sie sich die Wiedergabe nicht anhören möchten, halten Sie die Taste [PLAY] gedrückt und drücken die Taste ([+ R] oder [- L]) für den Part, der stummgeschaltet werden soll.

Die entsprechende Diode erlischt dann.

Mit den Part-Tasten können Sie die Part-Wiedergabe ein- und ausschalten.

## **3 Aufnahme starten**

Die Aufnahme beginnt, sobald Sie auf der Tastatur spielen. Alternativ können Sie zum Starten der Aufnahme die [PLAY]-Taste drücken.

Die Diode der [REC]-Taste leuchtet konstant, und die Diode für den Aufnahme-Part blinkt im aktuellen Tempo. (Wenn in dem Part, der nicht aufgezeichnet wird, Daten vorhanden sind, leuchtet die Diode für den entsprechenden Part auf.)

## **4 Drücken Sie die [REC]- oder die [PLAY]-Taste, um die Aufnahme zu stoppen.**

Wenn die Aufnahme gestoppt wird, blinken alle Dioden (der Tasten [REC], [PLAY], [+ R] und [- L]) und zeigen damit an, dass die aufgezeichneten Daten im Instrument gespeichert worden sind. Nach dem Speichern der Daten leuchtet die Diode für den aufgezeichneten Part konstant und zeigt damit an, dass der Part jetzt Daten enthält. Der „Record Ready“-Modus wird automatisch abgebrochen.

### **Ändern der Einstellungen für den aufgezeichneten User-Song**

Die Anfangseinstellungen (die am Song-Anfang aufgezeichneten Daten) können nach der Aufnahme bearbeitet werden.

Wenn Sie die Voice des User-Songs wechseln möchten, wählen Sie eine andere Voice aus, bevor Sie die [REC]-Taste drücken. Drücken Sie dann gleichzeitig die Taste [REC] und die Taste für den Part, dessen Anfangseinstellungen Sie ändern möchten. Das Gerät schaltet in den Aufnahmemodus. Drücken Sie, ohne auf der Tastatur zu spielen, nochmals die [REC]-Taste, um die Änderung(en) auf den Song anzuwenden. Wenn Sie das Tempo ändern möchten, tun Sie dies nach Aktivierung des Aufnahmemodus.

#### **Einzelne Parts**

- Voice-Auswahl
- Reverb-Intensität
- Dual-Voices
- Effektanteil des Halte-/Leisepedals

#### **Gesamter Song**

- Tempo
- [REVERB]-Typ (einschließlich OFF)

### **HINWEIS**

Schalten Sie dieses Instrument nicht aus, während es die Daten in seinem internen Speicher aufzeichnet (d.h. während alle Tasten-Dioden blinken). Anderenfalls gehen sämtliche aufgezeichneten Daten verloren, einschließlich derjenigen, die Sie gerade aufnehmen.

Wenn das Metronom bereits bei Aufnahmebeginn eingeschaltet war, können Sie sich mit Ihrem Spieltempo an das Metronom halten, ohne dass das Ticken des Metronoms aufgenommen wird.

Sie können den aufgezeichneten User-Song auf einem Computer speichern. Außerdem können Sie die User-Song-Daten von einem Computer laden und auf diesem Instrument abspielen. (Siehe Seite 28.)

Der User-Song wird als „Standard MIDI File“ (SMF) gespeichert. (Seite 28)



# Wiedergabe aufgezeichneter Spieldaten

## 1 Drücken Sie die Wiedergabetaste [PLAY].

Die Diode der [PLAY]-Taste und die Tastendiode für den Part mit Daten leuchten, und die Wiedergabe des aufgezeichneten Parts beginnt.



Die Parts können während der Wiedergabe einzeln ein- oder ausgeschaltet werden. Informationen zu diesem Verfahren finden Sie auf Seite 26.

## 2 Drücken Sie die [PLAY]-Taste, um die Wiedergabe zu stoppen.

Wenn der User-Song bis zum Ende abgespielt ist, kehrt das Instrument automatisch in den vorherigen Modus zurück.

Zum Stoppen der Wiedergabe in der Mitte eines Songs, drücken Sie die [STOP]-Taste für den Song.

Wenn der User-Song keine Daten enthält, können Sie durch Drücken der [PLAY]-Taste auch keine Wiedergabe starten.

# Löschen aufgezeichneter Spieldaten

Sie können den gesamten aufgezeichneten User-Song löschen (einschließlich des [+ R]- und [- L]-Parts).

## 1 Drücken Sie die [REC]-Taste, um die Aufnahmebereitschaft zu aktivieren.

Die Dioden der Tasten [REC] und [+ R] blinken.

Wenn der linke Part [- L] Daten enthält, leuchtet die Diode der [- L]-Taste.

## 2 Halten Sie die Taste [PLAY] gedrückt, und drücken Sie die [REC]-Taste, um den „Erase Ready“-Modus zu aktivieren.

Die Dioden der Tasten [REC], [PLAY], [+ R] und [- L] blinken.

Zum Abbrechen des Löschvorgangs drücken Sie irgendeine Taste, deren Diode NICHT blinkt (wie z.B. [DEMO/SONG], [PIANO/VOICE] oder [METRONOME]).

## 3 Drücken Sie die Tasten [REC], [PLAY], [+ R] oder [- L], um aufgezeichnete Spieldaten zu löschen.

Die Dioden der Tasten [REC], [PLAY], [+ R] und [- L] leuchten der Reihe nach von oben nach unten auf.

Nach dem Löschen der Daten erlöschen alle Tasten-Dioden.

### Einzelne Part-Daten löschen

Halten Sie die Taste [REC] gedrückt, und drücken Sie die Taste [+ R] oder [- L], um den „Part Record Ready“-Modus zu aktivieren. Siehe Schritt 2 auf Seite 23.)

Drücken Sie die [PLAY]-Taste, um die Aufnahme zu starten. Drücken Sie, ohne auf der Tastatur zu spielen, auf die Taste [PLAY] oder [REC], um die Aufzeichnung zu stoppen. Damit werden alle Daten gelöscht, die vorher für den ausgewählten Part aufgezeichnet wurden.

Die dazugehörige Diode erlischt.

# Bestimmten Part anhören / Einhändigen Part üben

Die folgenden Songs weisen getrennte Parts für die rechte ([+ R]) und die linke ([– L]) Hand auf verschiedenen Kanälen auf. Sie können die Parts für die rechte ([+ R]) und die linke ([– L]) Hand nach Wunsch ein- oder ausschalten, um den zugehörigen, ausgeschalteten Part auf dem Instrument üben.

- **50 Preset-Songs für Klavier (Seite 14)**

Der Part der rechten Hand wird von [+ R] und derjenige der linken Hand wird von [– L] gespielt. Sie können bei der Wiedergabe von Songs jeden Parts einzeln ein- oder ausschalten.

- **Vom Computer heruntergeladene Songs (Seite 15)**

Kanal 1 wird von [+ R] und Kanal 2 wird von [– L] gespielt. Sie können bei der Wiedergabe von Songs jeden Kanal einzeln ein- oder ausschalten.

- **Im Instrument aufgezeichnete User-Songs (Seite 23)**

User-Songs, die Sie mit der Aufnahmefunktion auf dem Instrument aufgezeichnet haben. Sie können bei der Wiedergabe dieser Songs jeden aufgezeichneten Part einzeln ein- oder ausschalten.

## 1 Geben Sie den Song wieder, den Sie üben möchten.

Informationen zum Wiedergeben von Songs finden Sie auf der oben genannten Seite.

## 2 Schalten Sie die Part-Wiedergabe ein und wieder aus.

Halten Sie während der Song-Wiedergabe die Taste [PLAY] gedrückt, und drücken Sie die Taste [+ R] oder [– L].

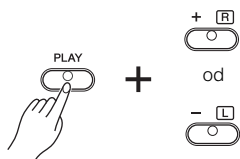

Die zugehörige Tasten-Diode erlischt, und die entsprechende Part-Wiedergabe wird stummgeschaltet.

Durch wiederholtes Drücken der Tasten wird die Wiedergabe ein- und ausgeschaltet.

## 3 Wiedergabe beenden

Zum Stoppen der Wiedergabe mitten im Song drücken Sie die [PLAY]-Taste.

Wenn die Wiedergabe abgeschlossen ist oder angehalten wurde, wird die Part-Wiedergabeeinstellung automatisch abgebrochen.

Die Part-Auswahlfunktion (Seite 13) kann nicht für Demo-Songs verwendet werden.

Wenn Sie einen Song wiedergeben, bei dem Sie einen einzelnen Part oder Kanal auswählen können, leuchten die Dioden der Parts, die Daten enthalten (entweder [+ R] oder [– L] oder beide).

Sie können einen Part, der gespielt oder stummgeschaltet werden soll, nur während der Wiedergabe auswählen.

### Abbrechen der Part-Wiedergabeeinstellung

Wenn Sie einen anderen Song auswählen, (oder wenn während der fortlaufenden Wiedergabe ein anderer Song ausgewählt wird), wird die Wiedergabeeinstellung für den Part bzw. den Kanal automatisch abgebrochen.

# Anschließen von MIDI-Instrumenten

Ihr Digitalpiano besitzt MIDI-Anschlüsse. Mit den MIDI-Funktionen können Sie auf eine Vielzahl von Musikgenres zugreifen.

## Über MIDI

MIDI (Musical Instrument Digital Interface) ist ein globaler Formatstandard für die Übertragung und den Empfang von Spieldaten zwischen elektronischen Musikinstrumenten.

Wenn Sie Musikinstrumente, die MIDI unterstützen, über MIDI-Kabel verbinden, können Sie zwischen mehreren Instrumenten Spiel- und Einstellungsdaten übertragen. MIDI bietet Ihnen außerdem anspruchsvollere Spielmöglichkeiten als bei der Verwendung von nur einem Musikinstrument.

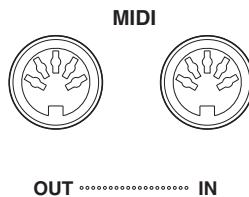

Welche MIDI-Daten übertragen oder empfangen werden können, hängt vom Typ der MIDI-Geräte ab. Bitte lesen Sie in der „MIDI-Implementationstabelle“ im Internet nach, (siehe „Datenheft“ auf Seite 6), welche MIDI-Daten und -Befehle Ihre Geräte übertragen oder empfangen können.

Sie benötigen ein spezielles MIDI-Kabel (optional), um eine MIDI-Verbindung herzustellen. MIDI-Kabel erhalten Sie in Musikinstrumentläden.

## Fähigkeiten von MIDI

Mit den MIDI-Funktionen können Sie Spieldaten zwischen MIDI-Geräten übertragen, Song-Daten von einem angeschlossenen Computer in Ihr Instrument laden und User-Song-Daten an einen Computer senden und dort speichern.

### Übertragen von Spieldaten von und zu einem anderen MIDI-Gerät

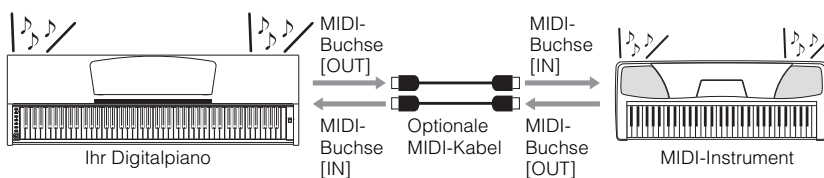

Die Voice-Demo-Songs, 50 Preset-Songs für Klavier oder User-Songs können nicht von diesem Instrument an ein anderes MIDI-Gerät gesendet werden.

### Übertragen von MIDI-Daten von und zu einem Computer

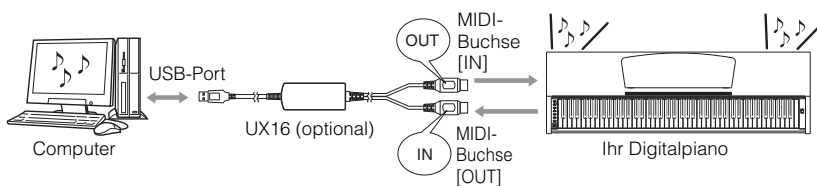

Weitere Informationen zum Übertragen und zum Empfang von Song-Daten finden Sie unter „Übertragen von Song-Daten zwischen dem Computer und dem Digitalpiano“ auf Seite 28.

## ■ Anschließen des Digitalpianos an einen Computer

Wenn Sie das Digitalpiano über die MIDI-Anschlüsse an einen Computer anschließen, können Sie zwischen dem Piano und dem Computer MIDI-Daten übertragen. Diese Verbindung erfordert eine Installation der passenden Anwendungs-Software im Computer.

Wenn Sie die Software „Musicsoft Downloader“ auf dem Computer installieren, können Sie auch zwischen dem Digitalpiano und dem Computer Song-Daten übertragen. (siehe nächster Abschnitt)

### Instrument an den USB-Port eines Computers anschließen

Verwenden Sie ein optionales USB-MIDI-Interface (z. B. das UX16 von Yamaha), um die MIDI-Buchsen dieses Instruments mit dem USB-Port des Computers zu verbinden.

Um Ihr MIDI-Instrument vom Computer aus steuern zu können, müssen Sie den USB-MIDI-Treiber ordnungsgemäß auf dem Computer installieren. Der USB-MIDI-Treiber ist eine Softwareanwendung, die die Übertragung von MIDI-Signalen zwischen der Sequenzersoftware auf dem Computer und dem angeschlossenen MIDI-Instrument ermöglicht. Weitere Informationen finden Sie in der Bedienungsanleitung des USB-Interface.

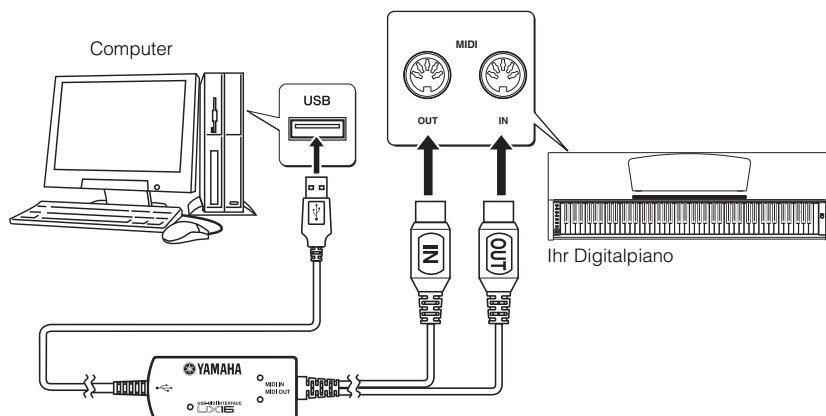

Schalten Sie zunächst sowohl dieses Instrument als auch den Computer aus, bevor Sie die Verbindung zwischen den beiden Geräten herstellen. Nachdem Sie die Verbindung hergestellt haben, schalten Sie zuerst den Computer ein und dann dieses Instrument.

Wenn dieses Instrument als Klangerzeuger eingesetzt wird, werden Spieldaten mit Voices, die auf diesem Instrument nicht vorhanden sind, nicht korrekt wiedergegeben.

## ■ Übertragen von Song-Daten zwischen dem Computer und dem Digitalpiano

Zusätzlich zu den Demo-Songs und den 50 Preset-Songs für Klavier, die auf diesem Instrument gespeichert sind, können Sie Daten für einen anderen Song spielen, indem Sie sie von einem angeschlossenen Computer laden.

Sie können Daten von diesem Instruments, (wie z. B. aufgenommene Songs), auf einem Computer speichern sowie die gespeicherten Daten vom Computer zurück in das Instrument laden.

Um diese Funktion verwenden zu können, müssen Sie zunächst den „Musicsoft Downloader“ (kostenlose Software) unter der folgenden URL von der Yamaha-Website herunterladen und auf Ihrem Computer installieren.

<http://music.yamaha.com/download/>

Bitte besuchen Sie die vorstehende URL, um die neuesten Informationen über die Anforderungen an das Computersystem zu erhalten.

Weitere Informationen zum Übertragen von Daten finden Sie unter „Übertragung von Daten zwischen Computer und Instrument (für ungeschützte Daten)“ in der mit Musicsoft Downloader bereitgestellten Hilfedatei.

### SMF (Standard MIDI File)

Dies ist ein bekanntes Dateiformat für Sequenzen (zum Aufzeichnen von Spieldaten). Diese Datei wird manchmal als „MIDI-Datei“ bezeichnet. Die Dateierweiterung ist MID. Songs im SMF-Format können Sie mit Musiksoftware oder einem Sequenzer abspielen, der SMF unterstützt. Dieses Instrument unterstützt SMF ebenfalls.

### Anforderungen für Song-Daten, die von einem Computer in dieses Instrument geladen werden können

- Anzahl der Songs: Bis zu 10 Songs plus ein User-Song
- Maximale Datengröße: 845 kB plus 100 kB (User)
- Datenformat: SMF-Format 0 & 1
- Backup-Daten: 10YDP.BUP (vom Instrument geladen)

Sie können die geladenen Songs (Seite 15) und geladenen User-Songs (Seite 25) spielen.

### HINWEIS

- Schalten Sie dieses Instrument während der Datenübertragung nicht aus, und ziehen Sie die Kabel nicht ab. Andernfalls werden die gesendeten Daten nicht gespeichert. Außerdem kann der Betrieb des Flash-Speichers instabil werden, wodurch beim Ein- oder Ausschalten des Instruments der gesamte Speicherinhalt gelöscht wird.

### Daten, die Sie von diesem Instrument an einen Computer übertragen können

- User-Song: USERSONG1.MID
- Backup-Daten: 10YDP.BUP
- Song-Daten (sobald sie vom Computer geladen wurden)

Während Musicsoft Downloader in Betrieb ist, leuchten die Anzeigen der Tasten [REC] und [PLAY].

Schließen Sie das Fenster von Musicsoft Downloader, und beenden Sie die Anwendung, bevor Sie dieses Instrument verwenden.

Ändern Sie den Dateinamen nicht manuell über einen Computer. Die Datei kann dann nicht als der User-Song geladen werden.

## Daten sichern und Einstellungen initialisieren

### Sichern der Daten im Flash-Speicher

Folgende Daten und Parameter werden im Flash-Speicher dieses Instruments gespeichert. Diese Daten bleiben erhalten, wenn Sie das Instrument ausschalten.

Backup-Daten
Metronomlautstärke
Taktart des Metronoms
Anschlagempfindlichkeit
Stimmung
Aufgezeichnete Spieldaten (User-Song)
Von einem Computer geladene Song-Daten

Sicherungsdaten für Metronomlautstärke und Taktmaß, Anschlagempfindlichkeit und Stimmung sind in der Datei namens „10YDP.BUP“ enthalten und in diesem Instrument gespeichert. Sie können die Backup-Daten zwischen dem Instrument und einem Computer übertragen.

### Initialisieren der Einstellungen

Wenn Sie die Einstellungen initialisieren, werden sämtliche Daten, ausgenommen die von einem Computer geladenen Songs, initialisiert und auf die Werkseinstellungen zurückgesetzt.

Halten Sie die Taste C7 (die höchste Taste) gedrückt, und schalten Sie das Instrument ein. Die Daten (ausgenommen Song-Daten, die vom Computer geladen wurden) werden initialisiert.

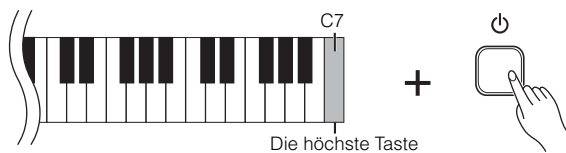

Falls dieses Instrument eine Betriebsstörung oder Fehlfunktion hat, schalten Sie das Instrument aus, und führen Sie dann das Initialisierungsverfahren durch.

### HINWEIS

- Schalten Sie dieses Instrument nicht aus, während es die Daten in seinem internen Speicher initialisiert (d. h. während die Lämpchen der Tasten [REC] und [PLAY] blinken).
- Bitte beachten Sie, dass die Initialisierung der Einstellungen Ihren aufgenommenen Song (User-Song) löscht.

# MIDI-Funktionen

Hier können Sie einzelne MIDI-Einstellungen vornehmen.

## Auswahl des MIDI-Sende-/Empfangskanals

Bei jeder Einrichtung eines MIDI-Systems müssen die MIDI-Kanäle der Sende- und Empfangsgeräte angepasst werden, damit die Daten richtig übertragen werden.

Mit diesem Parameter können Sie den Kanal einstellen, über den das Digitalpiano MIDI-Daten sendet oder empfängt.

### Sendekanal festlegen

Halten Sie die Tasten [DEMO/SONG] und [PIANO/VOICE] gedrückt, und schlagen Sie gleichzeitig eine der Tasten C1 – E2 an.

### Empfangskanal festlegen

Halten Sie die Tasten [DEMO/SONG] und [PIANO/VOICE] gedrückt, und schlagen Sie gleichzeitig eine der Tasten C4 – F5 an.

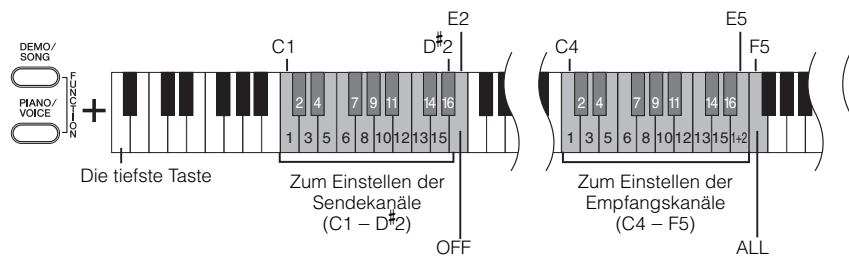

Im Dual-Modus werden die Daten von Voice 1 auf dem dieser Voice zugeordneten Kanal und die Daten von Voice 2 auf der nächsthöheren Kanalnummer im Vergleich zum angegebenen Kanal gesendet. In diesem Modus werden keine Daten übertragen, wenn der Übertragungskanal auf „OFF“ gesetzt ist.

Programmwechsel und anderes, wie beispielsweise empfangene Kanalmeldungen, haben keine Auswirkungen auf die Bedienfeld-Einstellungen dieses Instruments oder auf die Noten, die Sie auf der Tastatur spielen.

Daten für den Demo-Song, 50 Preset-Songs für Klavier und User-Songs können nicht über MIDI übertragen werden.

### Der MIDI-Empfangskanal ist „ALL“:

Es steht ein „multitimbraler“ Empfangsmodus zur Verfügung. In diesem Modus empfängt dieses Instrument vom angeschlossenen MIDI-Gerät auf einem, mehreren oder allen 16 MIDI-Kanälen verschiedene Parts und spielt Mehrkanal-Song-Daten.

### Der MIDI-Empfangskanal ist „1 + 2“:

Der Empfangsmodus „1 + 2“ steht zur Verfügung. Er ermöglicht lediglich auf Kanal 1 und 2 einen gleichzeitigen Empfang, wodurch dieses Instrument über Kanal 1 und 2 von einem Computer oder Sequenzer empfangene Song-Daten wiedergeben kann.

## Local Control ON/OFF

„Local Control“ bezieht sich auf die Tatsache, dass dieses Digitalpiano normalerweise seinen eigenen Klangerzeuger steuert; somit können die internen Voices direkt von der Tastatur aus gespielt werden. Diese Situation wird als „Local Control On“ bezeichnet, da der Klangerzeuger lokal von seiner eigenen Tastatur gesteuert wird.

Die Lokalsteuerung kann jedoch deaktiviert werden („OFF“), so dass die Tastatur dieses Digitalpianos die internen Voices nicht spielt, die entsprechenden MIDI-Informationen aber dennoch über die MIDI-Buchse [OUT] übertragen werden, wenn auf der Tastatur Noten gespielt werden. Gleichzeitig reagiert der interne Klangerzeuger auf MIDI-Informationen, die über die MIDI-Buchse [IN] empfangen werden.

Halten Sie die Tasten [DEMO/SONG] und [PIANO/VOICE] gedrückt, und schlagen Sie gleichzeitig die Taste C6 an.

Durch mehrfaches Anschlagen der Taste C6 schalten Sie die Lokalsteuerung ein und aus.

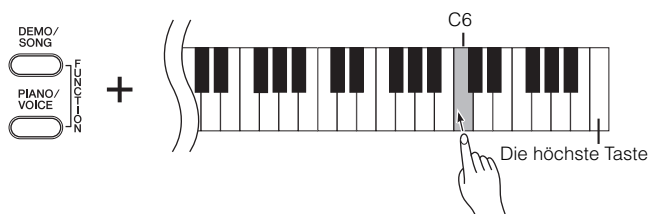

Wenn die Lokalsteuerung ausgeschaltet ist („OFF“), spielt die Tastatur dieses Instruments die internen Voices nicht.

Standardeinstellung: ON

## Program Change ON/OFF

Normalerweise reagiert dieses Instrument auf MIDI-Programmwechsel, die es von einer externen Tastatur oder einem anderen MIDI-Gerät empfängt. Dadurch wird die Voice mit der entsprechenden Nummer auf dem entsprechenden Kanal ausgewählt (die Tastatur-Voice ändert sich nicht). Darüber hinaus sendet dieses Instrument normalerweise auch immer einen MIDI-Programmwechsel, wenn eine seiner Voices ausgewählt wird. Dadurch wird die Voice oder das Programm mit der entsprechenden Nummer auf dem externen MIDI-Gerät ausgewählt, falls das Gerät so eingerichtet ist, dass es MIDI-Programmwechsel empfängt und darauf reagiert.

Durch diese Funktion ist es möglich, den Empfang und die Übertragung von Programmwechseln zu unterbinden, so dass an diesem Instrument Voices ausgewählt werden können, ohne dass sich dies auf das externe MIDI-Gerät auswirkt.

Halten Sie die Tasten [DEMO/SONG] und [PIANO/VOICE] gedrückt, und schlagen Sie gleichzeitig die Taste C<sup>#</sup>6 an. Durch mehrfaches Anschlagen der Taste C<sup>#</sup>6 schalten Sie die Programmwechsel-Übertragung ein und aus.

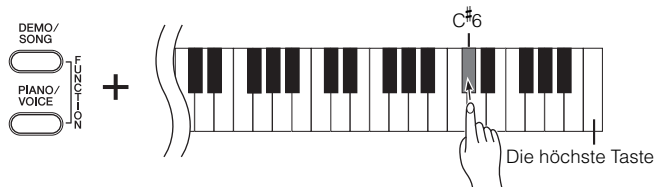

Wenn Sie Informationen über die Programmwechselnummern jeder einzelnen Voice benötigen, lesen Sie bitte den Abschnitt „MIDI-Datenformat“ im Internet (siehe „Datenheft“ auf Seite 6).

## Control Change ON/OFF

MIDI-Controller-Daten sind MIDI-Informationen im Zusammenhang mit dem Ausdruck des Spiels (wie z. B. Informationen zum Haltepedal).

Sie können von diesem Instrument aus MIDI-Control-Change-Daten senden, um den Betrieb des angeschlossenen MIDI-Geräts zu steuern. (Ein Beispiel: Wenn Sie das Haltepedal dieses Instruments betätigen, sendet dieses Instrument MIDI-Controller-Daten.)

Andererseits reagieren die MIDI-Spieldaten dieses Instruments auf MIDI-Control-Change-Daten, die es vom angeschlossenen MIDI-Gerät empfängt. (Zu diesem Zeitpunkt wird die Voice, die Sie auf der Tastatur spielen, von den Control-Change-Daten nicht beeinflusst.)

Die Möglichkeit, MIDI-Controller-Daten zu senden und zu empfangen, ist manchmal sehr nützlich. Schalten Sie den Parameter „Control Change“ auf „On“, damit Sie über diese Funktion verfügen können. Schalten Sie den Parameter „Control Change“ auf „Off“, wenn Sie diese Funktion deaktivieren möchten.

Halten Sie die Tasten [DEMO/SONG] und [PIANO/VOICE] gedrückt, und schlagen Sie gleichzeitig die Taste D6 an. Durch mehrfaches Anschlagen der Taste D6 schalten Sie die Controller-Übertragung ein und aus.

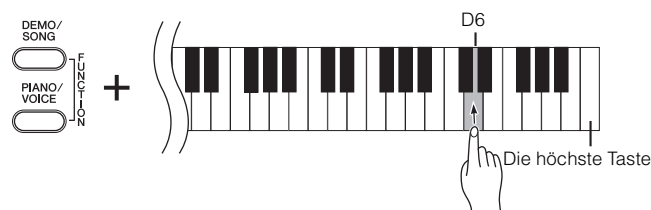

Standardeinstellung: ON

Informationen zu Controller-Daten, die mit diesem Instrument verwendet werden können, finden Sie unter „MIDI-Datenformat“ im Internet (siehe „Datenheft“ auf Seite 6).

# Fehlerbehebung

---

Problem	Mögliche Ursache und Lösung
Dieses Instrument lässt sich nicht einschalten.	Dieses Instrument wurde nicht ordnungsgemäß angeschlossen. (YDP-161) Stecken Sie das weibliche Ende des Netzkabels in die Buchse am Instrument und den Netzstecker in eine ordnungsgemäß installierte Netzsteckdose (Seite 35).  (YDP-141) Stecken Sie den Adapterstecker in die Buchse am Instrument und den Adapterstecker in eine ordnungsgemäß installierte Netzsteckdose (Seite 35).
Der Lautsprecher bzw. Kopfhörer erzeugt Störgeräusche.	Das Rauschen wird möglicherweise durch Interferenzen mit einem in der Nähe dieses Instruments betriebenen Mobiltelefon verursacht. Schalten Sie das Mobiltelefon aus, oder verwenden Sie es in einem größeren Abstand von diesem Instrument.
Die Grundlautstärke ist gering oder es ist kein Ton zu hören.	Die Lautstärke ist zu niedrig eingestellt. Stellen Sie mithilfe des Reglers [MASTER VOLUME] die gewünschte Lautstärke ein.
	Stellen Sie sicher, dass kein Kopfhörer an einer der Kopfhörerbuchsen angeschlossen ist (Seite 12).
	Vergewissern Sie sich, dass Local Control (Seite 30) auf „ON“ geschaltet ist.
Das Haltepedal zeigt keine Wirkung.	Möglicherweise ist das Pedalkabel nicht ordnungsgemäß an die [PEDAL]-Buchse angeschlossen. Stellen Sie sicher, dass das Pedalkabel so angeschlossen ist, dass der metallische Teil des Kabelsteckers nicht mehr sichtbar ist (Seite 35).
Das Haltepedal zeigt nur geringe Wirkung.	Das Haltepedal wurde gedrückt, während das Gerät eingeschaltet wurde. Dies ist keine Fehlfunktion; lassen Sie das Pedal los und drücken Sie es erneut, um die Funktion zurückzusetzen.

## Optionen

---

### Sitzbank BC-100

Eine bequeme Sitzbank, die im Stil auf Ihr Yamaha-Digitalpiano abgestimmt ist.

### UX16

USB-MIDI-Schnittstelle

### HPE-150

Kopfhörer



# Montage des Keyboardständers

## ⚠ VORSICHT

- Achten Sie darauf, dass Sie keine Teile verwechseln und alle Teile richtig herum anbringen. Halten Sie sich bei der Montage bitte an die nachfolgend angegebene Reihenfolge.
- Die Montage sollte von mindestens zwei Personen durchgeführt werden.
- Montieren Sie den Ständer auf einer harten und ebenen Bodenfläche mit ausreichend Platz.
- Achten Sie darauf, nur die mitgelieferten Schrauben zu verwenden und Schrauben der richtigen Größe in die Löcher an den richtigen Stellen einzusetzen. Die Verwendung falscher Schrauben kann eine Beschädigung oder Fehlfunktion des Produkts zur Folge haben.
- Ziehen Sie nach der Montage der einzelnen Bauteile die Schrauben fest.
- Um das Gerät auseinander zu bauen, führen Sie die im Folgenden erläuterten Arbeitsschritte in umgekehrter Reihenfolge aus.

Sie benötigen einen Kreuzschlitz-Schraubendreher (+).

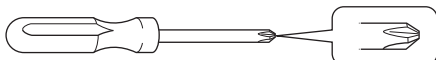

Entnehmen Sie alle Teile aus der Verpackung, und vergewissern Sie sich, dass alles vorhanden ist.

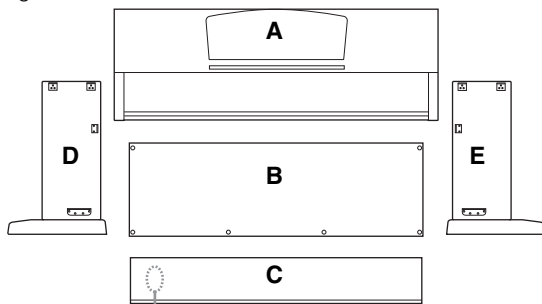

Enthält aufgewickelt  
Pedalkabel

Netzadapter (YDP-141)

Netzadapter (YDP-141)

### Montagebauteile

- 1 6 × 20 mm lange  
Schrauben × 4



- 4 4 × 20-mm-  
Schneidschrauben × 4



- 2 6 × 16 mm kurze  
Schrauben × 4



Kabelbefestigungen × 2



- 3 4 × 12 mm lange dünne  
Schrauben × 2



### Kopfhörer-Aufhängeset (nur YDP-161)

- 5 4 × 10 mm lange dünne  
Schrauben × 2



Kopfhörerbügel



## 1 Bringen Sie C an D und E an (mit den Fingern festdrehen).

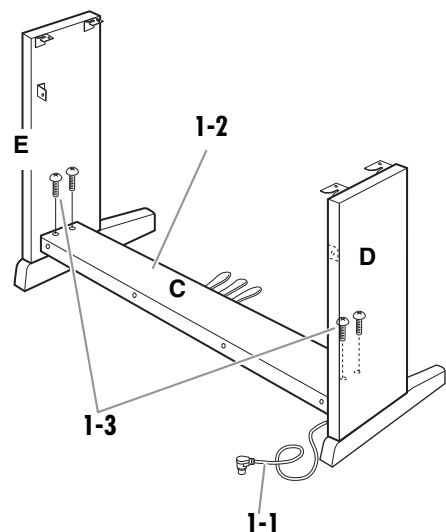

- 1-1 Lösen Sie das zusammengeschnürte Pedalkabel und ziehen es vorsichtig gerade. Werfen Sie den Kabelbinder nicht weg. Sie benötigen ihn später bei Schritt 6.

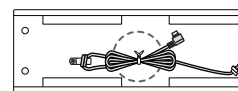

- 1-2 Richten Sie D und E am jeweiligen Ende von C aus.  
1-3 Bringen Sie D und E an C an, indem Sie die langen Schrauben 1 (6 × 20 mm) mit den Fingern festdrehen.

## 2 Befestigen Sie B.

Je nachdem, welches Digitalpiano-Modell Sie gekauft haben, kann die Oberflächenfarbe einer Seite von B anders sein als die Farbe der anderen Seite. Platzieren Sie B in diesem Fall so, dass die Seite zum Spieler zeigt, deren Oberflächenfarbe D und E entspricht.

- 2-1** Legen Sie die untere Seite von B auf den jeweiligen Fuß von D und E, und bringen Sie dann die obere Seite an D und E an.
- 2-2** Bringen Sie die obere Seite von B an D und E an, indem Sie die dünnen Schrauben ③ (4 × 12 mm) mit den Fingern festdrehen.
- 2-3** Drücken Sie jeweils den unteren Teil von D und von E von außen gegeneinander, und befestigen Sie die unteren Enden von B mit zwei Schneidschrauben ④ (4 × 20 mm).
- 2-4** Stecken Sie die anderen zwei Schneidschrauben ④ (4 × 20 mm) zum Befestigen von B in die beiden anderen Schraubenlöcher.
- 2-5** Ziehen Sie die in Schritt 2-2 eingedrehten Schrauben an der Oberseite von B fest an.

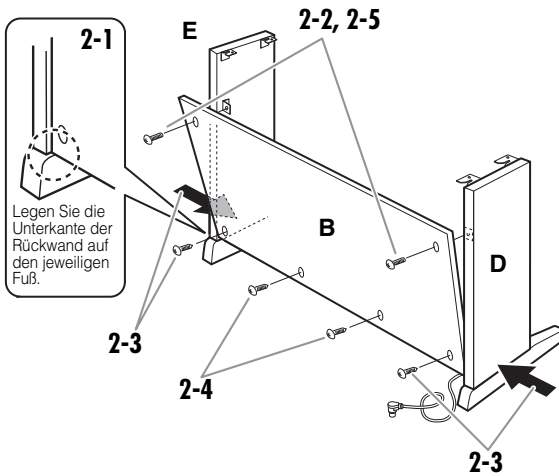

## 3 Ziehen Sie die in Schritt 1-3 eingedrehten Schrauben an C fest an.

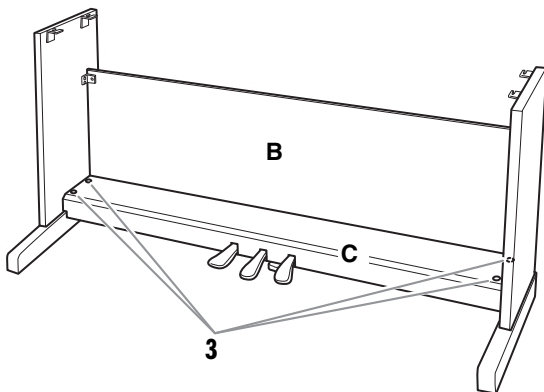

## 4 Bringen Sie A an.

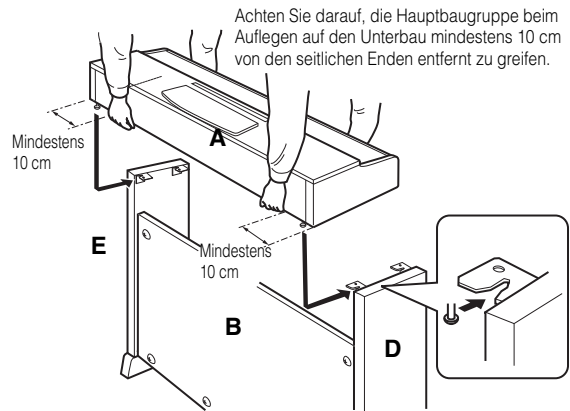

### ⚠ VORSICHT

- Achten Sie darauf, dass Sie sich zwischen der Haupteinheit und den Rück- oder Seitenwänden nicht die Finger einklemmen. Vermeiden Sie es insbesondere, die Haupteinheit fallen zu lassen.
- Halten Sie die Tastatur immer so wie in der Abbildung dargestellt.

## 5 Befestigen Sie A.

- 5-1** Justieren Sie die Position von A so, dass das linke und das rechte Ende von A von vorn betrachtet an D und E gleich weit überstehen.
- 5-2** Befestigen Sie A, indem Sie die kurzen Schrauben ② (6 × 16 mm) von vorne festziehen.

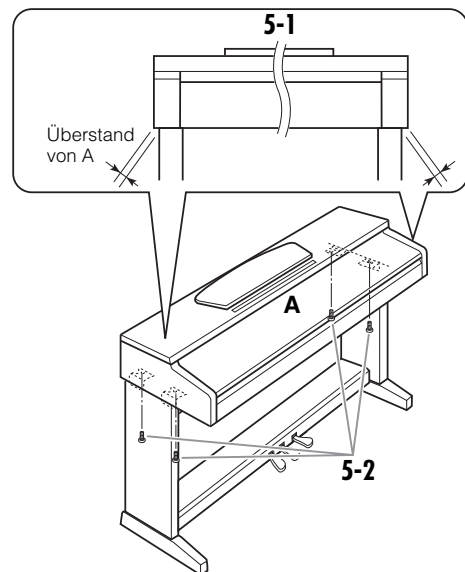

## 6 Schließen Sie das Pedalkabel an.

- 6-1 Stecken Sie den Stecker des Pedalkabels hinten in die [PEDAL]-Buchse.
- 6-2 Befestigen Sie wie abgebildet die Kabelführungen an der Rückwand, und klemmen Sie das Kabel dann darin ein.
- 6-3 Verwenden Sie einen Kabelbinder, um eventuell lose Schlaufen des Pedalkabels zu befestigen.

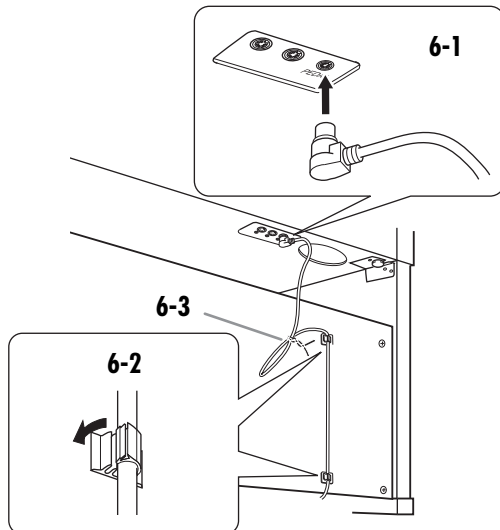

## 7 Schließen Sie das Netzkabel (für YDP-161) oder den Netzadapter (für YDP-141) an das Gerät an.

### YDP-161

- 7-1 Stellen Sie den Spannungswähler ein (bei Modellen mit Spannungswähler).

#### Spannungswähler

Bevor Sie das Netzkabel anschließen, prüfen Sie bitte die korrekte Stellung des Spannungsumschalters, der in manchen Ländern eingebaut ist. Verwenden Sie einen Schlitzschraubendreher, um den Spannungswähler so zu drehen, dass die für Ihr Land korrekte Netzspannung (110 V, 127 V, 220 V oder 240 V) neben der Markierung auf dem Anschlussfeld angezeigt wird. Bei der Auslieferung ist der Spannungsumschalter standardmäßig auf 240 V eingestellt. Nachdem der richtige Spannungswert gewählt wurde, schließen Sie das Netzkabel an die Buchse [AC IN] und an eine Steckdose an. In manchen Ländern wird außerdem ein Adapter für die Netzsteckdose entsprechend der landesüblichen Steckerkonfiguration mitgeliefert.

- 7-2 Stecken Sie den Stecker des Netzkabels in die entsprechende Buchse an der Rückseite.

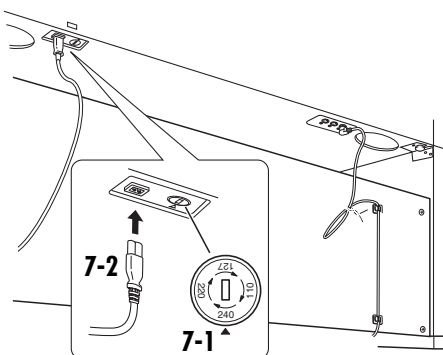

### YDP-141

- 7-1 Stecken Sie den DC-Stecker des Netzadapters in die entsprechende rückseitige Buchse, und befestigen Sie übrige Kabellänge am Kabelhaken, so dass der Stecker nicht versehentlich herausgezogen werden kann.

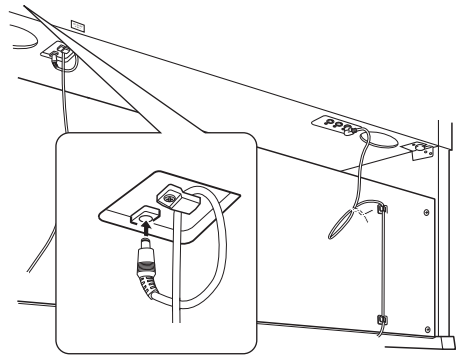

#### ⚠ VORSICHT

- Biegen Sie das Kabel nicht zu sehr, wenn Sie das Kabel an der Kabelbefestigung aufhängen. Anderenfalls kann ein elektrischer Schlag oder ein Brand ausgelöst werden.

#### ⚠ WARNUNG

- Eine falsche Spannungseinstellung kann zu ernsthaften Schäden an diesem Instrument oder zu fehlerhaftem Betrieb führen.

#### ■ Pedalkabel anschließen

Bringen Sie das Pedalkabel sicher so an, dass der metallische Teil des Kabelsteckers nicht mehr sichtbar ist. Anderenfalls funktioniert das Pedal möglicherweise nicht richtig.

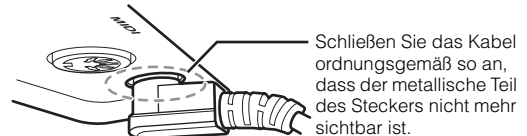

Schließen Sie das Kabel ordnungsgemäß so an, dass der metallische Teil des Steckers nicht mehr sichtbar ist.

## 8 Stellen Sie den Feststellfuß ein.

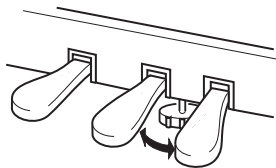

Drehen Sie am Feststellfuß, bis er festen Kontakt zum Boden hat.

## 9 Befestigen Sie den Kopfhörerbügel. (nur für YDP-161)

Verwenden Sie die zwei mitgelieferten Schrauben ⑤ (4 x 10 mm), um die Aufhängevorrichtung wie in der folgenden Abbildung gezeigt anzubringen.

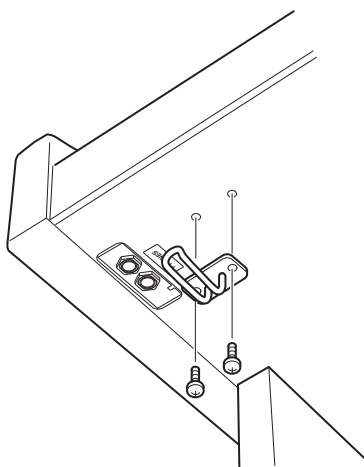

## ■ Überprüfen Sie nach der Abschluss der Montage bitte Folgendes:

- Sind Bauteile übrig geblieben?  
→ Gehen Sie die Montageanleitung nochmals durch, und korrigieren Sie eventuelle Fehler.
- Steht das Instrument in ausreichendem Abstand von Türen und anderen beweglichen Objekten?  
→ Stellen Sie das Instrument an einem geeigneten Ort auf.
- Klappert das Instrument, wenn Sie daran rütteln?  
→ Ziehen Sie sämtliche Schrauben fest.
- Klappert der Pedalkasten oder gibt er nach, wenn Sie auf die Pedale treten?  
→ Drehen Sie den Feststellfuß, bis er fest auf dem Fußboden aufsitzt.
- Sind Pedalkabel und Netzkabel fest in die Buchsen eingesteckt?  
→ Prüfen Sie die Verbindung.
- Falls die Haupteinheit beim Spielen auf der Tastatur quietschende Geräusche erzeugt oder instabil ist, schauen Sie sich nochmals die Abbildungen zur Montage an, und ziehen Sie sämtliche Schrauben nach.

Wenn Sie das Instrument nach der Montage bewegen, fassen Sie es immer am Boden der Hauptbaugruppe an.

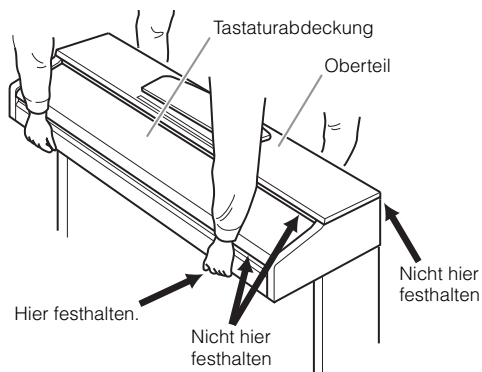

### ⚠ VORSICHT

Heben Sie das Instrument nicht an der Tastaturabdeckung oder am Oberteil an. Ein unsachgemäßer Umgang kann zu Schäden am Instrument oder zu Verletzungen führen.

# INDEX

## Zahlen

50 Preset-Songs für Klavier ..... 14

## A

AC IN ..... 9

Anschlagempfindlichkeit ..... 22

Anschließen eines Computers ..... 28

Aufzeichnen Ihres Spiels ..... 23

## B

Backup ..... 29

## C

Control Change ..... 31

## D

Damper Resonance ..... 17

DC IN ..... 9

DEMO/SONG ..... 9, 13

Dual-Modus ..... 19

## E

Einstellen der

Anschlagdynamik der Tastatur ..... 22

Lautstärke (Metronom) ..... 22

Reverb-Intensität ..... 18

Einstellen des

Tempos (Metronom) ..... 21

## F

Fehlerbehebung ..... 32

## H

Halbpedal-Effekt ..... 17

Haltpedal ..... 17

## I

Initialisieren der Einstellungen ..... 29

## K

Keyboardständer ..... 33

Kombinieren von zwei Voices (Dual-Modus) ..... 19

Kopfhörer ..... 12

Kopfhörerbügel ..... 12, 36

## L

Leisepedal ..... 17

Local Control ..... 30

Löschen eines aufgezeichneten Songs ..... 25

## M

MASTER VOLUME ..... 9, 12

METRONOME ..... 9, 21

MIDI ..... 27

MIDI IN/OUT ..... 9

MIDI-Anschlüsse ..... 27

MIDI-Datenformat ..... 6

MIDI-Implementationstabelle ..... 6

MIDI-Kabel ..... 27

Montage ..... 33

Musicsoft Downloader ..... 28

## N

Notenablage ..... 27

## O

Optionen ..... 32

## P

Part ..... 23, 26

PEDAL ..... 9, 17, 35

PHONES ..... 9, 12

PIANO/VOICE ..... 9, 16

PLAY ..... 9, 25

POWER ..... 9, 11

Preset-Songs

→ 50 Piano-Preset-Songs ..... 14

Programmwechsel ..... 31

## R

REC ..... 9, 23

Reverb ..... 18

## S

SMF ..... 28

Song ..... 13

Song-Wiedergabekanal ..... 15

Sostenuto-Pedal ..... 17

Standardeinstellung ..... 15

Standard-MIDI-Datei ..... 28

Starten/Anhalten der Wiedergabe

50 Preset-Songs für Klavier ..... 14

Demo-Songs ..... 13

User-Song ..... 25

Vom Computer heruntergeladene Songs ..... 15

Stimmung

→ Feinabstimmen der Tonhöhe ..... 20

## T

Tastaturabdeckung ..... 10

Technische Daten ..... 38

Tempo ..... 21

Transponierung ..... 20

Transportieren ..... 8

## U

Übertragen von Song-Daten ..... 28

User-Song ..... 23

## V

Voice ..... 16

Vom Computer heruntergeladene Songs ..... 15

## W

Wiedergabe aufgezeichneter Spieldaten ..... 25

## Z

Zubehör ..... 8

# Technische Daten

			YDP-161	YDP-141
Größe/Gewicht	Breite		1.357 mm [53-7/16"]	
	Höhe (mit Notenablage)		815 mm [32 - 1/16"] (969 mm [38 - 1/8"])	
	Tiefe		422 mm [16 - 5/8"]	
	Gewicht		42 kg (92 lbs., 10 oz)	37 kg (81 lbs., 9 oz)
Steuerelement-Schnittstelle	Tastatur	Anzahl der Tasten	88	
		Typ	GH- (Graded-Hammer-) Tastatur	GHS- (Graded Hammer Standard) Tastatur mit mattschwarzen Decklagen
		Anschlagempfindlichkeit	Hart / mittel / weich / fest eingestellt	
	Pedal	Anzahl der Pedale	3	
		Halbpedal	Ja	
		Funktionen	Dämpfer-, Sostenuto-, Leise-Pedal	
Bedienfeld	Sprache	Englisch		
Gehäuse	Tastaturabdeckung		Schiebedeckel	
	Notenablage		Ja	
Voices	Tonerzeugung	Tonerzeugungs-Technik	Dynamisches AWM-Stereo-Sampling	
		Anzahl dynamischer Pegel	3	
	Polyphonie	Maximale Polyphonie	128	64
	Voreinstellung	Anzahl der Voices	10	6
Effekte	Typen	Reverb	Ja	
		Damper Resonance	Ja	--
	Part	Dual-Modus	Ja	
Songs	Voreinstellung	Anzahl von Preset-Songs	10 Demo-Songs, 50 Preset-Songs für Klavier	6 Demo-Songs, 50 Preset-Songs für Klavier
	Aufnahmen	Anzahl der Songs	1	
		Anzahl der Spuren	2	
		Datenkapazität	Ein Song 100 kB (ca.11.000 Noten)	
		Aufnahmefunktion	Ja	
	Kompatibles Daten-format	Wiedergabe	Standard MIDI File- (SMF) Format 0 & 1	
Aufnahmen		Standard MIDI File- (SMF) Format 0		
Funktionen	Allgemeine Bedienungselemente	Metronom	Ja	
		Tempobereich	32 - 280	
		Transponierung	-6 - 0 - +6	
		Stimmung	Ja	
Speicherung und Anschlussmöglichkeiten	Speicherung	Interner Speicher	User-Song: ein Song 100 kB Herunterladen von Song-Daten von einem Computer: bis zu 10 Songs; maximale Gesamtgröße 845 kB	
		Anschlussmöglichkeiten	Kopfhörer	x2
	MIDI		IN/OUT	
Verstärker und Lautsprecher	Verstärker		20 W x 2	6 W x 2
	Lautsprecher		Oval (12 cm x 6 cm) x 2	
Zubehör	Bedienungsanleitung, „50 Greats for the Piano“ (Notenheft), Quick Operation Guide, Sitzbank (je nach Region mitgeliefert oder als Zubehör), Yamaha-Anwenderregistrierung für das Produkt			
	Netzkabel		Netzadapter (je nach Region mitgeliefert oder als Zubehör) PA-150 oder gleichwertig	

- Die Technischen Daten und Beschreibungen in dieser Bedienungsanleitung dienen ausschließlich zur Information. Yamaha Corp. behält sich das Recht vor, Produkte oder technische Daten jederzeit ohne vorherige Ankündigung zu ändern oder zu modifizieren. Da sich die technischen Daten, das Instrument und das Zubehör von Land zu Land unterscheiden können, wenden Sie sich im Zweifelsfall an Ihrem Yamaha-Händler.

### Verbraucherinformation zur Sammlung und Entsorgung alter Elektrogeräte



Befindet sich dieses Symbol auf den Produkten, der Verpackung und/oder beiliegenden Unterlagen, so sollten benutzte elektrische Geräte nicht mit dem normalen Haushaltsabfall entsorgt werden.

In Übereinstimmung mit Ihren nationalen Bestimmungen und den Richtlinien 2002/96/EC, bringen Sie alte Geräte bitte zur fachgerechten Entsorgung, Wiederaufbereitung und Wiederverwendung zu den entsprechenden Sammelstellen.

Durch die fachgerechte Entsorgung der Elektrogeräte helfen Sie, wertvolle Ressourcen zu schützen und verhindern mögliche negative Auswirkungen auf die menschliche Gesundheit und die Umwelt, die andernfalls durch unsachgerechte Müllentsorgung auftreten könnten.

Für weitere Informationen zum Sammeln und Wiederaufbereiten alter Elektrogeräte, kontaktieren Sie bitte Ihre örtliche Stadt- oder Gemeindeverwaltung, Ihren Abfallentsorgungsdienst oder die Verkaufsstelle der Artikel.

[Information für geschäftliche Anwender in der Europäischen Union]

Wenn Sie Elektrogeräte austragieren möchten, kontaktieren Sie bitte Ihren Händler oder Zulieferer für weitere Informationen.

[Entsorgungsinformation für Länder außerhalb der Europäischen Union]

Dieses Symbol gilt nur innerhalb der Europäischen Union. Wenn Sie solche Artikel austragieren möchten, kontaktieren Sie bitte Ihre örtlichen Behörden oder Ihren Händler und fragen Sie nach der sachgerechten Entsorgungsmethode.

(weee\_eu)

### YDP-161

#### IMPORTANT NOTICE FOR THE UNITED KINGDOM

##### Connecting the Plug and Cord

IMPORTANT. The wires in this mains lead are coloured in accordance with the following code:

BLUE :NEUTRAL  
BROWN :LIVE

As the colors of the wires in the mains lead of this apparatus may not correspond with the colored markings identifying the terminals in your plug proceed as follows:

The wire which is colored BLUE must be connected to the terminal which is marked with the letter N or colored BLACK.

The wire which is colored BROWN must be connected to the terminal which is marked with the letter L or colored RED.

Making sure that neither core is connected to the earth terminal of the three pin plug.

(2 wires)

- This applies only to products distributed by Yamaha-Kemble Music (U.K.) Ltd.

### YDP-141

#### OBSERVERA!

Apparaten kopplas inte ur växelströmskällan (nätet) så länge som den är ansluten till vägguttaget, även om själva apparaten har stängts av.

**ADVARSEL:** Netspændingen til dette apparat er IKKE afbrudt, så længe netledningen sidder i en stikkontakt, som er tændt — også selvom der er slukket på apparatets afbryder.

**VAROITUS:** Laitteen toisiopiiriin kytketty käyttökytkin ei irroita koko laitetta verkosta.

(standby)

Die Einzelheiten zu Produkten sind bei Ihrer unten aufgeführten Niederlassung und bei Yamaha Vertragshändlern in den jeweiligen Bestimmungsländern erhältlich.

## NORTH AMERICA

### CANADA

**Yamaha Canada Music Ltd.**  
135 Milner Avenue, Scarborough, Ontario,  
M1S 3R1, Canada  
Tel: 416-298-1311

### U.S.A.

**Yamaha Corporation of America**  
6600 Orangethorpe Ave., Buena Park, Calif. 90620,  
U.S.A.  
Tel: 714-522-9011

## CENTRAL & SOUTH AMERICA

### MEXICO

**Yamaha de México S.A. de C.V.**  
Calz. Javier Rojo Gómez #1149,  
Col. Guadalupe del Moral  
C.P. 09300, México, D.F., México  
Tel: 55-5804-0600

### BRAZIL

**Yamaha Musical do Brasil Ltda.**  
Rua Joaquim Floriano, 913 - 4º andar, Itaim Bibi,  
CEP 04534-013 Sao Paulo, SP. BRAZIL  
Tel: 011-3704-1377

### ARGENTINA

**Yamaha Music Latin America, S.A.**  
**Sucursal de Argentina**  
Olga Cossetini 1553, Piso 4 Norte  
Madero Este-C1107CEK  
Buenos Aires, Argentina  
Tel: 011-4119-7000

### PANAMA AND OTHER LATIN

### AMERICAN COUNTRIES/ CARIBBEAN COUNTRIES

**Yamaha Music Latin America, S.A.**  
Torre Banco General, Piso 7, Urbanización Marbella,  
Calle 47 y Aquilino de la Guardia,  
Ciudad de Panamá, Panamá  
Tel: +507-269-5311

## EUROPE

### THE UNITED KINGDOM/IRELAND

**Yamaha Music U.K. Ltd.**  
Sherbourne Drive, Tilbrook, Milton Keynes,  
MK7 8BL, England  
Tel: 01908-366700

### GERMANY

**Yamaha Music Europe GmbH**  
Siemensstraße 22-34, 25462 Rellingen, Germany  
Tel: 04101-3030

### SWITZERLAND/LIECHTENSTEIN

**Yamaha Music Europe GmbH**  
**Branch Switzerland in Zürich**  
Seefeldstrasse 94, 8008 Zürich, Switzerland  
Tel: 01-383 3990

### AUSTRIA

**Yamaha Music Europe GmbH Branch Austria**  
Schlegelgasse 20, A-1100 Wien, Austria  
Tel: 01-60203900

### CZECH REPUBLIC/SLOVAKIA/ HUNGARY/SLOVENIA

**Yamaha Music Europe GmbH Branch Austria**  
Schlegelgasse 20, A-1100 Wien, Austria  
Tel: 01-602039025

### POLAND/LITHUANIA/LATVIA/ESTONIA

**Yamaha Music Europe GmbH**  
**Branch Sp.z o.o. Oddział w Polsce**  
ul. 17 Stycznia 56, PL-02-146 Warszawa, Poland  
Tel: 022-868-07-57

### THE NETHERLANDS/ BELGIUM/LUXEMBOURG

**Yamaha Music Europe Branch Benelux**  
Clarissenhof 5-b, 4133 AB Vianen, The Netherlands  
Tel: 0347-358 040

### FRANCE

**Yamaha Musique France**  
BP 70-77312 Marne-la-Vallée Cedex 2, France  
Tel: 01-64-61-4000

### ITALY

**Yamaha Musica Italia S.P.A.**  
Viale Italia 88, 20020 Lainate (Milano), Italy  
Tel: 02-935-771

### SPAIN/PORTUGAL

**Yamaha Música Ibérica, S.A.**  
Ctra. de la Coruna km. 17, 200, 28230  
Las Rozas (Madrid), Spain  
Tel: 91-639-8888

### GREECE

**Philippos Nakas S.A. The Music House**  
147 Skiathou Street, 112-55 Athens, Greece  
Tel: 01-228 2160

### SWEDEN

**Yamaha Scandinavia AB**  
J. A. Wettergrens Gata 1, Box 30053  
S-400 43 Göteborg, Sweden  
Tel: 031 89 34 00

### DENMARK

**YS Copenhagen Liaison Office**  
Generatorvej 6A, DK-2730 Herlev, Denmark  
Tel: 44 92 49 00

### FINLAND

**F-Musiikki Oy**  
Kluuvikatu 6, P.O. Box 260,  
SF-00101 Helsinki, Finland  
Tel: 09 618511

### NORWAY

**Norsk filial av Yamaha Scandinavia AB**  
Grini Næringspark 1, N-1345 Østerås, Norway  
Tel: 67 16 77 70

### ICELAND

**Skifan HF**  
Skeifan 17 P.O. Box 8120, IS-128 Reykjavik, Iceland  
Tel: 525 5000

### RUSSIA

**Yamaha Music (Russia)**  
Office 4015, entrance 2, 21/5 Kuznetskii  
Most street, Moscow, 107996, Russia  
Tel: 495 626 0660

### OTHER EUROPEAN COUNTRIES

**Yamaha Music Europe GmbH**  
Siemensstraße 22-34, 25462 Rellingen, Germany  
Tel: +49-4101-3030

## AFRICA

**Yamaha Corporation,**  
**Asia-Pacific Music Marketing Group**  
Nakazawa-cho 10-1, Naka-ku, Hamamatsu,  
Japan 430-8650  
Tel: +81-53-460-2312

## MIDDLE EAST

### TURKEY/CYPRUS

**Yamaha Music Europe GmbH**  
Siemensstraße 22-34, 25462 Rellingen, Germany  
Tel: 04101-3030

### OTHER COUNTRIES

**Yamaha Music Gulf FZE**  
LOB 16-513, P.O.Box 17328, Jubel Ali,  
Dubai, United Arab Emirates  
Tel: +971-4-881-5868

## ASIA

### THE PEOPLE'S REPUBLIC OF CHINA

**Yamaha Music & Electronics (China) Co., Ltd.**  
2F, Yunhedasha, 1818 Xinzha-lu, Jingan-qu,  
Shanghai, China  
Tel: 021-6247-2211

### HONG KONG

**Tom Lee Music Co., Ltd.**  
11/F., Silvercord Tower 1, 30 Canton Road,  
Tsimshatsui, Kowloon, Hong Kong  
Tel: 2737-7688

### INDIA

**Yamaha Music India Pvt. Ltd.**  
5F Ambience Corporate Tower Ambience Mall Complex  
Ambience Island, NH-8, Gurgaon-122001, Haryana, India  
Tel: 0124-466-5551

### INDONESIA

**PT. Yamaha Music Indonesia (Distributor)**  
**PT. Nusantara**  
Gedung Yamaha Music Center, Jalan Jend. Gatot  
Subroto Kav. 4, Jakarta 12930, Indonesia  
Tel: 21-520-2577

### KOREA

**Yamaha Music Korea Ltd.**  
8F, 9F, Dongsung Bldg. 158-9 Samsung-Dong,  
Kangnam-Gu, Seoul, Korea  
Tel: 080-004-0022

### MALAYSIA

**Yamaha Music Malaysia, Sdn., Bhd.**  
Lot 8, Jalan Perbandaran, 47301 Kelana Jaya,  
Petaling Jaya, Selangor, Malaysia  
Tel: 3-78030900

### PHILIPPINES

**Yupango Music Corporation**  
339 Gil J. Puyat Avenue, P.O. Box 885 MCPO,  
Makati, Metro Manila, Philippines  
Tel: 819-7551

### SINGAPORE

**Yamaha Music Asia Pte., Ltd.**  
#03-11 A-Z Building  
140 Paya Lebar Road, Singapore 409015  
Tel: 747-4374

### TAIWAN

**Yamaha KHS Music Co., Ltd.**  
3F, #6, Sec.2, Nan Jing E. Rd. Taipei.  
Taiwan 104, R.O.C.  
Tel: 02-2511-8688

### THAILAND

**Siam Music Yamaha Co., Ltd.**  
4, 6, 15 and 16th floor, Siam Motors Building,  
89/1 Rama 1 Road, Wangmai,  
Pathumwan, Bangkok 10330, Thailand  
Tel: 02-215-2626

### OTHER ASIAN COUNTRIES

**Yamaha Corporation,**  
**Asia-Pacific Music Marketing Group**  
Nakazawa-cho 10-1, Naka-ku, Hamamatsu,  
Japan 430-8650  
Tel: +81-53-460-2317

## OCEANIA

### AUSTRALIA

**Yamaha Music Australia Pty. Ltd.**  
Level 1, 99 Queensbridge Street, Southbank,  
Victoria 3006, Australia  
Tel: 3-9693-5111

### NEW ZEALAND

**Music Works LTD**  
P.O.BOX 6246 Wellesley, Auckland 4680,  
New Zealand  
Tel: 9-634-0099

### COUNTRIES AND TRUST TERRITORIES IN PACIFIC OCEAN

**Yamaha Corporation,**  
**Asia-Pacific Music Marketing Group**  
Nakazawa-cho 10-1, Naka-ku, Hamamatsu,  
Japan 430-8650  
Tel: +81-53-460-2312

**HEAD OFFICE** Yamaha Corporation, Pro Audio & Digital Musical Instrument Division  
Nakazawa-cho 10-1, Naka-ku, Hamamatsu, Japan 430-8650  
Tel: +81-53-460-3273

EKB50

U.R.G., Pro Audio & Digital Musical Instrument Division, Yamaha Corporation  
© 2010 Yamaha Corporation

WS59990 003MVGR-02B0  
Printed in Indonesia