

ARIUS

YDP-160

YDP-140

Podręcznik użytkownika Brugervejledning Bruksanvisning Руководство пользователя

Informacje dotyczące montażu statywu instrumentu znajdują się w instrukcjach na końcu niniejszego podręcznika.

WAŻNE — Sprawdź zasilacz — (YDP-160)

Należy się upewnić, że napięcie w gniazdkach elektrycznych odpowiada wartościom napięcia podanym na tabliczce znamionowej, która znajduje się na spodnim panelu instrumentu. W niektórych krajach na spodniej płycie instrumentu, pod klawiaturą, obok wejścia przewodu zasilania może znajdować się selektor napięcia. Należy sprawdzić, czy wskazuje on napięcie używane w lokalnej sieci energetycznej. Selektor napięcia jest fabrycznie ustawiony na wartość 240 V.

Aby zmienić to ustawienie, należy za pomocą śrubokręta płaskiego obrócić pokrętkę selektora tak, aby znacznik na obudowie instrumentu wskazywał odpowiednią wartość napięcia.

Oplysninger om samling af keyboardstativet findes i anvisningerne sidst i denne brugervejledning.

VIGTIGT – Kontroller strømforsyningen – (YDP-160)

Kontroller, at den lokale netspænding svarer til den spænding, der er angivet på typeskiltet på bundpladen. I nogle områder kan instrumentet være leveret med en spændingsomskifter, der er placeret på klaviaturets bundplade tæt på strømforsyningsledningen. Kontroller, at spændingsomskifteren er indstillet til netspænding i det område, hvor instrumentet skal bruges. Omskifteren er indstillet til 240 V, når enheden leveres. Foretag indstillingen med en flad skruetrækker ved at dreje omskifteren, til den korrekte spænding står ud for pilen på panelet.

Information om hur du monterar klaviaturstativet finns i anvisningarna i slutet av denna bruksanvisning.

VIKTIGT – Kontrollera strömförsörjningen – (YDP-160)

Kontrollera att nätspänningen överensstämmer med det voltal som finns angivet på namnplåten på undersidan. I en del länder bör instrumentet förses med en spänningsomkopplare nära nätkabeln på undersidan av klaviaturdelen. Försäkra dig om att spänningsomkopplaren är rätt inställd. När enheten levereras är spänningsomkopplaren inställd på 240 V. Om du behöver ändra inställningen vrider du väljaren med hjälp av en spårskruvmejsel tills korrekt spänning visas bredvid pekaren på panelen.

Информацию о сборке подставки для клавиатуры см. в инструкциях в конце данного руководства.

ВАЖНО! Проверьте источник питания — (YDP-160)

Убедитесь в том, что напряжение в розетке соответствует напряжению, указанному на инструменте. В некоторых случаях инструмент может быть снабжен переключателем напряжения, который расположен рядом с сетевым кабелем. Убедитесь в том, что положение переключателя соответствует напряжению, используемому в вашем регионе. Первоначально переключатель напряжения установлен на напряжение 240 В. С помощью плоской отвертки поверните переключатель так, чтобы обозначение соответствующего напряжения было расположено возле указателя на панели.

SPECIAL MESSAGE SECTION (for YDP-160)

PRODUCT SAFETY MARKINGS: Yamaha electronic products may have either labels similar to the graphics shown below or molded/stamped facsimiles of these graphics on the enclosure. The explanation of these graphics appears on this page. Please observe all cautions indicated on this page and those indicated in the safety instruction section.

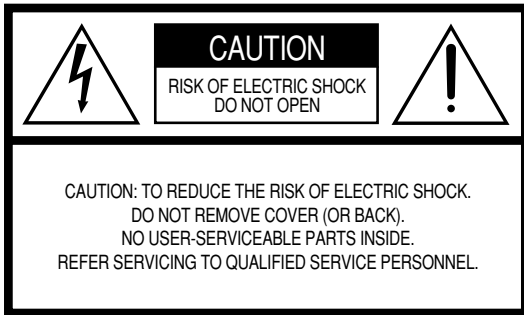

See bottom of Keyboard enclosure for graphic symbol markings.



The exclamation point within the equilateral triangle is intended to alert the user to the presence of important operating and maintenance (servicing) instructions in the literature accompanying the product.

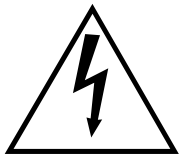

The lightning flash with arrowhead symbol, within the equilateral triangle, is intended to alert the user to the presence of uninsulated “dangerous voltage” within the product’s enclosure that may be of sufficient magnitude to constitute a risk of electrical shock.

IMPORTANT NOTICE: All Yamaha electronic products are tested and approved by an independent safety testing laboratory in order that you may be sure that when it is properly installed and used in its normal and customary manner, all foreseeable risks have been eliminated. DO NOT modify this unit or commission others to do so unless specifically authorized by Yamaha. Product performance and/or safety standards may be diminished. Claims filed under the expressed warranty may be denied if the unit is/has been modified. Implied warranties may also be affected.

SPECIFICATIONS SUBJECT TO CHANGE: The information contained in this manual is believed to be correct at the time of printing. However, Yamaha reserves the right to change or modify any of the specifications without notice or obligation to update existing units.

ENVIRONMENTAL ISSUES: Yamaha strives to produce products that are both user safe and environmentally friendly. We sincerely believe that our products and the production methods used to produce them, meet these goals. In keeping with both the letter and the spirit of the law, we want you to be aware of the following:

92-469 ① (bottom)

Battery Notice: This product MAY contain a small non-rechargeable battery which (if applicable) is soldered in place. The average life span of this type of battery is approximately five years. When replacement becomes necessary, contact a qualified service representative to perform the replacement.

Warning: Do not attempt to recharge, disassemble, or incinerate this type of battery. Keep all batteries away from children. Dispose of used batteries promptly and as regulated by applicable laws. Note: In some areas, the servicer is required by law to return the defective parts. However, you do have the option of having the servicer dispose of these parts for you.

Disposal Notice: Should this product become damaged beyond repair, or for some reason its useful life is considered to be at an end, please observe all local, state, and federal regulations that relate to the disposal of products that contain lead, batteries, plastics, etc.

NOTICE: Service charges incurred due to lack of knowledge relating to how a function or effect works (when the unit is operating as designed) are not covered by the manufacturer’s warranty, and are therefore the owners responsibility. Please study this manual carefully and consult your dealer before requesting service.

NAME PLATE LOCATION: The graphic below indicates the location of the name plate. The model number, serial number, power requirements, etc., are located on this plate. You should record the model number, serial number, and the date of purchase in the spaces provided below and retain this manual as a permanent record of your purchase.

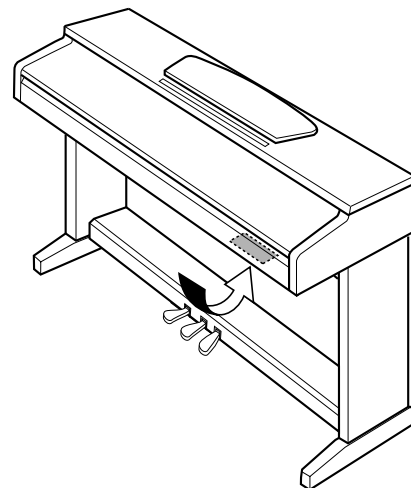

YDP-160

Model _____

Serial No. _____

Purchase Date _____

SPECIAL MESSAGE SECTION (for YDP-140)

This product utilizes batteries or an external power supply (adapter). DO NOT connect this product to any power supply or adapter other than one described in the manual, on the name plate, or specifically recommended by Yamaha.

WARNING: Do not place this product in a position where anyone could walk on, trip over, or roll anything over power or connecting cords of any kind. The use of an extension cord is not recommended! If you must use an extension cord, the minimum wire size for a 25' cord (or less) is 18 AWG. NOTE: The smaller the AWG number, the larger the current handling capacity. For longer extension cords, consult a local electrician.

This product should be used only with the components supplied or; a cart, rack, or stand that is recommended by Yamaha. If a cart, etc., is used, please observe all safety markings and instructions that accompany the accessory product.

SPECIFICATIONS SUBJECT TO CHANGE:

The information contained in this manual is believed to be correct at the time of printing. However, Yamaha reserves the right to change or modify any of the specifications without notice or obligation to update existing units.

This product, either alone or in combination with an amplifier and headphones or speaker/s, may be capable of producing sound levels that could cause permanent hearing loss. DO NOT operate for long periods of time at a high volume level or at a level that is uncomfortable. If you experience any hearing loss or ringing in the ears, you should consult an audiologist.

IMPORTANT: The louder the sound, the shorter the time period before damage occurs.

Some Yamaha products may have benches and / or accessory mounting fixtures that are either supplied with the product or as optional accessories. Some of these items are designed to be dealer assembled or installed. Please make sure that benches are stable and any optional fixtures (where applicable) are well secured BEFORE using.

Benches supplied by Yamaha are designed for seating only. No other uses are recommended.

NOTICE:

Service charges incurred due to a lack of knowledge relating to how a function or effect works (when the unit is operating as designed) are not covered by the manufacturer's warranty, and are therefore the owners responsibility. Please study this manual carefully and consult your dealer before requesting service.

ENVIRONMENTAL ISSUES:

Yamaha strives to produce products that are both user safe and environmentally friendly. We sincerely believe that our products and the production methods used to produce them, meet these goals. In keeping with both the letter and the spirit of the law, we want you to be aware of the following:

Battery Notice:

This product MAY contain a small non-rechargeable battery which (if applicable) is soldered in place. The average life span of this type of battery is approximately five years. When replacement becomes necessary, contact a qualified service representative to perform the replacement.

This product may also use "household" type batteries. Some of these may be rechargeable. Make sure that the battery being charged is a rechargeable type and that the charger is intended for the battery being charged.

When installing batteries, do not mix batteries with new, or with batteries of a different type. Batteries MUST be installed correctly. Mismatches or incorrect installation may result in overheating and battery case rupture.

Warning:

Do not attempt to disassemble, or incinerate any battery. Keep all batteries away from children. Dispose of used batteries promptly and as regulated by the laws in your area. Note: Check with any retailer of household type batteries in your area for battery disposal information.

Disposal Notice:

Should this product become damaged beyond repair, or for some reason its useful life is considered to be at an end, please observe all local, state, and federal regulations that relate to the disposal of products that contain lead, batteries, plastics, etc. If your dealer is unable to assist you, please contact Yamaha directly.

NAME PLATE LOCATION:

The name plate is located on the bottom of the product. The model number, serial number, power requirements, etc., are located on this plate. You should record the model number, serial number, and the date of purchase in the spaces provided below and retain this manual as a permanent record of your purchase.

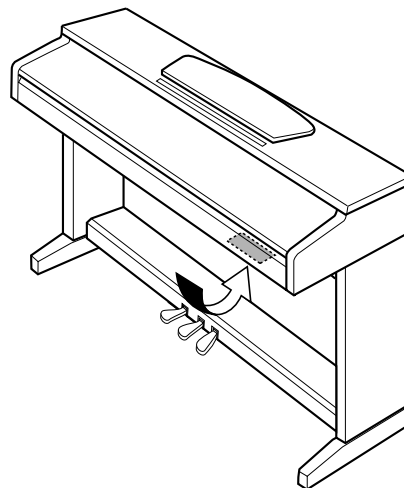

YDP-140

Model _____

Serial No. _____

Purchase Date _____

PLEASE KEEP THIS MANUAL

92-BP (bottom)

SIKKERHEDSFORSKRIFTER

LÆS FORSKRIFTERNE GRUNDIGT, INDEN DU TAGER INSTRUMENTET I BRUG

* Opbevar manualen et sikkert sted til senere brug.

ADVARSEL

Følg altid nedenstående grundlæggende sikkerhedsforskrifter for at mindske risikoen for alvorlig personskade eller dødsfald på grund af elektrisk stød, kortslutning, skader, brand eller andre farer. Disse sikkerhedsforskrifter omfatter, men er ikke begrænset til, følgende:

Strømforsyning

- Instrumentet må kun tilsluttes den angivne korrekte forsyningsspænding. Den korrekte spænding er trykt på instrumentets fabriksskilt.
- Kontrollér stikket med jævne mellemrum, og fjern evt. ophobet støv og snavs.

Strømledning (YDP-160)

- Brug kun den medfølgende strømledning og det medfølgende stik.
- Strømledningen må ikke anbringes i nærheden af varmekilder, f.eks. varmeapparater eller radiatorer. Ledningen må ikke bøjes eller på anden måde beskadiges. Anbring ikke tunge genstande på ledningen, og lad den ikke ligge på steder, hvor man kan træde på den, snuble over den eller rulle genstande hen over den.

AC-strømadapter (YDP-140)

- (Brugere i Canada eller USA) Brug kun den specificerede adapter (PA-150 eller et tilsvarende produkt, der anbefales af Yamaha). Brug af en forkert type adapter kan resultere i skade på instrumentet eller overophedning.
- (Andre) Brug kun den specificerede adapter (PA-150 eller et tilsvarende produkt, der anbefales af Yamaha). Brug af en forkert type adapter kan resultere i skade på instrumentet eller overophedning.
- AC-adapteren må ikke anbringes i nærheden af varmekilder, f.eks. varmeapparater eller radiatorer. Ledningen må ikke bøjes eller på anden måde beskadiges. Anbring ikke tunge genstande på ledningen, og lad den ikke ligge på steder, hvor man kan træde på den, snuble over den eller rulle genstande hen over den.

Må ikke åbnes

- Du må ikke åbne instrumentet, forsøge at afmontere de indvendige dele eller ændre dem på nogen måde. Instrumentet indeholder ingen dele, der kan serviceres af brugeren. Hvis instrumentet ikke fungerer korrekt, skal du straks holde op med at bruge det og indlevere det til et autoriseret Yamaha-serviceværksted.

Vand og fugt

- Instrumentet må ikke udsættes for regn eller bruges i våde eller fugtige omgivelser. Stil ikke beholdere med væske på instrumentet, da væsken kan trænge ind gennem instrumentets åbninger, hvis beholderen vælter. Hvis væske såsom vand trænger ind i instrumentet, skal du øjeblikkeligt slukke for strømmen og tage strømledningen ud af stikkontakten. Indlever herefter instrumentet til eftersyn på et autoriseret Yamaha-serviceværksted.
- Isæt eller udtag aldrig stikket med våde hænder.

Brandfare

- Anbring aldrig brændende genstande, f.eks. stearinlys, på instrumentet. Brændende genstande kan vælte og forårsage brand.

Unormal funktion

- Hvis strømledningen (YDP-160)/ledningen fra AC-adapteren (YDP-140) eller stikket bliver flosset eller på anden måde beskadiget, hvis lyden pludselig forsvinder, når du bruger instrumentet, eller hvis du bemærker en usædvanlig lugt eller røg, skal du omgående slukke instrumentet på afbryderen, tage stikket ud af stikkontakten og indlevere instrumentet til et autoriseret Yamaha-serviceværksted.

FORSIGTIG

Følg altid nedenstående grundlæggende sikkerhedsforskrifter for at mindske risikoen for personskade på dig selv eller andre samt skade på instrumentet eller andre genstande. Disse sikkerhedsforskrifter omfatter, men er ikke begrænset til, følgende:

Strømforsyning/strømledning/AC-strømadapter

- Tag aldrig fat om ledningen, når du tager stikket ud af instrumentet eller stikkontakten, men tag fat om selve stikket. Hvis du trækker i ledningen, kan den tage skade.
- (YDP-160) Tag stikket ud af stikkontakten i tordenvejr, eller hvis instrumentet ikke skal bruges i længere tid.
- (YDP-140) Tag AC-adapteren ud af stikkontakten i tordenvejr, eller hvis instrumentet ikke er i brug.
- Sæt ikke instrumentet i et fordelerstik, da det kan medføre forringet lyd kvalitet eller overophedning af fordelerstikket.

Samling

- Læs den medfølgende dokumentation om samlingsprocessen omhyggeligt. Hvis du ikke samler instrumentet korrekt, kan det medføre skader på instrumentet eller personskade.

Placering

- Instrumentet må ikke udsættes for støv, vibrationer eller stærk kulde eller varme (f.eks. direkte sollys, varmeapparater eller en bil i dagtimerne), da det kan beskadige panelet eller de indvendige komponenter.
- Brug ikke instrumentet i nærheden af fjernsyn, radio, stereoanlæg, mobiltelefoner eller andre elektriske apparater, da disse kan afgive støj.
- Instrumentet skal placeres, så det står stabilt og ikke kan vælte.
- (YDP-160) Fjern alle tilsluttede kabler, inden du flytter instrumentet.
- (YDP-140) Fjern alle tilsluttede kabler og adapteren, inden du flytter instrumentet.
- Sørg for at placere produktet i nærheden af den stikkontakt, du vil bruge. Hvis der opstår problemer eller fejl, skal du omgående slukke for instrumentet på afbryderen og tage stikket ud af stikkontakten. Der afgives hele tiden små mængder elektricitet til produktet, selv om der er slukket for strømmen. ag altid stikket (YDP-160)/AC-adapteren (YDP-140) ud af stikkontakten, hvis du ikke skal bruge produktet i længere tid.

Tilslutninger

- Sluk for strømmen til andre elektroniske komponenter, før du slutter instrumentet til dem. Skru helt ned for lydstyrken for alle komponenter, før du tænder eller slukker for strømmen. Indstil lydstyrken for alle komponenter ved at skru helt ned for dem og derefter gradvist hæve lydniveauerne, mens du spiller på instrumentet, til det ønskede lydniveau er nået.

Vedligeholdelse

- Rengør instrumentet med en blød, tør eller let fugtig klud. Brug ikke fortynder, opløsningsmidler, rengøringsmidler eller klude, der indeholder kemikalier.

Retningslinjer for brug

- Pas på, at du ikke får fingrene i klemme i tangentlåget. Stik aldrig fingre eller hænder ind i sprækker i tangentlåget eller instrumentet.
- Stik aldrig papir, metalgenstande eller andre genstande ind i sprækker i tangentlåget, panelet eller tangenterne. Hvis det sker, skal du omgående slukke for strømmen og tage stikket ud af stikkontakten. Indlever herefter instrumentet til eftersyn på et autoriseret Yamaha-serviceværksted.
- Anbring ikke genstande af vinyl, plast eller gummi på instrumentet, da de kan misfarve panelet eller tangenterne.

- Læn dig ikke med din fulde vægt op ad instrumentet, stil ikke tunge genstande på instrumentet, og tryk ikke for hårdt på knapperne, kontakterne eller stikkene.
- Brug ikke instrumentet eller hovedtelefonerne ved et højt eller ubehageligt lydniveau i længere tid, da det kan medføre permanente høreskader. Søg læge, hvis du oplever nedsat hørelse eller ringen for ørerne.

Brug af klaverbænken (hvis den medfølger)

- Klaverbænken skal placeres, så den står stabilt og ikke kan vælte.
- Brug ikke klaverbænken som legetøj, og stil dig ikke på den. Hvis den bruges som værktøj eller trappestige til andre formål, kan det resultere i ulykker eller personskade.
- For at undgå ulykker eller personskade må der kun sidde én person på klaverbænken ad gangen.
- Hvis skruerne på klaverbænken løsner sig efter længere tids brug, skal du stramme dem med jævne mellemrum ved hjælp af det medfølgende værktøj.

Lagring af data

Lagring og sikkerhedskopiering af data

Data i instrumentets interne hukommelse kan gå tabt på grund af betjeningsfejl eller funktionssvigt. Husk at gemme alle vigtige data på eksterne medier via en computer tilsluttet instrumentet (side 32).

Yamaha kan ikke holdes ansvarlig for skader, der skyldes forkert brug af eller ændringer af instrumentet, eller data, der er gået tabt eller ødelagt.

Sluk altid for strømmen, når instrumentet ikke er i brug.

YDP-160

Der afgives hele tiden små mængder elektricitet til instrumentet, selv om der er slukket på afbryderen. Tag altid stikket ud af stikkontakten, hvis instrumentet ikke skal bruges i længere tid.

YDP-140

Selv om afbryderen er i positionen "STANDBY", afgives stadig små mængder elektricitet til enheden. Tag altid AC-adapteren ud af stikkontakten, hvis instrumentet ikke skal bruges i længere tid.

Velkommen

Tak, fordi du har købt et Yamaha Digital Piano! Vi anbefaler, at du læser denne brugervejledning, for at du kan få mest mulig glæde af instrumentets avancerede og praktiske funktioner.

Vi anbefaler også, at brugervejledningen opbevares et sikkert og praktisk sted, så den er let at finde, når du skal bruge den.

Om dokumentationen og reference- materialet til dette instrument

Dokumentationen og referencematerialet til dette instrument består af følgende:

Brugervejledning (denne bog)

Introduktion (P2):

Læs dette afsnit først.

Detaljerede indstillinger (P16):

I dette afsnit forklares det, hvordan man laver detaljerede indstillinger for de forskellige funktioner.

Appendiks (P41):

Dette afsnit indeholder specifikationer og andre oplysninger.

Quick Operation Guide (særskilt ark)

I denne guide beskrives de funktioner, der er tildelt knapperne og klaviaturet, mere detaljeret.

Data List

Du kan hente forskelligt MIDI-relateret referencemateriale, f.eks. MIDI Data Format og MIDI Implementation Chart, fra **Yamahas manualbibliotek**.

Besøg følgende websted på internettet, skriv dit instruments modelnavn (f.eks. "YDP-160") i feltet Model Name, og klik derefter på knappen Search.

Yamaha-manualbibliotek

<http://www.yamaha.co.jp/manual/>

- De illustrationer, der er vist i denne brugervejledning, er kun vejledende og kan være forskellige fra dem, der vises på dit instrument.

Dette produkt indeholder og anvender computerprogrammer og indhold, som Yamaha har ophavsretten til, eller til hvilket Yamaha har licens til at bruge andres ophavsret. Sådant ophavsretligt beskyttet materiale omfatter, men er ikke begrænset til, al computersoftware, stilartsfiler, MIDI-filer, WAVE-data, noder til musik og lydoptagelser. Sådanne programmer og sådant indhold må kun bruges privat og i overensstemmelse med den gældende lovgivning. Overholdes dette ikke, kan det få retslige konsekvenser. **FORSØG IKKE AT FREMSTILLE, DISTRIBUERE ELLER ANVENDE ULOVLIGE KOPIER.**

Kopiering af kommercielt tilgængelige musikdata, herunder, men ikke begrænset til, MIDI-data og/eller lyddata, er strengt forbudt, medmindre det kun er til privat brug.

Varemærker:

- Windows er et registreret varemærke tilhørende Microsoft® Corporation i USA og andre lande.
- Navne på virksomheder og produkter i denne brugervejledning er varemærker eller registrerede varemærker tilhørende de respektive virksomheder.

Tilbehør

- Brugervejledning (denne bog)
- Quick Operation Guide (særskilt ark)
- Nodebogen "50 Greats for the Piano"
- Strømledning (YDP-160)
- Klaverbænk*
- AC-strømadapter (YDP-140)*
Brugere i Canada eller USA: PA-150 eller tilsvarende
Andet: PA-5D eller tilsvarende

* Medfølger eller er ekstraudstyr alt efter, hvor instrumentet købes.

■ Stemning

I modsætning til et akustisk klaver skal dette instrument ikke stemmes. Det stemmer altid.

■ Transport

Hvis du flytter, er det nemt at tage instrumentet med. Du kan enten flytte det, som det er (i samlet tilstand), eller adskilt.

Under transporten skal instrumentet ligge vandret. Det må ikke stilles op ad en væg eller stilles på højkant. Instrumentet må ikke udsættes for kraftige rystelser eller stød.

Funktioner

AWM Dynamic Stereo Sampling

Det digitale Yamaha-klaver YDP-160/140 har en lang række fyldige og varierede lyde, som skabes vha. Yamahas eget sampling lydgenereringssystem "AWM Dynamic Stereo Sampling".

AWM (Advanced Wave Memory) er et samplingsystem, der genererer lyd, som kommer tæt på et akustisk instrument, i kraft af digital teknologi, som bruges til at optage instrumentets lyd. Det anvender en teknologi med et digitalt filter i høj kvalitet, til optagelsen af lydeksemplerne.

Bølgeformen fra en lyd fra en tangent, som slås an på et akustisk klaver, varierer fra pianissimo til fortissimo afhængigt af anslaget styrke. Med AWM Dynamic Stereo Sampling kan der frembringes tilsvarende dynamiske nuancer gennem at optage eksempler med forskellige anslagsstyrker. Jo flere eksempler der anvendes, desto bedre bliver udtrykskvaliteten og potentialet.

To af klaverlydene, "Grand Piano 1" (Flygel 1) og "Grand Piano 2" (Flygel 2), indeholder helt nye samples fra et koncertflygel i fuld størrelse.

Lyden "Grand Piano 1" har forskellige wave samples til forskellige typer anslag (Dynamic Sampling). Den bruger med andre ord forskellige samples alt efter, hvor hurtigt eller hårdt du slår tangenterne an. Derfor udtrykker denne lyd detaljeret dynamik og lyd utroligt tæt på lyden fra et ægte, akustisk klaver.

GH- (Graded Hammer) og GHS-klaviatur (Graded Hammer Standard) med matte, sorte tangenter

Et særligt Graded Hammer-klaviatur med matte, sorte tangenter på YDP-160 og et Graded Hammer Standard-klaviatur med matte, sorte tangenter på YDP-140 med gradueret tangentvægt og -reaktion på hele klaviaturet. De reagerer på et kraftigere anslag i klaviaturets lave ende og et lettere anslag i klaviaturets høje ende, hvilket betyder at der kan spilles som på et flygel. De sorte tangenters matte finish giver klaviaturet et luksuøst udseende. Graded Hammer-klaviaturet gør det endvidere muligt at benytte tremolo og andre teknikker med gentagne tangentanslag.

Indhold

Introduktion

SPECIAL MESSAGE SECTION 2

**Om dokumentationen og reference-
materialet til dette instrument 6**

Tilbehør 7

Funktioner 8

Navne på dele og funktioner 10

Før du bruger digitalklaveret 12

Låg 12

Nodestativ 12

Tilslutning af strømforsyningskablet
(YDP-160) 13

Tilslutning af strømadapteren (YDP-140) 13

Sådan tændes der for strømmen 14

Indstilling af lydstyrke 14

Brug af hovedtelefoner 15

Detaljerede indstillinger

Lytning til demomelodier 16

**Afspilning af 50 forprogrammerede
melodier 17**

**Lytning til melodier, der er indlæst
fra computeren 18**

Valg og brug af lyde 19

Valg af lyde 19

Brug af pedalerne 20

Variation af klangen – Rumklang 21

Kombination af to lyde (dobbeltilstand) 22

Transponering 23

Finstemning af tonehøjden 23

Brug af metronomen 24

Indstilling af tangenternes anslagsfølsomhed .. 25

Indspilning af det, du spiller 26

Afspilning af indspillede musikdata 27

Sletning af indspillede data 27

Tilslutning af MIDI-instrumenter 28

Om MIDI 28

Muligheder med MIDI 28

**Tilslutning af digitalklaveret til
en computer 29**

MIDI-funktioner 30

Valg af MIDI-afsendelses/modtagelseskanal... 30

Lokal kontrol til/fra 30

Program Change On/Off
(Programændring FRA/TIL) 31

Kontrolændringer til/fra 31

**Overførsel af melodidata mellem
computeren og digitalklaveret 32**

Indlæsning af melodidata fra en computer
til digitalklaveret 32

Overførsel af melodidata fra digitalklaveret
til en computer 33

Sikkerhedskopiering af data og initialisering
af indstillinger 33

Fejlfinding 34

Tilbehør 34

Samling af keyboardstativet 35

Indeks 39

Appendiks

Specifikationer 41

Navne på dele og funktioner

Bunden af klaviaturet

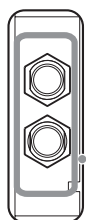

PHONES

[PHONES] (HOVEDTELEFONER)

Her kan du tilslutte et sæt almindelige stereo-hovedtelefoner, så du kan øve dig, uden at andre kan høre det (side 15).

[POWER] (YDP-160)

[STANDBY/ON] (YDP-140)

Denne afbryder tænder eller slukker for strømmen til enheden. (side 14)

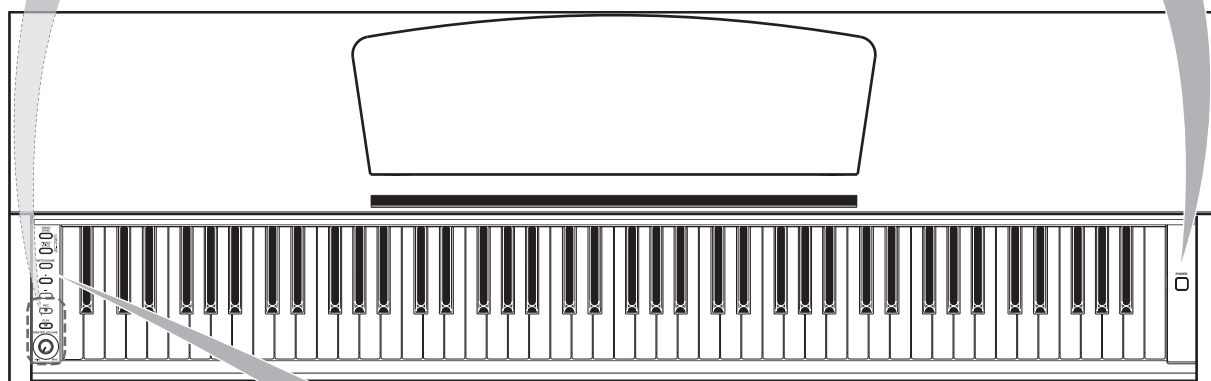

DANSK

[DEMO/SONG]

Lyt til en demomelodi for hver lyd og 50 forprogrammerede melodier for klaver (side 16).

[METRONOME]

Kontrollerer metronomens funktioner (side 24).

[REC]

Indspilning af det, du spiller (side 26).

[PLAY]

Afspilning af det indspillede (side 27).

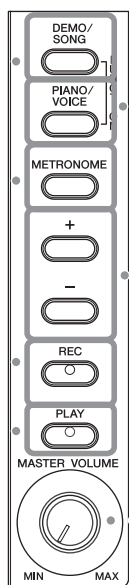

[PIANO/VOICE]

Med denne knap kan du vælge en vilkårlig lyd blandt 10 (YDP-160) eller 6 (YDP-140) lyde. (side 19)

Du kan også lægge to lyde sammen (side 22) eller vælge en rumklangstype (side 21).

[+]/[-]

Med disse knapper kan du vælge at afspille en af demomelodierne eller "50 Greats for the Piano" (side 16, 17).

Med dem kan du også ændre lyd eller tempo. (side 19, 24)

[MASTER VOLUME]

Brug denne knap til at indstille lydstyrken (side 14).

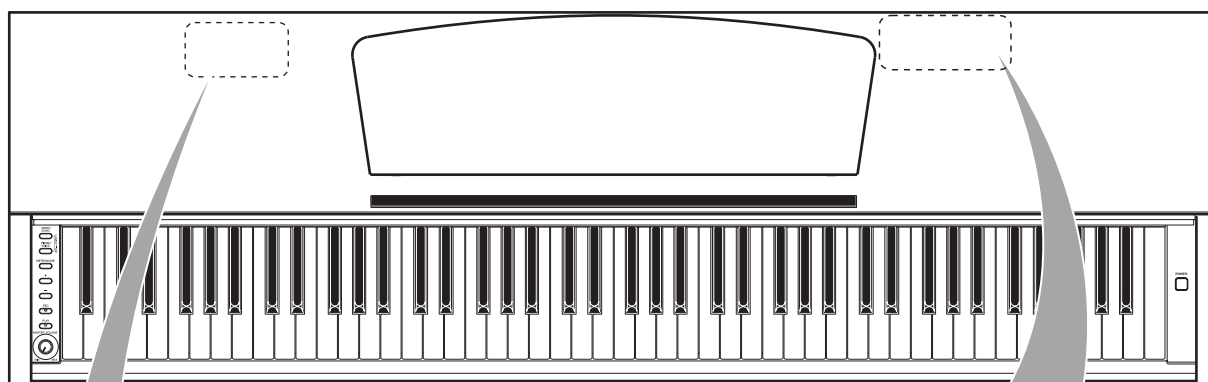

[PEDAL]
Sæt pedalledningen i (side 37).

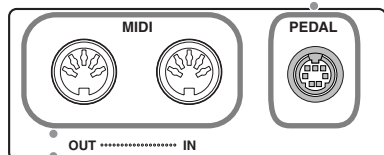

**MIDI [IN/OUT] (MIDI-INDGANG/
UDGANG)**
Slut en MIDI-enhed til dette stik for at
bruge de forskellige MIDI-funktioner.
(Tilslutning af MIDI-instrumenter—
side 28)

Viser stikkene MIDI [IN/OUT] og
[PEDAL] bag på instrumentet.

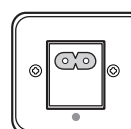

Knap på klaviaturet

[AC IN] (YDP-160)
Tilslut den medfølgende strømledning
her. (side 13)

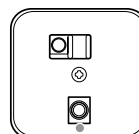

Knap på klaviaturet

[DC IN 12V] (YDP-140)
Tilslut den medfølgende strømadapter
her. (side 13)

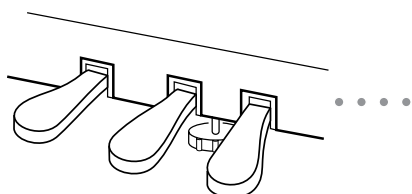

Pedaler
Brug disse pedaler, hvis tonerne skal
vare længere eller lyde blødere og
runderere.
(Brug af pedalerne—side 20)

Før du bruger digitalklaveret

Låg

Sådan åbnes låget over tangenterne:

Løft en smule op i låget, og tryk derefter ind på det, så det glider ind.

Sådan lukkes låget over tangenterne:

Træk låget ud mod dig selv, og sænk det forsigtigt ned over tangenterne.

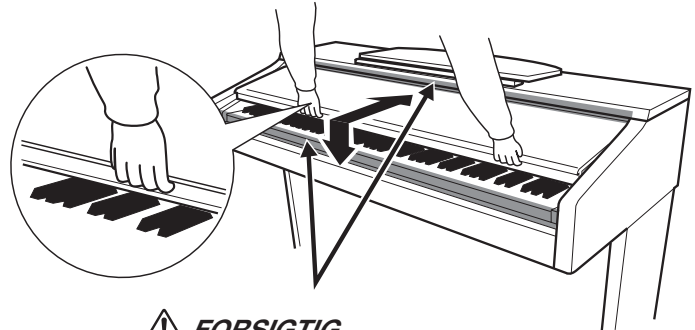

! FORSIGTIG

Hold låget med begge hænder, når du åbner og lukker det. Slip det ikke, før det er helt åbnet eller lukket. Pas på ikke at få fingrene i klemme (dine egne eller andres, pas især på med børn) mellem låget og klaveret.

! FORSIGTIG

Pas på ikke at få fingrene i klemme, når du åbner eller lukker låget.

! FORSIGTIG

Anbring ikke genstande af f.eks. papir eller metal oven på låget. Små genstande kan falde ned i instrumentet, når låget åbnes, og kan være næsten umulige at fjerne. Dette kan forårsage elektrisk stød, kortslutning, brand eller anden alvorlig skade på instrumentet.

Hvis det sker, skal du omgående slukke for strømmen og tage stikket ud af stikkontakten. Indlevér herefter instrumentet til eftersyn på et autoriseret Yamaha-serviceværksted.

Nodestativ

Sådan sættes nodestativet op:

1. Træk nodestativet så langt op mod dig selv, som det kan komme.
2. Vip de to metalstøtter bag på nodestativet i venstre og højre side ned.
3. Vip nodestativet tilbage, så det hviler på de to metalstøtter.

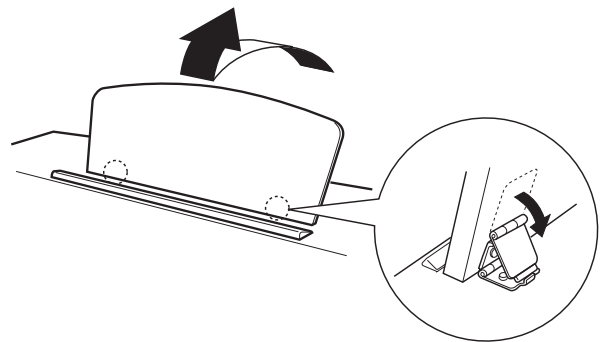

Sådan sænkes nodestativet:

1. Træk nodestativet så langt op mod dig selv, som det kan komme.
2. Løft de to metalstøtter (på bagsiden af nodestativet).
3. Vip nodestativet tilbage, indtil det ligger helt ned.

! FORSIGTIG

Brug ikke nodestativet, når det er halvt løftet. Når du sænker nodestativet, skal du ikke slippe det, før det er helt nede.

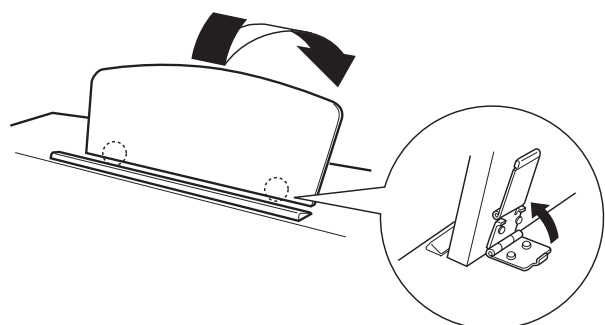

Tilslutning af strømforingskablet (YDP-160)

Læs instruktionerne og advarselene nedenfor omhyggeligt for at sikre, at strømforingskablet tilsluttes korrekt. Brugere af YDP-140 kan fortsætte til næste afsnit "Tilslutning af strømadapteren (YDP-140)" med oplysninger om tilslutning af strømadapteren.

1. Sæt stikket i den ene ende af strømforingskablet i [AC IN]-stikket. Se "Navne på dele og funktioner" på side 11 for at få oplysninger om placeringen af [AC IN]-stikket.
2. Sæt stikket i den anden ende af strømforingskablet i en almindelig stikkontakt.

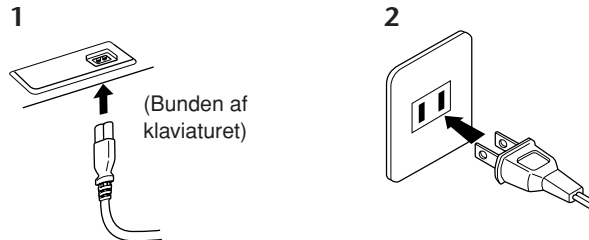

(Udformningen af stikket kan afvige lokalt).

⚠ ADVARSEL

Kontrollér, at digitalklaveret er beregnet til den vekselspænding, der findes i det område, klaveret skal bruges i (som angivet på navneskiltet på bundpladen). I nogle områder kan instrumentet være leveret med en spændingsomskifter, der er placeret på instrumentets bundplade tæt på strømforingsledningen. Kontroller, at spændingsomskifteren er indstillet til netspænding i det område, hvor instrumentet skal bruges. Hvis instrumentet tilsluttes en forkert vekselspænding, kan de indvendige dele tage alvorlig skade, og der kan være fare for elektrisk stød!

Brug kun den strømforingsledning, der følger med instrumentet. Hvis den medfølgende strømforingsledning går tabt eller bliver beskadiget, skal du kontakte din Yamaha-forhandler. Brug af en forkert type kabel kan medføre risiko for brand og elektrisk stød! Hvilken type strømforingsledning, der følger med instrumentet, afhænger af, hvilket land instrumentet er købt i. (I nogle områder kan der medfølge et overgangsstik, hvis ben er tilpasset stikkontakterne i det område, hvor instrumentet skal anvendes.)

Der må IKKE foretages ændringer af det stik, der leveres sammen med instrumentet. Hvis stikket ikke passer til stikkontakten, skal du lade en autoriseret elektriker montere en anden stikkontakt.

Tilslutning af strømadapteren (YDP-140)

Læs instruktionerne og advarselene nedenfor omhyggeligt for at sikre, at strømadapteren tilsluttes korrekt. Brugere af YDP-160 kan fortsætte til forrige afsnit "Tilslutning af strømforingskablet (YDP-160)" med oplysninger om tilslutning af strømforingskablet.

1. Kontrollér, at [STANDBY/ON]-knappen (STANDBY/TÆNDT) er i positionen STANDBY.
2. Sæt strømadapterens jævnstrømsstik i [DC IN 12V]-stikket. Se "Navne på dele og funktioner" på side 11 for at få flere oplysninger om placeringen af [DC IN 12V]-stikket. Anbring overskydende ledning på ledningskrogen, så stikket ikke ved et uheld falder ud.
3. Sæt strømadapterens AC-stik i en almindelig stikkontakt.

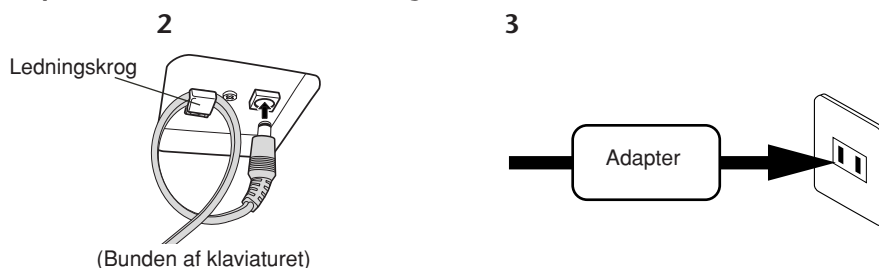

⚠ ADVARSEL

Brug altid en specificeret strømadapter. Brug af en anden strømadapter kan medføre fejlfunktion, overophedning eller brand.

⚠ ADVARSEL

Bøj ikke ledningen for kraftigt, når den sættes på krogen. Det kan medføre kortslutning og brand.

⚠ ADVARSEL

Brug altid en korrekt stikkontakt.

⚠ FORSIGTIG

Tag altid ledningen ud af stikkontakten, hvis instrumentet ikke skal bruges i længere tid, eller ved udsigt til tordenvejr.

Før du bruger digitalklaveret

Sådan tændes der for strømmen

Tryk på **[POWER]**-(YDP-160) eller **[STANDBY/ON]**-knappen (YDP-140) på højre side af klaviaturet for at tænde enheden.

⇒ Strømindikatoren, der sidder på klaverets forside i venstre side, tændes.

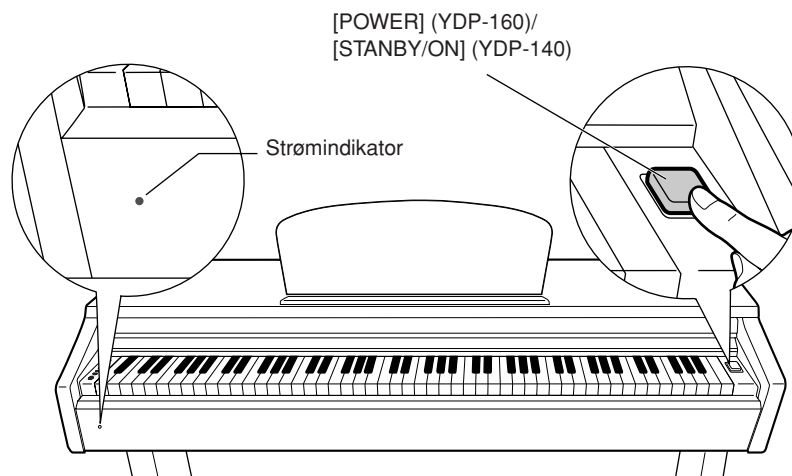

Tryk igen på **[POWER]**-(YDP-160) eller **[STANDBY/ON]**-knappen (YDP-140) på højre side af klaviaturet for at slukke enheden.

⇒ Strømindikatoren slukkes.

Strømindikator

Hvis du glemmer at slukke for klaveret og lukker låget over tangenterne, forbliver strømindikatoren tændt for at vise, at instrumentet stadig er tændt.

⚠ **FORSIGTIG**

Der afgives hele tiden små mængder elektricitet til instrumentet, selv efter at der er slukket for strømmen. Tag altid stikket ud af stikkontakten, hvis instrumentet ikke skal bruges i længere tid.

Indstilling af lydstyrke

Når du begynder at spille, kan du indstille et behageligt lydniveau med **[MASTER VOLUME]**-knappen.

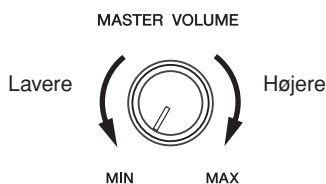

⚠ **FORSIGTIG**

Brug ikke instrumentet i længere tid ved et højt lydniveau, da det kan medføre høreskader.

Brug af hovedtelefoner

Slut et sæt hovedtelefoner til et af [PHONES]-stikkene.

Der er to [PHONES]-stik.

Du kan tilslutte to sæt almindelige stereohovedtelefoner. (Hvis du kun skal bruge ét par, kan de sættes i et hvilket som helst af stikkene.)

! FORSIGTIG

Lyt ikke til instrumentet i længere tid ved et højt lydniveau via hovedtelefonerne, da det kan medføre høreskader.

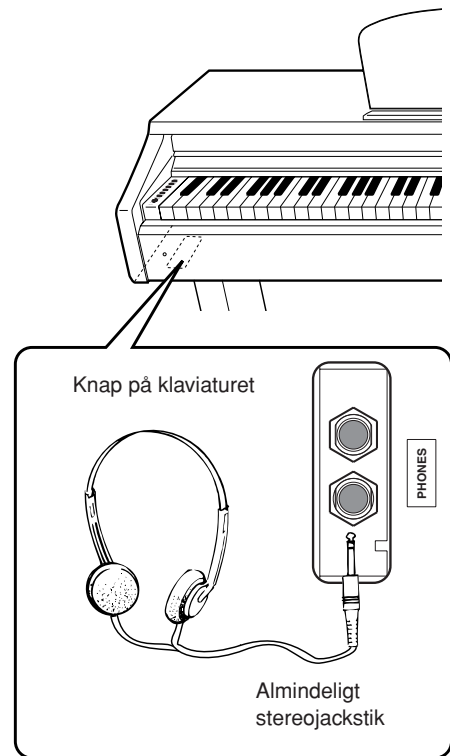

Brug af krogen til hovedtelefoner (kun til YDP-160)

Instrumentet leveres med en krog til ophængning af hovedtelefonerne på instrumentet. Skru krogen til hovedtelefonerne på med de to medfølgende skruer (4 × 10 mm) som vist på illustrationen.

! FORSIGTIG

Hæng ikke andet end hovedtelefonerne på krogen, da instrumentet eller krogen ellers kan blive beskadiget.

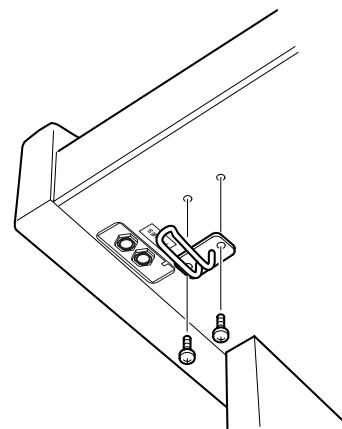

Lytning til demomelodier

Instrumentet indeholder demomelodier, der effektivt demonstrerer alle instrumentets lyde.

Fremgangsmåde

1 Tænd for strømmen.

(Hvis instrumentet ikke er tændt) Tryk på **[POWER]**-(YDP-160) eller **[STANDBY/ON]**-knappen (YDP-140).

⇒ Der tændes for strømmen til enheden.

Indstil **[MASTER VOLUME]**-knappen på halvvejspunktet. (Du kan justere styrken, mens der afspilles en demomelodi.)

2 Start afspilningen af en demomelodi.

Tryk på **[DEMO/SONG]**-knappen.

⇒ Demomelodien for den aktuelt valgte lyd afspilles.

3 Vælg og afspil en demomelodi.

Under afspilningen af en demomelodi kan du trykke på **[+]**- eller **[-]**-knappen for at vælge og afspille den forrige demomelodi.

Hvis du vil vælge en bestemt demomelodi blandt demomelodierne for de 10 (YDP-160) eller 6 (YDP-140) lyde, skal du trykke på en af tangenterne mellem C1 og A1 (YDP-160) eller C1 og F1 (YDP-140), mens du holder **[DEMO/SONG]**-knappen nede.

⇒ Den valgte melodi afspilles. Afspilningen starter med den valgte melodi og fortsætter herefter i følgende rækkefølge: demomelodierne for de øvrige lyde, de 50 forprogrammerede melodier for klaver og eventuelle melodier indlæst fra en computer. Afspilningen vender herefter tilbage til den første demomelodi og gentages, til du stopper den.

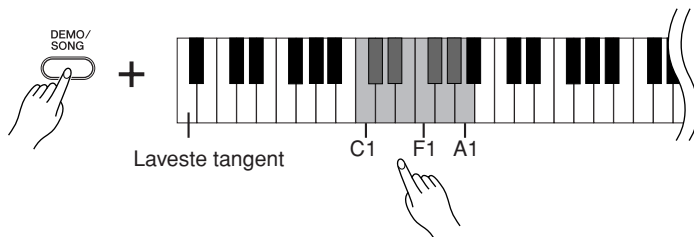

Demomelodier

Hver af de 10 (YDP-160) eller 6 (YDP-140) lyde har sin egen demomelodi, der demonstrerer den pågældende lyd. Se "Valg af lyde" på side 19.

De demomelodier, der vises nedenfor, er omarrangerede uddrag af originalkompositionerne.

Alle øvrige demomelodier er originalkompositioner ejet af Yamaha (©2008 Yamaha Corporation).

Se listen over lyde på side 19 for at få yderligere oplysninger om kendetegnene ved hver forprogrammeret lyd.

Under afspilningen af en demomelodi kan du trykke på **[METRONOME]**-knappen og trykke på **[+]** eller **[-]** for at ændre melodiens tempo. Under afspilningen af en demomelodi kan du, hvis du bruger metronomen (side 24), trykke på **[+]** eller **[-]** for at ændre melodiens tempo. Du kan også ændre tempoet ved at trykke på tangenterne. (side 24)

Demomelodierne overføres ikke via MIDI.

Du kan også skifte til næste eller forrige demomelodi ved at trykke på **[DEMO/SONG]**-knappen og holde den nede og trykke på **[+]** eller **[-]**.

Tangent	Lydnavn	Titel	Komponist
C1	GRAND PIANO 1	Sonate für Klavier Nr.13, K.333	W. A. Mozart
E1(YDP-160)	HARPSICHORD 1	Concerto a cembalo obbligato, 2 violini, viola e continuo No.7, BWV.1058	J. S. Bach
D#1(YDP-140)	HARPSICHORD		
F1(YDP-160)	HARPSICHORD 2	Gigue, Französische Suiten Nr.5, BWV.816	J. S. Bach
G1(YDP-160)	CHURCH ORGAN 1	Herr Christ, der ein'ge Gottes-Sohn, BWV.601	J. S. Bach
E1(YDP-140)	CHURCH ORGAN		

Indstilling af lydstyrken

Brug [MASTER VOLUME]-knappen til at justere lydstyrken.

4 Stop afspilningen af demomelodien.

Tryk på [DEMO/SONG]-knappen for at standse afspilningen.

Afspilning af 50 forprogrammerede melodier

Digitalklaveret indeholder musikdata for de 50 klavermelodier samt for demomelodierne for lydene. Du kan enten bare lytte til melodierne eller slå dem op i det medfølgende hæfte "50 Greats for the Piano", der indeholder noder til de 50 forprogrammerede melodier.

Fremgangsmåde

1 Vælg og afspil en forprogrammeret melodi for klaver.

Numrene på de forprogrammerede melodier for klaver er tildelt tangenterne C2-C#6.

Du kan vælge en melodi, der skal afspilles, ved at holde [DEMO/SONG]-knappen nede og trykke på en tangent mellem C2 og C#6.

⇒ Den valgte melodi for klaver afspilles.

Hvis du vil afspille samtlige forprogrammerede melodier efter hinanden i rækkefølge, skal du holde [DEMO/SONG]-knappen nede og trykke på tangenten D6

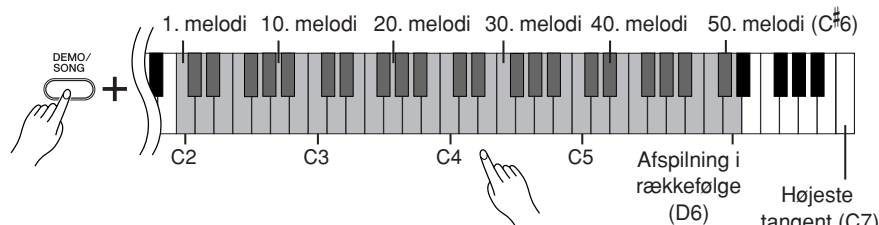

Under afspilningen af en forprogrammeret melodi kan du trykke på [+]- eller [-]-knappen for at skifte til næste eller forrige melodi for klaver.

Indstilling af lydstyrken

Brug [MASTER VOLUME]-knappen til at justere lydstyrken.

2 Stop afspilningen.

Hvis du vil stoppe afspilningen, skal du trykke på [DEMO/SONG]-knappen.

- Hvis du vil afspille andre melodier, skal du se procedure 1 ovenfor.

Melodi:

På dette instrument kaldes dataene for spil for en "melodi." Begrebet omfatter også demomelodier og de 50 forprogrammerede melodier for klaver.

Du kan spille på tangenterne samtidig med afspilningen af den forprogrammerede melodi. Du kan ændre den lyd, der bruges, når du spiller på tangenterne.

Standardtempoet vælges automatisk, når der vælges en ny forprogrammeret melodi, og når afspilningen af den nye forprogrammerede melodi startes.

Under afspilningen af en forprogrammeret melodi kan du trykke på [METRONOME]-knappen og trykke på [+] eller [-] for at ændre melodiens tempo. Under afspilningen af en forprogrammeret melodi kan du, hvis du bruger metronomen (side 24), trykke på [+] eller [-] for at ændre melodiens tempo. Du kan også ændre tempoet ved at trykke på tangenterne. (side 24)

Hvis du vælger en anden melodi (eller når afspilningen af en ny melodi starter under afspilning af flere melodier), vælges den tilhørende indstilling for rumklang.

De 50 forprogrammerede melodier for klaver overføres ikke via MIDI.

Lytning til melodier, der er indlæst fra computeren

Du kan overføre melodidata fra computeren til instrumentet og afspille melodierne. (Se side 32 for at få yderligere oplysninger om at indlæse melodidata fra computeren.)

Fremgangsmåde

1 Vælg og afspil en melodi.

Melodinumrene (1 til 10) tildeles tangenterne D[#]6–C7 (se nedenstående illustration).

Du kan vælge en melodi, der skal afspilles, ved at holde [DEMO/SONG]-knappen nede og trykke på en tangent mellem D[#]6 og C7.

⇒ Den valgte melodi afspilles.

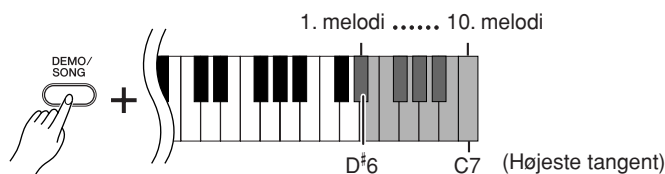

Indstilling af lydstyrken

Indstil et behageligt lydniveau med [MASTER VOLUME]-knappen, mens du lytter til melodien.

2 Stop afspilningen.

Hvis du vil stoppe afspilningen, skal du trykke på [DEMO/SONG]-knappen.

Valg af en kanal til afspilning af melodi

Hvis en melodi, der er indlæst fra computeren, bruger en lyd, der ikke understøttes af instrumentet, gengives den lyd, der oprindeligt blev brugt i melodien, muligvis ikke korrekt. Hvis det er tilfældet, kan du muligvis forbedre klangen og få en mere naturlig lyd ved at skifte afspilningskanalen for melodien fra "All" (Alle) til "1 + 2".

Valg af afspilningskanal 1 + 2 til melodien:

Hold [DEMO/SONG]- og [PIANO/VOICE]-knappen nede samtidig, og tryk på tangenten C7.

⇒ Lyden udsendes på kanal 1+2.

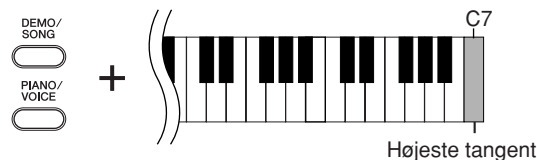

Valg af alle afspilningskanaler for melodien:

Hold [DEMO/SONG]- og [PIANO/VOICE]-knappen nede samtidig, og tryk på tangenten H6.

⇒ Lyden udsendes på alle kanaler (1 til 16).

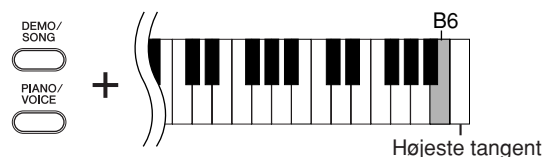

Du kan indlæse op til 10 melodier eller op til 337 KB data fra computeren.

Brug følgende tabel til at notere titlerne på de melodier, du har indlæst fra computeren.

Tangent	Melodititel
D [#] 6	
E6	
F6	
F [#] 6	
G6	
G [#] 6	
A6	
A [#] 6	
B6	
C7	

Valg og brug af lyde

Valg af lyde

Fremgangsmåde

Tryk på **[PIANO/VOICE]**-knappen, og slip den, for at vælge lyden Grand Piano 1.

Tryk på **[PIANO/VOICE]**-knappen, og slip den, tryk på **[+]**- eller **[-]**-knappen for at vælge en anden lyd.

Hvis du vil vælge en bestemt demomelodi direkte, skal du trykke på en af tangenterne mellem C1 og A1 (YDP-160) eller C1 til F1 (YDP-140), mens du holder **[PIANO/VOICE]**-knappen nede.

Mens du spiller på tangenterne, kan du indstille lydstyrken til et passende niveau ved hjælp af **[MASTER VOLUME]**-knappen.

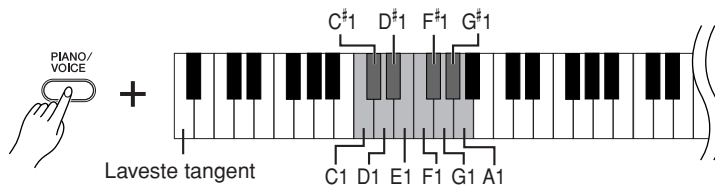

For at lære de forskellige lyde at kende kan du lytte til demomelodierne for hver lyd (side 16).

Lyde:

På dette instrument betyder en lyd en "klang" eller "lydfarve".

Når du vælger en lyd, vælger instrumentet automatisk den rumklangstype og -dybde (side 21), der passer bedst til lyden.

YDP-160

Tangent	Lydnavn	Beskrivelse
C1	Grand Piano 1	Indspillede samples fra et koncertflygel i fuld størrelse. Perfekt til klassiske værker samt til andre stilarter, hvor der skal bruges et akustisk klaver.
C#1	Grand Piano 2	Rumlig og klar klaverlyd med lys rumklang. God til pop.
D1	E.Piano 1	En elektronisk klaverlyd, der er skabt ved hjælp af FM-syntese. God til pop.
D#1	E.Piano 2	Lyden af et elektrisk klaver med "tænder" af metal, der slås an med hamre. Giver en blød tone, når det anslås let, og en aggressiv tone, når det anslås hårdt.
E1	Harpsichord 1	Det definitive instrument til barokmusik. Da et cembalo bruger knipsede strenge, er det ikke anslagsfølsomt.
F1	Harpsichord 2	Blander den samme lyd en oktav højere, hvilket giver en lysere klang.
F#1	Vibraphone	Lyden af en vibrafon spillet med forholdsvis bløde køller.
G1	Church Organ 1	Dette er en typisk pibeorgellyd (8 fod + 4 fod + 2 fod). God til barok kirkemusik.
G#1	Church Organ 2	Denne lyd bruger hele pibeorglets kobbel og forbindes ofte med Bachs "Toccat og fuga".
A1	Strings	Rumligt og stort strygerensemble. Prøv at kombinere denne lyd med en klaverlyd i dobbelttilstand.

YDP-140

Tangent	Lydnavn	Beskrivelse
C1	Grand Piano 1	Indspillede samples fra et koncertflygel i fuld størrelse. Perfekt til klassiske værker samt til andre stilarter, hvor der skal bruges et akustisk klaver.
C#1	Grand Piano 2	Rumlig og klar klaverlyd med lys rumklang. God til pop.
D1	E.Piano	En elektronisk klaverlyd, der er skabt ved hjælp af FM-syntese. God til pop.
D#1	Harpsichord	Det definitive instrument til barokmusik. Da et cembalo bruger knipsede strenge, er det ikke anslagsfølsomt.
E1	Church Organ	Dette er en typisk pibeorgellyd (8 fod + 4 fod + 2 fod). God til barok kirkemusik.
F1	Strings	Rumligt og stort strygerensemble. Prøv at kombinere denne lyd med en klaverlyd i dobbelttilstand.

Brug af pedalerne

Fortepedal (højre pedal)

Dæmperpedalen fungerer på samme måde som dæmperpedalen på et akustisk klaver. Når pedalen er trådt ned, er tonernes efterklang længere. Hvis pedalen slippes, stoppes (dæmpes) alle klingende toner.

Fortepedalen har halvpedal-funktion.

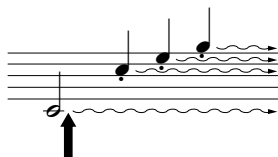

Hvis du trykker fortepedalen ned her, vil de toner, du spiller, før pedalen slippes igen, klinge længere.

Sostenutopedal (midterpedal)

Hvis du spiller en tone eller akkord på tangenterne og træder sostenutopedalen ned, mens du holder tonen (eller tonerne), klinger tonen, så længe pedalen holdes nede (som om du havde trådt på dæmperpedalen), men de efterfølgende toner klinger ikke længere, end de plejer. Du kan f.eks. lade en akkord klinge og spille en række andre toner "staccato".

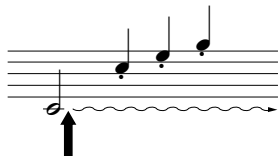

Hvis du trykker sostenutopedalen ned her, mens tonen holdes, vil tonen klinge, så længe pedalen holdes nede.

Dæmperpedal (venstre pedal)

Når soft-pedalen er trådt ned, mindskes lydstyrken, og klangfarven ændres en smule. Soft-pedalen påvirker ikke toner, der allerede klinger, når pedalen trædes ned.

Hvis fortepedalen ikke fungerer korrekt, skal du kontrollere, at pedalkablet sidder korrekt i instrumentet (side 37).

Hvad er halvpedal-funktionen?

Med denne funktion er det muligt at variere efterklangen afhængigt af, hvor meget pedalen trykkes ned. Jo længere pedalen trykkes ned, desto længere bliver efterklangen.

Hvis du f.eks. trykker på fortepedalen, og alle tonerne, du spiller, bliver lidt for tætte og høje med for kraftig efterklang, kan du slippe den halvt og dæmpe efterklangen (tætheden).

Orgel-, stryger- og korlyde fortsætter med at klinge, så længe sostenutopedalen er trådt ned.

Variation af klangen – Rumklang

Med denne funktion kan du vælge forskellige digitale rumklangseffekter, der giver lyden ekstra dybde og udtryk ved at skabe en realistisk akustisk klang.

Fremgangsmåde

Hold [**PIANO/VOICE**]-knappen nede, og tryk på en af tangenterne mellem C2 og E2 for at vælge en rumklangstype.

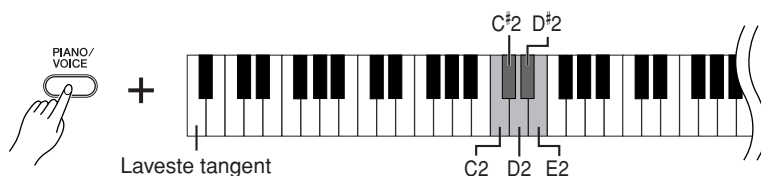

Tangent	Rumklangs-type	Beskrivelse
C2	Room (Rumklang)	Denne indstilling giver lyden en rumklangseffekt, der minder om den akustiske klang, der forekommer i et mindre rum.
C#2	Hall1 (Koncertsal1)	Brug denne indstilling til at få en "større" rumklangseffekt. Denne effekt simulerer den naturlige rumklang i en mindre koncertsal.
D2	Hall2 (Koncertsal2)	Brug denne indstilling til at få en virkelig stor rumklangseffekt. Denne effekt simulerer den naturlige rumklang i en stor koncertsal.
D#2	Stage (Scene)	Simulerer den rumklang, der forekommer på en scene.
E2	Fra	Der anvendes ingen effekt.

Justering af rumklangsdybde

Du kan justere rumklangsdybden for den valgte lyd ved at trykke på en tangent mellem C3 og G#4, mens du holder [**PIANO/VOICE**]-knappen nede. Dybden kan indstilles til mellem 0 og 20.

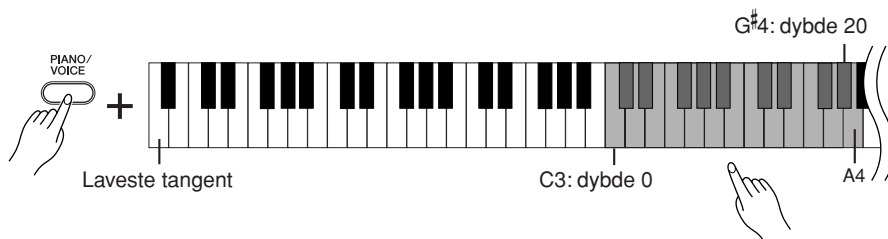

Jo højere en tangent, du trykker på, jo større bliver dybden.

Hvis du holder [**PIANO/VOICE**]-knappen nede og trykker på tangenten A4, indstilles rumklangsdybden til den dybde, der egner sig bedst til den valgte lyd.

Standardindstillingerne for rumklangstype (inklusive OFF (FRA)) og -dybde er forskellige fra lyd til lyd.

dybde 0: ingen effekt
dybde 20: maksimal rumklangsdybde

Kombination af to lyde (dobbeltilstand)

Du kan lægge to lyde oven på hinanden og spille med dem samtidig for at skabe en tykkere og rundere lyd.

Fremgangsmåde

1 Aktiver Dual-mode.

Tryk, mens du trykker på [PIANO/VOICE]-knappen, samtidigt på to tangenter mellem C1 til A1 (YDP-160) eller C1 til F1 (YDP-140) (eller tryk på en tangent, og hold den nede, mens du trykker på en anden) for at vælge de to ønskede lyde.

Se "Valg af lyde" (side 19) for at få yderligere oplysninger om, hvilke lyde der er tildelt hvilke tangenter.

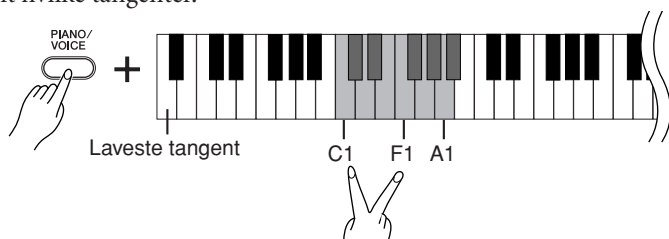

Den lyd, der er tildelt den laveste af de to tangenter, er lyd 1, og den lyd, der er tildelt den højeste af de to tangenter, er lyd 2.

Du kan foretage følgende indstillinger for lyd 1 og 2 i dobbeltilstand:

Indstilling af oktav

Du kan ændre tonehøjden op og ned med én oktav ad gangen for lyd 1 og lyd 2 uafhængigt af hinanden. Afhængigt af hvilke lyde du bruger i Dual-mode, lyder kombinationen af lyde måske bedre, hvis en af lydene flyttes en oktav op eller ned.

Hold [PIANO/VOICE]-knappen nede, og tryk på en tangent mellem C5 og F5.

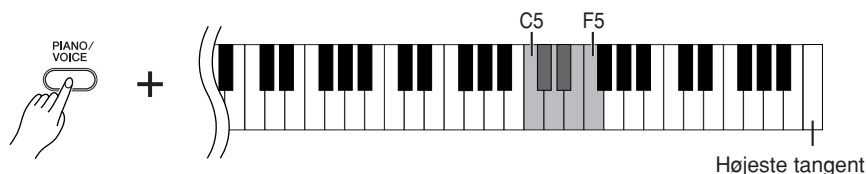

C5: -1 (lyd 1),	C [#] 5: 0 (lyd 1),	D5: +1 (lyd 1),
D [#] 5: -1 (lyd 2),	E5: 0 (lyd 2),	F5: +1 (lyd 2)

Indstilling af balance

Du kan indstille balancen mellem de to lyde. Du kan f.eks. indstille en af lydene som hovedlyd med en kraftig lydstyrke og gøre den anden lyd svagere.

Hold [PIANO/VOICE]-knappen nede, og tryk på en af tangenterne mellem F[#]5 og F[#]6.

Ved indstillingen "0" er de to lyde i Dual-mode lige kraftige. Indstillinger under "0" øger lydstyrken for lyd 2 i forhold til lyd 1, og indstillinger over "0" øger lydstyrken for lyd 1 i forhold til lyd 2.

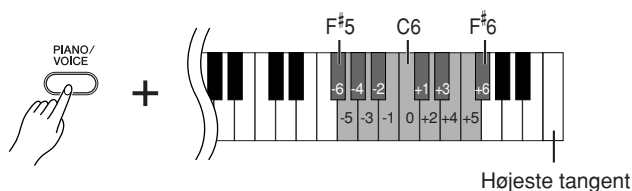

2 Afslut dobbeltilstand, og vend tilbage til normal spilletilstand.

Hold [PIANO/VOICE]-knappen nede, og tryk på en af tangenterne mellem C1 og A1 (YDP-160) eller C1 og F1 (YDP-140) for at vælge den eller de ønskede lyde.

Du kan ikke bruge den samme lyd til lyd 1 og lyd 2 samtidig i dobbeltilstand.

Rumklang i dobbeltilstand

Den rumklangstype, der er tildelt lyd 1, har forrang. (Hvis rumklangen for lyd 1 er indstillet til OFF, bruges rumklangen for lyd 2.)

Transponering

Med digitalklaverets transponeringsfunktion kan du sætte tonehøjden for hele instrumentet op eller ned i halvtonetrin (til et maksimum på seks halvtonetrin). Det gør det lettere at tilpasse instrumentets tonehøjde til en sanger eller andre instrumenter.

Hvis du f.eks. indstiller transponeringsværdien til "5", vil et tryk på en C-tangent give et F. På denne måde kan du spille en melodi, som om den er i C-dur, og instrumentet transponerer den til F-dur.

Fremgangsmåde

Hold [DEMO/SONG]- og [PIANO/VOICE]-knapperne nede, og tryk på en tangent mellem F[#]2 og F[#]3 for at vælge den ønskede transponeringsgrad.

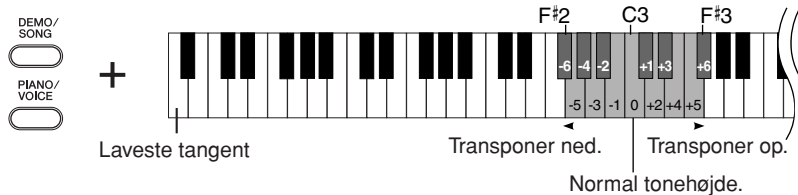

[DEMO/SONG] + [PIANO/VOICE] + tangenten C3:

Instrumentets tonehøjde er normal.

[DEMO/SONG] + [PIANO/VOICE] + tangenten B2 (den hvide tangent til venstre for C3):

Instrumentets tonehøjde transponeres én halvtone ned.

[DEMO/SONG] + [PIANO/VOICE] + tangenten B^b2 (den første sorte tangent til venstre for C3):

Instrumentets tonehøjde transponeres en tone ned (to halvtoner).

[DEMO/SONG] + [PIANO/VOICE] + tangenten F[#]2:

Instrumentets tonehøjde transponeres seks halvtoner ned.

[DEMO/SONG] + [PIANO/VOICE] + tangenten C[#]3 (den sorte tangent til højre for C3):

Instrumentets tonehøjde transponeres én halvtone op.

[DEMO/SONG] + [PIANO/VOICE] + tangenten D3 (den første hvide tangent til højre for C3):

Instrumentets tonehøjde transponeres en tone op (to halvtoner).

[DEMO/SONG] + [PIANO/VOICE] + tangenten F[#]3:

Instrumentets tonehøjde transponeres seks halvtoner op.

Transponering:

Ændring af tonearten.

På dette instrument ændres hele instrumentets tonehøjde ved transponering.

Finstemning af tonehøjden

Du kan finstemme tonehøjden for hele instrumentet. Denne funktion er nyttig, når du spiller på digitalklaveret sammen med andre instrumenter eller med musik på cd.

Fremgangsmåde

Sådan hæver du tonehøjden (i intervaller på ca. 0,2 Hz): Tryk på og hold tangenterne A-1, B-1 og C0 nede samtidig, og tryk på en vilkårlig tangent mellem C3 og B3.

Sådan sænker du tonehøjden (i intervaller på ca. 0,2 Hz): Tryk på og hold tangenterne A-1, B-1 og C[#]0 nede samtidig, og tryk på en vilkårlig tangent mellem C3 og B3.

Sådan gendanner du standardtonehøjden: Tryk på og hold tangenterne A-1, B-1, C0 og C[#]0 nede samtidig, og tryk på en vilkårlig tangent mellem C3 og B3.

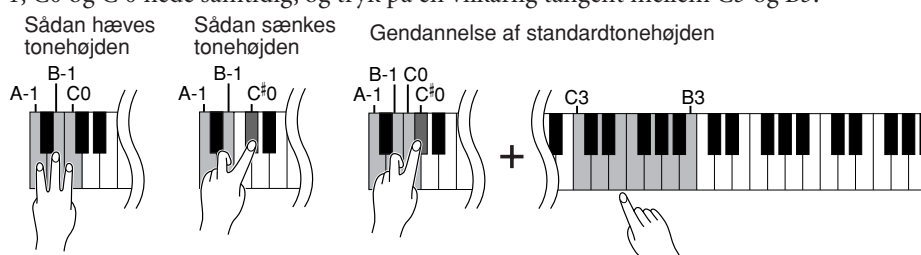

Indstillingsmuligheder: 427.0–453.0 Hz

Standardtonehøjde: 440.0 Hz

Hz (hertz):

En måleenhed for en lyds frekvens eller det antal gange, en lydølge svinger pr. sekund.

Brug af metronomen

Digitalklaveret har en indbygget metronom (en anordning, der holder et nøjagtigt tempo), som er et praktisk hjælpemiddel, når man øver.

Fremgangsmåde

1 Start metronomen.

Tryk på [METRONOME]-knappen for at starte metronomen.

Indstilling af taktart

Hold [METRONOME]-knappen nede, og tryk på en tangent mellem C3 og F3.

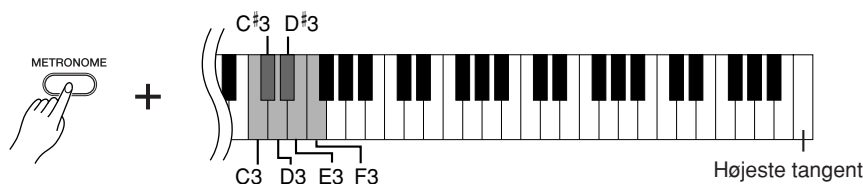

C3: Ingen taktmarkeringer, C[#]3: 2/4, D3: 3/4, D[#]3: 4/4, E3: 5/4, F3: 6/4

Indstilling af tempo

Du kan indstille metronomens tempo ved at trykke på [+] eller [-]-knappen, mens metronomen spiller.

Metronomens tempo og tempoet for afspilning af de forprogrammerede melodier kan indstilles til mellem 32 og 280 taktslag i minuttet.

Hver af følgende tangenter har fået tildelt et tal.

Hold [METRONOME]-knappen nede, og tryk på tre tangenter mellem C4 og A4 for at angive et trecifret tal.

Det første tal, du angiver, er det længst til venstre. Hvis du f.eks. vil indstille tempoet til 95 taktslag i minuttet, skal du trykke på følgende tangenter i nævnte rækkefølge: C4 (0), A4 (9) og F4 (5).

Sådan øges det indstillede tempo i trin på 1:

Hold [+] -knappen nede, mens metronomen spiller. Du kan også holde [METRONOME]-knappen nede, og trykke på tangenten C[#]5.

Sådan sænkes det indstillede tempo i trin på 1:

Hold [-] -knappen nede, mens metronomen spiller. Du kan også holde [METRONOME]-knappen nede, og trykke på tangenten B4.

Sådan øges det indstillede tempo i trin på 10:

Tryk på og hold [METRONOME]-knappen nede, og trykke på tangenten D5.

Sådan sænkes det indstillede tempo i trin på 10:

Tryk på og hold [METRONOME]-knappen nede, og trykke på tangenten A[#]4.

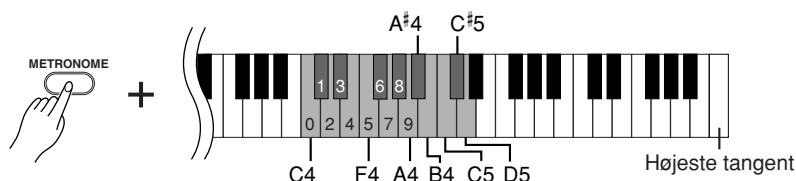

Sådan gendannes standardtempoet:

Hold [+] og [-]-knappen nede samtidig, mens metronomen spiller.

Du kan også holde [METRONOME]-knappen nede, og trykke på tangenten C5.

Tryk på [METRONOME]-, [+] og [-]-knapperne samtidig for at nulstille standardværdien 120, mens metronomen er standset.

Indstilling af lydstyrken

Du kan ændre lydstyrken for metronomlyden.

Hold **[METRONOME]**-knappen nede, og tryk på en tangent mellem C1 og G2 for at indstille lydstyrken.

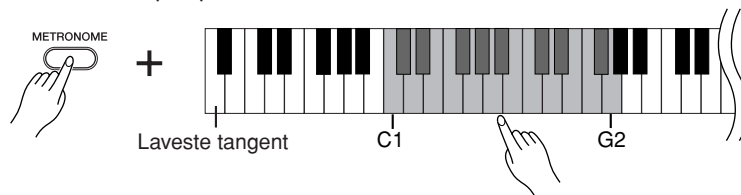

Jo højere en tangent, du trykker på, jo kraftigere bliver lydstyrken.

2 Stop metronomen.

Metronomen stoppes ved at trykke på **[METRONOME]**-knappen.

Indstilling af tangenternes anslagsfølsomhed

Du kan indstille lydstyrken, som ændres afhængigt af, hvor hurtigt eller hårdt du slår tangentene an. Vælg et passende anslag efter lydene, melodierne eller din smag.

Denne indstilling virker ikke for visse lyde, f.eks. orgellyde.

Tangent	Indstilling for anslagsfølsomhed	Beskrivelse
A6	Fixed	Lydstyrken ændres ikke, uanset om du spiller hårdt eller blødt på tangenterne.
A#6	Soft	Lydstyrken ændrer sig ikke meget, uanset om du spiller hårdt eller blødt på tangenterne.
B6	Medium	Dette er klaverets standardanslagsfølsomhed (standardindstillingen).
C7	Hard	Lydstyrken varierer meget fra pianissimo til fortissimo, så du kan spille udtryksfuldt og dynamisk. Du skal anslå tangenterne hårdt for at frembringe en kraftig lyd.

Fremgangsmåde

Hold **[PIANO/VOICE]**-knappen nede, og tryk på en tangent mellem A6 og C7 for at vælge den ønskede anslagsfølsomhed.

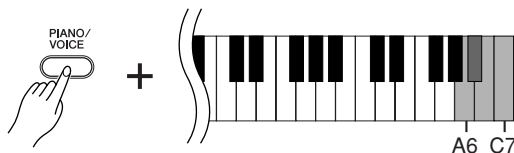

Indspilning af det, du spiller

Med digitalklaverets optagefunktion kan du indspille den melodi, du spiller. Den indspillede melodi kaldes "brugermelodien".

Følg nedenstående fremgangsmåde for at indspille og afspille det, du spiller.

Indspilning af lyd og indspilning af data

Kassettebåndoptagelser gemmer data på en anden måde end dette instrument. Kassettebånd optager lydssignaler. I modsætning hertil indspiller dette instrument oplysninger om de toner og lyde, der spilles, og tonernes timing og tempo. Det indspiller ikke lydssignaler. Når du afspiller en melodi, du har indspillet, på instrumentet, gengiver dets indbyggede lydmodul lyden i henhold til de indspillede data.

FORSIGTIG

Pas på, at du ikke kommer til at slette de indspillede data.

Når du har indspillet en melodi på instrumentet, tændes indikatoren i [PLAY]-knappen. Når denne indikator er tændt, betyder det, at du sletter de allerede indspillede data, hvis du indspiller igen.

Fremgangsmåde

1 Vælg den ønskede lyd og eventuelle andre indstillinger til indspilningen.

Hold [PIANO/VOICE]-knappen nede, og tryk på en af tangenterne mellem C1 og A1 (YDP-160) eller C1 og F1 (YDP-140) for at vælge den eller de ønskede lyde. (Se side 19.)

Hvis du vil, kan du vælge andre indstillinger for f.eks. rumklang.

Indstil et behageligt lydniveau med [MASTER VOLUME]-knappen. Du kan også bruge [MASTER VOLUME]-knappen til at indstille lydniveauet under afspilning.

2 Aktivér indspilningstilstand.

Tryk på [REC]-knappen.

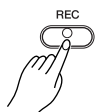

[REC]-knappens indikator blinker. (Det kan vare et øjeblik, før indikatoren begynder at blinke).

Tryk på [REC]-knappen igen, hvis du vil forlade indspilningstilstand.

3 Start indspilningen.

Indspilningen starter, så snart du spiller på tangenterne.

Du kan også trykke på [PLAY]-knappen for at starte indspilningen.

[REC]-knappens indikator lyser, og [PLAY]-knappen blinker ved det aktuelle tempo.

4 Stop indspilningen.

Tryk på [REC]-knappen.

FORSIGTIG

Sluk ikke for strømmen til instrumentet, mens der overføres data til den interne hukommelse (dvs. når indikatorerne i [REC]- og [PLAY]-knapperne blinker). Hvis du gør det, slettes alle indspillede data, herunder de data, du er ved at indspille.

Brugermelodien gemmes som en standard-MIDI-fil (SMF). (side 32)

Du skal have Musicsoft Downloader (side 32) på computeren for at kunne overføre og afspille brugermelodien på en anden enhed.

Instrumentet kan ikke sættes i indspilningstilstand, mens der afspilles en demomelodi.

Indspilningskapacitet

"Indspilningskapaciteten" er det maksimale antal musikdata, du kan indspille. Instrumentets indspilningskapacitet er 100 KB (cirka 11.000 toner).

Ændring af indstillinger for den indspillede brugermelodi

Vælg en anden lyd, inden du trykker på [REC]-knappen, hvis du vil ændre brugermelodiens lyd. Tryk derefter på [REC]-knappen for at aktivere indspilningstilstand. Undlad at spille på tangenterne, og tryk på [REC]-knappen igen for at anvende melodændringen. Hvis du vil ændre tempoet, kan du gøre det, når indspilningstilstanden er aktiveret.

Du kan gemme den indspillede brugermelodi på en computer. Du kan også indlæse brugermelodidata fra en computer og afspille dem på instrumentet. (Se side 32).

Afspilning af indspillede musikdata

Fremgangsmåde

1 Start afspilningen.

Tryk på **[PLAY]**-knappen.



[PLAY]-knappen blinker i det aktuelle tempo.

2 Stop afspilningen.

Når afspilningen af brugermelodien er fuldført, vender instrumentet automatisk tilbage til den foregående tilstand.

Du kan standse afspilningen ved at trykke på **[PLAY]**-knappen.

Under afspilningen af en brugermelodi kan du trykke på **[METRONOME]**-knappen og trykke på **[+]** eller **[-]** for at ændre melodiens tempo. Under afspilningen af en demomelodi kan du, hvis du bruger metronomen (side 24), trykke på **[+]** eller **[-]** for at ændre melodiens tempo. Du kan også ændre tempoet ved at trykke på tangenterne. (side 24)

Sletning af indspillede data

Det er også muligt at slette de indspillede brugermelodier.

Fremgangsmåde

1 Aktivér indspilningstilstand.

Tryk på **[REC]**-knappen.

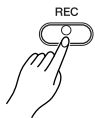

[REC]-knappens indikator blinker.

2 Stop melodien.

Tryk på og hold **[PLAY]**-knappen inde, og tryk på **[REC]**-knappen.

De indspillede brugerdata slettes.

Tryk på **[REC]**-knappen igen for at annullere sletningen.

Tilslutning af MIDI-instrumenter

Digitalklaveret er forsynet med MIDI-stik. Ved hjælp af MIDI-funktionerne kan du få adgang til mange forskellige musikgenrer.

Om MIDI

MIDI (Musical Instrument Digital Interface) er et globalt standardformat for overførsel og modtagelse af musikdata mellem elektroniske musikinstrumenter.

Hvis du forbinder musikinstrumenter, der understøtter MIDI, ved hjælp af MIDI-kabler, kan du overføre musik- og indstillingsdata mellem forskellige musikinstrumenter. MIDI giver også flere avancerede spillemuligheder, end hvis du kun brugte et enkelt instrument.

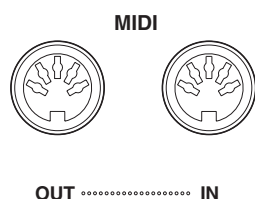

Da transmissionen og modtagelsen af MIDI-data kan variere afhængigt af MIDI-enhedens type, kan den enkelte MIDI-enhed kun sende eller modtage data og kommandoer, der er kompatible med de øvrige tilsluttede MIDI-enheder. Kontroller "MIDI Implementation Chart" på internettet (se "Data List" på side 6) for at finde ud af, hvilke MIDI-data og -kommandoer dine enheder kan sende eller modtage.

Du skal bruge et særligt MIDI-kabel (ekstraudstyr) for at sammenkoble instrumenter via MIDI. MIDI-kabler kan købes i musikforretninger.

Hvis det tilsluttede MIDI-kabel er meget langt, kan der forekomme fejl i dataoverførslerne. Brug et MIDI-kabel på 15 meter eller derunder.

Inden du slutter instrumentet til en MIDI-enhed, skal du slukke for strømmen til både instrumentet og MIDI-enheden. Når du har forbundet enhederne, skal du først tænde for strømmen til MIDI-enheden og herefter tænde for strømmen til instrumentet.

Muligheder med MIDI

MIDI-funktionerne gør det muligt at overføre musikdata mellem MIDI-enheder, indlæse melodidata fra en tilsluttet computer til instrumentet samt overføre og gemme brugermelodidata på en computer.

● Overførsel af musikdata til og fra en anden MIDI-enhed

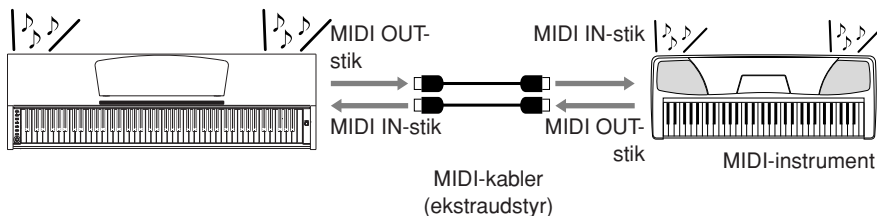

Demomelodierne til lydene og de 50 forprogrammerede melodier for klaver kan ikke overføres fra instrumentet til en anden MIDI-enhed.

● Overførsel af MIDI-data til og fra en computer

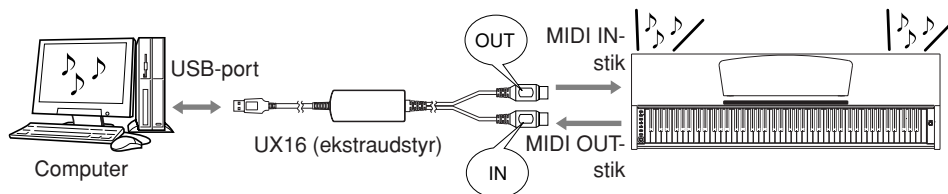

Yderligere oplysninger om at sende og modtage melodidata findes i afsnittet "Overførsel af melodidata mellem computeren og digitalklaveret" på side 32.

Tilslutning af digitalklaveret til en computer

Hvis du slutter digitalklaveret til en computer ved hjælp af MIDI-stikkene, kan du overføre MIDI-data mellem klaveret og computeren. Denne forbindelse kræver, at den tilhørende software er installeret på computeren.

Hvis du installerer Musicsoft Downloader på computeren, kan du desuden overføre melodidata mellem klaveret og computeren. (side 32)

Når instrumentet bruges som lydmodul til afspilning af musikdata med lyde, der ikke findes på instrumentet, afspilles dataene ikke korrekt.

Inden du slutter instrumentet til en computer, skal du slukke for strømmen til både instrumentet og computeren. Når du har forbundet kablerne, skal du først tænde for computeren og derefter tænde for strømmen til instrumentet.

Eksempel på tilslutning af instrumentet til computerens USB-stik

Brug et USB/MIDI-interface (ekstraudstyr; brug f.eks. Yamaha UX16) til at forbinde instrumentets MIDI-stik med computerens USB-stik.

Du skal installere USB/MIDI-driveren korrekt på computeren, så du kan styre MIDI-instrumentet fra computeren. USB/MIDI-driveren er et program, der gør det muligt at overføre MIDI-signaler mellem computerens sequencerprogram og det tilsluttede MIDI-instrument. Yderligere oplysninger findes i den brugervejledning, der fulgte med USB-interfacet.

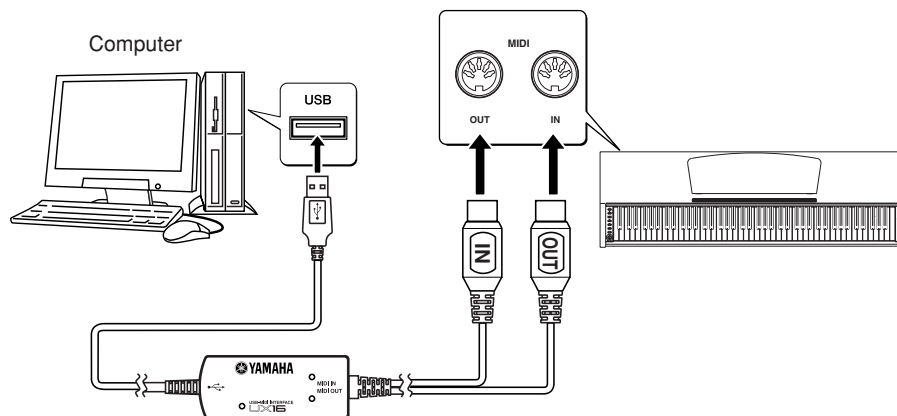

Tilslutning af instrumentet til computeren ved hjælp af et USB/MIDI-interface

Sluk for strømmen til instrumentet. Sæt MIDI OUT-kablet fra USB/MIDI-interfacet i instrumentets MIDI IN-stik, og sæt MIDI IN-kablet fra USB/MIDI-interfacet i instrumentets MIDI OUT-stik.

Der er nu forbindelse mellem instrumentet og computeren.

Tænd for strømmen til instrumentet, og prøv at overføre MIDI-data til eller fra computeren.

Yderligere oplysninger om tilslutning af UX16 findes i brugervejledningen til UX16.

Du skal installere et program på computeren for at kunne overføre MIDI-data mellem instrumentet og computeren.

MIDI-funktioner

Du kan foretage detaljerede justeringer af MIDI-indstillingerne.

Valg af MIDI-afsendelses/modtagelseskanal

I alle MIDI-systemer skal MIDI-kanalerne på afsendelses- og modtagelsesudstyret stemme overens, før der kan overføres data.

Med denne parameter kan du angive den kanal, som digitalklaveret afsender eller modtager MIDI-data på.

Fremgangsmåde

Indstilling af afsendelseskanal

Hold [DEMO/SONG]- og [PIANO/VOICE]-knapperne nede samtidigt, og tryk på en tangent mellem C1 og E2.

Indstilling af modtagelseskanal

Hold [DEMO/SONG]- og [PIANO/VOICE]-knapperne nede samtidig, og tryk på en tangent mellem C4 og F5.

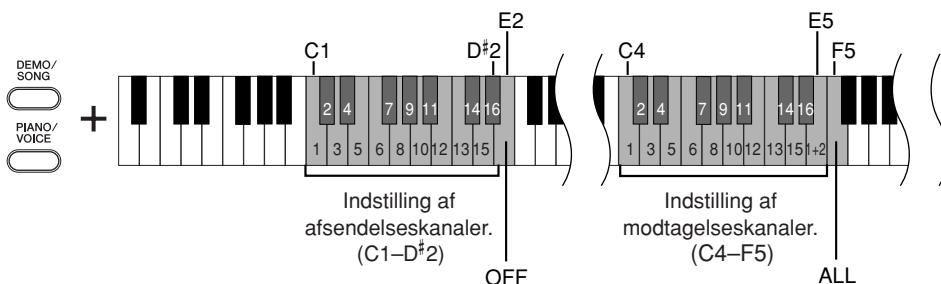

I dobbelttilstand overføres data om lyd 1 på den angivne kanal, og data om lyd 2 overføres på kanalen med det næste (højere) nummer i forhold til det angivne kanalnummer. Hvis afsendelseskanalen er indstillet til "OFF" (FRA), afsendes der ingen data i denne tilstand.

MIDI-modtagerkanal ALL:

Instrumentet er i multitimbral modtagelsestilstand. I denne tilstand modtager instrumentet forskellige stemmer fra den tilsluttede MIDI-enhed på en vilkårlig eller alle 16 MIDI-kanaler og afspiller melodidata på flere kanaler.

MIDI-modtagerkanal 1+2:

Instrumentet er i "1+2"-modtagelsestilstand. Dette muliggør samtidig modtagelse, men kun på kanal 1 og 2, så instrumentet kan afspille melodidata fra kanal 1 og 2, der modtages fra en musik-computer eller sequencer.

Meddelelser om programændringer og lignende, der modtages via kanalerne, påvirker ikke panelindstillingerne på instrumentet eller de toner, du spiller på tangenterne.

Data for demomelodier og de 50 forprogrammerede melodier for klaver kan ikke overføres via MIDI.

⚠ FORSIGTIG

Når Local Control (Lokal kontrol) er slået fra (OFF), spiller instrumentets tangenter ikke de indbyggede lyde.

Lokal kontrol til/fra

"Local Control" hentyder til det faktum, at digitalklaveret normalt selv kontrollerer sit indbyggede lydmodul, så de indbyggede lyde kan afspilles direkte fra tangenterne. I denne situation er Local Control slået til (ON), fordi det indbyggede lydmodul kontrolleres lokalt af sit eget klaviatur.

Local Control kan imidlertid også slås fra (off), så digitalklaveret ikke spiller de indbyggede lyde, men der stadig afsendes relevante MIDI-oplysninger via MIDI OUT-stikket, når der spilles toner på tangenterne. Samtidig reagerer det indbyggede lydmodul på MIDI-oplysninger, der modtages via MIDI IN-stikket.

Fremgangsmåde

Hold [DEMO/SONG]- og [PIANO/VOICE]-knapperne nede samtidig, og tryk på tangenten C6. Hvis du trykker flere gange på tangenten C6, skiftes der mellem Local Control On og Off.

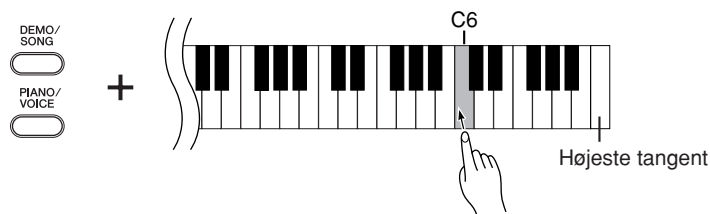

Program Change On/Off (Programændring FRA/TIL)

Normalt reagerer instrumentet på Program Change-numre (MIDI-oplysninger om ændring af programnumre), der modtages fra et eksternt keyboard eller en anden MIDI-enhed, så lyden med det pågældende nummer vælges på den tilsvarende kanal (lyden på klaviaturet ændres ikke). Desuden sender instrumentet normalt Program Change-numre via MIDI, når der vælges en af dets lyde, så lyden med det pågældende nummer vælges på den eksterne MIDI-enhed, hvis enheden er indstillet til at modtage og reagere på Program Change-numre via MIDI.

Denne funktion gør det muligt at afbryde modtagelse og afsendelse af programændringer, så der kan vælges lyde på instrumentet uden at påvirke eksterne MIDI-enheder.

Fremgangsmåde

Hold [DEMO/SONG]- og [PIANO/VOICE]-knapperne nede samtidig, og tryk på tangenten C#6. Hvis du trykker flere gange på C#6, skiftes der mellem Program Change On og Off.

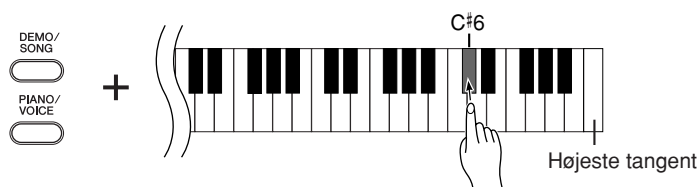

Kontrolændringer til/fra

Control Change-data er MIDI-oplysninger vedrørende ekspressive funktioner (f.eks. oplysninger om fortepedal).

Du kan overføre MIDI-kontrolændringsdata fra instrumentet for at kontrollere funktionerne i en tilsluttet MIDI-enhed. (Hvis du f.eks. bruger instrumentets fortepedal, afsender instrumentet Control Change-data via MIDI.)

Instrumentets MIDI-musikdata reagerer også på MIDI-kontrolændringsdata, der modtages fra den tilsluttede MIDI-enhed. (Den lyd, du spiller med på tangenterne, påvirkes ikke af kontrolændringsdataene.)

Muligheden for at afsende og modtage Control Change-data via MIDI er ofte nyttig. Slå Control Change til, hvis du har brug for denne mulighed. Slå Control Change fra, hvis du foretrækker ikke at have muligheden.

Fremgangsmåde

Hold [DEMO/SONG]- og [PIANO/VOICE]-knapperne nede samtidig, og tryk på tangenten D6. Hvis du trykker flere gange på tangenten D6, skiftes der mellem Control Change On og Off.

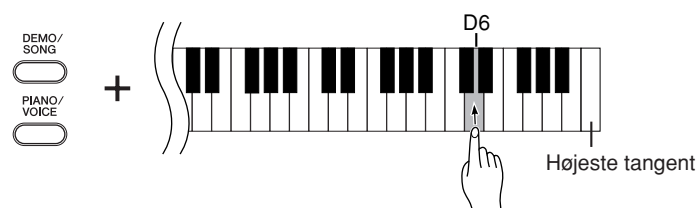

Yderligere oplysninger om programændringsnumre for hver af lydene finder du under MIDI-dataformatet på internettet (se "Data List" på side 6).

Oplysninger om kontrolændringer, der kan bruges med instrumentet, findes under MIDI-dataformater på internettet (se "Data List" på side 6).

Overførsel af melodidata mellem computeren og digitalklaveret

Ud over demomelodierne og de 50 forprogrammerede melodier for klaver, der er gemt i instrumentet, kan du afspille data for andre melodier, når du har indlæst dem fra en tilsluttet computer.

For at kunne bruge denne funktion skal du først hente Musicsoft Downloader fra Yamahas websted på følgende URL-adresse og installere programmet på computeren. <http://music.yamaha.com/download/>

● Systemkrav til Musicsoft Downloader

- Operativsystem : Windows 2000/XP Home Edition/XP Professional/Vista * 32-bit-versionen af XP og Vista understøttes, men ikke 64-bit-versionen.
- Processor : Intel® Pentium®- eller Celeron®-chip med 500 MHz eller hurtigere
- Hukommelse : 256 MB eller mere
- Ledig plads på harddisken : 128 MB eller derover (256 MB eller derover anbefales)
- Display : 800 × 600 mange farver (16-bit)
- Andet : Microsoft® Internet Explorer® version 5.5 eller nyere

Du kan hente programmet Musicsoft Downloader gratis på Yamahas websted.

Rediger ikke filnavnet manuelt vha. en computer, da filen så ikke kan indlæses i instrumentet.

Indlæsning af melodidata fra en computer til digitalklaveret

Du kan overføre melodidata for klaver fra en computer til instrumentet. Når du har indspillet det, du spiller på instrumentet, og overført indspilningen til en computer, kan du indlæse indspilningen på instrumentet igen.

Instrumentet kan læse MIDI-data i SMF format 0. Hvis disse data omfatter information om funktioner, der ikke understøttes af instrumentet, afspiller instrumentet ikke dataene korrekt.

Yderligere oplysninger om indlæsning af melodidata fra en computer til instrumentet finder du under emnet "Transferring Data Between the Computer and Instrument (for unprotected data)" i Hjælp-filen til Musicsoft Downloader.

● Krav til melodidata, der skal indlæses fra en computer til instrumentet

- Antal melodier : Op til 10 melodier samt en brugermelodi
- Maksimal datastørrelse : 337 KB plus 100 KB (bruger)
- Dataformat : SMF format 0

Du kan afspille de indlæste melodier. (side 18)

FORSIGTIG

Sluk ikke for strømmen til instrumentet, og tag ikke MIDI-kablet ud, under dataoverførsel. Hvis du gør det, gemmes de overførte data ikke. Flash-hukommelsen kan desuden blive ustabil, så alt indhold i hukommelsen slettes, når du tænder eller slukker for strømmen til instrumentet.

SMF (Standard MIDI File)

Dette filformat bruges ofte i sequencere til indspilning af musikdata. Denne fil kaldes ofte en "MIDI-fil." Filtypenavnet er MID.

Du kan afspille melodier i SMF-format ved hjælp af et musikprogram eller en sequencer, der understøtter SMF. Dette instrument understøtter også SMF.

Når Musicsoft Downloader kører, lyser [REC]- og [PLAY]-indikatorerne på klaveret.

Inden du bruger instrumentet, skal du afslutte Musicsoft Downloader.

Overførsel af melodidata fra digitalklaveret til en computer

Med Musicsoft Downloader kan du overføre brugermelodien i instrumentet til en computer. Yderligere oplysninger om overførsel af melodidata fra instrumentet til en computer finder du under emnet "Transferring Data Between the Computer and Instrument (for unprotected data)" i Hjælp-filen til Musicsoft Downloader.

● Data, der kan overføres fra instrumentet til en computer

- Brugermelodi : USERSONG1.MID
- Sikkerhedskopierede data : 08YDP.BUP
- Melodidata (når de er indlæst fra computeren)

Sikkerhedskopiering af data og initialisering af indstillinger

Sikkerhedskopiering af data til Flash-hukommelse

Følgende data gemmes i instrumentets Flash-hukommelse. Dataene gemmes, når du slukker for strømmen til instrumentet.

Sikkerhedskopidata
Metronomlydstyrke
Taktart for metronom
anslagsfølsomhed
Stemning
Indspillede melodidata (brugermelodi)
Melodidata, der er indlæst fra en computer

Initialisering af indstillinger

Når du initialiserer indstillingerne, initialiseres samtlige data undtagen melodier, der er indlæst fra en computer. Dataene nulstilles til fabriksindstillingerne.

Hold den øverste tangent (C7) nede, mens du tænder for strømmen til instrumentet.

- ⇒ Dataene initialiseres (undtagen data for melodier, der er indlæst fra en computer).

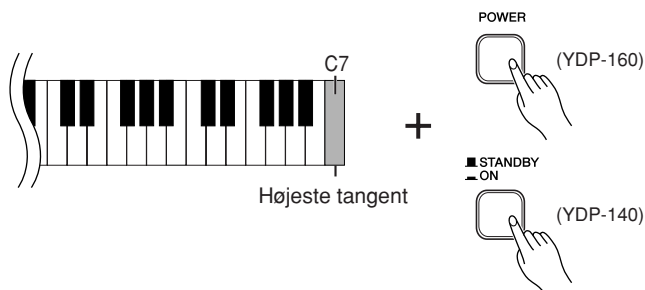

⚠ FORSIGTIG

Sluk ikke for strømmen til instrumentet, mens det initialiserer data i den interne hukommelse (dvs. når indikatorerne i [REC]- og [PLAY]-knapperne blinker).

⚠ FORSIGTIG

Bemærk, at ved initialisering af indstillingerne slettes den indspillede melodi (brugermelodi).

Sikkerhedskopierede data vedrørende metronomens lydstyrke og taktart, anslagsfølsomhed, stemning og brugermelodi indeholdes i filen "08YDP.BUP" og gemmes på dette instrument. Du kan overføre sikkerhedskopierede data mellem instrumentet og en computer.

Hvis instrumentet ikke fungerer eller ikke fungerer korrekt, skal du slukke for strømmen til instrumentet og herefter udføre initialiseringsproceduren.

Fejlfinding

Problem	Mulig årsag og løsning
Instrumentet tændes ikke.	Stikket er ikke sat ordentligt i instrumentet. (YDP-160) Sæt hunstikket ordentligt fast i stikket på instrumentet og hanstikket ordentligt fast i stikkontakten (side 13). (YDP-140) Sæt adapterstikket ordentligt fast i stikket på instrumentet og adapterstikket ordentligt fast i stikkontakten (side 13).
Der høres støj i højttalerne eller hovedtelefonerne.	Støjen kan skyldes interferens fra en mobiltelefon tæt på instrumentet. Sluk for mobiltelefonen, eller brug den længere væk fra instrumentet.
Den overordnede lydstyrke er for lav, eller der høres ingen lyd.	<ul style="list-style-type: none"> • Lydstyrken er indstillet for lavt. Indstil lydstyrken korrekt ved hjælp af [MASTER VOLUME]-knappen. • Kontrollér, at der ikke sidder et sæt hovedtelefoner i hovedtelefonstikket. • Kontrollér, at Lokal kontrol (side 30) er indstillet til ON.
Fortepedalen fungerer ikke.	Pedalen er muligvis ikke tilsluttet korrekt. Kontrollér, at pedalstikket er sat korrekt i [PEDAL]-stikket (side 37).

Tilbehør

BC-100 klaverbænk

En komfortabel klaverbænk, hvis design passer til dit Yamaha-digitalklaver.

UX16

USB/MIDI-interface

HPE-150

Hovedtelefoner

Samling af keyboardstativet

⚠ FORSIGTIG

- Pas på, at delene ikke ombyttes, og sørg for, at de vender den rigtige vej ved samlingen. Følg nedenstående fremgangsmåde.
- Der bør være mindst to personer til at samle stativet.
- Stativet skal altid samles på en plan gulvflade.
- Brug kun de medfølgende skruer, og sørg for at sætte de korrekte skruer i de korrekte huller. Brug af forkerte skruer kan medføre, at produktet bliver beskadiget eller ikke fungerer korrekt.
- Sørg for at spænde alle skruer helt til efter montering af hver enhed.
- Ved adskillelse skal du gå frem i modsat rækkefølge.

Du skal bruge en stjerneskruetrækker.

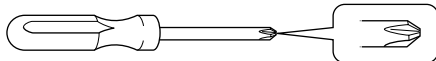

Tag alle dele ud af emballagen, og kontrollér, at der ikke mangler noget.

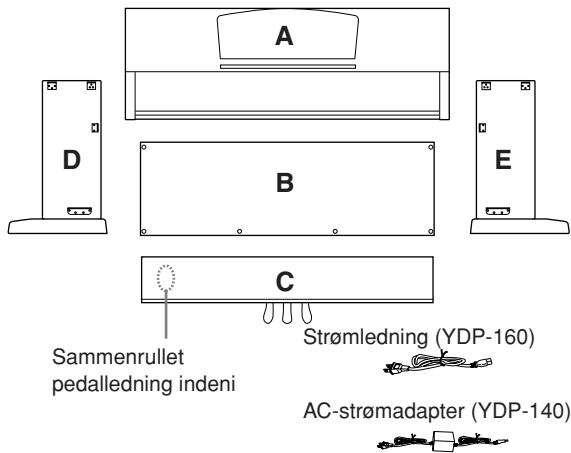

Løsdele til samling

6 x 20 mm lange skruer x4 ① 4 x 20 mm selvskærende skruer x4 ④



6 x 16 mm korte skruer x4 ② Ledningsholdere x2



4 x 12 mm tynde skruer x2 ③



Krog til hovedtelefoner (kun YDP-160)

4 x 10 mm tynde skruer x2 ⑤ Krog til hovedtelefoner



1 Monter C på D og E (spænd skruerne med fingrene).

- 1-1 Fjern vinylbåndet omkring den sammenrullede pedalledning, og ret den ud. Smid ikke ledningsbåndet ud, da det skal bruges i trin 6.
- 1-2 Sørg for, at D og E flugter med enderne af C.
- 1-3 Fastgør D og E på C ved at spænde de lange skruer ① (6 x 20 mm).

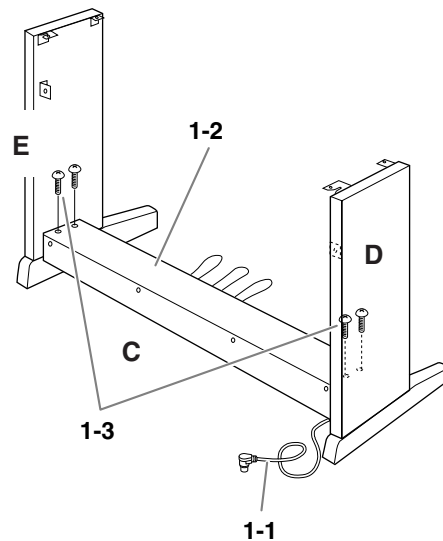

2 Monter B.

Afhængigt af, hvilken model digitalklaver du har købt, kan overfladen på den ene side af B have en anden farve end den anden side. Hvis det er tilfældet, skal B monteres, så den side, der har samme farve som D og E, vender ud mod brugeren.

- 2-1 Placer den nederste kant af B på D's og E's fødder.
- 2-2 Fastgør toppen af B til D og E ved at spænde de tynde skruer ③ (4 × 12 mm).
- 2-3 Fastgør underdelen af B med to selvskærende skruer ④ (4 × 20 mm). Skub modsat på D og E, mens skruerne skrues i.
- 2-4 Sæt de to andre selvskærende skruer ④ (4 × 20 mm) i de andre to skruehuller for at fastgøre B.
- 2-5 Spænd skruerne i toppen af B, der blev monteret i trin 2-2.

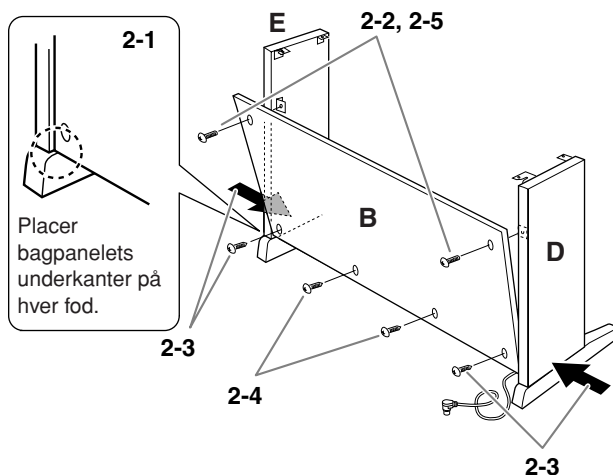

3 Spænd de skruer på C, der blev monteret i trin 1-3.

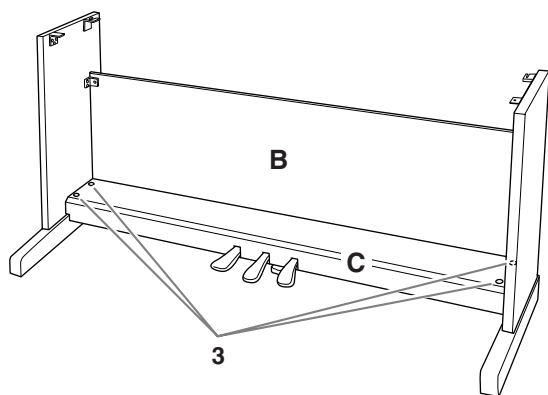

4 Monter A.

Sørg for at holde hænderne mindst 10 cm fra hovedenhedens ender, når den flyttes.

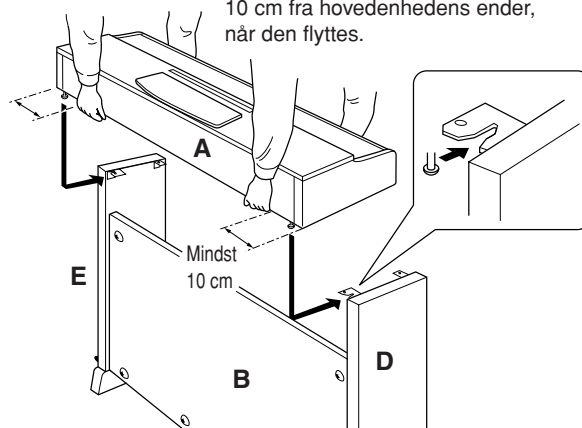

! FORSIGTIG

- Du kan få fingrene i klemme mellem hovedenheden og bagpladen eller sidepanelerne. Vær derfor ekstra forsigtig, så du ikke taber hovedenheden.
- Hold ikke instrumentet i nogen anden stilling end den, der er vist på illustrationen.

5 Fastgør A.

- 5-1 Juster A's position, så enderne af A rager lige langt ud over D og E set forfra.
- 5-2 Fastgør A ved at spænde de korte skruer ② (6 × 16 mm) forfra.

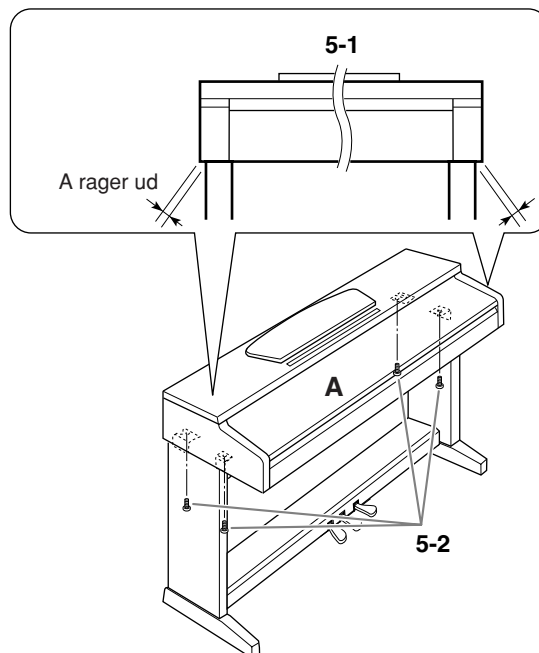

6 Tilslut pedalkablet.

- 6-1 Slut pedalledningen til pedalstikket fra bagsiden.
- 6-2 Fastgør kabelholderne på bagpanelet som vist på illustrationen, og klem kablet fast i holderne.
- 6-3 Brug vinylbåndet til at holde styr på overskydende pedalledning.

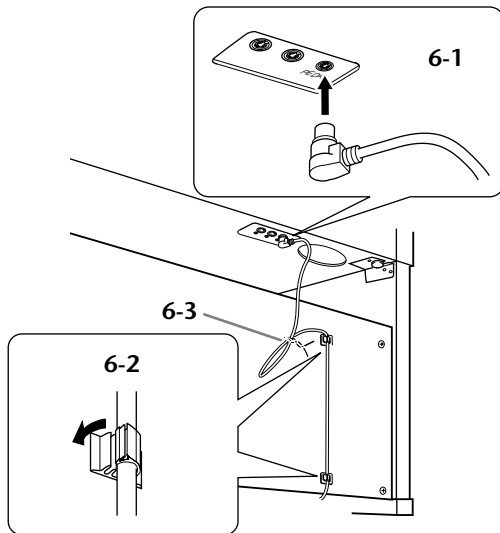

7 Slut strømledningen (til YDP-160) eller strømadapteren (til YDP-140) til enheden.

YDP-160

- 7-1 Indstil spændingsomskifteren (gælder modeller med spændingsomskifter).

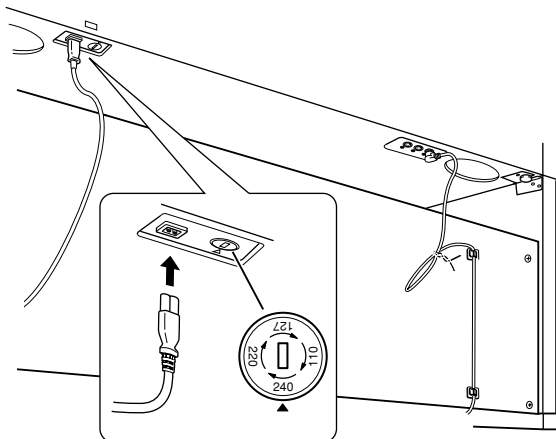

Spændingsomskifter

Før du tilslutter strømkablet, skal du kontrollere indstillingen for spændingsomskifteren, som instrumentet leveres med i visse områder. Omskifteren kan indstilles til 110 V, 127 V, 220 V eller 240 V. Drej omskifteren med en almindelig skruetrækker. Den rigtige indstilling skal stå ud for pilen på panelet. Omskifteren er indstillet til 240 V, når enheden leveres. Når omskifteren står korrekt, skal du sætte strømforsyningskablet i AC IN og en stikkontakt. I nogle områder leveres en stikadapter, der passer til stikkontakterne i det område, hvor instrumentet skal anvendes.

- 7-2 Sæt strømledningens stik i stikket på bagpanelet.

YDP-140

- 7-1 Sæt strømadapterens jævnstrømsstik i stikket på bagpanelet, og sæt overskydende ledning på krogen, så stikket ikke ved et uheld falder ud.

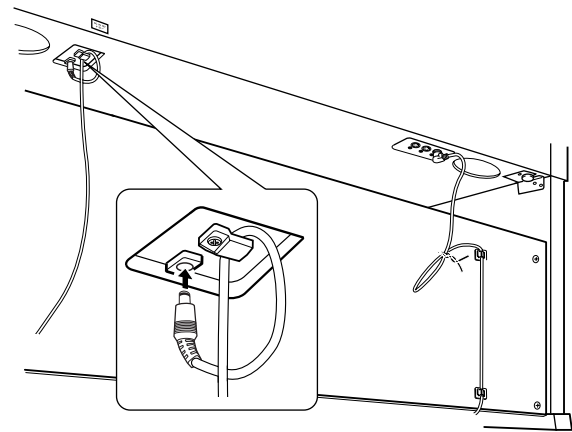

⚠ FORSIGTIG

Bøj ikke ledningen for kraftigt, når den sættes på krogen. Det kan medføre kortslutning og brand.

⚠ ADVARSEL

Hvis spændingen ikke er indstillet korrekt, kan instrumentet blive alvorligt beskadiget eller fungere forkert.

8 Indstil skruestøtten.

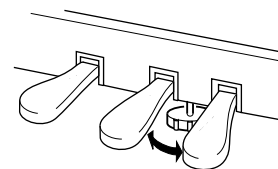

Drej skruestøtten, indtil den står fast på gulvet.

9 Fastgør hovedtelefonkrogen. (kun YDP-160)

Brug de to medfølgende skruer ⑤ (4 × 10 mm) til at fastgøre krogen som vist på nedenstående illustration.

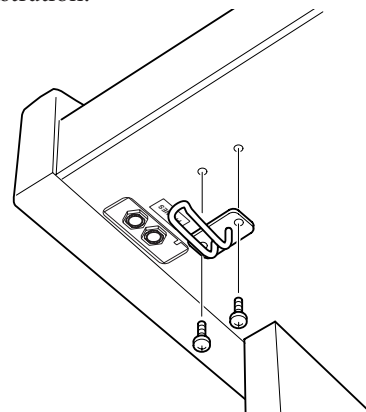

Når instrumentet er samlet, skal du kontrollere følgende.

- **Er der nogen dele tilovers?**
→ Gennemgå samlingen igen, og ret eventuelle fejl.
- **Er instrumentet fri af døre eller andre bevægelige genstande?**
→ Flyt instrumentet til et sikkert sted.
- **Kommer der en raslende lyd, når instrumentet bevæges?**
→ Spænd alle skruer.
- **Rasler pedalkassen, eller giver den efter, når du træder pedalerne ned?**
→ Drej skruestøtten, så den står fast på gulvet.
- **Sidder pedalledningen og strømkablet korrekt i stikkene?**
→ Kontroller tilslutningen.
- **Hvis instrumentet knirker eller på anden måde virker ustabil, når du spiller på det, skal du gennemgå samlingsvejledningen og efterspænde alle skruer.**

Hvis du flytter instrumentet, efter at det er samlet, skal du altid tage fat under selve instrumentet.

⚠ FORSIGTIG

Hold ikke i tangentlåget eller den øverste del af instrumentet. Forkert håndtering kan medføre skade på instrumentet eller personskade.

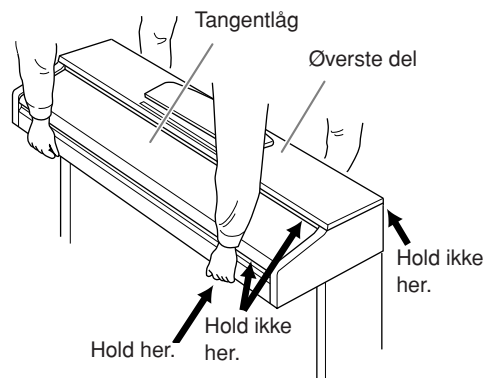

Indeks

Symboler

+/- 10

Talværdier

50 forprogrammerede melodier for klaver 17

A

AC IN 11

AC INLET 11

afspille indspillede musikdata 27

anslagsfølsomhed 25

AWM 8

AWM Dynamic Stereo Sampling 8

B

Brugermelodi 26

C

computer 29

D

dæmperpedal 20

DC IN 12V 11

DEMO/SONG 10, 16–18

Dual, mode 22

F

finde fejl 34

forprogrammerede melodier →
50 forprogrammerede melodier for klaver 17

Fortepedal 20

H

Halvpedal 20

højre pedal 20

Hovedtelefoner 15

I

indspille det, du spiller 26

indstille

lydstyrke (metronom) 25

Rumklangsdybde 21

tangenternes anslagsfølsomhed 25

tempo (metronom) 24

initialisere indstillinger 33

K

Kanal til afspilning af melodier 18

keyboardstativ 35–37

kombinere to lyde (dobbeltilstand) 22

Kontrolændring 31

Krog til hovedtelefoner 15, 37

L

låg 12

Lokal kontrol 30

Lyd- 19

M

MASTER VOLUME 10, 14

Melodi 17

METRONOME 10, 24

MIDI 28

MIDI-dataformat 6

MIDI Implementation Chart 6

MIDI IN/OUT 11, 28, 29

MIDI-kabler 28

MIDI-stik 28, 29

midterpedal 20

Musicsoft Downloader 32

N

nodestativ 12

O

overføre melodidata 32

P

PEDAL 11, 20, 37

PHONES 10, 15

PIANO/VOICE 10, 19

PLAY 10, 27

Indeks

POWER.....	10, 14
Programændring	31

R

REC	10, 26
Rumklang.....	21

S

samle	35–38
SMF	32
sostenutopedal.....	20
Standard MIDI File	32
STANDBY/ON	10
starte/stoppe afspilning	
50 forprogrammerede melodier for klaver	17
demomelodier	16
stativ	35–37

T

tempo	24
tilbehør.....	7
Tilslutning af en computer	29
Transponering.....	23
transport	7

V

venstre pedal	20
---------------------	----

Dodatek/Appendiks/Bilaga/Приложение

Dane techniczne / Specifikationer / Specifikationer / Технические характеристики

	YDP-160	YDP-140
Keyboard	GH(Graded Hammer) keyboard	GHS(Graded Hammer Standard) keyboard with matte black keytops
Number of keys	88keys (A-1–C7)	
Touch	Hard/Medium/Soft/Fixed	
Sound Source	AWM Dynamic Stereo Sampling	
Polyphony	64 Notes Max.	
Voice Selection	10	6
Effect	Reverb	
Volume	Master Volume	
Controls	Dual, Metronome, Transpose	
Pedal	Damper (with half-pedal effect), Sostenuto, Soft	
Demo Songs	10 Demo Songs, 50 Piano Preset Songs	6 Demo Songs, 50 Piano Preset Songs
Recording Function	One Song 100KB (approx.11,000 notes)	
Recording/Playback Format	Standard MIDI File (SMF) Format 0	
Loading song data from a computer	Up to 10 songs; Total maximum size 337KB	
Jacks/Connectors	MIDI (IN/OUT), PHONES × 2	
Main Amplifiers	20W × 2	6W × 2
Speakers	Oval (12 cm × 6 cm) × 2	
Dimensions [W × D × H] (with music rest)	1357 mm × 420 mm × 819 mm [53-7/16" × 16-9/16" × 32-1/4"] (1357 mm × 420 mm × 973 mm [53-7/16" × 16-9/16" × 38-5/16"])	
Weight	43kg (94 lbs., 13oz)	41kg (90 lbs., 6oz)
Accessories	Owner's Manual, "50 greats for the Piano" (Music Book), Quick Operation Guide, Bench (included or optional depending on locale)	
	AC Power Cord	AC Power Adaptor (included or optional depending on locale) Users within Canada or U.S.: PA-150 or an equivalent Others: PA-5D or an equivalent

- * Specyfikacje i opisy w niniejszym Podręczniku użytkownika mają jedynie charakter informacyjny. Yamaha Corp. zastrzega sobie prawo do modyfikacji produktów lub ich danych technicznych w dowolnym czasie bez wcześniejszego powiadomienia. Dane techniczne, wyposażenie lub opcje mogą się różnić w poszczególnych regionach, dlatego należy je sprawdzić u lokalnego dealera firmy Yamaha.
- * Specifications and descriptions in this owner's manual are for information purposes only. Yamaha Corp. reserves the right to change or modify products or specifications at any time without prior notice. Since specifications, equipment or options may not be the same in every locale, please check with your Yamaha dealer.
- * Specifikationer och beskrivningar i denna bruksanvisning är endast avsedda som information. Yamaha Corp. förbehåller sig rätten att när som helst ändra produkter eller specifikationer utan föregående meddelande. Eftersom specifikationer, utrustning och alternativ kan variera från plats till plats ber vi dig kontrollera detta hos din Yamaha-försäljare.
- * Технические характеристики и их описание в данном руководстве пользователя представлены только в справочных целях. Корпорация Yamaha сохраняет за собой право модифицировать свои изделия и менять их технические характеристики без предварительного уведомления. Поскольку технические характеристики, оборудование и принадлежности могут различаться в зависимости от региона, обращайтесь за информацией к местному представителю корпорации Yamaha.

YDP-160

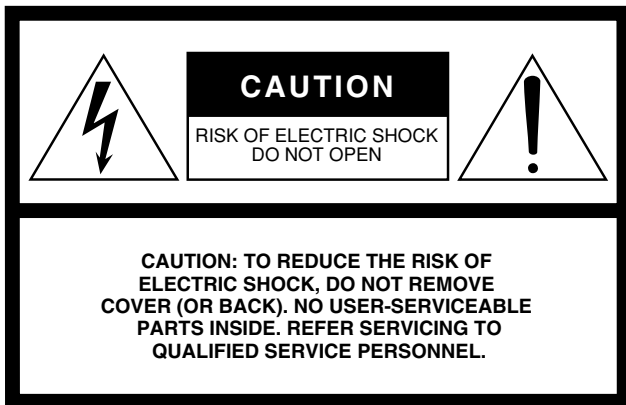

The above warning is located on the bottom of the unit.

Explanation of Graphical Symbols

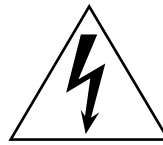

The lightning flash with arrowhead symbol within an equilateral triangle is intended to alert the user to the presence of uninsulated “dangerous voltage” within the product’s enclosure that may be of sufficient magnitude to constitute a risk of electric shock to persons.



The exclamation point within an equilateral triangle is intended to alert the user to the presence of important operating and maintenance (servicing) instructions in the literature accompanying the product.

IMPORTANT SAFETY INSTRUCTIONS

- 1 Read these instructions.
- 2 Keep these instructions.
- 3 Heed all warnings.
- 4 Follow all instructions.
- 5 Do not use this apparatus near water.
- 6 Clean only with dry cloth.
- 7 Do not block any ventilation openings. Install in accordance with the manufacturer’s instructions.
- 8 Do not install near any heat sources such as radiators, heat registers, stoves, or other apparatus (including amplifiers) that produce heat.
- 9 Do not defeat the safety purpose of the polarized or grounding-type plug. A polarized plug has two blades with one wider than the other. A grounding type plug has two blades and a third grounding prong. The wide blade or the third prong are provided for your safety. If the provided plug does not fit into your outlet, consult an electrician for replacement of the obsolete outlet.
- 10 Protect the power cord from being walked on or pinched particularly at plugs, convenience receptacles, and the point where they exit from the apparatus.
- 11 Only use attachments/accessories specified by the manufacturer.
- 12 Use only with the cart, stand, tripod, bracket, or table specified by the manufacturer, or sold with the apparatus. When a cart is used, use caution when moving the cart/apparatus combination to avoid injury from tip-over.
- 13 Unplug this apparatus during lightning storms or when unused for long periods of time.
- 14 Refer all servicing to qualified service personnel. Servicing is required when the apparatus has been damaged in any way, such as power-supply cord or plug is damaged, liquid has been spilled or objects have fallen into the apparatus, the apparatus has been exposed to rain or moisture, does not operate normally, or has been dropped.



WARNING

TO REDUCE THE RISK OF FIRE OR ELECTRIC SHOCK, DO NOT EXPOSE THIS APPARATUS TO RAIN OR MOISTURE.

FCC INFORMATION (U.S.A.)

1. IMPORTANT NOTICE: DO NOT MODIFY THIS UNIT!

This product, when installed as indicated in the instructions contained in this manual, meets FCC requirements. Modifications not expressly approved by Yamaha may void your authority, granted by the FCC, to use the product.

2. **IMPORTANT:** When connecting this product to accessories and/or another product use only high quality shielded cables. Cable/s supplied with this product **MUST** be used. Follow all installation instructions. Failure to follow instructions could void your FCC authorization to use this product in the USA.
3. **NOTE:** This product has been tested and found to comply with the requirements listed in FCC Regulations, Part 15 for Class "B" digital devices. Compliance with these requirements provides a reasonable level of assurance that your use of this product in a residential environment will not result in harmful interference with other electronic devices. This equipment generates/uses radio frequencies and, if not installed and used according to the instructions found in the users manual, may cause interference harmful to the operation of

other electronic devices. Compliance with FCC regulations does not guarantee that interference will not occur in all installations. If this product is found to be the source of interference, which can be determined by turning the unit "OFF" and "ON", please try to eliminate the problem by using one of the following measures:

Relocate either this product or the device that is being affected by the interference.

Utilize power outlets that are on different branch (circuit breaker or fuse) circuits or install AC line filter/s.

In the case of radio or TV interference, relocate/reorient the antenna. If the antenna lead-in is 300 ohm ribbon lead, change the lead-in to co-axial type cable.

If these corrective measures do not produce satisfactory results, please contact the local retailer authorized to distribute this type of product. If you can not locate the appropriate retailer, please contact Yamaha Corporation of America, Electronic Service Division, 6600 Orangethorpe Ave, Buena Park, CA90620

The above statements apply **ONLY** to those products distributed by Yamaha Corporation of America or its subsidiaries.

* This applies only to products distributed by YAMAHA CORPORATION OF AMERICA.

(class B)

YDP-160/140

IMPORTANT NOTICE FOR THE UNITED KINGDOM

Connecting the Plug and Cord

IMPORTANT. The wires in this mains lead are coloured in accordance with the following code:

BLUE : NEUTRAL
BROWN : LIVE

As the colours of the wires in the mains lead of this apparatus may not correspond with the coloured markings identifying the terminals in your plug proceed as follows:

The wire which is coloured BLUE must be connected to the terminal which is marked with the letter N or coloured BLACK.

The wire which is coloured BROWN must be connected to the terminal which is marked with the letter L or coloured RED.

Making sure that neither core is connected to the earth terminal of the three pin plug.

(2 wires)

- This applies only to products distributed by Yamaha-Kemble Music (U.K.) Ltd.

YDP-140

OBSERVERA!

Apparaten kopplas inte ur växelströmskällan (nätet) så länge som den är ansluten till vägguttaget, även om själva apparaten har stängts av.

ADVARSSEL: Netsspændingen til dette apparat er IKKE afbrudt, så længe netledningen sidder i en stikkontakt, som er tændt — også selvom der er slukket på apparatets afbryder.

VAROITUS: Laitteen toisiopiiriin kytketty käyttökytkin ei irroita koko laitetta verkosta.

(standby)

Aby uzyskać szczegółowe informacje na temat produktów, należy skontaktować się z najbliższym przedstawicielem firmy Yamaha lub z autoryzowanym dystrybutorem wymienionym poniżej.

Kontakt den nærmeste Yamaha-repræsentant eller autoriserede distributor på nedenstående liste for at få detaljerede oplysninger om produkterne.

Kontakta närmaste Yamaha-representant eller auktoriserade distributör i listan nedan om du vill ha mer information om produkterna.

Подробные сведения об инструменте можно получить у местного представителя корпорации Yamaha или уполномоченного дистрибьютора, указанного в следующем списке.

NORTH AMERICA

CANADA

Yamaha Canada Music Ltd.
135 Milner Avenue, Scarborough, Ontario,
M1S 3R1, Canada
Tel: 416-298-1311

U.S.A.

Yamaha Corporation of America
6600 Orangethorpe Ave., Buena Park, Calif. 90620,
U.S.A.
Tel: 714-522-9011

CENTRAL & SOUTH AMERICA

MEXICO

Yamaha de México S.A. de C.V.
Calz. Javier Rojo Gómez #1149,
Col. Guadalupe del Moral
C.P. 09300, México, D.F., México
Tel: 55-5804-0600

BRAZIL

Yamaha Musical do Brasil Ltda.
Rua Joaquim Floriano, 913 - 4º andar, Itaim Bibi,
CEP 04534-013 Sao Paulo, SP, BRAZIL
Tel: 011-3704-1377

ARGENTINA

Yamaha Music Latin America, S.A.
Sucursal de Argentina
Viamonte 1145 Piso2-B 1053,
Buenos Aires, Argentina
Tel: 1-4371-7021

PANAMA AND OTHER LATIN AMERICAN COUNTRIES/ CARIBBEAN COUNTRIES

Yamaha Music Latin America, S.A.
Torre Banco General, Piso 7, Urbanización Marbella,
Calle 47 y Aquilino de la Guardia,
Ciudad de Panamá, Panamá
Tel: +507-269-5311

EUROPE

THE UNITED KINGDOM

Yamaha Music U.K. Ltd.
Sherbourne Drive, Tilbrook, Milton Keynes,
MK7 8BL, England
Tel: 01908-366700

IRELAND

Danfay Ltd.
61D, Sallynoggin Road, Dun Laoghaire, Co. Dublin
Tel: 01-2859177

GERMANY

Yamaha Music Central Europe GmbH
Siemensstraße 22-34, 25462 Rellingen, Germany
Tel: 04101-3030

SWITZERLAND/LIECHTENSTEIN

Yamaha Music Central Europe GmbH,
Branch Switzerland
Seefeldstrasse 94, 8008 Zürich, Switzerland
Tel: 01-383 3990

AUSTRIA

Yamaha Music Central Europe GmbH,
Branch Austria
Schleiergasse 20, A-1100 Wien, Austria
Tel: 01-60203900

CZECH REPUBLIC/SLOVAKIA/ HUNGARY/SLOVENIA

Yamaha Music Central Europe GmbH,
Branch Austria, CEE Department
Schleiergasse 20, A-1100 Wien, Austria
Tel: 01-602039025

POLAND

Yamaha Music Central Europe GmbH
Sp.z o.o. Oddział w Polsce
ul. 17 Stycznia 56, PL-02-146 Warszawa, Poland
Tel: 022-868-07-57

THE NETHERLANDS/ BELGIUM/LUXEMBOURG

Yamaha Music Central Europe GmbH,
Branch Benelux
Clarissenhof 5-b, 4133 AB Vianen, The Netherlands
Tel: 0347-358 040

FRANCE

Yamaha Musique France
BP 70-77312 Marne-la-Vallée Cedex 2, France
Tel: 01-64-61-4000

ITALY

Yamaha Musica Italia S.P.A.
Viale Italia 88, 20020 Lainate (Milano), Italy
Tel: 02-935-771

SPAIN/PORTUGAL

Yamaha Música Ibérica, S.A.
Ctra. de la Coruna km. 17, 200, 28230
Las Rozas (Madrid), Spain
Tel: 91-639-8888

GREECE

Philippos Nakas S.A. The Music House
147 Skiathou Street, 112-55 Athens, Greece
Tel: 01-228 2160

SWEDEN

Yamaha Scandinavia AB
J. A. Wettergrens Gata 1, Box 30053
S-400 43 Göteborg, Sweden
Tel: 031 89 34 00

DENMARK

YS Copenhagen Liaison Office
Generatorvej 6A, DK-2730 Herlev, Denmark
Tel: 44 92 49 00

FINLAND

F-Musiikki Oy
Kluuvikatu 6, P.O. Box 260,
SF-00101 Helsinki, Finland
Tel: 09 618511

NORWAY

Norsk filial av Yamaha Scandinavia AB
Grini Næringspark 1, N-1345 Østerås, Norway
Tel: 67 16 77 70

ICELAND

Skifan HF
Skeifan 17 P.O. Box 8120, IS-128 Reykjavik, Iceland
Tel: 525 5000

RUSSIA

Yamaha Music (Russia)
Office 4015, entrance 2, 21/5 Kuznetskii
Most street, Moscow, 107996, Russia
Tel: 495 626 0660

OTHER EUROPEAN COUNTRIES

Yamaha Music Central Europe GmbH
Siemensstraße 22-34, 25462 Rellingen, Germany
Tel: +49-4101-3030

AFRICA

Yamaha Corporation,
Asia-Pacific Music Marketing Group
Nakazawa-cho 10-1, Naka-ku, Hamamatsu,
Japan 430-8650
Tel: +81-53-460-2312

MIDDLE EAST

TURKEY/CYPRUS

Yamaha Music Central Europe GmbH
Siemensstraße 22-34, 25462 Rellingen, Germany
Tel: 04101-3030

OTHER COUNTRIES

Yamaha Music Gulf FZE
LOB 16-513, P.O.Box 17328, Jubel Ali,
Dubai, United Arab Emirates
Tel: +971-4-881-5868

ASIA

THE PEOPLE'S REPUBLIC OF CHINA

Yamaha Music & Electronics (China) Co.,Ltd.
25/F., United Plaza, 1468 Nanjing Road (West),
Jingan, Shanghai, China
Tel: 021-6247-2211

HONG KONG

Tom Lee Music Co., Ltd.
11/F., Silvercord Tower 1, 30 Canton Road,
Tsimshatsui, Kowloon, Hong Kong
Tel: 2737-7688

INDONESIA

PT. Yamaha Music Indonesia (Distributor)
PT. Nusantik
Gedung Yamaha Music Center, Jalan Jend. Gatot
Subroto Kav. 4, Jakarta 12930, Indonesia
Tel: 21-520-2577

KOREA

Yamaha Music Korea Ltd.
8F, 9F, Dongsung Bldg. 158-9 Samsung-Dong,
Kangnam-Gu, Seoul, Korea
Tel: 080-004-0022

MALAYSIA

Yamaha Music Malaysia, Sdn., Bhd.
Lot 8, Jalan Perbandaran, 47301 Kelana Jaya,
Petaling Jaya, Selangor, Malaysia
Tel: 3-78030900

PHILIPPINES

Yupango Music Corporation
339 Gil J. Puyat Avenue, P.O. Box 885 MCPO,
Makati, Metro Manila, Philippines
Tel: 819-7551

SINGAPORE

Yamaha Music Asia Pte., Ltd.
#03-11 A-Z Building
140 Paya Lebar Road, Singapore 409015
Tel: 747-4374

TAIWAN

Yamaha KHS Music Co., Ltd.
3F, #6, Sec.2, Nan Jing E. Rd. Taipei.
Taiwan 104, R.O.C.
Tel: 02-2511-8688

THAILAND

Siam Music Yamaha Co., Ltd.
891/1 Siam Motors Building, 15-16 floor
Rama 1 road, Wangmai, Pathumwan
Bangkok 10330, Thailand
Tel: 02-215-2626

OTHER ASIAN COUNTRIES

Yamaha Corporation,
Asia-Pacific Music Marketing Group
Nakazawa-cho 10-1, Naka-ku, Hamamatsu,
Japan 430-8650
Tel: +81-53-460-2317

OCEANIA

AUSTRALIA

Yamaha Music Australia Pty. Ltd.
Level 1, 99 Queensbridge Street, Southbank,
Victoria 3006, Australia
Tel: 3-9693-5111

NEW ZEALAND

Music Houses of N.Z. Ltd.
146/148 Captain Springs Road, Te Papapa,
Auckland, New Zealand
Tel: 9-634-0099

COUNTRIES AND TRUST TERRITORIES IN PACIFIC OCEAN

Yamaha Corporation,
Asia-Pacific Music Marketing Group
Nakazawa-cho 10-1, Naka-ku, Hamamatsu,
Japan 430-8650
Tel: +81-53-460-2312

HEAD OFFICE Yamaha Corporation, Pro Audio & Digital Musical Instrument Division
Nakazawa-cho 10-1, Naka-ku, Hamamatsu, Japan 430-8650
Tel: +81-53-460-3273

EKB43



P77020578

U.R.G., Pro Audio & Digital Musical Instrument Division, Yamaha Corporation
© 2008 Yamaha Corporation