

DIGITAL KEYBOARD

PSR-I500

Einrichtung

Bedienungsanleitung



Vielen Dank für den Kauf dieses digitalen Keyboards von Yamaha!
Das Instrument ist ein tragbares Keyboard mit vielen verschiedenen Sounds und Funktionen.
Wir empfehlen Ihnen, dieses Handbuch aufmerksam zu lesen, damit Sie die fortschrittlichen und praktischen Funktionen des Instruments voll ausnutzen können. Außerdem empfehlen wir Ihnen, dieses Handbuch an einem sicheren und leicht zugänglichen Ort aufzubewahren, um später darin nachschlagen zu können.
Lesen Sie vor der Verwendung des Instruments unbedingt die „VORSICHTSMASSNAHMEN“ auf den Seiten 5–7.

Important Notice: Guarantee Informatic Area (EEA) and Switzerland

| | |
|---|-------------------|
| Important Notice: Guarantee Information for customers in EEA* and Switzerland For detailed guarantee information about this Yamaha product, and Pan-EEA* and Switzerland warranty service, please either visit the website address below (Printable file is available at our website) or contact the Yamaha representative office for your country. * EEA: European Economic Area | English |
| Wichtiger Hinweis: Garantie-Information für Kunden in der EWR* und der Schweiz Für wichtige Garantie-Information über dieses Produkt von Yamaha, sowie über den Pan-EEA* und Schweizer Garantieservice, besuchen Sie bitte entweder die folgende angegebene Internetadresse (eine druckfähige Version befindet sich auch auf unserer Webseite), oder wenden Sie sich an den für Ihr Land zuständigen Yamaha-Vertrieb. *EWR: Europäischer Wirtschaftsraum | Deutsch |
| Remarque importante: informations de garantie pour les clients de l'EEE et la Suisse Pour des informations plus détaillées sur la garantie de ce produit Yamaha et sur le service de garantie applicable dans l'ensemble de l'EEE ainsi qu'en Suisse, consultez notre site Web à l'adresse ci-dessous (le fichier imprimable est disponible sur notre site Web) ou contactez directement Yamaha dans votre pays de résidence. * EEE: Espace Economique Européen | Français |
| Belangrijke mededeling: Garantie-informatie voor klanten in de EER* en Zwitserland Voor gedetailleerde garantie-informatie over dit Yamaha-product en de garantieservice in heel de EER* en Zwitserland, gaat u naar de onderstaande website (u vindt een afdrukbare bestand op onze website) of neemt u contact op met de vertegenwoordiging van Yamaha in uw land. * EER: Europese Economische Ruimte | Nederlands |
| Avviso importante: informazione sobre la garantía para los clientes de EEE* y Suiza Para una información pormenorizada sobre el producto Yamaha y sobre el servicio de garantía en toda la EEE* y Suiza, visite la dirección web que se indica más abajo (el archivo de impresión está disponible en nuestro sitio web) o póngase en contacto con el representante de Yamaha en su país. * EEE: Espasio Económico Europeo | Español |
| Avviso importante: informazioni sulla garanzia per i clienti residenti nell'EEA* e in Svizzera Per informazioni dettagliate sulla garanzia relativa a questo prodotto Yamaha e l'assistenza in garanzia nei paesi EEA* e in Svizzera, potete consultare il sito Web all'indirizzo riportato di seguito (è disponibile il file in formato stampabile) oppure contattare l'ufficio di rappresentanza locale della Yamaha. *EEA: Area Economica Europea | Italiano |
| Avviso importante: informações sobre as garantias para clientes da AEE* e da Suíça Para obter uma informação pormenorizada sobre este produto da Yamaha e sobre o serviço de garantia na AEE* e na Suíça, visite o site a seguir (o arquivo para impressão está disponível no nosso site) ou entre em contato com o escritório de representação da Yamaha no seu país. * AEE: Área Económica Europeia | Português |
| Значливи општености: Гарантиски информативни податоци за клиентите во EEO* и Швајцарска За подетални информации за гарантискиот сервис и подетален EGP сервис во Швајцарска, молимо Вас да посетите следната веб-страница (печатлива датум е достапна на нашата веб-страница) или да се обратите на нашата локална застапувачка фирма во вашето земство. * EEO: Европски Економски Простор | Македонски |
| Viktig: Garantiinformasjon for kunder i EES-området* og Sveits For detaljert informasjon om denne Yamaha-produktet samt garantiservice i hele EES-området* og Sveits kan du antingen besøke nettsiden vår (en utskriftsvenlig fil finnes på webbladet) eller kontakte Yamahas offisielle representant i ditt land. * EES: Europeiska Ekonomiska Samarbetsområdet | Svenska |
| Viktig merknad: Garantiinformasjon for kunder i EEO*-området* og Sveits For detaljert informasjon om dette Yamaha-produktet og garantiservice for hele EEO*-området* og Sveits kan fås enten ved å besøke nettsiden vår (utskriftsvenlig fil finnes på våre nettsider) eller kontakte Yamahas-kontoret i landet der du bor. *EEO: Det europeiske økonomiske samarbeidsområdet | Norsk |
| Viktig oplysning: Garantioplysninger til kunder i EEO*- og Schweiz De kan finne detaljert garantioplysning om dette Yamaha-produktet og den fælle garantitjenesteyndring for EEO* (og Schweiz) ved at besøke vår nettside (der findes en fil som kan udskrives på vores nettside), eller ved at kontakte Yamahas nationale repræsentationskontor i det land, hvor De bor. * EEO: Det Europæiske Økonomiske Område | Dansk |

| | |
|--|-----------------------|
| Tärkeä ilmoitus: Taku tiedot Euroopan talousalueen (ETA*) ja Sveitsin asiakkaille Tämäan Yamaha-tuotteen sekä ETA-talouden ja Sveitsin takuuta koskevat yksityiskohtaiset tiedot saatte alla olevasta nettsivostamme. (Tulostettava tiedosto saatavissa sivustamme.) Voitte myös ottaa yhteyttä paikalliseen Yamaha-edustajaan. *ETA: Euroopan talousalue | Suomi |
| Ważne: Warunki gwarancji obowiązujące w EEO* i Szwajcarii Aby dowiedzieć się więcej na temat warunków gwarancyjnych tego produktu firmy Yamaha i serwisu gwarancyjnego w całym EEO* i Szwajcarii, należy odwiedzić wskazaną poniżej stronę internetową (plik gotowy do wydruku znajduje się na naszej stronie internetowej) lub skontaktować się z przedstawicielstwem firmy Yamaha w swoim kraju. * EEO – Europejski Obszar Gospodarczy | Polski |
| Podrobne informácie: Záručenie informácie pre zákazníkov v EHS* a vo Švajčiarsku Podrobnejšie informácie o tomto produkte Yamaha, a zároveň o službách, ktoré sa poskytujú v rámci EHS* a vo Švajčiarsku, nájdete na nižšie uvedenej webovej adrese (soubor k tisku je dostupný na našom webovom stránkach) nebo se můžete obrátit na zastoupení firmy Yamaha ve své zemi. * EHS: Evropský hospodářský prostor | Česky |
| Fontos figyelemre: Garancia-információ az EGT* területén és Svájcban élő vásároknál szemétra A jelen Yamaha terméknek vonatkozó részletes garancia-információt, valamint az EGT*-e és Svájcra kiterjedő garanciális szolgáltatás technikai leírását és a helybeli ügyintézőkkel való kapcsolatba lépés módját a következő címen tekintheti meg a honlapunkon található fájl (a fájl, vagy pedig leírás kapcsolható az országában működő Yamaha képviselői rovatához. * EGT: Európai Gazdasági Térség | Magyar |
| Ölufiline márkus: Garantitieve Europa Majanduspiirkonna (EMP)* ja Šveitsi Klientidele Täpsemate teabe saamiseks selle Yamaha toote garantii ning kogu Euroopa Majanduspiirkonna ja Šveitsi garantiteeninduste kohta, külastage palun veebilehti alljärgneval aadressil (meie saidil on saadaval printida val) või pöörduge Teie riigis Yamaha esinduse poole. *EMP: Euroopa Majanduspiirkond | Eesti keel |
| Sveriges prätijojums: garantijas informācija klientiem EEU* un Šveicā Lai saņātu detaļāku garantijas informāciju par šo Yamaha produktu, kā arī garantijas aploksēšanu EEU* un Šveicā, lūdzam apmeklēt šādu tīmekļa vietni (drukājama faila ir pieejama mūsu tīmekļa vietnē) vai sazināties ar savu vietējo atpazīstamo Yamaha pārstāvniecību. * EEU: Eiropas Ekonomikas zona | Latviešu |
| Damesio: informacija dėl garantijos pirkėjams EEE* ir Šveicarijoje Jei reikia išsamios informacijos apie šį „Yamaha“ produktą ir jo techninę priežiūrą visoje EEE* ir Šveicarijoje, apsilankykite mūsų svetainėje (toliau nurodytą adresą) (svetainėje yra spausdinamas failas) arba kreipkitės („Yamaha“ atstovybė) savo šalyje. *EEE – Europos ekonominė erdvė | Lietuvių kalba |
| Dôležité upozornenie: Informácie o záruke pre zakazníkov v EHP* a Švajčiarsku Podrobnejšie informácie o záruke týkajúcej sa tohto produktu od spoločnosti Yamaha a garancijnom servise v EHP* a Švajčiarsku nájdete na webovej stránke uvedenej nižšie (na našej webovej stránke je k dispozícii súbor na tlač) alebo sa obráťte na zástupcu spoločnosti Yamaha vo svojom kraji. * EHP: Európsky hospodársky priestor | Slovenčina |
| Pomenbno obvestilo: Informacije o garanciji za kupce v EGP* in Švici Za podrobnejše informacije o tem, (podrobnejše izjave) ter garancijskem servisu v celotnem EGP in Švici, obiščite spletno stran, ki je naša spletna stran (na naši spletni strani je na voljo na našem spletnem mestu), ali se obrnite na Yamahinega predstavnika v vaši državi. * EGP: Európski gospodarski prostor | Slovenščina |
| Важно съобщение: Информация за гаранцията за клиентите в ЕМТ* и Швейцария За подробна информация за гаранцията за този продукт на Yamaha и гаранционното обслужване в паневропейската зона на ЕМТ* и Швейцария или посетете страницата по-долу във сайт (на нашия уеб сайт има файл за печат), или се свържете с представителния офис на Yamaha във вашата страна. * ЕМТ: Европейско икономическо пространство | Български език |
| Notificare importantă: Informații despre garanție pentru clienții din SEE* și Elveția Pentru informații detaliate privind acest produs Yamaha și serviciul de garanție Pan-SEE* și Elveția, vizitați site-ul la adresa de mai jos (fișierul imprimabil este disponibil pe site-ul nostru) sau contactați biroul reprezentanței Yamaha din țara dumneavoastră. * SEE: Spațiul Economic European | Limba română |
| Vážno obavješti: Informacije o jamstvu za države EOP-a i Švicarsku Za detaljnije informacije o jamstvu za ovaj Yamaha proizvod te jamstvenom servisu za cijeli EOP i Švicarsku, molimo Vas da posjetite našu internetsku stranicu (datuma za štampu dostupna je na našoj web stranici) ili se obratite našem lokalnom zastupniku Yamaha u vašem zemljopisnom području. * EOP: Európski gospodarski prostor | Hrvatski |

<https://europe.yamaha.com/warranty/>

Pour obtenir des informations sur les produits, contactez votre représentant ou revendeur agréé Yamaha dont le nom figure dans la liste ci-dessous.

Para ver información detallada sobre los productos, póngase en contacto con el representante o el distribuidor autorizado de Yamaha según se indica a continuación.

Näheres zu den Produkten erfahren Sie bei einer Yamaha-Werksvertretung oder bei einer der folgend aufgelisteten offiziellen Yamaha-Vertriebsstellen.

Подробные сведения об инструменте можно получить у уполномоченного представителя корпорации Yamaha в вашем регионе.

NORTH AMERICA

CANADA

Yamaha Canada Music Ltd.
135 Milner Avenue, Toronto, Ontario M1S 3R1,
Canada
Tel: +1-416-298-1311

U.S.A.

Yamaha Corporation of America
6600 Orangehurst Avenue, Buena Park, CA 90620,
U.S.A.
Tel: +1-714-522-9011

CENTRAL & SOUTH AMERICA

MEXICO

Yamaha de México, S.A. de C.V.
Av. Insurgentes Sur 1647 Piso 9, Col. San José
Insurgentes, Delegación Benito Juárez, México,
D.F., C.P. 03900, México
Tel: +52-55-5804-0600

BRAZIL

Yamaha Musical do Brasil Ltda.
Rua Fidêncio Ramos, 302 - CJ 52 e 54 - Torre B -
Vila Olímpia - CEP 04551-010 - São Paulo/SP,
Brazil
Tel: +55-11-3704-1377

ARGENTINA

**Yamaha Music Latin America, S.A.,
Sucursal Argentina**
Olga Cossettini 1553, Piso 4 Norte,
Madero Este C-1107CEK,
Buenos Aires, Argentina
Tel: +54-11-4119-7000

PANAMA AND OTHER LATIN

AMERICAN COUNTRIES/ CARIBBEAN COUNTRIES

Yamaha Music Latin America, S.A.
Edificio Torre Davivienda, Piso: 20
Avenida Balboa, Marbella, Corregimiento de Bella
Vista, Ciudad de Panamá, Rep. de Panamá
Tel: +507-269-5311

EUROPE

THE UNITED KINGDOM/IRELAND

Yamaha Music Europe GmbH (UK)
Sherbourne Drive, Tilbrook, Milton Keynes,
MK7 8BL, U.K.
Tel: +44-1908-366700

GERMANY

Yamaha Music Europe GmbH
Siemensstrasse 22-34, 25462 Rellingen, Germany
Tel: +49-4101-303-0

SWITZERLAND/LIECHTENSTEIN

**Yamaha Music Europe GmbH, Branch
Switzerland in Thalwil**
Seestrasse 18a, 8800 Thalwil, Switzerland
Tel: +41-44-3878080

AUSTRIA/CROATIA/CZECH REPUBLIC/ HUNGARY/ROMANIA/SLOVAKIA/ SLOVENIA

Yamaha Music Europe GmbH, Branch Austria
Schlegelgasse 20, 1100 Wien, Austria
Tel: +43-1-60203900

POLAND

Yamaha Music Europe GmbH
Sp.z o.o. Oddział w Polsce
ul. Wielicka 52, 02-657 Warszawa, Poland
Tel: +48-22-880-08-88

BULGARIA

Dinacord Bulgaria LTD.
Bul. Iskarsko Schose 7 Targovisk Zentar Ewropa
1528 Sofia, Bulgaria
Tel: +359-2-978-20-25

MALTA

Olimpus Music Ltd.
Valletta Road, Mosta MST9010, Malta
Tel: +356-2133-2093

NETHERLANDS/BELGIUM/ LUXEMBOURG

Yamaha Music Europe, Branch Benelux
Clarissenhof 5b, 4133 AB Vianen, The Netherlands
Tel: +31-347-358040

FRANCE

Yamaha Music Europe
7 rue Ambroise Croizat, Zone d'activités de Pariest,
77183 Croissy-Beaubourg, France
Tel: +33-1-6461-4000

ITALY

Yamaha Music Europe GmbH, Branch Italy
Via Tinelli N.67/69 20855 Gemo di Lesmo (MB),
Italy
Tel: +39-039-9065-1

SPAIN/PORTUGAL

**Yamaha Music Europe GmbH Ibérica, Sucursal
en España**
Ctra. de la Coruña km. 17,200, 28231
Las Rozas de Madrid, Spain
Tel: +34-91-639-88-88

GREECE

Philippos Nakas S.A. The Music House
19th km. Leof. Lavriou 190 02 Peania - Attiki,
Greece
Tel: +30-210-6686260

SWEDEN

**Yamaha Music Europe GmbH Germany filial
Scandinavia**
JA Wettergrensgata 1, 400 43 Göteborg, Sweden
Tel: +46-31-89-34-00

DENMARK

**Yamaha Music Denmark,
Filial of Yamaha Music Europe GmbH, Tyskland**
Generatorvej 8C, ST. TH., 2860 Soborg, Denmark
Tel: +45-44-92-49-00

FINLAND

F-Musikkii Oy
Antakentie 4
FI-01510 Vantaa, Finland
Tel: +358 (0)96185111

NORWAY

**Yamaha Music Europe GmbH Germany -
Norwegian Branch**
Grini Næringspark 1, 1332 Østerås, Norway
Tel: +47-6716-7800

ICELAND

Hljóðfaerhusid Ehf.
Síðmúla 20
IS-108 Reykjavik, Iceland
Tel: +354-525-5050

CYPRUS

Nakas Music Cyprus Ltd.
Nikis Ave 2k
1086 Nicosia
Tel: +357-22-511080
Major Music Center
21 Ali Riza Ave. Ortakoy
P.O.Box 475 Lefkosa, Cyprus
Tel: (392) 227 9213

RUSSIA

Yamaha Music (Russia) LLC.
Room 37, entrance 7, bld. 7, Kievskaya street,
Moscow, 121059, Russia
Tel: +7-495-626-5005

OTHER EUROPEAN COUNTRIES

Yamaha Music Europe GmbH
Siemensstrasse 22-34, 25462 Rellingen, Germany
Tel: +49-4101-303-0

AFRICA

Yamaha Music Gulf FZE
JAFZA-16, Office 512, P.O.Box 17328,
Jebel Ali FZE, Dubai, UAE
Tel: +971-4-801-1500

MIDDLE EAST

TURKEY

**Yamaha Music Europe GmbH
Merkezi Alinyaka Türkiye İstanbul Şubesi**
Mor Sumbul Sokak Varyap Meridian Business
1.Blok No:1 113-114-115
Bati Atasehir Istanbul, Turkey
Tel: +90-216-275-7960

ISRAEL

RBX International Co., Ltd.
P.O.Box 10245, Petach-Tikva, 49002
Tel: (972) 3-925-6900

OTHER COUNTRIES

Yamaha Music Gulf FZE
JAFZA-16, Office 512, P.O.Box 17328,
Jebel Ali FZE, Dubai, UAE
Tel: +971-4-801-1500

ASIA

THE PEOPLE'S REPUBLIC OF CHINA

Yamaha Music & Electronics (China) Co., Ltd.
2F, Yunhedasha, 1818 Xinzha-lu, Jingan-qu,
Shanghai, China
Tel: +86-400-051-7700

HONG KONG

Tom Lee Music Co., Ltd.
11/F, Silvercord Tower 1, 30 Canton Road,
Tsimshtausi, Kowloon, Hong Kong
Tel: +852-2737-7688

INDIA

Yamaha Music India Private Limited
P-401, JMD Megapolis, Sector-48, Sohna Road,
Gurgaon-122018, Haryana, India
Tel: +91-124-485-3300

INDONESIA

PT. Yamaha Music Indonesia (Distributor)
Yamaha Music Center Bldg. Jalan Jend. Gato
Subroto Kav. 4, Jakarta 12930, Indonesia
Tel: +62-21-520-2577

KOREA

Yamaha Music Korea Ltd.
11F, Prudential Tower, 298, Gangnam-daero,
Gangnam-gu, Seoul, 06253, Korea
Tel: +82-2-3467-3300

MALAYSIA

Yamaha Music (Malaysia) Sdn. Bhd.
No.8, Jalan Perbandaran, Kelana Jaya, 47301
Petaling Jaya, Selangor, Malaysia
Tel: +60-3-78030900

SINGAPORE

Yamaha Music (Asia) Private Limited
Block 20 Hougang Street 11, #02-00,
Singapore 530202, Singapore
Tel: +65-6740-9200

TAIWAN

Yamaha Music & Electronics Taiwan Co., Ltd.
2F, No.1, Yuandong Rd., Banqiao Dist.,
New Taipei City 22063, Taiwan (R.O.C.)
Tel: +886-2-7741-8888

THAILAND

Siam Music Yamaha Co., Ltd.
3, 4, 15, 16th Fl., Siam Motors Building,
891/1 Rama 1 Road, Wangmai,
Pathumwan, Bangkok 10330, Thailand
Tel: +66-2215-2622

VietNAM

Yamaha Music Vietnam Company Limited
15th Floor, Nam A Bank Tower, 201-203 Cach
Mang Thang Tam St., Ward 4, Dist.3,
Ho Chi Minh City, Vietnam
Tel: +84-28-3818-1122

OTHER ASIAN COUNTRIES

[https://asia-latinamerica-mea.yamaha.com/
index.html](https://asia-latinamerica-mea.yamaha.com/index.html)

OCEANIA

AUSTRALIA

Yamaha Music Australia Pty. Ltd.
Level 1, 80 Market Street, South Melbourne,
VIC 3205 Australia
Tel: +61-3-9693-5111

NEW ZEALAND

Musik Works LTD
P.O.Box 6246 Wellesley, Auckland 4680,
New Zealand
Tel: +64-9-634-0099

COUNTRIES AND TRUST TERRITORIES IN PACIFIC OCEAN

[https://asia-latinamerica-mea.yamaha.com/
index.html](https://asia-latinamerica-mea.yamaha.com/index.html)

Verbraucherinformation zur Sammlung und Entsorgung alter Elektrogeräte und benutzter Batterien



Befinden sich diese Symbole auf den Produkten, der Verpackung und/oder beiliegenden Unterlagen, so sollten benutzte elektrische Geräte und Batterien nicht mit dem normalen Haushaltsabfall entsorgt werden. In Übereinstimmung mit Ihren nationalen Bestimmungen bringen Sie alte Geräte und benutzte Batterien bitte zur fachgerechten Entsorgung, Wiederaufbereitung und Wiederverwendung zu den entsprechenden Sammelstellen.



Durch die fachgerechte Entsorgung der Elektrogeräte und Batterien helfen Sie, wertvolle Ressourcen zu schützen, und verhindern mögliche negative Auswirkungen auf die menschliche Gesundheit und die Umwelt, die andernfalls durch unsachgerechte Müllentsorgung auftreten könnten.



Für weitere Informationen zum Sammeln und Wiederaufbereiten alter Elektrogeräte und Batterien kontaktieren Sie bitte Ihre örtliche Stadt- oder Gemeindeverwaltung, Ihren Abfallentsorgungsdienst oder die Verkaufsstelle der Artikel.

Information für geschäftliche Anwender in der Europäischen Union:

Wenn Sie Elektrogeräte ausrangieren möchten, kontaktieren Sie bitte Ihren Händler oder Zulieferer für weitere Informationen.



Entsorgungsinformation für Länder außerhalb der Europäischen Union:

Diese Symbole gelten nur innerhalb der Europäischen Union. Wenn Sie solche Artikel ausrangieren möchten, kontaktieren Sie bitte Ihre örtlichen Behörden oder Ihren Händler und fragen Sie nach der sachgerechten Entsorgungsmethode.

Anmerkung zum Batteriesymbol (untere zwei Symbolbeispiele):

Dieses Symbol kann auch in Kombination mit einem chemischen Symbol verwendet werden. In diesem Fall entspricht dies den Anforderungen der EU-Batterierichtlinie zur Verwendung chemischer Stoffe.

Cd

(weee_battery_eu_de_02)

Die Nummer des Modells, die Seriennummer, der Leistungsbedarf usw. sind auf dem Typenschild, das sich auf der Unterseite des Geräts befindet, oder in der Nähe davon angegeben. Sie sollten diese Seriennummer an der unten vorgesehenen Stelle eintragen und dieses Handbuch als dauerhaften Beleg für Ihren Kauf aufbewahren, um im Fall eines Diebstahls die Identifikation zu erleichtern.

Modell Nr.

Seriennr.

(bottom_de_01)

VORSICHTSMASSNAHMEN

BITTE SORGFÄLTIG DURCHLESEN, EHE SIE FORTFAHREN

Bitte heben Sie dieses Handbuch an einem sicheren und leicht zugänglichen Ort auf, um später wieder darin nachschlagen zu können.

Für den Netzadapter



WARNUNG

- Dieser Netzadapter ist ausschließlich zur Verwendung mit elektronischen Musikinstrumenten von Yamaha vorgesehen. Verwenden Sie ihn nicht für andere Zwecke.
- Nur für den Gebrauch in Innenräumen. Nicht in feuchter Umgebung verwenden.



VORSICHT

- Achten Sie beim Aufstellen darauf, dass die verwendete Netzsteckdose leicht erreichbar ist. Sollten Probleme auftreten oder es zu einer Fehlfunktion kommen, schalten Sie das Instrument sofort aus und ziehen Sie den Netzadapter aus der Netzsteckdose. Bedenken Sie, dass, wenn der Netzadapter an der Netzsteckdose angeschlossen ist, das Instrument auch im ausgeschalteten Zustand geringfügig Strom verbraucht. Falls Sie das Instrument für längere Zeit nicht nutzen möchten, sollten Sie unbedingt das Netzkabel aus der Steckdose ziehen.

Für das PSR-1500



WARNUNG

Beachten Sie stets die nachstehend aufgelisteten Vorsichtsmaßnahmen, um mögliche schwere Verletzungen oder sogar tödliche Unfälle infolge eines elektrischen Schlags, von Kurzschlüssen, Feuer oder anderen Gefahren zu vermeiden. Zu diesen Vorsichtsmaßnahmen gehören die folgenden Punkte, die jedoch keine abschließende Aufzählung darstellen:

Stromversorgung/Netzadapter

- Verlegen Sie das Netzkabel nicht in der Nähe von Wärmequellen wie Heizgeräten oder Radiatoren. Schützen Sie das Kabel außerdem vor übermäßigem Verknicken oder anderen Beschädigungen und stellen Sie keine schweren Gegenstände darauf ab.
- Schließen Sie das Instrument nur an die auf ihm angegebene Netzspannung an. Die erforderliche Spannung ist auf dem Typenschild des Instruments aufgedruckt.
- Verwenden Sie ausschließlich den angegebenen Adapter (Seite 81). Die Verwendung eines nicht adäquaten Adapters kann zu einer Beschädigung oder Überhitzung des Instruments führen.
- Verwenden Sie ausschließlich das mitgelieferte Netzkabel bzw. den Netzstecker.
- Überprüfen Sie regelmäßig den Zustand des Netzsteckers, und entfernen Sie Schmutz oder Staub, der sich eventuell darauf angesammelt hat.

Öffnen verboten!

- Dieses Instrument enthält keine vom Anwender zu wartenden Teile. Versuchen Sie nicht, das Instrument zu öffnen oder die inneren Komponenten zu entfernen oder auf irgendeine Weise zu ändern. Sollte einmal eine Fehlfunktion auftreten, so nehmen Sie es sofort außer Betrieb und lassen Sie es von einem qualifizierten Yamaha-Kundendiensttechniker prüfen.

Vorsicht mit Wasser

- Achten Sie darauf, dass das Instrument nicht durch Regen nass wird, verwenden Sie es nicht in der Nähe von Wasser oder unter feuchten oder nassen Umgebungsbedingungen und stellen Sie auch keine Behälter (wie z. B. Vasen, Flaschen oder Gläser) mit Flüssigkeiten darauf, die heraus schwappen und in Öffnungen hineinfließen könnten. Wenn eine Flüssigkeit wie z. B. Wasser in das Instrument gelangt, schalten Sie sofort die Stromversorgung aus und ziehen Sie das Netzkabel aus der Steckdose. Lassen Sie das Instrument anschließend von einem qualifizierten Yamaha-Kundendiensttechniker überprüfen.
- Schließen Sie den Netzstecker niemals mit nassen Händen an oder ziehen Sie ihn heraus.

Brandschutz

- Stellen Sie keine brennenden Gegenstände (z. B. Kerzen) auf dem Instrument ab. Ein brennender Gegenstand könnte umfallen und einen Brand verursachen.

Einflüsse auf elektromedizinische Geräte

- Funkwellen oder magnetische Felder können sich auf elektromedizinische Geräte auswirken.
 - Verwenden Sie dieses Gerät nicht in der Nähe medizinischer Geräte oder in Bereichen, in denen die Nutzung von Funkstrahlung verboten ist.

- Halten Sie beim Verwenden dieses Produkts einen Mindestabstand von 15 cm zwischen dem Produkt und Personen mit Herzschrittmacher oder Defibrillator ein.

Batterien

- Beachten Sie die folgenden Vorsichtsmaßnahmen. Bei Missachtung der Maßnahmen könnte es zu einer Explosion oder einem Brand kommen oder Batterieflüssigkeit auslaufen.
 - Manipulieren Sie Batterien nicht und nehmen Sie sie nicht auseinander.
 - Werfen Sie Batterien nicht ins Feuer.
 - Versuchen Sie niemals, Batterien aufzuladen, die nicht zum mehrfachen Gebrauch und Nachladen vorgesehen sind.
 - Bewahren Sie die Batterien nicht zusammen mit metallischen Gegenständen wie Halsketten, Haarnadeln, Münzen und Schlüsseln auf.
 - Verwenden Sie ausschließlich den angegebenen Batterietyp (Seite 81).
 - Verwenden Sie neue Batterien, die alle vom gleichen Typ, Modell und Hersteller sind.
 - Vergewissern Sie sich stets, dass alle Batterien gemäß den Polaritätskennzeichnungen (+/-) eingelegt sind.
 - Wenn die Batterien leer sind oder Sie das Instrument längere Zeit nicht nutzen werden, entnehmen Sie die Batterien aus dem Instrument.

- Bei Verwendung von Ni-MH-Batterien beachten Sie die mit den Batterien gelieferten Anweisungen. Verwenden Sie zum Aufladen ausschließlich das angegebene Ladegerät.
- Halten Sie Batterien von kleinen Kindern fern, die sie versehentlich verschlucken könnten.
- Wenn die Batterien leck sind, vermeiden Sie jede Berührung mit der ausgetretenen Flüssigkeit. Wenn die Batterieflüssigkeit mit Augen, Mund oder Haut in Kontakt kommt, bitte sofort mit Wasser auswaschen und einen Arzt aufsuchen. Batterieflüssigkeit ist ätzend und kann zum Verlust des Augenlichts oder zu chemischen Verbrennungen führen.

Falls Sie etwas Ungewöhnliches am Instrument bemerken

- Wenn eines der folgenden Probleme auftritt, schalten Sie unverzüglich den Netzschalter aus und ziehen Sie den Netzstecker aus der Steckdose. (Wenn Sie Batterien verwenden, entnehmen Sie alle Batterien aus dem Instrument.) Lassen Sie das Gerät anschließend von einem qualifizierten Yamaha-Kundendiensttechniker überprüfen.
 - Netzkabel oder Netzstecker sind zerfasert oder beschädigt.
 - Das Instrument sondert ungewöhnliche Gerüche oder Rauch ab.
 - Ein Gegenstand ist in das Instrument gefallen.
 - Während der Verwendung des Instruments kommt es zu einem plötzlichen Tonausfall.
 - Wenn Risse oder Brüche am Instrument vorhanden sind.



VORSICHT

Beachten Sie stets die nachstehend aufgelisteten grundsätzlichen Vorsichtsmaßnahmen, um mögliche Verletzungen bei Ihnen oder anderen Personen oder aber Schäden am Instrument oder an anderen Gegenständen zu vermeiden. Zu diesen Vorsichtsmaßnahmen gehören die folgenden Punkte, die jedoch keine abschließende Aufzählung darstellen:

Stromversorgung/Netzadapter

- Schließen Sie das Instrument niemals über einen Mehrfachanschluss an eine Netzsteckdose an. Dies kann zu einem Verlust der Klangqualität führen und möglicherweise auch zu Überhitzung in der Netzsteckdose.
- Fassen Sie den Netzstecker nur am Stecker selbst und niemals am Kabel an, wenn Sie ihn vom Instrument oder von der Steckdose abziehen. Wenn Sie am Kabel ziehen, kann dieses beschädigt werden.
- Ziehen Sie bei Nichtbenutzung des Instruments über einen längeren Zeitraum oder während eines Gewitters den Netzstecker aus der Steckdose.

Aufstellort

- Achten Sie auf einen sicheren Stand des Instruments, um ein unabsichtliches Umstürzen zu vermeiden.
- Ziehen Sie, bevor Sie das Instrument bewegen, alle angeschlossenen Kabel ab, um zu verhindern, dass die Kabel beschädigt werden oder jemand darüber stolpert und sich verletzt.

- Vergewissern Sie sich beim Aufstellen des Produkts, dass die von Ihnen verwendete Netzsteckdose gut erreichbar ist. Sollten Probleme auftreten oder es zu einer Fehlfunktion kommen, schalten Sie das Instrument sofort aus, und ziehen Sie den Stecker aus der Steckdose. Auch dann, wenn das Produkt ausgeschaltet ist, wird es minimal mit Strom versorgt. Falls Sie das Produkt für längere Zeit nicht nutzen möchten, sollten Sie unbedingt das Netzkabel aus der Netzsteckdose ziehen.
- Verwenden Sie nur den Ständer/das Rack, der bzw. das für dieses Instrument vorgeschrieben ist. Andernfalls kann es zu einer Beschädigung der eingebauten Komponenten kommen, oder die Standfestigkeit ist nicht gegeben.

Verbindungen

- Bevor Sie das Instrument an andere elektronische Komponenten anschließen möchten, schalten Sie alle Geräte aus. Stellen Sie zunächst alle Lautstärkeregler an den Geräten auf Minimum, bevor Sie die Geräte ein- oder ausschalten.
- Sie sollten die Lautstärke grundsätzlich an allen Geräten zunächst auf die Minimalstufe stellen und beim Spielen des Instruments allmählich erhöhen, bis der gewünschte Pegel erreicht ist.

Vorsicht bei der Handhabung

- Stecken Sie weder einen Finger noch eine Hand in irgendeinen Spalt des Instruments.
- Stecken Sie niemals Papier, Metallteile oder andere Gegenstände in die Schlitzle am Bedienfeld oder der Tastatur, und lassen Sie nichts dort hineinfallen. Dies könnte Verletzungen bei Ihnen oder anderen Personen, Schäden am Instrument oder an anderen Gegenständen oder Betriebsstörungen verursachen.

Yamaha haftet nicht für Schäden, die auf eine nicht ordnungsgemäße Bedienung oder Änderungen am Instrument zurückzuführen sind, oder für den Verlust oder die Zerstörung von Daten.

Schalten Sie das Instrument immer aus, wenn Sie es nicht verwenden.

Auch dann, wenn sich der Schalter [] (Standby/On) in Bereitschaftsposition befindet (das Display leuchtet nicht), verbraucht das Gerät geringfügig Strom.

Falls Sie das Instrument längere Zeit nicht nutzen möchten, sollten Sie unbedingt das Netzkabel aus der Steckdose ziehen.

Achten Sie darauf, dass gebrauchte Batterien den geltenden Bestimmungen gemäß entsorgt werden.

DMI-5 3/3

ACHTUNG

Um die Möglichkeit einer Fehlfunktion oder Beschädigung des Produkts, der Beschädigung von Daten oder anderem Eigentum auszuschließen, befolgen Sie die nachstehenden Hinweise.

■ Handhabung

- Betreiben Sie das Instrument nicht in der Nähe von Fernsehgeräten, Radios, Stereoanlagen, Mobiltelefonen oder anderen elektrischen Geräten. Andernfalls können das Instrument, das Fernsehgerät oder das Radio gegenseitige Störungen erzeugen. Wenn Sie das Instrument zusammen mit einer App auf Ihrem iPad, iPhone oder iPod touch verwenden, empfehlen wir Ihnen, bei jenem Gerät den „Flugzeugmodus“ einzuschalten, um für die Kommunikation erzeugte Signale zu unterdrücken.
- Setzen Sie das Instrument weder übermäßigem Staub oder Vibrationen noch extremer Kälte oder Hitze aus (beispielsweise direktem Sonnenlicht, in der Nähe einer Heizung oder tagsüber in einem Fahrzeug), um eine mögliche Gehäuseverformung, eine Beschädigung der eingebauten Komponenten oder Fehlfunktionen beim Betrieb zu vermeiden. (Nachgeprüfter Betriebstemperaturbereich: 5°C–40°C bzw. 41°F–104°F.)
- Stellen Sie keine Gegenstände aus Vinyl, Kunststoff oder Gummi auf dem Instrument ab, da hierdurch Bedienfeld oder Tastatur verfärbt werden könnten.

■ Wartung und Pflege

- Verwenden Sie zur Reinigung des Instruments ein weiches, trockenes Tuch. Verwenden Sie keine Verdünnung, keine Lösungsmittel, keinen Alkohol, keine Reinigungsflüssigkeiten oder mit chemischen Substanzen imprägnierte Reinigungstücher.

■ Speichern von Daten

- Einige der Daten dieses Instruments (Seite 48) bleiben beim Ausschalten erhalten. Durch Fehlfunktionen, falsche Bedienung usw. können die gespeicherten Daten jedoch verlorengehen. Speichern Sie Ihre wichtigen Daten auf einem USB-Flash-Laufwerk oder einem externen Gerät wie einem Computer (Seiten 47, 73). Achten Sie darauf, vor Verwendung eines USB-Flash-Laufwerks Seite 71 zu lesen.
- Zum Schutz vor Datenverlusten durch Beschädigungen des USB-Flash-Laufwerks empfehlen wir Ihnen, Ihre wichtigen Daten zur Sicherung auf zwei USB-Flash-Laufwerken oder anderen externen Geräten wie z. B. einem Computer zu speichern.

- Stützen Sie sich nicht mit dem Körpergewicht auf dem Instrument ab, und stellen Sie keine schweren Gegenstände darauf ab. Üben Sie keine übermäßige Gewalt auf Tasten, Schalter oder Stecker aus.
- Verwenden Sie die Kopfhörer des Instruments/Geräts nicht über eine längere Zeit mit zu hohen oder unangenehmen Lautstärken. Hierdurch können bleibende Hörschäden auftreten. Falls Sie Gehörverlust bemerken oder ein Klingeln im Ohr feststellen, lassen Sie sich von Ihrem Arzt beraten.

Informationen

■ Über das Urheberrecht

- Das Kopieren von kommerziell erhältlichen Musikdaten (einschließlich, jedoch ohne darauf beschränkt zu sein, MIDI- und/oder Audio-Daten) ist mit Ausnahme für den privaten Gebrauch strengstens untersagt.
- Dieses Produkt enthält und bündelt Inhalte, die von Yamaha urheberrechtlich geschützt sind oder für die Yamaha eine Lizenz zur Benutzung der urheberrechtlich geschützten Produkte von Dritten besitzt. Aufgrund von Urheberrechts- und anderen entsprechenden Gesetzen ist es Ihnen NICHT erlaubt, Medien zu verbreiten, auf denen diese Inhalte gespeichert oder aufgezeichnet sind und die mit denjenigen im Produkt praktisch identisch bleiben oder sehr ähnlich sind.
- * Zu den vorstehend beschriebenen Inhalten gehören ein Computerprogramm, Begleitsystem-Daten, MIDI-Daten, WAVE-Daten, Voice-Aufzeichnungsdaten, eine Notendarstellung, Notendaten usw.
- * Sie dürfen Medien verbreiten, auf denen Ihre Darbietung oder Musikproduktion mit Hilfe dieser Inhalte aufgezeichnet wurde, und die Erlaubnis der Yamaha Corporation ist in solchen Fällen nicht erforderlich.

■ Über Funktionen/Daten, die Bestandteil des Instruments sind

- Die Länge bzw. das Arrangement von einigen der Preset-Songs und der Songs, die von der Yamaha-Website heruntergeladen werden können, wurde bearbeitet, weshalb sie möglicherweise etwas anders klingen als das Original.

■ Über dieses Handbuch

- Die Abbildungen und Display-Darstellungen in diesem Handbuch dienen nur zur Veranschaulichung und können von der Darstellung an Ihrem Instrument abweichen.
- Windows ist in den USA und anderen Ländern ein eingetragenes Warenzeichen der Microsoft® Corporation.
- Apple, iPad iPod touch und macOS sind in den USA und anderen Ländern als Warenzeichen von Apple, Inc. eingetragen.
- iOS ist in den USA und anderen Ländern ein Warenzeichen oder eingetragenes Warenzeichen von Cisco und wird unter Lizenz verwendet.
- Die Unternehmens- und Produktnamen in dieser Anleitung sind Markenzeichen oder eingetragene Markenzeichen der entsprechenden Unternehmen.

Inhaltsverzeichnis

| | |
|--|----|
| Besondere Leistungsmerkmale | 8 |
| Kompatible Formate und Funktionen..... | 10 |
| Mitgeliefertes Zubehör | 10 |
| Über die Handbücher..... | 11 |

Einrichtung

| | |
|--|-----------|
| Bedienelemente und Anschlüsse | 12 |
| Einrichtung | 14 |
| Stromversorgung | 14 |
| Ein- und Ausschalten des Instruments | 16 |
| Einstellen der Gesamtlautstärke..... | 16 |
| Verwenden eines Keyboard-Ständers | 16 |

Kurzanleitung

| | |
|---|-----------|
| Bedienung der Grundfunktionen und Einträge im Display | 17 |
| Bedienung | 17 |
| Einträge im Display | 18 |
| Spielen Sie einige der vielen Voices des Instruments | 19 |
| Auswählen einer Main Voice | 19 |
| Zurücksetzen der aktuell gewählten Voice-Einstellungen auf die Standardeinstellungen (Spielen der Harmonium-Voice)..... | 19 |
| Spielen der Flügel-Voice (Grand Piano) | 19 |
| Überlagern einer Dual Voice..... | 19 |
| Spielen einer Split Voice im Bereich für die linke Hand..... | 20 |
| Verwenden des Metronoms | 20 |
| Hinzufügen von Harmony / Auslösen von Arpeggien | 21 |
| Ändern der Harmony- und Arpeggio-Typen..... | 22 |
| DSP-Effekte hinzufügen | 23 |
| Eigene Sounds einstellen mithilfe der Drehregler | 24 |
| Funktionen den Drehreglern zuweisen..... | 24 |
| Umschalten des Ziels | 24 |
| Verwendung der Regler | 24 |
| Wiedergeben von Styles | 25 |
| Songs wiedergeben | 26 |
| Anhören eines Demo-Songs..... | 27 |
| Auswählen und Wiedergabe eines Songs | 27 |

| | |
|--|-----------|
| Song vorspulen, zurückspulen und pausieren..... | 27 |
| Wiederholen einer bestimmten Song-Passage (A-B-Wiederholungsfunktion)..... | 28 |
| Ein-/Ausschalten einzelner Spuren (Tracks) | 28 |
| Verwenden der Song-Lesson-Funktion | 29 |
| Drei Arten von Song Lessons..... | 29 |
| Üben mit Song Lessons | 29 |
| Übung macht den Meister – Wiederholen & Lernen..... | 30 |
| Spielen des Riyaz | 31 |
| Spielen mit Quick Sampling | 32 |
| Sampls spielen | 32 |
| Vorbereiten des Sampling-Vorgangs..... | 32 |
| Samplen des externen Audiosignals | 33 |
| Preset-Samples wiederherstellen | 35 |
| Speichern eines Samples auf einem USB-Flash-Laufwerk..... | 35 |
| Laden eines Samples von einem USB-Flash-Laufwerk | 36 |
| Löschen eines Samples auf dem USB-Flash-Laufwerk | 36 |
| Aufzeichnen Ihres Spiels | 37 |
| Spurenstruktur eines Songs | 37 |
| Quick Recording | 37 |
| Aufnahme auf einer angegebenen Spur..... | 38 |
| Löschen eines User-Songs | 39 |
| Löschen einer bestimmten Spur eines User-Songs | 39 |
| Audio-Wiedergabe und -Aufnahme | 40 |
| Wiedergabe einer Audiodatei von einem USB-Flash-Laufwerk | 40 |
| Aufnehmen/Speichern von Audiodateien auf einem USB-Flash-Laufwerk | 41 |
| Löschen von Audiodateien vom USB-Flash-Laufwerk | 42 |
| Speichern bevorzugter Bedienelementeinstellungen (Registration Memory) | 43 |
| Speichern von Bedienelementeinstellungen im Registration Memory | 43 |
| Abrufen von Bedienelementeinstellungen aus dem Registration Memory | 43 |
| Fixieren der Style-Einstellungen, auch wenn eine andere Registration-Nummer ausgewählt wird..... | 44 |
| Fixieren der Transpose-Einstellungen, auch wenn eine andere Registration-Nummer ausgewählt wird..... | 44 |
| Anschließen an andere Geräte | 45 |
| Anschließen eines Kopfhörers oder eines externen Geräts | 45 |
| Anschließen eines Fußschalters an der SUSTAIN-Buchse | 45 |

Besondere Leistungsmerkmale



Spielen Sie auf dem Keyboard eine beliebige der 801 erstaunlich voll und ausgewogen klingenden Voices. (► Seite 19)



Holen Sie sich ein neues Spielgefühl – unabhängig von Ihrer Musikrichtung – mit 282 Styles für die automatische Begleitung. (► Seite 25)



Die 10 DSP-Effekte (DSP = Digitaler Signalprozessor) bieten leistungsfähige Möglichkeiten, den Klang zu verbessern und völlig zu ändern. (► Seite 23)



Mit den beiden Live-Control-Reglern können Sie dynamische Klangvariationen erzeugen, einschließlich klassischer Filtereffekte, Verzerrung und Hall. Damit erhalten Sie die Tools, mit denen Sie den Sound völlig verändern können. (► Seite 24)

Riyaz

► Seite 31



Voll bepackt mit einer Vielfalt indischer Phrasen mit echten Tabla- und Tanpura-Sounds. Enthält zusätzlich auch umfassende Lesson-Funktionen mit den RAGA-SCALE-Songs. Sie können Ihre Ausdrucksmöglichkeiten durch verschiedene Funktionen erweitern. Dazu gehören die Live-Steuerung und Portamentofunktionen für kontinuierliche Tonhöhenänderungen, die wesentlich für die indische Musik sind.

Wiedergabe von Audio von einem externen Gerät über die integrierten Lautsprecher 46
 Verwendung der Melodieunterdrückung (Melody Suppressor) ... 46
 Anschließen an einen Computer oder ein Smart-Gerät..... 47

Datensicherung (Backup) und Initialisierung 48

Backup-Parameter48
 Initialisieren des Instruments48

Referenz

Praktische Spielfunktionen 49

Auswählen eines Reverb-Effekttyps 49
 Auswählen eines Chorus-Typs 49
 Tonhöhensteuerung – Transpose..... 50
 Tonhöhensteuerung – Fine Tuning..... 50
 Tonhöhensteuerung – das [PITCH BEND]-Rad 50
 Verwenden von Portamento 50
 Einstellen der Portamento-Zeit 51
 Abrufen der optimalen Bedienfeldeinstellungen – One Touch Setting (OTS) 51
 Ändern der Anschlagempfindlichkeit der Tastatur 51
 Wählen einer EQ-Einstellung für den besten Sound 52

Scale Tuning (Skalierung) 53

Auswählen einer Skala (Tonleiter) 53
 Einstellen des Grundtons für jede Skala..... 53
 Stimmen der einzelnen Tastaturtasten zum Erstellen eigener Skalen 54

Voice-Einstellungen 55

Auswählen einer Dual Voice 55
 Auswählen einer Split Voice 55
 Bearbeiten von Voices 55

Arpeggio-Einstellungen 56

Synchronisation eines Arpeggios zur Song-/Style-/Riyaz-Wiedergabe – Arpeggio Quantize 56
 Arpeggio-Wiedergabe halten mittels Fußschalter/Pedal 56

Parameter, die den Drehreglern zugewiesen sind 57

Styles und Riyaz-Patterns 59

Style-Variationen – Sections..... 59

Synchronstopp (Style) 60
 Ein- und Ausschalten einzelner Spuren des Styles 60
 Riyaz-Variationen 61
 Ändern des Tempos 61
 Tap Start..... 61
 Einstellen der Lautstärke von Style oder Riyaz 62
 Einstellen des Teilungspunkts (Split Point) 62
 Akkordspiel ohne Style-Wiedergabe (Stop Accompaniment) 62
 Akkordtypen für die Style-Wiedergabe 63

Song-Einstellungen 64

Wiedergeben von Hintergrundmusik (BGM; Background Music)..... 64
 Zufalls-Song-Wiedergabe 64
 Einstellen des Song-Tempos..... 65
 Tap Start..... 65
 Song Volume 65
 Einstellen der Melodie-Voice eines Preset-Songs..... 65

Die Funktionen („Functions“) 66

Grundsätzliche Bedienung des Function-Displays 66

Speichervorgänge auf USB-Flash-Laufwerken 71

Anschließen eines USB-Flash-Laufwerks 72
 Formatieren eines USB-Flash-Laufwerks..... 73
 Speichern von User-Daten auf einem USB-Flash-Laufwerk 73
 Speichern eines User-Songs als SMF auf einem USB-Flash-Laufwerk..... 74
 Laden von User-Daten von einem USB-Flash-Laufwerk 75
 Laden einer Style-Datei 76
 Löschen einer User-Datei auf dem USB-Flash-Laufwerk 77
 Löschen einer SMF-Datei auf dem USB-Flash-Laufwerk 77
 Verlassen des File-Control-Displays 78
 Liste der Meldungen 78

Anhang

Fehlerbehebung 79
 Technische Daten 80
 Stichwortverzeichnis 82

Quick Sampling

▶ Seite 32

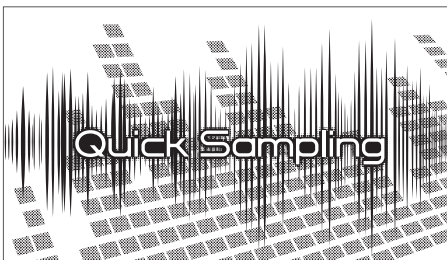

Mit der Quick-Sampling-Funktion können Sie zum Beispiel kurze Sounds von einem externen Gerät abspielen und sie auf der Tastatur spielen – als Rhythmus-Loops, Melodien oder Sound-Effekte – wodurch Ihnen noch kreativere Ausdrucksmöglichkeiten für Ihr Spiel zur Verfügung stehen.

USB-Audioaufnahme

▶ Seite 40

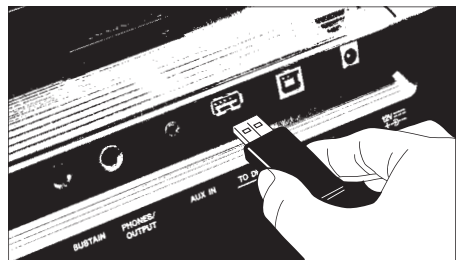

Mit dieser praktischen Funktion können Sie Ihr Spiel auf einem USB-Flash-Laufwerk aufnehmen. Da die aufgenommenen Daten als Audiodatei gespeichert werden, können Sie sie jederzeit und auf einfache Weise auf einem Computer oder einem tragbaren Audioplayer abspielen.

Kompatible Formate und Funktionen



GM System Level 1

„GM System Level 1“ ist eine Erweiterung des MIDI-Standards, mit der gewährleistet wird, dass alle GM-kompatiblen Musikdaten unabhängig vom Hersteller auf jedem GM-kompatiblen Tongenerator einwandfrei wiedergegeben werden können. Das GM-Logo tragen alle Software- und Hardware-Produkte, die den General-MIDI-Standard unterstützen.



XGlite

Wie der Name vermuten lässt, ist „XGlite“ eine vereinfachte Version der hochwertigen XG-Klangerzeugung von Yamaha. Natürlich können Sie beliebige XG-Song-Daten mit einem XGlite-Klangerzeuger abspielen. Bedenken Sie jedoch, dass einige Songs im Vergleich zu den Originaldaten aufgrund der geringeren Zahl von Steuerparametern und Effekten geringfügig anders klingen.



USB

USB ist die Abkürzung für „Universal Serial Bus“. Dies ist eine serielle Schnittstelle zum Anschließen eines Computers mit Peripheriegeräten. Dadurch wird „Hot Swapping“ ermöglicht (d. h., Peripheriegeräte können bei eingeschaltetem Computer angeschlossen werden).



STYLE FILE FORMAT (SFF)

Das Style File Format (SFF, Style-Datenformat) ist das Originalformat der Style-Dateien von Yamaha. Es verwendet ein einzigartiges Konvertierungssystem, um hochwertige automatische Styles auf Basis vieler Akkordtypen zur Verfügung zu stellen.

Mitgeliefertes Zubehör

- Bedienungsanleitung (dieses Buch)
- Netzadapter*
- Notenablage
- Online Member Product Registration (Produktregistrierung für Online Member)

* Wird u. U. in Ihrem Gebiet nicht mitgeliefert. Wenden Sie sich bitte an Ihren Yamaha-Händler.

Anbringen der Notenablage

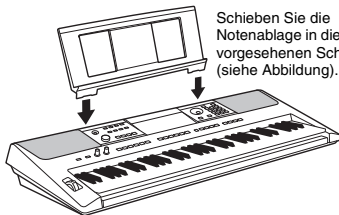

Schieben Sie die Notenablage in die dafür vorgesehenen Schlitze (siehe Abbildung).

Über die Handbücher

Zu diesem Instrument gehören die folgenden Dokumente und Anschauungsmaterialien.

■ Mitgelieferte Dokumente



Bedienungsanleitung (dieses Buch)

- Spielvorbereitungen Lesen Sie dieses Kapitel bitte zuerst. In diesem Abschnitt werden die Grundfunktionen des Instruments erklärt.
- Quick Guide
- Referenz In diesem Kapitel wird erklärt, wie die einzelnen Einstellungen der verschiedenen Funktionen des Instruments vorgenommen werden. Dieses Kapitel enthält Problemlösungen sowie die Technischen Daten.
- Anhang

■ Online-Materialien (PDF)



Data List (Datenliste)

Enthält verschiedene wichtige Listen mit Presets z. B. von Voices, Styles, Patterns, Riyaz-Patterns und Effekten.



MIDI Reference (MIDI-Referenz)

Enthält für dieses Instrument relevante Informationen über MIDI.



MIDI Basics (Grundlagenwissen zu MIDI) (nur auf Englisch, Französisch, Deutsch und Spanisch)

Enthält grundlegende Erklärungen zu MIDI.



Computer-related Operations (Funktionen und Bedienvorgänge bei Anschluss eines Computers)

Enthält Anweisungen zum Anschließen dieses Instruments an einem Computer sowie Bedienvorgänge für das Senden/Empfangen von Daten.



iPhone/iPad Connection Manual (Handbuch für den Anschluss an ein iPhone/iPad)

Erklärt, wie das Instrument an Smart-Devices wie iPhone/iPad usw. angeschlossen wird.

Um die oben aufgeführten Materialien zu erhalten, besuchen Sie die Website von Yamaha. Öffnen Sie die folgende Website, geben Sie den Modellnamen ein und starten Sie die Suche.

Yamaha Downloads <https://download.yamaha.com/>

■ Notenheft/Song-Daten

Um diese Materialien zu erhalten, rufen Sie die Yamaha-Website auf, indem Sie die Registerkarte „Download“ unterhalb des Modellnamens anklicken.



Song Book (Notenheft; nur auf Englisch, Französisch, Deutsch, Spanisch und Japanisch)
Enthält Musiknoten der Preset-Songs dieses Instruments (mit Ausnahme der Demo-Songs) sowie optionale Songs.



Song Data (Song-Daten)
Enthält die Daten von 70 Songs, die mit diesem Instrument wiedergegeben werden können.

HINWEIS

- Die heruntergeladenen Song-Daten können wiedergegeben werden, indem die Daten vom Computer zum Instrument übertragen oder auf einem USB-Flash-Laufwerk gespeichert werden (Seite 26).

Bedienelemente und Anschlüsse

Vorderes Bedienfeld

Datenrad (Seite 17)

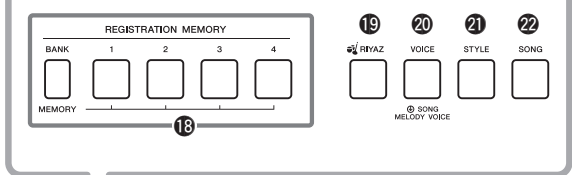
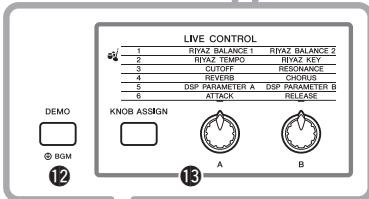
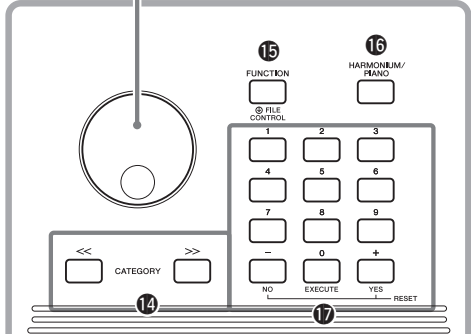
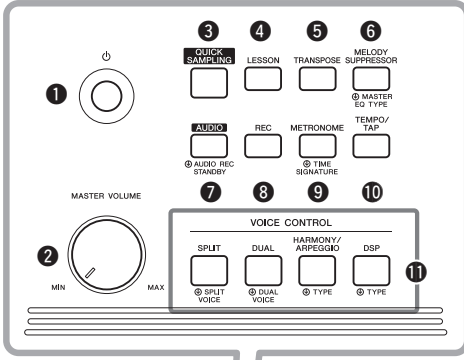

Display (Seite 18)

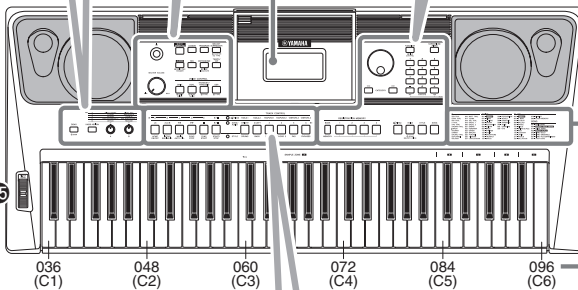

- Liste der Riyaz (Datenliste)
- Liste der Voices (Datenliste)
- Liste der Styles (Datenliste)
- Liste der Songs (Datenliste)

Wie abgebildet hat jede Note auf der Tastatur eine bestimmte Notennummer und einen Notennamen (z. B. 036/C1), die für die verschiedenen Einstellungen verwendet werden, z. B. den Split-Punkt (Seite 62).

| | | |
|---|--|----------------------|
| ❶ | Schalter [⏻] (Standby/On) | Seite 16 |
| ❷ | [MASTER VOLUME]-Regler | Seite 16 |
| ❸ | [QUICK SAMPLING]-Taste | Seite 32 |
| ❹ | [LESSON]-Taste | Seite 29 |
| ❺ | [TRANPOSE]-Taste | Seite 50 |
| ❻ | [MELODY SUPPRESSOR]-Taste | Seite 46 |
| ❼ | [AUDIO]-Taste | Seite 40 |
| ❽ | [REC]-Taste | Seite 37 |
| ❾ | [METRONOME]-Taste | Seite 20 |
| ❿ | [TEMPO/TAP]-Taste | Seite 61 |
| ⓫ | VOICE CONTROL-Bereich | |
| | [SPLIT]-Taste | Seite 20 |
| | [DUAL]-Taste | Seite 19 |
| | [HARMONY/ARPEGGIO]-Taste | Seite 21 |
| | [DSP]-Taste | Seite 23 |
| ❿ | [DEMO]-Taste | Seite 27 |
| ⓬ | LIVE-CONTROL-Bereich | |
| | [KNOB ASSIGN]-Taste | Seite 24 |
| | Regler [A] und [B] | Seite 24 |
| ⓭ | CATEGORY-Tasten | Seite 17 |
| ⓮ | [FUNCTION]-Taste | Seite 66 |
| ⓯ | [HARMONIUM/PIANO]-Taste | Seite 19 |
| ⓰ | Zifferntasten [1]–[9], Tasten [–/NO], [0/EXECUTE] und [+/YES] | Seite 17 |
| ⓱ | REGISTRATION-MEMORY-Tasten | |
| | [BANK/MEMORY]-Tasten | Seite 43 |
| | Tasten [1]–[4] | Seite 43 |
| ⓲ | [RIYAZ]-Taste | Seite 31 |
| ⓳ | [VOICE]-Taste | Seite 19 |
| ⓴ | [STYLE]-Taste | Seite 25 |
| ⓵ | [SONG]-Taste | Seite 27 |
| ⓶ | RIYAZ/SONG/STYLE-Control-Tasten | |
| | • Wenn die [RIYAZ]-Anzeige leuchtet: | Seiten 31 und 61 |
| | • Wenn die [SONG/AUDIO]-Anzeige leuchtet: | Seite 27 |
| | • Wenn die [STYLE]-Anzeige leuchtet: | Seiten 25, 59 und 60 |
| ⓷ | TRACK CONTROL-Tasten | |
| | • Wenn die [RIYAZ]-Anzeige leuchtet: | Seite 31 |
| | • Wenn die [SONG/AUDIO]-Anzeige leuchtet: | Seiten 28, 37 |
| | • Wenn die [STYLE]-Anzeige leuchtet: | Seite 60 |
| ⓸ | [PITCH BEND]-Rad | Seite 50 |

Rückseite

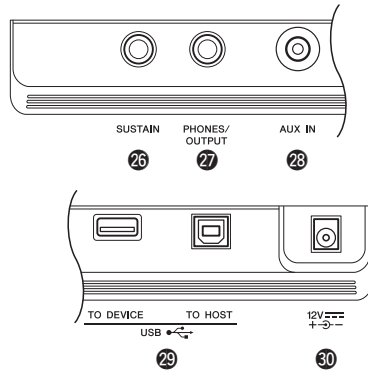

| | | |
|---|------------------------------|----------|
| ⓶ | [SUSTAIN]-Buchse | Seite 45 |
| ⓷ | [PHONES/OUTPUT]-Buchse | Seite 45 |
| ⓸ | [AUX IN]-Buchse | Seite 46 |
| ⓹ | [USB TO DEVICE]-Buchse | Seite 71 |
| | [USB TO HOST]-Buchse | Seite 47 |
| ⓺ | DC-IN-Buchse | Seite 14 |

Bedienfeldeinstellungen
 Mit den Bedienelementen auf dem Bedienfeld können Sie wie hier beschrieben verschiedene Einstellungen vornehmen. Diese Einstellungen des Instruments werden in dieser Anleitung gemeinsam als „Bedienfeldeinstellungen“ bezeichnet.

Stromversorgung

Das Instrument funktioniert mit einem Netzadapter oder mit Batterien. Yamaha empfiehlt jedoch, so oft wie möglich den Netzadapter zu verwenden. Netzstrom ist eine umwelt- und ressourcenfreundlichere Energiequelle als Batterien.

ACHTUNG

- Bei Verwendung von Funktionen, bei denen das USB-Flash-Laufwerk beteiligt ist, sollten Sie den Netzadapter verwenden, da die Batterieleistung für diese wichtigen Vorgänge evtl. nicht zuverlässig genug ist.

Verwenden eines Netzadapters

Schließen Sie den Netzadapter in der in der Abbildung gezeigten Reihenfolge an.

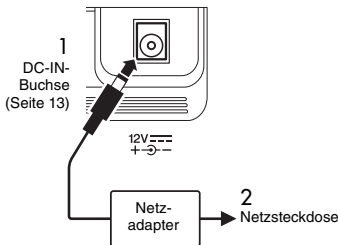

! WARNUNG

- Verwenden Sie ausschließlich den angegebenen Netzadapter (Seite 81). Die Verwendung eines nicht adäquaten Netzadapters kann zu einer Beschädigung oder Überhitzung des Instruments führen.

! WARNUNG

- Wenn Sie den Netzadapter mit abnehmbaren Stecker verwenden, stellen Sie sicher, dass der Stecker immer am Netzadapter aufgesteckt bleibt. Die Verwendung nur des Steckers allein kann zu elektrischem Schlag oder Bränden führen.
- Berühren Sie niemals den metallenen Bereich, während Sie den Stecker montieren. Um elektrischen Schlag, Kurzschlüsse oder sonstige Schäden zu vermeiden, achten Sie auch darauf, dass sich kein Staub zwischen Netzadapter und Stecker befindet.

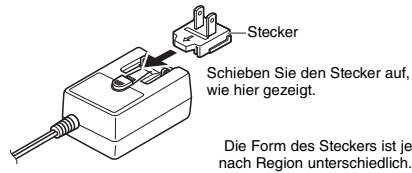

! VORSICHT

- Achten Sie beim Aufstellen des Produkts darauf, dass die verwendete Netzsteckdose leicht erreichbar ist. Sollten Probleme auftreten oder es zu einer Fehlfunktion kommen, schalten Sie das Produkt sofort aus und ziehen Sie den Stecker aus der Steckdose.

HINWEIS

- Führen Sie diese Schritte in umgekehrter Reihenfolge aus, wenn Sie das Gerät vom Netz trennen möchten.

Verwenden von Batterien

Das Instrument benötigt die folgenden Batterien. Sechs Alkali- (LR6), Mangan-(R6) oder wiederaufladbare Ni-MH-Batterien der Größe AA.

Alkalibatterien oder wiederaufladbare Ni-MH-Batterien sind für dieses Instrument zu empfehlen, da andere Batterietypen schlechtere Leistung aufweisen können.

ACHTUNG

- Bei Verwendung von Ni-MH-Batterien befolgen Sie bitte die Anweisungen, die mit den Batterien geliefert wurden.

- 1 Stellen Sie sicher, dass das Instrument ausgeschaltet ist.
- 2 Öffnen Sie den Batteriefachdeckel an der Unterseite des Geräts.

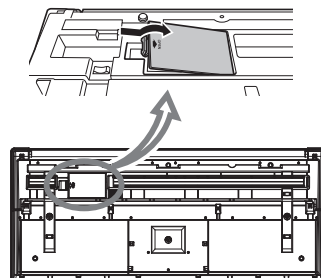

- 3 Setzen Sie die sechs neuen Batterien ein, und achten Sie dabei anhand der Abbildung auf die richtige Ausrichtung.

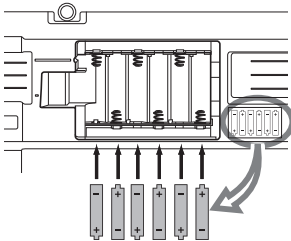

- 4 Bringen Sie den Batteriefachdeckel wieder an. Vergewissern Sie sich, dass der Deckel fest verriegelt ist.

ACHTUNG

- *Anschließen oder Trennen des Netzadapters bei eingelegten Batterien kann zum Ausschalten des Geräts führen, was einen Datenverlust gerade aufgenommener oder übertragener Daten zur Folge hat.*
- *Achten Sie darauf, den Batterietyp richtig anzugeben (Seite 15).*
- *Wenn die Batterien für den ordnungsgemäßen Betrieb zu schwach werden, kann es sein, dass sich die Lautstärke verringert, der Klang verzerrt erscheint oder sonstige Probleme auftreten. In diesem Fall ersetzen Sie alle Batterien durch neue oder aufgeladene.*

HINWEIS

- *Das Instrument kann keine Akkus aufladen. Verwenden Sie zum Laden bitte nur das angegebene Ladegerät.*
- *Die Leistung wird automatisch vom Netzadapter bezogen, wenn ein Netzadapter angeschlossen sind und Batterien in das Instrument eingelegt wurden.*

■ Einstellen des Batterietyps

Je nach dem von Ihnen verwendeten Batterietyp müssen Sie evtl. die Batterietyp-Einstellung des Instruments ändern. Zum Ändern der Einstellung schalten Sie das Instrument ein und wählen Sie dann den zu verwendenden Batterietyp. In der Voreinstellung sind Alkali- (und Mangan-)Batterien als Typ gewählt. Genauere Informationen finden Sie auf Seite 69, Funktion 072.

ACHTUNG

- *Wenn der Batterietyp nicht richtig eingestellt wird, kann sich die Batterielebensdauer verkürzen. Achten Sie darauf, den Batterietyp richtig anzugeben.*

■ Einschaltzustand ablesen

Sie können die Stromquelle links im Display ablesen.

Nur eine dieser Quellen wird angezeigt.

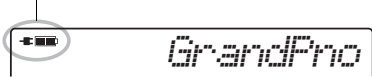

- : Die Stromversorgung erfolgt über den Netzadapter.
- : Die Stromversorgung erfolgt über Batterien.

HINWEIS

- *Wenn der Netzadapter in eine Netzsteckdose eingesteckt ist, erscheint das Batteriesymbol auch dann nicht, wenn Batterien eingelegt sind. Die Stromversorgung erfolgt in diesem Fall über den Netzadapter.*

Anzeige der restlichen Batteriekapazität

| | |
|--|--|
| | Zeigt an, dass das Instrument sofort ausgeschaltet wird. |
| | Zeigt an, dass die Restkapazität nicht ausreichend ist für den Betrieb. Bevor die Batterien erschöpft sind, sollten Sie alle Batterien durch neue oder (bei Akkus) aufgeladene Batterien ersetzen. Beachten Sie, dass das Instrument eventuell nicht richtig funktioniert, z. B. ungewöhnlich niedrige Lautstärke und schlechte Klangqualität aufweist, wenn die Restkapazität der Batterien gering ist. |
| | Zeigt an, dass die Restkapazität ausreichend ist. |

Ein- und Ausschalten des Instruments

- 1 Drehen Sie den [MASTER VOLUME]-Regler auf „MIN.“

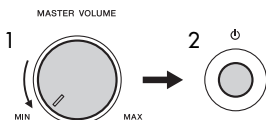

- 2 Drücken Sie den Schalter [⏻] (Standby/On), um das Instrument einzuschalten.
- 3 Drücken und halten Sie den Schalter [⏻] (Standby/On) etwa eine Sekunde lang, um das Instrument auszuschalten.

⚠ VORSICHT

- Auch dann, wenn das Instrument ausgeschaltet ist, verbraucht es geringfügig Strom. Falls Sie das Instrument für längere Zeit nicht nutzen möchten, müssen Sie unbedingt den Netzadapter aus der Steckdose ziehen.

ACHTUNG

- Drücken Sie nur den Schalter [⏻] (Standby/On), um das Instrument einzuschalten. Jegliche anderen Bedienvorgänge wie Anschlagen der Klaviertasten oder Betätigung von Tasten oder dem Pedal sind nicht gestattet. Dadurch kann es zu Fehlfunktionen des Instruments kommen.

Einstellen der Funktion „Automatische Abschaltung“ (Auto Power Off)

Um unnötigen Stromverbrauch zu vermeiden, besitzt dieses Instrument eine automatische Abschaltfunktion, die das Instrument automatisch ausschaltet, wenn es für eine gewisse Zeit nicht benutzt wird. Die Zeit bis zum automatischen Ausschalten beträgt per Voreinstellung 30 Minuten, Sie können die Einstellung jedoch ändern. Genauere Informationen finden Sie auf Seite 69, Funktion 071.

■ Auto Power Off deaktivieren (einfache Methode)

Schalten Sie das Instrument ein, während Sie die tiefste Taste auf der Tastatur gedrückt halten. Dadurch wird das Instrument mit deaktivierter Auto-Power-Off-Funktion gestartet.

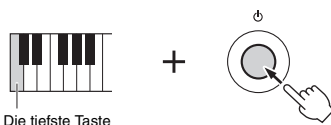

Die tiefste Taste

ACHTUNG

- Wenn das Instrument eine bestimmte Zeit lang nicht bedient wird, während es an ein externes Gerät wie einen Verstärker, Lautsprecher oder Computer angeschlossen ist, achten Sie darauf, die Anweisungen in der Bedienungsanleitung zum Ausschalten des Instruments und der angeschlossenen Geräte zu befolgen, um die Geräte vor Beschädigung zu schützen. Wenn Sie nicht möchten, dass sich das Instrument automatisch ausschaltet, wenn ein Gerät angeschlossen ist, deaktivieren Sie Auto Power Off.

HINWEIS

- Daten und Einstellungen bleiben in der Regel auch nach dem Ausschalten des Instruments erhalten. Näheres siehe Seite 48.

Einstellen der Gesamtlautstärke

Um die Lautstärke des Gesamtklangs einzustellen, verwenden Sie den Regler [MASTER VOLUME], während Sie auf der Tastatur spielen.

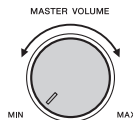

⚠ VORSICHT

- Benutzen Sie das Instrument nicht über längere Zeit mit zu hohen oder unangenehmen Lautstärken. Hierdurch können bleibende Hörschäden entstehen.

Verwenden eines Keyboard-Ständers

Die folgenden Keyboard-Ständer (separat erhältlich) können verwendet werden.

- L-2C

⚠ VORSICHT

- Platzieren Sie das Instrument nicht in einer instabilen Lage, aus der es versehentlich abrutschen könnte. Dies könnte Verletzungen bei Ihnen oder anderen Personen sowie Schäden am Instrument oder an anderen Gegenständen verursachen.

Bedienung der Grundfunktionen und Einträge im Display

Bedienung

Dieses Instrument bietet grundsätzlich vier verschiedene Modi (Betriebsarten): Voice, Style, Song und Riyaz. Für die Bedienung dieses Instrument wählen Sie grundsätzlich zuerst eine Funktion aus und nehmen dann die gewünschten Einstellungen vor.

1 Wählen Sie eine Grundfunktion.

2 Wählen Sie einen Eintrag oder einen Wert.

3 Starten Sie eine Funktion oder spielen Sie auf der Tastatur.

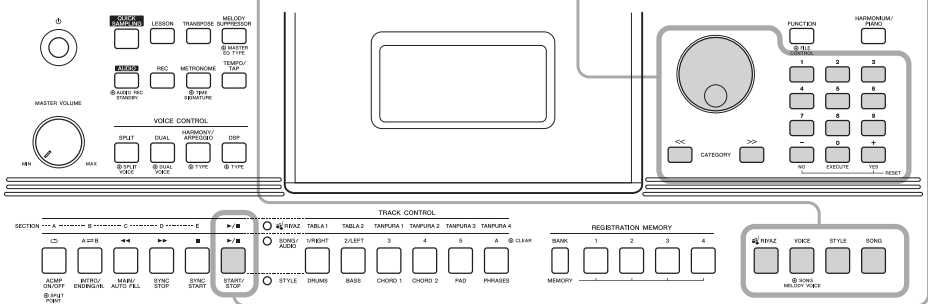

Datenrad

Drehen Sie das Datenrad im Uhrzeigersinn, um den Wert des gewählten Eintrags zu erhöhen, oder gegen den Uhrzeigersinn, um ihn zu verringern.

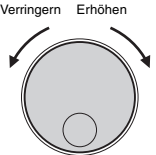

* Bei den meisten in dieser Anleitung beschriebenen Bedienvorgängen wird das Datenrad verwendet, um Einträge auszuwählen oder Werte zu verändern. Beachten Sie jedoch, dass in den Fällen, in denen Werte per Datenrad geändert werden können, hierfür auch die Tasten [+YES] und [-NO] verwendet werden können.

CATEGORY-Tasten [<<], [>>]

Bei der Auswahl von Voices, Styles, Riyaz, Songs usw. können Sie diese Tasten benutzen, um zum ersten Eintrag der nächsten oder vorherigen Kategorie zu springen. Diese Tasten können auch verwendet werden, um nacheinander Funktionseinträge auszuwählen, nachdem Sie die [FUNCTION]-Taste gedrückt haben.

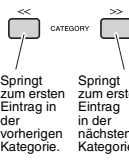

Zifferntasten [0]–[9]

Verwenden Sie diese Tasten, um die Nummer eines Styles, einer Voice usw. oder einen Parameterwert direkt einzugeben.

Beispiel:
Für die Auswahl der Voice 003, Harmnum3.

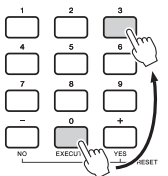

Drücken Sie die Zifferntasten [0], [0], [3].

Tasten [+YES], [-NO]

Drücken Sie kurz [+YES], um den Wert um 1 zu erhöhen, oder drücken Sie kurz [-NO], um den Wert um 1 zu verringern. Halten Sie eine dieser Tasten gedrückt, um den Wert in der jeweiligen Richtung fortwährend zu erhöhen oder verringern.

Durch Drücken beider Tasten gleichzeitig können Sie einen Wert auf dessen Standardeinstellung zurücksetzen.

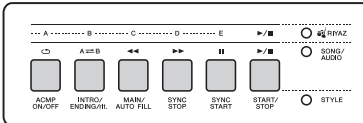
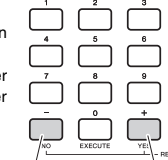

Je nach der in Schritt 1 gewählten Grundfunktion können Sie die Funktionen verwenden, die auf dem Bedienfeld aufgedruckt sind. Die Song-Funktionen sind direkt oberhalb der Tasten aufgedruckt, die Riyaz-Funktionen noch darüber, und die Style-Funktionen sind unterhalb der Tasten aufgedruckt.

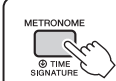

Das Symbol für „Gedrückt halten“

Tasten mit dieser Anzeige können benutzt werden, um alternative Funktionen aufzurufen, indem die entsprechende Taste gedrückt gehalten wird. Halten Sie diese Taste gedrückt, bis die Funktion aufgerufen wird.

Einträge im Display

Das Display zeigt sämtliche aktuellen Einstellungen der Funktionen Song, Style, Riyaz und Voice sowie anderer zugehöriger Funktionen an.

Aktuelle Stromversorgung

Zeigt die Quelle an, von der das Instrument seine Leistung bezieht: Netzadapter oder Batterien (Seite 15).



Notendarstellung

Normalerweise werden hier die von Ihnen gespielten Noten angezeigt.

HINWEIS

- *Noten, die ober- oder unterhalb des Systems stehen würden, erhalten den Zusatz „8va“ (Oktave).*
- *Bei einigen speziellen Akkorden werden aufgrund der Platzbeschränkung im Display u. U. nicht alle Noten angezeigt.*



Mode

AUDIO

Zeigt an, dass der Audiomodus aktiviert ist und ermöglicht Ihnen, Audiodateien von einem USB-Flash-Laufwerk (Seiten 40, 41) abzuspielen oder darauf aufzunehmen.

SAMPLING

Zeigt an, dass der Quick-Sampling-Modus aktiviert ist und Sie Sounds von einem externen Audiogerät sampeln können (Seite 32).

USB-Verbindungsstatus

Erscheint, wenn ein USB-Flash-Laufwerk an diesem Instrument angeschlossen ist (Seite 71).

USB

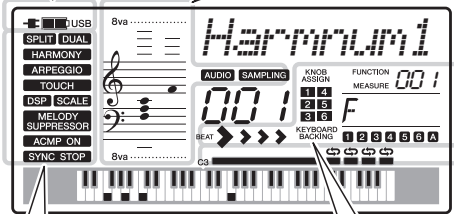

Sample-Zone-Status

Zeigt den Zuweisungsstatus der Sampling-Funktion an. Wenn ein Sample-Typ auf Loop eingestellt wird, wird (↻) angezeigt.



Ein/Aus-Zustand

Dieser Bereich zeigt den Ein-/Aus-Status jeder Funktion an. Diese Anzeigen erscheinen, wenn die jeweilige Funktion eingeschaltet wird.

- SPLIT** Seite 20
- DUAL** Seite 20
- HARMONY** Seite 21
- ARPEGGIO** Seite 21
- TOUCH** Seite 51
- DSP** Seite 23
- SCALE** Seite 53
- MELODY SUPPRESSOR** Seite 46
- ACMP ON** Seite 25
- SYNC STOP** Seite 60

Beat (Schlag)

Zeigt den aktuellen Taktschlag der Wiedergabe an (Seite 27).

BEAT 

Drehreglerzuordnung

Zeigt die Parameter und Ziele an, die den Drehreglern aktuell zugewiesen sind (Seite 24).



FUNCTION und MEASURE

Zeigt die Funktionsnummer an, wenn die [FUNCTION]-Taste gedrückt wird, oder die aktuelle Taktnummer, wenn ein Song, Style oder Riyaz abgespielt wird.

FUNCTION MEASURE **001**

Chord (Spielassistent)

Zeigt den im Tastaturbereich für die automatische Begleitung (Seite 25) gespielten oder durch die Song-Wiedergabe angegebenen Akkord an.

F

Spurstatus

Zeigt den Ein/Aus-Status des aktuellen Songs, Styles oder Riyaz an (Seiten 28, 37, 60,).

1 2 3 4 5 6 A

Spieren Sie einige der vielen Voices des Instruments

Neben Klavier, Orgel und anderen üblichen Tasteninstrumenten bietet dieses Instrument viele weitere Voices einschließlich traditioneller orientalischer Instrumente, sowie Gitarre, Bass, Streicher, Saxophon, Trompete, Schlagzeug und Percussion, Sound-Effekte ... eine große Auswahl musikalischer Klänge.

Auswählen einer Main Voice

- Drücken Sie die [VOICE]-Taste.
Nummer und Name der Voice werden angezeigt.
Für eine Liste aller verfügbaren Voices beachten Sie die Voice-Liste im separaten Datenheft.

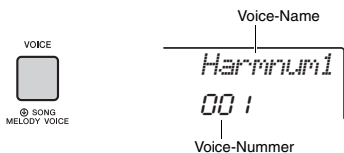

- Benutzen Sie das Datenrad, um die gewünschte Voice auszuwählen.

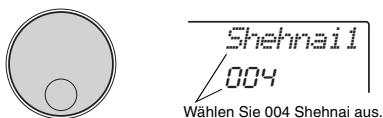

- Spieren Sie auf der Tastatur.



Typen von Preset-Voices

| | |
|---------------------------|---|
| 001–267 | Instrumenten-Voices |
| 268–289 (Drum/SFX Kit) | Hier sind einzelnen Tasten verschiedene Schlagzeug- und Percussion-Sounds oder Effekt-Sounds zugeordnet. Einzelheiten zur Zuordnung von Instrumenten zu Tasten finden Sie in der Liste der Drum Kits/SFX in der separaten Datenliste. |
| 290–339 | Diese werden für das Spiel von Arpeggien verwendet (Seite 21). |
| 340–801 | XGlite-Voices |
| 802 | Sample Voice. |
| 000 | Ist dieser Eintrag gewählt, wird automatisch die am besten geeignete Voice und die Bedientafel-Einstellung für den aktuellen Style, Song oder Riyaz ausgewählt. Diese Funktion wird OTS genannt (Seite 51). |

Zurücksetzen der aktuell gewählten Voice-Einstellungen auf die Standardeinstellungen (Spielen der Harmonium-Voice)

Um verschiedene Einstellungen auf deren Standardwerte zurückzusetzen, drücken Sie die [HARMONIUM/PIANO]-Taste.

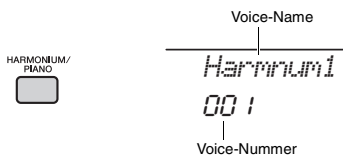

Daraufhin wird automatisch die Voice Nr. 001 „Harmnum1“ als Main Voice ausgewählt.

HINWEIS

- Wenn die Voice Nr. 001 „Harmnum1“ bereits ausgewählt wurde, können Sie mit dieser Taste die Voice 041 „Grand Piano“ auswählen. Drücken Sie in diesem Fall die Taste noch einmal.

Spielen der Flügel-Voice (Grand Piano)

Zum schnellen und einfachen Aufrufen eines Piano-Sounds für schlichtes Klavierspiel drücken Sie die Taste [HARMONIUM/PIANO], ggf. mehrmals, bis die Voice 041 „Grand Piano“ im Display angezeigt wird.

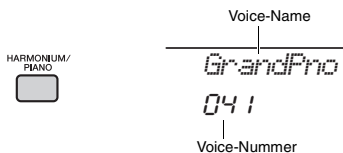

Dadurch wird die Voice Nr. 041 „Grand Piano“ als Main Voice ausgewählt.

Überlagern einer Dual Voice

Neben der Main Voice können Sie eine weitere, andere Voice über die gesamte Tastatur spielen, die „Dual Voice“:

1 Drücken Sie die Taste [DUAL], um Dual einzuschalten.

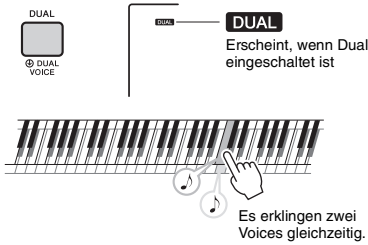

2 Drücken Sie die [DUAL]-Taste erneut, um den Dual-Modus zu beenden.
 Wenn Sie Dual einschalten, wird automatisch eine zur Main Voice passende Dual Voice ausgewählt, aber Sie können auch eine andere Dual Voice auswählen (Seite 55).

Spielen einer Split Voice im Bereich für die linke Hand

Durch Teilen der Tastatur in zwei separate Bereiche können Sie in den Bereichen für die linke und die rechte Hand jeweils eine andere Voice spielen.

1 Drücken Sie die [SPLIT]-Taste, um Split einzuschalten.



Die Tastatur ist am Split Point (Teilungspunkt) in Bereiche für die linke und rechte Hand unterteilt. Sie können im Tastaturbereich für die linke Hand eine Split Voice spielen, während Sie im Tastaturbereich für die rechte Hand die Main Voice und eine Dual Voice spielen.

Split-Punkt ... Standardwert: 054 (F#2)

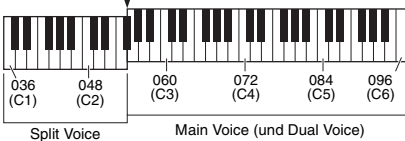

Die Split Voice (Seite 55) und der Split-Punkt kann nach Wunsch eingestellt werden (Seite 62).

2 Drücken Sie die [SPLIT]-Taste erneut, um den Split-Modus zu beenden.

Verwenden des Metronoms

Dieses Instrument besitzt ein integriertes Metronom, das zum Üben verwendet werden kann.

1 Drücken Sie die [METRONOME]-Taste, um das Metronom zu starten.



2 Drücken Sie die [METRONOME]-Taste noch einmal, um das Metronom zu stoppen.

Anpassen des Metronom-Tempos

Mit diesem Vorgang können Sie nicht nur das Metronomtempo einstellen, sondern auch das Wiedergabetempo des Styles, des Songs oder des Riyaz.

1 Drücken Sie die Taste [TEMPO/TAP] zum Aufrufen von „Tempo“

Das aktuelle Tempo wird im Display angezeigt.

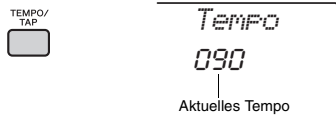

2 Stellen Sie das Tempo durch Drehen des Rades ein.

Einstellen des Taktmaßes

Mit diesem Vorgang können Sie das Taktmaß gegenüber dem Standardwert ändern. In diesem Beispiel werden wir einen 6/8-Takt einstellen.

1 Halten Sie die [METRONOME]-Taste länger als eine Sekunde gedrückt, um „TimeSigN“ (Time Signature Numerator; Taktmaßzähler) aufzurufen.

Die Anzahl der Schläge pro Takt wird im Display angezeigt.

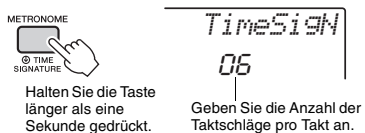

2 Drehen Sie das Datenrad, um die Schlaganzahl einzustellen.

Beim ersten Schlag jedes Takts erklingt ein Glockenklang, bei allen anderen ein Metronom-Klick. Wenn „0“ gewählt ist, ertönt ein Klick auf allen Schlägen, ohne Betonung durch einen Glockenklang. In diesem Beispiel wählen Sie die 6.

HINWEIS

- Dieser Parameter kann nicht während der Wiedergabe eines Styles, Songs oder Riyaz eingestellt werden.

3 Drücken Sie einmal die CATEGORY-Taste [>>], um „TimeSigD“ (Taktmaß-Nenner) aufzurufen.

Die Länge eines Schlags wird im Display angezeigt.

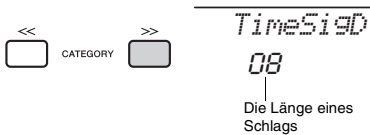

4 Drehen Sie das Datenrad zur Auswahl der Notenwerte 2nd, 4th, 8th und 16th (Halbe Note, Viertelnote, Achtelnote und Sechzehntelnote).

Wählen Sie für dieses Beispiel „08“ (Achtelnote) aus.

5 Prüfen Sie die Einstellung durch Starten des Metronoms.

Einstellen der Metronomlautstärke

1 Drücken Sie die [FUNCTION]-Taste.



2 Verwenden Sie die CATEGORY-Tasten [<<] und [>>], um „MtrVol“ aufzurufen (Funktion 062).

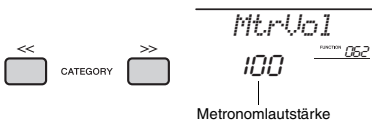

3 Drehen Sie das Datenrad, um die Lautstärke einzustellen.

Hinzufügen von Harmony / Auslösen von Arpeggien

Sie können der Main Voice einen Harmony-, Tremolo- oder Echoeffekt hinzufügen. Eine Liste der Effektypen finden Sie in der Liste der Harmony-Effekte in der online verfügbaren Datenliste.

1 Drücken Sie die [HARMONY/ARPEGGIO]-Taste, um Harmony bzw. Arpeggios einzuschalten.

Das HARMONY- oder ARPEGGIO-Symbol erscheint im Display, und der Harmony-Effekt oder die Arpeggio-Funktion sind eingeschaltet.

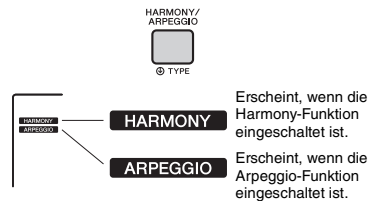

Durch Einschalten von Harmony oder Arpeggio wird ein für die aktuelle Main Voice passender Harmony-Typ oder Arpeggio-Typ ausgewählt; Sie können jedoch wie folgend beschrieben einen anderen Harmony- oder Arpeggio-Typ auswählen (Seite 22).

2 Schlagen Sie eine oder mehrere Tasten auf der Tastatur an, um einen Harmony-Effekt hinzuzufügen bzw. ein Arpeggio auszulösen.

Die Bedienung hängt vom Harmony-Typ ab. Spielen Sie probierhalber auf der Tastatur, indem Sie den Abschnitt „Spielen der einzelnen Harmony-Typen“ (siehe nächste Seite) beachten, sowie die in der Datenliste (online) verfügbare Liste der Harmony-Typen.

Die Arpeggio-Phrase richtet sich nach der Anzahl der gespielten Noten und dem Tastaturbereich.

3 Drücken Sie die erneut [HARMONY/ARPEGGIO]-Taste, um die Harmony- bzw. die Arpeggio-Funktion auszuschalten.

HINWEIS

- Wenn Split eingeschaltet ist (Seite 20), wird das Arpeggio nur auf die Split Voice angewendet. Wenn Split ausgeschaltet ist, wird das Arpeggio auf die Main Voice und die Dual Voice angewendet. Arpeggien können nicht gleichzeitig auf die Split Voice und die Main/Dual Voice angewendet werden.
- Wenn Sie eine Voice-Nummer zwischen 330 und 339 auswählen, werden die Funktionen Split und Arpeggio automatisch eingeschaltet. Wird eine dieser Voices gewählt, wird das Arpeggio nur auf die Split-Voice angewendet und durch Spielen einer Note links vom Split-Punkt getriggert.
- Wenn die Arpeggio-Hold-Funktion dem Fußschalter zugewiesen wird, wird die Arpeggio-Wiedergabe auch nach dem Loslassen der Note fortgesetzt (Seite 56).

So erzeugen Sie die einzelnen Harmony-Typen

■ Harmonietypen 01 bis 05

Im Riyaz-Modus

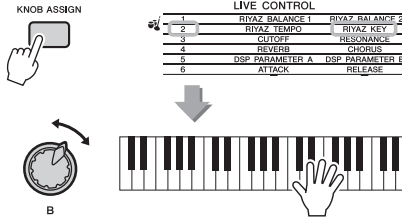

Während der Riyaz-Modus (Seite 31) eingeschaltet ist, drücken Sie die [KNOB ASSIGN]-Taste mehrmals, um „2 RIYAZ KEY“ auszuwählen. Drehen Sie Regler B, um die Tonhöhe in Halbtönen zu ändern, während Sie die Melodie auf der Tastatur spielen. Der unter KNOB ASSIGN gewählte Regler und die angegebene Tonart werden im Display angezeigt.

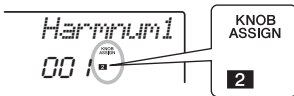

Im Begleitautomatik-Modus



Schlagen Sie bei eingeschalteter Begleitautomatik (ACMP) im Bereich der rechten Hand Tasten an, während Sie im Tastaturbereich für die Begleitung Akkorde spielen (Seite 25).

■ Harmonietyp 06 bis 12 (Triller)

Sowohl beim Riyaz als auch im automatischen Begleitmodus



Halten Sie zwei Tasten gedrückt.

■ Harmonietypen 13 bis 19 (Tremolo)

Sowohl beim Riyaz als auch im automatischen Begleitmodus



Halten Sie die Tasten gedrückt.

■ Harmonietypen 20 bis 26 (Echo)

Sowohl beim Riyaz als auch im automatischen Begleitmodus



Spielen Sie die Tasten.

Ändern der Harmony- und Arpeggio-Typen

1 Halten Sie die [HARMONY/ARPEGGIO]-Taste länger als eine Sekunde gedrückt.

Nachdem „Harm/Arp“ (Funktion 044) im Display erscheint, wird der aktuelle Harmony-Typ oder der Arpeggio-Typ angezeigt.

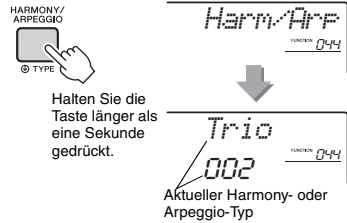

Halten Sie die Taste länger als eine Sekunde gedrückt.

2 Drehen Sie das Datenrad, um den gewünschten Harmony- oder Arpeggio-Typ auszuwählen.

HINWEIS

- 001 bis 026 sind Harmony-Typen. 027 bis 186 sind Arpeggio-Typen. Beachten Sie die Liste der Harmony-/Arpeggiotypen in der online verfügbaren Datenliste.
- Wenn Sie einen der Arpeggio-Typen ab Nr. 143 spielen, wählen Sie ein Drum Kit (Voices Nr. 268–289) als Main Voice aus.

Einstellen der Harmony-Lautstärke

Die Harmony-Lautstärke können Sie in den Funktionseinstellungen (Seite 68, Funktion 045) regulieren.

Einstellen der Arpeggio Velocity

In den Funktionen können Sie die Anschlagsdynamik des Arpeggios einstellen (Seite 68, Funktion 046).

DSP-Effekte hinzufügen

DSP ist eine Abkürzung für Digital Signal Processor und bietet Effekte, die den Klang verbessern. DSP-Effekte werden jeweils nur auf ein bestimmtes Ziel angewendet, wie unten beschrieben.

Parts, auf die DSP-Effekte angewendet werden

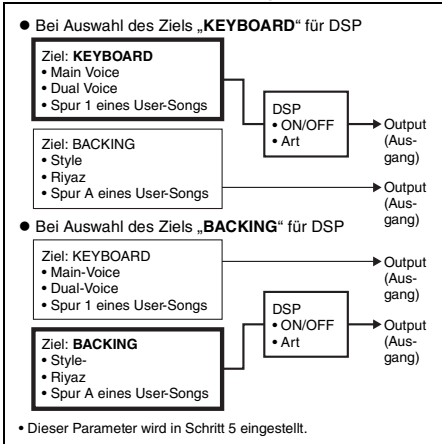

1 Drücken Sie die Taste [DSP], um DSP einzuschalten.



Durch Einschalten von DSP wird ein passender DSP-Typ für die aktuelle Bedieneinstellung ausgewählt; Sie können jedoch wie folgend beschrieben einen anderen DSP-Typ auswählen.

2 Halten Sie die [DSP]-Taste länger als eine Sekunde gedrückt, um „DSP Type“ (Funktion 042) aufzurufen.

Nach einigen Sekunden erscheint der aktuelle DSP-Typ.

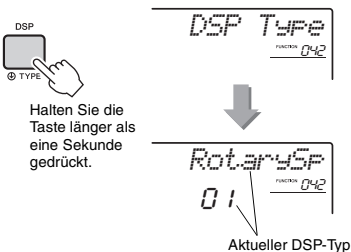

3 Wählen Sie den DSP-Typ mit dem Datenrad aus.

Informationen über die verfügbaren DSP-Typen finden Sie in der Liste der Effektypen in der Datenliste.

4 Drücken Sie die [KNOB ASSIGN]-Taste, um 5 zu wählen.

5 Um das Ziel auszuwählen, drücken Sie die [FUNCTION]-Taste.



6 Verwenden Sie die CATEGORY-Tasten [<<] und [>>], um „Target“ (Funktion 043) aufzurufen.

Nach einigen Sekunden erscheint das aktuelle Ziel (KEYBOARD oder BACKING).



7 Drücken Sie [+]/YES oder [-]/NO, um zwischen und KEYBOARD und BACKING umzuschalten.

Wenn KEYBOARD ausgewählt ist, beeinflusst das DSP die Main Voice, Dual Voice oder die Spur Nr. 1 eines User-Songs. Wenn BACKING ausgewählt wird, beeinflusst dies den Style, den Riyaz oder die Spur A eines User-Songs.

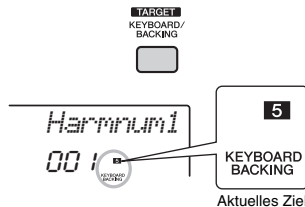

8 Drücken Sie erneut die [DSP]-Taste, um DSP auszuschalten.

Einschränkungen bei der Song-Aufnahme

- DSP-Effekte können nur auf Spuren 1 und A aufgenommen werden.
- DSP-Typ und das DSP-Ziel können während der Aufnahme nicht geändert werden.
- Bei der Aufnahme auf einem bestehenden User-Song werden DSP-bezogene Einstellungsdaten (DSP-Part, -Typ, Parameter A/B) nicht aufgenommen oder überschrieben, wenn das Ziel, auf das die DSP-Effekte angewendet werden, nicht zu den aufgenommenen Spuren gehört.
- Wenn ein User-Song wiedergegeben wird, kann es sein, dass die DSP-Effekte nicht wie erwartet angewendet werden. Dies liegt daran, dass die DSP-Effekte von den im User-Song aufgenommenen Daten beeinflusst werden.

Eigene Sounds einstellen mithilfe der Drehregler

Die beiden Regler können verwendet werden, um Variationen der gespielten Voices (Sounds) zu erzeugen, um den Klang in vielfältiger Weise musikalisch zu verändern. Wählen Sie die gewünschte, vorprogrammierte Kombination von Funktionen, die über den Drehreglern ausgedruckt ist, und drehen Sie die Regler, während Sie spielen, um eine dynamische, ausdrucksstarke Performance zu erzielen.

Funktionen den Drehreglern zuweisen

Drücken Sie mehrmals die Taste [KNOB ASSIGN], um nacheinander die möglichen Funktionskombinationen zuzuweisen: **1** → **2** → **3** → **4** → **5** → **6** → **1** ... etc. Die aktuelle Kombination wird im Display angezeigt.

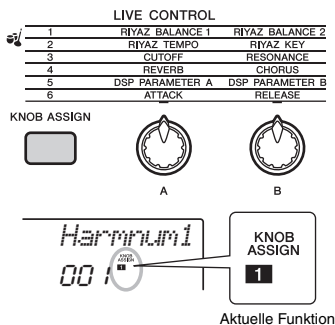

Das Ziel hängt von der ausgewählten Nummer ab. Näheres zu den einzelnen Funktionen finden Sie auf Seite 57.

HINWEIS

- Das einfache Auswählen einer Funktionskombination beeinflusst den Sound auch dann nicht, wenn der Drehregler-Pfeil nicht auf der Anfangsstellung steht. Die gewählte Funktion tritt nur dann in Kraft, wenn der Regler bewegt wird.
- Je nach den Bedienelementeneinstellungen oder je nachdem, wie Sie die Regler betätigen, kann es sein, dass Sie keine Änderung des Parameterwerts bemerken, oder der Regler zeigt keine Wirkung oder erzeugt ein Geräusch, wenn Sie ihn drehen.

Umschalten des Ziels

Schaltet das zu steuernde Ziel um. Das aktuelle Ziel wird im Display angezeigt.

1 Drücken Sie die [FUNCTION]-Taste.



2 Verwenden Sie die CATEGORY-Tasten [<<] und [>>], um „Target“ (Funktion 043) aufzurufen.

Nach einigen Sekunden erscheint das aktuelle Ziel (KEYBOARD oder BACKING).



3 Drücken Sie [+ / YES] oder [- / NO], um zwischen KEYBOARD und BACKING umzuschalten.

- **KEYBOARD:** Main Voice, Dual Voice und User Song (nur Live-Control-Funktion 5)
- **BACKING:** Style, Riyaz und User-Song (nur Live-Control-Funktion 5)

HINWEIS

- Das Ziel hängt von der ausgewählten Funktion ab.
- Das Ziel wird für jede Funktion gespeichert.

Verwendung der Regler

Es folgt ein Beispiel für die Verwendung der Drehregler. Weitere Vorschläge zum Einsatz der Regler finden Sie auf Seite 58.

1 Wählen Sie die gewünschte Main Voice aus (Seite 19).

Wählen Sie hier die Voice Nr. 196 „SquareLd“ (Square Lead) als Synthesizer-Lead-Voice.

2 Drücken Sie mehrmals die Taste [KNOB ASSIGN], bis **3** im Display erscheint.

3 Drücken Sie die [FUNCTION]-Taste.

4 Drehen Sie Regler B ganz nach rechts (Maximalstellung), und spielen Sie dann mit der rechten Hand auf der Tastatur, während Sie Drehregler A mit der linken Hand einstellen.

CUTOFF RESONANCE

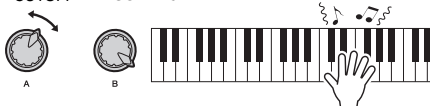

ACHTUNG

- Nach Auswahl von **3**, **4**, **5** oder **6** mittels der [KNOB ASSIGN]-Taste werden die mit den Drehreglern vorgenommenen Einstellungen bei Auswahl einer anderen Voice durch die Grundeinstellungen der neu gewählten Voice ersetzt. Wenn Sie die vorgenommenen Einstellungen behalten möchten, denken Sie daran, sie im Registration Memory (Seite 43) zu speichern, bevor Sie eine andere Voice auswählen.

HINWEIS

- Wenn Sie einen Drehregler nach rechts drehen, während die Lautstärke auf einen hohen Wert gestellt ist, können Verzerrungen auftreten. Verringern Sie in solch einem Fall die Lautstärke.

Wiedergeben von Styles

Dieses Instrument enthält eine automatische Begleitung, die passende „Styles“ (Rhythmus- + Bass- + Akkordbegleitung) spielt. Sie können aus einer großen Vielfalt von Styles auswählen, die ein breites Spektrum von Musikgenres abdecken.

- 1 Drücken Sie die [STYLE]-Taste, und verwenden Sie das Datenrad, um den gewünschten Style auszuwählen.

Die Liste der Styles finden Sie in der online verfügbaren „Data List“.

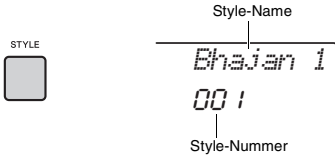

HINWEIS

- Drücken Sie die CATEGORY-Taste [\ll][\gg], um das Musikgenre zu ändern. Beachten Sie die Style-Liste im oberen Bereich des Bedienfelds.

| STYLE | |
|--------------------|--------------------|
| 001 - INDIAN | 270 - PIANIST |
| 051 - 8 BEAT | 283 - FLASH MEMORY |
| 074 - 16 BEAT | |
| 084 - BALLAD | |
| 097 - DANCE | |
| 131 - DISCO | |
| 139 - SWING & JAZZ | |
| 155 - R&B | |
| 170 - COUNTRY | |
| 179 - LATIN | |
| 211 - WORLD | |
| 236 - BALLROOM | |
| 247 - TRADITIONAL | |
| 259 - WALTZ | |
| 285 - CHILDREN | |

- 2 Drücken Sie die Taste [ACMP ON/OFF], um die Begleitautomatik (ACMP) einzuschalten.



Durch diesen Vorgang wird der Tastaturbereich links vom Split-Punkt zum „Tastaturbereich für die automatische Begleitung“ und wird nur zum Angeben der Begleitakkorde verwendet. Der Rhythmus-Part sowie Bass- und Akkordbegleitung werden wiedergegeben, sobald Sie Akkorde spielen.

Split-Punkt ... Standardwert: 054 (F#2)

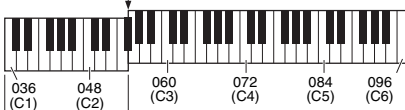

Tastaturbereich für die automatische Begleitung

Der Split-Punkt kann nach Wunsch eingestellt werden (Seite 62).

- 3 Drücken Sie die Taste [SYNC START], um den Synchronstart einzuschalten.



Dadurch wird die Style-Wiedergabe auf „Standby“ gesetzt, und der Style startet, sobald Sie auf der Tastatur spielen.

- 4 Spielen Sie im Tastaturbereich für die automatische Begleitung einen Akkord und starten Sie die Wiedergabe.

Spielen Sie die Melodie mit der rechten Hand und die Akkorde mit der linken Hand.

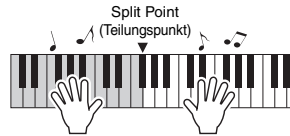

HINWEIS

- Informationen zum Spielen von Akkorden erhalten Sie auf Seite 63.

- 5 Drücken Sie die Taste [START/STOP], um die Wiedergabe anzuhalten.



Sie können einfach durch Umschalten der Style-Section Klangvariationen erzeugen, ohne Ihr Spiel zu unterbrechen. Genauere Informationen finden Sie unter Seite 59.

Songs wiedergeben

Dieses Instrument kann Preset-Songs, Songs, die Sie auf diesem Instrument aufgezeichnet haben oder im Handel erhältliche Songs wiedergeben. Zusätzlich zum Anhören dieser Songs können Sie während der Wiedergabe auf der Tastatur zum Song dazuspielen.

MIDI-Daten

Ein MIDI-Song besteht aus den Informationen über Ihr Spiel auf dem Keyboard und ist keine Aufzeichnung des eigentlichen Klangs. Die Informationen über Ihr Spiel beziehen sich darauf, welche Tasten zu welchem Zeitpunkt und mit welcher Anschlagstärke gedrückt wurden – genau wie in einer Partitur. Basierend auf den aufgezeichneten Informationen über das Spiel gibt der Klanggenerator (des Clavinova usw.) den entsprechenden Klang aus. Ein MIDI-Song benötigt nur wenige Daten im Vergleich zu einem Audio-Song, und Sie können sehr einfach Klangaspekte wie die verwendeten Voices usw. ändern.

HINWEIS

- Einzelheiten zur Audioaufnahme und -wiedergabe finden Sie auf Seiten 40–41.

● Song-Kategorie

Die Songs sind in die unten aufgeführten Kategorien eingeteilt.

SONG

- 001 – MAIN DEMO ————— • Gibt Ihnen eine Vorstellung der fortschrittlichen Fähigkeiten dieses Instruments.
- 004 – INDIAN VOICE DEMO ————— • Demonstriert die indischen Voices dieses Instruments anhand einer typischen musikalischen Phrase aus der Indischen Musik.
- 014 – VOICE DEMO ————— • Führt viele nützliche Voices dieses Instruments vor.
- 022 – RAGA SCALE ————— • Üben Sie Songs für das Studium der Skalen der traditionellen Indischen Musik.
- 042 – PIANO SOLO ————— • Wunderschöne Stücke für Klavier solo.
- 046 – PIANO ENSEMBLE ————— • Dies sind Stücke für die Klavierbegleitung. Genießen Sie den Klang von Klavier und Orchester.
- 051 – PIANO ACCOMPANIMENT ————— • Genießen Sie die Klavierbegleitung in einer Vielzahl von Genres.
- 061 – USER SONG ————— • Selbst aufgenommene Songs (Seite 37).
- 071 – FLASH MEMORY/USB ————— • FLASH MEMORY: Von einem Computer übertragene Songs (Seite 47).
• USB: Songs auf dem USB-Flash-Laufwerk (Seite 71).

HINWEIS

- Zusätzlich zu den 60 Preset-Songs in diesem Instrument können Sie zusätzliche Songs abspielen, die von der Yamaha Website heruntergeladen werden können. Genauere Informationen finden Sie unter Seite 11.
- Für Anweisungen dazu, wie Sie Songs von einem Computer an dieses Instrument übertragen können, lesen Sie „Computer-related Operations (Funktionen und Bedienvorgänge bei Anschluss eines Computers)“ in der Online-PDF-Anleitung (Seite 11). Die Nummern werden den Songs generell in der folgenden Reihenfolge zugewiesen: Von einem Computer übertragene Songs, Songs auf dem USB-Flash-Laufwerk. Wenn Sie einen Song von einem Computer übertragen, während ein USB-Flash-Laufwerk am Instrument angeschlossen ist, wird der übertragene Song vor der ersten USB-Song-Nummer eingefügt, so dass sich alle USB-Song-Nummern um Eins erhöhen.

Anhören eines Demo-Songs

Drücken Sie die Taste [DEMO], um die Demo-Songs 001–003 nacheinander abspielen zu lassen. Die Wiedergabe wird fortlaufend vom ersten Song an (001) wiederholt.



Zum Stoppen der Wiedergabe drücken Sie nochmals die Taste [DEMO] oder [▶/■] (Start/Stop). Halten Sie die [DEMO]-Taste länger als eine Sekunde gedrückt, um das Instrument als Quelle für Hintergrundmusik (Seite 64) zu verwenden.

Auswählen und Wiedergabe eines Songs

1 Drücken Sie die [SONG]-Taste, und drehen Sie dann am Datenrad, um den gewünschten Song auszuwählen.

Für eine Liste der verfügbaren Songs beachten Sie die Liste der Songs in der separaten Datenliste.

User Songs, von einem Computer übertragene Songs und Songs auf dem USB-Flash-Laufwerk lassen sich gleichermaßen wie oben beschrieben auswählen.

HINWEIS

- Die auswählbaren Songs sind Nrn. 4 und höher. Um Nummer 1 bis 3 auszuwählen, drücken Sie die Taste [DEMO].

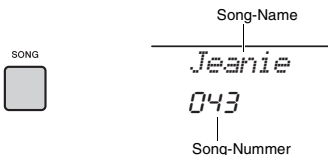

2 Drücken Sie die Taste [▶/■] (Start/Stop), um die Wiedergabe zu starten.

Zum Stoppen der Wiedergabe drücken Sie nochmals die [▶/■]-Taste (Start/Stop).

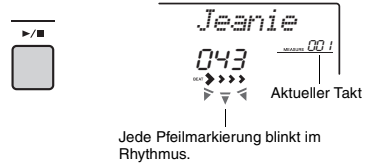

HINWEIS

- Externe MIDI-Songs, die Portamento-Controller-Befehle oder Skaleneinstellungen enthalten, werden evtl. nicht korrekt wiedergegeben.
- Wenn die Wiedergabe eines Songs von einem USB-Flash-Laufwerk oder eines vom Computer übertragenen Songs einen verzerrten Sound verursacht, verringern Sie die Song-Lautstärke (Seite 65), um die Verzerrungen zu beseitigen, und stellen Sie dann die Gesamtlautstärke ein (Seite 16).

Song vorspulen, zurückspulen und pausieren

[▶▶] Schneller Vorlauf

Drücken Sie während der Wiedergabe diese Taste, um schnell zu einer späteren Stelle im Song weiterzuspringen.



[◀◀] Schneller Rücklauf

Drücken Sie während der Wiedergabe diese Taste, um schnell zu einer früheren Stelle im Song zurückzukehren.

[||] Pause

Drücken Sie diese Taste während der Wiedergabe, um sie zu pausieren, drücken Sie erneut zum Fortsetzen.

HINWEIS

- Wenn ein A-B-Wiederholungsbereich festgelegt wurde, arbeiten schneller Vor- und Rücklauf nur innerhalb des Bereichs von A bis B.
- Während der Wiedergabe der Demo-Songs unter Verwendung der [DEMO]-Taste können die Tasten [◀◀], [▶▶] und [||] nicht verwendet werden.

Wiederholen einer bestimmten Song-Passage (A-B-Wiederholungsfunktion)

Sie können einen bestimmten Bereich eines Songs wiederholt abspielen lassen, indem Sie in Schritten von je einem Takt den Punkt A (Startpunkt) und den Punkt B (Endpunkt) angeben.



- 1 **Starten Sie die Song-Wiedergabe (Seite 27).**
- 2 **Sobald die Wiedergabe am gewünschten Startpunkt angelangt ist, drücken Sie die Taste [A ⇌ B] (A-B-Wiederholung), um Punkt A einzustellen.**



- 3 **Sobald die Wiedergabe am gewünschten Endpunkt angelangt ist, drücken Sie die Taste [A ⇌ B] (A-B-Wiederholung) erneut, um Punkt B einzustellen.**

Der auf diese Weise angegebene Song-Bereich zwischen A und B wird nun wiederholt abgespielt.

- 4 **Um die Wiedergabewiederholung auszuschalten, drücken Sie erneut die Taste [A ⇌ B] (A-B REPEAT).**

Zum Stoppen der Wiedergabe drücken Sie die Taste [▶/■] (Start/Stop).

HINWEIS

- Wenn Sie möchten, dass sich der Startpunkt „A“ direkt am Song-Anfang befindet, drücken Sie die Taste [A ⇌ B] (A-B-Wiederholung), bevor Sie die Wiedergabe starten.
- Wenn Sie Endpunkt „B“ an das Song-Ende platzieren möchten, geben Sie nur den Punkt A an und lassen Sie den Song bis zum Ende laufen.

Ein-/Ausschalten einzelner Spuren (Tracks)

Jede „Spur“ (Track) eines Songs spielt einen anderen Part – Melodie, Percussion, Begleitung, usw. Jede Spur kann stummgeschaltet werden, so dass Sie den stummgeschalteten Part selbst spielen können. Mehrfaches Drücken der gewünschten Spurtaste schaltet die Spur ein/aus.

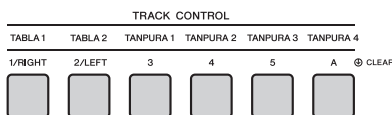

Der Status jeder einzelnen Spur wird im Display angezeigt.

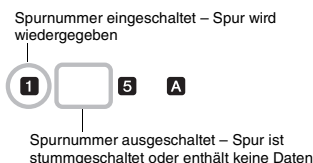

HINWEIS

- Bis zu zwei Tasten im TRACK-CONTROL-Bereich können gleichzeitig gedrückt werden zum Ein-/Ausschalten der Spuren.

Verwenden der Song-Lesson-Funktion

Sie können den ausgewählten Song für Lektionen („Lessons“ – Übungen oder Lerneinheiten) der linken, rechten oder beider Hände auswählen.

Probieren Sie, mit diesen drei Song-Lesson-Typen zu üben, während Sie die Noten im Notenheft (Seite 11) lesen.

Drei Arten von Song Lessons

Lesson 1 – Listen & Learn (Zuhören & Lernen)

Bei dieser Lektion brauchen Sie nicht auf der Tastatur zu spielen. Es erklingen die Melodie und die Akkorde des ausgewählten Parts. Hören Sie sich die Melodie sorgfältig an, und prägen Sie sie sich gut ein.



Lesson 2 – Timing (Zeitpunkt)

In diesem Modus konzentrieren Sie sich nur darauf, die Noten im richtigen Timing (jeweils zur richtigen Zeit) zu spielen. Auch wenn Sie die falschen Tasten anschlagen, erklingen die richtigen Noten, wie sie im Display angezeigt werden.



Lesson 3 – Waiting (Warten)

Bei dieser Lektion müssen Sie versuchen, die Tasten der richtigen Noten zu spielen, wie sie im Display angezeigt werden. Der Song pausiert, bis Sie die richtige Note spielen, und das Wiedergabetempo ändert sich entsprechend Ihrem Spieltempo.

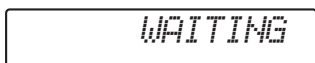

HINWEIS

- Wenn Sie während Lesson 3: Waiting ein stetiges Wiedergabetempo beibehalten möchten, stellen Sie den Parameter *Your Tempo* („Ihr Tempo“; Seite 69) auf OFF (Aus).
- Wenn Sie Quick Sampling nutzen (Seite 32) oder mit einem bestimmten Effektklang spielen möchten (Instrument Nr. 802 [Smpl Vce]), geben die Sample Zones B bis E die zugewiesenen Samples nicht korrekt wieder, während „Lesson 2:Timing“ oder „Lesson 3:Waiting“ verwendet werden.

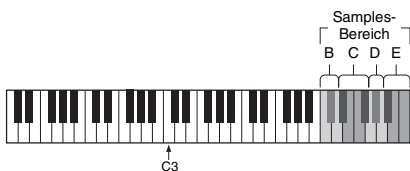

Samples-Bereich B: C5–D5
 Samples-Bereich C: D#5–F#5
 Samples-Bereich D: G5–A5
 Samples-Bereich E: B5–C6

Üben mit Song Lessons

1 Wählen Sie den gewünschten Song für Ihre Lektion aus (Seite 26).

HINWEIS

- Die Song Lesson kann auch auf Songs (nur im SMF-Format 0) angewendet werden, die von einem Computer übertragen wurden (Seite 26), aber nicht auf die User Songs.

2 Schalten Sie den Part aus, den Sie üben möchten.

Für eine Lektion der rechten Hand drücken Sie die [1/RIGHT]-Taste, um den Part der rechten Hand auszuschalten. Für eine Lektion der linken Hand drücken Sie die [2/LEFT]-Taste, um den Part der linken Hand auszuschalten. Für eine beidhändige Lektion schalten Sie beide Parts aus.

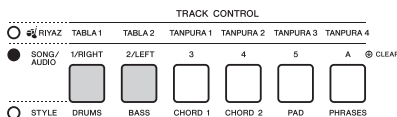

Durch mehrfaches Drücken der Tasten [1/RIGHT] und [2/LEFT] wird der Ein-/Ausschaltstatus jedes Parts umgeschaltet, dies kann im Display abgelesen werden.

ForEliSe

00 |

Rechtshändige Lektion **1 2** Spur 1 leuchtet nicht

Linkshändige Lektion **1 2** Spur 2 leuchtet nicht

Beidhändige Lektion **1 2** Spur 1 und 2 leuchten nicht

HINWEIS

- Songs Nr. 022–041 unterstützen nur die Lessons für die rechte Hand.

3 Drücken Sie die [LESSON]-Taste zum Starten der Wiedergabe der Song Lesson.

Wenn Sie die [LESSON]-Taste nach dem Starten der Wiedergabe mehrmals drücken, ändert sich die Lesson-Nummer wie folgt: 1: LISTEN → 2: TIMING → 3: WAITING → aus → 1.... Drücken Sie diese Taste, bis die gewünschte Nummer im Display erscheint.



NÄCHSTE SEITE

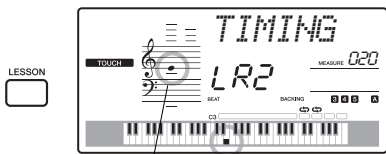

Die Notenschrift und die Lage der zu spielenden Tasten werden angezeigt.

Drücken Sie zum Anhalten der Lesson-Wiedergabe die Taste [START/STOP]. Auch während der Lesson-Wiedergabe können Sie die Lesson-Nummer mit der [LESSON]-Taste umschalten.

4 Nachdem die Lektion bis zum Ende abgepielt wurde, prüfen Sie die Beurteilung Ihrer Qualitätsstufe im Display.

„2 Timing“ und „3 Waiting“ bewerten Ihr Spiel in vier Stufen: „OK“, „Good“ (Gut), „Very Good!“ (Sehr gut!) und „Excellent!“ (Hervorragend!).

Sehen Sie sich an, wie Sie gespielt haben

Excellent ■■■■■■■■
 Very Good ■■■■■■
 Good ■■■■
 OK ■■

Wenn der Song der Lerneinheit ganz durchgelaufen ist, wird Ihr Spiel in vier Stufen bewertet: „OK“, „Good“ (Gut), „Very Good!“ (Sehr gut!) und „Excellent!“ (Hervorragend!). „Excellent!“ ist die höchste Bewertung.

Nachdem die Bewertungsanzeige angezeigt wurde, beginnt die Lesson von neuem.

Übung macht den Meister – Wiederholen & Lernen

Wenn Sie einen bestimmten Bereich üben möchten, in dem Sie einen Fehler gemacht haben, oder der für Sie schwer zu spielen ist, verwenden Sie die Funktion Repeat & Learn.

Drücken Sie während der Wiedergabe einer Lektion die Taste [↶] (REPEAT & LEARN).



Die Song-Position springt um vier Takte zurück, ein eintaktiger Vorzähler ist zu hören, und dann beginnt die Song-Wiedergabe erneut.

Die Wiedergabe der vier Takte wiederholt sich zusammen mit dem eintaktigen Vorzähler.

Um diesen Status zu verlassen, drücken Sie diese Taste erneut.

HINWEIS

- Sie können die Anzahl der Takte bestimmen, um welche die Wiederholen&Lernen-Funktion zurückspringt, indem Sie während der wiederholten Wiedergabe eine der Zifferntasten von [1]-[9] drücken.

Spielen des Riyaz

Dieses Instrument enthält 30 Phrase-Patterns (die aus mehreren Takten bestehen) mit den authentischen Tabla- und Tanpura-Sounds mit Loop-Wiedergabe. Indem Sie die Riyaz-Funktion verwenden, können Sie die Klassische Indische Musik ausprobieren und dynamische Klangvariationen erzeugen, indem Sie den Regler drehen.

- Drücken Sie die [RIYAZ]-Taste und verwenden Sie das Datenrad zur Auswahl des gewünschten Riyaz-Patterns. Beachten Sie die Riyaz-Liste auf dem Bedienfeld dieses Instruments.

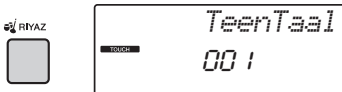

- Mit der Taste [START/STOP] wird die Loop-Wiedergabe gestartet und angehalten. Zunächst wird nur der Tabla-Sound wiedergegeben. Erzeugen Sie mit den folgenden Bedienvorgängen verschiedene Klangvariationen während der Wiedergabe.



- Individuelles Ein-/Ausschalten der Tabla-Spuren 1 und 2

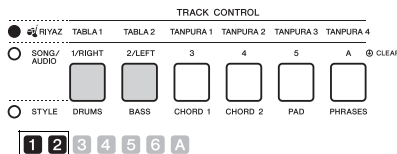

Zeigt den Ein/Aus-Status der Tabla-Spuren an.

Tabla 1 dient zum Spielen des tieferen Parts, während Tabla 2 für den höheren Part vorgesehen ist.

- Hinzufügen der Tanpura-Phrase und Umschalten von 1-4

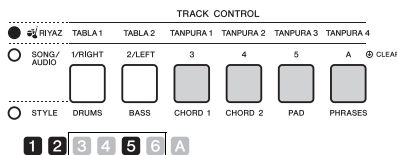

Zeigt die aktuelle Nummer der Tanpura an.

Drücken Sie zunächst eine der Tasten [TANPURA 1]-[TANPURA 4], um eine Tanpura-Phrase hinzuzufügen. Als Nächstes drücken Sie eine andere Tanpura-Taste, um auf eine andere Phrase

umzuschalten. Es gibt vier verschiedene Phrasenvarianten, die in allen Riyaz-Patterns verfügbar sind. Um den Tanpura-Sound auszusuchen, drücken Sie die Tanpura-Taste mit der aktuellen Nummer.

- Umschalten der Variation mit den Tasten [A]-[E]

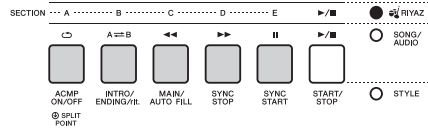

- Verwendung der Regler

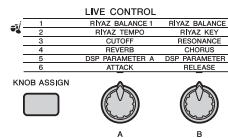

Anpassen der Lautstärkebalance

Drücken Sie die [ASSIGN]-Taste mehrmals, um „1“ auszuwählen, und drehen Sie dann am Regler A, um die Lautstärkebalance zwischen dem Sound der Tabla 1 (tiefer Part) und Tabla 2 (hoher Part) einzustellen, oder betätigen Sie Drehregler B, um die Lautstärkebalance zwischen den Sounds von Tabla und Tanpura einzustellen.

Einstellen des Tempos / Transponieren der Wiedergabe

Drücken Sie die [ASSIGN]-Taste mehrmals, um „2“ auszuwählen, und drehen Sie dann Regler A, um das Wiedergabetempo einzustellen, oder betätigen Sie Drehregler B, um die Wiedergabetonart in Halbönen zu transponieren.

HINWEIS

- Sie können die aktuelle Tonart und den Tempowert im Display ablesen. Um den aktuellen Tempowert aufzurufen, drücken Sie die TEMPO-Taste [-] oder [+].

- Drücken Sie die Taste [START/STOP], um die Wiedergabe anzuhalten.



HINWEIS

- Sie können Ihr Spiel aufnehmen und als Audiodatei auf einem USB-Flash-Laufwerk speichern. (Seite 41)

Spiele mit Quick Sampling

Dieses Instrument bietet eine sehr praktische und leistungsfähige Quick-Sampling-Funktion. Damit können Sie Sounds von einem externen Audiogerät (wie Computer, Smartphone, Musikplayer usw.) über die [AUX IN]-Buchse „sampeln“ (digital aufnehmen) und den gesampelten Klang der Tastatur zuweisen, um ihn darauf spielen zu können.

Sampling

Sampling ist eine Technik, bei der kurze Teile eines Songs oder Geräuschs aufgenommen wird. Dieser Klangausschnitt (genannt „Sample“) kann in Ihrer Darbietung per Tastenanschlag wiedergegeben werden. Anders als bei einer Audioaufnahme können Samples vielseitiger verwendet werden: Sie können mit diesem Sound eine Melodie spielen, eine Loop (Wiedergeschleife) für ein sich wiederholendes rhythmisches Muster erstellen oder einen speziellen Effektsound abspielen.

Samples spielen

Es ist bereits eine Vielzahl von Samples im Instrument als Presets enthalten. Spielen Sie sie und finden Sie heraus, wie leistungsfähig die Sampling-Funktionen sind!

- 1 Drücken Sie die [VOICE]-Taste.
- 2 Verwenden Sie das Datenrad, um die Voice-Nummer 802 „Sampling“ für die Main Voice auszuwählen.

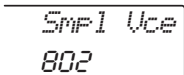

- 3 Drücken Sie die Tasten im Samples-Bereich, denen die vorgegebenen Samples zugewiesen wurden, um die Samples abzuspielen.

Samples-Bereich

Die Tastaturen der beiden Instrumente sind in fünf oder sieben Sample-Zonen unterteilt, und jede Zone besitzt ein zugewiesenes Sample.

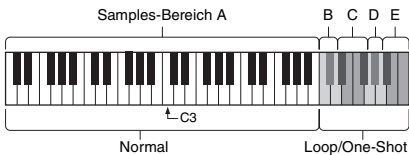

Sample-Typ

Standardmäßig sind Samples des Typs „Normal“ dem Samples-Bereich A zugewiesen, Samples des Typs „Loops“ sind Bereich B und C zugewiesen, und Samples des Typs „One-shot“ sind den Bereichen D–E zugewiesen. Wenn Sie jedoch selbst Samples erstellen, können Sie beliebig zwischen den Typen „Loop“ oder „One-shot“ für die Bereiche B–E auswählen.

- **Normal:** Die Tonhöhe des Sounds variiert je nach der Note, die Sie spielen. Die Standardtonhöhe wird der Note C3 zugewiesen.
- **Loop:** Das Sample wird in einer Schleife wiedergegeben, ohne dass die Tonhöhe geändert wird. Durch Anschlagen einer weißen Taste im Samples-Bereich wird das Sample so lange wiedergegeben, wie Sie die Taste gedrückt halten; durch Anschlagen einer schwarzen Taste wird das Sample so lange wiedergegeben, bis Sie die nächste schwarze Taste im gleichen Samples-Bereich anschlagen. Wenn der Sample-Typ „Loop“ ist, erscheint  auf dem Display des entsprechenden Samples-Bereichs.
- **One-shot:** Das Sample wird einmalig wiedergegeben, ohne dass die Tonhöhe geändert wird. Das Sample wird fortlaufend wiedergegeben, solange Sie eine der Tasten des Sample-Bereichs festhalten.

Vorbereiten des Sampling-Vorgangs

- 1 Regeln Sie die Lautstärkeregler für dieses Instrument und für das externe Gerät auf Minimum herunter.

ACHTUNG

- Durch Anschließen eines externen Geräts am Instrument, ohne die Lautstärke herunterzuregulieren, kann zu Schäden am Gerät führen.

- 2 Verbinden Sie die Kopfhörerbuchse eines externen Geräts über ein Audiokabel mit der [AUX IN]-Buchse des Instruments.

ACHTUNG

- Um mögliche Schäden an den Geräten zu vermeiden, schalten Sie zuerst das externe Gerät und danach das Instrument ein. Wenn Sie das System ausschalten, schalten Sie zuerst das Instrument und dann das externe Gerät aus.

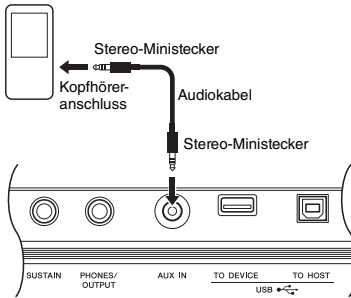

3 Starten Sie die Wiedergabe am externen Gerät, und stellen Sie dann die Lautstärkebalance zwischen dem Gerät und dem Instrument ein.

- 3-1 Stellen Sie die Ausgangslautstärke des externen Geräts auf Maximum ein.
- 3-2 Stellen Sie die Lautstärke, die Sie über das Instrument hören, mit dem [MASTER VOLUME]-Regler ein.

HINWEIS

- Wenn der Klang zu leise ist, obwohl die Lautstärke des externen Geräts auf Maximum eingestellt ist, stellen Sie „AuxIn Vol“ in den Funktionseinstellungen (Seite 66, Funktion 004) ein. Sobald Sie die Lautstärke auf einen höheren Wert als 50 einstellen, könnte das Tonsignal des externen Audiogeräts verzerrt werden. In diesem Fall regeln Sie die Lautstärke am externen Gerät herunter.

Sampeln des externen Audiosignals

Bis zu fünf Samples können der Tastatur dieses Instruments zugewiesen werden. Die Samples können auch auf einem USB-Flash-Laufwerk (Seite 35) gespeichert werden.

Bevor Sie mit dem Sampling beginnen, stellen Sie sicher, dass der Lautstärkepegel des externen Geräts auf Maximum eingestellt ist. Wenn der Aufnahmepegel zu niedrig ist, kann das Instrument den Sound nicht richtig sampeln.

ACHTUNG

- Der Sampling-Vorgang überschreibt und löscht vorher bestehende Samples. Speichern Sie wichtige Daten, die Sie behalten möchten, auf einem USB-Flash-Laufwerk (Seite 35).

HINWEIS

- Das Sampling-Format ist Zweikanal-Stereo, 16-Bit, mit einer Sampling-Rate von 44,1 kHz.
- Wenn Sie während des Samplings das Metronom oder die Melodieunterdrückung (Melody Suppressor) verwenden möchten, stellen Sie diese Funktionen vorher ein. Der Metronomklick wird nicht gesampelt.

1 Drücken Sie die Taste [QUICK SAMPLING], um den Quick-Sampling-Modus aufzurufen.

Das SAMPLING-Symbol und „PressKey“ erscheinen im Display.

HINWEIS

- Um den Quick-Sampling-Modus zu verlassen, drücken Sie erneut auf die Taste [QUICK SAMPLING]-Taste.

2 Schlagen Sie eine Taste in demjenigen Samples-Bereich an, dem der Sample zugewiesen werden soll.

Durch Anschlagen der Taste erklingt das vorgegebene oder das zuletzt zugewiesene Sample.

- **Sampling eines Samples des Typs „Normal“:**
2-1 Drücken Sie eine Taste im Samples-Bereich A.

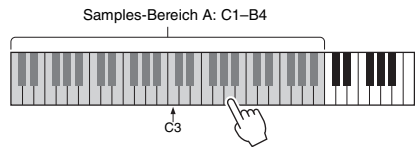

Wenn „PressREC“ im Display erscheint, fahren Sie mit Schritt 3 fort.

- **Sampling eines Samples des Typs „Loop“ oder „One-shot“:**

2-1 Drücken Sie eine der Tasten in der gewünschten Beispielzone B bis E.

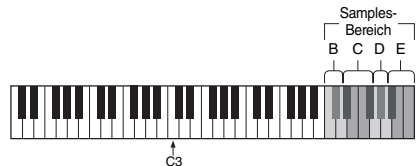

- Samples-Bereich B: C5–D5
- Samples-Bereich C: D5–F#5
- Samples-Bereich D: G5–A5
- Samples-Bereich E: B5–C6

2-2 Wenn „Loop?Y/N“ im Display erscheint, drücken Sie die Taste [+]/YES, um „Loop“-Sampling auszuwählen, oder drücken Sie [-]/NO, um „One-shot“-Sampling auszuwählen. Sie können den Typ nach dem Sampling-Vorgang nicht ändern. Wenn „PressREC“ im Display erscheint, fahren Sie mit Schritt 3 fort.

3 Schalten Sie die Wiedergabe am externen Gerät am Beginn des Sounds oder der Phrase, die Sie sampeln möchten, auf Pause.



NÄCHSTE SEITE

4 Drücken Sie die [REC]-Taste, und starten Sie die Wiedergabe am externen Gerät, um den Sampling-Vorgang zu starten.

Beim Sampling des Sounds erscheint „REC“ und das Symbol des ausgewählten Samples-Bereichs leuchtet im Display.



Ziehen Sie das USB-Flash-Laufwerk nicht während des Sampling-Vorgangs ab. Der Betrieb kann dadurch instabil werden, und das Sampling wird nicht richtig ausgeführt.

5 Stoppen Sie die Wiedergabe am externen Gerät am Ende des Sounds oder der Phrase, die Sie sampeln möchten.

6 Drücken Sie die Taste [REC], um den Sampling-Vorgang zu beenden.

„Writing!“ erscheint kurz im Display, und der Sample wird anschließend im Instrument gespeichert.

HINWEIS

- Wenn der Wiedergabepegel vom externen Gerät zu niedrig ist, erscheint „LowInput“ im Display, und der Sound kann nicht gesampelt werden. Erhöhen Sie die Lautstärke des externen Geräts auf Maximum, und stellen Sie die Ausgangslautstärke an diesem Instrument ein, indem Sie am [MASTER VOLUME]-Regler drehen. Versuchen Sie danach, den Vorgang ab Schritt 3 zu wiederholen.
- Die Sampling-Zeit wird auf maximal 9,6 Sekunden begrenzt. Sobald die Zeitgrenze erreicht ist, stoppt der Vorgang, und das (bis zu dieser Stelle) aufgezeichnete Sample wird im Instrument gespeichert.

7 Überprüfen Sie, ob das Sample erfolgreich zugewiesen wurde.

Für „Normal“-Sampling-Typen schlagen Sie Taste C3 an. Für die Typen „Loop“ und „One-shot“ schlagen Sie eine beliebige Taste des Samples-Bereichs an, dem Sie das Sample zugewiesen haben. Jegliche Stille am Anfang und Ende des Samples kann mit der Beschnittfunktion Blank Cut (Seite 69) automatisch abgeschnitten werden.

Wenn Sie nicht mit dem Sample zufrieden sind, gehen Sie zu Schritt 2 zurück und beginnen Sie dann erneut mit dem Sampling-Vorgang. Um weiter zu sampeln und das Sample einem weiteren Samples-Bereich zuzuweisen, beginnen Sie wieder ab Schritt 2.

8 Drücken Sie die Taste [QUICK SAMPLING], um den Quick-Sampling-Modus zu verlassen.

9 Spielen Sie die Samples probelhalber.

Durch Verlassen des Quick-Sampling-Modus wird automatisch die Voice Nr. 802 „Smpl Vce“ als Main Voice ausgewählt. Spielen Sie diese auf der Tastatur.

ACHTUNG

Um Schäden am externen Gerät zu vermeiden, trennen Sie das Gerät auf folgende Weise vom Instrument:

- 1 Regeln Sie die Lautstärkeregler für dieses Instrument und für das externe Gerät auf Minimum herunter.
- 2 Ziehen Sie das Audiokabel erst vom Instrument ab und dann vom externen Gerät.

Zum Sample während der Audio-Wiedergabe

Sobald Sie mit dem Sampling-Vorgang vertraut sind, versuchen Sie, das Sampling zu starten und wieder zu stoppen, während die Tonwiedergabe des externen Geräts fortwährend läuft.

1. Führen Sie die Schritte 1–2 aus, wie unter „Sampling eines externen Audiosignals“ auf Seite 33 beschrieben.
2. Schalten Sie die Wiedergabe am externen Gerät einige Takte vor dem Sound oder der Phrase, die Sie sampeln möchten, auf Pause.
3. Starten Sie die Wiedergabe am externen Gerät.
4. Drücken Sie die Taste [REC] am gewünschten Punkt, um das Sampling zu starten.
5. Drücken Sie die Taste [REC] am nächsten gewünschten Punkt noch einmal, um das Sampling zu stoppen.
6. Beenden Sie die Wiedergabe am externen Gerät, und prüfen Sie dann, was Sie gerade gesampelt haben.

HINWEIS

- Wenn im Audiosignal Stille vorhanden ist, die automatisch herausgeschnitten würde, aber die Sie behalten möchten, schalten Sie die Blank-Cut-Funktion aus (Seite 69).

Preset-Samples wiederherstellen

Mit diesem Vorgang können Sie die vorgegebenen Samples wiederherstellen. Beachten Sie jedoch, dass dadurch die Samples gelöscht werden, die Sie den verschiedenen Samples-Bereichen zugewiesen haben. Wenn Sie Ihre Samples speichern möchten, bevor Sie die vorgegebenen Samples wiederherstellen, lesen Sie den nächsten Abschnitt („Samples auf einem USB-Flash-Laufwerk speichern“).

- 1 Drücken Sie die Taste [QUICK SAMPLING], um den Quick-Sampling-Modus aufzurufen.
- 2 Drücken Sie die zugehörige Taste im Samples-Bereich, dem das zu löschende Sample zugewiesen wurde.
- 3 Halten Sie die TRACK-CONTROL-Taste [A] länger als eine Sekunde gedrückt.

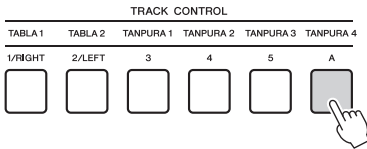

Im Display erscheint eine Abfrage zur Bestätigung.

01-SMPL?

- 4 Drücken Sie die [+ / YES]-Taste. Im Display erscheint eine Abfrage zur Bestätigung. Zum Abbrechen dieses Vorgangs drücken Sie die Taste [-].
- 5 Drücken Sie die Taste [+ / YES], um das Sample zu löschen. Im Display erscheint eine kurze Meldung über den Löschvorgang.

Speichern eines Samples auf einem USB-Flash-Laufwerk

WICHTIG

- Wenn das Instrument sich im Quick-Sampling-Modus befindet, drücken Sie die Taste [QUICK SAMPLING], um den Modus zu verlassen, und führen Sie dann die folgenden Schritte aus.

- 1 Prüfen Sie den Samples-Bereich, der das Sample enthält, das Sie speichern möchten.
 - 1-1 Drücken Sie die [VOICE]-Taste.
 - 1-2 Wählen Sie die Voice-Nummer 802 „Sampling“ als Main Voice aus.
 - 1-3 Schlagen Sie die Taste an, um zu prüfen, ob das gewünschte Sample erklingt.
- 2 Schließen Sie ein USB-Flash-Laufwerk am Anschluss [USB TO DEVICE] an. Näheres finden Sie unter „Anschließen eines USB-Flash-Laufwerks“ auf Seite 72.
- 3 Halten Sie die [FUNCTION]-Taste länger als eine Sekunde gedrückt, um das Display für die Dateiverwaltung aufzurufen. Um den Vorgang abzubrechen, drücken Sie erneut die [FUNCTION]-Taste, um das Display für die Dateiverwaltung zu verlassen.
- 4 Verwenden Sie die CATEGORY-Tasten [<<] und [>>], um die Funktion „SaveSMP!“ aufzurufen.

SaveSMP!
- 5 Drücken Sie die [0/EXECUTE]-Taste. Im Display erscheint die Anzeige „PressKey“.
- 6 Drücken Sie die zugehörige Taste im Samples-Bereich (die Taste, der das gewünschte Sample zugewiesen wurde).
- 7 Verwenden Sie die Tasten [+ / YES] und [- / NO], um den Dateinamen der zu speichernden Datei auszuwählen.
 - Normal/One-shot: SMPL001–SMPL250
 - Loop: SMPLL001–SMPLL250
- 8 Drücken Sie die [0/EXECUTE]-Taste. Im Display wird „SaveOK?“ angezeigt.

HINWEIS

 - Falls der Dateiname bereits auf dem USB-Flash-Laufwerk vorhanden ist, erscheint „Overwr?“ (Überschreiben?) im Display. Um zu überschreiben, drücken Sie die Taste [+ / YES]; um einen anderen Namen auszuwählen, drücken Sie die Taste [- / NO].
- 9 Drücken Sie nochmals die Taste [0/EXECUTE] oder [+ / YES]. „Saving“ erscheint im Display, und das Sample wird auf dem USB-Flash-Laufwerk gespeichert.
- 10 Drücken Sie die [FUNCTION]-Taste, um das Datei-Auswahl-Display zu verlassen.

Laden eines Samples von einem USB-Flash-Laufwerk

WICHTIG

- Wenn das Instrument sich im Quick-Sampling-Modus befindet, drücken Sie die Taste [QUICK SAMPLING], um den Modus zu verlassen, und führen Sie dann die folgenden Schritte aus.

ACHTUNG

- Der Ladevorgang überschreibt und löscht bestehende Samples. Speichern Sie wichtige Daten, die Sie behalten möchten, auf einem USB-Flash-Laufwerk (Seite 35).

- 1 Schließen Sie ein USB-Flash-Laufwerk am Anschluss [USB TO DEVICE] an. Näheres finden Sie unter „Anschließen eines USB-Flash-Laufwerks“ auf Seite 72.
- 2 Halten Sie die [FUNCTION]-Taste länger als eine Sekunde gedrückt, um das Display für die Dateiverwaltung aufzurufen.
Um den Vorgang abzubrechen, drücken Sie erneut die [FUNCTION]-Taste, um das Display für die Dateiverwaltung zu verlassen.
- 3 Verwenden Sie die CATEGORY-Tasten [<<] und [>>], um die Funktion „LoadSMPL“ aufzurufen.

- 4 Drücken Sie die [0/EXECUTE]-Taste. Im Display erscheint die Anzeige „PressKey“.
- 5 Drücken Sie die zugehörige Taste im Samples-Bereich, der Sie das Sample zuweisen möchten.
- 6 Verwenden Sie die Tasten [+ / YES] und [- / NO], um den Dateinamen der zu ladenden Datei auszuwählen.
Sie können kein Sample auswählen, das als Loop aufgenommen wurde (SMPLL001–SMPLL250), wenn es dem Samples-Bereich A zugewiesen werden soll.
- 7 Drücken Sie die [0/EXECUTE]-Taste. Im Display erscheint „LoadOK?“.
- 8 Drücken Sie nochmals die Taste [0/EXECUTE] oder [+ / YES]. „Loading“ erscheint im Display, und das Sample wird vom USB-Flash-Laufwerk geladen.
- 9 Drücken Sie die [FUNCTION]-Taste, um das Datei-Auswahl-Display zu verlassen.

- 10 Spielen Sie die geladenen Samples probierhalber.

Drücken Sie die [VOICE]-Taste und wählen Sie die Voice-Nummer 802 „Smpl Vce“ als Main Voice aus. Wenn Sie die zugehörige Taste im Samples-Bereich drücken (der Sie das Sample zugewiesen hatten), erklingt der Sound des Samples.

Löschen eines Samples auf dem USB-Flash-Laufwerk

WICHTIG

- Wenn das Instrument sich im Quick-Sampling-Modus befindet, drücken Sie die Taste [QUICK SAMPLING], um den Modus zu verlassen, und führen Sie dann die folgenden Schritte aus.

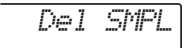
- 1 Schließen Sie ein USB-Flash-Laufwerk am Anschluss [USB TO DEVICE] an. Näheres finden Sie unter „Anschließen eines USB-Flash-Laufwerks“ auf Seite 72.
- 2 Halten Sie die [FUNCTION]-Taste länger als eine Sekunde gedrückt, um das Display für die Dateiverwaltung aufzurufen.
Um den Vorgang abzubrechen, drücken Sie erneut die [FUNCTION]-Taste, um das Display für die Dateiverwaltung zu verlassen.
- 3 Verwenden Sie die CATEGORY-Tasten [<<] und [>>], um „Del SMPL“ aufzurufen.

- 4 Drücken Sie die [0/EXECUTE]-Taste.
- 5 Verwenden Sie die Tasten [+ / YES] und [- / NO], um den Dateinamen der zu löschenden Datei auszuwählen.
- 6 Drücken Sie die [0/EXECUTE]-Taste. Im Display wird „Del OK?“ angezeigt.
- 7 Drücken Sie nochmals die Taste [0/EXECUTE] oder [+ / YES]. „Deleting“ erscheint im Display, und das Sample wird vom USB-Flash-Laufwerk gelöscht.
- 8 Drücken Sie die [FUNCTION]-Taste, um das Datei-Auswahl-Display zu verlassen.
Wenn das Instrument das File-Control-Display anzeigt, wird kein Ton erzeugt, wenn Sie die Tastatur anschlagen.

Aufzeichnen Ihres Spiels

Sie können bis zu 10 eigene Kompositionen als User-Songs im Instrument aufzeichnen. Aufgenommene User-Songs können genau wie die voreingestellten Songs abgespielt werden.

HINWEIS

- Einzelheiten zur Audioaufnahme finden Sie auf Seite 41.
- Dieses Instrument nimmt Ihr Spiel auf und speichert es in einem eigenen Format. Wenn Sie es als MIDI-Daten speichern möchten, konvertieren Sie die Aufnahmedaten in das SMF-Format (Standard MIDI File), indem Sie es auf dem angeschlossenen USB-Flash-Laufwerk speichern (Seite 74–75).

Spurenstruktur eines Songs

Ein Song kann direkt auf den sechs Spuren aufgenommen werden. Sie können ohne Angabe von Spurenaufnahmen, Sie können aber auch die Spuren nacheinander aufnehmen (zum Beispiel nur den Part der rechten Hand oder nur der linken Hand), so dass Sie nach und nach ein vollständiges Stück erstellen können, welches mit beiden Händen gleichzeitig schwer zu spielen wäre.

Melodie-Spuren [1/RIGHT]–[5]

Diese dienen der Aufzeichnung von Melodien oder ähnlichen Elementen.

Begleitspur [A]

Diese dient der Aufnahme einer Akkordsequenz für den Style.

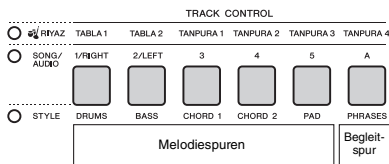

Quick Recording

In diesem Abschnitt wird erklärt, wie Sie aufnehmen können, ohne eine Spur anzugeben. Dies ist hilfreich, wenn Sie einen Song ganz neu aufnehmen möchten.

1 Nehmen Sie die gewünschten Einstellungen vor, einschließlich der Auswahl der Main Voice.

2 Nehmen Sie die gewünschten Einstellungen für die Aufnahme Ihres Tastaturspiels vor.

- Wenn Sie nur das Melodiespiel aufnehmen möchten, drücken Sie die [SONG]-Taste.
- Wenn Sie Ihr Spiel mit einem Style aufnehmen möchten, drücken Sie die [STYLE]-Taste.

3 Drücken Sie die Taste [REC], um in den Aufnahmebereitschaftsmodus zu schalten.

Dieser Vorgang wählt den leeren User-Song mit der niedrigsten Nummer zwischen 061–070 (User 1–10) als Aufnahmeziel aus. Spur 1 wird automatisch als Aufnahmeziel für die Melodie ausgewählt, und Spur A wird als Aufnahmeziel für den Begleitpart ausgewählt (die Akkordfolge des Styles). Wenn davor ein User-Song ausgewählt wurde, werden durch Aufnahme von Daten die Spuren 1 und A des ausgewählten Songs überschrieben.



HINWEIS

- Der Ein-/Ausschaltzustand der Begleitung (ACMP) lässt sich nach Drücken der [REC]-Taste nicht ändern.

Um diesen Status zu verlassen, drücken Sie die [REC]-Taste erneut.

4 Starten Sie die Aufnahme.

- Wenn Sie in Schritt 2 die [SONG]-Taste drücken, können Sie die Aufnahme mit jeder Taste starten.
- Wenn Sie in Schritt 2 einen Style ausgewählt haben, spielen Sie einen Akkord im Tastaturbereich für die Begleitung, um die Aufnahme mit Style-Wiedergabe zu starten, oder drücken Sie die [▶/■]-Taste (Start/Stop), um die Aufnahme nur mit dem Rhythmus-Part eines Styles zu starten.

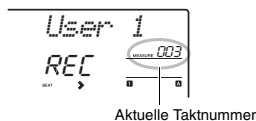

Während der Aufnahme wird im Display der aktuelle Takt angezeigt.

5 Drücken Sie die Taste [▶/■] (Start/Stopp) oder [REC], um die Aufnahme zu beenden.

Wenn Sie einen Style verwenden, können Sie die Aufnahme auch beenden, indem Sie die Taste [INTRO/ENDING/rit.] drücken und dann warten, bis die Wiedergabe endet.

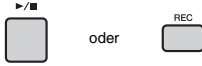

Nachdem die Aufnahme beendet ist, erscheint „Writing!“ („Schreiben!“) im Display, um anzuzeigen, dass die aufgezeichneten Daten gespeichert werden, und daraufhin leuchten die Nummern der aufgenommenen Spuren im Display.

ACHTUNG

- Schalten Sie das Instrument niemals aus, während im Display die Meldung „Writing!“ angezeigt wird. Dies kann zu einem Datenverlust führen.

6 Um den aufgenommenen Song wiederzugeben, drücken Sie die Taste [▶/■] (Start/Stopp).

HINWEIS

- Wenn Sie eine Darbietung mit einer Sample-Voice aufnehmen, bedenken Sie, dass die Sample-Voice selbst nicht aufgezeichnet wird. Damit Ihre Darbietung wie gewünscht klingt, müssen Sie das Sample (dasselbe, das Sie während der Aufnahme verwendet hatten) auf der Tastatur zuweisen.
- Wenn Sie während der Wiedergabe eines Songs, der Sample-Voices enthält, vor- oder zurückspulen, klingt es nicht so wie bei der ursprünglichen Aufnahme.

Einschränkungen bei der Aufnahme

- Der Ein-/Ausschaltzustand von ACMP lässt sich nicht ändern.
- Die Wiedergabe lässt sich nicht zwischen Style und Riyaz umschalten.
- Die Riyaz-Nummer lässt sich umschalten, nicht jedoch die Style-Nummer.
- Wenn Sie einen Style bzw. ein Riyaz verwenden, können die folgenden Parameter nicht geändert werden: Reverb Type (Halltyp), Chorus Type (Chorus-Typ), Time Signature (Taktmaß) und Style/Riyaz Volume (Lautstärke).
- Das Spiel mit einer Split Voice lässt sich nicht aufnehmen.
- Die Audioeingabe von einem externen Gerät (Audiowiedergabe von einem angeschlossenen Computer oder Audiogerät) lässt sich nicht aufzeichnen.
- Darbietungen, die Sample-Voices verwenden, können nur auf Spur 1 aufgenommen werden.

Aufnahme auf einer angegebenen Spur

In diesem Abschnitt wird erklärt, wie Sie auf einer bestimmten Spur aufnehmen können. Dies ist hilfreich, wenn Sie zusätzliche Spieldaten zu einem bereits aufgenommenen Song hinzufügen oder nur eine Spur eines aufgenommenen Songs neu aufnehmen möchten.

1 Drücken Sie die [SONG]-Taste, und wählen Sie den gewünschten User-Song Nr. 061–070 (User 1–10) als Aufnahmeziel aus.

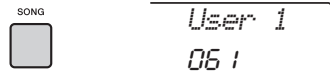

2 Drücken Sie, während Sie die [REC]-Taste gedrückt halten, die gewünschte Spurtaste, um in Aufnahmebereitschaft zu schalten.

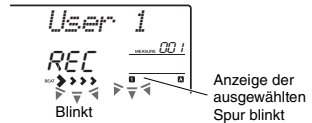

• Wenn Sie nur die Melodie aufnehmen möchten:

Halten Sie die [REC]-Taste gedrückt und drücken Sie eine der Tasten [1/RIGHT]–[5].

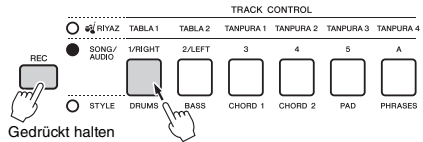

• Wenn Sie nur die Style-Wiedergabe aufnehmen möchten:

Drücken Sie die [STYLE]-Taste und wählen Sie den gewünschten Style aus, und halten Sie dann die [REC]-Taste gedrückt und drücken Sie die Taste [A]. ACMP wird automatisch eingeschaltet.

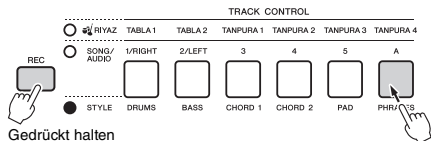

3 Entspricht den Schritten 4 bis 6 (Seite 37) unter „Quick Recording (Schnellaufnahme)“:

HINWEIS

- Wenn der Speicher während der Aufnahme voll werden sollte, erscheint ein Warnhinweis und die Aufnahme stoppt automatisch. Löschen Sie in diesem Fall unnötige Daten mit den Löschtfunktionen (siehe unten), und führen Sie dann die Aufnahme erneut aus.

Löschen eines User-Songs

Sie können alle Spuren eines User-Songs löschen.

- 1 Drücken Sie die [SONG]-Taste, und wählen Sie dann den zu löschenden User-Song Nr. 061–070 (User 1–10) aus.
- 2 Halten Sie die Spurtasten [1/RIGHT] und [A] gleichzeitig länger als eine Sekunde gedrückt.

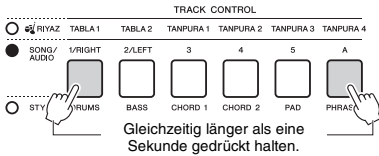

Im Display erscheint eine Abfrage zur Bestätigung.

```

  CtrUser1
  YES
  
```

- 3 Drücken Sie die [+YES]-Taste. Im Display erscheint eine Abfrage zur Bestätigung. Zum Abbrechen dieses Vorgangs drücken Sie die Taste [-].
- 4 Drücken Sie die [+YES]-Taste, um den Song zu löschen. Im Display erscheint eine kurze Meldung über den Löschvorgang.

Löschen einer bestimmten Spur eines User-Songs

Hiermit können Sie einzelne Spuren eines User-Songs löschen.

- 1 Drücken Sie die [SONG]-Taste, und wählen Sie dann den gewünschten User-Song Nr. 061–070 (User 1–10) aus.
- 2 Halten Sie diejenige der Tasten [1/RIGHT]–[5] und [A], deren Spurdaten gelöscht werden sollen, länger als eine Sekunde gedrückt.



Im Display erscheint eine Abfrage zur Bestätigung.

```

  CtrTr1
  YES
  
```

- 3 Drücken Sie die [+YES]-Taste. Im Display erscheint eine Abfrage zur Bestätigung. Zum Abbrechen dieses Vorgangs drücken Sie die Taste [-].
- 4 Drücken Sie die [+YES]-Taste, um die Spur zu löschen. Im Display erscheint eine kurze Meldung über den Löschvorgang.

Audio-Wiedergabe und -Aufnahme

Auf diesem Instrument können Sie Audiodateien wiedergeben und Ihr Spiel im Audioformat aufzeichnen. Aufgenommene Darbietungen werden als Audio-Datei auf einem USB-Flash-Speichergerät gespeichert.

Audiodatei

Eine Audiodatei ist eine Aufzeichnung des hörbaren Ergebnisses einer Darbietung (Spiel, Gesang, usw.). Diese Daten werden auf ähnliche Weise aufgezeichnet wie mit einem Tonbandgerät. Diese Daten können auf einem portablen Music Player usw. wiedergegeben werden, so dass andere Ihre Darbietung anhören können.

HINWEIS

- Dieses Instrument kann Dateien im Format 44,1 kHz, 16-Bit aufnehmen und abspielen.

Wiedergabe einer Audiodatei von einem USB-Flash-Laufwerk

Im Audiomodus können Sie auf einem USB-Flash-Laufwerk befindliche Audiodateien abspielen.

Im Audiomodus können einige Vorgänge nicht ausgeführt werden. Wenn Sie keine Aufnahme wiedergeben und keine Audiodateien aufnehmen möchten, verlassen Sie den Audiomodus.

ACHTUNG

- Während der Wiedergabe vom USB-Flash-Laufwerk ziehen Sie dieses nicht heraus oder schalten das Instrument aus. Dadurch könnten die Daten beschädigt werden.

1 Schließen Sie ein USB-Flash-Laufwerk am Anschluss [USB TO DEVICE] an.

Näheres finden Sie unter „Anschließen eines USB-Flash-Laufwerks“ auf Seite 72.

2 Drücken Sie die Taste [AUDIO], um in den Audio-Modus zu wechseln.

Der Audiodateiname, das AUDIO-Symbol und „PLY“ erscheinen im Display.

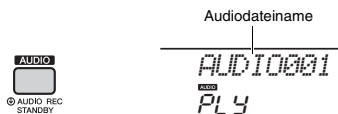

So wird zum Beispiel wird eine Datei namens „AUDIO001.wav“ im USB-Flash-Laufwerk angezeigt.

HINWEIS

- Wenn Sie den Aufnahmemodus verlassen möchten, drücken Sie nochmals die Taste [AUDIO].

3 Drehen Sie das Datenrad, um die gewünschte Audiodatei auszuwählen.

Sie können auch die CATEGORY-Tasten [<<][>>] oder die Tasten [+ / YES] [- / NO] verwenden. Um direkt zur ersten Audiodatei zu springen, drücken Sie die Tasten [+ / YES] und [- / NO] gleichzeitig.

4 Drücken Sie zum Starten der Wiedergabe der Audiodatei die Taste [▶/■] (Start/Stop).

Während der Wiedergabe wird die verstrichene Zeit im Display angezeigt. Zum Stoppen der Wiedergabe drücken Sie nochmals die [▶/■]-Taste (Start/Stop).

HINWEIS

Die folgenden Vorgänge können für Audiowiedergabe nicht ausgeführt werden.

- A-B Repeat (A-B-Wiederholung)
- „Spuren“ ausschalten (Seite 60)
- Ändern des Tempos

5 Drücken Sie die Taste [AUDIO], um den Aufnahmemodus zu verlassen.

Liste der Meldungen

| Meldung | Beschreibung |
|----------|--|
| No USB | Es ist kein USB-Flash-Laufwerk angeschlossen. |
| no file | Es ist keine Audiodatei auf dem USB-Flash-Laufwerk vorhanden. |
| Err Load | Die Audiodatei kann nicht geladen werden, da das Format nicht mit diesem Instrument kompatibel ist. |
| USB Err | Möglicherweise liegt ein Problem mit dem USB-Flash-Laufwerk vor. <ul style="list-style-type: none">• Lesen Sie hierzu den Abschnitt „Kompatible USB-Geräteleiste für PSR-1500“ auf der Yamaha-Website.• Formatieren Sie das USB-Flash-Laufwerk. |

Aufnehmen/Speichern von Audiodateien auf einem USB-Flash-Laufwerk

Sie können Ihr Spiel aufnehmen und als Audiodatei auf einem USB-Flash-Laufwerk speichern.

WICHTIG

- Schließen Sie bei Verwendung dieser Funktion einen Netzadapter an.

ACHTUNG

- Während der Aufnahme auf dem USB-Flash-Laufwerk ziehen Sie dieses nicht heraus oder schalten das Instrument aus. Dadurch könnten die Daten beschädigt werden.

1 Schließen Sie ein USB-Flash-Laufwerk am Anschluss [USB TO DEVICE] an.

Näheres finden Sie unter „Anschließen eines USB-Flash-Laufwerks“ auf Seite 72.

2 Nehmen Sie die gewünschten Einstellungen für Ihr Spiel vor.

Es hängt von der ausgewählten Funktion ab, welche Daten aufgenommen werden können, wie folgend beschrieben.

- **Wenn ein Style ausgewählt ist:**
Style, Spiel auf der Tastatur, Audioeingabe von der [AUX IN]-Buchse
- **Wenn ein Riyaz ausgewählt ist:**
Riyaz, Spiel auf der Tastatur, Audioeingabe von der [AUX IN]-Buchse.
- **Wenn ein Song ausgewählt ist:**
Spiel auf der Tastatur, Audioeingabe von der [AUX IN]-Buchse

HINWEIS

- Zu Daten, die nicht aufgezeichnet werden können, gehören: Der Metronom-Click, Songs und Audio-Eingangssignale von der [USB TO HOST]-Buchse.

3 Halten Sie die [AUDIO]-Taste länger als eine Sekunde gedrückt, um den Audiomodus (Aufnahmebereitschaft) aufzurufen.

Der Eintrag „PressREC“ und das AUDIO-Symbol erscheinen im Display.

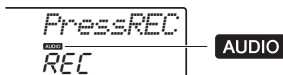

HINWEIS

- Wenn Sie den Aufnahmemodus verlassen möchten, drücken Sie nochmals die Taste [AUDIO].

4 Drücken Sie die [REC]-Taste, um die Aufnahme zu starten.

Im Display wird während der Aufnahme die verstrichene Zeit angezeigt.

Die maximale Aufnahmedauer beträgt 80 Minuten, oder so lange, bis der Speicher des USB-Flash-Laufwerks voll ist. Wenn Sie den Style beenden, drücken Sie die [▶/■]-Taste (Start/Stop).

5 Drücken Sie die Taste [REC], um die Aufnahme zu stoppen.

„Writing!“ erscheint und zeigt an, dass die aufgezeichneten Daten gespeichert werden. Nach dem Speichern erscheint „Complet!“; daraufhin wird der Name der aufgenommenen Audiodatei als „AUDIO*****“ angezeigt (****: Nummer).

ACHTUNG

- Schalten Sie das Instrument niemals aus, während im Display die Meldung „Writing!“ angezeigt wird. Dies kann zu einem Datenverlust führen.

6 Um die aufgenommene Audiodatei wiederzugeben, drücken Sie die Taste [▶/■] (Start/Stop).

7 Drücken Sie die Taste [AUDIO], um den Aufnahmemodus zu verlassen.

Liste der Meldungen

| Meldung | Beschreibung |
|----------|---|
| No USB | Es ist kein USB-Flash-Laufwerk angeschlossen. |
| UseAdpt | Es wird kein Strom aus den Batterien bezogen. Schließen Sie den Netzadapter an. |
| File Ful | Die Gesamtanzahl der Dateien im USB-Flash-Laufwerk überschreitet die Kapazität. Löschen Sie nicht benötigte Daten, oder verwenden Sie ein anderes USB-Flash-Laufwerk. |
| Unformat | Das USB-Flash-Laufwerk ist nicht formatiert. Formatieren Sie es (Seite 73). |
| Protect | Das USB-Flash-Laufwerk ist schreibgeschützt. Schalten Sie den Schreibschutz aus und versuchen Sie es erneut. |
| Time Up | Die Aufnahmedauer überschreitet 80 Minuten. Die Aufnahme stoppt automatisch, und die Audiodatei wird gespeichert. |
| Disk Ful | Der Speicher ist voll. Die Aufnahme stoppt automatisch, und die Audiodatei wird gespeichert. |
| USB Err | Möglicherweise liegt ein Problem mit dem USB-Flash-Laufwerk vor. <ul style="list-style-type: none"> • Lesen Sie hierzu den Abschnitt „Kompatible USB-Geräteleiste für PSR-I500“ auf der Yamaha-Website. • Formatieren Sie das USB-Flash-Laufwerk. |

Löschen von Audiodateien vom USB-Flash-Laufwerk

- 1 Schließen Sie ein USB-Flash-Laufwerk am Anschluss [USB TO DEVICE] an.
- 2 Halten Sie die [FUNCTION]-Taste länger als eine Sekunde gedrückt, um das Display für die Dateiverwaltung aufzurufen.
Wenn das Instrument im Audiomodus ist, drücken Sie die [AUDIO]-Taste, um den Audiomodus zu beenden, und führen Sie dann diesen Bedienvorgang aus.



Halten Sie die Taste länger als eine Sekunde gedrückt.

- 3 Verwenden Sie die CATEGORY-Tasten [<<] und [>>], um die Funktion „DelAUDIO“ aufzurufen.



- 4 Drücken Sie die [0/EXECUTE]-Taste.
Die Audiodateinamen auf dem USB-Flash-Laufwerk erscheinen im Display als „AUDIO*****“ (*****: Nummer).
Verwenden Sie das Datenrad oder die Tasten [+ / YES] [- / NO], um eine andere Audio-Datei auszuwählen.

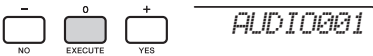

- 5 Drücken Sie nochmals die [0/EXECUTE]-Taste.
Es erscheint eine Bestätigungsaufforderung. Sie können den Vorgang abbrechen, indem Sie die Taste [- / NO] drücken.

- 6 Drücken Sie erneut eine der Tasten [0/EXECUTE] oder [+ / YES), um den Löschvorgang auszuführen.

Warten Sie, bis eine Meldung erscheint, die den Abschluss des Vorgangs anzeigt.

ACHTUNG

- Der Löschvorgang kann während der Ausführung nicht mehr abgebrochen werden. Schalten Sie während dieses Vorgangs niemals das Instrument aus und ziehen Sie niemals das USB-Flash-Laufwerk ab. Andernfalls kann es zum Datenverlust kommen.

- 7 Drücken Sie die [FUNCTION]-Taste, um das Datei-Auswahl-Display zu verlassen.

Speichern bevorzugter Bedieneinstellungen (Registration Memory)

Die Funktion „Registration Memory“ erlaubt das Speichern („Registrieren“) von Bedieneinstellungen wie Voice- und Style-Einstellungen auf einer Registrierungsspeicher-Taste sowie das sofortige und einfache Abrufen dieser spezifischen Einstellungen mit einem Tastendruck. Die jeweils auf vier Tasten hinterlegten Einstellungen des Registration Memory (Registrierungsspeicher) werden als einzelne „Bank“ gespeichert.

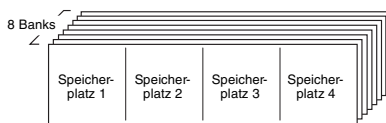

Es können bis zu 32 Einstellungen (acht Banks mit jeweils vier) gespeichert werden.

Speichern von Bedieneinstellungen im Registration Memory

1 Nehmen Sie für Voice, Style und Riyaz die gewünschten Einstellungen vor.

HINWEIS

- Während der Song-Wiedergabe können keine Daten im Registration Memory gespeichert werden.

2 Drücken Sie die REGISTRATION-MEMORY-Taste [BANK/MEMORY], um eine Bank-Nummer im Display aufzurufen.

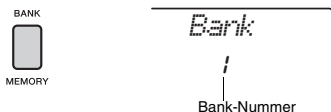

3 Wählen Sie mit dem Datenrad oder den Zifferntasten [1]–[8] eine Bank-Nummer aus.

HINWEIS

- Durch mehrfaches Drücken der [BANK/MEMORY]-Taste kann die Bank-Nummer in der Reihenfolge von 1 bis 8 geändert werden.

4 Drücken Sie bei gehaltener [BANK/MEMORY]-Taste eine der Tasten [1]–[4], um die aktuellsten Bedieneinstellungen zu speichern.

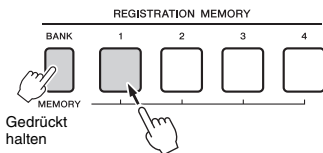

Im Display erscheint die Meldung „Mem OK“, die anzeigt, dass die Bedieneinstellungen vorübergehend gespeichert wurden. Die Daten werden erst beim Ausschalten dauerhaft gespeichert.

ACHTUNG

- Wenn Sie eine Registration-Memory-Nummer auswählen, die bereits Daten enthält, werden die vorherigen Daten gelöscht und mit den neuen überschrieben.
- Samples werden nicht gespeichert. Speichern Sie diese auf einem USB-Flash-Laufwerk (Seite 35).

Abrufen von Bedieneinstellungen aus dem Registration Memory

1 Drücken Sie kurz die [BANK/MEMORY]-Taste, um eine Bank-Nummer im Display aufzurufen.

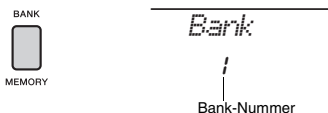

2 Wählen Sie mit dem Datenrad oder den Zifferntasten [1]–[8] eine Bank-Nummer aus.

HINWEIS

- Durch mehrfaches Drücken der [BANK/MEMORY]-Taste kann die Bank-Nummer in der Reihenfolge von 1 bis 8 geändert werden.

3 Drücken Sie eine der REGISTRATION-MEMORY-Tasten [1]–[4], um die gespeicherten Bedieneinstellungen abzurufen.

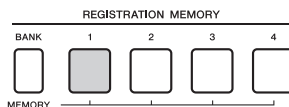

Die geladene Registration-Memory-Nummer erscheint einige Sekunden lang im Display.

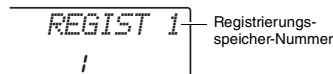

HINWEIS

- Wenn die [SONG]-Anzeige leuchtet, werden die Style- oder Riyaz-Einstellungen nicht abgerufen, wenn Sie die [REGISTRATION MEMORY]-Taste drücken, unter welcher die Style- oder Riyaz-Einstellungen gespeichert sind. Um Style-/Riyaz-Einstellungen abzurufen, drücken Sie zuerst eine der Tasten [STYLE] bzw. [RIYAZ].
- Weitere Informationen über die Parameter, die im Registration Memory gespeichert werden können, finden Sie auf der nächsten Seite.

Im Registration Memory speicherbare Parameter

- **Style-Einstellungen:** Style-Nummer, ACMP ein/aus, Style-Lautstärke, Spur ein/aus, Main-Section A/B
- **Riyaz-Einstellungen:** Riyaz-Nummer, Riyaz-Lautstärke, Section (nur Tabla), Spur Ein/Aus (nur Tabla), Tempo, Lautstärkebalance zwischen Tabla 1 und 2, und Lautstärkebalance zwischen Tabla und Tanpura
- **Voice-Einstellungen:**
 - Einstellungen der Main Voice:** Voice-Nummer und alle Einstellungen der zugehörigen Funktionen (Seite 67)
 - Einstellungen der Dual Voice:** Dual Ein/Aus und alle Einstellungen der zugehörigen Funktionen
 - Einstellungen der Split Voice:** Split ein/aus und alle Einstellungen der zugehörigen Funktionen
- **Effekteinstellungen:** Reverb Type, Chorus Type
- **Harmony/Arpeggio-Einstellungen:** Harmony/Arpeggio Ein/Aus und alle Einstellungen der zugehörigen Funktionen
- **DSP:** DSP ein/aus, DSP-Typ und Parameterwerte der Regler A/B.
- **Sonstige Einstellungen:** Transpose (Transponierung), Pitch Bend Range (Pitch-Bend-Bereich), Knob Assign (Reglerzuordnung), Split Point (Split-Punkt), Scale Tune (Temperierung/Skala)

Fixieren der Style-Einstellungen, auch wenn eine andere Registration-Nummer ausgewählt wird

Wenn Sie andere Registration Setups auswählen möchten, ohne die Einstellungen für Style oder Riyaz zu ändern, halten Sie die [VOICE]-Taste gedrückt und drücken Sie gleichzeitig die REGISTRATION MEMORY-Taste der gewünschten Nummer.

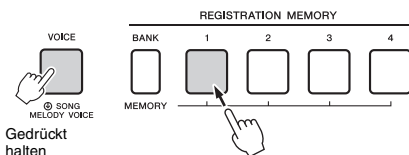

Wenn Sie die Style- oder Riyaz-Einstellungen dauerhaft fixieren möchten, schalten Sie den Freeze-Mode-Parameter im Function-Display 069 auf ON (Seite 69).

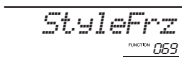

Fixieren der Transpose-Einstellungen, auch wenn eine andere Registration-Nummer ausgewählt wird

Wenn Sie die Transpose-Einstellungen dauerhaft fixieren möchten, schalten Sie den Freeze-Mode-Parameter im Function-Display 070 auf ON (Seite 69).

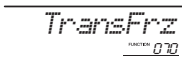

Anschließen an andere Geräte

VORSICHT

- *Bevor Sie das Instrument mit externen Geräten verbinden, schalten Sie bitte alle Geräte aus. Achten Sie auch darauf, alle Lautstärkeregler auf Minimum einzustellen, bevor Sie die Geräte ein- oder ausschalten. Andernfalls können die Geräte beschädigt werden, oder es kommt zu einem elektrischen Schlag.*

Anschließen eines Kopfhörers oder eines externen Geräts

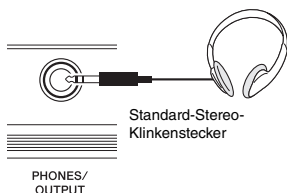

Anschließen eines Kopfhörers

Schließen Sie an der rückseitigen [PHONES/OUTPUT]/[PHONES]-Buchse einen Kopfhörer an. Die integrierten Lautsprecher des Instruments werden automatisch ausgeschaltet, sobald ein Stecker in diese Buchse gesteckt wird.

Anschließen eines externen Geräts

Diese Buchse funktioniert auch als externer Ausgang. Durch Anschließen eines Computers, Keyboard-Verstärkers, Recorders oder anderen Audiogeräts können Sie das Ausgangssignal dieses Instruments an das externe Gerät ausgeben. Die Lautsprecher dieses Instruments werden automatisch ausgeschaltet, sobald ein Stecker in diese Buchse gesteckt wird.

VORSICHT

- *Benutzen Sie die Kopfhörer nicht über eine längere Zeit mit zu hohen oder unangenehmen Lautstärken. Hierdurch können bleibende Hörschäden auftreten.*

ACHTUNG

- *Um mögliche Schäden an externen Geräten zu vermeiden, schalten Sie bitte zuerst das Instrument und dann das externe Gerät ein. Beim Ausschalten gehen Sie in umgekehrter Reihenfolge vor: Schalten Sie zuerst das externe Gerät, danach das Instrument ein.*

Anschließen eines Fußschalters an der SUSTAIN-Buchse

Sie können ein natürliches Ausklingen erzeugen, indem Sie während Ihres Spiels einen als Zubehör erhältlichen Fußschalter (FC5 oder FC4A; separat erhältlich) betätigen, der an der [SUSTAIN]-Buchse angeschlossen ist. Obwohl der Fußschalter bei den meisten Voices als Haltepedal funktioniert, gibt es aber auch noch andere Funktionen wie Sostenuto und Arpeggio Hold (für Voices 290–339). Eine dieser Funktionen kann dem Fußschalter im Function-Display (Seite 70) zugewiesen werden.

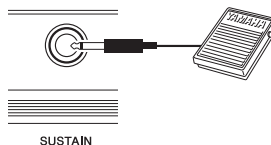

HINWEIS

- *Wenn Split eingeschaltet ist, betrifft die Sustain-Funktion nicht die aktuelle Split Voice (Seite 20); Sostenuto und Arpeggio Hold (Seite 56) betreffen hingegen ausschließlich die aktuelle Split Voice.*
- *Stecken Sie den Stecker des Fußschalters nur dann hinein oder ziehen ihn heraus, wenn das Gerät ausgeschaltet ist. Vermeiden Sie auch eine Betätigung des Fußschalters beim Einschalten. Hierdurch wird die Erkennung der Polarität – und somit die Schaltfunktion – umgekehrt.*
- *Solange der Sustain-Fußschalter gedrückt ist, erklingen einige Voices nach dem Loslassen der Taste eventuell kontinuierlich oder mit einer langen Abklingzeit (Decay).*

Wiedergabe von Audio von einem externen Gerät über die integrierten Lautsprecher

Wenn Sie die Ausgangsbuchse eines Audiogeräts, z. B. eines tragbaren Audio-Players, mit der Buchse [AUX IN] des Instruments verbinden, können Sie den Klang dieses Geräts über die eingebauten Lautsprecher des Instruments abhören. So können Sie zur Wiedergabe Ihres Audio Players zu Übungszwecken oder beim Auftritt auf der Tastatur spielen.

ACHTUNG

- Um mögliche Schäden an den Geräten zu vermeiden, schalten Sie zuerst das externe Gerät und danach das Instrument ein. Wenn Sie das System ausschalten, schalten Sie zuerst das Instrument und dann das externe Gerät aus.

1 Verbinden Sie die Kopfhörerbuchse eines Audiogeräts über ein Audiokabel mit der [AUX IN]-Buchse des Instruments.

Audiogerät (portablen Audio-Player usw.)

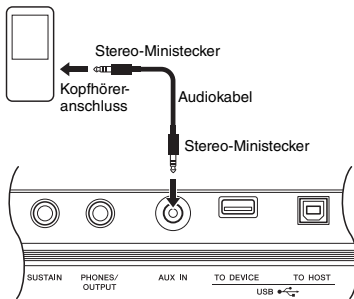

HINWEIS

- Wenn Sie einen Computer oder ein Smart-Gerät wie ein iPhone/iPad verwenden, können Sie diesen/dieses an der [USB TO HOST]-Buchse anschließen (siehe „Anschließen an einen Computer oder ein Smart-Gerät“ auf der rechten Seite).

2 Schalten Sie zuerst das externe Audiogerät und dann dieses Instrument ein.

3 Starten Sie die Wiedergabe am angeschlossenen Audiogerät.

Der Ton des Audiogeräts wird über die Lautsprecher dieses Instruments ausgegeben.

4 Stellen Sie das Lautstärkeverhältnis zwischen dem Audiogerät und diesem Instrument ein.

Stellen Sie die Lautstärke der Audiowiedergabe am Audiogerät ein, und stellen Sie dann die

Gesamtlautstärke mit dem Regler [MASTER VOLUME] am Instrument ein.

HINWEIS

- Den Audio-Eingangsspegel von der [AUX IN]-Buchse lässt sich auch in den Funktionseinstellungen einstellen (Seite 66, Funktion 004). Sobald Sie die Lautstärke auf einen höheren Wert als 50 einstellen, könnte das Tonsignal des externen Audiogeräts verzerrt werden.

5 Spielen Sie zum Klang des Audiogeräts auf der Tastatur.

HINWEIS

- Sie können den Melodieanteil der Audiowiedergabe auslöschen bzw. absenken. Genauere Informationen finden Sie unter Seite 46.

6 Nachdem Sie Ihr Spiel beendet haben, stoppen Sie die Wiedergabe des Audiogeräts.

Verwendung der Melodieunterdrückung (Melody Suppressor)

Wenn Sie das Tonsignal von einem an einer der Buchsen [AUX IN] oder [USB TO DEVICE] oder [USB TO HOST] angeschlossenen externen Audiogerät oder einem Computer ausgeben, können Sie mit dieser Funktion den melodischen Klanganteil der Audio-Wiedergabe verringern oder auslöschen. Sie können diese Funktion nutzen, um den Melodie-Part zur Audio-Wiedergabe auf der Tastatur zu üben.

1 Starten Sie die Audio-Wiedergabe an dem angeschlossenen externen Audiogerät.

2 Drücken Sie die Taste [MELODY SUPPRESSOR], um die Funktion einzuschalten.



MELODY SUPPRESSOR

Erscheint bei eingeschalteter Melodieunterdrückung

HINWEIS

- Je nach dem spezifischen Musikstück kann es sein, dass auch bei eingeschaltetem Melody Suppressor der Melodie- oder Gesangsanteil nicht wie erwartet unterdrückt wird. Versuchen Sie in diesem Fall, die auszuschöpfende Panoramaposition in den Funktionseinstellungen einzustellen (Seite 68, Funktion 041).
- Wenn das Instrument an der [USB TO HOST]-Buchse angeschlossen ist und Audio Loop Back (Seite 69, Funktion 058) auf OFF (Aus) eingestellt ist, kann die Melody-Suppressor-Funktion nicht verwendet werden.

3 Drücken Sie erneut die [MELODY SUPPRESSOR]-Taste, um sie auszuschalten.

Anschließen an einen Computer oder ein Smart-Gerät

Durch Verbinden der [USB TO HOST]-Buchse dieses Instruments mit einem Computer oder einem Smart-Gerät können Sie verschiedene Funktionen über ein USB-Kabel nutzen, z. B. Senden/Empfangen von Audiodaten mit hoher Klangqualität, Nutzung von Apps auf dem Smart-Gerät usw. So wird der Anwendungsbereich des Instruments erweitert. Näheres zur Verwendung eines Computers oder Smart-Geräts finden Sie im Online-PDF-Handbuch (Seite 11) „Computer-related Operations“ (Funktionen und Bedienvorgänge bei Anschluss eines Computers) oder im „iPhone/iPad Connection Manual“ (Handbuch für den Anschluss an ein iPhone/iPad).

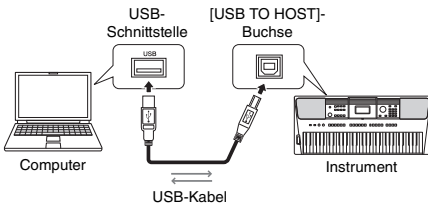

ACHTUNG

- Verwenden Sie ein USB-Kabel des Typs AB mit einer Länge von weniger als 3 Metern. USB-3.0-Kabel können nicht verwendet werden.
- Wenn Sie eine DAW (Digital Audio Workstation) zusammen mit diesem Instrument verwenden, stellen Sie Audio Loopback (Seite 69) auf OFF (aus). Anderenfalls kann es je nach den Einstellungen am Computer oder der Anwendungs-Software zu einem extrem lauten Signal (Rückkopplung) kommen.

HINWEIS

- Wenn Sie einen Computer unter Windows verwenden, installieren Sie den Yamaha Steinberg USB Driver auf dem Computer. Näheres hierzu finden Sie in der Online-PDF-Anleitung (Seite 11) „Computer-related Operations“ (Funktionen und Bedienvorgänge bei Anschluss eines Computers).

Senden/Empfangen von MIDI-Daten

Beim Senden/Empfangen von MIDI-Daten können Sie folgende Dinge tun (Beispiele).

- **Wiedergabe von MIDI-Daten**
Sie können Daten auf der Yamaha-Website käuflich erwerben.
- **Aufnahmen des Spiels auf dem Instrument als MIDI-Daten**
Sie können Daten wie Sounds, Tonhöhe usw. auf Musikproduktionssoftware bearbeiten.

- Sie können wie bei einem Software-Synthesizer mit Tastatur externe Sounds auf diesem Instrument nutzen.
Sie können mit anderen als den integrierten Sounds spielen.
- Sie können es als Masterkeyboard verwenden, um die Daten in Musikproduktionssoftware oder Notenschrift-Software einzugeben.
Sie können Musikproduktionssoftware programmieren oder Noten in einer Notenschrift-Software eingeben.

HINWEIS

- Näheres über MIDI erfahren Sie in der Online-PDF-Anleitung (Seite 11) „MIDI-Referenz“.

Senden/Empfangen von Audiodaten (USB Audio Interface)

Beim Senden/Empfangen von Audiodaten als digitale Signale, können Sie Folgendes tun (Beispiele).

- **Audiodaten mit hoher Klangqualität wiedergeben**
Sie können den Ton in besserer Qualität hören, als es über die [AUX IN]-Buchse möglich wäre.
- Sie können das Spiel auf diesem Instrument als Audiodaten in Recording Software oder Musikproduktionssoftware aufnehmen
Sie können die aufgenommenen Daten vom Computer oder Smart-Gerät abspielen.

HINWEIS

- Die Lautstärke kann sowohl am Computer/Smart-Gerät als auch mit dem [MASTER VOLUME]-Regler am Instrument eingestellt werden.
- Die Audiodaten vom Computer bzw. Smart-Gerät können im Quick-Sampling-Modus oder im Audiomodus nicht auf dem Instrument abgespielt werden.

Verwenden von Apps auf Smart-Geräten

Mit Apps auf Smart-Geräten, die mit dem Instrument kompatibel sind, können Sie Folgendes tun (Beispiele).

- **Piano Diary (Klaviertagebuch)**
Sie können ein Tagebuch mit eigenen Aufnahmen anfertigen.
- **Rec'n'Share**
Sie können Ihr Spiel nicht nur aufnehmen, sondern auch die Daten teilen.

Näheres zu den entsprechenden Smart-Geräten oder Apps finden Sie auf der Website von Yamaha.

Datensicherung (Backup) und Initialisierung

Backup-Parameter

Die folgenden Sicherungsparameter bleiben auch beim Ausschalten des Instruments erhalten.

Backup-Parameter (jedes Mal)

- User-Songs (Seite 37)
- Style-Daten, die von einem Computer übertragen und auf die Style-Nummern 283–292 geladen wurden (Seite 76)
- Zugewiesene Samples auf der Tastatur (Seite 33)

Backup-Parameter beim Ausschalten des Geräts

- Registration Memory (Seite 44)
- Funktionseinstellungen: (Seite 66)
 - Style Volume, Song Volume, Riyaz Volume, Audio Input Volume, Tuning, Split Point, Touch Response, Master EQ Type, Audio Loop Back ein/aus, Blank Cut ein/aus, Metronome Volume, Demo Group, Demo Play Mode, Auto Power Off Time, Battery Type, Language

Zusätzlich zu den vorstehenden Sicherungsparametern bleiben sämtliche vom angeschlossenen Computer gesendeten Daten (einschließlich Style-Daten, die nicht geladen wurden) auch beim Ausschalten des Instruments erhalten.

ACHTUNG

Eine Sicherung wird automatisch ausgeführt, wenn das Instrument ausgeschaltet wird. Wenn das Instrument in den folgenden Fällen ausgeschaltet wird, wird kein Backup ausgeführt.

- Netzadapter herausgezogen
- Stromausfall
- Geringe oder keine Batteriekapazität

Initialisieren des Instruments

Sie können die oben beschriebenen Parametereinstellungen löschen und dann die Werksvoreinstellungen wiederherstellen. Das Instrument kann mit den folgenden beiden Methoden initialisiert werden.

Backup Clear

Dieser Vorgang initialisiert die Sicherungsparameter. Schalten Sie das Instrument mit dem Schalter [] (Standby/On) ein, während Sie die höchste weiße Taste auf der Tastatur gedrückt halten.

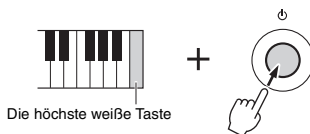

Die höchste weiße Taste

Flash Clear

Dieser Vorgang löscht alle Songs und Styles, die von einem Computer gesendet wurden. Bitte beachten Sie, dass die auf Style-Nummern 283–292 geladenen Style-Daten erhalten bleiben. Schalten Sie das Instrument mit dem Schalter [] (Standby/On) ein, während Sie gleichzeitig die höchste weiße Taste und die drei höchsten schwarzen Tasten auf der Tastatur gedrückt halten.

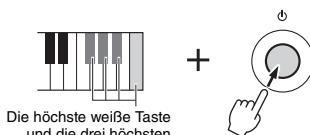

Die höchste weiße Taste und die drei höchsten schwarzen Tasten

ACHTUNG

- *Bedenken Sie, dass durch diesen Vorgang auch jegliche käuflich erworbenen und geladenen Daten gelöscht werden. Denken Sie daran, alle wichtige Daten auf einem Computer zu speichern. Näheres hierzu finden Sie in der Online-PDF-Anleitung (Seite 11) „Computer-related Operations“ (Funktionen und Bedienvorgänge bei Anschluss eines Computers).*

Auswählen eines Reverb-Effekttyps

Mit Hilfe des Reverb-Effekts können Sie mit der vollen Klangatmosphäre eines Konzertsaals spielen. Obwohl durch Auswahl eines Styles oder Songs der optimale Reverb-Effekttyp für den Gesamtklang ausgewählt wird, können Sie von Hand einen anderen Reverb-Effekttyp auswählen.

1 Drücken Sie die [FUNCTION]-Taste.



2 Verwenden Sie die CATEGORY-Tasten [<<] und [>>], um „Reverb“ aufzurufen (Funktion 038).

Nach einigen Sekunden erscheint der aktuelle Reverb-Typ.

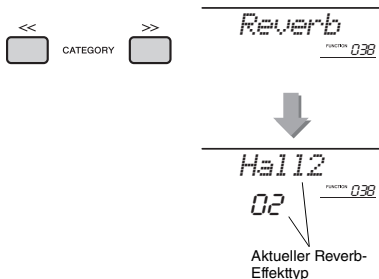

HINWEIS

- Einige Songs und Styles verwenden Reverb-Effekttypen, die nicht über das Bedienfeld abgerufen werden können. Wenn ein solcher Song oder Style wiedergegeben wird, erscheint „- -“ im Display.

3 Wählen Sie mit dem Datenrad einen Reverb-Effekttyp aus.

Spielen Sie auf der Tastatur, und hören Sie auf den Klang. Informationen zu den verfügbaren Reverb-Typen finden Sie in der Liste der Effekttypen in der separaten Datenliste.

Einstellen des Reverb-Effektanteils

Sie können den Reverb-Effektanteil, der auf die Main, Dual und Split Voices angewendet wird, individuell über dieselben, oben beschriebenen Bedienvorgänge einstellen. Bezüglich des Eintrags in Schritt 2 beachten Sie die Funktionsliste auf Seite 67.

Auswählen eines Chorus-Typs

Der Chorus-Effekt erzeugt einen dichten Klang, der so ähnlich klingt, als würde dieselbe Voice viele Male unisono übereinandergelegt. Obwohl durch Auswahl eines Styles oder Songs der optimale Chorus-Effekttyp für den Gesamtklang ausgewählt wird, können Sie von Hand einen anderen Chorus-Effekttyp auswählen.

1 Drücken Sie die [FUNCTION]-Taste.



2 Verwenden Sie die CATEGORY-Tasten [<<] und [>>], um „Chorus“ aufzurufen (Funktion 039).

Nach einigen Sekunden erscheint der aktuelle Chorus-Typ.

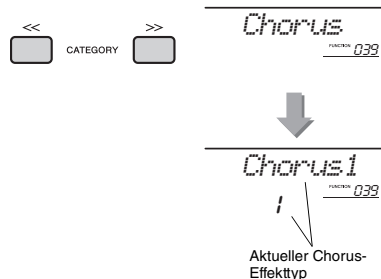

HINWEIS

- Einige Songs und Styles verwenden Chorus-Effekttypen, die nicht über das Bedienfeld abgerufen werden können. Wenn ein solcher Song oder Style wiedergegeben wird, erscheint „- -“ im Display.

3 Wählen Sie mit dem Datenrad einen Chorus-Effekttyp aus.

Spielen Sie auf der Tastatur, und hören Sie auf den Klang. Näheres zu den verfügbaren Chorus-Typen finden Sie in der Liste der Effekttypen in der separaten Datenliste.

Einstellen des Chorus-Effektanteils

Sie können den Chorus-Effektanteil, der auf die Main, Dual und Split Voices angewendet wird, individuell über dieselben, oben beschriebenen Bedienvorgänge einstellen. Bezüglich des Eintrags in Schritt 2 beachten Sie die Funktionsliste auf Seite 67.

Tonhöhensteuerung – Transpose

Die Gesamtonhöhe des Instruments kann (außer für die Drum-Kit- und die Sample-Voices) in Halbtonschritten um bis zu eine Oktave nach oben oder nach unten verschoben werden.

- 1 Drücken Sie die [TRANPOSE]-Taste, um „Transpose“ (Funktion 006) zu öffnen.

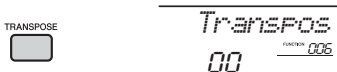

- 2 Stellen Sie mit dem Datenrad die Transposition auf den gewünschten Wert zwischen -12 und +12 ein.

Tonhöhensteuerung – Fine Tuning

Die Gesamtstimmung des Instruments (außer den Schlagzeug-Set-Voices) kann in Schritten von 0,2 Hz zwischen 427,0 und 453,0 Hz eingestellt werden. Der Standardwert ist 440,0 Hz.

- 1 Drücken Sie die [FUNCTION]-Taste.



- 2 Verwenden Sie die CATEGORY-Tasten [<<] und [>>], um „Tuning“ aufzurufen (Funktion 007).

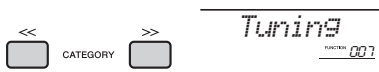

- 3 Benutzen Sie das Datenrad, um den Tuning-Wert einzustellen.

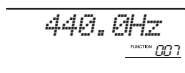

Tonhöhensteuerung – das [PITCH BEND]-Rad

Das Pitch-Bend-Rad (Tonhöhenbeugungsrاد) wird benutzt, um stufenlose Tonübergänge zwischen Noten zu erzeugen, die Sie auf der Tastatur spielen. Schieben Sie das Rad vorwärts, um die Tonhöhe anzuheben, oder ziehen es rückwärts, um die Tonhöhe nach unten zu verschieben.

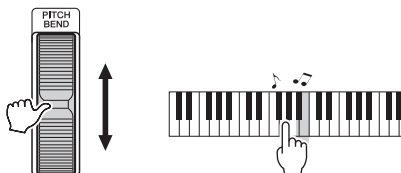

Den Umfang der vom Rad erzeugten Tonhöhenänderung können Sie in den Funktionseinstellungen ändern (Seite 66, Funktion 008).

Verwenden von Portamento

Die Portamento-Funktion erzeugt einen gleitenden Tonhöhenübergang zwischen zwei auf der Tastatur gespielten Noten.

Die wirksame Nutzung dieser Funktion verleiht Ihrem Spiel noch größere musikalische Ausdruckskraft.

- 1 Drücken Sie die [FUNCTION]-Taste.



- 2 Verwenden Sie die CATEGORY-Tasten [<<] und [>>], um „Port“ aufzurufen (Funktion 011).

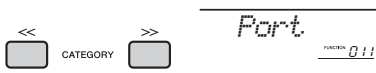

- 3 Drücken Sie eine der Tasten [+ / YES] oder [- / NO], um die Funktion ein- oder auszuschalten.

NOTE

- Die Standardeinstellung ist OFF (ausgeschaltet).
- Aufgrund der Eigenschaften der Portamento-Funktion wird nur eine geringe oder keine Tonhöhenänderung erzielt, wenn Sie kurze Noten spielen, oder wenn Sie eine Voice verwenden, die eine sehr kurze Abklingzeit (Decay) haben.
- Wenn Sie Quick Sampling (Seite 32) verwenden, oder mit einem der Effekt-Sounds spielen (Instrument Nr. 802 [Smpl Vce]), wird kein Portamento auf die Sampling-Sounds angewendet, die den Sample-Zonen B bis E der Tastatur zugewiesen sind.

Einstellen der Portamento-Zeit

Wählen Sie aus 127 Stufen für die Portamento-Zeit (die Zeit, die während des Tonhöhenübergangs von einer Note auf eine andere vergeht).

1 Drücken Sie die [FUNCTION]-Taste.



2 Verwenden Sie die CATEGORY-Tasten [<<] und [>>], um „PortTime“ aufzurufen (Funktion 012).

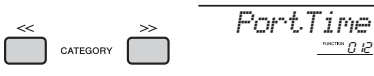

3 Drücken Sie eine der Tasten [+ / YES] oder [- / NO], um die Funktion ein- oder auszuschalten.

HINWEIS

- Der Standardwert ist 64.
- Um die Portamento-Zeit einstellen zu können, muss Portamento (Funktion Nr. 011) eingeschaltet sein.

Abrufen der optimalen Bedienselektoreinstellungen – One Touch Setting (OTS)

Wählen Sie einen Song, Style oder Riyaz aus, indem Sie die Taste [SONG], [STYLE] oder [RIYAZ] drücken, und wählen Sie dann die Voice Nr. 000 OTS (Seite 19). Dadurch werden automatisch die optimalen Bedienselektoreinstellungen wie Voice oder Tempo für den aktuellen Song, Style oder Riyaz abgerufen.

Ändern der Anschlagempfindlichkeit der Tastatur

Die Tastatur dieses Instruments ist anschlagdynamisch, so dass Sie die Lautstärke der Voices dynamisch und ausdrucksvoll über die Anschlagstärke steuern können – genau wie bei einem akustischen Instrument.

1 Drücken Sie die [FUNCTION]-Taste.



2 Verwenden Sie die CATEGORY-Tasten [<<] und [>>], um „TouchRes“ aufzurufen (Funktion 010).

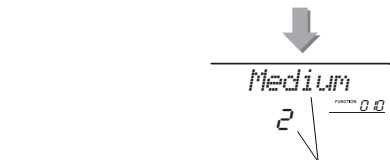
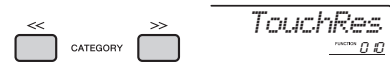

Aktuelle Anschlagempfindlichkeit

3 Wählen Sie mit dem Datenrad eine Einstellung zwischen 1 und 4 für die Anschlagempfindlichkeit aus.

Anschlagempfindlichkeit (Touch Response)

| | | |
|---|-----------------|---|
| 1 | Soft (weich) | Ermöglicht es, die maximale Lautstärke mit relativ weichem Tastenanschlag zu erzielen. |
| 2 | Medium (mittel) | Erzeugt eine mittlere, „normale“ Reaktion auf den Tastenanschlag. |
| 3 | Hard (hart) | Erfordert einen kräftigen Anschlag, um eine große Lautstärke zu erzeugen. |
| 4 | Fixed (fixiert) | Alle Noten erzeugen unabhängig davon, mit welcher Härte die Taste angeschlagen wird, dieselbe Lautstärke. |

Wählen einer EQ-Einstellung für den besten Sound

Es stehen sechs verschiedene Master-Equalizer-Einstellungen (EQ) zur Verfügung, so dass Sie den bestmöglichen Sound erzielen können, wenn Sie über verschiedene Tonwiedergabesysteme hören – die internen Lautsprecher des Instruments, Kopfhörer oder ein externes Lautsprechersystem.

1 Halten Sie die [MELODY SUPPRESSOR]-Taste länger als eine Sekunde gedrückt, um „Master EQ“ (Funktion 040) aufzurufen.

Nach einigen Sekunden erscheint der aktuelle Master-EQ-Typ.



2 Drehen Sie am Datenrad, um den gewünschten Master-EQ-Typ auszuwählen.

Master-EQ-Typen

| | | |
|---|-------------------------|---|
| 1 | Speaker (Lautsprecher) | Optimal zum Hören über die eingebauten Lautsprecher des Instruments. |
| 2 | India (Indische Musik) | Optimal zum Hören über externe Lautsprecher. Die Mitten werden leicht abgesenkt, um die Merkmale der indischen Instrumentenklänge zu betonen; es entsteht ein klarerer und kräftigerer Klang. |
| 3 | Headphone (Kopfhörer) | Optimal für Kopfhörer oder zum Hören über externe Lautsprecher. |
| 4 | Boost | Ergibt einen solideren Sound. Je nach Voice und Style usw. kann der Sound früher Verzerrungen zeigen als bei anderen EQ-Typen. |
| 5 | Piano (Klavier/ Flügel) | Optimal für Solo-Klavierspiel. |
| 6 | Bright (Hell) | Dämpft die Mitten, um einen strahlenderen Klang zu erzielen. |

Scale Tuning (Skalierung)

Standardmäßig ist dieses Keyboard auf gleichmäßige Temperierung eingestellt – dieselbe Stimmung wie bei jedem akustischen Klavier. Die Einstellung kann jedoch auf jede andere Skala geändert werden, je nachdem, in welchem Musikgenre oder Stil Sie spielen möchten.

Auswählen einer Skala (Tonleiter)

Sie können aus den verschiedenen Preset-Skalen eine beliebige Skala auswählen.

1 Drücken Sie die [FUNCTION]-Taste.



2 Verwenden Sie die CATEGORY-Tasten [<<] oder [>>], um „Scale“ (Funktion 048) aufzurufen.

Nach einigen Sekunden erscheint der aktuelle Scale-Typ.

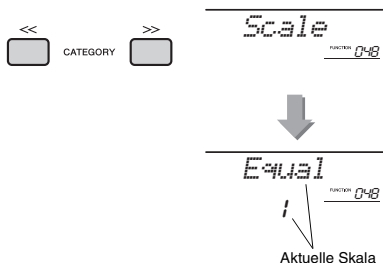

3 Wählen Sie die Skala mit dem Datenrad aus.

Die Standardeinstellung ist „1 Equal“:

Voreingestellte Skalentypen

| | |
|---|--------------------------|
| 1 | Equal (Temperiert) |
| 2 | Pure Major (Reines Dur) |
| 3 | Pure Minor (Reines Moll) |
| 4 | Bayat (Arabisch) |
| 5 | Rast (Arabisch) |

Einstellen des Grundtons für jede Skala

Achten Sie darauf, einen geeigneten Grundton festzulegen, wenn Sie eine andere Skala als die gleichmäßig temperierte (Equal Temperament) auswählen oder mit der Scale-Tune-Function eine eigene Skala erstellen.

1 Drücken Sie die [FUNCTION]-Taste.



2 Verwenden Sie die CATEGORY-Tasten [<<] oder [>>], um „BaseNote“ (Funktion 049) aufzurufen.

Nach einigen Sekunden erscheint der aktuelle Base-Note-Typ.

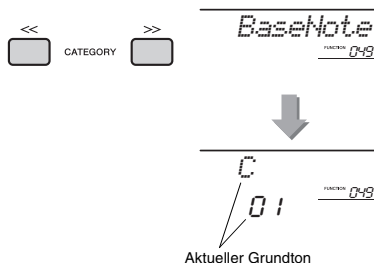

3 Wählen Sie mit dem Datenrad den Grundton aus: C, C#, D, Eb, E, F, F#, G, Ab, A, Bb (B) und B (H).

Die Standardeinstellung ist „C“:

Stimmen der einzelnen Tastaturtasten zum Erstellen eigener Skalen

Sie können die einzelnen Noten in Cents (ein „Cent“ ist 1/100stel eines Halbtons) stimmen und so Ihre eigene Skala erstellen.

1 Drücken Sie die [FUNCTION]-Taste.



2 Verwenden Sie die CATEGORY-Tasten [<<] und [>>], um „TuneNote“ aufzurufen (Funktion 050).

Nach einigen Sekunden erscheint der aktuelle Grundton.

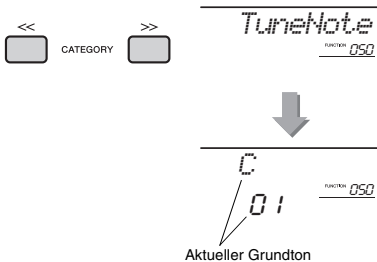

3 Wählen Sie mit dem Datenrad den gewünschten Grundton aus: C, C#, D, Eb, E, F, F#, G, Ab, A, Bb (B) und B (H).

4 Drücken Sie die CATEGORY-Taste [>>], um „Tune“ (Funktion 051) aufzurufen.

Nach einigen Sekunden erscheint der Stimmungswert der in Schritt 3 gewählten Note.

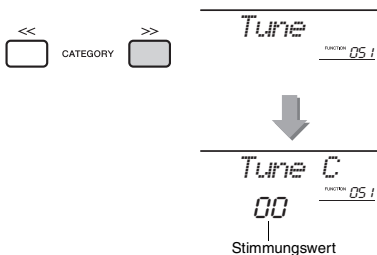

5 Drehen Sie am Datenrad, um die Note in einem Bereich von -64 bis +63 zu stimmen.

Diese Einstellung kann sehr einfach auf ihre ursprüngliche Voreinstellung „00“ gebracht werden, indem die Tasten [+ / YES] und [- / NO] gleichzeitig gedrückt werden.

6 Wiederholen Sie gegebenenfalls die Schritte 2–5.

7 Speichern Sie, wenn Sie möchten, die Einstellungen unter einem lokalen Registration-Memory-Speicherplatz (Seite 43).

HINWEIS

- Wenn Sie, nachdem Sie eine eigene Skala im Registration Memory gespeichert haben, die Tasten [+ / YES] und [- / NO] gleichzeitig drücken, kehrt die Skala zur ursprünglich im Registration Memory gespeicherten Skala zurück, nicht zum Wert der Standardstimmung.
- Beim Aufrufen von „Scale“ (Funktion 048) nach dem Einstellen der individuellen Skalenstimmung der Noten wird „(Edited)“ („Bearbeitet“) im Display angezeigt. Die bearbeiteten Skaleneinstellungen werden jedoch beim Aufrufen einer anderen Skala gelöscht. Daher sollten die bearbeiteten Einstellungen im Registration Memory gespeichert werden.

Voice-Einstellungen

Auswählen einer Dual Voice

- 1 Drücken Sie die [DUAL]-Taste länger als eine Sekunde, um „D.Voice“ (Funktion 022) aufzurufen.

Nach einigen Sekunden erscheint der aktuelle Dual-Voice-Typ.

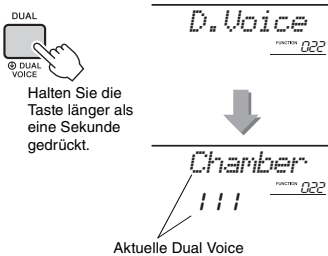

- 2 Drehen Sie am Datenrad und wählen Sie die gewünschte Dual Voice aus.

Auswählen einer Split Voice

- 1 Drücken Sie die [SPLIT]-Taste länger als eine Sekunde, um „S.Voice“ (Funktion 032) aufzurufen.

Nach einigen Sekunden erscheint die aktuelle Split Voice.

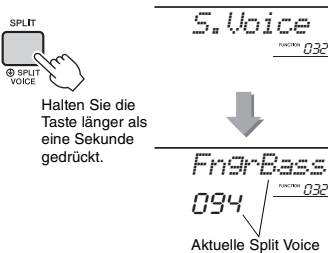

- 2 Drehen Sie am Datenrad und wählen Sie die gewünschte Split Voice aus.

Bearbeiten von Voices

Jede Main, Dual und Split Voice kann bearbeitet werden, mit Parametern wie Lautstärke, Oktave und Reverb-/Chorus-Effektanteil – so können Sie neue, eigene Sounds erstellen, die Ihren musikalischen Ansprüchen genau entsprechen.

- 1 Drücken Sie die [FUNCTION]-Taste.



- 2 Rufen Sie mit den CATEGORY-Tasten [<<] und [>>] den gewünschten Eintrag auf.

Voice-Parameter werden wie folgt angezeigt.

- Parameter der Main Voice: M.***** (Funktion 013–021)
- Parameter der Dual Voice: D.***** (Funktion 022–031)
- Parameter der Split Voice: S.***** (Funktion 032–037)

Einzelheiten zu den einzelnen Parametern finden Sie in der Funktionsliste auf Seite Seite 67.

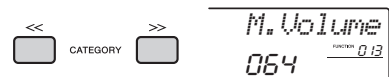

- 3 Drehen Sie am Datenrad, um den gewünschten Wert einzustellen.

Spielen Sie auf der Tastatur, und hören Sie auf den Klang.

- 4 Wiederholen Sie die obigen Schritte 2–3, um verschiedene Parameter zu bearbeiten.

- 5 Speichern Sie falls gewünscht die Einstellungen auf einem Registration-Memory-Speicherplatz (Seite 43).

Die Voice-bezogenen Einstellungen werden zurückgesetzt, wenn eine andere Voice ausgewählt wird. Wenn Sie den erstellten Sound später abrufen möchten, speichern Sie die Einstellungen auf einem Registration-Memory-Speicherplatz.

Arpeggio-Einstellungen

Synchronisation eines Arpeggios zur Song-/Style-/Riyaz-Wiedergabe – Arpeggio Quantize

Wenn Sie auf der Tastatur spielen, um ein Arpeggio (Seite 21) zusammen mit der Song-/Style-/Riyaz-Wiedergabe zu triggern, müssen Sie die Noten im richtigen Timing spielen, damit das Arpeggio synchron zu den anderen wiedergegebenen Spuren läuft. Ihr tatsächliches Timing könnte jedoch leicht vor oder hinter dem genauen Schlag liegen. Die Funktion „Arpeggio Quantize“ dieses Instruments korrigiert jegliche leichte Timing-Schwankungen (entsprechend den folgenden Einstellungen) und spielt das Arpeggio daraufhin korrekt ab.

- Keine Synchronisation
- Synchronisieren zu Achtelnoten
- Synchronisieren zu Viertelnoten

Obwohl der Arpeggio-Quantize-Wert für jeden Arpeggio-Typ vorprogrammiert ist, können Sie den Wert von Hand ändern.

1 Drücken Sie die [FUNCTION]-Taste.



2 Verwenden Sie die CATEGORY-Tasten [<<] und [>>], um „Quantize“ aufzurufen (Funktion 047).

Nach einigen Sekunden erscheint der aktuelle Quantisierungswert.

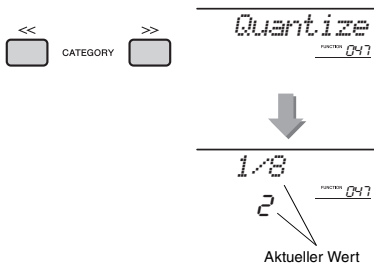

3 Drehen Sie das Datenrad und wählen Sie einen Wert aus „OFF“, „1/8“ und „1/16“ aus.

- OFF Keine Synchronisation
- 1/8 Synchronisieren zu Viertelnoten
- 1/16 Synchronisieren zu Achtelnoten

Arpeggio-Wiedergabe halten mittels Fußschalter/Pedal

Sie können das Instrument so einstellen, dass die Arpeggio-Wiedergabe auch nach dem Loslassen der Tasten weiterläuft, während Sie einen an der [SUSTAIN]-Buchse angeschlossenen Fußschalter gedrückt halten.

1 Drücken Sie die [FUNCTION]-Taste.



2 Verwenden Sie die CATEGORY-Tasten [<<] und [>>], um „Pd1 Func“ aufzurufen (Funktion 073).

Nach einigen Sekunden erscheint die aktuelle Pedaleinstellung.

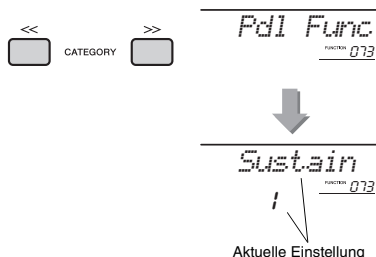

3 Drehen Sie das Datenrad und wählen Sie „Arp Hold“.

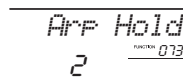

Wenn Sie die Fußschalterfunktion wieder auf Sustain einstellen möchten, wählen Sie „Sustain“. Wenn Sie beide Funktionen auswählen möchten, wählen Sie „Sus+ArpH“.

4 Probieren Sie, das Arpeggio mit Fußschalter zu spielen.

Schlagen Sie die Tasten an, um das Arpeggio zu triggern, und drücken Sie den Fußschalter. Auch dann, wenn Sie die Tasten loslassen, läuft die Arpeggio-Wiedergabe weiter. Um die Arpeggio-Wiedergabe zu stoppen, lassen Sie den Fußschalter los.

Parameter, die den Drehreglern zugewiesen sind

Dieser Abschnitt beschreibt alle Parameter, die den Drehreglern (Seite 24) zugewiesen werden können.

1 RIYAZ BALANCE

Drehregler A stellt die Lautstärkebalance zwischen den Sounds von Tabla 1 und 2 ein, während Drehregler B die Lautstärkebalance zwischen den Sounds von Tabla und Tanpura einstellt.

2 RIYAZ TEMPO/RIYAZ KEY

Regler A stellt das Tempo der Tabla-Wiedergabe ein, während das Wiedergabtempo für die Tanpura gleich bleibt. Dieses Verhalten folgt den stilistischen Konventionen der typischen Indischen Musik. Drehregler B hebt oder senkt die Tonhöhe des Riyaz-Sounds in Halbtönen, ausgenommen Tabla 1. Dies simuliert exakt die Eigenschaften der Tabla, bei der der tiefere Klang nicht durch die Stimmung beeinflusst wird. Beachten Sie, dass sich auch die Tonhöhe von Tabla 2 je nach Riyaz-Pattern möglicherweise nicht ändert.

HINWEIS

- Wenn Regler B ganz nach links gedreht wird, wird nur die Tonhöhe von Tabla 2 abruft um eine Oktave nach oben gestimmt. Dies liegt an einer Beschränkung dieses Instruments.

3 CUTOFF/RESONANCE

Diese Effekte formen den Klang, indem nur ein bestimmter Frequenzbereich durchgelassen wird und/oder durch Erzeugung einer Resonanzspitze bei der Grenzfrequenz („Cutoff“) des Filters. Diese Effekte können für viele synthesizer-artige Sounds verwendet werden.

HINWEIS

- Wenn als Ziel KEYBOARD gewählt ist, werden diese Effekte nur auf die Main/Dual Voices angewendet, die auf der Tastatur gespielt werden. Wenn als Ziel BÄCKING (Begleitung) gewählt ist, werden diese Effekte auf die Styles und Riyaz-Patterns angewendet.
- Diese Effekte können manchmal Verzerrungen verursachen, besonders im Bassbereich.

• Drehregler A: CUTOFF

Stellt die Grenzfrequenz des Filters (Cutoff) und damit die „Klanghelligkeit“ (den Höhenanteil des Klangs) ein. Wenn Sie den Drehregler nach links drehen, wird der Sound dumpfer oder dunkler, wenn Sie Drehregler A nach rechts drehen, wird der Sound klarer oder heller.

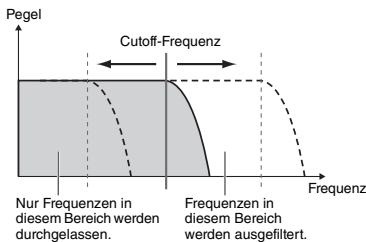

• Drehregler B: RESONANCE

Stellt die Stärke der Resonanz ein, die bei der Grenzfrequenz des Filters auftritt. Durch Drehen des Reglers nach rechts erhöht sich die Resonanz, so dass die Frequenzen im Bereich der Grenzfrequenz betont werden und eine Überhöhung erzeugt wird.

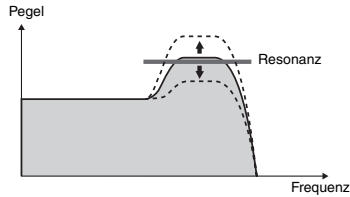

4 REVERB/CHORUS

• Drehregler A: REVERB

Erzeugt die akustische Umgebung eines Konzertsaals oder Clubs. Durch Drehen des Reglers nach rechts wird der Hallanteil erhöht.

• Drehregler B: CHORUS

Erzeugt einen vollen und warmen Überlagerungseffekt. Durch Drehen des Reglers nach rechts wird der Chorus-Anteil erhöht.

HINWEIS

- Wenn als Ziel KEYBOARD gewählt ist, werden diese Effekte nur auf die Main/Dual Voices angewendet, die auf der Tastatur gespielt werden. Wenn als Ziel BÄCKING (Begleitung) gewählt ist, werden diese Effekte auf die Styles und Riyaz-Patterns angewendet.

5 DSP

• Regler A/B: DSP PARAMETER A/B

Mit den integrierten digitalen Effekten des Instruments können Sie Ihrem Spiel und der Style-Wiedergabe DSP-Effekte verleihen (Seite 23). Jeder Effekt hat zwei Parameter, die den Reglern A und B zugewiesen sind. Durch Drehen der Regler in Echtzeit können Sie die Musik auf verschiedene dynamische Arten verändern, z. B. die Drehgeschwindigkeit (langsam/schnell) des Rotary-Speaker-Effekts umschalten oder den Verzerrungsanteil (Distortion) ändern.

6 ATTACK/RELEASE

Diese Effekte verändern den zeitlichen Lautstärkeverlauf des Klanges. Sie können das Einschwingen bzw. die Anstiegszeit (Attack) schneller einstellen, so dass der Sound perkussiver wird, oder langsamer, z. B. für einen geigenähnlichen Klang. Sie können auch das Sustain (Dauer/Pegel der gehaltenen Note) ändern, so dass dieses optimal zu Ihrer Musik passt.

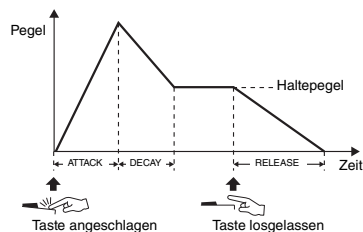

Parameter, die den Drehreglern zugewiesen sind

● Drehregler A: ATTACK

Stellt die Attack Time ein (die Zeit, die der Klang braucht, um nach dem Tastenanschlag den maximalen Pegel zu erreichen). Durch Drehen des Reglers nach rechts erhöht sich die Attack Time, so dass der Anstieg langsamer erfolgt.

● Drehregler B: RELEASE (Ausklangzeit)

Stellt die Release Time ein (die Zeit, die der Klang braucht, um nach dem Loslassen der Taste bis zur völligen Ruhe auszuklingen). Durch Drehen des Reglers nach rechts erhöht sich die Release Time, so dass der Sound länger ausklingt.

HINWEIS

- Diese Effekte werden nur auf KEYBOARD angewendet. Das Ziel kann nicht auf BACKING geändert werden.

Die folgende Tabelle listet einige interessante Methoden auf, wie Sie die verschiedenen Effekte der beiden Regler A und B einsetzen können.

Einige Ideen zum Einsatz der Regler

| Nummer/Effekt | | Probieren Sie dieses: |
|---------------|-----------------------|--|
| 1 | RIYAZ BALANCE | Regler A stellt die Lautstärkebalance zwischen den Sounds von Tabla 1 (mit dem tieferen Klang) und von Tabla 2 (mit dem höheren Klang der Tabla oder der Mridangam). Regler B stellt die Lautstärkebalance zwischen den Sounds der Tablas (die den Tasten TABLA [1] und [TABLA 2] zugewiesen sind) und der Tanpura (die den Tasten TANPURA [1]–[TANPURA 4] zugewiesen ist). Spielen Sie mit diesen Reglern als Pattern-Loop, singen Sie dazu, wenn Sie möchten, und erzeugen Sie Ihr eigenes Spiel. |
| 2 | RIYAZ TEMPO/RIYAZ KEY | Regler A stellt das Tempo der Riyaz-Wiedergabe ein. Die minimale Einstellung ganz links ergibt halbes Tempo, während die maximale Einstellung ganz rechts doppeltes Tempo ergibt. Die mittlere Position entspricht dem Standardtempo. Beachten Sie, dass das Tempo den Gesamttempobereich (11–280) nicht unter- oder überschreiten kann, und dass das Tempo der Tanpura-Patterns sich mit Drehregler A nicht ändert. Drehregler B erhöht oder verringert die Tonhöhe des Riyaz-Sounds in Halbtonschritten. Was die Tabla betrifft, wird nur der höhere Tabla-Klang zugewiesen (zugewiesen zu Taste [2]) transportiert. Durch Drehen des Reglers nach links wird die Tonhöhe verringert, Drehen des Reglers nach rechts erhöht die Tonhöhe. HINWEIS • Die Tonhöhe von Tabla 2 wird abhängig vom Riyaz-Pattern möglicherweise nicht geändert. Verwenden Sie diese Regler, um das gewünschte Tempo und die Tonart zu ändern, singen Sie mit, wenn Sie möchten, und erstellen Sie Ihr eigenes Spiel! |
| 3 | CUTOFF/RESONANCE | Wählen Sie „183 Gemini“ (eine synthesizerartige Lead-Voice) oder „210 Noise“ aus. Wählen Sie 3 mit der [KNOB ASSIGN]-Taste und schalten Sie dann das Ziel auf KEYBOARD um. Durch Betätigung der Drehregler A oder B während des Spiels erhalten Sie die dynamischen Filterverlaufseffekte eines analogen Synthesizers. |
| 4 | REVERB/CHORUS | Wählen Sie die Voice „048 CP80“. Wählen Sie mit der [KNOB ASSIGN]-Taste 4 aus, und schalten Sie dann das Ziel auf KEYBOARD um. Drehen Sie die Regler A und B ganz nach links, um den direkten, unveränderten Klang der Voice zu hören. Während Sie Drehregler B nach rechts drehen, wird allmählich ein Chorus-Effekt mit Modulation auf den Sound angewendet. Durch Drehen des Reglers A wird ein Halleffekt erzeugt, so dass es klingt, als ob Sie in einer Konzerthalle spielen. |
| 5 | DSP | Wählen Sie die Voice „059 Cool!Org“. Wählen Sie mit der [KNOB ASSIGN]-Taste 5 aus, und schalten Sie dann das Ziel auf KEYBOARD um. Drücken Sie die Taste [DSP], um DSP einzuschalten, und stellen Sie dann den DSP-Typ (Funktion 042) auf „01 RotarySp“. Verwenden Sie Regler A, um die Drehgeschwindigkeit des Rotary-Speakers zu ändern, während Sie auf der Tastatur spielen. Bei langsamer Bewegung können Sie schrittweise Änderungen der Drehgeschwindigkeit wie bei einem echten Rotorkabinett vornehmen. Verwenden Sie Regler B, um die Verzerrung zu steuern. |
| 6 | ATTACK/RELEASE | Wählen Sie die Voice „213 RsAnPad“. Wenn Sie Drehregler A ganz nach links drehen, wird das „Attack“ (die Anstiegszeit) schneller, und Sie hören den kristallklaren Klang der ursprünglichen Voice. Wenn Sie den Drehregler B ganz nach links drehen, wird die Zeit verkürzt, die der Klang braucht, um nach dem Loslassen der Taste bis zur völligen Ruhe auszuklingen. Mit diesen Drehreglern können Sie die Voice feineinstellen, um den passenden Sound für den aktuell gespielten Song zu finden. |

Styles und Riyaz-Patterns

Style-Variationen – Sections

Jeder Style besteht aus „Sections“ (Style-Abschnitten), mit denen Sie das Arrangement der Begleitung variieren können, so dass es zu dem gespielten Song passt.

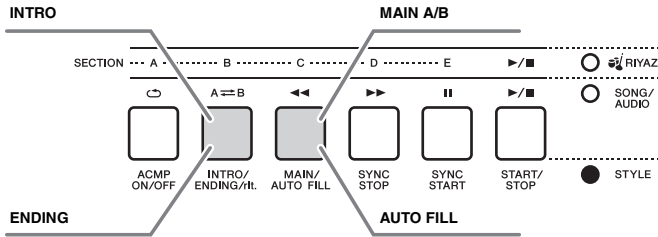

INTRO

Dieser Typ wird für den Song-Anfang benutzt. Nach dem Intro geht die Style-Wiedergabe zur Haupt-Section über. Die Länge des Intros (in Takten) variiert je nach ausgewähltem Style.

MAIN

Wird für die Wiedergabe des Song-Hauptteils verwendet. Die Wiedergabe des Hauptteils wiederholt sich zeitlich unbegrenzt, bis die Taste für eine andere Section gedrückt wird. Es gibt zwei Varianten (A und B), und der Klang der Style-Wiedergabe ändert sich harmonisch auf der Grundlage der Akkorde, die Sie mit der linken Hand spielen.

AUTO FILL

Dieser Füllteil wird automatisch hinzugefügt, bevor zur Main-Section A oder B gewechselt wird.

ENDING

Wird als Schlusssequenz eines Songs verwendet. Nach der Ending-Section wird die Style-Wiedergabe automatisch gestoppt. Die Länge des Endings (in Takten) variiert je nach ausgewähltem Style.

- 1 Drücken Sie die [STYLE]-Taste, und verwenden Sie das Datenrad, um den gewünschten Style auszuwählen.
- 2 Drücken Sie die Taste [ACMP ON/OFF], um ACMP einzuschalten.

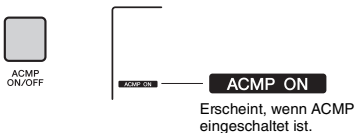

- 3 Drücken Sie die Taste [SYNC START], um den Synchronstart einzuschalten.



Um Synchronstart auszuschalten, drücken Sie nochmals die Taste [SYNC START].

Synchronstart

Wenn die Synchronstartfunktion eingeschaltet ist, beginnt die Style-Wiedergabe, sobald Sie im Tastaturbereich für die Begleitung einen Akkord spielen.

- 4 Drücken Sie die [MAIN/AUTO FILL]-Taste, um Main A oder Main B auszuwählen.

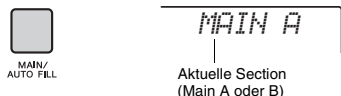

5 Drücken Sie die Taste [INTRO/ENDING/rit.].



Nun können Sie die Style-Wiedergabe starten, zuerst das Intro und dann die Main-Section A (oder B).

6 Spielen Sie mit der linken Hand einen Akkord, um die Wiedergabe des Intros zu starten.

Informationen zum Spielen von Akkorden finden Sie im Abschnitt „Akkorde“ auf Seite 63.

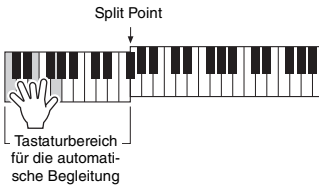

7 Sobald das Intro vorbei ist, spielen Sie auf der Tastatur entsprechend der Akkordfolge des laufenden Songs.

Spielen Sie mit der linken Hand Akkorde, während Sie mit der rechten Hand Melodien spielen, und drücken Sie nach Bedarf die Taste [MAIN/AUTO FILL]. Die Section schaltet auf Fill in um, und dann wieder auf Main A oder B.

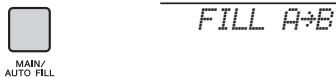

8 Drücken Sie die Taste [INTRO/ENDING/rit.].



Die Section schaltet um auf die Ending-Section (Schluss). Wenn die Ending-Section beendet ist, stoppt die Style-Wiedergabe automatisch. Sie können den Schlussteil allmählich langsamer werden lassen (Ritardando), indem Sie während der Wiedergabe der Ending-Section erneut die Taste [INTRO/ENDING/rit.] drücken.

HINWEIS

- Die Styles Nm. 258, 270–282 enthalten keine Rhythmusspuren, daher wird kein Rhythmus abgespielt. Wenn einer dieser Styles gewählt ist, schalten Sie ACMP ein, und geben Sie den Akkord im Tastaturbereich für die Begleitung ein, um die Style-Parts mit Ausnahme des Rhythmus-Parts abzuspielen.

Synchronstopp (Style)

Wenn Sie die Taste [SYNC STOP] drücken, um diese Funktion einzuschalten, läuft die Style-Begleitung nur dann, während Sie im Tastaturbereich für die Begleitung Akkorde spielen. Durch Loslassen aller Tasten stoppt die Style-Wiedergabe.

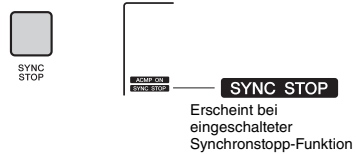

Erscheint bei eingeschalteter Synchronstopp-Funktion

HINWEIS

- Diese Funktion kann verwendet werden, wenn ACMP eingeschaltet ist.

Ein- und Ausschalten einzelner Spuren des Styles

Wie auf dem vorderen Bedienfeld aufgedruckt, besteht ein Style aus sechs Spuren. Schalten Sie die einzelnen Spuren mit den TRACK-CONTROL-Tasten ein und aus. Jede Spur kann stummgeschaltet werden, so dass Sie jenen Part selbst spielen können. Mehrfaches Drücken der gewünschten Spurtaste schaltet die Spur ein/aus.

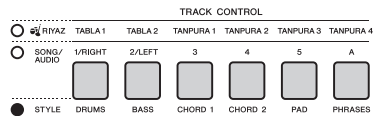

1 2 3 4 5 6 — Der Ein-/Ausschaltzustand wird im Display angezeigt (Seite 18).

HINWEIS

- Bis zu zwei Tasten können im TRACK CONTROL-Bereich gleichzeitig gedrückt werden zum Ein-/Ausschalten der Spuren.

Riyaz-Variationen

Jeder Riyaz bietet fünf Variationen A–E über den Tabla-Sound. Diese fünf Variationen können mit den Tasten [A]–[E] während der Wiedergabe gewechselt werden, wodurch Sie dem Spiel dynamische Variationen hinzufügen können.

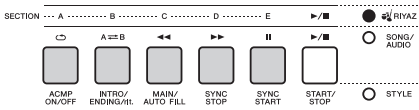

Zusätzlich stehen vier Phrasenvarianten über den Tanpura-Sound für alle Riyaz-Patterns gemeinsam zur Verfügung. Diese vier Varianten oder Variationen können über die Tasten TANPURA 1–4 gewechselt werden.

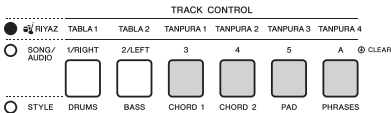

Im Gegensatz zu den Styles haben Riyaz-Patterns jedoch keine Variationen, die dem Anfang oder Ende eines Songs zugeordnet wären, wie z. B. Intro und Ending.

Die Riyaz-Wiedergabe erfolgt fortwährend, bis sie von Hand gestoppt wird.

Ändern des Tempos

Ein Style oder Riyaz kann in jedem beliebigen Tempo wiedergegeben werden – schnell oder langsam –, und das Tempo kann präzise geändert werden.

- 1 Drücken Sie die [TEMPO/TAP]-Taste, um im Display den Tempowert abzurufen.

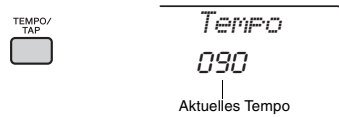

- 2 Drehen Sie das Datenrad und stellen ein Tempo zwischen 011 und 280 ein.

Wenn Sie gleichzeitig die Tasten [+ / YES] und [- / NO] drücken, wird der Wert sofort auf das Vorgabtempo des aktuellen Styles oder Riyaz zurückgesetzt. Sie können während der Style-Wiedergabe das Tempo ändern, indem Sie nur zweimal im erforderlichen Tempo auf die [TAP TEMPO]-Taste tippen.

HINWEIS

- Die obigen Bedienungsschritte gelten auch für das Song- oder Arpeggio-Wiedergabtempo.

Tap Start

Sie können die Wiedergabe von Style, Riyaz oder Song durch einfaches Antippen der [TEMPO/TAP]-Taste im erforderlichen Tempo vornehmen – viermal für Taktmaße mit dem Zähler 4 (4/4, usw.), und dreimal für Taktmaße mit dem Zähler 3 (3/4, usw.).



HINWEIS

- Einstellbereich der Tap-Tempo-Funktion: 32–280

Einstellen der Lautstärke von Style oder Riyaz

Sie können die Lautstärke der Style- oder Riyaz-Wiedergabe an Ihr Tastaturspiel anpassen.

1 Drücken Sie die [FUNCTION]-Taste.



2 Verwenden Sie die CATEGORY-Tasten [<<] und [>>] zum Aufrufen von „StyleVol“ (Funktion 001) oder „RiyazVol“ (Funktion 003).

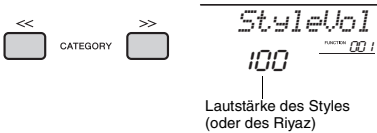

3 Stellen Sie mit dem Datenrad die Lautstärke zwischen 000 und 127 ein.

Einstellen des Teilungspunkts (Split Point)

Die Grenze auf der Tastatur, welche den Tastaturbereich für die Begleitung von dem Bereich für die rechte Hand trennt, wird „Split Point“ (Split-Punkt oder Teilungspunkt) genannt. Der Bereich für die linke Hand wird verwendet, um den Akkord bei der Style-Wiedergabe anzugeben oder einfach die Split Voice zu spielen.

Der Split-Punkt (Teilungspunkt) ist werksseitig auf die Taste Nr. 054 eingestellt (Taste F#2), aber Sie können ihn auch auf eine andere Taste legen.

1 Drücken Sie die [FUNCTION]-Taste.



2 Verwenden Sie die CATEGORY-Tasten [<<] und [>>], um „SplitPnt“ aufzurufen (Funktion 009).

Sie können dieses Display auch aufrufen, indem Sie einfach die [STYLE]-Taste drücken und die [ACMP]-Taste länger als eine Sekunde drücken.

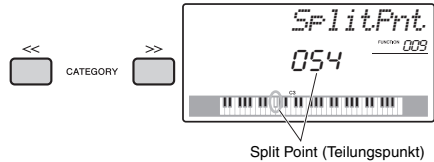

3 Stellen Sie mit dem Datenrad den Split-Punkt zwischen 036 (C1) und 096 (C6) ein.

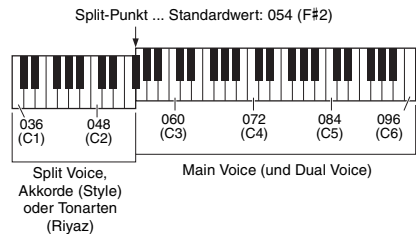

Akkordspiel ohne Style-Wiedergabe (Stop Accompaniment)



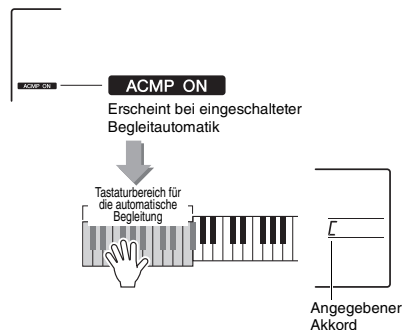































Wenn Sie die [STYLE]-Taste drücken, mit der [ACMP ON/OFF]-Taste die ACMP-Funktion einschalten (das Symbol ACMP ON erscheint) und den Akkord im Tastaturbereich für die Begleitung anschlagen (bei ausgeschaltetem SYNC START), ist der Akkord ohne Style-Wiedergabe zu hören. Dies wird als „Stop Accompaniment“ bezeichnet. Der gespielte Akkord wird im Display angezeigt und beeinflusst auch die Harmony-Funktion (Seite 21).



Akkordtypen für die Style-Wiedergabe

Diese Tabelle enthält einige gebräuchliche Akkorde für Anwender, die mit Akkorden noch nicht vertraut sind. Da es zahlreiche nützliche Akkorde und viele verschiedene Möglichkeiten gibt, sie in der Musik einzusetzen, entnehmen Sie weitere Einzelheiten bitte im Handel erhältlichen Akkordbüchern.

* kennzeichnet den Grundton.

| Dur | Moll | Dominant-Septakkord | Moll-Septakkord | Dur-Akkord mit großer Septime |
|--|---|---|--|---|
| C  | Cm  | C7  | Cm7  | CM7  |
| D  | Dm  | D7  | Dm7  | DM7  |
| E  | Em  | E7  | Em7  | EM7  |
| F  | Fm  | F7  | Fm7  | FM7  |
| G  | Gm  | G7  | Gm7  | GM7  |
| A  | Am  | A7  | Am7  | AM7  |
| B  | Bm  | B7  | Bm7  | BM7  |

- Zusätzlich zur „Grundstellung“ (mit dem Grundton als tiefster Note) können auch Umkehrungen verwendet werden – mit folgenden Ausnahmen:
m7, m7 1/5, m7(11), 6, m6, sus4, aug, dim7, 7 1/5, 6(9), sus2
- Umkehrungen von 7sus4-Akkorden werden nicht erkannt, wenn Noten ausgelassen werden.
- Wenn Sie einen Akkord spielen, der von diesem Instrument nicht erkannt wird, erscheint keine Anzeige im Display. In diesem Fall werden nur Rhythmus- und Bass-Parts gespielt.

Einfache Akkorde

Mit dieser Methode können Sie auf einfache Weise im Tastaturbereich für die Begleitung Akkorde spielen, indem Sie nur ein, zwei oder drei Finger benutzen.

Für Grundton „C“



So spielen Sie einen Dur-Akkord
Schlagen Sie den Grundton (*; die „Tonika“) des Akkords an.



So spielen Sie einen Moll-Akkord
Schlagen Sie den Grundton und die nächstgelegene schwarze Taste links davon an.



So spielen Sie einen Septakkord
Schlagen Sie den Grundton und die nächstgelegene weiße Taste links davon an.



So spielen Sie einen Moll-Septakkord
Schlagen Sie den Grundton und jeweils die nächstgelegene schwarze und die nächstgelegene weiße Taste links davon an (also drei Tasten gleichzeitig).

Song-Einstellungen

Wiedergeben von Hintergrundmusik (BGM; Background Music)

In der Grundeinstellung werden nur einige interne Songs abgespielt und wiederholt, wenn die Taste [DEMO] gedrückt wird. Diese Einstellung lässt sich ändern, so dass beispielsweise alle internen Songs gespielt werden, oder dass alle von einem Computer an das Instrument übertragenen Songs gespielt werden, so dass Sie das Instrument als Quelle für Hintergrundmusik nutzen können. Es stehen sechs Wiedergabegruppen-Einstellungen für Ihr Hörvergnügen zur Verfügung.

- 1 Drücken Sie die [DEMO]-Taste länger als eine Sekunde, um „DemGrp“ aufzurufen. Nach einigen Sekunden erscheint die aktuelle Repeat-Playback-Gruppe.



Halten Sie die Taste länger als eine Sekunde gedrückt.

- 2 Verwenden Sie das Datenrad, um eine Gruppe für die wiederholte Wiedergabe aus der folgenden Tabelle auszuwählen.

| | |
|----------|--|
| Demo | Preset-Songs 001–003 |
| Preset | Alle Preset-Songs |
| User | Alle User-Songs |
| Download | Alle von einem Computer übertragenen Songs |
| USB | Alle Songs (MIDI-Dateien) vom angeschlossenen USB-Flash-Laufwerk |
| AUDIO | Alle Audio-Songs vom angeschlossenen USB-Flash-Laufwerk |

HINWEIS

- Wenn keine Anwender-Songs, User-Songs, Download-Songs oder USB-Songs in den Daten vorhanden sind, werden die Demo-Songs wiedergegeben.

- 3 Drücken Sie die [DEMO]-Taste, um die Wiedergabe zu starten.

Um die Wiedergabe anzuhalten, drücken Sie die Taste [DEMO] erneut.

Zufalls-Song-Wiedergabe

Die Reihenfolge der wiederholten Song-Wiedergabe mittels [DEMO]-Taste lässt sich umschalten zwischen numerischer und zufälliger Reihenfolge.

- 1 Drücken Sie die [FUNCTION]-Taste.



- 2 Verwenden Sie die CATEGORY-Tasten [<<] und [>>], um „PlayMode“ aufzurufen (Funktion 067).

Nach einigen Sekunden erscheint der aktuelle Wiedergabemodus.

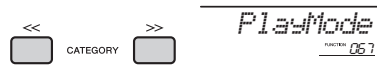

Wenn DemoGrp auf „Demo“ eingestellt ist, kann dieser Parameter nicht eingestellt werden.

- 3 Wählen Sie mit dem Datenrad „Random“ aus.

Zum Umschalten auf die numerische Reihenfolge wählen Sie „Normal“.

- 4 Drücken Sie die [DEMO]-Taste, um die Wiedergabe zu starten.

Um die Wiedergabe anzuhalten, drücken Sie die Taste [DEMO] erneut.

Einstellen des Song-Tempos

Dieser Vorgang entspricht dem für Styles und Riyaz! Siehe Seite 61.

HINWEIS

- Das Tempo eines Audio-Songs kann nicht geändert werden.

Tap Start

Dieser Vorgang entspricht dem für Styles und Riyaz! Siehe Seite 61.

Song Volume

1 Drücken Sie die [FUNCTION]-Taste.



2 Verwenden Sie die CATEGORY-Tasten [<<] und [>>], um „SongVol“ aufzurufen (Funktion 002).

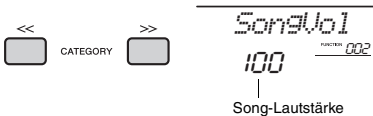

3 Stellen Sie mit dem Datenrad die Song-Lautstärke zwischen 000 und 127 ein.

HINWEIS

- Die Song-Lautstärke kann im Song-Modus eingestellt werden.

Einstellen der Melodie-Voice eines Preset-Songs

Sie können die Melodie-Voice des aktuellen Preset-Songs und eines Songs von einem externen Gerät vorübergehend auf eine andere Voice umschalten.

1 Drücken Sie die [SONG]-Taste, wählen Sie den gewünschten Preset-Song aus und starten Sie die Wiedergabe (Seite 27).

2 Drücken Sie die [VOICE]-Taste, und wählen Sie dann mit dem Datenrad die gewünschte Voice aus.

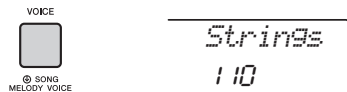

3 Drücken Sie die [VOICE]-Taste länger als eine Sekunde, um „SONG MELODY VOICE“ aufzurufen.

Nachdem einige Sekunden lang „SONG MELODY VOICE“ angezeigt wurde, wird die Melodie-Voice des Songs auf die in Schritt 2 gewählte Voice umgeschaltet.



Halten Sie die Taste länger als eine Sekunde gedrückt.

HINWEIS

- Bei Auswahl eines anderen Songs wird die Änderung der Melodie-Voice aufgehoben.
- Die Melodie-Voice eines User-Songs kann nicht geändert werden.
- Andere Voices werden je nach Song geändert.
- Sie können Voices innerhalb von Audiodaten nicht ändern.

Die Funktionen („Functions“)

Mit den „Functions“ erhalten Sie Zugriff auf viele einzelne Instrumentparameter zur Stimmung, Einstellung des Split-Punktes und Einstellungen von Voices und Effekten. Suchen Sie den gewünschten Eintrag in der Funktionsliste auf Seiten 66–70, und folgen Sie dann den nachstehenden Anweisungen.

Grundsätzliche Bedienung des Function-Displays

1 Drücken Sie die [FUNCTION]-Taste.



2 Drücken Sie mehrmals die CATEGORY-Tasten [<<] und [>>], bis der gewünschte Eintrag erscheint.

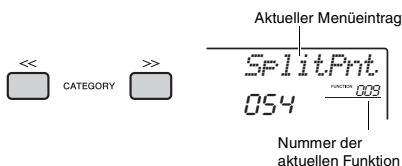

3 Stellen Sie mit dem Datenrad, den Tasten [+ / YES] und [- / NO] oder den Zifferntasten [0]–[9] den Wert für die ausgewählte Funktion ein.

Um den Standardwert wiederherzustellen, drücken Sie die Tasten [+ / YES] und [- / NO] gleichzeitig. (Die einzige Ausnahme ist die Funktion MIDI Initial Send

(Funktion 057), die einen Bedienvorgang darstellt, keinen Parameter.) Für diese Funktion wird durch Drücken der Taste [+ / YES] der Vorgang ausgeführt und durch Drücken der Taste [- / NO] abgebrochen.

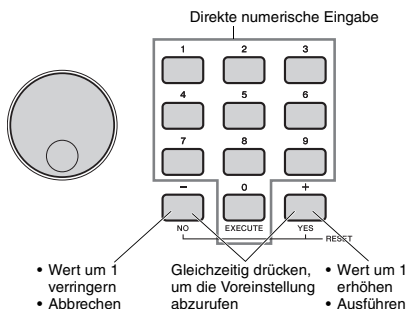

Einige Funktionseinstellungen bleiben auch dann erhalten, wenn Sie das Instrument ausschalten, und sie können als Backup-Daten zu einem Computer übertragen werden (Seite 48).

HINWEIS

- Um eine Funktionsanzeige zu verlassen, drücken Sie eine der Tasten [VOICE], [STYLE], [SONG] oder [RIYAZ].

Funktionsliste

| Funktionsnummer | Funktionen | Display | Bereich/Einstellungen | Standardwert | Beschreibung |
|---------------------------------|--|-----------------|---|--------------|---|
| Lautstärke | | | | | |
| 001 | Style Volume | <i>StyleVol</i> | 000–127 | 100 | Siehe Seite 62. |
| 002 | Song Volume | <i>SongVol</i> | 000–127 | 100 | Siehe Seite 65. |
| 003 | Riyaz-Lautstärke | <i>RiyazVol</i> | 000–127 | 100 | Siehe Seite 62. |
| 004 | [AUX IN] Audio Volume | <i>AuxInVol</i> | 000–127 | 50 | Stellt die Lautstärke des an der [AUX IN]-Buchse zugeführten Audiosignals ein (Seiten 32, 46). |
| 005 | [USB TO DEVICE] [USB TO HOST] Audio Volume | <i>USBInVol</i> | 000–127 | 100 | Stellt die Lautstärke des Audiosignals ein, das den Buchsen [USB TO DEVICE] und [USB TO HOST] zugeführt wird (Seiten 40, 47). |
| Allgemeine Einstellungen | | | | | |
| 006 | Transpose | <i>Transpos</i> | -12–12 | 00 | Siehe Seite 50. |
| 007 | Tuning | <i>Tuning</i> | 427,0 Hz – 453,0 Hz | 440,0 Hz | Siehe Seite 50. |
| 008 | Pitch Bend Range | <i>PBRange</i> | 01–12 | 02 | Stellt in Halbtonschritten den Bereich ein, in dem Sie die Tonhöhe mit dem [PITCH BEND]-Rad (Seite 50) steuern können. |
| 009 | Split Point | <i>SplitPnt</i> | 036–096 (C1–C6) | 054 (F#2) | Siehe Seite 62. |
| 010 | Touch Response | <i>TouchRes</i> | 1 (Soft), 2 (Medium), 3 (Hard), 4 (Fixed) | 2 (Medium) | Siehe Seite 51. |
| 011 | Portamento | <i>Port.</i> | ON/OFF | OFF | Schaltet Portamento ein oder aus. |
| 012 | Portamento Time | <i>PortTime</i> | 000–127 | 064 | Stellt die Portamento-Zeit ein. |

| Funktionsnummer | Funktionen | Display | Bereich/Einstellungen | Standardwert | Beschreibung |
|-------------------------------|------------------|-------------------|-----------------------|-------------------|--|
| Main Voice (Seite 19) | | | | | |
| 013 | Volume | <i>M. Volume</i> | 000–127 | * | Legt die Lautstärke der Main Voice fest. |
| 014 | Octave | <i>M. Octave</i> | -2 – +2 | * | Bestimmt die Oktavlage (d. h. den Tonumfang) der Main Voice. |
| 015 | Pan | <i>M. Pan</i> | L63–C–R63 | * | Bestimmt die Position der Main Voice im Stereopanorama. Beim Wert „L“ wird die Voice im Klangbild ganz nach links verschoben; beim Wert „R“ ganz nach rechts. |
| 016 | Reverb Depth | <i>M. Reverb</i> | 000–127 | * | Bestimmt den Anteil des Signals der Main Voice, der dem Reverb-Effekt zugeführt wird. |
| 017 | Chorus Depth | <i>M. Chorus</i> | 000–127 | * | Bestimmt den Anteil des Signals der Main Voice, der dem Chorus-Effekt zugeführt wird. |
| 018 | Attack Time | <i>M. Attack</i> | 000–127 | 064 | Legt fest, wie schnell, nachdem die Taste angeschlagen wurde, die Lautstärke der Main Voice den Attack-Pegel erreicht. Je höher der Wert, desto langsamer ist die Attack-Anstiegsrate. Je kleiner der Wert, desto kürzer die Anstiegszeit. |
| 019 | Release Time | <i>M. Release</i> | 000–127 | 064 | Legt fest, wie schnell die Lautstärke der Main Voice auf 0 abfällt, wenn die Taste losgelassen wird. Je höher der Wert, desto länger das Sustain (Halten des Tons). Je kleiner der Wert, desto kürzer ist das Sustain. |
| 020 | Filter Cutoff | <i>M. Cutoff</i> | 000–127 | 064 | Legt die Cutoff-Frequenz des Filters der Main Voice fest (Seite 57). |
| 021 | Filter Resonance | <i>M. Reso.</i> | 000–127 | 064 | Legt die Resonanz des Filters der Main Voice fest (Seite 57). |
| Dual Voice (Seite 19) | | | | | |
| 022 | Dual-Voice | <i>D. Voice</i> | 001–801 | * | Wählt eine Dual Voice aus. |
| 023 | Volume | <i>D. Volume</i> | 000–127 | * | Legt die Lautstärke der Dual Voice fest. |
| 024 | Octave | <i>D. Octave</i> | -2 – +2 | * | Bestimmt die Oktavlage (d. h. die Tonhöhe auf der Tastatur) der Dual Voice. |
| 025 | Panoramaposition | <i>D. Pan</i> | L63–C–R63 | * | Bestimmt die Position der Dual Voice im Stereopanorama. Beim Wert „L“ wird die Voice im Klangbild ganz nach links verschoben; beim Wert „R“ ganz nach rechts. |
| 026 | Reverb Depth | <i>D. Reverb</i> | 000–127 | * | Bestimmt den Anteil des Signals der Dual Voice, der dem Reverb-Effekt zugeführt wird. |
| 027 | Chorus Depth | <i>D. Chorus</i> | 000–127 | * | Bestimmt den Anteil des Signals der Dual Voice, der dem Chorus-Effekt zugeführt wird. |
| 028 | Attack Time | <i>D. Attack</i> | 000–127 | 064 | Legt fest, wie schnell, nachdem die Taste angeschlagen wurde, die Lautstärke der Dual Voice den Attack-Pegel erreicht. Je höher der Wert, desto langsamer ist die Attack-Anstiegsrate. Je kleiner der Wert, desto kürzer die Anstiegszeit. |
| 029 | Release Time | <i>D. Release</i> | 000–127 | 064 | Legt fest, wie schnell die Lautstärke der Dual Voice auf 0 abfällt, wenn die Taste losgelassen wird. Je höher der Wert, desto länger das Sustain (Halten des Tons). Je kleiner der Wert, desto kürzer ist das Sustain. |
| 030 | Filter Cutoff | <i>D. Cutoff</i> | 000–127 | 064 | Legt die Cutoff-Frequenz des Filters der Dual Voice fest (Seite 57). |
| 031 | Filter Resonance | <i>D. Reso.</i> | 000–127 | 064 | Legt die Resonanz des Filters der Dual Voice fest (Seite 57). |
| Split Voice (Seite 20) | | | | | |
| 032 | Split Voice | <i>S. Voice</i> | 001–801 | 094 (FngrBass) | Wählt eine Split Voice aus. |
| 033 | Volume | <i>S. Volume</i> | 000–127 | 080 | Legt die Lautstärke der Split Voice fest. |
| 034 | Octave | <i>S. Octave</i> | -2 – +2 | -1 | Bestimmt die Oktavlage (d. h. den Tonumfang) der Split Voice. |
| 035 | Panoramaposition | <i>S. Pan</i> | L63–C–R63 | 064 | Bestimmt die Position der Split Voice im Stereopanorama. Beim Wert „L“ wird die Voice im Klangbild ganz nach links verschoben; beim Wert „R“ ganz nach rechts. |
| 036 | Reverb Depth | <i>S. Reverb</i> | 000–127 | 008 | Bestimmt den Anteil des Split-Voice-Signals, der dem Reverb-Effekt zugeführt wird. |
| 037 | Chorus Depth | <i>S. Chorus</i> | 000–127 | 000 | Bestimmt den Anteil des Split-Voice-Signals, der dem Chorus-Effekt zugeführt wird. |

Die Funktionen („Functions“)

| Funktionsnummer | Funktionen | Display | Bereich/Einstellungen | Standardwert | Beschreibung |
|------------------------------------|--------------------------------|-----------------|---|-----------------------------|---|
| Effekte | | | | | |
| 038 | Reverb Type | <i>Reverb</i> | 01–13 | ** | Siehe Seite 49. |
| 039 | Chorus Type | <i>Chorus</i> | 1–6 | ** | Siehe Seite 49. |
| 040 | Master EQ Type | <i>MasterEQ</i> | 1 (Speaker), 2 (India), 3 (Headphone), 4 (Boost), 5 (Piano), 6 (Bright) | 1 (Speaker) | Siehe Seite 52. |
| 041 | Melody Suppressor | <i>SUPPRPan</i> | L63–C–R63 | C | Stellt die Panoramaposition ein, die ausgelöscht werden soll, wenn der Melody Suppressor eingeschaltet ist (Seite 46). |
| DSP (Seite 23) | | | | | |
| 042 | DSP-Typ | <i>DSP Type</i> | 01–10 | 01 | Siehe Seite 23. |
| Drehregler (Seite 24) | | | | | |
| 043 | Target Change | <i>Target</i> | 1 (Keyboard)– 2 (Backing) | Keyboard | Schaltet das Ziel um, das mit den Drehreglern gesteuert wird. |
| Harmony/Arpeggio (Seite 21) | | | | | |
| 044 | Harmony Type/ Arpeggio Type | <i>Harm/Arp</i> | 01–186 | * | Bestimmt den Harmony-Typ oder den Arpeggio-Typ. |
| 045 | Harmony Volume | <i>HarmVol</i> | 000–127 | * | Bestimmt die Lautstärke des Harmony-Effekts. |
| 046 | Arpeggio Velocity | <i>ARP Velo</i> | 1 (Original), 2 (Key) | Je nach Arpeggio- Typ | Wenn „Key“ ausgewählt ist, werden die Velocity-Werte der Arpeggio-Wiedergabe durch Ihre Anschlagstärke bestimmt. Wenn „Original“ ausgewählt ist, werden die Velocity-Werte der Arpeggio-Wiedergabe durch die ursprüngliche Einstellung bestimmt und sind unabhängig von Ihrer Anschlagstärke. |
| 047 | Arpeggio Quantize | <i>Quantize</i> | 1 (OFF), 2 (1/8), 3 (1/16) | Je nach Arpeggio- Typ | Siehe Seite 56. |
| Scale Tuning (Seite 53) | | | | | |
| 048 | Scale | <i>Scale</i> | 1 (Equal), 2 (Pure Maj), 3 (Pure min), 4 (Bayat), 5 (Rast) | 1 (Equal) | Siehe Seite 53. |
| 049 | Base Note | <i>BaseNote</i> | 01 (C), 02 (C#), 03 (D), 04 (E-), 05 (E), 06 (F), 07 (F#), 08 (G), 09 (A-), 10 (A), 11 (B-), 12(B) | 01 (C) | Siehe Seite 53. |
| 050 | Tuning Note | <i>TuneNote</i> | 01 (C), 02 (C#), 03 (D), 04 (E-), 05 (E), 06 (F), 07 (F#), 08 (G), 09 (A-), 10 (A), 11 (B-), 12(B) | 01 (C) | Siehe Seite 54. |
| 051 | Tuning | <i>Tune</i> | -64–63 | Je nach Skala | |
| MIDI | | | | | |
| 052 | LOCAL CONTROL | <i>Local</i> | ON/OFF | ON | Bestimmt, ob die Tastatur des Instruments den internen Klangerzeuger steuert (ON) oder nicht (OFF). Wenn Sie Ihr Tastaturspiel über MIDI mittels einer App auf einem Computer aufnehmen möchten, schalten Sie diesen Parameter aus (OFF). |
| 053 | External Clock | <i>ExtClock</i> | ON/OFF | OFF | Bestimmt, ob das Instrument zu seiner internen Clock (OFF) oder zu einem externen Clock-Signal (ON) synchronisiert. Wenn Sie Ihr Tastaturspiel über MIDI mittels einer App auf einem Computer aufnehmen möchten, schalten Sie diesen Parameter ein (ON). |
| 054 | Keyboard Out | <i>KbdOut</i> | ON/OFF | ON | Legt fest, ob MIDI-Meldungen, die durch Ihr Spiel auf der Tastatur erzeugt wurden, an der Buchse [USB TO HOST] gesendet werden (ON) oder nicht (OFF). Wenn Sie eine Sampling-Voice auswählen, werden unabhängig von der Einstellung keine Meldungen erzeugt. |
| 055 | Style Out | <i>StyleOut</i> | ON/OFF | OFF | Legt fest, ob MIDI-Meldungen, die durch die Style-Wiedergabe erzeugt wurden, an der Buchse [USB TO HOST] gesendet werden (ON) oder nicht (OFF). |
| 056 | Song Out | <i>SongOut</i> | ON/OFF | OFF | Legt fest, ob MIDI-Meldungen, die durch die Song-Wiedergabe erzeugt wurden, an der Buchse [USB TO HOST] gesendet werden (ON) oder nicht (OFF). |

| Funktionsnummer | Funktionen | Display | Bereich/Einstellungen | Standardwert | Beschreibung |
|---------------------------------------|----------------------------|-----------------|--|--------------|--|
| 057 | Initial Send | <i>InitSend</i> | YES/NO | - | Hiermit können Sie die Daten der Bedienfeld-Einstellungen an einen Computer senden. Drücken Sie zum Senden [+ / YES] bzw. zum Abbrechen [- / NO]. Wenn Sie einen Song auf dem Computer aufnehmen, führen Sie zuerst diesen Vorgang aus, bevor Sie Noten aufnehmen, damit dieses Instrument richtig für die Wiedergabe eingestellt ist. |
| Audio (Seite 46) | | | | | |
| 058 | Audio Loopback | <i>LoopBack</i> | ON/OFF | ON | Legt fest, ob die Audio-Wiedergabe von der [USB TO HOST]-Buchse zusammen mit dem Spieldaten vom Instrument zum Computer zurückgeführt wird oder nicht. Wenn Sie lediglich die auf diesem Instrument gespielten Signale an den Computer ausgeben möchten, stellen Sie diesen Parameter auf OFF. |
| Sampling (Seite 33) | | | | | |
| 059 | Blank Cut | <i>BlankCut</i> | ON/OFF | ON | Legt fest, ob die Pause vor und nach dem Sample automatisch abgeschnitten wird oder nicht. |
| Metronome (Seite 20) | | | | | |
| 060 | Time Signature Numerator | <i>TimeSigN</i> | 00–60 | ** | Bestimmt das Taktmaß des Metronoms. |
| 061 | Time Signature Denominator | <i>TimeSigD</i> | Halbe Note, Viertelnote, Achtelnote, Sechzehntelnote | ** | Bestimmt die Länge jedes einzelnen Metronomschlags (den Taktmaß-Nenner). |
| 062 | Metronome Volume | <i>MtrVol</i> | 000–127 | 100 | Bestimmt die Lautstärke des Metronoms. |
| Lesson (Seite 29) | | | | | |
| 063 | Lesson Track (R) | <i>R-Part</i> | GuideTrack1–16, OFF | 1 | Bestimmt die Spurnummer für die Guide-Übung mit der rechten Hand. Diese Einstellung ist nur bei Songs im SMF-Format 0 wirksam, die von einem Computer übertragen werden. |
| 064 | Lesson Track (L) | <i>L-Part</i> | GuideTrack1–16, OFF | 2 | Bestimmt die Spurnummer für die Guide-Übung mit der linken Hand. Diese Einstellung ist nur bei Songs im SMF-Format 0 wirksam, die von einem Computer übertragen werden. |
| 065 | Your Tempo | <i>YourTemp</i> | ON/OFF | ON | Dieser Parameter ist für Lesson 3 „Waiting“ vorgesehen. Wenn eingeschaltet (ON), ändert sich das Wiedergabetempo je nach Ihrer Spielgeschwindigkeit. In der Einstellung OFF wird das Wiedergabetempo unabhängig von Ihrer Spielgeschwindigkeit beibehalten. |
| Demo (Seite 27) | | | | | |
| 066 | Demo Group | <i>DemoGrp</i> | 1 (Demo/ 2 (Preset)/3 (User)/ 4 (Download)/ 5 (USB) | 1 (Demo) | Siehe Seite 64. |
| 067 | Demo Play Mode | <i>PlayMode</i> | 1 (Normal) 2 (Random) | 1 (Normal) | Siehe Seite 64. |
| 068 | Demo Cancel | <i>D-Cancel</i> | ON/OFF | OFF | Legt fest, ob die Demo-Deaktivierung eingeschaltet ist. Wenn eingeschaltet (ON), läuft der Demo-Song auch dann nicht, wenn die [DEMO/BGM]-Taste gedrückt wird. |
| Registration Memory (Seite 44) | | | | | |
| 069 | Style Freeze Mode | <i>StyleFrz</i> | ON/OFF | OFF | Wenn eingeschaltet, werden die Style-relevanten Einstellungen auch dann beibehalten, wenn Sie eine andere Registration-Memory-Nummertaste drücken. |
| 070 | Transpose Freeze Mode | <i>TransFrz</i> | ON/OFF | OFF | Wenn eingeschaltet, werden transpositionsrelevante Einstellungen auch dann beibehalten, wenn Sie eine andere Registration-Memory-Nummertaste drücken. |
| Auto Power Off (Seite 16) | | | | | |
| 071 | Auto Power Off Time | <i>AutoOff</i> | OFF, 5/10/15/30/60/ 120 (Min.) | 30 Minuten | Gibt die Zeitdauer an, die vergehen soll, bis sich das Instrument automatisch abschaltet. |
| Battery (Seite 14) | | | | | |
| 072 | Battery Type | <i>Battery</i> | 1 (Alkaline)/ 2 (Ni-MH) | 1 (Alkaline) | Wählt die Art der Batterien, die Sie in dieses Instrument eingelegt haben. |

Die Funktionen („Functions“)

| Funktionsnummer | Funktionen | Display | Bereich/Einstellungen | Standardwert | Beschreibung |
|----------------------------------|----------------|-----------------|---|--------------|--|
| Pedal Function (Seite 56) | | | | | |
| 073 | Pedal Function | <i>Pdl Func</i> | 1 (Sustain) 2 (Arp Hold) / 3 (Sus+ArpH) / 4 (Sostenut) | 1 (Sustain) | Bestimmt die Funktion des Fußschalters, der an die Buchse SUSTAIN (Seite 45) angeschlossen ist. Wenn „1 (Sustain)“ oder „4 (Sostenut)“ ausgewählt ist, arbeitet der Fußschalter wie bei einem akustischen Klavier als Haltepedal oder Sostenuto-Pedal. Beachten Sie, dass das Haltepedal die Split Voice nicht beeinflusst, während Sostenuto ausschließlich die Split Voice beeinflusst, wenn Split eingeschaltet ist. Wenn „2 (Arp Hold)“ ausgewählt ist, wird durch Betätigen des Fußschalters die Arpeggio-Wiedergabe auch beim Loslassen der Tasten beibehalten (Seite 56). Wenn „3 (Sus+ArpH)“ gewählt ist, werden sowohl Arpeggio Hold als auch die Haltefunktion des Dämpferpedals dem Fußschalter zugewiesen. |

* Der entsprechende Wert wird automatisch für jede Voice eingestellt.

** Der entsprechende Wert wird automatisch für jeden Style, Song oder Riyaz eingestellt.

HINWEIS

- Die Einstellungen „MIDI“ und „Audio“ sind besonders nützlich für Fälle, in denen ein externes Gerät wie z. B. ein Computer an der Buchse [USB TO HOST] angeschlossen wird (Seite 47).

Speichervorgänge auf USB-Flash-Laufwerken

Durch Anschließen eines USB-Flash-Laufwerks (auch USB-Stick genannt; gesondert erhältlich) an der Buchse [USB TO DEVICE] können Sie die an diesem Instrument erzeugten Daten wie User-Songs und Parametereinstellungen darauf speichern. Die gespeicherten Daten können später für dieses Instrument wieder abgerufen werden.

WICHTIG

- Bei Verwendung von Funktionen, bei denen das USB-Flash-Laufwerk beteiligt ist, sollten Sie den Netzadapter verwenden, da die Batterieleistung für diese wichtigen Vorgänge evtl. nicht zuverlässig genug ist. Beim Ausführungsversuch bestimmter Vorgänge kann der Hinweis „UseAdpt“ (Adapter verwenden) erscheinen, und die gewünschte Funktion lässt sich nicht ausführen.

Vorsichtsmaßnahmen bei Verwendung der [USB TO DEVICE]-Buchse

Dieses Instrument ist mit einer [USB TO DEVICE]-Buchse ausgestattet. Behandeln Sie das USB-Gerät mit Vorsicht, wenn Sie es an dieser Buchse anschließen. Beachten Sie die nachfolgend aufgeführten, wichtigen Vorsichtsmaßnahmen.

HINWEIS

- Weitere Informationen zur Bedienung von USB-Geräten finden Sie in der Bedienungsanleitung des jeweiligen USB-Geräts.

● Kompatible USB-Geräte

● USB-Flash-Laufwerk

Andere Geräte wie beispielsweise ein USB-Hub, eine Computertastatur oder Maus können nicht benutzt werden.

Das Instrument unterstützt nicht notwendigerweise alle im Handel erhältlichen USB-Geräte. Yamaha übernimmt keine Garantie für die Betriebsfähigkeit der von Ihnen erworbenen USB-Geräte. Bevor Sie ein USB-Gerät für die Verwendung mit diesem Instrument kaufen, besuchen Sie bitte die folgende Internetseite:

<https://download.yamaha.com/>

Obwohl USB-Geräte der Standards 1.1 bis 3.0 auf diesem Instrument verwendet werden können, ist die Zeit zum Speichern auf bzw. Laden von einem USB-Gerät abhängig von der Art der Daten oder dem Status des Instruments.

ACHTUNG

- Die [USB TO DEVICE]-Buchse ist für maximal 5 V/500 mA ausgelegt. Schließen Sie keine USB-Geräte mit höherer Spannung/Stromstärke an, da dies eine Beschädigung des Instruments verursachen kann.

● Anschließen von USB-Geräten

Stellen Sie beim Anschließen von USB-Speichergeräten an der Buchse [USB TO DEVICE] sicher, dass der Gerätestecker geeignet und richtig herum angeschlossen ist.

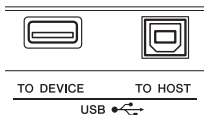

ACHTUNG

- Vermeiden Sie es während Wiedergabe, Aufnahme und Dateiverwaltung (zum Beispiel beim Speichern, Kopieren, Löschen und Formatieren), oder während des Zugriffs auf das USB-Gerät ein USB-Gerät anzuschließen oder vom Instrument zu trennen. Nichtbeachtung kann zum „Einfrieren“ des Vorgangs am Instrument oder Beschädigung des USB-Geräts und der darauf befindlichen Daten führen.
- Wenn Sie das USB-Gerät anschließen und wieder abziehen (oder umgekehrt), achten Sie darauf, zwischen den beiden Vorgängen einige Sekunden zu warten.
- Verwenden Sie keine Verlängerungskabel beim Anschließen von USB-Geräten.

Verwenden eines USB-Flash-Laufwerks

Wenn Sie das Instrument an ein USB-Flash-Laufwerk anschließen, können Sie die von Ihnen erstellten Daten auf dem angeschlossenen Gerät speichern sowie auf dem angeschlossenen Gerät befindliche Daten laden.

● Anzahl der verwendbaren USB-Flash-Laufwerke

Es kann nur ein USB-Flash-Laufwerk an der [USB TO DEVICE]-Buchse angeschlossen werden.

● Formatieren eines USB-Flash-Laufwerks

Sie sollten das USB-Flash-Laufwerk nur mit diesem Instrument formatieren (Seite 73). Ein USB-Flash-Laufwerk, das auf einem anderen Gerät formatiert wurde, funktioniert eventuell nicht richtig.

ACHTUNG

- Durch den Formatierungsvorgang werden alle vorher vorhandenen Daten überschrieben. Vergewissern Sie sich, dass das zu formatierende USB-Flash-Laufwerk keine wichtigen Daten enthält. Gehen Sie mit Vorsicht vor, vor allem beim Anschließen mehrerer USB-Flash-Laufwerke.

● So schützen Sie Ihre Daten (Schreibschutz)

Um das versehentliche Löschen wichtiger Daten zu verhindern, sollten Sie den Schreibschutz des USB-Flash-Laufwerks aktivieren. Wenn Sie Daten auf dem USB-Flash-Laufwerk speichern möchten, achten Sie darauf, den Schreibschutz auszuschalten.

● Ausschalten des Instruments

Vergewissern Sie sich, bevor Sie das Instrument ausschalten, dass es NICHT mittels Wiedergabe/Aufnahme oder Dateiverwaltungsvorgängen auf Daten des USB-Flash-Laufwerks zugreift (wie beim Speichern, Kopieren, Löschen und Formatieren). Durch Nichtbeachtung können das USB-Flash-Laufwerk oder die darauf befindlichen Daten beschädigt werden.

Anschließen eines USB-Flash-Laufwerks

HINWEIS

- Achten Sie darauf, vor Verwendung eines USB-Flash-Laufwerks den Abschnitt „Vorsichtsmaßnahmen bei Verwendung der [USB TO DEVICE]-Buchse“ auf Seite 71 zu lesen.
- Im Display können während der Dateiverwaltungsvorgänge Meldungen erscheinen, um eine reibungslose Bedienung zu ermöglichen. Weitere Informationen hierzu finden Sie in der Meldungsliste auf Seite 78.

1 Schließen Sie ein USB-Flash-Laufwerk an der Buchse [USB TO DEVICE] an, und warten Sie, bis „USB“ in der linken Ecke des Displays erscheint.

Die Anzeige „USB“ bestätigt, dass das angeschlossene USB-Flash-Laufwerk gemountet bzw. erkannt wurde.



2 Halten Sie die [FUNCTION]-Taste länger als eine Sekunde gedrückt, um das Display für die Dateiverwaltung aufzurufen.

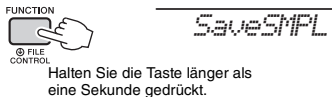

● Wenn „UnFormat“ und dann „Format?“ erscheint:

Die zeigt an, dass das angeschlossene USB-Flash-Laufwerk formatiert werden muss. Führen Sie den Formatierungsvorgang durch, indem Sie den Anweisungen im Display ab Schritt 2 auf Seite 73 folgen.

HINWEIS

Das File-Control-Display lässt sich in folgenden Situationen nicht aufrufen.

- Während der Wiedergabe eines Styles, Riyaz, Songs, aus dem Quick-Sampling-Modus oder aus dem Audiomodus.
- Wenn nicht „USB“ erscheint, nachdem Sie ein USB-Flash-Laufwerk an der Buchse [USB TO DEVICE] angeschlossen haben.
- Es wird kein Ton erzeugt, wenn auf der Tastatur gespielt wird, während das Display für die Dateiverwaltung angezeigt wird, und es sind nur die Tasten für die Dateiverwaltung aktiv.

3 Verwenden Sie die CATEGORY-Tasten [<<] und [>>], um die gewünschte File-Control-Funktion aufzurufen, und führen Sie sie aus.

Näheres finden Sie in der Tabelle rechts.

Liste der Funktionen im File-Control-Display (Dateiverwaltung)

| Display | File-Control-Funktion (Dateiverwaltung) | Seite |
|-----------|---|-------|
| Save SMPL | Speichern eines Samples auf einem USB-Flash-Laufwerk | 35 |
| Load SMPL | Laden eines Samples von einem USB-Flash-Laufwerk | 36 |
| Del SMPL | Löschen eines Samples auf einem USB-Flash-Laufwerk | 36 |
| Del AUDIO | Löschen eines Audio-Songs auf einem USB-Flash-Laufwerk | 42 |
| Save SMF | Speichern eines User-Songs als SMF auf einem USB-Flash-Laufwerk | 74 |
| Del SMF | Löschen einer SMF-Datei auf einem USB-Flash-Laufwerk | 77 |
| SaveUSR | Speichern eines User-Datensatzes auf einem USB-Flash-Laufwerk | 73 |
| LoadUSR | Laden eines User-Datensatzes von einem USB-Flash-Laufwerk | 75 |
| DelUSR | Löschen eines User-Datensatzes auf einem USB-Flash-Laufwerk | 77 |
| LoadSTY | Laden einer Style-Datei | 76 |
| Format? | Formatieren eines USB-Flash-Laufwerks | 73 |
| Exit? | Verlassen des File-Control-Displays | 78 |

HINWEIS

- Sie können das Datei-Auswahl-Display auch einfach durch Drücken der [FUNCTION]-Taste verlassen.

Zulässige Dateispeicherorte auf dem USB-Flash-Laufwerk für die Song-Wiedergabe (Seite 27)

WICHTIG

- Wenn Sie die Song-Dateien auf einem Flash-Laufwerk über einen Computer verwalten, speichern Sie die Daten entweder im Stammverzeichnis des USB-Flash-Laufwerks oder in einem Ordner der ersten oder zweiten Hierarchieebene. Daten, die sich in Ordnern der dritten Hierarchieebene befinden (Ordner innerhalb von Ordnern der zweiten Ebene) können von diesem Instrument nicht ausgewählt und abgespielt werden.

USB-Flash-Laufwerk (Stammverzeichnis)

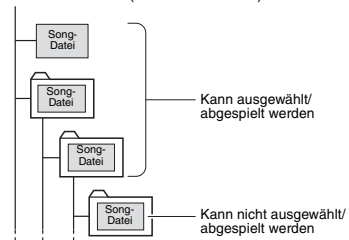

Formatieren eines USB-Flash-Laufwerks

Mit dem Vorgang des Formatierens können Sie handelsübliche USB-Flash-Laufwerke für den Einsatz mit Ihrem Instrument vorbereiten.

ACHTUNG

- *Durch den Formatierungsvorgang werden alle vorher vorhandenen Daten überschrieben. Vergewissern Sie sich, dass das zu formatierende USB-Flash-Laufwerk keine wichtigen Daten enthält.*

- 1 Halten Sie die [FUNCTION]-Taste länger als eine Sekunde gedrückt, um das Display für die Dateiverwaltung aufzurufen.
- 2 Verwenden Sie die CATEGORY-Tasten [<<] und [>>], um die Meldung „Format?“ (Formatieren?) aufzurufen.



- 3 Drücken Sie die [0/EXECUTE]-Taste. Es erscheint eine Bestätigungsaufforderung. Sie können den Vorgang abbrechen, indem Sie die Taste [-/NO] drücken.

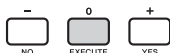

- 4 Drücken Sie erneut die [0/EXECUTE]-Taste oder die [+ /YES]-Taste, um den Formatierungsvorgang auszuführen. Nach einer Weile erscheint eine Meldung über den Erfolg der Formatierung; daraufhin wird ein Verzeichnis namens „USER FILES“ (Anwenderdateien) auf dem USB-Flash-Laufwerk angelegt.

ACHTUNG

- *Die Formatierung kann während der Ausführung nicht mehr abgebrochen werden. Schalten Sie während dieses Vorgangs niemals das Instrument aus und ziehen Sie niemals das USB-Flash-Laufwerk ab. Andernfalls kann es zum Datenverlust kommen.*

- 5 Drücken Sie die [FUNCTION]-Taste, um das Datei-Auswahl-Display zu verlassen.

Speichern von User-Daten auf einem USB-Flash-Laufwerk

User-Daten bestehen aus den folgenden Einträgen.

- Alle 10 User-Songs (Seite 37)
- Styles, die von einem Computer an das Instrument übertragen und dann auf die Style-Nummern 283–292 geladen wurden (Seite 76).
- Alle Einstellungen des Registration Memory (Seite 43)

Die User-Daten können als eine „User-Datei“ (.usr) auf einem USB-Flash-Laufwerk gespeichert werden.

HINWEIS

- Näheres zum Speichern von Samples finden Sie auf Seite 35.
- Die Erweiterung (.usr) der User-Datei wird nicht im Display dieses Instruments angezeigt. Prüfen Sie die Erweiterung auf dem Computerbildschirm, wenn Sie das USB-Flash-Laufwerk an einem Computer anschließen.

- 1 Halten Sie die [FUNCTION]-Taste länger als eine Sekunde gedrückt, um das Display für die Dateiverwaltung aufzurufen.
- 2 Verwenden Sie die CATEGORY-Tasten [<<] und [>>], um „Save USR“ aufzurufen.



- 3 Drücken Sie die [0/EXECUTE]-Taste. Die Zielnamen für User-Dateien erscheinen im Display als „USER ***“ (***: Nummer). Falls gewünscht, drehen Sie das Datenrad zur Auswahl eines anderen Namens aus „USER001“–„USER100“:



- 4 Drücken Sie nochmals die [0/EXECUTE]-Taste.

Es erscheint eine Bestätigungsaufforderung. Sie können den Vorgang abbrechen, indem Sie die Taste [-/NO] drücken.

Überschreiben bestehender Dateien

Wenn als Ziel-User-Datei eine Datei ausgewählt wird, die bereits Daten enthält, erscheint die Meldung „OverWr?“; in der Sie den Überschreibvorgang bestätigen können.

5 Drücken Sie erneut die [0/EXECUTE]-Taste oder die [+ /YES]-Taste, um den Speichervorgang auszuführen.

Nach einiger Zeit erscheint eine Meldung, die den Abschluss des Vorgangs anzeigt, und in einem Verzeichnis namens „USER FILES“; das automatisch auf dem USB-Flash-Laufwerk erstellt wurde, wird eine User-Datei (.usr) gespeichert.

ACHTUNG

- Der Speichervorgang kann während der Ausführung nicht mehr abgebrochen werden. Schalten Sie während dieses Vorgangs niemals das Instrument aus und ziehen Sie niemals das USB-Flash-Laufwerk ab. Andernfalls kann es zum Datenverlust kommen.

HINWEIS

- Wie lange die Ausführung dieses Vorgangs dauert, hängt vom Zustand des verwendeten USB-Flash-Laufwerk ab.

6 Drücken Sie die [FUNCTION]-Taste, um das Datei-Auswahl-Display zu verlassen.

HINWEIS

- Wenn Sie die User-Datei (.usr) mit diesem Instrument wieder abrufen möchten, führen Sie den Ladevorgang durch (Seite 75).

Speichern eines User-Songs als SMF auf einem USB-Flash-Laufwerk

Ein User-Song kann in das SMF-Format 0 (Standard MIDI File) umgewandelt und auf einem USB-Flash-Laufwerk gespeichert werden.

SMF-Format (Standard MIDI File)

Bei diesem Format werden verschiedene Events vom Spiel auf der Tastatur wie Note On/Off und Voice-Auswahl als MIDI-Daten aufgezeichnet. Es sind die SMF-Formate 0 und 1 verfügbar. Sehr viele MIDI-Geräte sind mit dem SMF-Format 0 kompatibel, und die meisten im Handel erhältlichen Song-Dateien („MIDI-Files“) werden im SMF-Format 0 angeboten.

HINWEIS

- Falls eine konvertierte SMF-Datei zu groß ist, kann sie nicht auf diesem Instrument abgespielt werden. Wir empfehlen die Audio-Aufnahme.
- Der DSP-Effekt (Seite 23) lässt sich nicht in das SMF-Format konvertieren.
- Die Transponierungseinstellung auf diesem Instrument ist nicht in den Daten enthalten.

1 Halten Sie die [FUNCTION]-Taste länger als eine Sekunde gedrückt, um das Display für die Dateiverwaltung aufzurufen.

2 Verwenden Sie die CATEGORY-Tasten [<<] und [>>], um „Save SMF“ aufzurufen.



3 Drücken Sie die [0/EXECUTE]-Taste.

Die Zielnamen für User-Songs erscheinen im Display als „USER***“ (**: Nummer 1–10). Falls gewünscht, drehen Sie das Datenrad und wählen Sie einen anderen User-Song aus „USER01“–„USER10“ aus, und drücken Sie dann die [0/EXECUTE]-Taste.



4 Drücken Sie nochmals die [0/EXECUTE]-Taste.

Die Ziel-Dateinamen auf dem USB-Flash-Laufwerk erscheinen im Display als „USER***“ (**: Nummer 1–100). Falls gewünscht drehen Sie das Datenrad, um eine andere Datei auszuwählen.



5 Drücken Sie nochmals die [0/EXECUTE]-Taste.

Es erscheint eine Bestätigungsaufforderung. Sie können den Vorgang abbrechen, indem Sie die Taste [–/NO] drücken.

Überschreiben bestehender Dateien

Wenn eine Datei ausgewählt wird, die bereits Daten enthält, erscheint eine Meldung, in der Sie den Überschreibvorgang bestätigen können.

6 Drücken Sie erneut die [0/EXECUTE]-Taste oder die [+ /YES]-Taste, um den Speichervorgang auszuführen.

Nach einiger Zeit erscheint eine Meldung, die den Abschluss des Vorgangs anzeigt, und in einem Verzeichnis namens „USER FILES“; das automatisch auf dem USB-Flash-Laufwerk erstellt wurde, wird ein User-Song (im SMF-Format 0) gespeichert.

ACHTUNG

- Der Speichervorgang kann während der Ausführung nicht mehr abgebrochen werden. Schalten Sie während dieses Vorgangs niemals das Instrument aus und ziehen Sie niemals das USB-Flash-Laufwerk ab. Anderenfalls kann es zum Datenverlust kommen.

HINWEIS

- Wie lange die Ausführung dieses Vorgangs dauert, hängt vom Zustand des verwendeten USB-Flash-Laufwerk ab.

7 Drücken Sie die [FUNCTION]-Taste, um das Datei-Auswahl-Display zu verlassen.

Laden von User-Daten von einem USB-Flash-Laufwerk

Ein User-Song (Seite 73), der als User-Datei (.usr) auf dem USB-Flash-Laufwerk gespeichert wurde, kann in dieses Instrument geladen werden.

ACHTUNG

- Durch Laden einer User-Datei werden die bestehenden Daten überschrieben (gelöscht), einschließlich aller 10 User-Songs, Style-Daten Styles der Style-Nummern 283–292 sowie alle Einstellungen im Registration Memory. Speichern Sie wichtige Daten, die Sie behalten möchten, auf einem weiteren USB-Flash-Laufwerk, bevor Sie eine User-Datei laden.

WICHTIG

- Beachten Sie, dass User-Dateien im Ordner „USER FILES“ auf dem USB-Flash-Laufwerk gespeichert werden sollten. Dateien außerhalb dieses Ordners werden nicht erkannt.

HINWEIS

- Informationen zum Laden von Samples finden Sie auf Seite 36.

1 Halten Sie die [FUNCTION]-Taste länger als eine Sekunde gedrückt, um das Display für die Dateiverwaltung aufzurufen.

2 Verwenden Sie die CATEGORY-Tasten [<<] und [>>], um „Load USR“ aufzurufen.



3 Drücken Sie die [0/EXECUTE]-Taste.

Die User-Dateinamen auf dem USB-Flash-Laufwerk erscheinen im Display als „USER****“ (****: Nummer). Falls gewünscht drehen Sie das Datenrad, um eine andere User-Datei auszuwählen.



4 Drücken Sie nochmals die [0/EXECUTE]-Taste.

Es erscheint eine Bestätigungsaufforderung. Sie können den Vorgang abbrechen, indem Sie die Taste [–/NO] drücken.

5 Drücken Sie erneut die [0/EXECUTE]-Taste oder die [+ /YES]-Taste, um den Ladevorgang auszuführen.

Warten Sie, bis eine Meldung erscheint, die den Abschluss des Vorgangs anzeigt.

ACHTUNG

- Der Ladevorgang kann während der Ausführung nicht mehr abgebrochen werden. Schalten Sie während dieses Vorgangs niemals das Instrument aus und ziehen Sie niemals das USB-Flash-Laufwerk ab. Anderenfalls kann es zum Datenverlust kommen.

6 Drücken Sie die [FUNCTION]-Taste, um das Datei-Auswahl-Display zu verlassen.

7 Prüfen Sie, ob die Daten richtig geladen wurden, indem Sie den User-Song aufrufen, einen der Styles 283–292 und/oder die Registration-Memory-Einstellungen.

Laden einer Style-Datei

Style-Daten, die auf einem anderen Instrument oder einem Computer erzeugt wurden, können auf die Style-Nummern 283–292 geladen werden und lassen sich genau wie die internen Preset-Styles spielen. Die folgenden beiden Ladevorgänge stehen zur Verfügung.

- Laden einer Style-Datei (.sty), die im Stammverzeichnis des USB-Flash-Laufwerks gespeichert ist
- Laden einer Style-Datei (.sty), die mittels Musicsoft Downloader von einem Computer an dieses Instrument übertragen und im internen Speicher gespeichert wurde

HINWEIS

- Für Anweisungen zur Übertragung einer Style-Datei vom Computer über Musicsoft Downloader beachten Sie die Online-PDF-Anleitung (Seite 11) „Computer-related Operations“ (Funktionen und Bedienvorgänge bei Anschluss eines Computers). Nach der Datenübertragung laden Sie die Style-Daten auf eine der Style-Nummern 283–292, um die Wiedergabe vorzubereiten.

ACHTUNG

- Durch Laden einer Style-Datei werden die bestehenden Daten der Ziel-Style-Nummer überschrieben (gelöscht). Speichern Sie wichtige Daten, die Sie behalten möchten, vor dem Laden auf einem weiteren USB-Flash-Laufwerk.

1 Halten Sie die [FUNCTION]-Taste länger als eine Sekunde gedrückt, um das Display für die Dateiverwaltung aufzurufen.

2 Verwenden Sie die CATEGORY-Tasten [<<] und [>>], um die Meldung „LoadSTY“ aufzurufen.



3 Drücken Sie die [0/EXECUTE]-Taste.

Es erscheint ein Name einer Style-Datei auf dem USB-Flash-Laufwerk oder im internen Speicher dieses Instruments im Display. Falls gewünscht drehen Sie das Datenrad, um eine andere Style-Datei auszuwählen.



4 Drücken Sie nochmals die [0/EXECUTE]-Taste.

„Load To? ****“ (***: 283-292) erscheint im Display als das Ladeziel. Falls gewünscht drehen Sie das Datenrad, um eine andere Nummer auszuwählen.

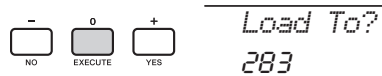

5 Drücken Sie nochmals die [0/EXECUTE]-Taste.

Es erscheint eine Bestätigungsaufforderung. Sie können den Vorgang abbrechen, indem Sie die Taste [–/NO] drücken.

6 Drücken Sie erneut die [0/EXECUTE]-Taste oder die [+ /YES]-Taste, um den Ladevorgang auszuführen.

Warten Sie, bis eine Meldung erscheint, die den Abschluss des Vorgangs anzeigt.

ACHTUNG

- Der Ladevorgang kann während der Ausführung nicht mehr abgebrochen werden. Schalten Sie während dieses Vorgangs niemals das Instrument aus und ziehen Sie niemals das USB-Flash-Laufwerk ab. Anderenfalls kann es zum Datenverlust kommen.

7 Drücken Sie die [STYLE]-Taste, wählen Sie mit dem Datenrad einen Style von 283–292 aus und starten Sie die Style-Wiedergabe.

Löschen einer User-Datei auf dem USB-Flash-Laufwerk

User-Dateien (.usr) im Stammverzeichnis des USB-Flash-Laufwerks können gelöscht werden.

WICHTIG

- Nur solche User-Dateien (.usr), im Ordner „USER FILES“ auf dem USB-Flash-Laufwerk gespeichert wurden, können gelöscht werden. Dateien, die außerhalb dieses Ordners gespeichert wurden, werden nicht erkannt.

- Halten Sie die [FUNCTION]-Taste länger als eine Sekunde gedrückt, um das Display für die Dateiverwaltung aufzurufen.
- Verwenden Sie die CATEGORY-Tasten [<<] und [>>], um die Meldung „Del USR“ aufzurufen.



- Drücken Sie die [0/EXECUTE]-Taste. Die User-Dateinamen im USB-Flash-Laufwerk erscheinen im Display als „USER*****“ (*****: Nummer). Falls gewünscht drehen Sie das Datenrad, um eine andere User-Datei auszuwählen.



- Drücken Sie nochmals die [0/EXECUTE]-Taste. Es erscheint eine Bestätigungsaufforderung. Sie können den Vorgang abbrechen, indem Sie die Taste [–/NO] drücken.

- Drücken Sie erneut eine der Tasten [0/EXECUTE] oder [+ /YES], um den Löschvorgang auszuführen. Warten Sie, bis eine Meldung erscheint, die den Abschluss des Vorgangs anzeigt.

ACHTUNG

- Der Löschvorgang kann während der Ausführung nicht mehr abgebrochen werden. Schalten Sie während dieses Vorgangs niemals das Instrument aus und ziehen Sie niemals das USB-Flash-Laufwerk ab. Anderenfalls kann es zum Datenverlust kommen.

- Drücken Sie die [FUNCTION]-Taste, um das Datei-Auswahl-Display zu verlassen.

Löschen einer SMF-Datei auf dem USB-Flash-Laufwerk

Sie können eine auf einem USB-Flash-Laufwerk befindliche (SMF-Datei) mit der Funktion Save SMF löschen (Seite 74).

WICHTIG

- Nur diejenigen SMF-Dateien (.mid), die im Ordner „USER FILES“ auf dem USB-Flash-Laufwerk gespeichert wurden, können gelöscht werden. Dateien, die außerhalb dieses Ordners gespeichert wurden, werden nicht erkannt. Dieser Vorgang gilt nur für Dateinamen mit dem Format „SONG****“ (****: 001–100).

- Halten Sie die [FUNCTION]-Taste länger als eine Sekunde gedrückt, um das Display für die Dateiverwaltung aufzurufen.
- Verwenden Sie die CATEGORY-Tasten [<<] und [>>], um „Del SMF“ aufzurufen.



- Drücken Sie die [0/EXECUTE]-Taste. Die SMF-Dateinamen auf dem USB-Flash-Laufwerk erscheinen im Display als „SONG*****“ (*****: Nummer). Falls gewünscht drehen Sie das Datenrad, um eine andere SMF-Datei auszuwählen.



- Drücken Sie nochmals die [0/EXECUTE]-Taste. Es erscheint eine Bestätigungsaufforderung. Sie können den Vorgang abbrechen, indem Sie die Taste [–/NO] drücken.

- Drücken Sie erneut eine der Tasten [0/EXECUTE] oder [+ /YES], um den Löschvorgang auszuführen. Warten Sie, bis eine Meldung erscheint, die den Abschluss des Vorgangs anzeigt.

ACHTUNG

- Der Löschvorgang kann während der Ausführung nicht mehr abgebrochen werden. Schalten Sie während dieses Vorgangs niemals das Instrument aus und ziehen Sie niemals das USB-Flash-Laufwerk ab. Anderenfalls kann es zum Datenverlust kommen.

- Drücken Sie die [FUNCTION]-Taste, um das Datei-Auswahl-Display zu verlassen.

Verlassen des File-Control-Displays

Um das File-Control-Display zu verlassen, drücken Sie eine der Tasten [FUNCTION], [VOICE], [STYLE], [SONG] oder [RIYAZ].

Sie können den Dateiverwaltungsmodus auch wie folgt beenden:

- 1 **Verwenden Sie die CATEGORY-Tasten [<<] und [>>], um die Meldung „Exit?“ aufzurufen.**

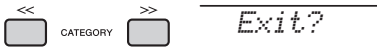

- 2 **Drücken Sie die Taste [0/EXECUTE], um das File-Control-Display zu verlassen.**

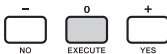

Liste der Meldungen

| Meldung | Kommentar |
|--------------|--|
| Can'tUse | Zeigt an, dass die Dateisteuerungs-Funktion momentan nicht verfügbar ist, da auf das USB-Flash-Laufwerk zugegriffen wird. |
| Compleat. | Zeigt an, dass der entsprechende Vorgang abgeschlossen wurde, zum Beispiel Datenspeicherung oder -übertragung. |
| Data Err | Wird angezeigt, wenn der User-Song unzulässige Daten enthält. |
| Disk Ful | Wird angezeigt, wenn das Speichern von Daten nicht ausgeführt werden kann, da der Speicher voll ist. Löschen Sie nicht benötigte Daten, oder verwenden Sie ein anderes USB-Flash-Laufwerk. |
| Error | Wird angezeigt, wenn ein Dateifehler oder ein Bedienungsfehler vorliegt. |
| File Ful | Wird angezeigt, wenn das Speichern von Daten nicht ausgeführt werden kann, da die Gesamtanzahl der Dateien die Speicherkapazität überschreitet. Löschen Sie nicht benötigte Daten, oder verwenden Sie ein anderes USB-Flash-Laufwerk. |
| no data | Im Speicher sind keine Daten enthalten. |
| no file | Im Speicher sind keine Dateien enthalten. |
| Ovr (blinkt) | Die Kommunikation mit dem USB-Flash-Laufwerk wurde aufgrund zu hohen Strombedarfs des USB-Flash-Laufwerks beendet. Ziehen Sie das USB-Flash-Laufwerk von der Buchse [USB TO DEVICE] ab, und schalten Sie dann das Instrument ein. |
| Protect | Wird angezeigt, wenn Sie versuchen, Daten auf einem geschützten USB-Flash-Laufwerk zu speichern oder zu löschen, oder wenn Sie versuchen, ein geschütztes USB-Flash-Laufwerk zu formatieren. Schalten Sie den Schreibschutz aus und versuchen Sie es erneut. |
| UnFormat | Wird angezeigt, wenn Sie ein nicht formatiertes USB-Flash-Laufwerk anschließen. |
| UseAdpt | Speichern, Löschen und Formatieren des USB-Flash-Laufwerks können nicht ausgeführt werden, wenn das Instrument mit Batterien betrieben wird. Verwenden Sie einen Netzadapter. |

Fehlerbehebung

| Problem | Mögliche Ursache und Lösung |
|--|---|
| Wenn Sie das Instrument ein- oder ausschalten, ist ein Knackgeräusch zu hören. | Dies ist normal und zeigt, dass das Instrument Strom empfängt. |
| Das Instrument schaltet sich nach dem Einschalten plötzlich und unerwartet aus. | Hierbei handelt es sich nicht um einen Fehler. Wenn ein anderer als der angegebene Netzadapter verwendet wird, kann es sein, dass sich das Instrument plötzlich und unerwartet ausschaltet. |
| Durch die Benutzung eines Mobiltelefons (Handys) entsteht ein Störgeräusch. | Der Gebrauch von Mobiltelefonen in unmittelbarer Nähe zum Instrument kann Störungen hervorrufen. Um dies zu vermeiden, schalten Sie das Telefon aus, oder verwenden Sie es in größerem Abstand zum Instrument. |
| Das Instrument wird automatisch ausgeschaltet, wenn keine Bedienung erfolgt. | Hierbei handelt es sich nicht um einen Fehler. Dies ist ein Leistungsmerkmal der Auto-Power-Off-Funktion (Seite 16). |
| <ul style="list-style-type: none"> • Der Ton ist zu leise. • Die Klangqualität ist nicht gut. • Der/das Style/Riyaz/Pattern/Song/Arpeggio stoppt unerwartet oder startet nicht. • Die aufgenommenen Song-Daten u. a. werden nicht richtig wiedergegeben. • Das LCD-Display wird plötzlich dunkel, und alle Bedienfeldeinstellungen werden zurückgesetzt. • Das Instrument schaltet sich aus, wenn ein USB-Flash-Laufwerk angeschlossen wird. | Die Batterien sind nur noch schwach geladen oder leer. Ersetzen Sie alle sechs Batterien durch neue oder aufgeladene, oder verwenden Sie den Netzadapter. |
| Es ist kein Ton zu hören, auch wenn Sie Tasten anschlagen, oder wenn ein Song, Style oder Riyaz abgespielt wird. | Prüfen Sie, ob ein Kopfhörer oder ein Audiokabel an der Buchse [PHONES/OUTPUT] angeschlossen ist oder nicht. Durch Anschließen dieser Buchse erfolgt keine Tonausgabe an die Lautsprecher des Instruments. |
| | Prüfen Sie den Ein-/Ausschaltzustand des Local-Control-Parameters (Seite 68). Normalerweise sollte dieser Parameter eingeschaltet sein (ON). |
| Der Fußschalter (für Sustain) erzeugt offenbar den gegenteiligen Effekt. So wird z. B. eine Note durch Drücken des Fußschalters gestoppt und durch Loslassen des Fußschalters ausgehalten. | Die Polung des Fußschalters wurde umgekehrt. Vergewissern Sie sich vor dem Einschalten, dass der Stecker des Fußschalters fest in der SUSTAIN-Buchse sitzt. |
| Es scheinen nicht alle Voices zu erklingen, oder der Klang wird ausgeschaltet, wenn das Instrument per Tastatur, Arpeggio, Style, Song oder Riyaz gespielt wird. | Sie haben die maximale Polyphonie dieses Instruments (die maximale Anzahl von 48 gleichzeitig spielbarer Noten) überschritten. Wenn die Main, Dual und Split Voices zusammen mit der Wiedergabe von Arpeggien, Styles, Riyaz oder Songs gespielt werden, kann es sein, dass einige Noten nicht gespielt (oder „gestohlen“) werden. |
| Der Klang einer Voice ändert sich von Note zu Note. | Hierbei handelt es sich nicht um einen Fehler. Die AWM-Klangerzeugung verwendet für verschiedene Klaviaturbereiche verschiedene Aufnahmen (Samples) eines Instruments. Der Klang einer Voice kann daher von Note zu Note leicht variieren. |
| Tastaturspiel und Wiedergabe von Styles/Songs/Riyaz erzeugt einen unerwarteten Klang, und der normale Zustand lässt sich nicht wiederherstellen. | Durch Einsatz der Drehregler kann sich der Sound drastisch ändern, es können aber auch unerwartete oder unerwünschte Klänge auftreten. Wenn Sie den ursprünglichen, normalen Sound wiederherstellen möchten, wie er vor der Reglerbedienung war, drücken Sie die [DSP]-Taste, um DSP auszuschalten, schalten Sie die Voice, den Style, den Riyaz oder den Song um, oder drücken Sie die [HARMONIUM/PIANO]-Taste, um die Bedienfeldeinstellungen zurückzusetzen. |
| Der Style, der Song oder Riyaz starten nicht, wenn die Taste [START/STOP] gedrückt wird. Das Arpeggio startet nicht, wenn bei eingeschaltetem Arpeggio eine Taste angeschlagen wird. | Prüfen Sie den Ein-/Ausschaltzustand des External-Clock-Parameters (Seite 68). Normalerweise sollte dieser Parameter ausgeschaltet sein (OFF). |
| Die Lautstärke des Styles, Songs oder Riyaz ist zu niedrig. | Prüfen Sie die Lautstärkeeinstellung in den Functions (Seiten 62 und 65). |
| Die im linken Tastaturbereich gespielten Akkorde werden nicht erkannt, obwohl die ACMP-Funktion eingeschaltet ist. | Prüfen Sie die Einstellung des Split-Punkts (Seite 62). Stellen Sie diesen auf einen geeigneten Wert ein. |
| Alle Style-Parts außer Rhythmus erzeugen keinen Ton. | Prüfen Sie den Ein-/Ausschaltzustand der Begleitung (ACMP; Seite 25). Achten Sie darauf, dass ACMP eingeschaltet ist. |
| Die ACMP-Anzeige erscheint nicht im Display, wenn die Taste [ACMP ON/OFF] gedrückt wird. | Prüfen Sie den Ein-/Ausschaltzustand der [STYLE]-Tastenanzeige. Wenn Sie einen Style verwenden, drücken Sie die [STYLE]-Taste, um die [STYLE]-Anzeige einzuschalten. |

Lesen Sie hierzu je nach Bedarf den Abschnitt „Liste der Meldungen“ auf Seiten 41, 78.

Technische Daten

| | | | PSR-I500 |
|---|--|---|--|
| Produktname | | | Digitales Keyboard |
| Größe/Gewicht | Abmessungen (B x T x H) | | 946 mm x 404 mm x 139 mm |
| | Gewicht | | 6,6 kg (ohne Batterien) |
| Bedienungs-schnittstelle | Tastatur | Anzahl der Tasten | 61 |
| | | Anschlagdynamik | Soft, Medium, Hard, Fixed |
| | Weitere Bedienelemente | Pitch-Bend-Rad | Ja |
| | | Drehregler | Ja |
| Bedienfeld | Sprachen | Englisch | |
| Voices | Klangerzeugung | Klangerzeugungstechnologie | AWM-Stereo-Sampling |
| | Polyphonie (max.) | | 48 |
| | Preset | Anzahl der Voices | 801 (257 Bedienfeld-Voices + 32 Drum/Percussion/SFX Kits + 50 Arpeggio-Voices + 462 XGlite-Voices) |
| | Kompatibilität | | GM, XGlite |
| Effekte | Typen | Reverb-Effekte | 12 |
| | | Chorus-Effekte | 5 |
| | | Master EQ | 6 |
| | | DSP | 10 |
| | Funktionen | Dual-Modus | Ja |
| | | Split-Modus | Ja |
| | | Harmonie | 26 |
| | | Arpeggio | 160 |
| | Melody Suppressor | Ja | |
| Begleit-Styles | Preset | Anzahl der Styles | 282 |
| | | Akkordgrifftechniken | Multi Finger |
| | | Style-Steuerung | ACMP ON/OFF, SYNC START, SYNC STOP, START/STOP, INTRO/ENDING/rt., MAIN/AUTO FILL, TRACK ON/OFF |
| | Externe Styles | | 10 |
| | Sonstige Funktionen | One-Touch-Einstellung (OTS) | Ja |
| Kompatibilität | | Style File Format (SFF) | |
| Riyaz | Presets | Anzahl der Riyaz-Patterns | 30 |
| | | Anzahl der Sections | 5 |
| Songs (MIDI) | Preset | Anzahl der Preset-Songs | 60 |
| | Download | Anzahl der Songs | 70 |
| | | Anzahl der Songs | 10 |
| | Aufnahme | Anzahl der Spuren | 6 (5 Melodiespuren + 1 Style-Spur) |
| | | Datenkapazität | Ca. 19.000 Noten (wenn nur „Melodie“-Spuren aufgenommen werden) |
| | Format | Wiedergabe | SMF (Formate 0 & 1) |
| Aufnahme | | Original-Dateiformat (SMF-0-Konvertierungsfunktion) | |
| USB Audio Recorder (USB-Audioaufnahme) | Maximale Aufnahmedauer | | 80 Minuten (etwa 0,9 GB) pro Song |
| | Format | Wiedergabe | WAV (44,1 kHz, 16-Bit, Stereo) |
| | | Aufnahme | WAV (44,1 kHz, 16-Bit, Stereo) |
| Quick Sampling | Sampling-Typ | | Normal, Oneshot, Loop |
| | Samples (Preset/User) | | 5 |
| | Sampling-Zeit | | Etwa 9,6 s |
| | Sampling-Signalquellen | | AUX IN |
| | Sample-Format | | Original-Dateiformat (16 Bit, Stereo) |
| | Sampling Rate (Abtastrate) | | 44,1 kHz |
| Funktionen | USB-Audio-Interface | | 44,1 kHz, 16-Bit, stereo |
| | Registrierungsspeicher | Anzahl der Tasten | 4 (x 8 Banks) |
| | | Metronom | Ja |
| | | Tempobereich | 11 – 280 |
| | Allgemeine Bedienelemente | Transponierung | -12 bis 0, 0 bis +12 |
| | | Stimmungsbereich | 427,0 – 440,0 – 453,0 Hz (in Schritten von etwa 0,2 Hz). |
| | | Tonleitertyp | 5 Typen |
| | | Verschiedenes | HARMONIUM/PIANO-Taste |
| | Speicher und Anschlussmöglichkeiten | Speicher | Interner Speicher |
| Externe Laufwerke | | | USB-Flash-Laufwerk |
| Anschlussmöglichkeiten | | USB TO HOST, USB TO DEVICE, DC IN 12V, Kopfhörer/Ausgang, Sustain-Pedal, AUX IN (Stereo-Miniklinke) | |
| Audiosystem | Verstärker | 6 W + 6 W | |
| | Lautsprecher | 12 cm x 2 | |

| | | PSR-I500 |
|--|---|--|
| Stromversorgung | Netzadapter | (PA-150 oder ein gleichwertiger, von Yamaha empfohlener Adapter) |
| | Batterien | Sechs 1,5-V-Alkali- (LR6), Mangan- (R6) oder Ni-MH-Akkus (HR6) der Größe „AA“ |
| | Leistungsaufnahme | 8 W (bei Verwendung des Netzadapters PA-150) |
| | Auto Power Off (Automatische Abschaltung) | Ja |
| Mitgeliefertes Zubehör | | <ul style="list-style-type: none"> • Bedienungsanleitung • Netzadapter* (PA-150 oder ein von Yamaha als gleichwertig empfohlener Adapter) * Wird u. U. in Ihrem Gebiet nicht mitgeliefert. Wenden Sie sich bitte an Ihren Yamaha-Händler. • Notenablage • Online Member Product Registration (Produktregistrierung für Online-Mitglieder) |
| Separat erhältliches Zubehör (Ist unter Umständen in Ihrer Region nicht lieferbar.) | | <ul style="list-style-type: none"> • Netzadapter: (PA-150 oder ein gleichwertiger, von Yamaha empfohlener Adapter) • Keyboard-Ständer: L-2C • Kopfhörer: HPH-150/HPH-100/HPH-50 • Fußschalter: FC4A/FC5 • Wireless-MIDI-Adapter: UD-BT01 |

* Der Inhalt dieser Bedienungsanleitung gilt für die neuesten technischen Daten zum Zeitpunkt der Veröffentlichung. Um die neueste Version der Anleitung zu erhalten, rufen Sie die Website von Yamaha auf und laden Sie dann die Datei mit der Bedienungsanleitung herunter. Da die Technischen Daten, das Gerät selbst oder gesondert erhältliches Zubehör nicht in jedem Land gleich sind, setzen Sie sich im Zweifel bitte mit Ihrem Yamaha-Händler in Verbindung.

Stichwortverzeichnis

| | | |
|---|--|--|
| A | EQ (Equalizer)..... 52 | Local Control..... 68 |
| A-B Repeat (A-B-Wiederholung)..... 28 | Externe Clock..... 68 | Loop (Schleife)..... 32 |
| Abschnitte..... 59 | F | M |
| ACMP..... 25 | Fehlerbehebung..... 79 | MAIN..... 59 |
| Akkordtyp..... 63 | File-Control-Display (Dateiverwaltung)..... 72 | Main Voice..... 19 |
| Anschlagempfindlichkeit (Touch Response)..... 51 | FILL..... 59 | Master Volume (Gesamtlautstärke)..... 16 |
| Arpeggio..... 21 | Fine Tuning..... 50 | Master-EQ-Typ..... 52, 68 |
| Arpeggio..... 56 | Flash Clear..... 48 | Melodieunterdrückung..... 46 |
| Arpeggio Type (Arpeggio-Typ)..... 22 | Formatieren..... 71, 73 | Melodie-Voice..... 65 |
| Arpeggio Velocity (A.-Anschlagdynamik)..... 22 | Funktion..... 66 | Metronome..... 20 |
| Arpeggioquantisierung..... 56 | Funktionen und Bedi- envorgänge bei Anschluss eines Computers..... 11 | MIDI..... 26 |
| Attack..... 58 | Fußschalter..... 45, 56 | MIDI-Grundlagen..... 11 |
| Audio Loopback..... 69 | H | MIDI-Referenzhandbuch..... 11 |
| Audiogerät..... 46 | Halleffekte..... 57 | N |
| Aufnahme..... 37, 40 | Haltepedal..... 45 | Netzadapter..... 14 |
| Auto Power Off..... 69 | Harmony..... 21 | Normal..... 32 |
| Automatische Abschaltung..... 16 | Harmony Type (Typ des Harmony-Effekts)..... 22 | Notenablage..... 10 |
| AUX IN..... 32, 46 | Hintergrundmusik..... 64 | O |
| B | I | Oktave..... 67 |
| Backup Clear..... 48 | Initial Send..... 69 | One-Shot..... 32 |
| Base Note..... 53 | Initialisieren..... 48 | One-Touch-Einstellung (OTS)..... 19, 51 |
| Batterien..... 14 | INTRO..... 59 | P |
| Battery Type (Batterietyp)..... 15 | iPhone/iPad Connection Manual (Handbuch für den Anschluss an ein iPhone/iPad)..... 11 | Panoramaposition..... 67 |
| Begleitautomatik..... 25 | K | Pause..... 27 |
| Blank Cut..... 69 | Keyboard Out..... 68 | Pedal..... 45 |
| C | Keyboard-Ständer..... 16 | Pitch (Tonhöhe)..... 50 |
| Chor-Effekte..... 57 | Kopfhörer..... 45 | Pitch Bend Range..... 66 |
| Chorus Type..... 49 | L | Portamento..... 50 |
| Computer..... 47 | Lautstärke (AUX IN)..... 66 | Q |
| Cutoff..... 57 | Lautstärke (Harmony)..... 22 | Quick Sampling..... 32 |
| D | Lautstärke (Metronom)..... 21 | R |
| Datenliste..... 11 | Lautstärke (USB TO DEVICE)..... 66 | RAGA SCALE..... 8, 26 |
| Datensicherung (Backup)..... 48 | Lautstärke (USB TO HOST)..... 66 | Registrierungsspeicher..... 43 |
| Del SMF..... 72, 77 | Lautstärke (Voice)..... 67 | Release..... 57, 58 |
| Del SMPL..... 36, 72 | Lesson..... 29 | Repeat & Learn (Wiederholen & Lernen)..... 30 |
| Del USR..... 72, 77 | Lesson Track..... 69 | Resonance..... 57 |
| DelAUDIO..... 42, 72 | Liste der Meldungen..... 40, 41, 78 | Reverb Type..... 49 |
| Demo-Song..... 27 | Listen (Zuhören)..... 29 | Riyaz..... 31, 59, 61 |
| Display..... 12, 18 | Load STY..... 72, 76 | S |
| Drehregler..... 24, 57 | Load USR..... 72, 75 | Samples-Bereich..... 32 |
| DSP..... 23, 57 | LoadSMPL..... 36, 72 | Sample-Typ..... 32 |
| DSP-Typ..... 23 | E | Sampling..... 32 |
| Dual Voice..... 19, 55 | Ein- und Ausschalten..... 16 | Save SMF..... 72, 74 |
| E | ENDING..... 59 | Save USR..... 72, 73 |

| | |
|----------------------------------|----------------|
| SaveSMPL..... | 35, 72 |
| Scale (Tonleiter)..... | 53 |
| Schneller Rücklauf..... | 27 |
| Schneller Vorlauf..... | 27 |
| Smart-Gerät..... | 47 |
| Song..... | 26 |
| Song Book..... | 11 |
| Song Out..... | 68 |
| Songs..... | 64 |
| Sostenuto..... | 45, 70 |
| Split Point..... | 62 |
| Split Point (Teilungspunkt)..... | 20 |
| Split Voice..... | 20, 55 |
| Spur..... | 28, 37, 38, 60 |
| Stimmung..... | 50, 54 |
| Stop Accompaniment..... | 62 |
| Style..... | 25, 59 |
| Style Out..... | 68 |
| Synchro Stop..... | 60 |

T

| | |
|--|------------|
| Tabla..... | 31, 57, 61 |
| Taktart..... | 20 |
| Tanpura..... | 31, 57, 61 |
| Tap Start..... | 61, 65 |
| Tastaturbereich für die automatische Begleitung..... | 25 |
| Technische Daten..... | 80 |
| TEMPO..... | 20 |
| Tempo..... | 61, 65 |
| Timing (Zeitpunkt)..... | 29 |
| Transponierung..... | 50 |

U

| | |
|-------------------------|----|
| USB TO DEVICE..... | 71 |
| USB TO HOST..... | 47 |
| USB-Flash-Laufwerk..... | 71 |

V

| | |
|---------------------|----|
| Verbindungen..... | 45 |
| Voice..... | 55 |
| Voices..... | 19 |
| Volume..... | 16 |
| Volume (Song)..... | 65 |
| Volume (Style)..... | 62 |

W

| | |
|-----------------------|----|
| Waiting (Warten)..... | 29 |
| Wiederholung..... | 28 |

Z

| | |
|------------------------|----|
| Zubehör..... | 10 |
| Zufallswiedergabe..... | 64 |

Yamaha Global Site
<https://www.yamaha.com/>

Yamaha Downloads
<https://download.yamaha.com/>

Manual Development Group
© 2019 Yamaha Corporation

Published 4/2019 POIN*.*-**A1

VCN1090