

KEYBOARD DIGITAL

# PANDUAN REFERENSI

---

— **PSR-E383**

— **YPT-380**

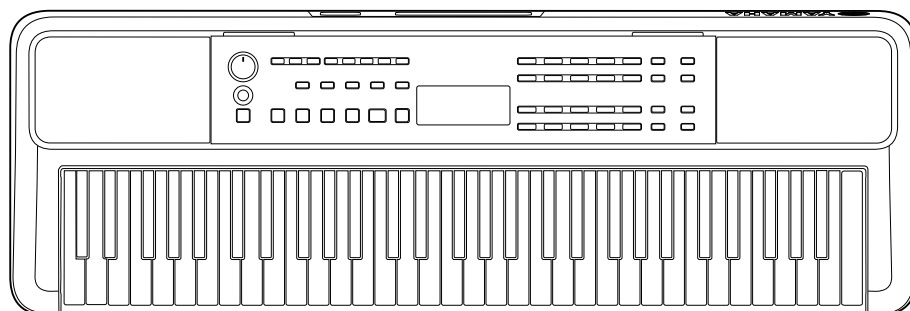

— **PSR-EW320**

— **YPT-W320**

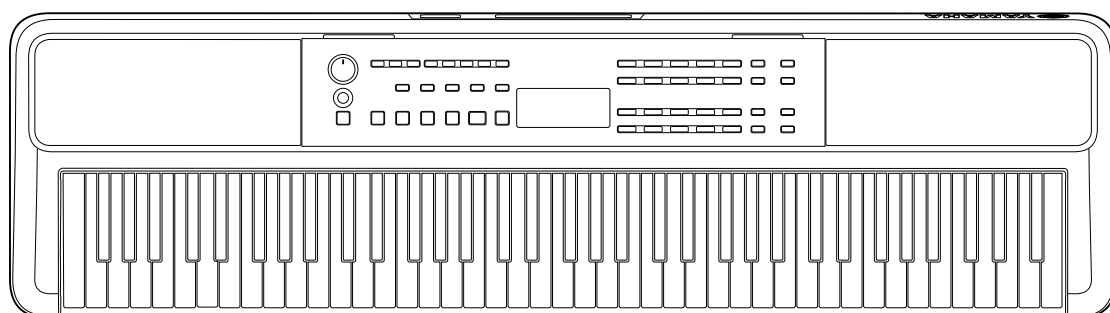

## Tentang Panduan

Panduan-panduan berikut disediakan untuk instrumen.



### ● Panduan untuk Pemilik (manual tercetak disertakan dalam paket)

Menjelaskan pengoperasian dasar instrumen. Panduan ini juga menyertakan bagian Tindakan Pencegahan yang harus Anda baca sebelum menggunakan instrumen.

### ● Panduan Referensi (dokumen ini)

Menjelaskan semua fungsi instrumen yang disediakan.

#### Isi umum catatan

 <b>PERINGATAN</b>	Informasi penting untuk menghindari kemungkinan cedera serius atau bahkan kematian akibat sengatan listrik, korsleting, kerusakan, kebakaran, atau bahaya lainnya.
 <b>PERHATIAN</b>	Informasi penting untuk menghindari kemungkinan cedera pada tubuh Anda atau orang lain, atau kerusakan pada instrumen atau barang lainnya.
<b>PEMBERITAHUAN</b>	Informasi penting untuk menghindari kemungkinan kegagalan fungsi atau kerusakan pada produk, kerusakan data, atau kerusakan barang lainnya.
<i>/CATATAN/</i>	Informasi dan tips bermanfaat.

### ● Data List (Daftar Data)

Berisi beragam daftar konten preset penting seperti Voice, Lagu, Style, dsb., serta informasi yang menyangkut MIDI instrumen ini.

### ● Smart Device Connection Manual

Menjelaskan cara menghubungkan instrumen ke perangkat pintar, seperti ponsel cerdas, tablet, dll.

#### Buku Lagu yang dapat diunduh



#### SONG BOOK

Ini berisi partitur musik untuk Lagu preset (tidak termasuk beberapa Lagu) pada instrumen ini. Ini tersedia sebagai unduhan gratis dari situs web berikut.

<https://manual.yamaha.com/mi/kb-ekb/psr-e383/downloads/>



### ■ Panduan Video

Panduan video menjelaskan cara menggunakan instrumen ini.



Pindai kode QR di sebelah kiri atau akseslah situs web di bawah.

<https://manual.yamaha.com/mi/kb-ekb/psr-e383/videos/>

## Aksesori yang Disertakan

Panduan untuk Pemilik (buku ini) ×1

Adaptor AC\* ×1

Music rest ×1

Online Member Product Registration ×1

\* Mungkin tidak disertakan, bergantung pada lokasi Anda. Tanyakan kepada dealer Yamaha Anda.

# Daftar Isi

---

Tentang Panduan .....	2
Aksesori yang Disertakan.....	2
Informasi.....	5
Format dan Fungsi .....	5
<b>Mempersiapkan</b> .....	<b>6</b>
Persyaratan Daya .....	6
Menyalakan/Mematikan Instrumen .....	7
Fungsi Mati Secara Otomatis.....	7
Menggunakan Music Rest.....	7
<b>Panel Kontrol dan Terminal</b> .....	<b>8</b>
<b>Pengoperasian Dasar</b> .....	<b>12</b>
Memilih Voice/Lagu/Style.....	13
Mengubah Tempo.....	15
Menggunakan Metronom.....	16
<b>Item Tampilan</b> .....	<b>17</b>
<b>Memainkan Aneka Voice Instrumen</b> .....	<b>18</b>
Memilih Voice Utama.....	18
Memanggil Voice Grand Piano .....	18
Menambahkan Voice lain di seluruh keyboard (Ganda) .....	19
Memainkan Voice Berbeda dengan Tangan Kiri dan Kanan (Pisah).....	20
Mengubah Touch Response Keyboard .....	21
Menambahkan Efek Artikulasi.....	22
Menambahkan Harmoni atau Arpeggio .....	23
Menyinkronkan Arpeggio ke Playback Lagu/Style (Arpeggio Quantize).....	25
<b>Menambahkan Efek ke Permainan dan playback</b> .....	<b>26</b>
Menambahkan Efek DSP .....	26
Memilih Jenis Reverb .....	27
Memilih Jenis Chorus .....	27
Memilih pengaturan EQ untuk suara favorit Anda.....	28
Menambahkan Sustain.....	28
<b>Memainkan keyboard dengan Dua Orang (Duo)</b> .....	<b>29</b>
<b>Bermain dengan Irama dan Pengiring Otomatis (Style)</b> .....	<b>30</b>
Menetapkan Akor Secara Otomatis (Pemutaran Akor Otomatis).....	30
Mengatur Fingering Type.....	31
Mengatur Style Key .....	31
Memainkan sambil Menentukan Akord .....	32
Variasi Style (Bagian).....	33
Cara memainkan Chord untuk Pemutaran Style .....	35
Chord Dihasilkan Saat Smart Chord Dipilih .....	36
Menggunakan Database Musik.....	37
Mendaftarkan File Style.....	37

<b>Memutar Kembali Lagu</b>	<b>38</b>
Mendengarkan Lagu Demo .....	38
Memilih dan Memainkan Kembali sebuah Lagu .....	39
Memutar Ulang Lagu Secara Berurutan .....	39
Lagu Maju Cepat, Mundur Cepat, dan Jeda .....	40
Mengubah Voice Melodi Lagu .....	40
Pemutaran Ulang A-B .....	41
Mengaktifkan/Menonaktifkan Setiap Bagian Lagu .....	41
Menyalin Lagu dari Komputer ke Instrumen ini .....	41
<b>Melatih Pengaturan Waktu dan Sentuhan saat Memainkan Keyboard (Tutor Irama &amp; Sentuhan)</b>	<b>42</b>
<b>Menggunakan Fitur Pelajaran Lagu</b>	<b>43</b>
Keys To Success .....	44
3-Step Lesson (Mendengarkan, Mengatur Waktu, dan Menunggu) .....	47
<b>Merekam Permainan Anda</b>	<b>49</b>
Merekam Lagu Pengguna Baru .....	49
Merekam Bagian (Track) yang Ditetapkan .....	50
Mengosongkan Lagu Pengguna .....	51
<b>Menghafal Pengaturan Favorit Anda (Memori Registrasi)</b>	<b>52</b>
Memanggil Kembali Pengaturan Panel dari Memori Registrasi .....	52
Menghafal Pengaturan Panel ke Memori Registrasi .....	53
Menghapus Memori Registrasi .....	53
Menonaktifkan Pemanggilan Item Tertentu (Freeze) .....	53
<b>Menghubungkan ke Perangkat Lain</b>	<b>54</b>
Menghubungkan Headphone atau Speaker Eksternal (dijual terpisah) .....	54
Menggunakan Pedal (Sakelar Kaki) .....	54
Memainkan Perangkat Audio dengan instrumen ini .....	55
Menghubungkan ke Komputer melalui USB .....	56
Menghubungkan Perangkat Cerdas .....	59
Mengurangi volume bagian melodi (fungsi Penyembunyi Melodi) .....	59
<b>Fungsi</b>	<b>60</b>
<b>Backup dan Inisialisasi</b>	<b>66</b>
Data dan pengaturan Backup .....	66
Menginisialisasi instrumen .....	66
<b>Pemecahan Masalah</b>	<b>67</b>
<b>Spesifikasi</b>	<b>69</b>
<b>Indeks</b>	<b>71</b>

## Informasi

---

- Updated to "Berbagai ilustrasi dan layar LCD seperti yang ditampilkan dalam buku panduan ini hanya untuk tujuan instruksi." for clarity.
- Kecuali dinyatakan lain, ilustrasi dan tampilan yang ditampilkan dalam buku panduan ini didasarkan pada PSR-E383.
- "Kode QR" adalah merek dagang terdaftar dari DENSO WAVE INCORPORATED.
- Nama perusahaan dan nama produk dalam panduan ini adalah merek dagang atau merek dagang terdaftar dari perusahaannya masing-masing.

## Format dan Fungsi

---



### **GM System Level 1**

"GM System Level 1" adalah tambahan pada standar MIDI yang memastikan bahwa data musik apa pun yang kompatibel dengan GM dapat dimainkan secara akurat oleh penghasil nada yang kompatibel dengan GM, apa pun pabrikannya. Tanda GM dipasang pada semua produk perangkat lunak dan perangkat keras yang mendukung GM System Level.



### **XGlite**

Sebagaimana tersirat dalam namanya, "XGlite" adalah versi sederhana dari format penghasil nada XG kualitas tinggi dari Yamaha. Pada dasarnya, Anda dapat memainkan data lagu XG apa pun menggunakan penghasil nada XGlite. Walau demikian, ingatlah bahwa beberapa lagu yang dimainkan kembali mungkin berbeda dibandingkan dengan data aslinya, karena parameter kontrol dan efeknya telah dikurangi.



### **Style File Format (SFF)**

Style File Format menggabungkan semua cara kemampuan pengiring otomatis Yamaha ke dalam satu format terpadu.

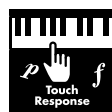

### **Touch Response**

Fitur Touch Response yang luar biasa alami memberi Anda kontrol ekspresif maksimal atas tingkat Voice.

# Mempersiapkan

## Persyaratan Daya

Walaupun instrumen bisa digunakan dengan Adaptor AC atau baterai, Yamaha merekomendasikan penggunaan Adaptor AC bila memungkinkan.

### ■ Menggunakan Adaptor AC

Hubungkan adaptor AC sesuai urutan yang ditampilkan dalam ilustrasi.

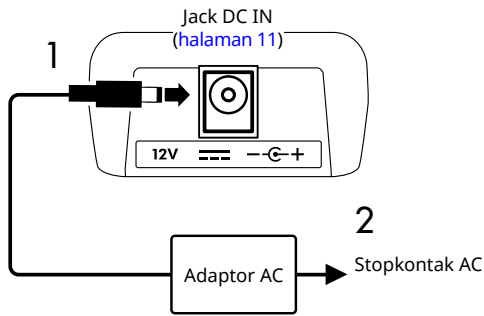

### ! PERINGATAN

- Hanya gunakan Adaptor AC yang disediakan atau yang ditentukan (halaman 70).
- Saat menggunakan Adaptor AC bersama steker lepas-pasang, pastikan steker tetap terpasang ke Adaptor AC selama digunakan dan disimpan. Mencolokkan steker saja ke dalam stopkontak dapat menyebabkan sengatan listrik atau kebakaran.
- Jangan pernah menyentuh logam bagian dalam steker untuk menghindari sengatan listrik, korsleting, atau kerusakan. Jika steker terlepas, doronglah sampai terdengar terkunci di posisinya. Pastikan juga tidak ada debu atau benda asing lain di antara Adaptor AC dan steker.

Saat menggunakan adaptor AC dengan steker yang dapat dilepas

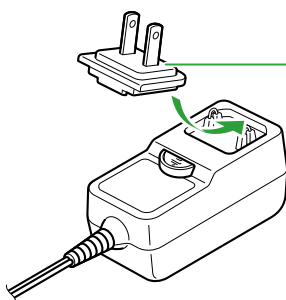

#### Steker

- Tempatkan steker di sisi yang paling jauh, lalu dorong dengan kuat sampai terdengar bunyi klik.
- Bentuk steker berbeda-beda, bergantung pada area Anda.

- Saat mempersiapkan instrumen, pastikan bahwa stopkontak AC yang Anda gunakan mudah diakses. Jika terjadi masalah atau kegagalan fungsi, segera matikan listriknya dan cabut stekernya dari stopkontak.

#### CATATAN

- Saat melepas Adaptor AC, matikan daya instrumen dan ikuti kebalikan urutan yang ditampilkan di atas.

### ■ Menggunakan Baterai

Instrumen ini dapat menggunakan baterai alkali ukuran AA, baterai kering mangan ukuran AA, atau baterai nikel metal hidrida isi ulang (baterai yang dapat diisi ulang) ukuran AA.

Namun, disarankan untuk menggunakan baterai alkali atau baterai isi ulang, karena instrumen ini dapat membutuhkan daya dalam jumlah besar, tergantung penggunaannya.

### ! PERINGATAN

- Sebelum memasang baterai, baca bagian "Baterai" di bagian Tindakan Pencegahan pada Panduan untuk Pemilik.

- 1 Pastikan bahwa instrumen dimatikan.
- 2 Buka penutup kompartemen baterai yang berada pada panel bawah instrumen.

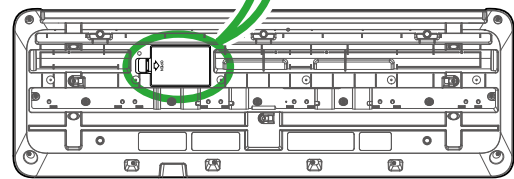
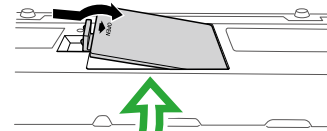

- 3 Masukkan enam baterai baru secara hati-hati dengan mengikuti tanda kutub di sisi dalam kompartemen.

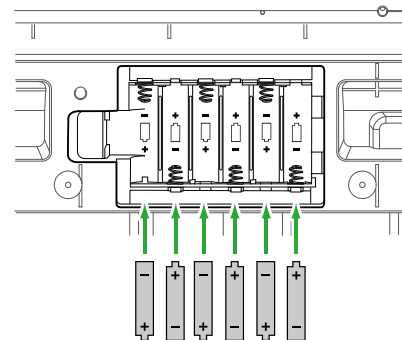

- 4 Pasang kembali penutup kompartemen, dengan memastikannya terkunci erat pada tempatnya.
- 5 Setelah menyalakan instrumen, pastikan untuk mengatur jenis baterai dengan benar (halaman 7).

## PEMBERITAHUAN

- *Menghubungkan atau melepaskan adaptor daya dengan baterai terpasang dapat mematikan listriknya, sehingga mengakibatkan hilangnya data yang sedang direkam pada saat itu.*
- *Bila daya baterai menjadi terlalu rendah untuk pengoperasian yang seharusnya, volume mungkin menjadi berkurang, suaranya mungkin terdistorsi, dan mungkin terjadi masalah lainnya. Bila hal ini terjadi, pastikan mengganti semua baterai dengan yang baru atau yang sudah diisi ulang.*

### CATATAN

- *Instrumen ini tidak dapat mengisi baterai. Gunakan hanya perangkat pengisi daya yang ditetapkan saat mengisi daya.*
- *Sekalipun baterai telah terpasang di instrumen, Adaptor AC akan digunakan sebagai sumber daya utama bila Adaptor AC dihubungkan.*

## ■ Mengatur jenis baterai

Anda perlu mengubah pengaturan jenis baterai di instrumen ini, bergantung pada jenis baterai yang akan digunakan.

Untuk mengubah pengaturan, setelah instrumen dinyalakan, atur jenis baterai melalui Fungsi nomor 063 (halaman 65).

**Setingan awal:** Alkaline

Alkaline	Baterai Alkaline, baterai kering mangan:
Ni-MH	Baterai nikel metal hidrida isi ulang (baterai yang dapat diisi ulang).

## PEMBERITAHUAN

- *Tidak mengatur jenis baterai dapat memperpendek masa pakai baterai. Pastikan untuk mengatur jenis baterai dengan benar.*

## Menyalakan/Mematikan Instrumen

- 1 Putar ke bawah tombol [MASTER VOLUME] ke "MIN".

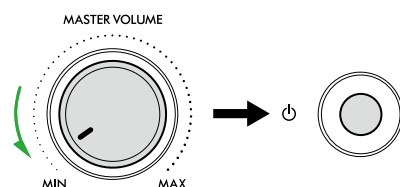

- 2 Tekan sakelar [⏻] (Standby/On) untuk menyalakan. Layar akan menyala.
- 3 Sesuaikan volume sebagaimana yang diinginkan sambil memainkan keyboard.
- 4 Tekan dan tahan sakelar [⏻] (Standby/On) selama sekitar satu detik untuk memaatkannya.

## ⚠ PERINGATAN

- *Walaupun dalam keadaan dimatikan, aliran listrik tetap mengalir ke instrumen dalam jumlah kecil. Lepaskan steker listrik dari stopkontak bila instrumen tidak akan digunakan dalam waktu lama, atau selama terjadi badai petir.*

## PEMBERITAHUAN

- *Tekan sakelar [⏻] (Standby/On) saat menyalakan. Operasi lain, seperti menekan keyboard/tombol atau menginjak sakelar kaki dapat menyebabkan kegagalan fungsi pada instrumen.*

## Fungsi Mati Secara Otomatis

Instrumen akan mati secara otomatis setelah tidak aktif selama 15 menit. Namun, Anda dapat mengubah pengaturan ini pada tampilan Pengaturan fungsi (halaman 65, Nomor fungsi 062).

## ■ Mudah menonaktifkan fungsi Mati Secara Otomatis

Nyalakan daya sambil menahan tombol terendah pada keyboard. Pesan "AutoOff Disabled" akan muncul sebentar, kemudian instrumen dinyalakan dengan fungsi Mati Secara Otomatis dinonaktifkan.

PSR-E383, YPT-380



Kunci terendah



PSR-EW320, YPT-W320

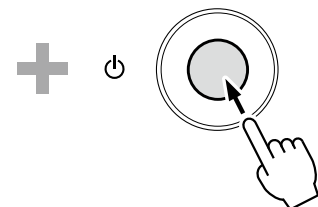

## Menggunakan Music Rest

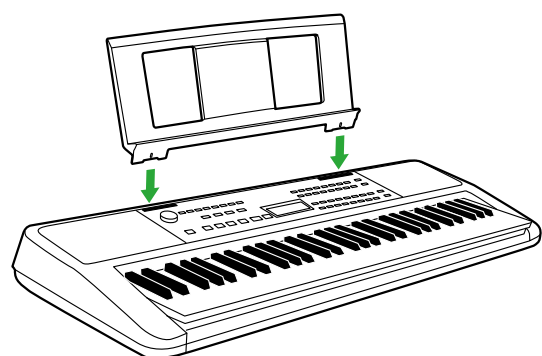

Sisipkan music rest ke dalam slot seperti yang ditampilkan.



# Panel Kontrol dan Terminal

## ■ Panel Depan

Tentang nama tombol alternatif yang disertakan dalam bingkai  (15 23 [SHIFT])

Jika Anda menekan salah satu tombol tersebut sambil menekan  [SHIFT], fungsi yang ditunjukkan dalam bingkai di bawah tombol tersebut akan dijalankan. Misalnya, menahan  [SHIFT] dan menekan  [METRONOME] akan menampilkan pengaturan Tanda Birama.

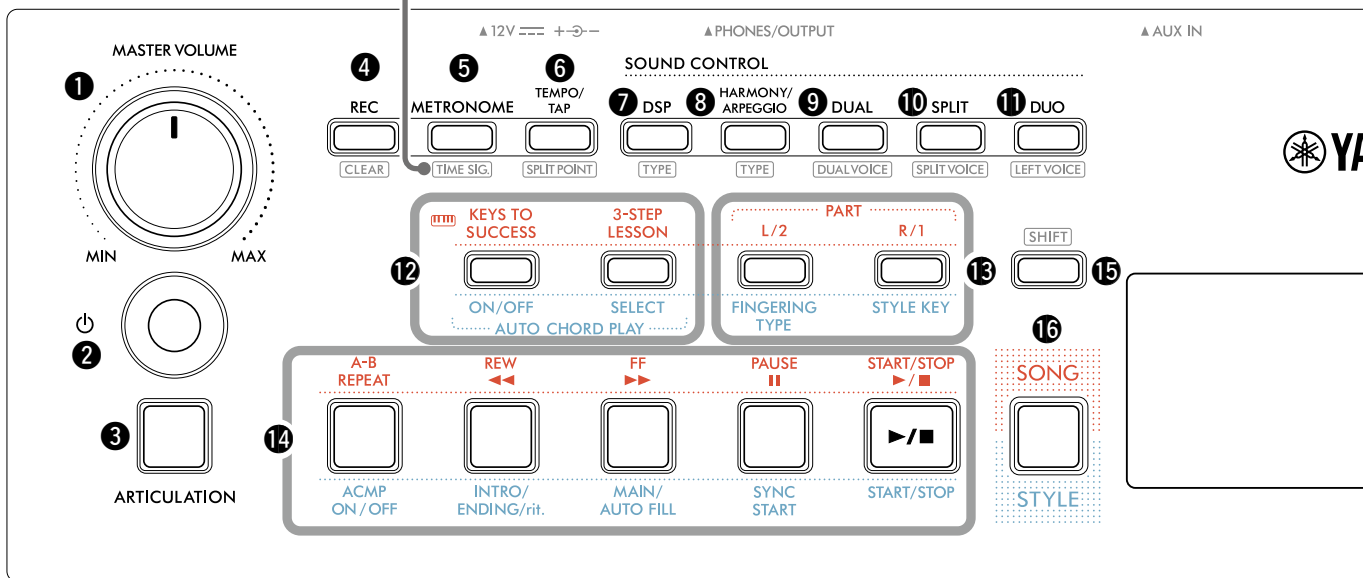

**1 Putaran [MASTER VOLUME]..... halaman 7**  
Menyesuaikan volume keseluruhan.

**2 Tombol [⏻] (Standby/On)..... halaman 7**  
Beralih antara siaga dan menyala.

**3 Tombol [ARTICULATION] ..... halaman 22**  
Menciptakan kembali teknik pertunjukan karakteristik untuk instrumen tertentu.

**4 Tombol [REC] ..... halaman 49**  
Merekam permainan Anda.

 ..... halaman 51  
Menghapus Lagu Pengguna.

**5 Tombol [METRONOME] ..... halaman 16**  
Memulai/menghentikan metronom.

 ..... halaman 16  
Memungkinkan Anda menyetel tanda birama metronom pada tampilan pengaturan.

**6 Tombol [TEMPO/TAP]..... halaman 15**  
Membantu menentukan tempo Lagu/Style/ metronom.

 ..... halaman 20, 29, 32  
Memungkinkan Anda menentukan titik pembagian keyboard menjadi area kiri dan kanan (Titik Pisah) saat menggunakan Duo dan Style.

**7 Tombol [DSP]..... halaman 26**  
Mengaktifkan atau menonaktifkan DSP (pemroses sinyal digital).

 ..... halaman 26  
Untuk memilih jenis DSP.

**8 Tombol [HARMONY/ARPEGGIO]..... halaman 23**  
Menambahkan efek seperti harmoni, dll. atau mengaktifkan fungsi Arpeggio.

 ..... halaman 23  
Untuk memilih jenis Harmoni/Arpeggio.

**9 Tombol [DUAL] ..... halaman 19**  
Menambahkan lapisan Voice lain pada keseluruhan keyboard sebagai Voice Ganda.

 ..... halaman 19  
Untuk memilih Voice pelapis.

**10 Tombol [SPLIT] ..... halaman 20**  
Membagi keyboard menjadi dua area terpisah, memungkinkan Anda memainkan Voice berbeda di area Tangan Kiri dan Tangan Kanan.

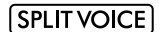
 ..... halaman 20  
Memungkinkan Anda memilih Voice untuk diputar di area yang lebih rendah dari Titik Pisah.

**11 Tombol [DUO]..... halaman 29**  
Memungkinkan dua pemain memainkan instrumen secara bersamaan pada rentang oktaf yang sama dengan Voice yang sama.

 ..... halaman 29  
Memungkinkan Anda memilih Voice untuk area pemain kiri.



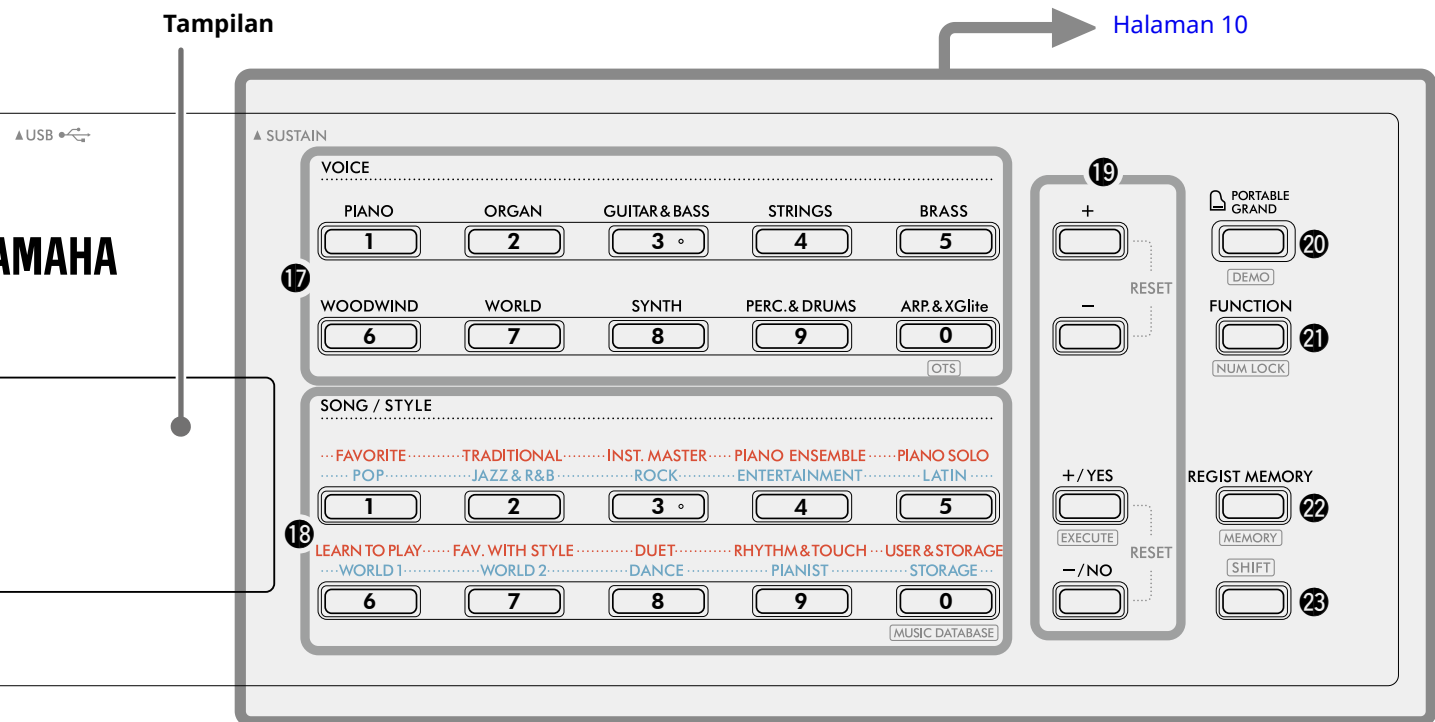

### Dalam mode Lagu

- 12 Tombol [KEYS TO SUCCESS], [3-STEP LESSON] ..... [halaman 44, 47](#)  
Mengaktifkan/menonaktifkan pelajaran "Keys To Success" untuk berlatih Lagu atau memulai/menghentikan "3-Step Lesson" atau memilih mode pelajaran.
- 13 Tombol PART [L/2], [R/1]..... [halaman 41, 50](#)  
Memungkinkan Anda memilih bagian pelajaran atau bagian yang dibisukan dari Lagu saat ini, atau menentukan bagian tersebut sebagai target perekaman.
- 14 Tombol kontrol Lagu..... [halaman 39, 42](#)  
Untuk mengontrol playback Lagu.

### Dalam mode Style

- 12 Tombol AUTO CHORD PLAY [ON/OFF], [SELECT] ..... [halaman 30](#)  
Mengaktifkan/menonaktifkan fungsi Auto Chord Play atau memungkinkan Anda memilih kemajuan chord saat menggunakan fungsi tersebut.
- 13 tombol [FINGERING TYPE], [STYLE KEY]. ..... [halaman 31](#)  
Memungkinkan Anda mengatur cara memainkan chord.
- 14 Tombol kontrol Style..... [halaman 30, 32, 33](#)  
Untuk mengontrol playback Style.
- 15 Tombol [SHIFT]..... [halaman 8, 17](#)  
Untuk mengetahui penggunaan utama tombol ini, lihat penjelasan dalam kotak di bagian atas [halaman 8](#). Tombol ini juga dapat digunakan untuk mengembalikan pengoperasian ke tampilan awal ([halaman 17](#)).
- 16 tombol [SONG]/[STYLE]. ..... [halaman 12, 13, 14](#)  
Beralih antara mode Style dan mode Lagu.

■ Panel Depan

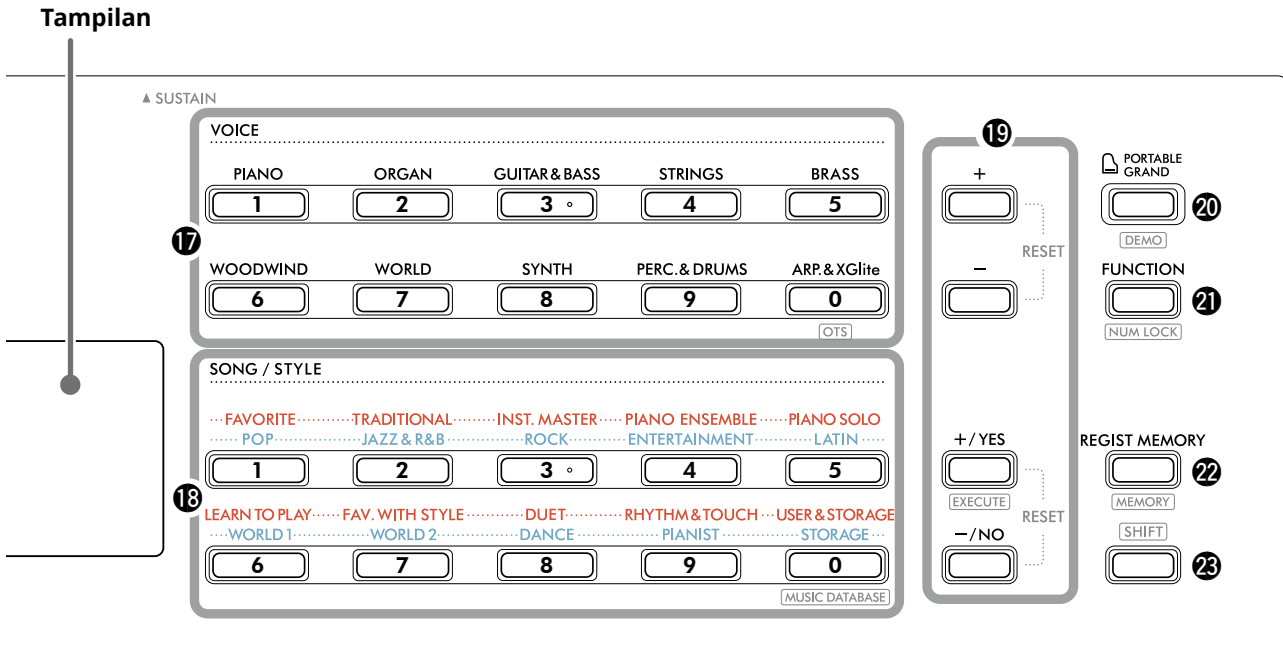

**17 Tombol Kategori VOICE .....halaman 12, 13, 18**  
 Memungkinkan Anda memilih Voice yang diinginkan. Anda dapat memasukkan angka Voice atau menetapkan nilai, dll dengan menekan tombol 21 [FUNCTION] dan 23 [SHIFT] secara bersamaan.

**OTS (Pengaturan Satu Sentuhan)..... halaman 18**  
 Secara otomatis memilih Voice yang paling sesuai ketika Anda memilih Style atau Lagu (kecuali Lagu yang telah dimasukkan dari perangkat lain).

**18 Tombol Kategori SONG/STYLE .....halaman 12, 13, 32, 39**  
 Memungkinkan Anda memilih Lagu/Style yang diinginkan. Dengan menekan 21 [FUNCTION] dan 23 [SHIFT] secara bersamaan, Anda dapat menggunakannya sebagai tombol angka sama seperti tombol Kategori VOICE 17.

**MUSIC DATABASE ..... halaman 37**  
 Untuk memanggil pengaturan panel seperti Voice dan Style dengan memilih genre musik.

**19 Tombol [+]/[-], tombol [+/YES]/[-/NO] .....halaman 13, 60**  
 Memilih item atau Menambah/Mengurangi nilai. Menekan kedua tombol secara bersamaan akan mengatur ulang nilai ke default.

**EXECUTE ..... halaman 58**  
 Menjalankan operasi saat mendaftarkan file Style yang disalin dari komputer ke instrumen ini.

**20 Tombol [PORTABLE GRAND] ..... halaman 18**  
 Secara otomatis memilih Voice Nomor 001 "Live! Concert Grand Piano" untuk Voice.

**DEMO ..... halaman 38**  
 Memulai/menghentikan playback terus-menerus Lagu DEMO.

**21 Tombol [FUNCTION] ..... halaman 60**  
 Memanggil tampilan pengaturan Fungsi.

**NUM LOCK .....halaman 14, 60**  
 Memungkinkan Anda menggunakan tombol 17 atau 18 sebagai tombol angka.

**22 Tombol [REGIST MEMORY]..... halaman 52**  
 Memungkinkan Anda mengingat kembali pengaturan panel yang Anda hafal.

**MEMORY ..... halaman 53**  
 Memungkinkan Anda mengingat pengaturan panel.

**23 [SHIFT] tombol (sama seperti tombol 15)**  
 Untuk mengetahui penggunaan utama tombol ini, lihat penjelasan dalam kotak di bagian atas halaman 8. Tombol ini juga dapat digunakan untuk mengembalikan pengoperasian ke tampilan awal (halaman 17).

## ■ Panel Belakang

Kabel yang akan digunakan bergantung pada perangkat yang akan dihubungkan.

### Opsi Koneksi

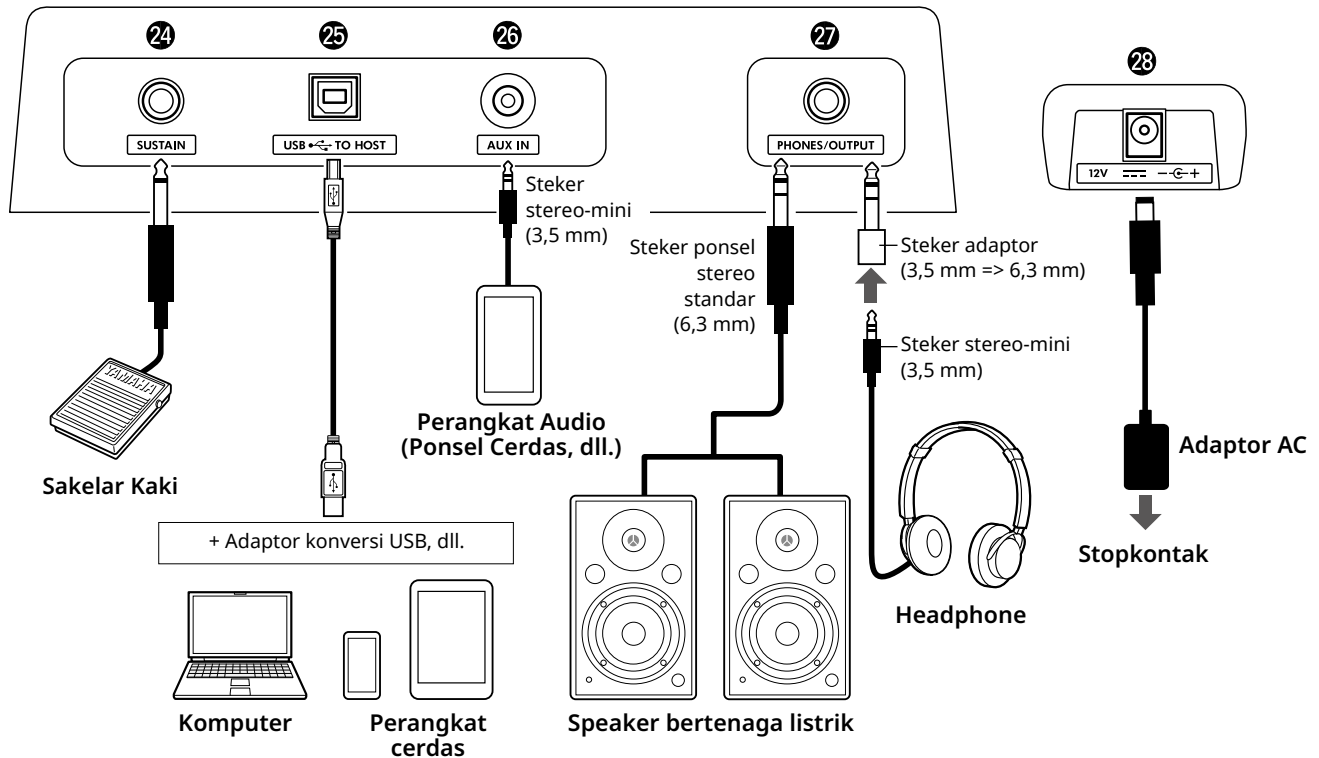

#### 24 Jack [SUSTAIN] ..... [halaman 54](#)

Anda dapat menghubungkan pedal kaki yang dijual secara terpisah. Pedal kaki dapat digunakan sebagai pedal sustain.

#### 25 Terminal [USB TO HOST] ..... [halaman 56, 59](#)

Untuk menghubungkan ke komputer atau perangkat cerdas seperti tablet atau ponsel cerdas melalui kabel USB.

Anda dapat mentransfer file MIDI atau mengirim/menerima data audio antara instrumen ini dan komputer, atau memutar data Lagu yang tersedia secara komersial yang ditransfer dari komputer ke instrumen ini. Selain itu, dengan aplikasi perangkat cerdas, Anda dapat menggunakan berbagai fungsi.

#### PEMBERITAHUAN

- *Gunakan kabel USB jenis AB dengan panjang kurang dari 3 meter. Kabel USB 3.0 tidak dapat digunakan.*

#### 26 Jack [AUX IN] ..... [halaman 55](#)

Untuk menghubungkan perangkat audio, seperti ponsel cerdas. Anda dapat mendengarkan suara perangkat audio melalui speaker instrumen dan memainkan keyboard bersamaan dengan pemutaran perangkat.

#### 27 Jack [PHONES/OUTPUT] ..... [halaman 54](#)

Untuk menghubungkan sepasang headphone atau speaker eksternal seperti speaker berlistrik, komputer, atau amplifier keyboard. Speaker instrumen ini secara otomatis dimatikan bila steker telah dimasukkan ke jack ini.

#### 28 Jack DC IN ..... [halaman 6](#)

Untuk menghubungkan adaptor AC.

# Pengoperasian Dasar

Instrumen ini memiliki tiga fungsi dasar: Voice, Lagu, dan Style. Pilih mode Lagu atau Style, lalu pilih Voice, Lagu, atau Style yang diinginkan untuk penampilan Anda.

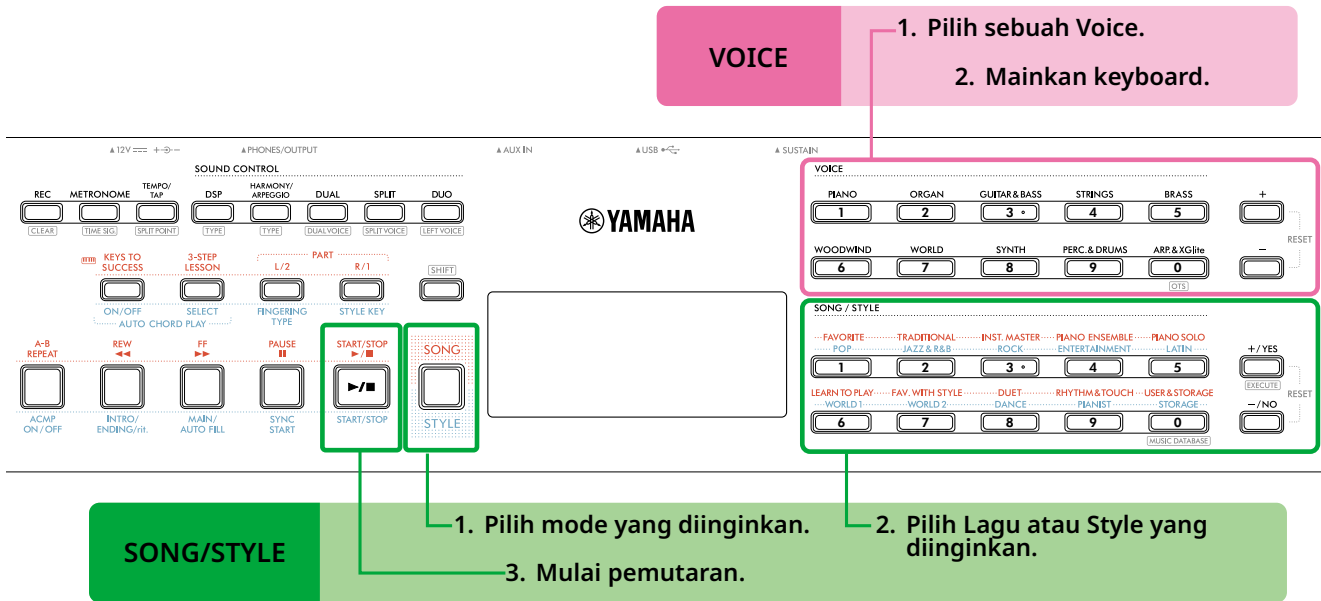

## VOICE

### 1 Pilih Voice.

Tiga operasi berikut tersedia.

- Memilih dari tombol kategori VOICE
- Memilih melalui tombol [+]/[-]
- Memilih melalui input nomor

Untuk petunjuk terperinci, lihat [halaman 13 dan 14](#).

### 2 Mainkan keyboard.

Anda dapat memanggil pengaturan panel (seperti Voice dan tempo) yang cocok dengan Lagu atau Style yang dipilih dengan menggunakan fungsi One Touch Setting (OTS) ([halaman 18](#)).

## SONG/STYLE

### 1 Tekan tombol [SONG]/[STYLE] untuk memilih mode yang diinginkan.

Menekan tombol ini akan mengganti mode. Secara default, **STYLE** mode dipilih.

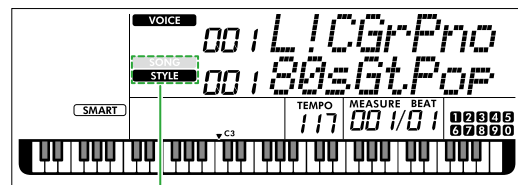

**STYLE** Mode yang dipilih ditampilkan.

### 2 Pilih data yang diinginkan.

Tiga operasi berikut tersedia.

- Memilih melalui tombol kategori SONG/STYLE
- Memilih melalui tombol [+]/[YES]/[-]/[NO]
- Memilih melalui input nomor

Untuk petunjuk terperinci, lihat [halaman 13 dan 14](#).

### 3 Tekan [START/STOP].

Playback Lagu atau Style dimulai.

Tekan kembali **[START/STOP]** untuk menghentikan playback.

## Memilih Voice/Lagu/Style

Tiga operasi berikut tersedia.

### Memilih dari tombol Kategori

#### Voice

Tekan salah satu tombol kategori VOICE di bagian atas panel depan.

#### Lagu/Style

- 1 Pilih mode yang diinginkan dengan menekan **[SONG]/[STYLE]**.
- 2 Tekan salah satu tombol kategori SONG/STYLE di bagian bawah panel depan.

**Pilih Voice.**

- 1 Pilih mode **SONG (LAGU)** **SONG** atau **STYLE** **STYLE** yang diinginkan.
- 2 Pilih **Lagu** atau **Style** yang diinginkan.  
 Nama tombol atas: Kategori Lagu  
 Nama tombol bawah: Kategori Style

### Memilih melalui tombol [+]/[-] atau [+YES]/[-NO]

#### Voice

Gunakan tombol **[+]** atau **[-]**.

#### Lagu/Style

- 1 Pilih mode yang diinginkan dengan menekan **[SONG]/[STYLE]**.
- 2 Pilih Lagu atau Style yang diinginkan dengan menekan **[+YES]** atau **[-NO]**.

Tekan dan tahan salah satu tombol **[+]/[-]** atau **[+YES]/[-NO]** untuk terus menambah atau mengurangi nilai sesuai arahnya. Menekan tombol **[+]/[-]** atau **[+YES]/[-NO]** secara bersamaan akan mengembalikan Voice dan Style ke No. 001 dan mengembalikan Lagu ke No. 004.

**Pilih Voice.**

- 1 Pilih mode **SONG (LAGU)** **SONG** atau **STYLE** **STYLE** yang diinginkan.
- 2 Pilih **Lagu** atau **Style** yang diinginkan.

### Memilih melalui input nomor ( **NUM LOCK** )

Saat **NUM LOCK** ditampilkan di layar, Anda dapat memasukkan angka. Jika **NUM LOCK** tidak muncul di layar, tekan **[SHIFT]** dan **[FUNCTION]** secara bersamaan.

#### Voice

Pilih nomor Voice yang diinginkan dengan menggunakan tombol kategori VOICE (sebagai tombol angka) di bagian atas panel depan.

#### Lagu/Style

- 1 Pilih mode yang diinginkan dengan menekan **[SONG]/[STYLE]**.
- 2 Pilih nomor Lagu atau Style dengan menekan tombol kategori SONG/STYLE (sebagai tombol angka) di bagian bawah panel depan.

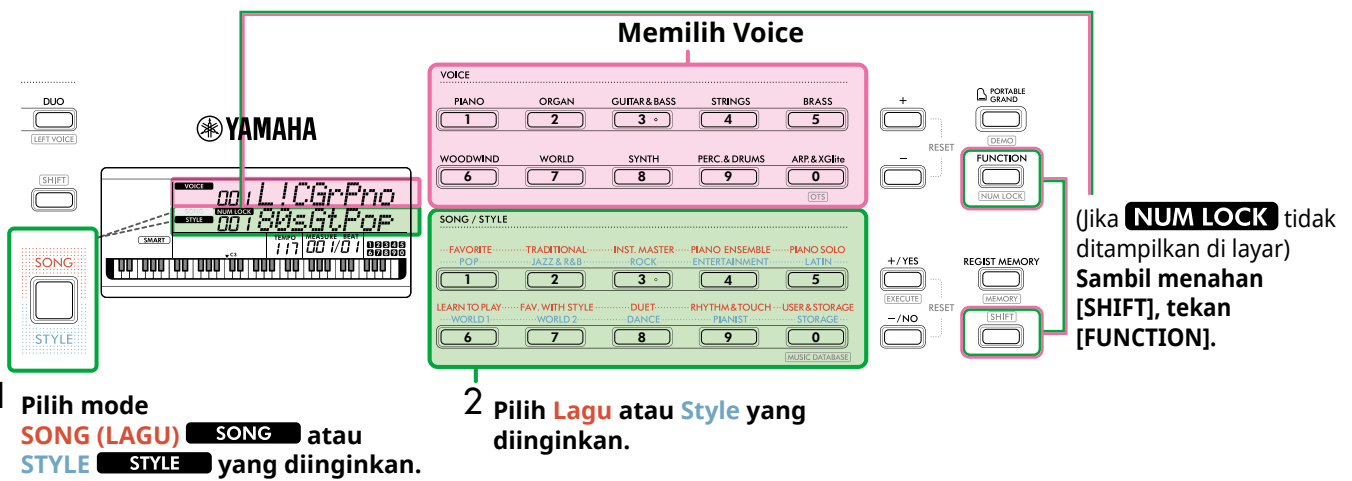

Untuk detail tentang nomor Voice dan nomor Lagu/Style, lihat Data List (Daftar Data) ([halaman 2](#)) di situs web.

## Mengubah Tempo

Anda dapat mengubah tempo Metronom (halaman 16), Style (halaman 30), dan Lagu (halaman 38).

### 1 Tekan [TEMPO/TAP] untuk memanggil "Tempo" di layar.

Nilai tempo saat ini muncul.

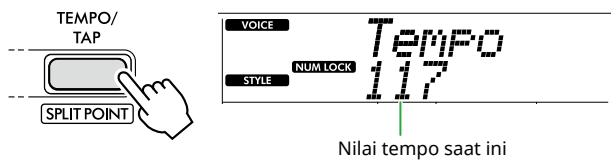

**NUM LOCK** muncul melalui operasi ini. Saat ikon ini ditampilkan, tombol kategori SONG/STYLE dapat digunakan sebagai tombol angka.

### 2 Atur nilai Tempo dengan menekan tombol kategori SONG/STYLE.

Rentang pengaturan: 11–280

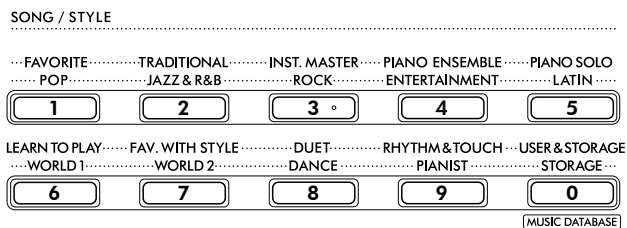

### 3 Tekan [SHIFT] untuk keluar dari tampilan Tempo.

## Menggunakan Fungsi Tempo Ketuk

Selama playback Style atau Lagu, Anda dapat mengubah tempo dengan mengetuk [TEMPO/TAP] dua kali pada tempo yang diinginkan. Saat Style dan Lagu dihentikan, ketuk [TEMPO/TAP] (empat kali untuk tanda birama 4/4) untuk memulai playback bagian irama Style pada tempo yang Anda ketuk.

Rentang pengaturan: 32–280

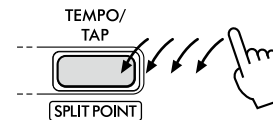

## Menggunakan Metronom

Metronom dapat digunakan untuk latihan yang efektif.

- 1 Tekan [METRONOME] untuk memulai metronom.

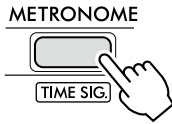

- 2 Tekan [METRONOME] lagi untuk menghentikan metronom.

## Menyesuaikan Volume Metronom

Hal ini dapat disesuaikan di Pengaturan Fungsi (halaman 63, Fungsi 036).

Pengaturan default: 100

Rentang pengaturan: 0-127

## Mengatur Tanda Birama Metronom

Bagian ini menjelaskan cara menyeting Tanda Birama ke 6/8 sebagai contoh.

- 1 Sambil menahan [SHIFT], tekan [METRONOME].

Baris atas tampilan akan menampilkan "TimeSigN" sedangkan baris bawah akan menampilkan ketukan, atau pembilang Tanda Birama.

Operasi ini mengalihkan tombol kategori SONG/STYLE ke tombol numerik.

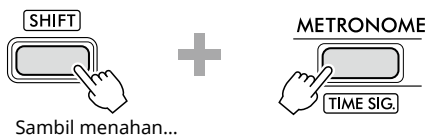

Sambil menahan...



Ketukan (pembilang)

- 2 Tentukan Ketukan yang diinginkan dengan menekan tombol kategori SONG/STYLE.

Jika nomor selain "0" dipilih, ketukan pertama diberi aksentuasi sementara semua ketukan lainnya memutar ulang bunyi klik. Di sini, pilih "6" sebagai contoh.

Rentang pengaturan: 0-60

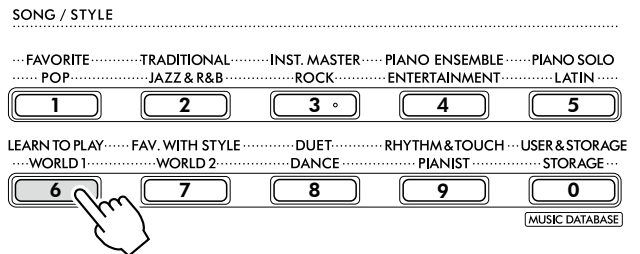

- 3 Tekan [+].

Baris atas layar akan menampilkan "TimeSigD", sedangkan baris bawah akan menunjukkan jenis not yang dihitung sebagai satu ketukan, atau penyebut Tanda Birama.

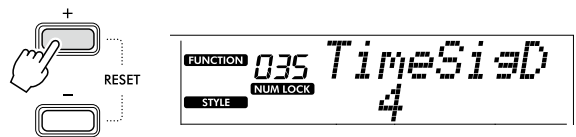

- 4 Pilih jenis not antara "2", "4", "8", dan "16" dengan menekan [+]/YES)/[-/NO].

Di sini, pilih "8" sebagai contoh.

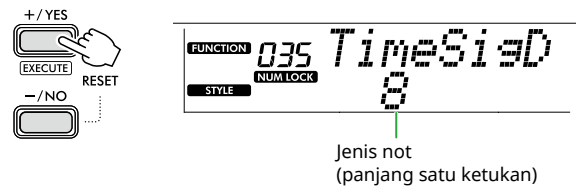

- 5 Untuk keluar dari tampilan ini, tekan [SHIFT].

- 6 Putar ulang Metronom untuk memeriksa pengaturan.



# Item Tampilan

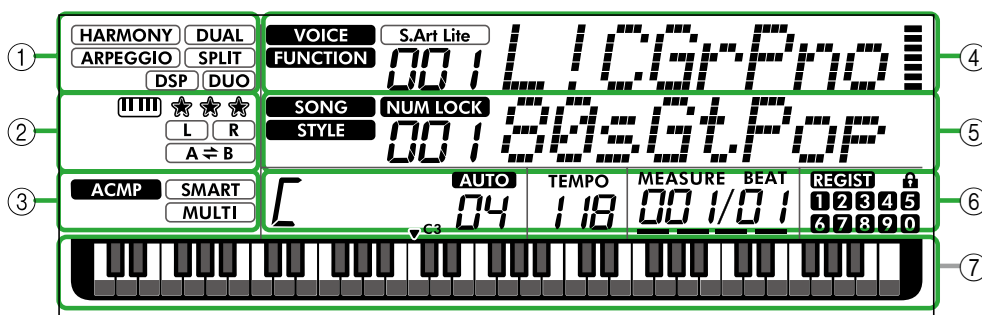

Ilustrasi ini adalah tentang PSR-E383.

## ① Status fungsi

Menunjukkan status hidup/mati saat ini dari setiap fungsi.

<b>HARMONY</b>	Harmoni ( <a href="#">halaman 23</a> )
<b>ARPEGGIO</b>	Arpeggio ( <a href="#">halaman 23</a> )
<b>DSP</b>	DSP ( <a href="#">halaman 26</a> )
<b>DUAL</b>	Dual ( <a href="#">halaman 19</a> )
<b>SPLIT</b>	Pisah ( <a href="#">halaman 20</a> )
<b>DUO</b>	Duet ( <a href="#">halaman 29</a> )

## ② Lagu, Bagian Rekaman, dan indikasi terkait Pelajaran

Menunjukkan informasi tentang Pelajaran ([halaman 43](#)), Lagu ([halaman 41](#)), Bagian Rekaman ([halaman 50](#)).

<b>    </b>	Keys To Success ( <a href="#">halaman 44</a> )
☆☆☆	Evaluasi Keys To Success ( <a href="#">halaman 45</a> )
<b>L</b> <b>R</b>	Informasi Bagian Lagu/Bagian Rekaman ( <a href="#">halaman 41, 50</a> )
<b>A ⇌ B</b>	Pengulangan A-B ( <a href="#">halaman 41</a> )

## ③ Indikasi terkait Style

<b>ACMP</b>	Muncul saat Style (Pengiring Otomatis) diaktifkan ( <a href="#">halaman 32</a> ).
<b>SMART</b>	Cara memainkan chord yang cocok dengan playback Style (Fingering type, <a href="#">halaman 31</a> )
<b>MULTI</b>	

## ④ Indikasi Utama Atas

Menunjukkan nama dan nomor Voice saat ini. Saat Fungsi apa pun sedang diedit, area ini menunjukkan nomor dan nama Fungsi saat ini.

Informasi berikut ditunjukkan oleh masing-masing ikon di sebelah kiri nama Voice/Fungsi dan meteran di sebelah kanan nama Voice/Fungsi.

<b>VOICE</b>	Nama Voice ditampilkan di layar.
<b>FUNCTION</b>	Fungsi sedang dioperasikan.
<b>S.Art Lite</b>	S.Art Lite Voice ( <a href="#">halaman 22</a> ) saat ini dipilih.
<b>    </b>	Parameter yang menyala sesuai dengan kekuatan (Touch Response, <a href="#">halaman 21</a> ) permainan keyboard.

## ⑤ Indikasi Tampilan Utama Bawah

Menunjukkan nama dan nomor Lagu/Style saat ini. Saat Fungsi apa pun sedang diedit, area ini menunjukkan nilai saat ini. Informasi berikut ditunjukkan dengan ikon di sebelah kiri nilai Lagu/Style atau Fungsi.

<b>SONG</b>	Mode Lagu dipilih.
<b>STYLE</b>	Mode Style dipilih.
<b>NUM LOCK</b>	Input numerik tersedia ( <a href="#">halaman 14, 60</a> ).

## ⑥ Status Pemutaran/Perekaman dan status Fungsi

Menunjukkan status pemutaran/perekaman termasuk akord dan tempo serta nilai Fungsi.

<b>C</b>	Chord yang dimainkan di area Pengiring Otomatis ( <a href="#">halaman 32</a> ) pada keyboard, atau ditentukan melalui Auto Chord Play ( <a href="#">halaman 30</a> ) atau playback Lagu ( <a href="#">halaman 39</a> ).
<b>AUTO</b> <b>04</b>	<b>AUTO</b> : Muncul saat Putar Akor Otomatis diaktifkan. <b>Nomor</b> : Berulang kali menampilkan hitungan mundur jumlah bar (akord) yang akan dimainkan.
<b>TEMPO</b> <b>118</b>	Tempo ( <a href="#">halaman 15</a> )
<b>MEASURE BEAT</b> <b>001/01</b>	<b>MEASURE</b> : Angka pengukuran saat ini selama playback <b>BEAT</b> : Ketukan selama playback
<b>REGIST</b> <b>1 2 3 4 5</b> <b>6 7 8 9 0</b>	Status Memori Registrasi ( <a href="#">halaman 52</a> ) • Nomor memori yang berisi data • Status fungsi Freeze aktif/nonaktif

## ⑦ Indikasi papan ketik

Menunjukkan not yang sedang dimainkan saat ini. ▼C3 yang ditunjukkan di bagian tengah keyboard berarti C tengah piano.

### Kembali ke Tampilan Awal (tombol **SHIFT**)

Tampilan dengan nama Voice di baris atas dan nama Lagu/Style di baris bawah disebut "Tampilan Beranda". Tekan **SHIFT** untuk kembali ke tampilan beranda dari tampilan selain tampilan beranda seperti tampilan pengaturan Fungsi ([halaman 60](#)).

# Memainkan Aneka Voice Instrumen

Selain piano, organ, dan instrumen keyboard “standar” lainnya, instrumen ini memiliki berbagai macam Voice, termasuk gitar, bass, dawai, saksofon, terompet, drum dan perkusi, dan bahkan efek suara—yang memberi Anda berbagai ragam bunyi musik.

## Memilih Voice Utama

### 1 Tekan salah satu dari berbagai tombol kategori VOICE.

Setiap kali Anda menekan tombol ini, pilihan akan beralih ke Voice lain dalam kategori yang sama.

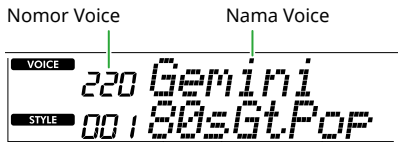
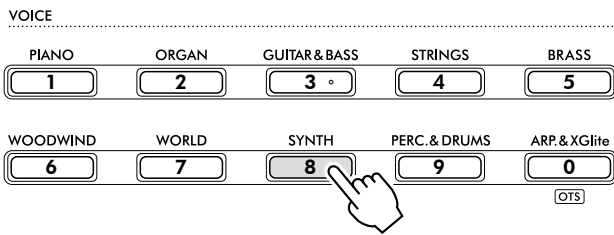

#### CATATAN

- Selain hal di atas, tersedia dua operasi lain untuk memilih Voice. Untuk mengetahui detailnya, lihat [halaman 13](#) dan [14](#).

### Jenis Preset Voice

001–257	Voice berbagai instrumen.
258–283 (Drum Kit)	Berbagai suara drum dan perkusi serta efek suara ditetapkan ke setiap tuts untuk dapat dimainkan. Detail tentang instrumen dan penetapan tuts untuk setiap Drum Kit dapat ditemukan di Daftar Drum Kit di bagian Data List (Daftar Data) ( <a href="#">halaman 2</a> ) di situs web.
284–303	Memungkinkan Anda menikmati pertunjukan arpeggio otomatis ( <a href="#">halaman 23</a> ). Memilih salah satu Voice ini akan mengaktifkan Arpeggio secara otomatis.
304–650	XGlite Voice. Untuk detailnya, lihat Daftar Voice di bagian Data List (Daftar Data) di situs web.
000	<b>Pengaturan Satu Sentuhan (OTS)</b> Memilih ini secara otomatis akan memanggil pengaturan Voice dan panel yang paling sesuai untuk Style atau Lagu saat ini. Fungsi ini disebut Pengaturan Satu Sentuhan (OTS). Pilih Style atau Lagu, lalu pilih Voice nomor 000.

Untuk detail tentang nomor atau nama Voice, lihat Data List (Daftar Data) ([halaman 2](#)) di situs web.

## 2 Mainkan keyboard.

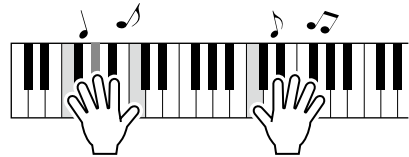

### Bermain dengan S.Art Lite Voices (Super Articulation Lite Voices)

Bermain dengan S.Art Lite Voice dapat mereproduksi teknik permainan untuk instrumen tertentu, seperti harmonik gitar, dengan menggunakan [ARTICULATION].

Untuk mengetahui detailnya, lihat [halaman 22](#).

## Memanggil Voice Grand Piano

Bila Anda ingin mengatur ulang berbagai pengaturan ke default dan sekadar memainkan suara Piano, tekan [PORTABLE GRAND].



Voice "001 Live!ConcertGrandPiano" akan otomatis dipilih sebagai Voice Utama.

## Menambahkan Voice lain di seluruh keyboard (Ganda)

Selain Voice Utama, Anda dapat melapiskan Voice yang berbeda atas seluruh keyboard sebagai "Voice Ganda".

### 1 Tekan [DUAL] untuk mengaktifkan lapisan.

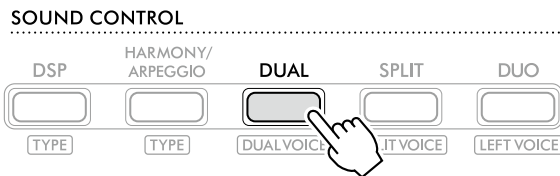

**DUAL** muncul saat Ganda aktif.

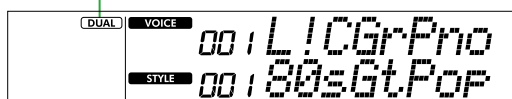

### 2 Mainkan keyboard.

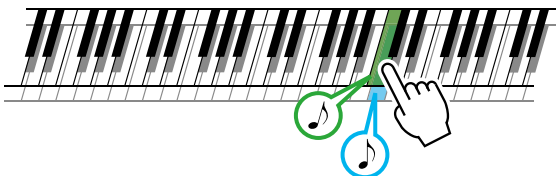

Dua Voice akan berbunyi secara bersamaan.

### 3 Untuk keluar dari lapisan, tekan [DUAL] lagi.

## Untuk memilih Voice Ganda lain:

Tekan [SHIFT] dan [DUAL] secara bersamaan untuk menampilkan layar guna memilih Voice yang Anda inginkan. Untuk informasi tentang cara memilih Voice, lihat [halaman 18](#).

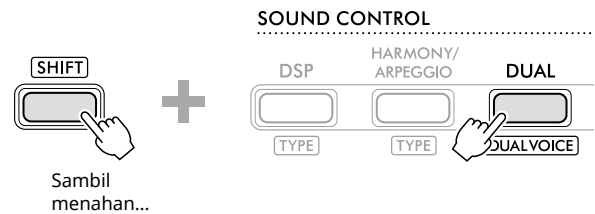

Tekan [SHIFT] untuk kembali ke tampilan Beranda ([halaman 17](#)).

### Memainkan Voice Berbeda dengan Tangan Kiri dan Kanan (Pisah)

Dengan membagi keyboard menjadi dua area terpisah, Anda dapat memainkan satu Voice dengan tangan kiri dan Voice yang berbeda dengan tangan kanan.

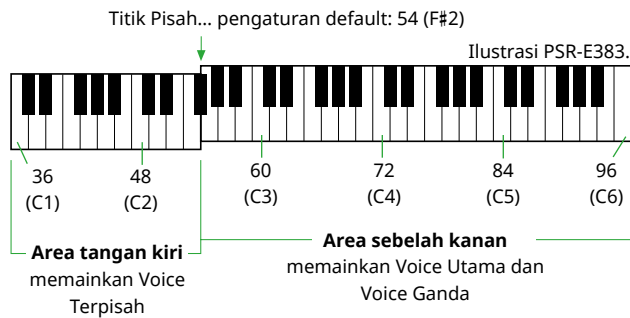

Area tangan kanan keyboard memainkan Voice Utama dan Voice Ganda, sedangkan area tangan kiri memainkan Suara Terpisah. Tuts tertinggi untuk area tangan kiri disebut sebagai "Titik Pisah" (halaman 60, Fungsi nomor 003) yang dapat diubah dari tuts F#2 default.

#### 1 Tekan [SPLIT] untuk mengaktifkan Pisah.

Keyboard dibagi menjadi area tangan kiri dan tangan kanan.

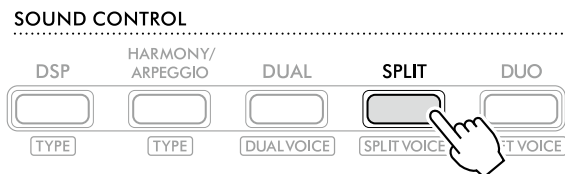

**SPLIT** muncul saat Split aktif.

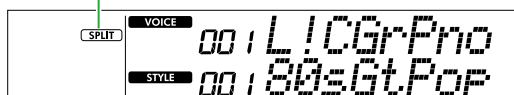

#### 2 Mainkan keyboard.

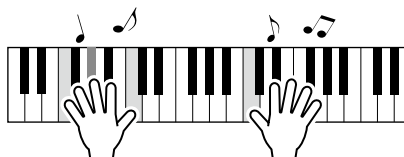

#### 3 Untuk keluar dari Split, tekan [SPLIT] lagi.

### Untuk memilih Voice Terpisah lain:

Tekan [SHIFT] dan [SPLIT] secara bersamaan untuk menampilkan layar guna memilih Voice yang Anda inginkan. Untuk informasi tentang cara memilih Voice, lihat [halaman 18](#).

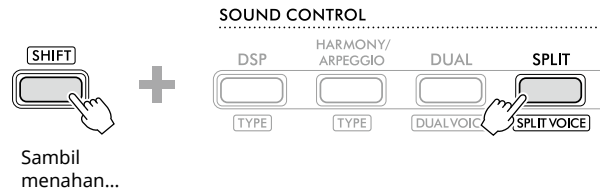

Tekan [SHIFT] untuk kembali ke tampilan Beranda ([halaman 17](#)).

## Mengubah Touch Response Keyboard

Keyboard instrumen ini dilengkapi dengan fitur Touch Response yang memungkinkan Anda mengontrol level Voice secara dinamis dan ekspresif sesuai dengan kekuatan permainan Anda. Perhatikan bahwa berat (atau hambatan) keyboard itu sendiri tidak terpengaruh.

### 1 Tekan [FUNCTION] untuk memanggil tampilan Fungsi (halaman 60).

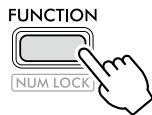

### 2 Tekan [+] / [-] hingga "TouchRes" (Function 004; halaman 60) muncul di baris atas layar.

Touch Response yang sedang aktif ditampilkan di baris bawah layar.

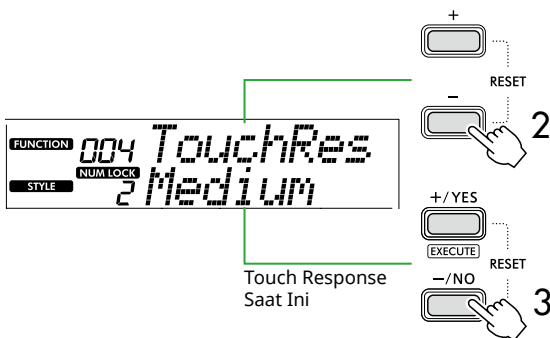

### 3 Gunakan [+ / YES] dan [- / NO] untuk memilih Touch Response yang diinginkan.

#### Touch Response

1	Soft	Menghasilkan volume yang relatif tinggi, bahkan dengan kekuatan permainan yang ringan. Paling cocok untuk pemain yang memiliki sentuhan ringan yang ingin mempertahankan volume relatif nyaring yang konsisten.
2	Medium	Menghasilkan respon keyboard yang cukup "standar" (pengaturan default).
3	Hard	Kunci harus dimainkan sangat kuat untuk menghasilkan volume nyaring. Pengaturan ini paling cocok untuk rentang dinamis yang lebar dan kontrol ekspresif optimal atas bunyi, dari pianissimo hingga fortissimo.
4	Off	Semua not dihasilkan dengan volume yang sama, seberapa pun kerasnya keyboard dimainkan.

## 4 Mainkan keyboard.

Di sudut kanan baris atas layar, meteran akan menyala sesuai dengan kekuatan permainan Anda.

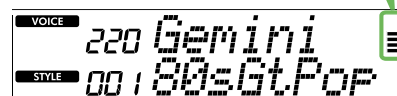
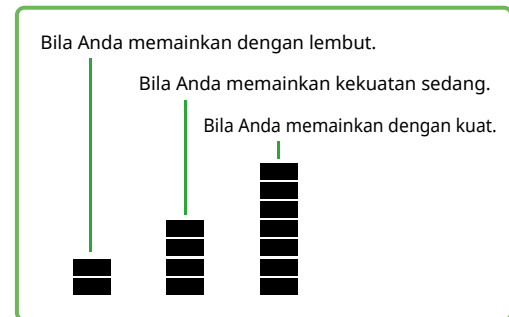

#### CATATAN

- Saat Touch Response "Off", meteran berada pada kekuatan sedang tetap.

## Menambahkan Efek Artikulasi

Artikulasi menghasilkan teknik memainkan untuk instrumen tertentu seperti harmonik gitar. Artikulasi ditambahkan ke permainan Anda hanya ketika [ARTICULATION] ditekan. Voice yang Artikulasinya dapat ditambahkan disebut S.Art Lite (Super Articulation Lite) Voice.

### 1 Pilih S.Art Lite Voice yang diinginkan.

**S.Art Lite** muncul di layar. Anda dapat mengetahui S.Art Lite Voices melalui tanda "\*\*\*" dalam Daftar Voice di Data List (Daftar Data) ([halaman 2](#)) di situs web.

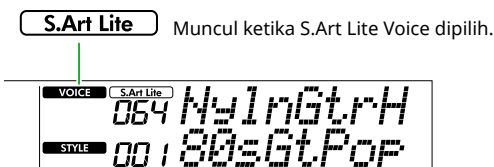

### 2 Cobalah efeknya dengan menekan [ARTICULATION] sambil memainkan keyboard.

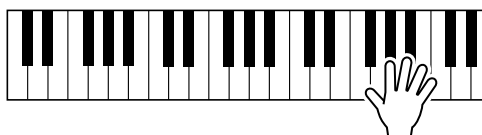

Lepaskan [ARTICULATION] untuk mematikan Artikulasi.

## Contoh efek Artikulasi

Jika Anda memilih Gitar, Anda dapat menggunakan operasi berikut ini untuk mereproduksi teknik bermain gitar yang unik seperti aslinya.

### Misalnya: Nomor Voice 064 "S.Art Lite Nylon Guitar Harmonics"

Sambil menahan [ARTICULATION], mainkan keyboard untuk menciptakan harmoni gitar.

### Misalnya: Nomor Voice 068 "S.Art Lite Distortion Guitar"

Tekan [ARTICULATION] untuk membuat suara slide pick.

Efek Artikulasi diterapkan hanya bila S.Art Lite Voice dipilih. Ketika Voice lain dipilih, hanya modulasi yang diterapkan, bukan efek Artikulasi.

## Menggunakan Pedal untuk Menambah Artikulasi

Jika fungsi Artikulasi diterapkan ke pedal (sakelar kaki) di Pengaturan Fungsi ([halaman 63](#), Fungsi 033), Anda dapat dengan mudah menginjak pedal untuk menerapkan efek saat bermain.

### CATATAN

- Efek Artikulasi hanya diterapkan pada Voice Utama.
- S.Art Lite Voices akan menghasilkan efek yang berbeda-beda, bergantung pada kecepatannya.

## Menambahkan Harmoni atau Arpeggio

Anda dapat menambahkan nada harmoni atau pemutaran arpeggio ke permainan keyboard Anda. Jenis Harmoni (001-026) memungkinkan Anda menambahkan harmoni (seperti duet dan trio), trill, tremolo, atau echo ke not yang dimainkan atau not Voice Utama. Jenis Arpeggio (027-178) memungkinkan Anda memainkan Arpeggio (chord patah) hanya dengan memainkan not pada keyboard.

### 1 Tekan [HARMONY/ARPEGGIO] untuk mengaktifkan fungsi Harmoni atau Arpeggio.

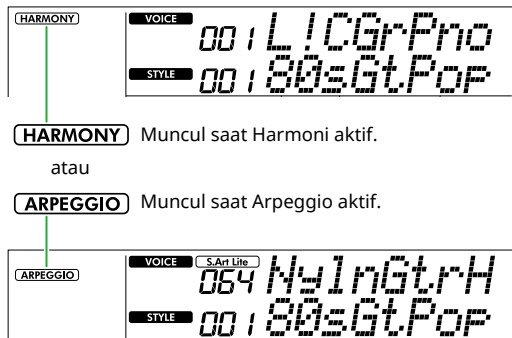
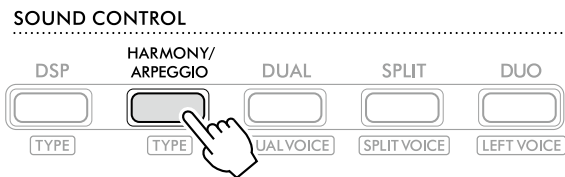

**HARMONY** Muncul saat Harmoni aktif.  
atau  
**ARPEGGIO** Muncul saat Arpeggio aktif.

Bila Harmoni atau Arpeggio diaktifkan, efek yang paling sesuai akan dipilih secara otomatis untuk Voice Utama saat ini. Jika Anda ingin memilih tipe lain, ikuti langkah operasi 2 dan 3.

#### CATATAN

- Saat memilih nomor Voice antara 284 dan 303, fungsi Arpeggio akan diaktifkan secara otomatis.

### 2 Sambil menahan tombol [SHIFT], tekan [HARMONY/ARPEGGIO].

"Harm/Arp" muncul di baris atas sedangkan Tipe saat ini muncul di baris bawah tampilan.

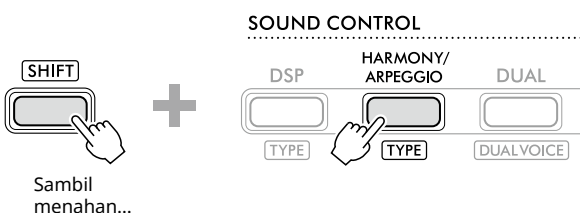

Sambil menahan...

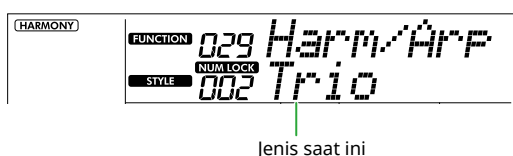

Jenis saat ini

### 3 Gunakan [+ / YES] / [- / NO] untuk memilih Tipe yang diinginkan.

Operasi ini dapat dilakukan menggunakan tombol kategori SONG/STYLE sebagai tombol input angka. Untuk detail tentang Jenis, lihat Data List (Daftar Data) ([halaman 2](#)) di situs web.

#### CATATAN

- Saat memainkan salah satu Jenis Arpeggio dari 143 hingga 178, pilih Voice yang bersangkutan di bawah ini sebagai Voice Utama.
  - 143-173: Voice Drum Kit (Voice No. 258-270)
  - 174 (Chinese): Chinese Kit (Voice No. 271)
  - 175 (Indian): Indian Kit 1 (Voice No. 275) atau Indian Kit 2 (Voice No. 276)
  - 176 (Arabic): Arabic Kit (Voice No. 277)
  - 177 (Indonesia): Indonesian Kit 1 (Voice No. 272), Indonesian Kit 2 (Voice No. 273), atau Indonesian Kit 3 (Voice No. 274)
  - 178 (African2): African Big Kit (Voice No. 278)

### 4 Mainkan keyboard.

Saat salah satu Tipe Harmoni 001-005 dipilih, aktifkan ACMP ([halaman 32](#)) dan mainkan melodi di area sebelah kanan sambil memainkan akor di area sebelah kiri keyboard. Untuk detail selengkapnya, lihat [halaman 24](#).

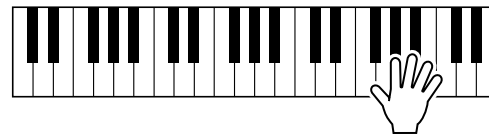

### 5 Untuk mematikan Harmoni atau Arpeggio, tekan [HARMONY/ARPEGGIO] lagi.

### Cara memainkan berbagai Jenis

#### ● Jenis Harmoni (001 hingga 026)

Metode memainkan Harmoni berbeda-beda tergantung pada Jenisnya, seperti tercantum di bawah.

- Jenis Harmoni 001 hingga 005



Tekan tuts kanan saat memainkan akor di area Pengiring Otomatis pada keyboard saat Pengiring Otomatis aktif ([halaman 32](#)).

- Jenis Harmoni 006 hingga 012 (Trill)

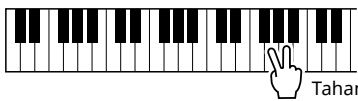

Tahan dua kunci.

- Jenis Harmoni 013 hingga 019 (Tremolo)

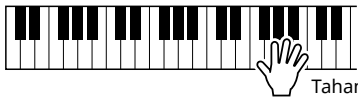

Tahan terus kunci-kunci tersebut.

- Jenis Harmoni 020 hingga 026 (Echo)

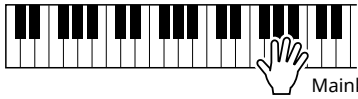

Mainkan kunci.

#### ● Jenis Arpeggio (027 hingga 178)

Voice playback Arpeggio ditentukan oleh status on/off Pisah ([halaman 20](#)).

Bila Pisah nonaktif:

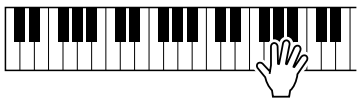

Fungsi Arpeggio diterapkan pada Voice Utama dan Voice Ganda.

Bila Pisah aktif:



Fungsi Arpeggio hanya berlaku pada Split Voice.

#### **CATATAN**

- Memilih nomor Voice antara 294 dan 303 sebagai Voice Utama akan mengaktifkan Arpeggio dan Split secara otomatis.

### Untuk menyesuaikan Volume Harmoni:

Hal ini dapat disesuaikan melalui Fungsi 030 ([halaman 62](#)).

### Untuk memilih bagaimana Kecepatan Arpeggio dihasilkan:

Anda dapat memilih apakah akan mencocokkan Kecepatan Arpeggio (kekuatan) dengan kekuatan permainan Anda melalui Fungsi 031 ([halaman 62](#)).



## Menahan Pemutaran Arpeggio melalui Pedal (Footswitch)

Anda dapat mengatur instrumen agar playback Arpeggio terus berlanjut bahkan setelah not dilepaskan, dengan menekan pedal (sakelar kaki) yang terhubung ke jack [SUSTAIN].

- 1 Tekan [FUNCTION] untuk memanggil tampilan Fungsi (halaman 60).

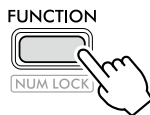

- 2 Tekan [+]/[-] hingga "PdIFunc" (Fungsi 033; halaman 63) muncul di baris atas layar.

Fungsi saat ini yang diterapkan pada pedal ditampilkan di baris bawah tampilan.

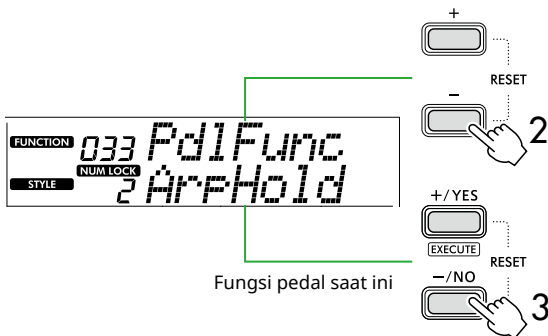

- 3 Pilih "ArpHold" dengan menggunakan [+ /YES] / [- /NO].

Jika Anda ingin memulihkan fungsi pedal ke sustain, pilih "Sustain".

Jika Anda ingin menggunakan fungsi tahan bersama sustain, pilih "Sus+ArpH".

- 4 Coba mainkan Arpeggio dengan menggunakan pedal.

Tekan dua not atau lebih untuk memicu pemutaran Arpeggio, lalu tahan pedal. Dalam situasi ini, pemutaran Arpeggio akan terus berlanjut meskipun Anda melepaskan notnya.

Untuk menghentikan playback Arpeggio, lepaskan sakelar kaki.

## Menyinkronkan Arpeggio ke Playback Lagu/Style (Arpeggio Quantize)

Saat Anda ingin memainkan Arpeggio bersama dengan Lagu/Style, menekan not untuk memulai Arpeggio dengan pengaturan waktu yang cukup akurat sehingga keduanya tersinkronisasi dengan baik mungkin akan sulit. Untuk mengatasinya, Anda dapat mengaktifkan sinkronisasi otomatis dengan menetapkan Arpeggio Quantize (Fungsi 032; halaman 62) ke nilai optimal secara default untuk setiap Lagu atau Style.

# Menambahkan Efek ke Permainan dan playback

## Menambahkan Efek DSP

Instrumen ini dilengkapi dengan berbagai jenis efek DSP (pemroses sinyal digital), yang memungkinkan berbagai pemrosesan suara, seperti distorsi atau pembuatan efek gema yang luas.

Meskipun jenis yang paling sesuai akan dipilih secara otomatis untuk Voice Utama saat ini, Anda dapat memilih jenis lainnya melalui langkah 2 dan 3 di bawah. Untuk detail mengenai jenis DSP, lihat Data List (Daftar Data) ([halaman 2](#)) di situs web.

### 1 Konfirmasikan bahwa DSP aktif.

Jika ikon **DSP** tidak muncul di layar, tekan [DSP].

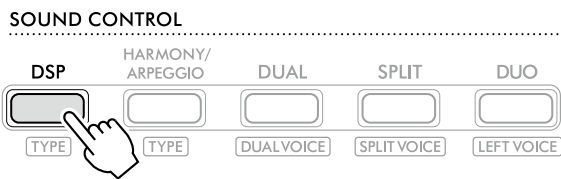

Muncul saat DSP aktif.

Untuk beberapa Voice, DSP diaktifkan secara otomatis hanya dengan memilih Voice.

#### CATATAN

- DSP hanya diterapkan pada Voice Utama. Ini tidak diterapkan pada Dual Voice ([halaman 19](#)) atau Split Voice ([halaman 20](#)).
- DSP tidak dapat diaktifkan selama Pelajaran.

### 2 Sambil menahan tombol [SHIFT], tekan [DSP].

Pada tampilan, baris atas menunjukkan "DSP Type" sedangkan baris bawah menunjukkan jenis DSP saat ini.

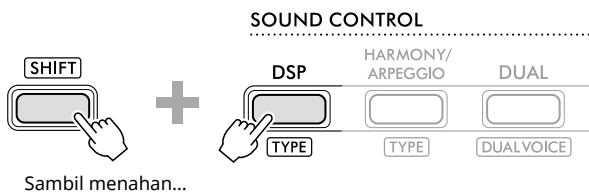

Sambil menahan...



Jenis DSP saat ini

### 3 Gunakan [+ / YES] dan [- / NO] untuk memilih tipe DSP yang diinginkan.

Operasi ini juga dapat dilakukan melalui tombol kategori SONG/STYLE.

### 4 Mainkan keyboard.

### 5 Tekan [DSP] lagi untuk mematikan DSP.

## Memilih Jenis Reverb

Efek Reverb menambah gema pada suara, seperti suasana gedung konser yang kaya. Meskipun memilih Style atau Lagu akan memanggil jenis Reverb optimal untuk keseluruhan suara, Anda dapat memilih jenis Reverb apa pun yang Anda inginkan secara manual.

- 1 Tekan [FUNCTION] untuk memanggil tampilan Fungsi ([halaman 60](#)).

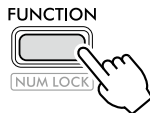

- 2 Tekan [+] / [-] hingga "Reverb" (Fungsi 023; [halaman 62](#)) ditampilkan di baris atas tampilan. Jenis Reverb saat ini ditampilkan di baris bawah tampilan.

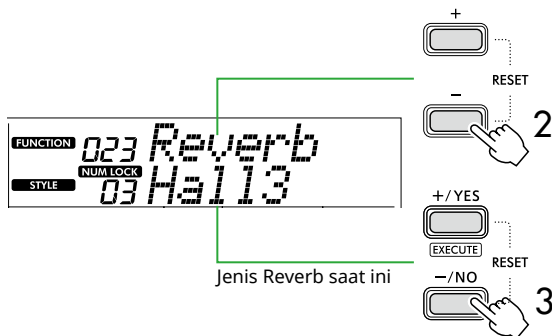

### CATATAN

- Jika Jenis Reverb yang hanya tersedia untuk Lagu dan Style digunakan, "--" akan ditampilkan di layar.

- 3 Gunakan [+ / YES] / [- / NO] untuk memilih tipe Reverb yang diinginkan.

Tes suara dengan memainkan keyboard.

Untuk penjelasan mendetail tentang Jenis Reverb, lihat Data List (Daftar Data) ([halaman 2](#)) di situs web.

### Menyesuaikan kedalaman Reverb

Anda dapat menyesuaikan kedalaman Reverb yang diterapkan ke Voice Utama, Ganda, dan Pisah satu per satu melalui operasi seperti di atas. Mengenai item di langkah 2, lihat Daftar Fungsi ([halaman 61](#)).

- 4 Tekan [SHIFT] untuk keluar dari tampilan Fungsi.

## Memilih Jenis Chorus

Efek Chorus menciptakan suara tebal yang terdengar seakan-akan banyak Voice yang sama dimainkan secara serempak. Meskipun memilih Style atau Lagu akan memanggil jenis Chorus yang optimal untuk keseluruhan suara, Anda dapat memilih jenis Chorus apa pun yang Anda inginkan secara manual.

- 1 Tekan [FUNCTION] untuk memanggil tampilan Fungsi ([halaman 60](#)).

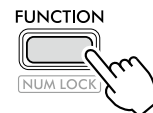

- 2 Tekan [+] / [-] hingga "Chorus" (Fungsi 025; [halaman 62](#)) ditampilkan di baris atas tampilan. Jenis Chorus saat ini ditampilkan di baris bawah tampilan.

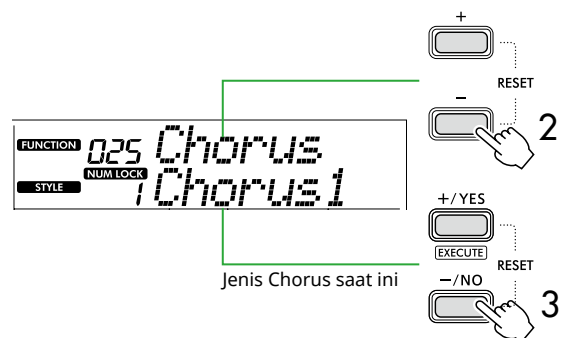

### CATATAN

- Jika Jenis Chorus yang hanya tersedia untuk Lagu dan Style digunakan, "--" akan ditampilkan di layar.

- 3 Gunakan [+ / YES] / [- / NO] untuk memilih tipe Chorus yang diinginkan.

Tes suara dengan memainkan keyboard.

Untuk penjelasan mendetail tentang Jenis Chorus, lihat Data List (Daftar Data) ([halaman 2](#)) di situs web.

### Menyesuaikan kedalaman Chorus

Anda dapat menyesuaikan kedalaman Chorus yang diterapkan pada Voice Utama, Ganda, dan Terpisah satu per satu melalui pengoperasian yang sama di atas. Mengenai item di langkah 2, lihat Daftar Fungsi ([halaman 61](#)).

- 4 Tekan [SHIFT] untuk keluar dari tampilan Fungsi.

## Memilih pengaturan EQ untuk suara favorit Anda

Master EQ memungkinkan Anda menyesuaikan output suara dari instrumen ini (ke speaker utama instrumen ini, serta headphone, dan speaker eksternal) ke suara yang Anda inginkan.

- 1 Tekan [FUNCTION] untuk memanggil tampilan Fungsi (halaman 60).

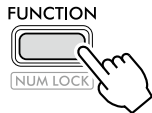

- 2 Tekan [+] / [-] hingga "Master EQ" (Fungsi 028; halaman 62) ditampilkan di baris atas tampilan. Tipe Master EQ saat ini ditampilkan di baris bawah layar.

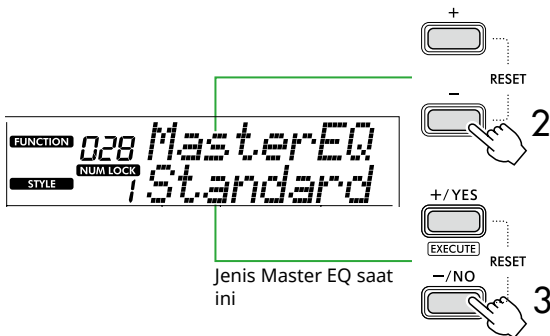

- 3 Gunakan [+ / YES] / [- / NO] untuk memilih tipe Master EQ yang diinginkan.

### Jenis Master EQ

1	Standard	Pengaturan standar (Bawaan)
2	Boost	Menghasilkan suara yang lebih kuat. Tergantung pada Voice dan Style yang dipilih, jenis ini mungkin membuat suara lebih terdistorsi dibandingkan jenis EQ lainnya.
3	Piano	Optimal untuk permainan solo piano.
4	Bright	Menurunkan rentang tengah agar suara lebih kentara.
5	Mild	Menurunkan rentang tinggi agar suara lebih lembut.

- 4 Tekan [SHIFT] untuk keluar dari tampilan Fungsi.

## Menambahkan Sustain

Dengan mengaktifkan "Panel Sustain" (Fungsi 027; halaman 62), Anda bisa menerapkan Sustain tetap dan otomatis ke Voice keyboard (Voice Utama/Ganda). Anda juga dapat menghasilkan sustain alami seperti yang diinginkan dengan sakelar kaki (dijual terpisah; halaman 54).

### CATATAN

- Fungsi sustain tidak memengaruhi Voice Terpisah (halaman 20) dan Style (halaman 30).
- Sekalipun Anda mengaktifkan Sustain, ada beberapa Voice yang tidak diterapkan sustain.
- Jika instrumen ini dimatikan ketika "Panel Sustain" diatur ke "On" pada tampilan pengaturan Fungsi, status "On" akan dipertahankan bahkan ketika instrumen dihidupkan pada saat berikutnya.

# Memainkan keyboard dengan Dua Orang (Duo)

Saat Duo diaktifkan, keyboard dibagi menjadi sisi pemutar kiri dan kanan, memungkinkan dua orang bermain dalam rentang oktaf yang sama pada waktu yang bersamaan. Hal ini berguna untuk situasi pembelajaran, di mana satu orang (seorang guru, misalnya) memainkan pertunjukan model dan orang lain menonton dan berlatih sambil duduk di samping orang pertama.

## 1 Tekan [DUO] untuk mengaktifkan Duo.

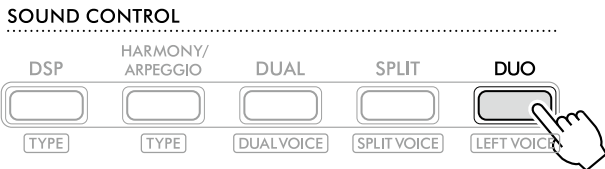

**DUO** muncul saat DUO aktif.

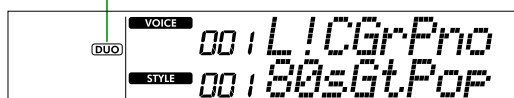

Titik Pisah Duo... pengaturan default: 66 (F#3)

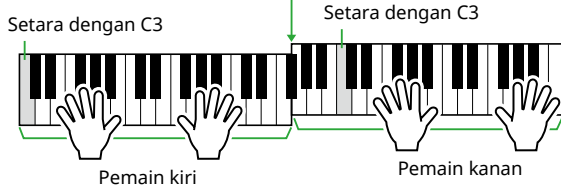

Ilustrasinya adalah dari PSR-E383.

Keyboard dibagi menjadi bagian tangan kiri dan kanan dengan pembatas tuts F#3, dan Anda dapat memainkan rentang not yang sama di kiri dan kanan.

### **CATATAN**

- Sisi pemutar kiri dan kanan keyboard diatur ke Voice yang sama.
- Duo Split Point dapat diubah dari F#3 melalui Fungsi 052 ([halaman 65](#)). Saat Duo aktif, Fungsi 052 dapat dipanggil dengan menekan [TEMPO/TAP] sambil menahan [SHIFT].

## 2 Jika perlu, ubah Voice.

Untuk informasi mengenai cara memilih Voice, lihat [halaman 18](#).

### **Hanya mengubah Voice Kiri**

Tekan [DUO] dan [SHIFT], secara bersamaan lalu pilih Voice yang diinginkan.

Tekan [SHIFT] untuk menutup tampilan perubahan Voice kiri.

### **CATATAN**

- Bila Voice Kanan dan Voice Kiri berbeda, hanya nama Voice Kanan yang ditampilkan pada baris atas pada tampilan.
- Saat Duo aktif, Anda tidak dapat menggunakan beberapa fungsi seperti Lesson, Harmony/Arpeggio, dan Dual.

## 3 Bermainlah dengan dua orang, satu di sisi pemain kiri dan satu lagi di sisi pemain kanan.

### **Suara speaker saat Duo aktif**

Status pemutaran speaker selama Duo dapat diubah melalui tampilan Fungsi ([halaman 60](#)).

- 1) Tekan [FUNCTION] untuk memanggil tampilan Fungsi.
- 2) Tekan [-] beberapa kali untuk memanggil "DuoType" (Fungsi 057; [halaman 65](#)).
- 3) Tekan [+ / YES] / [- / NO] untuk memilih output suara dari dua jenis berikut ini.

#### • **Balance:**

Suara melalui pemutar kiri dan pemutar kanan akan dikeluarkan dari kedua speaker.

#### • **Separate (Terpisah) (Pengaturan default):**

Suara melalui player kiri akan dikeluarkan dari speaker kiri, sedangkan suara melalui player kanan akan dikeluarkan dari speaker kanan.

### **CATATAN**

- Jika "DuoType" diatur ke "2 Separate," suara Voice mungkin berbeda dari biasanya, seperti pada pan, volume, dan karakteristik nada suara stereo. Khususnya pada Drum Kit, perbedaannya mungkin lebih jelas, karena setiap kunci Drum Kit menghasilkan posisi pan stereo yang berbeda.

### **Efek Sustain saat Duo aktif**

Selain itu, ketika Duo aktif, Anda dapat menerapkan suara berlanjut (efek sustain) ke suara keyboard dari pemain sisi kanan dan kiri melalui cara berikut. Untuk informasi tentang cara menambahkan Sustain ke Voice, lihat [halaman 28](#).

### **CATATAN**

- Efek sustain tidak dapat diterapkan secara terpisah ke suara di sisi pemain kiri dan kanan.

### **Pemutaran Style saat Duo aktif**

Hanya bagian ritme suatu Style yang dapat dimainkan kembali. Bagian lain tidak dapat diputar ulang.

### **Merekam saat Duo aktif**

Suara yang dimainkan di sisi kiri dan kanan pemutar direkam ke bagian yang sama. Saat ACMP ([halaman 32](#)) diaktifkan, sebagai penampilan pemutar sebelah kiri, melodi tidak direkam, tetapi informasi perubahan chord untuk Style direkam.

## 4 Untuk mematikan Duo, tekan [DUO] lagi.

# Bermain dengan Irama dan Pengiring Otomatis (Style)

Fungsi Pengiring Otomatis (ACMP) memainkan Style (irama + bass + pengiring akor) yang mencocokkan akor secara otomatis. Gunakan fungsi Putar Akor Otomatis untuk mendengarkan Style terlebih dahulu, lalu mainkan Style dengan menentukan akor sendiri.

Ada dua cara untuk memainkan chord: "Smart Chord," yang memungkinkan Anda memainkan akor hanya dengan memainkan satu kunci, dan "Multi Finger," yang memungkinkan Anda memainkannya secara konvensional, menggunakan semua not penyusunnya (halaman 31).

## Menetapkan Akor Secara Otomatis (Pemutaran Akor Otomatis)

Auto Chord Play membantu Anda mendengar dan merasakan kemajuan chord tanpa perlu menentukan chord. Kunci yang akan dimainkan dan nama akord ditampilkan, sehingga Anda dapat mempelajari progresi akord atau memainkan bagian melodi dengan ritme dan pola pengiring yang sesuai.

### 1 Tekan [SONG]/[STYLE] untuk memunculkan ikon **STYLE** dan mode Style.



### 2 Tekan tombol kategori SONG/STYLE untuk memilih Style yang diinginkan (halaman 13).

Untuk detail tentang nomor atau nama Style, lihat Data List (Daftar Data) (halaman 2) di situs web.

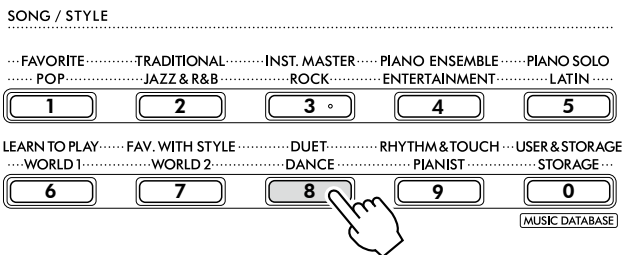

Nomor Style Nama Style

#### CATATAN

- Selain hal di atas, tersedia dua operasi lain untuk memilih Style. Untuk mengetahui detailnya, lihat halaman 13 dan 14.

### 3 Tekan AUTO CHORD PLAY [ON/OFF] untuk mengaktifkan Pemutaran Chord Otomatis.



### 4 Jika perlu, pilih progresi akord yang diinginkan.

Tekan AUTO CHORD PLAY [SELECT] untuk menampilkan pengaturan Function (Function 020; halaman 61), lalu gunakan [+]/YES)/[-]/NO) untuk memilih kemajuan chord yang diinginkan.

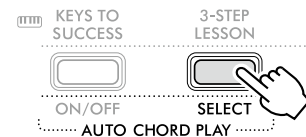

Kemajuan chord



### 5 Tekan [START/STOP].

Chord akan otomatis berlanjut dengan pola iringan yang sesuai.

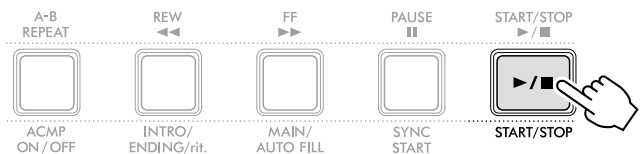

### 6 Untuk menghentikan pola pengiring (Style playback), tekan [START/STOP] lagi.

#### Video Tutorial Style

Pastikan untuk menonton video ini dan pelajari cara menggunakan Styles secara efektif.



[https://yamaha.io/PSR-E383\\_TUT\\_ML\\_EN](https://yamaha.io/PSR-E383_TUT_ML_EN)

## Mengatur Fingering Type

Metode yang Anda gunakan untuk memainkan chord saat menggunakan Style ditentukan oleh "Fingering Type," yang tersedia dalam dua jenis.

### ● Smart Chord (Setingan awal)

Memungkinkan Anda memainkan Style dengan hanya memainkan nada dasar chord. Sebelum menggunakan fungsi ini, pastikan untuk menetapkan Style Key (Tanda notasi).

### ● Multi Finger

Memungkinkan Anda memainkan Style dengan memainkan semua not chord. Walau demikian, ketujuh mayor dan minor serta ketujuh minor juga dapat dimainkan dengan mudah dengan menekan satu hingga tiga kunci.

Untuk informasi tentang akord, lihat "Cara memainkan Chord untuk Pemutaran Style" ([halaman 35](#)).

#### 1 Tekan [FINGERING TYPE].

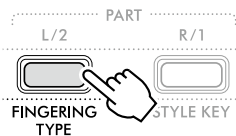

Fingering Type



#### 2 Gunakan [+ / YES] / [- / NO] untuk memilih "SmartChd" atau "Multi".

#### 3 Tekan [SHIFT] untuk keluar dari pengaturan Fingering Type.

## Mengatur Style Key

Jika Fingering Type diatur ke "SmartChd", Anda perlu mengatur Style Key (Key Signature) lagu sebelum diputar.

#### 1 Tekan [STYLE KEY].

Style Key saat ini muncul.

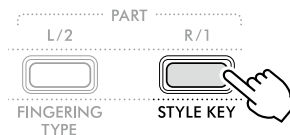

#### 2 Tekan [+ / YES] / [- / NO] untuk memilih Style Key sesuai score.

Misalnya, jika Anda ingin memainkan score musik di bawah ini, atur Style Key ke "FL2 (2 flat) B<sup>b</sup>/G min" ([halaman 36](#)).



#### 3 Tekan [SHIFT] untuk menutup pengaturan Style Key.

## Memainkan sambil Menentukan Akord

### 1 Tekan [SONG]/[STYLE] hingga muncul ikon

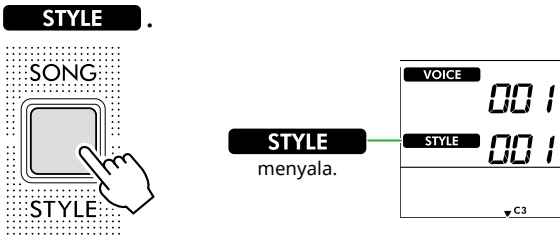

### 2 Tekan salah satu tombol kategori SONG/STYLE untuk memilih Style yang diinginkan (halaman 13).

Untuk detail tentang nomor atau nama Style, lihat Data List (Daftar Data) (halaman 2) di situs web.

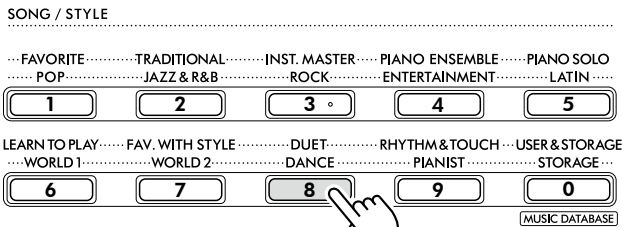

Nomor Style Nama Style

#### CATATAN

- Selain hal di atas, tersedia dua operasi lain untuk memilih Style. Untuk mengetahui detailnya, lihat halaman 13 dan 14.

### 3 Tekan [ACMP ON/OFF] untuk mengaktifkan Pengiring Otomatis.

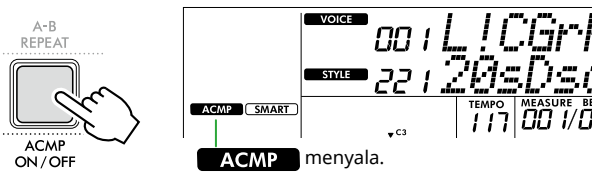

Dengan operasi ini, area keyboard di sebelah kiri Titik Pisah (54: F#2) menjadi "Area Pengiring Otomatis" dan hanya digunakan untuk menentukan akord.

Titik Pisah... pengaturan default: 54 (F#2)

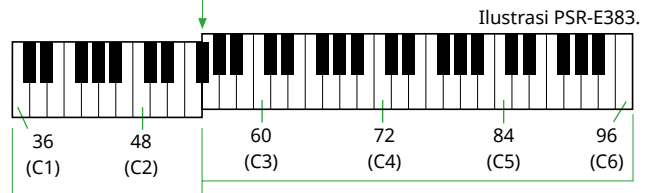

Area Pengiring Otomatis

Split Point dapat diubah di tampilan pengaturan Function (Function nomor 003; halaman 60) yang dapat ditampilkan dengan menekan [TEMPO/TAP] dan [SHIFT] secara bersamaan.

#### CATATAN

- Ukuran kekuatan (halaman 17) tidak berubah meski diputar di area Pengiring Otomatis.

### 4 Tekan [START/STOP] atau [SYNC START].

- Tekan [START/STOP] untuk memulai playback bagian Irama saja.
- Tekan [SYNC START] untuk menampilkan status Sinkronisasi Mulai di mana Anda dapat memulai playback Style dengan menekan not apa pun pada keyboard.

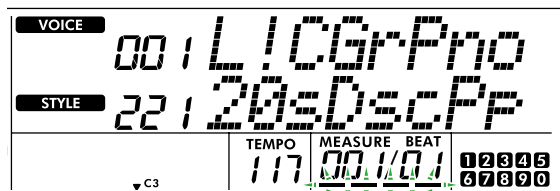
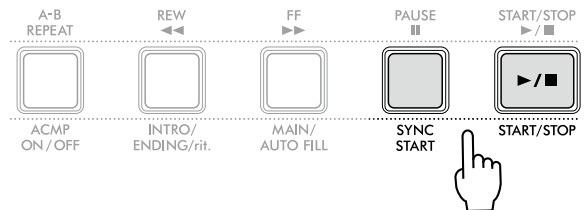

Berkedip saat Sinkronisasi Mulai aktif.

### 5 Mainkan chord (nada dasar) di area Pengiring Otomatis untuk memulai pemutaran.

Mainkan sebuah melodi dengan tangan kanan dan chord dengan tangan kiri.

Jika Fingering Type diatur ke "SmartChd", mainkan hanya nada dasar chord dengan tangan kiri.

Jika Fingering Type adalah "Multi", mainkan semua not chord. Untuk detail tentang cara memainkan akord, lihat "Cara memainkan Chord untuk Pemutaran Style" (halaman 35).

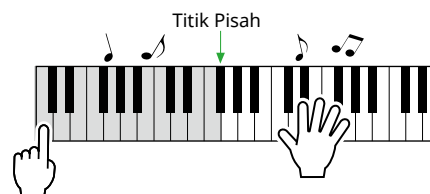



## 6 Tekan [START/STOP] untuk menghentikan pemutaran.

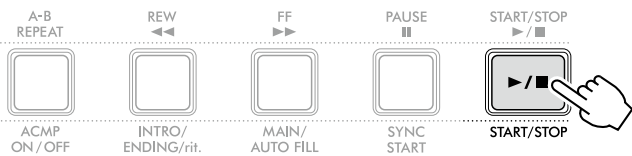

Anda dapat menambahkan variasi intro, penutup, dan ritme ke playback Style menggunakan "Bagian". Untuk detailnya, lihat kolom di sebelah kanan.

### Untuk memainkan kembali bagian irama saja

Jika Anda menekan tombol [START/STOP] (tanpa menekan [ACMP ON/OFF] di langkah 3), hanya bagian ritme yang dapat diputar ulang, dan Anda dapat memainkan melodi menggunakan seluruh rentang keyboard.

#### CATATAN

- Karena Style kategori "Pianist" (Style No. 252-260) dan "Ethereal Movie" (Style No. 090) tidak memiliki bagian irama, tidak ada suara yang akan dihasilkan jika Anda memulai playback irama saja. Style ini dapat diputar ulang dengan menentukan chord pada area Pengiring Otomatis pada keyboard.

## Mengubah Tempo

Lihat "Mengubah Tempo" pada [halaman 15](#).

## Menyesuaikan Volume Style

Operasi ini memungkinkan Anda menyesuaikan keseimbangan volume antara playback Style dan performa keyboard. Ini dapat diatur melalui Fungsi nomor 017 ([halaman 61](#)).

## Variasi Style (Bagian)

Setiap Style terdiri dari "Bagian" yang memungkinkan Anda memvariasikan aransemen pengiring agar sesuai dengan lagu yang Anda mainkan.

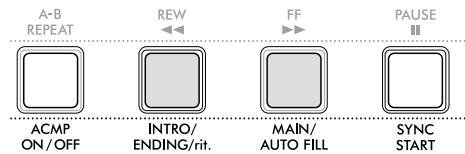

### ● INTRO

Digunakan untuk awal lagu. Bila Intro selesai, playback Style secara otomatis bergeser ke bagian Utama. Panjang Intro (dalam hitungan) berbeda-beda, bergantung pada Style.

### ● MAIN

Digunakan untuk memainkan bagian utama lagu. Playback bagian Utama diulangi tanpa henti hingga tombol Bagian lain ditekan. Tersedia dua variasi (A dan B).

### ● AUTO FILL

Ini secara otomatis ditambahkan sebelum mengubah ke Main A atau Main B.

### ● ENDING

Digunakan untuk mengakhiri lagu. Saat Penutup berakhir, playback Style akan berhenti secara otomatis. Panjang Penutup (dalam hitungan) berbeda-beda, bergantung pada Style.

## 1 Tekan [SONG]/[STYLE] hingga muncul ikon

**STYLE** .

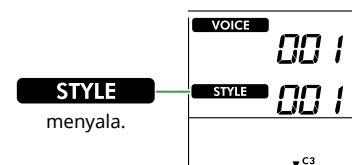

## 2 Tekan salah satu tombol kategori SONG/STYLE untuk memilih Style yang diinginkan ([halaman 13](#)).

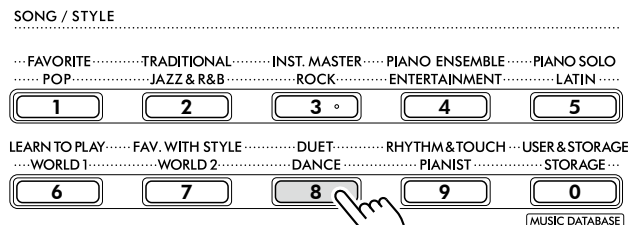

#### CATATAN

- Selain hal di atas, tersedia dua operasi lain untuk memilih Style. Untuk mengetahui detailnya, lihat [halaman 13](#) dan [14](#).

**3 Tekan [ACMP ON/OFF] untuk mengaktifkan Pengiring Otomatis.**

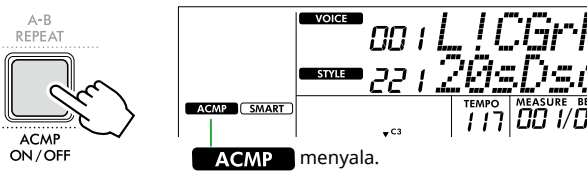

**4 Tekan [SYNC START] untuk mengaktifkan Sinkronisasi Mulai.**

Ini mengatur playback Style ke standby, sehingga Anda dapat memulai Style hanya dengan memainkan keyboard.

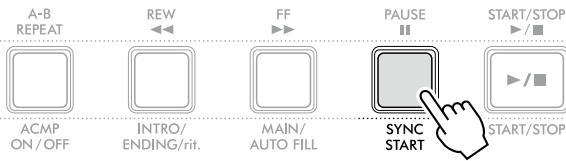

**5 Tekan [MAIN/AUTO FILL] untuk memilih Utama A atau Utama B.**

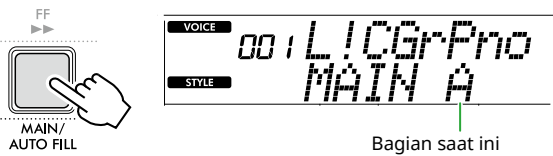

**6 Tekan [INTRO/ENDING/rit.].**

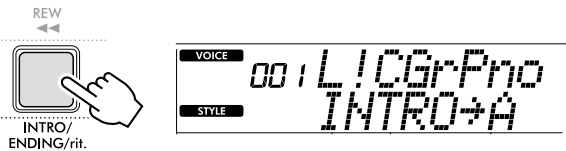

Sekarang, Anda siap memulai playback Style dari Intro, lalu Utama.

**7 Mainkan akord (nada dasar) dengan tangan kiri Anda untuk memulai playback Intro.**

Untuk informasi tentang cara memasukkan chord, lihat [halaman 35](#).

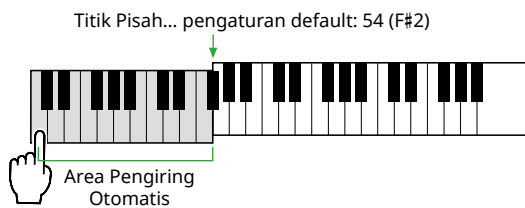

**8 Setelah Intro selesai, mainkan keyboard sesuai partitur lagu.**

Mainkan akord dengan tangan kiri Anda sambil memainkan melodi dengan tangan kanan Anda. Bila perlu, tekan [MAIN/AUTO FILL] untuk menambahkan Fill-in, lalu pindah ke Bagian Utama lainnya (A atau B).



**9 Tekan [INTRO/ENDING/rit.].**

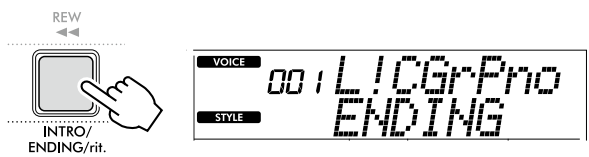

Bagian akan beralih ke Penutup. Bila Penutup selesai, playback Style akan berhenti secara otomatis.

Anda dapat memperlambat Penutup secara perlahan (ritardando) dengan menekan kembali [INTRO/ENDING/rit.] saat Penutup diputar ulang.

## Cara memainkan Chord untuk Pemutaran Style

Bagi pengguna yang baru mengenal akord, bagan ini dengan mudah menunjukkan cara memainkan akord umum di area Pengiring Otomatis pada keyboard.

Tergantung Fingering Type yang dipilih, metode untuk memainkan chord berbeda seperti berikut.

- Jika Fingering Type adalah "Multi", mainkan not yang membentuk chord seperti yang ditunjukkan di bawah ini.
- Jika Fingering Type adalah "SmartChd", mainkan hanya nada dasar (ditandai dengan "★" dalam diagram di bawah ini). Chord yang sebenarnya dihasilkan (seperti mayor atau minor) secara otomatis diubah sesuai dengan Style Key saat ini, cukup dengan menekan nada dasar saja.

★ Menunjukkan nada dasar.

Mayor	Minor	Ketujuh	Ketujuh Minor	Ketujuh Mayor
<b>C</b> 	<b>Cm</b> 	<b>C7</b> 	<b>Cm7</b> 	<b>CM7</b> 
<b>D</b> 	<b>Dm</b> 	<b>D7</b> 	<b>Dm7</b> 	<b>DM7</b> 
<b>E</b> 	<b>Em</b> 	<b>E7</b> 	<b>Em7</b> 	<b>EM7</b> 
<b>F</b> 	<b>Fm</b> 	<b>F7</b> 	<b>Fm7</b> 	<b>FM7</b> 
<b>G</b> 	<b>Gm</b> 	<b>G7</b> 	<b>Gm7</b> 	<b>GM7</b> 
<b>A</b> 	<b>Am</b> 	<b>A7</b> 	<b>Am7</b> 	<b>AM7</b> 
<b>B</b> 	<b>Bm</b> 	<b>B7</b> 	<b>Bm7</b> 	<b>BM7</b> 

- Inversi dapat digunakan pula dalam posisi "nada dasar"—dengan pengecualian berikut:  
m7, m7b5, m7(11), 6, m6, sus4, aug, dim7, 7b5, 6(9), sus2
- Inversi akord 7sus4 tidak dikenali jika not-notnya dihilangkan.
- Saat memainkan sebuah chord yang tidak dapat dikenali oleh instrumen ini, tidak ada yang akan diperlihatkan pada tampilan. Dalam hal demikian, hanya bagian tertentu, seperti irama, yang akan dimainkan.

Bila "Multi" dipilih, ketujuh mayor dan minor serta ketujuh minor juga dapat dimainkan dengan mudah dengan menekan satu hingga tiga kunci.

### Chord mudah untuk nada dasar "C"



**Untuk memainkan chord mayor**

Tekan nada dasar (★) chord tersebut.

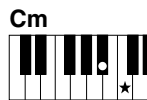

**Untuk memainkan chord minor**

Tekan nada dasar bersama tombol hitam terdekat di sebelah kirinya.



**Untuk memainkan chord ketujuh (7)**

Tekan nada dasar bersama tombol putih terdekat di sebelah kirinya.

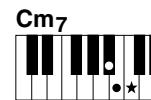

**Untuk memainkan chord ketujuh minor (m7)**

Tekan nada dasar bersama tombol putih dan tombol hitam terdekat di sebelah kirinya (tiga tombol sekaligus).

## Chord Dihasilkan Saat Smart Chord Dipilih

Jika Fingering Type adalah "SmartChd", jika Anda mengatur Style Key berdasarkan komposisi score ([halaman 31](#)), memainkan nada dasar di area Pengiring Otomatis. Ini menghasilkan akord masing-masing di bawah ini.

Key Signature	Style Key (tampilan)	Not Nada Dasar											
		C#/D <sup>b</sup>			D#/E <sup>b</sup>			F#/G <sup>b</sup>		G#/A <sup>b</sup>		A#/B <sup>b</sup>	
		C	D	E	F	G	A	B					
	FL7 C <sup>b</sup> /A <sup>b</sup> min	Cdim	D <sup>b</sup> m	Ddim7	E <sup>b</sup> 1+5	E	Fdim	G <sup>b</sup> 7	G	A <sup>b</sup> m	A	B <sup>b</sup> m7 <sup>b</sup> 5	B
	FL6 G <sup>b</sup> /E <sup>b</sup> min	Cdim	D <sup>b</sup> 7	D	E <sup>b</sup> m	E	Fm7 <sup>b</sup> 5	G <sup>b</sup>	Gdim	A <sup>b</sup> m	Adim7	B <sup>b</sup> 1+5	B
	FL5 D <sup>b</sup> /B <sup>b</sup> min	Cm7 <sup>b</sup> 5	D <sup>b</sup>	Ddim	E <sup>b</sup> m	Edim7	F1+5	G <sup>b</sup>	Gdim	A <sup>b</sup> 7	A	B <sup>b</sup> m	B
	FL4 A <sup>b</sup> /F min	C1+5	D <sup>b</sup>	Ddim	E <sup>b</sup> 7	E	Fm	G <sup>b</sup>	Gm7 <sup>b</sup> 5	A <sup>b</sup>	Adim	B <sup>b</sup> m	Bdim7
	FL3 E <sup>b</sup> /C min	Cm	D <sup>b</sup>	Dm7 <sup>b</sup> 5	E <sup>b</sup>	Edim	Fm	F <sup>#</sup> dim7	G1+5	A <sup>b</sup>	Adim	B <sup>b</sup> 7	B
	FL2 B <sup>b</sup> /G min	Cm	C <sup>#</sup> dim7	D1+5	E <sup>b</sup>	Edim	F7	G <sup>b</sup>	Gm	A <sup>b</sup>	Am7 <sup>b</sup> 5	B <sup>b</sup>	Bdim
	FL1 F/D min	C7	D <sup>b</sup>	Dm	E <sup>b</sup>	Em7 <sup>b</sup> 5	F	F <sup>#</sup> dim	Gm	G <sup>#</sup> dim7	A1+5	B <sup>b</sup>	Bdim
Tidak ada tanda notasi 	SP0 C/A min (bawaan)	C	C <sup>#</sup> dim	Dm	D <sup>#</sup> dim7	E1+5	F	F <sup>#</sup> dim	G7	A <sup>b</sup>	Am	B <sup>b</sup>	Bm7 <sup>b</sup> 5
	SP1 G/E min	C	C <sup>#</sup> dim	D7	E <sup>b</sup>	Em	F	F <sup>#</sup> m7 <sup>b</sup> 5	G	G <sup>#</sup> dim	Am	A <sup>#</sup> dim7	B1+5
	SP2 D/B min	C	C <sup>#</sup> m7 <sup>b</sup> 5	D	D <sup>#</sup> dim	Em	Fdim7	F <sup>#</sup> 1+5	G	G <sup>#</sup> dim	A7	B <sup>b</sup>	Bm
	SP3 A/F <sup>#</sup> min	Cdim7	C <sup>#</sup> 1+5	D	D <sup>#</sup> dim	E7	F	F <sup>#</sup> m	G	G <sup>#</sup> m7 <sup>b</sup> 5	A	A <sup>#</sup> dim	Bm
	SP4 E/C <sup>#</sup> min	C	C <sup>#</sup> m	D	D <sup>#</sup> m7 <sup>b</sup> 5	E	Fdim	F <sup>#</sup> m	Gdim7	G <sup>#</sup> 1+5	A	A <sup>#</sup> dim	B7
	SP5 B/G <sup>#</sup> min	Cdim	C <sup>#</sup> m	Ddim7	D <sup>#</sup> 1+5	E	Fdim	F <sup>#</sup> 7	G	G <sup>#</sup> m	A	A <sup>#</sup> m7 <sup>b</sup> 5	B
	SP6 F <sup>#</sup> /D <sup>#</sup> min	Cdim	C <sup>#</sup> 7	D	D <sup>#</sup> m	E	Fm7 <sup>b</sup> 5	F <sup>#</sup>	Gdim	G <sup>#</sup> m	Adim7	A <sup>#</sup> 1+5	B
	SP7 C <sup>#</sup> /A <sup>#</sup> min	Cm7 <sup>b</sup> 5	C <sup>#</sup>	Ddim	D <sup>#</sup> m	Edim7	F1+5	F <sup>#</sup>	Gdim	G <sup>#</sup> 7	A	A <sup>#</sup> m	B

### CATATAN

- Indikator chord "1+5" pada tampilan instrumen sama seperti pada chord mayor.
- Nama akord di atas sama dengan yang ditampilkan pada tampilan instrumen. Beberapa notasi yang ditampilkan mungkin berbeda dari notasi lembaran musik yang tersedia secara komersial.

## Menggunakan Database Musik

Jika Anda kesulitan mencari dan memilih Style dan Voice yang diinginkan, gunakan fitur ini. Dari Database Musik, cukup pilih genre musik favorit Anda untuk memunculkan pengaturan yang ideal.

### 1 Sambil menahan tombol [SHIFT], tekan [STORAGE].

Nama Database Musik muncul di layar, dan Pengiring Otomatis serta Sinkronisasi Mulai diaktifkan secara otomatis.

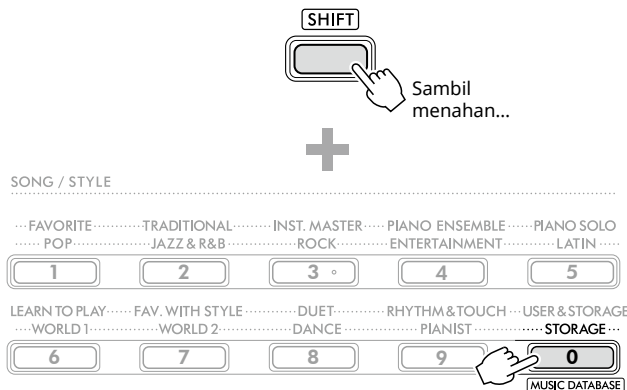

**NUM LOCK** Saat ikon ini ditampilkan di layar, Anda bisa menggunakan tombol SONG/STYLE sebagai tombol numerik.



Basis Data Musik Saat Ini

### 2 Gunakan tombol [+ / YES] / [- / NO] atau kategori SONG/STYLE (sebagai tombol angka) untuk memilih Database Musik yang diinginkan.

Voice dan Style yang sesuai diatur secara otomatis.

Untuk mengetahui Database Musik yang tersedia, lihat Data List (Daftar Data) ([halaman 2](#)) di situs web.

### 3 Mainkan sebuah tuts dalam area Pengiring Otomatis untuk memulai playback.

### 4 Tekan [START/STOP] untuk menghentikan pemutaran.

## Mendaftarkan File Style

Data Style yang dibuat pada instrumen atau komputer lain dapat didaftarkan (dimuat) ke nomor Style 261-270, dan Anda dapat memainkannya dengan cara yang sama seperti Style preset internal. Untuk detailnya, lihat "Memeriksa file yang disalin ke instrumen" ([halaman 58](#)).

# Memutar Kembali Lagu

Anda bisa sekadar menikmati mendengarkan Lagu internal, atau menggunakannya bersama fungsi apa pun, misalnya Pelajaran.

## ● Kategori Lagu

Lagu diorganisir menurut kategori seperti dicantumkan di bawah ini.

Nomor lagu	Kategori Lagu	Deskripsi
001-003	DEMO	Mendemonstrasikan berbagai suara yang dapat dihasilkan oleh instrumen.
004-020	FAVORITE	Berbagai lagu tradisional dari seluruh dunia yang diturunkan dari generasi ke generasi, serta berbagai karya klasik terkenal.
021-034	TRADITIONAL	Lagu yang hampir semua orang kenal.
035-043	INSTRUMENT MASTER	Lagu yang menampilkan instrumen selain piano.
044-059	PIANO ENSEMBLE	Karya piano yang luar biasa tidak hanya untuk permainan solo, tetapi juga ensambel.
060-066	PIANO SOLO	Karya piano yang terkenal.
067-082	LEARN TO PLAY	Lagu yang digunakan oleh Pelajaran Keys To Success ( <a href="#">halaman 44</a> ). Setiap Lagu terdiri dari versi Dasar dan versi Lanjutan.
083-102	FAVORITE WITH STYLE	Lagu yang dapat Anda mainkan dengan iringan Style ( <a href="#">halaman 32</a> ).
103-115	DUET	Lagu yang dapat dimainkan oleh dua orang secara bersamaan. Semua ini diatur sedemikian rupa sehingga Anda juga dapat memainkannya sendiri.
116-125	RHYTHM & TOUCH TUTOR	Lagu untuk melatih pengaturan waktu dan kekuatan (sentuhan) dalam memainkan setiap not pada keyboard.
126-	USER & STORAGE	Lima Lagu Pengguna (126-130) yang digunakan untuk merekam permainan keyboard Anda dan Lagu (131-) yang telah disalin dari komputer. Jumlah Lagu yang dapat disalin ditentukan oleh jumlah ruang kosong yang tersedia pada instrumen. Untuk petunjuk tentang penyalinan, lihat <a href="#">halaman 56</a> .

## Mendengarkan Lagu Demo

Sambil menahan [SHIFT], tekan [PORTABLE GRAND]. Lagu Demo (Lagu nomor 001 hingga 003) diputar ulang secara berurutan.

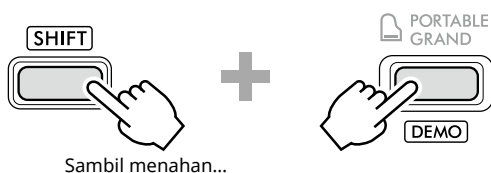

Untuk menghentikan pemutaran, tekan [SHIFT] atau [START/STOP].

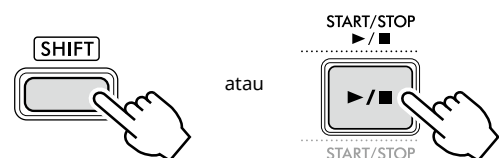

### CATATAN

- Anda juga dapat mendengarkan Lagu selain Lagu Demo secara berurutan. Untuk informasi lebih lanjut, lihat [halaman 39](#).

## Memilih dan Memainkan Kembali sebuah Lagu

- 1 Tekan [SONG]/[STYLE] untuk menampilkan ikon **SONG** dan mode Lagu.



- 2 Tekan salah satu tombol kategori SONG/STYLE untuk memilih Lagu yang diinginkan ([halaman 13](#)).

Untuk detail tentang nomor atau nama Lagu, lihat Data List (Daftar Data) ([halaman 2](#)) di situs web.

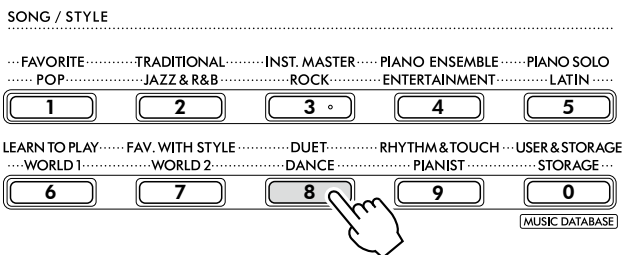

### CATATAN

- Selain hal di atas, tersedia dua operasi lain untuk memilih Lagu. Untuk mengetahui detailnya, lihat [halaman 13](#) dan [14](#).

- 3 Tekan [START/STOP] untuk memulai playback Lagu.

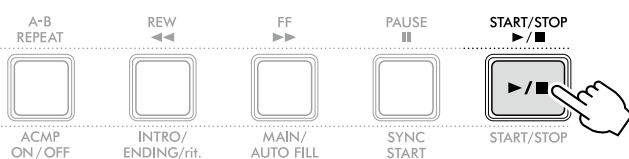

- 4 Untuk menghentikan pemutaran, tekan [START/STOP] lagi.

## Mengubah tempo

Lihat "Mengubah Tempo" pada [halaman 15](#).

## Menyesuaikan Volume Lagu

Ini dapat diatur melalui Fungsi nomor 021 ([halaman 62](#)). Operasi ini memungkinkan Anda menyesuaikan keseimbangan volume antara playback Lagu dan keyboard.

## Memutar Ulang Lagu Secara Berurutan

Sambil menahan [SHIFT], tekan [PORTABLE GRAND] untuk memulai playback Lagu secara terus-menerus secara berurutan. Meskipun secara default hanya tiga Lagu Demo yang dimainkan secara terus-menerus secara berurutan, rentang ini dapat diubah.

- 1 Tekan [FUNCTION] untuk memanggil tampilan Fungsi ([halaman 60](#)).

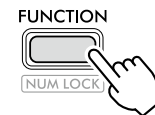

- 2 Tekan [+]/[-] hingga "DemoGrp" (Fungsi 060; [halaman 65](#)) di baris atas tampilan.

Grup Demo saat ini ditampilkan di baris bawah tampilan.

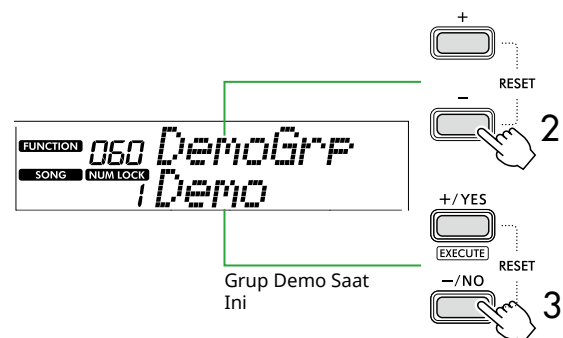

- 3 Gunakan [+]/[YES]/[-]/[NO] untuk memilih Grup Demo yang diinginkan dari daftar di bawah.

1	Demo	Lagu Preset (001-003)
2	Preset	Semua Lagu preset (001-115)
3	User	Semua Lagu Pengguna (126-130)
4	Storage	Semua Lagu disalin dari komputer (131-)

### CATATAN

- Apabila "User" atau "Storage" dipilih meski tidak berisi data, Lagu Demo akan diputar ulang.

- 4 Tekan [PORTABLE GRAND] sambil menahan [SHIFT].

Lagu-lagu yang terdapat dalam grup yang dipilih akan diputar ulang secara berurutan.

Untuk menghentikan pemutaran, tekan [SHIFT] lagi atau [START/STOP].

## Playback Lagu Acak

Ketika Grup Demo (di atas) diatur ke selain "Demo", urutan pemutaran dapat diubah antara numerik dan acak. Caranya, tekan [FUNCTION] beberapa kali hingga "PlayMode" (Fungsi 061; [halaman 65](#)) muncul, lalu pilih "Normal" atau "Random".

### Lagu Maju Cepat, Mundur Cepat, dan Jeda

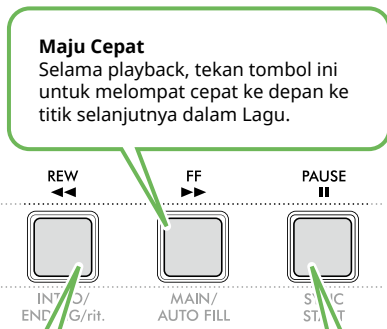

**Mundur Cepat**  
Selama playback, tekan tombol ini untuk kembali cepat ke depan ke titik sebelumnya dalam Lagu.

**Jeda**  
Selama playback, tekan tombol ini untuk menghentikan sementara playback, dan tekan lagi untuk memulai dari titik itu.

**CATATAN**

- Jika fungsi Pengulangan A-B (halaman 41) aktif, [REW] dan [FF] hanya akan berfungsi antara A dan B.
- [REW], [FF] dan [PAUSE] tidak dapat digunakan selama pemutaran berkelanjutan dalam Grup Demo (halaman 39).

### Mengubah Voice Melodi Lagu

Anda dapat mengubah Voice melodi Lagu ke Voice lain yang diinginkan.

- 1 Pilih sebuah Lagu.
- 2 Pilih Voice yang diinginkan (halaman 18).
- 3 Tekan [FUNCTION] untuk memanggil tampilan Fungsi (halaman 60).

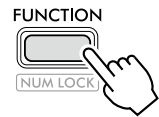

- 4 Tekan [+]/[-] hingga "MelodyVc" (Fungsi 022; halaman 62) muncul di baris atas tampilan. "YES?" muncul di layar.



- 5 Tekan [+]/YES]. Pesan "SONG MELODY VOICE" digulir dan ditampilkan, dan Voice melodi Lagu berubah menjadi Voice yang dipilih pada langkah 2. Setelah Voice berubah, tampilan kembali ke tampilan Fungsi.

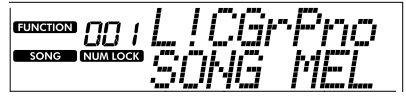
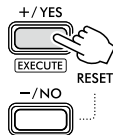

- 6 Tekan [SHIFT] untuk keluar dari tampilan Fungsi.
- 7 Tekan [START/STOP] untuk mendengarkan Lagu dengan Voice yang diubah.

**CATATAN**

- Memilih Lagu lain akan mengatur ulang pengaturan Voice Melodi.
- Anda tidak dapat mengubah Voice Melodi untuk Lagu Pengguna dan Lagu di kategori "RHYTHM & TOUCH TUTOR".



## Pemutaran Ulang A-B

Anda dapat memutar ulang hanya bagian tertentu Lagu berulang kali dengan mengatur titik A (titik awal) dan titik B (titik akhir) dengan menaikkan satu langkah.

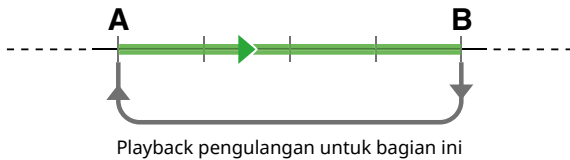

- 1 Mulailah playback Lagu ([halaman 39](#)).
- 2 Saat pemutaran mencapai titik yang ingin Anda tentukan sebagai titik awal, tekan [A-B REPEAT] untuk mengatur titik A.
- 3 Saat pemutaran mencapai titik yang ingin Anda tentukan sebagai titik akhir, tekan [A-B REPEAT] lagi untuk menyetel titik B.

Bagian A-B yang ditentukan pada Lagu kini akan diputar berulang kali.



### CATATAN

- Bahkan ketika Lagu dihentikan, Pengulangan A-B dapat diatur dengan menentukan masing-masing A dan B melalui [REW] dan [FF].
- Jika Anda ingin mengatur titik awal "A" di bagian atas Lagu, tekan tombol [A-B REPEAT] sebelum memulai playback.

- 4 Untuk membatalkan pemutaran ulang, tekan [A-B REPEAT].

### CATATAN

- Pemutaran ulang juga dapat dibatalkan dengan memilih Lagu lain.

- 5 Untuk menghentikan pemutaran, tekan [START/STOP].

## Mengaktifkan/Menonaktifkan Setiap Bagian Lagu

Data lagu terdiri dari dua Bagian, yang dapat diaktifkan atau dinonaktifkan satu per satu dengan menekan tombol yang sesuai hanya selama pemutaran.

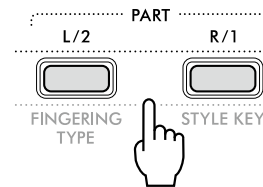

- Saat Lagu Pengguna (Lagu nomor 126–130; [halaman 49](#)) dipilih  
Indikasi "L" atau "R" muncul bila Bagian terkait berisi data, dan tidak ditampilkan bila Bagian terkait dibisukan atau tidak berisi data.
- Ketika Lagu yang dipilih bukan Lagu Pengguna  
Indikasi "L" atau "R" muncul terlepas dari apakah Bagian terkait berisi data atau tidak.

Dengan mengaktifkan atau menonaktifkan L dan R selama playback, Anda dapat mendengarkan Bagian (yang diaktifkan), atau melatih bagian lainnya (yang dinonaktifkan) pada keyboard.

### CATATAN

- Memilih Lagu lain akan membatalkan status aktif/nonaktif Bagian tersebut.

## Menyalin Lagu dari Komputer ke Instrumen ini

Dengan menggunakan kabel USB untuk menghubungkan terminal [USB TO HOST] instrumen ini ke komputer, Anda dapat memuat file Lagu dari komputer. Untuk detailnya, lihat "Menyalin file yang diinginkan dari/ke komputer" pada [halaman 56](#).

# Melatih Pengaturan Waktu dan Sentuhan saat Memainkan Keyboard (Tutor Irama & Sentuhan)

Fungsi ini tersedia saat memainkan Lagu dalam kategori "RHYTHM & TOUCH TUTOR" yang berisi Lagu 116-125.

## 1 Tekan [SONG]/[STYLE] hingga muncul ikon

**SONG**.



## 2 Tekan [RHYTHM&TOUCH] pada tombol kategori SONG.

Pastikan Touch Response tidak diatur ke "Off".

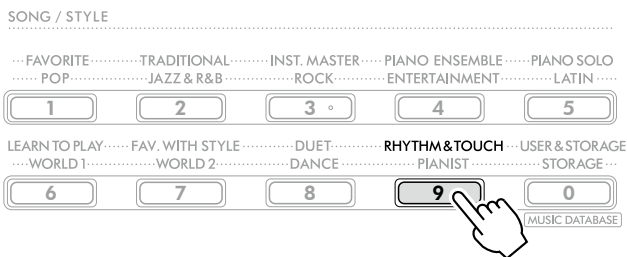

## 3 Tekan [START/STOP] untuk memulai playback Lagu.

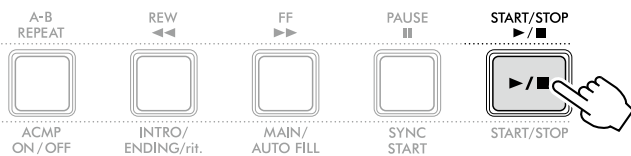

## 4 Tekan not apa saja pada keyboard sesuai dengan pergerakan tandanya.

Selama pengaturan waktu dan kekuatan sentuhan Anda tepat, Anda dapat menekan tombol apa saja.

Tanda bergerak ke arah kanan.

Terdapat tiga tanda dengan ukuran yang berbeda-beda, tergantung kekuatannya.

Mainkan keyboard dengan kekuatan yang sesuai dengan ukuran tanda yang ditampilkan.

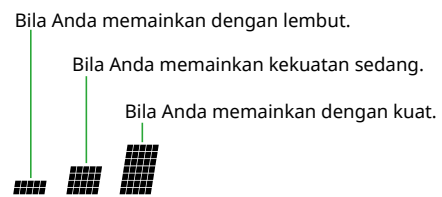

Meteran ini menunjukkan kekuatan sentuhan yang Anda mainkan.

Ketika tandanya muncul dan tumpang tindih di sini, mainkan keyboard sambil memperhatikan kekuatan permainan Anda.

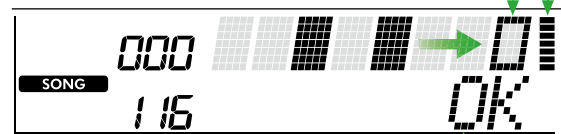

Jika hanya waktunya tepat, akan muncul "OK"; jika waktu dan kekuatan sentuhan sudah benar, akan muncul "Good!".

Untuk menghentikan playback Lagu, tekan [START/STOP].

## 5 Saat Lagu berakhir, hasil latihan akan muncul di layar sebagai skor dan pesan.

*Excellent Play!*  
*Good Timing!*  
*Try Again*

# Menggunakan Fitur Pelajaran Lagu

Gunakan berbagai fitur praktis ini untuk melatih Lagu preset dan meningkatkan keahlian Anda memainkan. Pelajaran disusun agar belajar jadi menyenangkan dan optimal, jadi pilih pelajaran yang cocok untuk Anda, dan tingkatkan keahlian keyboard Anda, selangkah demi selangkah. Anda dapat merujuk pada partitur musik di Buku Lagu (skor yang dapat diunduh gratis). Untuk informasi tentang cara mendapatkan Buku Lagu, lihat [halaman 2](#).

## Keys To Success

([halaman 44](#))

Anda dapat memilih frasa kunci Lagu—yang paling Anda sukai atau yang ingin dikerjakan—dan latih satu per satu. Pelajaran ini cocok untuk pemain pemula.

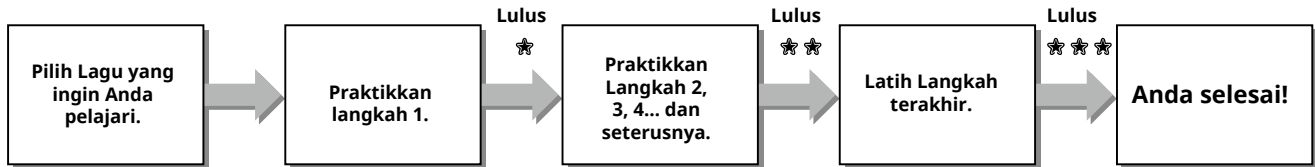

Setiap Lagu terdiri dari beberapa Langkah. Setiap kali Anda tuntas memainkan Langkah saat ini, permainan Anda akan dievaluasi. Skor “60” menunjukkan bahwa Anda lulus Langkah ini dan sebaiknya mencoba Langkah berikutnya, yang akan dimulai secara otomatis. Status kelulusan ☆ akan tersimpan, tetapi Anda dapat melanjutkan ke Langkah berikutnya meski Anda tidak lulus pada Langkah tersebut, atau Anda dapat mencoba kembali Langkah tersebut nanti.

## 3-Step Lesson (Dengarkan, Waktu, dan Menunggu)

([halaman 47](#))

Anda dapat berlatih memainkan Lagu preset dalam tiga langkah, secara terpisah untuk tangan kanan atau kiri, atau kedua tangan secara bersamaan. Ini cocok bila Anda ingin melatih sampai habis Lagu tersebut dengan bagian yang dipilih.

- Pelajaran 1 (Dengarkan) ..... Dengarkan bagian playback yang akan Anda mainkan. Ingat bagian tersebut sebaik mungkin.
- Pelajaran 2 (Mengatur Waktu) .... Belajar memainkan not dengan pengaturan waktu yang tepat. Sekalipun Anda memainkan not yang salah, not yang benar akan dibunyikan.
- Pelajaran 3 (Menunggu)..... Belajar memainkan not yang benar. Lagu akan berhenti sementara hingga Anda memainkan not yang benar.

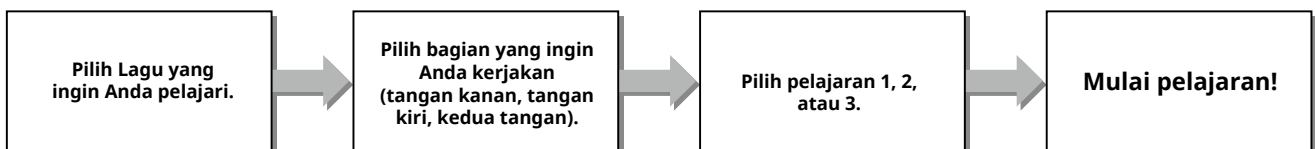

3-Step Lesson dapat dikombinasikan dengan Keys to Success ([halaman 44](#)).

Jika Anda merasa kesulitan memainkan frasa tertentu dalam pelajaran Keys To Success, gunakan 3-Step Lesson yang memungkinkan Anda mendengarkan frasa, untuk melatih waktu bermain, atau membiarkan frasa berhenti sejenak sampai Anda memainkan not yang benar.

Status kelulusan tidak ditampilkan saat menggunakan fitur 3-Step Lesson bersama dengan Keys to Success.

## Keys To Success

Dalam pelajaran ini, Anda dapat melatih setiap frasa dalam Lagu (bersama setiap Langkah) untuk menguasai seluruh Lagu secara efektif.

### 1 Unduh Buku Lagu dari situs web Yamaha (halaman 2).

Jumlah Langkah dan bagian pelajaran (yang telah diprogram) akan berbeda, bergantung pada Lagu tersebut. Untuk mengetahui detailnya, lihat Song Book (Buku Lagu).

**CATATAN**

- Semua Lagu preset 004 hingga 115 dapat digunakan dengan mode ini, khususnya Lagu kategori "LEARN TO PLAY".

### 2 Tekan [SONG]/[STYLE] untuk menampilkan ikon **SONG**.



### 3 Tekan tombol kategori SONG untuk memilih Lagu yang diinginkan.

Di sini, pilih Lagu "Für Elise (Basic)" (Lagu No. 067) dari kategori "LEARN TO PLAY", lalu buka halaman Buku Lagu yang bersangkutan.

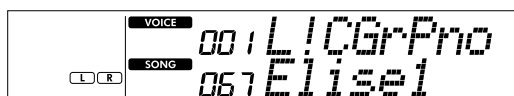
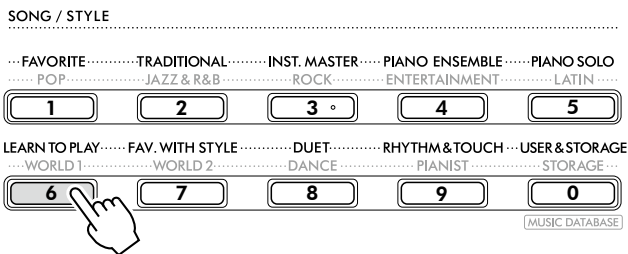

### 4 Tekan [KEYS TO SUCCESS] untuk memulai pelajaran ini.

Ikon keyboard, "Step01" dan bagian pelajaran ("R" atau "L" atau "LR") muncul di layar. Jika Anda sudah lulus beberapa Langkah, nomor Langkah berikutnya akan muncul di layar. Selain Langkah yang ditampilkan di layar, Anda juga dapat memilih dan mempraktikkan langkah lainnya. Untuk detail tentang cara memilih, lihat "Memilih dan mempraktikkan Langkah tertentu" (halaman 45).



Muncul saat Keys To Success aktif.

Nomor Langkah saat ini

Bagian pelajaran

- R : Pelajaran tangan kanan
- L : Pelajaran tangan kiri
- LR : Pelajaran kedua tangan

### 5 Tekan [START/STOP] untuk memulai Pelajaran.

Setelah pengantar (suara hitungan), playback Langkah saat ini akan dimulai.

Coba mainkan keyboard sambil melihat score di Song Book atau indikasi not yang ditampilkan di layar.

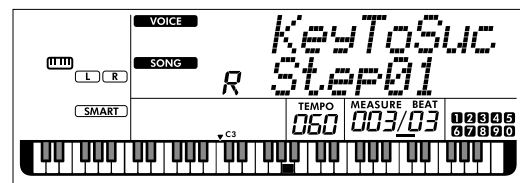
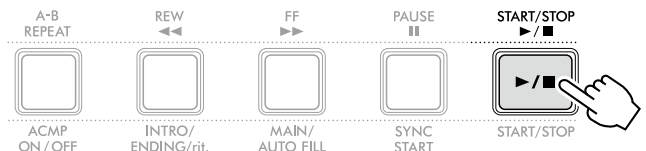

Ilustrasi PSR-E383.

**CATATAN**

- Untuk kenyamanan latihan, aransemen khusus diterapkan ke setiap Lagu. Inilah sebabnya tempo playback mungkin menjadi lebih lambat daripada yang orisinal.

## 6 Konfirmasikan evaluasi dalam Langkah saat ini.

Bila Langkah saat ini mencapai akhir, permainan Anda akan dievaluasi dan skor Anda (dari 0–100) akan diperlihatkan dalam tampilan.

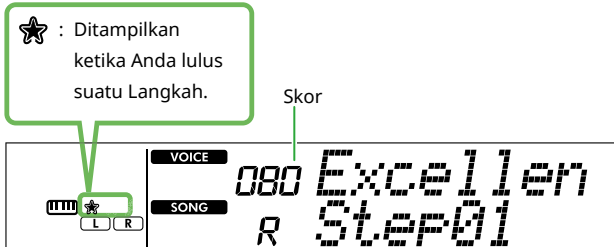

Skor “60”–“100” atau lebih menunjukkan bahwa Anda lulus Langkah ini dan sebaiknya mencoba Langkah berikutnya, yang akan dimulai secara otomatis. Skor antara “0”–“59” menunjukkan bahwa Anda tidak lulus Langkah ini dan Anda sebaiknya mencoba lagi Langkah yang sama, yang akan dimulai secara otomatis.

### **CATATAN**

- Jika bagian latihan diatur untuk kedua tangan, Anda tidak dapat lulus meski Anda hanya memainkan satu tangan dengan baik. Hanya pesan seperti “Left Part is correct!” yang muncul di layar.

## 7 Lakukan Langkah 02, 03, 04, dan seterusnya.

Setiap Lagu menampilkan Langkah terakhir yang akan Anda mainkan di seluruh Lagu. Setelah Anda lulus di semua Langkah, mode Keys To Success secara otomatis akan dinonaktifkan dan playback berhenti.

### **Memilih dan mempraktikkan Langkah tertentu**

Jika Anda ingin berlatih melakukan langkah yang gagal atau mengulangi langkah yang kurang Anda kuasai, tekan [+ / YES] / [- / NO] untuk memilih langkah yang diinginkan.

Untuk membatalkan Pelajaran ini, tekan [START/STOP].

## 8 Untuk menghentikan Pelajaran ini, tekan [KEYS TO SUCCESS] lagi.

## Mengonfirmasi Status Kelulusan

Anda dapat mengonfirmasi status kelulusan setiap Lagu yang telah Anda kerjakan hanya dengan memilih Lagu dan setiap Langkah di dalamnya.

### ● Bila Langkah dipilih

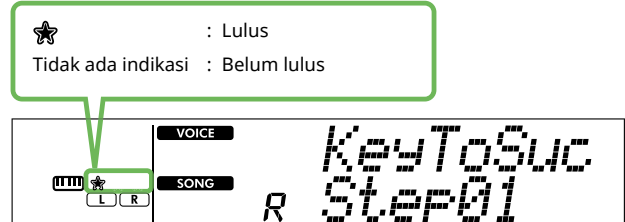

### ● Bila Lagu dipilih

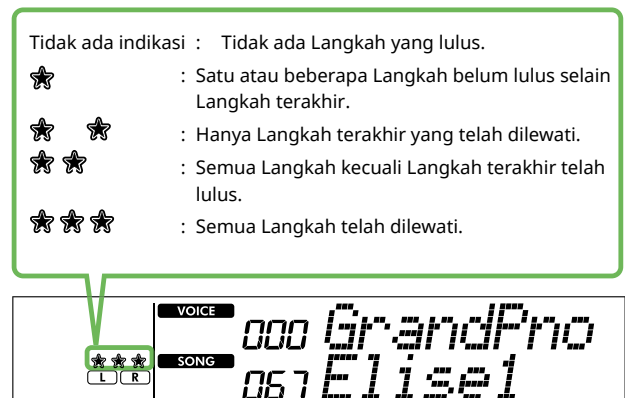

## Mengosongkan Status Kelulusan

Semua catatan hasil kelulusan dapat dihapus.

● Untuk mengosongkan entri status kelulusan semua Langkah:

- 1 Nonaktifkan Keys To Success, lalu pilih Lagu yang hasil kelulusannya ingin Anda hapus.
- 2 Sambil menahan [SHIFT], tekan [KEYS TO SUCCESS].  
Pesan konfirmasi muncul.

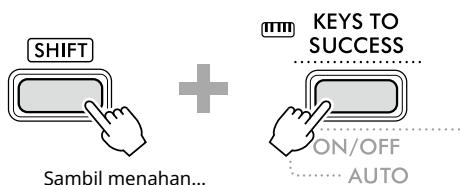

3 Tekan [+ / YES].

"Cleared" muncul di layar, menunjukkan bahwa Pembersihan telah selesai.

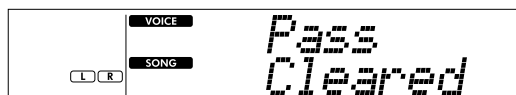
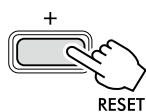

● Untuk mengosongkan entri status kelulusan untuk Langkah tertentu:

- 1 Nonaktifkan Keys To Success, lalu pilih Lagu yang hasil kelulusannya ingin Anda hapus.
- 2 Tekan [KEYS TO SUCCESS] untuk menyalakan.
- 3 Gunakan [+ / YES] / [- / NO] untuk memilih Langkah yang hasil kelulusannya ingin Anda hapus.
- 4 Sambil menahan [SHIFT], tekan [KEYS TO SUCCESS].  
Pesan konfirmasi muncul.
- 5 Tekan [+ / YES].  
"Cleared" muncul di layar, menunjukkan bahwa Pembersihan telah selesai.

### 3-Step Lesson (Mendengarkan, Mengatur Waktu, dan Menunggu)

#### ● Pelajaran 1—Listen (Mendengarkan)

Dalam Pelajaran ini, Anda tidak perlu memainkan keyboard. Melodi model/chord bagian yang Anda pilih akan berbunyi. Dengarkan dan ingat baik-baik.

#### ● Pelajaran 2—Timing (Mengatur Waktu)

Dalam Pelajaran ini, fokus untuk memainkan not dengan pengaturan waktu yang tepat. Meski not yang Anda mainkan salah, not yang benar yang ditampilkan di layar akan berbunyi.

#### ● Pelajaran 3—Waiting (Menunggu)

Dalam Pelajaran ini, coba mainkan not yang benar yang ditampilkan pada layar. Lagu akan berhenti sejenak hingga Anda memainkan not yang benar, dan tempo playback akan berubah sesuai kecepatan permainan Anda.

**CATATAN**

- Jika Anda ingin mempertahankan tempo playback yang stabil selama Pelajaran 3: Menunggu, atur parameter Your Tempo ke Off melalui Function nomor 039 (halaman 63).

#### 1 Tekan [SONG]/[STYLE] hingga muncul ikon

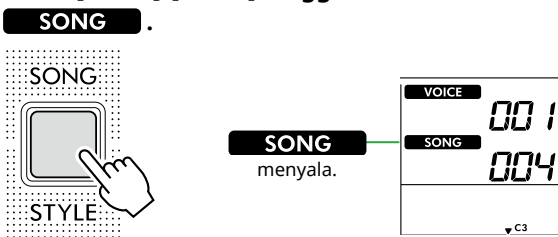

#### 2 Tekan tombol kategori SONG untuk memilih Lagu yang diinginkan (halaman 13).

**CATATAN**

- 3-Step Lesson juga dapat diterapkan ke Lagu yang disalin dari komputer (halaman 56), tetapi tidak dapat diterapkan ke Lagu Pengguna (halaman 49) atau Lagu Demo (halaman 38).

#### 3 Tekan salah satu atau keduanya [R/1] dan [L/2] untuk memilih Bagian yang ingin Anda latih.

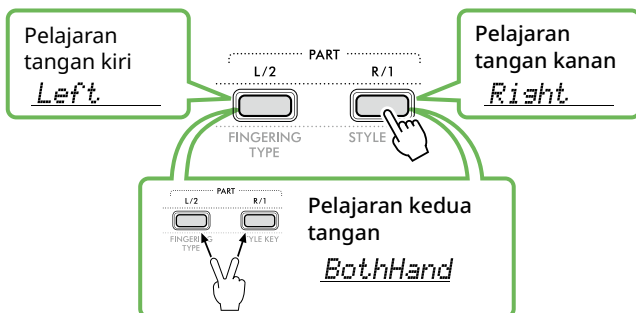

**CATATAN**

- Bila "No LPart" muncul dengan menekan [L/2], Lagu saat ini tidak berisi bagian tangan kiri.

#### 4 Tekan [3-STEP LESSON] untuk memulai playback Pelajaran Lagu.

Menekan tombol ini berulang-ulang akan mengubah nomor Pelajaran dari 1: LISTEN, 2: TIMING, 3: WAITING, off, dan kembali lagi. Tekan tombol ini hingga nomor yang diinginkan diperlihatkan pada tampilan.

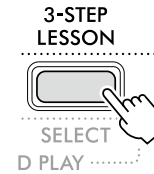

**CATATAN**

- Selama pemutaran Pelajaran, Anda bisa mengubah nomor Pelajaran dengan menekan tombol ini, dan Anda bisa menghentikan Pelajaran kapan saja dengan menekan [START/STOP].
- Selama pemutaran Pelajaran, Voice Utama berubah menjadi "000" (Pengaturan Satu Sentuhan; halaman 18) secara otomatis, dan Voice Ganda serta Voice Terpisah tidak dapat digunakan.
- Ketika Voice Melodi Lagu diubah (halaman 40), petunjuk not pada layar dapat bergeser satu oktaf, tergantung Voice yang dipilih.

#### 5 Bila playback Pelajaran mencapai akhir, periksalah evaluasi Grade pada tampilan.

"2 Timing (Mengatur Waktu)" dan "3 Waiting (Menunggu)" akan mengevaluasi permainan Anda dalam empat tingkat.

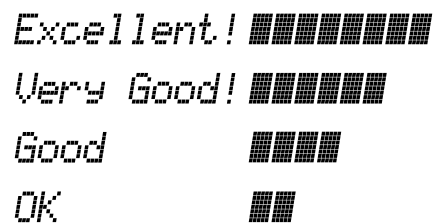

Setelah muncul evaluasi maka pembelajaran akan dimulai kembali dari awal.

#### 6 Untuk menghentikan Pelajaran, tekan [START/STOP].

## Menonaktifkan not Panduan

Ketika fungsi Panduan aktif, Anda dapat mendengar not Panduan saat berlatih dengan Pelajaran 3 (Menunggu), sehingga sangat ideal ketika Anda tidak yakin tuts mana yang akan dimainkan selanjutnya. Not Panduan akan berbunyi pelan di belakang pengaturan waktu untuk menunjukkan not yang benar saat Anda gagal memainkan not dengan pengaturan waktu yang benar. Apabila Anda memainkan not yang benar dengan pengaturan waktu yang tepat, not Panduan tidak akan berbunyi dan playback akan berlanjut. Jika Anda tidak mendengar not Panduan, nonaktifkan fungsi tersebut dengan langkah berikut.

1 Tekan [FUNCTION] untuk memanggil tampilan Fungsi (halaman 60).

2 Tekan [+]/[-] hingga "Guide" (Fungsi 040; halaman 63) muncul di baris atas tampilan.

Baris bawah tampilan akan menampilkan pengaturan Panduan saat ini.

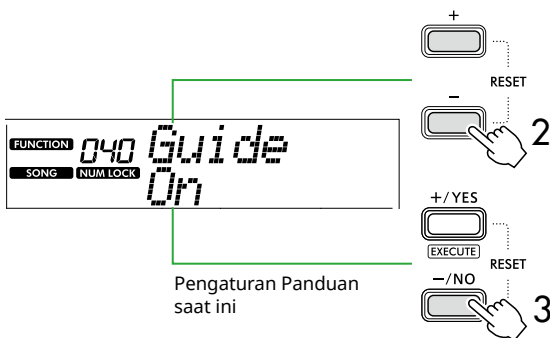

3 Tekan [-/NO] untuk memilih "Off".

Nilai default fungsi ini adalah "On" (Catatan panduan akan berbunyi).

### CATATAN

- Operasi ini tidak tersedia selama mode Pelajaran.

Fungsi catatan panduan tersedia untuk semua Lagu preset, kecuali Lagu dalam kategori "FAVORITE WITH STYLE" (bagian kiri) dan No. 43.

## Keys To Success dengan 3-Step Lesson

Kedua Pelajaran dapat digabungkan bersama.

1 Mengaktifkan pelajaran Keys To Success.

Lihat Langkah 2-4 pada halaman 44.

2 Pilih Langkah yang diinginkan melalui [+ / YES] / [- / NO], lalu tekan [3-STEP LESSON] beberapa kali untuk memilih pelajaran yang diinginkan.

Pemutaran Pelajaran yang dipilih dimulai dalam Keys To Success mode. Latih frasa Langkah saat ini melalui Pelajaran yang dipilih. Sebagai evaluasi untuk setiap Langkah, hanya "Timing is correct!" atau "Your playing is correct!" yang muncul, dan status kelulusan tidak tersedia.

3 Untuk kembali ke mode Keys to Success saja, tekan [3-STEP LESSON] beberapa kali hingga "StepXX" (XX: nomor) muncul di layar.

4 Untuk keluar dari mode Pelajaran, tekan [KEYS TO SUCCESS].



# Merekam Permainan Anda

Anda dapat merekam hingga lima penampilan sebagai Lagu Pengguna (User 1–5: Lagu nomor 126–130). Lagu Pengguna yang telah direkam dapat dimainkan kembali pada instrumen. Lagu Pengguna yang telah direkam dapat dimainkan kembali dalam cara yang sama dengan Lagu preset.

## Merekam Lagu Pengguna Baru

Bagian ini membahas cara merekam permainan Anda ke Lagu Pengguna baru, yang akan disimpan ke instrumen ini. Anda dapat merekam hingga lima penampilan Anda sebagai Lagu Pengguna (User 1–5: Lagu nomor 126–130).

### 1 Tekan [SONG]/[STYLE] untuk menampilkan ikon

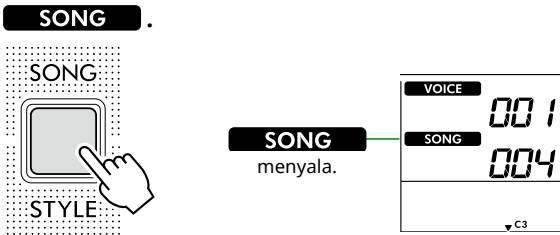

### 2 Buat pengaturan yang diinginkan untuk Voice dan Style.

Jika Anda ingin merekam playback Style, aktifkan ACMP (halaman 32).

### 3 Tekan [REC] untuk masuk ke mode Siap Rekam.

Operasi ini memilih Lagu Pengguna yang belum direkam dengan nomor terendah (126–130 atau "User 1"–"User 5") sebagai tujuan perekaman dan penyimpanan. Jika Anda ingin merekam ke Lagu Pengguna tertentu lainnya, gunakan [+YES] dan [-/NO] sebelum menekan [REC].

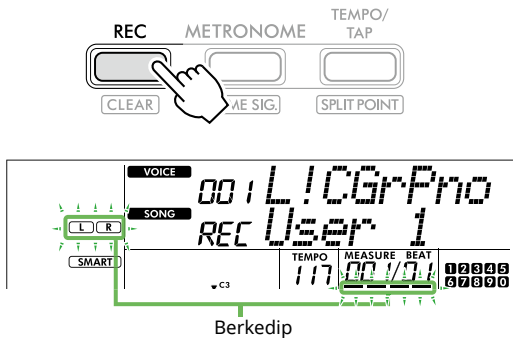

Untuk keluar dari mode Rekam, tekan [REC] lagi untuk menghentikan tampilan berkedip.

#### PEMBERITAHUAN

- Jika semua Lagu Pengguna berisi data rekaman, "User 1 (Song number 126)" akan dipilih secara otomatis. Dalam kasus ini, karena Anda akan merekam ulang dan menghapus data sebelumnya di "User 1," kami sarankan untuk menyimpan data penting Anda ke komputer (lihat halaman 56).

#### CATATAN

- Pengiring Otomatis tidak dapat dihidupkan/dimatikan dalam siaga perekaman.

### 4 Mainkan keyboard untuk memulai perekaman.

Anda dapat merekam suara irama playback Style secara mandiri dengan menekan [START/STOP], kemudian mengubah Bagian (halaman 33).

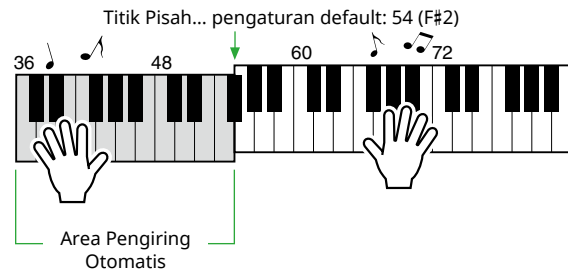

### 5 Tekan [START/STOP] untuk berhenti merekam.

Saat menggunakan Style, Anda juga bisa menghentikan perekaman dengan menekan [INTRO/ENDING/rit.], lalu menunggu hingga pemutaran berakhir.

Segera setelah perekaman berakhir, "Writing!" muncul, dan kemudian data terkait disimpan.

#### PEMBERITAHUAN

- Saat "Writing!" ditampilkan di layar, jangan pernah mematikan daya atau menyambungkan/melepaskan adaptor AC. Melakukan hal tersebut dapat mengakibatkan hilangnya data.

### 6 Untuk memutar ulang Lagu yang direkam, tekan [START/STOP].

#### Keterbatasan saat Perekaman

- Anda tidak dapat merekam Tingkat Reverb, klik metronom, atau pengaturan Transpose dan Penalaan.
- Pengaturan dan tombol berikut tidak tersedia, atau jika dioperasikan, pengaturan baru tidak dapat direkam:
  - ACMP ON/OFF, Split Point, Tipe Reverb, Tipe Chorus, Tipe Harmoni/Arpeggio, tombol [FUNCTION], tombol [PORTABLE GRAND].

## Merekam Bagian (Track) yang Ditetapkan

### Struktur Bagian (Track) dari sebuah Lagu

Anda dapat merekam permainan Anda ke dua Bagian (Trek) berikut dari Lagu Pengguna satu per satu atau secara bersamaan.

● **Bagian R/1:**

Permainan melodi Anda direkam pada Bagian ini.

● **Bagian L/2:**

Playback Style (perubahan Chord dan Bagian) direkam ke Bagian ini.

Untuk menentukan Bagian perekaman untuk target, gunakan [R/1] dan [L/2]. "1" dan "2" pada tombol menunjukkan nomor Bagian.

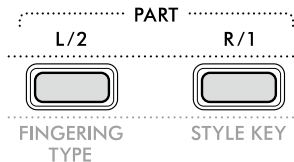

### 1 Mengatur Voice dan Style sesuai keinginan.

Jika Anda ingin merekam playback Style, aktifkan ACMP ([halaman 32](#)).

### 2 Sambil menahan [REC], tekan [R/1] atau [L/2] untuk mengaktifkan mode Rekam.

Jika Anda ingin merekam playback Style, pastikan untuk memilih Bagian 2. Jika Anda ingin merekam permainan melodi, pilih Bagian 1 atau Bagian 2 sesuai keinginan.

Anda dapat merekam efek DSP hanya ke Bagian 1.

Contoh ilustrasi di bawah ini menunjukkan pemilihan Bagian 2.

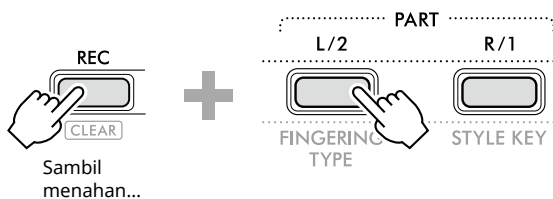

Lagu Pengguna akan muncul pada tampilan.



"R" menunjukkan Bagian 1 sedangkan "L" menunjukkan Bagian 2. Kedua ikon berkedip, tetap menyala, atau mati tergantung pada status data dan pengoperasian.

- Berkedip : Dipilih sebagai Target perekaman.
- On : Berisi data yang direkam.
- Off : Tidak berisi data, atau dibisukan.

Saat merekam, Bagian yang sudah direkam dapat diputar ulang atau dibisukan.

Untuk memutar ulang atau mematikan suara, tekan [R/1] atau [L/2]. Menekan tombol ini akan mengalihkan status playback/bisu.

### 3 Tekan [+ / YES] / [- / NO] untuk memilih Lagu Pengguna yang diinginkan.

Jika "R" atau "L" muncul di layar, Lagu yang dipilih sudah direkam.

### 4 Mainkan keyboard untuk memulai perekaman.

Jika ada bagian yang telah direkam, Anda dapat merekam bagian lain saat memainkan kembali bagian yang telah direkam sebelumnya dengan menekan [START/STOP].

Anda bisa merekam secara mandiri bunyi ritme playback Style dengan menekan [START/STOP], lalu mengubah Bagian ([halaman 33](#)).

### 5 Tekan [START/STOP] untuk berhenti merekam.

Segera setelah perekaman berakhir, "Writing!" muncul, lalu data terkait disimpan.

### PEMBERITAHUAN

- Saat "Writing!" ditampilkan di layar, jangan pernah mematikan daya atau menyambungkan/melepaskan adaptor AC. Melakukan hal tersebut dapat mengakibatkan hilangnya data.

### 6 Untuk memutar ulang Lagu yang direkam, tekan [START/STOP].

Saat memutar ulang rekaman Lagu, menekan [R/1] atau [L/2] akan membisukan Bagian 1 atau Bagian 2. Setiap kali tombol ditekan, akan beralih antara playback/bisu.

## Mengosongkan Lagu Pengguna

- 1 Tekan [SONG]/[STYLE] untuk menampilkan ikon **SONG**.



- 2 Dari antara tombol kategori SONG, tekan [USER&STORAGE] untuk memilih Lagu yang diinginkan.

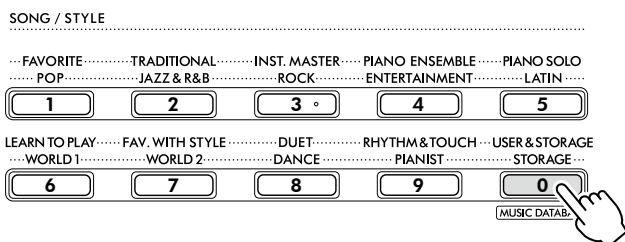

- 3 Sambil menahan [SHIFT], tekan [REC].  
Sebuah pesan konfirmasi akan muncul.

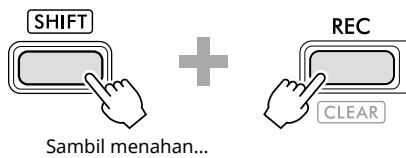

Untuk membatalkan operasi, tekan [-/NO].

- 4 Tekan [+ /YES].

Sebuah pesan konfirmasi akan muncul.

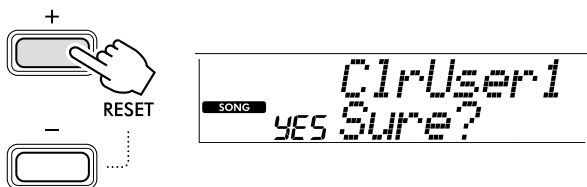

Untuk membatalkan operasi, tekan [-/NO].

- 5 Tekan [+ /YES] untuk menghapus Lagu.

"Writing!" muncul saat Lagu sedang dibersihkan.

# Menghafal Pengaturan Favorit Anda (Memori Registrasi)

Instrumen ini mempunyai fitur Memori Registrasi yang memungkinkan Anda mengingat pengaturan favorit agar mudah dipanggil kembali bila diperlukan. Meski 10 pengaturan lengkap sudah dihafal secara default, Anda dapat menggantinya dengan pengaturan awal.

## Memanggil Kembali Pengaturan Panel dari Memori Registrasi

### 1 Tekan [REGIST MEMORY].

Tombol kategori SONG/STYLE sekarang berfungsi sebagai tombol angka seperti yang tertera pada setiap tombol. "LoadNo.?" muncul di layar.



### 2 Dari tombol kategori SONG/STYLE, tekan salah satu dari tombol [1]-[0] untuk memuat pengaturan.

Layar menampilkan nomor Memori Registrasi yang dipanggil kembali dan Nama Voice yang didaftarkan pada Memori Registrasi yang dipilih.

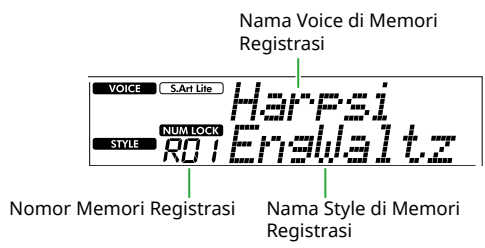
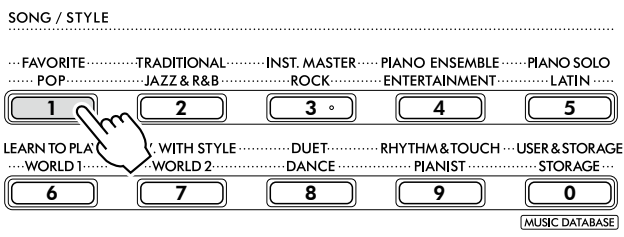

Nomor Memori Registrasi dapat diubah dengan menekan salah satu tombol angka lainnya.

### 3 Untuk keluar dari status ini, tekan [REGIST MEMORY].

## Pengaturan pabrik

Nomor Memori Registrasi	Nama Voice dalam Memori
R01	S.Art Lite Harpsichord
R02	S.Art Lite Nylon Guitar Harmonics
R03	S.Art Lite Steel Guitar Harmonics
R04	S.Art Lite Distortion Guitar
R05	S.Art Lite Slap Bass
R06	S.Art Lite Strings
R07	S.Art Lite Gospel Choir
R08	S.Art Lite Tenor Sax
R09	S.Art Lite Brass Section
R00	S.Art Lite Flute

## Parameter yang diingat ke Memori Registrasi

- **Pengaturan Voice**
    - Pengaturan Voice Utama: Nomor Voice dan semua pengaturan Fungsi terkait
    - Pengaturan Voice Ganda: Ganda aktif/nonaktif dan semua pengaturan Fungsi terkait
    - Pengaturan Voice Pisah: Pisah aktif/nonaktif dan semua pengaturan Fungsi terkait
  - **Pengaturan efek**

Jenis Reverb, tingkat Reverb, Jenis Chorus, DSP aktif/nonaktif, Jenis DSP, Sustain aktif/nonaktif
  - **Pengaturan Harmoni/Arpeggio**

Harmoni/Arpeggio aktif/nonaktif dan semua pengaturan Fungsi terkait
  - **Pengaturan Style\***

Nomor Style, ACMP aktif/nonaktif, Volume Style, Tempo, A/B Utama, Fingering Type, Tombol Style, Pemutaran Chord Otomatis Aktif/Nonaktif, Progresi Chord
  - **Pengaturan lainnya**

Transpose, Titik Pisah, semua pengaturan untuk Fungsi "DUO", Fungsi Pedal
- \* Bila sebuah Lagu telah dipilih, maka pengaturan Style tidak dapat direkam atau dipanggil.

## Menghafal Pengaturan Panel ke Memori Registrasi

- 1 **Buat pengaturan panel yang diinginkan, misalnya untuk Voice dan Style.**
- 2 **Sambil menahan [SHIFT], tekan [REGIST MEMORY].**  
Tombol kategori SONG/STYLE sekarang berfungsi sebagai tombol angka seperti yang tertera pada setiap tombol.  
"MemNo.?" muncul di layar.

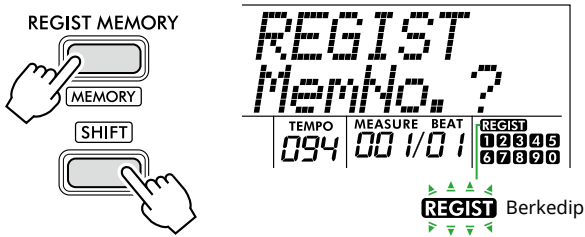

- 3 **Dari tombol kategori SONG/STYLE, tekan salah satu [1]-[0] untuk mengingat pengaturan panel saat ini.**

Jika Anda memilih nomor Memori Registrasi yang sudah berisi data, "Overwrt?" akan muncul di layar. Untuk menimpa, tekan [+ / YES]; untuk membatalkan, tekan [- / NO].

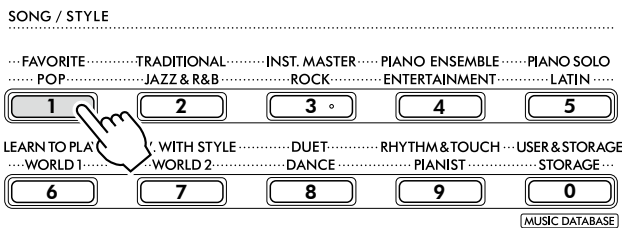

Saat menghafal, "MemOK" muncul di layar dan ikon nomor yang sesuai dengan nomor yang dipilih pada langkah ini berkedip. Ketika menghafal selesai, ikon angka menyala.

### PEMBERITAHUAN

- Jika Anda memilih nomor Memori Registrasi yang sudah berisi data, data sebelumnya akan dihapus dan ditimpa dengan data baru.
- Untuk memulihkan semua Memori Registrasi ke pengaturan pabrik, jalankan operasi Pengosongan Backup.
- Jangan matikan daya saat "MemOK" muncul di layar, karena data bisa rusak atau hilang.

## Menghapus Memori Registrasi

- 1 **Sambil menahan [SHIFT], tekan [REGIST MEMORY].**  
Tombol kategori SONG/STYLE sekarang berfungsi sebagai tombol angka seperti yang tertera pada setiap tombol.  
"MemNo.?" muncul di layar.

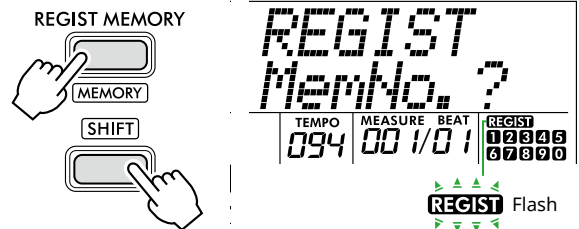

- 2 **Sambil menahan [SHIFT], tekan nomor yang akan dihapus dari salah satu tombol kategori SONG/STYLE [1]-[0].**

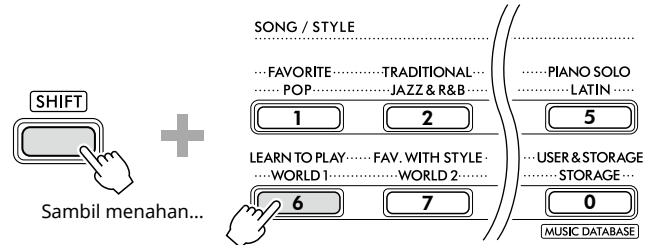

"ClrRegX?" ("X" mewakili nomor Memori Registrasi) muncul di layar.

- 3 **Tekan [+ / YES] untuk menghapus Memori Registrasi.**

Tekan [- / NO] untuk membatalkan operasi penghapusan. Bila dihapus, nomor Memori Registrasi pada tampilan akan hilang.



## Menonaktifkan Pemanggilan Item Tertentu (Freeze)

Memori Registrasi memungkinkan Anda memanggil kembali semua pengaturan panel yang Anda buat dengan sekali tekan tombol. Walau demikian, mungkin ada saatnya Anda ingin agar item tertentu tetap sama, bahkan saat beralih pengaturan Memori Registrasi. Bila Anda ingin beralih pengaturan Voice namun tetap mempertahankan pengaturan Style, misalnya, Anda hanya dapat "membekukan" pengaturan Style dan membuat pengaturan Style itu tidak berubah, bahkan bila Anda memilih nomor Memori Registrasi lain. Pilih item yang ingin Anda bekukan melalui Fungsi nomor 049, 050, dan 051 ([halaman 64](#)).

# Menghubungkan ke Perangkat Lain

## ⚠ PERHATIAN

- Sebelum menghubungkan, matikan instrumen ini dan perangkat audio lainnya. Juga, sebelum menyalakan atau mematikan, pastikan untuk mengatur semua tingkat volume ke minimal (0). Jika tidak, bisa terjadi kerusakan pada perangkat, sengatan listrik, bahkan kehilangan pendengaran yang permanen.

## Menghubungkan Headphone atau Speaker Eksternal (dijual terpisah)

### Opsi Koneksi

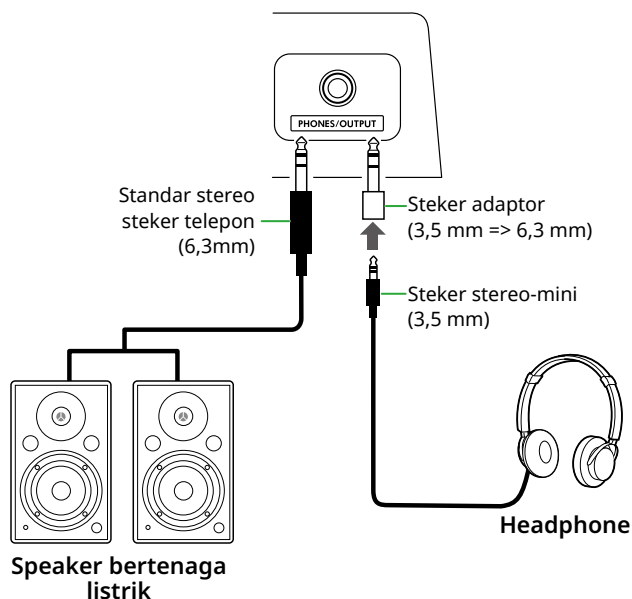

Jack [PHONES/OUTPUT] dapat dihubungkan ke sepasang headphone serta perangkat audio eksternal, seperti speaker aktif dan amplifier keyboard. Ini memungkinkan Anda mendengar suara instrumen ini melalui perangkat tersebut. Speaker instrumen ini dimatikan saat steker ini dicolokkan.

## ⚠ PERHATIAN

- Jangan menggunakan instrumen atau headphone dalam waktu lama dengan tingkat volume yang tinggi atau tidak nyaman, karena hal ini dapat menyebabkan kehilangan pendengaran untuk selamanya.

## PEMBERITAHUAN

- Untuk menghindari kerusakan pada perangkat, pertama-tama hidupkan daya pada perangkat eksternal, lalu ke instrumen. Saat mematikan daya, lakukan sebaliknya: pertama-tama matikan daya instrumen, lalu matikan perangkat eksternal.

## Menggunakan Pedal (Sakelar Kaki)

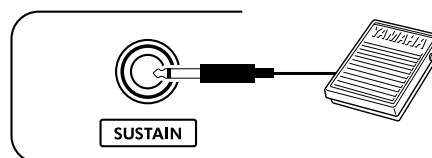

Dengan menghubungkan Footswitch (FC5 atau FC4A; dijual terpisah) ke jack ini, Anda dapat mengontrol salah satu dari tiga fungsi: Sustain, Artikulasi ([halaman 22](#)), dan Arpeggio ([halaman 23](#)).

Sustain telah dipilih secara default sehingga suara dapat terdengar untuk waktu yang lama, meski Anda sudah tidak menekan keyboard sambil menekan sakelar kaki, seperti pedal damper pada piano.

Untuk menggunakan fungsi lain, panggil tampilan Pengaturan fungsi (Fungsi 033; [halaman 63](#)).

### CATATAN

- Pasang atau cabut sakelar kaki saat daya dimatikan. Selain itu, jangan menekan sakelar kaki saat menyalakan instrumen. Hal itu akan mengubah polaritas sakelar kaki, sehingga mengakibatkan pengoperasian yang terbalik.
- Fungsi Sustain memengaruhi Voice Utama ([halaman 18](#)) atau Voice Ganda ([halaman 19](#)), bukan Voice Terpisah ([halaman 20](#)) atau Style (Pengiring Otomatis; [halaman 30](#)).

## Memainkan Perangkat Audio dengan instrumen ini

Anda dapat menyalurkan suara dari perangkat audio, seperti ponsel cerdas, bersama speaker bawaan instrumen ini dengan menghubungkannya melalui kabel. Ini memungkinkan Anda memainkan keyboard sambil playback pemutar musik Anda.

### PEMBERITAHUAN

- Untuk menghindari kerusakan pada perangkat audio eksternal dan instrumen ini, terlebih dahulu nyalakan perangkat eksternal, kemudian nyalakan instrumen. Saat mematikannya, terlebih dahulu matikan instrumen, kemudian matikan perangkat eksternal.

#### CATATAN

- Jika Anda menggunakan komputer atau perangkat pintar seperti ponsel cerdas atau tablet, dll., Anda juga dapat menghubungkannya ke terminal [USB TO HOST] ([halaman 56, 59](#)).

### 1 Matikan daya perangkat audio eksternal dan instrumen ini.

### 2 Sambungkan perangkat audio ke jack [AUX IN].

Gunakan kabel (yang tidak memiliki resistansi atau nol resistansi) yang memiliki konektor mini stereo di satu sisi untuk menghubungkan ke instrumen ini dan konektor yang cocok dengan jack output perangkat audio eksternal di sisi lainnya.

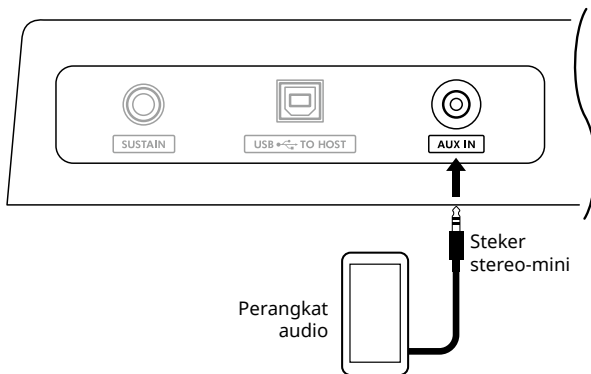

### 3 Nyalakan perangkat audio eksternal, lalu instrumen ini.

### 4 Mainkan kembali perangkat audio eksternal yang terhubung.

Suara perangkat audio disalurkan melalui speaker instrumen ini.

### 5 Sesuaikan keseimbangan volume antara perangkat audio eksternal dan instrumen ini.

Sesuaikan volume playback audio pada perangkat audio, lalu sesuaikan seluruh volume dengan memutar tombol [MASTER VOLUME] pada instrumen.

#### CATATAN

- Anda dapat menyesuaikan level input dari perangkat audio eksternal dengan menampilkan "AuxInVol" melalui Function nomor 044 ([halaman 64](#)) dan menggunakan tombol [+ / YES] dan [- / NO]. Jika Anda meningkatkan volume hingga lebih dari 50, suara perangkat audio mungkin terdistorsi.

### 6 Mainkan keyboard bersama suara dari perangkat audio.

Anda dapat menghilangkan atau mengurangi volume bagian melodi playback audio. Untuk mengetahui detailnya, lihat [halaman 59](#).

### 7 Setelah menyelesaikan pertunjukan atau latihan Anda, hentikan pemutaran perangkat audio.

## Menghubungkan ke Komputer melalui USB

Ini memungkinkan Anda melakukan operasi berikut.

- Menyalin file MIDI (Lagu dan Style) antara komputer dan instrumen melalui operasi komputer
- Menyalin file Backup (halaman 66) antara komputer dan instrumen melalui operasi komputer
- Komunikasi pesan MIDI seperti playback atau kinerja keyboard
- Komunikasi playback Audio (sebagai antarmuka audio USB)

### Opsi Koneksi

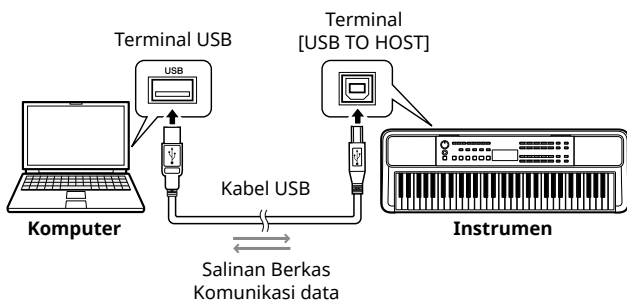

### Tindakan pencegahan saat menggunakan terminal [USB TO HOST].

#### PEMBERITAHUAN

- Saat menghubungkan, gunakan kabel USB jenis AB dengan panjang kurang dari 3 meter.
- Sebelum mencolokkan/mencabut kabel USB, tutup perangkat lunak aplikasi yang terbuka pada komputer.
- Tunggu selama enam detik atau lebih antara pengoperasian berikut: (1) saat mematikan instrumen lalu menghidupkannya kembali, atau (2) saat mencolokkan/mencabut kabel USB secara bergantian.

Jika komputer atau produk macet, mulai ulang perangkat lunak aplikasi atau OS komputer, atau matikan produk ini, lalu hidupkan kembali.

## Menyalin file yang diinginkan dari/ke komputer

Bagian ini menjelaskan operasi berikut.

- Menyalin file MIDI (Lagu dan Style) dari komputer ke instrumen dan sebaliknya
- Menyalin file Backup (.BUP; halaman 66) dari instrumen ke komputer dan sebaliknya

### 1 Matikan daya instrumen.

### 2 Sambungkan kabel USB terlebih dahulu ke terminal [USB TO HOST] (halaman 11) pada instrumen, lalu ke terminal USB komputer.

### 3 Nyalakan instrumen.

### 4 Tekan [FUNCTION] untuk memunculkan tampilan Function (halaman 60).

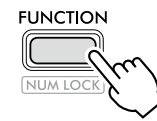

### 5 Tekan [+] / [-] hingga "Storage" (Fungsi 058; halaman 65) ditampilkan di baris atas tampilan.

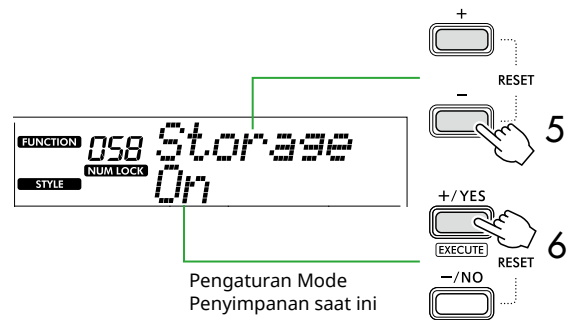

Pengaturan Mode Penyimpanan saat ini

### 6 Tekan [+ / YES] untuk mengaktifkan Mode Penyimpanan.

Setelah "Wait..." ditampilkan, Mode Penyimpanan diaktifkan.

### 7 Dari layar komputer, temukan file Backup (.BUP).

Setelah memasuki Mode Penyimpanan pada Langkah 6, drive untuk instrumen (YAMAHA PK) dibuat dan aplikasi Explorer dimulai secara otomatis di layar komputer.

File Backup diberi nama sebagai berikut:

- **PSR-E383, YPT-380:** PSR-E383.BUP
- **PSR-EW320, YPT-W320:** PSR-EW320.BUP

#### Misalnya: Windows 10

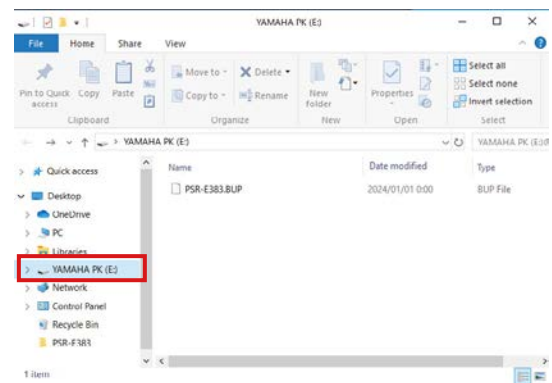

#### CATATAN

- Jika muncul pesan kesalahan saat mengaktifkan Mode Penyimpanan, artinya ruang instrumen tidak memadai. Jika ini terjadi, hapus file Lagu dan file Style di komputer untuk mengosongkan cukup ruang pada instrumen, lalu lanjutkan ke langkah berikutnya.



## 8 Dari komputer, lakukan operasi Penyalinan File.

- Bila Anda ingin menggunakan file Lagu atau Style di komputer, salin file yang diinginkan dari drive komputer ke drive instrumen.
- Saat menyimpan file Backup pada instrumen ke komputer, salin file Backup (.BUP) pada drive instrumen ke drive komputer.

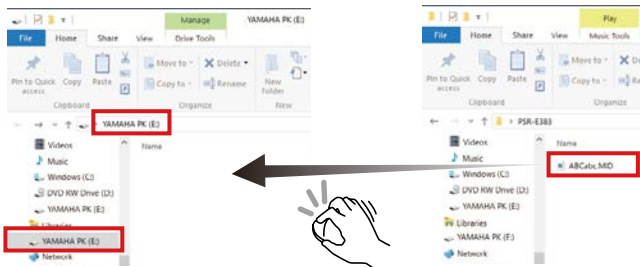

## 9 Setelah operasi Penyalinan selesai, keluarkan drive instrumen dari komputer.

Di bawah ini adalah contoh dari Windows 10.



## 10 Pada instrumen, tekan [-/NO] untuk mematikan Mode Penyimpanan.

Setelah "Writing!" ditampilkan, Mode Penyimpanan sebenarnya dimatikan.

## 11 Tekan [SHIFT] untuk kembali ke tampilan Beranda (halaman 17).

## 12 Lepaskan kabel USB.

## 13 Periksa apakah file disalin dengan benar atau tidak, dengan memutarnya kembali.

Karena instrumen ini tidak dapat digunakan saat Mode Penyimpanan aktif, nonaktifkan Mode Penyimpanan setelah pengoperasian file selesai.

## PEMBERITAHUAN

- Sebelum melepaskan kabel USB, pastikan untuk mengeluarkan drive instrumen dari komputer seperti dijelaskan pada Langkah 9. Jika tidak, file mungkin rusak.
- Jangan pernah mengganti nama file Backup (ekstensi: .BUP) dari komputer. Jika tidak, data Backup tidak akan diimpor ke instrumen meski Anda salin dan kembalikan ke instrumen lain waktu.
- Saat menyalin kembali file Backup ke instrumen ini, pengaturan yang sebelumnya disimpan di instrumen akan diganti dengan data baru. Perhatikan bahwa Lagu Pengguna dan file Style yang didaftarkan juga akan ditulis ulang.
- Jangan pernah membuat folder pada drive instrumen. Jika tidak, instrumen mungkin tidak mengenali file yang disalin dengan benar.
- Jangan pernah memformat drive instrumen. Hal tersebut dapat menyebabkan kegagalan fungsi instrumen.

### File yang dapat disalin (Total sekitar 1,5 MB)

#### ● File Lagu (ekstensi: .MID)

Anda dapat menyalin file Lagu yang dibuat pada instrumen lain atau di komputer Anda ke instrumen ini. Perhatikan bahwa Lagu Pengguna yang dibuat dengan instrumen ini tidak dapat disalin ke komputer sebagai file individual.

#### ● File Style (ekstensi: .STY)

Mengenai file Style, instrumen ini tidak dapat membuatnya, tetapi dapat memuat dan memutarnya kembali, selama file tersebut berukuran 50 KB per file. File yang melebihi batas ini tidak akan dikenali.

#### ● File Backup (ekstensi: .BUP)

Data dalam instrumen dapat disimpan sebagai satu file Backup. Untuk data target, lihat "Data dan pengaturan Backup" (halaman 66).

## Memeriksa file yang disalin ke instrumen

Bagian ini membahas cara mengonfirmasi apakah file telah disalin dengan benar ke instrumen ini atau tidak.

### ● File lagu

Lagu yang disalin dari komputer akan disimpan ke Lagu nomor 131 atau setelahnya dalam kategori [USER&STORAGE].

1. Tekan [SONG]/[STYLE] sehingga "SONG" muncul di layar.
2. Tekan [USER&STORAGE] untuk mencari dan memilih Lagu yang disalin dari komputer.
3. Tekan [START/STOP] untuk memulai pemutaran.

#### **CATATAN**

- File lagu yang disalin dari komputer akan diurutkan berdasarkan urutan simbol, angka, dan huruf abjad.

### ● File Style

Mengenai file Style yang disalin dari komputer, diperlukan operasi registrasi. Instrumen dapat mendaftarkan hingga 10 Style (Nomor Style: 261 hingga 270), yang kemudian dapat dimainkan dengan cara yang sama seperti Style yang telah ditetapkan sebelumnya.

1. Tekan [SONG]/[STYLE] untuk memunculkan ikon **STYLE** pada layar.
2. Tekan [FUNCTION] beberapa kali hingga "StyleReg" (Nomor fungsi 059; [halaman 65](#)) muncul.

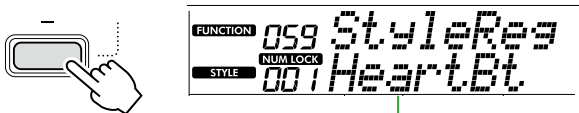

Nama file Style yang disalin

3. Tekan [+ / YES] / [- / NO] untuk memilih file yang ingin Anda daftarkan.
4. Sambil menahan [SHIFT], tekan [+ / YES] untuk memasukkan pilihan Anda. Layar menampilkan "Load To?" (Load To: 261–270), memungkinkan Anda mengonfirmasi tujuan pendaftaran. Tekan [+ / YES] / [- / NO] untuk memilih nomor yang diinginkan sebagai tujuan.
5. Sambil menahan tombol [SHIFT], tekan [+ / YES]. "LoadOK?" muncul di layar. Untuk membatalkan operasi ini, tahan [SHIFT] dan tekan [- / NO] secara bersama-sama.
6. Sambil menahan [SHIFT], tekan [+ / YES] untuk menjalankan pendaftaran. Setelah pendaftaran selesai, "Complete" muncul di layar.
7. Tekan [SHIFT] untuk kembali ke tampilan Beranda ([halaman 17](#)).

8. Tekan [USER&STORAGE] untuk memilih Style yang terdaftar, lalu mainkan. Untuk informasi tentang playback Style, lihat [halaman 32](#).

### ● File Backup

Periksa apakah pengaturan yang mencakup rekaman Lagu Pengguna dan file Style yang terdaftar telah dikembalikan dengan benar ke status sebelumnya saat disimpan.

## Komunikasi pesan MIDI

Karena instrumen berfungsi sebagai antarmuka MIDI, Lagu MIDI yang dimainkan di komputer Anda dapat didengarkan di instrumen sementara permainan keyboard Anda secara bersamaan dikirimkan ke komputer sebagai data MIDI.

## Komunikasi playback Audio (Fungsi antarmuka audio USB)

Karena instrumen berfungsi sebagai antarmuka audio, audio yang diputar di komputer Anda dapat didengar di instrumen sementara audio permainan keyboard Anda dikirimkan secara bersamaan ke komputer.

Untuk Windows, driver USB khusus "Yamaha Steinberg USB Driver" diperlukan untuk komunikasi audio. Pada situs web di bawah ini, cari "Yamaha Steinberg USB Driver" dan instal di komputer. Untuk petunjuk tentang cara menginstal driver, lihat Panduan Instalasi yang disertakan dengan file unduhan.

<https://download.yamaha.com/>

Untuk Mac, instalasi driver tidak diperlukan karena driver standar yang disertakan dengan macOS digunakan.

## PEMBERITAHUAN

- Saat menggunakan instrumen dengan aplikasi produksi musik seperti DAW (Digital Audio Workstation), matikan "Audio Loopback" (Fungsi nomor 046; [halaman 64](#)). Jika Anda menyalakannya, audio dari komputer serta suara instrumen akan dikembalikan ke DAW, yang dapat menyebabkan suara menderu atau suara ganda yang tidak normal.

#### **CATATAN**

- Meski volume dapat disesuaikan secara terpisah melalui setiap pengontrol komputer dan instrumen, volume input audio melalui terminal [USB TO HOST] dapat disesuaikan melalui "Volume Audio [USB TO HOST]" (Function nomor 045; [halaman 64](#)).
- Kenop [MASTER VOLUME] tidak dapat menyesuaikan volume output Audio yang berasal dari komputer melalui terminal [USB TO HOST]. Ingatlah hal ini saat merekam permainan keyboard Anda ke DAW karena tercampur dengan audio komputer.

## Menghubungkan Perangkat Cerdas

Dengan menghubungkan perangkat pintar seperti smartphone atau tablet ke instrumen, Anda dapat memanfaatkan berbagai fungsi. Untuk detail tentang koneksi, lihat "Smart Device Connection Manual" ([halaman 2](#)) di situs web.

### Aplikasi Kompatibel

- **MusicSoft Manager**  
Memungkinkan Anda mentransfer data Lagu dan Style (MIDI) yang dibuat secara eksternal dari perangkat cerdas ke instrumen, dan menyimpan file Backup (.BUP) instrumen ke perangkat cerdas.
- **Rec'n'Share**  
Memungkinkan Anda memotret/merekam/mengedit permainan keyboard Anda dan mengunggah data ke Internet seperti SNS.

Untuk informasi tentang perangkat pintar dan aplikasi yang kompatibel, akses halaman berikut:

<https://www.yamaha.com/kbdapps/>

#### CATATAN

- Gunakan kabel USB jenis AB dengan panjang kurang dari 3 meter.
- Kabel USB 3.0 tidak dapat digunakan.
- Anda dapat menyesuaikan level input audio melalui terminal [USB TO HOST] melalui tampilan pengaturan Function (Function 045; [halaman 64](#)).

## Mengurangi volume bagian melodi (fungsi Penyembunyi Melodi)

Saat menggunakan instrumen ini untuk memutar audio dari perangkat audio eksternal atau komputer yang tersambung ke jack [AUX IN] atau terminal [USB TO HOST], Anda dapat membatalkan atau menurunkan volume hanya bagian melodi playback audio. Ini berguna untuk melatih bagian melodi bersamaan dengan pemutaran audio.

- 1 Mainkan kembali audio pada perangkat eksternal yang terhubung.
- 2 Tekan [FUNCTION] untuk memanggil tampilan Fungsi ([halaman 60](#)).
- 3 Tekan [+]/[-] hingga "MelodySP" (Function 047; [halaman 64](#)) ditampilkan pada baris atas layar.

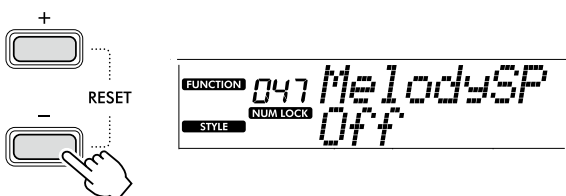

- 4 Tekan [+]/YES] untuk memilih "On".

#### CATATAN

- Bila komputer dihubungkan ke terminal [USB TO HOST], fungsi Melody Suppressor hanya dapat digunakan bila Audio Loopback (Fungsi 046; [halaman 64](#)) diatur ke "On."

- 5 Untuk membatalkan fungsi Melody Suppressor, tekan tombol [-]/NO] untuk memilih "Off".

## Ketika melodi atau suara vokal tidak dibatalkan (atau diturunkan)

Sesuaikan posisi stereo sehingga suara melodi diredam.

- 1 Aktifkan fungsi Melody Suppressor melalui langkah 2-4 di atas.

- 2 Tekan [+]/[-] hingga "SupprPan" (Function 048; [halaman 64](#)) ditampilkan di baris atas layar.

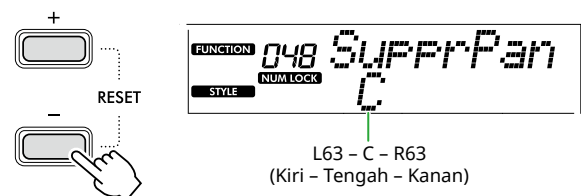

- 3 Sesuaikan posisi pan suara yang akan dibatalkan (diturunkan) dengan menggunakan [+]/YES] /[-]/NO].

#### CATATAN

- Tergantung pada konten musik tertentu, melodi atau suara vokal mungkin tidak dibatalkan seperti yang diharapkan meskipun Melody Suppressor diaktifkan.

# Fungsi

"Fungsi" menyediakan akses ke berbagai parameter instrumen secara detail seperti Tuning, Split Point, Voice, dan Effect. Temukan item yang diinginkan dalam Daftar Fungsi (halaman 60-65), lalu ikuti petunjuk di bawah ini.

## 1 Tekan [FUNCTION] untuk memanggil tampilan Pengaturan Fungsi.

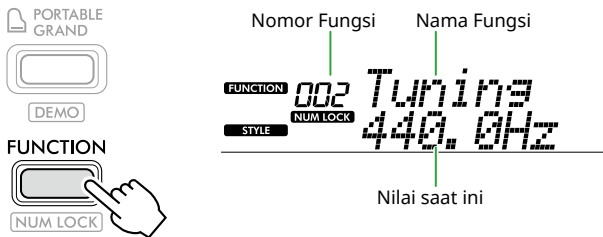

## 2 Tekan [+]/[-] hingga nomor dan nama Fungsi yang diinginkan ditampilkan di baris atas tampilan.

Menahan tombol akan mengubah nomor secara terus menerus.

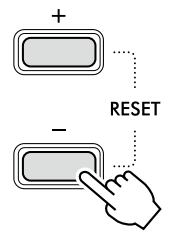

## 3 Tekan [+ / YES] / [- / NO] untuk menyetel nilai yang ditampilkan di baris bawah tampilan.

Menahan tombol akan mengubah nomor secara terus menerus.

Menekan [+ / YES] dan [- / NO] secara bersamaan akan mengembalikan pengaturan default.

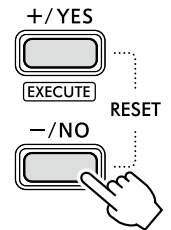

## 4 Untuk keluar dari tampilan pengaturan Fungsi, tekan [FUNCTION] atau [SHIFT].

### Memilih nomor Fungsi dan nilai secara numerik

Saat ikon **NUM LOCK** yang dipanggil melalui [FUNCTION] muncul di layar, Anda dapat menggunakan tombol kategori VOICE dan SONG/STYLE sebagai tombol numerik.

- **Nomor fungsi:** Pilih dengan menggunakan tombol kategori VOICE.
- **Nilai pengaturan:** Atur menggunakan tombol kategori SONG/STYLE.

## Daftar Fungsi

Nomor Fungsi	Nama Fungsi	Tampilan	Rentang/Pengaturan	Nilai Default	Deskripsi	Backup ✓: Ya
<b>Umum</b>						
001	Transpose	<i>Transpos</i>	-12-+12	0	Mengatur tinada dalam seminada.	
002	Tuning	<i>Tuning</i>	427.0 Hz-453.0 Hz	440.0 Hz	Menentukan nada seluruh instrumen dengan penambahan sekitar 0,2 Hz.	✓
003	Titik Pisah	<i>SplitPnt</i>	36-96 (C1-C6;PSR-E383, YPT-380) 28-103 (E0-G6;PSR-EW320, YPT-W320)	54 (F#2)	Menentukan titik untuk membagi keyboard menjadi area Split Voice dan area Main/Dual Voice (halaman 20). Setelan ini diterapkan ke setelan Titik Pisah Pengiring (halaman 32).	✓
004	Touch Response	<i>TouchRes</i>	1: Soft 2: Medium 3: Hard 4: Off	2: Medium	Menentukan sensitivitas saat memainkan keyboard (kecepatan perubahan volume bergantung pada kekuatan Anda memainkan keyboard). Untuk mengetahui detailnya, lihat halaman 21.	✓

Nomor Fungsi	Nama Fungsi	Tampilan	Rentang/Pengaturan	Nilai Default	Deskripsi	Backup ✓: Ya
<b>Voice Utama</b>						
005	Volume	<i>M. Volume</i>	0-127	*	Menentukan volume Voice Utama.	
006	Oktaf	<i>M. Octave</i>	-2-+2	*	Menentukan rentang oktaf untuk Voice Utama.	
007	Kedalaman Reverb	<i>M. Reverb</i>	0-127	*	Menentukan jumlah Reverb yang diterapkan pada Voice Utama.	
008	Kedalaman Chorus	<i>M. Chorus</i>	0-127	*	Menentukan jumlah Chorus yang diterapkan pada Voice Utama.	
<b>Voice Ganda</b>						
009	Volume	<i>D. Volume</i>	0-127	*	Menentukan volume Voice Ganda.	
010	Oktaf	<i>D. Octave</i>	-2-+2	*	Menentukan rentang oktaf Voice Ganda.	
011	Kedalaman Reverb	<i>D. Reverb</i>	0-127	*	Menentukan jumlah Reverb yang diterapkan pada Voice Ganda.	
012	Kedalaman Chorus	<i>D. Chorus</i>	0-127	*	Menentukan jumlah Chorus yang diterapkan pada Voice Ganda.	
<b>Voice Terpisah</b>						
013	Volume	<i>S. Volume</i>	0-127	*	Menentukan volume Voice Terpisah.	
014	Oktaf	<i>S. Octave</i>	-2-+2	*	Menentukan rentang oktaf Voice Terpisah.	
015	Kedalaman Reverb	<i>S. Reverb</i>	0-127	*	Menentukan jumlah Reverb yang diterapkan pada Voice Terpisah.	
016	Kedalaman Chorus	<i>S. Chorus</i>	0-127	*	Menentukan jumlah Chorus yang diterapkan pada Voice Terpisah.	
<b>Style</b>						
017	Volume Style	<i>StyleVol</i>	0-127	100	Menentukan volume playback Style.	✓
018	Fingering Type	<i>FingType</i>	1: Smart Chord 2: Multi Finger	1: Smart Chord	Ini menentukan metode memainkan akor (Fingering Type) di area Pengiring Otomatis. Untuk mengetahui detailnya, lihat <a href="#">halaman 31</a> .	✓
019	Tuts Style	<i>StyleKey</i>	FL7-SP0-SP7 FL7 (7 Flats ♭): Notasi C♭ mayor / A♭ minor SP0 (Tanpa Tanda Notasi): C mayor/A minor SP7 (7 Sharps #): C# mayor/A# minor	SP0 (Tanpa Tanda Notasi): Notasi C mayor/A minor	Pengaturan ini, yang tersedia saat "Smart Chord" dipilih sebagai Fingering Type, menentukan tanda notasi Lagu dengan memilih jumlah sharp (#) atau flat (♭) yang ditampilkan pada score musik. Jika pengaturan di sini benar, cukup memainkan nada dasar sebuah akor saja akan memainkan berbagai jenis akord yang ditentukan pada setiap timing Lagu. <ul style="list-style-type: none"> <li>• FL7-FL1: Pilih saat flat atau flat (♭) ditulis pada score</li> <li>• SP0: Pilih saat sharp atau flat tidak ditulis pada score</li> <li>• SP1-SP7: Pilih saat satu atau beberapa sharp (#) ditulis pada score</li> </ul>	
020	Kemajuan Chord	<i>ChdProg.</i>	Lihat Data List (Daftar Data) pada situs web.	01	Menentukan progresi akor untuk diputar melalui fungsi Putar Akor Otomatis ( <a href="#">halaman 30</a> ). Untuk detailnya, lihat Data List (Daftar Data) ( <a href="#">halaman 2</a> ) di situs web.	

Nomor Fungsi	Nama Fungsi	Tampilan	Rentang/Pengaturan	Nilai Default	Deskripsi	Backup ✓ : Ya
<b>Lagu</b>						
021	Volume Lagu	<i>SonVol</i>	0-127	100	Menentukan volume Lagu.	✓
022	Voice Melodi Lagu	<i>MelodyVc</i>	001-650	**	Memungkinkan Anda mengubah Voice Melodi Lagu preset ke yang diinginkan. Untuk mengetahui detailnya, lihat <a href="#">halaman 40</a> .	
<b>Efek</b>						
023	Jenis Reverb	<i>Reverb</i>	01-04: Hall 1, 2, 3, 4 05: Cathedral 06-09: Room 1, 2, 3, XG 10-12: Stage 1,2, XG 13-15: Plate 1, 2, XG 16: Off	**	Memungkinkan Anda memilih tipe Reverb ( <a href="#">halaman 27</a> ). Untuk detailnya, lihat Data List (Daftar Data) ( <a href="#">halaman 2</a> ) di situs web.	
024	Tingkat Reverb	<i>RevLevel</i>	0-127	64	Menentukan Tingkat Reverb yang diterapkan pada keseluruhan suara instrumen ini.	
025	Jenis Chorus	<i>Chorus</i>	1-3: Chorus 1, 2, 3 4-6: Flanger (Flensa) 1, 2, XG 7: Celeste XG 8: Off	**	Memungkinkan Anda memilih tipe Chorus ( <a href="#">halaman 27</a> ). Untuk detailnya, lihat Data List (Daftar Data) ( <a href="#">halaman 2</a> ) di situs web.	
026	Jenis DSP	<i>DSPType</i>	01-41	*	Memungkinkan Anda memilih tipe DSP ( <a href="#">halaman 26</a> ). Untuk detailnya, lihat Data List (Daftar Data) ( <a href="#">halaman 2</a> ) di situs web.	
027	Sustain Panel	<i>Sustain</i>	On/Off	Off	Menentukan apakah fungsi Sustain aktif atau nonaktif ( <a href="#">halaman 28</a> ).	✓
028	Jenis Master EQ	<i>MasterEQ</i>	1: Standard 2: Boost 3: Piano 4: Bright 5: Mild	1: Standard	Memungkinkan Anda memilih jenis ekualisasi yang diterapkan pada output speaker, dll. untuk suara yang optimal dalam berbagai situasi. Untuk mengetahui detailnya, lihat <a href="#">halaman 28</a> .	✓
<b>Harmoni/Arpeggio</b>						
029	Tipe Harmoni/ Arpeggio	<i>Harm/Arp</i>	001-026 (Harmony) 027-178 (Arpeggio)	*	Memungkinkan Anda memilih jenis Harmoni atau Arpeggio. Untuk detailnya, lihat Data List (Daftar Data) ( <a href="#">halaman 2</a> ) di situs web.	
030	Volume Harmoni	<i>HarmVol</i>	0-127	*	Menentukan volume efek Harmoni.	
031	Kecepatan Arpeggio	<i>ArpVelo</i>	1: Original 2: Key	**	Memilih cara menentukan Kecepatan Arpeggio (kekuatan). • 1 (Asli): Menggunakan nilai default untuk setiap tipe Arpeggio. • 2 (Kunci): Menggunakan kecepatan (kekuatan) tombol yang ditekan.	
032	Kuantisasi Arpeggio	<i>Quantize</i>	1: Off 2: 1/4 3: 1/8 4: 1/16	**	Memungkinkan Anda mengubah jenis not, untuk menyinkronkan waktu playback Arpeggio dengan playback Lagu/Style. • 1 (OFF): Tidak ada sinkronisasi. • 2 (1/4): Menyinkronkan ke not ke-4. • 3 (1/8): Menyinkronkan ke not ke-8. • 4 (1/16): Menyinkronkan ke not ke-16.	

Nomor Fungsi	Nama Fungsi	Tampilan	Rentang/Pengaturan	Nilai Default	Deskripsi	Backup ✓: Ya
<b>Pedal</b>						
033	Fungsi Pedal	<i>PdIFunc</i>	1: Sustain 2: Arpeggio Hold 3: Sustain+Arpeggio Hold 4: Artikulasi	1: Sustain	Memungkinkan Anda memilih fungsi yang ditetapkan ke sakelar kaki yang terhubung ke jack [SUSTAIN]. • 1 (Sustain): Saat menekan sakelar kaki, Anda dapat terus mendengar not, bahkan setelah melepaskan tuts. • 2 (Arpeggio Hold): Sewaktu menekan sakelar kaki, playback Arpeggio akan terus berlanjut, meski Anda melepaskan tuts. • 3 (Sus+ArpeggioH): Kedua Fungsi yang dijelaskan dalam 1 dan 2 di atas diterapkan secara bersamaan. • 4 (Art.): Sambil menekan sakelar kaki, efek Artikulasi diterapkan.	
<b>Metronom</b>						
034	Tanda Birama Pembilang	<i>TimeSigM</i>	0-60	**	Menentukan ketukan Metronom.	
035	Tanda Birama Penyebut	<i>TimeSigD</i>	2: Not setengah 4: Not seperempat 8: Not seperdelapan 16: Not seperenambelas	**	Menentukan jenis nada per ketukan metronom.	
036	Volume Metronom	<i>MetroVol</i>	0-127	100	Menentukan volume Metronom.	✓
<b>Pelajaran</b>						
037	Track Pelajaran (R)	<i>R-Part</i>	1-16	1	Menentukan nomor saluran untuk pelajaran tangan kanan saat menggunakan fungsi Pelajaran dengan Lagu dalam format SMF 0 yang disalin dari komputer. Setelah memilih Lagu yang diinginkan, panggil tampilan ini lalu gunakan [+ /YES] / [- /NO] untuk memilih nomor saluran yang diinginkan. Kami menyarankan Anda memilih saluran 1 untuk bagian kanan dan memilih saluran 2 untuk bagian kiri.	
038	Track Pelajaran (L)	<i>L-Part</i>	1-16	2	Menentukan nomor saluran untuk pelajaran tangan kiri saat menggunakan fungsi Pelajaran dengan Lagu dalam format SMF 0 yang disalin dari komputer. Setelah memilih Lagu yang diinginkan, panggil tampilan ini, lalu gunakan [+ /YES] / [- /NO] untuk memilih nomor saluran yang diinginkan. Sebaiknya pilih saluran 1 untuk tangan kanan, dan saluran 2 untuk tangan kiri.	
039	Tempo Anda	<i>YourTemp</i>	On/Off	On	Parameter ini untuk Pelajaran 3 "Waiting." Apabila ini diatur ke "On", tempo playback akan berubah sesuai kecepatan permainan Anda. Apabila ini diatur ke "Off", tempo playback akan sama, berapa pun kecepatan permainan Anda.	✓
040	Guide	<i>Guide</i>	On/Off	On	Menentukan apakah not Panduan berbunyi (On) atau tidak (Off) selama pelajaran "Waiting".	✓

Nomor Fungsi	Nama Fungsi	Tampilan	Rentang/Pengaturan	Nilai Default	Deskripsi	Backup ✓: Ya
<b>MIDI</b>						
041	Kontrol Lokal	<i>Local</i>	On/Off	On	Menentukan apakah keyboard instrumen mengontrol penghasil nada internal (Aktif) atau tidak (Mati).	
042	Jam Eksternal	<i>ExtClock</i>	On/Off	Off	Menentukan apakah playback Lagu/Style disinkronkan ke jam internal instrumen ini (Off) atau jam eksternal (On).	
043	Pengiriman Awal	<i>InitSend</i>	YES/NO	-	Memungkinkan Anda mengirim data pengaturan panel ke komputer. Tekan [+ / YES] untuk mengirim, atau tekan [- / NO] untuk membatalkan.	
<b>Audio</b>						
044	[AUX IN] Volume Audio	<i>AuxInVol</i>	0-127	50	Menentukan volume input pemutaran audio ke instrumen melalui jack [AUX IN] ( <a href="#">halaman 55</a> ).	✓
045	Volume Audio [USB TO HOST]	<i>USBInVol</i>	0-127	100	Menentukan volume input pemutaran audio ke instrumen melalui terminal [USB TO HOST] ( <a href="#">halaman 58, 59</a> ).	✓
046	Loopback Audio	<i>Loopback</i>	On/Off	On	Menentukan apakah input audio melalui terminal [USB TO HOST] dikembalikan ke komputer (On) atau tidak (Off) bercampur dengan audio instrumen. Jika Anda hanya ingin mengeluarkan suara instrumen saja ke komputer, pilih "Off".	✓
047	Penyembunyi Melodi	<i>MelodySP</i>	On/Off	Off	Saat menggunakan instrumen ini untuk memutar audio dari perangkat audio eksternal atau komputer yang tersambung ke jack [AUX IN] atau terminal [USB TO HOST], Anda dapat membatalkan atau menurunkan volume hanya bagian melodi playback audio dengan memilih "On" di sini ( <a href="#">halaman 59</a> ).	
048	Pan Penyembunyi	<i>SupprPan</i>	L63-C-R63	C	Menentukan posisi pan suara playback perangkat audio eksternal yang akan dihilangkan atau dikurangi ( <a href="#">halaman 59</a> ).	
<b>Pembekuan Registrasi</b>						
049	Pembekuan Style	<i>StyleFrz</i>	On/Off	Off	Bila Anda ingin memanggil Memori Registrasi tanpa menimpa pengaturan Style saat ini, pilih "On".	✓
050	Pembekuan Transpose	<i>TransFrz</i>	On/Off	Off	Bila Anda ingin memanggil Memori Registrasi tanpa menimpa pengaturan Transpose saat ini, pilih "On".	✓
051	Pembekuan Voice	<i>VoiceFrz</i>	On/Off	Off	Bila Anda ingin memanggil Memori Registrasi tanpa menimpa pengaturan Voice saat ini, pilih "On".	✓



Nomor Fungsi	Nama Fungsi	Tampilan	Rentang/Pengaturan	Nilai Default	Deskripsi	Backup ✓: Ya
<b>Duet</b>						
052	Titik Pisah Duet	<i>DuoPnt</i>	36-96 (C1-C6;PSR-E383, YPT-380) 28-103 (E0-G6;PSR-EW320, YPT-W320)	66 (F#3)	Memungkinkan Anda menyetel kunci yang membagi rentang keyboard menjadi bagian pemutar kiri dan bagian pemutar kanan ( <a href="#">halaman 29</a> ).	
053	Volume R Duet	<i>DuoRVol</i>	0-127	*	Menentukan volume bagian pemutar kanan.	
054	Volume L Duet	<i>DuoLVol</i>	0-127	*	Menentukan volume bagian kiri pemutar.	
055	Oktaf R Duet	<i>DuoROct</i>	-3-+3	*	Menentukan nada bagian pemain kanan dalam satuan oktaf.	
056	Oktaf L Duet	<i>DuoLOct</i>	-3-+3	*	Menentukan nada bagian pemain kiri dalam satuan oktaf.	
057	Tipe Duo	<i>DuoType</i>	1: Balance 2: Separate	2: Separate	Memungkinkan Anda memilih bagaimana suara dikeluarkan melalui speaker internal saat menggunakan Duo. Untuk mengetahui detailnya, lihat <a href="#">halaman 29</a> .	
<b>Penyimpanan</b>						
058	Mode Penyimpanan	<i>Storage</i>	On/Off	Off	Saat menyalin file Lagu atau Style antara instrumen dan komputer, atur ke "On". Anda tidak dapat memainkan instrumen saat ini diatur ke "On".	
<b>File Style</b>						
059	Register Style	<i>StyleReg</i>	001-nnn	-	Memungkinkan Anda mendaftarkan file Style yang disalin dari komputer ke instrumen ini satu per satu ( <a href="#">halaman 58</a> ).	
<b>Demo</b>						
060	Grup Demo	<i>DemoGrp</i>	1: Demo 2: Preset 3: User 4: Storage	1: Demo	Menentukan grup playback pengulangan. Untuk mengetahui detailnya, lihat <a href="#">halaman 39</a> .	✓
061	Mode Permainan Demo	<i>PlayMode</i>	1: Normal 2: Random	1: Normal	Menentukan urutan Lagu untuk pemutaran berkelanjutan. • 1 (Normal): Pemutaran sesuai urutan nomor Lagu • 2 (Acak): Pemutaran dalam urutan acak	✓
<b>Battery</b>						
062	Waktu Mati Otomatis	<i>AutoOff</i>	Disabled, 5/10/15/30/60/120 (menit)	15 menit	Memungkinkan Anda memilih waktu yang berlalu dari pengoperasian terakhir yang dilakukan hingga instrumen dimatikan secara otomatis.	✓
063	Jenis Baterai	<i>Battery</i>	1: Alkaline 2: Ni-MH	1: Alkaline	Memungkinkan Anda memilih jenis baterai yang akan digunakan.	✓

\* Nilai yang sesuai secara otomatis telah diatur untuk setiap kombinasi Voice.

\*\* Nilai yang sesuai secara otomatis telah diatur untuk setiap Lagu, Style, atau Arpeggio.

# Backup dan Inisialisasi

## Data dan pengaturan Backup

Data dan pengaturan yang tercantum di bawah ini akan dipertahankan meskipun instrumen dimatikan. Tempat penyimpanannya terdiri dari area Backup dan area Flash.

**Area Backup** (Item target "Pengosongan Backup" dijelaskan nanti)

- **Lagu Pengguna (halaman 49)**
- **Nomor Style 261–270 (halaman 58)**
- **Memori Registrasi (halaman 52) \*1**
- **Berbagai pengaturan di Fungsi (halaman 60) \*1 \*2**
- **Status Keys to Success yang lulus (halaman 45) \*1**

\*1 Disimpan atau ditimpa ke dalam file Backup (.BUP) saat listrik dimatikan.

### PEMBERITAHUAN

Ketika instrumen dimatikan dalam situasi berikut, Backup tidak akan dijalankan, yang mengakibatkan item yang tercantum di atas mungkin hilang.

- Saat adaptor AC dicabut ketika instrumen menyala
- Saat pemadaman terjadi
- Saat kehabisan baterai ketiga instrumen hanya menggunakan tenaga baterai
- Saat mencolokkan Adaptor AC ketiga instrumen hanya menggunakan daya baterai

\*2 Item yang diberi tanda centang di kolom "Backup" Daftar Fungsi (halaman 60–65).

**Area Flash** (Item target "Pengosongan Flash" dijelaskan nanti)

- **Semua file Lagu disalin dari komputer (halaman 58)**
- **Semua file Style disalin dari komputer (halaman 58)**

## File Backup (.BUP)

- Dengan mengaktifkan Mode Penyimpanan (halaman 56), semua data dan pengaturan di area Backup akan disimpan ke area Flash sebagai satu file yang diarsipkan yang disebut sebagai "File Backup" (.BUP). File ini, untuk penarikan kembali di masa mendatang, dapat disalin ke komputer eksternal atau perangkat pintar sebagai cadangan.
- File Backup (.BUP) yang disimpan atau dicadangkan di komputer atau perangkat cerdas dapat dipanggil kembali ke instrumen jika diperlukan. Untuk melakukannya, aktifkan Mode Penyimpanan (halaman 56) pada instrumen, ganti file Backup (.BUP) pada drive instrumen dengan yang ada pada drive komputer, lalu matikan Mode Penyimpanan untuk mencerminkan data dan pengaturan ke area Backup.

Untuk petunjuk rinci tentang menyalin file Backup, lihat [halaman 56](#).

### CATATAN

- Besar kecilnya file Backup (.BUP) ditentukan oleh kapasitas data yang telah dibuat atau disimpan pada instrumen. Ukuran maksimumnya sekitar 618 KB.

## Menginisialisasi instrumen

Data backup dan pengaturan Backup dapat diinisialisasi masing-masing melalui operasi berikut.

## Pengosongan Backup

Operasi ini menginisialisasi semua data dan pengaturan di area Backup. Untuk melakukannya, tahan tombol putih tertinggi secara bersamaan dan tekan [⏻] (Siaga/Aktif) untuk menyalakan instrumen.

PSR-E383, YPT-380



Kunci putih tertinggi

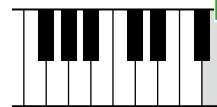
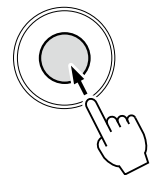

PSR-EW320, YPT-W320

## Pengosongan Flash

Operasi ini menghapus semua data di area Flash. Untuk melakukannya, tahan tuts putih tertinggi dan tiga tuts hitam tertinggi secara bersamaan, lalu tekan [⏻] (Siaga/Aktif) untuk menyalakan instrumen.

PSR-E383, YPT-380

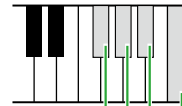

Kunci putih tertinggi dan tiga kunci hitam tertinggi

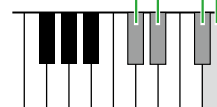
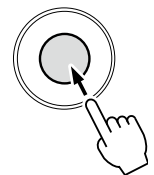

PSR-EW320, YPT-W320

### PEMBERITAHUAN

- Sebelum menjalankan Pengosongan Backup atau Pengosongan Flash, pastikan untuk menyimpan data penting ke komputer atau perangkat pintar sesuai kebutuhan. Hal ini karena operasi Hapus juga dapat menghapus data yang telah Anda beli.

# Pemecahan Masalah

Masalah	Kemungkinan Penyebab dan Solusi
Bila instrumen dinyalakan atau dimatikan, akan terdengar bunyi pop.	Ini normal dan menunjukkan bahwa instrumen menerima aliran listrik daya. Saat menghidupkan daya, putar tombol [MASTER VOLUME] ( <a href="#">halaman 8</a> ) ke bawah.
Segera setelah instrumen dihidupkan, listrik mati secara tiba-tiba dan tidak terduga.	Sirkuit pelindung telah diaktifkan karena kelebihan arus. Hal ini dapat terjadi jika menggunakan adaptor AC selain yang ditentukan, atau adaptor AC rusak. Gunakan hanya adaptor yang ditetapkan ( <a href="#">halaman 70</a> ). Jika ternyata tidak berfungsi, hentikan penggunaan dengan segera dan minta petugas servis yang berkompeten di Yamaha untuk memeriksanya.
Tiba-tiba mati sendiri.	Hal ini normal karena fungsi Mati Otomatis ( <a href="#">halaman 7</a> ) mungkin diaktifkan.
Saat menggunakan telepon seluler, akan timbul bunyi berisik.	Menggunakan telepon seluler dalam jarak yang dekat dengan instrumen dapat menghasilkan interferensi. Untuk mencegah hal ini, matikan telepon seluler atau gunakan jauh dari instrumen.
Terdengar berisik dari speaker instrumen atau headphone saat menggunakan instrumen bersama aplikasi pada perangkat cerdas.	Saat Anda menggunakan instrumen bersama dengan aplikasi pada perangkat pintar Anda, kami menyarankan agar Anda mengatur "Mode Pesawat" ke "ON" pada perangkat pintar Anda untuk menghindari kebisingan yang disebabkan oleh komunikasi.
Aplikasi pada perangkat pintar Anda tidak mengenali instrumen tersebut	Mode Penyimpanan (Function 058; <a href="#">halaman 65</a> ) mungkin diatur ke "On". Ubah ke "Off".
<ul style="list-style-type: none"> <li>• Volume terlalu pelan.</li> <li>• Kualitas suara buruk.</li> <li>• Lagu atau Style berhenti tiba-tiba atau tidak dapat diputar.</li> <li>• Data rekaman Lagu, dll. tidak diputar dengan benar.</li> <li>• Layar LCD tiba-tiba gelap, dan semua pengaturan panel diatur ulang.</li> </ul>	Baterai lemah atau habis. Ganti semua baterai dengan yang baru, atau gunakan adaptor AC yang disertakan.
Tidak ada suara yang dihasilkan bahkan ketika keyboard dimainkan atau ketika Lagu atau Style diputar ulang.	Jack [PHONES/OUTPUT] mungkin tersambung ke steker. Bila headphone telah dihubungkan ke jack ini, tidak ada suara yang keluar.
	Kontrol Lokal (Function 041; <a href="#">halaman 64</a> ) mungkin diatur "Off". Jika demikian, ubah ke "On".
Instrumen tidak merespons pengoperasian.	Mode Penyimpanan (Function 058; <a href="#">halaman 65</a> ) mungkin diatur ke "On". Jika demikian, ubah ke "Off".
Sepertinya tidak semua Voice terdengar, atau sepertinya suara terputus.	Instrumennya polifonik hingga maksimum 48 nada—termasuk Voice ganda, Voice Terpisah, Style, Lagu, dan Metronom. Not yang melebihi batas ini tidak akan berbunyi.
Harmoni tidak berbunyi.	Cara memainkan tipe Harmoni berbeda antara 001–005, 006–012, dan 013–026. Tipe Harmony 001-005 hanya berfungsi ketika ACMP aktif, sedangkan 006-026 berfungsi ketika ACMP aktif maupun nonaktif. Tipe harmoni 006-012 hanya berfungsi ketika memainkan dua nada secara bersamaan. Untuk mengetahui detailnya, lihat <a href="#">halaman 24</a> .
Playback Lagu/Style/Arpeggio/Metronom tidak dapat dimulai meski pengoperasian sudah benar.	Jam Eksternal (Function 042; <a href="#">halaman 64</a> ) mungkin diatur ke "On". Jika demikian, ubah ke "Off".

Masalah	Kemungkinan Penyebab dan Solusi
Volume Style atau Lagu terlalu rendah.	Periksa setelan volume untuk setiap fungsi ( <a href="#">halaman 61, 62</a> ).
Akord yang dimainkan di area sebelah kiri tidak dapat dikenali meskipun ACMP diaktifkan.	Pengaturan untuk Fungsi 003 "Titik Pisah" ( <a href="#">halaman 60</a> ) tidak sesuai. Setel ke nilai yang sesuai.
Bagian Style selain bagian Irama tidak menghasilkan suara.	Saat ACMP aktif ( <b>ACMP</b> ditampilkan di layar), mainkan akor di area sebelah kiri keyboard. Saat ACMP tidak aktif, tekan [ACMP ON/OFF] agar <b>ACMP</b> muncul ( <a href="#">halaman 32</a> ) lalu mainkan chord di area kiri keyboard.
<b>ACMP</b> tidak muncul di layar meskipun menekan [ACMP ON/OFF].	Instrumen tidak berada dalam mode Style, tetapi dalam mode Lagu. Tekan [SONG]/[STYLE] sehingga <b>STYLE</b> muncul di layar, lalu tekan [ACMP ON/OFF].
Style tidak diputar ulang sesuai dengan chord yang dimainkan.	Fingering Type saat ini ( <a href="#">halaman 31</a> ) tidak sesuai dengan cara pemutaran chord. Periksa pengaturannya.
	Jika Fingering Type ( <a href="#">halaman 31</a> ) diatur ke "Multi Finger (Multi)", kemungkinan akan muncul respons berikut pada operasi Pengguna. Namun, ini normal. <ul style="list-style-type: none"> <li>• Jika chord serupa dimainkan secara berurutan (seperti chord minor ketujuh diikuti oleh chord minor dengan nada dasar yang sama), Style mungkin tidak akan berubah.</li> <li>• Jika hanya dua tuts yang dimainkan, chord optimal akan terdeteksi berdasarkan chord yang dimainkan sebelumnya.</li> <li>• Jika oktaf dimainkan, hanya nada dasar yang akan terdengar sebagai playback Style.</li> </ul>
Sakelar kaki (untuk sustain) sepertinya menghasilkan efek berlawanan. Misalnya, menekan sakelar kaki akan memutus suara dan melepasnya akan mempertahankan suara.	Polaritas sakelar kaki terbalik. Pastikan steker sakelar kaki tersambung dengan benar ke jack [SUSTAIN] sebelum menyalakan daya.
Karakteristik nada dan volume Voice berubah, tergantung not.	Hal ini normal. Metode pembuatan nada AWM menggunakan beberapa rekaman (sampel) instrumen di seluruh rentang keyboard; oleh karena itu, bunyi sebenarnya dari Voice tersebut mungkin sedikit berbeda tergantung pada nadanya.

# Spesifikasi

			PSR-E383	YPT-380	PSR-EW320	YPT-W320
<b>Nama Produk</b>			Keyboard Digital			
<b>Ukuran/Berat</b>	Dimensi (L x T x P)		941 mm x 105 mm x 317 mm		1.148 mm x 105 mm x 317 mm	
	Berat		4,4 kg (tidak termasuk baterai)		5,2 kg (tidak termasuk baterai)	
<b>Kontrol Antarmuka</b>	Keyboard	Jumlah Tuts	61		76	
		Touch Response	Soft, Medium, Hard, Off			
	Tampilan	Jenis	LCD (Liquid Crystal Display)			
		Cahaya latar	Ya			
		Bahasa	Bahasa Inggris			
	Panel	Bahasa	Bahasa Inggris			
<b>Voice</b>	Penghasil Nada		AWM Stereo Sampling			
	Polifoni (maks.)		48			
	Preset	Jumlah Voice	650 (258 Voice Panel + 25 Drum/SFX kit + 20 Arpeggio + 347 Voice XGlite)			
	Kompatibilitas		GM/XGlite			
<b>Efek</b>	Jenis	Reverb	15			
		Chorus	7			
		DSP	41			
		Master EQ	5			
	Fungsi	Dual	Ya			
		Pisah	Ya			
		Duet	Ya			
		Sustain Panel	Ya			
		Arpeggio	152			
		Harmoni	26			
		Melodi Penyembunyi	Ya			
	Artikulasi	Ya (12 Voice Super Articulation Lite)				
	<b>Iringan Style</b>	Jumlah Style Preset		260		
Fingering		Smart Chord (Chord Cerdas), Multi Finger				
Kontrol Style		ACMP ON/OFF, SYNC START, START/STOP, INTRO/ENDING/rit., MAIN/AUTO FILL				
Style Eksternal		10				
Fitur Lainnya		Database Musik	200			
		Pengaturan Satu Sentuhan (OTS)	Ya			
		Auto Chord Play (Pemutaran Akor Otomatis)	50 Kemajuan Chord			
Kompatibilitas		Style File Format (SFF)				
<b>Lagu (MIDI)</b>	Preset	Jumlah Lagu Preset	125			
	Perekaman	Jumlah Lagu	5			
		Jumlah Track	2			
		Kapasitas Data	Sekitar 10.000 not			
	Format	Playback	SMF (Format 0, Format 1)			
		Perekaman	Format File Orisinal			

			PSR-E383	YPT-380	PSR-EW320	YPT-W320	
<b>Fungsi</b>	Memori Registrasi	Nomor Memori	10				
	Pelajaran		KEYS TO SUCCESS, 3-Step Lesson (Listening, Timing, Waiting), Pengulangan A-B, Tutor Irama & Sentuhan				
	Demo		Ya				
	Audio USB (USB TO HOST)		44,1 kHz, 16 bit, stereo				
	Kontrol Keseluruhan	Metronom		Ya			
		Rentang Tempo		11–280			
		Transpose		-12 hingga 0, 0 hingga +12			
		Tuning		427,0–440,0–453,0 Hz (selisih sekitar 0,2 Hz)			
Lain-lain	Tombol PIANO		Ya (Tombol [PORTABLE GRAND])				
<b>Penyimpanan dan Konektivitas</b>	Penyimpanan	Memori Internal		Sekitar 1,4 MB			
	Konektivitas	DC IN		12 V			
		Headphone/Output		Jack telepon stereo standar (PHONES/OUTPUT)			
		Pedal Sustain		Ya			
		AUX IN		Jack mini stereo			
		USB TO HOST		Ya (MIDI/AUDIO)			
<b>Sistem Suara</b>	Amplifier		2,5 W × 2				
	Speaker		12 cm x 2				
<b>Catu Daya</b>	Catu Daya	Adaptor AC		PA-130 atau setara yang direkomendasikan oleh Yamaha (Output: DC 12 V, 0,7 A atau 1,0 A)			
		Baterai		Enam baterai alkaline ukuran "AA" (LR6), mangan (R6), atau baterai Ni-MH isi ulang (HR6)			
	Konsumsi Daya		5 W (Saat menggunakan adaptor AC PA-130)				
	Mati Secara Otomatis		Ya				
<b>Aksesori yang Disertakan</b>			<ul style="list-style-type: none"> <li>• Music rest</li> <li>• Panduan untuk Pemilik</li> <li>• Adaptor AC *(PA-130 atau setara yang direkomendasikan oleh Yamaha)</li> <li>• Online Member Product Registration</li> </ul> <p>*: Mungkin tidak disertakan, bergantung pada area tertentu. Harap tanyakan kepada dealer Yamaha Anda.</p>				
<b>Aksesori Dijual Terpisah (Mungkin tidak tersedia, bergantung pada area Anda.)</b>			<ul style="list-style-type: none"> <li>• Adaptor AC: <ul style="list-style-type: none"> <li>Pengguna di AS atau Eropa: PA-130 atau yang setara dengan yang direkomendasikan oleh Yamaha</li> <li>Lainnya: PA-3C, PA-130, atau yang setara dengan yang direkomendasikan oleh Yamaha</li> </ul> </li> <li>• Stand keyboard: L-2C</li> <li>• Headphone: HPH-150, HPH-100, HPH-50</li> <li>• Sakelar kaki: FC4A, FC5</li> <li>• Tas keyboard: SC-KB630 (untuk PSR-E383, YPT-380), SC-KB730 (untuk PSR-EW320, YPT-W320)</li> </ul>				

\* Isi panduan ini berlaku pada spesifikasi terbaru sejak tanggal publikasi. Untuk memperoleh panduan terbaru, akseslah situs web Yamaha kemudian download file panduan. Karena spesifikasi, perlengkapan, atau aksesori yang dijual secara terpisah mungkin tidak sama di setiap wilayah, harap tanyakan kepada dealer Yamaha Anda.

# Indeks

## Angka

3-Step Lesson ..... 47

## A

A-B Ulangi ..... 41  
Adaptor AC ..... 6  
Akord ..... 35, 36  
Aksesori yang Disertakan ..... 2  
Area Pengiring Otomatis ..... 32  
Arpeggio ..... 23  
Artikulasi ..... 22  
Auto Chord Play ..... 30  
AUTO FILL ..... 33  
AUX IN ..... 55

## B

Backup ..... 66  
Bagian ..... 33  
Bagian (pemutaran) ..... 41  
Bagian (rekaman) ..... 50  
Battery ..... 6  
Bekukan ..... 53  
Buku Lagu ..... 2

## C

Chorus ..... 27

## D

Daftar Fungsi ..... 60  
Database Musik ..... 37  
Data List (Daftar Data) ..... 2  
Daya ..... 6, 7  
Demo ..... 38, 65  
Dengar ..... 47  
DSP ..... 26  
Duet ..... 29

## E

ENDING ..... 33

## F

File Backup ..... 57, 58, 66  
File lagu ..... 57, 58  
File Style ..... 37, 57, 58  
Fingering Type ..... 31  
Fungsi ..... 60  
Fungsi Antarmuka Audio USB ..... 58

## G

Ganda (Lapisan) ..... 19

## H

Harmoni ..... 23  
Headphone ..... 54

## I

Inisialisasi ..... 66  
INTRO ..... 33

## J

Jeda ..... 40  
Jenis Arpeggio ..... 24  
Jenis Baterai ..... 7  
Jenis Harmoni ..... 24

## K

Kategori Lagu ..... 38  
Ketuk Tempo ..... 15  
Keys To Success ..... 44  
Komputer ..... 56

## L

Lagu ..... 12, 13, 38  
Lagu Pengguna ..... 49  
Lapisan (Ganda) ..... 19

## M

MAIN ..... 33  
Maju Cepat ..... 40  
Master EQ ..... 28  
Mati Secara Otomatis ..... 7  
Memori Registrasi ..... 52  
Mengatur Waktu ..... 47  
Menunggu ..... 47  
Metronom ..... 16  
MIDI ..... 58, 64  
Mode Penyimpanan ..... 56, 65  
Multi Finger ..... 31  
Mundur Cepat ..... 40  
Music Rest ..... 7

## O

OTS ..... 18

## P

Panduan Video ..... 2  
Pedal (Sakelar Kaki) ..... 54  
Pelajaran ..... 43  
Pembicara Eksternal ..... 54  
Pemecahan Masalah ..... 67  
Pengaturan Satu Sentuhan ..... 18  
Pengiring Otomatis ..... 32  
Pengosongan Backup ..... 66  
Pengosongan Flash ..... 66  
Penyembunyi Melodi ..... 59  
Perangkat Cerdas ..... 59  
Perekaman ..... 49  
Pisah ..... 20

## R

Reverb ..... 27

## S

Sakelar Kaki (Pedal) ..... 54  
Salin (Berkas) ..... 56  
S.Art Lite Voice ..... 22  
Sinkronisasi Mulai ..... 32  
Smart Chord ..... 31, 36  
Smart Device Connection Manual ..... 2  
Spesifikasi ..... 69  
Style ..... 12, 13, 30  
Sustain ..... 28

## T

Tampilan ..... 17  
Tanda Birama ..... 16  
Tempo ..... 15  
Titik Pisah ..... 20, 32, 60  
Touch Response ..... 21  
Transpose ..... 60  
Tuning ..... 60  
Tutor Irama & Sentuhan ..... 42  
Tuts Style ..... 31

## V

Voice ..... 12, 13, 18  
Voice Ganda ..... 19  
Voice Terpisah ..... 20  
Voice Utama ..... 18  
Volume ..... 7  
Volume (Lagu) ..... 39, 62  
Volume Lagu ..... 39, 62  
Volume Master ..... 7  
Volume (Metronom) ..... 16  
Volume Metronom ..... 16  
Volume (Style) ..... 33, 61  
Volume Style ..... 33, 61  
Volume (Voice Ganda) ..... 61  
Volume (Voice Pisah) ..... 61  
Volume (Voice Utama) ..... 61

© 2024 Yamaha Corporation

Published 06/2024

LB-B0