

DIGITALES KEYBOARD

REFERENZHANDBUCH

EZ-310

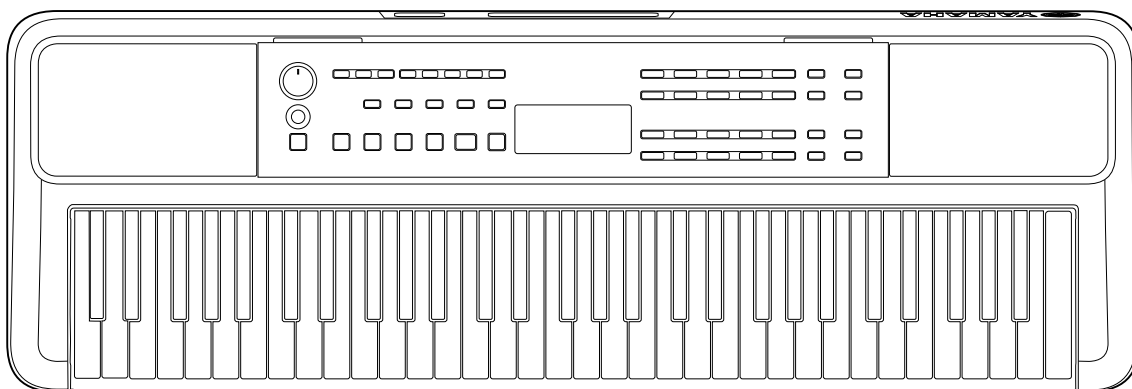

Über die Handbücher

Die folgenden Handbücher werden für das Instrument mitgeliefert.



● Benutzerhandbuch (im Lieferumfang enthaltene gedruckte Anleitung)

Erläutert die Bedienung der Grundfunktionen des Instruments. Dieses Handbuch enthält auch einen Abschnitt mit Vorsichtsmaßnahmen, den Sie vor Gebrauch lesen müssen.

● Referenzhandbuch (dieses Dokument)

Hier werden alle Funktionen des Instruments erläutert.

Allgemeiner Inhalt der Hinweise

 WARNUNG	Wichtige Informationen, durch deren Kenntnis mögliche schwere Verletzungen oder sogar tödliche Unfälle infolge von Stromschlägen, Kurzschlüssen, Feuer oder anderen Gefahren vermieden werden können.
 VORSICHT	Wichtige Informationen, durch deren Kenntnis mögliche Verletzungen bei Ihnen und anderen Personen sowie Schäden am Instrument oder an anderen Gegenständen vermieden werden können.
ACHTUNG	Wichtige Informationen, um die Risiken von Fehlfunktionen oder einer Beschädigung des Produkts, der Beschädigung von Daten oder anderem Eigentum auszuschließen.
 HINWEIS	Hilfreiche Informationen und Tipps.

● Data List (Datenliste)

Enthält verschiedene wichtige Listen zu voreingestellten Inhalten wie Voices, Songs, Styles usw. sowie Informationen zu MIDI für dieses Instrument.

● Smart Device Connection Manual (Handbuch für den Anschluss von Smart-Geräten)

Erläutert, wie Sie das Instrument mit Smart-Geräten wie Smartphones, Tablets usw. verbinden.

Herunterladbares Song-Buch



SONG BOOK (SONG-BUCH)

Dieses enthält die Notendarstellung der Preset-Songs (mit Ausnahme einiger Songs) dieses Instruments. Es ist als kostenloser Download von der folgenden Website verfügbar.

<https://manual.yamaha.com/mi/kb-ekb/ez-310/downloads/>



■ Videoanleitung

Es sind Videoanleitungen verfügbar, die die Verwendung dieses Instruments erklären.



Scannen Sie den QR-Code auf der linken Seite, oder besuchen Sie die folgende Website.

<https://manual.yamaha.com/mi/kb-ekb/ez-310/videos/>

Mitgeliefertes Zubehör

- Benutzerhandbuch (dieses Buch) × 1
- Notenablage × 1

- Netzadapter* × 1
- Online Member Product Registration × 1
(Online-Produktregistrierung für Mitglieder)

* Wird unter Umständen in Ihrem Gebiet nicht mitgeliefert. Wenden Sie sich bitte an Ihren Yamaha-Händler.

Inhalt

Über die Handbücher	2
Mitgeliefertes Zubehör.....	2
Informationen	5
Formate und Funktionen	5
Einrichten	6
Stromversorgung	6
Ein-/Ausschalten des Instruments	7
Funktion Auto Power Off (Automatische Abschaltung).....	7
Verwenden der Notenablage	7
Bedienfeldsteuerung und Anschlüsse	8
Bedienung der Grundfunktionen	12
Auswählen von Voice/Song/Style	13
Leuchttastatur (Light Guide (Leuchttasten)-Funktion)	15
Ändern des Tempos	15
Verwenden des Metronoms	16
Einträge im Display	17
Spielen unterschiedlicher Instrumentenklänge (Voices)	18
Auswählen einer Main-Voice.....	18
Aufrufen der Flügel-Voice	18
Eine weitere Voice als zusätzliche Ebene über die gesamte Tastatur legen (Dual)	19
Spielen verschiedener Voices in der linken und rechten Hand (Split).....	20
Ändern von Touch Response (Anschlagdynamik) der Tastatur	21
Hinzufügen von Artikulationseffekten	22
Harmony-Effekt oder Arpeggien hinzufügen	23
Synchronisation eines Arpeggios zur Song-/Style-Wiedergabe (Arpeggio Quantize).....	25
Hinzufügen von Effekten zum Spiel und zur Wiedergabe	26
Hinzufügen von DSP-Effekten	26
Auswählen eines Reverb-Effekttyps.....	27
Auswählen eines Chorus-Typs.....	27
Auswählen einer EQ-Einstellung für Ihren Lieblingsound	28
Hinzufügen von Sustain (Ausklingeffect).....	28
Mit zwei Personen auf der Tastatur spielen (Duo)	29
Spielen mit Rhythmus und automatischer Begleitung (Styles)	30
Automatische Akkordvorgabe (Auto Chord Play).....	30
Einstellen des Fingering Type.....	31
Einstellen des Style Key (Style-Tonart)	31
Spielen beim Angeben der Akkorde	32
Style-Variationen (Sections)	33
So spielen Sie Akkorde für die Style-Wiedergabe	35
Akkorde, die bei Auswahl von Smart Chord erzeugt werden.....	36
Verwenden der Musikdatenbank.....	37
Speichern einer Style-Datei.....	37

Wiedergeben von Songs	38
Auswählen und Wiedergeben eines Songs	39
Wiedergabe mehrerer Songs	39
Auswahl des Level (Schwierigkeitsgrad) des Parts für die linke Hand	40
Fast Forward, Fast Reverse und Pause für Songs	40
Ändern der Melodie-Voice des Songs.....	40
A-B Repeat-Wiedergabe	41
Ein- und Ausschalten der einzelnen Teile des Songs.....	41
Kopieren von Songs von einem Computer auf dieses Instrument.....	41
Üben des Timings und der Dynamik beim Spielen auf der Tastatur (Rhythm & Touch Tutor)	42
Verwenden der Song-Lesson-Funktion	43
Keys To Success	44
3-Step Lesson (Listen, Timing und Waiting)	47
Aufnehmen Ihres Spiels	49
Aufnehmen eines neuen User-Songs.....	49
Aufnahme auf einem bestimmten Part (Spur)	50
Löschen eines User-Songs	51
Speichern bevorzugter Einstellungen (Registration Memory)	52
Abrufen von Bedienfeldeinstellungen aus dem Registration Memory.....	52
Speichern von Bedienfeldeinstellungen im Registration Memory	53
Löschen eines Registrierungsspeichers.....	53
Ausschalten des Recalls bestimmter Elemente (Freeze).....	53
Anschließen an andere Geräte	54
Anschließen von Kopfhörern oder externen Lautsprechern (separat erhältlich)	54
Verwenden eines Pedals (Fußschalter).....	54
Verwenden eines Audiogeräts mit diesem Instrument	55
Anschließen an einen Computer über USB	56
Anschließen eines Smart-Gerätes.....	59
Vermindern der Lautstärke eines Melodie-Parts (Melodieunterdrückungsfunktion).....	59
Die Funktionen (Functions)	60
Backup und Initialisierung	66
Backup-Daten und Backup-Einstellungen	66
Initialisieren des Instruments.....	66
Fehlerbehebung	67
Technische Daten	69
Index	71

Informationen

- Die in diesem Handbuch gezeigten Abbildungen und LCD-Displays dienen nur zu Anleitungs Zwecken.
- „QR Code“ ist ein eingetragenes Warenzeichen von DENSO WAVE INCORPORATED.
- Die in diesem Benutzerhandbuch genannten Firmen- und Produktnamen sind Warenzeichen bzw. eingetragene Warenzeichen der betreffenden Firmen.

Formate und Funktionen



GM System Level 1

„GM System Level 1“ ist eine Erweiterung des MIDI-Standards, mit der gewährleistet wird, dass alle GM-kompatiblen Musikdaten unabhängig vom Hersteller auf jedem GM-kompatiblen Tongenerator einwandfrei wiedergegeben werden können. Das GM-Logo tragen alle Software- und Hardware-Produkte, die den General-MIDI-Standard unterstützen.



XGlite

Wie der Name vermuten lässt, ist „XGlite“ eine vereinfachte Version der hochwertigen XG-Klangerzeugung von Yamaha. Natürlich können Sie beliebige XG-Song-Daten mit einem XGlite-Klangerzeuger abspielen. Bedenken Sie jedoch, dass einige Songs im Vergleich zu den Originaldaten aufgrund der geringeren Zahl von Steuerparametern und Effekten geringfügig anders klingen.



Style File Format (SFF)

Das Style-Dateiformat vereinigt das gesamte Know-how von Yamaha zur Begleitautomatik in einem einheitlichen Format.

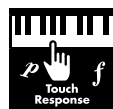

Touch Response

Die außergewöhnlich natürliche Funktion Touch Response (Anschlagdynamik) gibt Ihnen maximale Kontrolle über den Ausdruck durch die Lautstärke der Voices.

Einrichten

Stromversorgung

Auch wenn das Instrument entweder mit einem Netzadapter oder mit Batterien betrieben werden kann, empfiehlt Yamaha, wann immer möglich, die Verwendung eines Netzadapters.

■ Verwenden eines Netzadapters

Schließen Sie den Netzadapter in der in der Abbildung gezeigten Reihenfolge an.

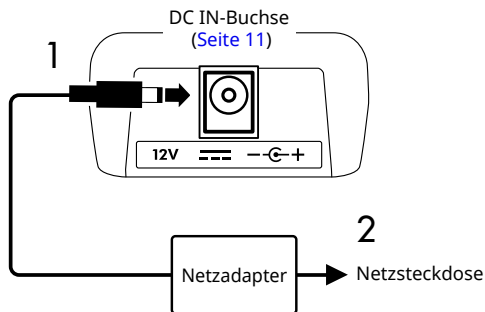

! WARNUNG

- Verwenden Sie ausschließlich den mitgelieferten oder den angegebenen Netzadapter (Seite 70).
- Wenn Sie einen Netzadapter mit abnehmbarem Stecker verwenden, achten Sie darauf, dass der Stecker während des Gebrauchs und der Lagerung am Netzadapter angebracht bleibt. Wenn Sie nur den Stecker in die Steckdose stecken, kann es zu einem Stromschlag oder Brand kommen.
- Berühren Sie niemals den inneren metallischen Teil des Steckers, um einen Stromschlag, Kurzschluss oder eine Beschädigung zu vermeiden. Falls sich der Stecker löst, drücken Sie ihn hinein, bis er sicher einrastet. Achten Sie auch darauf, dass sich kein Staub oder andere Fremdkörper zwischen dem Netzadapter und dem Stecker befinden.

Bei Verwendung des Netzadapters mit abnehmbarem Stecker

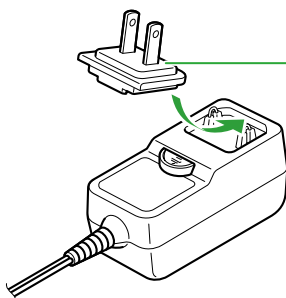

Stecker

- Setzen Sie den Stecker an der anderen Seite an, und drücken Sie ihn dann fest hinein, bis er einrastet.
- Die Form des Steckers ist je nach Region unterschiedlich.

- Achten Sie beim Einrichten des Instruments darauf, dass die verwendete Netzsteckdose leicht erreichbar ist. Falls ein Problem oder eine Störung auftritt, schalten Sie die Stromversorgung sofort aus, und ziehen Sie den Stecker aus der Netzsteckdose.

HINWEIS

- Wenn Sie den Netzadapter abtrennen, schalten Sie das Instrument aus, und gehen Sie in umgekehrter Reihenfolge als oben beschrieben vor.

■ Verwenden von Batterien

Dieses Instrument kann mit Alkalibatterien, Mangan-Trockenzellen oder wiederaufladbaren Nickel-Metallhydrid-Batterien (Akkus) der Größe AA betrieben werden. Es wird jedoch empfohlen, Alkalibatterien oder Akkus zu verwenden, da das Instrument je nach Verwendung viel Strom verbrauchen kann.

! WARNUNG

- Beachten Sie vor dem Einsetzen von Batterien unbedingt den Abschnitt „Batterien“ unter „Vorsichtsmaßnahmen“ im Benutzerhandbuch.

1 Stellen Sie sicher, dass das Instrument ausgeschaltet ist.

2 Öffnen Sie den Batteriefachdeckel an der Unterseite des Geräts.

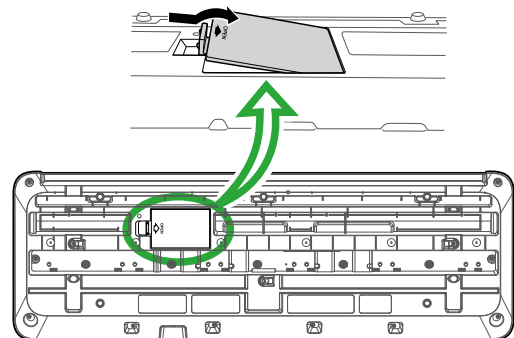

3 Setzen Sie sechs neue Batterien ein, und achten Sie dabei auf die richtige Polung der Batterien, die Sie der Abbildung im Inneren des Batteriefachs entnehmen können.

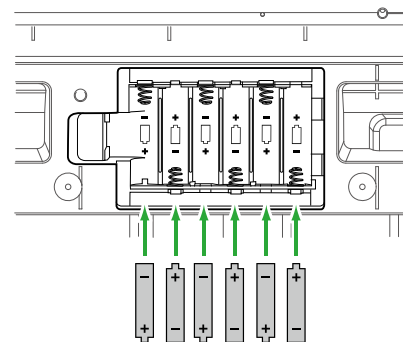

4 Bringen Sie die Fachabdeckung wieder an, und vergewissern Sie sich, dass sie fest verriegelt ist.

5 Vergewissern Sie sich nach dem Einschalten des Instruments, dass der Batterietyp richtig eingestellt ist (Seite 7).

ACHTUNG

- *Anschließen oder Trennen des Netzadapters bei eingelegten Batterien kann zum Ausschalten des Gerätes führen, was einen Datenverlust gerade aufgenommener Daten zur Folge hat.*
- *Wenn die Batterien für den ordnungsgemäßen Betrieb zu schwach werden, kann es sein, dass sich die Lautstärke verringert, der Klang verzerrt erscheint oder sonstige Probleme auftreten. In diesem Fall ersetzen Sie alle Batterien durch neue oder aufgeladene.*

HINWEIS

- *Das Instrument kann keine Akkus aufladen. Verwenden Sie zum Aufladen ausschließlich das angegebene Ladegerät.*
- *Auch wenn Batterien in das Gerät eingelegt sind, wird der Netzadapter als Stromquelle verwendet, wenn der Netzadapter angeschlossen ist.*

■ Einstellen des Batterietyps

Sie müssen die Batterietyp-Einstellung dieses Instruments je nach dem von Ihnen verwendeten Batterietyp ändern.

Um die Einstellung zu ändern, stellen Sie nach dem Einschalten der Stromversorgung den Batterietyp über die Funktionsnummer 066 (Seite 65) ein.

Standardeinstellung: Alkaline

Alkaline	Alkaline (Alkalibatterien), Mangan-Trockenbatterien
Ni-MH	Wiederaufladbare Nickel-Metallhydrid-Batterien (Akkus)

ACHTUNG

- *Wenn der Batterietyp nicht richtig eingestellt wird, kann sich die Batterielebensdauer verkürzen. Achten Sie darauf, den Batterietyp richtig anzugeben.*

Ein-/Ausschalten des Instruments

- 1 Drehen Sie den [MASTER VOLUME]-Regler auf „MIN“.

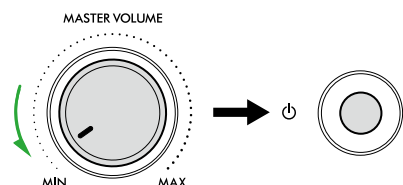

- 2 Drücken Sie den Schalter [⏻] (Standby/On), um das Instrument einzuschalten.

Das Display leuchtet auf.

- 3 Stellen Sie die Lautstärke ein, während Sie auf der Tastatur spielen.

- 4 Halten Sie den Schalter [⏻] (Standby/Ein) etwa eine Sekunde lang gedrückt, um die Stromversorgung auszuschalten.

! WARNUNG

- *Selbst wenn die Stromversorgung ausgeschaltet ist, fließt immer noch eine kleine Menge Strom durch das Instrument. Ziehen Sie den Netzstecker aus der Netzsteckdose, wenn Sie das Instrument längere Zeit nicht benutzen oder während eines Gewitters.*

ACHTUNG

- *Drücken Sie nur den Schalter [⏻] (Standby/Ein), um das Instrument einzuschalten. Alle anderen Vorgänge, wie z. B. das Drücken von Tastaturen/Knöpfen oder das Betätigen des Fußschalters, können zu einer Fehlfunktion des Instruments führen.*

Funktion Auto Power Off (Automatische Abschaltung)

Nach 15-minütiger Inaktivität wird das Instrument automatisch abgeschaltet. Sie können diese Einstellung jedoch im Display für die Funktionseinstellungen (Seite 65, Funktion Nr. 065) ändern.

■ Einfaches Deaktivieren der Funktion Auto Power Off (Automatische Abschaltung)

Schalten Sie das Instrument ein, während Sie die tiefste Taste auf der Tastatur gedrückt halten. Die Meldung „AutoOff Disabled“ erscheint kurzzeitig, und das Instrument startet mit deaktivierter Auto-Power-Off-Funktion.

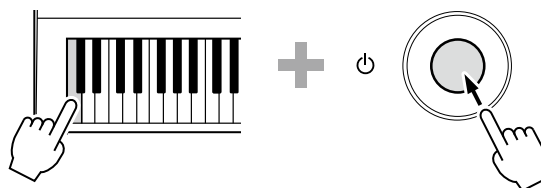
**Verwenden der Notenablage**

Schieben Sie die Notenablage in die dafür vorgesehenen Schlitze (siehe Abbildung).

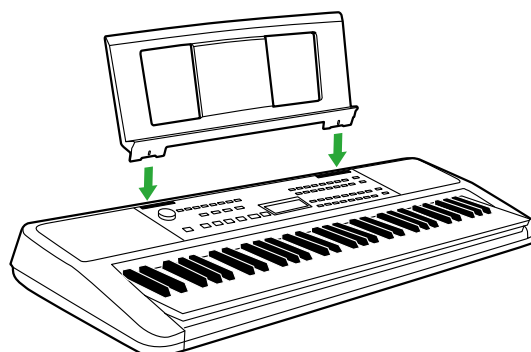

Bedienfeldsteuerung und Anschlüsse

■ Vorderes Bedienfeld

Alternative Tastenbezeichnungen eingerahmter Tasten (15 23 SHIFT)

Wenn Sie eine der Tasten betätigen, während Sie **[SHIFT]** gedrückt halten, wird die Funktion ausgeführt, die eingerahmt unter der Taste angegeben ist. Beispielsweise wird durch Halten der Taste **15 [SHIFT]** und Drücken von **5 [METRONOME]** die Anzeige zur Einstellung des Taktmaßes (Time Signature) aufgerufen.

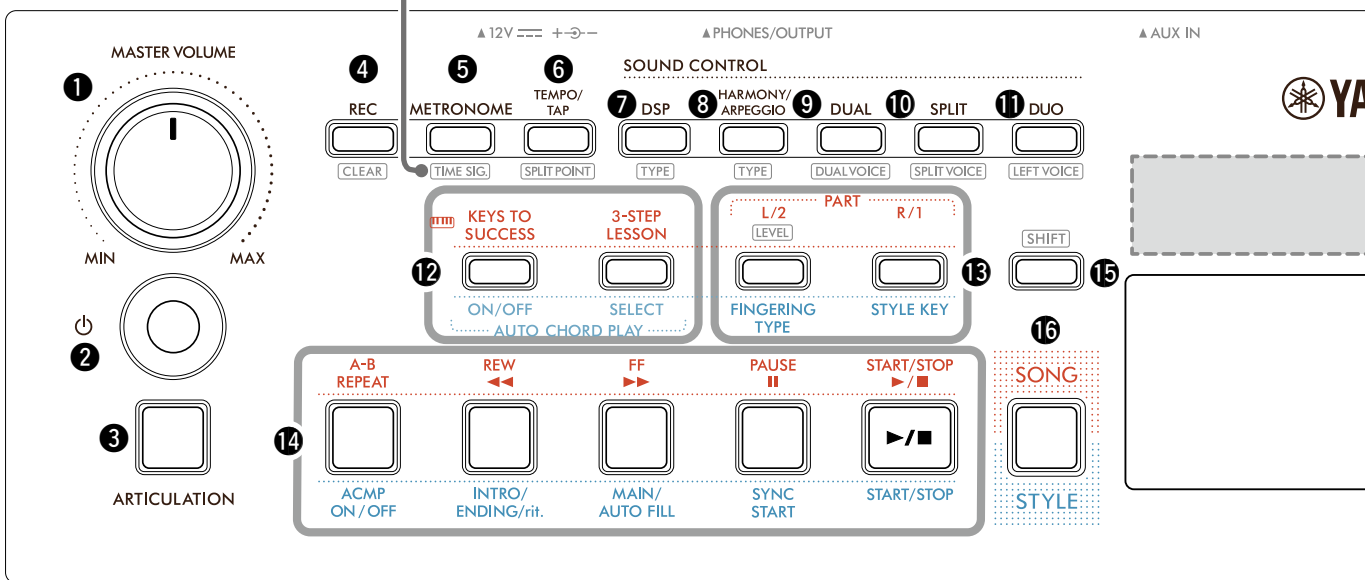

1 Wählerad [MASTER VOLUME] Seite 7
Dient der Einstellung der Gesamtlautstärke.

2 [⏻] (Standby/Ein)-Schalter Seite 7
Schaltet zwischen Standby und Einschaltzustand um.

3 Taste [ARTICULATION] Seite 22
Bildet die charakteristischen Spieltechniken bestimmter Instrumente nach.

4 Taste [REC] Seite 49
Zeichnet Ihre Spielvorgänge auf.

[CLEAR] Seite 51
Löscht einen User Song.

5 Taste [METRONOME] Seite 16
Startet/stoppt das Metronom.

[TIME SIG.] Seite 16
Ermöglicht Ihnen die Einstellung der Taktart des Metronoms im Einstellungs-Display.

6 Taste [TEMPO/TAP] Seite 15
Hier können Sie das Tempo für Song/Style/Metronom einstellen.

[SPLIT POINT] Seiten 20, 29, 32
Hier können Sie den Punkt festlegen, an dem die Tastatur in einen linken und einen rechten Bereich eingeteilt werden soll (Split-Punkt), wenn Sie Duo und Style verwenden.

7 Taste [DSP] Seite 26
Schaltet den DSP (digitalen Signalprozessor) ein oder aus.

[TYPE] Seite 26
Ermöglicht Ihnen die Auswahl des DSP-Typs.

8 Taste [HARMONY/ARPEGGIO] Seite 23
Fügt Effekte wie Harmony usw. hinzu oder aktiviert die Arpeggio-Funktion.

[TYPE] Seite 23
Ermöglicht Ihnen die Auswahl des Harmony-/Arpeggio-Typs.

9 Taste [DUAL] Seite 19
Legt eine weitere Voice als zusätzliche Layer im Dual-Modus über die gesamte Tastatur.

[DUALVOICE] Seite 19
Hier wählen Sie eine Voice, die als zusätzliche Layer (Ebene) hinzugefügt werden soll.

10 Taste [SPLIT] Seite 20
Teilt die Tastatur in zwei separate Bereiche auf, sodass Sie in den Bereichen für die linke und die rechte Hand jeweils eine andere Voice spielen können.

[SPLIT VOICE] Seite 20
Hier wählen Sie die Voice aus, die im Bereich unterhalb des Split-Punktes gespielt werden soll.

11 Taste [DUO] Seite 29
Ermöglicht es, dass zwei Spieler gleichzeitig im gleichen Oktavbereich mit der gleichen Voice auf dem Instrument spielen.

[LEFT VOICE] Seite 29
Ermöglicht Ihnen die Auswahl der Voice für den Bereich des linken Spielers.

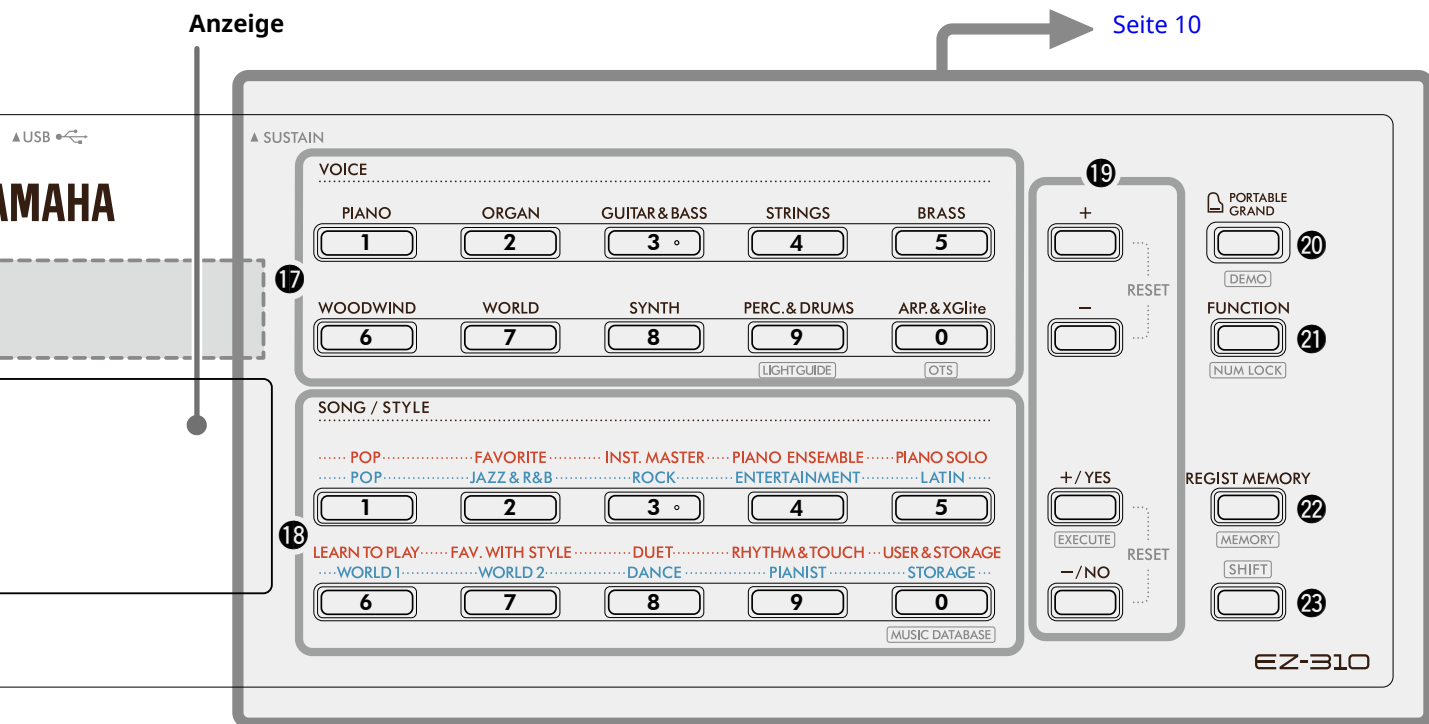

Im Song-Modus

- 12 **Tasten [KEYS TO SUCCESS], [3-STEP LESSON]** [Seite 44, 47](#)
Schaltet die Lektion „Keys To Success“ zum Üben eines Songs ein/aus, startet/stoppt die „3-Step Lesson“ oder wählt den Lesson-Modus aus.
- 13 **PART-Tasten [L/2], [R/1]** [Seiten 41, 50](#)
Hiermit können Sie einen Lesson-Part oder stummgeschalteten Part des aktuellen Songs auswählen oder den Part als Aufnahmeziel angeben.
LEVEL [Seite 40](#)
Hiermit kann der Schwierigkeitsgrad (Level) des Songs für den Part der linken Hand eingestellt werden.
- 14 **Tasten für die Song-Steuerung** [Seiten 39, 42](#)
Zur Steuerung der Song-Wiedergabe.

Im Style-Modus

- 12 **Tasten AUTO CHORD PLAY [ON/OFF], [SELECT]** [Seite 30](#)
Schaltet die Funktion „Auto Chord Play“ ein/aus und ermöglicht Ihnen die Auswahl der Akkordfolge bei Verwendung der Funktion.
- 13 **Tasten [FINGERING TYPE], [STYLE KEY]** [Seite 31](#)
Damit können Sie festlegen, wie Akkorde gespielt werden.
- 14 **Tasten der Style-Steuerung** [Seiten 30, 32, 33](#)
Zur Steuerung der Style-Wiedergabe.
- 15 **Taste [SHIFT]** [Seiten 8, 17](#)
Diese Taste wird im Wesentlichen so genutzt, wie es in der Erklärung im Kasten oben auf [Seite 8](#) beschrieben ist.
Diese Taste kann zudem für die Rückkehr zum Home-Display (Start) verwendet werden ([Seite 17](#)).
- 16 **[SONG]/[STYLE]-Taste** [Seiten 12, 13, 14](#)
Schaltet zwischen Style-Modus und Song-Modus um.

■ Vorderes Bedienfeld

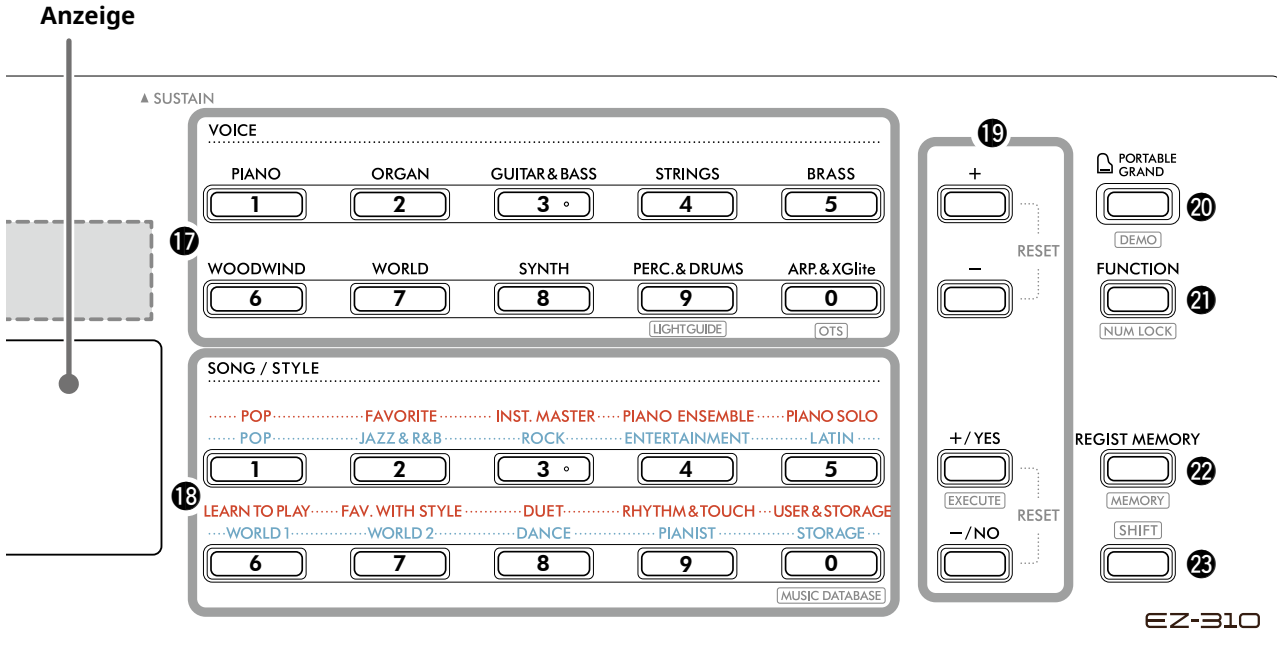

17 VOICE-Kategorietasten [Seiten 12, 13, 18](#)

Damit können Sie die gewünschte Voice auswählen. Wenn Sie die Taste **21** [FUNCTION] (Funktion) drücken, können Sie mit diesen Tasten bei gehaltener Taste

23 [SHIFT] Voice-Nummern eingeben, Werte festlegen usw.

LIGHTGUIDE [Seite 15](#)

Hiermit können Sie die Light Guide (Leuchttasten)-Funktion ein- und ausschalten.

OTS (One Touch-Einstellung) [Seite 18](#)

Damit wird automatisch die am besten geeignete Voice ausgewählt, wenn Sie einen Style oder Song auswählen (nicht Songs, die von externen Geräten zugespielt werden).

18 SONG/STYLE-Kategorietasten [Seiten 12, 13, 32, 39](#)

Damit können Sie den gewünschten Song/Style auswählen.

Wenn Sie bei gehaltener Taste **23** [SHIFT] die Taste **21** [FUNCTION] (Funktion) drücken, können Sie diese Tasten auf die gleiche Weise wie die **18** VOICE-Kategorietasten als Zifferntasten verwenden.

MUSIC DATABASE [Seite 37](#)

Ermöglicht es Ihnen, Bedienfeldeinstellungen wie Voice und Style aufzurufen, indem Sie das Genre auswählen.

19 Tasten [+]/[-], Tasten [+/YES]/[-/NO] [Seiten 13, 60](#)

Wählen Sie Einträge aus oder erhöhen/verringern Sie Werte. Wenn Sie die beiden Tasten gleichzeitig drücken, wird der entsprechende Wert auf seine Voreinstellung zurückgesetzt.

EXECUTE [Seite 58](#)

Führt Vorgänge aus, wenn die vom Computer in dieses Instrument kopierten Style-Dateien registriert werden.

20 [PORTABLE GRAND]-Taste [Seite 18](#)

Wählt automatisch Voice-Nummer 001 „Live! Concert Grand Piano“ für die Voice aus.

DEMO [Seite 39](#)

Startet/Stoppt die kontinuierliche Wiedergabe der DEMO- und Preset-Songs.

21 [FUNCTION]-Taste [Seite 60](#)

Ruft das Display für die Funktionseinstellungen auf.

NUM LOCK [Seiten 14, 60](#)

Damit können Sie die Tasten **17** oder **18** als Zifferntasten verwenden.

22 Taste [REGIST MEMORY] [Seite 52](#)

Hiermit können Sie die von Ihnen gespeicherte Bedienfeldeinstellung wieder abrufen.

MEMORY [Seite 53](#)

Hier können Sie die Bedienfeldeinstellung speichern.

23 Taste [SHIFT] (identisch mit Taste 15)

Diese Taste wird im Wesentlichen so genutzt, wie es in der Erklärung im Kasten oben auf [Seite 8](#) beschrieben ist. Diese Taste kann zudem für die Rückkehr zum Home-Display (Start) verwendet werden ([Seite 17](#)).

■ Rückseite

Das zu verwendende Kabel hängt vom angeschlossenen Gerät ab.

Anschlüsse und Verbindungen

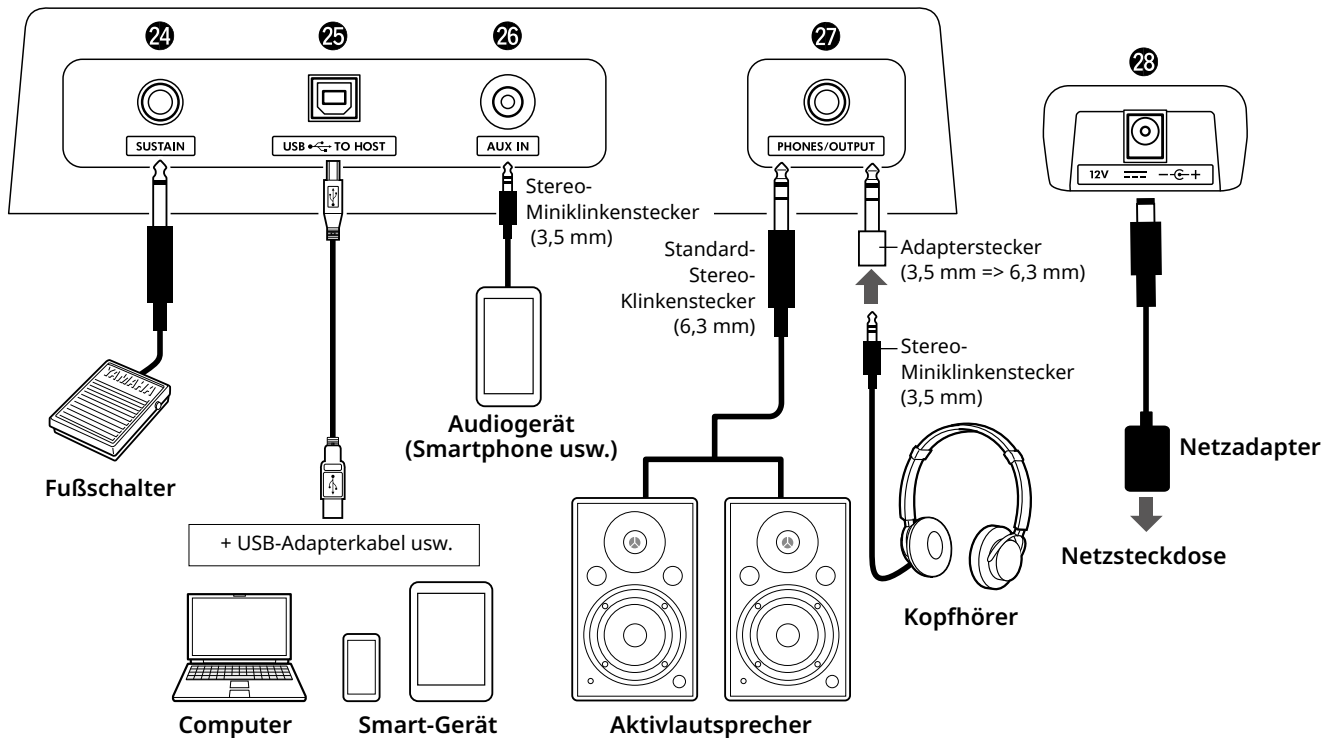

24 Buchse [SUSTAIN] Seite 54
 Sie können einen separat erhältlichen Fußschalter anschließen. Der Fußschalter kann als Sustain-Pedal verwendet werden.

25 [USB TO HOST]-Anschluss Seiten 56, 59
 Zum Anschließen an den Computer oder ein Smart-Gerät wie Smartphone oder Tablet über ein USB-Kabel.
 Sie können MIDI-Dateien übertragen oder Audiodaten zwischen diesem Instrument und einem Computer senden/empfangen, oder die im Handel erhältlichen Song-Daten wiedergeben, die von einem Computer auf dieses Instrument übertragen wurden. Darüber hinaus können Sie mithilfe der Apps für Smart-Geräte die verschiedenen Funktionen nutzen.

ACHTUNG

- *Verwenden Sie ein USB-Kabel des Typs AB mit einer Länge von weniger als 3 Metern. USB-3.0-Kabel können nicht verwendet werden.*

26 Buchse [AUX IN] Seite 55
 Zum Anschließen eines Audiogerätes wie z. B. eines Smartphones.
 Sie können den Klang des Audiogerätes über die Lautsprecher des Instruments wiedergeben und zur Wiedergabe des Geräts auf dem Keyboard spielen.

27 Buchse [PHONES/OUTPUT] Seite 54
 Zum Anschließen von Kopfhörern oder eines externen Lautsprechers wie z. B. Aktivlautsprecher, Computer oder Keyboard-Verstärker. Die Lautsprecher dieses Instruments werden automatisch ausgeschaltet, sobald ein Stecker in diese Buchse gesteckt wird.

28 DC-IN-Buchse Seite 6
 Zum Anschließen des Netzadapters.

Bedienung der Grundfunktionen

Dieses Instrument bietet grundsätzlich drei verschiedene Modi (Betriebsarten): Voice, Song und Style. Wählen Sie entweder den Song- oder den Style-Modus, und wählen Sie dann die gewünschte Voice, den Song oder den Style für Ihr Spiel aus.

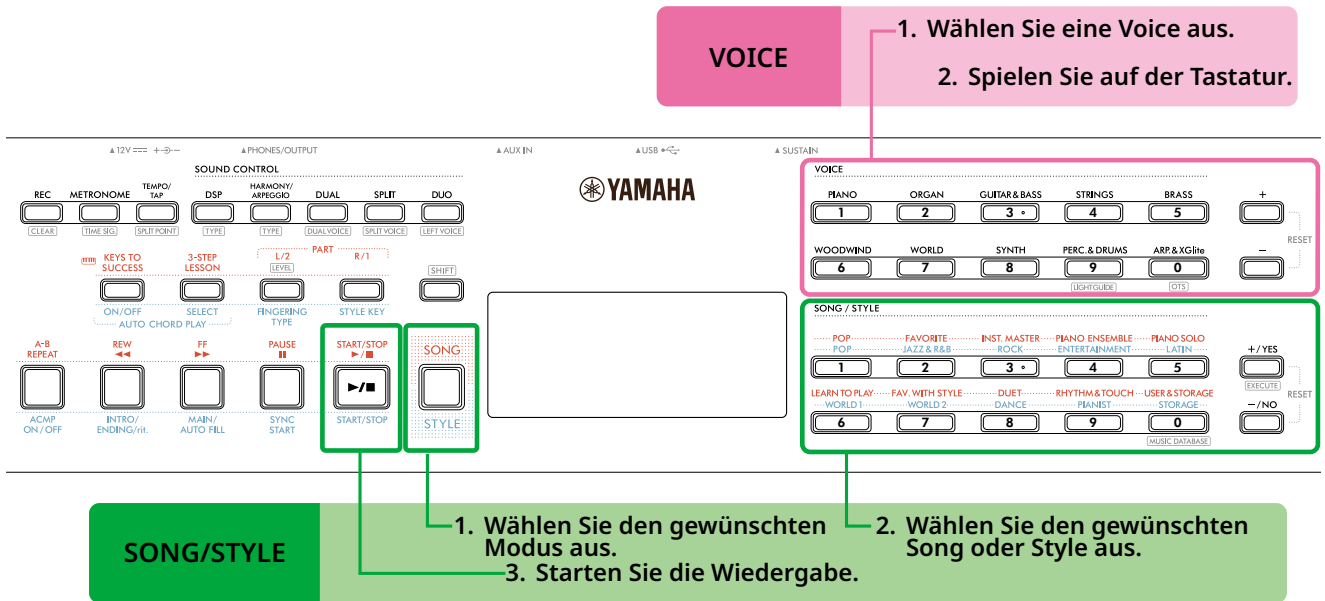

VOICE

1 Wählen Sie eine Voice aus.

Die folgenden drei Vorgänge stehen zur Verfügung.

- Auswahl per VOICE-Kategorietasten
- Auswählen mit den Tasten [+]/[-]
- Auswahl über die Zahleneingabe

Genauere Informationen finden Sie unter [Seiten 13 und 14](#).

2 Spielen Sie auf der Tastatur.

Mit der One Touch-Einstellung ([Seite 18](#)) können Sie Bedienfeldeinstellungen (wie Voice, Tempo usw.) aufrufen, die zum ausgewählten Song oder Style passen.

SONG/STYLE

1 Drücken Sie die [SONG]/[STYLE]-Taste, um den gewünschten Modus auszuwählen.

Durch Drücken dieser Taste wird der Modus umgeschaltet. Standardmäßig ist der Modus **SONG** ausgewählt.

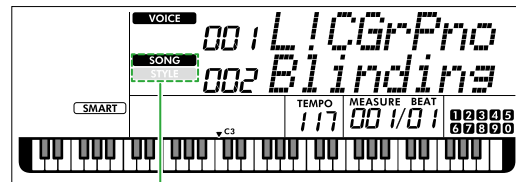

SONG Der ausgewählte Modus wird angezeigt.
STYLE

2 Wählen Sie die gewünschten Daten aus.

Die folgenden drei Vorgänge stehen zur Verfügung.

- Auswahl per SONG/STYLE-Kategorietasten
- Auswählen mit den Tasten [+]/[YES]/[-]/[NO]
- Auswahl per Nummerneingabe

Genauere Informationen finden Sie unter [Seiten 13 und 14](#).

3 Drücken Sie [START/STOP].

Die Wiedergabe eines Songs oder Style startet. Drücken Sie erneut auf [START/STOP], um die Wiedergabe zu stoppen.

Auswählen von Voice/Song/Style

Die folgenden drei Vorgänge stehen zur Verfügung.

Auswählen mit den Kategorietasten

Voice

Drücken Sie eine der VOICE-Kategorietasten in der oberen Hälfte des Bedienfelds.

Song/Style

- 1 Wählen Sie den gewünschten Modus aus, indem Sie [SONG]/[STYLE] drücken.
- 2 Drücken Sie eine der SONG/STYLE-Kategorietasten auf der unteren Hälfte des Bedienfelds.

Wählen Sie eine Voice aus.

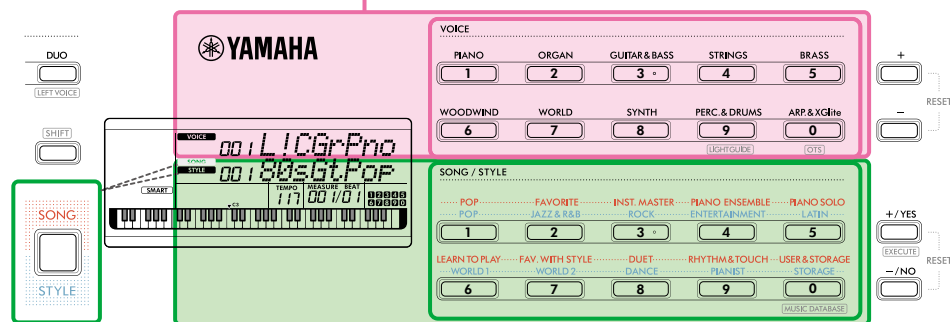

- 1 Wählen Sie den gewünschten Modus aus, **SONG** **SONG** oder **STYLE** **STYLE**.
- 2 Wählen Sie den gewünschten **Song** oder **Style** aus.
Obere Tastenbezeichnungen: Song-Kategorie
Untere Tastenbezeichnungen: Style-Kategorie

Auswählen mit den Tasten [+]/[-] oder [+/YES]/[-/NO]

Voice

Verwenden Sie die Tasten [+] oder [-].

Song/Style

- 1 Wählen Sie den gewünschten Modus aus, indem Sie [SONG]/[STYLE] drücken.
- 2 Wählen Sie den gewünschten Song oder Style aus, indem Sie [+/YES] oder [-/NO] drücken.

Drücken und halten Sie eine der Tasten [+]/[-] oder [+/YES]/[-/NO], um den Wert in der jeweiligen Richtung fortwährend zu erhöhen oder verringern. Durch gleichzeitiges Drücken von [+]/[-] oder [+/YES]/[-/NO] werden Voice und Style auf Nr. 001 und der Song auf Nr. 002 gesetzt.

Wählen Sie eine Voice aus.

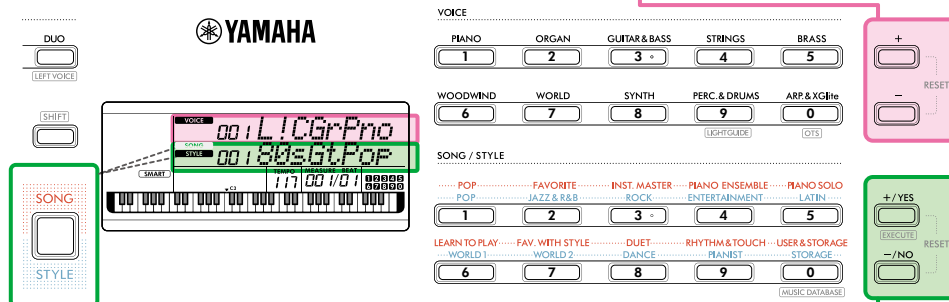

- 1 Wählen Sie den gewünschten Modus aus, **SONG** **SONG** oder **STYLE** **STYLE**.
- 2 Wählen Sie den gewünschten **Song** oder **Style** aus.

Auswahl per Zahleneingabe (**NUM LOCK**)

Während **NUM LOCK** im Display angezeigt wird, können Zahlen eingegeben werden.
 Wenn **NUM LOCK** nicht im Display angezeigt wird, halten Sie die Taste **[SHIFT]** gedrückt und drücken Sie gleichzeitig die Taste **[FUNCTION]**.

Voice

Wählen Sie mit den VOICE-Kategorietasten (als Zifferntasten) in der oberen Hälfte des Bedienfelds die gewünschte Voice-Nummer aus.

Song/Style

- 1 Wählen Sie den gewünschten Modus aus, indem Sie **[SONG]/[STYLE]** drücken.
- 2 Wählen Sie die Nummer des gewünschten **Songs** oder **Styles** aus, indem Sie die SONG/STYLE-Kategorietasten in der unteren Hälfte des Bedienfelds drücken (als Zifferntasten verwenden).

Auswählen einer Voice

1 Wählen Sie den gewünschten Modus aus, **SONG** **[SONG]** oder **STYLE** **[STYLE]**.

2 Wählen Sie den gewünschten **Song** oder **Style** aus.

(Falls nicht, wird **NUM LOCK** nicht im Display angezeigt) **Drücken Sie, während Sie [SHIFT] gedrückt halten, [FUNCTION].**

Weitere Informationen zu Voice- und Song-/Style-Nummern finden Sie in der Datenliste (Data List; [Seite 2](#)) auf der Website.

Leuchttastatur (Light Guide (Leuchttasten)-Funktion)

Wenn Sie die Song-Lesson-Funktion verwenden, leuchten die Tasten, die Sie jeweils als nächste spielen sollten, in der richtigen Reihenfolge auf. Mit Hilfe der Leuchttastatur können Sie ganz einfach Klavier spielen, auch wenn Sie das Notenlesen noch nicht perfekt beherrschen. Zusätzlich zu der gewählten Song-Lektion leuchten die angeschlagenen (oder die vom Song gespielten) Tasten auf.

Wenn Sie die Light Guide (Leuchttasten)-Funktion ein- und ausschalten

Die Light Guide (Leuchttasten)-Funktion ist standardmäßig eingeschaltet, aber Sie können sie auch ausschalten.

- 1 Während Sie [SHIFT] gedrückt halten, wählen Sie die Voice-Kategorie [PERC.&DRUMS].

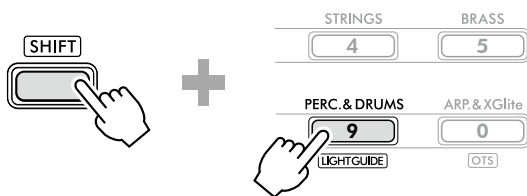

- 2 Drücken Sie [+ / YES] oder [- / NO], um die Light Guide (Leuchttasten)-Funktion auszuschalten.

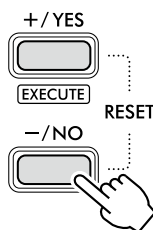

- 3 Um die Funktionseinstellungen zu verlassen, drücken Sie [SHIFT].

HINWEIS

- Außer in dem Fall, wenn Sie selbst spielen, leuchtet die Tastatur nur dann auf, wenn ein MIDI-Song abgespielt wird. Beachten Sie, dass bei der Wiedergabe von Audio-Songs die Tastatur nicht aufleuchtet.
- Bei vom Computer wiedergegebenen MIDI-Songs leuchtet die Tastatur auf, indem für den MIDI-Kanal das entsprechende Ziel (Leuchttasten) angegeben wird. Näheres hierzu finden Sie unter „Light Part 1“ (Funktion 042) und „Light Part 2“ (Funktion 043) auf Seite 64.

Ändern des Tempos

Das Tempo für Metronom (Seite 16), Style (Seite 30) und Song lässt sich ändern (Seite 38).

- 1 Drücken Sie [TEMPO/TAP], um im Display das Tempo aufzurufen.

Der aktuelle Tempowert wird angezeigt.

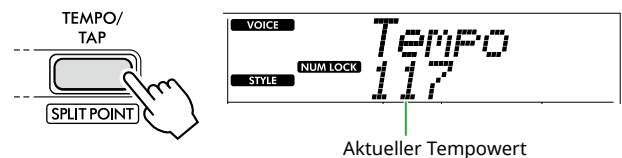

NUM LOCK erscheint mit diesem Vorgang. Während dieses Symbol angezeigt wird, können die SONG/STYLE-Kategorietasten als Zifferntasten verwendet werden.

- 2 Stellen Sie den Tempowert mit den SONG/STYLE-Kategorietasten ein.

Einstellbereich: 11–280

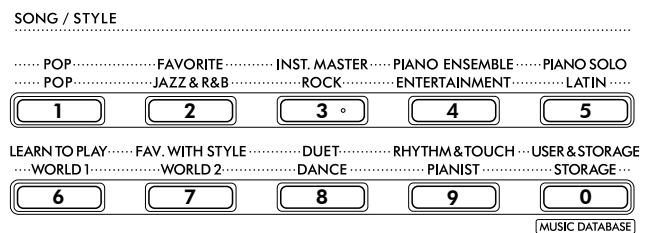

- 3 Drücken Sie [SHIFT], um das Tempo-Display zu verlassen.

Verwenden der Tap-Tempo-Funktion

Während der Wiedergabe eines Styles oder Songs können Sie das Tempo ändern, indem Sie zweimal im gewünschten Tempo auf die [TEMPO/TAP]-Taste tippen. Wenn die Style- und Song-Wiedergabe gestoppt ist, wird durch Tippen auf die [TEMPO/TAP]-Taste (viermal beim Taktmaß 4/4) die Wiedergabe des Rhythmus-Parts des Styles in dem von Ihnen eingetippten Tempo gestartet.

Einstellbereich: 32–280

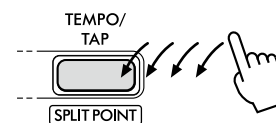

Verwenden des Metronoms

Das Metronom kann zum wirksamen Üben verwendet werden.

- 1 Drücken Sie [METRONOME], um das Metronom zu starten.



- 2 Drücken Sie die Taste [METRONOME] erneut, um die Wiedergabe zu stoppen.

Anpassen der Metronom-Lautstärke

Dies lässt sich in den Funktionseinstellungen (Seite 63, Funktion 036) einstellen.

Standardeinstellung: 100
Einstellbereich: 0-127

Einstellen des Taktmaßes für das Metronom

Dieser Abschnitt beschreibt beispielhaft, wie Sie das Taktmaß auf 6/8 einstellen können.

- 1 Drücken Sie, während Sie [SHIFT] gedrückt halten, die Taste [METRONOME].

In der oberen Zeile des Displays wird „TimeSigN“ angezeigt, während in der unteren Reihe der Schlag oder der Zähler des Takts angezeigt wird.

Dieser Vorgang schaltet die SONG/STYLE-Kategorietasten auf Zifferntasten um.



- 2 Stellen Sie den gewünschten Beat (Schlag) mit den SONG/STYLE-Kategorietasten ein.

Wenn eine andere Nummer als „0“ ausgewählt ist, wird der erste Schlag mit einem Glockenton betont, während bei allen anderen Schlägen ein Klickgeräusch erklingt. Wählen Sie hier als Beispiel „6“ aus.

Einstellbereich: 0-60

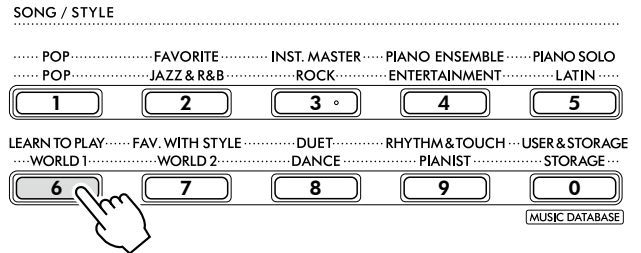

- 3 Drücken Sie [+].

In der oberen Zeile des Displays wird „TimeSigD“ angezeigt, während in der unteren Reihe der Notentyp angezeigt wird, der als ein Beat bzw. als Nenner des Takts zählt.

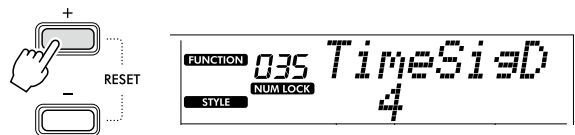

- 4 Wählen Sie einen der Notentypen „2“, „4“, „8“ und „16“ aus, indem Sie [+YES]/[-NO] drücken.

Wählen Sie hier als Beispiel „8“ aus.

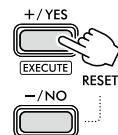

Notentyp
(Dauer eines Schlags)

- 5 Um dieses Display zu verlassen, drücken Sie [SHIFT].

- 6 Starten Sie das Metronom, um die Einstellung zu prüfen.

Einträge im Display

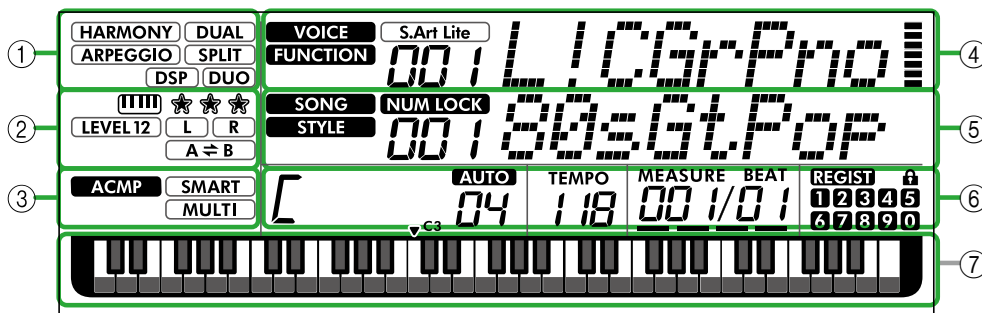

① Funktionsstatus

Zeigt den aktuellen Ein-/Ausschaltzustand jeder Funktion an.

HARMONY	Harmony (Seite 23)
ARPEGGIO	Arpeggio (Seite 23)
DSP	DSP (Seite 26)
DUAL	Dual (Seite 19)
SPLIT	Split (Seite 20)
DUO	Duo (Seite 29)

② Song-, Aufnahme-Part- und Lesson-bezogene Anzeigen

Zeigt Informationen über Lessons (Lektionen; Seite 43), Songs (Seite 41) und Aufnahme-Parts (Seite 50) an.

 	Keys To Success (Seite 44)
☆☆☆	Auswertung der Keys To Success (Seite 45)
LEVEL 12	Der Song-Schwierigkeitsgrad (Level) des Parts für die linke Hand (Seite 40)
L R	Informationen zum Song-Part/Aufnahme-Part (Seiten 41, 50)
A ⇌ B	Wiederholung von A bis B (Seite 41)

③ Style-bezogene Anzeigen

ACMP	Erscheint bei eingeschalteter Style-Begleitautomatik (Seite 32).
SMART	So spielen Sie einen Akkord, der der Style-Wiedergabe entspricht (Fingering-Typ, Seite 31)
MULTI	

④ Obere Hauptanzeigen

Zeigt Namen und Nummer der aktuellen Voice an. Wenn eine Funktion bearbeitet wird, zeigt dieser Bereich Nummer und Namen der aktuellen Funktion an.

Die folgenden Informationen werden durch die Symbole links des Voice-/Funktionsnamens und die Anzeige rechts des Voice-/Funktionsnamens angezeigt.

VOICE	Der Voice-Name wird im Display angezeigt.
FUNCTION	Die Funktion wird bedient.
S.Art Lite	Die S.Art Lite Voice (Seite 22) ist momentan ausgewählt.
 	Dies ist eine Anzeige, die entsprechend der Anschlagstärke auf der Tastatur (Touch Response, Seite 21) aufleuchtet.

⑤ Untere Hauptanzeigen

Zeigt den Namen und die Nummer des aktuellen Songs/Style an. Wenn eine Funktion bearbeitet wird, zeigt dieser Bereich den aktuellen Wert an. Die folgenden Informationen werden durch die Symbole links vom Song-/Style- oder Funktionswert angezeigt.

SONG	Der Song-Modus ist ausgewählt.
STYLE	Der Style-Modus ist ausgewählt.
NUM LOCK	Die numerische Eingabe ist verfügbar (Seiten 14, 60).

⑥ Wiedergabe-/Aufnahmestatus und Funktionsstatus

Zeigt den Wiedergabe-/Aufnahmestatus einschließlich Akkord und Tempo sowie den Funktionswert an.



Der im Tastaturbereich für die Begleitautomatik (Seite 32) gespielten oder mittels Auto Chord Play (Seite 30) oder mittels Song-Wiedergabe (Seite 39) angegebene Akkord.



AUTO: Erscheint, wenn Auto Chord Play eingeschaltet ist.
Nummer: Zeigt wiederholt einen Countdown der Anzahl der zu spielenden Takte (Akkorde) an.



Tempo (Seite 15)



MEASURE: Aktuelle Taktnummer während der Wiedergabe
BEAT: Aktueller Schlag während der Wiedergabe



Status des Registrierungsspeichers (Seite 52)
• Speichernummer, die Daten enthält
• Freeze-Ein-/Ausschaltzustand

⑦ Tastaturanzeige

Zeigt die momentan gespielten Noten an. Wenn $\blacktriangledown C^3$ in der Mitte der Tastatur angezeigt wird, markiert dies das mittlere C auf der Tastatur.

Rückkehr zum Home-Display (**SHIFT** Taste)

Das Display mit dem Voice-Namen in der oberen Zeile und dem Song-/Style-Namen in der unteren Zeile wird als „Home-Display“ bezeichnet. Drücken Sie **SHIFT**, um von anderen als dem Home-Display (z. B. dem Display für die Funktionseinstellung (Seite 60) zum Home-Display zurückzukehren.

Spiele unterschiedlicher Instrumentenklänge (Voices)

Neben Klavier, Orgeln und anderen typischen Tasteninstrumenten verfügt dieses Instrument über viele andere Voices wie Gitarre, Bass, Streicher, Saxophon, Trompete, Schlagzeug und Percussion und sogar Soundeffekte für eine große Auswahl musikalischer Klänge.

Auswählen einer Main-Voice

1 Drücken Sie eine der VOICE-Kategorietasten.

Bei jedem Drücken der Taste erfolgt eine Umschaltung auf eine andere Voice innerhalb der gleichen Kategorie.

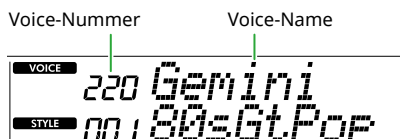
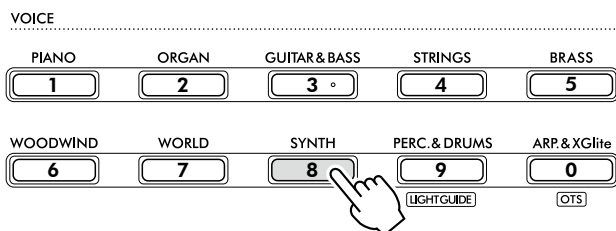

HINWEIS

- Zusätzlich zu den oben genannten Vorgängen stehen zwei weitere Vorgänge zum Auswählen der Voice zur Verfügung. Näheres siehe [Seiten 13 und 14](#).

Typen von Preset-Voices

001–257	Voices verschiedener Instrumente.
258–283 (Drum Kit)	Verschiedene Schlagzeug- und Percussion-Klänge sowie Sound-Effekte sind einzelnen Tasten zugeordnet und können über diese gespielt werden. Näheres zu den Instrumenten und den Tastenzuweisungen der einzelnen Drum Kits finden Sie in der „Liste der Schlagzeug-Sets“ in der Data List (Datenliste) auf der Website (Seite 2).
284–303	Ermöglicht Ihnen das automatische Spiel von Arpeggien (Seite 23). Wenn Sie eine dieser Voices auswählen, wird das Arpeggio automatisch eingeschaltet.
304–650	XGlite-Voices. Näheres finden Sie in der „Voice List“ (Voice-Liste) in der Data List auf der Website.
000	One Touch-Einstellung (OTS) Wenn Sie diese Option auswählen, wird automatisch die am besten geeignete Voice und die Bedienfeldeinstellung für den aktuellen Style oder Song ausgewählt. Diese Funktion wird One Touch-Einstellung (OTS) genannt. Wählen Sie den Style oder Song aus, und wählen Sie dann die Voice Nr. 000.

Weitere Informationen zu Voice-Nummern oder -Namen finden Sie in der Datenliste ([Seite 2](#)) auf der Website.

2 Spielen Sie auf der Tastatur.

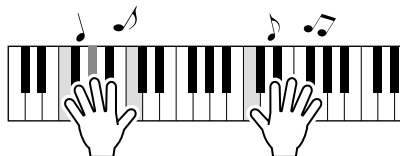

Spiele mit S.Art Lite Voices (Super-Articulation-Lite-Voices)

Das Spielen mit einer S.Art Lite-Voice kann durch Verwendung von [ARTICULATION] Spieltechniken für bestimmte Instrumente, wie z. B. Flageolet-Töne auf der Gitarre, nachahmen. Näheres siehe [Seite 22](#).

Aufrufen der Flügel-Voice

Wenn Sie verschiedene Einstellungen auf die Standardeinstellung zurücksetzen und einfach nur Klavier spielen möchten, drücken Sie einfach die Taste [PORTABLE GRAND].



Die Voice „001 Live!ConcertGrandPiano“ wird automatisch als Main Voice ausgewählt.

Eine weitere Voice als zusätzliche Ebene über die gesamte Tastatur legen (Dual)

Neben der Main Voice können Sie eine zusätzliche Voice über die gesamte Tastatur spielen, die „Dual Voice“.

1 Drücken Sie [DUAL], um die Ebene zu aktivieren.

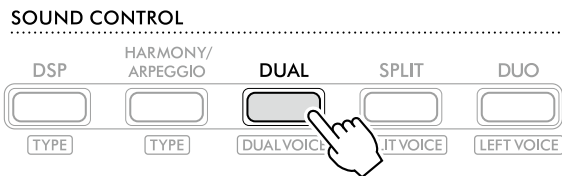

DUAL erscheint, wenn Dual eingeschaltet ist.

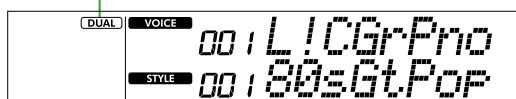

2 Spielen Sie auf der Tastatur.

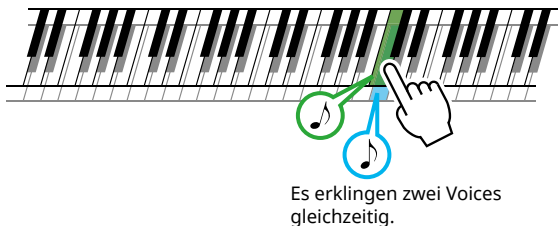

3 Um die Ebene zu verlassen, drücken Sie erneut auf [DUAL].

Auswählen einer anderen Dual Voice:

Während Sie die [SHIFT]-Taste gedrückt halten, drücken Sie die [DUAL]-Taste, um das Display aufzurufen, von dem aus Sie Ihre gewünschte Voice auswählen können. Näheres zum Auswählen einer Voice finden Sie auf [Seite 18](#).

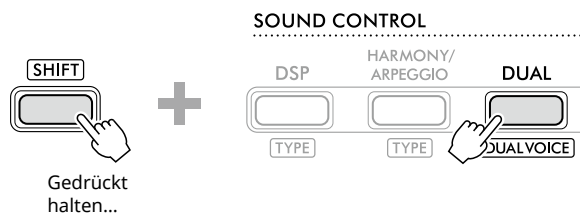

Drücken Sie [SHIFT], um zum Home-Display ([Seite 17](#)) zurückzukehren.

Spiele verschiedener Voices in der linken und rechten Hand (Split)

Indem Sie die Tastatur in zwei separate Bereiche unterteilen, können Sie eine Voice mit der linken und eine andere mit der rechten Hand spielen.

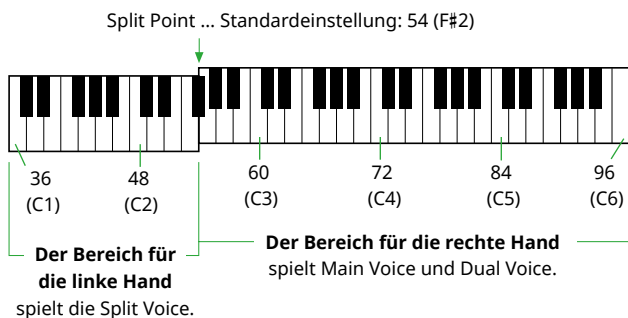

Im Tastaturbereich für die rechte Hand werden die Main Voice und die Dual Voice gespielt, während Sie im Tastaturbereich für die linke Hand die Split Voice spielen können.

Die höchste Taste des Bereichs für die linke Hand wird als „Split Point“ (Split-Punkt) bezeichnet (Seite 60, Funktion Nr. 003), welcher abweichend von der Standardeinstellung F#2 auch auf eine andere Taste gelegt werden kann.

1 Drücken Sie [SPLIT], um Split zu aktivieren.

Die Tastatur wird unterteilt in Bereiche für die linke und für die rechte Hand.

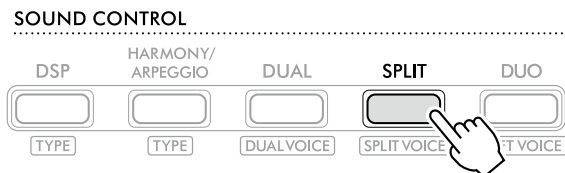

SPLIT erscheint, wenn Split eingeschaltet ist.

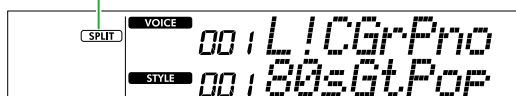

2 Spielen Sie auf der Tastatur.

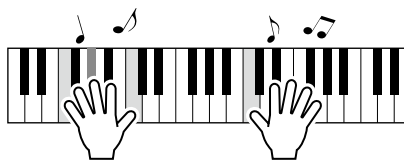

3 Um den Split-Zustand zu verlassen, drücken Sie [SPLIT] erneut.

Auswählen einer anderen Split Voice:

Während Sie die [SHIFT]-Taste gedrückt halten, drücken Sie die [SPLIT]-Taste, um das Display aufzurufen, von dem aus Sie Ihre gewünschte Voice auswählen können. Näheres zum Auswählen einer Voice finden Sie auf Seite 18.

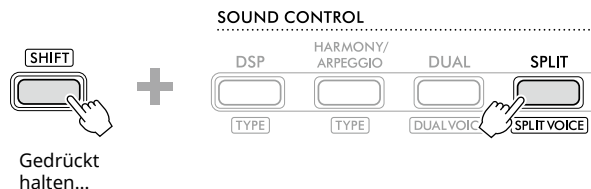

Drücken Sie [SHIFT], um zum Home-Display (Seite 17) zurückzukehren.

Ändern von Touch Response (Anschlagdynamik) der Tastatur

Die Tastatur dieses Instruments ist anschlagdynamisch (Touch Response), so dass Sie die Lautstärke der Voices dynamisch und ausdrucksvoll über die Anschlagstärke steuern können – genau wie bei einem akustischen Instrument. Beachten Sie, dass das Gewicht (oder der Widerstand) der Tastatur selbst nicht beeinflusst wird.

- 1 Drücken Sie [FUNCTION], um die Funktionseinstellungen (Seite 60) aufzurufen.

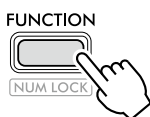

- 2 Drücken Sie [+]/[-], bis in der oberen Reihe des Displays „TouchRes“ (Funktion 004; Seite 60) angezeigt wird.

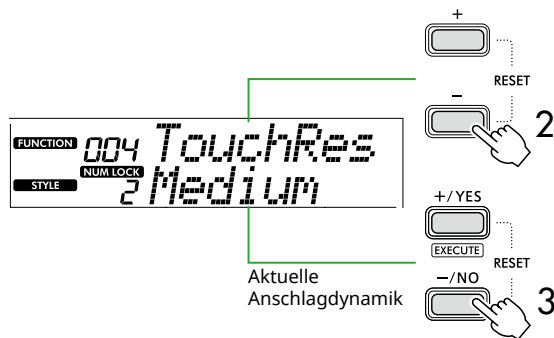

- 3 Verwenden Sie [+ /YES] und [- /NO], um die gewünschte Touch Response auszuwählen.

Touch Response

1	Soft	Erzeugt relativ große Lautstärken, auch bei leichter Spielstärke. Geeignet für Spieler mit zarten Anschlag, die eine einheitliche, relative hohe Lautstärke beibehalten möchten.
2	Medium	Erzeugt eine mittlere, „normale“ Reaktion auf den Tastenanschlag (Standardeinstellung).
3	Hard	Die Tasten müssen sehr hart angeschlagen werden, um eine hohe Lautstärke zu erzeugen. Diese Einstellung eignet sich am besten für einen großen Dynamikbereich und optimale Ausdrucksmöglichkeiten, von pianissimo bis fortissimo.
4	Off	Alle Tasten erzeugen unabhängig davon, mit welcher Härte sie angeschlagen werden, dieselbe Lautstärke.

4 Spielen Sie auf der Tastatur.

In der rechten Ecke der oberen Reihe im Display leuchtet die Anzeige je nach Ihrer Anschlagstärke auf.

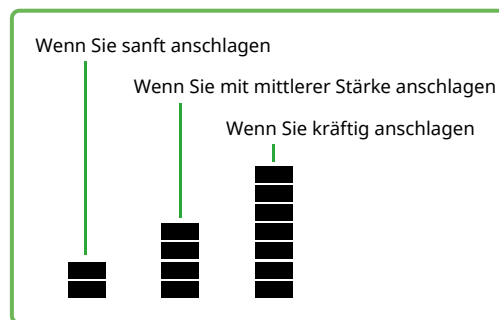

HINWEIS

- Wenn Touch Response auf „Off“ eingestellt ist (Aus), bleibt die Anschlagstärkeanzeige auf mittlere Stärke fixiert.

Hinzufügen von Artikulationseffekten

Articulation ahmt Spieltechniken auf bestimmten Instrumenten nach, z. B. Obertöne auf der Gitarre. Articulation wird Ihrem Spiel nur hinzugefügt, wenn die [ARTICULATION]-Taste gedrückt wird. Voices, denen Articulation hinzugefügt werden kann, werden S.Art Lite-Voices (Super Articulation Lite) genannt.

1 Wählen Sie die gewünschte S.Art Lite-Voice aus.

S.Art Lite erscheint im Display. Sie können die S.Art Lite-Voices an deren „***“-Anzeige in der Voice-Liste der Data List (Seite 2) auf der Website erkennen.

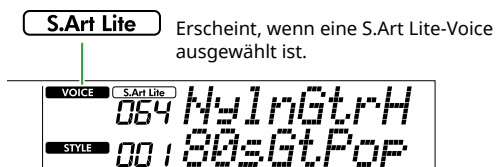

2 Probieren Sie die Effekte aus, indem Sie die Taste [ARTICULATION] drücken, während Sie auf der Tastatur spielen.

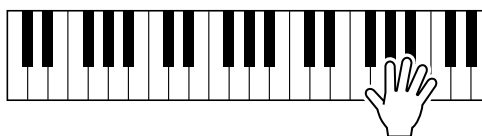

Lassen Sie [ARTICULATION] los, um die Artikulation auszuschalten.

Beispiele von Artikulationseffekten

Wenn Sie Gitarre auswählen, können Sie die folgenden Bedienvorgänge verwenden, um Spieltechniken zu reproduzieren, die für die Gitarre einzigartig sind.

Beispiel: Voice Nr. 064 „S.Art Lite Nylon Guitar Harmonics“

Spielen Sie auf der Tastatur, während Sie [ARTICULATION] gedrückt halten, um Gitarrenakkorde zu erzeugen.

Beispiel: Voice Nr. 068 „S.Art Lite Distortion Guitar“

Drücken Sie [ARTICULATION], um einen Pick-Slide-Sound zu erzeugen.

Der Articulation-Effekt wird nur angewendet, wenn die S.Art Lite-Voice ausgewählt ist. Wenn eine andere Voice ausgewählt wird, wird anstelle des Articulation-Effekts nur eine Modulation angewendet.

Verwenden eines Pedals zum Hinzufügen von Articulation

Wenn die Artikulationsfunktion in den Funktionseinstellungen (Seite 63, Funktion 033) auf ein Pedal (einen Fußschalter) angewendet wird, können Sie praktischer Weise das Pedal betätigen, um den Effekt während des Spielens anzuwenden.

HINWEIS

- Der Articulation-Effekt wird nur auf die Haupt-Voice (Main Voice) angewendet.
- S.Art Lite-Voices erzeugen je nach Anschlagsstärke unterschiedliche Effekte.

Harmony-Effekt oder Arpeggien hinzufügen

Sie können Ihrem Tastaturspiel Harmonienoten oder Arpeggien hinzufügen. Mit dem Harmony-Typ (001–026) können Sie Harmony-Parts (wie Duett oder Trio), Triller, Tremolo oder Echo auf eine oder mehrere gespielte Noten der Main Voice anwenden. Mit dem Arpeggio-Typ (027–178) können Sie Arpeggien (gebrochene Akkorde) spielen, indem Sie einfach die Noten auf der Tastatur spielen.

1 Drücken Sie [HARMONY/ARPEGGIO], um die Harmony- oder Arpeggio-Funktion einzuschalten.

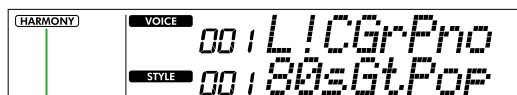
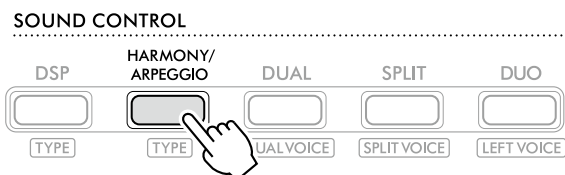

HARMONY erscheint, wenn Harmony eingeschaltet ist.

oder

ARPEGGIO erscheint, wenn Arpeggio eingeschaltet ist.

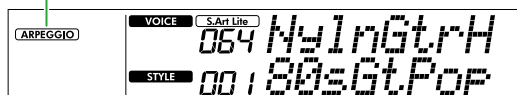

Wenn Harmony oder Arpeggio eingeschaltet ist, wird automatisch der am besten geeignete Effekt für die aktuelle Main Voice ausgewählt. Wenn Sie einen anderen Typ auswählen möchten, folgen Sie den Schritten 2 und 3.

HINWEIS

- Wenn Sie eine Voice-Nummer zwischen 284 und 303 auswählen, wird die Arpeggio-Funktion automatisch eingeschaltet.

2 Drücken Sie, während Sie [SHIFT] gedrückt halten, [HARMONY/ARPEGGIO].

“Harm/Arp” erscheint in der oberen Reihe, während der aktuelle Typ in der unteren Reihe des Displays erscheint.

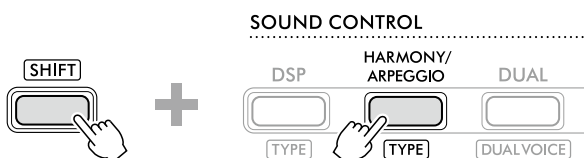

Gedrückt halten...



Aktueller Effektyp

3 Wählen Sie mit [+ / YES] / [- / NO] den gewünschten Typ aus.

Diesen Vorgang können Sie durch Nutzung der SONG/STYLE-Kategorietasten als Zifferntasten durchführen. Einzelheiten zu den Types finden Sie in der Data List (Seite 2) auf der Website.

HINWEIS

- Wenn Sie einen der Arpeggio-Typen 143 bis 178 spielen, wählen Sie die nachstehende entsprechende Voice als Main Voice aus.
 - 143–173: Drum-Kit-Voices (Voices Nrn. 258–270)
 - 174 (Chinese): Chinese Kit (Voice Nr. 271)
 - 175 (Indian): Indian Kit 1 (Voice Nr. 275) oder Indian Kit 2 (Voice Nr. 276)
 - 176 (Arabic): Arabic Kit (Voice Nr. 277)
 - 177 (Indonesia): Indonesian Kit 1 (Voice Nr. 272), Indonesian Kit 2 (Voice Nr. 273) oder Indonesian Kit 3 (Voice Nr. 274)
 - 178 (African2); African Big Kit (Voice Nr. 278)

4 Spielen Sie auf der Tastatur.

Wenn einer der Harmony-Typen 001–005 ausgewählt ist, schalten Sie ACMP ein (Seite 32) und spielen Sie die Melodie im Tastaturbereich für die rechte Hand, während Sie den Akkord im Bereich für die linke Hand spielen. Weitere Informationen finden Sie auf Seite 24.

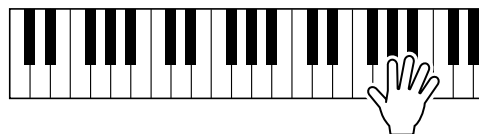

5 Um Harmony oder Arpeggio auszuschalten, drücken Sie erneut auf [HARMONY/ARPEGGIO].

So spielen Sie die verschiedenen Typen

● Harmony-Typen (001 bis 026)

Die Spielmethode des Harmony-Effekts variiert je nach ausgewähltem Typ, wie unten aufgeführt.

- Harmony-Typen 001 bis 005



Schlagen Sie im Bereich für die rechte Hand Tasten an und spielen Sie im Tastaturbereich für die automatische Begleitung Akkorde, während die Begleitautomatik eingeschaltet ist (Seite 32).

- Harmony-Typen 006 bis 012 (Triller)

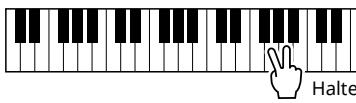

Halten Sie zwei Tasten gedrückt.

- Harmony-Typen 013 bis 019 (Tremolo)

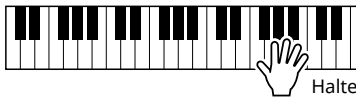

Halten Sie die Tasten gedrückt.

- Harmony-Typen 020 bis 026 (Echo)

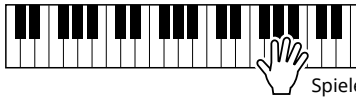

Spielen Sie auf den Tasten.

● Arpeggio-Typen (027 bis 178)

Die Voice für die Arpeggio-Wiedergabe wird durch den Ein-/Ausgeschaltzustand von Split bestimmt (Seite 20).

Wenn Split ausgeschaltet ist:

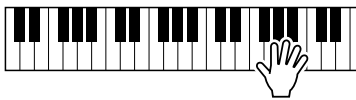

Die Arpeggio-Funktion wirkt auf die Main Voice und auf die Dual Voice.

Wenn Split eingeschaltet ist:

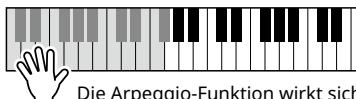

Die Arpeggio-Funktion wirkt sich nur auf die Split Voice aus.

HINWEIS

- Wenn Sie eine Voice-Nummer zwischen 294 und 303 als Main Voice auswählen, werden die beiden Funktionen Arpeggio und Split automatisch eingeschaltet.

Um die Harmony-Lautstärke einzustellen:

Diese lässt sich über die Funktion Nummer 030 (Seite 62) einstellen.

So wählen Sie aus, wie die Arpeggio-Velocity erzeugt wird:

Mit Funktion Nr. 031 (Seite 62) können Sie auswählen, ob die Anschlagstärken (Velocity-Werte) des Arpeggios mit Ihrer Anschlagstärke übereinstimmen soll.

Halten der Arpeggio-Wiedergabe per Pedal (Fußschalter)

Sie können das Instrument so einstellen, dass die Arpeggio-Wiedergabe auch nach dem Loslassen der Tasten weiterläuft, während Sie einen an der [SUSTAIN]-Buchse angeschlossenen Fußschalter gedrückt halten.

- 1 Drücken Sie [FUNCTION], um die Funktionseinstellungen (Seite 60) aufzurufen.

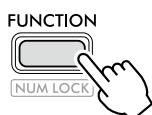

- 2 Drücken Sie [+] / [-], bis in der oberen Reihe des Displays „PdIFunc“ (Funktion 033; Seite 63) angezeigt wird.

Die aktuell auf das Pedal angewendete Funktion wird in der unteren Display-Reihe angezeigt.

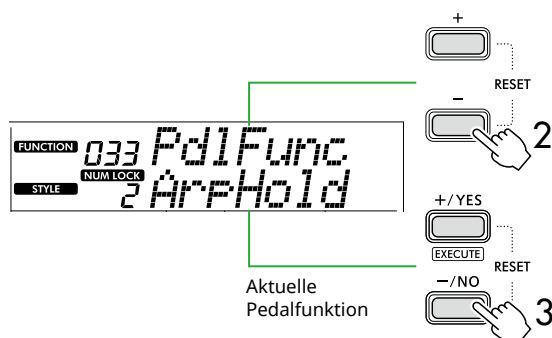

- 3 Wählen Sie mit [+ / YES] / [- / NO] „ArpHold“ aus.

Wenn Sie die Pedalfunktion wieder auf Sustain stellen möchten, wählen Sie „Sustain“.

Wenn Sie beide Funktionen, Hold und Sustain, verwenden möchten, wählen Sie „Sus+ArpH“.

- 4 Probieren Sie, mit Hilfe des Pedals Arpeggio zu spielen.

Drücken Sie zwei oder mehr Noten, um die Arpeggio-Wiedergabe auszulösen, und halten Sie dann das Pedal gedrückt. In dieser Situation läuft auch dann, wenn Sie die Tasten loslassen, die Arpeggio-Wiedergabe weiter.

Um die Arpeggio-Wiedergabe zu stoppen, lassen Sie den Fußschalter los.

Synchronisation eines Arpeggios zur Song-/Style-Wiedergabe (Arpeggio Quantize)

Wenn Sie das Arpeggio zu einem Song/Style spielen möchten, kann es schwierig sein, eine Taste so anzuschlagen, dass das Arpeggio im exakten Timing des Songs/Styles gestartet wird, so dass beide richtig synchronisiert sind. Um dies zu beheben, können Sie die automatische Synchronisation aktivieren, indem Sie Arpeggio Quantize (Funktion 032; Seite 62) standardmäßig auf den optimalen Wert für jeden Song oder Style einstellen.

Hinzufügen von Effekten zum Spiel und zur Wiedergabe

Hinzufügen von DSP-Effekten

Dieses Instrument ist mit verschiedenen Arten von DSP-Effekten (Digital Signal Processor) ausgestattet, die eine unterschiedliche Bearbeitung von Sounds ermöglichen, z. B. Verzerrung oder die Erzeugung von starkem Echo. Obwohl für die aktuelle Main Voice automatisch der am besten geeignete Typ ausgewählt wird, können Sie mit den nachstehenden Schritten 2 und 3 einen anderen Typ auswählen. Einzelheiten zu den DSP-Typen finden Sie in der Data List auf der Website ([Seite 2](#)).

1 Vergewissern Sie sich, dass DSP eingeschaltet ist.

Wenn das **[DSP]** Symbol nicht im Display angezeigt wird, drücken Sie **[DSP]**.

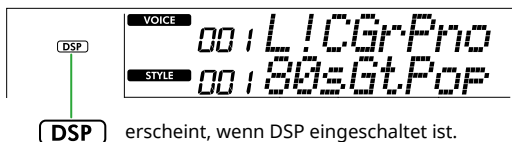
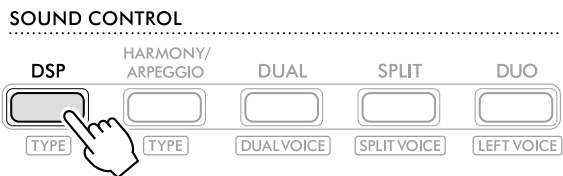

[DSP] erscheint, wenn DSP eingeschaltet ist.

Bei einigen Voices wird DSP durch Auswählen der Voice automatisch eingeschaltet.

HINWEIS

- Der DSP wird nur auf die Main Voice angewendet. Er wird nicht auf die Dual Voice ([Seite 19](#)) oder die Split Voice ([Seite 20](#)) angewendet.
- Während der Lektionen kann der DSP nicht aktiviert werden.

2 Drücken Sie, während Sie **[SHIFT]** gedrückt halten, **[DSP]**.

Im Display zeigt die obere Reihe „DSP Type“ an, die untere Zeile den aktuellen DSP-Typ.

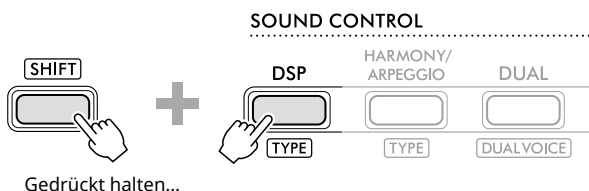

Gedrückt halten...



Aktueller DSP-Typ

3 Wählen Sie mit **[+/YES]** und **[-/NO]** den gewünschten DSP-Typ aus.

Dieser Vorgang kann auch über die SONG/STYLE-Kategorietasten erfolgen.

4 Spielen Sie auf der Tastatur.

5 Drücken Sie erneut die **[DSP]**-Taste, um DSP auszuschalten.

Auswählen eines Reverb-Effekttyps

Der Reverb-Effekt fügt dem Sound einen Hall hinzu, z. B. die klangvolle Umgebung eines Konzertsaals. Obwohl durch Auswahl eines Styles oder Songs der optimale Reverb-Effekttyp für den Gesamtklang ausgewählt wird, können Sie manuell Ihren gewünschten Reverb-Effekttyp auswählen.

- 1 Drücken Sie [FUNCTION], um die Funktionseinstellungen (Seite 60) aufzurufen.

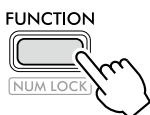

- 2 Drücken Sie [+]/[-], bis „Reverb“ (Funktion 023; Seite 62) in der oberen Zeile des Displays angezeigt wird.

Der aktuelle Reverb-Typ wird in der unteren Reihe des Displays angezeigt.

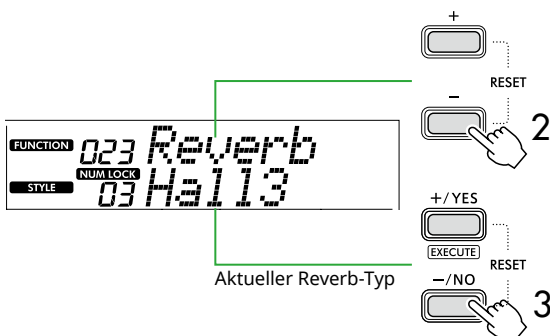

HINWEIS

- Wenn ein Reverb-Typ verwendet wird, der nur für Songs und Styles verfügbar ist, wird „- -“ im Display angezeigt.

- 3 Wählen Sie mit [+]/YES]/[-/NO] den gewünschten Reverb-Typ aus.

Hören Sie sich den Klang an, indem Sie auf der Tastatur spielen.

Genaue Beschreibungen der Reverb-Typen finden Sie in der Data List (Seite 2) auf der Website.

Einstellen des Reverb-Anteils

Sie können den Reverb-Effektanteil, der auf die Main-, Dual- und Split-Voices angewendet wird, über dieselben, oben beschriebenen Bedienvorgänge individuell einstellen. Bezüglich des Eintrags in Schritt 2 beachten Sie die Funktionsliste (Seite 61).

- 4 Drücken Sie [SHIFT], um das Function-Display zu verlassen.

Auswählen eines Chorus-Typs

Der Chorus-Effekt erzeugt einen dichten Klang, der klingt, als ob viele der gleichen Voices unisono gespielt würden. Obwohl durch Auswahl eines Style oder Songs der optimale Chorus-Typ für den Gesamtklang ausgewählt wird, können Sie jeden beliebigen Chorus-Typ von Hand auswählen.

- 1 Drücken Sie [FUNCTION], um die Funktionseinstellungen (Seite 60) aufzurufen.

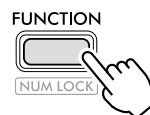

- 2 Drücken Sie [+]/[-], bis „Chorus“ (Funktion 025; Seite 62) in der oberen Zeile des Displays angezeigt wird.

Der aktuelle Chorus-Typ wird in der unteren Reihe des Displays angezeigt.

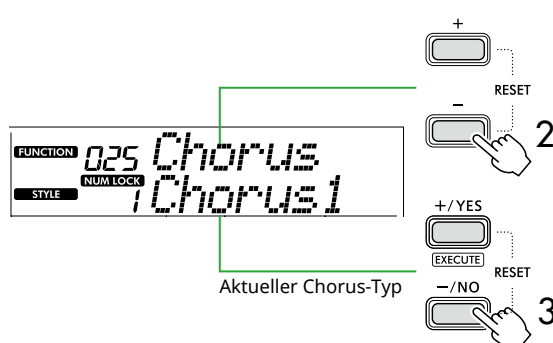

HINWEIS

- Wenn ein Chorus-Typ verwendet wird, der nur für Songs und Styles verfügbar ist, wird „- -“ im Display angezeigt.

- 3 Wählen Sie mit [+]/YES]/[-/NO] den gewünschten Chorus-Typ aus.

Hören Sie sich den Klang an, indem Sie auf der Tastatur spielen.

Genaue Beschreibungen der Chorus-Typen finden Sie in der Data List (Seite 2) auf der Website.

Einstellen des Chorus-Anteils

Sie können den Chorus-Effektanteil, der auf die Main-, Dual- und Split-Voices angewendet wird, über dieselben, oben beschriebenen Bedienvorgänge individuell einstellen. Bezüglich des Eintrags in Schritt 2 beachten Sie die Funktionsliste (Seite 61).

- 4 Drücken Sie [SHIFT], um das Function-Display zu verlassen.

Auswählen einer EQ-Einstellung für Ihren Lieblingsklang

Mit dem Master-EQ (Gesamtklangregelung) können Sie die von diesem Instrument an die Hauptlautsprecher dieses Instruments, Kopfhörer und externe Lautsprecher ausgegebenen Sounds an Ihren gewünschten Klang anpassen.

- 1 Drücken Sie [FUNCTION], um die Funktionseinstellungen (Seite 60) aufzurufen.

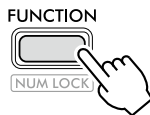

- 2 Drücken Sie [+]/[-], bis „Master EQ“ (Funktion 028; Seite 62) in der oberen Zeile des Displays angezeigt wird.

Der aktuelle Master-EQ-Typ wird in der unteren Reihe des Displays angezeigt.

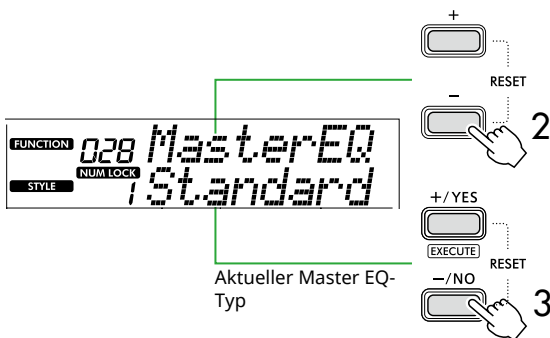

- 3 Wählen Sie mit [+ / YES] / [- / NO] den gewünschten Master-EQ-Typ aus.

Master-EQ-Typen

1	Standard	Standardeinstellung
2	Boost	Für einen kräftigeren Klang. Je nach der ausgewählten Voice und dem ausgewählten Style kann dieser Typ den Klang verzerrter machen als bei anderen EQ-Typen.
3	Piano	Optimal für Solo-Klavierspiel.
4	Bright	Dämpft die Mitten, um einen strahlenderen Klang zu erzielen.
5	Mild	Dämpft die Höhen, um einen weicheren Klang zu erzielen.

- 4 Drücken Sie [SHIFT], um das Function-Display zu verlassen.

Hinzufügen von Sustain (Ausklingeffekt)

Durch Einschalten des Sustain-Parameters von Funktion Nummer 027 (Seite 62) können Sie den auf der Tastatur gespielten Main/Dual-Voices einen fest eingestellten automatischen Ausklingeffekt (Panel Sustain) hinzufügen. Oder Sie können durch Drücken des Fußschalters bzw. Pedals an der gewünschten Stelle (separat erhältlich; Seite 54) ein natürliches Ausklingen erzeugen.

HINWEIS

- Auf Split-Voices (Seite 20) und den Style (Seite 30) hat die Sustain-Funktion keine Auswirkung.
- Trotz eingeschaltetem Panel Sustain gibt es einige Voices, auf die der Ausklingeffekt nicht angewendet wird.
- Wenn dieses Instrument ausgeschaltet wird, während „Panel Sustain“ im Function-Setting-Display auf „On“ eingestellt ist, bleibt der „On“-Status auch dann erhalten, wenn das Instrument beim nächsten Mal eingeschaltet wird.

Mit zwei Personen auf der Tastatur spielen (Duo)

Wenn Duo eingeschaltet ist, wird die Tastatur in eine linke und eine rechte Seite für zwei Spieler unterteilt, die dann im selben Oktavbereich gleichzeitig spielen können. Dies ist nützlich für Unterrichtssituationen, wenn eine Person (zum Beispiel ein Lehrer) etwas modellhaft vorspielt und die andere Person zusieht und übt, während sie neben der ersten Person sitzt.

1 Drücken Sie [DUO], um den Duo-Modus zu aktivieren.

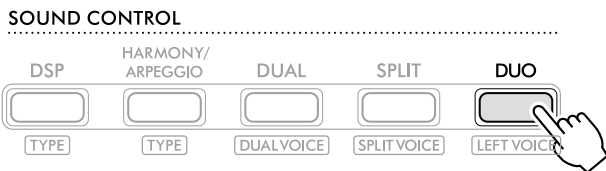

DUO erscheint, wenn DUO eingeschaltet ist.

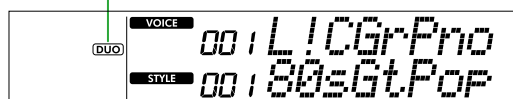

Duo-Split-Punkt... Standardeinstellung: 66 (F#3)

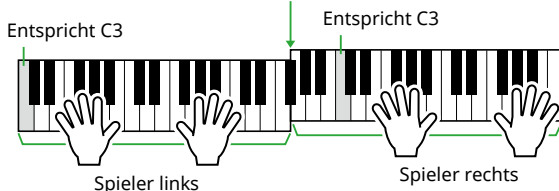

Die Tastatur ist in linke und rechte Bereiche mit der Taste F#3 als Grenze unterteilt, und Sie können den gleichen Notenbereich auf der linken und rechten Seite spielen.

HINWEIS

- Die Tastaturbereiche links und rechts für beide Spieler sind auf dieselbe Voice (Main Voice) eingestellt.
- Der Duo-Split-Punkt kann mit Funktion Nr. 055 (Seite 65) von F#3 beliebig geändert werden. Wenn Duo aktiviert ist, kann Funktion 055 aufgerufen werden, indem Sie [TEMPO/TAP] drücken, während Sie [SHIFT] gedrückt halten.

2 Ändern Sie die Voice nach Bedarf.

Näheres zum Auswählen einer Voice finden Sie auf Seite 18.

Ändern nur der linken Voice

Drücken Sie [DUO] bei gedrückter [SHIFT]-Taste, und wählen Sie dann die gewünschte Voice aus. Drücken Sie die [SHIFT]-Taste, um das Display zum Umschalten der Left Voice zu verlassen.

HINWEIS

- Wenn die Left Voice von der Right Voice abweicht, wird nur der Name der Right Voice in der oberen Zeile des Displays angezeigt.
- Bei eingeschaltetem Duo-Modus können einige Funktionen wie Lesson, Harmony/Arpeggio und Dual nicht verwendet werden.

3 Spielen Sie zu zweit, eine Person auf der Seite des linken Spielers und eine auf der Seite des rechten Spielers.

Lautsprecherklang, wenn der Duo-Modus aktiviert ist

Der Status der Lautsprecherwiedergabe während des Duo-Modus kann im Function-Display (Seite 60) geändert werden.

- 1) Drücken Sie [FUNCTION], um die Funktionseinstellungen aufzurufen.
- 2) Drücken Sie [-], um „DuoType“ (Funktion Nr. 060; Seite 65) aufzurufen.
- 3) Drücken Sie [+]/YES/[-]/NO, um zwischen den folgenden beiden Typen auszuwählen, wie der Klang ausgegeben wird.

• Balance:

Der Klang des Spiels des linken und rechten Spielers wird über beide Lautsprecher ausgegeben.

• Separate (Standardeinstellung):

Der Klang des Spiels des linken Spielers wird über den linken Lautsprecher ausgegeben, der des rechten Spielers über den rechten Lautsprecher.

HINWEIS

- Wenn „DuoType“ auf „2 Separate“ eingestellt ist, kann der Klang der Voice anders sein als normal, z. B. hinsichtlich Panorama, Lautstärke und Klangeigenschaften des Stereoklangs. Besonders bei Schlagzeug-Sets kann der Unterschied deutlicher sein, da jede Taste eines Schlagzeug-Sets eine andere Position im Stereopanorama hat.

Sustain-Effekt bei eingeschaltetem Duo-Modus

Wenn Duo aktiviert ist, können Sie auf folgende Weise ein Decay (Sustain-Effekt) auf den Tastaturklang sowohl des linken als auch des rechten Spielers anwenden. Informationen darüber, wie Sie der Voice Sustain hinzufügen können, finden Sie auf Seite 28

HINWEIS

- Sustain-Effekte können nicht separat auf den Klang auf der Seite des linken und rechten Spielers angewendet werden.

Style-Wiedergabe bei aktiviertem Duo-Modus

Nur der Rhythmus-Part eines Styles kann wiedergegeben werden. Andere Parts können nicht wiedergegeben werden.

Aufnahme bei aktiviertem Duo-Modus

Der Klang des Spiels beider Spieler wird im selben Part aufgezeichnet. Wenn ACMP (Seite 32) eingeschaltet ist, wird vom Spiel des linken Spielers nicht die Melodie aufgenommen, sondern es werden nur Informationen über Akkordwechsel im Style aufgezeichnet.

4 Um Duo auszuschalten, drücken Sie erneut die [DUO]-Taste.

Spiele mit Rhythmus und automatischer Begleitung (Styles)

Die Begleitautomatik (ACMP) spielt automatisch Styles (Rhythmus- + Bass- + Akkordbegleitung), die zu den Akkorden passen. Verwenden Sie die Auto-Chord-Play-Funktion, um die Styles zuerst anhören zu können, und spielen Sie dann mit den Styles, indem Sie Akkorde selbst angeben. Sie können die Akkorde auf zwei Arten spielen: Mit „Smart Chord“ können Sie Akkorde durch Anschlagen einer Taste mit nur einem Finger spielen, und mit „Multi Finger“ können Sie Akkorde ganz normal mit allen zugehörigen Noten spielen. (Seite 31).

Automatische Akkordvorgabe (Auto Chord Play)

Mit „Auto Chord Play“ können Sie die Akkordfolge hören und erleben, ohne die Akkorde angeben zu müssen. Es werden die zu spielende Taste und der Akkordname angezeigt, so dass Sie Akkordprogressionen lernen oder den Melodie-Part mit den entsprechenden Rhythmen und Begleit-Patterns spielen können.

- 1 Drücken Sie [SONG]/[STYLE] um das Symbol **STYLE** und den Style-Modus aufzurufen.



- 2 Drücken Sie eine der SONG/STYLE-Kategorietasten, um den gewünschten Style auszuwählen (Seite 13).

Weitere Informationen zu Style-Nummern oder -Namen finden Sie in der Datenliste (Seite 2) auf der Website.

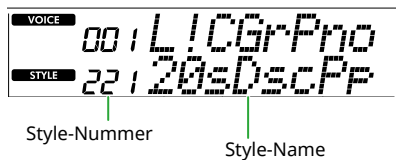
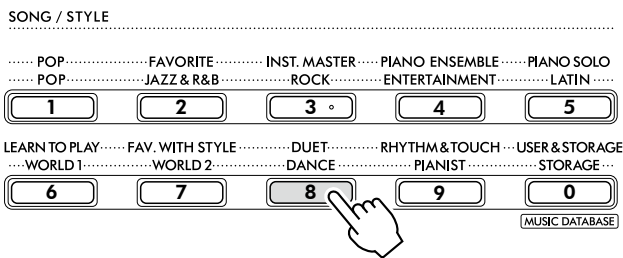

HINWEIS

- Zusätzlich zu den oben genannten Vorgängen stehen zwei weitere Vorgänge zum Auswählen des Style zur Verfügung. Näheres siehe Seiten 13 und 14.

- 3 Drücken Sie AUTO CHORD PLAY [ON/OFF], um die Automatische Akkordvorgabe zu aktivieren.



- 4 Falls erforderlich, wählen Sie die gewünschte Akkordfolge aus.

Drücken Sie AUTO CHORD PLAY [SELECT], um das Function-Setting-Display (Funktion 020; Seite 61) aufzurufen, und wählen Sie dann mit [+]/YES/[–]/NO die gewünschte Akkordfolge aus.

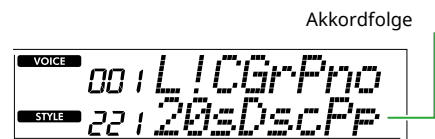
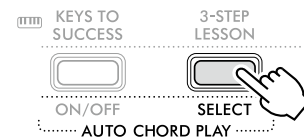

- 5 Drücken Sie [START/STOP].

Die Akkordfolge wird automatisch anhand der entsprechenden Begleit-Patterns festgelegt.

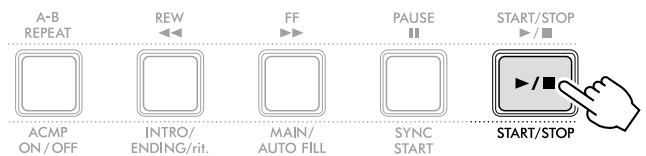

- 6 Um das Begleit-Pattern (Style-Wiedergabe) anzuhalten, drücken Sie erneut die [START/STOP]-Taste.

Style-Tutorial – Video

Schauen Sie sich auf jeden Fall dieses Video an, um zu erfahren, wie Sie die Styles effektiv einsetzen können.



https://yamaha.io/PSR-E383_TUT_ML_EN

(Gemeinsame URL für PSR-E383 und EZ-310)

Einstellen des Fingering Type

Die Methode, die Sie zum Spielen von Akkorden bei der Verwendung der Styles verwenden, wird durch „Fingering Type“ festgelegt, wofür zwei Typen verfügbar sind.

● Smart Chord (Standardeinstellung)

Hiermit können Sie den Style spielen, indem Sie einfach den Grundton von Akkorden anschlagen. Achten Sie darauf, vor Verwendung dieser Funktion die Tonart des Styles (Key Signature) einzustellen.

● Multi Finger

Ermöglicht Ihnen, den Style zu spielen, indem Sie alle Noten eines Akkords spielen. Dur-, Moll-, Sept- und Mollsept-Akkorde können jedoch auch einfach gespielt werden, indem Sie nur ein bis drei Tasten drücken.

Informationen über Akkorde erhalten Sie unter „So spielen Sie Akkorde für die Style-Wiedergabe“ (Seite 35).

1 Drücken Sie [FINGERING TYPE].

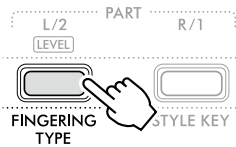

2 Wählen Sie mit [+ / YES] / [- / NO] „SmartChd“ oder „Multi“ aus.

3 Drücken Sie [SHIFT], um die Einstellungen zu Fingering Type verlassen.

Einstellen des Style Key (Style-Tonart)

Wenn Fingering Type auf „SmartChd“ eingestellt ist, müssen Sie vor dem Spielen die Style-Tonart des Songs festlegen.

1 Drücken Sie [STYLE KEY].

Die aktuelle Style-Tonart erscheint.

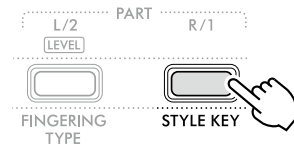

2 Drücken Sie [+ / YES] / [- / NO], um die Style-Tonart (Key) auszuwählen, welche in den Noten angegeben ist.

Wenn Sie zum Beispiel die folgenden Noten spielen möchten, müssen Sie „Style Key“ auf „FL2“ (2 b-Vorzeichen) bzw. B^b/G min (B-Dur/g-moll) einstellen (Seite 36).



3 Drücken Sie [SHIFT], um die Tonarteinstellungen für den Style zu verlassen.

Spiele beim Angeben der Akkorde

- 1 Drücken Sie [SONG]/[STYLE], so dass das **STYLE**-Symbol angezeigt wird.



- 2 Drücken Sie eine der SONG/STYLE-Kategorietasten, um den gewünschten Style auszuwählen (Seite 13).

Weitere Informationen zu Style-Nummern oder -Namen finden Sie in der Datenliste (Seite 2) auf der Website.

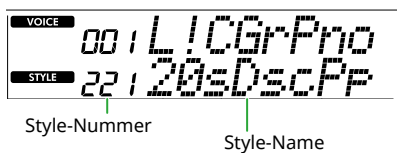
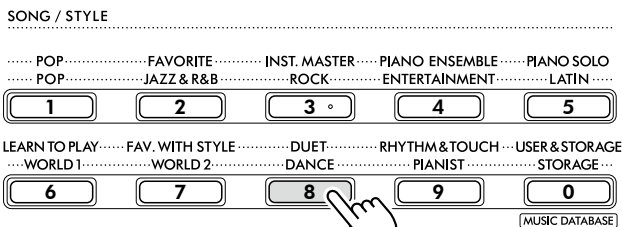

HINWEIS

- Zusätzlich zu den oben genannten Optionen stehen zwei weitere Optionen zum Auswählen des Styles zur Verfügung. Näheres siehe Seiten 13 und 14.

- 3 Drücken Sie [ACMP ON/OFF], um die Begleitautomatik einzuschalten.

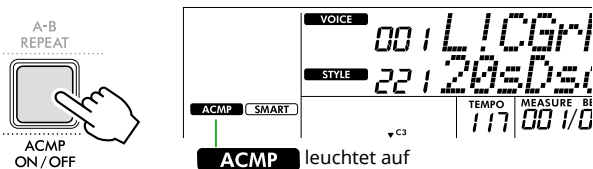

Durch diesen Vorgang wird der Tastaturbereich links vom Split-Punkt (54: F#2) zum „Tastaturbereich für die automatische Begleitung“ und somit ausschließlich zur Angabe der Akkorde verwendet.

Split Point... Standardeinstellung: 54 (F#2)

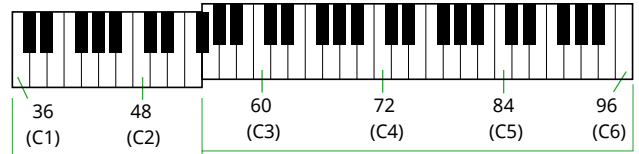

Tastaturbereich für die automatische Begleitung

Der Split-Punkt kann im Function-Setting-Display (Funktion Nr. 003; Seite 60) geändert werden, das mit [TEMPO/TAP] bei gehaltener [SHIFT]-Taste aufgerufen wird.

HINWEIS

- Die Anzeige der Anschlagstärke (Seite 17) ändert sich nicht, auch wenn im Tastaturbereich für die Begleitung gespielt wird.

- 4 Drücken Sie [START/STOP] oder [SYNC START].

- Drücken Sie [START/STOP], um nur den Rhythmus-Part zu starten.
- Drücken Sie [SYNC START], um den Synchronstart-Status aufzurufen, bei dem Sie die Style-Wiedergabe durch Anschlagen einer beliebigen Taste auf der Tastatur starten können.

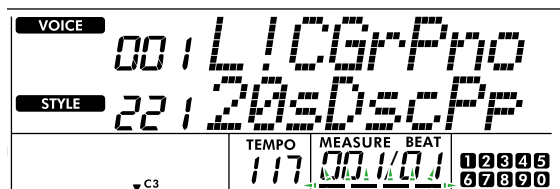
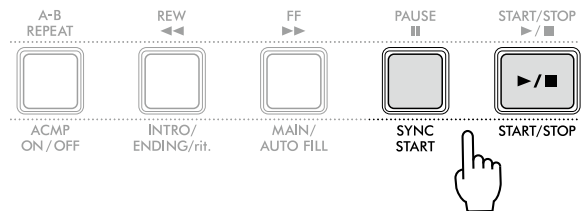

Blinkt bei aktivierter Synchronstart-Funktion.

- 5 Spielen Sie im Tastaturbereich für die automatische Begleitung einen Akkord (über dem Grundton) und starten Sie die Style-Wiedergabe.

Spiele die Melodie mit der rechten Hand und die Akkorde mit der linken Hand.

Wenn der Fingering Type „SmartChd“ ausgewählt ist, spielen Sie nur den Grundton eines Akkords mit der linken Hand.

Wenn der Fingering Type „Multi“ ausgewählt ist, spielen Sie alle Noten eines Akkords. Weitere Informationen über das Spielen von Akkorden finden Sie unter „So spielen Sie Akkorde für die Style-Wiedergabe“ (Seite 35).

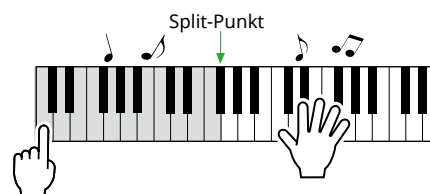

6 Drücken Sie [START/STOP], um die Wiedergabe zu stoppen.

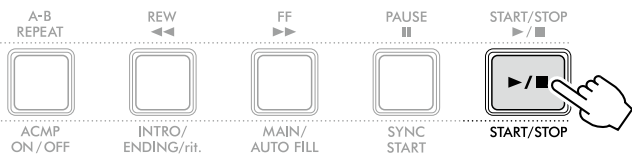

Mit Hilfe von „Sections“ können Sie der Style-Wiedergabe Intro-, Ending- und Rhythmusvariationen hinzufügen. Einzelheiten hierzu finden Sie in der Spalte rechts.

So geben Sie nur den Rhythmus-Part wieder

Wenn Sie die [START/STOP]-Taste drücken (ohne in Schritt 3 [ACMP ON/OFF] zu drücken), kann nur der Rhythmus-Part abgespielt werden, und Sie können über den gesamten Tastaturbereich eine Melodie spielen.

HINWEIS

- Da die Styles der Kategorie „Pianist“ (Style-Nr. 252–260) und „Ethereal Movie“ (Style Nr. 090) keine Rhythmus-Parts haben, wird kein Sound erzeugt, wenn Sie nur den Rhythmuspart wiedergeben. Diese Styles können durch Angabe eines Akkords im Tastaturbereich für die Begleitung abgespielt werden.

Ändern des Tempos

Siehe hierzu „Ändern des Tempos“ auf Seite 15.

Einstellen der Style-Lautstärke

Mit diesem Vorgang können Sie die Lautstärken von Style-Wiedergabe und Tastaturspiel angleichen/einstellen. Diese kann mit Funktion Nummer 017 (Seite 61) eingestellt werden.

Style-Variationen (Sections)

Jeder Style besteht aus „Sections“, mit denen Sie das Arrangement der Begleitung variieren können, damit es zu dem gespielten Song passt.

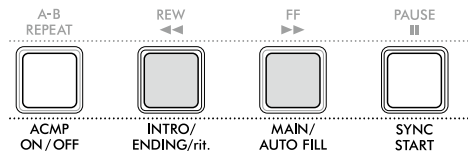

● INTRO

Wird für den Anfang des Songs verwendet. Nach dem Intro geht die Style-Wiedergabe zur Main-Section (Hauptteil) über. Die Länge des Intros (in Takten) ist je nach Style verschieden.

● MAIN

Wird zum Spielen der Haupt-Section des Songs verwendet. Die Wiedergabe des Hauptteils wiederholt sich so lange, bis eine Taste für eine andere Section gedrückt wird. Es stehen zwei Varianten (A und B) zur Verfügung.

● AUTO FILL

Dieser Füllteil wird automatisch hinzugefügt, bevor zur Main-Section A oder B gewechselt wird.

● ENDING

Wird für das Ende des Songs verwendet. Nach der Ending-Section wird die Style-Wiedergabe automatisch gestoppt. Die Länge des Schlussteils (in Takten) variiert je nach Style.

1 Drücken Sie [SONG]/[STYLE], so dass das **STYLE** Symbol erscheint.



2 Drücken Sie eine der SONG/STYLE-Kategorietasten, um den gewünschten Style auszuwählen (Seite 13).

Weitere Informationen zu Style-Nummern oder -Namen finden Sie in der Datenliste (Seite 2) auf der Website.

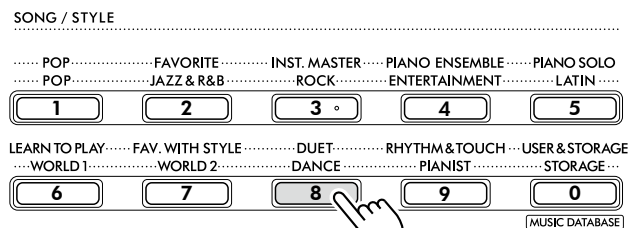

HINWEIS

- Zusätzlich zu den oben genannten Optionen stehen zwei weitere Optionen zum Auswählen des Styles zur Verfügung. Näheres siehe Seiten 13 und 14.

3 Drücken Sie [ACMP ON/OFF], um die Begleitautomatik einzuschalten.

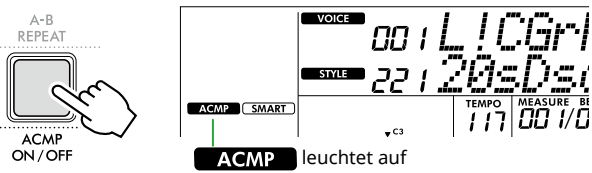

4 Drücken Sie [SYNC START], um Synchro Start einzuschalten.

Dies versetzt die Style-Wiedergabe in den Bereitschaftszustand, so dass Sie den Style einfach durch Spielen auf der Tastatur starten können.

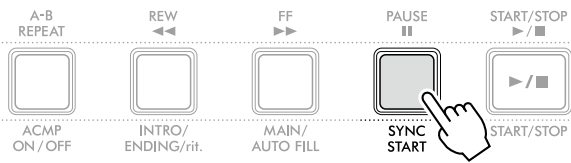

5 Drücken Sie [MAIN/AUTO FILL], um Main A oder Main B auszuwählen.



6 Drücken Sie [INTRO/ENDING/rit.].

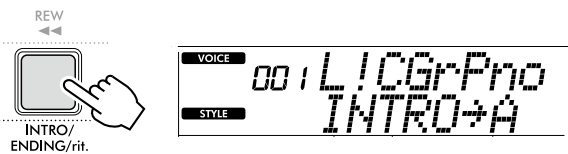

Nun können Sie die Style-Wiedergabe starten, zuerst die Intro-Section, dann die Main-Section.

7 Spielen Sie mit der linken Hand einen Akkord (Grundnote), um die Wiedergabe des Intros zu starten.

Informationen zur Akkord-Eingabe finden Sie unter [Seite 35](#).

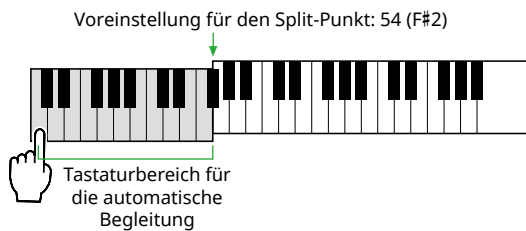

8 Sobald das Intro vorbei ist, spielen Sie auf der Tastatur nach den Noten des Songs.

Spielen Sie mit der linken Hand Akkorde, während Sie mit der rechten Hand Melodien spielen. Drücken Sie die [MAIN/AUTO FILL]-Taste, um ein Fill-In hinzuzufügen und zu einer anderen Main-Section zu wechseln (A oder B).

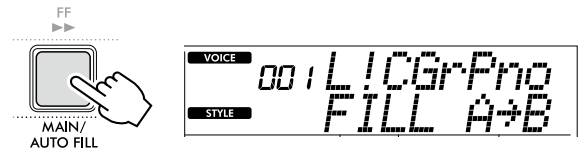

9 Drücken Sie [INTRO/ENDING/rit.].

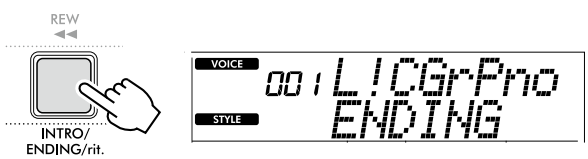

Die Section schaltet um auf die Ending-Section (Schluss). Wenn die Ending-Section beendet ist, stoppt die Style-Wiedergabe automatisch.

Sie können den Schlussteil allmählich langsamer werden lassen (Ritardando), indem Sie während der Wiedergabe der Ending-Section erneut die Taste [INTRO/ENDING/rit.] drücken.























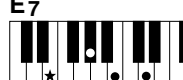











So spielen Sie Akkorde für die Style-Wiedergabe

Diese Tabelle veranschaulicht für Anwender, die nicht mit Akkordbezeichnungen vertraut sind, wie gebräuchliche Akkorde im Tastaturbereich für die Begleitautomatik gespielt werden.

Die Methode zum Spielen von Akkorden unterscheidet sich je nach ausgewähltem Fingering Type wie folgt.

- Wenn der Fingering Type „Multi“ ausgewählt ist, spielen Sie einfach die Tasten der Noten, aus denen der Akkord besteht (wie unten gezeigt).
- Wenn der Fingering Type „SmartChd“ gewählt ist, spielen Sie nur den Grundton (in der folgenden Tabelle mit „★“ markiert). Der tatsächlich erzeugte Akkord (z. B. Dur oder Moll) wird automatisch entsprechend der aktuellen Style-Tonart gewechselt, indem einfach nur der Grundton gedrückt wird.

★ Kennzeichnet den Grundton.

Dur	Moll	Dominant-Septakkord	Moll-Septakkord	Dur-Akkord mit großer Septime
C 	Cm 	C7 	Cm7 	CM7 
D 	Dm 	D7 	Dm7 	DM7 
E 	Em 	E7 	Em7 	EM7 
F 	Fm 	F7 	Fm7 	FM7 
G 	Gm 	G7 	Gm7 	GM7 
A 	Am 	A7 	Am7 	AM7 
B (H) 	Bm (h) 	B7 (H7) 	Bm7 (h7) 	BM7 (Hmaj7) 

- Zusätzlich zur „Grundstellung“ (mit dem Grundton als tiefster Note) können auch Umkehrungen verwendet werden – mit folgenden Ausnahmen: m7, m7♭5, m7(11), 6, m6, sus4, aug, dim7, 7♭5, 6(9), sus2
- Umkehrungen von 7sus4-Akkorden werden nicht erkannt, wenn Noten ausgelassen werden.
- Wenn Sie einen Akkord spielen, der von diesem Instrument nicht erkannt wird, erscheint keine Anzeige im Display. In einem solchen Fall wird nur ein bestimmter Part wie z. B. der Rhythmus-Part gespielt.

Wenn „Multi“ gewählt ist, können Dur-, Moll-, Sept- und Mollsept-Akkorde jedoch auch leicht gespielt werden, indem Sie nur ein bis drei Tasten drücken.

Einfache Akkorde für den Grundton „C“



So spielen Sie einen Dur-Akkord
Schlagen Sie den Grundton (★) des Akkords an.



So spielen Sie einen Moll-Akkord
Schlagen Sie den Grundton und die nächstgelegene schwarze Taste links davon an.





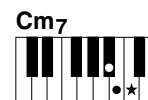









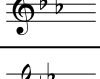

So spielen Sie einen Septakkord (7)
Schlagen Sie den Grundton und die nächstgelegene weiße Taste links davon an.



So spielen Sie einen Moll-Septakkord (m7)
Schlagen Sie den Grundton und jeweils die nächstgelegene schwarze und die nächstgelegene weiße Taste links davon an (also drei Tasten gleichzeitig).

Akkorde, die bei Auswahl von Smart Chord erzeugt werden

Wenn als Fingering Type „SmartChd“ ausgewählt ist, und Sie die Style-Tonart gemäß der Angabe in den Noten einstellen (Seite 31), spielen Sie im Tastaturbereich für die Begleitautomatik nur den Grundton. Dadurch werden die folgenden Akkorde erzeugt.

Key Signature (Tonart)	Style-Tonart (Display)	Grundton											
		C#/D ^b		D#/E ^b		F#/G ^b		G#/A ^b		A#/B ^b			
		C	D	E	F	G	A	B (H)					
	FL7 C ^b /A ^b min	Cdim	D ^b m	Ddim7	E ^b 1+5	E	Fdim	G ^b 7	G	A ^b m	A	B ^b m7 ^b 5	B
	FL6 G ^b /E ^b min	Cdim	D ^b 7	D	E ^b m	E	Fm7 ^b 5	G ^b	Gdim	A ^b m	Adim7	B ^b 1+5	B
	FL5 D ^b /B ^b min	Cm7 ^b 5	D ^b	Ddim	E ^b m	Edim7	F1+5	G ^b	Gdim	A ^b 7	A	B ^b m	B
	FL4 A ^b /F min	C1+5	D ^b	Ddim	E ^b 7	E	Fm	G ^b	Gm7 ^b 5	A ^b	Adim	B ^b m	Bdim7
	FL3 E ^b /C min	Cm	D ^b	Dm7 ^b 5	E ^b	Edim	Fm	F [#] dim7	G1+5	A ^b	Adim	B ^b 7	B
	FL2 B ^b /G min	Cm	C [#] dim7	D1+5	E ^b	Edim	F7	G ^b	Gm	A ^b	Am7 ^b 5	B ^b	Bdim
	FL1 F/D min	C7	D ^b	Dm	E ^b	Em7 ^b 5	F	F [#] dim	Gm	G [#] dim7	A1+5	B ^b	Bdim
	Keine Vorzeichen SP0 C/A min (Standard)	C	C [#] dim	Dm	D [#] dim7	E1+5	F	F [#] dim	G7	A ^b	Am	B ^b	Bm7 ^b 5
	SP1 G/E min	C	C [#] dim	D7	E ^b	Em	F	F [#] m7 ^b 5	G	G [#] dim	Am	A [#] dim7	B1+5
	SP2 D/B min	C	C [#] m7 ^b 5	D	D [#] dim	Em	Fdim7	F [#] 1+5	G	G [#] dim	A7	B ^b	Bm
	SP3 A/F [#] min	Cdim7	C [#] 1+5	D	D [#] dim	E7	F	F [#] m	G	G [#] m7 ^b 5	A	A [#] dim	Bm
	SP4 E/C [#] min	C	C [#] m	D	D [#] m7 ^b 5	E	Fdim	F [#] m	Gdim7	G [#] 1+5	A	A [#] dim	B7
	SP5 B/G [#] min	Cdim	C [#] m	Ddim7	D [#] 1+5	E	Fdim	F [#] 7	G	G [#] m	A	A [#] m7 ^b 5	B
	SP6 F [#] /D [#] min	Cdim	C [#] 7	D	D [#] m	E	Fm7 ^b 5	F [#]	Gdim	G [#] m	Adim7	A [#] 1+5	B
	SP7 C [#] /A [#] min	Cm7 ^b 5	C [#]	Ddim	D [#] m	Edim7	F1+5	F [#]	Gdim	G [#] 7	A	A [#] m	B

HINWEIS

- Die Akkordanzeige „1+5“ im Display des Instruments ist dieselbe wie bei einem Dur-Akkord.
- Die obigen Akkordnamen sind identisch mit denen, die im Display des Instruments angezeigt werden. Die Darstellung der Noten kann sich von der im Handel erhältlichen Notenliteratur unterscheiden.

Verwenden der Musikdatenbank

Wenn Sie Schwierigkeiten haben, den gewünschten Style und die gewünschte Voice zu finden, verwenden Sie diese Funktion. Sie brauchen nur das gewünschte Musikgenre aus der Musikdatenbank auszuwählen, und die idealen Einstellungen werden aufgerufen.

1 Drücken Sie, während Sie [SHIFT] gedrückt halten, [STORAGE].

Der Name der Musikdatenbank erscheint im Display, und sowohl die automatische Begleitung als auch die Synchronstart-Funktion werden automatisch eingeschaltet.

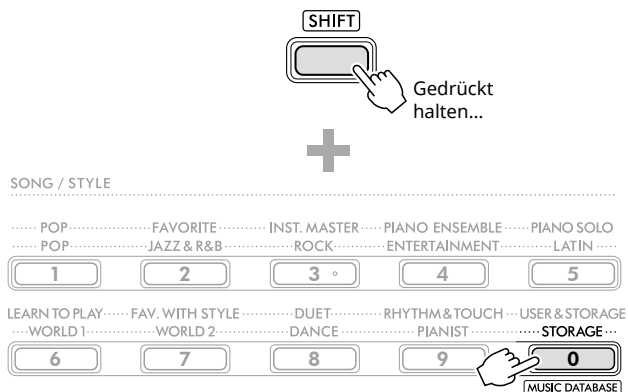

NUM LOCK Während dieses Symbol im Display angezeigt wird, können Sie die SONG/STYLE-Kategorietasten als Zifferntasten verwenden.



2 Wählen Sie mit den Tasten [+ / YES] / [- / NO] SONG oder den Kategorietasten STYLE (als Zifferntasten) die gewünschte Musikdatenbank aus.

Voice und Style werden automatisch eingestellt. Informationen über die verfügbaren Musikdatenbanken finden Sie in der Data List (Seite 2) auf der Website.

3 Spielen Sie eine Taste im Tastaturbereich für die automatische Begleitung, um die Wiedergabe zu starten.

4 Drücken Sie [START/STOP], um die Wiedergabe zu stoppen.

Speichern einer Style-Datei

Style-Daten, die auf einem anderen Instrument oder einem Computer erzeugt wurden, können auf die Style-Nummern 261–270 gespeichert (oder von dort geladen) werden und lassen sich genau wie die internen Preset-Styles spielen. Näheres siehe „Prüfen der in das Instrument kopierten Dateien“ (Seite 58).

Wiedergeben von Songs

Sie können sich die internen Songs einfach anhören oder sie im Rahmen beliebiger Funktionen verwenden, z. B. der Lesson-Funktionen. Wenn Sie zu einem Preset-Song spielen, verwenden Sie die Funktionen Touch Response (Anschlagdynamik) ([Seite 60](#)) und Song Volume (Lautstärke) ([Seite 62](#)), um die Lautstärke Ihrem Spiel anzupassen.

● Song-Kategorie

Die Songs sind in die unten aufgeführten Kategorien eingeteilt.

Song-Nummer	Song-Kategorie	Beschreibung
001	DEMO	Demonstriert verschiedene Sounds, die das Instrument erzeugen kann.
002-013	POP	Diese Kategorie enthält eine Sammlung von Pop-Hits. Viel Spaß beim Spielen Ihres Lieblingssongs.
014-050	FAVORITE	Zusammenstellung verschiedener Folk-Songs aus der ganzen Welt, die über Generationen hinweg überliefert wurden, sowie berühmter klassischer Stücke.
051-059	INSTRUMENT MASTER	Songs, die andere Instrumente als Klavier/Flügel beinhalten.
060-075	PIANO ENSEMBLE	Wunderbare Klavierstücke nicht nur für Solospiel, sondern auch für Ensemblespiel.
076-093	PIANO SOLO	Bekannte Klavierstücke.
094-109	LEARN TO PLAY	Songs, die von der Lektion Keys To Success verwendet werden (Seite 44). Jeder Song besteht aus einer Basic-Version und einer Advanced-Version.
110-129	FAVORITE WITH STYLE	Songs, mit denen Sie mit Style-Begleitung spielen können (Seite 32).
130-142	DUET	Songs, die zwei Personen gemeinsam spielen können. Diese wurden so arrangiert, dass sie auch von einer Person gespielt werden können.
143-152	RHYTHM & TOUCH TUTOR	Songs zum Üben des Timings und der Anschlagstärke (Touch) beim Spiel jeder Note auf der Tastatur.
153-	USER & STORAGE	Fünf User-Songs (153-157), in die Ihr Tastaturspiel aufgenommen wurde, und Songs (158 oder höher), die von einem Computer kopiert wurden. Wie viele Songs kopiert werden können, richtet sich nach der Menge des freien Speicherplatzes auf dem Instrument. Für Anweisungen zum Kopieren beachten Sie bitte Seite 56 .

Auswählen und Wiedergeben eines Songs

- 1 Drücken Sie [SONG]/[STYLE] um das Symbol **SONG** und den Song-Modus aufzurufen.



- 2 Drücken Sie eine der SONG/STYLE-Kategorietasten, um den gewünschten Song auszuwählen (Seite 13).

Weitere Informationen zu Song-Nummern oder -Namen finden Sie in der Datenliste (Seite 2) auf der Website.

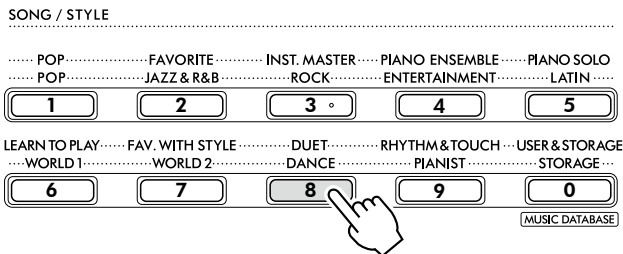

HINWEIS

- Zusätzlich zu den oben genannten Vorgängen stehen zwei weitere Vorgänge zum Auswählen des Songs zur Verfügung. Näheres siehe Seiten 13 und 14.

- 3 Drücken Sie [START/STOP], um die Song-Wiedergabe zu starten.

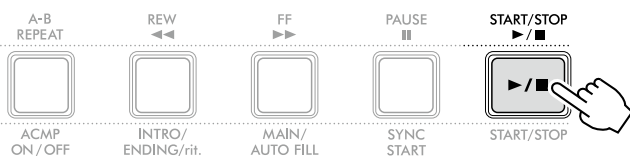

- 4 Um die Wiedergabe anzuhalten, drücken Sie [START/STOP] erneut.

Ändern des Tempos

Siehe hierzu „Ändern des Tempos“ auf Seite 15.

Einstellen der Song-Lautstärke

Diese kann mit Funktion Nummer 021 (Seite 62) eingestellt werden. Mit diesem Vorgang können Sie die Lautstärken von Song-Wiedergabe und Tastaturspiel angleichen/einstellen.

Wiedergabe mehrerer Songs

Halten Sie die Taste [SHIFT] gedrückt, und drücken Sie die Taste [PORTABLE GRAND], um die Wiedergabe der Songs der Reihe nach zu starten. Standardmäßig werden zwar nur 13 Songs (Song Nr. 001-013) nacheinander abgespielt, aber dieser Bereich kann geändert werden.

- 1 Drücken Sie [FUNCTION], um die Funktionseinstellungen (Seite 60) aufzurufen.

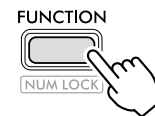

- 2 Drücken Sie [+]/[-] bis „DemoGrp“ (Funktion 063; Seite 65) in der oberen Display-Zeile.

Die aktuelle Demo-Gruppe wird in der unteren Zeile des Displays angezeigt.

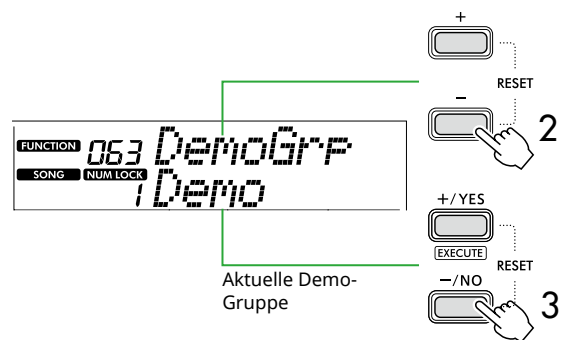

- 3 Wählen Sie mit [+]/[YES]/[-]/[NO] die gewünschte Demo-Gruppe aus der folgenden Liste aus.

1	Demo	Preset-Songs (001-013)
2	Preset	Alle vorinstallierten Songs (Presets 001-142)
3	User	Alle User Songs (153-157)
4	Storage	Alle von einem Computer kopierten Songs (158 und höher)

HINWEIS

- Wenn „User“ oder „Storage“ ausgewählt ist, obwohl diese Bereiche keine Daten enthalten, werden stattdessen Demo-Songs abgespielt.

- 4 Drücken Sie [PORTABLE GRAND] bei gehaltener [SHIFT]-Taste.

In der ausgewählten Gruppe enthaltene Songs werden der Reihe nach abgespielt.

Um die Wiedergabe anzuhalten, drücken Sie erneut auf [SHIFT] oder [START/STOP].

Wiedergabe zufälliger Songs

Wenn für die Demo-Gruppe (siehe oben) eine andere Einstellung als „Demo“ festgelegt wurde, kann die Wiedergabereihenfolge zwischen numerischer und zufälliger Reihenfolge umgeschaltet werden. Drücken Sie hierzu mehrmals [FUNCTION], bis „PlayMode“ (Funktion 064; Seite 65) erscheint, und wählen Sie dann „Normal“ oder „Random“ aus.

Auswahl des Level (Schwierigkeitsgrad) des Parts für die linke Hand

Bei einigen der voreingestellten Songs können Sie zwischen zwei verschiedenen Schwierigkeitsgraden (Level) für die linke Hand wählen. Weitere Informationen über die entsprechenden Songs finden Sie in der Song-Liste in der Datenliste (Seite 2).

Wenn ein entsprechender Song ausgewählt wird, d. h. „LEVEL 1“ oder „LEVEL 2“ werden im Display angezeigt, ändern Sie den Schwierigkeitsgrad wie gewünscht, indem Sie die Taste [L/2] drücken, während Sie [SHIFT] halten, bevor Sie die Wiedergabe starten.

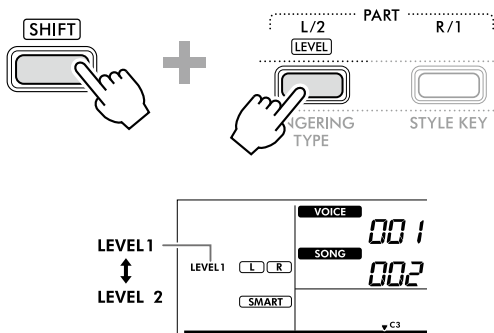

HINWEIS

- Der ausgewählte Schwierigkeitsgrad bleibt auch dann erhalten, wenn ein anderer Song ausgewählt wird.

Fast Forward, Fast Reverse und Pause für Songs

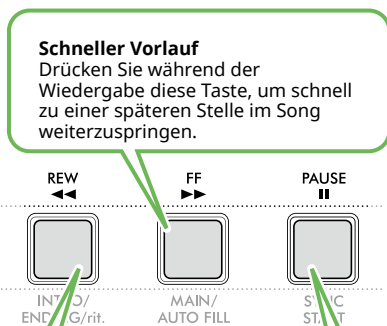

Schneller Vorlauf
Drücken Sie während der Wiedergabe diese Taste, um schnell zu einer späteren Stelle im Song weiterzuspringen.

Schneller Rücklauf
Drücken Sie während der Wiedergabe diese Taste, um schnell zu einer früheren Stelle im Song zurückzukehren.

Pause
Drücken Sie diese Taste während der Wiedergabe, um sie zu pausieren, drücken Sie erneut zum Fortsetzen.

HINWEIS

- Wenn die Funktion A-B Repeat (Seite 41) eingeschaltet ist, funktionieren [REW] und [FF] nur zwischen A und B.
- [REW], [FF] und [PAUSE] können nicht während der kontinuierlichen Wiedergabe innerhalb der Demo-Gruppe (Seite 39) verwendet werden.

Ändern der Melodie-Voice des Songs

Sie können die Melodie-Voice eines Songs auf jede andere gewünschte Voice umschalten.

- 1 Wählen Sie einen Song aus.
- 2 Wählen Sie die gewünschte Voice aus (Seite 18).
- 3 Drücken Sie [FUNCTION], um die Funktionseinstellungen (Seite 60) aufzurufen.

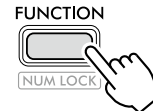

- 4 Drücken Sie [+] / [-], bis in der oberen Reihe des Displays „MelodyVc“ (Funktion 022; Seite 62) erscheint.

„YES?“ erscheint im Display.



- 5 Drücken Sie [+ / YES].

Die Meldung „SONG MELODY VOICE“ wird gescrollt und angezeigt, und die Melodie-Voice des Songs wechselt zu der in Schritt 2 ausgewählten Voice. Nach dem Voice-Wechsel kehrt das Display zur Funktionsanzeige zurück.

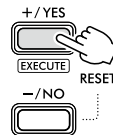

- 6 Drücken Sie [SHIFT], um das Function-Display zu verlassen.

- 7 Drücken Sie [START/STOP], um sich den Song mit der geänderten Voice anzuhören.

HINWEIS

- Durch Auswählen eines anderen Songs wird die Einstellung der Melodie-Voice zurückgesetzt.
- Die Melodie-Voice eines User-Songs sowie von Songs der Kategorie „RHYTHM & TOUCH TUTOR“ kann nicht geändert werden.

A-B Repeat-Wiedergabe

Sie können einen bestimmten Bereich eines Songs wiederholt abspielen lassen, indem Sie in Schritten von je einem Takt den Punkt A (Startpunkt) und den Punkt B (Endpunkt) angeben.

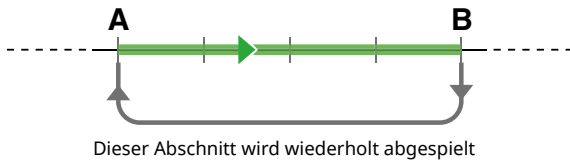

- 1 Starten Sie die Song-Wiedergabe (Seite 39).
- 2 Sobald die Wiedergabe am gewünschten Startpunkt angelangt ist, drücken Sie die Taste [A-B REPEAT] (A-B-Wiederholung), um Punkt A einzustellen.
- 3 Sobald die Wiedergabe am gewünschten Endpunkt angelangt ist, drücken Sie die Taste [A-B REPEAT] erneut, um Punkt B einzustellen.

Der auf diese Weise angegebene Song-Bereich zwischen A und B wird nun wiederholt abgespielt.

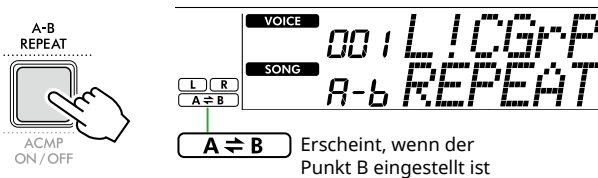

HINWEIS

- Auch dann, wenn der Song angehalten wurde, kann A-B Repeat durch Angabe von A und B mittels [REW] und [FF] eingestellt werden.
- Wenn Sie möchten, dass sich der Startpunkt „A“ an den Anfang des Songs setzt, drücken Sie die Taste [A-B REPEAT], bevor Sie die Wiedergabe starten.

- 4 Drücken Sie zum Abbrechen der wiederholten Wiedergabe die Taste [A-B REPEAT].

HINWEIS

- Die wiederholte Wiedergabe kann auch durch Auswählen eines anderen Songs abgebrochen werden.

- 5 Drücken Sie zum Stoppen der Wiedergabe die Taste [START/STOP].

Ein- und Ausschalten der einzelnen Teile des Songs

Song-Daten bestehen aus zwei Parts, die sich durch Drücken der entsprechenden Taste nur während der Wiedergabe einzeln ein- und ausschalten lassen.

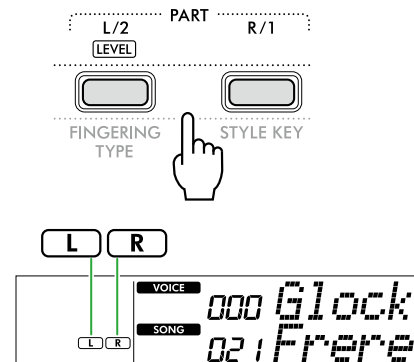

- Wenn ein User-Song (Song-Nummern 153–157; Seite 49) ausgewählt ist
Die Anzeigen „L“ oder „R“ erscheinen, wenn der entsprechende Part Daten enthält, und nicht, wenn der entsprechende Part stummgeschaltet ist oder keine Daten enthält.
- Wenn andere als User-Songs ausgewählt sind
Die Anzeigen „L“ oder „R“ erscheinen unabhängig davon, ob der entsprechende Part Daten enthält oder nicht.

Durch Ein- bzw. Ausschalten von L und R für die linke oder die rechte Hand während der Wiedergabe können Sie sich den (eingeschalteten) Part anhören oder den anderen (ausgeschalteten) Part auf der Tastatur üben.

HINWEIS

- Durch Auswahl eines anderen Songs wird der Ein/Aus-Status der Parts aufgehoben.

Kopieren von Songs von einem Computer auf dieses Instrument

Wenn Sie die Buchse [USB TO HOST] dieses Instruments über ein USB-Kabel mit einem Computer verbinden, können Sie Song-Dateien vom Computer laden. Näheres erfahren Sie unter „Kopieren der gewünschten Dateien vom/zum Computer“ auf Seite 56.

Üben des Timings und der Dynamik beim Spielen auf der Tastatur (Rhythm & Touch Tutor)

Diese Funktion ist verfügbar, wenn Songs 143-152 der Kategorie „RHYTHM & TOUCH TUTOR“ abgespielt werden.

- 1 Drücken Sie [SONG]/[STYLE], so dass das **SONG**-Symbol angezeigt wird.



- 2 Drücken Sie die Taste [RHYTHM&TOUCH] der SONG-Kategorietasten.

Stellen Sie sicher, dass bei Touch Response ein anderer Wert als „Off“ eingestellt ist.

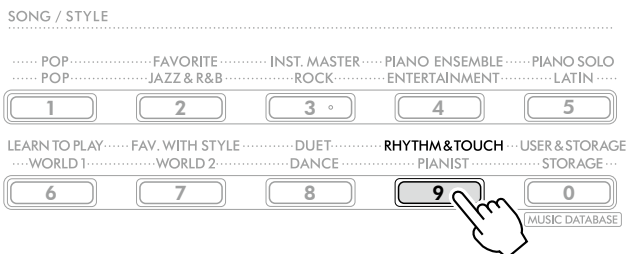

- 3 Drücken Sie [START/STOP], um die Song-Wiedergabe zu starten.

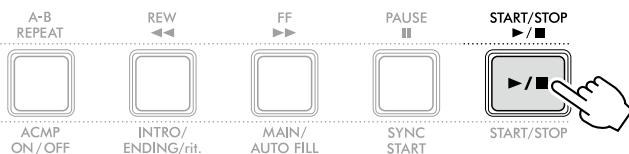

- 4 Spielen Sie gemäß der Bewegung der Marke beliebige Noten auf der Tastatur.

Solange Ihr Timing und Ihre Anschlagstärke stimmen, können Sie beliebige Tasten anschlagen.

Die Marke bewegt sich nach rechts.

Es gibt drei Marken unterschiedlicher Größe, je nach Anschlagstärke.

Spielen Sie mit einer zur Größe der angezeigten Marke passenden Stärke auf der Tastatur.

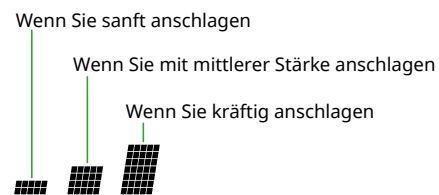

Diese Anzeige stellt Ihre Anschlagstärke dar.

Beginnen Sie, auf der Tastatur zu spielen, wenn die Markierung auf diese Stelle trifft, und achten Sie dabei auch auf Ihre Anschlagstärke.

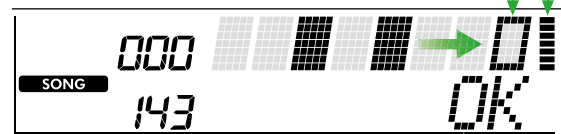

Wenn nur das Timing richtig ist, erscheint „OK“; Wenn sowohl Timing als auch Anschlagstärke richtig sind, wird „Good!“ angezeigt (Gut!).

Drücken Sie zum Stoppen der Song-Wiedergabe die Taste [START/STOP].

- 5 Wenn der Song endet, erscheinen im Display die Ergebnisse der Übung als Punktzahl und als Meldung.

Excellent Play!
Good Timing!
TryAgain

Verwenden der Song-Lesson-Funktion

Verwenden Sie diese praktischen Funktionen, um die Preset-Songs zu üben und Ihre Spielfertigkeiten zu verbessern. Die Lernfunktionen sind für optimales, angenehmes Lernen konzipiert. Wählen Sie deshalb die jeweils am besten für Sie geeignete Funktion aus und entwickeln Sie Ihr Tastaturspiel Schritt für Schritt weiter. Sie können die Noten im Song-Buch (kostenlos herunterladbares Notenheft) mitlesen. Informationen zum Erwerb des Song Book finden Sie auf [Seite 2](#).

Keys To Success

(Seite 44)

Sie können nur die Schlüsselphrasen des Songs auswählen – diejenigen, die Ihnen am besten gefallen oder an denen Sie arbeiten müssen – und sie jeweils einzeln üben. Diese Lektion ist ideal für Spielanfänger.

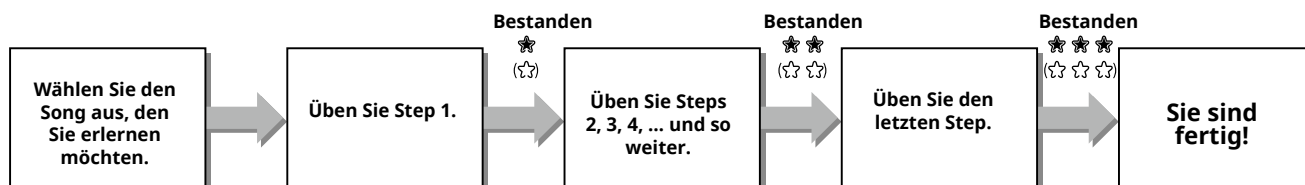

Jeder Song besteht aus mehreren Steps (Schritten). Jedes Mal, wenn Sie den aktuellen Step ganz durchspielen, wird Ihr Spiel bewertet. Ein Wert von „60“ oder mehr zeigt an, dass Sie diesen Step bestanden haben und den nächsten Step versuchen sollten. Er beginnt automatisch.

Der Bestanden-Status ☆ (bzw. ☆ ☆, falls „Level 1“ als Schwierigkeitsgrad für die linke Hand gewählt ist) wird gespeichert, Sie können jedoch auch dann mit dem nächsten Step fortfahren, wenn Sie diesen Step noch nicht bestanden haben, oder Sie können den Step später erneut durchführen.

3-Step Lesson (Listen, Timing und Waiting)

(Seite 47)

Sie können die Preset-Songs in drei Steps üben, die rechte oder linke Hand einzeln oder beide Hände zusammen. Dies ist ideal, wenn Sie mit dem ausgewählten Part den gesamten Song üben möchten.

- Lesson 1 (Listen) (Zuhören)..... Hören Sie sich die Wiedergabe des Parts an, den Sie spielen möchten. Prägen Sie ihn sich möglichst gut ein.
- Lesson 2 (Timing) Lernen Sie, die Noten im richtigen Zeitgefühl zu spielen. Auch wenn Sie falsche Tasten anschlagen, erklingen die richtigen Noten.
- Lesson 3 (Waiting) (Warten) Lernen Sie, die richtigen Noten zu spielen. Der Song pausiert, bis Sie die richtige Note spielen.

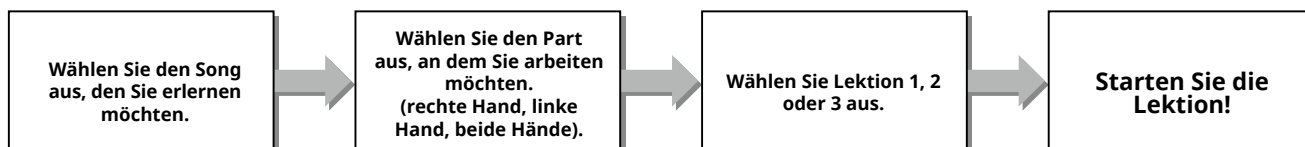

Die 3-Step Lesson kann zusammen mit Keys to Success ([Seite 44](#)) verwendet werden.

Wenn Sie es schwierig finden, die spezifische Phrase in der Keys To Success-Lektion zu spielen, verwenden Sie die 3-Step Lesson, um sich die Phrase anzuhören, das richtige Timing zu üben oder die Wiedergabe so lange warten zu lassen, bis Sie die richtigen Noten spielen.

Der Bestanden-Status wird nicht angezeigt, wenn die 3-Step Lesson zusammen mit Keys to Success verwendet wird.

Keys To Success

Mit dieser Lektion können Sie einzelne Phrasen des Songs (mit jedem Step) üben, um den gesamten Song effektiv zu meistern.

1 Laden Sie das Song Book von der Yamaha-Website herunter (Seite 2).

Die Anzahl der Steps und (vorprogrammierten) Lesson Parts ist je nach Song unterschiedlich. Näheres hierzu erfahren Sie im Song-Buch.

HINWEIS

- Alle Preset-Songs 002 bis 142 können in diesem Modus verwendet werden, besonders die Songs der Kategorie „LEARN TO PLAY“.

2 Drücken Sie [SONG]/[STYLE], so dass das SONG-Symbol angezeigt wird.



3 Drücken Sie eine der SONG-Kategorietasten, um den gewünschten Song auszuwählen.

Wählen Sie hier den Song „Für Elise (Basic)“ (Song Nr. 094) aus der Kategorie „LEARN TO PLAY“ aus, und öffnen Sie dann die entsprechende Seite im Song Book.

SONG / STYLE

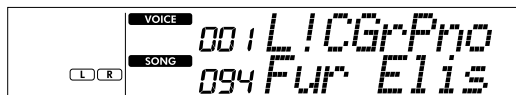
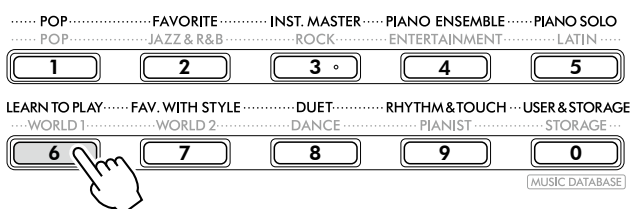

4 Drücken Sie [KEYS TO SUCCESS], um diese Lektion zu beginnen.

Das Tastatursymbol „Step01“ und der Lesson-Part („R“, „L“ oder „LR“) erscheinen im Display. Wenn Sie bereits mehrere Steps durchlaufen haben, erscheint die Nummer des nächsten Steps im Display.

Anstelle des Steps, der im Display angezeigt wird, können Sie auch einen anderen Step auswählen und üben. Näheres zur Auswahl erfahren Sie unter „Einen bestimmten Step auswählen und üben“ (Seite 45).

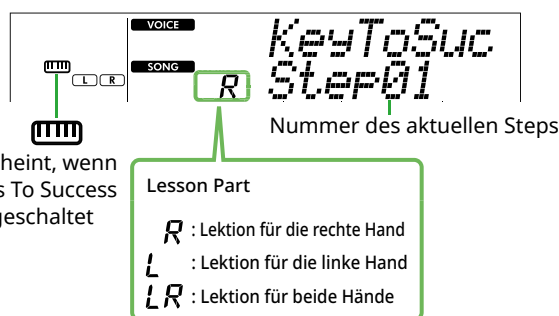

5 Drücken Sie [START/STOP], um die Lektion zu starten.

Nach dem Einzählen (Metronomklang) beginnt die Wiedergabe des aktuellen Steps.

Spielen Sie auf der Tastatur, während Sie die Notendarstellung im Song-Buch und die Noten im Display verfolgen.

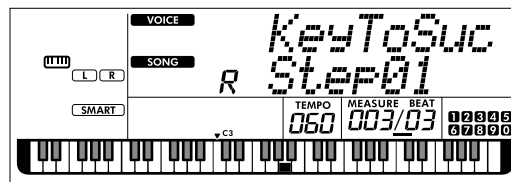
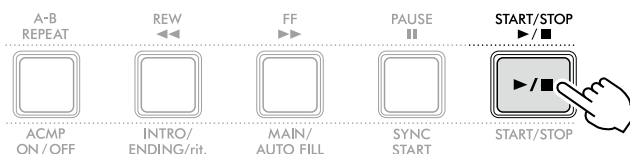

HINWEIS

- Damit Ihnen das Üben möglichst viel Spaß macht, ist jeder Song mit einem eigenen Arrangement versehen. Deshalb kann das Wiedergabetempo langsamer sein als in der Originalversion.

6 Sehen Sie sich die Beurteilung des aktuellen Steps an.

Wenn der aktuelle Step sein Ende erreicht, wird Ihr Spiel bewertet und Ihre Punktzahl (von 0 bis 100) im Display angezeigt.

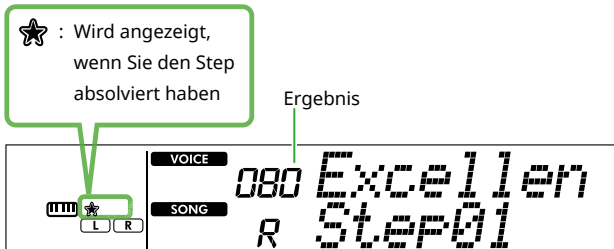

Ein Wert zwischen „60“ und „100“ zeigt an, dass Sie diesen Step bestanden haben und den nächsten Step versuchen sollten. Er beginnt automatisch. Ein Wert zwischen „0“ und „59“ zeigt an, dass Sie diesen Step nicht bestanden haben und denselben Step noch einmal versuchen sollten. Er beginnt automatisch.

HINWEIS

- Wenn der Übungs-Part für beide Hände eingestellt ist, können Sie den Step auch dann nicht bestehen, wenn Sie nur eine Hand gut spielen. Im Display erscheint nur eine Meldung wie „Left Part is correct!“.

7 Führen Sie Schritte 02, 03, 04 und so weiter durch.

Jeder Song hat einen letzten Step, bei dem Sie den gesamten Song spielen. Wenn Sie alle Steps bestanden haben, wird der Keys To Success-Modus automatisch ausgeschaltet und die Wiedergabe endet.

Einen bestimmten Step auswählen und üben

Wenn Sie einen Step üben möchten, den Sie nicht bestanden haben oder einen Step wiederholen möchten, in dem Sie nicht so gut waren, drücken Sie [+YES]/[-NO], um den gewünschten Step auszuwählen.

Drücken Sie zum Abbrechen dieser Lektion die Taste [START/STOP].

8 Um diese Lektion zu beenden, drücken Sie erneut [KEYS TO SUCCESS].

Überprüfen Ihres Bestanden-Status

★ oder ☆ im Display zeigen an, ob der aktuelle Step oder Song bestanden wurde oder nicht.

● Wenn Step ausgewählt ist

Wenn ein Song ausgewählt ist, der zwei Schwierigkeitsgrade enthält, bedeutet ☆, dass der aktuelle Step von Level 1 bestanden wurde, und ★ bedeutet, dass der aktuelle Step mit Level 2 bestanden wurde.

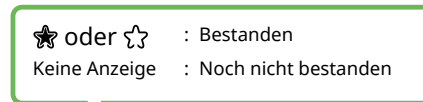

● Wenn Song ausgewählt ist

Die Anzahl der Sterne zeigt den Bestanden-Status.

• Beispielanzeigen für Bestanden-Status „Level 2“

- Keine Anzeige : Es wurden keine Steps bestanden.
- ★ : Zusätzlich zum letzten Step wurden einer oder mehrere Steps noch nicht bestanden.
- ★ ☆ : Nur der letzte Step wurde bestanden.
- ★ ★ : Alle Steps bis auf den letzten wurden bestanden.
- ★ ★ ★ : Alle Steps wurden bestanden.



• Beispielanzeigen eines Songs, der zwei Schwierigkeitsgrade enthält

Wenn ein Level bestanden wurde, erscheint ☆ im Display. Wenn nur Level 2 passiert wurde, wird Level 1 als bestanden gewertet und im Display erscheint nur ★.

★ ☆	: Bei Level 1 wurden alle Steps bis auf den letzten bestanden. Bei Level 2 wurden zusätzlich zum letzten Step einer oder mehrere Steps bis auf den letzten bestanden.
★ ☆ ☆	: Bei Level 1 wurden alle Steps bestanden. Bei Level 2 wurden zusätzlich zum letzten Step einer oder mehrere Steps bis auf den letzten bestanden.
★ ☆ ★	: Bei Level 1 wurden alle Steps bestanden. Bei Level 2 wurde nur der letzte Step bestanden.
★ ★ ☆	: Bei Level 1 wurden alle Steps bestanden. Bei Level 2 wurden alle Steps bis auf den letzten bestanden.
★ ☆	: Bei Level 1 wurde nur der letzte Step bestanden. Bei Level 2 wurde einer der Steps außer dem letzten bestanden.

Löschen des Bestanden-Status

Alle mit dem Ergebnis „Bestanden“ markierten Einträge können gelöscht werden.

● So löschen Sie die Bestanden-Statuseinträge aller Steps:

1 Wählen Sie, während Keys To Success ausgeschaltet ist, den Song aus, dessen Bestanden-Ergebnisse Sie löschen möchten.

2 Drücken Sie, während Sie [SHIFT] gedrückt halten, die Taste [KEYS TO SUCCESS].

Es erscheint eine Bestätigungsmeldung.

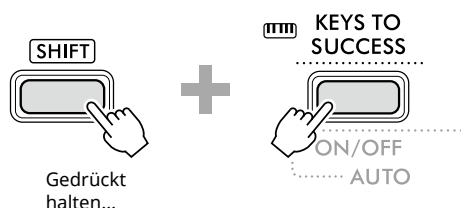

3 Drücken Sie [+ / YES].

“Cleared” erscheint im Display und zeigt an, dass das Löschen abgeschlossen ist.

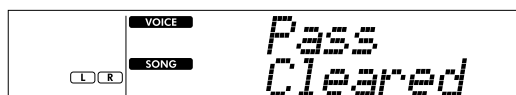
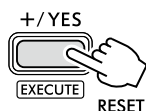

● Um den Bestanden-Statuseintrag für einen bestimmten Step zu löschen:

1 Wählen Sie, während Keys To Success ausgeschaltet ist, den Song aus, dessen Bestanden-Ergebnisse Sie löschen möchten.

2 Drücken Sie [KEYS TO SUCCESS], um den Modus zu aktivieren.

3 Wählen Sie mit [+ / YES] / [- / NO] den Step aus, für den Sie die bestanden Ergebnisse löschen möchten.

4 Drücken Sie, während Sie [SHIFT] gedrückt halten, [KEYS TO SUCCESS].

Es erscheint eine Bestätigungsmeldung.

5 Drücken Sie [+ / YES].

“Cleared” erscheint im Display und zeigt an, dass das Löschen abgeschlossen ist.

3-Step Lesson (Listen, Timing und Waiting)

● Lektion 1 – Listen (Zuhören)

Bei dieser Lektion brauchen Sie nicht auf der Tastatur zu spielen. Es erklingen die Melodie und die Akkorde des ausgewählten Parts. Hören Sie genau zu, und versuchen Sie, sich die Passage einzuprägen.

● Lektion 2 – Timing (Zeitpunkt)

Bei dieser Lektion konzentrieren Sie sich nur darauf, die Noten im richtigen Timing (jeweils zur richtigen Zeit) zu spielen. Auch wenn Sie die falschen Tasten anschlagen, erklingen die richtigen Noten, wie sie im Display angezeigt werden.

● Lektion 3 – Waiting (Warten)

Bei dieser Lektion müssen Sie versuchen, die Tasten der richtigen Noten zu spielen, wie sie im Display angezeigt werden. Der Song pausiert, bis Sie die richtige Note spielen, und das Wiedergabetempo ändert sich entsprechend Ihrem Spieltempo.

HINWEIS

- Wenn Sie möchten, dass während Lesson 3: Waiting ein stetiges Wiedergabetempo beibehalten wird, schalten Sie in Funktion Nummer 039 (Seite 63) den Your-Tempo-Parameter aus.

1 Drücken Sie [SONG]/[STYLE], so dass das **SONG** Symbol erscheint.



2 Drücken Sie eine der SONG-Kategorietasten, um den gewünschten Song (Seite 13) auszuwählen.

HINWEIS

- Die dreistufigen Lektionen können auch auf Songs angewendet werden, die von einem Computer übertragen wurden (Seite 56), jedoch nicht auf User- (Seite 49) oder den Demo-Song (Seite 38).

3 Drücken Sie eine oder beide Tasten [R/1] und [L/2], um den oder die zu übenden Parts zu wählen.

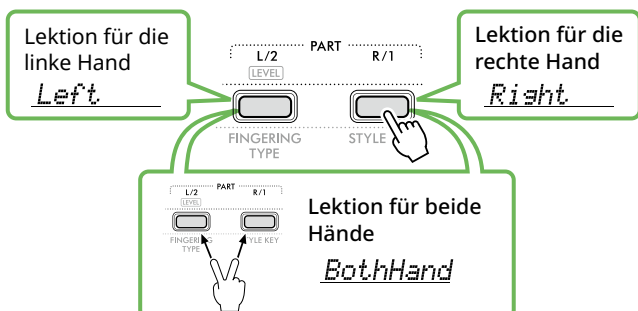

HINWEIS

- Wenn durch Drücken von [L/2] „No LPart“ erscheint, enthält der aktuelle Song keinen Part für die linke Hand.

4 Drücken Sie [3-STEP LESSON], um die Wiedergabe der Song Lesson zu starten.

Durch mehrmaliges Drücken dieser Taste ändern Sie die Lesson-Nummer von 1: LISTEN, 2:TIMING, 3:WAITING, off und wieder zurück. Drücken Sie diese Taste, bis die gewünschte Nummer im Display erscheint.

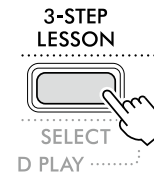

HINWEIS

- Während der Lesson-Wiedergabe können Sie die Nummer der Lesson umschalten, indem Sie diese Taste drücken, und mit der [START/STOP]-Taste können Sie die Lesson jederzeit beenden.
- Während der Lesson-Wiedergabe ändert sich die Main Voice automatisch auf „000“ (One Touch Setting; Seite 18), und Dual Voice und Split Voice können nicht verwendet werden.
- Wenn die Song-Melodie-Voice geändert wird (Seite 40), kann die Notenanzeige im Display je nach ausgewählter Voice um eine Oktave verschoben werden.

5 Wenn die Lesson bis zum Ende abgespielt wurde, lesen Sie die qualitative Beurteilung Ihres Spiels im Display ab.

„2 Timing“ und „3 Waiting“ bewerten Ihr Spiel in vier Stufen.

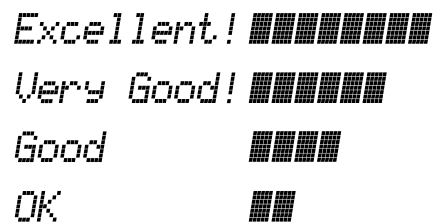

Nachdem die Bewertung erschienen ist, beginnt die Lektion erneut von Anfang an.

6 Um die Lektion zu beenden, drücken Sie [START/STOP].

Ausschalten der Guide-Note

Wenn die „Guide“-Funktion eingeschaltet ist, können Sie die Guide-Note hören, während Sie mit Lektion 3 (Waiting) üben, was ideal ist, falls Sie nicht sicher sind, welche Tasten Sie als Nächstes spielen sollten. Die Guide-Note erklingt mit leichter Verzögerung, um die richtige Note anzugeben, wenn Sie nicht im richtigen Moment die richtige Note spielen. Wenn Sie im richtigen Moment die richtige Note spielen, erklingt die Guide-Note nicht und die Wiedergabe wird fortgesetzt. Wenn Sie die Guide-Note nicht hören möchten, schalten Sie sie mit den folgenden Schritten aus.

- 1 Drücken Sie [FUNCTION], um die Funktionseinstellungen (Seite 60) aufzurufen.
- 2 Drücken Sie [+]/[-], bis in der oberen Reihe des Displays „Guide“ (Funktion 040; Seite 64) erscheint.
Die untere Zeile des Displays zeigt die aktuelle Guide-Einstellung an.

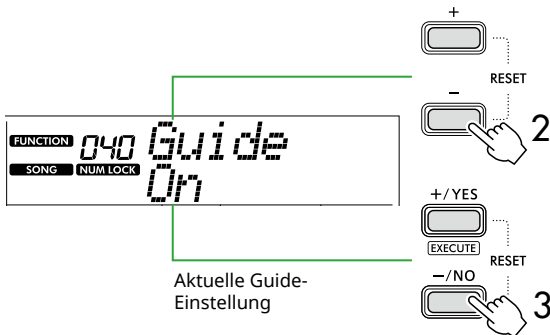

- 3 Drücken Sie [-/NO], um „Off“ auszuwählen.
Der Standardwert dieser Funktion ist „On“ (Ein; die Guide-Note erklingt nicht).

HINWEIS

- Dieser Vorgang ist im Lesson-Modus nicht verfügbar.
- Bei diesem Vorgang wird die Leuchttastenfunktion deaktiviert.

Die Guide-Noten-Funktion steht für alle Preset-Songs zur Verfügung, mit Ausnahme der Kategorien „FAVORITE WITH STYLE“ (Part der linken Hand) und der Nr. 59.

Keys To Success mit 3-Step Lesson

Beide Lektionen können miteinander kombiniert werden.

- 1 Aktivieren Sie die Keys To Success-Lektion.
Siehe Schritt 2–4 auf Seite 44.
- 2 Wählen Sie über [+ / YES] / [- / NO] den gewünschten Step aus, und drücken Sie dann mehrmals [3-STEP LESSON], um die gewünschte Lektion auszuwählen.
Die Wiedergabe der ausgewählten Lektion erfolgt im Keys To Success-Modus. Üben Sie die Phrase des aktuellen Steps über die ausgewählte Lesson. Als Beurteilung für jeden Step erscheint lediglich „Timing is correct!“ (Das Timing ist richtig!) oder „Your playing is correct!“ (Ihr Spiel ist richtig!), und der Bestanden-Status ist nicht verfügbar.
- 3 Um wieder zum ausschließlichen Keys-to-Success-Modus zurückzukehren, drücken Sie mehrmals [3-STEP LESSON], bis „StepXX“ (XX: Nummer) im Display erscheint.
- 4 Um den Lesson-Modus zu verlassen, drücken Sie die Taste [KEYS TO SUCCESS].

Aufnehmen Ihres Spiels

Sie können bis zu fünf Ihrer Spielvorgänge als User Songs aufnehmen (User 1–5: Song-Nummern 153–157). Die aufgezeichneten User-Songs können mit dem Instrument wiedergegeben werden. Aufgenommene User-Songs können genau wie die voreingestellten Songs abgespielt werden.

Aufnehmen eines neuen User-Songs

Dieser Abschnitt beschreibt, wie Sie Ihr Spiel in einem neuen User-Song aufnehmen können, der auf diesem Instrument gespeichert wird. Sie können bis zu fünf Ihrer Spielvorgänge als User Songs aufnehmen (User 1–5: Song-Nummern 153–157).

- 1 Drücken Sie [SONG]/[STYLE], so dass das **SONG**-Symbol angezeigt wird.



- 2 Nehmen Sie die gewünschten Einstellungen für Voice und Style vor.

Wenn Sie die Style-Wiedergabe aufnehmen möchten, schalten Sie ACMP ein (Seite 32).

- 3 Drücken Sie die Taste [REC], um in den Aufnahmebereitschaftsmodus zu schalten.

Dieser Vorgang wählt den nicht aufgenommenen User-Song mit der niedrigsten Nummer (153–157 oder „User 1“ bis „User 5“) als Aufnahme- und Speicherungsziel aus. Wenn Sie einen anderen User-Song aufnehmen möchten, verwenden Sie die Tasten [+YES] und [-NO], bevor Sie [REC] drücken.

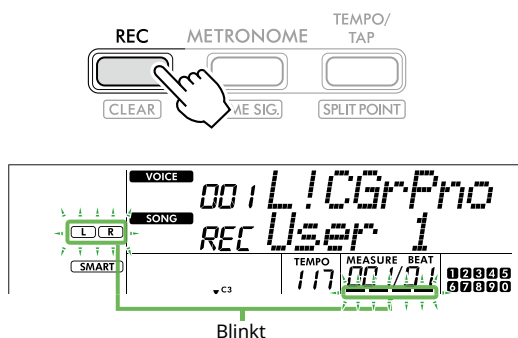

Um den Aufnahmemodus zu verlassen, drücken Sie erneut die [REC]-Taste, um das Blinken im Display zu stoppen.

ACHTUNG

- Wenn alle User-Songs aufgezeichnete Daten enthalten, wird automatisch „User 1 (Song number 153)“ ausgewählt. Da Sie in diesem Fall die zuvor in „User 1“ enthaltenen Daten überschreiben und löschen, empfehlen wir Ihnen, Ihre wichtigen Daten auf einem Computer zu speichern (siehe Seite 56).

HINWEIS

- Die Automatische Begleitung kann in der Aufnahmebereitschaft nicht ein- oder ausgeschaltet werden.

- 4 Spielen Sie auf der Tastatur, um die Aufnahme zu starten.

Wenn ACMP eingeschaltet ist, können Sie lediglich den Rhythmus-Sound der Style-Wiedergabe aufzeichnen, indem Sie die [START/STOP]-Taste drücken und dann die Section umschalten (Seite 33).

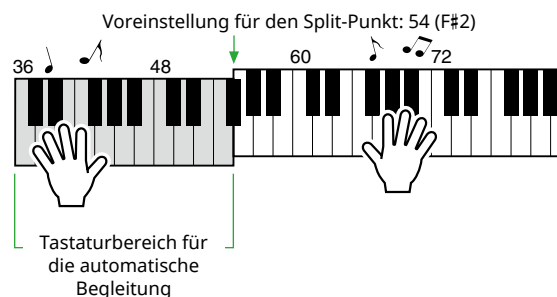

- 5 Drücken Sie [START/STOP], um die Aufnahme zu beenden.

Wenn Sie einen Style verwenden, können Sie die Aufnahme auch beenden, indem Sie [INTRO/ENDING/rit.] drücken und dann warten, bis die Wiedergabe endet.

Sobald die Aufnahme endet, erscheint „Writing!“, und die entsprechenden Daten werden gespeichert.

ACHTUNG

- Während „Writing!“ im Display angezeigt wird, schalten Sie niemals das Gerät aus und schließen Sie niemals den Netzadapter an bzw. ziehen Sie ihn ab. Dies kann zu einem Datenverlust führen.

- 6 Um den aufgenommenen Song wieder zu spielen, drücken Sie [START/STOP].

Einschränkungen bei der Aufnahme

- Den Reverb-Anteil, den Metronomklick sowie die Transponierungs- und Stimmungseinstellungen (Transpose, Tuning) können Sie nicht aufnehmen.
- Die folgenden Einstellungen und Tasten sind nicht verfügbar bzw. die durch ihre Betätigung vorgenommenen Einstellungen lassen sich nicht aufzeichnen:
ACMP ON/OFF, Split-Punkt, Reverb-Typ, Chorus-Typ, Harmony/Arpeggio-Typ, [FUNCTION]-Taste, [PORTABLE GRAND]-Taste.

Aufnahme auf einem bestimmten Part (Spur)

Part-Struktur eines Songs

Sie können Ihr Spiel auf den folgenden zwei Parts (Spuren) eines User-Songs einzeln oder gleichzeitig aufnehmen.

● **Part R/1:**

Ihr Melodiespiel wird auf diesem Part aufgezeichnet.

● **Part L/2:**

Auf diesem Part wird Ihr Melodiespiel oder die Style-Wiedergabe (Akkord- oder Section-Wechsel) aufgezeichnet.

Um den Aufnahme-Part als Ziel anzugeben, verwenden Sie [R/1] und [L/2]. Die auf der Taste eingravierten Ziffern „1“ und „2“ zeigen die Part-Nummer an.

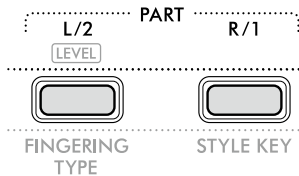

1 Nehmen Sie die gewünschten Einstellungen für Voice und Style vor.

Wenn Sie die Style-Wiedergabe aufnehmen möchten, schalten Sie ACMP ein (Seite 32).

2 Halten Sie die Taste [REC] gedrückt, und drücken Sie [R/1] oder [L/2], um den Aufnahmemodus zu aktivieren.

Wenn Sie die Style-Wiedergabe aufnehmen möchten, achten Sie darauf, Part 2 auszuwählen. Wenn Sie ein Melodiespiel aufnehmen möchten, wählen Sie Part 1 oder Part 2 wie gewünscht aus.

Sie können den DSP-Effekt nur auf Part 1 aufnehmen.

Die beispielhafte Abbildung unten zeigt die Auswahl von Part 2.

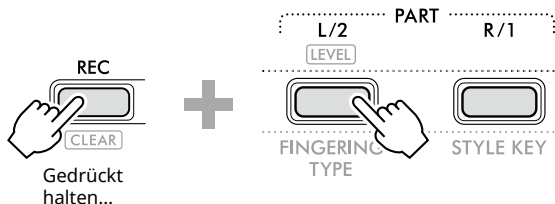

Der User-Song erscheint im Display.

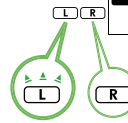

„R“ steht für Part 1, „L“ für Part 2. Beide Symbole blinken, bleiben eingeschaltet oder schalten sich aus, je nach Status der Daten und der Bedienung.

- Blinken : Ausgewählt als Aufnahmeziel.
- Ein : Enthält die aufgenommenen Daten.
- Aus : Enthält keine Daten oder ist stummgeschaltet.

Während der Aufnahme kann der bereits aufgenommene Part abgespielt oder stummgeschaltet werden.

Drücken Sie [R/1] oder [L/2] für Wiedergabe oder Stummschaltung des Parts. Bei jedem Drücken wird die Wiedergabe ein- oder ausgeschaltet.

3 Drücken Sie [+ / YES] / [- / NO], um den gewünschten User-Song auszuwählen.

Sobald „R“ oder „L“ im Display erscheint, ist der ausgewählte Song fertig aufgezeichnet.

4 Spielen Sie auf der Tastatur, um die Aufnahme zu starten.

Falls ein beliebiger Part bereits aufgenommen wurde, können Sie durch Drücken von [START/STOP] einen weiteren Part aufnehmen, während der aufgezeichnete Part wiedergegeben wird.

Sie können nur den Rhythmus-Sound der Style-Wiedergabe aufzeichnen, indem Sie die [START/STOP]-Taste drücken und dann die Section umschalten (Seite 33).

5 Drücken Sie [START/STOP], um die Aufnahme zu stoppen.

Sobald die Aufnahme endet, erscheint „Writing!“, und die entsprechenden Daten werden gespeichert.

ACHTUNG

- Während „Writing!“ im Display angezeigt wird, schalten Sie niemals das Gerät aus und schließen Sie niemals den Netzadapter an bzw. ziehen Sie ihn ab. Dies kann zu einem Datenverlust führen.

6 Um den aufgenommenen Song wieder zu spielen, drücken Sie [START/STOP].

Bei der Wiedergabe des aufgenommenen Songs können Sie mit [R/1] oder [L/2] Part 1 oder Part 2 stummgeschalten. Mit jedem Druck auf die Taste wird die Wiedergabe/ Stummschaltung umgeschaltet.

Löschen eines User-Songs

- 1 Drücken Sie [SONG]/[STYLE], so dass das **SONG**-Symbol angezeigt wird.



- 2 Drücken Sie die Taste [USER&STORAGE] der SONG/STYLE-Kategorietasten, um den gewünschten Song auszuwählen.

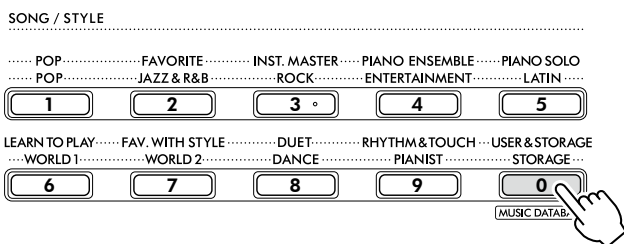

- 3 Drücken Sie, während Sie [SHIFT] gedrückt halten, die Taste [REC].

Eine Abfrage zur Bestätigung erscheint.

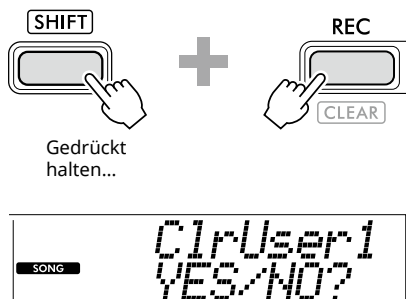

Zum Abbrechen des Vorgangs drücken Sie [-/NO].

- 4 Drücken Sie [+ /YES].

Eine Abfrage zur Bestätigung erscheint.



Zum Abbrechen des Vorgangs drücken Sie [-/NO].

- 5 Drücken Sie [+ /YES], um den Song zu löschen.

Während der Song gelöscht wird, erscheint die Meldung „Writing!“ (Schreibvorgang läuft).

Speichern bevorzugter Einstellungen (Registration Memory)

Dieses Instrument ist mit der Funktion „Registration Memory“ ausgestattet. Hier können Sie Ihre bevorzugten Einstellungen speichern und bei Bedarf jederzeit bequem abrufen. Standardmäßig wurden 10 vollständige Setups gespeichert, die Sie jedoch durch eigene Einstellungen ersetzen können.

Abrufen von Bedienfeldeinstellungen aus dem Registration Memory

1 Drücken Sie [REGIST MEMORY].

Die SONG/STYLE-Kategorietasten funktionieren jetzt als Zifferntasten, wie auf jeder Taste eingraviert. Im Display erscheint die Anzeige „LoadNo.?“.

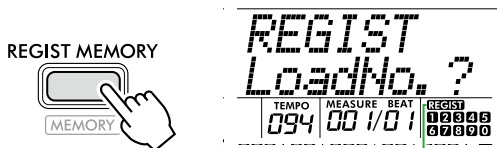

REGIST erscheint, nachdem [REGIST MEMORY] gedrückt wurde.

2 Drücken Sie eine der SONG/STYLE-Kategorietasten [1]-[0], um die Einstellungen zu laden.

Im Display werden die geladene Registration-Memory-Nummer und der Voice-Name angezeigt, die im ausgewählten Registration Memory gespeichert sind.

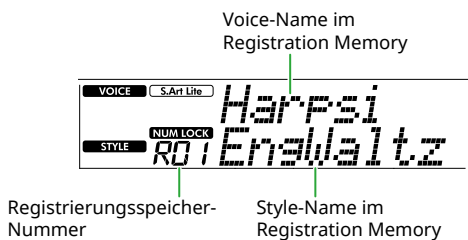
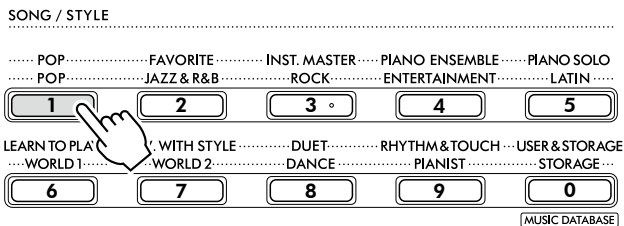

Die Registration-Memory-Nummer kann durch Drücken einer der anderen Zifferntasten geändert werden.

3 Um diesen Status zu verlassen, drücken Sie [REGIST MEMORY].

Werkseinstellungen

Registrierungs-speicher-Nummer	Voice-Name im Speicher
R01	S.Art Lite Harpsichord
R02	S.Art Lite Nylon Guitar Harmonics (Handbuch für den Anschluss von Smart-Geräten)
R03	S.Art Lite Steel Guitar Harmonics
R04	S.Art Lite Distortion Guitar (Handbuch für den Anschluss von Smart-Geräten)
R05	S.Art Lite Slap Bass
R06	S.Art Lite Strings
R07	S.Art Lite Gospel Choir
R08	S.Art Lite Tenor Sax
R09	S.Art Lite Brass Section
R00	S.Art Lite Flute

Im Registration Memory gespeicherte Parameter

● Voice-Einstellungen

- Einstellungen der Main Voice: Voice-Nummer und alle Einstellungen der zugehörigen Funktionen
- Einstellungen der Dual Voice: Dual Ein/Aus und alle Einstellungen der zugehörigen Funktionen
- Einstellungen der Split Voice: Split ein/aus und alle Einstellungen der zugehörigen Funktionen

● Effekteinstellungen

Reverb-Typ, Reverb-Pegel, Chorus-Typ, DSP Ein/Aus, DSP-Typ, Sustain Ein/Aus

● Harmony-/Arpeggio-Einstellungen

Harmony/Arpeggio Ein/Aus und alle Einstellungen der zugehörigen Funktionen

● Style-Einstellungen*

Style-Nummer, ACMP Ein/Aus, Style-Lautstärke, Tempo, Main-Section A/B, Fingering Type, Style-Tonart, Auto Chord Play Ein/Aus, Akkordfolge

● Weitere Einstellungen

Transponieren, Split-Punkt, alle Einstellungen der Funktion „DUO“, Pedalfunktion

* Wenn ein Song ausgewählt ist, können die Style-Einstellungen nicht aufgezeichnet oder abgerufen werden.

Speichern von Bedienfeldeinstellungen im Registration Memory

1 Nehmen Sie die gewünschten Bedienfeldeinstellungen vor, z. B. für Voice und Style.

2 Drücken Sie, während Sie [SHIFT] gedrückt halten, [REGIST MEMORY].

Die SONG/STYLE-Kategorietasten funktionieren jetzt als Zifferntasten, wie auf jeder Taste eingraviert.

Im Display erscheint die Anzeige „MemNo.?“.

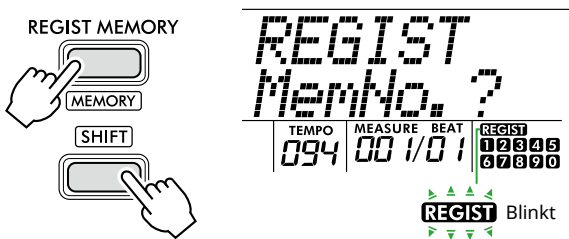

3 Drücken Sie eine der SONG/STYLE-Kategorietasten [1]-[0], um die aktuellen Bedienfeldeinstellungen zu speichern.

Wenn Sie eine Registration-Memory-Nummer auswählen, die bereits Daten enthält, erscheint „Overwrt?“ im Display. Zum Überschreiben drücken Sie [+ /YES]; zum Abbrechen drücken Sie [- /NO].

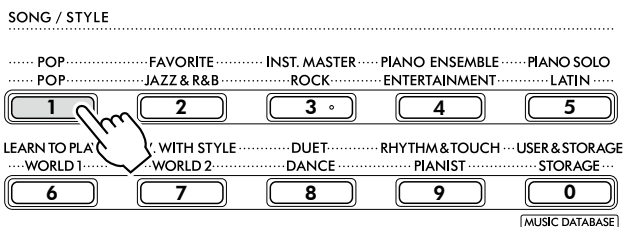

Während des Speicherns erscheint „MemOK“ im Display, und das Nummernsymbol, das der in diesem Schritt ausgewählten Nummer entspricht, blinkt. Wenn das Speichern abgeschlossen ist, leuchtet das Nummernsymbol auf.

ACHTUNG

- Wenn Sie eine Registration-Memory-Nummer auswählen, die bereits Daten enthält, werden die vorherigen Daten gelöscht und mit den neuen überschrieben.
- Um alle Registrierungsspeicher auf die Werkseinstellungen zurückzusetzen, löschen Sie die Backup-Daten.
- Schalten Sie das Instrument nicht aus, während „MemOK“ im Display erscheint. Andernfalls können die Daten beschädigt werden oder verloren gehen.

Löschen eines Registrierungsspeichers

1 Drücken Sie, während Sie [SHIFT] gedrückt halten, [REGIST MEMORY].

Die SONG/STYLE-Kategorietasten funktionieren jetzt als Zifferntasten, wie auf jeder Taste eingraviert.

Im Display erscheint die Anzeige „MemNo.?“.

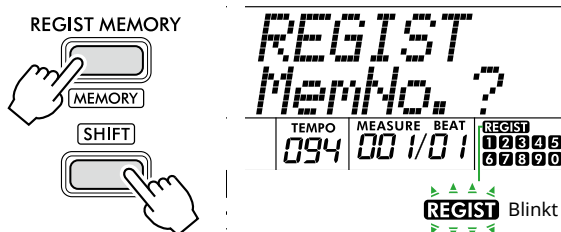

2 Halten Sie von den SONG/STYLE-Kategorietasten die Taste [SHIFT] gedrückt, und drücken Sie die gewünschte Nummer, die Sie löschen möchten [1]-[0].

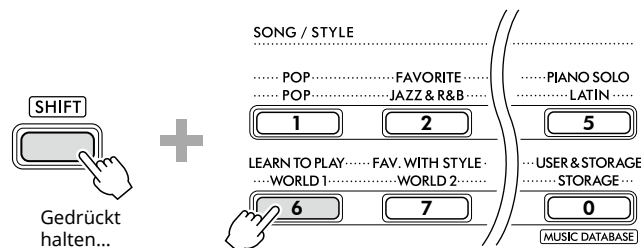

„ClrRegX?“ („X“ repräsentiert die Registrierungsspeicher-Nummer) erscheint im Display.

3 Drücken Sie [+ /YES], um das Registration Memory zu löschen.

Um den Löschvorgang abzubrechen, drücken Sie die [- /NO]-Taste. Nach dem Löschvorgang verschwindet die Registrierungsspeicher-Nummer vom Display.



Ausschalten des Recalls bestimmter Elemente (Freeze)

Das Registration Memory erlaubt den Aufruf sämtlicher Bedienfeldeinstellungen über einen einfachen Tastendruck. Es kann jedoch Augenblicke geben, in denen Sie bestimmte Einstellungen beibehalten möchten, selbst wenn Sie zu den im Registration Memory gespeicherten Einstellungen wechseln. Wenn Sie beispielsweise die Voice-Einstellungen umschalten möchten, die Style-Einstellungen jedoch behalten möchten, können Sie die Style-Einstellungen „einfrieren“, so dass sie auch dann erhalten bleiben, wenn Sie eine andere Registration-Memory-Nummer abrufen. Wählen Sie die Freeze-Elemente mit den Funktionsnummern 052, 053 und 054 (Seite 64) aus.

Anschließen an andere Geräte

⚠ VORSICHT

- Schalten Sie, bevor Sie die Verbindung herstellen, sowohl dieses Instrument als auch das andere Audiogerät aus. Achten Sie auch darauf, alle Lautstärkereglern auf Minimum (0) einzustellen, bevor Sie die Geräte ein- oder ausschalten. Andernfalls kann es zu Beschädigungen der Geräte, Stromschlag oder sogar zu einer dauerhaften Hörminderung kommen.

Anschließen von Kopfhörern oder externen Lautsprechern (separat erhältlich)

Anschlüsse und Verbindungen

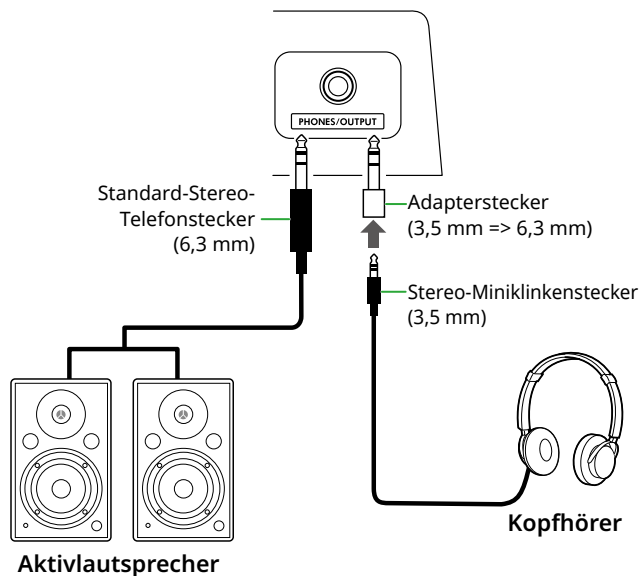

An der [PHONES/OUTPUT]-Buchse können Kopfhörer, externe Audiogeräte wie zum Beispiel Aktivlautsprecher oder Keyboard-Verstärker angeschlossen werden. Dadurch können Sie den Klang dieses Instruments über diese Geräte hören. Die Lautsprecher dieses Instruments werden ausgeschaltet, wenn hier ein Klinkenstecker eingesteckt wird.

⚠ VORSICHT

- Benutzen Sie das Instrument oder die Kopfhörer nicht über eine längere Zeit mit zu hohen oder unangenehmen Lautstärken. Hierdurch können bleibende Hörschäden auftreten.

ACHTUNG

- Um mögliche Schäden an den Geräten zu vermeiden, schalten Sie zuerst das externe Gerät und dann das Instrument ein. Beim Ausschalten gehen Sie in umgekehrter Reihenfolge vor: Schalten Sie zuerst das Instrument und dann das externe Gerät aus.

Verwenden eines Pedals (Fußschalter)

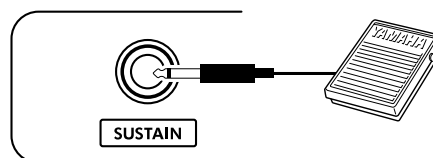

Wenn Sie einen Fußschalter (FC5 oder FC4A; separat erhältlich) an dieser Buchse anschließen, können Sie eine von drei Funktionen steuern: Sustain, Articulation ([Seite 22](#)) und Arpeggio ([Seite 23](#)).

Per Voreinstellung ist „Sustain“ zugewiesen, was dem Dämpferpedal an einem Klavier entspricht: Während Sie den Fußschalter betätigen, wird ein auf der Tastatur angeschlagener Ton ausgehalten, auch wenn Sie den Finger heben.

Um eine andere Funktion zu verwenden, rufen Sie das Function-Settings-Display auf (Funktion 033; [Seite 63](#)).

HINWEIS

- Stecken Sie den Stecker des Fußschalters nur dann hinein oder ziehen ihn heraus, wenn das Gerät ausgeschaltet ist. Vermeiden Sie auch eine Betätigung des Fußschalters beim Einschalten. Hierdurch wird die Erkennung der Polarität – und somit die Schaltfunktion – umgekehrt.
- Die Sustain-Funktion betrifft die Main Voices ([Seite 18](#)) oder Dual Voices ([Seite 19](#)), nicht die Split Voices ([Seite 20](#)) oder die Styles (Auto Accompaniment; [Seite 30](#)).

Verwenden eines Audiogeräts mit diesem Instrument

Sie können den Ton eines Audiogeräts wie z. B. eines Smartphones mit den eingebauten Lautsprechern dieses Instruments ausgeben, indem Sie die Geräte mit einem Kabel verbinden. So können Sie zur Wiedergabe Ihres Musikplayers auf der Tastatur spielen.

ACHTUNG

- Um Schäden am externen Audiogerät und an diesem Instrument zu vermeiden, schalten Sie bitte zuerst das externe Gerät, dann dieses Instrument ein. Wenn Sie das System ausschalten, schalten Sie zuerst dieses Instrument und dann das externe Gerät aus.

HINWEIS

- Wenn Sie einen Computer oder ein Smart-Gerät wie Smartphone/ Tablet usw. verwenden, können Sie ein solches Gerät an der [USB TO HOST]-Buchse anschließen (Seiten 56, 59).

1 Schalten Sie sowohl das externe Audiogerät als auch dieses Instrument aus.

2 Schließen Sie das Audiogerät an die [AUX IN]-Buchse an.

Verwenden Sie ein Kabel (ohne zusätzlichen Widerstand), das an der einen Seite einen Stereo-Miniklinkenstecker (für den Anschluss an dieses Instrument) hat und an der anderen Seite einen Stecker, der zur Ausgangsbuchse des externen Audiogeräts passt.

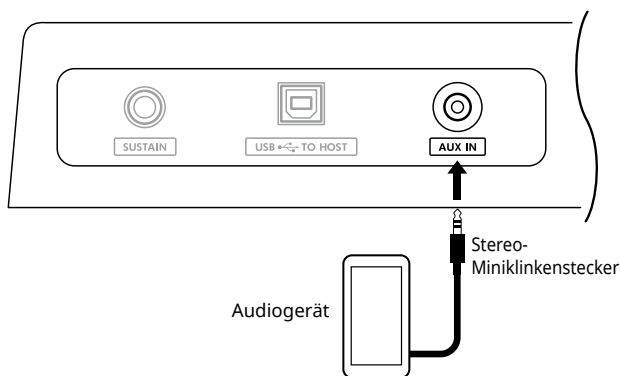

3 Schalten Sie das externe Audiogerät und dann dieses Instrument ein.

4 Starten Sie an dem angeschlossenen externen Audiogerät die Wiedergabe.

Der Ton des Audiogeräts wird über die Lautsprecher dieses Instruments ausgegeben.

5 Regulieren Sie die Lautstärkebalance zwischen dem externen Audiogerät und diesem Instrument.

Stellen Sie die Lautstärke der Audiowiedergabe am Audiogerät ein, und stellen Sie dann die Gesamtlautstärke mit dem Regler [MASTER VOLUME] am Instrument ein.

HINWEIS

- Sie können den Pegel des vom externen Audiogerät zugeführten Sounds einstellen, indem Sie über die Funktion Nummer 047 (Seite 64) den Eintrag „AuxInVol“ aufrufen und die Tasten [+ / YES] und [- / NO] verwenden. Sobald Sie die Lautstärke auf einen höheren Wert als 50 einstellen, kann das Tonsignal des externen Audiogeräts verzerrt sein.

6 Spielen Sie zur Wiedergabe vom Audiogerät auf der Tastatur.

Sie können den Melodieanteil der Audiowiedergabe auslöschen bzw. absenken. Genauere Informationen finden Sie unter Seite 59.

7 Nachdem Sie Ihr Spiel oder das Üben beendet haben, stoppen Sie die Wiedergabe des Audiogeräts.

Anschließen an einen Computer über USB

Hier können Sie die folgenden Vorgänge ausführen.

- Kopieren der MIDI-Datei (Song und Style) zwischen Computer und Instrument mit Computer-Bedienung
- Kopieren einer Backup-Datei (Seite 66) zwischen Computer und Instrument mittels Bedienung am Computer
- Kommunikation von MIDI-Meldungen wie Wiedergabe oder Spiel auf der Tastatur
- Kommunikation der Audio-Wiedergabe (als USB-Audio-Interface)

Anschlussoption

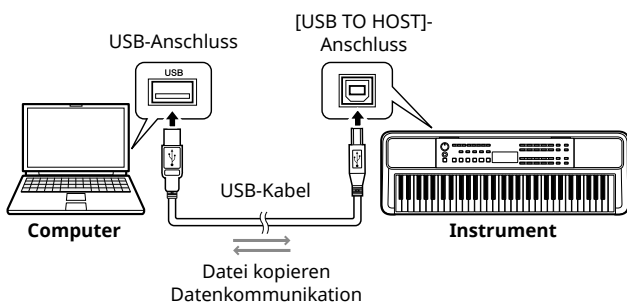

Vorsichtsmaßnahmen bei Verwendung der [USB TO HOST]-Buchse

ACHTUNG

- Für den Anschluss verwenden Sie ein USB-Kabel des Typs AB mit einer Länge von weniger als 3 Metern.
- Bevor Sie ein USB-Kabel anschließen oder abstecken, beenden Sie jegliche geöffnete Anwendungssoftware am Computer.
- Warten Sie zwischen den folgenden Vorgängen sechs Sekunden oder länger: (1) wenn Sie das Instrument aus- und wieder einschalten oder (2) wenn Sie das USB-Kabel einstecken und wieder abziehen oder umgekehrt.

Sollte der Computer oder das Produkt einfrieren, starten Sie die Anwendung oder das Betriebssystem des Computers neu, oder schalten Sie dieses Produkt aus und wieder ein.

Kopieren der gewünschten Dateien vom/auf den Computer

Dieser Abschnitt beschreibt die folgenden Vorgänge.

- MIDI-Dateien (Song und Style) vom Computer in das Instrument kopieren und umgekehrt
- Kopieren der Backup-Datei (.BUP; Seite 66) vom Instrument zum Computer und umgekehrt

1 Schalten Sie das Instrument aus.

2 Schließen Sie das USB-Kabel zuerst an der [USB TO HOST]-Buchse des Instruments (Seite 11) und dann an einer USB-Buchse des Computers an.

3 Schalten Sie das Instrument ein.

4 Drücken Sie [FUNCTION], um die Funktionseinstellungen (Seite 60) aufzurufen.

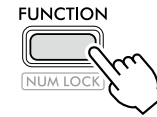

5 Drücken Sie [+]/[-], bis „Storage“ (Funktion 061; Seite 65) in der oberen Zeile des Displays angezeigt wird.

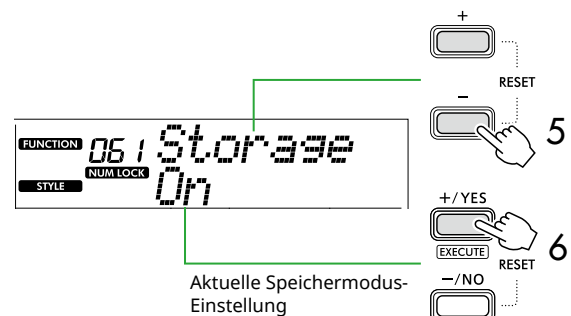

6 Drücken Sie [+]/YES, um den Storage-Modus einzuschalten.

Nachdem „Wait...“ angezeigt wurde, wird der Storage-Modus eingeschaltet.

7 Suchen Sie auf dem Computerbildschirm nach der Backup-Datei (.BUP).

Nachdem Sie in Schritt 6 den Speichermodus aktiviert haben, wird das Laufwerk für das Instrument angelegt (YAMAHA PK), und das Explorer-Programm startet automatisch auf dem Computerbildschirm.

Die Backup-Datei heißt wie folgt:

- EZ-310.BUP

Beispiel: Windows 10

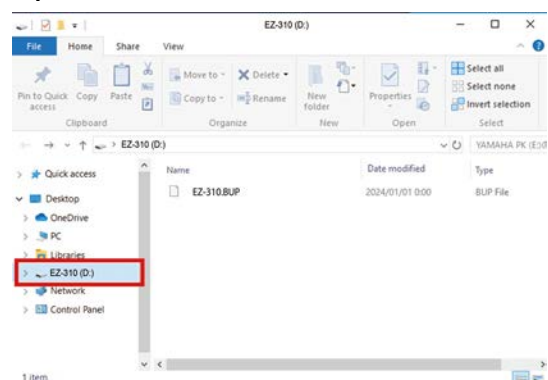

HINWEIS

- Falls beim Einschalten des Storage-Modus eine Fehlermeldung erscheint, verfügt das Instrument nicht über ausreichend freien Speicherplatz. Löschen Sie in diesem Fall Song- und Style-Dateien auf dem Computer, um ausreichend Speicherplatz auf dem Instrument frei zu machen, und fahren Sie dann mit dem nächsten Schritt fort.

8 Führen Sie am Computer die Kopiervorgänge für Dateien aus.

- Wenn Sie die Song- oder Style-Datei auf dem Computer verwenden möchten, kopieren Sie die gewünschte Datei vom Computerlaufwerk auf das Instrument-Laufwerk.
- Wenn Sie die Backup-Datei vom Instrument auf dem Computer speichern möchten, kopieren Sie die Backup-Datei (.BUP) vom Laufwerk des Instruments auf das Computers.



9 Nachdem der Kopiervorgang abgeschlossen ist, ziehen Sie das Laufwerk des Instruments vom Computer ab.

Es folgt ein Beispiel für Windows 10.



10 Drücken Sie am Instrument [-/NO], um den Speichermodus auszuschalten.

Nachdem „Writing!“ angezeigt wurde, ist der Speichermodus tatsächlich ausgeschaltet.

11 Drücken Sie [SHIFT], um zum Home-Display (Seite 17) zurückzukehren.

12 Ziehen Sie das USB-Kabel ab.

13 Überprüfen Sie anhand der Wiedergabefunktion, ob die Dateien richtig kopiert wurden.

Da dieses Instrument nicht verwendet werden kann, während der Speichermodus eingeschaltet ist, achten Sie darauf, den Speichermodus zu verlassen, nachdem der Dateivorgang abgeschlossen ist.

ACHTUNG

- Bevor Sie das USB-Kabel abziehen, werfen Sie das Gerätelaufwerk am Computer aus, wie in Schritt 9 beschrieben. Andernfalls können Dateien beschädigt werden.
- Benennen Sie die Backup-Datei (Erweiterung: .BUP) vom Computer aus. Andernfalls werden die Backup-Daten auch dann nicht in das Instrument importiert, wenn Sie sie kopieren und sie dem Instrument beim nächsten Mal zur Verfügung stellen.
- Wenn Sie die Backup-Datei zurück auf dieses Instrument kopieren, werden die zuvor im Instrument gespeicherten Einstellungen durch die neuen Daten ersetzt. Beachten Sie, dass auch User-Songs und gespeicherte Style-Dateien überschrieben werden.
- Legen Sie auf dem Laufwerk des Instruments keine Ordner an. Andernfalls kann es sein, dass das Instrument die kopierten Dateien nicht richtig erkennt.
- Formatieren Sie niemals das Laufwerk des Instruments. Dadurch kann es zu Fehlfunktionen des Instruments kommen.

Dateien, die kopiert werden können (insgesamt etwa 1,5 MB)

- **Song-Datei (Erweiterung: .MID)**
Sie können auf anderen Instrumenten oder Computern erzeugte Song-Dateien auf dieses Instrument kopieren. Beachten Sie, dass User-Songs, die mit diesem Instrument erstellt wurden, nicht als einzelne Dateien auf einen Computer kopiert werden können.
- **Style-Datei (Erweiterung: .STY)**
Dieses Instrument kann keine Style-Dateien erstellen, aber es kann sie laden und abspielen, solange sie nicht mehr als 50 KB pro einzelne Datei betragen. Dateien, die diese Grenze überschreiten, werden nicht erkannt.
- **Backup-Datei (Erweiterung: .BUP)**
Daten im Instrument können als einzelne Backup-Datei gespeichert werden. Weitere Informationen zu den Zieldaten finden Sie unter „Backup-Daten und Backup-Einstellungen“ (Seite 66).

Prüfen der in das Instrument kopierten Dateien

Dieser Abschnitt beschreibt, wie Sie prüfen können, ob Dateien korrekt in dieses Instrument kopiert wurden oder nicht.

● Song-Datei

Songs, die vom Computer kopiert wurden, werden unter Song-Nummer 158 oder höher in der Kategorie [USER&STORAGE] gespeichert.

1. Drücken Sie [SONG]/[STYLE], so dass „SONG“ im Display erscheint.
2. Drücken Sie [USER&STORAGE], um den vom Computer kopierten Song zu suchen und auszuwählen.
3. Drücken Sie [START/STOP], um die Wiedergabe zu starten.

HINWEIS

- Song-Dateien, die vom Computer kopiert wurden, werden in der Reihenfolge der Symbole, Ziffern und Buchstaben sortiert.

● Style-Datei

Für Style-Dateien, die vom Computer kopiert wurden, ist ein Registrierungsvorgang erforderlich. Das Instrument kann bis zu 10 Styles (Style-Nummern: 261 bis 270), die dann auf die gleiche Weise gespielt werden können wie die Preset-Styles.

1. Drücken Sie [SONG]/[STYLE], so dass das Symbol **STYLE** im Display erscheint.
2. Drücken Sie mehrmals [FUNCTION], bis „StyleReg“ (Funktion Nr. 062; Seite 65) erscheint.

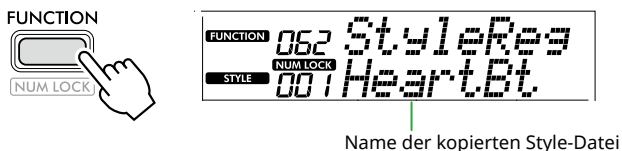

3. Wählen Sie mit [+ / YES] / [- / NO] die zu registrierende Datei aus.
4. Drücken Sie bei gehaltener [SHIFT]-Taste die Taste [+ / YES], um Ihre Auswahl zu treffen. Im Display erscheint „*** Load To?“ (***: 261–270), wo Sie das Registration-Ziel bestätigen können. Drücken Sie [+ / YES] / [- / NO], um die gewünschte Nummer als Ziel auszuwählen.
5. Drücken Sie, während Sie [SHIFT] gedrückt halten, [+ / YES]. „LoadOK?“ erscheint im Display. Um diesen Vorgang abzubrechen, halten Sie [SHIFT] gedrückt und drücken Sie gleichzeitig [- / NO].
6. Halten Sie die Taste [SHIFT] gedrückt, und drücken Sie die Taste [+ / YES], um die Registrierung auszuführen. Nach Abschluss der Registrierung erscheint „Complete“ im Display.
7. Drücken Sie [SHIFT], um zum Home-Display (Seite 17) zurückzukehren.

8. Drücken Sie [USER&STORAGE], um den registrierten Style auszuwählen, und spielen Sie ihn dann ab. Weitere Informationen über die Style-Wiedergabe finden Sie unter Seite 32.

● Backup-Datei

Prüfen Sie, ob die Einstellungen einschließlich der aufgezeichneten User-Songs und gespeicherten Style-Dateien richtig auf den vorherigen Zustand zurückgesetzt wurden, in dem sie beim Speichern waren.

Kommunikation von MIDI-Meldungen

Da das Instrument als MIDI-Schnittstelle funktioniert, sind auf Ihrem Computer wiedergegebene MIDI-Songs auf dem Instrument zu hören, während Ihr Tastaturspiel gleichzeitig als MIDI-Daten an den Computer übertragen wird.

Kommunikation der Audio-Wiedergabe (USB-Audio-Schnittstellenfunktion)

Da das Instrument als Audio-Interface fungiert, ist der auf Ihrem Computer wiedergegebene Sound am Instrument zu hören, während gleichzeitig Ihr Spiel auf der Tastatur zum Computer übertragen wird.

Unter Windows ist für die Audiokommunikation der spezielle USB-Treiber „Yamaha Steinberg USB Driver“ erforderlich. Suchen Sie auf der folgenden Website nach „Yamaha Steinberg USB Driver“, und installieren Sie ihn auf dem Computer. Eine Anleitung zur Installation des Treibers finden Sie im Installationshandbuch, das im heruntergeladenen Dateipaket enthalten ist.

<https://download.yamaha.com/>

Für Mac ist keine Treiberinstallation erforderlich, da der Standardtreiber von macOS verwendet wird.

ACHTUNG

- Wenn Sie das Instrument zusammen mit einer Musikproduktionsanwendung wie einer DAW (Digital Audio Workstation) verwenden, schalten Sie „Audio Loopback“ aus (Funktion Nummer 049; Seite 64). Wenn Sie dies einschalten, werden die Audiosignale vom Computer zusammen mit den Sounds der Instrumente an die DAW zurückgesendet, was Rückkopplungen oder störende Echoeffekte verursachen kann.

HINWEIS

- Obwohl die Lautstärke über die jeweiligen Bedienelemente des Computers und des Instruments separat eingestellt werden kann, kann die Lautstärke des an der [USB TO HOST]-Buchse empfangenen Sounds mittels „[USB TO HOST] Audio Volume“ (Funktion Nummer 048;) eingestellt werden Seite 64.
- Der [MASTER VOLUME]-Regler kann die Ausgangslautstärke der vom Computer über die [USB TO HOST]-Buchse empfangenen Audiodaten nicht einstellen. Beachten Sie dies, wenn Sie Ihr Tastaturspiel in der DAW aufnehmen, während es mit den Audiosignalen des Computers gemischt wird.

Anschließen eines Smart-Gerätes

Indem Sie ein Smart-Gerät wie Smartphone/Tablet an das Instrument anschließen, können Sie verschiedene Zusatzfunktionen nutzen. Näheres zu den Verbindungen finden Sie unter „Smart Device Connection Manual“ (Seite 2) auf der Website.

Kompatible Apps

- **MusicSoft Manager**
Hiermit können Sie extern erstellte Song- und Style-Daten (MIDI) vom Smart-Gerät an das Instrument übertragen und die Backup-Dateien (.BUP) des Instruments zum Smart-Gerät übertragen.
- **Rec'n'Share**
Hiermit können Sie Ihr Spiel auf der Tastatur fotografieren/aufnehmen/bearbeiten und die Daten auf sozialen Netzwerken hochladen.

Informationen über kompatible Smart-Geräte und Apps finden Sie auf der folgenden Seite:

<https://www.yamaha.com/kbdapps/>

HINWEIS

- Verwenden Sie ein USB-Kabel des Typs AB mit einer Länge von weniger als 3 Metern.
- USB-3.0-Kabel können nicht verwendet werden.
- Sie können den Pegel des Audio-Eingangssignals über die [USB TO HOST]-Buchse mit den Funktionseinstellungen (Funktion 048; Seite 64) einstellen.

Vermindern der Lautstärke eines Melodie-Parts (Melodieunterdrückungsfunktion)

Wenn Sie das Tonsignal von einem an einer der Buchsen [AUX IN] oder [USB TO HOST] angeschlossenen externen Audiogerät oder einem Computer ausgeben, können Sie mit dieser Funktion den melodischen Klanganteil der Audio-Wiedergabe verringern oder auslöschen. Dies ist hilfreich, um den Melodie-Part zur Audio-Wiedergabe zu üben.

- 1 Starten Sie die Audio-Wiedergabe an dem angeschlossenen externen Audiogerät.
- 2 Drücken Sie [FUNCTION], um die Funktionseinstellungen (Seite 60) aufzurufen.
- 3 Drücken Sie [+] / [-], bis in der oberen Reihe des Displays „MelodySP“ (Funktion 050; Seite 64) angezeigt wird.

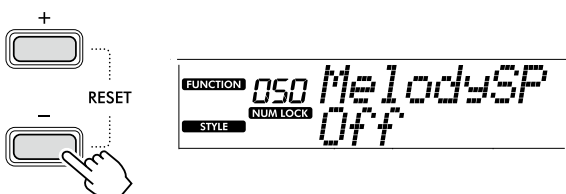

- 4 Drücken Sie [+] / [YES], um „On“ auszuwählen.

HINWEIS

- Wenn das Instrument an der [USB TO HOST]-Buchse angeschlossen ist, kann die Melody-Suppressor-Funktion nur verwendet werden, wenn Audio Loopback (Funktion 049; Seite 64) auf „On“ gestellt (eingeschaltet) ist.

- 5 Um die Melody-Suppressor-Funktion aufzuheben, drücken Sie die [-] / [NO]-Taste, um „Off“ auszuwählen.

Wenn der Melodie- oder Gesangston nicht ausgelöscht (oder abgesenkt) wird

Stellen Sie die Stereoposition so ein, dass der Melodieklang unterdrückt wird.

- 1 Aktivieren Sie mit den vorstehenden Schritten 2–4 die Melody Suppressor-Funktion.
- 2 Drücken Sie [+] / [-], bis in der oberen Reihe des Displays „SupprPan“ (Funktion 051; Seite 64) angezeigt wird.

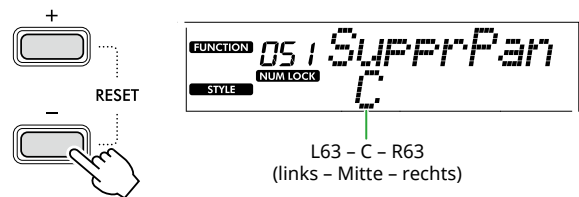

- 3 Stellen Sie die Panoramaposition des zu unterdrückenden (in der Lautstärke zu verringern) Sounds mit den Tasten [+] / [YES] / [-] / [NO] ein.

HINWEIS

- Je nach dem spezifischen Musikstück kann es sein, dass auch bei eingeschaltetem Melody Suppressor der Melodie- oder Gesangston nicht wie erwartet unterdrückt wird.

Die Funktionen (Functions)

Mit den „Funktionen“ erhalten Sie Zugriff auf viele detaillierte Instrumentenparameter wie Tuning, Split-Punkt, Voices und Effekte. Suchen Sie den gewünschten Eintrag in der Funktionsliste (Seiten 60–65), und folgen Sie dann den nachstehenden Anweisungen.

1 Drücken Sie [FUNCTION], um das Display mit den Funktionseinstellungen aufzurufen.

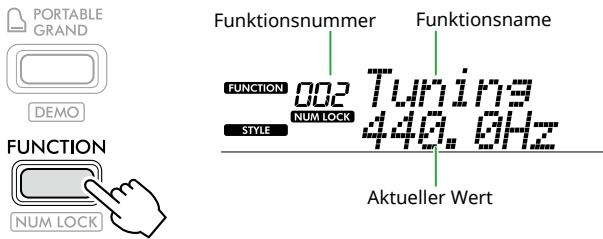

2 Drücken Sie [+]/[-], bis Nummer und Name der gewünschten Funktion in der oberen Reihe des Displays angezeigt werden.

Wenn Sie die Taste gedrückt halten, ändert sich die Nummer kontinuierlich.

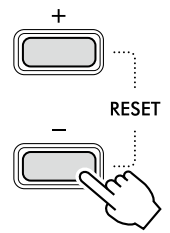

3 Drücken Sie [+]/YES)/[-/NO], um den in der unteren Display-Reihe angezeigten Wert einzustellen.

Wenn Sie die Taste gedrückt halten, ändert sich die Nummer kontinuierlich.

Durch gleichzeitiges Drücken von [+]/YES) und [-/NO] wird die Voreinstellung wiederhergestellt.

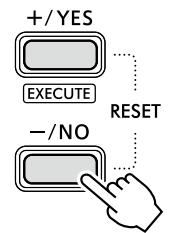

4 Um das Function-Settings-Display zu verlassen, drücken Sie [FUNCTION] oder [SHIFT].

Numerische Auswahl von Funktionsnummern und -werten

Während das **NUM LOCK** -Symbol, das mittels [FUNCTION] aufgerufen wird, im Display erscheint, können Sie die VOICE-sowie die SONG/STYLE-Kategorietasten als Zifferntasten verwenden.

- **Funktionsnummer:** Treffen Sie Ihre Auswahl mit den VOICE-Kategorietasten.
- **Einstellwert:** Geben Sie diesen mit den SONG/STYLE-Kategorietasten ein.

■ Funktionsliste

Funktionsnummer	Funktionsname	Anzeige	Bereich/Einstellungen	Vorgabewert	Beschreibungen	Backup ✓: Ja
Allgemein						
001	Transposition	<i>Transpos</i>	-12-+12	0	Stellt die Tonhöhe in Halbtonschritten ein.	
002	Tuning	<i>Tuning</i>	427,0 Hz-453,0 Hz	440,0 Hz	Bestimmt die Feinstimmung der Tonhöhe des gesamten Instruments in Schritten von etwa 0,2 Hz.	✓
003	Split Point	<i>SplitPnt</i>	36-96 (C1-C6)	54 (F#2)	Bestimmt den Punkt zur Aufteilung der Tastatur in den Split Voice- und den Main/Dual Voice-Bereich (Seite 20). Diese Einstellung wird für den Split-Punkt der Begleitautomatik (Seite 32) angewendet.	✓
004	Touch Response	<i>TouchRes</i>	1: Soft 2: Medium 3: Hard 4: Off	2: Medium	Bestimmt die Empfindlichkeit des Tastaturanschlags (die Stärke der Änderung der Spiellautstärke je nach Ihrer Anschlagstärke). Genauere Informationen finden Sie unter Seite 21.	✓

Funktionsnummer	Funktionsname	Anzeige	Bereich/Einstellungen	Vorgabewert	Beschreibungen	Backup ✓:Ja
Main Voice						
005	Volumen	<i>M. Volume</i>	0-127	*	Legt die Lautstärke der Main Voice fest.	
006	Octave	<i>M. Octave</i>	-2-+2	*	Bestimmt die Oktavlage der Main Voice.	
007	Reverb Depth	<i>M. Reverb</i>	0-127	*	Bestimmt den Hallanteil (Reverb) der Main Voice.	
008	Chorus Depth	<i>M. Chorus</i>	0-127	*	Bestimmt den Chorus-Anteil der Main Voice.	
Dual Voice						
009	Volumen	<i>D. Volume</i>	0-127	*	Legt die Lautstärke der Dual Voice fest.	
010	Octave	<i>D. Octave</i>	-2-+2	*	Legt die Oktavlage der Dual Voice fest.	
011	Reverb Depth	<i>D. Reverb</i>	0-127	*	Bestimmt den Hallanteil (Reverb) der Dual Voice.	
012	Chorus Depth	<i>D. Chorus</i>	0-127	*	Bestimmt den Chorus-Anteil der Dual Voice.	
Split Voice						
013	Volumen	<i>S. Volume</i>	0-127	*	Legt die Lautstärke der Split Voice fest.	
014	Octave	<i>S. Octave</i>	-2-+2	*	Bestimmt die Oktavlage der Split Voice.	
015	Reverb Depth	<i>S. Reverb</i>	0-127	*	Bestimmt den Hallanteil (Reverb) der Split Voice.	
016	Chorus Depth	<i>S. Chorus</i>	0-127	*	Bestimmt den Chorus-Anteil der Split Voice.	
Style						
017	Style Volume	<i>StyleVol</i>	0-127	100	Bestimmt die Lautstärke der Style-Wiedergabe.	✓
018	Fingering Type	<i>FingType</i>	1: Smart Chord 2: Multi Finger	1: Smart Chord	Legt die Methode zum Spielen von Akkorden (Fingering Type) im Tastaturbereich für die automatische Begleitung fest. Genauere Informationen finden Sie unter Seite 31 .	✓
019	Style Key	<i>StyleKey</i>	FL7-SP0-SP7 FL7 (7 b-Vorzeichen): Tonarten: C \flat -Dur /A \flat -moll SP0 (Keine Vorzeichen): C major/A minor SP7 (7 #-Vorzeichen): C# major/A# minor	SP0 (Keine Vorzeichen): Tonarten: C major/ A minor	Diese Einstellung, die verfügbar ist, wenn „Smart Chord“ als Fingering Type ausgewählt ist, legt anhand der Anzahl der auf der Notenschrift angezeigten Kreuze (#) oder b-Symbole (b) die Tonart des Songs fest. Wenn die hiesige Einstellung richtig ist, werden durch einfaches Spielen der Grundnote eines Akkords zu jedem Zeitpunkt im Song verschiedene Akkordarten abgespielt. • FL7-FL1: Wählen Sie dies aus, wenn in den Noten ein oder mehrere b (b) vorgeschrieben sind • SP0: Wählen Sie dies aus, wenn in den Noten keine Vorzeichen vorgeschrieben sind • SP1-SP7: Wählen Sie dies aus, wenn in den Noten ein oder mehrere Kreuze (#) vorgeschrieben sind	
020	Chord Progression	<i>ChdPros.</i>	Beachten Sie dazu die Data List auf der Website.	01	Bestimmt die Akkordfolge der Wiedergabe über die Auto-Chord-Play-Funktion (Seite 30). Einzelheiten hierzu finden Sie in der Data List (Seite 2) auf der Website.	

Die Funktionen (Functions)

Funktionsnummer	Funktionsname	Anzeige	Bereich/Einstellungen	Vorgabewert	Beschreibungen	Backup ✓: Ja
Song						
021	Song Volume	<i>SongVol</i>	0-127	100	Legt die Lautstärke des Songs fest.	✓
022	Song Melody Voice	<i>MelodyVc</i>	001-650	**	Hiermit können Sie die Melodie-Voice des Preset-Songs auf die gewünschte ändern. Genauere Informationen finden Sie unter Seite 40 .	
Effects						
023	Reverb Type	<i>Reverb</i>	01-04: Hall 1, 2, 3, 4 05: Cathedral 06-09: Room 1, 2, 3, XG 10-12: Stage 1,2, XG 13-15: Plate 1, 2, XG 16: Off	**	Hier können Sie den Reverb-Typ auswählen (Seite 27). Einzelheiten hierzu finden Sie in der Data List (Seite 2) auf der Website.	
024	Reverb Level	<i>RevLevel</i>	0-127	64	Legt den Reverb-Pegel fest, der auf den gesamten Klang dieses Instruments angewendet wird.	
025	Chorus Type	<i>Chorus</i>	1-3: Chorus 1, 2, 3 4-6: Flanger 1, 2, XG 7: Celeste XG 8: Off	**	Hier können Sie den Chorus-Typ auswählen (Seite 27). Einzelheiten hierzu finden Sie in der Data List (Seite 2) auf der Website.	
026	DSP Type	<i>DSPTyp</i>	01-41	*	Hier können Sie den DSP-Typ auswählen (Seite 26). Einzelheiten hierzu finden Sie in der Data List (Seite 2) auf der Website.	
027	Panel Sustain	<i>Sustain</i>	On/Off	Off	Bestimmt, ob die Sustain-Funktion ein- oder ausgeschaltet ist (Seite 28).	✓
028	Master EQ Type	<i>MasterEQ</i>	1: Standard 2: Boost 3: Piano 4: Bright 5: Mild	1: Standard	Hier stellen Sie den Equalizer in verschiedenen Hörsituationen für Lautsprecher- oder für Kopfhörerausgabe auf optimalen Klang ein. Genauere Informationen finden Sie unter Seite 28 .	✓
Harmony/Arpeggio						
029	Harmony/Arpeggio Type	<i>Harm/Arp</i>	001-026 (Harmony) 027-178 (Arpeggio)	*	Hier können Sie den Harmony- oder Arpeggio-Typ auswählen. Einzelheiten hierzu finden Sie in der Data List (Seite 2) auf der Website.	
030	Harmony Volume	<i>HarmVol</i>	0-127	*	Bestimmt die Lautstärke des Harmony-Effekts.	
031	Arpeggio Velocity	<i>ArpVelo</i>	1: Original 2: Key	**	Legt fest, wie die Arpeggio-Velocity (Anschlagstärke) bestimmt wird. <ul style="list-style-type: none"> • 1 (Original): Verwendet den Standardwert für jeden Arpeggio-Typ. • 2 (Key): Verwendet die Anschlagstärke der aktuell gespielten Taste. 	
032	Arpeggio Quantize	<i>Quantize</i>	1: Off 2: 1/4 3: 1/8 4: 1/16	**	Hier können Sie den Notentyp ändern, mit dem das Timing der Arpeggio-Wiedergabe mit der Song-/Style-Wiedergabe synchronisiert wird. <ul style="list-style-type: none"> • 1 (OFF): Keine Synchronisation. • 2 (1/4): Synchronisiert zu Viertelnoten. • 3 (1/8): Synchronisiert zu Achtelnoten. • 4 (1/16): Synchronisiert zu 16stel-Noten. 	

Funktionsnummer	Funktionsname	Anzeige	Bereich/Einstellungen	Vorgabewert	Beschreibungen	Backup ✓: Ja
Pedal						
033	Pedal Function	<i>PdIFunc</i>	1: Sustain 2: Arpeggio Hold 3: Sustain+Arpeggio Hold 4: Articulation	1: Sustain	Hiermit können Sie die Funktion auswählen, die dem an der Buchse [SUSTAIN] angeschlossenen Fußschalter zugewiesen wird. <ul style="list-style-type: none"> • 1 (Sustain): Während Sie das Pedal drücken, werden Noten ausgehalten, auch wenn Sie die Tasten loslassen. • 2 (Arpeggio Hold): Während Sie den Fußschalter betätigen, wird die Arpeggio-Wiedergabe auch dann fortgesetzt, wenn Sie die Tasten loslassen. • 3 (Sus+ArpeggioH): Beide oben unter Nr. 1 und 2 beschriebenen Funktionen werden gleichzeitig angewendet. • 4 (Artikulation): Während Sie den Fußschalter betätigen, wird ein Artikulationseffekt angewendet. 	
Metronom						
034	Time Signature Numerator	<i>TimeSigN</i>	0-60	**	Bestimmt den Taktschlag des Metronoms.	
035	Time Signature Denominator	<i>TimeSigD</i>	2: Halbe Note 4: Viertelnote 8: Achtelnote 16: Sechzehntelnote	**	Bestimmt die Art der Noten pro Schlag des Metronoms.	
036	Metronome Volume	<i>MetroVol</i>	0-127	100	Bestimmt die Lautstärke des Metronoms.	✓
Lektion						
037	Lesson Track (R)	<i>R-Part</i>	1-16	1	Legt die Kanalnummer für die Lektion für die rechte Hand fest, wenn Sie die Lesson-Funktion mit Songs im SMF-Format 0 verwenden, die von einem Computer kopiert wurden. Rufen Sie nach der Auswahl des gewünschten Songs dieses Display auf, und wählen Sie dann mit [+ /YES] /[- /NO] die gewünschte Kanalnummer aus. Wir empfehlen Ihnen, Kanal 1 als Part der rechten Hand und Kanal 2 für den Part der linken Hand auszuwählen.	
038	Lesson Track (L)	<i>L-Part</i>	1-16	2	Bestimmt die Kanalnummer für die Lektion für die linke Hand, wenn Sie die Lesson-Funktion mit Songs im SMF-Format 0 verwenden, die von einem Computer kopiert wurden. Rufen Sie nach der Auswahl des gewünschten Songs dieses Display auf, und wählen Sie dann mit [+ /YES] /[- /NO] die gewünschte Kanalnummer aus. Wir empfehlen Ihnen, Kanal 1 für den Part der rechten Hand auszuwählen, während Sie Kanal 2 für den Part der linken Hand auswählen.	
039	Your Tempo	<i>YourTemp</i>	On/Off	On	Dieser Parameter ist für Lesson 3 „Waiting“ vorgesehen. Wenn dies eingeschaltet ist („On“), ändert sich das Wiedergabetempo je nach Ihrer Spielgeschwindigkeit. Wenn hier „Off“ eingestellt ist, bleibt das Wiedergabetempo unabhängig von Ihrer Spielgeschwindigkeit erhalten.	✓

Die Funktionen (Functions)

Funktionsnummer	Funktionsname	Anzeige	Bereich/Einstellungen	Vorgabewert	Beschreibungen	Backup ✓: Ja
040	Guide	<i>Guide</i>	On/Off	On	Bestimmt, ob die Guide-Note während der „Waiting“-Lektion erklingt (On) oder nicht (Off).	✓
Light Guide (Leuchttasten)						
041	LightGuide(Leuchttasten)	<i>Light</i>	On/Off	On	Schaltet die Light Guide-Funktion (Seite 15) ein oder aus.	
042	Einstellung Light Part 1	<i>LightPt1</i>	1-16	1	Legt den ersten Part (Kanal) fest, für den die Tasten auf der Tastatur leuchten sollen, wenn ein auf dem Computer enthaltener MIDI-Song auf diesem Instrument gespielt wird.	
043	Einstellung Light Part 2	<i>LightPt2</i>	1-16	2	Legt den zweiten Part (Kanal) fest, für den die Tasten auf der Tastatur leuchten sollen, wenn ein auf dem Computer enthaltener MIDI-Song auf diesem Instrument gespielt wird.	
MIDI						
044	Local Control	<i>Local</i>	On/Off	On	Bestimmt, ob die Tastatur des Instruments den internen Klangerzeuger steuert (On) oder nicht (Off).	
045	External Clock	<i>ExtClock</i>	On/Off	Off	Bestimmt, ob die Song- oder Style-Wiedergabe zur internen Clock (Off) dieses Instruments oder zu einem externen Clock-Signal (On) synchronisiert wird.	
046	Initial Send	<i>InitSend</i>	YES/NO	-	Hiermit können Sie die Daten der Bedienfeldeinstellungen an einen Computer senden. Drücken Sie [+ / YES] zum Senden, oder drücken Sie [- / NO] für Abbruch.	
Audio						
047	[AUX IN] Audio Volume	<i>AuxInVol</i>	0-127	50	Bestimmt die Lautstärke der an der [AUX IN]-Buchse zugeführten Audiowiedergabe (Seite 55).	✓
048	[USB TO HOST] Audio Volume	<i>USBInVol</i>	0-127	100	Bestimmt die Lautstärke des an der [USB TO HOST]-Buchse zugeführten Audiosignals (Seiten 58, 59).	✓
049	Audio Loopback	<i>Loopback</i>	On/Off	On	Legt fest, ob das Audio-Eingangssignal von der [USB TO HOST]-Buchse zusammen mit den Audiosignalen vom Instrument zum Computer zurückgeführt wird (On) oder nicht (Off). Wenn Sie nur den Klang des Instruments an den Computer übertragen möchten, wählen Sie „Off“.	✓
050	Melody Suppressor	<i>MelodySP</i>	On/Off	Off	Wenn Sie das Tonsignal von einem an einer der Buchsen [AUX IN] oder [USB TO HOST] angeschlossenen externen Audiogerät oder einem Computer ausgeben, können Sie mit dieser Funktion (Seite 59) den melodischen Klanganteil der Audio-Wiedergabe verringern oder auslöschen.	
051	Suppressor Pan	<i>SupprPan</i>	L63-C-R63	C	Bestimmt die Stereoposition des auszulöschenden bzw. im Pegel verringerten Sounds des externen Audiogeräts (Seite 59).	
Regist Freeze						
052	Style Freeze	<i>StyleFrz</i>	On/Off	Off	Wenn Sie ein Registration Memory aufrufen möchten, ohne die aktuelle Style-Einstellung zu überschreiben, wählen Sie „On“.	✓

Funktionsnummer	Funktionsname	Anzeige	Bereich/Einstellungen	Vorgabewert	Beschreibungen	Backup ✓: Ja
053	Transpose Freeze	<i>TransFrz</i>	On/Off	Off	Wenn Sie ein Registration Memory aufrufen möchten, ohne die aktuelle Transpose-Einstellung zu überschreiben, wählen Sie „On“.	✓
054	Voice Freeze	<i>VoiceFrz</i>	On/Off	Off	Wenn Sie ein Registration Memory aufrufen möchten, ohne die aktuelle Voice-Einstellung zu überschreiben, wählen Sie „On“.	✓
Duo						
055	Duo Split Point	<i>DuoPnt</i>	36-96 (C1-C6)	66 (F#3)	Dies legt die Taste fest, bei der die Tastatur in einen linken und rechten Bereich unterteilt wird (Seite 29).	
056	Duo R Volume	<i>DuoRVol</i>	0-127	*	Bestimmt die Lautstärke des Bereichs für den rechten Spieler.	
057	Duo L Volume	<i>DuoLVol</i>	0-127	*	Bestimmt die Lautstärke des Bereichs für den linken Spieler.	
058	Duo R Octave	<i>DuoROct</i>	-3-+3	*	Bestimmt die Tonhöhe des Bereichs für den rechten Spieler in Oktavschritten.	
059	Duo L Octave	<i>DuoLOct</i>	-3-+3	*	Bestimmt die Tonhöhe des Bereichs für den linken Spieler in Oktavschritten.	
060	Duo Type	<i>DuoType</i>	1: Balance 2: Separate	2: Separate	Hiermit können Sie auswählen, wie der Klang über den eingebauten Lautsprecher ausgegeben wird, während Sie das Duo verwenden. Genauere Informationen finden Sie unter Seite 29 .	
Storage						
061	Storage Mode	<i>Storage</i>	On/Off	Off	Wenn Sie Song- oder Style-Dateien zwischen Instrument und Computer kopieren, stellen Sie hier „On“ ein. Sie können nicht auf dem Instrument spielen, während hier „On“ eingestellt ist.	
Style-Datei						
062	Style Register	<i>StyleReg</i>	001- <i>nnn</i>	-	Hiermit können Sie einzelne vom Computer kopierte Style-Dateien auf diesem Instrument speichern (Seite 58).	
Demo						
063	Demo Group	<i>DemoGrp</i>	1: Demo 2: Preset 3: User 4: Storage	1: Demo	Bestimmt die Gruppe für die wiederholte Wiedergabe. Genauere Informationen finden Sie unter Seite 39 .	✓
064	Demo Play Mode	<i>PlayMode</i>	1: Normal 2: Random	1: Normal	Legt die Song-Reihenfolge für die kontinuierliche Wiedergabe fest. • 1 (Normal): Wiedergabe in der Reihenfolge der Song-Nummern • 2 (Random): Wiedergabe in zufälliger Reihenfolge	✓
Battery						
065	Auto Power Off Time	<i>AutoOff</i>	Disabled, 5/10/15/30/60/120 (Minuten)	15 Minuten	Hier können Sie die Zeit auswählen, die nach dem letzten Bedienungsvorgang vergeht, bis das Instrument automatisch ausgeschaltet wird.	✓
066	Battery Type	<i>Battery</i>	1: Alkaline 2: Ni-MH	1: Alkaline	Hier können Sie den zu verwendenden Batterietyp auswählen.	✓

* Der entsprechende Wert wird automatisch für jede Voice-Kombination eingestellt.

** Der entsprechende Wert wird automatisch für jeden Song oder Style oder jedes Arpeggio eingestellt.

Backup und Initialisierung

Backup-Daten und Backup-Einstellungen

Die unten aufgeführten Daten und Einstellungen bleiben auch beim Ausschalten des Instruments erhalten. Der Speicherbereich (Storage) besteht aus dem Backup-Bereich und dem Flash-Bereich.

Backup-Bereich (Zielobjekte von „Backup Clear“; Beschreibung weiter unten)

- **User Songs** (Seite 49)
- **Style-Nummern 261–270** (Seite 58)
- **Registrierungsspeicher** (Seite 52) *1
- **Verschiedene Einstellungen der Funktionen** (Seite 60) *1 *2
- **Bestanden-Status von Keys to Success** (Seite 45) *1

*1 Wird beim Ausschalten der Stromversorgung gespeichert oder in der Backup-Datei (.BUP) überschrieben.

ACHTUNG

Wenn das Instrument in den folgenden Situationen ausgeschaltet wird, wird kein Backup ausgeführt, mit dem Ergebnis, dass die oben aufgelisteten Elemente verloren gehen können.

- Beim Abstecken des Netzadapters, während das Instrument eingeschaltet ist
- Wenn ein Ausfall auftritt
- Wenn ein Leistungsabfall auftritt, während das Instrument ausschließlich mit Batterien betrieben wird
- Beim Anschließen des Netzadapters, während das Instrument ausschließlich mit Batterien betrieben wird

*2 Elemente, für die in der Funktionsliste ein Häkchen in der Spalte „Backup“ eingetragen ist (Seiten 60–65).

Flash-Bereich (Zielobjekte von „Flash-Speicher löschen“; Beschreibung weiter unten)

- **Alle vom Computer kopierten Song-Dateien** (Seite 58)
- **Alle vom Computer kopierten Style-Dateien** (Seite 58)

Backup-Dateien (.BUP)

- Durch Einschalten des Storage-Modus (Seite 56) werden alle Daten und Einstellungen im Backup-Bereich als einzelne, archivierte Datei im Flash-Bereich gespeichert, die sodann als „Backup-Datei“ bezeichnet wird (.BUP). Diese Datei kann als Sicherungskopie auf einen externen Computer oder ein Smart-Gerät kopiert werden, um sie später abrufen zu können.
- Die auf dem Computer oder Smart-Gerät gespeicherte Backup-Datei (.BUP) kann am Instrument nach Bedarf wieder abgerufen werden. Schalten Sie hierzu am Instrument den Storage-Modus (Seite 56) ein, ersetzen Sie die auf dem Laufwerk des Instruments befindliche Backup-Datei (.BUP) mit der auf dem Computerlaufwerk, und schalten Sie dann den Storage-Modus wieder aus, um die Daten und Einstellungen auf den Backup-Bereich zu übertragen.

Ausführliche Anweisungen zum Kopieren der Backup-Datei finden Sie unter Seite 56.

HINWEIS

- Die Größe der Backup-Datei (.BUP) wird durch die Speicherkapazität der im Instrument erstellten oder gespeicherten Daten bestimmt. Die maximale Größe beträgt etwa 618 KB.

Initialisieren des Instruments

Backup-Daten und Backup-Einstellungen können jeweils mit den folgenden Operationen initialisiert werden.

Backup-Daten löschen

Dieser Vorgang initialisiert alle Daten und Einstellungen im Backup-Bereich. Halten Sie hierzu die höchste weiße Taste gedrückt und drücken Sie [⏻] (Standby/On), um das Instrument einzuschalten.



Flash-Speicher löschen

Dieser Vorgang löscht alle Daten im Flash-Bereich. Halten Sie dazu die höchste weiße Taste und die drei höchsten schwarzen Tasten gedrückt, und schalten Sie das Instrument mit [⏻] (Standby/On) ein.



ACHTUNG

- Achten Sie darauf, wichtige Daten auf einem Computer oder Smart-Gerät zu sichern, bevor Sie Backup-Daten oder den Flash-Speicher löschen. Der Grund dafür ist, dass der Löschvorgang auch gekaufte Daten löschen kann.

Fehlerbehebung

Problem	Mögliche Ursache und Lösung
Wenn Sie das Instrument ein- oder ausschalten, ist ein „Popp“-Geräusch zu hören.	Dies ist normal und zeigt, dass durch das Instrument ein elektrischer Strom fließt. Wenn Sie das Instrument einschalten, drehen Sie den [MASTER VOLUME]-Regler (Seite 8) ganz herunter.
Direkt nach dem Einschalten des Instruments wird das Instrument plötzlich und unerwartet ausgeschaltet.	Aufgrund von Überstrom wurde die Schutzschaltung aktiviert. Dies kann passieren, wenn ein anderer als der angegebene Netzadapter verwendet wird oder der Netzadapter beschädigt ist. Verwenden Sie ausschließlich den angegebenen Adapter (Seite 70). Sollte einmal eine Fehlfunktion auftreten, so nehmen Sie es sofort außer Betrieb und lassen Sie es von einem qualifizierten Yamaha-Kundendiensttechniker prüfen.
Das Instrument schaltet sich plötzlich und unerwartet aus.	Dies ist normal, da die automatische Abschaltfunktion (Seite 7) möglicherweise aktiviert ist.
Durch die Benutzung eines Mobiltelefons (Handys) entsteht ein Störgeräusch.	Der Gebrauch von Mobiltelefonen in unmittelbarer Nähe zum Instrument kann Störungen hervorrufen. Um dies zu vermeiden, schalten Sie das Telefon aus, oder verwenden Sie es in größerem Abstand zum Instrument.
Es sind Geräusche aus den Lautsprechern des Instruments oder den Kopfhörern zu hören, wenn Sie das Instrument mit einer App auf einem Smart-Gerät nutzen.	Wenn Sie das Instrument zusammen mit einer App auf Ihrem Smart-Gerät verwenden, empfehlen wir Ihnen, vorher an Ihrem Smart-Gerät den „Flugzeugmodus“ einzuschalten, um durch Kommunikation verursachte Störungen zu vermeiden.
Die Anwendung auf Ihrem Smart-Gerät erkennt das Instrument nicht	Möglicherweise ist der Speichermodus (Funktion 061; Seite 65) auf „On“ eingestellt. Stellen Sie diesen auf „Off“ ein.
<ul style="list-style-type: none"> • Der Ton ist zu leise. • Die Klangqualität ist nicht gut. • Der Song oder Style stoppt unerwartet oder kann nicht gespielt werden. • Die aufgenommenen Song-Daten usw. werden nicht richtig wiedergegeben. • Das LCD-Display wird plötzlich dunkel, und alle Bedienfeldeinstellungen werden zurückgesetzt. 	Die Batterien sind schwach oder leer. Ersetzen Sie alle Batterien durch neue, laden Sie die Akkus auf, oder verwenden Sie den mitgelieferten Netzadapter.
Es ist kein Ton zu hören, auch wenn Sie Tasten anschlagen, oder wenn ein Song oder ein Style abgespielt wird.	Möglicherweise ist an der [PHONES/OUTPUT]-Buchse ein Stecker angeschlossen. Wurden dort Kopfhörer angeschlossen, wird kein Ton am Lautsprecher ausgegeben.
	Local Control (Lokalsteuerung) (Funktion 044; Seite 64) ist möglicherweise ausgeschaltet (Off). Falls ja, schalten Sie es auf „On“.
Das Instrument reagiert nicht auf Bedienvorgänge.	Möglicherweise ist der Storage-Modus (Funktion 061; Seite 65) auf „On“ eingestellt. Stellen Sie ihn in diesem Fall auf „Off“ ein.
Es erklingen nicht alle Voices, oder der Klang erscheint abgeschnitten.	Die maximale Polyphonie des Instruments beträgt 48 Noten – einschließlich Dual Voice, Split Voice, Style, Song und Metronom. Noten, die diese Grenze überschreiten, ertönen nicht.

Problem	Mögliche Ursache und Lösung
Die Harmonie erklingt nicht.	Die Wiedergabemethode der Harmony-Typen unterscheidet sich zwischen 001–005, 006–012 und 013–026. Die Harmony-Typen 001–005 funktionieren nur dann, wenn ACMP eingeschaltet ist, während die Typen 006–026 unabhängig von der ACMP-Einstellung funktionieren. Die Harmony-Typen 006–012 funktionieren nur dann, wenn zwei Noten gleichzeitig gespielt werden. Genauere Informationen finden Sie unter Seite 24 .
Die Wiedergabe des Songs, Styles, Arpeggios oder Metronoms startet nicht, obwohl die Bedienung richtig war.	Es kann sein, dass die externe Clock (Funktion 045; Seite 64) auf „On“ eingestellt wurde. Falls ja, stellen Sie „Off“ ein.
Die Lautstärke des Style oder Songs ist zu niedrig.	Prüfen Sie die Lautstärkeeinstellungen für die einzelnen Funktionen (Seiten 61, 62).
Die im linken Tastaturbereich gespielten Akkorde werden nicht erkannt, obwohl die ACMP-Funktion eingeschaltet ist.	Die Einstellung für Funktion 003 „Split Point“ (Seite 60) ist nicht angemessen. Stellen Sie diese auf einen geeigneten Wert ein.
Alle Style-Parts außer Rhythmus erzeugen keinen Ton.	Wenn ACMP eingeschaltet ist (ACMP wird im Display angezeigt), spielen Sie einen Akkord im Tastaturbereich für die linke Hand. Wenn ACMP ausgeschaltet ist, drücken Sie die Taste [ACMP ON/OFF], so dass ACMP erscheint (Seite 32) und spielen Sie dann im Tastaturbereich für die linke Hand einen Akkord.
ACMP erscheint nicht im Display, obwohl die Taste [ACMP ON/OFF] betätigt wird.	Das Instrument befindet sich nicht im Style-Modus, sondern im Song-Modus. Drücken Sie [SONG]/[STYLE], so dass STYLE auf dem Display erscheint, und drücken Sie dann [ACMP ON/OFF].
Der Style wird nicht gemäß dem gespielten Akkord wiedergegeben.	Der aktuelle Fingering Type (Seite 31) passt nicht zu der Art, wie die Akkorde gespielt werden. Überprüfen Sie die Einstellungen. Wenn Fingering Type (Seite 31) auf „Multi Finger (Multi)“ eingestellt ist, können die folgenden Reaktionen auf Bedienung durch den Anwender auftreten. Hierbei handelt es sich nicht um einen Fehler. <ul style="list-style-type: none"> • Wenn ähnliche Akkorde nacheinander gespielt werden (z. B. ein Moll-Sept-Akkord gefolgt von einem Moll-Akkord mit gleichem Grundton), reagiert der Style möglicherweise nicht darauf. • Wenn nur zwei Tasten gespielt werden, wird der optimale Akkord anhand des unmittelbar zuvor gespielten Akkords erkannt. • Wenn eine Oktave gespielt wird, wird bei der Style-Wiedergabe nur der Grundton zu hören sein.
Der Fußschalter (für Sustain) erzeugt offenbar den gegenteiligen Effekt. So wird z. B. eine Note durch Drücken des Fußschalters gestoppt und durch Loslassen des Fußschalters ausgehalten.	Die Polung des Fußschalters wurde umgekehrt. Vergewissern Sie sich vor dem Einschalten, dass der Stecker des Fußschalters fest in der [SUSTAIN]-Buchse steckt.
Klangcharakteristik und Lautstärke der Voice ändern sich je nach Note.	Hierbei handelt es sich nicht um einen Fehler. Die AWM-Klangerzeugung verwendet für die gesamte Tastatur mehrere Aufnahmen (Samples) eines Instruments; der tatsächliche Klang der Voice kann daher je nach Note geringfügig variieren.

Technische Daten

Produktname			Digitales Keyboard
Größe/Gewicht	Abmessungen (B x H x T)		941 mm × 105 mm × 317 mm
	Gewicht		4,6 kg (ohne Batterien)
Bedienungs-Schnittstellen	Tastatur	Anzahl der Tasten	61
		Anschlagdynamik	Soft (Weich), Medium (Mittel), Hard (Hart), Off (Aus)
		Light Guide (Leuchttasten)	Ja
	Display	Art	LCD (Flüssigkristallanzeige)
		Hintergrundbeleuchtung	Ja
		Sprache	Englisch
Bedienfeld	Sprache	Englisch	
Voices	Klangerzeuger		AWM Stereo-Sampling
	Polyphonie (max.)		48
	Preset	Anzahl der Voices	650 (258 Panel Voices + 25 Drum-/SFX-Kits + 20 Arpeggien + 347 XGlite-Voices)
	Kompatibilität		GM/XGlite
Effekte	Typen	Reverb	15
		Chorus	7
		DSP	41
		Master EQ	5
	Funktionen	Dual	Ja
		Split	Ja
		Duo	Ja
		Panel Sustain	Ja
		Arpeggio	152
		Harmony	26
		Melody Suppressor	Ja
	Articulation	Ja (12 Super-Articulation-Lite-Voices)	
	Begleit-Styles	Anzahl der Preset-Styles	
Akkordgrifftechniken		Smart Chord, Multi Finger	
Style-Steuerung		ACMP ON/OFF, SYNC START, START/STOP, INTRO/ENDING/rit., MAIN/AUTO FILL	
Externe Styles		10	
Sonstige Funktionen		Music Database	200
		One Touch Setting (OTS)	Ja
		Auto Chord Play	50 Akkordfolgen
Kompatibilität		Style-File-Format (SFF)	
Songs (MIDI)	Preset	Anzahl der Preset-Songs	152
	Aufnahme	Anzahl der Songs	5
		Anzahl der Spuren	2
		Datenkapazität	Etwa 10.000 Noten
	Format	Wiedergabe	SMF (Format 0, Format 1)
		Aufnahme	Eigenes Dateiformat

Funktionen	Registrierungs-speicher	Anzahl der Speicher	10
	Lesson		KEYS TO SUCCESS, 3-Step Lesson (Listening, Timing, Waiting), A-B Repeat, Rhythm & Touch Tutor, Level 1/2
	Demo		Ja
	USB Audio (USB TO HOST)		44,1 kHz, 16-Bit, stereo
	Allgemeine Bedienelemente	Metronom	Ja
		Tempobereich	11-280
		Transponierung	-12 bis 0, 0 bis +12
		Stimmung	427,0-440,0-453,0 Hz (in Schritten von etwa 0,2 Hz)
Verschiedenes	PIANO-Taste	Ja (Taste [PORTABLE GRAND])	
Speicherung und Anschlussmöglichkeiten	Speicherung	Interner Speicher	Etwa 1,4 MB
	Anschlussmöglichkeiten	DC IN	12 V
		Kopfhörer/Ausgang	Standard-Stereo-Klinkenbuchse (PHONES/OUTPUT)
		Sustain-Pedal	Ja
		AUX IN	Stereo-Miniklinkenbuchse
		USB TO HOST	Ja (MIDI/AUDIO)
Audiosystem	Verstärker		2,5 W x 2
	Lautsprecher		12 cm x 2
Stromversorgung	Stromversorgung	Netzadapter	PA-130 oder ein von Yamaha empfohlener gleichwertiger Adapter (Ausgangswerte: 12 V (DC), 0,7 A oder 1,0 A)
		Batterien	Sechs Alkali- (LR6), Mangan-(R6) Ni-MH oder wiederaufladbare Batterien (HR6) der Größe „AA“
	Leistungsaufnahme		5 W (bei Verwendung des Netzadapters PA-130)
	Stromverbrauch in Bereitschaft		0,3 W
	Auto Power Off (Automatische Abschaltung)		Ja
Mitgeliefertes Zubehör			<ul style="list-style-type: none"> • Notenablage • Benutzerhandbuch • Netzadapter* (PA-130 oder ein von Yamaha als gleichwertig empfohlener Adapter) • Online Member Product Registration (Produktregistrierung für Online Member) <p>*: Evtl. vertriebsbedingt nicht im Lieferumfang enthalten. Wenden Sie sich in diesem Fall bitte an Ihren Yamaha-Händler.</p>
Separat erhältliches Zubehör (Ist unter Umständen in Ihrer Region nicht lieferbar.)			<ul style="list-style-type: none"> • Netzadapter: Anwender in den USA oder Europa: PA-130 oder ein von Yamaha empfohlener gleichwertiger Adapter Sonstige: PA-3C, PA-130 oder ein von Yamaha als gleichwertig empfohlener Adapter • Keyboardständer: L-2C • Kopfhörer: HPH-150, HPH-100, HPH-50 • Fußschalter/Pedale: FC4A, FC5 • Keyboardtasche: SC-KB630

* Der Inhalt dieses Handbuchs gilt für die neuesten technischen Daten zum Veröffentlichungsdatum. Um die neueste Version der Anleitung zu erhalten, rufen Sie die Website von Yamaha auf und laden Sie dann die Datei mit der Anleitung herunter. Da die technischen Daten, das Gerät selbst oder gesondert erhältliches Zubehör nicht in jedem Land gleich sind, setzen Sie sich im Zweifel bitte mit Ihrem Yamaha-Händler in Verbindung.

Index

- A**
A-B Repeat (A-B-Wiederholung) 41
Akkord 35, 36
Anzeige 17
Arpeggio 23
Arpeggio Type 24
Articulation 22
Aufnahme 49
Auto Chord Play 30
AUTO FILL 33
Auto Power Off (Automatische Abschaltung) 7
AUX IN 55
- B**
Backup 66
Backup-Datei 57, 58, 66
Backup-Daten löschen 66
Batterie 6
Batterietyp 7
Begleitautomatik 32
- C**
Chorus 27
Computer 56
- D**
Data List (Datenliste) 2
Demo 65
Dreistufige Lektion 47
DSP 26
Dual (Layer) 19
Dual Voice 19
Duo 29
- E**
ENDING 33
Externer Lautsprecher 54
- F**
Fehlerbehebung 67
Fingering Type 31
Flash-Speicher löschen 66
Freeze 53
Funktionen 60
Funktionsliste 60
Fußschalter (Pedal) 54
- G**
Gesamtlautstärke 7
- H**
Harmony 23
Harmony Type 24
- I**
Initialisierung 66
INTRO 33
- K**
Keys To Success 44
Kopfhörer 54
Kopieren (Datei) 56
- L**
Lautstärke 7
Lautstärke (Song) 39, 62
Lautstärke (Style) 33, 61
Layer (Dual) 19
Lesson 43
Level (Schwierigkeitsgrad) 40
Light Guide (Leuchttasten) 15
Listen 47
- M**
MAIN 33
Main Voice 18
Master EQ 28
Melody Suppressor (Melodieunterdrückung) 59
Metronom 16
Metronomlautstärke 16
MIDI 58, 64
Mitgeliefertes Zubehör 2
Multi Finger 31
Musikdatenbank 37
- N**
Netzadapter 6
Notenablage 7
- O**
One Touch-Einstellung 18
OTS 18
- P**
Part (Aufnahme) 50
Part (Wiedergabe) 41
Pause 40
Pedal (Fußschalter) 54
- R**
Registrierungsspeicher 52
Reverb 27
Rhythm & Touch Tutor 42
- S**
S.Art Lite-Voice 22
Schneller Rücklauf 40
Schneller Vorlauf 40
Section 33
Smart Chord 31, 36
Smart Device Connection Manual (Handbuch für den Anschluss von Smart-Geräten) 2
Smart-Gerät 59
Song 12, 13, 38
Song-Buch 2
Song-Datei 57, 58
Song-Kategorie 38
Song-Lautstärke 39, 62
Split 20
Split-Punkt 20, 32, 60
Split-Voice 20
Stimmung 60
Storage-Modus 56, 65
Stromversorgung 6, 7
Style 12, 13, 30
Style-Datei 37, 57, 58
Style-Lautstärke 33, 61
Style-Tonart 31
Sustain 28
Synchro Start 32
- T**
Taktmaß 16
Tap Tempo 15
Tastaturbereich für die automatische Begleitung 32
Technische Daten 69
Tempo 15
Timing (Zeitpunkt) 47
Touch Response 21
Transponierung 60
- U**
USB-Audio-Schnittstellenfunktion 58
User Song 49
- V**
Videoanleitung 2
Voice 12, 13, 18
Volume (Dual Voice) 61
Volume (Lautstärke) (Metronom) 16
Volume (Main Voice) 61
Volume (Split Voice) 61
- W**
Waiting 47

© 2024 Yamaha Corporation

Published 07/2024

LB-A0