

Clavinova

CLP-30
CLP-20

•
Owner's Manual
Bedienungsanleitung
Mode d'emploi
Manual de instrucciones

YAMAHA

IMPORTANT SAFETY AND INSTALLATION INSTRUCTIONS

INFORMATION RELATING TO POSSIBLE PERSONAL INJURY, ELECTRIC SHOCK, AND FIRE HAZARD POSSIBILITIES HAS BEEN INCLUDED IN THIS LIST.

WARNING—When using electronic products, basic precautions should always be followed, including the following:

1. Read all Safety and Installation Instructions, Supplemental Marking and Special Message Section data, and assembly instructions (where applicable) BEFORE using your Yamaha electronic product. Check unit weight specifications before you attempt to move this instrument!

2. Main Power Supply Verification: Your Yamaha electronic product has been manufactured specifically for the main supply voltage used in your area. If you should move, or if any doubt exists, please contact your dealer for instructions. The main supply voltage required by your electronic product is printed on the name plate. For name plate location, see graphic in Special Message Section.

3. This product may be equipped with a polarized line plug (one blade wider than the other). If you are unable to insert the plug into the outlet, contact an electrician to have your obsolete outlet replaced. Do NOT defeat the safety purpose of the plug. Yamaha products not having polarized plugs incorporate construction methods and designs that do not require line plug polarization.

4. **WARNING**—Do NOT place objects on your electronic product's power cord or place the unit in a position where anyone could trip over, walk over, or roll anything over cords of any kind. Do NOT allow your electronic product or its bench to rest on or be installed over cords of any type. Improper installations of this type create the possibility of a fire hazard and/or personal injury.

5. Environment: Your electronic product should be installed away from heat sources such as a radiator, heat registers and/or other products that produce heat. Additionally, the unit should not be located in a position that exposes the cabinet to direct sunlight, or air currents having high humidity or heat levels.

6. Your Yamaha electronic product should be placed so that its location or position does not interfere with its proper ventilation.

7. Some Yamaha electronic products may have benches that are either a part of the product or supplied as an optional accessory. Some of these benches are designed to be dealer assembled. Please make sure that the bench is stable before using it. The bench supplied by Yamaha was designed for seating only. No other uses are recommended.

8. Some Yamaha electronic products can be made to operate with or without the side panels or other components that constitute a stand. These products should be used only with the components supplied or a cart or stand that is recommended by the manufacturer.

9. Do not operate for a long period of time at a high volume level or at a level that is uncomfortable. If you experience any hearing loss or ringing in the ears, you should consult an audiologist.

10. Do not use your Yamaha electronic product near water or in wet environments. For example, near a swimming pool, spa, or in a wet basement.

11. Care should be taken so that objects do not fall, and liquids are not spilled, into the enclosure through openings.

12. Your Yamaha electronic product should be serviced by a qualified service person when:

- The power-supply cord or plug has been damaged: or
- Objects have fallen, or liquid has been spilled into the product: or
- The product has been exposed to rain: or
- The product does not operate, exhibits a marked change in performance: or
- The product has been dropped, or the enclosure of the product has been damaged.

13. When not in use, always turn your Yamaha electronic product "OFF". The power-supply cord of the product should be unplugged from the outlet when it is to be left unused for a long period of time. Notes: In this case, some units may lose some user programmed data. Factory programmed memories will not be affected.

14. Do not attempt to service the product beyond that described in the user-maintenance instructions. All other servicing should be referred to qualified service personnel.

15. Electromagnetic Interference (RFI). This series of Yamaha electronic products utilizes digital (high frequency pulse) technology that may adversely affect Radio/TV reception or the operation of other devices that utilize digital technology. Please read FCC Information (Page 16) for additional information.

**PLEASE KEEP THIS MANUAL
FOR FUTURE REFERENCE!**

Introduction

We would like to express our thanks for your purchase of the Yamaha Clavinova CLP-30 or CLP-20. These instruments have the following features.

- 8 vivid voices using FM (Frequency Modulation) Tone Generation.
- Expression which can be varied via the touch sensitive keys, similar to an acoustic piano. (CLP-20 has keys with lighter touch than CLP-30.)
- MIDI for increased versatility and enjoyment.

In order to get the most from these instruments, we advise you to read this manual while actually seated at the Clavinova.

Einleitung

Herzlichen Glückwunsch zum Kauf eines Yamaha Clavinova CLP-30 oder CLP-20. Diese Instrumente haben die folgenden Merkmale.

- 8 lebendige Stimmen mit FM- (Frequenzmodulation) Tonerzeugung.
- Musikalischer Ausdruck, der mit den druckempfindlichen Tasten, ähnlich wie beim Klavier, beeinflusst werden kann. (Das CLP-20 hat Tasten mit einem leichteren Anschlag als das CLP-30.)
- MIDI für mehr Vielseitigkeit und Spielfreude.

Um diese Instrumente voll ausnutzen zu können, raten wir an, diese Bedienungsanleitung zu lesen, während Sie schon am Clavinova sitzen.

Avant-propos

Avant tout, merci d'avoir porté votre choix sur le Clavinova CLP-30/CLP-20. Les caractéristiques de ces deux modèles sont les suivantes.

- 8 tonalités générées par système à modulation de fréquence (FM).
- Expression variable par l'action de touches sensibles comme on en trouve sur les pianos acoustiques. (Les touches du modèle CLP-20 sont plus sensibles que celles du modèle CLP-30.)
- Option MIDI diversifiant les choix d'applications et le plaisir de l'exécutant.

Pour obtenir de ces instruments le meilleur de leurs performances, prière de lire attentivement ce mode d'emploi en veillant à ne jamais séparer l'étude de la pratique.

Introducción

Muchas gracias por haber adquirido el Clavinova CLP-30 o CLP-20 Yamaha. Estos instrumentos poseen las características siguientes.

- 8 voces vívidas que emplean la generación de tonos de FM (modulación en frecuencia.)
- Expresión, que puede variarse mediante teclas sensibles al tacto, similar a la de un piano acústico. (El CLP-20 tiene teclas más sensibles al tacto que el CLP-30.)
- MIDI para aumentar la versatilidad y el placer musical.

Para sacar el mayor partido posible de estos instrumentos, le aconsejamos que lea este manual sentado ante su Clavinova.

Contents

| | |
|---|----|
| Assembly Instruction for Keyboard Stand | 2 |
| Before Playing | 4 |
| To Start Playing | 4 |
| Effects and Controls | 4 |
| External Jacks | 5 |
| Taking Care of Your Clavinova | 5 |
| Important Advice | 5 |
| How to use MIDI | 6 |
| Specifications | 16 |
| FCC Information (USA) | 16 |
| MIDI Implementation Chart | 17 |

Inhaltsverzeichnis

| | |
|--|----|
| Aufbauanleitung des Tastaturständers | 2 |
| Vor dem Spielen | 7 |
| Beginn des Spielens | 7 |
| Effekte und Bedienungselemente | 7 |
| Ausgangsbuchsen | 8 |
| Pflege des Clavinova | 8 |
| Wichtiger Hinweis | 8 |
| Einsatz von MIDI | 9 |
| Technische Daten | 16 |
| MIDI-Anwendungstabelle | 17 |

Sommaire

| | |
|--|----|
| Assemblage du support de clavier | 2 |
| Avant la mise en service | 10 |
| Mise en service | 10 |
| Effets et commandes | 10 |
| Prises | 11 |
| Entretien du Clavinova | 11 |
| Consignes importantes | 11 |
| Utilisation de l'interface MIDI | 12 |
| Spécifications | 16 |
| Tableau de mise en exploitation MIDI | 17 |

Índice

| | |
|--|----|
| Instrucciones de montaje del soporte del teclado | 2 |
| Antes de comenzar a tocar | 13 |
| Para comenzar a tocar | 13 |
| Efectos y controles | 13 |
| Tomas externas | 14 |
| Cuidado de su Clavinova | 14 |
| Aviso importante | 14 |
| Empleo de MIDI | 15 |
| Especificaciones | 16 |
| Gráfica de implementación de MIDI | 17 |

Assembly Instructions for Keyboard Stand
Aufbauanleitung des Tastaturständers
Assemblage du support de clavier
Instrucciones de montaje del soporte del teclado

**The keyboard stand (LW-70) is optional in some regions.
 *Der Tastaturständer (LW-70) ist in einigen Gebieten Sonderzubehör.
 *Dans certains pays, le support de clavier LW-70 est un accessoire disponible en option.
 El soporte del teclado (LW-70) es opcional para ciertas regiones.

CLP-30

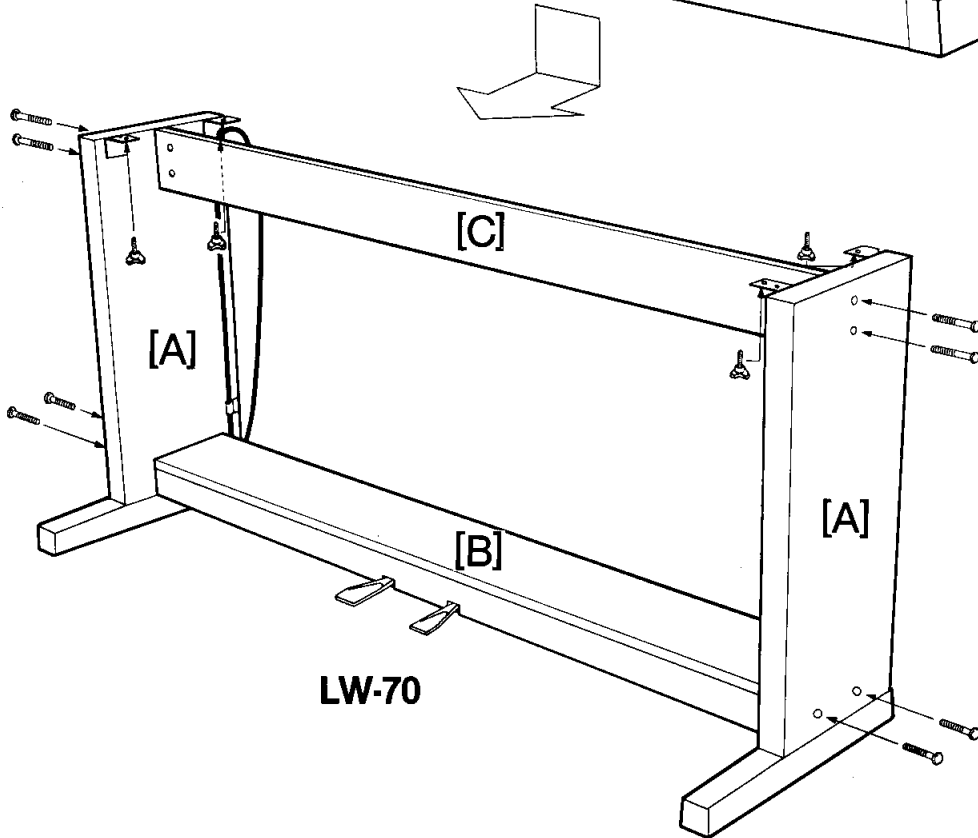
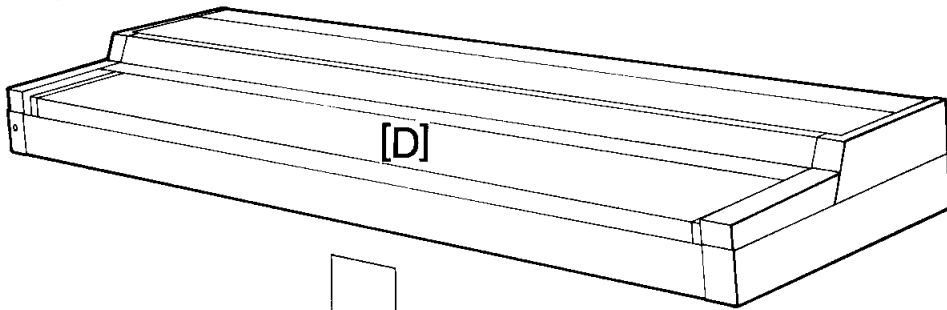

- (1) Tighten the 4 screws (short) to attach parts [A] to part [B].
- (2) Tighten the 4 screws (long) to attach part [C] between parts [A].
- (3) Attach the keyboard [D] to the stand assembly and tighten the 4 knob screws.
- (4) Insert the grey plug into the DAMPER jack and the black plug into the SOFT jack.

*Located on the pedal assembly chassis you will find an adjustable glide. This glide, when properly adjusted, provides additional stability and reduces the possibility of the pedal assembly being pulled loose due to excessive pressure on the pedals.

- (1) Serrer les 4 vis (courtes) pour fixer les panneaux [A] au panneau [B].
- (2) Serrer les 4 vis (longues) pour fixer le panneau [C] entre les panneaux [A].
- (3) Mettre le clavier [D] en place sur le pied assemblé en serrant les 4 vis à tête ronde.
- (4) Insérer la fiche grise dans la prise DAMPER et la fiche noire, dans la prise SOFT.

*Sur le chassis d'assemblage des pédales, vous trouverez une coulisse ajustable. Lorsqu'elle est correctement réglée, cette coulisse assure une plus grande stabilité et élimine la possibilité que l'assemblage des pédales ne se détache, à cause de la pression excessive appliquée à celles-ci.

- (1) Ziehen Sie die vier Schrauben (kurz) an, um die Teile [A] an Teil [B] anzubringen.
- (2) Ziehen sie die vier Schrauben (lang) an, um Teil [C] zwischen den Teilen [A] anzubringen.
- (3) Bringen Sie die Tastatur [D] am Ständerbauteil an, und ziehen Sie die vier Knopfschrauben an.
- (4) Stecken Sie den grauen Stecker in die Buchse DAMPER und den schwarzen Stecker in die Buchse SOFT.

*Am Fußpedal-Bauteil finden Sie einen einstellbaren Schieber. Dieser Schieber, wenn richtig eingestellt, bietet zusätzliche Stabilität und verringert die Gefahr, daß der Pedalbauteil sich wegen zu starken Drucks auf die Pedale löst.

- (1) Apriete los 4 tornillos (cortos) para fijar las piezas [A] a la pieza [B].
- (2) Apriete los 4 tornillos (largos) para fijar la pieza [C] entre las piezas [A].
- (3) Fije el teclado [D] al conjunto del soporte y apriete los 4 tornillos de perilla.
- (4) Inserte le clavija gris en la toma DAMPER y la negra en SOFT.

*En el chasis del conjunto de pedales encontrará un deslizador ajustable. Este deslizador, si lo ajusta correctamente, proporcionará estabilidad adicional y reducirá la posibilidad de que se afloje el conjunto de pedales debido a la presión excesiva ejercida al pisarlos.

*The keyboard stand (LW-60) is optional in some regions.
 *Der Tastaturständer (LW-60) ist in einigen Gebieten Sonderzubehör.
 *Dans certains pays, le support de clavier LW-60 est un accessoire disponible en option.
 *El soporte del teclado (LW-60) es opcional para ciertas regiones.

CLP-20

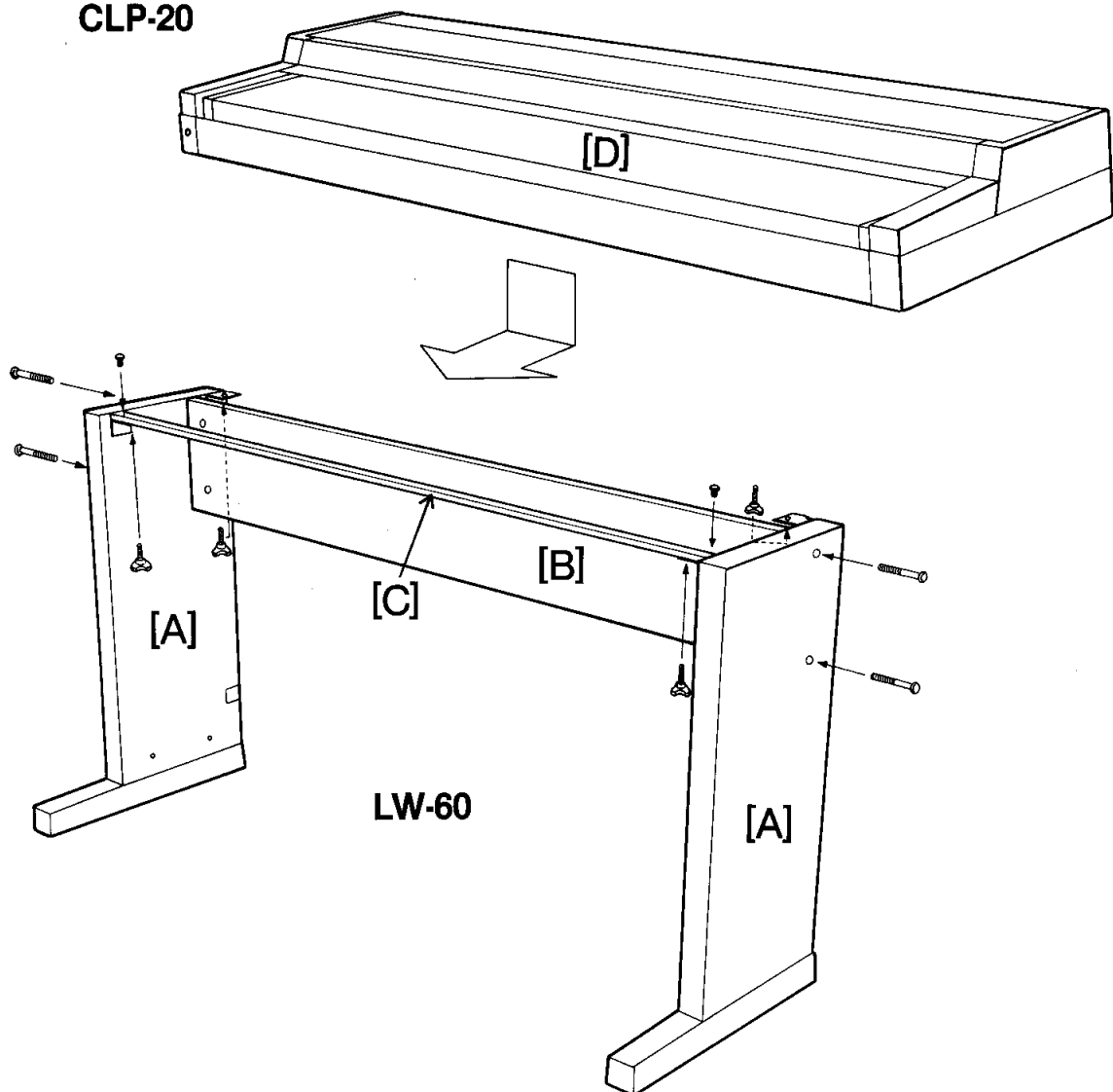

- (1) Tighten the 4 screws (long) to attach parts [A] to part [B].
- (2) Tighten the 2 screws (short) to attach part [C] between parts [A].
- (3) Attach the keyboard [D] to the stand assembly and tighten the 4 knob screws.

- (1) Serrer les 4 vis (longues) pour fixer les panneaux [A] au panneau [B].
- (2) Serrer les 2 vis (courtes) pour fixer le panneau [C] entre les panneaux [A].
- (3) Mettre le clavier [D] en place sur le pied assemblé et serrer les 4 vis à tête ronde.

- (1) Ziehen Sie die vier Schrauben (lang) an, um die Teile [A] an Teil [B] anzubringen.
- (2) Ziehen sie die vier Schrauben (kurz) an, um Teil [C] zwischen den Teilen [A] anzubringen.
- (3) Bringen Sie die Tastatur [D] am Ständerbauteil an, und ziehen Sie die vier Knopfschrauben an.

- (1) Apriete los 4 tornillos (largos) para fijar las piezas [A] a la pieza [B].
- (2) Apriete los 2 tornillos (cortos) para fijar la pieza [C] entre las piezas [A].
- (3) Fije el teclado [D] al conjunto del soporte y apriete los 4 tornillos de perilla.

Vor dem Spielen

●Im Hinblick auf richtige Betriebsspannung prüfen.

Die Betriebsspannung ist auf dem Typenschild auf der Rückseite des Clavinova angegeben. Bei einigen Typen ist ein Spannungsumschalter eingebaut. Dieser liegt ggf. an der Unterseite des Clavinova. Ihr Clavinova ist auf die in ihrem Wohngebiet vorhandene Spannung eingestellt. Wenn Sie im Zweifel sind oder umziehen, fragen Sie bei einem qualifizierten Techniker nach.

●Anbringen des Notenständers.

Führen Sie den Notenständer in die beiden Löcher auf der Oberplatte ein.

●Anschluß der Pedale.

Beim CLP-30 verbinden Sie die beiden Stecker aus dem Pedalkasten des Tastaturständers mit den Buchsen DAMPER (grauer Stecker) und SOFT (schwarzer Stecker) an der Rückplatte. (Wenn Fußpedal (FC-5) mitgeliefert ist, stecken Sie dessen Stecker in eine dieser Buchsen ein.) Beim CLP-20 stecken Sie den Stecker des Fußpedals (FC-5) in die Buchse DAMPER.

Beginn des Spielens

Stellen Sie zuerst sicher, daß der Netzstecker fest in eine Wandsteckdose eingesteckt ist. Dann:

1. Schalten Sie das Gerät mit dem Netzschalter (POWER) ein.



2. Stellen Sie den Hauptlautstärkeregler (MASTER VOLUME) nach Wunsch ein.

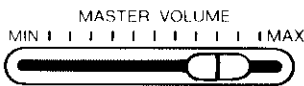

3. Wählen Sie die gewünschte Stimme.

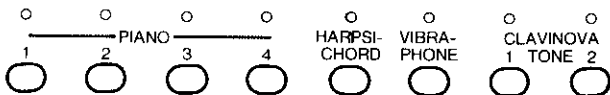

4. Beginnen Sie zu spielen.

Es ist möglich, auf dem CLP-30 bis zu 16 verschiedene Tasten gleichzeitig anzuschlagen. Beim CLP-20 können bis zu 8 Tasten gleichzeitig angeschlagen werden.

●Anschlagsstärke

Ihr Clavinova reagiert beim Spielen auf die Anschlagsstärke mit leichten Variationen in Ton und Timbre. Die Stärke der Variation hängt von der gewählten Stimme ab.

*Wenn die Tastatur stark angeschlagen wird, die Lautstärke auf einen geeigneten Wert einstellen.

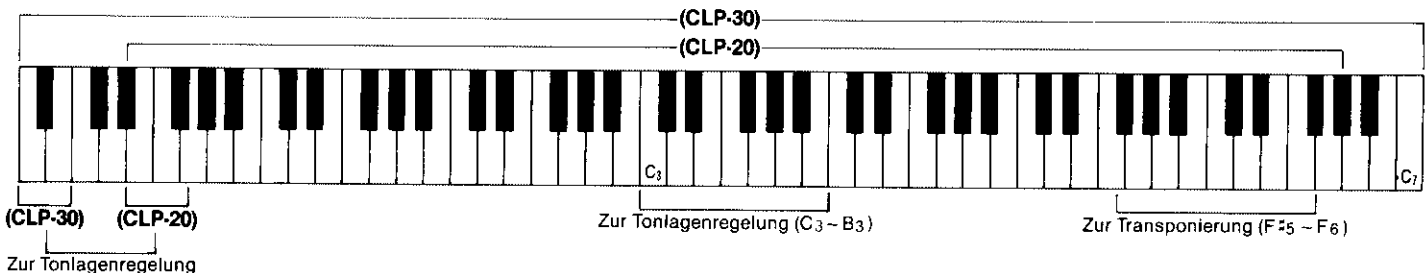

Effekte und Bedienungselemente

●STEREO SYMPHONIC

Durch Drücken dieses Schalters erhalten Sie einen Stereoklang mit ausgedehnter Ambience.



●Dämpfer

Durch Drücken des Fußpedals lassen Sie den Klang nachhallen, wenn die Taste losgelassen wird, ähnlich wie bei einem akustischen Klavier. Beim CLP-30 geschieht der Dämpfereinsatz durch das rechte Pedal. Beim CLP-20 geschieht der Dämpfereinsatz durch das Fußpedal (FC-5).

●Soft (Nur beim CLP-30)

Durch Drücken des linken Fußpedals entsteht ein weicherer, gedämpfter Klang.

●TRANSPOSER

Mit diesem Merkmal können Sie die Tonlage des gesamten Instrumentes in Halbtonschritten umstellen.

Zum Anheben der Tonlage: Halten Sie die Tonlagentaste (TRANSPOSER) gedrückt und drücken Sie eine der Tasten zwischen C \sharp 6 und F6.

Zum Senken der Tonlage: Halten Sie die Tonlagentaste (TRANSPOSER) gedrückt und drücken Sie eine der Tasten zwischen F \sharp 5 und B5.

Wenn Sie zur normalen Tonlage zurückkehren wollen, halten Sie die Taste TRANSPOSER gedrückt und drücken Sie die Taste C6. Auch beim Ausschalten des Instrumentes wird automatisch die normale Tonlage wieder eingestellt.



●Tonhöhenregler

Mit diesem Merkmal können Sie die Tonlage des gesamten Instrumentes fein einstellen.

Zum Anheben der Tonlage: Halten Sie die niedrigste und zweitniedrigste weiße Taste gedrückt und schlagen Sie wiederholt eine beliebige Taste zwischen C3 und B3 an.

Bei jedem Anschlag wird die Tonlage um etwa 1,6 Halbtonhundertstel bei CLP-20 und um 1,2 Halbtonhundertstel bei CLP-30 erhöht.

Zum Senken der Tonlage: Halten Sie die niedrigste weiße und schwarze Taste gedrückt und schlagen Sie wiederholt eine beliebige Taste zwischen C3 und B3 an.

Bei jedem Anschlag wird die Tonlage um etwa 1,6 Halbtonhundertstel bei CLP-20 und um 1,2 Halbtonhundertstel bei CLP-30 erhöht.

Auch beim Ausschalten des Instrumentes wird automatisch die normale Tonlage wieder eingestellt (A3=440Hz).

Ausgangsbuchsen

● Kopfhörerbuchsen (HEADPHONES)

Diese Buchse dient zum Anschluß von Kopfhörern (Sonderzubehör). Wenn Kopfhörer angeschlossen sind, kommt kein Ton von den Lautsprechern des Clavinova. Dadurch können Sie das Clavinova jederzeit spielen, ohne andere zu stören. Sie können diese Buchse auch zum Anschluß von Mono-Kopfhörern verwenden.

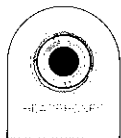

● AUX.OUT L-R-Buchsen

Diese Buchsen dienen zum Anschluß des Clavinova an einen Verstärker oder ein anderes Lautsprechersystem. Durch Anschluß des Clavinova an die LINE IN Buchsen eines Tonband-Decks können Sie auch die auf dem Clavinova gespielte Musik jederzeit aufnehmen.

● AUX.IN L-R-Buchsen

Sie können mit diesen Buchsen Ton von externen Audio-Quellen (Tonbandgerät, portables Keyboard usw.) über die Lautsprecher des Clavinova wiedergeben, während Sie spielen. Einfach das Anschlußkabel hier und in die LINE OUT/AUX OUT Buchsen des Tonbandgeräts, Stereobauteils oder portablen Keyboards einstecken. Die externe Audio-Quelle muß mit einer eigenen Lautstärkeregelung versehen sein.

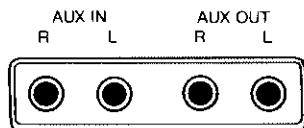

● DAMPER-Buchse

Diese Buchse dient zum Anschluß des Fußpedals (FC-5). Bei Verwendung des Tastaturständers beim CLP-30 schließen Sie den grauen Stecker aus dem Fußpedal hier an.

● SOFT-Buchse (nur bei CLP-30)

Schließen Sie hier den schwarzen Stecker von Fußpedalkasten oder vom Fußschalterpedal (FC-5) an.

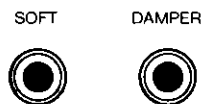

● MIDI OUT/IN-Anschlüsse

Die MIDI-Anschlüsse (Musical Instrument Digital Interface) entsprechen der MIDI-Norm für digitale Musikinstrumente. Diese Buchsen ermöglichen es Ihnen, Ihr Clavinova an einen Computer oder ein anderes MIDI-kompatibles elektronisches Instrument anzuschließen. Mit diesen Anschlüssen ist es möglich, das Clavinova zur Datenkommunikation an einen Computer oder andere MIDI-kompatible elektronische Instrumente anzuschließen.

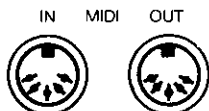

Pflege des Clavinova

Lassen Sie immer Ihrem Clavinova die gleiche Pflege zukommen wie auch anderen wertvollen Musikinstrumenten. Um sicherzustellen, daß Ihr Clavinova immer gut aussieht und klingt, befolgen Sie die folgenden Maßregeln.

1. Nicht innerhalb von kurzer Zeit wiederholt ein- und ausschalten. Wenn das geschieht, können Fehlfunktionen auftreten.
2. Berühren Sie niemals die internen Bauteile.
3. Schalten Sie das Gerät immer nach dem Spielen aus (OFF), und decken Sie es mit einem Staubschutz Tuch ab.
4. Reinigen Sie das Gehäuse und die Tasten des Clavinova mit einem leicht angefeuchteten Tuch und verwenden Sie nur ein neutrales Reinigungsmittel. Verwenden Sie nicht Reinigungspulver mit Scheuerzusätzen oder chemikaliengetränkte Reinigungstücher, da sie die Tasten aufrauen oder die Lackierung beschädigen können.
5. Stellen Sie niemals Vinylprodukte auf Ihr Clavinova, da die Lackierung chemisch mit Vinylprodukten reagiert.
6. Um Gehäuselackierung und Verbindungsnahte zu schützen, stellen Sie Ihr Clavinova immer vor direktem Sonnenlicht, Luftfeuchtigkeit und Hitze geschützt auf.
7. Stoßen und kratzen Sie nicht das Gehäuse mit harten Gegenständen.

Wichtiger Hinweis

Was tun wenn...

1) Das Gerät beim Einschalten mit dem Netzschalter nicht reagiert. Prüfen Sie folgendes:

Ist der Netzstecker fest in eine Netzsteckdose eingesteckt? Wenn Strom im Netz ist, aber das Clavinova nicht arbeitet, ziehen Sie den Stecker aus der Dose und wenden Sie sich an Ihren YAMAHA-Fachhändler.

2) Das Clavinova Radio- oder Fernsehsignale reproduziert.

Dieser Fall kann eintreten, wenn Sie in der Nähe eines starken Radio- oder Fernsehsenders wohnen. Wenden Sie sich an Ihren YAMAHA-Fachhändler.

3) Gelegentlich unangenehme Statikgeräusche auftreten.

In den meisten Fällen kann die Ursache auf das Ein- und Ausschalten von Haushaltsgeräten zurückgeführt werden.

4) Das Clavinova den Radio- oder Fernsehempfang stört.

Die hohen Frequenzimpulse, die vom Clavinova abgegeben werden, können Störungen beim Radio- oder Fernsehempfang bewirken.

5) Der Ton des Clavinova verzerrt wird, wenn ein zusätzliches Lautsprechersystem angeschlossen wird.

Beim Anschluß an ein zusätzliches Lautsprechersystem (Stereanlage, Gitarrenverstärker usw.) kann Verzerrung auftreten, wenn die Tasten stark angeschlagen werden, wenn die Lautstärke entweder des Clavinova oder des Lautsprechersystems zu hoch eingestellt ist. Außerdem können die Lautsprecher beschädigt werden. Stellen Sie die Lautstärke auf einen Pegel herab, wo keine Verzerrung eintritt.

Einsatz von MIDI

Die MIDI-Funktion von Clavinova CLP-30, CLP-20

Was MIDI kann:

- Senden/Erkennen von Tasten Ein/Aus-Daten.
- Senden/Erkennen von Instrumentenstimmnummern.
- Senden/Erkennen von Steuerungsdaten vor Dämpfer (beide Modelle) und Soft (nur CLP-30).

Anschluß des Clavinova an andere MIDI-Instrumente

Im folgenden Abschnitt wird beschrieben, wie Sie Ihr Clavinova an andere MIDI-Instrumente anschließen können.

■ Spielen des Clavinova in Kombination mit anderen Tasteninstrumenten

(Beispiel: Anschluß an Portatone PSR-70)

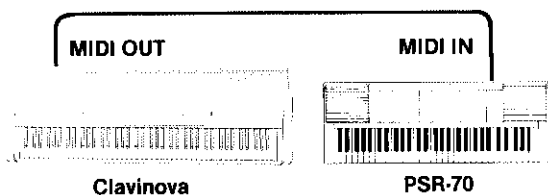

Wie in der Zeichnung unten dargestellt, ist es möglich, beim Spielen des Clavinova Klang vom PSR-70 zu produzieren, wenn die Buchse MIDI OUT am Clavinova mit der Buchse MIDI IN des PSR-70 verbunden ist. Die Information, die beim Drücken der Taste auf dem Clavinova produziert wird, wird in diesem Fall sofort zum PSR-70 übertragen und produziert einen volleren Klang. Es ist auch möglich, verschiedene Stimmen in jedem Fall zu erzeugen. So können Pianostimmen des Clavinova mit Streicherstimmen des PSR-70 kombiniert werden, so daß ein Solospieler eine Vorführung geben kann, die einem Klavierkonzert ähnelt. Das ist nur eine von vielen möglichen Kombinationen. Sie können auch den MIDI OUT-Eingang des PSR-70 mit dem MIDI IN-Ausgang des Clavinova verbinden und auf der Tastatur des PSR-70 spielen.

■ Spielen des Clavinova mit einem Computer

Sie können Ihre Spielfreude mit dem Clavinova noch steigern, wenn Sie einen Personal Computer anstelle der Tasten des Instruments verwenden. Egal, ob Sie fertig gekaufte Musik-Software verwenden oder Ihre eigene Software programmieren; das Clavinova kann automatisch gespielt werden. In diesem Fall können die Stimmen beliebig auf dem Steuerpult gewählt werden, um der Stimmung der Musik zu entsprechen.

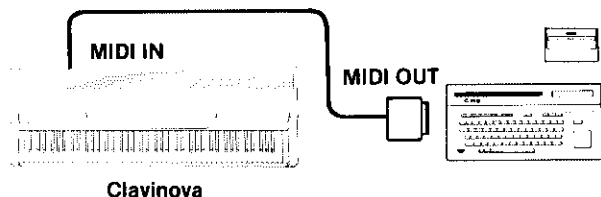

Steuerung der MIDI-Funktion

A) Bei eingeschaltetem Gerät

- Der Empfangskanal ist CH 1. Bei OMNI ON kann aber jeder jeder Kanal empfangen werden. (Beim Einschalten des Geräts wird automatisch OMNI ON eingeschaltet.)
- Programmumstellung ist möglich. (Bedingung zum Senden und Empfangen von Stimmnummern.)
- Die Steuerungumstellung ist der Status zum Senden und Empfangen von Steuersignalen für Dämpfer (beide Modelle) und Soft (nur CLP-30).

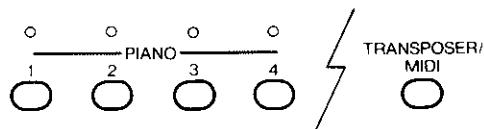

B) Einstellung der Übertragungskanalnummer:

Beim Drücken des Schalters TRANSPOSER/MIDI gleichzeitig eine der Tasten zwischen C1 und D#2 auf die Kanalnummer einstellen (siehe Tabelle unten).

C) Umschalten auf MIDI OFF und Einstellung des Empfangskanals:

Beim Drücken des Schalters TRANSPOSER/MIDI gleichzeitig die Taste PIANO 1 drücken und auf OMNI OFF umstellen. Durch Drücken des Schalters wird eingeschaltet (ON). Dann, bei gedrückt gehaltenem TRANSPOSER/MIDI-Schalter eine der Tasten zwischen C3 und D#4 drücken, um die Kanalnummer einzustellen (siehe Tabelle unten).

D) Umstellen auf Local OFF:

Bei gedrückt gehaltenem TRANSPOSER/MIDI-Schalter die Taste PIANO 2 drücken. Durch Drücken des Schalters wird eingeschaltet (ON).

E) Löschen der Programmumstellung (zum Aufheben der Übertragung zur Stimmenänderung):

Beim Drücken des Schalters TRANSPOSER/MIDI gleichzeitig die Taste PIANO 3 drücken. Durch erneutes Drücken des Schalters wird die Funktion aktiviert.

F) Löschen der Steuerungumstellung (zum Aufheben der Übertragung der Information zur Steuerung von Dämpfer- und Soft-Pedalen):

Beim Drücken des Schalters TRANSPOSER/MIDI gleichzeitig die Taste PIANO 4 drücken. Durch erneutes Drücken des Schalters wird die Funktion aktiviert.

WICHTIGER HINWEIS: MIDI-Instrumente und -Einrichtungen können in ihren technischen Daten voneinander abweichen. Schlagen Sie in der jeweiligen MIDI-Anwendungstabelle nach, um zu sehen, welche Kombinationen möglich sind und welche nicht. Die MIDI-Anwendungstabelle für Ihr Clavinova ist auf der letzten Seite dieses Handbuchs.

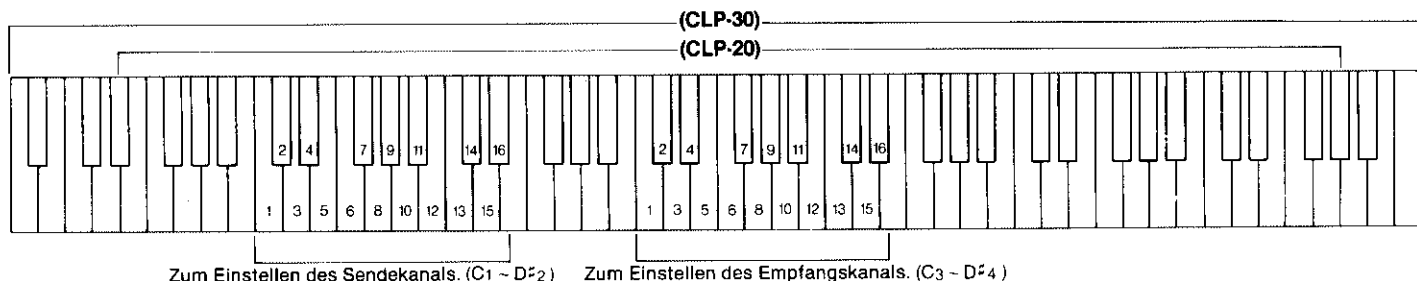

Specifications

Technische Daten

Spécifications

Especificaciones

*Specifications subject to change without notice.
 *Änderungen ohne Vorankündigung vorbehalten.
 *Sous toute réserve de modification des caractéristiques sans préavis.
 *Especificaciones sujetas a cambio sin previo aviso.

| | CLP-30 | CLP-20 |
|-------------------------|--|--|
| KEYBOARD | 88 KEYS (A ₋₁ - C ₇) | 76 KEYS (E ₀ - G ₆) |
| VOICE SELECTORS | PIANO 1•2•3•4, HARPSICORD, VIBRAPHONE, CLAVINOVA TONE 1•2 | |
| EFFECT | STEREO SYMPHONIC | |
| PEDAL CONTROL | DAMPER, SOFT | DAMPER |
| OTHER CONTROLS | MASTER VOLUME, TRANSPOSER (ONE OCTAVE)/MIDI, PITCH, POWER SWITCH | |
| JACKS•CONNECTORS | HEADPHONES, AUX.OUT L-R, AUX. IN L-R, DAMPER, SOFT, MIDI IN-OUT | HEADPHONES, AUX.OUT L-R, AUX.IN L-R, DAMPER, MIDI IN-OUT |
| MAIN AMPLIFIERS | 10 W × 2 | 5 W × 2 |
| SPEAKERS | 12 cm (4 ³ / ₄ ") × 2 | |
| CIRCUITRY | Solid State (incl. LSIs and ICs), Power Source: 50/60Hz AC, Power Consumption: See the nameplate | |
| DIMENSIONS | Width : 137.4 cm (54 ¹ / ₅ ") Depth : 46.8 cm (18 ² / ₅ ") Height : 78.5 cm (31") (with stand) : 15.2 cm (6") (without stand) | Width : 120.9 cm (47 ² / ₃ ") Depth : 46.8 cm (18 ² / ₅ ") Height : 78.5 cm (31") (with stand) : 15.2 cm (6") (without stand) |
| WEIGHT | 53 kg (116.8 lbs.) (with stand) 35 kg (77.2 lbs.) (without stand) | 33 kg (72.8 lbs.) (with stand) 22 kg (48.5 lbs.) (without stand) |

FCC INFORMATION (USA)

While the following statements are provided to comply with FCC Regulations in the United States, the corrective measures listed are applicable worldwide.

The digital series of Yamaha Clavinova use frequencies that appear in the radio frequency range, and if installed in the immediate proximity of some types of audio or video devices within three meters (approximately ten feet), interference may occur.

This series of Yamaha Clavinova has been type-tested and found to comply with the specifications set for a class B computer in accordance with those specifications listed in sub-part J, part 15 of the FCC rules. These rules are designed to provide a reasonable measure of protection against such interference. However, this does not guarantee that interference will not occur.

If your Clavinova should be suspected of causing interference with other electronic devices, verification can be made by turning your Clavinova off and on. If the interference continues when your Clavinova is off, the Clavinova is not the source of the interference. If your Clavinova does appear to be the source of the interference, you should try to correct the situation by using one or more of the following measures:

- Relocate either the Clavinova or the electronic device that is being affected by the interference.
- Utilize power outlets for the Clavinova and the device being affected that are on different branch (circuit breaker or fuse) circuits, or install a/c line filters.
- In the case of radio-TV interference, relocate the antenna or if the antenna lead-in is 300 ohm ribbon lead, change the lead-in to coaxial type cable.

If these corrective measures do not produce satisfactory results, please contact an authorized Yamaha dealer for suggestions and/or corrective measures. If you can not locate an authorized Yamaha dealer in your general area, please contact the Service Division, Yamaha International, 6600 Orangethorpe Ave., Buena Park, CA 90620, U.S.A.

If for any reason, you should need additional information relating to radio or TV interference, you may find a booklet prepared by the Federal Communications Commission helpful: "How to Identify and Resolve radio-TV Interference Problems." This booklet, Stock #004-000-00345-4, is available from the U.S. Government Printing Office, Washington D.C. 20402.

Clavinova CLP-30/CLP-20 MIDI Implementation Chart

Date: 9/8, 1985

Version: 1.0

| Function | | Transmitted | Recognized | Remarks |
|------------------|--|--------------------------------|--|-----------------------------|
| Basic Channel | Default Changes | 1 Channel ○ | 1 Channel ○ | |
| Mode | Default Messages Altered | Mode 3 × ***** | Mode 1 Omni, Poly/Mono × | |
| Note Number | True Voice | *21 ~ 108 **28 ~ 103 ***** | *21 ~ 108 **28 ~ 103 *21 ~ 108 **28 ~ 103 | |
| Velocity | Note ON Note OFF | ○ 90H, v=1 ~ 127 × 90H, v=0 | ○ v=1 ~ 127 × | |
| After Touch | Key's Ch's | × × | × × | |
| Pitch Bender | | × | × | |
| Control Change | 64 67 | ○ ○ | ○ ○ | Damper Pedal *Soft Pedal |
| Program Change | True # | 0~7 ***** | 0~127 0~7 | |
| System Exclusive | | × | ○ | |
| System Common | Song Pos Song Sel Tune | × × × | × × × | |
| System Real Time | Clock Commands | × × | × × | |
| Aux Messages | Local ON/OFF All Notes OFF Active Sense Reset | × × ○ × | ○ ○ ○ ○ | |
| Notes | | * CLP-30 ** CLP-20 | | |

Mode 1: OMNI ON, POLY
Mode 3: OMNI OFF, POLY

Mode 2: OMNI ON, MONO
Mode 4: OMNI OFF, MONO

○: Yes
×: No

SINCE 1887  **YAMAHA**
NIPPON GAKKI CO., LTD. HAMAMATSU, JAPAN