



PIANO DIGITAL

# P-S500

---

Panduan untuk Pemilik

Sebelum menggunakan instrumen, pastikan membaca "TINDAKAN PENCEGAHAN" pada halaman 4-5.



**Aplikasi Perangkat Cerdas "Smart Pianist" (halaman 20)**

Anda bisa mendapatkan kenikmatan yang lebih besar dari instrumen ini—dengan berbagai fungsi tambahan dan kontrol yang sangat intuitif—dengan menghubungkan ke aplikasi perangkat cerdas "Smart Pianist".



Untuk mengetahui detail produk, harap hubungi perwakilan Yamaha terdekat atau distributor resmi yang tercantum di bawah ini.

## NORTH AMERICA

### CANADA

**Yamaha Canada Music Ltd.**  
135 Milner Avenue, Toronto, Ontario M1S 3R1,  
Canada  
Tel: +1-416-298-1311

### U.S.A.

**Yamaha Corporation of America**  
6600 Orangethorpe Avenue, Buena Park, CA 90620,  
U.S.A.  
Tel: +1-714-522-9011

## CENTRAL & SOUTH AMERICA

### MEXICO

**Yamaha de México, S.A. de C.V.**  
Av. Insurgentes Sur 1647 Piso 9, Col. San José  
Insurgentes, Delegación Benito Juárez, México,  
D.F., C.P. 03900, México  
Tel: +52-55-5804-0600

### BRAZIL

**Yamaha Musical do Brasil Ltda.**  
Praça Professor José Lannes, 40, Cjs 21 e 22, Brooklin  
Paulista Novo CEP 04571-100 – São Paulo – SP,  
Brazil  
Tel: +55-11-3704-1377

### ARGENTINA

**Yamaha Music Latin America, S.A.,  
Sucursal Argentina**  
Olga Cossetini 1553, Piso 4 Norte,  
Madero Este-C1107CEK,  
Buenos Aires, Argentina  
Tel: +54-11-4119-7000

### PANAMA AND OTHER LATIN AMERICAN REGIONS/ CARIBBEAN REGIONS

**Yamaha Music Latin America, S.A.**  
Edificio Torre Davivienda, Piso: 20  
Avenida Balboa, Marbella, Corregimiento de Bella  
Vista, Ciudad de Panamá, Rep. de Panamá  
Tel: +507-269-5311

## EUROPE

### THE UNITED KINGDOM/IRELAND

**Yamaha Music Europe GmbH (UK)**  
Sherbourne Drive, Tilbrook, Milton Keynes,  
MK7 8BL, U.K.  
Tel: +44-1908-366700

### GERMANY

**Yamaha Music Europe GmbH**  
Siemensstrasse 22-34, 25462 Rellingen, Germany  
Tel: +49-4101-303-0

### SWITZERLAND/LIECHTENSTEIN

**Yamaha Music Europe GmbH, Branch  
Switzerland in Thalwil**  
Seestrasse 18a, 8800 Thalwil, Switzerland  
Tel: +41-44-3878080

### AUSTRIA/CROATIA/CZECH REPUBLIC/ HUNGARY/ROMANIA/SLOVAKIA/ SLOVENIA

**Yamaha Music Europe GmbH, Branch Austria**  
Schleiersgasse 20, 1100 Wien, Austria  
Tel: +43-1-60203900

### POLAND

**Yamaha Music Europe  
Sp.z o.o. Oddział w Polsce**  
ul. Wielicka 52, 02-657 Warszawa, Poland  
Tel: +48-22-880-08-88

### BULGARIA

**Dinacord Bulgaria LTD.**  
Bul. Iskarsko Schose 7 Targowski Zentar Ewropa  
1528 Sofia, Bulgaria  
Tel: +359-2-978-20-25

### MALTA

**Olimpus Music Ltd.**  
Valletta Road, Mosta MST9010, Malta  
Tel: +356-2133-2093

### NETHERLANDS/BELGIUM/ LUXEMBOURG

**Yamaha Music Europe, Branch Benelux**  
Clarissenhof 5b, 4133 AB Vianen, The Netherlands  
Tel: +31-347-358040

### FRANCE

**Yamaha Music Europe**  
7 rue Ambroise Croizat, Zone d'activités de Pariest,  
77183 Croissy-Beaubourg, France  
Tel: +33-1-6461-4000

### ITALY

**Yamaha Music Europe GmbH, Branch Italy**  
Via Tinelli N.67/69 20855 Gerno di Lesmo (MB),  
Italy  
Tel: +39-039-9065-1

### SPAIN/PORTUGAL

**Yamaha Music Europe GmbH Ibérica, Sucursal  
en España**  
Ctra. de la Coruña km. 17,200, 28231  
Las Rozas de Madrid, Spain  
Tel: +34-91-639-88-88

### GREECE

**Philippos Nakas S.A. The Music House**  
19th km. Leof. Lavriou 190 02 Peania – Attiki,  
Greece  
Tel: +30-210-6686260

### SWEDEN

**Yamaha Music Europe GmbH Germany filial  
Scandinavia**  
JA Wettergrensgata 1, 400 43 Göteborg, Sweden  
Tel: +46-31-89-34-00

### DENMARK

**Yamaha Music Denmark,  
Fillial of Yamaha Music Europe GmbH, Tyskland**  
Generatorvej 8C, ST. TH., 2860 Søborg, Denmark  
Tel: +45-44-92-49-00

### FINLAND

**F-Musiikki Oy**  
Antaksentie 4  
FI-01510 Vantaa, Finland  
Tel: +358 (0)96185111

### NORWAY

**Yamaha Music Europe GmbH Germany -  
Norwegian Branch**  
Grini Næringspark 1, 1332 Østerås, Norway  
Tel: +47-6716-7800

### ICELAND

**Hjodfaerahusid Ehf.**  
Sidumula 20  
IS-108 Reykjavik, Iceland  
Tel: +354-525-5050

### CYPRUS

**Nakas Music Cyprus Ltd.**  
Nikis Ave 2k  
1086 Nicosia  
Tel: +357-22-511080  
**Major Music Center**  
21 Ali Riza Ave. Ortakoy  
P.O.Box 475 Lefkoşa, Cyprus  
Tel: (392) 227 9213

### RUSSIA

**Yamaha Music (Russia) LLC.**  
Room 37, entrance 7, bld. 7, Kievskaya street,  
Moscow, 121059, Russia  
Tel: +7-495-626-5005

### OTHER EUROPEAN REGIONS

**Yamaha Music Europe GmbH**  
Siemensstrasse 22-34, 25462 Rellingen, Germany  
Tel: +49-4101-303-0

## AFRICA

**Yamaha Music Gulf FZE**  
JAFZA-16, Office 512, P.O.Box 17328,  
Jebel Ali FZE, Dubai, UAE  
Tel: +971-4-801-1500

## MIDDLE EAST

### TURKEY

**Yamaha Music Europe GmbH  
Merkezi Almanya Türkiye İstanbul Şubesi**  
Mor Sumbul Sokak Varyap Meridian Business  
1.Blok No:1 113-114-115  
Bati Atasehir Istanbul, Turkey  
Tel: +90-216-275-7960

### ISRAEL

**RBX International Co., Ltd.**  
P.O Box 10245, Petach-Tikva, 49002  
Tel: (972) 3-925-6900

## OTHER REGIONS

**Yamaha Music Gulf FZE**  
JAFZA-16, Office 512, P.O.Box 17328,  
Jebel Ali FZE, Dubai, UAE  
Tel: +971-4-801-1500

## ASIA

### THE PEOPLE'S REPUBLIC OF CHINA

**Yamaha Music & Electronics (China) Co., Ltd.**  
2F, Yunhedasha, 1818 Xinzha-lu, Jingan-qu,  
Shanghai, China  
Tel: +86-400-051-7700

### HONG KONG

**Tom Lee Music Co., Ltd.**  
11/F, Silvercord Tower 1, 30 Canton Road,  
Tsimshatsui, Kowloon, Hong Kong  
Tel: +852-2737-7688

### INDIA

**Yamaha Music India Private Limited**  
P-401, JMD Megapolis, Sector-48, Sohna Road,  
Gurugram-122018, Haryana, India  
Tel: +91-124-485-3300

### INDONESIA

**PT. Yamaha Musik Indonesia (Distributor)**  
Yamaha Music Center Bldg. Jalan Jend. Gatot  
Subroto Kav. 4, Jakarta 12930, Indonesia  
Tel: +62-21-520-2577

### KOREA

**Yamaha Music Korea Ltd.**  
11F, Prudential Tower, 298, Gangnam-daero,  
Gangnam-gu, Seoul, 06253, Korea  
Tel: +82-2-3467-3300

### MALAYSIA

**Yamaha Music (Malaysia) Sdn. Bhd.**  
No.8, Jalan Perbandaran, Kelana Jaya, 47301  
Petaling Jaya, Selangor, Malaysia  
Tel: +60-3-78030900

### SINGAPORE

**Yamaha Music (Asia) Private Limited**  
Block 202 Hougang Street 21, #02-00,  
Singapore 530202, Singapore  
Tel: +65-6740-9200

### TAIWAN

**Yamaha Music & Electronics Taiwan Co., Ltd.**  
2F, No.1, Yuanlong Rd., Banqiao Dist.,  
New Taipei City 22063, Taiwan (R.O.C.)  
Tel: +886-2-7741-8888

### THAILAND

**Siam Music Yamaha Co., Ltd.**  
3, 4, 15, 16th Fl., Siam Motors Building,  
891/1 Rama 1 Road, Wangmai,  
Pathumwan, Bangkok 10330, Thailand  
Tel: +66-2215-2622

### VIETNAM

**Yamaha Music Vietnam Company Limited**  
15th Floor, Nam A Bank Tower, 201-203 Cach  
Mang Thang Tam St., Ward 4, Dist.3,  
Ho Chi Minh City, Vietnam  
Tel: +84-28-3818-1122

### OTHER ASIAN REGIONS

[https://asia-latinamerica-mea.yamaha.com/  
index.html](https://asia-latinamerica-mea.yamaha.com/index.html)

## OCEANIA

### AUSTRALIA

**Yamaha Music Australia Pty. Ltd.**  
Level 1, 80 Market Street, South Melbourne,  
VIC 3205 Australia  
Tel: +61-3-9693-5111

### NEW ZEALAND

**Music Works LTD**  
P.O.BOX 6246 Wellesley, Auckland 4680,  
New Zealand  
Tel: +64-9-634-0099

### REGIONS AND TRUST

**TERRITORIES IN PACIFIC OCEAN**  
[https://asia-latinamerica-mea.yamaha.com/  
index.html](https://asia-latinamerica-mea.yamaha.com/index.html)

Nomor model, nomor seri, kebutuhan daya, dsb., dapat ditemukan pada atau dekat pelat nama, yang berada di bagian dasar unit. Anda harus mencatat nomor seri ini di tempat yang disediakan di bawah dan menyimpan manual ini sebagai catatan permanen untuk pembelian Anda guna membantu identifikasi seandainya dicuri.

**No. Model**

---

**No. Seri**

---

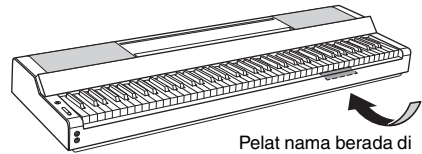

Pelat nama berada di bagian dasar unit.

(bottom\_id\_01)

## Apache License 2.0

Copyright (c) 2009-2018 Arm Limited. All rights reserved.

SPDX-License-Identifier: Apache-2.0

Licensed under the Apache License, Version 2.0 (the License); you may not use this file except in compliance with the License.

You may obtain a copy of the License at  
[www.apache.org/licenses/LICENSE-2.0](http://www.apache.org/licenses/LICENSE-2.0)

Unless required by applicable law or agreed to in writing, software distributed under the License is distributed on an AS IS BASIS, WITHOUT WARRANTIES OR CONDITIONS OF ANY KIND, either express or implied.

See the License for the specific language governing permissions and limitations under the License.

## Modified BSD license

COPYRIGHT(c) 2016 STMicroelectronics

Redistribution and use in source and binary forms, with or without modification, are permitted provided that the following conditions are met:

1. Redistributions of source code must retain the above copyright notice, this list of conditions and the following disclaimer.
2. Redistributions in binary form must reproduce the above copyright notice, this list of conditions and the following disclaimer in the documentation and/or other materials provided with the distribution.
3. Neither the name of STMicroelectronics nor the names of its contributors may be used to endorse or promote products derived from this software without specific prior written permission.

THIS SOFTWARE IS PROVIDED BY THE COPYRIGHT HOLDERS AND CONTRIBUTORS "AS IS" AND ANY EXPRESS OR IMPLIED WARRANTIES, INCLUDING, BUT NOT LIMITED TO, THE IMPLIED WARRANTIES OF MERCHANTABILITY AND FITNESS FOR A PARTICULAR PURPOSE ARE DISCLAIMED. IN NO EVENT SHALL THE COPYRIGHT HOLDER OR CONTRIBUTORS BE LIABLE FOR ANY DIRECT, INDIRECT, INCIDENTAL, SPECIAL, EXEMPLARY, OR CONSEQUENTIAL DAMAGES (INCLUDING, BUT NOT LIMITED TO, PROCUREMENT OF SUBSTITUTE GOODS OR SERVICES; LOSS OF USE, DATA, OR PROFITS; OR BUSINESS INTERRUPTION) HOWEVER CAUSED AND ON ANY THEORY OF LIABILITY, WHETHER IN CONTRACT, STRICT LIABILITY, OR TORT (INCLUDING NEGLIGENCE OR OTHERWISE) ARISING IN ANY WAY OUT OF THE USE OF THIS SOFTWARE, EVEN IF ADVISED OF THE POSSIBILITY OF SUCH DAMAGE.

# TINDAKAN PENCEGAHAN

## BACALAH DENGAN SAKSAMA SEBELUM MELANJUTKAN

Simpanlah panduan ini di tempat yang aman dan mudah dijangkau untuk referensi mendatang.

### Untuk adaptor AC



#### PERINGATAN

- Adaptor AC ini dirancang untuk digunakan bersama instrumen elektronik Yamaha saja. Jangan gunakan untuk keperluan lain.
- Hanya untuk digunakan dalam ruangan. Jangan gunakan di lingkungan yang basah.



#### PERHATIAN

- Saat mempersiapkan, pastikan bahwa stopkontak AC mudah diakses. Jika terjadi masalah atau kegagalan fungsi, segera matikan listrik instrumen dan lepaskan adaptor AC dari stopkontak. Bila adaptor AC dihubungkan ke stopkontak AC, ingatlah bahwa listrik mengalir pada tingkat minimal, sekalipun listriknya dimatikan. Bila Anda tidak menggunakan instrumen dalam waktu lama, pastikan mencabut steker kabel listriknya dari stopkontak AC di dinding.

### Untuk instrumen



#### PERINGATAN

Ikutilah selalu tindakan pencegahan dasar yang tercantum di bawah ini untuk menghindari kemungkinan cedera serius atau bahkan kematian akibat sengatan listrik, korsleting, kerusakan, kebakaran, atau bahaya lainnya. Tindakan pencegahan ini meliputi, namun tidak terbatas pada, hal-hal berikut:

#### Catu daya/adaptor AC

- Jangan meletakkan kabel listrik dekat sumber panas, seperti alat pemanas atau radiator. Selain itu, jangan berlebihan menekuk karena dapat merusak kabelnya, atau meletakkan benda berat di atasnya.
- Hanya gunakan voltase yang tepat untuk instrumen sebagaimana ditetapkan. Voltase yang diperlukan tertera pada pelat nama instrumen.
- Gunakan adaptor yang ditetapkan (halaman 35) saja. Penggunaan adaptor yang salah dapat menyebabkan kerusakan pada instrumen atau kepanasan.
- Gunakan hanya kabel listrik/steker yang disertakan.
- Periksa steker listrik secara berkala dan hilangkan kotor atau debu yang menumpuk di atasnya.

#### Jangan buka

- Instrumen ini berisi bagian yang tidak dapat diservis sendiri oleh pengguna. Jangan buka instrumen atau berupaya membongkar atau memodifikasi komponen internal dengan cara apa pun. Jika ternyata tidak berfungsi, hentikan penggunaan dengan segera dan minta petugas servis yang berkompeten di Yamaha untuk memeriksanya.

#### Peringatan air

- Jangan biarkan instrumen terkena hujan, menggunakannya dekat air, atau dalam kondisi lembap atau basah, atau meletakkan wadah (seperti vas bunga, botol, atau gelas) berisi cairan yang dapat tumpah dan masuk ke celah yang ada. Jika ada cairan seperti air yang merembes ke dalam instrumen, segera matikan dan cabut stekernya dari stopkontak AC. Kemudian minta petugas servis yang berkompeten di Yamaha untuk memeriksanya.
- Jangan sekali-kali memasukkan atau melepaskan steker listrik dengan tangan basah.

#### Peringatan kebakaran

- Jangan meletakkan barang menyala, seperti lilin, di atas unit. Barang menyala mungkin jatuh dan menyebabkan kebakaran.

#### Jika Anda melihat adanya kelainan

- Bila terjadi salah satu masalah berikut, segera matikan instrumen dan cabut steker listriknya dari stopkontak. Kemudian minta petugas servis yang berkompeten di Yamaha untuk memeriksa perangkat.
  - Kabel listrik atau steker aus atau rusak.
  - Instrumen mengeluarkan bau atau asap.
  - Ada benda yang jatuh menimpa instrumen.
  - Suara mendadak hilang selama menggunakan instrumen.
  - Jika instrumen mengalami keretakan atau kerusakan.



## PERHATIAN

**Ikutilah selalu tindakan pencegahan dasar yang tercantum di bawah ini untuk menghindari kemungkinan cedera pada tubuh Anda atau orang lain, atau kerusakan pada instrumen atau barang lainnya. Tindakan pencegahan ini meliputi, namun tidak terbatas pada, hal-hal berikut:**

### Catu daya/adaptor AC

- Jangan menghubungkan instrumen ke stopkontak listrik dengan menggunakan multi-konektor. Hal tersebut dapat menyebabkan kualitas suara menurun, atau mungkin menyebabkan kepanasan di stopkontak.
- Saat melepaskan steker listrik dari instrumen atau stopkontak, selalu pegang stekernya, bukan kabelnya. Menarik kabelnya dapat membuatnya rusak.
- Lepaskan steker listrik dari stopkontak bila instrumen tidak akan digunakan dalam waktu lama, atau selama terjadi badai petir.

### Lokasi

- Jangan meletakkan instrumen dalam posisi labil karena bisa terjatuh tanpa sengaja.
- Jangan berada di dekat instrumen selama terjadi gempa bumi. Guncangan kuat selama gempa bumi dapat menyebabkan instrumen bergerak atau terguling, sehingga mengakibatkan kerusakan pada instrumen atau bagiannya, dan mungkin juga menyebabkan cedera.
- Saat mengangkat atau memindah instrumen, selalu gunakan dua atau beberapa orang. Mencoba mengangkat sendiri instrumen dapat merusak punggung Anda, menyebabkan cedera lain, atau menyebabkan kerusakan pada instrumennya sendiri.
- Sebelum memindah instrumen, lepaskan semua kabel yang terhubung, untuk mencegah kerusakan pada kabel atau membuat orang tersandung.
- Saat memindah instrumen, peganglah bagian bawah instrumen. Memegang pada celah yang terdapat konektor dapat merusak konektor atau instrumen, serta mengakibatkan cedera.
- Saat mempersiapkan produk, pastikan bahwa stopkontak AC yang Anda gunakan mudah diakses. Jika terjadi masalah atau kegagalan fungsi, segera matikan listriknya dan cabut stekernya dari stopkontak. Sekalipun sakelar listriknya telah dimatikan, listrik masih mengalir ke produk walaupun kecil. Bila Anda tidak menggunakan produk dalam waktu lama, pastikan mencabut steker kabel listrik dari stopkontak AC di dinding.
- Gunakan hanya penyangga yang telah ditetapkan untuk instrumen (halaman 17). Saat memasangnya, hanya gunakan sekrup yang disediakan. Bila tidak dilakukan dapat menyebabkan kerusakan pada komponen internal atau menyebabkan instrumen jatuh.
- Jangan sandarkan instrumen ke dinding atau merebahkannya dengan konektor menghadap ke bawah. Instrumen bisa jatuh dan mengakibatkan kerusakan atau menyebabkan cedera. Pastikan menempatkan instrumen secara horizontal di atas meja atau menggunakan penyangga yang ditetapkan untuk instrumen (halaman 17).

### Koneksi

- Sebelum menghubungkan instrumen ke komponen elektronik lainnya, matikan listrik untuk semua komponen. Sebelum menyalakan atau mematikan semua komponen, atur semua tingkat volume ke minimal.
- Pastikan mengatur volume semua komponen pada tingkat minimal dan naikkan kontrol volume secara bertahap sambil memainkan instrumen untuk mengatur tingkat suara yang diinginkan.

### Penanganan

- Jangan memasukkan jari atau tangan ke celah apa pun pada instrumen.
- Jangan sekali-kali memasukkan atau menjatuhkan kertas, logam, atau benda lainnya ke dalam celah pada panel atau keyboard. Ini dapat mencederai tubuh Anda atau orang lain, merusak instrumen atau barang lainnya, atau tidak dapat dioperasikan.
- Jangan menindih, atau meletakkan benda berat di atas instrumen, dan jangan menggunakan kekuatan yang berlebihan pada tombol, sakelar, music rest, atau konektornya.
- Jangan menggunakan instrumen/perangkat atau headphone dalam waktu lama dengan tingkat volume yang tinggi atau tidak nyaman, karena hal ini dapat menyebabkan kehilangan pendengaran untuk selamanya. Jika Anda mengalami kehilangan pendengaran atau telinga berdenging, berkonsultasilah dengan dokter.

Yamaha tidak bertanggung jawab terhadap kerusakan akibat penggunaan atau modifikasi yang tidak sesuai pada instrumen, atau data yang hilang atau rusak.

Selalu matikan instrumen bila tidak digunakan.

Sekalipun sakelar [⏻] (Standby/On) dalam status siaga (lampu daya padam), listrik tetap mengalir ke instrumen walaupun kecil.

Bila Anda tidak menggunakan instrumen dalam waktu lama, pastikan mencabut steker kabel listriknya dari stopkontak AC di dinding.

## PEMBERITAHUAN

Untuk menghindari kemungkinan kegagalan fungsi/kerusakan pada produk, kerusakan data, atau kerusakan barang lainnya, ikutilah pemberitahuan di bawah ini.

### ■ Penanganan

- Jangan menghubungkan produk ini ke Wi-Fi umum dan/atau Internet secara langsung. Hanya hubungkan produk ini ke Internet melalui router dengan perlindungan kata sandi yang kuat. Berkonsultasilah dengan pabrikan router Anda untuk informasi tentang praktik terbaik keamanan.
- Jangan menggunakan instrumen dekat TV, radio, perlengkapan stereo, telepon seluler, atau perangkat listrik lainnya. Jika tidak, instrumen, TV, atau radio tersebut dapat menimbulkan bunyi berisik. Bila Anda menggunakan instrumen bersama aplikasi pada perangkat cerdas seperti ponsel cerdas atau tablet, kami merekomendasikan agar Anda mengaktifkan Wi-Fi setelah mengaktifkan “Airplane Mode” (Mode Pesawat) pada perangkat itu untuk menghindari derau yang disebabkan oleh komunikasi.
- Jangan biarkan instrumen terkena debu atau getaran yang berlebihan, atau suhu yang terlalu panas atau dingin (seperti sinar matahari langsung, dekat alat pemanas, atau dalam mobil saat tengah hari) agar panel tidak luntur, kerusakan pada komponen internal atau pengoperasian yang tidak stabil. (Kisaran suhu pengoperasian yang aman: 5° - 40°C, atau 41° - 104°F)
- Jangan meletakkan benda-benda dari vinyl, plastik, atau karet di atas instrumen, karena hal ini dapat mengubah warna panel atau keyboard.

### ■ Pemeliharaan

- Saat membersihkan instrumen, gunakan kain yang halus dan kering/sedikit basah. Jangan gunakan minyak cat, bahan pelarut, alkohol, cairan pembersih, atau kain lap yang mengandung bahan kimia.

### ■ Menyimpan data

- Sebagian data instrumen ini (halaman 29) tersimpan bila listriknya dimatikan. Untuk melindungi terhadap kehilangan data akibat kerusakan, kesalahan pengoperasian, dsb., simpan data penting Anda ke aplikasi perangkat cerdas “Smart Pianist”. Anda dapat mencadangkan data dan pengaturan instrumen ini ke “Smart Pianist” sebagai file backup.

## Informasi

### ■ Tentang hak cipta

- Menyalin data musik yang tersedia secara komersial, termasuk namun tidak terbatas pada, data MIDI dan/atau data audio, dilarang keras, kecuali untuk Anda gunakan sendiri.
- Produk ini berisi dan dipaketkan bersama konten yang hak ciptanya dimiliki oleh Yamaha atau lisensi penggunaan hak cipta pihak lain yang dimiliki oleh Yamaha. Karena undang-undang hak cipta dan undang-undang terkait lainnya, Anda TIDAK diizinkan untuk menyebarkan media yang menyimpan atau merekam konten ini dan tetap nyaris sama atau sangat mirip dengan yang ada di produk ini.
  - \* Konten yang diterangkan di atas berisi program komputer, data Gaya Pengiring, data MIDI, data WAVE, data rekaman suara, score, data score, dsb.
  - \* Anda boleh menyebarkan media berisi rekaman permainan atau produksi musik Anda yang menggunakan konten ini, dan dalam hal demikian tidak diperlukan izin dari Yamaha Corporation.

### ■ Tentang fungsi/data yang disertakan bersama instrumen

- Sewaktu-waktu Yamaha dapat memperbarui firmware produk tanpa pemberitahuan untuk meningkatkan fungsi dan kegunaan. Untuk memanfaatkan sepenuhnya instrumen ini, kami merekomendasikan agar Anda meningkatkan instrumen ke versi terbaru. Firmware terbaru dapat didownload dari situs web di bawah ini: <https://download.yamaha.com/>
- Beberapa lagu preset telah diedit panjangnya atau aransementnya, dan mungkin tidak persis sama dengan aslinya.
- Perangkat ini dapat menggunakan beragam jenis/format data musik dengan mengoptimalkannya terlebih dahulu ke data musik dengan format yang sesuai untuk digunakan pada perangkat. Akibatnya, perangkat ini mungkin tidak memainkannya persis seperti yang diinginkan oleh produser atau pengarangnya.

### ■ Tentang panduan ini

- Ilustrasi dan layar LCD yang ditampilkan dalam panduan ini hanya untuk tujuan instruksional, dan mungkin terlihat agak berbeda dari yang ada pada instrumen Anda.
- Huruf-huruf di akhir nama model (seperti “B”, “WH”) menunjukkan warna instrumen. Karena cuma menunjukkan penampilan, huruf-huruf ini telah dihilangkan dalam buku panduan ini.
- Windows adalah merek dagang terdaftar Microsoft® Corporation di Amerika Serikat dan di negara-negara lainnya.
- Apple, iTunes, iPhone, iPad, iPod touch, dan Lightning adalah merek dagang dari Apple Inc., yang telah terdaftar di A.S. dan di negara-negara lainnya.
- Android dan Google Play adalah merek dagang dari Google LLC.
- Nama perusahaan dan nama produk dalam panduan ini adalah merek dagang atau merek dagang terdaftar dari perusahaannya masing-masing.

## Format yang kompatibel untuk instrumen ini

### ■ GM2

“GM (General MIDI)” adalah salah satu format alokasi Voice yang paling umum. “GM System Level 2” adalah spesifikasi standar yang menyempurnakan “GM” asli dan meningkatkan kompatibilitas data Lagu. Ini memberikan peningkatan polifoni, pemilihan Voice yang lebih banyak, parameter Voice yang bertambah, dan pemrosesan efek yang terintegrasi.

### ■ XG

XG adalah penyempurnaan besar pada format GM System Level 1, dan dikembangkan oleh Yamaha khusus untuk memberikan Voice dan variasi yang lebih banyak, termasuk kontrol ekspresif yang lebih besar atas Voice dan efek, dan untuk memastikan kompatibilitas data di masa mendatang.

### ■ GS

GS mulanya dikembangkan oleh Roland Corporation. Dalam cara yang sama dengan Yamaha XG, GS merupakan penyempurnaan besar untuk GM khususnya untuk memberikan Voice dan Kit drum yang lebih banyak serta variasinya, termasuk kontrol ekspresif yang lebih besar atas Voice dan efek.

### ■ XF

Format Yamaha XF menyempurnakan standar SMF (Standard MIDI File) dengan fungsionalitas yang lebih besar dan kemampuan untuk diperluas di masa mendatang. Instrumen ini dapat menampilkan lirik bila memainkan file XF berisi data lirik.

Terima kasih telah membeli Piano Digital Yamaha!

Instrumen ini memberi Anda kenikmatan memainkan sendiri lagu favorit dengan bantuan fitur Stream Lights. Kami merekomendasikan agar Anda membaca panduan ini dengan saksama agar Anda dapat memanfaatkan sepenuhnya berbagai fungsi modern dan praktis pada instrumen. Kami juga merekomendasikan agar Anda menyimpan panduan ini di tempat yang aman dan mudah dijangkau untuk referensi mendatang.

## Tentang Panduan

Instrumen ini berisi dokumen dan materi instruksional berikut.

### Dokumen yang Disertakan

---



#### **Panduan untuk Pemilik (buku ini)**

Menjelaskan cara menggunakan instrumen ini.

### Materi Online (Dapat didownload dari web)

---



#### **Data List (Daftar Data)**

Berisi daftar Voice dan Style, serta informasi menyangkut MIDI instrumen ini.



#### **Computer-related Operations (Pengoperasian yang Menyangkut Komputer)**

Berisi instruksi tentang menghubungkan instrumen ke komputer dan berbagai pengoperasian yang menyangkut transmisi/penerimaan data.

Untuk memperoleh semua panduan ini, akseslah Yamaha Downloads, masukkan nama model untuk mencari file yang diinginkan.

#### **Yamaha Downloads**

<https://download.yamaha.com/>

## Aksesori yang Disertakan

- Panduan untuk Pemilik (buku ini) × 1
- Online Member Product Registration (Pendaftaran Produk Anggota Online) × 1
- Adaptor AC × 1, Kabel listrik × 1 (Mungkin tidak disertakan, bergantung pada area Anda. Tanyakan kepada dealer Yamaha Anda.)
- Music rest × 1
- Sakelar kaki × 1
- Garansi



# Daftar Isi

TINDAKAN PENCEGAHAN.....	4
PEMBERITAHUAN .....	6
Informasi.....	6
Tentang Panduan.....	8
Aksesori yang Disertakan .....	8
<b>Fitur Utama – Dunia Permainan Piano dan Kontrol dengan Smart Pianist –</b>	<b>10</b>
<b>Terminal dan Kontrol Panel</b>	<b>12</b>
Panel Atas.....	12
Panel Belakang .....	13
<b>Memulai</b>	<b>14</b>
Menyalakan atau mematikan instrumen .....	14
Menyesuaikan Volume Master .....	15
Memasang music rest .....	16
Menggunakan pedal (sakelar kaki) – jack [AUX PEDAL].....	17
Menggunakan unit pedal dan penyangga keyboard (dijual secara terpisah) – jack [PEDAL UNIT].....	17
Menggunakan headphone – jack [PHONES] .....	19
<b>Memainkan bersama Smart Pianist</b>	<b>20</b>
Menginstal Smart Pianist.....	20
Menghubungkan dengan Smart Pianist.....	20
<b>Memainkan Instrumen Secara Mandiri</b>	<b>24</b>
Memainkan beragam bunyi instrumen musik (Voice) – [VOICE].....	24
Memainkan Style bersama pengiring otomatis – [STYLE].....	25
Memainkan kembali sebuah Lagu – [SONG].....	26
Menyesuaikan tempo – [TEMPO] .....	26
Latih bersama Stream Lights dengan menggunakan fungsi Panduan – [GUIDE].....	27
Menggunakan metronom – [METRONOME].....	27
Membuat pengaturan beragam fungsi – [FUNCTION] .....	28
Memulihkan pengaturan yang diprogram pabrik (mengembalikan).....	29
<b>Menghubungkan ke perangkat lain</b>	<b>30</b>
Menghubungkan dengan perangkat cerdas untuk menggunakan aplikasi – terminal [iPad], terminal [USB TO DEVICE], terminal [USB TO HOST].....	30
Menghubungkan ke perangkat audio eksternal – jack [AUX IN], jack AUX OUT [R]/[L/L+R] .....	30
Menghubungkan mikrofon – jack [MIC INPUT].....	31
Menghubungkan ke komputer – terminal [USB TO HOST] .....	32
Mentransmisikan/menerima data audio (fungsi Antarmuka Audio USB) – terminal [iPad], terminal [USB TO HOST] .....	33
<b>Pemecahan Masalah</b>	<b>34</b>
<b>Spesifikasi</b>	<b>35</b>
<b>Indeks</b>	<b>37</b>

# Fitur Utama

– Dunia Permainan Piano dan Kontrol dengan Smart Pianist –

## Tingkatkan keasyikan memainkan piano Anda bersama Smart Pianist

Dengan menggunakan instrumen ini bersama aplikasi perangkat cerdas “Smart Pianist”, Anda dapat menikmati sepenuhnya beragam fungsi, seperti memainkan bersama lagu favorit, atau bermain bersama band atau ensemble. Cobalah menginstal aplikasi tersebut ke perangkat cerdas Anda dan hubungkan dengan instrumen ini untuk memanfaatkan berbagai fitur tambahan itu.

Untuk mengetahui detail tentang aplikasi dan perangkat yang kompatibel, lihat situs web di bawah ini atau cari “Yamaha Smart Pianist” di mesin pencari web. Untuk koneksi, lihat halaman 20.

<https://www.yamaha.com/kbdapps/>

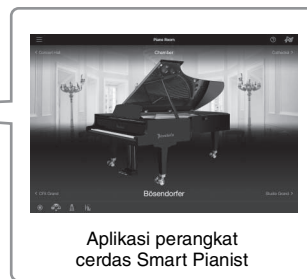
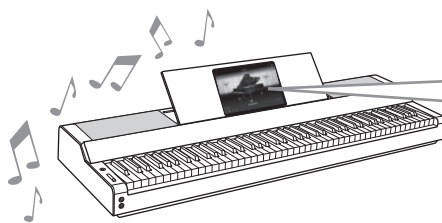

## Langsung mainkan lagu favorit Anda

Sejumlah lagu, termasuk lagu populer, klasik, dan lagu pelajaran, sudah diinstal ke instrumen ini. Smart Pianist memungkinkan Anda melihat notasi musik (score) lagu-lagu ini. Bagi orang yang kesulitan membaca notasi, fungsi Stream Lights (halaman 27) akan menunjukkan kunci mana yang akan dimainkan berikutnya. Tinggal tekan kunci tersebut pada waktu yang tepat sebagaimana ditunjukkan oleh lampu yang bergerak di atas kunci.

Selain itu, dengan menggunakan fungsi Panduan, Anda dapat melatih dengan kemampuan sendiri karena playback Lagu akan jeda dan menunggu Anda memainkan not yang benar. Fungsi ini juga memungkinkan Anda berlatih dengan satu tangan, atau berulang-ulang melatih rentang tertentu pada lagu.

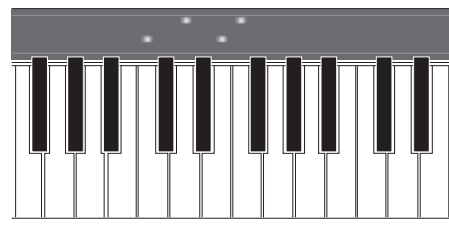
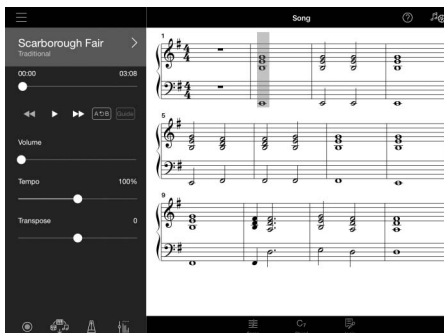

Aplikasi ini juga menyertakan fungsi “Audio To Score”, yang secara otomatis akan membuat score pengiring piano dari lagu-lagu di perangkat cerdas Anda. Tanpa score sekalipun Anda dapat menikmati memainkan pengiring piano hingga lagu.

## Nikmati pengiring band pendukung dan bernyanyi dengan permainan Anda

Instrumen ini menyediakan aneka ragam Voice instrumen, termasuk piano, organ, gitar, saksofon, dan banyak lagi. Instrumen ini juga memungkinkan Anda melapis dua Voice, atau memainkan Voice berbeda di bagian tangan kiri dan bagian tangan kanan. Selain itu, fungsi Style menyediakan pengiring band pendukung yang dinamis, bahkan bila Anda memainkannya sendiri, dan menyediakan banyak pola dalam beragam genre agar cocok dengan permainan Anda. Anda bahkan dapat menghubungkan mikrofon dan bernyanyi dengan iringan permainan Anda sendiri—dan mendapatkan berbagai fungsi harmoni melimpah yang memungkinkan Anda secara otomatis membuat pendukung chorus vokal untuk Anda sendiri, bahkan saat menyanyi sendirian.

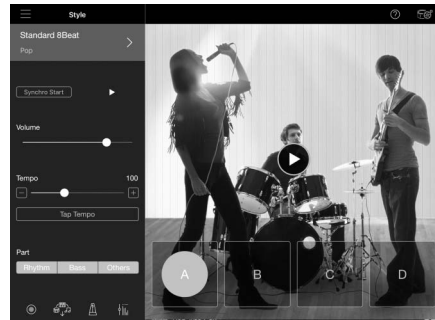
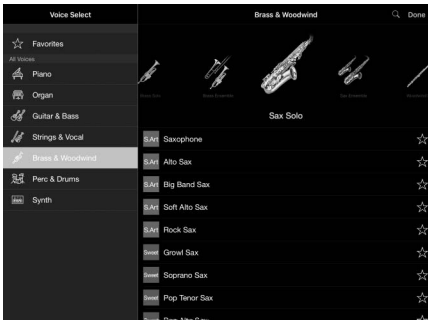

## Memainkan bersama bunyi piano favorit Anda

Piano Voice telah dibuat bersama beberapa sampel piano besar untuk konser CFX andalan Yamaha dan piano besar konser Bösendorfer\* yang terkenal di dunia. Di Smart Pianist, fungsi Piano Room (Ruang Piano) menirukan berbagai gema suara berdasarkan lingkungannya (seperti aula konser), dan perubahan halus dalam suara karena membuka atau menutup tutup piano besar—sehingga memungkinkan Anda menyesuaikan suara piano persis seperti yang diinginkan.

\*Bösendorfer adalah anak perusahaan Yamaha.

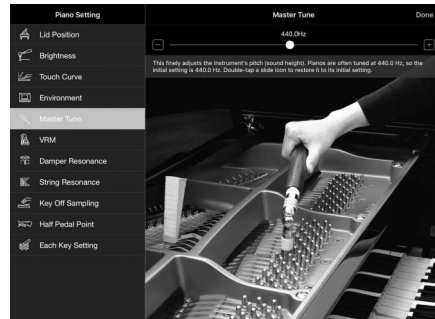
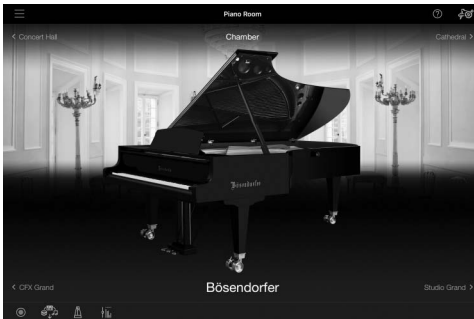

Penggunaan Smart Pianist memberi Anda akses ke lebih banyak fungsi andal dan praktis—seperti merekam, menyesuaikan keseimbangan volume antara bagian keyboard/Lagu/Style, dan transposisi titinada Lagu. (Lihat halaman 36 untuk mengetahui fungsi tambahan ini.)

### CATATAN

Semua contoh layar yang ditampilkan di sini diambil dari aplikasi dengan spesifikasi terkini sejak tanggal publikasi. Layar dan spesifikasi mungkin telah diperbarui untuk peningkatan.

# Terminal dan Kontrol Panel

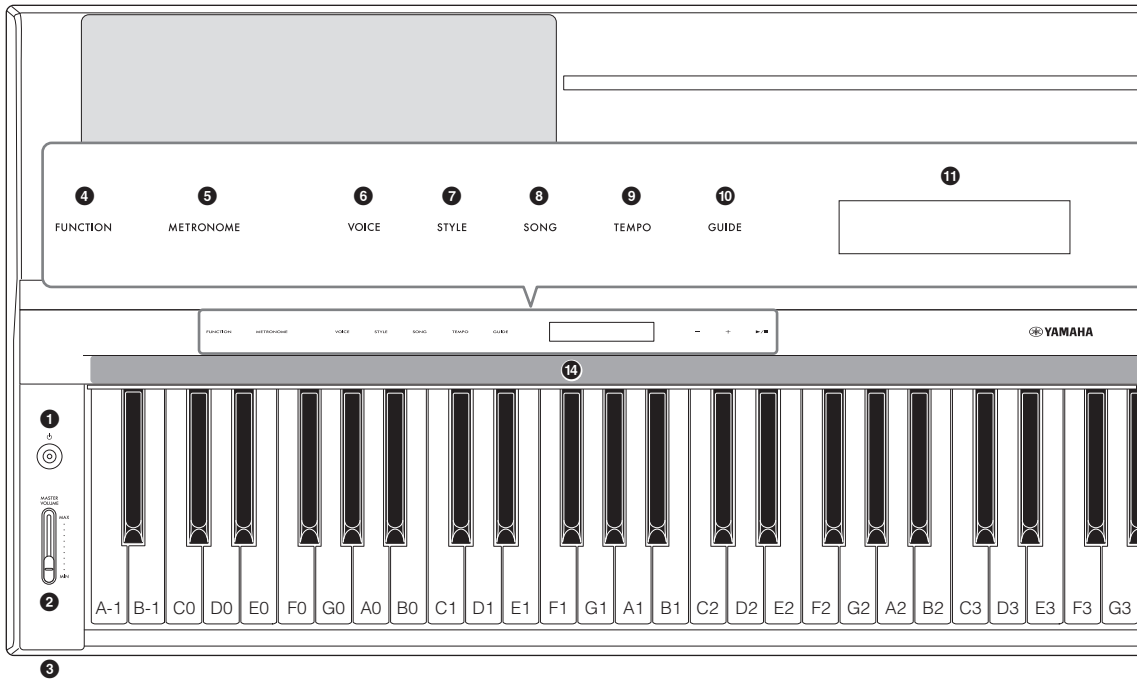

## Panel Atas

- 1 Sakelar [⏻] (Standby/On) (halaman 14)**  
Menyalakan instrumen atau menyiagakan instrumen.
- 2 Slider [MASTER VOLUME] (halaman 15)**  
Menyesuaikan volume keseluruhan.
- 3 Jack [PHONES] (halaman 19)**  
Untuk menghubungkan headphone.
- 4 Tombol [FUNCTION] (halaman 28)**  
Memanggil tampilan untuk mengatur beragam fungsi, seperti transpose dan penalaan.
- 5 Tombol [METRONOME] (halaman 27)**  
Mengaktifkan atau menonaktifkan metronom.
- 6 Tombol [VOICE] (halaman 24)**  
Memanggil tampilan untuk memilih Voice.
- 7 Tombol [STYLE] (halaman 25)**  
Memanggil tampilan untuk memilih Style.
- 8 Tombol [SONG] (halaman 26)**  
Memanggil tampilan untuk memilih Lagu.
- 9 Tombol [TEMPO] (halaman 26)**  
Memanggil tampilan untuk menyesuaikan tempo.
- 10 Tombol [GUIDE] (halaman 27)**  
Memanggil tampilan untuk mengatur fungsi Panduan.
- 11 Tampilan**  
Menunjukkan pengaturan instrumen saat ini.
- 12 Tombol [-]/[+] (halaman 24)**  
Untuk memilih Voice atau Style, atau mengubah nilai parameter seperti tempo. Menahan salah satu tombol ini akan terus-menerus mengubah nilainya. Menekan tombol [-] dan [+] secara bersamaan dapat mengatur ulang parameter ke nilai default.
- 13 Tombol [▶]/[■] (Mulai/Hentikan) (halaman 24)**  
Memulai atau menghentikan playback Lagu atau Style yang dipilih.
- 14 Stream Lights (halaman 27)**  
Empat lampu yang disematkan di bagian atas setiap kunci. Semua lampu ini menyala secara berurutan dalam pola menurun selama playback Lagu untuk menunjukkan not yang harus Anda mainkan dan kapan harus memainkannya.

Tombol kontrol dan tampilan diperlihatkan saat instrumen dinyalakan.

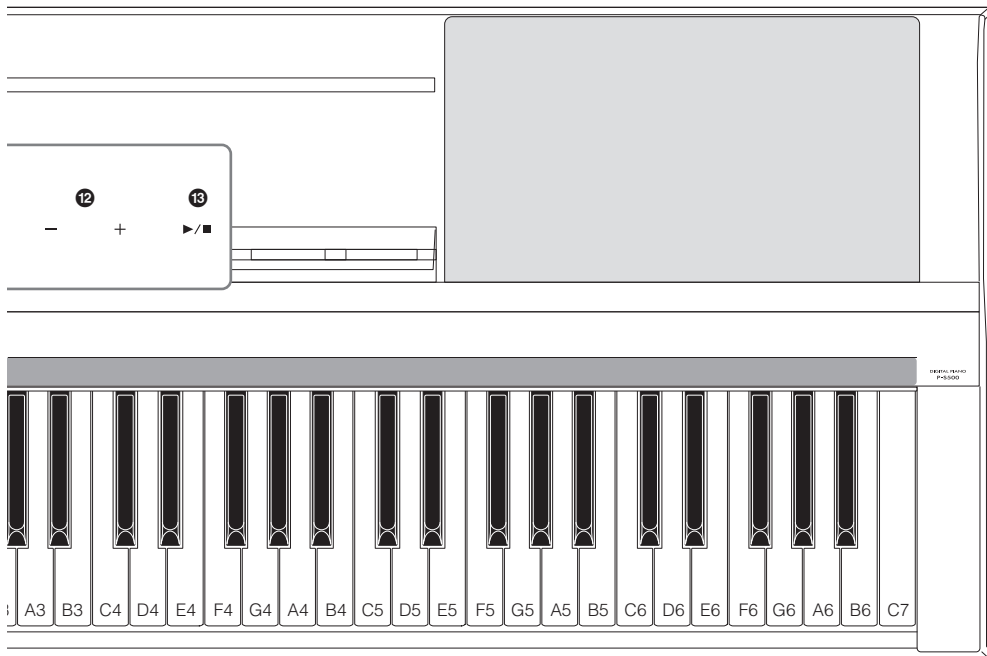

## Panel Belakang

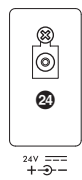
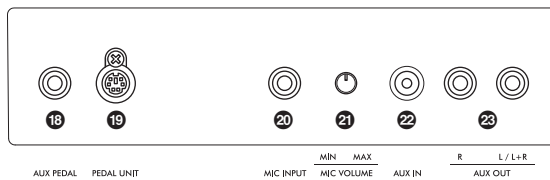
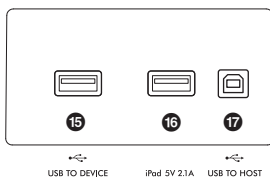

- 15 Terminal [USB TO DEVICE] (halaman 22)**  
Untuk menghubungkan adaptor LAN nirkabel USB (dijual secara terpisah).
- 16 Terminal [iPad] (halaman 21, 33)**  
Untuk menghubungkan perangkat cerdas dengan konektor Lightning.
- 17 Terminal [USB TO HOST] (halaman 21, 32, 33)**  
Untuk menghubungkan perangkat cerdas dengan konektor USB Jenis C atau komputer.
- 18 Jack [AUX PEDAL] (halaman 17)**  
Untuk menghubungkan sakelar kaki yang disertakan atau pedal kaki yang dijual secara terpisah.
- 19 Jack [PEDAL UNIT] (halaman 17)**  
Untuk menghubungkan unit pedal yang dijual secara terpisah.
- 20 Jack [MIC INPUT] (halaman 31)**  
Untuk menghubungkan mikrofon.
- 21 Kenop [MIC VOLUME] (halaman 31)**  
Untuk menyesuaikan tingkat input jack [MIC INPUT].
- 22 Jack [AUX IN] (halaman 30)**  
Untuk menghubungkan perangkat audio eksternal, seperti audio player portabel. Playback audio melalui perangkat yang terhubung dapat disalurkan dari speaker instrumen ini.
- 23 Jack AUX OUT [R]/[L/L+R] (halaman 31)**  
Untuk menghubungkan perangkat audio seperti speaker. Bunyi yang dimainkan pada perangkat ini dapat disalurkan dari speaker perangkat eksternal yang terhubung.
- 24 Jack DC IN (halaman 14)**  
Untuk menghubungkan adaptor AC.

# Memulai

Bagian ini menjelaskan cara mempersiapkan dan memulai penggunaan instrumen Anda. Persiapannya sangat sederhana, Anda bisa langsung memainkannya.

## Menyalakan atau mematikan instrumen

- 1 Hubungkan steker adaptor AC dan kabel listrik sesuai urutan yang ditampilkan dalam ilustrasi.

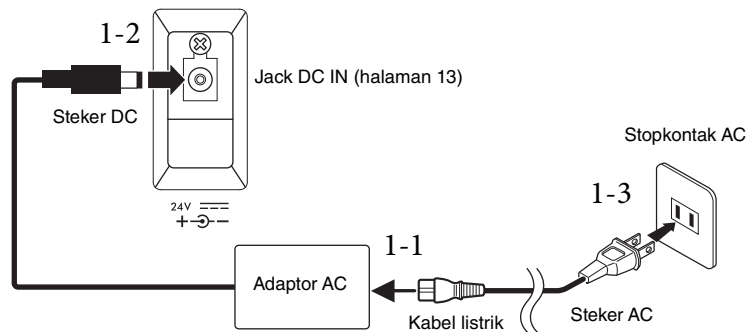

Bentuk steker dan stopkontak berbeda-beda, bergantung pada negara tertentu.

### **⚠ PERINGATAN**

Gunakan hanya adaptor AC yang ditetapkan (halaman 35). Penggunaan adaptor AC yang salah dapat menyebabkan kerusakan pada instrumen atau kepanasan.

### **⚠ PERHATIAN**

Saat mempersiapkan produk, pastikan bahwa stopkontak AC yang Anda gunakan mudah diakses. Jika terjadi masalah atau kegagalan fungsi, segera matikan listriknya dan cabut stekernya dari stopkontak.

### **CATATAN**

Saat melepaskan kabel listrik/adaptor AC, terlebih dahulu matikan listriknya, kemudian ikuti prosedur ini dalam urutan terbalik.

- 2 Putar ke bawah slider [MASTER VOLUME] ke “MIN”.

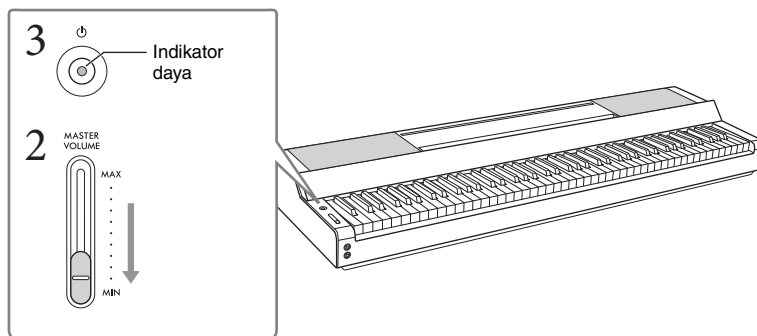

- 3 Tekan sakelar [⏻] (Standby/On) untuk menyalakan.  
Indikator daya pada sakelar [⏻] (Standby/On) menyala, dan tombol kontrol muncul.

- 4 Sesuaikan volume.  
Mainkan keyboard untuk menghasilkan suara dan naikan slider [MASTER VOLUME] pelan-pelan sambil menyesuaikan volume.

## 5 Setelah Anda selesai menggunakan instrumen, matikan dengan menekan sakelar [⏻] (Standby/On) selama satu detik.

Tampilan, tombol kontrol, dan indikator daya semuanya padam.

### ⚠ **PERHATIAN**

Sekalipun sakelar [⏻] (Standby/On) dalam keadaan siaga, listrik masih mengalir ke instrumen walaupun kecil. Lepaskan steker listrik dari stopkontak bila instrumen tidak akan digunakan dalam waktu lama, atau selama terjadi badai petir.

### **PEMBERITAHUAN**

- Jangan menekan kunci atau pedal apa pun hingga instrumen benar-benar telah dinyalakan (tombol kontrol muncul) setelah menyalakan sakelarnya. Hal tersebut dapat menyebabkan malfungsi.
- Jika Anda perlu instrumen berhenti secara paksa, tahan sakelar [⏻] (Standby/On) selama lebih dari tiga detik. Ingatlah bahwa menghentikan operasi secara paksa dapat menyebabkan hilangnya data dan kerusakan pada instrumen.

## Fungsi Mati Secara Otomatis

Untuk mencegah konsumsi daya yang tidak perlu, instrumen ini dilengkapi fungsi Mati Secara Otomatis yang secara otomatis mematikan instrumen jika tidak dioperasikan sekian lama. Waktu yang ditunggu sebelum instrumen dimatikan secara otomatis adalah sekitar 30 menit secara default; walau demikian, Anda dapat mengubah pengaturan dari [Utility] → [System] di Smart Pianist.

### **PEMBERITAHUAN**

Data yang tidak disimpan akan hilang jika instrumen dimatikan secara otomatis. Pastikan Anda menyimpan data sebelum hal ini terjadi.

### Menonaktifkan Mati Secara Otomatis (metode sederhana)

Nyalakan instrumen sambil menahan kunci terendah pada keyboard. Instrumen akan dinyalakan dengan fungsi Mati Secara Otomatis dinonaktifkan.

Kunci terendah (A-1)

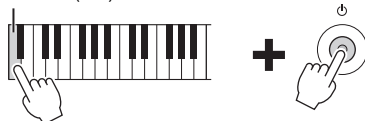

### **CATATAN**

Anda dapat mengaktifkan/menonaktifkan fungsi Mati Secara Otomatis dengan menggunakan tombol [FUNCTION] (halaman 29).

## Menyesuaikan Volume Master

Untuk menyesuaikan volume suara keyboard keseluruhan, gunakan slider [MASTER VOLUME]. Mainkan keyboard untuk memeriksa suara sambil menyesuaikan volumenya.

### ⚠ **PERHATIAN**

Jangan menggunakan instrumen dalam waktu lama dengan tingkat volume yang tinggi atau tidak nyaman, karena hal ini dapat menyebabkan kehilangan pendengaran untuk selamanya.

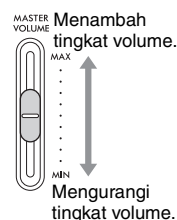

## Intelligent Acoustic Control (IAC)

IAC adalah fungsi yang secara otomatis menyesuaikan dan mengontrol kualitas suara sesuai dengan volume instrumen keseluruhan. Sekalipun saat memainkan instrumen dengan volume keseluruhan dikurangi, suara rendah dan suara tinggi masih terdengar jelas. IAC hanya efektif dari output suara speaker instrumen. Fungsi ini telah diatur ke aktif secara default; walau demikian, Anda dapat mengaktifkan atau menonaktifkannya, dan mengatur kedalaman dari [Utility] → [Sound Setting] di Smart Pianist.

## Memasang music rest

- 1 Sisipkan music rest ke dalam slot.

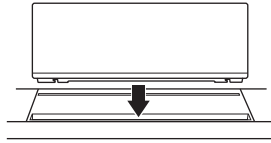

- 2 Buka penyangga di sisi belakang music rest untuk memasukkannya ke ulirnya.

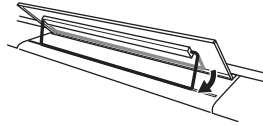

- 3 Geser music rest ke kanan sehingga terpasang erat.

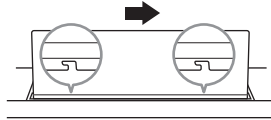

Untuk melepas music rest, geser music rest ke kiri kemudian angkat ke atas.

### **⚠ PERHATIAN**

- Sebelum menggunakan music rest, pastikan bahwa penyangga benar-benar masuk ke ulirnya dan terpasang erat. Selain itu, pastikan melepaskan perangkat cerdas Anda, dsb. dari music rest saat memindahkan instrumen. Bila tidak dilakukan, hal tersebut dapat mengakibatkan kerusakan pada instrumen atau perangkat cerdas, atau bahkan mencederai Anda.
- Berhati-hatilah agar jari Anda tidak terjepit saat memasang atau melepas music rest.



## Menggunakan pedal (sakelar kaki) – jack [AUX PEDAL]

Hubungkan sakelar kaki yang disertakan ke jack [AUX PEDAL]. Seperti halnya dengan pedal damper piano, menekan sakelar kaki akan membuat not dalam keadaan sustain sekalipun saat Anda melepaskan jari dari keyboard. Pedal kaki lain yang dijual secara terpisah FC3A atau sakelar kaki FC4A/FC5 juga dapat dihubungkan ke jack ini. FC3A memungkinkan Anda menggunakan fungsi Pedal Setengah (halaman 18).

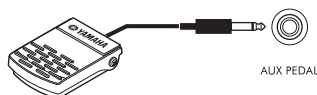

Anda dapat mengubah fungsi pedal dari [Utility] → [Pedal Setting] di Smart Pianist. Tersedia beragam fungsi seperti “Style Start/Stop”.

### CATATAN

- Pastikan bahwa instrumen telah dimatikan saat menghubungkan atau melepaskan sakelar kaki/pedal kaki.
- Jangan menekan sakelar kaki/pedal kaki saat menyalakan instrumen. Melakukan hal ini akan mengubah polaritas sakelar kaki/pedal kaki yang telah dikenali, sehingga menyebabkan pengoperasian jadi terbalik.

## Menggunakan unit pedal dan penyangga keyboard (dijual secara terpisah) – jack [PEDAL UNIT]

Unit pedal LP-1B/LP-1WH yang dijual secara terpisah dapat dihubungkan ke jack [PEDAL UNIT]. Saat menghubungkan unit pedal, pastikan juga merakit unit pada penyangga keyboard L-300B/L-300WH yang dijual secara terpisah. Pada braket logam L-300B/L-300WH, ada beberapa lubang sekrup “A” dan “B”. Saat merakit penyangga keyboard untuk P-S500, pastikan menggunakan lubang sekrup yang ditandai dengan “A” pada braket logam penyangga. Untuk mengetahui detailnya, lihat panduan perakitan penyangga.

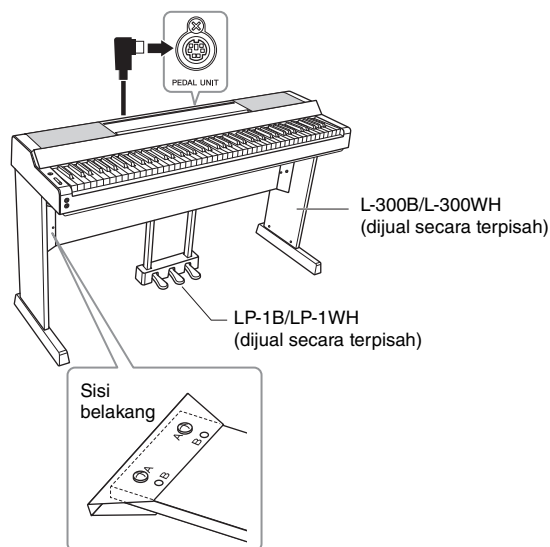

### CATATAN

- Pastikan bahwa instrumen telah dimatikan saat menghubungkan atau melepaskan unit pedal.
- Jangan menekan pedal saat menyalakan instrumen. Melakukan hal ini akan mengubah polaritas pedal yang telah dikenali, sehingga menyebabkan pengoperasian jadi terbalik.

## Fungsi Unit Pedal

Secara default, fungsi berikut telah ditetapkan ke setiap pedal. Anda juga dapat menetapkan fungsi lainnya seperti “Style Start/Stop” ke pedal dari [Utility] → [Pedal Setting] di Smart Pianist.

### ■ Pedal damper (pedal kanan)

Penekanan pedal ini memungkinkan Anda men-sustain not bahkan setelah melepaskan kunci. Anda dapat menggunakan fungsi Pedal Setengah (lihat di bawah) dengan pedal ini.

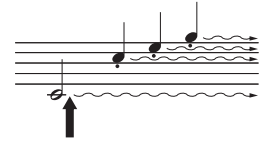

Bila Anda menekan pedal damper di sini, not yang Anda mainkan sebelum Anda melepas pedal akan memiliki sustain lebih lama.

### ■ Pedal sostenuto (pedal tengah)

Jika Anda memainkan sebuah not atau beberapa not pada keyboard dan menekan pedal sostenuto saat not ditahan, not itu akan sustain selama Anda menahan pedal namun semua not berikutnya yang dimainkan tidak akan mengalami sustain. Ini memungkinkan Anda menahan sebuah not atau beberapa not, misalnya, sementara not lainnya dimainkan staccato.

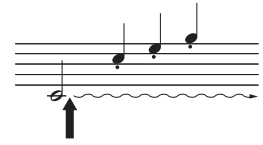

Bila Anda menekan pedal sostenuto di sini sambil menahan not, not tersebut akan bertahan selama Anda menahan pedal.

### ■ Pedal halus (pedal kiri)

Pedal halus mengurangi volume dan sedikit mengubah timbre not yang dimainkan saat pedal ditekan. Pedal halus tidak akan memengaruhi not-not yang sudah dimainkan saat pedal ini ditekan. Untuk menerapkan efek ini, mainkan not setelah menekan pedal.

#### Fungsi Pedal Setengah (untuk LP-1B/LP-1WH dan FC3A)

FC3A (halaman 17) dan pedal kanan LP-1B/LP-1WH memiliki fungsi Pedal Setengah yang memungkinkan Anda menggunakan teknik damper setengah, di mana damper ditekan antara sampai habis ke bawah dan sampai habis ke atas. Dalam keadaan damper setengah ini (di piano sungguhan), damper hanya terasa meredam dawai secara parsial. Fungsi Pedal Setengah memungkinkan Anda mengontrol peredaman damper secara halus dan ekspresif, dan menciptakan nuansa lembut dalam permainan Anda, dengan mengontrol secara akurat titik penekanan pada pedal yang akan memengaruhi peredaman damper. Titik ini disebut “Half Pedal Point” dan dapat diatur di [Piano Room] pada Smart Pianist.

## Menggunakan headphone – jack [PHONES]

Hubungkan headphone ke jack [PHONES]. Karena instrumen ini dilengkapi dua jack [PHONES], Anda dapat menghubungkan dua pasang headphone.

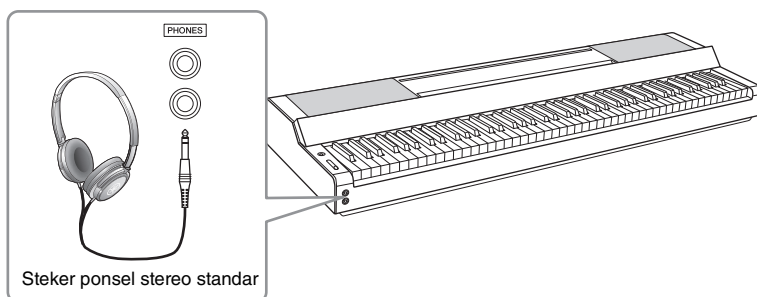

### ⚠ **PERHATIAN**

Jangan menggunakan headphone dalam waktu lama dengan tingkat volume yang tinggi atau tidak nyaman, karena hal ini dapat menyebabkan kehilangan pendengaran untuk selamanya.

## Menirukan sensasi alami jarak suara (sekalipun saat menggunakan headphone) —Binaural Sampling dan Stereophonic Optimizer

Instrumen ini menyediakan dua teknologi canggih yang memungkinkan Anda menikmati suara alami yang benar-benar realistis, walaupun saat mendengarkan di headphone.

### ■ Binaural Sampling (hanya Voice “CFX Grand”)

Binaural Sampling adalah metode yang menggunakan dua mikrofon khusus yang dipasang di posisi telinga pemain dan merekam suara dari piano sebagaimana yang didengar sesungguhnya. Mendengar suara dengan efek ini melalui headphone akan memberikan kesan mendalam pada suara, seakan-akan benar-benar dihasilkan dari piano. Lebih jauh, Anda dapat menikmati suara secara alami dalam waktu lama tanpa kelelahan telinga. Bila Voice “CFX Grand” dipilih, menghubungkan headphone secara otomatis akan mengaktifkan suara pengambilan sampel binaural.

#### **Pengambilan Sampel**

Teknologi yang merekam bunyi instrumen akustik kemudian menyimpannya ke penghasil nada untuk dimainkan berdasarkan informasi yang diterima dari keyboard.

### ■ Stereophonic Optimizer (Voice VRM selain “CFX Grand”)

Optimiser Stereofonis adalah efek yang menirukan jarak suara alami, seperti pada suara Binaural Sampling, walaupun Anda mendengarkannya di headphone. Bila salah satu Voice VRM selain “CFX Grand” dipilih, menghubungkan headphone akan secara otomatis mengaktifkan Stereophonic Optimizer. Untuk melihat Voice mana yang merupakan Voice VRM, lihat Data List (Daftar Data) pada situs web.

### **Apa yang dimaksud dengan VRM?**

Pada piano akustik sesungguhnya, jika Anda menekan pedal damper dan memainkan sebuah kunci, selain akan menggetarkan dawai kunci yang ditekan, juga menyebabkan dawai lain dan papan suara turut bergetar, saling memengaruhi, serta menciptakan resonansi yang kaya dan brilian yang akan sustain dan menyebar. Teknologi VRM (Virtual Resonance Modeling) yang ditanamkan dalam instrumen ini menirukan interaksi rumit dari resonansi dawai dan papan suara secara akurat menggunakan instrumen musik virtual (pemodelan fisik), dan membuat suara lebih menyerupai piano akustik sungguhan. Karena resonansi spontan yang dibuat pada saat itu sesuai dengan keadaan keyboard atau pedal, Anda dapat memvariasikan suara secara ekspresif dengan mengubah pengaturan waktu penekanan tombol, dan pengaturan waktu serta kedalaman penekanan pedal.

# Memainkan bersama Smart Pianist

Anda dapat memanfaatkan instrumen ini dengan lebih baik dan dapat menikmatinya lebih baik lagi dengan menghubungkannya ke perangkat cerdas Anda serta menggunakan aplikasi perangkat cerdas Smart Pianist. Smart Pianist memberikan akses praktis dan andal ke berbagai fungsi tambahan, seperti perekaman dan Memori Registrasi. Selain itu, tampilannya memberi Anda kontrol visual yang luar biasa intuitif, sehingga mengontrol instrumen jadi jauh lebih mudah.

Untuk melihat apa yang dapat Anda lakukan sendiri pada instrumen, atau dengan menggunakan Smart Pianist, lihat daftarnya pada halaman 36.

## PEMBERITAHUAN

Semua pengaturan pada instrumen diganti dengan pengaturan pada Smart Pianist bila instrumen dihubungkan dengan Smart Pianist.

## Menginstal Smart Pianist



Dapatkan aplikasi Smart Pianist dan instal pada perangkat cerdas Anda!

- iPadOS/iOS: Tersedia di App Store
- Android: Tersedia di Google Play

Untuk mengetahui detail tentang aplikasi ini dan perangkat yang kompatibel, lihat situs web di bawah ini.

<https://www.yamaha.com/kbdapps/>

## Menghubungkan dengan Smart Pianist

Instrumen ini dapat dihubungkan ke perangkat cerdas lewat kabel USB atau Wi-Fi (LAN nirkabel). Untuk instruksi tentang menghubungkan instrumen dengan perangkat cerdas, “Connection Wizard” (Pemandu Koneksi) Smart Pianist akan memandu Anda sesuai dengan kondisi instrumen yang sedang Anda gunakan.



- 1 Di Smart Pianist, ketuk ikon [☰] yang berada di bagian kiri atas pada tampilan dan bukalah menu.
- 2 Ketuk [Instrument] untuk memanggil tampilan Connection.
- 3 Ketuk [Start Connection Wizard] di bagian bawah.
- 4 Ikuti Connection Wizard.

Bila koneksi berhasil dilakukan, “P-S500” akan ditampilkan di sebelah [Instrument] yang berada di bagian kiri bawah pada tampilan. Bila instrumen dihubungkan dengan Smart Pianist, tombol kontrol pada instrumen akan dinonaktifkan, dan semua kontrol atas instrumen dilakukan dengan menggunakan Smart Pianist.

## Contoh koneksi lewat kabel

### CATATAN

Terminal [iPad] dan terminal [USB TO HOST] tidak dapat digunakan pada saat bersamaan untuk menghubungkan perangkat cerdas.

### ■ Perangkat konektor Lightning (iPhone, iPad, dsb.)

Hubungkan perangkat ke terminal [iPad] dengan menggunakan kabel USB - Lightning. iPhone atau iPad yang dihubungkan ke terminal ini akan diisi daya secara otomatis selama penggunaan.

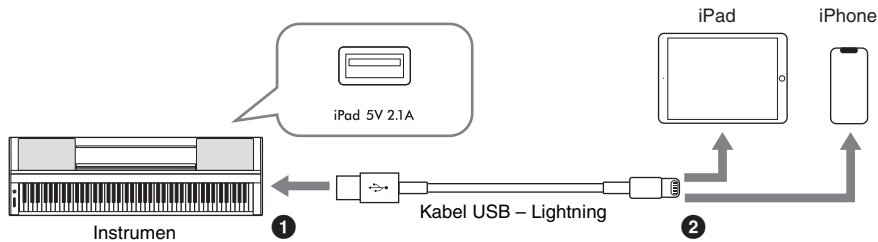

### PEMBERITAHUAN

- Terminal [iPad] dikhususkan untuk koneksi dengan perangkat iOS atau iPadOS. Jangan hubungkan perangkat lain ke terminal.
- Gunakan kabel USB - Apple Lightning dengan panjang kurang dari 3 meter.

### ■ Perangkat konektor mikro B atau USB Jenis-C

Hubungkan perangkat ke terminal [USB TO HOST] dengan menggunakan adaptor konversi USB yang sesuai dan kabel USB. Sebelum menggunakan terminal [USB TO HOST], pastikan membaca “Tindakan pencegahan saat menggunakan terminal [USB TO HOST]” (halaman 22).

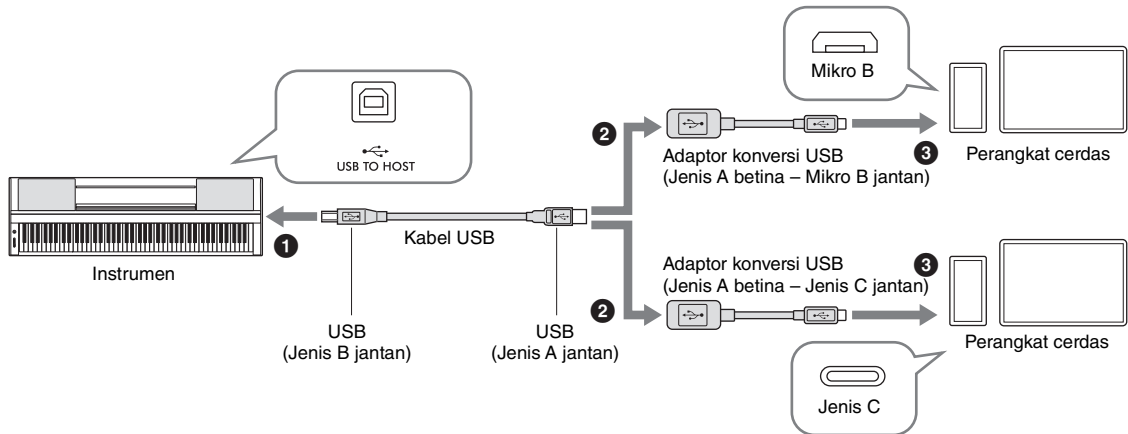

Perangkat iPadOS dengan konektor USB jenis C juga dapat dihubungkan dengan menggunakan Adapter Multiport AV Digital USB-C Apple atau Adapter Multiport VGA Digital USB-C Apple.

### CATATAN

- Perangkat cerdas tidak dapat diisi daya bila dihubungkan ke terminal [USB TO HOST].
- Tidak semua adaptor konversi USB yang tersedia secara komersial, kompatibel.

## Tindakan pencegahan saat menggunakan terminal [USB TO HOST]

Saat menghubungkan perangkat cerdas ke terminal [USB TO HOST], pastikan memperhatikan hal-hal berikut untuk menghindari kemacetan pada perangkat cerdas/instrumen dan kerusakan atau kehilangan data.

### PEMBERITAHUAN

- Gunakan kabel USB jenis AB dengan panjang kurang dari 3 meter. Kabel USB 3.0 tidak dapat digunakan.
- Lakukan hal berikut sebelum menyalakan/mematikan instrumen atau menancapkan/mencabut kabel USB ke/dari terminal [USB TO HOST].
  - Tutup semua aplikasi yang dibuka di perangkat cerdas.
  - Pastikan bahwa data tidak sedang ditransmisikan dari instrumen. (Data ditransmisikan bahkan saat memainkan not di keyboard atau memutar kembali sebuah Lagu.)
- Walaupun perangkat cerdas telah terhubung ke instrumen, Anda harus menunggu selama enam detik atau lebih di sela operasi ini: (1) saat mematikan kemudian menyalakan lagi instrumen, atau (2) saat menghubungkan/melepaskan kabel USB secara bergantian.

Jika perangkat cerdas atau instrumen menjadi macet, restart aplikasi atau perangkat cerdas, atau matikan kemudian nyalakan lagi instrumen.

## Contoh koneksi lewat Wi-Fi (LAN Nirkabel)

Untuk koneksi Wi-Fi, Anda memerlukan adaptor LAN nirkabel (UD-WL01) yang dijual secara terpisah. Sebelum menghubungkan adaptor LAN nirkabel, pastikan membaca “Tindakan pencegahan saat menggunakan terminal [USB TO DEVICE]” di bawah ini.

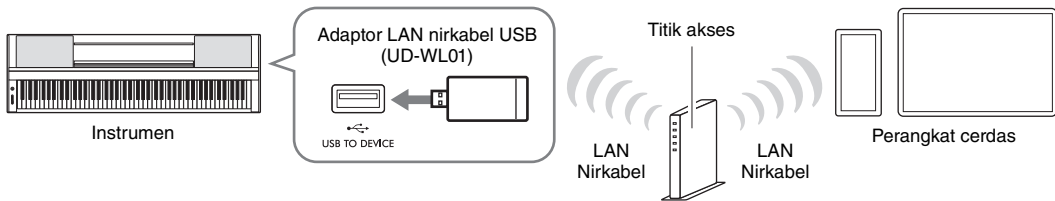

### CATATAN

Instrumen dapat dihubungkan langsung lewat Wi-Fi tanpa perlu titik akses. Walau demikian, dalam kondisi ini, akses Internet akan dinonaktifkan pada perangkat cerdas Anda, dan beberapa fungsi tertentu akan dibatasi, misalnya email, pencarian, dan beberapa fungsi Smart Pianist.

## Tindakan pencegahan saat menggunakan terminal [USB TO DEVICE]

Instrumen ini dilengkapi terminal [USB TO DEVICE] bawaan. Saat menghubungkan perangkat USB ke terminal, pastikan memegang perangkat USB dengan hati-hati. Ikuti tindakan pencegahan penting di bawah ini.

### CATATAN

Untuk informasi selengkapnya tentang memegang perangkat USB, lihat panduan untuk pemilik bagi perangkat USB tersebut.

### ■ Perangkat USB yang kompatibel

- Adaptor LAN nirkabel USB (UD-WL01; dijual secara terpisah)
- Flash drive USB (hanya dapat digunakan untuk memperbarui perangkat lunak; bukan untuk penggunaan saat menyimpan file, membaca data, merekam maupun memainkan kembali)

Perangkat USB lain seperti hub USB, keyboard atau mouse komputer tidak dapat digunakan.

### PEMBERITAHUAN

Peringkat daya terminal [USB TO DEVICE] adalah maksimal 5 V/500 mA. Jangan menghubungkan perangkat USB yang memiliki peringkat daya di atas nilai tersebut, karena hal ini dapat menyebabkan kerusakan pada instrumen itu sendiri.

### ■ Menghubungkan perangkat USB

Saat menghubungkan perangkat USB ke terminal [USB TO DEVICE], pastikan konektor pada perangkat tersebut sudah tepat dan terhubung dalam arah yang benar.

### PEMBERITAHUAN

- Hindari menghubungkan atau melepas perangkat USB saat mengakses perangkat USB. Tidak memperhatikan hal ini dapat mengakibatkan pengoperasian instrumen “macet” atau kerusakan perangkat USB dan datanya.
- Saat menghubungkan kemudian melepaskan perangkat USB (dan sebaliknya), pastikan menunggu beberapa detik di antara pengoperasian.
- Jangan gunakan kabel ekstensi saat menghubungkan perangkat USB.

## Memutuskan koneksi Smart Pianist

---

Anda dapat memutuskan koneksi instrumen dari Smart Pianist dengan menutup aplikasi pada perangkat cerdas, atau dengan mengikuti langkah pengoperasian di bawah ini pada instrumen itu sendiri. Sekalipun koneksi Smart Pianist diputus, Anda dapat menggunakan instrumen dengan pengaturan yang telah Anda buat dan tersimpan pada aplikasi hingga instrumen dimatikan.

### 1 Tekan di mana saja pada panel di sebelah tampilan (dengan tombol kontrol ditampilkan seperti biasa).

Sebuah pesan akan diperlihatkan dalam tampilan.



```
Disconnect App?  
Cancel [-] / OK [+]
```

### 2 Untuk memutuskan koneksi, tekan tombol [+].

Untuk membatalkan, tekan tombol [-].

#### ■ Untuk menghubungkan kembali dengan Smart Pianist:

Pada menu Smart Pianist, ketuk [Instrument] untuk memanggil tampilan Connection (langkah 1 – 2 pada halaman 20), kemudian pilih “P-S500”. Jika “P-S500” tidak diperlihatkan dalam tampilan Connection, mulai lagi Connection Wizard.

# Memainkan Instrumen Secara Mandiri

Bab ini menjelaskan tentang berbagai fungsi yang dapat dikontrol dengan menggunakan instrumen ini sendiri (tanpa Smart Pianist). Bila instrumen dihubungkan dengan Smart Pianist, tombol kontrol pada instrumen tidak dapat digunakan. Putuskan koneksi instrumen dari Smart Pianist (halaman 23) untuk menggunakan berbagai tombol ini.

1	2	3	4	5	6	7			
FUNCTION	METRONOME	VOICE	STYLE	SONG	TEMPO	GUIDE		-	+ ▶/■
1 [FUNCTION].....	2 [METRONOME] .....	3 [VOICE].....	4 [STYLE] .....	5 [SONG] .....	6 [TEMPO] .....	7 [GUIDE] .....			
.....halaman 28	.....halaman 27	.....halaman 24	.....halaman 25	.....halaman 26	.....halaman 26	.....halaman 27			

Untuk mengubah nilai parameter. Menahan salah satu tombol ini akan terus-menerus mengubah nilainya. Menekan tombol [+] dan [-] secara bersamaan dapat mengatur ulang nilai parameter ke default.

Memulai/menghentikan playback Style atau Lagu yang dipilih. Menekan tombol ini tanpa memilih Style atau Lagu, yang terakhir dipilih akan dimainkan kembali.

Untuk daftar Voice, Style, dan Lagu, lihat Data List (Daftar Data) pada situs web.

## Memainkan beragam bunyi instrumen musik (Voice) – [VOICE]

Anda dapat memainkan keyboard dengan menggunakan berbagai macam Voice instrumental. Voice 01 hingga 100 dapat dipilih dengan menggunakan instrumen.

- 1 Tekan tombol [VOICE], kemudian gunakan tombol [+] dan [-] untuk memilih Voice yang diinginkan.



Menekan tombol [VOICE] akan membuat kategori Voice berganti berulang kali.

- 2 Mainkan keyboard.

Jika Anda menggunakan Smart Pianist, Voice dapat dimainkan melalui ketiga bagian keyboard: Utama, Lapisan, dan Kiri. Mode main ini memungkinkan Anda memainkan satu Voice tunggal (Utama) saja pada keseluruhan keyboard, melapiskan Voice (bagian Layer) yang berbeda pada bagian Utama, atau memainkan beragam Voice di area tangan kiri pada keyboard dengan mengaktifkan bagian Left. Bila bagian Left diaktifkan, Stream Lights akan menyala di titik yang membagi keyboard menjadi area tangan kiri dan tangan kanan. Titik ini (disebut Titik Pisah) dapat diubah di tampilan Voice pada Smart Pianist.



## Memainkan Style bersama pengiring otomatis – [STYLE]

Instrumen ini dilengkapi beragam pengiring dan pola pendukung ritmis (yang disebut “Style”) dalam aneka genre musik, termasuk pop, jazz, dan banyak lagi. Style menyediakan Pengiring Otomatis yang mendeteksi “chord” secara otomatis, dan memungkinkan Anda menghasilkan playback pengiring otomatis cukup dengan memainkan keyboard. Ini memungkinkan Anda secara otomatis membuat kembali bunyi satu band atau orkestra lengkap — sekalipun Anda bermain sendirian. Style 01 hingga 100 dapat dipilih dengan menggunakan instrumen.

- 1 Tekan tombol [STYLE], kemudian gunakan tombol [+] dan [-] untuk memilih Style yang diinginkan.



Menekan tombol [STYLE] akan membuat kategori Style berganti berulang kali.

- 2 Tekan tombol [▶/■] (Mulai/Hentikan) untuk memulai playback.  
Untuk menyesuaikan tempo, gunakan tombol [TEMPO] (halaman 26).
- 3 Saat Anda memainkan keyboard menggunakan kedua tangan, pengiring otomatis akan berubah seiring permainan Anda.



Secara default, cukup dengan memainkan di mana saja pada keyboard dengan menggunakan kedua tangan sesuka Anda, instrumen akan mendeteksi chord dan memainkan pengiring bersama permainan Anda secara otomatis.

Jika Anda mengatur Chord Detection Area ke “Lower” dengan menggunakan Smart Pianist, bagian tangan kiri yang telah ditetapkan secara spesifik pada keyboard akan digunakan untuk menetapkan chord, dan chord yang dimainkan di bagian ini akan dideteksi dan digunakan sebagai dasar untuk pengiring otomatis bersama Style yang dipilih. Untuk memulihkan pengaturan default, pilih “Full” sebagai Chord Detection Area.

- 4 Setelah Anda menyelesaikan permainan, tekan tombol [▶/■] (Mulai/Hentikan) untuk menghentikan playback.

## Memainkan kembali sebuah Lagu – [SONG]

Bagian ini menjelaskan cara memainkan Lagu preset. Lagu 00 hingga 100 (No. 00 adalah Lagu Demo) dapat dipilih dengan menggunakan instrumen.

- 1 Tekan tombol [SONG], kemudian gunakan tombol [+] dan [-] untuk memilih Lagu yang diinginkan.



Menahan tombol [SONG] akan memulai playback “00:Clocks (Demo)”.

- 2 Tekan tombol [▶/■] (Mulai/Hentikan) untuk memulai playback.

Selama playback Lagu, posisi playback (hitungan saat ini/jumlah total hitungan) diperlihatkan dalam tampilan, dan Stream Lights (halaman 27) mulai menyala secara berurutan.

- 3 Untuk menghentikan playback Lagu, tekan tombol [▶/■] (Mulai/Hentikan).

### Maju cepat/putar mundur

---

Tekan tombol [+] atau [-] selama playback Lagu. Menekan salah satu tombol satu kali akan memajukan/memundurkan satu hitungan. Menahan salah satu tombol akan menggulir maju/mundur terus-menerus.

### Mengembalikan ke bagian atas Lagu

---

Tekan tombol [+] dan [-] secara bersamaan untuk mengembalikan ke bagian atas Lagu selama playback.

### Playback pengulangan

---

Panggil “Song Repeat” dengan menggunakan tombol [FUNCTION] (halaman 28) untuk memilih jenis Song Repeat. Kemudian, pilih Lagu yang diinginkan dan mulai playback untuk memulai playback pengulangan dalam jenis yang dipilih.

## Menyesuaikan tempo – [TEMPO]

Tombol [TEMPO] memungkinkan Anda mengubah tempo playback metronom (halaman 27), Style (halaman 25) dan Lagu (halaman 26). Tekan tombol [TEMPO], kemudian gunakan tombol [+] dan [-] untuk menyesuaikan tempo.



Anda dapat mengubah tempo dengan mengetuk tombol [TEMPO] dua kali atau lebih pada tempo yang diinginkan.

## Latih bersama Stream Lights dengan menggunakan fungsi Panduan – [GUIDE]

Anda dapat membungkam bagian tangan kanan dan/atau bagian tangan kiri pada Lagu untuk mencoba melatih sendiri bagian tersebut. Stream Lights menunjukkan not-not yang harus Anda mainkan dan kapan harus memmainkannya.

- 1 **Pilih Lagu yang diinginkan (halaman 26).**
- 2 **Tekan tombol [GUIDE], kemudian gunakan tombol [+] dan [-] untuk memilih bagian yang diinginkan untuk berlatih.**

(**Right:** Untuk latihan tangan kanan, **Left:** Untuk latihan tangan kiri, **Right & Left:** Untuk latihan kedua tangan, **Off:** Menonaktifkan fungsi Panduan)



- 3 **Tekan tombol [▶/■] (Mulai/Hentikan) untuk memulai playback.**

Bagian yang dipilih di langkah 2 akan dibungkam atau mute dan Stream Lights menunjukkan not-not yang harus Anda mainkan dan kapan harus memmainkannya. Saat lampu “menurun”, mainkan kunci yang ditunjukkan bila lampu mencapai kunci terdekat di bagian bawah. Anda juga dapat melatih dengan kemampuan sendiri — karena playback bagian lainnya akan menunggu Anda untuk memainkan not dengan benar.

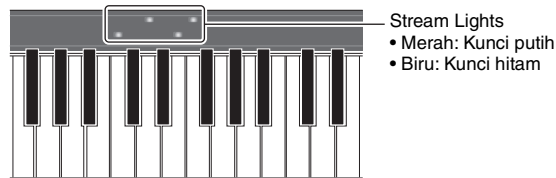

- 4 **Setelah latihan Anda, pilih “Off” pada tampilan di langkah 2 untuk menonaktifkan fungsi Panduan.**

Kecepatan Stream Lights dan status aktif/nonaktifnya dapat diatur dari [Song] → (pemilihan Lagu) → [Setting] → [Playback] pada Smart Pianist.

## Menggunakan metronom – [METRONOME]

Tombol [METRONOME] memungkinkan Anda memulai atau menghentikan metronom. Metronom mengeluarkan bunyi klik, yang memberi Anda panduan tempo akurat saat Anda praktik, atau memungkinkan Anda mendengar dan memeriksa bunyi tempo tertentu. Untuk menyesuaikan tempo, gunakan tombol [TEMPO] (halaman 26).

## Membuat pengaturan beragam fungsi – [FUNCTION]

- 1 Tekan tombol [FUNCTION] berulang-ulang untuk memilih tampilan pengaturan. Untuk mengetahui detail tentang setiap tampilan pengaturan, lihat “Daftar Fungsi” di bawah.  
**CATATAN**  
Anda juga dapat memilih tampilan pengaturan berikutnya atau sebelumnya dengan menekan tombol [+] atau [-] sambil menahan tombol [FUNCTION].
- 2 Gunakan tombol [+] dan [-] untuk mengubah nilai pengaturan. Untuk mengatur ulang ke pengaturan default, tekan tombol [+] dan [-] secara bersamaan.
- 3 Untuk keluar dari tampilan pengaturan, tekan sembarang tombol selain tombol [+] / [-].

### Daftar Fungsi

Tampilan Pengaturan	Deskripsi	Pengaturan default
Transpose	Menggeser tinada seluruh keyboard ke atas atau ke bawah dalam interval seminada untuk membantu memainkan tanda notasi yang sulit, dan agar mudah mencocokkan tinada keyboard dengan rentang penyanyi atau instrumen lain. <b>Setting range:</b> -12 – 0 – +12	0
Tuning*	Menyetel lagi tinada seluruh instrumen dalam interval 0,2 Hz. Fungsi ini berguna bila Anda memainkan instrumen bersama instrumen lain atau musik CD. <b>Setting range:</b> 414,8 – 466,8 Hz	440,0
Reverb	Menentukan jenis Reverb yang diterapkan pada seluruh suara, termasuk permainan keyboard, playback Lagu/Style, dan input data MIDI dari perangkat MIDI eksternal. <ul style="list-style-type: none"> <li>• <b>Recital Hall:</b> Menirukan gema yang jelas dalam aula ukuran sedang yang cocok untuk pertunjukan piano.</li> <li>• <b>Concert Hall:</b> Menirukan gema yang brilian dalam aula besar untuk pertunjukan orkestra umum.</li> <li>• <b>Chamber:</b> Menirukan gema yang elegan dalam ruangan kecil yang cocok untuk permainan musik di ruang kecil.</li> <li>• <b>Cathedral:</b> Menirukan gema khidmat dalam katedral dengan langit-langit yang terbuat dari batu.</li> <li>• <b>Club:</b> Menirukan gema nyata dalam klub jazz atau bar kecil.</li> <li>• <b>No Effect:</b> Tidak ada efek reverb yang diterapkan.</li> </ul> Bila sebuah Style atau Lagu telah dipilih, jenis Reverb yang ideal akan dipanggil secara otomatis. Jika memanggil jenis yang tidak dapat dipilih pada instrumen ini, “(Auto)” akan diperlihatkan pada tampilan.	Berbeda-beda, bergantung pada Style/Lagu
Reverb Depth	Menyesuaikan kedalaman Reverb. Bila Reverb di atas diatur ke “No Effect” atau kedalamannya diatur ke 0, maka tidak ada efek yang dihasilkan. <b>Setting range:</b> 0 – 127  Jika Anda mengubah nilai pengaturan saat VRM Voice (halaman 19) dipilih, pengaturan ini akan diterapkan pada semua VRM Voice, termasuk VRM Voice yang dimuat dalam Lagu dan Style, juga permainan keyboard.	Berbeda-beda, bergantung pada Voice
Touch Response*	Menentukan cara respons suara terhadap kekuatan permainan Anda. Pengaturan ini tidak mengubah berat keyboard. <ul style="list-style-type: none"> <li>• <b>Soft 2:</b> Menghasilkan volume yang relatif tinggi sekalipun dengan kekuatan permainan yang ringan.</li> <li>• <b>Soft 1:</b> Menghasilkan volume yang tinggi dengan kekuatan permainan yang moderat.</li> <li>• <b>Medium:</b> Sensitivitas Sentuh Standar.</li> <li>• <b>Hard 1:</b> Memerlukan permainan yang cukup kuat untuk volume tinggi.</li> <li>• <b>Hard 2:</b> Perlu dimainkan kuat untuk menghasilkan volume tinggi.</li> <li>• <b>Fixed:</b> Tingkat volume akan sama, tidak peduli seberapa keras Anda memainkan kunci.</li> </ul>	Medium
Time Signature	Memilih tanda birama metronom. Metronom akan dimainkan kembali sesuai dengan Tanda Birama yang dipilih dengan bunyi Bel pada ketukan pertama setiap hitungan. Bila “Bell Off” dipilih, Bel tidak akan berbunyi. Bila tanda birama diatur ke nilai selain “Bell Off”, mengubah Style atau Lagu akan mengatur tanda birama ke nilai default untuk setiap Style atau Lagu secara otomatis. <b>Setting range:</b> Bell Off, 2/4, 3/4, 4/4, 5/4, 6/4	Bell Off
Metronome Volume*	Mengatur volume metronom. <b>Setting range:</b> 0 – 127	100

Tampilan Pengaturan	Deskripsi	Pengaturan default
Style Part	Memilih bagian Style yang akan dimainkan kembali. <ul style="list-style-type: none"> <li>• <b>All:</b> Semua bagian (channel 1 – 8)</li> <li>• <b>Rhythm &amp; Bass:</b> Bagian Irama dan bagian Bass (channel 1 – 3)</li> <li>• <b>Rhythm:</b> Hanya bagian Irama (channel 1 – 2)</li> </ul> <p>Mengubah Style akan mengatur nilai ini ke “All” secara otomatis.            Bila bagian playback diubah melalui input data MIDI dari Smart Pianist atau perangkat eksternal lainnya, “(Changed)” akan diperlihatkan dalam tampilan.</p>	All
Song Repeat	Memilih jenis Song Repeat. <ul style="list-style-type: none"> <li>• <b>Off:</b> Menonaktifkan playback pengulangan. Bila Lagu yang dipilih saat ini mencapai akhir, playback akan berhenti secara otomatis.</li> <li>• <b>Single:</b> Memainkan sampai habis Lagu yang dipilih saat ini, berulang-ulang.</li> <li>• <b>All:</b> Terus-menerus memainkan kembali semua Lagu (dari 01 hingga 100) sesuai urutan.</li> <li>• <b>Random:</b> Terus-menerus memainkan kembali semua Lagu (dari 01 hingga 100) sesuai acak.</li> </ul>	Off
MIDI Channel	Menentukan channel MIDI yang akan digunakan untuk mentransmisikan pesan MIDI dibuat melalui permainan keyboard ke perangkat eksternal. Bila Layer dan/atau bagian Left diaktifkan (halaman 24), channel MIDI akan ditetapkan sebagaimana berikut. <ul style="list-style-type: none"> <li>• Bagian Utama = n (nilai pengaturan: 1 – 8)</li> <li>• Bagian Layer = n+1</li> <li>• Bagian Left = n+2</li> </ul> <p>* Nilai setelah 8 adalah 1. Bagian Style ditransmisikan melalui channel 9 – 16, apa pun pengaturan yang ada di sini.</p>	1
Audio Loopback*	Menentukan apakah input suara audio dari komputer atau perangkat cerdas yang dihubungkan disalurkan ke komputer atau perangkat cerdas atau tidak bersama permainan yang dilakukan di instrumen. Misalnya, jika Anda ingin merekam suara input audio serta suara yang dimainkan pada instrumen dengan menggunakan komputer atau perangkat cerdas, atur ini ke “On”. Jika Anda bermaksud hanya merekam suara yang dimainkan pada instrumen dengan menggunakan komputer atau perangkat cerdas, atur ini ke “Off”.	On
Button Sound*	Menentukan apakah bunyi dibuat saat tombol kontrol pada panel ditekan (pengaturan “On”), atau apakah tidak ada bunyi yang terdengar (pengaturan “Off”).	On
Auto Power Off*	Mengaktifkan (pengaturan “Enabled”) atau menonaktifkan (pengaturan “Disabled”) fungsi Mati Secara Otomatis (halaman 15).	Enabled
Language*	Memilih bahasa (English/Japanese) untuk tampilan. Pengaturan ini akan diaktifkan setelah keluar dari tampilan pengaturan.	English
Version	Memperlihatkan versi firmware instrumen ini. Sewaktu-waktu Yamaha dapat memperbarui firmware produk tanpa pemberitahuan untuk meningkatkan fungsi dan kegunaan. Untuk memanfaatkan sepenuhnya instrumen ini, kami merekomendasikan agar Anda meningkatkan instrumen ke versi terbaru. Firmware terbaru dapat didownload dari situs web di bawah ini: <a href="https://download.yamaha.com/">https://download.yamaha.com/</a>	–

Pengaturan yang bertanda “\*” akan dicadangkan bahkan saat instrumen dimatikan.

## Memulihkan pengaturan yang diprogram pabrik (mengembalikan)

Sambil menahan kunci C7 (kunci paling kanan pada keyboard), nyalakan instrumen. Ini akan memulihkan (atau mengembalikan) semua pengaturan ke nilai default pabrik, dengan pengecualian “Language” dalam Daftar Fungsi di atas.

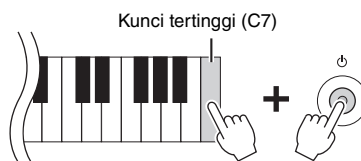

# Menghubungkan ke perangkat lain

Perangkat eksternal dapat dihubungkan ke jack dan terminal, dan Anda dapat menikmati permainan instrumen ini bersama berbagai perangkat ini. Untuk jack [AUX PEDAL] dan jack [PEDAL UNIT], lihat halaman 17. Bagian ini menjelaskan koneksi dengan konektor lainnya.

## **⚠ PERHATIAN**

Sebelum menghubungkan instrumen ke komponen elektronik lainnya, matikan semua komponen. Juga, sebelum menyalakan atau mematikan komponen, pastikan mengatur semua tingkat volume ke minimal (0). Jika tidak, bisa terjadi kerusakan pada komponen, sengatan listrik, bahkan kehilangan pendengaran yang permanen.

## **PEMBERITAHUAN**

Jangan meletakkan perangkat eksternal dalam posisi yang tidak stabil. Hal tersebut dapat menyebabkan perangkat jatuh dan mengakibatkan kerusakan.

## Menghubungkan dengan perangkat cerdas untuk menggunakan aplikasi – terminal [iPad], terminal [USB TO DEVICE], terminal [USB TO HOST]

Dengan menghubungkan ke perangkat cerdas dan menggunakan aplikasi perangkat cerdas yang kompatibel, Anda dapat menikmati instrumen ini lebih baik. Untuk informasi tentang aplikasi dan perangkat cerdas yang kompatibel, akseslah halaman web aplikasi yang bersangkutan di halaman berikut: <https://www.yamaha.com/kbdapps/>

Untuk informasi tentang menghubungkan dengan Smart Pianist, lihat halaman 20. Untuk menggunakan aplikasi lainnya, periksa metode koneksi di halaman web aplikasi bersangkutan yang diperlihatkan di atas.

## **CATATAN**

Terminal [iPad] dan terminal [USB TO HOST] tidak dapat digunakan pada saat bersamaan untuk menghubungkan perangkat cerdas.

## Menghubungkan ke perangkat audio eksternal – jack [AUX IN], jack AUX OUT [R]/[L/L+R]

### Mendengarkan pemutaran pada audio player melalui speaker instrumen

Anda dapat menghubungkan jack headphone audio player seperti ponsel cerdas ke jack [AUX IN] instrumen. Playback Audio pada perangkat terhubung disalurkan dari speaker bawaan instrumen ini.

## **PEMBERITAHUAN**

Agar tidak merusak perangkat, terlebih dahulu nyalakan perangkat eksternal, kemudian nyalakan instrumen. Saat mematikannya, terlebih dahulu matikan instrumen, kemudian matikan perangkat eksternal.

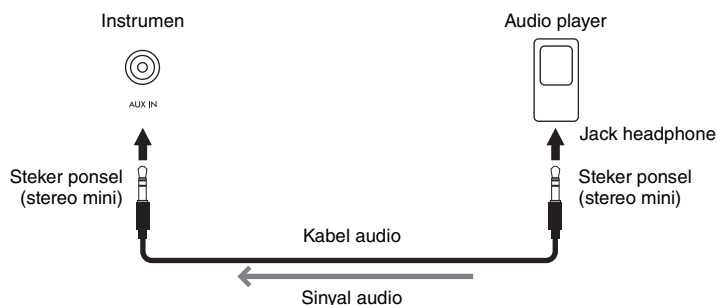

## **CATATAN**

- Gunakan kabel audio dan steker adaptor yang tidak mempunyai tahanan (nol).
- Antarmuka Audio USB memberi Anda suara yang jernih dan langsung dengan kualitas suara yang minim derau dan penurunan kualitas daripada yang berasal dari jack [AUX IN] (halaman 33).

## Menggunakan sistem speaker eksternal untuk mendengarkan suara dari instrumen

Anda dapat menghubungkan sistem stereo untuk memperkuat suara instrumen dengan menggunakan jack AUX OUT [R]/[L/L+R]. Input suara dari jack [AUX IN] dan jack [MIC INPUT] disalurkan sebagai output pada saat bersamaan.

### PEMBERITAHUAN

- Untuk menghindari risiko kerusakan, nyalakan dahulu instrumen, kemudian nyalakan perangkat eksternal. Saat mematikannya, terlebih dahulu matikan perangkat eksternal, kemudian matikan instrumen. Karena instrumen dapat dimatikan secara otomatis oleh fungsi Mati Secara Otomatis (halaman 29), matikan perangkat eksternal, atau nonaktifkan Mati Secara Otomatis bila Anda tidak bermaksud mengoperasikan instrumen.
- Jangan menyalurkan output dari jack AUX OUT ke jack [AUX IN]. Jika Anda membuat koneksi seperti ini, input sinyal di jack [AUX IN] akan dikeluarkan dari jack AUX OUT. Koneksi seperti ini bisa menyebabkan perulangan umpan balik yang membuat permainan jadi tidak normal, bahkan bisa merusak perlengkapan.

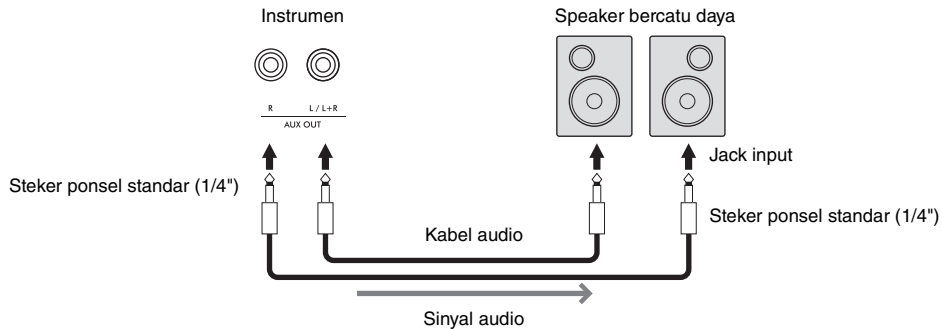

### CATATAN

- Gunakan hanya jack [L/L+R] untuk koneksi dengan perangkat monaural.
- Gunakan steker adaptor yang sesuai jika jack input speaker bercatu daya tidak cocok dengan steker ponsel kabel audio.
- Gunakan kabel audio dan steker adaptor yang tidak mempunyai tahanan (nol).
- Ketika Anda memantau output suara melalui jack AUX OUT dari headphone yang dihubungkan ke instrumen, kami merekomendasikan agar Anda menonaktifkan fungsi Binaural Sampling dan Optimiser Stereofonis (halaman 19). Semua fungsi ini dapat diaktifkan atau dinonaktifkan dari [Utility] → [Sound Setting] → [Binaural] pada Smart Pianist.

## Menghubungkan mikrofon – jack [MIC INPUT]

Dengan menghubungkan mikrofon ke jack [MIC INPUT] (jack telepon mono standar), Anda dapat menikmati nyanyian bersama permainan keyboard Anda atau bersama playback Lagu. Instrumen mengeluarkan vokal Anda melalui speaker bawaan. Selain itu, Anda dapat menerapkan beragam efek harmoni (yang disebut Harmoni Vokal) pada suara nyanyian Anda dari [Utility] → [Mic Setting] di Smart Pianist.

1 Sebelum menyalakan instrumen, aturlah kenop [MIC VOLUME] ke posisi minimal.

2 Hubungkan mikrofon ke jack [MIC INPUT].

### CATATAN

Pastikan Anda mempunyai mikrofon dinamis biasa.

3 Nyalakan instrumen.

4 (Jika perlu, nyalakan mikrofon.) Sesuaikan kenop [MIC VOLUME] sambil menyanyi ke mikrofon.

5 Setelah Anda menyelesaikan permainan, putar kenop [MIC VOLUME] ke posisi minimal, kemudian lepaskan mikrofon.

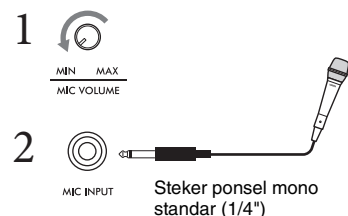

## Menghubungkan ke komputer – terminal [USB TO HOST]

Dengan menghubungkan komputer ke terminal [USB TO HOST], Anda dapat mentransmisikan atau menerima data antara instrumen dan komputer. Untuk mengetahui detail tentang menggunakan komputer bersama instrumen ini, lihat “Computer-related Operations” (Pengoperasian yang Menyangkut Komputer) pada situs web.

### PEMBERITAHUAN

- Gunakan kabel USB jenis AB dengan panjang kurang dari 3 meter. Kabel USB 3.0 tidak dapat digunakan.
- Jika Anda menggunakan aplikasi DAW (Digital Audio Workstation) bersama instrumen ini, nonaktifkan fungsi Audio Loopback (halaman 33). Jika tidak, bisa terjadi suara nyaring, bergantung pada pengaturan komputer atau perangkat lunak aplikasi.

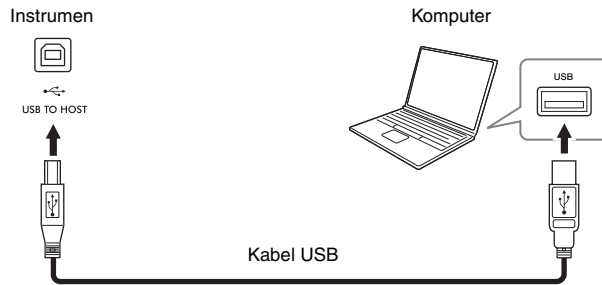

### CATATAN

- Saat menggunakan kabel USB untuk menghubungkan instrumen ke komputer Anda, buatlah koneksi langsung tanpa melalui hub USB.
- Anda tidak dapat menghubungkan komputer ke instrumen ini dengan adaptor LAN nirkabel USB.
- Instrumen akan memulai transmisi tidak lama setelah koneksi USB dibuat.
- Untuk informasi tentang mengatur perangkat lunak sekuensi Anda, lihat panduan untuk pemilik bagi perangkat lunak yang bersangkutan.
- Instrumen tidak mentransmisikan pesan MIDI bila terhubung dengan Smart Pianist.
- Terminal [USB TO HOST] dan terminal [iPad] tidak dapat digunakan pada saat bersamaan untuk menghubungkan komputer dan perangkat cerdas.



## Mentransmisikan/menerima data audio (fungsi Antarmuka Audio USB) – terminal [iPad], terminal [USB TO HOST]

Dengan menghubungkan komputer atau perangkat cerdas ke instrumen melalui [iPad] atau terminal [USB TO HOST], data audio digital dapat ditransmisikan/diterima. Fungsi Antarmuka Audio USB ini memberikan keuntungan berikut:

### ■ Memainkan data audio dengan kualitas suara yang tinggi

Ini memberi Anda suara yang jernih dan langsung dengan kualitas suara yang minim derau dan penurunan kualitas daripada yang berasal dari jack [AUX IN].

### ■ Merekam permainan pada instrumen sebagai data audio dengan menggunakan perangkat lunak perekaman atau perangkat lunak produksi musik

Data audio yang telah direkam dapat dimainkan kembali pada komputer atau perangkat cerdas.

Untuk mengetahui detail tentang menghubungkan ke komputer, lihat “Computer-related Operations” (Pengoperasian yang Menyangkut Komputer) pada situs web. Untuk instruksi tentang menghubungkan ke perangkat cerdas, lihat contoh koneksi melalui kabel pada halaman 21.

#### **CATATAN**

Saat menggunakan komputer yang menjalankan Windows, Yamaha Steinberg USB Driver harus diinstal ke komputer.

## Mengaktifkan/menonaktifkan Audio Loopback

Ini memungkinkan Anda mengatur apakah input suara audio dari komputer atau perangkat cerdas melalui fungsi Antarmuka Audio USB di atas, atau koneksi Wi-Fi (halaman 22) disalurkan ke komputer atau perangkat cerdas atau tidak bersama permainan yang dilakukan pada instrumen. Untuk menyalurkan suara input audio, atur Audio Loopback ke “On”. Misalnya, jika Anda ingin merekam suara input audio serta suara yang dimainkan pada instrumen dengan menggunakan komputer atau perangkat cerdas yang terhubung, atur ini ke “On”. Jika Anda bermaksud hanya merekam suara yang dimainkan pada instrumen dengan menggunakan komputer atau perangkat cerdas, atur ini ke “Off”. Pengaturan dapat dibuat melalui tombol [FUNCTION] (halaman 29).

#### **CATATAN**

- Fungsi Audio Loopback tidak memengaruhi suara input dari jack [AUX IN].
- Saat Perekaman Audio dengan menggunakan Smart Pianist, suara input audio dari komputer atau perangkat cerdas yang terhubung akan direkam bila ini diatur ke “On”, dan tidak akan direkam bila diatur ke “Off”.

# Pemecahan Masalah

Untuk informasi pemecahan masalah pada pengaturan aplikasi, lihat Help (Bantuan) yang disertakan dalam aplikasi. Pada Smart Pianist, ketuk ikon [≡] (Menu) yang berada di bagian kiri atas pada tampilan, kemudian panggil [Utility] → [System] → [FAQ].

Masalah	Kemungkinan Penyebab dan Solusi
<b>Instrumen tidak mau dinyalakan.</b>	Steker tidak terhubung dengan benar. Pastikan bahwa steker DC telah dimasukkan dengan erat ke dalam jack DC IN pada instrumen, dan steker AC telah dimasukkan dengan erat ke stopkontak AC (halaman 14).
<b>Instrumen dimatikan secara otomatis.</b>	Hal ini normal dan karena fungsi Mati Secara Otomatis. Jika perlu, atur parameter fungsi Mati Secara Otomatis (halaman 15).
<b>Terdengar berisik dari speaker atau headphone.</b>	Berisik tersebut mungkin akibat interferensi yang disebabkan oleh penggunaan telepon seluler di dekat instrumen. Matikan telepon seluler, atau gunakan jauh dari instrumen.
<b>Terdengar berisik dari speaker instrumen atau headphone saat menggunakan instrumen bersama perangkat cerdas Anda.</b>	Bila Anda menggunakan instrumen bersama perangkat cerdas, kami merekomendasikan agar Anda menghubungkan dengan kabel, atau mengatur perangkat untuk tidak memancarkan gelombang radio (seperti pada "Airplane Mode"), aktifkan Wi-Fi saja, dan hubungkan ke instrumen.
<b>Volume keseluruhan pelan, atau tidak terdengar suara.</b>	Master Volume (Volume Master) diatur terlalu rendah; aturlah ke tingkat yang sesuai menggunakan slider [MASTER VOLUME] (halaman 15).
<b>Pedal tidak berfungsi.</b>	Steker pedal mungkin tidak terhubung dengan benar. Pastikan memasukkan dengan erat steker pedal ke dalam jack [AUX PEDAL] atau [PEDAL UNIT]. Pastikan memasukkan kabel pedal dengan maksimal hingga bagian logam pada steker kabel tidak terlihat lagi.
<b>Volume keyboard lebih rendah daripada volume metronom.</b>	Tingkat volume untuk metronom diatur terlalu nyaring. Sesuaikan volume metronom (halaman 28).
<b>Bunyi not yang lebih tinggi atau lebih rendah tidak benar bila melakukan pengaturan transpose.</b>	Instrumen dapat mencakup rentang kunci C-2 – G8 bila Anda mengatur transposisi. Jika memainkan not yang lebih rendah daripada C-2, suara yang dihasilkan sesungguhnya akan satu oktaf lebih tinggi. Jika memainkan not yang lebih tinggi daripada G8, suara yang dihasilkan sesungguhnya akan satu oktaf lebih rendah.
<b>Bunyi yang disalurkan dari speaker eksternal atau bunyi playback Lagu yang direkam dalam format audio tidak normal.</b>	Hal ini karena pengaturan "Binaural" diaktifkan. Bila "Binaural" aktif dan headphone dihubungkan, VRM Voice (termasuk bunyi di luar headphone) secara otomatis berubah menjadi bunyi Binaural Sampling atau bunyi yang disempurnakan dengan Optimiser Stereofonis. Ini tidak diaktifkan secara default. Anda dapat mengaktifkan atau menonaktifkannya dari [Utility] → [Sound Setting] → [Binaural] pada Smart Pianist.
<b>Pesan kesalahan tidak hilang sekalipun masalah telah teratasi.</b>	Tekan tombol [+].

# Spesifikasi

## P-S500

		P-S500	
<b>Nama Produk</b>		Piano Digital	
<b>Ukuran/Berat</b>	<b>Dimensi (L x Tb x T)</b>	1.329 mm x 410 mm x 167 mm	
	<b>dengan music rest</b>	1.329 mm x 410 mm x 283 mm	
	<b>Berat</b>	21,8 kg	
<b>Antarmuka Kontrol</b>	<b>Keyboard</b>	<b>Jumlah Kunci</b>	88
		<b>Jenis</b>	Keyboard GHS (Graded Hammer Standard) dengan keytop hitam pudar
		<b>Respons Sentuhan</b>	Soft2/Soft1/Medium/Hard1/Hard2/Fixed
	<b>Tampilan</b>	<b>Jenis</b>	LCD bintik penuh
		<b>Ukuran</b>	80 x 16 titik
		<b>Bahasa</b>	Inggris, Jepang
	<b>Panel</b>	<b>Jenis</b>	Sensor sentuh
<b>Bahasa</b>		Inggris	
<b>Fungsi</b>	<b>Antarmuka Audio USB</b>	44,1 kHz, 16 bit, stereo	
	<b>Pelajaran/Panduan</b>	Ya (dengan Stream Lights)	
<b>Voice</b>	<b>Penghasil Nada</b>	<b>Suara Piano</b>	Yamaha CFX, Bösendorfer Imperial
		<b>Binaural Sampling</b>	Ya (hanya "CFX Grand")
	<b>Efek Piano</b>	<b>VRM</b>	Ya
		<b>Key Off Sample (Sampel Pelepasan Kunci)</b>	Ya
	<b>Polifoni (maks.)</b>	256	
	<b>Kompatibilitas</b>	XG, GS, GM, GM2	
<b>Konektivitas</b>	<b>DC IN</b>	24 V	
	<b>Headphone</b>	Jack telepon stereo standar (x 2)	
	<b>Mikrofon</b>	Input mik (jack telepon mono standar), volume input	
	<b>AUX PEDAL</b>	Ya	
	<b>PEDAL UNIT</b>	Ya	
	<b>AUX IN</b>	Jack mini stereo	
	<b>AUX OUT</b>	Jack telepon standar (R, L/L+R)	
	<b>USB TO DEVICE</b>	Ya	
	<b>USB TO HOST</b>	Ya	
	<b>iPad</b>	5V, 2,1 A	
	<b>Sistem Suara</b>	<b>Amplifier</b>	(20 W + 6 W) x 2
<b>Speaker</b>		(Oval (12 cm x 6 cm) + 2,5 cm (kubah)) x 2	
<b>Catu Daya</b>	<b>Adaptor AC</b>	PA-500 (Output: DC 24 V, 2,5 A)	
	<b>Konsumsi Daya</b>	40 W	
	<b>Mati Secara Otomatis</b>	Ya	
<b>Aksesori yang Disertakan</b>		<ul style="list-style-type: none"> <li>• Panduan untuk Pemilik</li> <li>• Online Member Product Registration (Pendaftaran Produk Anggota Online)</li> <li>• Kabel listrik*/adaptor AC PA-500*</li> <li>• Music Rest</li> <li>• Sakelar Kaki</li> <li>• Garansi</li> </ul> <p>*Mungkin tidak disertakan, bergantung pada area Anda. Tanyakan kepada dealer Yamaha Anda.</p>	

## Apa yang dapat Anda lakukan dengan P-S500 semata dan bila terhubung dengan Smart Pianist

		P-S500	P-S500 + Smart Pianist
<b>Bahasa</b>		Inggris/Jepang	Menu: Pesan dalam bahasa Inggris/ Jerman/Perancis/Spanyol/Jepang/ Cina dan Bantuan: 26 bahasa
<b>Piano Room (Ruang Piano) (beragam pengaturan untuk bunyi piano)</b>		–	Ya
<b>Voice</b>	<b>Jumlah Suara</b>	100	660
	<b>Layer (melapiskan dua Voice)</b>	–	Ya
	<b>Kiri (memainkan dua Voice berbeda dengan tangan kanan dan tangan kiri)</b>	–	Ya
	<b>Perubahan Titik Pisah</b>	–	Ya
	<b>Octave (Oktaf)</b>	–	Ya
<b>Gaya</b>	<b>Jumlah Gaya</b>	100	370
	<b>Chord Detection Area</b>	Full (tidak dapat diubah)	Full/Lower
	<b>Intro/Penutup</b>	Aktif (tidak dapat diubah)	On/Off (Aktif/Nonaktif)
	<b>Perubahan Bagian</b>	–	Utama x 4
	<b>Sinkronisasi Mulai</b>	–	Ya
	<b>Bagian Playback</b>	Semua/Irama&Bass/Irama	8 bagian, kontrol aktif/nonaktif independen
<b>Efek</b>	<b>Jenis Reverb</b>	5 jenis	58 jenis
<b>Perekaman</b>	<b>MIDI</b>	–	Ya (format SMF 0)
	<b>Audio</b>	–	Ya (WAV, AAC)
<b>Lagu</b>	<b>Jumlah Lagu untuk playback</b>	100	403
	<b>Pengaturan Stream Lights</b>	Aktif (tidak dapat diubah)	Aktif/Nonaktif, Kecepatan
	<b>Jenis Panduan</b>	Correct Key (Tidak dapat diubah)	Correct Key/Any Key/Your Tempo
	<b>Fungsi Tampilan Score/Chord/Lirik</b>	–	Ya
	<b>Audio To Score</b>	–	Ya
	<b>Pengulangan A-B</b>	–	Ya
<b>Memori Registrasi</b>		–	Ya
<b>Metronom</b>		Ya	
<b>Tempo</b>		5 – 500, Tempo Ketukan	
<b>Balance (keseimbangan volume antar bagian)</b>		–	Ya
<b>Utilitas</b>	<b>Transpose</b>	Keyboard	Keyboard/Style, Lagu
	<b>Penalaan</b>	414,8 – 440,0 – 466,8 Hz (selisih 0,2 Hz)	414,8 – 440,0 – 466,8 Hz (selisih 0,2 Hz), 9 jenis tangga nada
	<b>Pengaturan Keyboard (Kurva Sentuh)</b>	Soft2/Soft1/Medium/Hard1/Hard2/Fixed	
	<b>Pengaturan Pedal</b>	–	Ya (fungsi dapat dipilih)
	<b>Mic Setting (Pengaturan Mikrofon)</b>	–	Ya (Harmoni Vokal, dsb.)
	<b>Master EQ</b>	–	Ya
	<b>Pengaturan Bunyi</b>	–	Ya (Binaural, IAC, dsb.)
	<b>Mati Secara Otomatis</b>	Dinonaktifkan/Diaktifkan	Dinonaktifkan/Diaktifkan (waktu tunggu dapat diatur)

Ada beberapa parameter lainnya yang dapat diatur di Smart Pianist. Periksa dan cobalah di aplikasi.

### Aksesori Dijual Terpisah

\*Mungkin tidak tersedia, bergantung pada area Anda.

- Penyangga Keyboard L-300B, L-300WH
- Unit Pedal LP-1B, LP-1WH
- Pedal Kaki FC3A
- Sakelar Kaki FC4A, FC5
- Headphone HPH-150, HPH-100, HPH-50
- Adaptor AC PA-500
- Adaptor LAN Nirkabel USB UD-WL01
- Adaptor MIDI Nirkabel UD-BT01

Isi panduan ini berlaku pada spesifikasi terbaru sejak tanggal publikasi. Untuk memperoleh panduan terbaru, akseslah situs web Yamaha kemudian download file panduan. Karena spesifikasi, perlengkapan, atau aksesori yang dijual secara terpisah mungkin tidak sama di setiap wilayah, harap tanyakan kepada dealer Yamaha Anda.

## A

Antarmuka Audio USB .....	33
Aplikasi .....	30
Audio Loopback .....	29, 33
Audio To Score .....	10
Auto Power Off .....	29

## B

Bagian (Style) .....	29
Binaural Sampling .....	19
Button Sound .....	29

## C

Connection Wizard .....	20
-------------------------	----

## D

Daya .....	14
------------	----

## F

Fungsi .....	28
--------------	----

## G

Guide (Panduan) .....	27
-----------------------	----

## H

Headphone .....	19
-----------------	----

## I

IAC (Intelligent Acoustic Control) .....	15
Intelligent Acoustic Control (IAC) .....	15

## K

Komputer .....	32
Koneksi (perangkat eksternal) .....	30
Koneksi (Smart Pianist) .....	20

## L

Lagu .....	26
Language .....	29

## M

Mati Secara Otomatis .....	15
Mengembalikan .....	29
Metronom .....	27
MIDI Channel .....	29
Mikrofon .....	31
Music rest .....	16

## P

Pedal .....	17
Pedal setengah .....	18
Pengiring .....	25
Penyangga .....	17
Penyangga keyboard .....	17
Perangkat audio .....	30
Playback pengulangan .....	29

## R

Reverb .....	28
--------------	----

## S

Sakelar Kaki .....	17
Smart Pianist .....	20
Song Repeat .....	29
Stereophonic Optimizer .....	19
Stream Lights .....	27
Style .....	25
Style Part .....	29

## T

Tempo .....	26
Time Signature .....	28
Touch Response .....	28
Transpose .....	28
Tuning .....	28

## U

Unit pedal .....	17
------------------	----

## V

Version .....	29
Voice .....	24
Volume (metronom) .....	28
Volume (volume master) .....	15
Volume Master .....	15
VRM .....	19

## Kredit dan Hak Cipta untuk Lagu yang sudah terinstal

### **All I Want For Christmas Is You**

Words and Music by Mariah Carey and Walter Afanasieff  
Copyright © 1994 BEYONDIDOLIZATION, SONY/ATV MUSIC PUBLISHING LLC, TAMAL VISTA MUSIC, WALLYWORLD MUSIC and KOBALT MUSIC COPYRIGHTS SARL  
All Rights for BEYONDIDOLIZATION Controlled and Administered by UNIVERSAL TUNES, A Division of SONGS OF UNIVERSAL, INC.  
All Rights for SONY/ATV MUSIC PUBLISHING LLC, TAMAL VISTA MUSIC and WALLYWORLD MUSIC Administered by SONY/ATV MUSIC PUBLISHING LLC, 424 Church Street, Suite 1200, Nashville, TN 37219  
All Rights Reserved Used by Permission

### **All The Things You Are**

Lyrics by Oscar Hammerstein II  
Music by Jerome Kern  
Copyright © 1939 UNIVERSAL - POLYGRAM INTERNATIONAL PUBLISHING, INC.  
Copyright Renewed  
All Rights Reserved Used by Permission

### **Autumn Leaves**

English lyric by Johnny Mercer  
French lyric by Jacques Prevert  
Music by Joseph Kosma  
© 1947, 1950 (Renewed) ENOCH ET CIE  
Sole Selling Agent for U.S. and Canada: MORLEY MUSIC CO., by agreement with ENOCH ET CIE  
All Rights Reserved

### **Back For Good**

Words and Music by Gary Barlow  
Copyright © 1995 Sony/ATV Music Publishing(UK) Limited  
All Rights Administered by Sony/ATV Music Publishing LLC, 424 Church Street, Suite 1200, Nashville, TN 37219  
International Copyright Secured All Rights Reserved

### **Billie Jean**

Words and Music by Michael Jackson  
Copyright © 1982 Mijac Music  
All Rights Administered by Sony/ATV Music Publishing LLC, 424 Church Street, Suite 1200, Nashville, TN 37219  
International Copyright Secured All Rights Reserved

### **Can't Take My Eyes Off Of You**

Words and Music by Bob Crewe and Bob Gaudio  
Copyright © 1967 EMI Longitude Music and Seasons Four Music  
Copyright Renewed  
All Rights on behalf of EMI Longitude Music Administered by Sony/ATV Music Publishing LLC, 424 Church Street, Suite 1200, Nashville, TN 37219  
International Copyright Secured All Rights Reserved

### **Candle In The Wind**

Words and Music by Elton John and Bernie Taupin  
Copyright © 1973 UNIVERSAL/DICK JAMES MUSIC LTD.  
Copyright Renewed  
All Rights in the United States and Canada Controlled and Administered by UNIVERSAL - SONGS OF POLYGRAM INTERNATIONAL, INC.  
All Rights Reserved Used by Permission

### **Clocks**

Words and Music by Guy Berryman, Jon Buckland, Will Champion and Chris Martin  
Copyright © 2002 by Universal Music Publishing MGB Ltd.  
All Rights in the United States Administered by Universal Music - MGB Songs  
International Copyright Secured All Rights Reserved

### **Dancing Queen**

Words and Music by Benny Andersson, Bjorn Ulvaeus and Stig Anderson  
Copyright © 1976, 1977 UNIVERSAL/UNION SONGS MUSIKFORLAG AB  
Copyright Renewed  
All Rights Administered by UNIVERSAL - POLYGRAM INTERNATIONAL PUBLISHING, INC. and EMI GROVE PARK MUSIC, INC.  
All Rights Reserved Used by Permission

### **Eternal Flame**

Words and Music by Billy Steinberg, Tom Kelly and Susanna Hoffs  
Copyright © 1988 Sony/ATV Music Publishing LLC and Bangophile Music  
All Rights on behalf of Sony/ATV Music Publishing LLC Administered by Sony/ATV Music Publishing LLC, 424 Church Street, Suite 1200, Nashville, TN 37219  
All Rights on behalf of Bangophile Music Controlled and Administered by Songs Of Universal, Inc.  
International Copyright Secured All Rights Reserved

### **Every Breath You Take**

Music and Lyrics by Sting  
Copyright © 1983 G.M. Sumner  
All Rights Administered by Sony/ATV Music Publishing LLC, 424 Church Street, Suite 1200, Nashville, TN 37219  
International Copyright Secured All Rights Reserved

### **Fields Of Gold**

Music and Lyrics by Sting  
Copyright © 1993 Steerpike Ltd.  
All Rights Administered by Sony/ATV Music Publishing LLC, 424 Church Street, Suite 1200, Nashville, TN 37219  
International Copyright Secured All Rights Reserved

### **Final Countdown**

Words and Music by Joey Tempest  
Copyright © 1986 EMI Music Publishing Ltd.  
All Rights Administered by Sony/ATV Music Publishing LLC, 424 Church Street, Suite 1200, Nashville, TN 37219  
International Copyright Secured All Rights Reserved

### **The Girl From Ipanema (Garôta De Ipanema)**

Music by Antonio Carlos Jobim  
English Words by Norman Gimbel  
Original Words by Vinicius De Moraes  
Copyright © 1963 ANTONIO CARLOS JOBIM and VINICIUS DE MORAES, Brazil  
Copyright Renewed 1991 and Assigned to SONGS OF UNIVERSAL, INC. and WORDS WEST LLC  
English Words Renewed 1991 by NORMAN GIMBEL for the World and Assigned to WORDS WEST LLC (P.O. Box 15187, Beverly Hills, CA 90209 USA)  
All Rights Reserved Used by Permission

### **Hallelujah**

Words and Music by Leonard Cohen  
Copyright © 1985 Sony/ATV Music Publishing LLC  
All Rights Administered by Sony/ATV Music Publishing LLC, 424 Church Street, Suite 1200, Nashville, TN 37219  
International Copyright Secured All Rights Reserved

### **Hey Jude**

Words and Music by John Lennon and Paul McCartney  
Copyright © 1968 Sony/ATV Music Publishing LLC  
Copyright Renewed  
All Rights Administered by Sony/ATV Music Publishing LLC, 424 Church Street, Suite 1200, Nashville, TN 37219  
International Copyright Secured All Rights Reserved

### **The House Of The Rising Sun**

Words and Music by Alan Price  
Copyright © 1964 Keith Prowse Music Publishing Co., Ltd. and ole Cantaloupe Music Copyright Renewed  
All Rights Administered by Sony/ATV Music Publishing LLC, 424 Church Street, Suite 1200, Nashville, TN 37219  
International Copyright Secured All Rights Reserved

### **I Will Always Love You**

Words and Music by Dolly Parton  
Copyright © 1973 Velvet Apple Music  
Copyright Renewed  
All Rights Administered by Sony/ATV Music Publishing LLC, 424 Church Street, Suite 1200, Nashville, TN 37219  
International Copyright Secured All Rights Reserved

### **In The Mood**

By Joe Garland  
Copyright © 1939, 1960 Shapiro, Bernstein & Co., Inc., New York  
Copyright Renewed

International Copyright Secured All Rights Reserved  
Used by Permission

**It Must Have Been Love**

Words and Music by Per Gessle  
Copyright © 1990 JIMMY FUN MUSIC  
All Rights Administered in the United States and Canada  
by UNIVERSAL - SONGS OF POLYGRAM INTERNATIONAL, INC.  
All Rights Reserved Used by Permission

**Just The Way You Are**

Words and Music by Billy Joel  
Copyright © 1977 IMPULSIVE MUSIC  
Copyright Renewed  
All Rights Administered by ALMO MUSIC CORP.  
All Rights Reserved Used by Permission

**La Bamba**

By Richard Valenzuela  
Copyright © 1959 EMI Longitude Music and Valens Heirs Designee  
Copyright Renewed  
All Rights Administered by Sony/ATV Music Publishing LLC,  
424 Church Street, Suite 1200, Nashville, TN 37219  
International Copyright Secured All Rights Reserved

**Let It Go**

from FROZEN  
Music and Lyrics by Kristen Anderson-Lopez and Robert Lopez  
© 2013 Wonderland Music Company, Inc.  
All Rights Reserved. Used by Permission.

**Let There Be Love**

Lyric by Ian Grant  
Music by Lionel Rand  
Copyright © 1940 Shapiro, Bernstein & Co., Inc., New York  
Copyright Renewed  
International Copyright Secured  
All Rights Reserved Used by Permission

**Moon River**

from the Paramount Picture BREAKFAST AT TIFFANY'S  
Words by Johnny Mercer  
Music by Henry Mancini  
Copyright © 1961 Sony/ATV Music Publishing LLC  
Copyright Renewed  
All Rights Administered by Sony/ATV Music Publishing LLC,  
424 Church Street, Suite 1200, Nashville, TN 37219  
International Copyright Secured All Rights Reserved

**Moves Like Jagger**

Words and Music by Adam Levine, Benjamin Levin, Ammar Malik and  
Shellback  
Copyright © 2010, 2011 by Universal Music - Careers, Sudgee Music,  
Matza Ball Music, Where Da Kasz At, Maru Cha Cha and MXM  
All Rights for Sudgee Music Administered by Universal Music - Careers  
All Rights for Matza Ball Music Administered by DTCM Blvd.  
All Rights for Where Da Kasz At and Maru Cha Cha Administered  
Worldwide by Song of Kobalt Music Publishing  
All Rights for MXM Administered Worldwide by Kobalt Songs Music  
Publishing  
International Copyright Secured All Rights Reserved

**My Heart Will Go On (Love Theme From "Titanic")**

from the Paramount and Twentieth Century Fox Motion Picture  
TITANIC  
Music by James Horner  
Lyric by Will Jennings  
Copyright © 1997 Sony/ATV Harmony, Sony/ATV Melody, T C F Music  
Publishing, Inc., Fox Film Music Corporation and Blue Sky Rider  
Songs  
All Rights on behalf of Sony/ATV Harmony and Sony/ATV Melody  
Administered by Sony/ATV Music Publishing LLC, 424 Church  
Street, Suite 1200, Nashville, TN 37219  
All Rights on behalf of Blue Sky Rider Songs Administered by Irving  
Music, Inc.  
International Copyright Secured All Rights Reserved

**Poker Face**

Words and Music by Stefani Germanotta and RedOne  
Copyright © 2008 Sony/ATV Music Publishing LLC, House Of Gaga  
Publishing Inc. and RedOne Productions, LLC

All Rights Administered by Sony/ATV Music Publishing LLC,  
424 Church Street, Suite 1200, Nashville, TN 37219  
International Copyright Secured All Rights Reserved

**Someone Like You**

Words and Music by Adele Adkins and Dan Wilson  
Copyright © 2011 MELTED STONE PUBLISHING LTD., BMG  
MONARCH and SUGAR LAKE MUSIC  
All Rights for MELTED STONE PUBLISHING LTD. in the U.S. and  
Canada Controlled and Administered by UNIVERSAL - SONGS OF  
POLYGRAM INTERNATIONAL, INC.  
All Rights for BMG MONARCH and SUGAR LAKE MUSIC  
Administered by BMG RIGHTS MANAGEMENT (US) LLC  
All Rights Reserved Used by Permission

**Spanish Eyes**

Words by Charles Singleton and Eddie Snyder  
Music by Bert Kaempfert  
Copyright © 1965 Bert Kaempfert Music  
Copyright Renewed  
All Rights Administered by Sony/ATV Music Publishing LLC,  
424 Church Street, Suite 1200, Nashville, TN 37219  
International Copyright Secured All Rights Reserved

**Unchained Melody**

Lyric by Hy Zaret  
Music by Alex North  
© 1955 (Renewed) North Melody Publishing (SESAC) and HZUM  
Publishing (SESAC) c/o Unchained Melody Publishing, LLC  
All Rights Reserved Used by Permission

**Up Where We Belong**

from the Paramount Picture AN OFFICER AND A GENTLEMAN  
Words by Will Jennings  
Music by Buffy Sainte-Marie and Jack Nitzsche  
Copyright © 1982 Sony/ATV Music Publishing LLC  
All Rights Administered by Sony/ATV Music Publishing LLC,  
424 Church Street, Suite 1200, Nashville, TN 37219  
International Copyright Secured All Rights Reserved

**What A Wonderful World**

Words and Music by George David Weiss and Bob Thiele  
Copyright © 1967 by Range Road Music Inc., Quartet Music and Abilene  
Music, Inc.  
Copyright Renewed  
All Rights for Rang Road Music Inc. Administered by Round Hill Carlin,  
LLC  
All Rights for Quartet Music Administered by BMG Rights Management  
(US) LLC  
All Rights for Abilene Music, Inc. Administered Worldwide by Imagem  
Music LLC  
International Copyright Secured All Rights Reserved  
Used by Permission

**White Christmas**

from the Motion Picture Irving Berlin's HOLIDAY INN  
Words and Music by Irving Berlin  
© Copyright 1940, 1942 by Irving Berlin  
Copyright Renewed  
International Copyright Secured All Rights Reserved

**Wonderful Tonight**

Words and Music by Eric Clapton  
Copyright © 1977 by Eric Patrick Clapton  
Copyright Renewed  
International Copyright Secured All Rights Reserved

**Wonderwall**

Words and Music by Noel Gallagher  
Copyright © 1995 SM Music Publishing UK Limited and Oasis Music  
All Rights Administered by Sony/ATV Music Publishing LLC,  
424 Church Street, Suite 1200, Nashville, TN 37219  
International Copyright Secured All Rights Reserved

**You've Lost That Lovin' Feelin'**

Words and Music by Barry Mann, Cynthia Weil and Phil Spector  
Copyright © 1964, 1965 Screen Gems-EMI Music Inc. and Mother Bertha  
Music  
Copyright Renewed  
All Rights Administered by Sony/ATV Music Publishing LLC,  
424 Church Street, Suite 1200, Nashville, TN 37219  
International Copyright Secured All Rights Reserved

PT YAMAHA MUSIK INDONESIA DISTRIBUTOR  
JL. JEND. GATOT SUBROTO KAV.4 JAKARTA SELATAN 12930  
<https://id.yamaha.com/id/support/>

PRODUSEN :  
PT. YAMAHA MUSIC MANUFACTURING ASIA  
Kawasan Industri MM2100 Blok EE-3 Cikarang Barat, Bekasi 17520

Terdaftar pada Kemendag RI  
Nomor : PMKG.400.09.2020

**Yamaha Global Site**  
<https://www.yamaha.com/>  
**Yamaha Downloads**  
<https://download.yamaha.com/>

Manual Development Group  
© 2020 Yamaha Corporation

Published 10/2020 CTMA\*.- \*\*A0

VDQ8190