

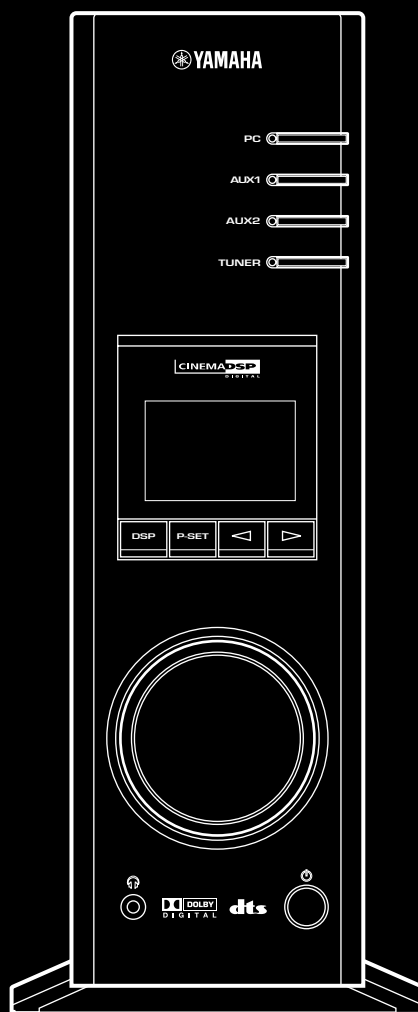

PERSONAL RECEIVER

RP-U200



SET UP MANUAL

MANUEL DE CONFIGURATION

SET UP-HANDBUCH

INSTALLATIONSANVISNING

MANUALE DI IMPOSTAZIONE

MANUAL DE CONFIGURACIÓN

INSTALLATIEHANDLEIDING

The owner's manual for this model consists of two volumes, **“SET UP MANUAL”** and **“OPERATION MANUAL”**.

Le manuel d'utilisation pour ce modèle se compose de deux volumes, le **“MANUEL DE CONFIGURATION”** et le **“MANUEL D'UTILISATION”**.

Die Anleitung für dieses Modell besteht aus zwei Teilen: aus dem **“SET UP-HANDBUCH”** und der **“BEDIENUNGSANLEITUNG”**.

Bruksanvisning för denna apparat består av två delar: **“INSTALLATIONSANVISNING”** och **“BRUKSANVISNING”**

Il manuale di questo modello è composto da due libretti, **“MANUALE DI IMPOSTAZIONE”** e **“MANUALE DELLE ISTRUZIONI”**

El manual de propietario para este modelo consta de dos volúmenes, **“MANUAL DE CONFIGURACIÓN”** y **“MANUAL DE OPERACIONES”**

De gebruiksaanwijzing voor dit model bestaat uit twee handleidingen, de **“INSTALLATIEHANDLEIDING”** en de **“BEDIENINGSHANDLEIDING”**

- * This manual uses terms utilized by the English operating system as shown on the computer monitor. If the operating system you are using is in another language, please replace the English terms with the terms used in your computer's operating system.
- * Ce manuel utilise des termes employés par les systèmes d'exploitation en langue anglaise tels qu'ils apparaissent sur le moniteur d'un ordinateur. Si votre système d'exploitation utilise une autre langue, veuillez remplacer la terminologie anglaise par celle qu'il utilise.
- * In dieser Anleitung werden Ausdrücke verwendet, die – wie auf dem Computermonitor angezeigt – vom englischen Betriebssystem genutzt werden. Wenn Sie ein anderssprachiges Betriebssystem verwenden, ersetzen Sie bitte die englischen Ausdrücke durch die von Ihrem Betriebssystem verwendeten Ausdrücke.
- * I bruksanvisningen används termerna från det engelska operativsystemet för datorn. Om ditt operativsystem använder ett annat språk, måste du ersätta de engelska termerna med de termer som gäller på språket som används.
- * Questo manuale utilizza dei termini utilizzati dal sistema operativo inglese, come è indicato sul monitor del computer. Se il sistema operativo del vostro computer è in un'altra lingua, sostituite i termini in inglese da quelli usati nel sistema operativo del vostro computer.
- * Este manual utiliza términos utilizados por el sistema operativo en inglés, tal como se muestran en el monitor. Si el sistema operativo que está utilizando está en otro idioma, sustituya por favor los términos en inglés por los términos utilizados en el sistema operativo de su ordenador.
- * In deze handleidingen worden de termen van het Engelstalige besturingssysteem gebruikt zoals ze op het computerscherm verschijnen. Als u een besturingssysteem in een andere taal gebruikt, gelieve dan de Engelse termen te vervangen door de termen die in het besturingssysteem van uw computer worden gebruikt.

AAN DE SLAG

Uitpakken	2
Plaatsen van de batterijen	2
Vervangen van de batterijen	2
Bereik van de afstandsbediening	2

AAN DE SLAG

AANSLUITINGEN

Aansluitingen en hun functies	3
Aansluiten van uw computer	4
Aansluiten van audioapparaten	5
Aansluiten van luidsprekers	6
Aansluiten van een FM-antenne	9
De stekker van dit toestel insteken ...	9

AANSLUITINGEN

INSTALLEREN VAN HET USB-STUURPROGRAMMA EN DE TOEPASSINGSSOFTWARE

Vorbereidingen vóór de installatie	10
Systeemvereisten	10
Installeren van de software	11
Microsoft Windows 98/98SE of Windows Me	11
Microsoft Windows 2000 Professional	14
Macintosh-computer	17

INSTALLEREN VAN HET USB-STUURPROGRAMMA
EN DE TOEPASSINGSSOFTWARE

AAN DE SLAG

Uitpakken

Controleer na het uitpakken of de volgende onderdelen aanwezig zijn.

- Afstandsbediening

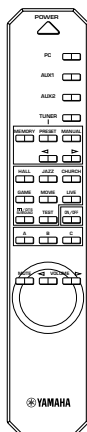

- Batterijen (type AA, R6, UM-3)

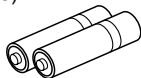

- USB-kabel

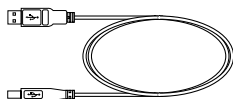

- FM-buitenantenne

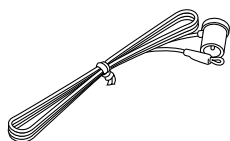

(Modellen voor V.S. en Canada)

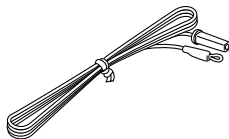

(Modellen voor Verenigd Koninkrijk, Europa en Australië)

- CD-ROM

De CD-ROM bevat de toepassingssoftware en de online help waarmee u dit toestel vanaf uw computer kunt bedienen.

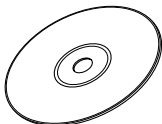

Plaatsen van de batterijen

De afstandsbediening wordt gebruikt om vele functies van dit toestel te bedienen. Plaats dus eerst de bijgeleverde batterijen in de afstandsbediening.

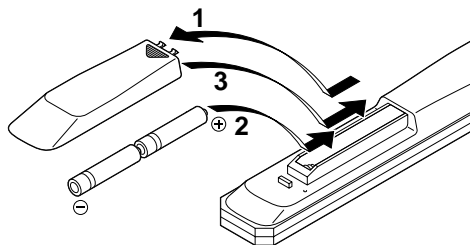

1 Verwijder het deksel van het batterijvak op de achterkant van de afstandsbediening door het in de richting van de pijl te schuiven.

2 Plaats de batterijen (van het type AA, R6, UM-3) met de polen in de juiste richting, volgens de aanduidingen in het batterijvak.

3 Sluit het deksel van het batterijvak.

Vervangen van de batterijen

Als de afstandsbediening dicht bij het hoofdtoestel moet worden gehouden om het te bedienen, zijn de batterijen bijna leeg. Vervang beide batterijen door nieuwe.

Opmerkingen

- Gebruik batterijen van het type AA, R6, UM-3.
- Zorg dat de polen in de juiste richting liggen. (Zie de aanduidingen in het batterijvak.)
- Haal de batterijen uit de afstandsbediening als u ze gedurende lange tijd niet gaat gebruiken.
- Als de batterijen lekken, moet u ze onmiddellijk wegdoen. Vermijd dat de uitgelekte vloeistof in contact komt met uw huid, kleding, enz. Maak het batterijvak grondig schoon alvorens nieuwe batterijen in het vak te plaatsen.

Bereik van de afstandsbediening

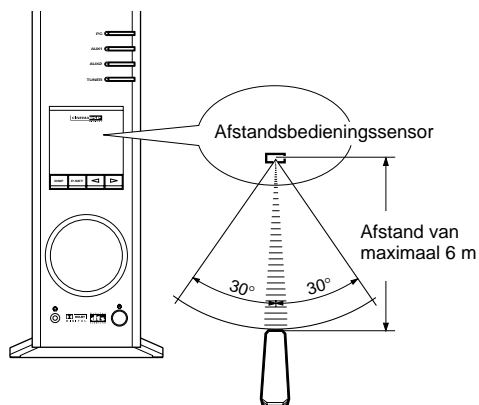

Opmerkingen

- Tussen de afstandsbediening en het hoofdtoestel mogen zich geen grote obstakels bevinden.
- Stel de afstandsbedieningssensor niet bloot aan sterk licht, bijvoorbeeld van een TL-lamp; anders zal de afstandsbediening mogelijk niet goed werken. Plaats indien nodig het hoofdtoestel verder weg van de directe verlichting.

AANSLUITINGEN

Steek de stekker van dit toestel en van andere apparaten pas in nadat alle aansluitingen zijn gemaakt.

1. Breng de aansluitingen tussen dit toestel en andere apparaten tot stand zoals hierna beschreven.
2. Controleer na het maken van alle aansluitingen of alle aansluitkabels goed zijn aangesloten.
3. Steek nadat alle aansluitingen zijn voltooid de stekker van dit toestel en van de andere apparaten in.

Gebruik los verkrijgbare aansluitkabels (met uitzondering van de bijgeleverde USB-kabel).

De ingangen/uitgangen van het toestel en de penstekersnoeren waarmee ze worden aangesloten hebben de volgende kleuren:

Wit	Analoge audiosignalen voor het linkse kanaal (stereo)	
Rood	Analoge audiosignalen voor het rechtse kanaal (stereo)	
Zwart	Analoge audiosignalen (mono)	
	Digitale audiosignalen (coaxiaal)	

Aansluitingen en hun functies

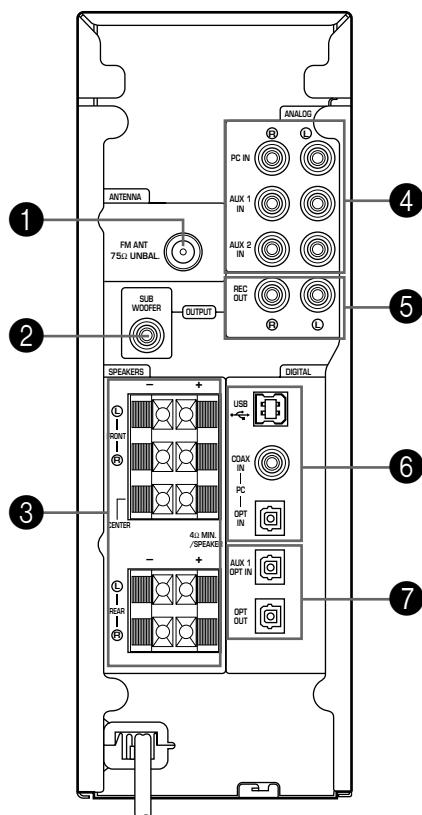

(Model voor V.S.)

1 FM-antenneaansluiting

Deze aansluiting wordt gebruikt voor het aansluiten van een FM-antenne.

2 SUBWOOFER OUTPUT

Deze aansluiting kan worden aangesloten op een optionele subwoofer, bijv. de Yamaha YST-SW45, voor een krachtiger basgeluid.

3 SPEAKERS-uitgangen

Tot vijf luidsprekers, bijvoorbeeld het luidsprekersysteem Yamaha NS-U40P, kunnen worden aangesloten op de aansluitingen FRONT L, R, CENTER, REAR L en R. Gebruik luidsprekers met een impedantie van 4 Ω of meer.

4 ANALOG-ingangen

Deze aansluitingen worden aangesloten op de analoge uitgangen van een PC-geluidskaart, CD-speler, MD-recorder, cassettedeck, enz.

5 REC OUT

Deze aansluitingen kunnen worden aangesloten op de analoge ingangen van een MD-recorder of een cassettedeck.

6 PC-ingangen & -uitgang (DIGITAL)

USB: Als uw computer een USB-poort heeft, kunt u hem op dit toestel aansluiten met de bijgeleverde USB-kabel om dit toestel vanaf uw computer te bedienen.

PC COAX IN/OPT IN: Deze coaxiale en optische aansluitingen kunnen worden aangesloten op de digitale uitgangen van een PC-geluidskaart, DVD-video decoderkaart, enz.

7 Optische ingang & uitgang (DIGITAL)

AUX 1 OPT IN: Deze aansluiting kan worden aangesloten op een optische uitgang van een CD-speler, MD-recorder, enz.

OPT OUT: Deze aansluiting kan worden aangesloten op een optische ingang van een MD-recorder, een DAT-deck, enz.

Aansluiten van uw computer

Audio van uw computer kan in dit toestel worden ingevoerd via één van de volgende aansluitingen: USB, DIGITAL PC COAX IN, DIGITAL PC OPT IN of ANALOG PC IN. Als u al deze aansluitingen aansluit, kunt u de te gebruiken aansluiting(en) kiezen op het voorpaneel van dit toestel of op de afstandsbediening.

Aansluiten op de USB-poort (1)

Als uw computer een USB-poort heeft, sluit hem dan aan op de USB-aansluiting van dit toestel met de bijgeleverde USB-kabel, zoals hieronder getoond.

Eén enkele USB-aansluiting volstaat om audio van uw computer op dit toestel te beluisteren, audio van een externe bron die is aangesloten op dit toestel in te voeren in uw computer en dit toestel van op afstand te bedienen vanaf uw computer met de bijgeleverde toepassingssoftware.

Als uw computer geen USB-poort heeft, kunt u hem op dit toestel aansluiten via de analoge of digitale ingangen, maar kunt u de toepassingssoftware van dit toestel niet gebruiken.

Opmerking

Sluit de USB-kabel aan wanneer u het USB-stuurprogramma op uw computer installeert. Zie "INSTALLEREN VAN HET USB-STUURPROGRAMMA EN DE TOEPASSINGSSOFTWARE".

Aansluiting op de analoge ingangen (2)

Sluit de analoge audio-uitgangen van uw computer of van een PC-geluidskaart aan op de aansluitingen ANALOG PC IN van dit toestel.

Gebruik een in de handel verkrijgbare penstekerkabel voor de aansluiting en let op dat u de linkse en de rechtse aansluitingen niet verwisselt.

Aansluiting op de digitale ingangen (3)

Om DVD-videodiscs weer te geven die gecodeerd zijn met Dolby Digital of DTS, moet uw computer beschikken over een DVD-ROM-station en een DVD-video-decoderkaart, die op dit toestel moeten worden aangesloten via de aansluiting DIGITAL PC COAX IN of DIGITAL PC OPT IN. Gebruik voor de aansluiting op DIGITAL PC COAX IN een in de handel verkrijgbare penstekerkabel en voor de aansluiting op DIGITAL PC OPT IN een in de handel verkrijgbare vezeloptische kabel.

Opmerking

De ingang DIGITAL PC OPT IN krijgt voorrang op de ingang DIGITAL PC COAX IN, dus als beide ingangen zijn aangesloten, wordt het signaal dat wordt ontvangen via DIGITAL PC OPT IN gekozen.

Beschermkapjes

Verwijder eerst het beschermkapje van de optische aansluiting alvorens een aansluiting te maken. Wanneer een optische aansluiting niet wordt gebruikt, plaats dan het kapje terug om te voorkomen dat er stof in de aansluiting terechtkomt.

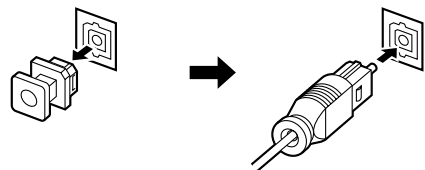

← : Geeft de richting van de signalen aan.

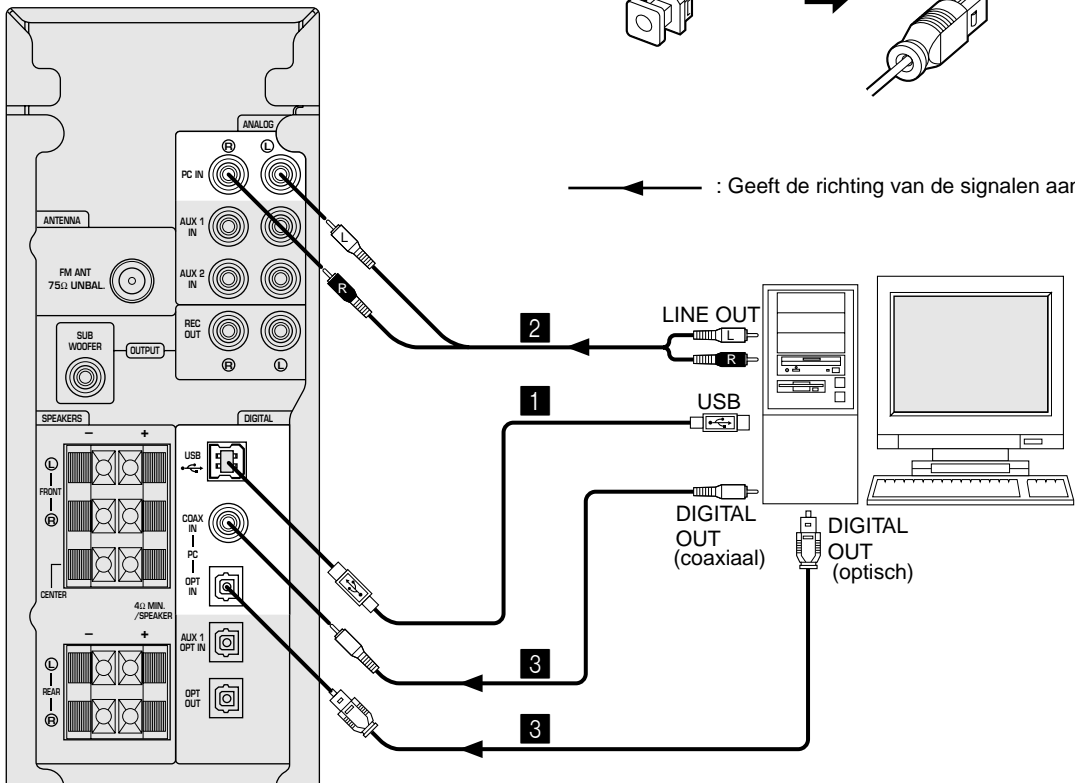

Aansluiten van audioapparaten

De volgende afbeeldingen tonen hoe u een CD-speler, MD-recorder, enz. aansluit, zowel via de analoge als de digitale aansluitingen. Het is evenwel niet nodig beide aansluitingen tot stand te brengen.

Audioaansluitingen

- Let op dat u de linker- en de rechteraansluiting niet verwisselt.
- Om analoge geluidssignalen op te nemen die in dit toestel worden ingevoerd, sluit u de analoge ingangen van een cassettedeck of MD-recorder aan op de aansluiting REC OUT van dit toestel.

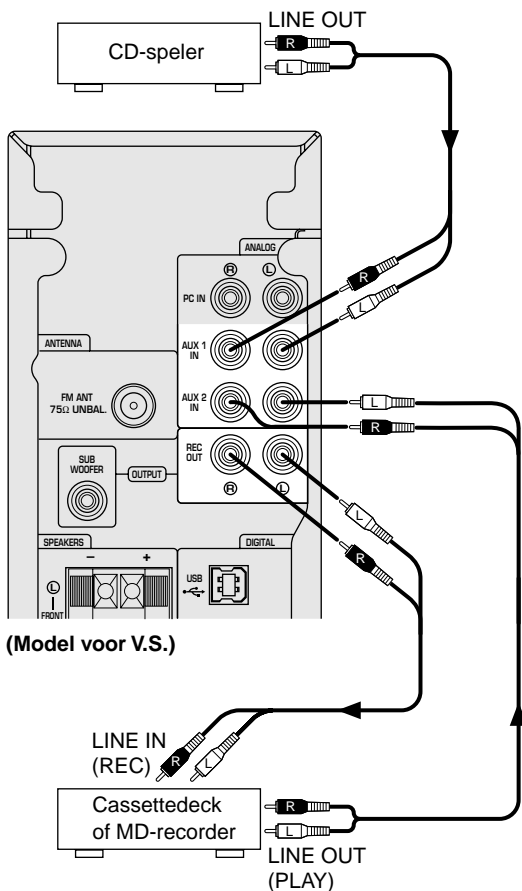

Digitale aansluitingen

Om digitale geluidssignalen op te nemen die in dit toestel worden ingevoerd, sluit u de optische digitale ingang van een MD-recorder of DAT-deck aan op de aansluiting DIGITAL OPT OUT van dit toestel.

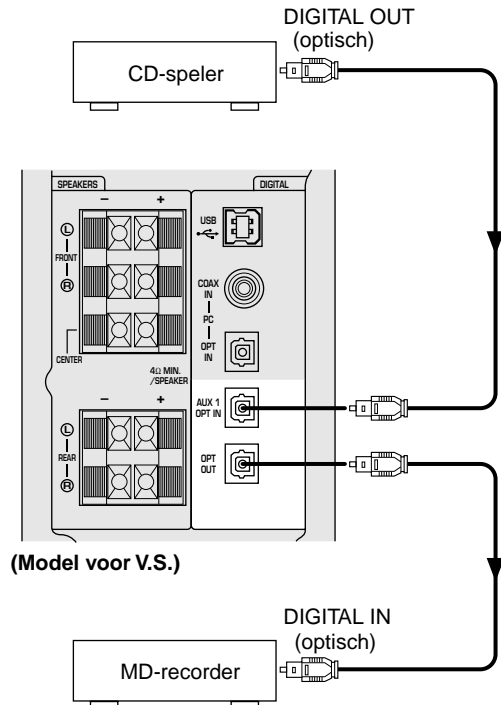

Opmerkingen

- **Aansluiten van een draaitafel**
Een draaitafel kan niet rechtstreeks op dit toestel worden aangesloten. Gebruik een los verkrijgbare phono-voorversterker om een draaitafel aan te sluiten op dit toestel, of sluit een draaitafel met een ingebouwde phono-equalizerversterker aan.
- De uitgangen REC OUT en DIGITAL OPT OUT kunnen tegelijkertijd worden gebruikt, aangezien ze onafhankelijk signalen versturen.

Opmerkingen

- Wanneer u met dit toestel een gewone CD weergeeft na het afspelen van een met DTS gecodeerde CD of LD, zijn mogelijk enkele bewerkingen, zoals het opnieuw instellen van de ingangskoezeltoetsen, vereist.
- Als een bepaalde dataverwerking (bijv. verandering van volumenniveau) wordt toegepast op DTS-gecodeerde signalen op de CD-, DVD- of LD-speler, zal dit toestel de signalen niet herkennen als zijnde DTS-signalen. Daardoor kan dit toestel geen DTS-gecodeerde bron reproduceren die wordt afgespeeld op een dergelijke speler – ook al is hij via een digitale aansluiting op dit toestel aangesloten.
- Wanneer een fout optreedt in de digitale uitgangsgegevens van de speler tijdens de weergave van een met DTS gecodeerde LD of CD, kan de weergave worden verstoord. In dit geval moet u de weergave stopzetten en de speler uit- en opnieuw inschakelen.
- Bij de weergave van digitale geluidssignalen van de computer kunnen fouten in WAV-signalen, enz. resulteren in ruis of weergavefouten.

Aansluiten van luidsprekers

Om meerkanalen-surroundgeluid weer te geven met dit toestel, sluit u op dit toestel vijf luidsprekers (bijv. Yamaha NS-U40P) aan op de volgende manier: een paar voorluidsprekers op de aansluitingen FRONT L en R, een middenluidspreker op de aansluiting CENTER en een paar surroundluidsprekers op de aansluitingen REAR L en R. Wanneer u slechts één paar luidsprekers gebruikt, sluit u één luidspreker aan op de aansluiting FRONT L en de andere op de aansluiting FRONT R.

* Wanneer de bijgeleverde toepassingssoftware wordt geïnstalleerd op de op dit toestel aangesloten computer, kunt u met deze software "Luidsprekerinstellingen" maken. In deze instellingen kunt u bepalen welke luidsprekers moeten worden gebruikt en welke niet, alsook het formaat van de gebruikte luidsprekers instellen. Zie blz. 27 van de afzonderlijke "BEDIENINGSHANDLEIDING" voor meer informatie.

Opmerkingen

- Gebruik luidsprekers zonder ingebouwde versterker.
- Gebruik luidsprekers met een impedantie van 4 Ω of meer.
- Sluit de linkerluidspreker aan op de linkerluidsprekeraansluiting en de rechterluidspreker op de rechterluidsprekeraansluiting van dit toestel.
- Sluit de luidsprekerkabels correct aan, rekening houdend met de + en – polariteitsaanduidingen. Als de kabels verkeerd worden aangesloten, zal het geluid onnatuurlijk klinken en zal de basklank zwak zijn.

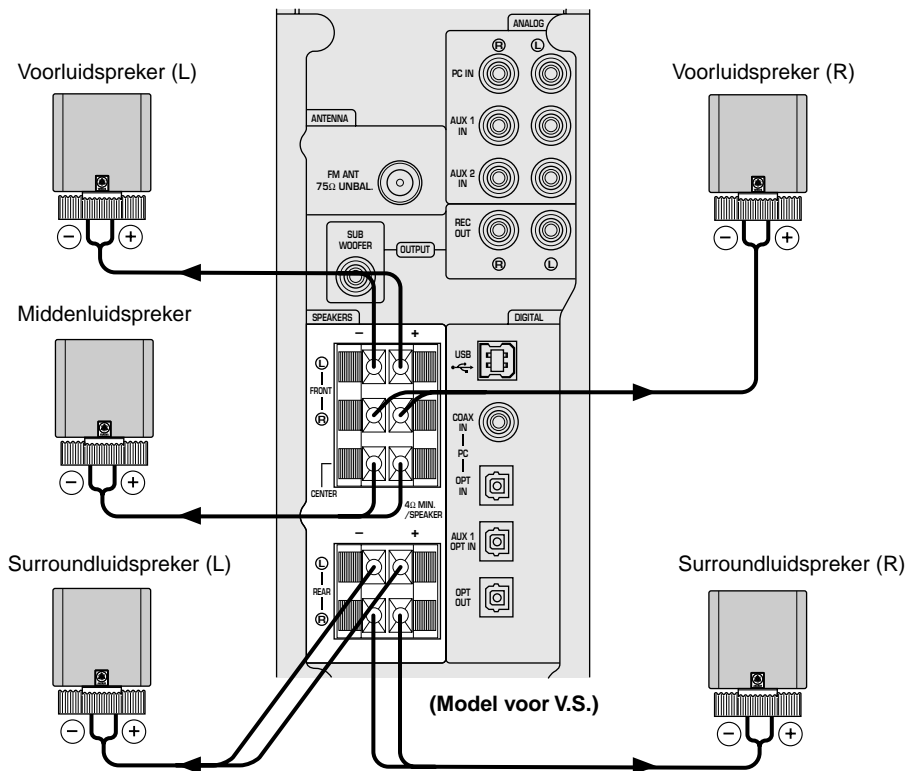

Luidsprekerkabels

Verwijder 10 mm isolatie aan het uiteinde van elke luidsprekerkabel en strengel de blote draden in elkaar, om mogelijke kortsluitingen te voorkomen.

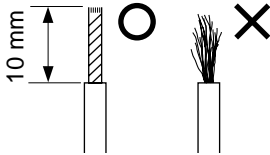

Hoe aansluiten:

- ① Druk de lipjes van de luidsprekeraansluitingen in.
 - ② Steek de blote uiteinden van de luidsprekerkabels in de gaten van de aansluitingen.
 - ③ Laat de lipjes los.
- * Trek zachtjes aan elke kabel om te controleren of hij goed vastzit.

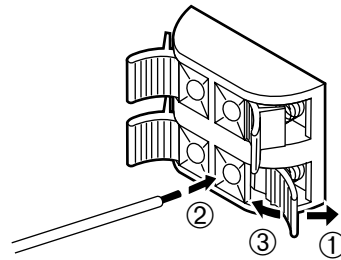

Toevoegen van een subwoofer

Het verdient aanbeveling een subwoofer aan te sluiten op dit toestel om de basweergave van uw systeem te verbeteren en voor een getrouwe reproductie van de surroundgeluiden van Dolby Digital, DTS en CINEMA DSP.

Opmerkingen

- De **SUBWOOFER OUTPUT** is een lijnniveau-uitgang. Gebruik een subwoofer met een ingebouwde versterker, bijvoorbeeld de Yamaha YST-SW45.
- Als de subwoofer geen geluid voortbrengt, moet u de “Luidsprekerinstellingen” in de toepassingssoftware controleren. Zie blz. 27 van de afzonderlijke “BEDIENINGSHANDLEIDING” voor meer informatie.

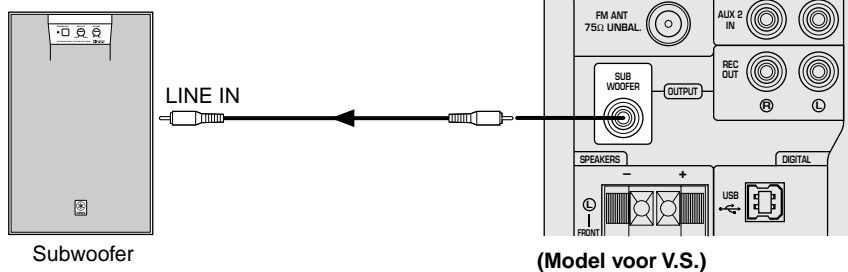

Opstelling van de luidsprekers

Rol van de respectieve luidsprekers

In een 5.1-kanaals surroundsysteem worden de voorluidsprekers gebruikt voor het weergeven van het hoofdkanaalgeluid (normaal stereogeluid) en effectgeluiden. De surroundluidsprekers worden gebruikt voor surround- en effectgeluiden en de middenluidspreker geeft het geluid van het middenkanaal weer (dialogoog, enz.). (De middenluidspreker kan indien gewenst worden weggelaten, maar het beste resultaat wordt verkregen met een systeem met vijf luidsprekers.)

De subwoofer wordt gebruikt voor het weergeven van de laagfrequente geluiden van de voor-, midden- en surroundkanalen. De subwoofer reproduceert ook de geluiden van het subwooferkanaal wanneer een met DTS of Dolby Digital gecodeerde bron wordt weergegeven.

Aanbevolen luidsprekeropstelling

Zet alle luidsprekers op hun juiste plaats alvorens aansluitingen te maken. De opstelling van de luidsprekers is belangrijk, aangezien ze de globale geluidskwaliteit van dit systeem bepaalt.

Plaats de luidsprekers op basis van uw luisterpositie door onderstaande instructies te volgen.

Voorluidsprekers:

Aan beide zijden van en ongeveer op dezelfde hoogte als het beeldscherm van uw computer.

Elke luidspreker moet zich op dezelfde afstand van de luisterpositie bevinden.

Surroundluidsprekers:

Achter uw luisterpositie of aan beide zijden van de kamer.

Afhankelijk van de kenmerken van de kamer, plaatst u de surroundluidsprekers op de vloer of op een plank of monteert u ze op de muur.

Middenluidspreker:

Precies tussen de voorluidsprekers.

* De middenluidspreker kan op het beeldscherm worden gemonteerd als het een magnetisch afgeschermd luidspreker is.

Subwoofer:

Op de vloer. Stel de subwoofer op daar waar u een optimale basweergave verkrijgt vanaf de luisterpositie.

Opmerking

Gebruik magnetisch afgeschermd luidsprekers en een subwoofer. Als het schermbeeld ook bij gebruik van magnetisch afgeschermd luidsprekers gestoord wordt, moet u de luidsprekers verder weg van het beeldscherm plaatsen.

Voorbeeld van een opstelling

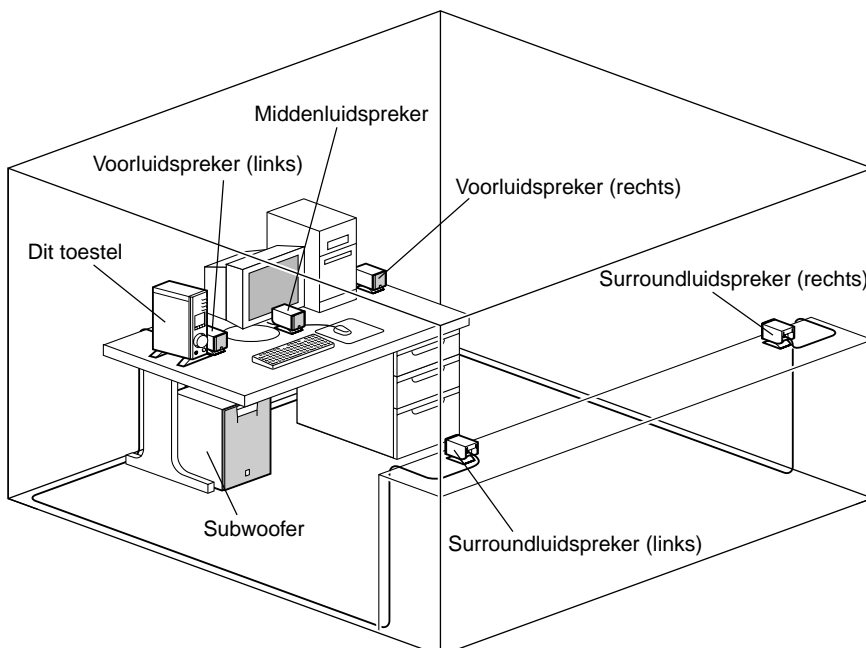

Aansluiten van een FM-antenne

Sluit een FM-antenne aan op de aansluiting FM ANT van dit toestel zoals in de hierna volgende afbeelding en procedures wordt beschreven.

FM-binnenantenne (bijgeleverd)

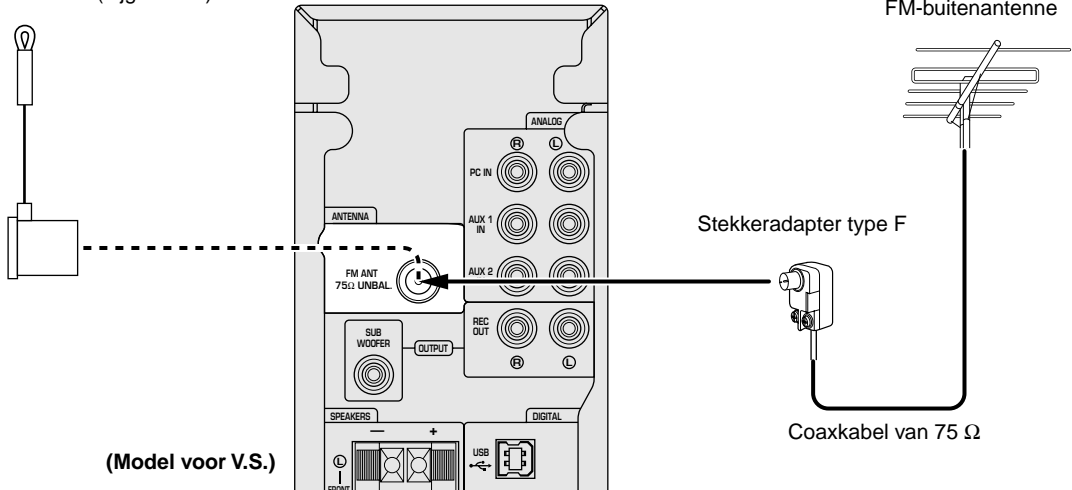

(Model voor V.S.)

Voor een optimale ontvangst verdient het aanbeveling een FM-buitenantenne te gebruiken.

Het kan zijn dat in bepaalde gebieden geen goede ontvangst mogelijk is, bijvoorbeeld doordat ze zich te ver van FM-radiozenders bevinden of doordat de ontvangst wordt belemmerd door hoge gebouwen, bergen, enzovoort. Kies een type van antenne dat geschikt is voor uw gebied.

Om auto-ontstekingsruis tot een minimum te beperken, moet u de antenne ook zo ver mogelijk uit de buurt van druk verkeer plaatsen.

- Gebruik de bijgeleverde FM-binnenantenne alleen in gebieden waar de ontvangst uitzonderlijk goed is.

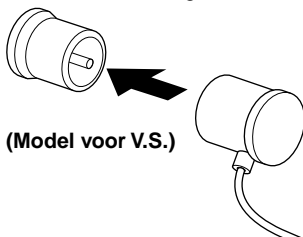

(Model voor V.S.)

Zorg ervoor dat de antennestekker stevig is bevestigd.

- * Plaats de FM-binnenantenne zo ver mogelijk weg van de computer en het beeldscherm, op een plaats waar de ontvangst optimaal is.

- Aansluiten van een FM-buitenantenne
Sluit de antenne aan met een coaxkabel van 75 Ω. Als de antenne zich ver van dit toestel bevindt, verdient het aanbeveling de 5C2V-kabel te gebruiken voor zwakke radiosignalen.

- * Sluit geen FM-binnenantenne aan als u een FM-buitenantenne op dit toestel hebt aangesloten.

De stekker van dit toestel insteken

Nadat alle aansluitingen zijn gemaakt, steekt u de stekker van het netsnoer in een stopcontact.

Opmerking

Trek de stekker van het netsnoer uit het stopcontact wanneer u het toestel gedurende lange tijd niet gaat gebruiken.

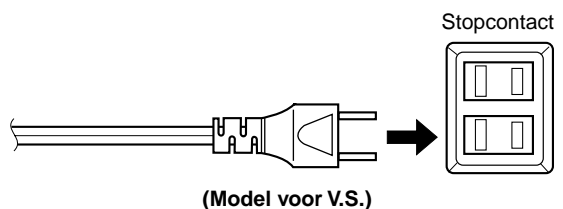

(Model voor V.S.)

INSTALLEREN VAN HET USB-STUURPROGRAMMA EN DE TOEPASSINGSSOFTWARE

Wanneer dit toestel op uw computer is aangesloten met de USB-kabel en u dit toestel vanaf uw computer wilt bedienen, moet u de volgende software installeren op uw computer.

- ◆ **USB-stuurprogramma:** Nodig voor de communicatie van dit toestel met uw computer..... Gebruik de software die oorspronkelijk bij het op uw computer geïnstalleerde besturingssysteem werd geleverd
- ◆ **Toepassingssoftware:** Gebruikt om dit toestel te bedienen vanaf een computer Installeren vanaf de bijgeleverde CD-ROM
- ◆ **Online help :** Instructies voor het gebruik van de toepassing Toegang vanaf de bijgeleverde CD-ROM

Hierna wordt uitgelegd hoe u de software installeert. De installatiemethode verschilt afhankelijk van het op uw computer geïnstalleerde besturingssysteem. Volg de instructies hieronder voor uw besturingssysteem.

Vorbereidingen vóór de installatie

- **Zorg ervoor dat de USB-kabel niet op dit toestel is aangesloten en dat uw computer niet geactiveerd is.**
- Controleer of uw computer voldoet aan de hieronder vermelde **systeemvereisten**.
Als uw computer niet aan de systeemvereisten voldoet, kunt u de computer als ingangsbron gebruiken door hem aan te sluiten op de analoge of digitale ingang(en) van dit toestel. In dat geval kunt u de bijgeleverde toepassingssoftware evenwel niet gebruiken.
- Het is mogelijk dat u tijdens de installatie wordt verzocht de CD-ROM van uw besturingssysteem in het CD-ROM-station te plaatsen; zorg dus dat hij klaar ligt.
- De installatiemethode kan verschillen van de onderstaande instructies afhankelijk van de besturingsomgeving van uw computer. Volg in dat geval de instructies op het scherm. Mocht u toch nog vragen hebben, raadpleeg dan uw computerfabrikant of uw computerhandelaar.

Systemvereisten

Om de bijgeleverde toepassingssoftware te kunnen gebruiken, moet uw computer voldoen aan de volgende vereisten.

Microsoft Windows 98/98SE, Windows Me of Windows 2000 Professional

Besturingssysteem

Microsoft Windows 98/98SE, Windows Me of Windows 2000 Professional

Computer

Een computer met een USB-poort als standaarduitrusting, waarop één van de bovengenoemde besturingssystemen is geïnstalleerd.

Windows is een geregistreerd handelsmerk van Microsoft Corporation in de Verenigde Staten en/of andere landen.

Macintosh

Besturingssysteem

Mac OS 9.04, 9.1 of hoger (met uitzondering van het Mac OS 9.04 voorgeïnstalleerd op computers die in juni 2000 of vroeger op de markt zijn gebracht)

Computer

Macintosh-computer waarop het bovengenoemde besturingssysteem is voorgeïnstalleerd en die standaard uitgerust is met een USB-poort

Macintosh is een handelsmerk van Apple Computer, Inc., dat geregistreerd is in de Verenigde Staten en in andere landen.

Installeren van de software

Microsoft Windows 98/98SE of Windows Me

■ Installeren en controleren van het USB-stuurprogramma

1 Zet uw computer aan, als dit nog niet is gebeurd, en start Windows 98/98SE of Windows Me.

2 Steek de stekker van dit toestel in het stopcontact.

Het stuurprogramma kan worden geïnstalleerd terwijl dit toestel is ingeschakeld of in de standbystand staat.

3 Sluit dit toestel aan op een USB-poort op de computer met de bijgeleverde USB-kabel.

Windows detecteert dit toestel automatisch en installeert de benodigde stuurprogramma's. Voer de bewerkingen uit zoals aangegeven in het dialoogvenster. Mogelijk wordt u verzocht uw Windows-CD-ROM in het CD-ROM-station te plaatsen.

* De duur van de installatie hangt af van de systeemomgeving. Wacht enkele minuten nadat het dialoogvenster van de installatie is verdwenen.

Controleer of het USB-stuurprogramma succesvol is geïnstalleerd aan de hand van de volgende procedure.

4 Klik op de "Start"-knop van Windows, kies "Settings" en vervolgens "Control Panel".

Het Control Panel-venster verschijnt.

5 Dubbelklik op het pictogram "System".

Het venster System Properties wordt geopend.

6 Klik op het tabblad "Device Manager".

Het venster Device Manager verschijnt.

7 Klik op de optie "View devices by type".

8 Klik op het "+"-teken naast "Sound, video and game controllers" en controleer of "USB Audio Device" in de lijst voorkomt, zoals getoond.

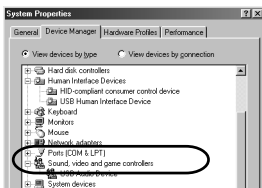

* Het getoonde scherm is van Windows 98SE.

* In Windows Me kan er een groen "?" verschijnen voor "USB Composite Device". Dit betekent dat het USB-stuurprogramma is geïnstalleerd met de generieke naam van het besturingssysteem. (Dit is geen foutmelding.)

9 Klik op het "+"-teken naast "Human Interface Devices" en controleer of "HID-compliant consumer control device" en "USB Human Interface Device" in de lijst voorkomen, zoals getoond.

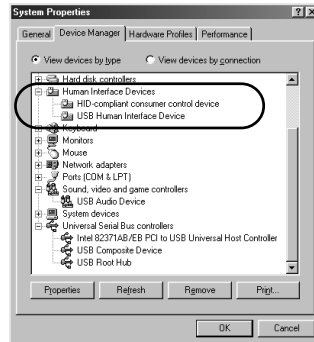

* Het getoonde scherm is van Windows 98SE.

10 Klik op het "+"-teken naast "Universal Serial Bus controllers" en controleer of "USB Composite Device" in de lijst voorkomt, zoals getoond.

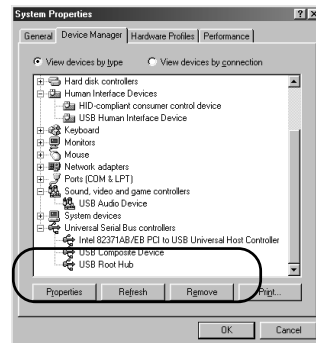

* Het getoonde scherm is van Windows 98SE.

Opmerkingen

- De lijst van apparaten op uw computer kan verschillen van de hier getoonde lijst.
- Als vóór de apparaatnaam een "!" of "?" staat, moet u het volgende controleren:
 - * Is de USB-kabel goed aangesloten?
 - * Steekt de stekker van het netsnoer van dit toestel in een stopcontact?
- Als de installatie van het stuurprogramma niet is gelukt, moet u de USB-kabel losmaken en opnieuw aansluiten. Probeer vervolgens het stuurprogramma opnieuw te installeren. Als de installatie opnieuw mislukt, moet u Windows opnieuw opstarten en nogmaals proberen.

Maak nadat de installatie van het stuurprogramma is voltooid de volgende instellingen op uw computer.

Instellen van Audio en Audio CD
[Alleen voor Windows 98/98SE]

- * Sluit alle geopende toepassingen af.
- * Bij gebruik van Windows 98SE moet u Windows eerst opnieuw opstarten.

- 1** Klik op de "Start"-knop van Windows, kies "Settings" en vervolgens "Control Panel".
- 2** Dubbelklik op het pictogram "Multimedia".
- 3** Klik op het tabblad "Audio" en kies "USB Audio Device" als "Preferred device" onder "Playback".
 - * Gewoonlijk wordt deze instelling automatisch gemaakt.
 - * Als "USB Audio Device" niet verschijnt, moet u Windows opnieuw opstarten.
- 4** Klik op het tabblad "CD Music" en kies het CD-ROM-station voor de weergave van audio-CD's.
- 5** Klik op het aankruisvakje van "Enable digital CD audio for this CD-ROM device" om het aan te vinken.
 - * Het is mogelijk dat het aankruisvakje niet kan worden aangeklikt, aangezien sommige CD-ROM-stations niet kunnen worden gebruikt voor de weergave van audio-CD's.
- 6** Klik op "OK" en sluit het "Multimedia"-instelscherm.
- 7** Start Windows opnieuw op.

Opmerking

Wanneer u twee of meer stations gebruikt, moet u de bovenstaande instelling voor elk station maken.

Controleren van de Audio-instelling
[Alleen voor Windows Me]

- 1** Klik op de "Start"-knop van Windows Me, kies "Settings" en vervolgens "Control Panel".
- 2** Dubbelklik op het pictogram "Sounds and Multimedia".
- 3** Klik op het tabblad "Audio" en kies "USB Audio Device" als "Preferred device" voor "Sound Playback".
 - * Gewoonlijk wordt deze instelling automatisch gemaakt.
 - * Als "USB Audio Device" niet verschijnt, moet u Windows opnieuw opstarten.

Controleren van de geluidsuitvoer en instellen van het volume [Windows 98/98SE en Windows Me]

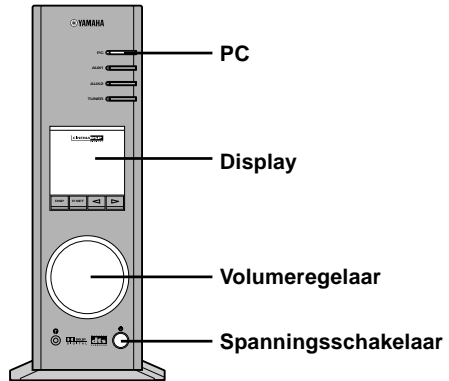

- 1** Voer de volgende bewerkingen uit op het voorpaneel van dit toestel.
 - a) Druk op de spanningschakelaar om dit toestel in te schakelen.
 (Er verschijnen een aantal berichten op het display.)
 - b) Druk meermaals op de PC-ingangskeuzetoets om USB als ingangsbron te kiezen.
 - c) Stel het volume in met de volumeregelaar.
 (Zet de regelaar ongeveer op "30".)
- 2** Regel het volume op de computer als volgt.
 - a) Dubbelklik op het luidsprekerpictogram op de taakbalk of kies "Start", "Programs", "Accessories", "Entertainment" in deze volgorde en klik op "Volume Control".
 (Het venster voor volumeregeling verschijnt.)
 - b) Regel het volume door de "Volume"-schuif te verslepen. Zet de schuif tussen de middelste en de maximumstand.
 - * Vink het aankruisvakje "Mute" niet aan. Anders zal de geluidsuitvoer worden uitgeschakeld.
- 3** Klik op de "Start"-knop van Windows, kies "Settings" en vervolgens "Control Panel".
- 4** Dubbelklik op het pictogram "Sounds" (of "Sounds and Multimedia").
- 5** Klik op het tabblad "Sounds".
- 6** Controleer of het geluid normaal wordt uitgevoerd door "Default sound", enz. van "Events" (of "Sound Events") weer te geven.

* Als u geen geluid hoort, moet u Windows opnieuw opstarten en nogmaals controleren.

Installeer vervolgens de toepassingssoftware en de online help vanaf de bijgeleverde CD-ROM.

■ Installeren van de toepassingssoftware

* Sluit eerst alle geopende toepassingen (inclusief virusscanners) op de computer af.

1 Plaats de CD-ROM in het CD-ROM- of DVD-ROM-station.

Als de Autorun-functie van Windows is ingeschakeld, verschijnt het beginscherm automatisch.

2 Ga voort met de installatie volgens de instructies op het scherm.

Als de Autorun-functie van Windows niet is ingeschakeld

Geef de inhoud van de CD-ROM weer met "My Computer" enz., en dubbelklik op "Readme.txt.". Dit bestand beschrijft de installatiemethode.

■ Gebruik van de toepassingssoftware en de online help

Hierna wordt uitgelegd hoe u de toepassingssoftware start en de online help bekijkt.

1 Klik op de "Start"-knop van Windows en kies "Programs", "YAMAHA RP-U200", "RP-U200" in deze volgorde.

De toepassingssoftware wordt gestart.

2 Om de online help te bekijken, klikt u op de "Start"-knop van Windows en kiest u "Programs", "YAMAHA RP-U200" en "Help" in deze volgorde.

De online help, die uitlegt hoe u de toepassingssoftware gebruikt, wordt gestart.

Opmerking

Maak de USB-kabel nooit los tijdens het opstarten van de toepassingssoftware. Als u de kabel losmaakt, kan de computer vastlopen.

■ Verwijderen van de toepassingssoftware

Hierna wordt uitgelegd hoe u de toepassingssoftware verwijdert.

1 Sluit de toepassingssoftware en de online help af.

2 Klik op de "Start"-knop van Windows, kies "Settings" en vervolgens "Control Panel".

Het Control Panel-venster verschijnt.

3 Dubbelklik op het pictogram "Add/Remove Programs".

Het venster "Add/Remove Programs Properties" verschijnt.

4 Kies "YAMAHA RP-U200 Application" in de softwarelijst.

"YAMAHA RP-U200 Application" wordt gemarkeerd.

5 Klik op de knop "Add/Remove Programs" en volg de verdere instructies.

Microsoft Windows 2000 Professional

■ Installeren en controleren van het USB-stuurprogramma

1 Zet uw computer aan, als dit nog niet is gebeurd, start Windows 2000 Professional en meld u aan als Administrator.

2 Steek de stekker van dit toestel in het stopcontact.
Het stuurprogramma kan worden geïnstalleerd terwijl dit toestel is ingeschakeld of in de standbystand staat.

3 Sluit dit toestel aan op een USB-poort op de computer met de bijgeleverde USB-kabel.
Windows detecteert dit toestel automatisch en installeert de benodigde stuurprogramma's.
* De duur van de installatie hangt af van de systeemomgeving. Wacht enkele minuten nadat het dialoogvenster van de installatie is verdwenen.

Controleer of het USB-stuurprogramma succesvol is geïnstalleerd aan de hand van de volgende procedure.

4 Klik op de "Start"-knop van Windows, kies "Settings" en vervolgens "Control Panel".
Het Control Panel-venster verschijnt.

5 Dubbelklik op het pictogram "System".
Het venster System Properties wordt geopend.

6 Kies het tabblad "Hardware" en klik op "Device Manager".
Het venster Device Manager verschijnt.

7 Kies het tabblad "View" en klik op de optie "Devices by type".

8 Klik op het "+"-teken naast "Sound, video and game controllers" en controleer of "USB Audio Device" in de lijst voorkomt, zoals getoond.

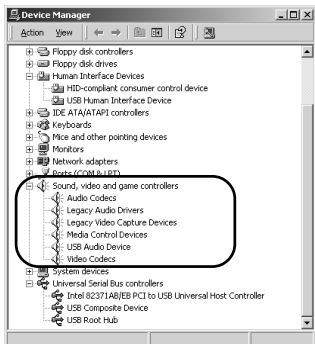

9 Klik op het "+"-teken naast "Human Interface Devices" en controleer of "HID-compliant consumer control device" en "USB Human Interface Device" in de lijst voorkomen, zoals getoond.

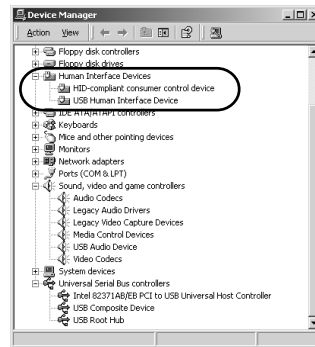

10 Klik op het "+"-teken naast "Universal Serial Bus controllers" en controleer of "USB Composite Device" in de lijst voorkomt, zoals getoond.

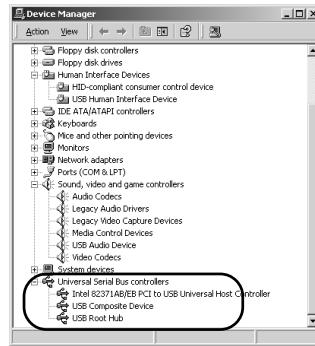

Opmerkingen

- De lijst van apparaten op uw computer kan verschillen van de hier getoonde lijst.
- Als vóór de apparaatnaam een "!" of "?" staat, moet u het volgende controleren:
 - * Is de USB-kabel goed aangesloten?
 - * Steekt de stekker van het netsnoer van dit toestel in een stopcontact?
- Als de installatie van het stuurprogramma niet is gelukt, moet u de USB-kabel losmaken en opnieuw aansluiten. Probeer vervolgens het stuurprogramma opnieuw te installeren. Als de installatie opnieuw mislukt, moet u Windows opnieuw opstarten en nogmaals proberen.

Maak nadat de installatie van het stuurprogramma is voltooid de volgende instellingen op uw computer.

Instellen van Audio en Audio CD

- 1** Klik op de “Start”-knop van Windows, kies “Settings” en vervolgens “Control Panel”.
- 2** Dubbelklik op het pictogram “Sounds and Multimedia”.
- 3** Klik op het tabblad “Audio” en kies “USB Audio Device” als “Preferred device” voor “Sound Playback”.
 - * Gewoonlijk wordt deze instelling automatisch gemaakt.
- 4** Klik op het tabblad “Hardware” en dubbelklik op het item van de te gebruiken DVD of CD-ROM in “Devices”.
- 5** Klik op het tabblad “Properties” en klik op het aankruisvakje “Enable digital CD audio for this CD-ROM device” om het aan te vinken.
 - * Het is mogelijk dat het aankruisvakje niet kan worden aangeklikt, aangezien sommige CD-ROM-stations niet kunnen worden gebruikt voor de weergave van audio-CD's.
- 6** Start Windows opnieuw op en meld u aan als Administrator.

Opmerking

Wanneer u twee of meer stations gebruikt, moet u de bovenstaande instelling voor elk station maken.

Controleren van de geluidsuitvoer en instellen van het volume

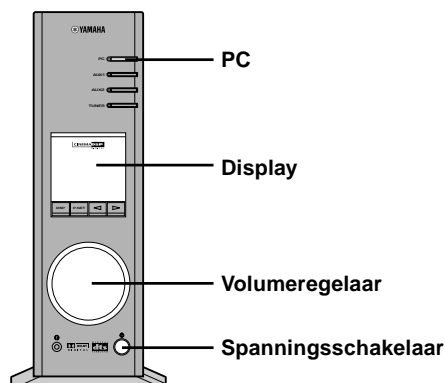

- 1** Voer de volgende bewerkingen uit op het voorpaneel van dit toestel.
 - a) Druk op de spanningsschakelaar om dit toestel in te schakelen. (Er verschijnen een aantal berichten op het display.)
 - b) Druk meermaals op de PC-ingangskleuzetoets om USB als ingangsbron te kiezen.
 - c) Stel het volume in met de volumeregelaar. (Zet de regelaar ongeveer op “30”.)
- 2** Regel het volume op de computer als volgt.
 - a) Dubbelklik op het luidsprekerpictogram op de taakbalk of kies “Start”, “Programs”, “Accessories”, “Entertainment” in deze volgorde en klik op “Volume Control”. (Het venster voor volumeregeling verschijnt.)
 - b) Regel het volume door de “Volume”-schuif te verslepen. Zet de schuif tussen de middelste en de maximumstand.
 - * Vink het aankruisvakje “Mute” niet aan. Anders zal de geluidsuitvoer worden uitgeschakeld.
- 3** Klik op de “Start”-knop van Windows, kies “Settings” en vervolgens “Control Panel”.
- 4** Dubbelklik op het pictogram “Sounds and Multimedia”.
- 5** Klik op het tabblad “Sounds”.
- 6** Controleer of het geluid normaal wordt uitgevoerd door “Default Beep”, enz. van “Sound Events” weer te geven.

- * Als u geen geluid hoort, moet u Windows opnieuw opstarten en nogmaals controleren.

Installeer vervolgens de toepassingssoftware en de online help vanaf de bijgeleverde CD-ROM.

■ Installeren van de toepassingssoftware

1 Plaats de CD-ROM in het CD-ROM- of DVD-ROM-station.

Als de Autorun-functie van Windows is ingeschakeld, verschijnt het beginscherm automatisch.

2 Ga voort met de installatie volgens de instructies op het scherm.

Als de Autorun-functie van Windows niet is ingeschakeld

Geef de inhoud van de CD-ROM weer met "My Computer" enz., en dubbelklik op "Readme.txt.". Dit bestand beschrijft de installatiemethode.

■ Gebruik van de toepassingssoftware en de online help

Hierna wordt uitgelegd hoe u de toepassingssoftware start en de online help bekijkt.

1 Klik op de "Start"-knop van Windows en kies "Programs", "YAMAHA RP-U200", "RP-U200" in deze volgorde.

De toepassingssoftware wordt gestart.

2 Om de online help te bekijken, klikt u op de "Start"-knop van Windows en kiest u "Programs", "YAMAHA RP-U200" en "Help" in deze volgorde.

De online help, die uitlegt hoe u de toepassingssoftware gebruikt, wordt gestart.

Opmerking

Maak de USB-kabel nooit los tijdens het opstarten van de toepassingssoftware. Als hij wordt losgemaakt, kan de computer vastlopen.

■ Verwijderen van de toepassingssoftware

Hierna wordt uitgelegd hoe u de toepassingssoftware verwijdert.

1 Sluit de toepassingssoftware en de online help af.

2 Klik op de "Start"-knop van Windows, kies "Settings" en vervolgens "Control Panel".

Het Control Panel-venster verschijnt.

3 Dubbelklik op het pictogram "Add/Remove Programs".

Het venster "Add/Remove Programs" verschijnt.

4 Kies "YAMAHA RP-U200 Application" in de softwarelijst.

"YAMAHA RP-U200 Application" wordt gemarkeerd.

5 Klik op de knop "Change/Remove" en volg de verdere instructies.

Macintosh-computer

■ Aansluitingen en installatie

1 Steek de stekker van dit toestel in het stopcontact.

2 Zet de Macintosh aan.

3 Sluit dit toestel aan op een USB-poort op de computer met de bijgeleverde USB-kabel.

Het stuurprogramma voor USB-audio wordt automatisch geïnstalleerd.

4 Druk op de spanningsschakelaar van dit toestel om dit toestel in te schakelen.

(Er verschijnen een aantal berichten op het display.)

Controleren van de geluidsuitvoer en instellen van het volume

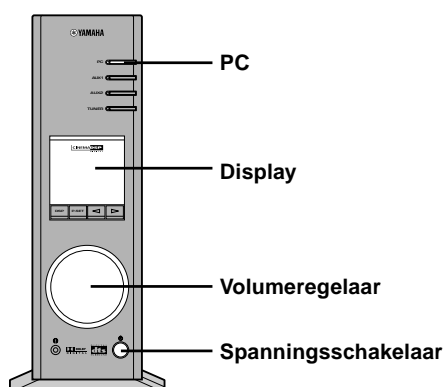

1 Voer de volgende bewerkingen uit op het voorpaneel van dit toestel.

- a) Druk meermaals op de PC-ingangskeuzetoets om USB als ingangsbron te kiezen.
- b) Stel het volume in met de volumeregelaar. (Zet de regelaar ongeveer op "30".)

2 Controleer of het geluid normaal wordt uitgevoerd door "Alert Sounds", enz. weer te geven onder "Sound" op "Control Panels" op de Macintosh.

3 Stel het volume in door het tabblad "Sound" op de "Control Panels" te verslepen. Plaats het tabblad tussen de middelste en de maximumstand.

Opmerkingen

- De bestemming van de geluidsuitvoer kan worden veranderd onder "Choose a device for sound output" op de "Control Panels". Wanneer u de ingebouwde luidspreker van de Macintosh gebruikt als bestemming van de geluidsuitvoer, moet u de USB-kabel die dit toestel met de Macintosh verbindt losmaken.
- Wanneer u een hoofdtelefoon gebruikt en dit toestel is aangesloten op de USB-poort van de Macintosh, gebruik dan de hoofdtelefoonaansluiting op dit toestel, niet de hoofdtelefoonaansluiting op de Macintosh.
- Aangezien de Macintosh een startgeluid produceert bij het opstarten vóór het geluidssignaal via de USB-aansluiting wordt geactiveerd, kan het startgeluid niet worden weergegeven via de USB-aansluiting. Om het startgeluid via dit toestel weer te geven, hebt u een afzonderlijke analoge aansluiting tussen dit toestel en de Macintosh nodig. (Wanneer USB MIX is ingeschakeld ("ON") op het Setup Panel van de toepassingssoftware, kunt u het startgeluid via de analoge aansluiting mengen met hetzelfde geluid via de USB-aansluiting zonder de ingangskeuze-instellingen te veranderen.)

Installeer vervolgens de toepassingssoftware en de online help vanaf de bijgeleverde CD-ROM.

■ Installeren van de toepassingssoftware

1 Plaats de CD-ROM in het CD-ROM- of DVD-ROM-station.

De CD-ROM bevat het eenvoudige installatieprogramma "RP-U200 Installer" en de installatiegegevensmap.

2 Open de map "English" en dubbelklik op het eenvoudige installatieprogramma "RP · AP · DP Installer" om het te starten.

Kies de modelnaam van dit toestel en de bestemming van de installatiebestanden.

De toepassingssoftware en de online help worden geïnstalleerd op de harde schijf.

* Bestanden geïnstalleerd door het eenvoudige installatieprogramma

Het eenvoudige installatieprogramma "RP · AP · DP Installer" kopieert de map "RP · AP · DP Application" in de installatiegegevensmap op een opgegeven locatie. Het kopieert ook de map "RP · AP · DP Help" in de map "Help" in de "System Folder" op de opstartdiskette.

- * Volg de onderstaande instructies om de toepassingssoftware te installeren zonder gebruik te maken van het eenvoudige installatieprogramma.

Installeren van de toepassingssoftware zonder het eenvoudige installatieprogramma "RP · AP · DP Installer":

1 Kopieer de map "RP-U200 Application" in de installatiegegevensmap naar een harde schijf.

2 Kopieer de map "RP-U200 Help" in de installatiegegevensmap naar de map "Help" in de "System Folder" op de opstartdiskette.

U kunt dit online helpbestand oproepen met Mac Help.

■ Gebruik van de toepassingssoftware en de online help

Alle bedieningsinstructies voor de toepassingssoftware vindt u in de online help. Om de instructies op te roepen, kiest u Online Help in het menu dat verschijnt bij het starten van de toepassingssoftware.

Verband tussen de bediening op dit toestel en de toepassingssoftware

Wanneer een bedieningstoets of de volumeregelaar op dit toestel wordt bediend terwijl de toepassingssoftware actief is, verandert het weergavescherm van de toepassingssoftware automatisch overeenkomstig de veranderingen die op het toestel worden uitgevoerd. Wanneer dit toestel wordt bediend zoals hierboven beschreven terwijl het display de schermen met de gegevens van de toepassingssoftware en een ander programma toont, kan het display van het andere programma (bijvoorbeeld, het weergavedisplay van QuickTime) gedeeltelijk worden verstoord wanneer het scherm van de toepassingssoftware reageert op de bediening op het toestel. Zorg ervoor dat tijdens de bediening van dit toestel de toepassingssoftware niet geactiveerd is om dit te vermijden.

