

DIGITAL PIANO

YDP-151/YDP-323

Manuale di istruzioni

IMPORTANTE

Controllate la tensione di alimentazione disponibile

Assicuratevi che la tensione di alimentazione CA locale corrisponda alla tensione specificata sulla piastrina del nome sul pannello inferiore. In alcuni Paesi può essere previsto un selettore di tensione posto sul pannello inferiore dell'unità principale, vicino al cavo di alimentazione. Assicuratevi che il selettore di tensione sia impostato sulla tensione in uso nel vostro Paese. Alla spedizione, il selettore è su 240 V. Per modificare l'impostazione, usate un cacciavite normale (a lama dritta) per ruotare il selettore fino a posizionarlo sulla tensione corretta, visualizzata accanto al puntatore presente sul pannello.

SPECIAL MESSAGE SECTION

PRODUCT SAFETY MARKINGS: Yamaha electronic products may have either labels similar to the graphics shown below or molded/stamped facsimiles of these graphics on the enclosure. The explanation of these graphics appears on this page. Please observe all cautions indicated on this page and those indicated in the safety instruction section.

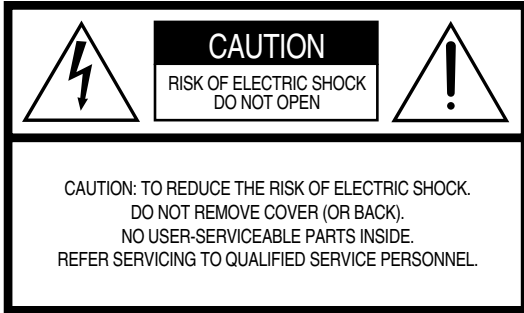

See bottom of Keyboard enclosure for graphic symbol markings.



The exclamation point within the equilateral triangle is intended to alert the user to the presence of important operating and maintenance (servicing) instructions in the literature accompanying the product.

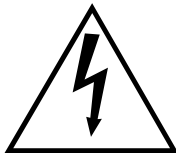

The lightning flash with arrowhead symbol, within the equilateral triangle, is intended to alert the user to the presence of uninsulated "dangerous voltage" within the product's enclosure that may be of sufficient magnitude to constitute a risk of electrical shock.

IMPORTANT NOTICE: All Yamaha electronic products are tested and approved by an independent safety testing laboratory in order that you may be sure that when it is properly installed and used in its normal and customary manner, all foreseeable risks have been eliminated. **DO NOT** modify this unit or commission others to do so unless specifically authorized by Yamaha. Product performance and/or safety standards may be diminished. Claims filed under the expressed warranty may be denied if the unit is/has been modified. Implied warranties may also be affected.

SPECIFICATIONS SUBJECT TO CHANGE: The information contained in this manual is believed to be correct at the time of printing. However, Yamaha reserves the right to change or modify any of the specifications without notice or obligation to update existing units.

ENVIRONMENTAL ISSUES: Yamaha strives to produce products that are both user safe and environmentally friendly. We sincerely believe that our products and the production methods used to produce them, meet these goals. In keeping with both the letter and the spirit of the law, we want you to be aware of the following:

Battery Notice: This product MAY contain a small non-rechargeable battery which (if applicable) is soldered in place. The average life span of this type of battery is approximately five years. When replacement becomes necessary, contact a qualified service representative to perform the replacement.

Warning: Do not attempt to recharge, disassemble, or incinerate this type of battery. Keep all batteries away from children. Dispose of used batteries promptly and as regulated by applicable laws. Note: In some areas, the servicer is required by law to return the defective parts. However, you do have the option of having the servicer dispose of these parts for you.

Disposal Notice: Should this product become damaged beyond repair, or for some reason its useful life is considered to be at an end, please observe all local, state, and federal regulations that relate to the disposal of products that contain lead, batteries, plastics, etc.

NOTICE: Service charges incurred due to lack of knowledge relating to how a function or effect works (when the unit is operating as designed) are not covered by the manufacturer's warranty, and are therefore the owners responsibility. Please study this manual carefully and consult your dealer before requesting service.

NAME PLATE LOCATION: The graphic below indicates the location of the name plate. The model number, serial number, power requirements, etc., are located on this plate. You should record the model number, serial number, and the date of purchase in the spaces provided below and retain this manual as a permanent record of your purchase.

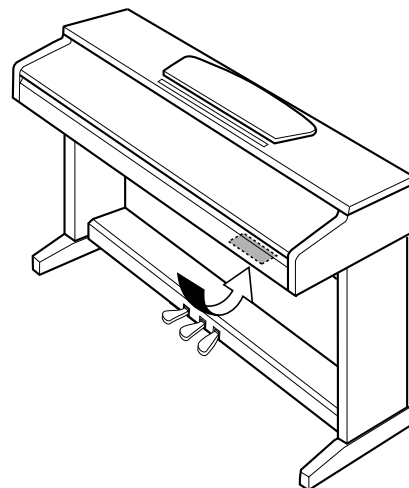

YDP-151/YDP-323

Model _____

Serial No. _____

Purchase Date _____

PRECAUZIONI

LEGGERE ATTENTAMENTE PRIMA DI CONTINUARE

* Conservare questo manuale in un luogo sicuro per future consultazioni.



AVVERTENZA

Attenersi sempre alle precauzioni di base indicate di seguito per evitare il rischio di lesioni gravi o addirittura di morte conseguente a scosse elettriche, cortocircuiti, danni, incendi o altri pericoli. Tali precauzioni includono, fra le altre, quelle indicate di seguito:

Alimentazione/cavo di alimentazione

- Utilizzare solo la tensione corretta specificata per lo strumento. La tensione necessaria è indicata sulla piastrina del nome dello strumento.
- Controllare periodicamente la spina elettrica ed eventualmente rimuovere la sporcizia o la polvere accumulata.
- Utilizzare solo il cavo di alimentazione o la spina elettrica in dotazione.
- Non posizionare il cavo di alimentazione in prossimità di fonti di calore, quali radiatori o caloriferi. Non piegarlo eccessivamente né danneggiarlo. Non posizionare oggetti pesanti sul cavo, né collocarlo in luoghi dove potrebbe essere calpestato.

Non aprire

- Non aprire lo strumento né smontare o modificare in alcun modo i componenti interni. Lo strumento non contiene componenti riparabili dall'utente. In caso di malfunzionamento, non utilizzare lo strumento e richiedere l'assistenza di un tecnico autorizzato Yamaha.

Esposizione all'acqua

- Non esporre lo strumento alla pioggia, né utilizzarlo in prossimità di acqua o in condizioni di umidità. Non posizionare sullo strumento contenitori con liquidi. Un'eventuale fuoriuscita di liquido potrebbe penetrare nelle aperture dello strumento.
- Non inserire o rimuovere la spina elettrica con le mani bagnate.

Esposizione al fuoco

- Non appoggiare sullo strumento oggetti con fiamme vive, come ad esempio candele. Tali oggetti potrebbero cadere provocando un incendio.

Anomalie

- In caso di danneggiamento del cavo di alimentazione o della spina, di improvvisa scomparsa del suono durante l'utilizzo o di presenza di odori insoliti o fumo, spegnere immediatamente lo strumento, scollegare la spina elettrica dalla presa e richiedere l'assistenza di un tecnico autorizzato Yamaha.



ATTENZIONE

Attenersi sempre alle precauzioni di base elencate di seguito per evitare lesioni personali o danni allo strumento o ad altri oggetti. Tali precauzioni includono, fra le altre, quelle indicate di seguito:

Alimentazione/cavo di alimentazione

- Per scollegare il cavo di alimentazione dallo strumento o dalla presa elettrica, afferrare sempre la spina e non il cavo, per evitare di danneggiarlo.
- Se si prevede di non utilizzare lo strumento per un lungo periodo di tempo o in caso di temporali, rimuovere la spina dalla presa elettrica.
- Non collegare lo strumento a una presa elettrica utilizzando un connettore multiplo, per evitare una riduzione della qualità del suono o un eventuale surriscaldamento della presa stessa.

Montaggio

- Leggere attentamente la documentazione allegata relativa alle operazioni di montaggio. La mancata osservanza della sequenza di montaggio potrebbe provocare danni allo strumento o lesioni alle persone.

Posizionamento

- Per evitare di deformare il pannello o di danneggiare i componenti interni, non esporre lo strumento a un'eccessiva quantità di polvere, a vibrazioni o a condizioni climatiche estreme. Ad esempio, non lasciare lo strumento sotto la luce diretta del sole, in prossimità di una fonte di calore o all'interno di una vettura nelle ore diurne.
- Non utilizzare lo strumento in prossimità di apparecchi televisivi, radio, stereo, telefoni cellulari o altri dispositivi elettrici. In questi casi, lo strumento o tali dispositivi potrebbero generare rumore.
- Non collocare lo strumento in posizione instabile, per evitare che cada.
- Prima di spostare lo strumento, scollegare tutti i cavi.
- Durante l'installazione dello strumento, assicurarsi che la presa CA utilizzata sia facilmente accessibile. In caso di problemi o malfunzionamenti, spegnere immediatamente lo strumento e scollegare la spina dalla presa elettrica.

Collegamenti

- Non posizionare lo strumento contro una parete, ma lasciare uno spazio di almeno 3 cm. La mancata osservanza di tale precauzione potrebbe collegare lo strumento ad altri componenti elettronici, spegnere tutti i componenti interessati. Prima di accendere o spegnere i componenti, impostare al minimo i livelli del volume. Assicurarsi inoltre che il volume di tutti i componenti sia impostato al minimo. Aumentare gradualmente il volume mentre si suona lo strumento fino a raggiungere il livello desiderato.

Manutenzione

- Pulire lo strumento con un panno morbido asciutto/leggermente inumidito. Non utilizzare diluenti, solventi, liquidi per la pulizia o salviette detergenti.

Precauzioni di utilizzo

- Fare attenzione alle dita quando si chiude il coperchio della tastiera. Non introdurre le dita o le mani nelle fessure presenti sul coperchio della tastiera o sullo strumento.
- Non inserire o introdurre carta, oggetti metallici o di altro tipo nelle fessure presenti sul coperchio della tastiera, sul pannello o sulla tastiera. Se ciò dovesse accadere, spegnere immediatamente lo strumento e scollegare il cavo di alimentazione dalla presa CA. Richiedere quindi l'assistenza di un tecnico autorizzato Yamaha.
- Non collocare oggetti in vinile, plastica o gomma sullo strumento, per evitare di scolorire il pannello o la tastiera.
- Non appoggiarsi allo strumento, né posizionarvi sopra oggetti pesanti. Non esercitare eccessiva forza su pulsanti, interruttori o connettori.
- Non utilizzare lo strumento per lunghi periodi di tempo o con livelli di volume eccessivi. Tali pratiche potrebbero causare una perdita permanente dell'udito. In caso di perdita dell'udito o se si percepiscono fischi nelle orecchie, consultare un medico.

Yamaha declina qualsiasi responsabilità per i danni derivanti da un utilizzo non corretto o dalle modifiche apportate allo strumento, nonché per la perdita o la distruzione di dati.

Spegnere sempre lo strumento quando non è utilizzato.

Utilizzo dello sgabello (se incluso)

- Non collocare lo sgabello in posizione instabile, per evitare che cada.
- Utilizzare lo sgabello solo per sedersi. Usi diversi potrebbero provocare incidenti o lesioni.
- Per evitare la possibilità di incidenti o lesioni, lo sgabello deve essere utilizzato da una sola persona alla volta.
- Se le viti dello sgabello risultano allentate per l'eccessivo utilizzo, serrarle periodicamente utilizzando lo strumento fornito.

Salvataggio dei dati

Salvataggio e backup dei dati

- I dati nella memoria interna dello strumento possono andare perduti in seguito a errori operativi o malfunzionamenti. Assicuratevi di salvare i dati importanti su supporti esterni tramite un computer connesso allo strumento. (pagina 31)

Benvenuti

Vi ringraziamo per aver acquistato Digital Piano Yamaha! Vi raccomandiamo di leggere attentamente il manuale per trarre il massimo vantaggio dalle comode e avanzate funzioni del vostro nuovo pianoforte digitale. Vi consigliamo inoltre di conservare il manuale in un luogo sicuro e comodo per future consultazioni.

Informazioni sul Manuale di istruzioni

Questo manuale è costituito da tre sezioni principali: "Introduzione", "Riferimenti" e "Appendice".

■ **Introduzione (pagina 2):**

Vi preghiamo di leggere prima questa sezione.

■ **Riferimenti (pagina 13):**

Questa sezione spiega come effettuare impostazioni dettagliate per le varie funzioni dello strumento.

■ **Appendice (pagina 39):**

In questa sezione viene presentato il materiale di riferimento.

* Le immagini riportate in questo manuale hanno solo scopo informativo e potrebbero differire da quanto visualizzato sullo strumento.

AVVISO RELATIVO AL COPYRIGHT

Questo prodotto incorpora e fornisce in bundle programmi per computer e contenuti di cui Yamaha detiene i copyright o in relazione ai quali è titolare di una licenza di utilizzo dei copyright di terzi. Tale materiale coperto da copyright include, senza alcun limite, tutto il software per computer, i file MIDI e i dati WAVE. Qualsiasi utilizzo non autorizzato di tali programmi e contenuti al di fuori dell'uso personale non è consentito dalla legge. Qualsiasi violazione del copyright comporta conseguenze legali. **NON CREARE, DISTRIBUIRE O UTILIZZARE COPIE PIRATA.**

La copia di software in commercio è assolutamente proibita al di fuori dell'uso personale.

Marchi:

- Apple e Macintosh sono marchi di proprietà di Apple Computer, Inc.
- Windows è un marchio registrato di Microsoft® Corporation.
- Tutti gli altri marchi appartengono ai rispettivi proprietari.

Sommario

Introduzione

SPECIAL MESSAGE SECTION	2
PRECAUZIONI.....	3
Informazioni sul Manuale di istruzioni.....	5
Sommario.....	6
Indice delle applicazioni	7
Accessori.....	8
Manutenzione.....	8
Caratteristiche.....	9
Prima di utilizzare il Digital Piano	10
Copritastiera.....	10
Leggio.....	10
Attivazione dello strumento	11
Impostazione del volume.....	12
Uso delle cuffie	12

Riferimenti

Nomi dei comandi	14
Ascolto delle song demo	15
Ascolto delle 50 song predefinite per pianoforte	16
Ascolto di song scaricate dal computer....	17
Selezione delle voci per l'esecuzione.....	18
Selezione delle voci.....	18
Uso dei pedali	19
Come aggiungere variazioni al suono:	
Riverbero	20
Sovrapposizione di due voci (modo Dual)	21
Trasposizione	22
Accordatura fine.....	22
Utilizzo del metronomo.....	23
Regolazione della sensibilità al tocco della tastiera (Touch Sensitivity)	24
Registrazione di un'esecuzione	25
Riproduzione dei dati di esecuzione registrati	26
Connessione di strumenti MIDI.....	27
Informazioni sul MIDI	27
Capacità MIDI.....	27
Connessione del Digital Piano a un computer	28

Funzioni MIDI.....	29
Selezione del canale di trasmissione e ricezione MIDI.....	29
Local Control ON/OFF	29
Program Change ON/OFF	30
Control Change ON/OFF.....	30
Trasferimento di dati relativi a song tra il computer e il Digital Piano.....	31
Trasferimento di dati relativi a song dal computer al Digital Piano	31
Trasferimento di dati relativi a song dal Digital Piano a un computer.....	31
Creazione di backup dei dati e inizializzazione delle impostazioni	32
Inconvenienti e possibili rimedi.....	33
Opzioni	33
Assemblaggio del supporto tastiera.....	34
Indice	37

Appendice

Formato dati MIDI.....	40
Prospetto di implementazione MIDI	44
Specifiche tecniche.....	45

Indice delle applicazioni

Utilizzate questo indice per trovare pagine di riferimento utili per una particolare applicazione e situazione.

Ascoltare

- Ascolto delle demo con voci diverse..... "Ascolto delle song demo" a pagina 15
Ascolto delle song di "50 Greats for the Piano" "Ascolto delle 50 song predefinite per pianoforte" a pagina 16
Ascolto della performance registrata..... "Riproduzione dei dati di esecuzione registrati" a pagina 26
Ascolto delle song scaricate dal computer..... "Ascolto di song scaricate dal computer" a pagina 17

Suonare

- Utilizzo dei tre pedali "Uso dei pedali" a pagina 19
Trasposizione dell'intonazione della tastiera verso l'alto o il basso per semitoni "Trasposizione" a pagina 22
Accordatura fine di tutto lo strumento per suonare
con altri strumenti o con accompagnamento su CD "Accordatura fine" a pagina 22
Regolazione della sensibilità al tocco (risposta dei tasti)
..... "Regolazione della sensibilità al tocco della tastiera (Touch Sensitivity)" a pagina 24

Cambiare le voci

- Visualizzare l'elenco delle voci..... "Selezione delle voci" a pagina 18
Simulazione di una sala da concerto "Come aggiungere variazioni al suono: Riverbero" a pagina 20
Combinazione di due voci "Sovrapposizione di due voci (modo Dual)" a pagina 21

Esercitarsi

- Esercitazione con un tempo preciso e fisso..... "Utilizzo del metronomo" a pagina 23

Registrazione

- Registrazione di una performance "Registrazione di un'esecuzione" a pagina 25

Collegamento dello strumento ad altri dispositivi

- Che cosa indica la sigla MIDI?..... "Connessione di strumenti MIDI" a pagina 27
Collegamento a un computer "Connessione del Digital Piano a un computer" a pagina 28
Trasmissione delle esecuzioni registrate a un computer
..... "Trasferimento di dati relativi a song dal Digital Piano a un computer" a pagina 31
Trasmissione dei dati musicali da un computer allo strumento
..... "Trasferimento di dati relativi a song dal computer al Digital Piano" a pagina 31

Assemblare

- Assemblaggio e disassemblaggio dello strumento "Assemblaggio supporto" alle pagine 34–36

Accessori

- Spartito "50 greats for the Piano"
- Manuale di istruzioni
In questo manuale sono riportate le istruzioni complete per l'utilizzo del pianoforte digitale.
- Guida rapida
- Kit gancio per le cuffie
- Minuteria

Manutenzione

Pulite lo strumento con un panno morbido, asciutto o leggermente inumidito (e strizzato a fondo).

ATTENZIONE

Per la pulizia, non utilizzare benzene, diluenti, detergenti o panni trattati chimicamente. Non posare oggetti in vinile, plastica o gomma sullo strumento.

In caso contrario il pannello o i tasti possono scolorirsi o danneggiarsi.

ATTENZIONE

Prima di utilizzare lo strumento, assicuratevi di leggere la sezione "Precauzioni", alle pagine 3 – 4.

■ **Accordatura**

A differenza di un piano acustico, questo strumento non necessita di accordatura ed è sempre perfettamente accordato.

■ **Trasporto**

Lo strumento può essere trasportato come qualsiasi altro mobile. Potete trasportare l'unità già montata oppure smontarla prima dello spostamento.

Trasportate la tastiera in senso orizzontale. Non appoggiatela al muro e non adagiatela su un fianco. Non sottoponete lo strumento a vibrazioni eccessive o a urti.

Caratteristiche

Il pianoforte digitale Yamaha mette a disposizione un realismo sonoro ineguagliato e la naturalezza di esecuzione di un autentico pianoforte a coda, nonché la generazione sonora originale Yamaha "AWM Stereo Sampling" per suoni ricchi e musicali e una speciale tastiera "Graded Hammer" dotata di peso dei tasti e risposta al tocco graduati su tutta l'estensione. Le voci "Grand Piano 1" e "Grand Piano 2" presentano campioni totalmente nuovi registrati da un pianoforte a coda da concerto. La voce "Electric Piano 1" prevede campioni differenti a seconda delle differenti velocity (campionamento dinamico): a seconda di quanto velocemente si preme il tasto, vengono utilizzati campioni differenti.

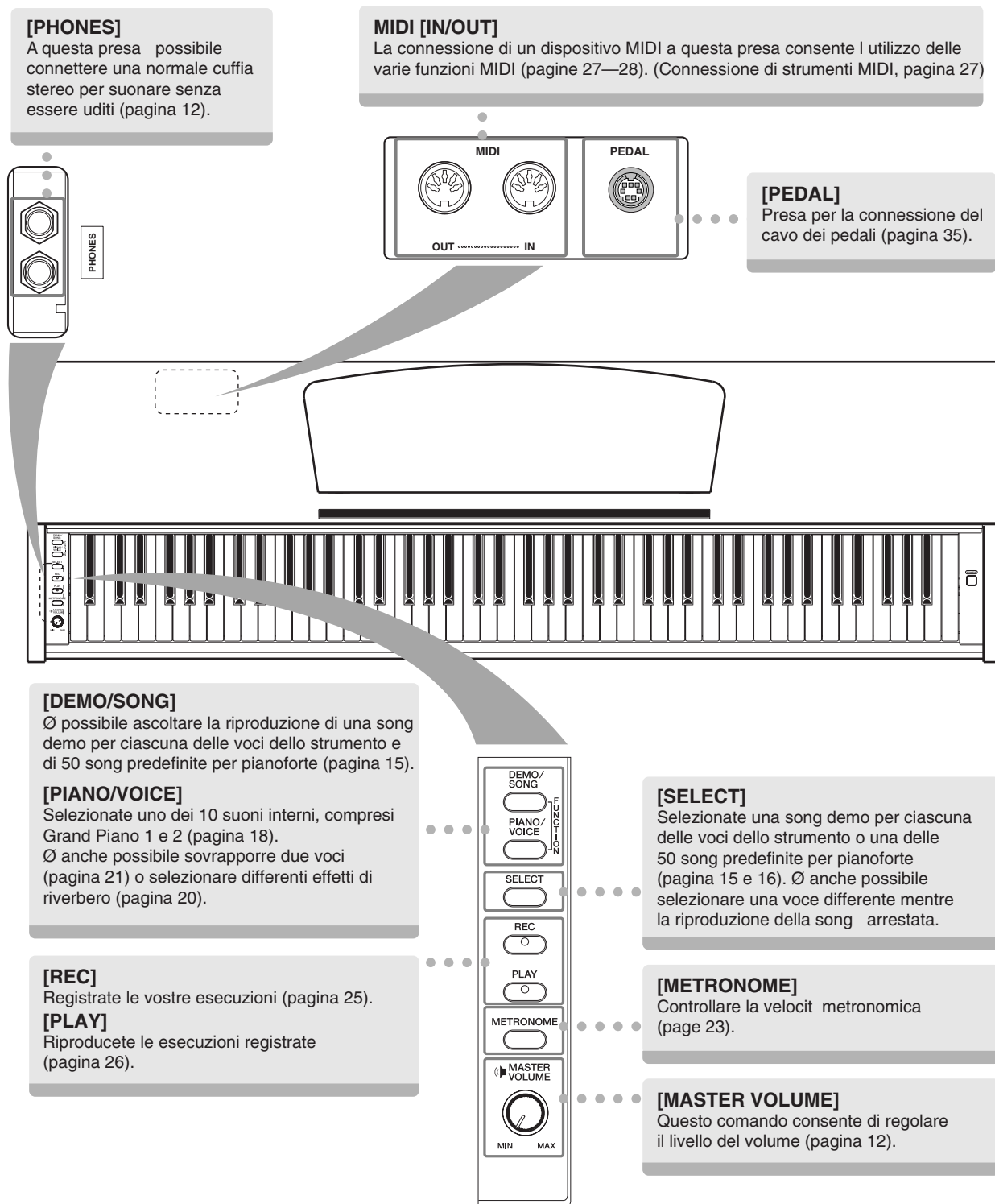

Prima di utilizzare il Digital Piano

Copritastiera

Per aprire il copritastiera:

Sollevate leggermente il copritastiera, quindi spingetelo e fatelo scivolare in posizione di apertura.

Per chiudere il copritastiera:

Fate scorrere il copritastiera verso di voi e abbassatelo con delicatezza sui tasti.

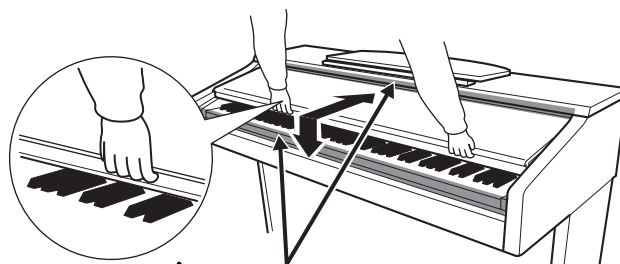

ATTENZIONE

Fate attenzione a non schiacciarvi le dita quando aprite o chiudete il coperchio.

ATTENZIONE

Per aprire e chiudere il copritastiera, tenetelo con entrambe le mani. Non lasciatelo fino all'apertura o alla chiusura completa. State attenti a non incastrare le dita (le vostre o quelle degli altri, attenzione ai bambini!) fra il coperchio e il piano della tastiera.

ATTENZIONE

Non appoggiate oggetti metallici o carte sul copritastiera. I piccoli oggetti appoggiati sul copritastiera possono cadere all'interno dell'unità durante l'apertura e potrebbe essere pressoché impossibile estrarli. Ciò può essere causa di scosse elettriche, cortocircuiti, incendi o altri seri danni allo strumento.

Leggio

Per sollevare il leggio:

1. Sollevate il leggio e tiratelo verso di voi fino a fine corsa.
2. Abbassate i due supporti metallici a sinistra e a destra sul retro del leggio.
3. Abbassate il leggio fino a quando si ferma contro i supporti metallici.

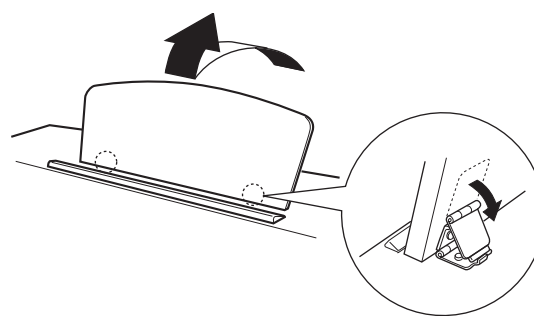

Per abbassare il leggio:

1. Tirate il leggio verso di voi fino a fine corsa.
2. Sollevate i due supporti metallici (sul retro del leggio).
3. Abbassate delicatamente all'indietro il leggio fino a fine corsa.

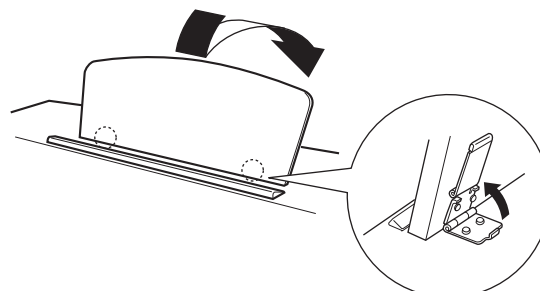

ATTENZIONE

Non tentate di usare il leggio in posizioni intermedie. Quando abbassate il leggio, non togliete le mani fino a quando non è posizionato correttamente.

Attivazione dello strumento

1. Collegate il cavo di alimentazione.

Inserite le spine alle estremità del cavo: una nella presa AC INLET dello strumento e l'altra in una normale presa CA. In alcuni paesi può essere anche previsto un adattatore per eventuali esigenze di configurazione diverse delle prese di corrente.

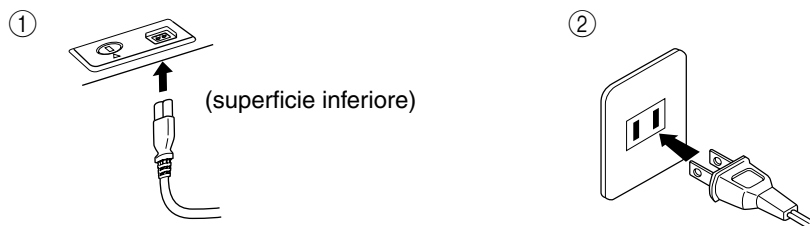

(le forme della spina e della presa differiscono da un paese all'altro)

⚠ ATTENZIONE

Assicurarsi che il pianoforte digitale sia predisposto per la tensione CA fornita nella zona in cui deve essere utilizzato. La tensione nominale è indicata sulla piastrina del nome del dispositivo sul pannello inferiore. In alcuni paesi può essere previsto un selettore di voltaggio posto sul pannello posteriore della tastiera principale vicino al cavo di alimentazione. Assicuratevi che il selettore di voltaggio sia impostato sul voltaggio in uso nel vostro Paese. Se il voltaggio dovesse differire, possono verificarsi gravi danni ai circuiti interni e pericolo di folgorazione.

Usate soltanto il cavo di alimentazione fornito con lo strumento. Se perdetevi il cavo di alimentazione o se questo viene danneggiato e ha bisogno di essere sostituito, contattate il vostro negoziante Yamaha. L'impiego di un componente sostitutivo non appropriato può comportare pericolo di incendio e di scosse elettriche.

Il tipo di cavo di alimentazione AC fornito con lo strumento può variare a seconda del Paese in cui viene acquistato lo strumento. In alcuni paesi può essere anche previsto un adattatore per eventuali esigenze di configurazione diverse delle prese di corrente. **NON** modificate la spina fornita in dotazione con lo strumento. Se la spina non si adatta alla presa, rivolgetevi a un elettricista per l'installazione della presa corretta.

2. Accendere lo strumento.

Premete il pulsante **[POWER]**.

- L'indicatore di alimentazione all'estrema sinistra della tastiera si accende.

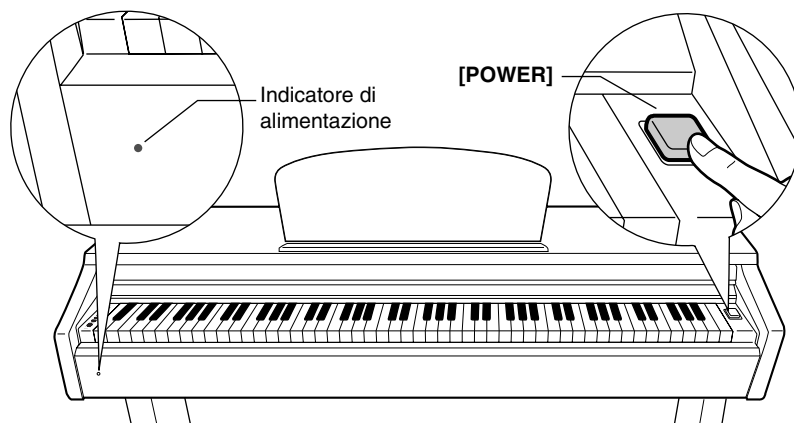

Per spegnere lo strumento, premete nuovamente il pulsante **[POWER]**.

- L'indicatore di alimentazione si spegne.

Indicatore di alimentazione

Se chiudete il copritastiera senza spegnere lo strumento, l'indicatore di alimentazione resterà acceso, a indicare che lo strumento non è spento.

Impostazione del volume

Quando iniziate a suonare, regolate il cursore [MASTER VOLUME] sul livello di ascolto desiderato.

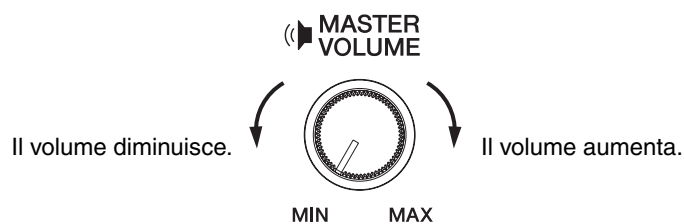

ATTENZIONE

Non utilizzate lo strumento a lungo con il volume troppo alto per evitare danni all'udito.

Uso delle cuffie

Collegate una cuffia a uno dei jack [PHONES].

Sono disponibili due jack [PHONES].

Potete collegare due cuffie stereo standard: se ne state usando solo una, potete inserirla in uno qualsiasi dei due jack.

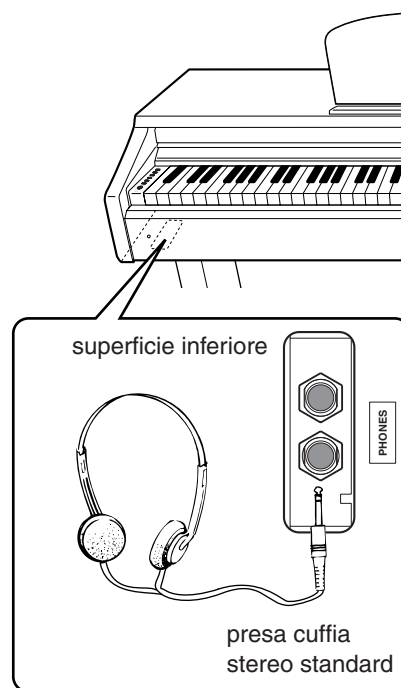

Uso del gancio per le cuffie

Nella confezione è incluso un gancio per le cuffie che consente di agganciare le cuffie allo strumento. Per l'installazione, utilizzate le due viti fornite (4 × 10 mm) come in figura.

ATTENZIONE

Non appendete altri oggetti al gancio per le cuffie per evitare di danneggiare lo strumento o il gancio stesso.

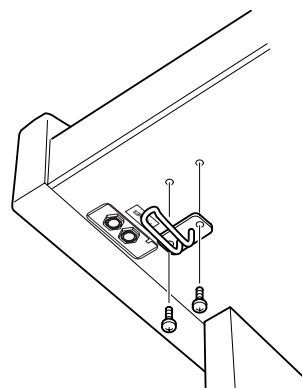

Riferimenti

Questa sezione spiega come effettuare impostazioni dettagliate per le varie funzioni dello strumento.

Nomi dei comandi.....	14	Inconvenienti e possibili rimedi.....	33
Ascolto delle song demo	15	Opzioni.....	33
Ascolto delle 50 song predefinite per pianoforte	16	Assemblaggio del supporto tastiera	34
Ascolto di song scaricate dal computer	17	Indice	37
Selezione delle voci per l'esecuzione	18		
Selezione delle voci.....	18		
Uso dei pedali.....	19		
Come aggiungere variazioni al suono: Riverbero.....	20		
Sovrapposizione di due voci (modo Dual).....	21		
Trasposizione.....	22		
Accordatura fine.....	22		
Utilizzo del metronomo.....	23		
Regolazione della sensibilità al tocco della tastiera (Touch Sensitivity)	24		
Registrazione di un'esecuzione.....	25		
Riproduzione dei dati di esecuzione registrati	26		
Connessione di strumenti MIDI	27		
Informazioni sul MIDI	27		
Capacità MIDI.....	27		
Connessione del Digital Piano a un computer	28		
Funzioni MIDI	29		
Selezione del canale di trasmissione e ricezione MIDI... ..	29		
Local Control ON/OFF.....	29		
Program Change ON/OFF	30		
Control Change ON/OFF	30		
Trasferimento di dati relativi a song tra il computer e il Digital Piano.....	31		
Trasferimento di dati relativi a song dal computer al Digital Piano	31		
Trasferimento di dati relativi a song dal Digital Piano a un computer	31		
Creazione di backup dei dati e inizializzazione delle impostazioni	32		

Nomi dei comandi

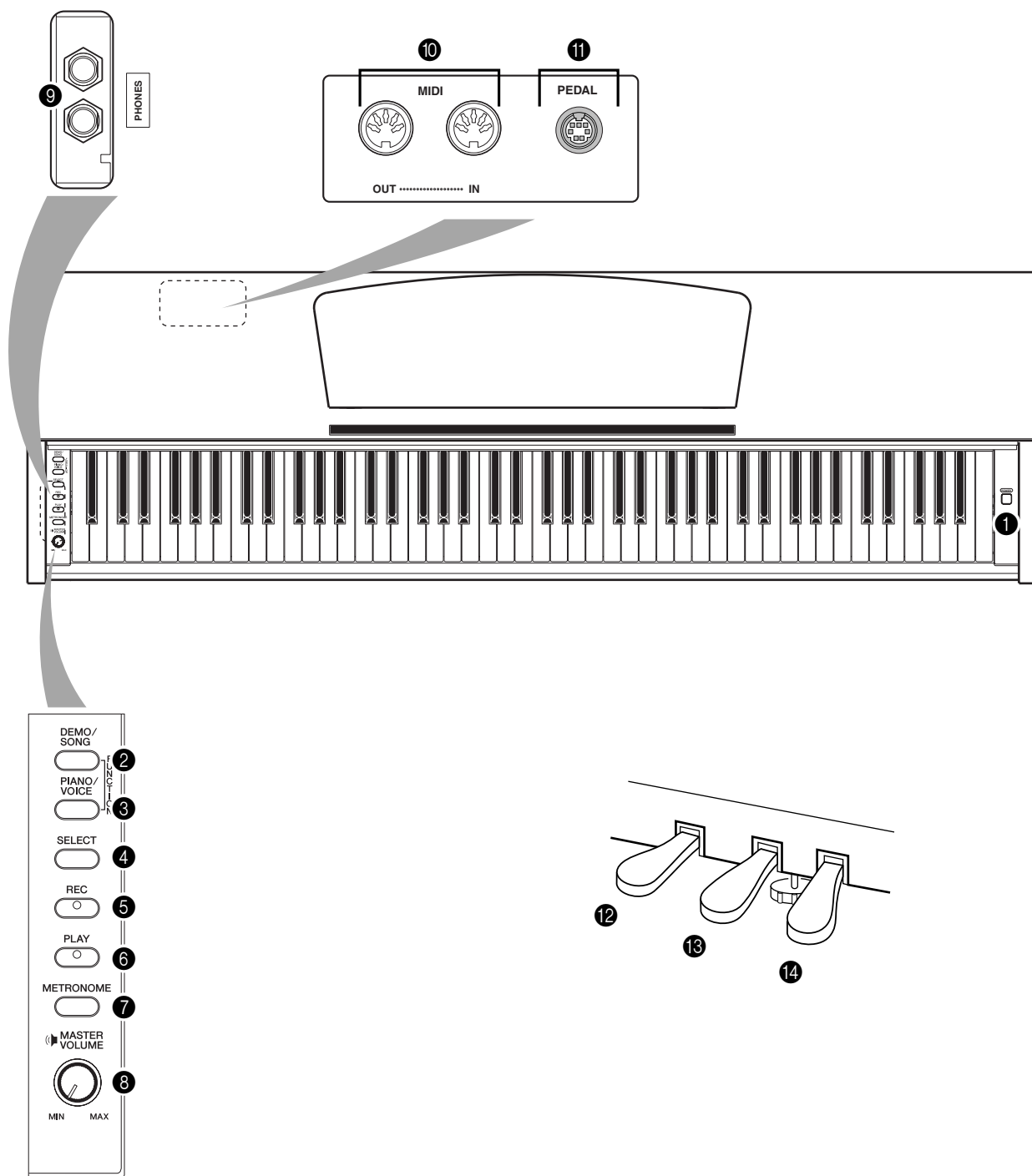

- ❶ [POWER] P11
- ❷ [DEMO/SONG] P15
- ❸ [PIANO/VOICE] P18–21
- ❹ [SELECT] P15, 16, 18
- ❺ [REC] P25
- ❻ [PLAY] P25, 26
- ❼ [METRONOME] P23

- ❽ [MASTER VOLUME] P12
- ❾ [PHONES] P12
- ❿ MIDI [IN] [OUT] P27
- ⓫ [PEDAL] P35
- ⓬ Pedale sordina (sinistro) P19
- ⓭ Pedale sostenuto (centrale) P19
- ⓮ Pedale damper (destra) P19

Ascolto delle song demo

Le song dimostrative fornite offrono un'efficace dimostrazione di ciascuna delle voci dello strumento.

Procedura

1. Accensione dello strumento.

(Se lo strumento non è acceso) premete l'interruttore [POWER].

Quando iniziate a suonare, regolate il cursore [MASTER VOLUME] sul livello di ascolto desiderato.

2. Avvio della riproduzione di una song demo.

Premete il pulsante [DEMO/SONG].

⇒ Inizia la riproduzione della song demo relativa alla voce selezionata.

3. Selezione e riproduzione di una song demo.

Durante la riproduzione di una song demo è possibile premere il pulsante [SELECT] per selezionare e riprodurre la song demo successiva.

Per selezionare una song demo determinata tra le 10 disponibili, mantenete premuto il pulsante [DEMO/SONG] e premete uno dei tasti C1–A1 (do1–la1).

⇒ Inizia la riproduzione della song demo selezionata. Dopo la song selezionata la riproduzione prosegue con la seguente successione: le song demo per le altre voci, seguite da 50 song predefinite e da eventuali song scaricate dal computer. La successione riparte poi dalla prima song demo e prosegue sino a che non la si arresta.

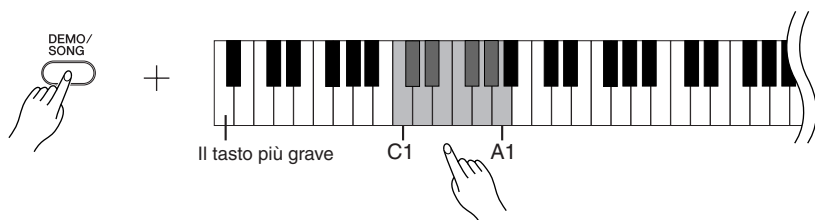

Song demo

Per ciascuna delle 10 voci è prevista una song demo che dimostra le caratteristiche della voce corrispondente. Fate riferimento a "Selezione delle voci" a pagina 18.

Le song demo elencate di seguito sono estratti trascritti dalle composizioni originali.

Le altre song demo sono brani originali Yamaha (©2005 Yamaha Corporation).

Tasto	Nome voce	Titolo	Compositore
C1 (do1)	GrandPiano1	"Introduzione" dalle Scene del bosco Op. 82	R. Schumann
E1 (mi1)	Harpsichord1	Gavotta	J.S. Bach
F1 (fa1)	Harpsichord2	Invenzione n. 1	J.S. Bach

Regolazione del volume

Per regolare il volume, utilizzate il comando [MASTER VOLUME].

4. Arresto della riproduzione delle song demo.

Per arrestare la riproduzione, premete il pulsante [DEMO/SONG].

Per ulteriori informazioni sulle caratteristiche di ogni voce, vedere l'elenco delle voci a pagina 18.

Non è possibile regolare il tempo delle song demo.

Le song demo non possono essere trasmesse via MIDI.

Ascolto delle 50 song predefinite per pianoforte

Il pianoforte digitale contiene, oltre alle song demo per le voci, i dati per l'esecuzione di 50 song per pianoforte. Tali song possono essere ascoltate con facilità. La raccolta "50 Greats for the Piano" allegata contiene gli spartiti delle 50 song predefinite per pianoforte.

Procedura

1. Selezione e riproduzione di una song predefinita per pianoforte.

Il numero di ciascuna delle song predefinite è assegnato ai tasti C2-C#6 (do2-do#6).

Per selezionare una song per la riproduzione, mantenete premuto il pulsante [DEMO/SONG] e premete uno dei tasti C2-C#6 (do2-do#6).

⇒ Inizia la riproduzione della song per pianoforte selezionata.

Per riprodurre tutte le song predefinite in successione, mantenete premuto il pulsante [DEMO/SONG] e premete il tasto D6 (re6).

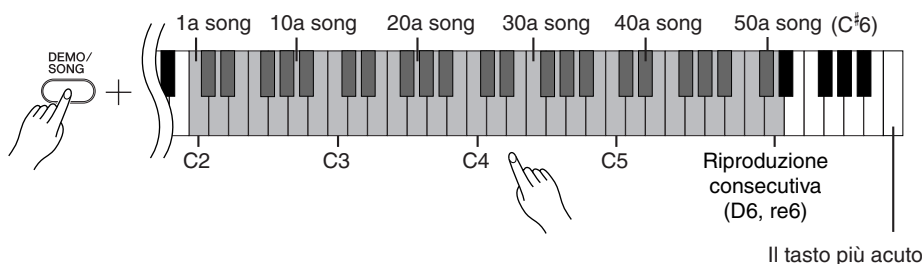

Per passare alla song per pianoforte successiva, premete il pulsante [SELECT].

Regolazione del volume

Per regolare il volume, utilizzate il comando [MASTER VOLUME].

2. Arresto della riproduzione.

Per arrestare la riproduzione della song (o la riproduzione continua), premete il pulsante [DEMO/SONG].

- Per proseguire con la riproduzione delle altre song, vedere la procedura 1 descritta in precedenza.

Song:

Nel presente manuale i dati di un'esecuzione sono detti "Song" (un brano, una canzone). Tali dati comprendono i brani dimostrativi e 50 brani predefiniti per pianoforte.

È possibile suonare la tastiera durante la riproduzione delle song predefinite. Si può inoltre cambiare la voce suonata dalla tastiera.

Il tempo predefinito viene selezionato automaticamente alla selezione di una nuova song predefinita o all'avvio della riproduzione di una nuova song predefinita.

Per regolare il tempo della song predefinita, vedere pagina 23.

Quando si seleziona un'altra song (o viene selezionata una song diversa durante la riproduzione in successione), viene selezionato automaticamente il tipo appropriato di riverbero.

Le 50 song predefinite non possono essere trasmesse via MIDI.

Ascolto di song scaricate dal computer

Lo strumento consente di trasferire dati musicali da un computer ed eseguire le corrispondenti song. Per ulteriori informazioni sullo scaricamento delle song dal computer, vedere pagina 31.

Procedura

1. Selezione e riproduzione di una song.

I numeri delle song da 1 a 10 sono assegnati ai tasti D[#]6-C7 (da re[#] a do7, vedi figura).

Per selezionare una song per la riproduzione, mantenete premuto il pulsante [DEMO/SONG] e premete uno dei tasti D[#]6-C7 (re[#]-do7).

⇒ Inizia la riproduzione della song selezionata.

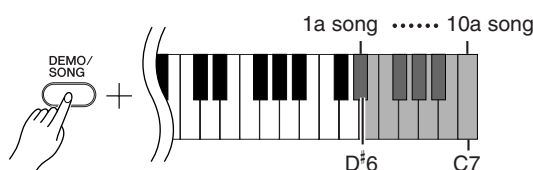

Regolazione del volume

Per regolare il volume di riproduzione della song, utilizzate il comando [MASTER VOLUME].

2. Arresto della riproduzione.

La riproduzione cessa automaticamente al termine della song selezionata.

Per arrestare la riproduzione della song, premete il pulsante [DEMO/SONG].

Selezione di un canale per la riproduzione della song

Se la song scaricata dal computer utilizza un suono non supportato dallo strumento, la riproduzione della voce originale potrebbe non essere fedele.

In questo caso la commutazione del canale di riproduzione della song da "All" (tutti) a "1 + 2" può migliorare la naturalezza del suono riprodotto.

Selezione di tutti i canali per la riproduzione della song:

Mantenete premuti insieme il pulsante [DEMO/SONG] e il pulsante [PIANO/VOICE] e premete il tasto B6 (si6).

⇒ Il suono verrà generato su tutti i canali da 1 a 16.

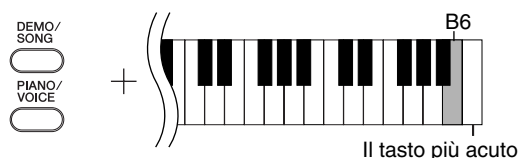

Selezione dei canali 1 + 2 per la riproduzione della song:

Mantenete premuti insieme il pulsante [DEMO/SONG] e il pulsante [PIANO/VOICE] e premete il tasto C7 (do7).

⇒ Il suono verrà generato sui canali 1 + 2.

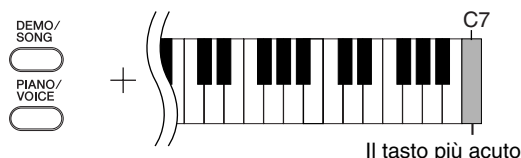

È possibile scaricare sino a 10 song o sino a 352 KB di dati dal computer.

Utilizzare la tabella seguente per trascrivere i titoli delle song scaricate dal computer.

Tasto	Titolo della song
D [#] 6 (re [#] 6)	
E6 (mi6)	
F6 (fa6)	
F [#] 6 (fa [#] 6)	
G6 (sol6)	
G [#] 6 (sol [#] 6)	
A6 (la6)	
A [#] 6 (la [#] 6)	
B6 (si6)	
C7 (do7)	

Selezione delle voci per l'esecuzione

Selezione delle voci

Procedura

Per selezionare la voce Grand Piano 1, premete e rilasciate il pulsante **[PIANO/VOICE]**.

Per selezionare una voce, mantenete premuto il pulsante **[PIANO/VOICE]** e premete uno dei tasti C1-A1 (do1-la1). In alternativa, premete il pulsante **[PIANO/VOICE]**, quindi premete ripetutamente il pulsante **[SELECT]** per selezionare una voce differente.

Per regolare il volume della tastiera in esecuzione, utilizzate il comando **[MASTER VOLUME]**.

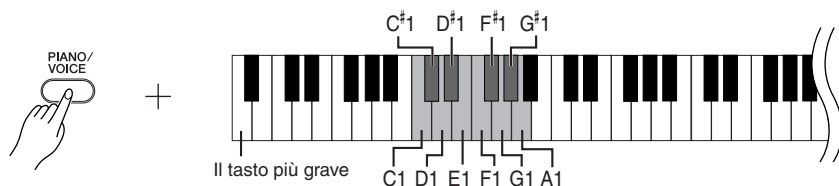

Per comprendere le caratteristiche delle diverse voci, ascoltate le song demo per ogni voce (pagina 15).

Voce:

Con il termine "voce" si intende un "suono" o "timbro".

La selezione di una voce attiva automaticamente il riverbero e la profondità (pagina 20) più indicati per la voce stessa.

Tasto	Nome voce	Descrizione
C1 (do1)	Grand Piano 1	Campioni registrati da un pianoforte a coda da concerto. Ideale per composizioni classiche e qualsiasi altro stile che richiede il pianoforte acustico.
C#1 (do#1)	Grand Piano 2	Suono di pianoforte chiaro e spazioso con riverbero brillante. Ideale per la musica leggera.
D1 (re1)	E.Piano 1	Suono di pianoforte elettronico creato mediante sintesi FM. Ideale per la musica leggera.
D#1 (re#1)	E.Piano 2	Suono di pianoforte elettrico generato usando "lamine" metalliche percosse dai martelletti. Suono morbido se suonato in modo lieve e grintoso quando si suona in modo energico.
E1 (mi1)	Harpsichord 1	Lo strumento perfetto per la musica barocca. Poiché le corde del clavicembalo vengono pizzicate, non vi è alcuna risposta al tocco.
F1 (fa1)	Harpsichord 2	Raddoppio della voce all'ottava superiore per un suono più brillante.
F#1 (fa#1)	Vibraphone	Vibrafono suonato con battenti relativamente leggeri.
G1 (sol1)	Church Organ 1	Suono tipico di un organo a canne (8 piedi + 4 piedi + 2 piedi). Ideale per la musica sacra del periodo barocco.
G#1 (sol#1)	Church Organ 2	Suono completo del pedale di accoppiamento dell'organo spesso associato all'opera "Toccat e fuga" di Bach.
A1 (la1)	Strings (archi)	Grande e sonora orchestra d'archi. Provate a combinare questa voce con quella del pianoforte nel modo DUAL.

Uso dei pedali

Pedale damper (destra)

Il pedale damper funziona come il pedale del forte di un pianoforte acustico. Quando si preme il pedale damper, le note vengono tenute più a lungo. Rilasciando il pedale si interrompe (smorza) immediatamente qualsiasi nota tenuta.

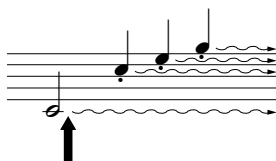

Se si preme il pedale damper, le note suonate prima di rilasciare il pedale risuonano più a lungo.

Pedale sostenuto (centrale)

Se si suona una nota o un accordo sulla tastiera e si preme il pedale sostenuto tenendo la nota o le note suonate, tali note suonano fintantoché il pedale resta premuto (come se si fosse premuto il pedale damper), ma le note suonate successivamente non suonano una volta rilasciato il tasto. Ciò consente ad esempio di tenere un accordo e suonare altre note in "staccato".

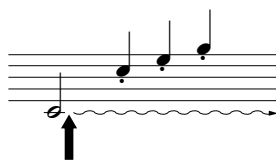

Se si preme il pedale sostenuto mentre si suona una nota, quest'ultima viene tenuta sino a che si rilascia il pedale.

Pedale sordina (sinistra)

Premendo questo pedale si riduce il volume e si cambia leggermente il timbro delle note suonate. Il pedale sordina non ha effetto sulle note che stanno già suonando nel momento in cui viene premuto.

Se il pedale damper non funziona, accertarsi che il relativo cavo sia correttamente collegato all'unità principale (pagina 35).

Le voci di organo e archi continuano a suonare fintantoché il pedale damper rimane premuto.

Come aggiungere variazioni al suono: Riverbero

Questo comando consente di selezionare vari effetti digitali di riverbero che aggiungono profondità ed espressione al suono, allo scopo di creare un ambiente acustico realistico.

Procedura

Per selezionare un tipo di riverbero, mantenete premuto il pulsante **[PIANO/VOICE]** e premete uno dei tasti C2-E2 (do2-mi2).

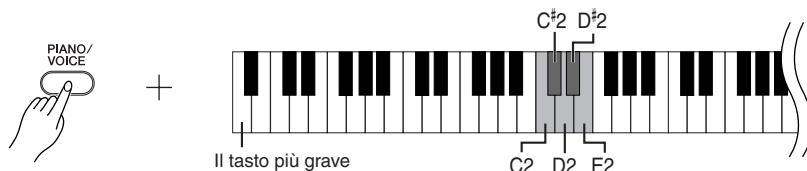

Tasto	Tipo di riverbero	Descrizione
C2 (do2)	Room	Questa impostazione aggiunge al suono un effetto di riverbero continuo simile al riverbero acustico che si udirebbe in una stanza.
C#2 (do#2)	Hall1	Per un riverbero maggiore, utilizzare l'impostazione HALL 1. Questo effetto simula il riverbero naturale di una sala da concerto di piccole dimensioni.
D2	Hall2	Per un riverbero di grande spazialità, utilizzare l'impostazione HALL 2. Questo effetto simula il riverbero naturale di una sala da concerto di grandi dimensioni.
D#2 (re#2)	Stage	Simula il riverbero dell'ambiente di un palcoscenico.
E2	Off	Non viene applicato alcun effetto.

Regolazione della profondità di riverbero

Per regolare la profondità di riverbero per la voce selezionata, mantenete premuto il pulsante **[PIANO/VOICE]** e premete uno dei tasti C3-G#4 (do3-sol#4). La gamma di profondità va da 0 a 20.

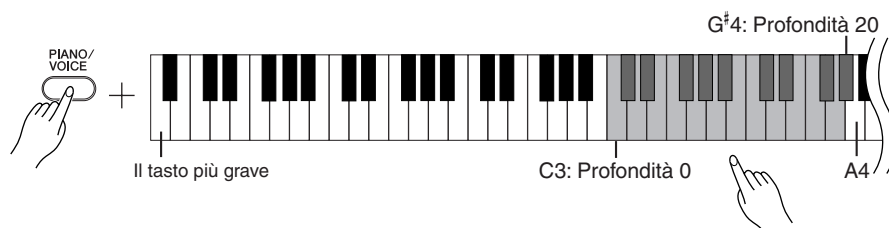

Il valore di profondità aumenta quando vengono premuti i tasti verso l'acuto.

Per impostare la profondità di riverbero più indicata per la voce selezionata, mantenete premuto il pulsante **[PIANO/VOICE]** e premete il tasto A4 (la4).

Il tipo di riverbero predefinito (compresa l'impostazione OFF) e i valori di profondità sono diversi per ogni voce.

Profondità 0: nessun effetto
 Profondità 20: massima profondità di riverbero

Sovrapposizione di due voci (modo Dual)

Per creare un suono più ricco, è possibile sovrapporre due voci e suonarle simultaneamente.

Procedura

1. Attivazione del modo Dual.

Per selezionare le due voci desiderate, mantenete premuto il pulsante **[PIANO/VOICE]** e premete simultaneamente due tasti nell'estensione C1-A1 (do1-la1). In alternativa mantenete premuto il pulsante **[PIANO/VOICE]** e premete uno dei tasti, quindi premete l'altro tasto.

Per ulteriori informazioni sulle voci assegnate ai tasti, vedere "Selezione delle voci per l'esecuzione" a pagina 18.

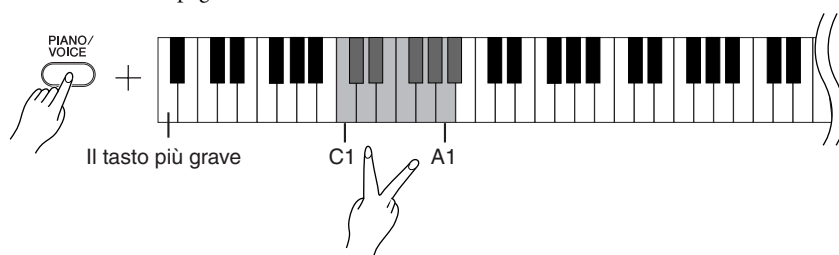

La voce assegnata al tasto più grave verrà definita come Voice 1 e la voce assegnata al tasto più acuto verrà definita come Voice 2.

In modo Dual sono possibili per le voci Voice 1 e Voice 2 le impostazioni di seguito elencate.

Impostazione dell'ottava

È possibile spostare l'intonazione delle voci di una ottava verso l'acuto o il grave, in modo indipendente per la voce 1 e per la voce 2. A seconda delle voci sovrapposte nel modo Dual, la combinazione può risultare migliore se una delle voci viene innalzata o abbassata di un'ottava.

Mantenete premuto il pulsante **[PIANO/VOICE]** e premete uno dei tasti C5-F5 (do5-fa5).

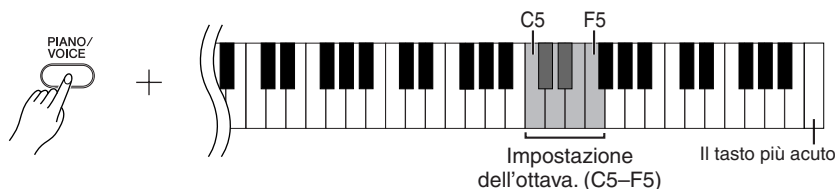

Tasto C5 (do5): -1 (Voice 1), tasto C#5 (do#5): 0 (Voice 1), tasto D5 (re5): +1 (Voice 1), tasto D#5 (re#5): -1 (Voice 2), tasto E5 (mi5): 0 (Voice 2), tasto F5 (fa5): +1 (Voice 2)

Impostazione del bilanciamento

È possibile regolare il bilanciamento tra i volumi delle due voci. Ad esempio è possibile impostare una voce come voce principale con volume maggiore e rendere l'altra voce più morbida.

Mantenete premuto il pulsante **[PIANO/VOICE]** e premete uno dei tasti F#5-F#6 (fa#5-fa#6). L'impostazione "0" produce l'equilibrio tra i volumi delle due voci in modo Dual. Le impostazioni inferiori a "0" aumentano il volume della voce 2 in relazione alla voce 1, mentre le impostazioni superiori a "0" aumentano il volume della voce 1 in relazione alla voce 2.

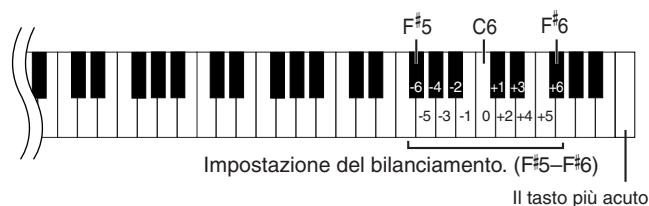

2. Uscita dal modo Dual e ritorno alla normale modalità di esecuzione.

Mantenete premuto il pulsante **[PIANO/VOICE]** e premete uno dei tasti C1-A1 (do1-la1).

Non è possibile assegnare la stessa voce a Voice 1 e Voice 2 in modo Dual.

Riverbero nel modo Dual

Il tipo di riverbero assegnato alla voce 1 ha la priorità. Se il riverbero assegnato alla Voice 1 è impostato su OFF, sarà attivo il riverbero assegnato alla Voice 2. L'impostazione della profondità di riverbero (pagina 20) viene applicata solo alla Voice 1.

Trasposizione

La funzione Transpose del pianoforte digitale permette di trasportare l'intonazione dell'intera tastiera verso l'acuto o il grave per intervalli di semitono, per facilitare l'esecuzione in tonalità difficili e adattare l'intonazione della tastiera all'estensione di un cantante o di altri strumenti.

Ad esempio, se si imposta la funzione di trasposizione su "5", premendo il tasto Do si produce la nota Fa. In questo modo è possibile suonare un brano come se fosse in Do maggiore mentre lo strumento lo trasporta in Fa maggiore.

Procedura

Per impostare l'intervallo di trasposizione, mantenete premuti i pulsanti [DEMO/SONG] e [PIANO/VOICE] e premete uno dei tasti F#2-F#3 (fa#2-fa#3).

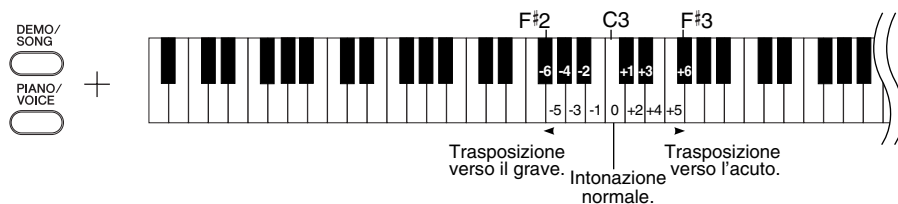

[DEMO/SONG] + [PIANO/VOICE] + tasto C3: esecuzione con la normale intonazione della tastiera.

[DEMO/SONG] + [PIANO/VOICE] + tasto B2 (si2, il tasto bianco a sinistra del tasto C3 (do3)): Trasposizione verso il grave di un semitono.

[DEMO/SONG] + [PIANO/VOICE] + tasto B2^b2 (sib2, il primo tasto nero a sinistra del tasto C3 (do3)): Trasposizione verso il grave di un tono (due semitoni).

[DEMO/SONG] + [PIANO/VOICE] + tasto F#2 (fa#2):
Trasposizione verso il grave di sei semitoni.

[DEMO/SONG] + [PIANO/VOICE] + tasto C#3 (do#3, il tasto nero a destra del tasto C3 (do3)): Trasposizione verso l'acuto di un semitono.

[DEMO/SONG] + [PIANO/VOICE] + tasto D3 (re3, il primo tasto bianco a destra del tasto C3 (do3)): Trasposizione verso l'acuto di un tono (due semitoni).

[DEMO/SONG] + [PIANO/VOICE] + tasto F#3 (fa#3): Trasposizione verso l'acuto di sei semitoni.

Trasposizione:

Modifica dell'armatura di chiave. Su questo strumento la trasposizione causa la modifica dell'intonazione dell'intera tastiera.

Accordatura fine

È possibile eseguire l'accordatura fine dell'intero strumento. Questa funzione è utile per suonare il pianoforte digitale insieme ad altri strumenti o a musica da CD.

Procedura

Per accordare a una frequenza più alta (con incrementi di 0,2 Hz circa):

Mantenete premuti contemporaneamente i tasti A-1 e B-1 (la-1 e si-1) e premete qualsiasi tasto tra C3 e B3 (do3 e b3).

Per accordare a una frequenza più bassa (con incrementi di 0,2 Hz circa):

Mantenete premuti contemporaneamente i tasti (con incrementi di A-1 e A#-1 (la-1 e la#-1) e premete qualsiasi tasto tra C3 e B3 (do3 e b3).

Per ripristinare l'accordatura standard:

Mantenete premuti contemporaneamente i tasti A-1, A#-1 e B-1 (la-1, la#-1 e si-1) e premete qualsiasi tasto tra C3 e B3 (do3 e b3).

Per accordare a una

frequenza più alta

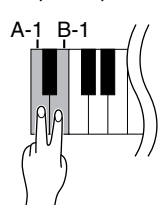

Per accordare a una

frequenza più bassa

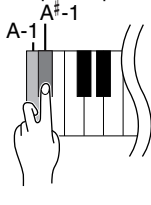

Per ripristinare l'accordatura standard

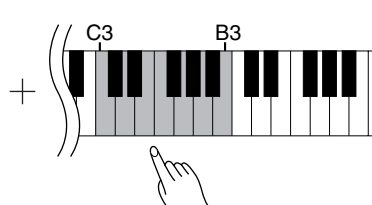
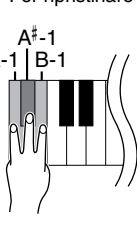

Hz (Hertz):

Rappresenta l'unità di misura della frequenza di un suono e indica quante volte una forma d'onda vibra ogni secondo.

Intervallo d'impostazione: 427,0-453,0 Hz

Accordatura normale: 440,0 Hz

Utilizzo del metronomo

Il pianoforte digitale è dotato di un metronomo incorporato (un dispositivo che tiene un tempo preciso) molto utile per gli esercizi.

Procedura

1. Avviare il metronomo.

Premere il pulsante [METRONOME] per attivare il metronomo.

Determina la segnatura metrica, ovvero la divisione della misura

Mantenete premuto il pulsante [METRONOME] e premete uno dei tasti C3-F5 (do3-fa5).

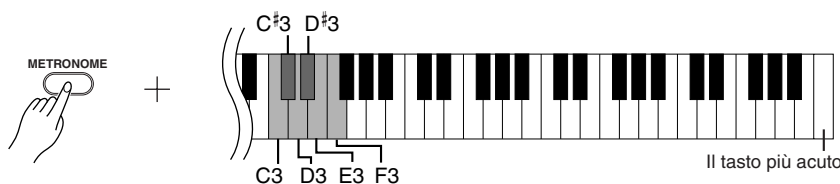

Tasto C3 (do3): Senza evidenziazione del battere, tasto C#3 (do#3): 2/4, tasto D3 (re3): 3/4, tasto D#3 (re#3): 4/4, tasto E3 (mi3): 5/4, tasto F3: 6/4

Regolazione del tempo

Il tempo metronomico e per la riproduzione delle song predefinite può essere impostato tra 32 e 280 movimenti per minuto.

A ciascuno dei tasti di seguito elencati è assegnato un numero.

Mantenete premuto il pulsante [METRONOME] e premete una sequenza di tasti compresi tra C4 e A4 (do4 e la4).

Effettuare la selezione dei numeri a partire dalla cifra più a sinistra. Ad esempio, per impostare il tempo "95," premere in successione i tasti C4 (do4, 0), A4 (la4, 9) e F4 (fa4, 5).

Aumento del valore di tempo per passi unitari:

Mantenete premuto il pulsante [METRONOME] e premete il tasto C#5 (do#5).

Diminuzione del valore di tempo per passi unitari:

Mantenete premuto il pulsante [METRONOME] e premete il tasto B4 (si4).

Aumento del valore di tempo per passi di dieci:

Mantenete premuto il pulsante [METRONOME] e premete il tasto D5 (re5).

Diminuzione del valore di tempo per passi di dieci:

Mantenete premuto il pulsante [METRONOME] e premete il tasto A#4 (la#5).

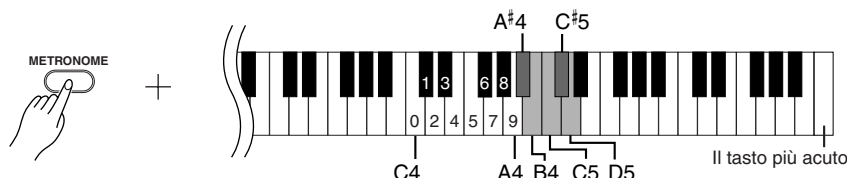

Ripristino del tempo predefinito

Mantenete premuto il pulsante [METRONOME] e premete il tasto C5 (do4).

Regolazione del volume

È possibile modificare il volume del suono del metronomo.

Mantenete premuto il pulsante [METRONOME] e premete uno dei tasti C1-G2 (do1-sol2).

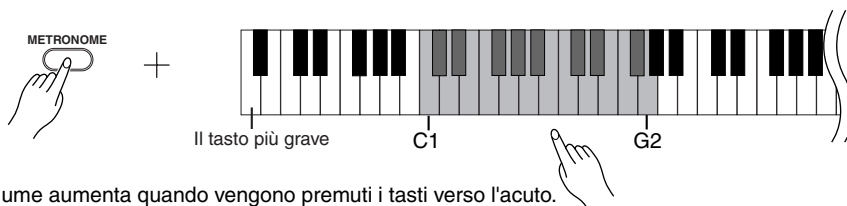

Il volume aumenta quando vengono premuti i tasti verso l'acuto.

2. Arresto del metronomo.

Per disattivare il metronomo, premete il pulsante [METRONOME].

Regolazione della sensibilità al tocco della tastiera (Touch Sensitivity)

È possibile modificare la proporzionalità con cui il volume cambia a seconda di quanto velocemente i tasti vengono premuti. Sono disponibili le seguenti quattro possibilità.

- A6Il volume non cambia a prescindere da quanto velocemente vengono premuti i tasti.
- A#6Il volume non cambia molto suonando forte o piano.
- B6Questa è l'impostazione standard della sensibilità al tocco. È l'impostazione predefinita.
- C7Il volume cambia sensibilmente da pianissimo a fortissimo per facilitare l'espressione dinamica. È necessario premere i tasti molto velocemente per produrre un suono forte.

Questa impostazione è disattivata per alcune voci come l'organo.

Procedura

Per selezionare la sensibilità al tocco, mantenete premuto il pulsante [PIANO/VOICE] e premete uno dei tasti A6-C7 (la6-do7).

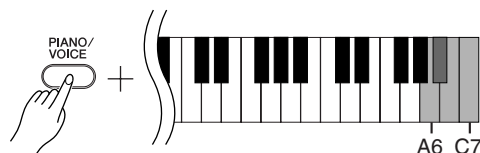

Registrazione di un'esecuzione

La funzione di registrazione del piano digitale consente di registrare proprie esecuzioni.

L'esecuzione registrata viene detta "song dell'utente".

Per registrare e riprodurre un'esecuzione, effettuate i passaggi di seguito descritti.

Registrazione audio e registrazione di dati

Le registrazioni su audiocassette utilizzano un formato dei dati differente da quello dello strumento. Sulle audiocassette è possibile registrare segnali audio. Questo strumento invece registra informazioni sulle note e le voci suonate e sul tempo e la durata di tali note. Lo strumento non registra segnali audio. Quando si riproduce un'esecuzione registrata sullo strumento, il generatore sonoro interno ricostruisce i suoni in base alle informazioni registrate.



ATTENZIONE

Prestate attenzione a non cancellare i dati registrati.

Una volta registrata un'esecuzione sullo strumento, l'indicatore del pulsante [PLAY] si accende. Quando tale indicatore è acceso, la registrazione di un'ulteriore esecuzione elimina i dati registrati in precedenza.

Procedura

1. Selezionate una voce e le altre impostazioni di registrazione.

Per selezionare la o le voci desiderate, mantenete premuto il pulsante [PIANO/VOICE] e premete uno dei tasti C1-A1 (do1-la1). Vedere pagina 18. Se desiderato, è possibile definire altre impostazioni come il riverbero. Per regolare il volume di riproduzione della song, utilizzate il comando [MASTER VOLUME]. Il comando [MASTER VOLUME] consente anche di modificare il volume durante la riproduzione.

2. Attivate il modo Registrazione.

Premete il pulsante [REC].

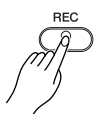

Per uscire dal modo Registrazione, premere nuovamente il pulsante [REC].

3. Cominciate a registrare.

La registrazione si avvia non appena viene premuto un tasto. In alternativa, per avviare la registrazione premete il pulsante [PLAY].

4. Fermate la registrazione.

Premete il pulsante [REC].

Riproduzione dei dati di esecuzione registrati

Procedura

1. Avviate la riproduzione.

Premete il pulsante [PLAY].



2. Arresto della riproduzione.

Completata la riproduzione della song dell'utente, lo strumento torna automaticamente al modo precedente. Per arrestare la riproduzione, premete il pulsante [PLAY].

Non è possibile attivare la modalità registrazione durante la riproduzione di una song demo.

Capacità di registrazione

La capacità di registrazione è la quantità massima di dati di esecuzione che è possibile registrare. La capacità di registrazione di questo strumento è di circa 65 KB (approssimativamente 11.000 note).

Modifica delle impostazioni per la song dell'utente registrata

Per modificare le impostazioni per la song dell'utente registrata, attivate il modo Registrazione, modificate le impostazioni come desiderato e arrestate la registrazione senza suonare sulla tastiera. Se ad esempio desiderate cambiare la voce con cui viene riprodotta la song dell'utente, premete il pulsante [REC] per attivare il modo Registrazione (vedere passaggio 2), quindi selezionate una voce differente (vedere passaggio 1). Senza suonare nulla sulla tastiera, premete il pulsante [REC] per arrestare la registrazione (vedere passaggio 4).

⚠ ATTENZIONE

Non togliete l'alimentazione allo strumento durante la registrazione di dati nella memoria interna (cioè quando gli indicatori dei pulsanti [REC] e [PLAY] lampeggiano). In caso contrario tutti i dati registrati, comprese le modifiche appena registrate, andranno perduti.

La song dell'utente può essere salvata su un computer. È inoltre possibile trasferire i dati della song dell'utente da un computer e riprodurre la song stessa sullo strumento. Vedere pagina 31.

Non è possibile regolare il tempo delle song dell'utente registrate. La song dell'utente viene sempre riprodotta al tempo di registrazione.

Connessione di strumenti MIDI

Il pianoforte digitale è dotato di prese MIDI. L'utilizzo delle funzioni MIDI consente l'accesso a numerosi generi musicali.

Informazioni sul MIDI

Il MIDI (Musical Instrument Digital Interface) è un formato standard globale per la trasmissione e la ricezione dei dati di esecuzione tra strumenti musicali elettronici.

La connessione di strumenti musicali che supportano il protocollo MIDI attraverso cavi MIDI consente il trasferimento di esecuzioni e dati d'impostazione tra differenti strumenti musicali. Utilizzando il protocollo MIDI è inoltre possibile ottenere esecuzioni più raffinate che non con un semplice strumento musicale.

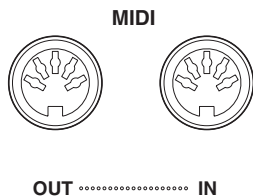

Capacità MIDI

Le funzioni MIDI consentono il trasferimento di dati di esecuzione tra dispositivi MIDI, il caricamento di dati di song da un computer connesso allo strumento e la trasmissione e il salvataggio dei dati relativi alle song dell'utente su un computer.

● Trasferimento dei dati di esecuzione a un altro dispositivo MIDI

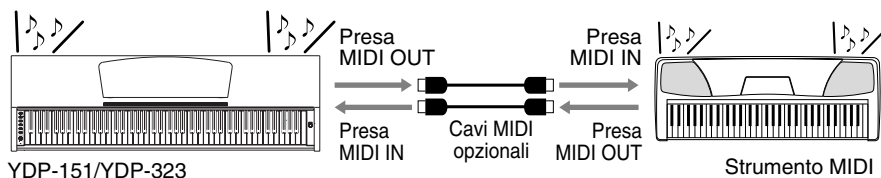

● Trasferimento dei dati MIDI a e da un computer

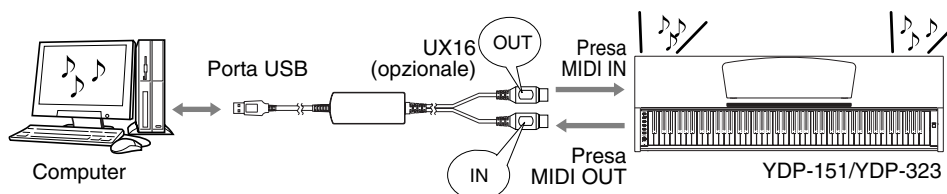

Poiché i dati MIDI che possono essere trasmessi o ricevuti variano a seconda del tipo di dispositivo MIDI utilizzato, per sapere quali dati e comandi MIDI i dispositivi in uso possono trasmettere o ricevere, fate riferimento al "Prospetto di implementazione MIDI". Il Prospetto di implementazione MIDI dello strumento è riportato a pagina 44.

Per creare una connessione MIDI è necessario un cavo MIDI dedicato (opzionale). I cavi MIDI possono essere acquistati presso i negozi di strumenti musicali.

Se si connette un cavo MIDI troppo lungo, possono verificarsi errori di trasmissione dei dati. Utilizzate cavi MIDI di non più di 15 metri.

Prima di connettere un dispositivo MIDI allo strumento, togliete l'alimentazione sia allo strumento, sia al dispositivo MIDI stesso. Una volta effettuata la connessione, accendete per primo il dispositivo MIDI e quindi lo strumento.

Non è possibile trasmettere a un altro dispositivo MIDI le song demo per le voci e i 50 brani predefiniti per pianoforte.

Per ulteriori informazioni sulla trasmissione e ricezione dei dati delle song, fate riferimento a "Trasferimento di dati relativi a song tra il computer e il Digital Piano" a pagina 31.

Connessione del Digital Piano a un computer

La connessione del pianoforte digitale a un computer tramite le prese MIDI consente il trasferimento di dati MIDI tra il pianoforte e il computer.

Quando lo strumento viene utilizzato come modulo sonoro, i dati di esecuzione e le voci non trovati sullo strumento non vengono eseguiti correttamente.

Prima di connettere lo strumento a un computer, togliete l'alimentazione sia allo strumento, sia al computer. Una volta effettuata la connessione, accendete per primo il computer e quindi lo strumento.

Esempio di connessione dello strumento alla porta USB di un computer

Per connettere le prese MIDI dello strumento alla porta USB del computer, utilizzate un'interfaccia MIDI USB opzionale (come la Yamaha UX16).

Per comandare lo strumento MIDI dal computer, è necessario installare correttamente il driver USB-MIDI sullo stesso. Il driver USB-MIDI è un'applicazione software che consente la trasmissione dei segnali MIDI tra il software di sequencing sul computer e lo strumento MIDI connesso. Per ulteriori informazioni, consultate il manuale dell'interfaccia USB.

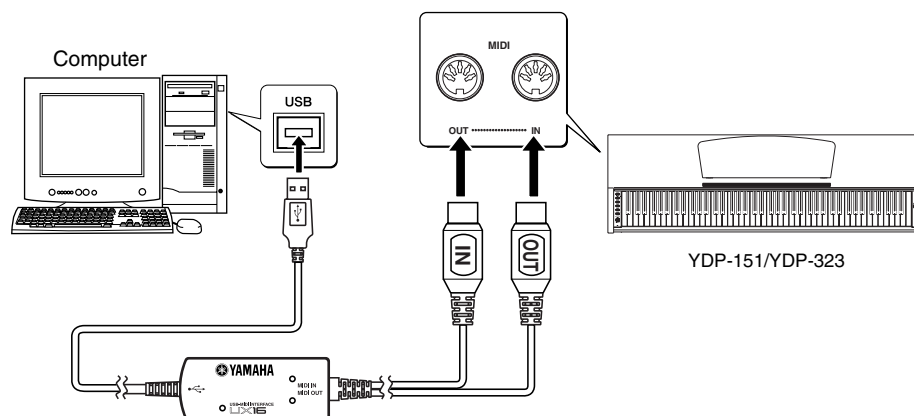

Connessione dello strumento a un computer mediante l'interfaccia UX16

Spegnete lo strumento. Connettete il cavo MIDI OUT dell'interfaccia USB-MIDI alla presa MIDI IN dello strumento e il cavo MIDI IN dell'interfaccia USB-MIDI alla presa MIDI OUT dello strumento stesso.

La connessione tra lo strumento e il computer è stabilita.

Accendete lo strumento e sperimentate il trasferimento dei dati MIDI a e da il computer.

Per ulteriori informazioni sulla connessione dell'interfaccia UX16, consultate il manuale dell'interfaccia USB stessa.

Per consentire il trasferimento di dati MIDI tra lo strumento e il computer, è necessario installare su quest'ultimo un'applicazione software.

Funzioni MIDI

Potete regolare le impostazioni MIDI in modo dettagliato.

Selezione del canale di trasmissione e ricezione MIDI

In qualsiasi impostazione dei controlli MIDI, è necessario che i canali MIDI per il dispositivo di trasmissione e di ricezione corrispondano per un corretto trasferimento dei dati.

Questo parametro consente di specificare il canale sul quale il pianoforte digitale trasmette o riceve i dati MIDI.

Procedura

Impostare il canale di trasmissione

Mantenete premuti insieme il pulsante [DEMO/SONG] e il pulsante [PIANO/VOICE] e premete uno dei tasti C1-E2 (do1-mi2).

Impostare il canale di ricezione

Mantenete premuti insieme il pulsante [DEMO/SONG] e il pulsante [PIANO/VOICE] e premete uno dei tasti C4-F5 (do4-fa5).

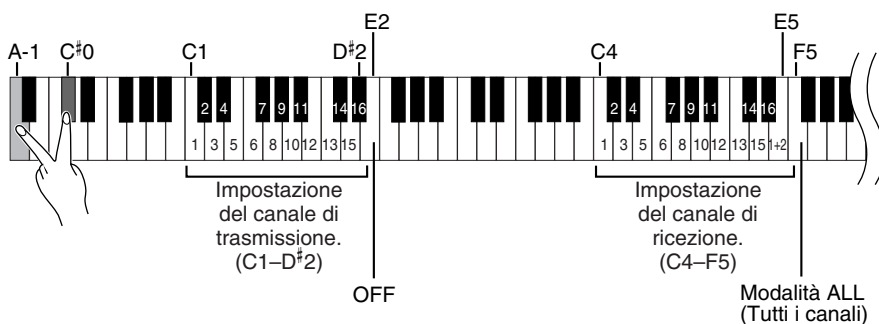

Local Control ON/OFF

"Local Control" si riferisce al fatto che normalmente la tastiera dello strumento controlla il generatore di suoni interno, consentendo di suonare le voci interne direttamente dalla tastiera stessa. Questa situazione è "Local Control On", perché il generatore di suoni interno è controllato localmente dalla relativa tastiera.

Il controllo locale tuttavia può essere spostato su OFF, per fare in modo che la tastiera del non riproduca le voci interne, ma le informazioni MIDI appropriate vengano comunque trasmesse tramite il terminale MIDI OUT quando suonate le note sulla tastiera. Allo stesso tempo, il generatore di suoni interno risponde alle informazioni MIDI ricevute tramite il terminale MIDI IN.

Procedura

Mantenete premuti insieme il pulsante [DEMO/SONG] e il pulsante [PIANO/VOICE] e premete il tasto C6 (do6). Premere ripetutamente il tasto C6 per attivare/disattivare la funzione Local Control.

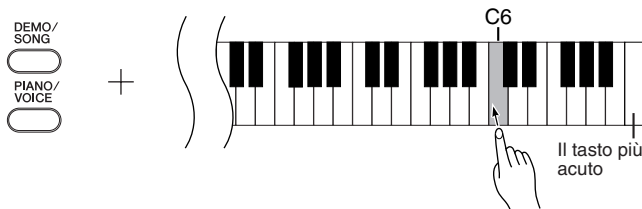

Nel modo Dual, i dati per la voce 1 vengono trasmessi sul canale specificato e i dati per la voce 2 vengono trasmessi sul numero di canale più alto successivo rispetto al canale specificato. In questo modo non viene trasmesso alcun dato se il canale di trasmissione è impostato su "OFF".

ALL:

È disponibile una modalità di ricezione "multitimbrica". In tale modalità lo strumento riceve differenti parti dal dispositivo MIDI connesso su qualsiasi o anche su tutti i 16 canali MIDI e riproduce dati musicali multicanale.

1+2:

È disponibile una modalità di ricezione "1+2". Questa consente la ricezione simultanea solo sui canali 1 e 2, per cui lo strumento è in grado di suonare dati di song sui canali 1 e 2 ricevuti da un computer musicale o da un sequencer.

I messaggi Program Change e altri messaggi di canale ricevuti non influiscono sulle impostazioni del pannello dello strumento o sulle note suonate sulla tastiera.

I dati relativi alle song demo e alle 50 song predefinite per pianoforte non possono essere trasmesse via MIDI.

⚠ ATTENZIONE

Se la funzione Local Control è impostata su OFF, la tastiera dello strumento non suona le voci interne.

Program Change ON/OFF

In genere lo strumento risponde ai numeri di program change MIDI ricevuti da una tastiera esterna o da un altro dispositivo MIDI selezionando la voce di numero coincidente sul canale corrispondente (la voce della tastiera esterna non cambia). Lo strumento invia normalmente a sua volta un numero di program change MIDI ogni volta che una delle voci viene selezionata. In questo modo la voce o il programma rispettivamente numerato viene selezionato sul dispositivo MIDI esterno se questo è impostato per ricevere e rispondere ai numeri di program change MIDI. Questa funzione consente di annullare la ricezione e la trasmissione dei numeri di program change e di selezionare le voci sullo strumento senza influire sul dispositivo MIDI esterno.

Procedura

Mantenete premuti insieme il pulsante [DEMO/SONG] e il pulsante [PIANO/VOICE] e premete il tasto C#6 (do#6). Premete ripetutamente il tasto C#6 (do#6) per attivare/disattivare la funzione Program Change.

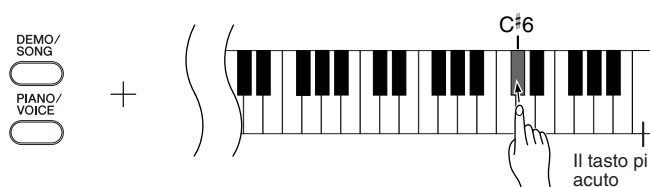

Control Change ON/OFF

I dati MIDI di control change contengono informazioni correlate all'espressività dell'esecuzione (ad esempio le informazioni relative al pedale damper). Lo strumento consente di inviare dati MIDI di control change per controllare il funzionamento di un dispositivo MIDI connesso. Se ad esempio si aziona il pedale damper dello strumento, questo trasmette i relativi dati MIDI di control change. A sua volta lo strumento risponde ai dati MIDI di control change ricevuti dal dispositivo MIDI connesso. Attualmente la voce suonata sulla tastiera non viene influenzata dai dati di control change. La capacità di trasmettere e ricevere dati MIDI di control change è molto utile. Attivate la funzione Control Change (On) se la ritenete utile. Disattivate la funzione Control Change (Off) se non la ritenete utile.

Procedura

Mantenete premuti insieme il pulsante [DEMO/SONG] e il pulsante [PIANO/VOICE] e premete il tasto D6 (re6). Premete ripetutamente il tasto D6 (re6) per attivare/disattivare la funzione Control Change.

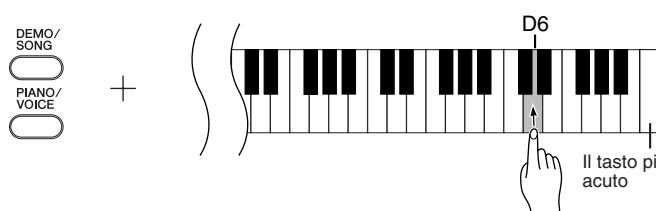

Per informazioni sui numeri di program change per ciascuna voce dello strumento, fate riferimento a pagina 40 nella sezione relativa al formato dati MIDI.

Per informazioni sui control change che possono essere utilizzati con lo strumento, fate riferimento alla sezione relativa al formato dati MIDI a pagina 40.

Trasferimento di dati relativi a song tra il computer e il Digital Piano

Oltre alle song demo e alle 50 song predefinite per pianoforte salvate nello strumento, è possibile riprodurre i dati di altre song scaricandole da un computer connesso. Per utilizzare questa funzione, è necessario scaricare Musicsoft Downloader dal sito Web Yamaha all'indirizzo URL riportato di seguito, e installare il programma sul computer.
<http://music.yamaha.com/download/>

● Requisiti di sistema per Musicsoft Downloader

• SO	: Windows 98SE/Me/2000/XP Home Edition/XP Professional
• CPU	: Intel® Pentium® o Celeron® a 233 MHz o superiore (raccomandato 500 MHz o superiore)
• RAM	: 64 MB o superiore (raccomandata 256 MB o superiore)
• Spazio disponibile sull'hard disk	: 128 MB o superiore (raccomandato 512 MB o superiore)
• Monitor	: 800 × 600 High Color (16-bit)
• Altro	: Microsoft® Internet Explorer® versione 5.5 o successiva

Trasferimento di dati relativi a song dal computer al Digital Piano

È possibile scaricare dati relativi a song per pianoforte da un computer allo strumento. Inoltre una volta registrata un'esecuzione sullo strumento e salvata la registrazione sul computer, è possibile caricare nuovamente la registrazione stessa dal computer sullo strumento. Lo strumento è in grado di leggere dati MIDI in formato SMF 0. Se però tali dati contengono informazioni relative a funzioni non supportate dallo strumento, questo non riprodurrà i dati correttamente.

Per ulteriori informazioni sul trasferimento dei dati relativi a song da un computer allo strumento, fate riferimento all'argomento "Transferring Data Between the Computer and Instrument (for unprotected data)" (Trasferimento di dati (non protetti) tra un computer e lo strumento) della guida di Musicsoft Downloader.

● Requisiti necessari per consentire il trasferimento di dati da un computer allo strumento

• Numero delle song	: Sino a 10 song più la song dell'utente
• Massime dimensioni dei dati	: Totale 352 KB
• Formato dei dati	: SMF 0 e YDP-151.BUP (song dell'utente)

Trasferimento di dati relativi a song dal Digital Piano a un computer

Musicsoft Downloader consente il trasferimento della song dell'utente dallo strumento a un computer. Per ulteriori informazioni sul trasferimento dei dati relativi a song dallo strumento a un computer, fate riferimento all'argomento "Transferring Data Between the Computer and Instrument (for unprotected data)" (Trasferimento di dati (non protetti) tra un computer e lo strumento) della guida di Musicsoft Downloader.

● Dati che è possibile trasferire dallo strumento a un computer

• Song dell'utente	: YDP-151.BUP
• Dati relativi a song (una volta caricati dal computer)	

Dal sito Web Yamaha è possibile prelevare gratuitamente il programma Musicsoft Downloader.

SMF (Standard MIDI File)

Questi file utilizzano un diffuso formato di sequenziazione (per la registrazione dei dati relativi alle esecuzioni). Tali file vengono detti a volte "MIDI file". L'estensione dei file è MID. È possibile riprodurre song in formato SMF mediante un software musicale o un sequencer che supporti il formato stesso. Lo strumento supporta il formato SMF.

ATTENZIONE

Non spegnete o disconnettete lo strumento durante la trasmissione dei dati. I dati in corso di trasmissione non verrebbero salvati. Inoltre il funzionamento della memoria flash potrebbe divenire instabile e causare la cancellazione dell'intera memoria alla successiva attivazione o disattivazione dello strumento.

Prima di utilizzare lo strumento, chiudete la finestra di dialogo di Musicsoft Downloader e uscite dall'applicazione.

Creazione di backup dei dati e inizializzazione delle impostazioni

Backup dei dati su memoria flash

Nella memoria flash dello strumento verranno ripristinati i dati di seguito elencati. Tali dati verranno conservati anche quando lo strumento è spento.

Dati che vengono sottoposti a backup
Volume del metronomo
Tempo del metronomo
Sensibilità al tocco
Accordatura
Dati di esecuzione registrati (song dell'utente)
Dati relativi a song prelevati da un computer

Inizializzazione delle impostazioni

Quando si esegue l'inizializzazione delle impostazioni, tutti i dati esclusi la song dell'utente e le song prelevate da un computer vengono inizializzati e se ne ripristina il valore predefinito alla consegna.

Mantenete premuto C7 (la nota più acuta) e accendete lo strumento.

- ⇒ Tutti i dati (esclusi i dati relativi all'esecuzione registrata e alle song scaricate da un computer) vengono inizializzati.

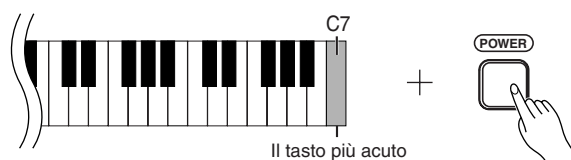

! ATTENZIONE

Non togliete l'alimentazione allo strumento durante l'inizializzazione dei dati nella memoria interna (cioè quando gli indicatori dei pulsanti [REC] e [PLAY] lampeggiano).

Se lo strumento diventa inattivo o funziona male, spegnetelo ed eseguite la procedura di inizializzazione.

Inconvenienti e possibili rimedi

Problema	Possibile causa e soluzione
Lo strumento non si accende.	Lo strumento non è collegato correttamente. Inserite saldamente la spina femmina nella presa a vaschetta dello strumento e la spina maschio in una presa CA appropriata (pagina 11).
Quando si accende o si spegne lo strumento si sente un "click" o un "pop".	È normale quando allo strumento viene applicata corrente elettrica.
Si sente rumore dagli altoparlanti o dalle cuffie.	Il rumore può essere dovuto all'interferenza causata dall'utilizzo di un telefono cellulare nelle immediate vicinanze dello strumento. Spegnete il cellulare o allontanatelo dallo strumento.
Il volume è troppo basso o non si sente alcun suono.	<ul style="list-style-type: none">• Il parametro Master Volume è impostato su un valore troppo basso. Impostate un livello appropriato utilizzando il comando [MASTER VOLUME].• Assicuratevi che all'apposito jack non siano connesse le cuffie.• Assicuratevi che la funzione Local Control (pagina 29) sia impostata su ON.
Il pedale damper non ha alcun effetto o il suono viene tenuto continuamente anche se il pedale damper non viene premuto.	Il cavo del pedale può non essere collegato correttamente. Assicuratevi di inserire saldamente la spina del cavo del pedale nel jack [PEDAL] (pagina 36).

Opzioni

Panchetta BC-100

Una confortevole panchetta progettata per adattarsi al Digital Piano Yamaha.

UX16

Interfaccia USB-MIDI

Assemblaggio del supporto tastiera

⚠ ATTENZIONE

- Prestate attenzione a non confondere i componenti e assicuratevi di installarli tutti correttamente. Vi preghiamo di seguire le istruzioni nell'ordine indicato.
- L'operazione di assemblaggio deve essere eseguita da almeno due persone.
- Utilizzate solo le viti fornite e inserite le viti delle corrette dimensioni nei relativi fori. Non utilizzate altre viti. L'utilizzo di viti sbagliate può provocare danni o il malfunzionamento del prodotto.
- Serrate a fondo tutte le viti dopo aver assemblato ciascuna delle unità.
- Per disassemblare il supporto, invertite l'ordine delle istruzioni.

Procuratevi un cacciavite a stella.

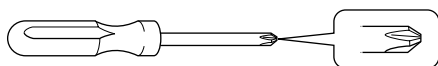

Estraete tutti i componenti dalla confezione e assicuratevi che tutti gli oggetti siano presenti.

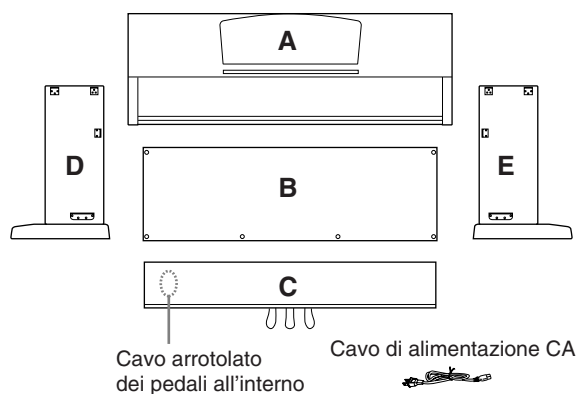

Minuteria

4 viti lunghe (6 x 20 mm) ❶



4 viti autofilettanti (4 x 20 mm) ❷

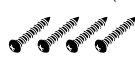

4 viti corte (6 x 16 mm) ❸



2 fermacavi



2 viti sottili (4 x 12 mm) ❹



Kit gancio per le cuffie

2 viti sottili (4 x 10 mm) ❺



Gancio per le cuffie



1. Collegate (serrando a mano) C a D ed E.

- 1-1 Slegate e stendete il cavo dei pedali arrotolato. Non gettate via il legaccio in vinile. Vi servirà per il passaggio 6.
- 1-2 Allineate D ed E con ciascuna estremità di C.
- 1-3 Collegate D ed E a C serrando con le dita le viti lunghe ❶ (6 x 20 mm).

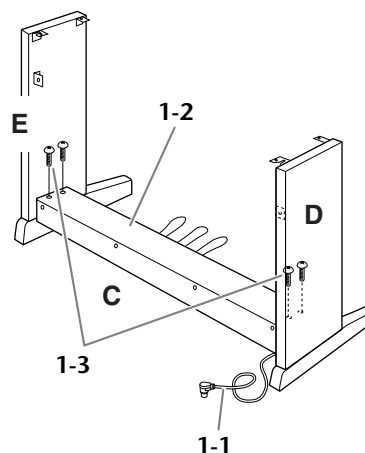

2. Fissate B.

A seconda del modello di pianoforte digitale acquistato, il colore superficiale di un lato di B può essere differente dall'altro lato. In questo caso posizionate B in modo che il lato di colore simile a D ed E fronteggi chi suona.

- 2-1 Posizionate la parte bassa di B su ciascuno dei piedi di D ed E, quindi collegate il lato superiore a D ed E.
- 2-2 Collegate la sommità di B a D ed E serrando con le dita le viti sottili ❸ (4 x 12 mm).
- 2-3 Mentre spingete la parte inferiore di D ed E dall'esterno, assicurate le estremità inferiori di B con le due viti autofilettanti ❷ (4 x 20 mm).
- 2-4 Inserite le altre due viti autofilettanti ❷ (4 x 20 mm) negli altri due fori per fissare B.

2-5 Serrate a fondo le viti alla sommità di B inserite durante il passaggio 2-2.

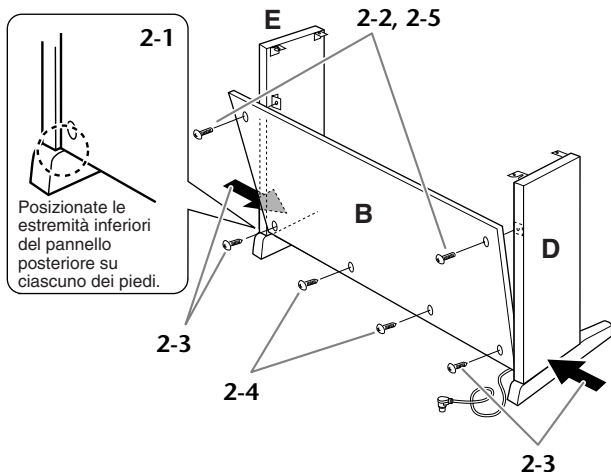

3. Serrate a fondo le viti su C inserite durante il passaggio 1-3.

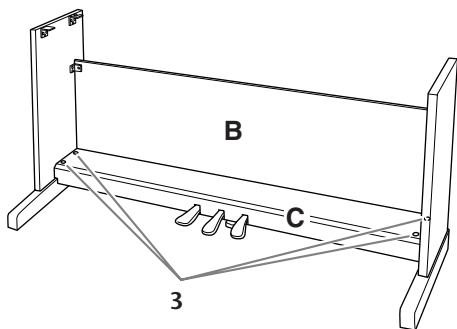

4. Montate A.

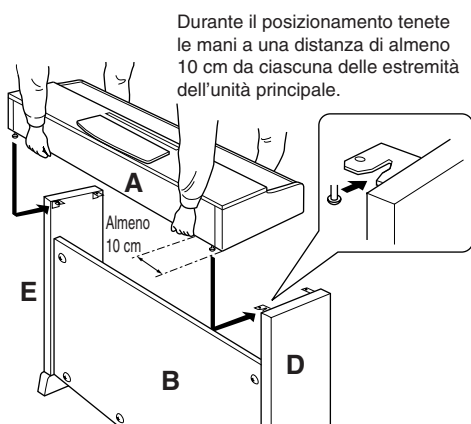

ATTENZIONE

- Fate attenzione a non schiacciare le dita tra l'unità principale e il pannello posteriore o laterale e soprattutto a non far cadere l'unità principale.
- Assicuratevi che la tastiera sia nella posizione illustrata nella figura.

5. Fissate A.

5-1 Regolate la posizione di A in modo che le estremità sinistra e destra di A stesso si proiettino oltre D ed E in modo uguale se viste dal davanti.

5-2 Fissate A serrando le viti corte ② (6 x 16 mm) dal frontale.

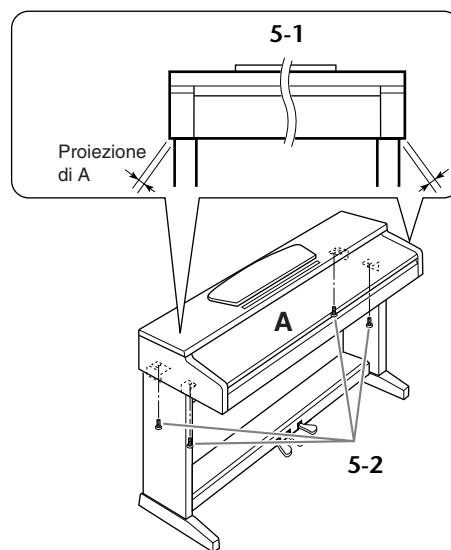

6. Collegate il cavo dei pedali.

6-1 Inserite la spina del cavo dei pedali nella presa da dietro.

6-2 Fissate i fermacavi al pannello posteriore e agganciate il cavo ai fermacavi.

6-3 Utilizzate un legaccio in vinile per raccogliere insieme eventuali eccedenze nel cavo dei pedali.

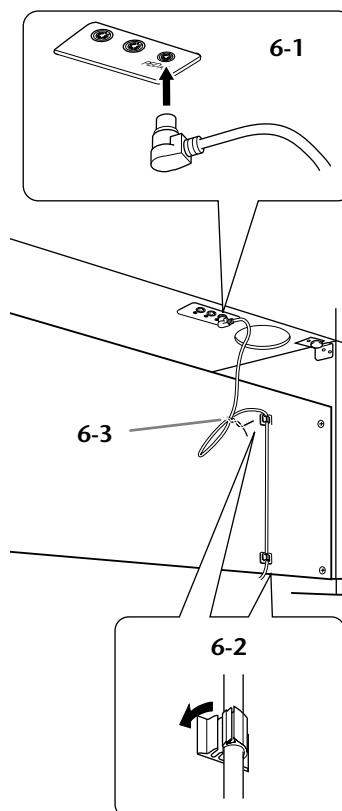

7. Impostate il selettore di tensione e collegate il cavo di alimentazione.

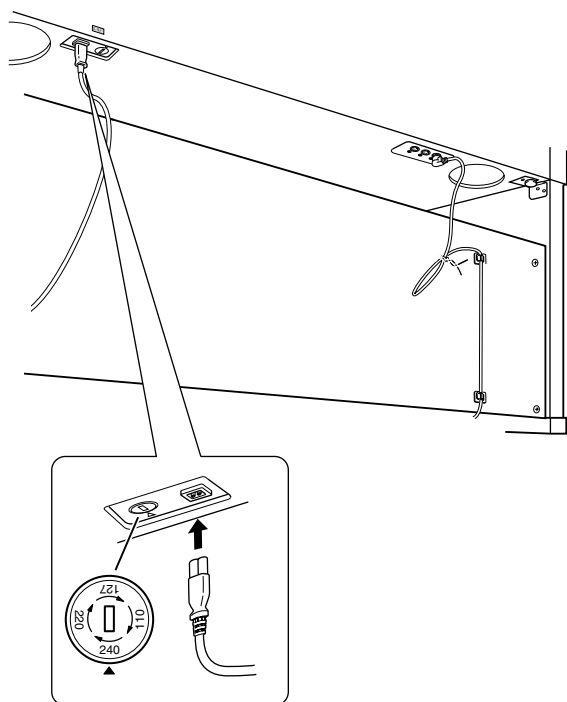

Selettore di tensione

Prima di collegare il cavo di alimentazione CA, controllate il selettore di tensione, previsto per alcuni paesi. Per impostarlo su 110 V, 127 V, 220 V o 240 V, usate un cacciavite normale (a lama dritta) per ruotare il selettore fino a posizionarlo sulla tensione corretta per il vostro paese, visualizzata di fianco al puntatore sul pannello. Alla spedizione, il selettore è su 240 V. Dopo la selezione della corretta tensione, inserite il connettore femmina del cavo di alimentazione nella vaschetta AC INLET e la spina in una presa CA. In alcuni paesi può essere anche previsto un adattatore per eventuali esigenze di configurazione diverse delle prese di corrente.

Dopo aver completato l'assemblaggio, controllate i punti riportati di seguito.

- **È avanzato qualche pezzo?**
→ Rivedete la procedura di assemblaggio e correggete eventuali errori.
- **Lo strumento è al riparo da porte e da altre strutture mobili?**
→ Spostate lo strumento in un luogo adeguato.
- **Se scuotete lo strumento sentite un rumore o una vibrazione?**
→ Stringete tutte le viti.
- **La pedaliera è rumorosa o instabile quando usate i pedali?**
→ Agite sul piedino regolabile per bloccarla solidamente al pavimento.
- **La pedaliera e i cavi di alimentazione sono bene inseriti nelle prese?**
→ Verificate il collegamento.
- **Se l'unità scricchiola o è instabile quando suonate la tastiera, fate riferimento ai diagrammi di assemblaggio e stringete di nuovo tutte le viti.**

⚠ AVVERTENZA

Un'errata impostazione della tensione può causare un funzionamento non corretto o gravi danni allo strumento.

8. Impostate il piedino regolabile.

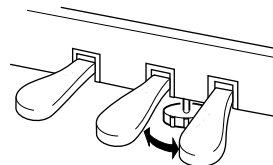

Ruotate il piedino regolabile fino al perfetto contatto con la superficie del pavimento.

9. Fissate il gancio per le cuffie.

Per fissare il gancio, utilizzate le due viti fornite (4x10 mm) come in figura.

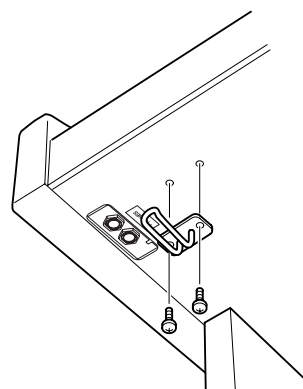

Se dovete spostare lo strumento dopo averlo assemblato, prendetelo sempre per la parte inferiore dell'unità principale.

⚠ ATTENZIONE

Non sollevate lo strumento afferrando il copritastiera o la parte superiore. Una presa non idonea per il trasporto può danneggiare lo strumento o causare danni fisici.

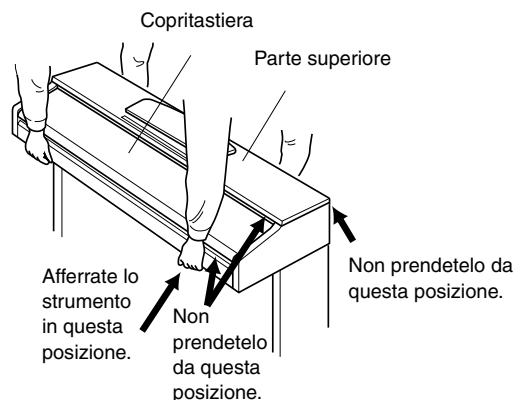

Indice

Numeri

50 song predefinite per pianoforte 16

A

Accessori 8

Assemblaggio 34–36

Avvio e arresto della riproduzione.

50 song predefinite per pianoforte 16

Song dell'utente 26

Song demo 15

C

Cavi MIDI 27

Connessione di un computer 28

Connettori MIDI 27, 28

Copritastiera 10

D

DEMO/SONG 14, 15–17

I

Inconvenienti e possibili rimedi 33

Inizializzazione delle impostazioni 32

L

Leggio 10

M

MASTER VOLUME 12, 14

METRONOME 14, 23

MIDI 27

MIDI [IN] [OUT] 14, 27, 28

MIDI Data Format 40

MIDI Implementation Chart 44

Modo Dual 21

Musicsoft Downloader 31

P

PEDAL 14

Pedale centrale 14, 19

Pedale damper 14, 19

Pedale destro 14, 19

Pedale sinistro 14, 19

Pedale sordina 14, 19

Pedale sostenuto 14, 19

PEDALI 19, 35

PHONES 12, 14

PIANO/VOICE 14, 18

PLAY 14, 26

POWER 11, 14

R

REC 14, 26

Registrazione di un'esecuzione 25

Regolazione

Profondità di riverbero 20

Sensibilità al tocco della tastiera 24

Tempo (metronomo) 23

Volume (metronomo) 24

Riproduzione dei dati di esecuzione registrati 26

Riverbero 20

S

SELECT 14–16

Song 16

Song dell'utente 25

Song predefinite → 50 song predefinite per pianoforte 16

Sovrapposizione di due voci (modo Dual) 21

Specifications 45

Supporto 34–36

Supporto tastiera 34–36

T

Touch Sensitivity 24

Trasferimento di dati relativi a song 31

Trasporto 8

Trasposizione 22

MEMO

Appendice

In questa sezione viene presentato il materiale di riferimento.

Formato dati MIDI.....	40
Prospetto di implementazione MIDI.....	44
Specifiche tecniche	45

Formato dati MIDI

Se avete già acquisito familiarità con il protocollo MIDI o utilizzate un computer per comandare il vostro hardware musicale con messaggi MIDI, i dati forniti in questa sezione potranno esservi di aiuto per la gestione MIDI dello strumento.

1. NOTE ON/OFF

Data format: [9nH] -> [kk] -> [vv]

- 9nH = Note ON/OFF event (n = channel number)
- kk = Note number (Transmit: 09H ~ 78H = A-2 ~ C8 / Receive: 00H ~ 7FH = C-2 ~ G8)
- vv = Velocity (Key ON = 01H ~ 7FH, Key OFF = 00H)

Data format: [8nH] -> [kk] -> [vv] (reception only)

- 8nH = Note OFF event (n = channel number)
- kk = Note number: 00H ~ 7FH = C-2 ~ G8)
- vv = Velocity

2. CONTROL CHANGE

Data format: [BnH] -> [cc] -> [vv]

- BnH = Control change (n = channel number)
- cc = Control number
- vv = Data Range

(1) Bank Select

- | | | |
|-----|-----------------|------------------|
| ccH | Parameter | Data Range (vvH) |
| 00H | Bank Select MSB | 00H:Normal |
| 20H | Bank Select LSB | 00H...7FH |

Bank selection processing does not occur until receipt of next Program Change message.

(2) Main Volume

- | | | |
|-----|------------|------------------|
| ccH | Parameter | Data Range (vvH) |
| 07H | Volume MSB | 00H...7FH |

(3) Expression (reception only)

- | | | |
|-----|----------------|------------------|
| ccH | Parameter | Data Range (vvH) |
| 0BH | Expression MSB | 00H...7FH |

(4) Damper

- | | | |
|-----|------------|------------------|
| ccH | Parameter | Data Range (vvH) |
| 40H | Damper MSB | 00H...7FH |

(5) Sostenuto

- | | | |
|-----|-----------|-------------------------|
| ccH | Parameter | Data Range (vvH) |
| 42H | Sostenuto | 00H-3FH:off, 40H-7FH:on |

(6) Soft Pedal

- | | | |
|-----|------------|-------------------------|
| ccH | Parameter | Data Range (vvH) |
| 43H | Soft Pedal | 00H-3FH:off, 40H-7FH:on |

(7) Effect1 Depth (Reverb Send Level)

- | | | |
|-----|---------------|------------------|
| ccH | Parameter | Data Range (vvH) |
| 5BH | Effect1 Depth | 00H...7FH |

Adjusts the reverb send level.

(8) Effect4 Depth (Variation Effect Send Level)

- | | | |
|-----|---------------|------------------|
| ccH | Parameter | Data Range (vvH) |
| 5EH | Effect4 Depth | 00H...7FH |

(9) RPN

- | | | |
|-----|------------|-----------|
| 65H | RPN | MSB |
| 64H | RPN | LSB |
| 06H | Data Entry | MSB |
| 26H | Data Entry | LSB |
| 60H | Data | Increment |
| 61H | Data | Decrement |

* Parameters that are controllable with RPN

- Coarse Tune
- Fine Tune
- Pitch Bend Range

3. MODE MESSAGES

Data format: [BnH] -> [cc] -> [vv]

- BnH = Control event (n = channel number)
- cc = Control number
- vv = Data Range

(1) All Sound Off

- | | | |
|-----|---------------|------------------|
| ccH | Parameter | Data Range (vvH) |
| 78H | All Sound Off | 00H |

(2) Reset All Controllers

- | | | |
|-----|-----------------------|------------------|
| ccH | Parameter | Data Range (vvH) |
| 79H | Reset All Controllers | 00H |

Resets controllers as follows.

- | | |
|--------------|-----------|
| Controller | Value |
| Expression | 127 (max) |
| Damper Pedal | 0 (off) |
| Sostenuto | 0 (off) |
| Soft Pedal | 0 (off) |

(3) Local Control (reception only)

- | | | |
|-----|---------------|---------------------|
| ccH | Parameter | Data Range (vvH) |
| 7AH | Local Control | 00H (off), 7FH (on) |

(4) All Notes Off

- | | | |
|-----|---------------|------------------|
| ccH | Parameter | Data Range (vvH) |
| 7BH | All Notes Off | 00H |

Switches OFF all the notes that are currently ON on the specified channel. Any notes being held by the damper or sostenuto pedal will continue to sound until the pedal is released.

(5) Omni Off (reception only)

- | | | |
|-----|-----------|------------------|
| ccH | Parameter | Data Range (vvH) |
| 7CH | Omni Off | 00H |

Same processing as for All Notes Off.

(6) Omni On (reception only)

- | | | |
|-----|-----------|------------------|
| ccH | Parameter | Data Range (vvH) |
| 7DH | Omni On | 00H |

Same processing as for All Notes Off.

(7) Mono (reception only)

- | | | |
|-----|-----------|------------------|
| ccH | Parameter | Data Range (vvH) |
| 7EH | Mono | 00H |

Same processing as for All Sound Off.

(8) Poly (reception only)

- | | | |
|-----|-----------|------------------|
| ccH | Parameter | Data Range (vvH) |
| 7FH | Poly | 00H |

Same processing as for All Sound Off.

- Se la funzione Control Change è disattivata (Off), i messaggi di Control Change non vengono trasmessi né ricevuti.

4. PROGRAM CHANGE

Data format: [CnH] -> [ppH]

CnH = Program event (n = channel number)

ppH = Program change number

P.C.#=Program Change number

YDP-151/YDP-323	MSB	LSB	P.C.#
Grand Piano 1	0	122	1
Grand Piano 2	0	112	1
E.Piano 1	0	122	6
E.Piano 2	0	122	5
Harpsichord 1	0	122	7
Harpsichord 2	0	123	7
Vibraphone	0	122	12
Church Organ 1	0	123	20
Church Organ 2	0	122	20
Strings	0	122	49

- When program change reception is turned OFF, no program change data is transmitted or received.
- When you specify a program change as a number in the range of 0-127, specify a number that is one less than the program change number listed above. For example, to specify program change number 1, you would specify program change 0.

5. Pitch Bend Change

[EnH] -> [ccH] -> [ddH]

ccH = LSB

ddH = MSB

6. SYSTEM REALTIME MESSAGES

[rrH]

F8H: Timing clock

FAH: Start

FCH: Stop

FEH: Active sensing

Data	Transmission	Reception
F8H	Transmitted every 96 clocks	Received as 96-clock tempo timing when MIDI clock is set to External.
FAH	Song start	Song start Not received when the MIDI clock is set to Internal.
FCH	Song stop	Song stop Not received when the MIDI clock is set to Internal.
FEH	Transmitted every 200 milliseconds	If a signal is not received via MIDI for more than 400 milliseconds, the same processing will take place for All Sound Off, All Notes Off and Reset All Controllers as when those signals are received.

- If an error occurs during MIDI reception, the Damper, Sostenu, and Soft effects for all channels are turned off and an All Note Off occurs.

7. SYSTEM EXCLUSIVE MESSAGES

(Universal System Exclusive)

(1) Universal Realtime Message

Data format: [F0H] -> [7FH] -> [XnH] -> [04H] -> [01H] -> [lH] -> [mmH] -> [F7H]

MIDI Master Volume

- Simultaneously changes the volume of all channels.
- When a MIDI master volume message is received, the volume only has affect on the MIDI receive channel, not the panel master volume.

F0H = Exclusive status

7FH = Universal Realtime

7FH = ID of target device

04H = Sub-ID #1=Device Control Message

01H = Sub-ID #2=Master Volume

lH = Volume LSB

mmH = Volume MSB

F7H = End of Exclusive

or

F0H = Exclusive status

7FH = Universal Realtime

XnH = When n is received n=0~F, whichever is received.

X = don't care

04H = Sub-ID #1=Device Control Message

01H = Sub-ID #2=Master Volume

lH = Volume LSB

mmH = Volume MSB

F7H = End of Exclusive

(2) Universal Non-Realtime Message (GM On)

General MIDI Mode On

Data format: [F0H] -> [7EH] -> [XnH] -> [09H] -> [01H] -> [F7H]

F0H = Exclusive status

7EH = Universal Non-Realtime

7FH = ID of target device

09H = Sub-ID #1=General MIDI Message

01H = Sub-ID #2=General MIDI On

F7H = End of Exclusive

or

F0H = Exclusive status

7EH = Universal Non-Realtime

XnH = When received, n=0~F.

X = don't care

09H = Sub-ID #1=General MIDI Message

01H = Sub-ID #2=General MIDI On

F7H = End of Exclusive

When the General MIDI mode ON message is received, the MIDI system will be reset to its default settings.

This message requires approximately 50ms to execute, so sufficient time should be allowed before the next message is sent.

8. SYSTEM EXCLUSIVE MESSAGES (XG Standard)

(1) XG Native Parameter Change

Data format: [F0H] -> [43H] -> [1nH] -> [4CH] -> [hhH] -> [mmH] -> [//H] -> [ddH] -> [F7H]

F0H = Exclusive status
 43H = YAMAHA ID
 1nH = When received, n=0~F.
 When transmitted, n=0.
 4CH = Model ID of XG
 hhH = Address High
 mmH = Address Mid
 //H = Address Low
 ddH = Data

F7H = End of Exclusive

Data size must match parameter size (2 or 4 bytes).

When the XG System On message is received, the MIDI system will be reset to its default settings.

The message requires approximately 50ms to execute, so sufficient time should be allowed before the next message is sent.

(2) XG Native Bulk Data (reception only)

Data format: [F0H] -> [43H] -> [0nH] -> [4CH] -> [aaH] -> [bbH] -> [hhH] -> [mmH] -> [//H] -> [ddH] -> [ccH] -> [F7H]

F0H = Exclusive status
 43H = YAMAHA ID
 0nH = When received, n=0~F.
 When transmitted, n=0.
 4CH = Model ID of XG
 aaH = ByteCount
 bbH = ByteCount
 hhH = Address High
 mmH = Address Mid
 //H = Address Low
 ddH = Data

| |
 | |

ccH = Check sum
 F7H = End of Exclusive

- Receipt of the XG SYSTEM ON message causes reinitialization of relevant parameters and Control Change values. Allow sufficient time for processing to execute (about 50 msec) before sending this instrument another message.
- XG Native Parameter Change message may contain two or four bytes of parameter data (depending on the parameter size).
- For information about the Address and Byte Count values, refer to Table 1 below. Note that the table's Total Size value gives the size of a bulk block. Only the top address of the block (00H, 00H, 00H) is valid as a bulk data address.

9. SYSTEM EXCLUSIVE MESSAGES (Digital Piano MIDI Format)

Data format: [F0H] -> [43H] -> [73H] -> [xxH] -> [nnH] -> [F7H]

F0H = Exclusive status
 43H = Yamaha ID
 73H = Digital Piano ID
 01H = Product ID (digital piano common)
 xxH = Substatus
 nn Control
 02H Internal MIDI clock
 03H External MIDI clock
 06H Bulk Data (the bulk data follows 06H)
 F7H = End of Exclusive

10. SYSTEM EXCLUSIVE MESSAGES (Special Control)

Data format: [F0H] -> [43H] -> [73H] -> [66H] -> [11H] -> [0nH] -> [ccH] -> [vvH] -> [F7H]

F0H = Exclusive status
 43H = Yamaha ID
 73H = Digital Piano ID
 7FH = Extended Product ID
 4BH = Product ID
 11H = Special control
 0nH = Control MIDI change (n=channel number)
 cc = Control number
 vv = Value
 F7H = End of Exclusive

Control	Channel	ccH	vvH
Metronome	Always 00H	1BH	00H : off
			01H : -
			02H : 2/4
			03H : 3/4
			04H : 4/4
			05H : 5/4
			06H : 6/4
			7FH : No accent
Channel Detune ch:	00H-0FH	43H	(Sets the Detune value for each channel) 00H-7FH
Voice Reserve ch:	00H-0FH	45H	00H : Reserve off 7FH : on*

* When Volume, Expression is received for Reserve On, they will be effective from the next Key On. Reserve Off is normal.

11. SYSTEM EXCLUSIVE MESSAGES (Others)

Data format: [F0H] -> [43H] -> [1nH] -> [27H] -> [30H] -> [00H] -> [00H] -> [mmH] -> [//H] -> [ccH] -> [F7H]

Master Tuning (XG and last message priority) simultaneously changes the pitch of all channels.

F0H = Exclusive Status
 43H = Yamaha ID
 1nH = When received, n=0~F.
 When transmitted, n=0.
 27H = Model ID of TG100
 30H = Sub ID
 00H =
 00H =
 mmH = Master Tune MSB
 //H = Master Tune LSB
 ccH = don't care (under 7FH)
 F7H = End of Exclusive

<Table 1>

MIDI Parameter Change table (SYSTEM)

Address (H)	Size (H)	Data (H)	Parameter	Description	Default value (H)
00 00 00	4	020C - 05F4(*1)	MASTER TUNE	-50 - +50[cent]	00 04 00 00
01				1st bit 3 - 0 → bit 15 - 12	400
02				2nd bit 3 - 0 → bit 11 - 8	
03				3rd bit 3 - 0 → bit 7 - 4	
				4th bit 3 - 0 → bit 3 - 0	
04	1	00 - 7F	MASTER VOLUME	0 - 127	7F
7E		00	XG SYSTEM ON	00=XG sytem ON	
7F		00	RESET ALL PARAMETERS	00=ON (receive only)	
TOTAL SIZE 07					

*1: Values lower than 020CH select -50 cents. Values higher than 05F4H select +50 cents.

<Table 2>

MIDI Parameter Change table (EFFECT 1)

Refer to the "Effect MIDI Map" for a complete list of Reverb, Chorus and Variation type numbers.

Address (H)	Size (H)	Data (H)	Parameter	Description	Default value (H)
02 01 00	2	00-7F	REVERB TYPE MSB	Refer to Effect MIDI Map	01(=HALL1)
		00-7F	REVERB TYPE LSB	00 : basic type	00
02 01 40	2	00-7F	VARIATION TYPE MSB	Refer to Effect MIDI Map	00(=Effect off)
		00-7F	VARIATION TYPE LSB	00 : basic type	00

• "VARIATION" refers to the EFFECT on the panel.

<Table 3>

MIDI Parameter Change table (MULTI PART)

Address (H)	Size (H)	Data (H)	Parameter	Description	Default value (H)
08 nn 11	1	00 - 7F	DRY LEVEL	0 - 127	7F
nn = Part Number					

• **Effect MIDI Map**

REVERB

	MSB	LSB
ROOM	02H	10H
HALL 1	01H	10H
HALL 2	01H	11H
STAGE	03H	10H
OFF	00H	00H

EFFECT

	MSB	LSB
CHORUS	42H	10H
PHASER	48H	10H
TREMOLO	46H	10H
ROTARY SP	47H	10H
OFF	00H	00H

Function...	Transmitted	Recognized	Remarks
Basic Channel Default Changed	1-16 x	1-16 1-16	
Mode Default Messages Altered	3 x *****	3 x x	
Note Number : True voice	0-127 *****	0-127 0-127	
Velocity Note ON Note OFF	o 9nH, v=1-127 x	o 9nH, v=1-127 x	
After Touch Key's Ch's	x *1 x	x x	
Pitch Bend	x *1	o 0-24 semi	
Control Change 0,32 1 7 10 11 6, 38 64,66,67 84 91,94 96-97 100-101	o x *1 o x *1 x *1 x *1 o x *1 o x *1 x *1	o o o o o o o o o o	Bank Select Modulation Main Volume Panpot Expression Data Entry Portament Control Effect Depth RPN Inc, Dec RPN LSB, MSB
Prog Change : True #	o 0 - 127 *****	o 0 - 127	
System Exclusive	o	o	
Common : Song Pos. : Song Sel. : Tune	x x x	x x x	
System : Clock Real Time : Commands	o o	o o	
Aux Messages : All Sound Off : Reset All Cntrls : Local ON/OFF : All Notes OFF : Active Sense : Reset	o o x o o x	o (120,126,127) o (121) o (122) o (123-125) o x	
Notes:	*1 These Control Change messages are not transmitted via panel operation, but may be transmitted during song playback.		

Mode 1 : OMNI ON, POLY
Mode 3 : OMNI OFF, POLY

Mode 2 : OMNI ON, MONO
Mode 4 : OMNI OFF, MONO

o : Yes
x : No

Specifiche tecniche

Item	YDP-151/YDP-323
Tastiera	88 keys (A-1 - C7)
Sorgente sonora	AWM Stereo Sampling
Polifonia	64 Notes Max.
Voci	10
Effetti	Reverb
Volume	Master Volume
Funzioni	Dual, Metronome, Transpose
Pedali	Damper, Sostenuto, Soft
Demo Songs	10 Demo Songs, 50 Piano Preset Songs
Funzione di registrazione	1 song 65 KB (approx. 11,000 notes)
Song importate dal computer	fino a 10 songs; Total maximum max 352 KB
Connettori	MIDI (IN/OUT), PHONES × 2
Amplificazione	20W × 2
Speakers	Oval (12cm × 6cm) × 2
Dimensioni (L x P x A) (con leggio)	YDP-151: 1357mm × 420mm × 819mm [53-3/8" × 16-1/2" × 32-1/4"] (1357mm × 420mm × 973mm) [53-3/8" × 16-1/2" × 38-1/3"]
	YDP-323: 1357mm × 420mm × 814mm [53-3/8" × 16-1/2" × 32-1/16"] (1357mm × 420mm × 987mm) [53-3/8" × 16-1/2" × 38-7/8"]
Peso	41kg (90lbs., 6oz)
Accessori inclusi	Owner's Manual, "50 greats for the Piano" (Music Book), Bench (included or optional depending on locale), Quick Operation Guide, Headphone hanger set, Assembly parts

* Le specifiche e le descrizioni presenti in questo manuale sono fornite a fini puramente informativi. Yamaha Corp. si riserva il diritto di modificare prodotti o specifiche in qualsiasi momento senza preavviso. Dato che le specifiche, le apparecchiature o le opzioni possono essere diverse da paese a paese, verificarle con il proprio rappresentante Yamaha.

MEMO

IMPORTANT SAFETY INSTRUCTIONS

INFORMATION RELATING TO PERSONAL INJURY, ELECTRICAL SHOCK, AND FIRE HAZARD POSSIBILITIES HAS BEEN INCLUDED IN THIS LIST.

WARNING- When using any electrical or electronic product, basic precautions should always be followed. These precautions include, but are not limited to, the following:

- 1.** Read all Safety Instructions, Installation Instructions, Special Message Section items, and any Assembly Instructions found in this manual BEFORE making any connections, including connection to the main supply.
- 2.** Main Power Supply Verification: Yamaha products are manufactured specifically for the supply voltage in the area where they are to be sold. If you should move, or if any doubt exists about the supply voltage in your area, please contact your dealer for supply voltage verification and (if applicable) instructions. The required supply voltage is printed on the name plate. For name plate location, please refer to the graphic found in the Special Message Section of this manual.
- 3.** This product may be equipped with a polarized plug (one blade wider than the other). If you are unable to insert the plug into the outlet, turn the plug over and try again. If the problem persists, contact an electrician to have the obsolete outlet replaced. Do NOT defeat the safety purpose of the plug.
- 4.** Some electronic products utilize external power supplies or adapters. Do NOT connect this type of product to any power supply or adapter other than one described in the owners manual, on the name plate, or specifically recommended by Yamaha.
- 5.** **WARNING:** Do not place this product or any other objects on the power cord or place it in a position where anyone could walk on, trip over, or roll anything over power or connecting cords of any kind. The use of an extension cord is not recommended! If you must use an extension cord, the minimum wire size for a 25' cord (or less) is 18 AWG. NOTE: The smaller the AWG number, the larger the current handling capacity. For longer extension cords, consult a local electrician.
- 6.** Ventilation: Electronic products, unless specifically designed for enclosed installations, should be placed in locations that do not interfere with proper ventilation. If instructions for enclosed installations are not provided, it must be assumed that unobstructed ventilation is required.
- 7.** Temperature considerations: Electronic products should be installed in locations that do not significantly contribute to their operating temperature. Placement of this product close to heat sources such as; radiators, heat registers and other devices that produce heat should be avoided.
- 8.** This product was NOT designed for use in wet/damp locations and should not be used near water or exposed to rain. Examples of wet/damp locations are; near a swimming pool, spa, tub, sink, or wet basement.
- 9.** This product should be used only with the components supplied or; a cart, rack, or stand that is recommended by the manufacturer. If a cart, rack, or stand is used, please observe all safety markings and instructions that accompany the accessory product.
- 10.** The power supply cord (plug) should be disconnected from the outlet when electronic products are to be left unused for extended periods of time. Cords should also be disconnected when there is a high probability of lightning and/or electrical storm activity.
- 11.** Care should be taken that objects do not fall and liquids are not spilled into the enclosure through any openings that may exist.
- 12.** Electrical/electronic products should be serviced by a qualified service person when:
 - a. The power supply cord has been damaged; or
 - b. Objects have fallen, been inserted, or liquids have been spilled into the enclosure through openings; or
 - c. The product has been exposed to rain; or
 - d. The product does not operate, exhibits a marked change in performance; or
 - e. The product has been dropped, or the enclosure of the product has been damaged.
- 13.** Do not attempt to service this product beyond that described in the user-maintenance instructions. All other servicing should be referred to qualified service personnel.
- 14.** This product, either alone or in combination with an amplifier and headphones or speaker/s, may be capable of producing sound levels that could cause permanent hearing loss. DO NOT operate for a long period of time at a high volume level or at a level that is uncomfortable. If you experience any hearing loss or ringing in the ears, you should consult an audiologist. IMPORTANT: The louder the sound, the shorter the time period before damage occurs.
- 15.** Some Yamaha products may have benches and/or accessory mounting fixtures that are either supplied as a part of the product or as optional accessories. Some of these items are designed to be dealer assembled or installed. Please make sure that benches are stable and any optional fixtures (where applicable) are well secured BEFORE using. Benches supplied by Yamaha are designed for seating only. No other uses are recommended.

PLEASE KEEP THIS MANUAL

FCC INFORMATION (U.S.A.)

1. **IMPORTANT NOTICE: DO NOT MODIFY THIS UNIT!**

This product, when installed as indicated in the instructions contained in this manual, meets FCC requirements. Modifications not expressly approved by Yamaha may void your authority, granted by the FCC, to use the product.

2. **IMPORTANT:** When connecting this product to accessories and/or another product use only high quality shielded cables. Cable/s supplied with this product **MUST** be used. Follow all installation instructions. Failure to follow instructions could void your FCC authorization to use this product in the USA.
3. **NOTE:** This product has been tested and found to comply with the requirements listed in FCC Regulations, Part 15 for Class "B" digital devices. Compliance with these requirements provides a reasonable level of assurance that your use of this product in a residential environment will not result in harmful interference with other electronic devices. This equipment generates/uses radio frequencies and, if not installed and used according to the instructions found in the users manual, may cause interference harmful to the operation of

other electronic devices. Compliance with FCC regulations does not guarantee that interference will not occur in all installations. If this product is found to be the source of interference, which can be determined by turning the unit "OFF" and "ON", please try to eliminate the problem by using one of the following measures:

Relocate either this product or the device that is being affected by the interference.

Utilize power outlets that are on different branch (circuit breaker or fuse) circuits or install AC line filter/s.

In the case of radio or TV interference, relocate/reorient the antenna. If the antenna lead-in is 300 ohm ribbon lead, change the lead-in to co-axial type cable.

If these corrective measures do not produce satisfactory results, please contact the local retailer authorized to distribute this type of product. If you can not locate the appropriate retailer, please contact Yamaha Corporation of America, Electronic Service Division, 6600 Orangethorpe Ave, Buena Park, CA90620

The above statements apply **ONLY** to those products distributed by Yamaha Corporation of America or its subsidiaries.

* This applies only to products distributed by YAMAHA CORPORATION OF AMERICA.

(class B)

IMPORTANT NOTICE FOR THE UNITED KINGDOM

Connecting the Plug and Cord

IMPORTANT. The wires in this mains lead are coloured in accordance with the following code:

BLUE : NEUTRAL
BROWN : LIVE

As the colours of the wires in the mains lead of this apparatus may not correspond with the coloured markings identifying the terminals in your plug proceed as follows:

The wire which is coloured BLUE must be connected to the terminal which is marked with the letter N or coloured BLACK.

The wire which is coloured BROWN must be connected to the terminal which is marked with the letter L or coloured RED.

Making sure that neither core is connected to the earth terminal of the three pin plug.

(2 wires)

- This applies only to products distributed by Yamaha-Kemble Music (U.K.) Ltd.

CAUTION: TO PREVENT ELECTRIC SHOCK, MATCH WIDE BLADE OF PLUG TO WIDE SLOT, FULLY INSERT.

ATTENTION: POUR ÉVITER LES CHOCS ÉLECTRIQUES, INTRODUIRE LA LAME LA PLUS LARGE DE LA FICHE DANS LA BORNE CORRESPONDANTE DE LA PRISE ET POUSSER JUSQU'AU FOND.

(polarity)

- This applies only to products distributed by Yamaha Canada Music Ltd.
- Ceci ne s'applique qu'aux produits distribués par Yamaha Canada Musique Ltée.

For details of products, please contact your nearest Yamaha representative or the authorized distributor listed below.

Per ulteriori dettagli sui prodotti, rivolgersi al più vicino rappresentante Yamaha oppure a uno dei distributori autorizzati elencati di seguito.

NORTH AMERICA

CANADA

Yamaha Canada Music Ltd.
135 Milner Avenue, Scarborough, Ontario,
M1S 3R1, Canada
Tel: 416-298-1311

U.S.A.

Yamaha Corporation of America
6600 Orangethorpe Ave., Buena Park, Calif. 90620,
U.S.A.
Tel: 714-522-9011

CENTRAL & SOUTH AMERICA

MEXICO

Yamaha de México S.A. de C.V.
Calz. Javier Rojo Gómez #1149,
Col. Guadalupe del Moral
C.P. 09300, México, D.F., México
Tel: 55-5804-0600

BRAZIL

Yamaha Musical do Brasil Ltda.
Av. Reboucas 2636-Pinheiros CEP: 05402-400
Sao Paulo-SP, Brasil
Tel: 011-3085-1377

ARGENTINA

Yamaha Music Latin America, S.A.
Sucursal de Argentina
Viamonte 1145 Piso2-B 1053,
Buenos Aires, Argentina
Tel: 1-4371-7021

PANAMA AND OTHER LATIN AMERICAN COUNTRIES/ CARIBBEAN COUNTRIES

Yamaha Music Latin America, S.A.
Torre Banco General, Piso 7, Urbanización Marbella,
Calle 47 y Aquilino de la Guardia,
Ciudad de Panamá, Panamá
Tel: +507-269-5311

EUROPE

THE UNITED KINGDOM

Yamaha-Kemble Music (U.K.) Ltd.
Sherbourne Drive, Tilbrook, Milton Keynes,
MK7 8BL, England
Tel: 01908-366700

IRELAND

Danfay Ltd.
61D, Sallynoggin Road, Dun Laoghaire, Co. Dublin
Tel: 01-2859177

GERMANY

Yamaha Music Central Europe GmbH
Siemensstraße 22-34, 25462 Rellingen, Germany
Tel: 04101-3030

SWITZERLAND/LIECHTENSTEIN

Yamaha Music Central Europe GmbH,
Branch Switzerland
Seefeldstrasse 94, 8008 Zürich, Switzerland
Tel: 01-383 3990

AUSTRIA

Yamaha Music Central Europe GmbH,
Branch Austria
Schleiergasse 20, A-1100 Wien, Austria
Tel: 01-60203900

THE NETHERLANDS / BELGIUM / LUXEMBOURG

Yamaha Music Central Europe, GmbH,
Branch Benelux
Clarissenhof 5-b, 4133 AB Vianen, The Netherlands
Tel: 0347-358 040

POLAND

Yamaha Music Central Europe GmbH
Branch Sp.z o.o. Oddział w Polsce
ul. 17 Stycznia 56, PL-02-146 Warszawa, Poland
Tel: 022-868-07-57

FRANCE

Yamaha Musique France
BP 70-77312 Marne-la-Vallée Cedex 2, France
Tel: 01-64-61-4000

ITALY

Yamaha Musica Italia S.P.A.
Viale Italia 88, 20020 Lainate (Milano), Italy
Tel: 02-935-771

SPAIN/PORTUGAL

Yamaha-Hazen Música, S.A.
Ctra. de la Coruna km. 17, 200, 28230
Las Rozas (Madrid), Spain
Tel: 91-639-8888

GREECE

Philippos Nakas S.A. The Music House
147 Skiathou Street, 112-55 Athens, Greece
Tel: 01-228 2160

SWEDEN

Yamaha Scandinavia AB
J. A. Wettergrens Gata 1
Box 30053
S-400 43 Göteborg, Sweden
Tel: 031 89 34 00

DENMARK

YS Copenhagen Liaison Office
Generatorvej 6A
DK-2730 Herlev, Denmark
Tel: 44 92 49 00

FINLAND

F-Musiikki Oy
Kluuvikatu 6, P.O. Box 260,
SF-00101 Helsinki, Finland
Tel: 09 618511

NORWAY

Norsk filial av Yamaha Scandinavia AB
Grini Næringspark 1
N-1345 Østerås, Norway
Tel: 67 16 77 70

ICELAND

Skifan HF
Skeifan 17 P.O. Box 8120
IS-128 Reykjavik, Iceland
Tel: 525 5000

OTHER EUROPEAN COUNTRIES

Yamaha Music Central Europe GmbH
Siemensstraße 22-34, 25462 Rellingen, Germany
Tel: +49-4101-3030

AFRICA

Yamaha Corporation,
Asia-Pacific Music Marketing Group
Nakazawa-cho 10-1, Hamamatsu, Japan 430-8650
Tel: +81-53-460-2312

MIDDLE EAST

TURKEY/CYPRUS

Yamaha Music Central Europe GmbH
Siemensstraße 22-34, 25462 Rellingen, Germany
Tel: 04101-3030

OTHER COUNTRIES

Yamaha Music Gulf FZE
LB21-128 Jebel Ali Freezone
P.O.Box 17328, Dubai, U.A.E.
Tel: +971-4-881-5868

ASIA

THE PEOPLE'S REPUBLIC OF CHINA

Yamaha Music & Electronics (China) Co., Ltd.
25/F., United Plaza, 1468 Nanjing Road (West),
Jingan, Shanghai, China
Tel: 021-6247-2211

HONG KONG

Tom Lee Music Co., Ltd.
11/F, Silvercord Tower 1, 30 Canton Road,
Tsimshatsui, Kowloon, Hong Kong
Tel: 2737-7688

INDONESIA

PT. Yamaha Music Indonesia (Distributor)
PT. Nusantara
Gedung Yamaha Music Center, Jalan Jend. Gatot
Subroto Kav. 4, Jakarta 12930, Indonesia
Tel: 21-520-2577

KOREA

Yamaha Music Korea Ltd.
Tong-Yang Securities Bldg. 16F 23-8 Yoido-dong,
Youngdungpo-ku, Seoul, Korea
Tel: 02-3770-0660

MALAYSIA

Yamaha Music Malaysia, Sdn., Bhd.
Lot 8, Jalan Perbandaran, 47301 Kelana Jaya,
Petaling Jaya, Selangor, Malaysia
Tel: 3-78030900

PHILIPPINES

Yupango Music Corporation
339 Gil J. Puyat Avenue, P.O. Box 885 MCPO,
Makati, Metro Manila, Philippines
Tel: 819-7551

SINGAPORE

Yamaha Music Asia Pte., Ltd.
#03-11 A-Z Building
140 Paya Lebar Road, Singapore 409015
Tel: 747-4374

TAIWAN

Yamaha KHS Music Co., Ltd.
3F, #6, Sec.2, Nan Jing E. Rd. Taipei.
Taiwan 104, R.O.C.
Tel: 02-2511-8688

THAILAND

Siam Music Yamaha Co., Ltd.
891/1 Siam Motors Building, 15-16 floor
Rama 1 road, Wangmai, Pathumwan
Bangkok 10330, Thailand
Tel: 02-215-2626

OTHER ASIAN COUNTRIES

Yamaha Corporation,
Asia-Pacific Music Marketing Group
Nakazawa-cho 10-1, Hamamatsu, Japan 430-8650
Tel: +81-53-460-2317

OCEANIA

AUSTRALIA

Yamaha Music Australia Pty. Ltd.
Level 1, 99 Queensbridge Street, Southbank,
Victoria 3006, Australia
Tel: 3-9693-5111

NEW ZEALAND

Music Houses of N.Z. Ltd.
146/148 Captain Springs Road, Te Papapa,
Auckland, New Zealand
Tel: 9-634-0099

COUNTRIES AND TRUST TERRITORIES IN PACIFIC OCEAN

Yamaha Corporation,
Asia-Pacific Music Marketing Group
Nakazawa-cho 10-1, Hamamatsu, Japan 430-8650
Tel: +81-53-460-2312

HEAD OFFICE Yamaha Corporation, Pro Audio & Digital Musical Instrument Division
Nakazawa-cho 10-1, Hamamatsu, Japan 430-8650
Tel: +81-53-460-3273



N77009392

Yamaha Manual Library
<http://www.yamaha.co.jp/manual/italian/>

U.R.G., Pro Audio & Digital Musical Instrument Division, Yamaha Corporation
© 2005 Yamaha Corporation

??????? ????????.?-01A0
Printed in ?????