

DIGITAL PIANO

YDP-131

Brugervejledning

SPECIAL MESSAGE SECTION

This product utilizes batteries or an external power supply (adapter). DO NOT connect this product to any power supply or adapter other than one described in the manual, on the name plate, or specifically recommended by Yamaha.

WARNING: Do not place this product in a position where anyone could walk on, trip over, or roll anything over power or connecting cords of any kind. The use of an extension cord is not recommended! If you must use an extension cord, the minimum wire size for a 25' cord (or less) is 18 AWG. NOTE: The smaller the AWG number, the larger the current handling capacity. For longer extension cords, consult a local electrician.

This product should be used only with the components supplied or; a cart, rack, or stand that is recommended by Yamaha. If a cart, etc., is used, please observe all safety markings and instructions that accompany the accessory product.

SPECIFICATIONS SUBJECT TO CHANGE:

The information contained in this manual is believed to be correct at the time of printing. However, Yamaha reserves the right to change or modify any of the specifications without notice or obligation to update existing units.

This product, either alone or in combination with an amplifier and headphones or speaker/s, may be capable of producing sound levels that could cause permanent hearing loss. DO NOT operate for long periods of time at a high volume level or at a level that is uncomfortable. If you experience any hearing loss or ringing in the ears, you should consult an audiologist.

IMPORTANT: The louder the sound, the shorter the time period before damage occurs.

Some Yamaha products may have benches and / or accessory mounting fixtures that are either supplied with the product or as optional accessories. Some of these items are designed to be dealer assembled or installed. Please make sure that benches are stable and any optional fixtures (where applicable) are well secured BEFORE using. Benches supplied by Yamaha are designed for seating only. No other uses are recommended.

NOTICE:

Service charges incurred due to a lack of knowledge relating to how a function or effect works (when the unit is operating as designed) are not covered by the manufacturer's warranty, and are therefore the owners responsibility. Please study this manual carefully and consult your dealer before requesting service.

ENVIRONMENTAL ISSUES:

Yamaha strives to produce products that are both user safe and environmentally friendly. We sincerely believe that our products and the production methods used to produce them, meet these goals. In keeping with both the letter and the spirit of the law, we want you to be aware of the following:

Battery Notice:

This product MAY contain a small non-rechargeable battery which (if applicable) is soldered in place. The average life span of this type of battery is approximately five years. When replacement becomes necessary, contact a qualified service representative to perform the replacement.

This product may also use "household" type batteries. Some of these may be rechargeable. Make sure that the battery being charged is a rechargeable type and that the charger is intended for the battery being charged.

When installing batteries, do not mix batteries with new, or with batteries of a different type. Batteries MUST be installed correctly. Mismatches or incorrect installation may result in overheating and battery case rupture.

Warning:

Do not attempt to disassemble, or incinerate any battery. Keep all batteries away from children. Dispose of used batteries promptly and as regulated by the laws in your area. Note: Check with any retailer of household type batteries in your area for battery disposal information.

Disposal Notice:

Should this product become damaged beyond repair, or for some reason its useful life is considered to be at an end, please observe all local, state, and federal regulations that relate to the disposal of products that contain lead, batteries, plastics, etc. If your dealer is unable to assist you, please contact Yamaha directly.

NAME PLATE LOCATION:

The name plate is located on the bottom of the product. The model number, serial number, power requirements, etc., are located on this plate. You should record the model number, serial number, and the date of purchase in the spaces provided below and retain this manual as a permanent record of your purchase.

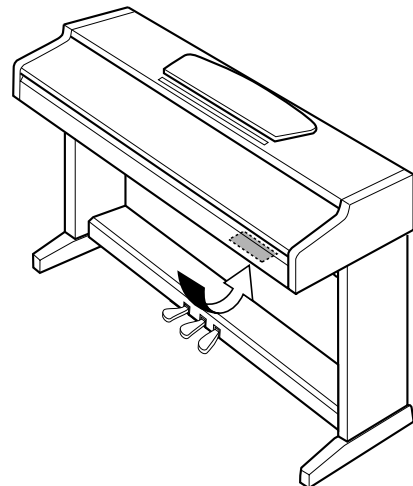

YDP-131/YDP-213

Model _____

Serial No. _____

Purchase Date _____

PLEASE KEEP THIS MANUAL

SIKKERHEDSFORSKRIFTER

LÆS FORSKRIFTERNE GRUNDIGT, INDEN DU TAGER INSTRUMENTET I BRUG

* Opbevar manualen et sikkert sted til senere brug.

ADVARSEL

Følg altid nedenstående grundlæggende sikkerhedsforskrifter for at mindske risikoen for alvorlig personskade eller dødsfald på grund af elektrisk stød, kortslutning, skader, brand eller andre farer. Disse sikkerhedsforskrifter omfatter, men er ikke begrænset til, følgende:

Strømforsyning/AC-adapter

- Instrumentet må kun tilsluttes den angivne korrekte forsyningsspænding. Den korrekte spænding er trykt på instrumentets fabrikkskillt.
- Brug kun den specificerede adapter (PA-5D eller et tilsvarende produkt, der anbefales af Yamaha). Brug af en forkert type adapter kan resultere i skade på instrumentet eller overophedning.
- Kontrollér stikket med jævne mellemrum, og fjern evt. ophobet støv og snavs.
- AC-adapteren må ikke anbringes i nærheden af varmekilder, f.eks. varmeapparater eller radiatorer. Ledningen må ikke bøjes eller på anden måde beskadiges. Anbring ikke tunge genstande på ledningen, og lad den ikke ligge på steder, hvor man kan træde på den, snuble over den eller rulle genstande hen over den.

Må ikke åbnes

- Du må ikke åbne instrumentet, forsøge at afmontere de indvendige dele eller ændre dem på nogen måde. Instrumentet indeholder ingen dele, der kan serviceres af brugeren. Hvis instrumentet ikke fungerer korrekt, skal du straks holde op med at bruge det og indlevere det til et autoriseret Yamaha-serviceværksted.

FORSIGTIG

Følg altid nedenstående grundlæggende sikkerhedsforskrifter for at mindske risikoen for personskade på dig selv eller andre samt skade på instrumentet eller andre genstande. Disse sikkerhedsforskrifter omfatter, men er ikke begrænset til, følgende:

Strømforsyning/AC-adapter

- Tag aldrig fat om ledningen, når du tager stikket ud af instrumentet eller stikkontakten, men tag fat om selve stikket.
- Tag AC-adapteren ud af stikkontakten i tordennejr, eller hvis instrumentet ikke er i brug.
- Sæt ikke instrumentet i et fordelerstik, da det kan medføre forringet lyd kvalitet eller overophedning af fordelerstikket.

Placering

- Instrumentet må ikke udsættes for støv, vibrationer eller stærk kulde eller varme (f.eks. direkte sollys, varmeapparater eller en bil i dagtimerne), da det kan beskadige panelet eller de indvendige komponenter.
- Brug ikke instrumentet i nærheden af fjernsyn, radio, stereoanlæg, mobiltelefoner eller andre elektriske apparater, da disse kan afgive støj.

Vand og fugt

- Instrumentet må ikke udsættes for regn eller bruges i våde eller fugtige omgivelser. Stil ikke beholdere med væske på instrumentet, da væsken kan trænge ind gennem instrumentets åbninger, hvis beholderen vælter.
- Isæt eller udtag aldrig stikket med våde hænder.

Brandfare

- Anbring aldrig brændende genstande, f.eks. stearinlys, på instrumentet. Brændende genstande kan vælte og forårsage brand.

Unormal funktion

- Hvis strømledningen eller stikket bliver flosset eller på anden måde beskadiget, hvis lyden pludselig forsvinder, når du bruger instrumentet, eller hvis du bemærker en usædvanlig lugt eller røg, skal du omgående slukke instrumentet på afbryderen, tage stikket ud af stikkontakten og indlevere instrumentet til et autoriseret Yamaha-serviceværksted.

- Instrumentet skal placeres, så det står stabilt og ikke kan vælte.
- Fjern alle tilsluttede kabler og adapteren, inden du flytter instrumentet.
- Sørg for at placere instrumentet i nærheden af den stikkontakt, du vil bruge. Hvis der opstår problemer eller fejl, skal du omgående slukke instrumentet på afbryderen og tage stikket ud af stikkontakten.
- Brug kun det stativ, der hører til instrumentet. Brug de medfølgende skruer, når instrumentet monteres på stativet/i racket, da de indvendige dele kan tage skade, eller instrumentet kan løsne sig og falde ned, hvis du bruger andre typer skruer.

Tilslutninger

- Sluk for strømmen til andre elektroniske komponenter, før du slutter instrumentet til dem. Skru helt ned for lydstyrken for alle komponenter, før du tænder eller slukker for strømmen. Indstil lydstyrken for alle komponenter ved at skrue helt ned for dem og derefter gradvist hæve lydniveauerne, mens du spiller på instrumentet, til det ønskede lydniveau er nået.

Vedligeholdelse

- Rengør instrumentet med en blød, tør klud. Brug ikke fortynder, opløsningsmidler, rengøringsmidler eller klude, der indeholder kemikalier.

Retningslinjer for brug

- Pas på, at du ikke får fingrene i klemme i tangentlåget. Stik aldrig fingre eller hænder ind i sprækker i tangentlåget eller instrumentet.
- Stik aldrig papir, metalgenstande eller andre genstande ind i sprækker i tangentlåget, panelet eller tangenterne. Hvis det sker, skal du omgående slukke for strømmen og tage stikket ud af stikkontakten. Indlever herefter instrumentet til eftersyn på et autoriseret Yamaha-serviceværksted.
- Anbring ikke genstande af vinyl, plast eller gummi på instrumentet, da de kan misfarve panelet eller tangenterne.

- Læn dig ikke med din fulde vægt op ad instrumentet, stil ikke tunge genstande på instrumentet, og tryk ikke for hårdt på knapperne, kontakterne eller stikkene.
- Brug ikke instrumentet i længere tid ved et højt eller ubehageligt lydniveau, da det kan medføre permanente høreskader. Søg læge, hvis du oplever nedsat hørelse eller ringen for ørerne.

Lagring af data

Lagring og sikkerhedskopiering af data

- Data i instrumentets interne hukommelse kan gå tabt på grund af betjeningsfejl eller funktionssvigt. Husk at gemme alle vigtige data på eksterne medier via en computer tilsluttet instrumentet (side 31).

Yamaha kan ikke holdes ansvarlig for skader, der skyldes forkert brug af eller ændringer af instrumentet, eller data, der er gået tabt eller ødelagt.

Sluk altid for strømmen, når instrumentet ikke er i brug.

Selv om afbryderen er i positionen "STANDBY", afgives stadig små mængder elektricitet til enheden. Tag altid AC-adapteren ud af stikkontakten, hvis instrumentet ikke skal bruges i længere tid.

Velkommen

Tak, fordi du har købt et Yamaha-digitalklaver! Vi anbefaler, at du læser denne brugervejledning, for at du kan få mest mulig glæde af instrumentets avancerede og praktiske funktioner. Vi anbefaler også, at brugervejledningen opbevares et sikkert og praktisk sted, så den er let at finde, når du skal bruge den.

Om denne brugervejledning

Denne vejledning har tre hovedafsnit: "Introduktion", "Detaljerede indstillinger" og "Appendiks".

■ **Introduktion (side 2):**

Læs dette afsnit først.

■ **Detaljerede indstillinger (side 13):**

I dette afsnit forklares det, hvordan man laver detaljerede indstillinger for de forskellige funktioner.

■ **Appendiks (side 39):**

Dette afsnit indeholder referencemateriale.

* De illustrationer, der er vist i denne brugervejledning, er kun vejledende og kan være forskellige fra dem, der vises på dit instrument.

ANGIVELSE AF OPHAVSRET

Dette produkt indeholder og anvender computerprogrammer og indhold, som Yamaha har ophavsretten til, eller til hvilket Yamaha har licens til at bruge andres ophavsret. Sådant ophavsretligt beskyttet materiale omfatter, men er ikke begrænset til, al computersoftware, MIDI-filer og WAVE-data. Sådanne programmer og sådant indhold må kun bruges privat og i overensstemmelse med den gældende lovgivning. Overholdes dette ikke, kan det få retslige konsekvenser. **FORSØG IKKE AT FREMSTILLE, DISTRIBUERE ELLER ANVENDE ULOVLIGE KOPIER.** Uautoriseret kopiering af software beskyttet af copyright til anden brug end brugerens egen brug er ulovlig.

Varemærker:

- Apple og Macintosh er varemærker tilhørende Apple Computer, Inc.
- Windows er et registreret varemærke tilhørende Microsoft® Corporation.
- Alle andre varemærker ejes af de respektive indehavere.

Indhold

Introduktion

SPECIAL MESSAGE SECTION	2
SIKKERHEDSFORSKRIFTER	3
Om denne brugervejledning	5
Oversigt over funktioner	7
Tilbehør	8
Vedligeholdelse.....	8
Funktioner	9
Før du bruger digitalklaveret.....	10
Låg.....	10
Nodestativ.....	10
Sådan tænder du for instrumentet	11
Indstilling af lydstyrke.....	12
Brug af hovedtelefoner.....	12

Detaljerede indstillinger

Oversigt over komponenter	14
Lytning til demomelodier	15
Afspilning af 50 forprogrammerede melodier	16
Lytning til melodier, der er indlæst fra computeren	17
Valg og brug af lyde	18
Valg af lyde	18
Brug af pedalerne	19
Variation af klangen – rumklang.....	20
Kombinering af to lyde (dobbeltilstand).....	21
Transponering.....	22
Finstemning af tonehøjden.....	22
Brug af metronomen.....	23
Indstilling af tangenternes anslagsfølsomhed	24
Indspilning af det, du spiller.....	25
Afspilning af indspillede musikdata	26
Tilslutning af MIDI-instrumenter.....	27
Om MIDI.....	27
Muligheder med MIDI	27

Tilslutning af digitalklaveret til en computer	28
MIDI-funktioner	29
Valg af MIDI-afsendelses/modtagelseskanal....	29
Local Control on/off.....	29
Program Change On/Off.....	30
Control Change ON/OFF.....	30
Overførsel af melodidata mellem computeren og digitalklaveret.....	31
Indlæsning af melodidata fra en computer til digitalklaveret	31
Overførsel af melodidata fra digitalklaveret til en computer	31
Sikkerhedskopiering af data og initialisering af indstillinger	32
Fejlfinding.....	33
Tilbehør	33
Samling af keyboardstativet	34
Indeks	37

Appendiks

MIDI-dataformat	40
MIDI Implementation Chart	44
Specifikationer.....	45

Oversigt over funktioner

Brug denne oversigt til at finde sider, der kan være nyttige til dit formål og i din situation.

Lytning

Lytning til demomelodier med forskellige lyde "Lytning til demomelodier" på side 15
Lytning til melodier fra "50 Greats for the Piano" "Afspilning af 50 forprogrammerede melodier" på side 16
Lytning til melodier, du selv har indspillet..... "Afspilning af indspillede musikdata" på side 26
Lytning til melodier, der er indlæst fra computeren..... "Lytning til melodier, der er indlæst fra computeren" på side 17

Spil

Brug af tre pedaler "Brug af pedalerne" på side 19
Ændring af instrumentets tonehøjde op eller ned i halvtone trin "Transponering" på side 22
Finjustering af stemningen for hele instrumentet, når du spiller på instrumentet
sammen med andre instrumenter eller til musik fra cd..... "Finstemning af tonehøjden" på side 22
Justering af anslagsfølsomheden til ændring af lydstyrken
..... "Indstilling af tangenternes anslagsfølsomhed" på side 24

Valg af andre lyde

Visning af listen over lyde "Valg af lyde" på side 18
Simulering af en koncertsal "Variation af klangen – rumklang" på side 20
Kombinering af to lyde "Kombinering af to lyde (dobbeltilstand)" på side 21

Øvning

Øvning i et nøjagtigt og stabilt tempo..... "Brug af metronomen" på side 23

Indspilning

Indspilning af det, du spiller "Indspilning af det, du spiller" på side 25

Tilslutning af instrumentet til andre enheder

Hvad er MIDI?..... "Tilslutning af MIDI-instrumenter" på side 27
Tilslutning til en computer "Tilslutning af digitalklaveret til en computer" på side 28
Overførsel af en indspillet melodi til en computer
..... "Overførsel af melodidata fra digitalklaveret til en computer" på side 31
Overførsel af melodidata fra en computer til instrumentet
..... "Indlæsning af melodidata fra en computer til digitalklaveret" på side 31

Samling

Samling og adskillelse af instrumentet..... "Samling af keyboardstativet" på side 34–36

Tilbehør

- Nodebogen "50 Greats for the Piano"
- Brugervejledning
Denne brugervejledning indeholder samtlige instruktioner til betjening af digitalklaveret.
- Kvikguide
- Løsdele til samling

Vedligeholdelse

Rengør instrumentet ved hjælp af en tør eller let fugtig blød klud (skal vrides grundigt).

FORSIGTIG

Brug ikke rensbenzin, fortynder, rengøringsmidler eller kemisk behandlede klude til rengøring. Anbring ikke genstande af vinyl, plast eller gummi på instrumentet.

Hvis du gør det, kan panelet eller tangenterne blive misfarvede eller tage skade.

FORSIGTIG

Før du tager instrumentet i brug, skal du læse "Sikkerhedsforskrifter" på side 3 – 4.

■ **Stemning**

I modsætning til et akustisk klaver skal dette instrument ikke stemmes. Det stemmer altid.

■ **Transport**

Hvis du flytter, er det nemt at tage instrumentet med. Du kan enten flytte det, som det er (i samlet tilstand), eller adskilt.

Under transporten skal instrumentet ligge vandret. Det må ikke stilles op ad en væg eller stilles på højkant. Instrumentet må ikke udsættes for kraftige rystelser eller stød.

Funktioner

Digitalklaveret Yamaha YDP-131/YDP-213 har et særligt "GHS-klaviatur" (Graded Hammer Standard), der giver naturlige spilleegenskaber, der minder om et flygels.

Klaviaturet følger de grundlæggende principper i "Graded Hammer"-klaviaturet, der er udviklet efter omfattende forskning i at opnå den bedst mulige flygellyd, og giver en vægtet tangentsrespons, der er graderet fra de lave til de høje tangenter (dvs. at de lave tangenter er vægtet tungere). YDP-131/YDP-213 har derfor usædvanligt naturlige spilleegenskaber, der minder om et flygels og gør det nemmere at frembringe en uforlignelig, naturtro lyd.

YDP-131/YDP-213 bruger Yamahas originale lydmodul teknologi "AWM Stereo Sampling", der giver en fyldig, autentisk klang.

To af klaverlydene, "Grand Piano 1" og "Grand Piano 2", indeholder helt nye samples fra et koncertflygel i fuld størrelse. Lyden "Electric Piano" har forskellige samples til forskellige typer anslag (Dynamic Sampling). Den bruger med andre ord forskellige samples alt efter, hvor hurtigt eller hårdt du slår tangenterne an.

Lyden i dette digitalklaver er utroligt tæt på lyden i et ægte akustisk klaver.

[PHONES]

Her kan du tilslutte et sæt almindelige stereohovedtelefoner, så du kan øve dig, uden at andre kan høre det (side 12).

MIDI [IN/OUT]

Slut en MIDI-enhed til dette stik for at bruge de forskellige MIDI-funktioner (side 27–28). (Tilslutning af MIDI-instrumenter – side 27)

[PEDAL]

Sæt pedalledningen i (side 35).

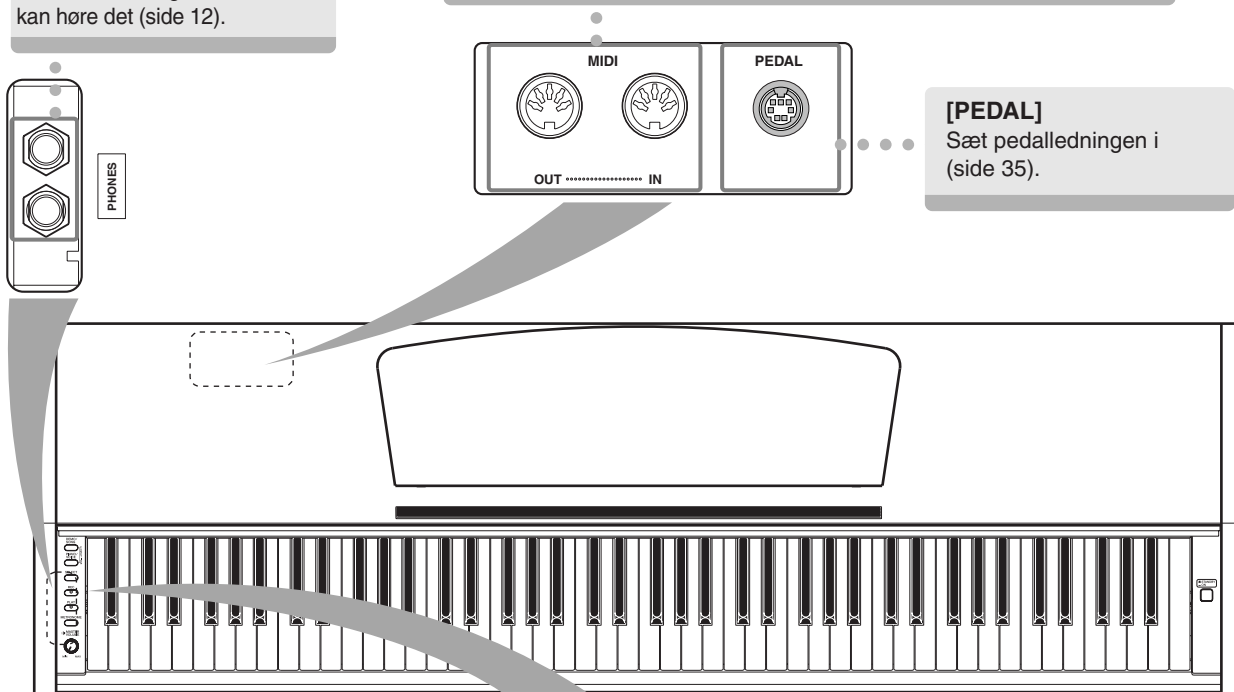

[DEMO/SONG]

Lyt til en demomelodi for hver lyd og 50 forprogrammerede melodier for klaver (side 15).

[PIANO/VOICE]

Vælg en af de 6 indbyggede lyde, bl.a. Grand Piano 1 og 2 (side 18). Du kan også lægge to lyde oven på hinanden (side 21) eller vælge forskellige rumklangseffekter (side 20).

[REC]

Indspilning af det, du spiller (side 25).

[PLAY]

Afspilning af det indspillede (side 26).

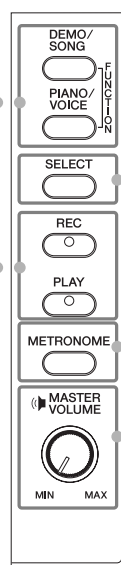

[SELECT]

Vælg en demomelodi for hver lyd eller en af de 50 forprogrammerede melodier for klaver (side 15 og 16). Du kan også vælge en anden lyd, når afspilningen af melodien er stoppet.

[METRONOME]

Kontrollér metronomens funktioner (side 23).

[MASTER VOLUME]

Brug denne knap til at indstille lydstyrken (side 12).

Før du bruger digitalklaveret

Låg

Sådan åbnes låget over tangenterne:

Løft en smule op i låget, og tryk derefter ind på det, så det glider ind.

Sådan lukkes låget over tangenterne:

Træk låget ud mod dig selv, og sænk det forsigtigt ned over tangenterne.

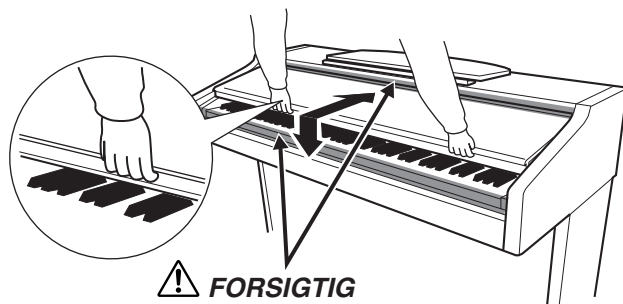

⚠ FORSIGTIG

Pas på ikke at få fingrene i klemme, når du åbner eller lukker låget.

⚠ FORSIGTIG

Hold låget med begge hænder, når du åbner og lukker det. Slip det ikke, før det er helt åbent eller lukket. Pas på ikke at få fingrene i klemme (dine egne eller andres, pas især på med børn) mellem låget og klaveret.

⚠ FORSIGTIG

Anbring ikke genstande af f.eks. papir eller metal oven på låget. Små genstande kan falde fra låget og ind i selve klaveret, når låget åbnes, og kan være næsten umulige at fjerne. Genstandene kan forårsage elektrisk stød, kortslutning, brand eller anden alvorlig skade på instrumentet.

Hvis det sker, skal du omgående slukke for strømmen og tage stikket ud af stikkontakten. Indlevér herefter instrumentet til eftersyn på et autoriseret Yamaha-serviceværksted.

Nodestativ

Sådan sættes nodestativet op:

1. Træk nodestativet så langt op mod dig selv, som det kan komme.
2. Vip de to metalstøtter bag på nodestativet i venstre og højre side ned.
3. Vip nodestativet tilbage, så det hviler på de to metalstøtter.

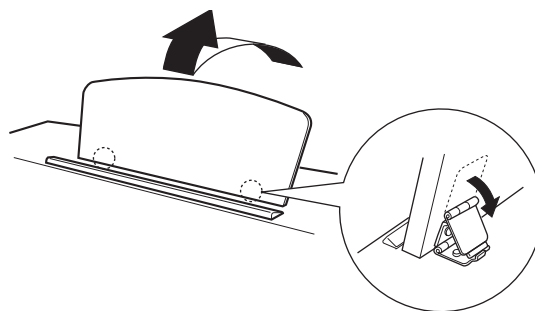

Sådan sænkes nodestativet:

1. Træk nodestativet så langt op mod dig selv, som det kan komme.
2. Løft de to metalstøtter (på bagsiden af nodestativet).
3. Vip forsigtigt nodestativet tilbage, indtil det ligger helt ned.

⚠ FORSIGTIG

Brug ikke nodestativet, når det er halvt løftet.

Når du sænker nodestativet, skal du ikke slippe det, før det er helt nede.

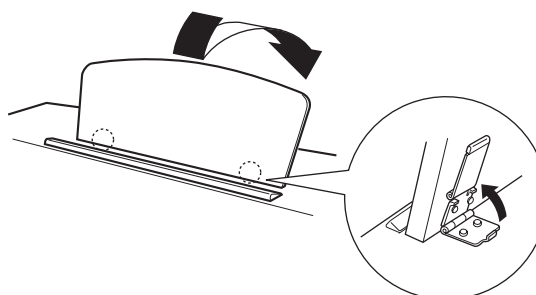

Sådan tænder du for instrumentet

1. Tilslut AC-adapteren.

- 1-1 Kontrollér, at [STANDBY/ON]-knappen er i positionen STANDBY.
- 1-2 Sæt jævnstrømsstikket på AC-adapteren i [DC IN 12V]-stikket.
- 1-3 Sæt netstikket på AC-adapteren i stikkontakten.

1-2

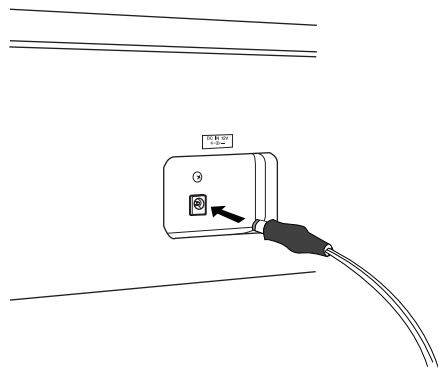

1-3

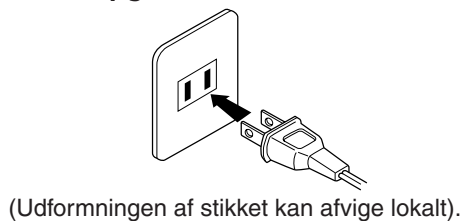

! ADVARSEL

Brug KUN AC-adapteren Yamaha PA-5D (eller en anden adapter, der specifikt anbefales af Yamaha), når instrumentet skal tilsluttes lysnettet. Hvis du bruger andre adaptore, kan det resultere i uoprettelig skade på både adapteren og instrumentet.

! ADVARSEL

Tag AC-adapteren ud af stikkontakten i tordenvejr, eller hvis instrumentet ikke er i brug.

2. Tænd for klaveret.

Tryk på [STANDBY/ON]-knappen.

- Strømindikatoren, der sidder på klaverets forside i venstre side, tændes.

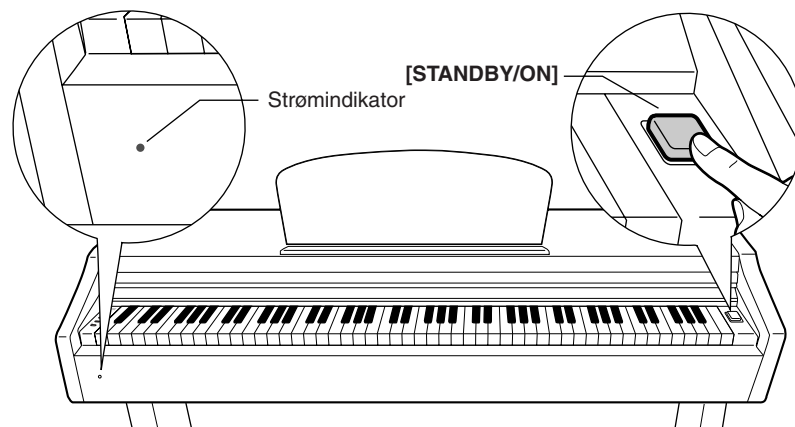

Tryk på [STANDBY/ON]-knappen igen for at slukke for strømmen.

- Strømindikatoren slukkes.

! FORSIGTIG

Der afgives hele tiden små mængder elektricitet til instrumentet, selv om kontakten er i positionen "STANDBY". Tag altid AC-adapteren ud af stikkontakten, hvis instrumentet ikke skal bruges i længere tid.

Strømindikator

Hvis du glemmer at slukke for klaveret og lukker låget over tangenterne, forbliver strømindikatoren tændt for at vise, at instrumentet stadig er tændt.

Indstilling af lydstyrke

Når du begynder at spille, kan du indstille et behageligt lydniveau med [MASTER VOLUME]-knappen.

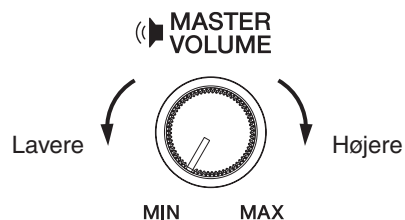

FORSIGTIG

Brug ikke instrumentet i længere tid ved et højt lydniveau, da det kan medføre høreskader.

Brug af hovedtelefoner

Slut et sæt hovedtelefoner til et af [PHONES]-stikkene.

Der er to [PHONES]-stik.

Du kan tilslutte to sæt almindelige stereohovedtelefoner. (Hvis du kun skal bruge ét par, kan de sættes i et hvilket som helst af stikkene).

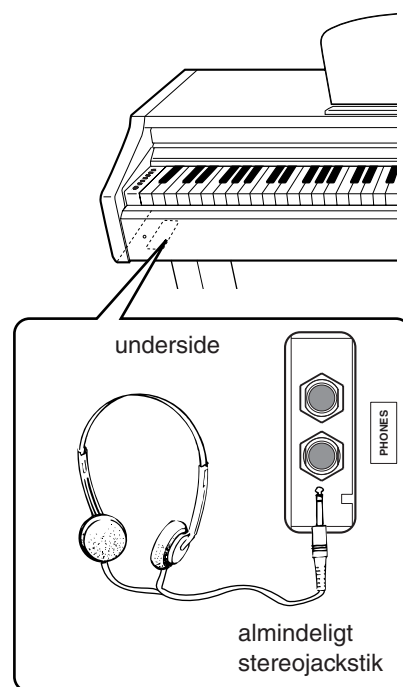

Detaljerede indstillinger

I dette afsnit forklares det, hvordan man laver detaljerede indstillinger for de forskellige funktioner.

Oversigt over komponenter	14	Overførsel af melodidata mellem computeren og digitalklaveret	31
Lytning til demomelodier	15	Indlæsning af melodidata fra en computer til digitalklaveret.....	31
Afspilning af 50 forprogrammerede melodier.....	16	Overførsel af melodidata fra digitalklaveret til en computer	31
Lytning til melodier, der er indlæst fra computeren.....	17	Sikkerhedskopiering af data og initialisering af indstillinger	32
Valg og brug af lyde	18	Fejlfinding	33
Valg af lyde.....	18	Tilbehør	33
Brug af pedalerne	19	Samling af keyboardstativet.....	34
Variation af klangen – rumklang.....	20	Indeks	37
Kombinering af to lyde (dobbeltilstand)	21		
Transponering	22		
Finstemning af tonehøjden.....	22		
Brug af metronomen	23		
Indstilling af tangenternes anslagsfølsomhed.....	24		
Indspilning af det, du spiller	25		
Afspilning af indspillede musikdata.....	26		
Tilslutning af MIDI-instrumenter	27		
Om MIDI.....	27		
Muligheder med MIDI	27		
Tilslutning af digitalklaveret til en computer	28		
MIDI-funktioner	29		
Valg af MIDI-afsendelses/modtagelseskanal	29		
Local Control ON/OFF.....	29		
Program Change ON/OFF	30		
Control Change ON/OFF	30		

Oversigt over komponenter

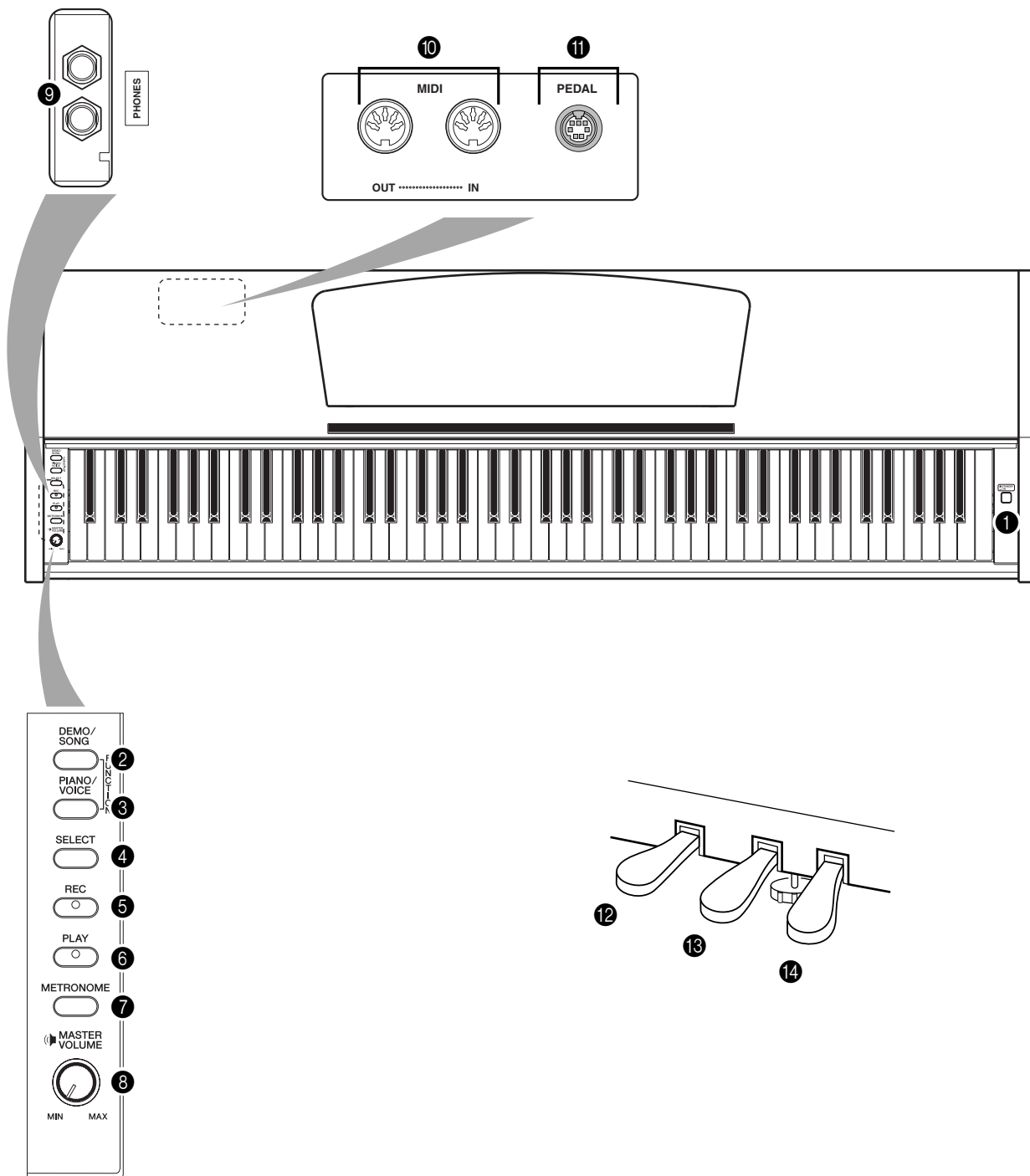

- ❶ [STANDBY/ON] S11
- ❷ [DEMO/SONG] S15
- ❸ [PIANO/VOICE] S18–21
- ❹ [SELECT] S15, 16, 18
- ❺ [REC] S25
- ❻ [PLAY] S25, 26
- ❼ [METRONOME] S23

- ❽ [MASTER VOLUME] S12
- ❾ [PHONES] S12
- ❿ MIDI [IN] [OUT] S27
- ⓫ [PEDAL] S35
- ⓬ Dæmperpedal (venstre pedal) S19
- ⓭ Sostenuropedal (midterpedal) S19
- ⓮ Fortepedal (højre pedal) S19

Lytning til demomelodier

Instrumentet indeholder demomelodier, der effektivt demonstrerer alle instrumentets lyde.

Fremgangsmåde

1. Tænd for strømmen.

(Hvis instrumentet ikke er tændt) Tryk på [STANDBY/ON]-knappen.
Når du begynder at spille, kan du indstille et behageligt lydniveau med [MASTER VOLUME]-knappen.

2. Start afspilningen af en demomelodi.

Tryk på [DEMO/SONG]-knappen.
⇒ Demomelodien for den aktuelt valgte lyd afspilles.

3. Vælg og afspil en demomelodi.

Under afspilningen af en demomelodi kan du trykke på [SELECT]-knappen for at vælge og afspille den næste demomelodi.

Hvis du vil vælge en bestemt demomelodi blandt demomelodierne for de 6 lyde, skal du trykke på en af tangenterne mellem C1 og F1, mens du holder [DEMO/SONG]-knappen nede.

⇒ Den valgte melodi afspilles. Afspilningen starter med den valgte melodi og fortsætter herefter i følgende rækkefølge: demomelodierne for de øvrige lyde, de 50 forprogrammerede melodier for klaver og eventuelle melodier indlæst fra en computer. Afspilningen vender herefter tilbage til den første demomelodi og gentages, til du stopper den.

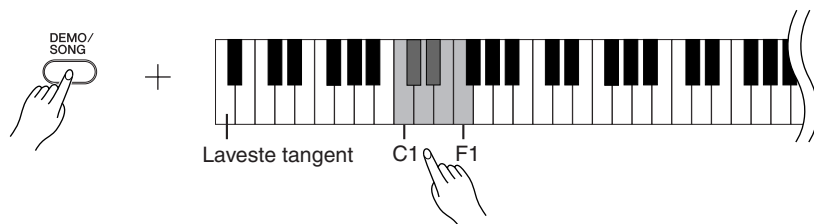

Demomelodier

Hver af de 6 lyde har sin egen demomelodi, der demonstrerer den pågældende lyd. Se "Valg af lyde" på side 18.

De demomelodier, der vises nedenfor, er omarrangerede uddrag af originalkompositionerne.

Alle øvrige demomelodier er originalkompositioner ejet af Yamaha (©2005 Yamaha Corporation).

Tangent	Lydnavn	Titel	Komponist
C1	GrandPiano1	"Eintritt" Waldszenen Op	R. Schumann
D#1	Harpsichord	Gavotte	J.S. Bach

Indstilling af lydstyrken

Brug [MASTER VOLUME]-knappen til at justere lydstyrken.

4. Stop afspilningen af demomelodien.

Tryk på [DEMO/SONG]-knappen for at standse afspilningen.

Se listen over lyde på side 18 for at få yderligere oplysninger om kendetegnene ved hver forprogrammeret lyd.

Tempoet i demomelodierne kan ikke justeres.

Demomelodierne overføres ikke via MIDI.

Afspilning af 50 forprogrammerede melodier

Digitalklaveret indeholder musikdata for de 50 klavermelodier samt for demomelodierne for lydene. Du kan enten bare lytte til melodierne eller slå dem op i det medfølgende hæfte "50 Greats for the Piano", der indeholder noder til de 50 forprogrammerede melodier.

Fremgangsmåde

1. Vælg og afspil en forprogrammeret melodi for klaver.

Numrene på de forprogrammerede melodier for klaver er tildelt tangenterne C2-C#6.

Du kan vælge en melodi, der skal afspilles, ved at holde [DEMO/SONG]-knappen nede og trykke på en tangent mellem C2 og C#6.

⇒ Den valgte melodi for klaver afspilles.

Hvis du vil afspille samtlige forprogrammerede melodier efter hinanden i rækkefølge, skal du holde [DEMO/SONG]-knappen nede og trykke på tangenten D6.

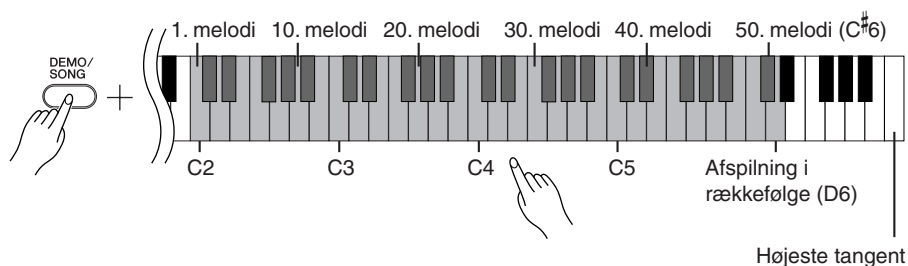

Tryk på [SELECT]-knappen for at skifte til den næste klavermelodi.

Indstilling af lydstyrken

Brug [MASTER VOLUME]-knappen til at justere lydstyrken.

2. Stop afspilningen.

Hvis du vil stoppe afspilningen, skal du trykke på [DEMO/SONG]-knappen.

- Hvis du vil afspille andre melodier, skal du se procedure 1 ovenfor.

Melodi:

På dette instrument betyder ordet "melodi" et stykke musik. Begrebet omfatter også demomelodier og de 50 forprogrammerede melodier for klaver.

Du kan spille på tangenterne samtidig med afspilningen af den forprogrammerede melodi. Du kan ændre den lyd, der bruges, når du spiller på tangenterne.

Standardtempoet vælges automatisk, når der vælges en ny forprogrammeret melodi, og når afspilningen af den nye forprogrammerede melodi startes.

Se side 23 for at få oplysninger om justering af tempoet ved afspilning af forprogrammerede melodier.

Hvis du vælger en anden melodi (eller når afspilningen af en ny melodi starter under afspilning af flere melodier), vælges den tilhørende indstilling for rumklang.

De 50 forprogrammerede melodier for klaver overføres ikke via MIDI.

Lytning til melodier, der er indlæst fra computeren

Du kan overføre melodidata fra computeren til instrumentet og afspille melodierne. (Se side 31 for at få yderligere oplysninger om at indlæse melodidata fra computeren).

Fremgangsmåde

1. Vælg og afspil en melodi.

Melodinumrene (1 til 10) tildeles tangenterne D[#]6-C7 (se nedenstående illustration).

Du kan vælge en melodi, der skal afspilles, ved at holde [DEMO/SONG]-knappen nede og trykke på en tangent mellem D[#]6 og C7.

⇒ Den valgte melodi afspilles.



Indstilling af lydstyrken

Indstil et behageligt lydniveau med [MASTER VOLUME]-knappen, mens du lytter til melodien.

2. Stop afspilningen.

Afspilningen stopper automatisk, når den valgte melodi er færdig. Hvis du vil stoppe afspilningen, skal du trykke på [DEMO/SONG]-knappen.

Valg af kanal til afspilning af melodi

Hvis en melodi, der er indlæst fra computeren, bruger en lyd, der ikke understøttes af instrumentet, gengives den lyd, der oprindeligt blev brugt i melodien, muligvis ikke korrekt. Hvis det er tilfældet, kan du muligvis forbedre klangen og få en mere naturlig lyd ved at skifte afspilningskanalen for melodien fra "All" til "1 + 2".

Valg af alle afspilningskanaler for melodien:

Hold [DEMO/SONG]- og [PIANO/VOICE]-knappen nede samtidig, og tryk på tangenten B6.

⇒ Lyden udsendes på alle kanaler (1 til 16).

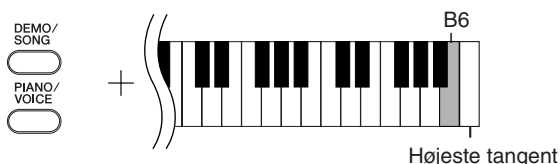

Valg af afspilningskanal 1 + 2 til melodien:

Hold [DEMO/SONG]- og [PIANO/VOICE]-knappen nede samtidig, og tryk på tangenten C7.

⇒ Lyden udsendes på kanal 1+2.

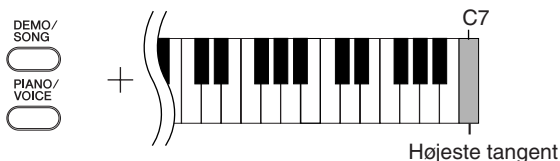

Du kan indlæse op til 10 melodier eller op til 352 KB data fra computeren.

Brug følgende tabel til at notere titlerne på de melodier, du har indlæst fra computeren.

Tangent	Melodititel
D [#] 6	
E6	
F6	
F [#] 6	
G6	
G [#] 6	
A6	
A [#] 6	
B6	
C7	

Valg og brug af lyde

Valg af lyde

Fremgangsmåde

Tryk på [PIANO/VOICE]-knappen, og slip den, for at vælge lyden Grand Piano 1.

Hold [PIANO/VOICE]-knappen nede, og tryk på en af tangenterne mellem C1 og F1 for at vælge en lyd. Du kan også trykke på [PIANO/VOICE]-knappen og herefter trykke gentagne gange på [SELECT]-knappen for at vælge en anden lyd.

Mens du spiller på tangenterne, kan du indstille lydstyrken til et passende niveau ved hjælp af [MASTER VOLUME]-knappen.

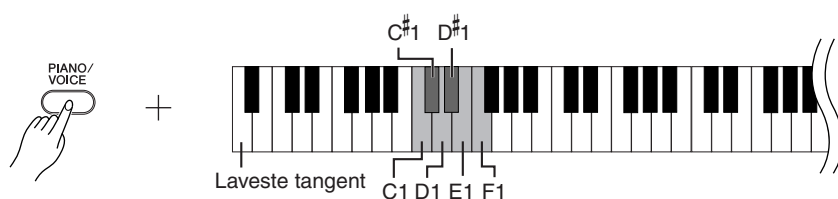

For at lære de forskellige lyde at kende kan du lytte til demmelodierne for hver lyd (side 15).

Lyde:

På dette instrument betyder en lyd en "klang" eller "lydfarve".

Når du vælger en lyd, vælger instrumentet automatisk den rumklangstype og -dybde (side 20), der passer bedst til lyden.

Tangent	Navn på lyd	Beskrivelse
C1	Grand Piano 1	Indspillede samples fra et koncertflygel i fuld størrelse. Perfekt til klassiske værker samt til andre stilarter, hvor der skal bruges et akustisk klaver.
C#1	Grand Piano 2	Rumlig og klar klaverlyd med lys rumklang. God til pop.
D1	E.Piano	En elektronisk klaverlyd, der er skabt ved hjælp af FM-syntese. God til pop.
D#1	Harpsichord	Det definitive instrument til barokmusik. Da et cembalo bruger knipsede strenge, er det ikke anslagsfølsomt.
E1	Church Organ	Dette er en typisk pipeorgellyd (8 fod + 4 fod + 2 fod). God til barok kirkemusik.
F1	Strings	Rumligt og stort strygerensemble. Prøv at kombinere denne lyd med en klaverlyd i dobbelttilstand.

Brug af pedalerne

Fortepedal (højre pedal)

Fortepedalen fungerer på samme måde som fortepedalen på et akustisk klaver. Når pedalen er trådt ned, er tonernes efterklang længere. Slippes fodpedalen, stoppes (dæmpes) alle klingende toner.

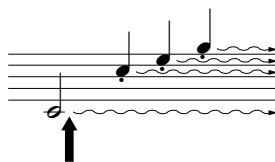

Hvis du trykker fortepedalen ned her, vil de toner, du spiller, før pedalen slippes igen, klinge længere.

Sostenutopedal (midterpedal)

Hvis du spiller en tone eller akkord på tangenterne og træder sostenutopedalen ned, mens du holder tonen (eller tonerne), klinger tonen, så længe pedalen holdes nede (som om du havde trådt på fortepedalen), men de efterfølgende toner klinger ikke længere, end de plejer. Du kan f.eks. lade en akkord klinge og spille en række andre toner "staccato".

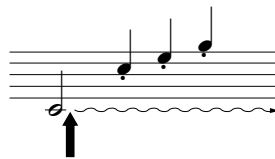

Hvis du trykker sostenutopedalen ned her, mens tonen holdes, vil tonen klinge, så længe pedalen holdes nede.

Dæmperpedal (venstre pedal)

Når dæmperpedalen er trådt ned, mindskes lydstyrken, og klangfarven ændres en smule. Dæmperpedalen påvirker ikke toner, der allerede klinger, når pedalen trædes ned.

Hvis fortepedalen ikke fungerer korrekt, skal du kontrollere, at pedalkablet sidder korrekt i instrumentet (side 35).

Orgel-, stryger- og korlyde fortsætter med at klinge, så længe sostenutopedalen er trådt ned.

Variation af klangen – rumklang

Med denne funktion kan du vælge forskellige digitale rumklangseffekter, der giver lyden ekstra dybde og udtryk ved at skabe en realistisk akustisk klang.

Fremgangsmåde

Hold [PIANO/VOICE]-knappen nede, og tryk på en af tangenterne mellem C2 og E2 for at vælge en rumklangstype.

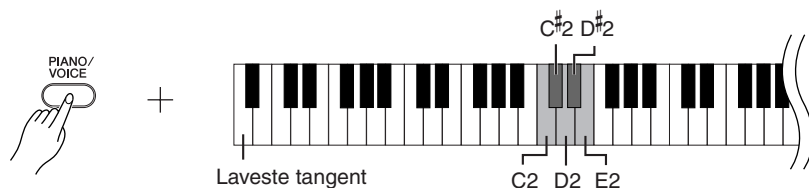

Tangent	Rumklangstype	Beskrivelse
C2	Room	Denne indstilling giver lyden en kontinuerlig rumklangseffekt, der minder om den akustiske klang, der optræder i et mindre rum.
C#2	Hall1	Brug denne indstilling til at få en "større" rumklangseffekt. Denne effekt simulerer den naturlige rumklang i en mindre koncertsal.
D2	Hall2	Brug denne indstilling til at få en virkelig stor rumklangseffekt. Denne effekt simulerer den naturlige rumklang i en stor koncertsal.
D#2	Stage	Simulerer den rumklang, der optræder på en scene.
E2	Off	Der anvendes ingen effekt.

Justering af rumklangsdybde

Du kan justere rumklangsdybden for den valgte lyd ved at trykke på en tangent mellem C3 og G#4, mens du holder [PIANO/VOICE]-knappen nede. Dybden kan indstilles til mellem 0 og 20.

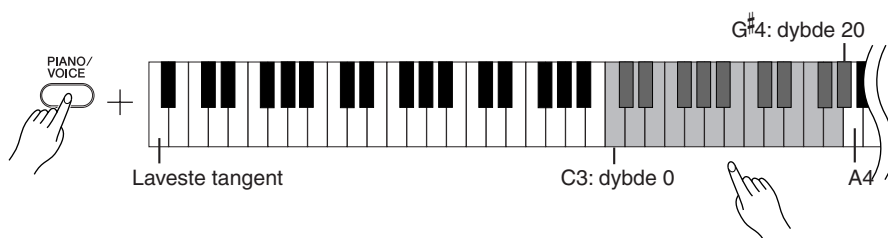

Jo højere en tangent, du trykker på, jo større bliver dybden.

Hvis du holder [PIANO/VOICE]-knappen nede og trykker på tangenten A4, indstilles rumklangsdybden til den dybde, der egner sig bedst til den valgte lyd.

Standardindstillingerne for rumklangstype (inklusive OFF) og -dybde er forskellige fra lyd til lyd.

dybde 0: ingen effekt
dybde 20: maksimal rumklangsdybde

Kombinering af to lyde (dobbeltilstand)

Du kan lægge to lyde oven på hinanden og spille med dem samtidig for at skabe en tykkere og rundere lyd.

Fremgangsmåde

1. Aktivér dobbeltilstand.

Hold [PIANO/VOICE]-knappen nede, og tryk på to tangenter mellem C1 og F1 samtidig for at vælge de to ønskede lyde. Du kan også holde [PIANO/VOICE]-knappen nede, trykke den første tangent ned og holde den nede og derefter trykke på den anden. Se "Valg og brug af lyde" på side 18 for at få yderligere oplysninger om, hvilke lyde der er tildelt hvilke tangenter.

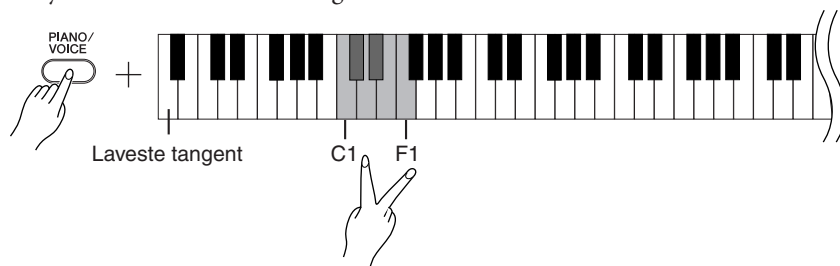

Den lyd, der er tildelt den laveste af de to tangenter, er lyd 1, og den lyd, der er tildelt den højeste af de to tangenter, er lyd 2.

Du kan foretage følgende indstillinger for lyd 1 og 2 i dobbeltilstand:

Indstilling af oktav

Du kan ændre tonehøjden op og ned en oktav ad gangen for lyd 1 og lyd 2 uafhængigt af hinanden. Afhængigt af hvilke lyde du bruger i dobbeltilstand, lyder kombinationen af lyde måske bedre, hvis en af lydene flyttes en oktav op eller ned.

Hold [PIANO/VOICE]-knappen nede, og tryk på en tangent mellem C5 og F5.

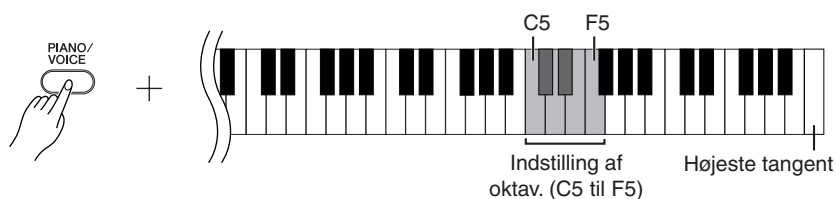

C5: -1 (lyd 1),	C#5: 0 (lyd 1),	D5: +1 (lyd 1),
D#5: -1 (lyd 2),	E5: 0 (lyd 2),	F5: +1 (lyd 2)

Indstilling af balance

Du kan indstille balancen mellem de to lyde. Du kan f.eks. indstille en af lydene som hovedlyd med en kraftig lydstyrke og gøre den anden lyd svagere.

Hold [PIANO/VOICE]-knappen nede, og tryk på en af tangenterne mellem F#5 og F#6.

Ved indstillingen "0" er de to lyde i dobbeltilstand lige kraftige. Indstillinger under "0" øger lydstyrken for lyd 2 i forhold til lyd 1, og indstillinger over "0" øger lydstyrken for lyd 1 i forhold til lyd 2.

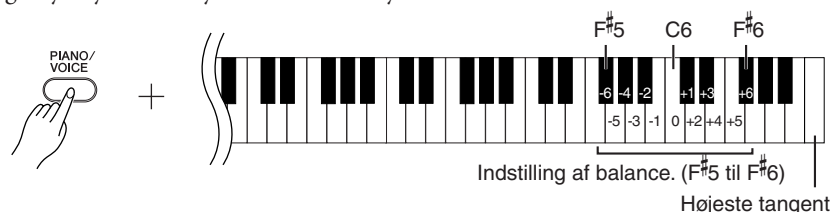

2. Afslut dobbeltilstand, og vend tilbage til normal spilletilstand.

Hold [PIANO/VOICE]-knappen nede, og tryk på en tangent mellem C1 og F1.

Du kan ikke bruge den samme lyd til lyd 1 og lyd 2 samtidig i dobbeltilstand.

Rumklang i dobbeltilstand

Den rumklangstype, der er tildelt lyd 1, har forrang. (Hvis rumklangen for lyd 1 er indstillet til OFF, bruges rumklangen for lyd 2). Indstillingen for rumklangsdybde (side 20) gælder kun for lyd 1.

Transponering

Med digitalklaverets transponeringsfunktion kan du sætte tonehøjden for hele instrumentet op eller ned i halvtone trin (til et maksimum på seks halvtone trin). Det gør det lettere at tilpasse instrumentets tonehøjde til en sanger eller andre instrumenter.

Hvis du f.eks. indstiller transponeringsværdien til "5", vil et tryk på en C-tangent give et F. På denne måde kan du spille en melodi, som om den er i C-dur, og instrumentet transponerer den til F-dur.

Fremgangsmåde

Hold [DEMO/SONG]- og [PIANO/VOICE]-knapperne nede, og tryk på en tangent mellem F[#]2 og F[#]3 for at vælge den ønskede transponeringsgrad.

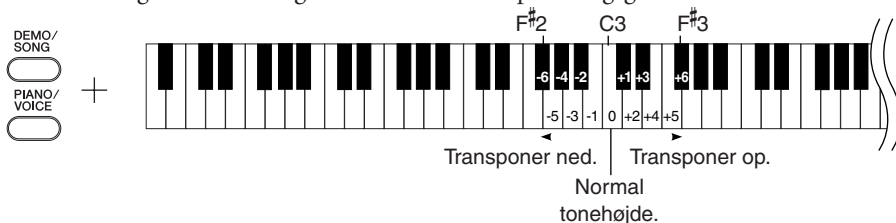

[DEMO/SONG] + [PIANO/VOICE] + tangenten C3: Instrumentets tonehøjde er normal.

[DEMO/SONG] + [PIANO/VOICE] + tangenten B2 (den hvide tangent til venstre for C3): Instrumentets tonehøjde transponeres én halvtone ned.

[DEMO/SONG] + [PIANO/VOICE] + tangenten B^b2 (den første sorte tangent til venstre for C3): Instrumentets tonehøjde transponeres en tone ned (to halvtoner).

[DEMO/SONG] + [PIANO/VOICE] + tangenten F[#]2:

Instrumentets tonehøjde transponeres seks halvtoner ned.

[DEMO/SONG] + [PIANO/VOICE] + tangenten C[#]3 (den sorte tangent til højre for C3): Instrumentets tonehøjde transponeres én halvtone op.

[DEMO/SONG] + [PIANO/VOICE] + tangenten D3 (den første hvide tangent til højre for C3): Instrumentets tonehøjde transponeres en tone op (to halvtoner).

[DEMO/SONG] + [PIANO/VOICE] + tangenten F[#]3: Instrumentets tonehøjde transponeres seks halvtoner op.

Transponering:

Ændring af tonearten. På dette instrument ændres hele instrumentets tonehøjde ved transponering.

Finstemning af tonehøjden

Du kan finstemme tonehøjden for hele instrumentet. Denne funktion er nyttig, når du spiller på digitalklaveret sammen med andre instrumenter eller med musik på cd.

Fremgangsmåde

Sådan hæver du tonehøjden (i intervaller på ca. 0,2 Hz):

Hold tangenterne A-1 og H-1 nede samtidig, og tryk på en vilkårlig tangent mellem C3 og B3.

Sådan sænker du tonehøjden (i intervaller på ca. 0,2 Hz):

Hold tangenterne A-1 og A[#]-1 nede samtidig, og tryk på en vilkårlig tangent mellem C3 og B3.

Sådan gendannes standardtonehøjden:

Hold tangenterne A-1, A[#]-1 og B-1 nede samtidig, og tryk på en vilkårlig tangent mellem C3 og B3.

Hævning af tonehøjden

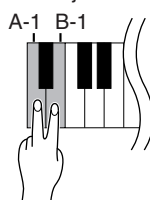

Sænkning af tonehøjden

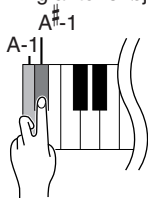

Sådan gendannes standardtonehøjden

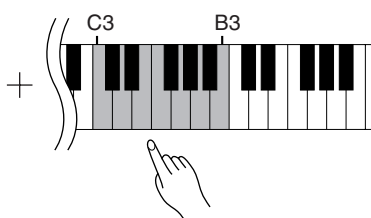
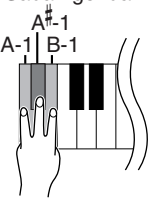

Indstillingsmuligheder: 427,0-453,0 Hz

Standardtonehøjde: 440,0 Hz

Hz (hertz):

En måleenhed for en lyds frekvens eller det antal gange, en lydølge svinger pr. sekund.

Brug af metronomen

Digitalklaveret har en indbygget metronom (en anordning, der holder et nøjagtigt tempo), som er et praktisk hjælpemiddel, når man øver.

Fremgangsmåde

1. Start metronomen.

Tryk på [METRONOME]-knappen for at starte metronomen.

Indstilling af taktart

Hold [METRONOME]-knappen nede, og tryk på en tangent mellem C3 og F3.

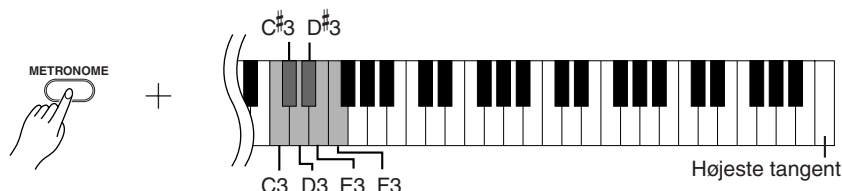

C3: Ingen taktmarkeringer, C#3: 2/4, D3: 3/4, D#3: 4/4, E3: 5/4, F3: 6/4

Justering af tempoet

Metronomens tempo og tempoet for afspilning af de forprogrammerede melodier kan indstilles til mellem 32 og 280 taktslag i minuttet.

Hver af følgende tangenter har fået tildelt et tal.

Hold [METRONOME]-knappen nede, og tryk på tre tangenter mellem C4 og A4 for at angive et trecifret tal.

Det første tal, du angiver, er det længst til venstre. Hvis du f.eks. vil indstille tempoet til 95 taktslag i minuttet, skal du trykke på følgende tangenter i nævnte rækkefølge: C4 (0), A4 (9) og F4 (5).

Sådan øges det indstillede tempo i trin på 1:

Hold [METRONOME]-knappen nede, og tryk på tangenten C#5.

Sådan sænkes det indstillede tempo i trin på 1:

Hold [METRONOME]-knappen nede, og tryk på tangenten B4.

Sådan øges det indstillede tempo i trin på 10:

Hold [METRONOME]-knappen nede, og tryk på tangenten D5.

Sådan sænkes det indstillede tempo i trin på 10:

Hold [METRONOME]-knappen nede, og tryk på tangenten A#4.

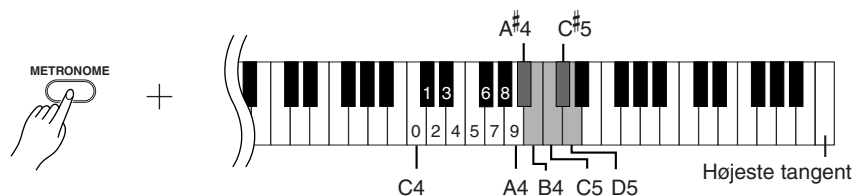

Sådan gendannes standardtempoet:

Hold [METRONOME]-knappen nede, og tryk på tangenten C5.

Indstilling af lydstyrken

Du kan ændre lydstyrken for metronomlyden.

Hold **[METRONOME]**-knappen nede, og tryk på en tangent mellem C1 og G2 for at indstille lydstyrken.

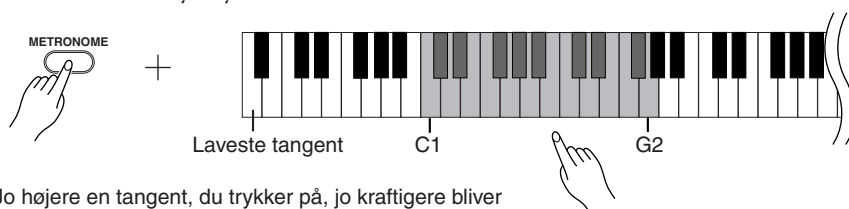

Jo højere en tangent, du trykker på, jo kraftigere bliver lydstyrken.

2. Stop metronomen.

Metronomen stoppes ved at trykke på **[METRONOME]**-knappen.

Indstilling af tangenternes anslagsfølsomhed

Du kan indstille, hvor meget lydstyrken skal afhænge af, hvor hurtigt eller hårdt du slår tangenterne an. Du kan vælge følgende fire indstillinger.

- A6Lydstyrken ændres ikke, uanset om du spiller hårdt eller blødt på tangenterne.
- A#6Lydstyrken ændrer sig ikke meget, uanset om du spiller hårdt eller blødt på tangenterne.
- B6Dette er klaverets standardanslagsfølsomhed (standardindstillingen).
- C7Lydstyrken varierer meget fra pianissimo til fortissimo, så du kan spille udtryksfuldt og dynamisk. Du skal anslå tangenterne hårdt for at frembringe en kraftig lyd.

Denne indstilling virker ikke for visse lyde, f.eks. orgellyde.

Fremgangsmåde

Hold **[PIANO/VOICE]**-knappen nede, og tryk på en tangent mellem A6 og C7 for at vælge den ønskede anslagsfølsomhed.

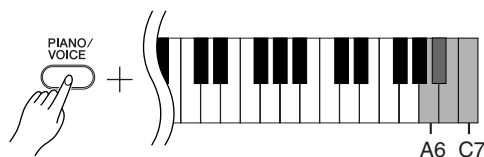

Indspilning af det, du spiller

Med digitalklaverets optagefunktion kan du indspille den melodi, du spiller. Den indspillede melodi kaldes "brugermelodien".
Følg nedenstående fremgangsmåde for at indspille og afspille det, du spiller.

Indspilning af lyd og indspilning af data

Kassettebåndoptagelser gemmer data på en anden måde end dette instrument. Kassettebånd optager lydssignaler. I modsætning hertil indspiller dette instrument oplysninger om de toner og lyde, der spilles, og tonernes timing og tempo. Det indspiller ikke lydssignaler. Når du afspiller en melodi, du har indspillet, på instrumentet, gengiver dets indbyggede lydmodul lyden i henhold til de indspillede data.

FORSIGTIG

Pas på, at du ikke kommer til at slette de indspillede data.
Når du har indspillet en melodi på instrumentet, tændes indikatoren i [PLAY]-knappen. Når denne indikator er tændt, betyder det, at du sletter de allerede indspillede data, hvis du indspiller igen.

Fremgangsmåde

1. Vælg den ønskede lyd og eventuelle andre indstillinger til indspilningen.

Hold [PIANO/VOICE]-knappen nede, og tryk på en af tangenterne mellem C1 og F1 for at vælge den eller de ønskede lyde. (Se side 18).
Hvis du vil, kan du vælge andre indstillinger for f.eks. rumklang.
Indstil et behageligt lydniveau med [MASTER VOLUME]-knappen. Du kan også bruge [MASTER VOLUME]-knappen til at indstille lydniveauet under afspilning.

2. Aktivér indspilningstilstand.

Tryk på [REC]-knappen.

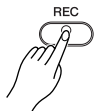

Tryk på [REC]-knappen igen, hvis du vil forlade indspilningstilstand.

3. Start indspilningen.

Indspilningen starter, så snart du spiller på tangenterne.
Du kan også trykke på [PLAY]-knappen for at starte indspilningen.

4. Stop indspilningen.

Tryk på [REC]-knappen.

Instrumentet kan ikke sættes i indspilningstilstand, mens der afspilles en demomelodi.

Indspilningskapacitet

"Indspilningskapaciteten" er det maksimale antal musikdata, du kan indspille. Instrumentets indspilningskapacitet er 65 KB (cirka 11.000 toner).

Ændring af indstillinger for den indspillede brugermelodi

Hvis du vil ændre indstillingerne for den indspillede brugermelodi, skal du sætte instrumentet i indspilningstilstand, foretage de ønskede ændringer og herefter forlade indspilningstilstanden uden at spille på tangenterne.
Hvis du f.eks. vil ændre lyden i brugermelodien, skal du trykke på [REC]-knappen for at sætte instrumentet i indspilningstilstand (se trin 2) og herefter vælge en anden lyd (se trin 1). Undlad at spille på tangenterne, og tryk på [REC]-knappen for at forlade indspilningstilstand (se trin 4).

FORSIGTIG

Sluk ikke for strømmen til instrumentet, mens det indspiller data i den interne hukommelse (dvs. når indikatorerne i [REC]- og [PLAY]-knapperne blinker). Hvis du gør det, slettes alle indspillede data, herunder de data, du er ved at indspille.

Du kan gemme den indspillede brugermelodi på en computer. Du kan også indlæse brugermelodidata fra en computer og afspille dem på instrumentet. (Se side 31).

Afspilning af indspillede musikdata

Fremgangsmåde

1. Start afspilningen.

Tryk på **[PLAY]**-knappen.



2. Stop afspilningen.

Når afspilningen af brugermelodien er fuldført, vender instrumentet automatisk tilbage til den foregående tilstand.

Du kan standse afspilningen ved at trykke på **[PLAY]**-knappen.

Du kan ikke ændre tempoet i den indspillede brugermelodi. Brugermelodien afspilles altid i det indspillede tempo.

Tilslutning af MIDI-instrumenter

Digitalklaveret er forsynet med MIDI-stik. Ved hjælp af MIDI-funktionerne kan du få adgang til mange forskellige musikgenrer.

Om MIDI

MIDI (Musical Instrument Digital Interface) er et globalt standardformat for overførsel og modtagelse af musikdata mellem elektroniske musikinstrumenter.

Hvis du forbinder musikinstrumenter, der understøtter MIDI, ved hjælp af MIDI-kabler, kan du overføre musik- og indstillingsdata mellem forskellige musikinstrumenter. MIDI giver også flere avancerede spillemuligheder, end hvis du kun brugte et enkelt instrument.

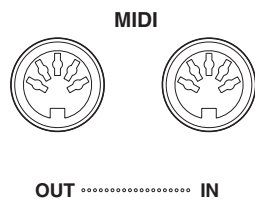

Muligheder med MIDI

MIDI-funktionerne gør det muligt at overføre musikdata mellem MIDI-enheder, indlæse melodidata fra en tilsluttet computer til instrumentet samt overføre og gemme brugermelodidata på en computer.

● Overførsel af musikdata til og fra en anden MIDI-enhed

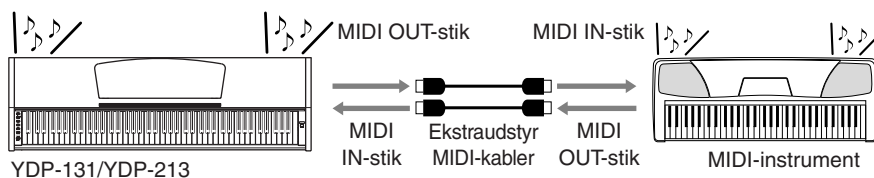

● Overførsel af MIDI-data til og fra en computer

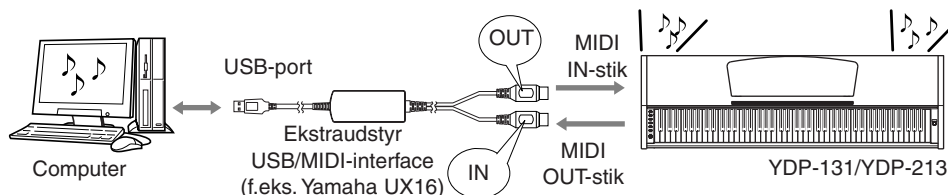

Hvilke MIDI-data der kan overføres eller modtages, afhænger af MIDI-enhedens type. Se derfor "MIDI Implementation Chart" for at se, hvilke MIDI-data og -kommandoer dine enheder kan overføre eller modtage. "MIDI Implementation Chart" for instrumentet findes på side 44.

Du skal bruge et særligt MIDI-kabel (ekstraudstyr) for at sammenkoble instrumenter via MIDI. MIDI-kabler kan købes i musikforretninger.

Hvis det tilsluttede MIDI-kabel er meget langt, kan der forekomme fejl i dataoverførslerne. Brug et MIDI-kabel på 15 meter eller derunder.

Inden du slutter instrumentet til en MIDI-enhed, skal du slukke for strømmen til både instrumentet og MIDI-enheden. Når du har forbundet enhederne, skal du først tænde for strømmen til MIDI-enheden og herefter tænde for strømmen til instrumentet.

Demomelodierne til lydene og de 50 forprogrammerede melodier for klaver kan ikke overføres fra instrumentet til en anden MIDI-enhed.

Yderligere oplysninger om overførsel og modtagelse af melodidata findes i afsnittet "Overførsel af melodidata mellem computeren og digitalklaveret" på side 31.

Tilslutning af digitalklaveret til en computer

Hvis du slutter digitalklaveret til en computer ved hjælp af MIDI-stikkene, kan du overføre MIDI-data mellem klaveret og computeren.

Når instrumentet bruges som lydmodul til afspilning af musikdata med lyde, der ikke findes på instrumentet, afspilles dataene ikke korrekt. Inden du slutter instrumentet til en computer, skal du slukke for strømmen til både instrumentet og computeren. Når du har forbundet kablerne, skal du først tænde for computeren og derefter tænde for strømmen til instrumentet.

Eksempel på tilslutning af instrumentet til computerens USB-stik

Brug et USB/MIDI-interface (ekstraudstyr; brug f.eks. Yamaha UX16) til at forbinde instrumentets MIDI-stik med computerens USB-stik.

Du skal installere USB/MIDI-driveren korrekt på computeren, så du kan styre MIDI-instrumentet fra computeren. USB/MIDI-driveren er et program, der gør det muligt at overføre MIDI-signaler mellem computerens sequencerprogram og det tilsluttede MIDI-instrument. Yderligere oplysninger findes i den brugervejledning, der fulgte med USB-interface.

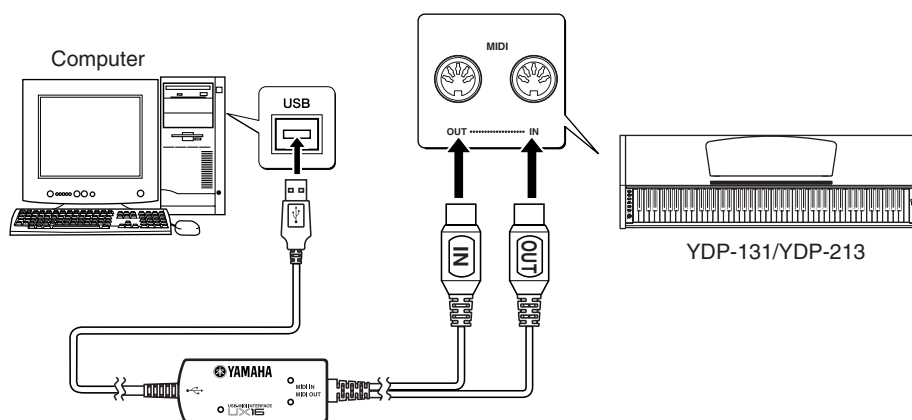

Tilslutning af instrumentet til computeren ved hjælp af et USB/MIDI-interface

Sluk for strømmen til instrumentet. Sæt MIDI OUT-kablet fra USB/MIDI-interfacet i instrumentets MIDI IN-stik, og sæt MIDI IN-kablet fra USB/MIDI-interfacet i instrumentets MIDI OUT-stik.

Der er nu forbindelse mellem instrumentet og computeren.

Tænd for strømmen til instrumentet, og prøv at overføre MIDI-data til eller fra computeren.

Yderligere oplysninger om tilslutning af Yamaha UX16 findes i brugervejledningen til UX16.

Du skal installere et program på computeren for at kunne overføre MIDI-data mellem instrumentet og computeren.

MIDI-funktioner

Du kan foretage detaljerede justeringer af MIDI-indstillingerne.

Valg af MIDI-afsendelses/modtagelseskanal

I alle MIDI-systemer skal MIDI-kanalerne på afsendelses- og modtagelsesudstyret stemme overens, før der kan overføres data.

Med denne parameter kan du angive den kanal, som digitalklaveret afsender eller modtager MIDI-data på.

Fremgangsmåde

Indstilling af afsendelseskanal

Hold [DEMO/SONG]- og [PIANO/VOICE]-knapperne nede samtidig, og tryk på en tangent mellem C1 og E2.

Standardindstilling: kanal 1

Indstilling af modtagelseskanal

Hold [DEMO/SONG]- og [PIANO/VOICE]-knapperne nede samtidig, og tryk på en tangent mellem C4 og F5.

Standardindstilling: ALL

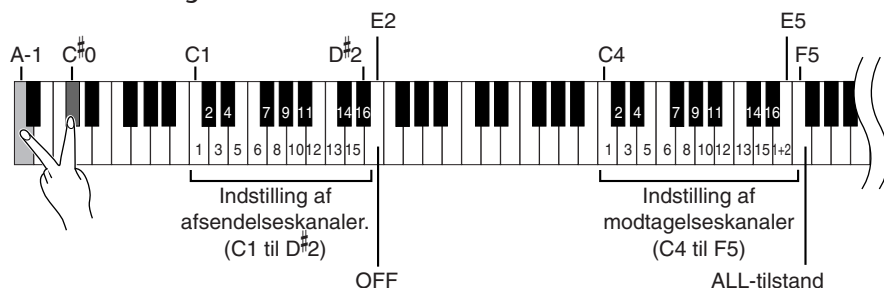

I dobbelttilstand overføres data om lyd 1 på den angivne kanal, og data om lyd 2 overføres på kanalen med det næste (højere) nummer i forhold til det angivne kanalnummer. Hvis afsendelseskanalen er indstillet til "OFF" (fra), afsendes der ingen data i denne tilstand.

ALL (alle):

Instrumentet er i multitimbral modtagelsestilstand. I denne tilstand modtager instrumentet forskellige stemmer fra den tilsluttede MIDI-enhed på en vilkårlig eller alle 16 MIDI-kanaler og afspiller melodidata på flere kanaler.

1+2:

Instrumentet er i "1+2"-modtagelsestilstand. Dette muliggør samtidig modtagelse, men kun på kanal 1 og 2, så instrumentet kan afspille melodidata fra kanal 1 og 2, der modtages fra en musikcomputer eller sequencer.

Meddelelser om programændringer og lignende, der modtages via kanalerne, påvirker ikke panelindstillingerne på instrumentet eller de toner, du spiller på tangenterne.

Data for demomelodier og de 50 forprogrammerede melodier for klaver kan ikke overføres via MIDI.

⚠ FORSIGTIG

Når Local Control (lokal kontrol) er slået fra (Off), spiller instrumentets tangenter ikke de indbyggede lyde.

Local Control ON/OFF

"Local Control" (lokal kontrol) hentyder til det faktum, at digitalklaveret normalt selv kontrollerer sit indbyggede lydmodul, så de indbyggede lyde kan afspilles direkte fra tangenterne. I denne situation er Local Control slået til (on), fordi det indbyggede lydmodul kontrolleres lokalt af sit eget klaviatur.

Local Control kan imidlertid også slås fra (off), så digitalklaveret ikke spiller de indbyggede lyde, men der stadig afsendes relevante MIDI-oplysninger via MIDI OUT-stikket, når der spilles toner på tangenterne. Samtidig reagerer det indbyggede lydmodul på MIDI-oplysninger, der modtages via MIDI IN-stikket.

Fremgangsmåde

Hold [DEMO/SONG]- og [PIANO/VOICE]-knapperne nede samtidig, og tryk på tangenten C6. Hvis du trykker flere gange på tangenten C6, skiftes der mellem Local Control On og Off.

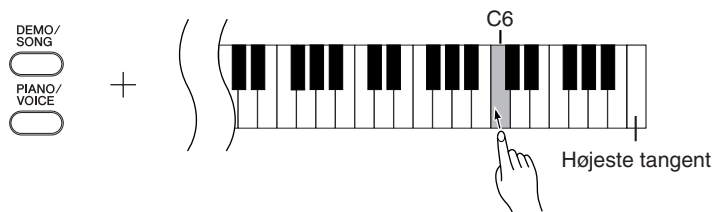

Program Change ON/OFF

Normalt reagerer instrumentet på Program Change-numre (MIDI-oplysninger om ændring af programnumre), der modtages fra et eksternt keyboard eller en anden MIDI-enhed, så lyden med det pågældende nummer vælges på den tilsvarende kanal (lyden på klaviaturet ændres ikke). Desuden sender instrumentet normalt Program Change-numre via MIDI, når der vælges en af dets lyde, så lyden med det pågældende nummer vælges på den eksterne MIDI-enhed, hvis enheden er indstillet til at modtage og reagere på Program Change-numre via MIDI.

Denne funktion gør det muligt at afbryde modtagelse og afsendelse af programændringer, så der kan vælges lyde på instrumentet uden at påvirke eksterne MIDI-enheder.

Oplysninger om programændringsnumre for hver af lydene i instrumentet findes på side 40 i afsnittet om MIDI-dataformater.

Fremgangsmåde

Hold [DEMO/SONG]- og [PIANO/VOICE]-knapperne nede samtidig, og tryk på tangenten C#6. Hvis du trykker flere gange på C#6, skiftes der mellem Program Change On og Off.

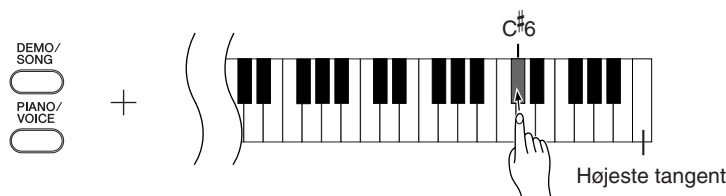

Control Change ON/OFF

Control Change-data (kontrolændringsdata) er MIDI-oplysninger vedrørende ekspressive funktioner (f.eks. oplysninger om fortepedal).

Du kan overføre Control Change-data fra instrumentet via MIDI for at kontrollere funktionerne i en tilsluttet MIDI-enhed. (Hvis du f.eks. bruger instrumentets fortepedal, afsender instrumentet Control Change-data via MIDI).

MIDI-musikdata, der modtages fra den tilsluttede MIDI-enhed, reagerer også på Control Change-data via MIDI, der modtages fra MIDI-enheden samtidig. (Den lyd, du spiller med på klaviaturet, reagerer imidlertid ikke på Control Change-data via MIDI).

Muligheden for at afsende og modtage Control Change-data via MIDI er ofte nyttig. Slå Control Change til (on), hvis du har brug for denne mulighed. Slå Control Change fra (off), hvis du foretrækker ikke at have muligheden.

Oplysninger om kontrolændringer, der kan bruges med instrumentet, findes i afsnittet om MIDI-dataformater på side 40.

Fremgangsmåde

Hold [DEMO/SONG]- og [PIANO/VOICE]-knapperne nede samtidig, og tryk på tangenten D6. Hvis du trykker flere gange på tangenten D6, skiftes der mellem Control Change On og Off.

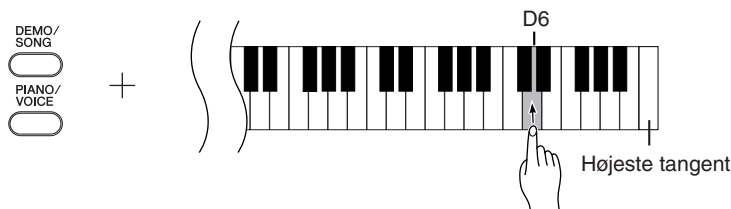

Overførsel af melodidata mellem computeren og digitalklaveret

Ud over demomelodierne og de 50 forprogrammerede melodier for klaver, der er gemt i instrumentet, kan du afspille data for andre melodier, når du har indlæst dem fra en tilsluttet computer.

For at kunne bruge denne funktion skal du først hente Musicsoft Downloader fra Yamahas websted på følgende URL-adresse og installere programmet på computeren. <http://music.yamaha.com/download/>

● Systemkrav til Musicsoft Downloader

- | | |
|-----------------------------|--|
| • Operativsystem | : Windows 98 – 2. udgave/Me/2000/XP Home Edition/XP Professional |
| • Processor | : Intel® Pentium® - eller Celeron® -chip på 233 MHz eller derover (500 MHz eller kraftigere anbefales) |
| • Hukommelse | : 64 MB eller derover (256 MB eller derover anbefales) |
| • Ledig plads på harddisken | : 128 MB eller derover (512 MB eller derover anbefales) |
| • Skærm | : 800 × 600 mange farver (16-bit) |
| • Andet | : Microsoft® Internet Explorer® 5.5 eller nyere |

Indlæsning af melodidata fra en computer til digitalklaveret

Du kan overføre melodidata for klaver fra en computer til instrumentet. Når du har indspillet det, du spiller på instrumentet, og overført indspilningen til en computer, kan du indlæse indspilningen på instrumentet igen.

Instrumentet kan læse MIDI-data i SMF format 0. Hvis disse data omfatter information om funktioner, der ikke understøttes af instrumentet, afspiller instrumentet ikke dataene korrekt.

Yderligere oplysninger om indlæsning af melodidata fra en computer til instrumentet finder du under emnet "Transferring Data Between the Computer and Instrument (for unprotected data)" i Hjælp-filen til Musicsoft Downloader.

● Krav til melodidata, der skal indlæses fra en computer til instrumentet

- | | |
|--------------------------|--|
| • Antal melodier | : Op til 10 melodier samt en brugermelodi |
| • Maksimal datastørrelse | : 352 KB i alt |
| • Dataformat | : SMF format 0 og YDP-131.BUP (brugermelodi) |

Overførsel af melodidata fra digitalklaveret til en computer

Med Musicsoft Downloader kan du overføre brugermelodien i instrumentet til en computer. Yderligere oplysninger om overførsel af melodidata fra instrumentet til en computer finder du under emnet "Transferring Data Between the Computer and Instrument (for unprotected data)" i Hjælp-filen til Musicsoft Downloader.

● Data, der kan overføres fra instrumentet til en computer

- | | |
|---|---------------|
| • Brugermelodi | : YDP-131.BUP |
| • Melodidata (når de er indlæst fra computeren) | |

Du kan hente programmet Musicsoft Downloader gratis på Yamahas websted.

SMF (Standard MIDI File)

Dette filformat bruges ofte i sequencere til indspilning af musikdata. Filen kaldes nogen gange en "MIDI-fil". Filtypenavnet er MID. Du kan afspille melodier i SMF-format ved hjælp af et musikprogram eller en sequencer, der understøtter SMF. Dette instrument understøtter også SMF.

FORSIGTIG

Sluk ikke for strømmen til instrumentet, og tag ikke MIDI-kablet ud, under dataoverførsel. Hvis du gør det, gemmes de overførte data ikke. Flash-hukommelsen kan desuden blive ustabil, så alt indhold i hukommelsen slettes, når du tænder eller slukker for strømmen til instrumentet.

Inden du bruger instrumentet, skal du afslutte Musicsoft Downloader.

Sikkerhedskopiering af data og initialisering af indstillinger

Sikkerhedskopiering af data til Flash-hukommelse

Følgende data gemmes i instrumentets Flash-hukommelse. Dataene gemmes, når du slukker for strømmen til instrumentet.

Sikkerhedskopidata
Lydstyrke for metronom
Tempo for metronom
Anslagsfølsomhed
Stemning
Indspillede melodidata (brugermelodi)
Melodidata, der er indlæst fra en computer

Initialisering af indstillinger

Når du initialiserer indstillingerne, initialiseres samtlige data undtagen brugermelodien og melodier, der er indlæst fra en computer. Dataene nulstilles til fabriksindstillingerne.

- Hold den øverste tangent (C7) nede, mens du tænder for strømmen til instrumentet.
- ⇒ Dataene initialiseres (undtagen data for en indspillet melodi og melodier, der er indlæst fra en computer).

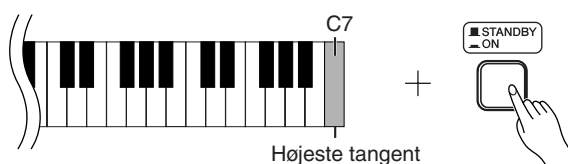

⚠ FORSIGTIG

Sluk ikke for strømmen til instrumentet, mens det initialiserer data i den interne hukommelse (dvs. når indikatorerne i [REC]- og [PLAY]-knapperne blinker).

Hvis instrumentet ikke fungerer eller ikke fungerer korrekt, skal du slukke for strømmen til instrumentet og herefter udføre initialiseringsproceduren.

Hvis du vil slette melodier, der er overført fra computeren til instrumentet, skal du bruge Musicsoft Downloader på computeren.

Fejlfinding

Problem	Mulig årsag og løsning
Instrumentet tændes ikke.	Stikket er ikke sat ordentligt i instrumentet. Kontrollér, at AC-adapterens stik er sat korrekt i stikkontakten og instrumentet (side 11).
Der høres et klik eller en lignende lyd, når instrumentet tændes og slukkes.	Dette er normalt, når der tændes for strømmen til instrumentet.
Der høres støj i højttalerne eller hovedtelefonerne.	Støjen kan skyldes interferens fra en mobiltelefon tæt på instrumentet. Sluk for mobiltelefonen, eller brug den længere væk fra instrumentet.
Den overordnede lydstyrke er for lav, eller der høres ingen lyd.	<ul style="list-style-type: none">• Lydstyrken er indstillet for lavt. Indstil lydstyrken korrekt ved hjælp af [MASTER VOLUME]-knappen.• Kontrollér, at der ikke sidder et sæt hovedtelefoner i hovedtelefonstikket.• Kontrollér, at Local Control (side 29) er indstillet til On.
Fortepedalen fungerer ikke, eller lyden har lang efterklang, selv når fortepedalen ikke er trådt ned.	Pedalen er muligvis ikke tilsluttet korrekt. Kontrollér, at pedalstikket er sat korrekt i [PEDAL]-stikket (side 36).

Tilbehør

BC-100 klaverbænk

En komfortabel klaverbænk, hvis design passer til dit Yamaha-digitalklaver.

UX16

USB/MIDI-interface

Samling af keyboardstativet

⚠ FORSIGTIG

- Pas på, at delene ikke ombyttes, og sørg for, at de vender den rigtige vej ved monteringen. Ved samlingen skal du gå frem i nedenstående rækkefølge.
- Samlingen kræver, at man er mindst to personer.
- Brug kun de medfølgende skruer, og sørg for at sætte de korrekte skruer i de korrekte huller. Brug ikke andre skruer. Brug af forkerte skruer kan medføre, at produktet bliver beskadiget eller ikke fungerer korrekt.
- Sørg for at spænde alle skruer helt til efter montering af hver enhed.
- Ved adskillelse skal du gå frem i modsat orden af nedenstående rækkefølge.

Du skal bruge en stjerneskruetrækker.

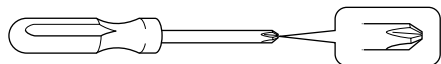

Tag alle dele ud af emballagen, og kontrollér, at der ikke mangler noget.

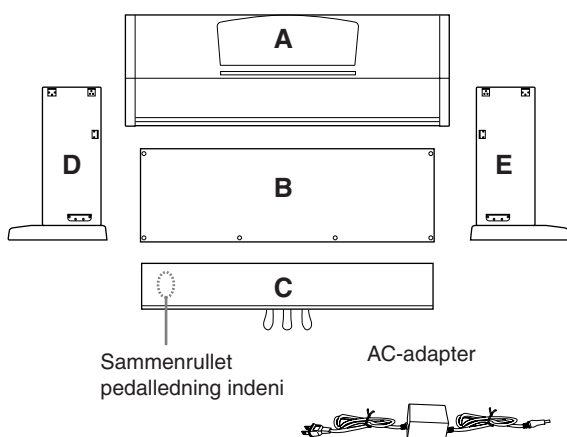

Løsdeler til samling

- | | |
|-----------------------------|------------------------------------|
| 6 × 20 mm lange skruer ×4 ❶ | 4 × 20 mm selvskærende skruer ×4 ❶ |
| | |
| 6 × 16 mm korte skruer ×4 ❷ | Ledningsholdere × 2 |
| | |
| 4 × 12 mm tynde skruer ×2 ❸ | |
| | |

1. Monter C på D og E (spænd skruerne med fingrene).

- 1-1 Fjern ledningsbåndet fra den oprullede pedalledning, og rul den helt ud. Smid ikke ledningsbåndet ud, da det skal bruges i trin 6.
- 1-2 Sørg for, at D og E flugter med enderne af C.
- 1-3 Fastgør D og E på C ved at spænde de lange skruer ❶ med fingrene (6 × 20 mm).

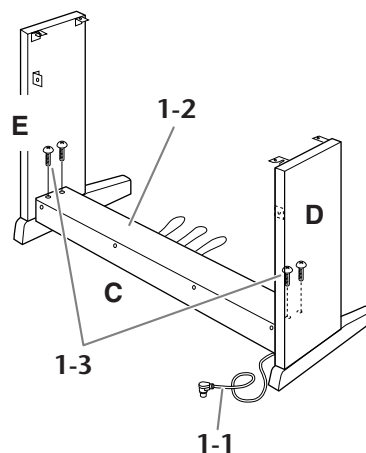

2. Fastgør B.

- Afhængigt af, hvilken model digitalklaver du har købt, kan overfladen på den ene side af B have en anden farve end den anden side. Hvis det er tilfældet, skal B monteres, så den side, der har samme farve som D og E, vender ud mod brugeren.
- 2-1 Anbring undersiden af B på fødderne af D og E, og fastgør herefter oversiden på D og E.
 - 2-2 Fastgør toppen af B til D og E ved at spænde de tynde skruer ❸ med fingrene (4 × 12 mm).
 - 2-3 Fastgør underdelen af B med to selvskærende skruer ❷ (4 × 20 mm). Skub modsat på D og E, mens skruerne skrues i.
 - 2-4 Sæt de to andre selvskærende skruer ❷ (4 × 20 mm) i de andre to skruehuller for at fastgøre B.

2-5 Spænd de skruer i toppen af B, der blev monteret i trin 2-2.

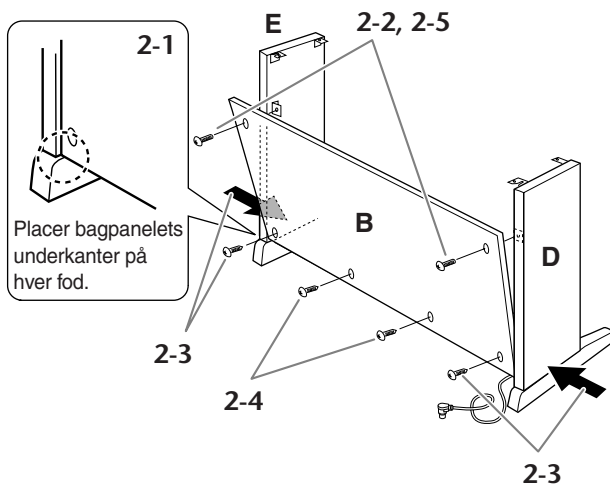

3. Spænd de skruer på C, der blev monteret i trin 1-3.

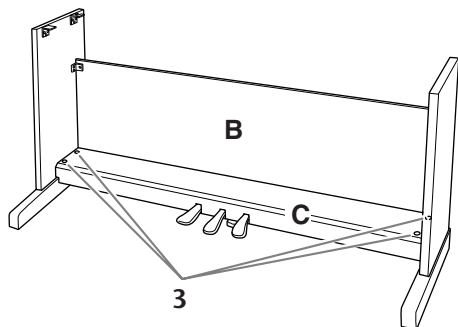

4. Monter A.

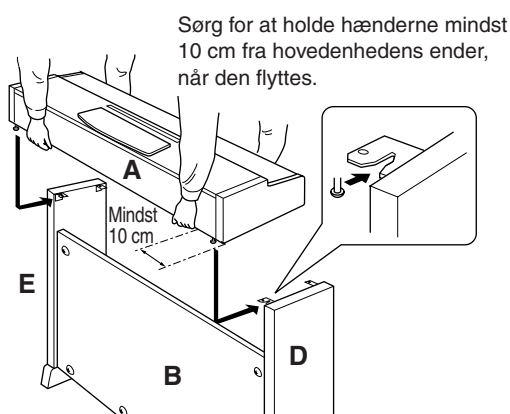

⚠ FORSIGTIG

- Du kan få fingrene i klemme mellem hovedenheden og bagpladen eller sidepanelerne. Vær derfor ekstra forsigtig, så du ikke taber hovedenheden.
- Hold ikke instrumentet i nogen anden stilling end den, der er vist på illustrationen.

5. Fastgør A.

5-1 Juster A's position, så enderne af A rager lige langt ud over D og E set forfra.

5-2 Fastgør A ved at spænde de korte skruer (6 × 16 mm) forfra.

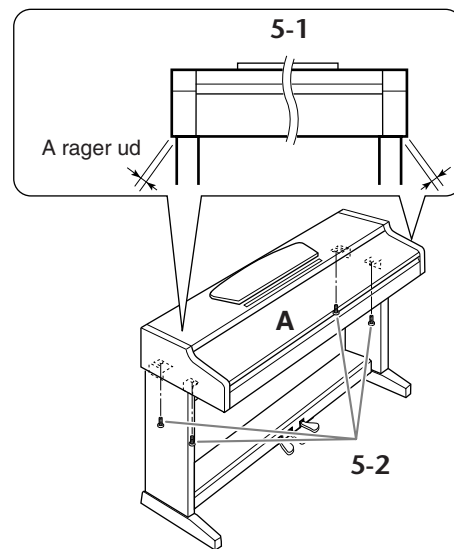

6. Tilslut pedalkablet.

6-1 Sæt stikket på pedalkablet i pedalstikket fra bagsiden.

6-2 Fastgør kabelholderne til B som vist på illustrationen, og klem kablet fast i holderne.

6-3 Brug et ledningsbånd til at holde styr på overskydende pedalledning.

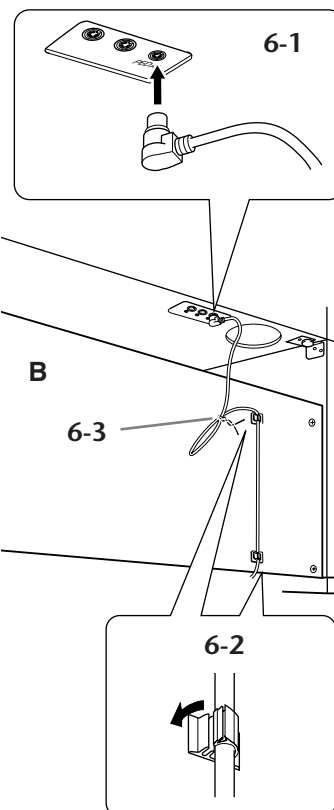

7. Tilslut AC-adapteren.

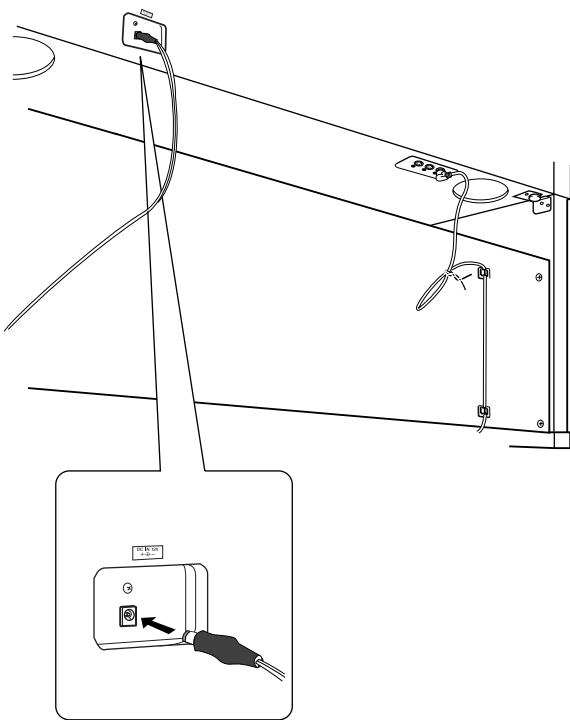

⚠ ADVARSEL

Brug kun den angivne adapter (PA-5D eller et tilsvarende produkt, der anbefales af Yamaha).

8. Indstil skruestøtten.

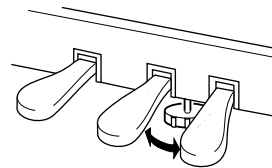

Drej skruestøtten, så den støtter på gulvet.

Når instrumentet er samlet, bedes du kontrollere følgende:

- Er der nogen dele til overs?
→ Gå samlingen igennem igen, og find eventuelle fejl.
- Er instrumentet fri af døre eller andre bevægelige genstande?
→ Anbring instrumentet et sikkert sted.
- Kommer der en raslende lyd, når instrumentet bevæges?
→ Spænd alle skruer.
- Rasler pedalkassen, eller giver den efter, når du træder pedalerne ned?
→ Drej skruestøtten, så den støtter fast mod gulvet.
- Er stikkene til pedalkablet og AC-adapteren isat korrekt?
→ Kontrollér forbindelsen.
- Hvis instrumentet knirker eller på anden måde virker ustabil, når du spiller på det, skal du kontrollere monteringsdiagrammerne og efterspænde alle skruer.

Når instrumentet flyttes, efter det er blevet samlet, skal du altid tage fat under selve instrumentet.

⚠ FORSIGTIG

Tag ikke fat i låget over tangentene eller den øverste del af instrumentet. Forkert håndtering kan resultere i personskade eller skader på instrumentet.

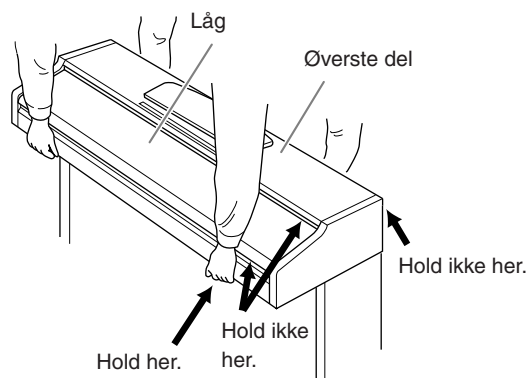

Indeks

Tal

50 forprogrammerede melodier for klaver 16

A

afspille indspillede musikdata 26

anslagsfølsomhed 24

B

brugermelodi 25

D

dæmperpedal 14, 19

DEMO/SONG 14, 15–17

dobbeltilstand 21

F

finde fejl 33

forprogrammerede melodier →
50 forprogrammerede melodier for klaver 16

fortepedal 14, 19

H

højre pedal 14, 19

I

indspille det, du spiller 25

initialisere indstillinger 32

K

keyboardstativ 34–36

kombinere to lyde (dobbeltilstand) 21

L

låg 10

lyd 18

lydstyrke (metronom) 24

M

MASTER VOLUME 12, 14

melodi 16

METRONOME 14, 23

MIDI 27

MIDI [IN] [OUT] 14, 27, 28

MIDI Implementation Chart 44

MIDI-dataformat 40

MIDI-kabler 27

MIDI-stik 27, 28

midterpedal 14, 19

Musicsoft Downloader 31

N

nodestativ 10

O

overføre melodidata 31

P

PEDAL 14, 19, 35

PHONES 12, 14

PIANO/VOICE 14, 18

PLAY 14, 26

R

REC 14, 25

rumklang 20

rumklangsybde 20

S

samle 34–36

SELECT 14–16

slutte til en computer 28

sostenutopedal 14, 19

specifikationer 45

STANDBY/ON 11, 14

starte/stoppe afspilning
50 forprogrammerede melodier for klaver 16
brugermelodi 26
demomelodier 15

stativ 34–36

T

tangenternes anslagsfølsomhed 24

tempo (metronom) 23

tilbehør 8

transponere 22

transport 8

V

venstre pedal 14, 19

MEMO

Appendiks

Dette afsnit indeholder referencemateriale.

MIDI-dataformat	40
MIDI Implementation Chart.....	44
Specifikationer.....	45

MIDI-dataformat

Hvis du allerede er fortrolig med MIDI eller bruger en computer til at kontrollere din musikhardware ved hjælp af computergenererede MIDI-meddelelser, kan dataene i dette afsnit hjælpe dig med at kontrollere instrumentet.

1. NOTE ON/OFF

Data format: [9nH] -> [kk] -> [vv]

9nH = Note ON/OFF event (n = channel number)
kk = Note number (Transmit: 09H ~ 78H = A-2 ~ C8 /
Receive: 00H ~ 7FH = C-2 ~ G8)
vv = Velocity (Key ON = 01H ~ 7FH, Key OFF = 00H)

Data format: [8nH] -> [kk] -> [vv] (reception only)

8nH = Note OFF event (n = channel number)
kk = Note number: 00H ~ 7FH = C-2 ~ G8)
vv = Velocity

2. CONTROL CHANGE

Data format: [BnH] -> [cc] -> [vv]

BnH = Control change (n = channel number)
cc = Control number
vv = Data Range

(1) Bank Select

ccH	Parameter	Data Range (vvH)
00H	Bank Select MSB	00H:Normal
20H	Bank Select LSB	00H...7FH

Behandlingen af Bank Select starter ikke, før den næste Program Change-meddelelse er modtaget.

(2) Main Volume

ccH	Parameter	Data Range (vvH)
07H	Volume MSB	00H...7FH

(3) Expression (reception only)

ccH	Parameter	Data Range (vvH)
0BH	Expression MSB	00H...7FH

(4) Damper

ccH	Parameter	Data Range (vvH)
40H	Damper MSB	00H...7FH

(5) Sostenuto

ccH	Parameter	Data Range (vvH)
42H	Sostenuto	00H-3FH:off, 40H-7FH:on

(6) Soft Pedal

ccH	Parameter	Data Range (vvH)
43H	Soft Pedal	00H-3FH:off, 40H-7FH:on

(7) Effect1 Depth (Reverb Send Level)

ccH	Parameter	Data Range (vvH)
5BH	Effect1 Depth	00H...7FH

Adjusts the reverb send level.

(8) Effect4 Depth (Variation Effect Send Level)

ccH	Parameter	Data Range (vvH)
5EH	Effect4 Depth	00H...7FH

(9) RPN

ccH	Parameter	MSB
65H	RPN	MSB
64H	RPN	LSB
06H	Data Entry	MSB
26H	Data Entry	LSB
60H	Data	Increment
61H	Data	Decrement

* Parameters that are controllable with RPN

- Coarse Tune
- Fine Tune
- Pitch Bend Range

3. MODE MESSAGES

Data format: [BnH] -> [cc] -> [vv]

BnH = Control event (n = channel number)
cc = Control number
vv = Data Range

(1) All Sound Off

ccH	Parameter	Data Range (vvH)
78H	All Sound Off	00H

(2) Reset All Controllers

ccH	Parameter	Data Range (vvH)
79H	Reset All Controllers	00H

Resets controllers as follows.

Controller	Value
Expression	127 (max)
Damper Pedal	0 (off)
Sostenuto	0 (off)
Soft Pedal	0 (off)

(3) Local Control (reception only)

ccH	Parameter	Data Range (vvH)
7AH	Local Control	00H (off), 7FH (on)

(4) All Notes Off

ccH	Parameter	Data Range (vvH)
7BH	All Notes Off	00H

Slår alle toner fra (Off), der i øjeblikket er slået til (On) på den angivne kanal. Alle toner, der holdes af forte- eller sostenuto-pedalen, klinger, til pedalen slippes.

(5) Omni Off (reception only)

ccH	Parameter	Data Range (vvH)
7CH	Omni Off	00H

Same processing as for All Notes Off.

(6) Omni On (reception only)

ccH	Parameter	Data Range (vvH)
7DH	Omni On	00H

Same processing as for All Notes Off.

(7) Mono (reception only)

ccH	Parameter	Data Range (vvH)
7EH	Mono	00H

Same processing as for All Sound Off.

(8) Poly (reception only)

ccH	Parameter	Data Range (vvH)
7FH	Poly	00H

Same processing as for All Sound Off.

- Hvis Control Change er slået fra (Off), overføres eller modtages der ingen Control Change-meddelelser.
- Local Control on/off og Omni on/off overføres ikke. (Det relevante tone fra-nummer sendes med meddelelsen "All Note Off").
- Når der modtages en lydgruppe (MSB/LSB), gemmes nummeret i den indbyggede buffer uanset modtagerækkefølgen. Den gemte værdi bruges herefter til at vælge den relevante lyd, når der modtages en Program Change-meddelelse.
- Poly er altid aktiv. Denne tilstand ændres ikke, når instrumentet modtager meddelelser om Mono/Poly.

4. PROGRAM CHANGE

Data format: [CnH] -> [ppH]

CnH = Program event (n = channel number)

ppH = Program change number

P.C.#=Program Change number

YDP-131/YDP-213	MSB	LSB	P.C.#
Grand Piano 1	0	122	1
Grand Piano 2	0	112	1
E.Piano	0	122	6
Harpsichord	0	122	7
Church Organ	0	123	20
Strings	0	122	49

- Hvis modtagelse af Program Change-meddelelser er slået fra (off), afsendes og modtages der ingen Program Change-data.
- Hvis du angiver en programændring som et tal mellem 0 og 127, skal du angive et tal, der er én mindre end det Program Change-nummer, der er vist ovenfor. Hvis du f.eks. vil skifte til programnummer 1, skal du angive Program Change 0.

5. Pitch Bend Change

[EnH] -> [ccH] -> [ddH]

ccH = LSB

ddH = MSB

6. SYSTEM REALTIME MESSAGES

[rrH]

F8H: Timing clock

FAH: Start

FCH: Stop

FEH: Active sensing

Data	Transmission	Reception
F8H	Transmitted every 96 clocks	Received as 96-clock tempo timing when MIDI clock is set to External.
FAH	Song start	Song start Not received when the MIDI clock is set to Internal.
FCH	Song stop	Song stop Not received when the MIDI clock is set to Internal.
FEH	Transmitted every 200 milliseconds	If a signal is not received via MIDI for more than 400 milliseconds, the same processing will take place for All Sound Off, All Notes Off and Reset All Controllers as when those signals are received.

- Hvis der opstår en fejl under MIDI-modtagelsen, slås forte-, sostenuto- og dæmpereffekterne fra for alle kanaler, og meddelelsen All Note Off afsendes.

7. SYSTEM EXCLUSIVE MESSAGES

(Universal System Exclusive)

(1) Universal Realtime Message

Data format: [F0H] -> [7FH] -> [XnH] -> [04H] -> [01H] -> [IIH] -> [mmH] -> [F7H]

MIDI Master Volume

- Ændrer lydstyrken for alle kanaler samtidig.
- Når der modtages en MIDI-meddelelse om Master Volume, påvirkes kun lydstyrken for MIDI-modtagelseskanalen, ikke instrumentets overordnede lydstyrke, der styres fra kontrolpanelet.

F0H = Exclusive status

7FH = Universal Realtime

7FH = ID of target device

04H = Sub-ID #1=Device Control Message

01H = Sub-ID #2=Master Volume

//H = Volume LSB

mmH = Volume MSB

F7H = End of Exclusive

or

F0H = Exclusive status

7FH = Universal Realtime

XnH = When n is received n=0~F, whichever is received.

X = don't care

04H = Sub-ID #1=Device Control Message

01H = Sub-ID #2=Master Volume

//H = Volume LSB

mmH = Volume MSB

F7H = End of Exclusive

(2) Universal Non-Realtime Message (GM On)

General MIDI Mode On

Data format: [F0H] -> [7EH] -> [XnH] -> [09H] -> [01H] -> [F7H]

F0H = Exclusive status

7EH = Universal Non-Realtime

7FH = ID of target device

09H = Sub-ID #1=General MIDI Message

01H = Sub-ID #2=General MIDI On

F7H = End of Exclusive

or

F0H = Exclusive status

7EH = Universal Non-Realtime

XnH = When received, n=0~F.

X = don't care

09H = Sub-ID #1=General MIDI Message

01H = Sub-ID #2=General MIDI On

F7H = End of Exclusive

Når meddelelsen General MIDI mode ON modtages, nulstilles MIDI-systemet til standardindstillingerne.

Denne meddelelse er omtrent 50 ms om at blive sendt.

Giv den tilstrækkelig tid, før den næste meddelelse afsendes.

8. SYSTEM EXCLUSIVE MESSAGES (XG Standard)

(1) XG Native Parameter Change

Data format: [F0H] -> [43H] -> [1nH] -> [4CH] -> [hhH] -> [mmH] -> [l/H] -> [ddH] -> [F7H]

F0H = Exclusive status
43H = YAMAHA ID
1nH = When received, n=0~F.
When transmitted, n=0.
4CH = Model ID of XG
hhH = Address High
mmH = Address Mid
l/H = Address Low
ddH = Data

|
F7H = End of Exclusive

Datastørrelsen skal svare til parameterstørrelsen (2 eller 4 byte).

Når meddelelsen XG System On modtages, nulstilles MIDI-systemet til standardindstillingerne.

Denne meddelelse er omtrent 50 ms om at blive sendt.

Giv den tilstrækkelig tid, før den næste meddelelse afsendes.

(2) XG Native Bulk Data (reception only)

Data format: [F0H] -> [43H] -> [0nH] -> [4CH] -> [aaH] -> [bbH] -> [hhH] -> [mmH] -> [l/H] -> [ddH] ->...-> [ccH] -> [F7H]

F0H = Exclusive status
43H = YAMAHA ID
0nH = When received, n=0~F.
When transmitted, n=0.
4CH = Model ID of XG
aaH = ByteCount
bbH = ByteCount
hhH = Address High
mmH = Address Mid
l/H = Address Low
ddH = Data

| |
| |
ccH = Check sum
F7H = End of Exclusive

- Modtagelse af meddelelsen XG System On forårsager nulstilling af de relevante parametre og Control Change-værdier. Giv tilstrækkelig tid, så kommandoen kan blive udført (omkring 50 ms), inden du sender den næste meddelelse til instrumentet.
- Meddelelsen XG Native Parameter Change kan indeholde to til fire byte parameterdata (afhængigt af parameterstørrelsen).
- Oplysninger om værdier for Address og antal byte findes i tabel 1 nedenfor. Bemærk, at værdien for TOTAL SIZE i tabellen angiver størrelsen af den samlede blok. Kun den øverste adresse i blokken (00H, 00H, 00H) er gyldig som samlet dataadresse.

9. SYSTEM EXCLUSIVE MESSAGES (Digital Piano MIDI Format)

Data format: [F0H] -> [43H] -> [73H] -> [xxH] -> [nnH] -> [F7H]

F0H = Exclusive status
43H = Yamaha ID
73H = Digital Piano ID
01H = Product ID (digital piano common)
xxH = Substatus
nn = Control
02H = Internal MIDI clock
03H = External MIDI clock
06H = Bulk Data (the bulk data follows 06H)
F7H = End of Exclusive

10. SYSTEM EXCLUSIVE MESSAGES (Special Control)

Data format: [F0H] -> [43H] -> [73H] -> [66H] -> [11H] -> [0nH] -> [ccH] -> [vvH] -> [F7H]

F0H = Exclusive status
43H = Yamaha ID
73H = Digital Piano ID
7FH = Extended Product ID
4BH = Product ID
11H = Special control
0nH = Control MIDI change (n=channel number)
cc = Control number
vv = Value
F7H = End of Exclusive

Control	Channel	ccH	vvH
Metronome	Always 00H	1BH	00H : off 01H : - 02H : 2/4 03H : 3/4 04H : 4/4 05H : 5/4 06H : 6/4 07H : No accent
Channel Detune ch:	00H-0FH	43H	(Sets the Detune value for each channel) 00H-7FH
Voice Reserve ch:	00H-0FH	45H	00H : Reserve off 7FH : on*

* Når meddelelser om lydstyrke eller expression modtages for Reserve On, træder de i kraft fra næste Key On. Reserve Off fungerer normalt.

11. SYSTEM EXCLUSIVE MESSAGES (Others)

Data format: [F0H] -> [43H] -> [1nH] -> [27H] -> [30H] -> [00H] -> [00H] -> [mmH] -> [l/H] -> [ccH] -> [F7H]

Master Tuning (XG og prioritering af seneste meddelelse) skifter tonehøjden for alle kanaler samtidig.

F0H = Exclusive Status
43H = Yamaha ID
1nH = When received, n=0~F.
When transmitted, n=0.
27H = Model ID of TG100
30H = Sub ID
00H =
00H =
mmH = Master Tune MSB
l/H = Master Tune LSB
ccH = don't care (under 7FH)
F7H = End of Exclusive

<Table 1>

MIDI Parameter Change table (SYSTEM)

Address (H)	Size (H)	Data (H)	Parameter	Description	Default value (H)
00 00 00	4	020C - 05F4(*1)	MASTER TUNE	-50 - +50[cent] 1st bit 3 - 0 → bit 15 - 12	00 04 00 00
01				2nd bit 3 - 0 → bit 11 - 8	400
02				3rd bit 3 - 0 → bit 7 - 4	
03				4th bit 3 - 0 → bit 3 - 0	
04	1	00 - 7F	MASTER VOLUME	0 - 127	7F
7E		00	XG SYSTEM ON	00=XG system ON	
7F		00	RESET ALL PARAMETERS	00=ON (receive only)	
TOTAL SIZE 07					

*1: Værdier under 020CH vælger -50 cent. Værdier over 05F4H vælger +50 cent.

<Table 2>

MIDI Parameter Change table (EFFECT 1)

En samlet liste over typenumrene for rumklang, chorus og variationer findes under "Effect MIDI Map".

Address (H)	Size (H)	Data (H)	Parameter	Description	Default value (H)
02 01 00	2	00-7F 00-7F	REVERB TYPE MSB REVERB TYPE LSB	Refer to Effect MIDI Map 00 : basic type	01(=HALL1) 00
02 01 40	2	00-7F 00-7F	VARIATION TYPE MSB VARIATION TYPE LSB	Refer to Effect MIDI Map 00 : basic type	00(=Effect off) 00

• "VARIATION" henviser til EFFECT på kontrolpanelet.

<Table 3>

MIDI Parameter Change table (MULTI PART)

Address (H)	Size (H)	Data (H)	Parameter	Description	Default value (H)
08 nn 11	1	00 - 7F	DRY LEVEL	0 - 127	7F

nn = Part Number

• Effect MIDI Map

REVERB

	MSB	LSB
ROOM	02H	10H
HALL 1	01H	10H
HALL 2	01H	11H
STAGE	03H	10H
OFF	00H	00H

EFFECT

	MSB	LSB
CHORUS	42H	10H
PHASER	48H	10H
TREMOLO	46H	10H
ROTARY SP	47H	10H
OFF	00H	00H

Function...	Transmitted	Recognized	Remarks	
Basic Channel	Default Changed	1 1-16	1-16 1-16	
Mode	Default Messages Altered	3 x *****	3 x x	
Note Number	: True voice	0-127 *****	0-127 0-127	
Velocity	Note ON Note OFF	o 9nH, v=1-127 x	o 9nH, v=1-127 x	
After Touch	Key's Ch's	x *1 x	x x	
Pitch Bend		x *1	o 0-24 semi	
Control Change	0,32 1 7 10 11 6, 38 64,66,67 84 91,94 96-97 100-101	o x *1 o x *1 x *1 x *1 o o x *1 o x *1 x *1 x *1	o o o o o o o o o o o	Bank Select Modulation Main Volume Panpot Expression Data Entry Portament Control Effect Depth RPN Inc, Dec RPN LSB, MSB
Prog Change	: True #	o 0 - 127 *****	o 0 - 127	
System Exclusive		o	o	
Common	: Song Pos. : Song Sel. : Tune	x x x	x x x	
System Real Time	: Clock : Commands	o o	o o	
Aux Messages	: All Sound Off : Reset All Cntrls : Local ON/OFF : All Notes OFF : Active Sense : Reset	o o x o o x	o (120,126,127) o (121) o (122) o (123-125) o o x	
Notes:		*1 These Control Change messages are not transmitted via panel operation, but may be transmitted during song playback.		

Mode 1 : OMNI ON, POLY
 Mode 3 : OMNI OFF, POLY

Mode 2 : OMNI ON, MONO
 Mode 4 : OMNI OFF, MONO

o : Yes
 x : No

Specifikationer

Funktion	YDP-131/YDP-213
Klaviatur	88 tangenter (A-1 til C7)
Lydkilde	AWM Stereo Sampling
Polyfoni	Maks. 64 toner
Antal lyde	6
Effekt	Rumklang
Lydstyrke	Master Volume
Kontrolfunktioner	Dobbelttilstand, metronom, transponering
Pedal	Forte, sostenuto, dæmper
Demomelodier	6 demomelodier, 50 forprogrammerede melodier for klaver
Indspilningsfunktion	Én melodi på 65 KB (ca. 11.000 toner)
Indlæsning af melodidata fra en computer	Op til 10 melodier, samlet maksimal størrelse 352 KB
Stik	MIDI (IN/OUT), PHONES × 2
Forstærkere	6 W × 2
Højttalere	Ovale (12 cm × 6 cm) × 2
Mål (B × D × H) (med nodestativ)	YDP-131: 1357 mm × 420 mm × 822 mm (1357 mm × 420 mm × 971 mm)
	YDP-213: 1357 mm × 420 mm × 817 mm (1357 mm × 420 mm × 985 mm)
Vægt	37 kg
Tilbehør	Brugervejledning, nodebogen "50 greats for the Piano", klaverbænk (medfølger eller er ekstraudstyr, alt efter hvor instrumentet købes), kvikguide, løsdele til samling

- * Specifikationerne og beskrivelserne i denne brugervejledning er udelukkende beregnet til oplysning. Yamaha Corp. forbeholder sig retten til at modificere eller ændre produkter eller specifikationer på et hvilket som helst tidspunkt uden forudgående varsel. Da specifikationer, udstyr og indstillinger ikke nødvendigvis er ens i alle lande, bør du forhøre dig hos din Yamaha-forhandler.

FCC INFORMATION (U.S.A.)

1. **IMPORTANT NOTICE: DO NOT MODIFY THIS UNIT!**

This product, when installed as indicated in the instructions contained in this manual, meets FCC requirements. Modifications not expressly approved by Yamaha may void your authority, granted by the FCC, to use the product.

2. **IMPORTANT:** When connecting this product to accessories and/or another product use only high quality shielded cables. Cable/s supplied with this product **MUST** be used. Follow all installation instructions. Failure to follow instructions could void your FCC authorization to use this product in the USA.

3. **NOTE:** This product has been tested and found to comply with the requirements listed in FCC Regulations, Part 15 for Class "B" digital devices. Compliance with these requirements provides a reasonable level of assurance that your use of this product in a residential environment will not result in harmful interference with other electronic devices. This equipment generates/uses radio frequencies and, if not installed and used according to the instructions found in the users manual, may cause interference harmful to the operation of

other electronic devices. Compliance with FCC regulations does not guarantee that interference will not occur in all installations. If this product is found to be the source of interference, which can be determined by turning the unit "OFF" and "ON", please try to eliminate the problem by using one of the following measures:

Relocate either this product or the device that is being affected by the interference.

Utilize power outlets that are on different branch (circuit breaker or fuse) circuits or install AC line filter/s.

In the case of radio or TV interference, relocate/reorient the antenna. If the antenna lead-in is 300 ohm ribbon lead, change the lead-in to co-axial type cable.

If these corrective measures do not produce satisfactory results, please contact the local retailer authorized to distribute this type of product. If you can not locate the appropriate retailer, please contact Yamaha Corporation of America, Electronic Service Division, 6600 Orangethorpe Ave, Buena Park, CA90620

The above statements apply **ONLY** to those products distributed by Yamaha Corporation of America or its subsidiaries.

* This applies only to products distributed by YAMAHA CORPORATION OF AMERICA.

(class B)

OBSERVERA!

Apparaten kopplas inte ur växelströmskällan (nätet) så länge som den är ansluten till vägguttaget, även om själva apparaten har stängts av.

ADVARSEL: Netspændingen til dette apparat er IKKE afbrudt, så længe netledningen sidder i en stikkontakt, som er tændt — også selvom der er slukket på apparatets afbryder.

VAROITUS: Laitteen toisiopiiriin kytketty käyttökytkin ei irroita koko laitetta verkosta.

(standby)

For details of products, please contact your nearest Yamaha representative or the authorized distributor listed below.

Kontakt den nærmeste Yamaha-repræsentant eller autoriserede distributør på nedenstående liste for at få detaljerede oplysninger om produkterne.

NORTH AMERICA

CANADA

Yamaha Canada Music Ltd.
135 Milner Avenue, Scarborough, Ontario,
M1S 3R1, Canada
Tel: 416-298-1311

U.S.A.

Yamaha Corporation of America
6600 Orangethorpe Ave., Buena Park, Calif. 90620,
U.S.A.
Tel: 714-522-9011

CENTRAL & SOUTH AMERICA

MEXICO

Yamaha de México S.A. de C.V.
Calz. Javier Rojo Gómez #1149,
Col. Guadalupe del Moral
C.P. 09300, México, D.F., México
Tel: 55-5804-0600

BRAZIL

Yamaha Musical do Brasil Ltda.
Av. Reboucas 2636-Pinheiros CEP: 05402-400
Sao Paulo-SP, Brasil
Tel: 011-3085-1377

ARGENTINA

Yamaha Music Latin America, S.A.
Sucursal de Argentina
Viamonte 1145 Piso 2-B 1053,
Buenos Aires, Argentina
Tel: 1-4371-7021

PANAMA AND OTHER LATIN AMERICAN COUNTRIES/ CARIBBEAN COUNTRIES

Yamaha Music Latin America, S.A.
Torre Banco General, Piso 7, Urbanización Marbella,
Calle 47 y Aquilino de la Guardia,
Ciudad de Panamá, Panamá
Tel: +507-269-5311

EUROPE

THE UNITED KINGDOM

Yamaha-Kemble Music (U.K.) Ltd.
Sherbourne Drive, Tilbrook, Milton Keynes,
MK7 8BL, England
Tel: 01908-366700

IRELAND

Danfay Ltd.
61D, Sallynoggin Road, Dun Laoghaire, Co. Dublin
Tel: 01-2859177

GERMANY

Yamaha Music Central Europe GmbH
Siemensstraße 22-34, 25462 Rellingen, Germany
Tel: 04101-3030

SWITZERLAND/LIECHTENSTEIN

Yamaha Music Central Europe GmbH,
Branch Switzerland
Seefeldstrasse 94, 8008 Zürich, Switzerland
Tel: 01-383 3990

AUSTRIA

Yamaha Music Central Europe GmbH,
Branch Austria
Schleiergasse 20, A-1100 Wien, Austria
Tel: 01-60203900

CZECH REPUBLIC/SLOVAKIA/ HUNGARY/SLOVENIA

Yamaha Music Central Europe GmbH,
Branch Austria, CEE Department
Schleiergasse 20, A-1100 Wien, Austria
Tel: 01-602039025

POLAND

Yamaha Music Central Europe GmbH
Sp.z o.o. Oddział w Polsce
ul. 17 Stycznia 56, PL-02-146 Warszawa, Poland
Tel: 022-868-07-57

THE NETHERLANDS/ BELGIUM/LUXEMBOURG

Yamaha Music Central Europe GmbH,
Branch Benelux
Clarissenhof 5-b, 4133 AB Vianen, The Netherlands
Tel: 0347-358 040

FRANCE

Yamaha Musique France
BP 70-77312 Marne-la-Vallée Cedex 2, France
Tel: 01-64-61-4000

ITALY

Yamaha Musica Italia S.P.A.
Viale Italia 88, 20020 Lainate (Milano), Italy
Tel: 02-935-771

SPAIN/PORTUGAL

Yamaha-Hazen Música, S.A.
Ctra. de la Coruna km. 17, 200, 28230
Las Rozas (Madrid), Spain
Tel: 91-639-8888

GREECE

Philippos Nakas S.A. The Music House
147 Skiathou Street, 112-55 Athens, Greece
Tel: 01-228 2160

SWEDEN

Yamaha Scandinavia AB
J. A. Wettergrens Gata 1
Box 30053
S-400 43 Göteborg, Sweden
Tel: 031 89 34 00

DENMARK

YS Copenhagen Liaison Office
Generatorvej 6A
DK-2730 Herlev, Denmark
Tel: 44 92 49 00

FINLAND

F-Musiikki Oy
Kluuvikatu 6, P.O. Box 260,
SF-00101 Helsinki, Finland
Tel: 09 618511

NORWAY

Norsk filial av Yamaha Scandinavia AB
Grini Næringspark 1
N-1345 Østerås, Norway
Tel: 67 16 77 70

ICELAND

Skifan HF
Skeifan 17 P.O. Box 8120
IS-128 Reykjavik, Iceland
Tel: 525 5000

OTHER EUROPEAN COUNTRIES

Yamaha Music Central Europe GmbH
Siemensstraße 22-34, 25462 Rellingen, Germany
Tel: +49-4101-3030

AFRICA

Yamaha Corporation,
Asia-Pacific Music Marketing Group
Nakazawa-cho 10-1, Hamamatsu, Japan 430-8650
Tel: +81-53-460-2312

MIDDLE EAST

TURKEY/CYPRUS

Yamaha Music Central Europe GmbH
Siemensstraße 22-34, 25462 Rellingen, Germany
Tel: 04101-3030

OTHER COUNTRIES

Yamaha Music Gulf FZE
LB21-128 Jebel Ali Freezone
P.O.Box 17328, Dubai, U.A.E.
Tel: +971-4-881-5868

ASIA

THE PEOPLE'S REPUBLIC OF CHINA

Yamaha Music & Electronics (China) Co., Ltd.
25/F., United Plaza, 1468 Nanjing Road (West),
Jingan, Shanghai, China
Tel: 021-6247-2211

HONG KONG

Tom Lee Music Co., Ltd.
11/F., Silvercord Tower 1, 30 Canton Road,
Tsimshatsui, Kowloon, Hong Kong
Tel: 2737-7688

INDONESIA

PT. Yamaha Music Indonesia (Distributor)
PT. Nusantik
Gedung Yamaha Music Center, Jalan Jend. Gatot
Subroto Kav. 4, Jakarta 12930, Indonesia
Tel: 21-520-2577

KOREA

Yamaha Music Korea Ltd.
Tong-Yang Securities Bldg. 16F 23-8 Yoido-dong,
Youngdungpo-ku, Seoul, Korea
Tel: 02-3770-0660

MALAYSIA

Yamaha Music Malaysia, Sdn., Bhd.
Lot 8, Jalan Perbandaran, 47301 Kelana Jaya,
Petaling Jaya, Selangor, Malaysia
Tel: 3-78030900

PHILIPPINES

Yupangco Music Corporation
339 Gil J. Puyat Avenue, P.O. Box 885 MCPO,
Makati, Metro Manila, Philippines
Tel: 819-7551

SINGAPORE

Yamaha Music Asia Pte., Ltd.
#03-11 A-Z Building
140 Paya Lebar Road, Singapore 409015
Tel: 747-4374

TAIWAN

Yamaha KHS Music Co., Ltd.
3F, #6, Sec.2, Nan Jing E. Rd. Taipei.
Taiwan 104, R.O.C.
Tel: 02-2511-8688

THAILAND

Siam Music Yamaha Co., Ltd.
891/1 Siam Motors Building, 15-16 floor
Rama 1 road, Wangmai, Pathumwan
Bangkok 10330, Thailand
Tel: 02-215-2626

OTHER ASIAN COUNTRIES

Yamaha Corporation,
Asia-Pacific Music Marketing Group
Nakazawa-cho 10-1, Hamamatsu, Japan 430-8650
Tel: +81-53-460-2317

OCEANIA

AUSTRALIA

Yamaha Music Australia Pty. Ltd.
Level 1, 99 Queensbridge Street, Southbank,
Victoria 3006, Australia
Tel: 3-9693-5111

NEW ZEALAND

Music Houses of N.Z. Ltd.
146/148 Captain Springs Road, Te Papapa,
Auckland, New Zealand
Tel: 9-634-0099

COUNTRIES AND TRUST TERRITORIES IN PACIFIC OCEAN

Yamaha Corporation,
Asia-Pacific Music Marketing Group
Nakazawa-cho 10-1, Hamamatsu, Japan 430-8650
Tel: +81-53-460-2312

HEAD OFFICE Yamaha Corporation, Pro Audio & Digital Musical Instrument Division
Nakazawa-cho 10-1, Hamamatsu, Japan 430-8650
Tel: +81-53-460-3273



N77009377

Yamaha Manual Library
<http://www.yamaha.co.jp/manual/>

U.R.G., Pro Audio & Digital Musical Instrument Division, Yamaha Corporation
© 2005 Yamaha Corporation