



DD-65

YDD-60

Digital Percussion

Brugervejledning



DA

SPECIAL MESSAGE SECTION

This product utilizes batteries or an external power supply (adapter). DO NOT connect this product to any power supply or adapter other than one described in the manual, on the name plate, or specifically recommended by Yamaha.

This product should be used only with the components supplied or; a cart, rack, or stand that is recommended by Yamaha. If a cart, etc., is used, please observe all safety markings and instructions that accompany the accessory product.

SPECIFICATIONS SUBJECT TO CHANGE:

The information contained in this manual is believed to be correct at the time of printing. However, Yamaha reserves the right to change or modify any of the specifications without notice or obligation to update existing units.

This product, either alone or in combination with an amplifier and headphones or speaker/s, may be capable of producing sound levels that could cause permanent hearing loss. DO NOT operate for long periods of time at a high volume level or at a level that is uncomfortable. If you experience any hearing loss or ringing in the ears, you should consult an audiologist.

IMPORTANT: The louder the sound, the shorter the time period before damage occurs.

NOTICE:

Service charges incurred due to a lack of knowledge relating to how a function or effect works (when the unit is operating as designed) are not covered by the manufacturer's warranty, and are therefore the owners responsibility. Please study this manual carefully and consult your dealer before requesting service.

ENVIRONMENTAL ISSUES:

Yamaha strives to produce products that are both user safe and environmentally friendly. We sincerely believe that our products and the production methods used to produce them, meet these goals. In keeping with both the letter and the spirit of the law, we want you to be aware of the following:

Battery Notice:

This product MAY contain a small non-rechargeable battery which (if applicable) is soldered in place. The average life span of this type of battery is approximately five years. When replacement becomes necessary, contact a qualified service representative to perform the replacement.

This product may also use "household" type batteries. Some of these may be rechargeable. Make sure that the battery being charged is a rechargeable type and that the charger is intended for the battery being charged.

When installing batteries, do not mix batteries with new, or with batteries of a different type. Batteries MUST be installed correctly. Mismatches or incorrect installation may result in overheating and battery case rupture.

Warning:

Do not attempt to disassemble, or incinerate any battery. Keep all batteries away from children. Dispose of used batteries promptly and as regulated by the laws in your area. Note: Check with any retailer of household type batteries in your area for battery disposal information.

Disposal Notice:

Should this product become damaged beyond repair, or for some reason its useful life is considered to be at an end, please observe all local, state, and federal regulations that relate to the disposal of products that contain lead, batteries, plastics, etc. If your dealer is unable to assist you, please contact Yamaha directly.

NAME PLATE LOCATION:

The name plate is located on the bottom of the product. The model number, serial number, power requirements, etc., are located on this plate. You should record the model number, serial number, and the date of purchase in the spaces provided below and retain this manual as a permanent record of your purchase.

Model

Serial No.

Purchase Date

PLEASE KEEP THIS MANUAL

92-BP (bottom)

FCC INFORMATION (U.S.A.)

1. IMPORTANT NOTICE: DO NOT MODIFY THIS UNIT!

This product, when installed as indicated in the instructions contained in this manual, meets FCC requirements. Modifications not expressly approved by Yamaha may void your authority, granted by the FCC, to use the product.

2. IMPORTANT: When connecting this product to accessories and/or another product use only high quality shielded cables. Cable/s supplied with this product MUST be used. Follow all installation instructions. Failure to follow instructions could void your FCC authorization to use this product in the USA.

3. NOTE: This product has been tested and found to comply with the requirements listed in FCC Regulations, Part 15 for Class "B" digital devices. Compliance with these requirements provides a reasonable level of assurance that your use of this product in a residential environment will not result in harmful interference with other electronic devices. This equipment generates/uses radio frequencies and, if not installed and used according to the instructions found in the users manual, may cause interference harmful to the operation of other electronic devices. Compliance with FCC regulations does

not guarantee that interference will not occur in all installations. If this product is found to be the source of interference, which can be determined by turning the unit "OFF" and "ON", please try to eliminate the problem by using one of the following measures:

Relocate either this product or the device that is being affected by the interference.

Utilize power outlets that are on different branch (circuit breaker or fuse) circuits or install AC line filter/s.

In the case of radio or TV interference, relocate/reorient the antenna. If the antenna lead-in is 300 ohm ribbon lead, change the lead-in to co-axial type cable.

If these corrective measures do not produce satisfactory results, please contact the local retailer authorized to distribute this type of product. If you can not locate the appropriate retailer, please contact Yamaha Corporation of America, Electronic Service Division, 6600 Orangethorpe Ave, Buena Park, CA90620

The above statements apply ONLY to those products distributed by Yamaha Corporation of America or its subsidiaries.

* This applies only to products distributed by YAMAHA CORPORATION OF AMERICA.

(class B)

OBSERVERA!

Apparaten kopplas inte ur växelströmskällan (nätet) så länge som den är ansluten till vägguttaget, även om själva apparaten har stängts av.

ADVARSEL: Netspændingen til dette apparat er IKKE afbrudt, så længe netledningen sidder i en stikkontakt, som er t endt — også selvom der er slukket på apparatets afbryder.

VAROITUS: Laitteen toisiopiiriin kytketty käyttökytkin ei irroita koko laitetta verkosta.

(standby)

Entsorgung leerer Batterien (nur innerhalb Deutschlands)

Leisten Sie einen Beitrag zum Umweltschutz. Verbrauchte Batterien oder Akkumulatoren dürfen nicht in den Hausmüll. Sie können bei einer Sammelstelle für Altbatterien bzw. Sondermüll abgegeben werden. Informieren Sie sich bei Ihrer Kommune.

(battery)

IMPORTANT NOTICE FOR THE UNITED KINGDOM Connecting the Plug and Cord

IMPORTANT. The wires in this mains lead are coloured in accordance with the following code:

BLUE : NEUTRAL
BROWN : LIVE

As the colours of the wires in the mains lead of this apparatus may not correspond with the coloured markings identifying the terminals in your plug proceed as follows:

The wire which is coloured BLUE must be connected to the terminal which is marked with the letter N or coloured BLACK.

The wire which is coloured BROWN must be connected to the terminal which is marked with the letter L or coloured RED.

Making sure that neither core is connected to the earth terminal of the three pin plug.

• This applies only to products distributed by Yamaha-Kemble Music (U.K.) Ltd.

(2 wires)

SIKKERHEDSFORSKRIFTER

LÆS FORSKRIFTERNE GRUNDIGT, INDEN DU TAGER INSTRUMENTET I BRUG

* Opbevar manualen et sikkert sted til senere brug.



ADVARSEL

Følg altid nedenstående grundlæggende sikkerhedsforskrifter for at mindske risikoen for alvorlig personskade eller dødsfald på grund af elektrisk stød, kortslutning, skader, brand eller andre farer. Disse sikkerhedsforskrifter omfatter, men er ikke begrænset til, følgende:

Strømforsyning/AC-adapter

- Instrumentet må kun tilsluttes den angivne korrekte forsyningsspænding. Den korrekte spænding er trykt på instrumentets fabriksskilt.
- Brug kun den specificerede adapter (PA-5D, PA-150 eller et tilsvarende produkt, der anbefales af Yamaha). Brug af en forkert type adapter kan resultere i skade på instrumentet eller overophedning.
- Kontrollér stikket med jævne mellemrum, og fjern evt. ophobet støv og snavs.
- AC-adapteren må ikke anbringes i nærheden af varmekilder, f.eks. varmeapparater eller radiatorer. Ledningen må ikke bøjes eller på anden måde beskadiges. Anbring ikke tunge genstande på ledningen, og lad den ikke ligge på steder, hvor man kan træde på den, snuble over den eller rulle genstande hen over den.

Må ikke åbnes

- Du må ikke åbne instrumentet, forsøge at afmontere de indvendige dele eller ændre dem på nogen måde. Instrumentet indeholder ingen dele, der kan serviceres af brugeren. Hvis instrumentet ikke fungerer korrekt, skal du straks holde op med at bruge det og indlevere det til et autoriseret Yamaha-serviceværksted.

Vand og fugt

- Instrumentet må ikke udsættes for regn eller bruges i våde eller fugtige omgivelser. Stil ikke beholdere med væske på instrumentet, da væsken kan trænge ind gennem instrumentets åbninger, hvis beholderen vælter. Hvis væske såsom vand trænger ind i instrumentet, skal du øjeblikkeligt slukke for strømmen og tage strømledningen ud af stikkontakten. Indlever herefter instrumentet til eftersyn på et autoriseret Yamaha-serviceværksted.
- Isæt eller udtag aldrig stikket med våde hænder.

Brandfare

- Anbring aldrig brændende genstande, f.eks. stearinlys, på instrumentet. Brændende genstande kan vælte og forårsage brand.

Unormal funktion

- Hvis strømledningen eller stikket bliver flosset eller på anden måde beskadiget, hvis lyden pludselig forsvinder, når du bruger instrumentet, eller hvis du bemærker en usædvanlig lugt eller røg, skal du omgående slukke instrumentet på afbryderen, tage stikket ud af stikkontakten og indlevere instrumentet til et autoriseret Yamaha-serviceværksted.



FORSIGTIG

Følg altid nedenstående grundlæggende sikkerhedsforskrifter for at mindske risikoen for personskade på dig selv eller andre samt skade på instrumentet eller andre genstande. Disse sikkerhedsforskrifter omfatter, men er ikke begrænset til, følgende:

Strømforsyning/AC-adapter

- Tag aldrig fat om ledningen, når du tager stikket ud af instrumentet eller stikkontakten, men tag fat om selve stikket.
- Tag AC-adapteren ud af stikkontakten i tordenvejr, eller hvis instrumentet ikke er i brug.
- Sæt ikke instrumentet i et fordelerstik, da det kan medføre forringet lyd kvalitet eller overophedning af fordelerstikket.

Batteri

- Kontrollér altid, at polerne vender korrekt, når der isættes batterier. Hvis de vender forkert, kan det medføre overophedning, brand eller batterilækage.
- Udskiift altid alle batterier samtidig. Brug ikke nye batterier sammen med gamle. Bland ikke forskellige batterityper, f.eks. alkaline-batterier og brunstensbatterier, batterier fra forskellige producenter eller forskellige batterityper fra samme producent, da det kan medføre overophedning, brand eller batterilækage.
- Batterier må ikke brændes.
- Forsøg ikke at genoplade batterier, der ikke er beregnet til at blive opladet.

- Når der ikke er mere strøm på batterierne, eller hvis instrumentet ikke skal bruges i længere tid, skal du tage batterierne ud af instrumentet for at undgå, at der lækker væske fra batteriet.
- Opbevar batterierne utilgængeligt for børn.
- Hvis batterierne lækker, skal du undgå kontakt med batterivæsken. Hvis batterivæsken kommer i kontakt med øjne, mund eller hud, skal du straks skylle med vand og opsøge læge. Batterivæske virker ætsende og kan medføre synslab eller kemiske brandsår.

Placering

- Instrumentet må ikke udsættes for støv, vibrationer eller stærk kulde eller varme (f.eks. direkte sollys, varmeapparater eller en bil i dagtimerne), da det kan beskadige panelet eller de indvendige komponenter.
- Brug ikke instrumentet i nærheden af fjernsyn, radio, stereoanlæg, mobiltelefoner eller andre elektriske apparater, da disse kan afgive støj.
- Instrumentet skal placeres, så det står stabilt og ikke kan vælte.
- Fjern alle tilsluttede kabler og adapteren, inden du flytter instrumentet.

- Sørg for at placere produktet i nærheden af den stikkontakt, du vil bruge. Hvis der opstår problemer eller fejl, skal du omgående slukke for instrumentet på afbryderen og tage stikket ud af stikkontakten. Der afgives hele tiden små mængder elektricitet til produktet, selv om der er slukket for strømmen. Tag altid stikket ud af stikkontakten, hvis produktet ikke skal bruges i længere tid.
- Anbring ikke genstande foran instrumentets ventilationsåbninger, da det vil kunne forhindre tilstrækkelig ventilation til de indvendige komponenter og resultere i overophedning af instrumentet.

Tilslutninger

- Sluk for strømmen til andre elektroniske komponenter, før du slutter instrumentet til dem. Skru helt ned for lydstyrken for alle komponenter, før du tænder eller slukker for strømmen. Indstil lydstyrken for alle komponenter ved at skrue helt ned for dem og derefter gradvist hæve lyd niveauerne, mens du spiller på instrumentet, til det ønskede lyd niveau er nået.

Vedligeholdelse

- Rengør instrumentet med en blød, tør klud. Brug ikke fortynder, opløsningsmidler, rengøringsmidler eller klude, der indeholder kemikalier.

Yamaha kan ikke holdes ansvarlig for skader, der skyldes forkert brug af eller ændringer af instrumentet, eller data, der er gået tabt eller ødelagt.

Sluk altid for strømmen, når instrumentet ikke er i brug.

Når du bruger en AC-adapter, afgives der hele tiden små mængder elektricitet til instrumentet, selv om afbryderen er i positionen "STANDBY". Tag altid AC-adapteren ud af stikkontakten, hvis instrumentet ikke skal bruges i længere tid.

Bortskaf brugte batterier i henhold til de regler, der gælder i din kommune.

De illustrationer og LED-skærmbilleder, der er vist i denne brugervejledning, er udelukkende beregnet til instruktion og kan være lidt forskellige fra dem, der vises på dit instrument.

● ANGIVELSE AF OPHAVSRET

Dette produkt indeholder og anvender computerprogrammer og indhold, som Yamaha har ophavsretten til, eller til hvilket Yamaha har licens til at bruge andres ophavsret. Sådant ophavsretligt beskyttet materiale omfatter, men er ikke begrænset til, al computersoftware, stilartsfiler, MIDI-filer, WAVE-data, noder til musik og lydoptagelser. Sådanne programmer og sådant indhold må kun bruges privat og i overensstemmelse med den gældende lovgivning. Overholdes dette ikke, kan det få retslige konsekvenser. FORSØG IKKE AT FREMSTILLE, DISTRIBUERE ELLER ANVENDE ULOVLIGE KOPIER.

Kopiering af kommercielt tilgængelige musikdata, herunder, men ikke begrænset til, MIDI-data og/eller lyddata, er strengt forbudt, medmindre det kun er til privat brug.

● Varemærker

- Navne på virksomheder og produkter i denne brugervejledning er varemærker eller registrerede varemærker tilhørende de respektive virksomheder.

Retningslinjer for brug

- Stik ikke fingre eller hænder ind i sprækker på instrumentet.
- Anbring ikke genstande af vinyl, plast eller gummi på instrumentet, da de kan misfarve panelet eller tangenterne.
- Læn dig ikke med din fulde vægt op ad instrumentet, stil ikke tunge genstande på instrumentet, og tryk ikke for hårdt på knapperne, kontakterne eller stikkene.
- Brug ikke instrumentet/enheden eller hovedtelefoner ved et højt eller ubehageligt lyd niveau i længere tid, da det kan medføre permanente høreskader. Søg læge, hvis du oplever nedsat hørelse eller ringen for ørerne.

Lagring af data

Sikkerhedskopiering af data

- De gemte data kan gå tabt på grund af fejl eller forkert brug. Gem alle vigtige data på computeren. Oplysninger om afsendelse af data finder du på side 36.

Tillykke!

*Tak, fordi du købte et Yamaha DD-65/YDD-60.
DD-65/YDD-60 er udviklet til at
 reagere og spille som et trommesæt –
men nemmere, med større fleksibilitet og avancerede funktioner.
Inden du bruger instrumentet, anbefales det, at
 du læser denne vejledning omhyggeligt.*

Vigtigste funktioner

DD-65/YDD-60 er et avanceret, men brugervenligt instrument med følgende funktioner.

■ Vælg og afspil 254 forskellige percussionlyde

Der er mange forskellige percussionlyde, så du kan spille forskellige lyde, når du slår på de forskellige pads – f.eks. ændre en pad for at spille en snare, tam, conga eller endda speciallydeeffekter som f.eks. en dør, der smækkes i, eller en løve, der brøler.

■ Vælg og afspil 100 forskellige melodier

De 100 melodier omfatter demoer, trommemønstre og fill in-figurer. Du kan slå lyden fra for de enkelte dele og selv spille dem på pads og pedaler.

■ Indspilning af din egen musik

Op til fem af dine musikstykker kan gemmes på dette instrument, og disse melodier kan afspilles på samme måde som de forprogrammerede melodier.

● Medfølgende tilbehør

- Trommestik (x2)
- Fodpedal 1 & 2
- Brugervejledning

Vigtigste funktioner	6
Klargøring	8
Krav til strømforsyning	8
Panelkontroller	10
Afspilning af demomelodien	12
Indstilling af lydstyrken	12
LYDSTYRKE FOR MELODI	12
Afspilning med pads/pedaler	13
Padnavne	13
Aktivering/deaktivering af håndpercussion	14
Låsning af håndpercussion i aktiveret tilstand	14
Valg og brug af et trommesæt	15
Tildeling af lyde til enkelte pads og pedaler og lagring i et brugerdefineret sæt ("C01-C03")	16
Aktivering/deaktivering af rumklangseffekt	17
Indstilling af rumklangstypen	17
Indstilling af anslagsfølsomhed	18
Aktivering/deaktivering af metronom/klik	19
Indstilling af metronomens taktart	19
Aktivering/deaktivering af EQ	21
Afspilning af en melodi	22
Valg og afspilning af en melodi	22
Tastestart	23
Padstart	23
Aktivering/deaktivering af automatisk valg af sæt	24
Justering af tempoet	25
Spil sammen med en melodi	26
Aktivering/deaktivering af sporet	26
Break	26
Brug af A-B-gentagelse	27
Indspilning af en melodi	28
Indspilning	28
Afspilning af den indspillede melodi	29
Sletning af melodi	29

Om MIDI **30**

Hvad er MIDI?	30
Muligheder med MIDI	30
Overførsel af musikdata til og fra et andet instrument	30
Lokal kontrol til/fra	31
Indstilling af MIDI-tonenummer	32
Aktivisering/deaktivisering af automatisk valg af MIDI-tonenummer	33
Overførsel af melodifiler til og fra en tilsluttet computer	34

Appendiks **36**

Sikkerhedskopiering og initialisering	36
Fejlfinding	37
Liste over trommelyde	38
Liste over melodier	40
Liste over trommesæt	41
Liste over lyde	44
Trommeoversigt	48
MIDI Implementation Chart	52
Specifikationer	55
Trommenoder	56

Følg nedenstående procedurer, **INDEN** du tænder for strømmen.

Krav til strømforsyning

Instrumentet kan forsynes med strøm fra enten en AC-adapter (ekstraudstyr) eller batterier, men Yamaha anbefaler, at du bruger en AC-adapter, når det er muligt. AC-adapteren er et mere miljøvenligt alternativ end batterier og mindre ressourcekrævende.

Brug af AC-adapter

- ① Kontrollér, at strømmen til instrumentet er slukket (displayet viser ingen angivelser).

⚠ ADVARSEL

- Brug kun den angivne adapter (PA-5D, PA-150 eller et tilsvarende produkt, der anbefales af Yamaha). Hvis du bruger andre adaptere, kan det resultere i uoprettelig skade på både adapteren og instrumentet.

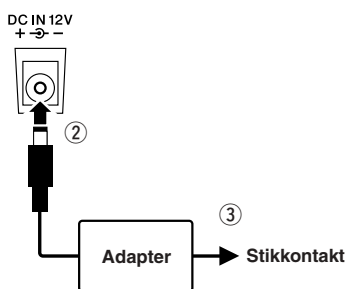

- ② Slut AC-adapteren til strømforsyningsstikket.
- ③ Sæt AC-adapteren i stikkontakten.

⚠ FORSIGTIG

- Tag AC-adapteren ud af stikkontakten i tordenvejr, eller hvis instrumentet ikke er i brug.
- Afbryd aldrig strømforsyningen (tag fx ikke batterierne eller AC-adapteren ud) under indspilning med DD-65/YDD-60, da dataene ellers kan gå tabt.
- Der afgives hele tiden små mængder elektricitet til instrumentet, selv om der er slukket for strømmen. Tag altid AC-adapteren ud af stikkontakten, hvis instrumentet ikke skal bruges i længere tid.

Brug af batterier

- ① Tag dækslet af batterirummet på instrumentets bundplade.

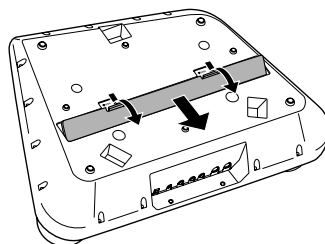

- ② Isæt seks nye alkaline-batterier. Sørg for, at batterierne vender rigtigt (se polangivelserne på siden af batterirummet).

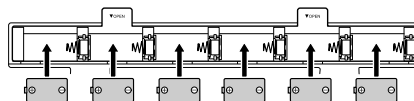

- ③ Sæt dækslet på batterirummet, og kontrollér, at det fastlåses korrekt.

⚠ FORSIGTIG

- Isæt eller udtag aldrig stikket til AC-adapteren, når der er tændt for strømmen, og batterierne er isat. Hvis du gør det, slukkes strømmen.

Hvis instrumentet skal køre på batterier, skal der isættes seks 1,5 V batterier i størrelse "C" (LR14 eller tilsvarende). (Vi anbefaler alkaline-batterier). Når der er for lidt strøm på batterierne til, at instrumentet kan fungere korrekt, kan lydstyrken blive nedsat, lyden kan blive forvrænget, og der kan opstå andre problemer. Hvis det sker, skal batterierne udskiftes. Følg nedenstående forholdsregler.

⚠ FORSIGTIG

- Brug alkaline-batterier til instrumentet. Andre typer batterier (herunder genopladelige batterier) kan give pludselige spændingsfald, når batterispændingen er lav.
- Sørg for at isætte batterierne, så polerne vender korrekt (som vist). Hvis batterierne isættes forkert, kan det medføre varmeudvikling, brand og/eller lækage af ætsende kemikalier.
- Når batterierne er brugt, skal du udskifte dem med et komplet sæt med seks nye batterier. Bland **ALDRIG** gamle og nye batterier. Brug ikke forskellige typer batterier (fx alkaline-batterier og brunstensbatterier) samtidig.
- Hvis instrumentet ikke skal bruges i længere tid, skal batterierne tages ud for at forhindre væskelækage fra batterierne.

Tilslutning af hovedtelefoner (PHONES/OUTPUT-stik)



Højtalerne i DD-65/YDD-60 deaktiveres automatisk, når der sættes et stik i hovedtelefonstikket. PHONES/OUTPUT-stikket fungerer også som ekstern udgang. PHONES/OUTPUT-stikket kan forbindes med en keyboardforstærker, et stereoanlæg, en mixer, en båndoptager eller en anden lydenhed med linjeindgang, så instrumentsignalet sendes til den pågældende enhed.

⚠ ADVARSEL

- Spil ikke højt gennem længere tid med hovedtelefoner på, da det kan være ubehageligt for ørerne og kan medføre permanente høreskader.

⚠ FORSIGTIG

- For at undgå at beskadige højttalerne skal du indstille lydstyrken på de eksterne enheder til minimum og slukke for strømmen til enhederne, inden du tilslutter dem. Hvis du ikke følger disse forholdsregler, kan det resultere i elektrisk stød eller skade på udstyret. Indstil lydstyrken på eksterne enheder ved at skrue helt ned for dem for derefter gradvist, mens du spiller på instrumentet, at hæve lydniveauet til det ønskede lydniveau.

Tilslutning af en lydkilde (AUX IN-stik)

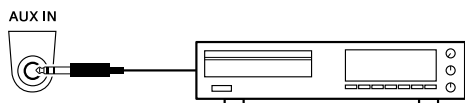

Dette stik bruges til tilslutning af en ekstern lydkilde. Du kan spille på instrumentet med baggrundsmusik og akkompagnement ligesom at spille med et fuldt band. Indstil indgangsniveauet fra den eksterne lydkildes lydstyrkeknop for at få optimal balance.

Tilslutning af pedal 1 og 2

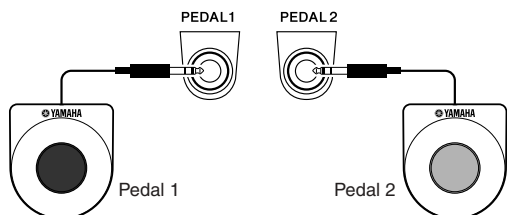

I disse stik tilsluttes pedal 1 eller pedal 2. Disse pedaler kan bruges samtidig til at spille trommesættets

hi-hat-pedal eller stortromme – eller de kan også tildeles til at spille andre lyde. Sæt den leverede pedal 1 i stikket PEDAL 1 og pedal 2 i stikket PEDAL 2.



- Kontrollér, at stikkene til pedalerne sidder korrekt i PEDAL-stikkene, inden du tænder for strømmen.

Brug af MIDI-stikkene

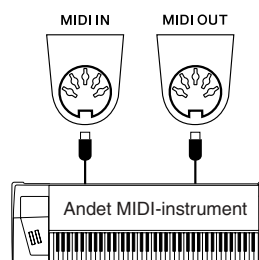

Instrumentet er også udstyret med MIDI-stik, så du kan kontrollere instrumentet med andre MIDI-instrumenter eller computere (yderligere oplysninger finder du på side 30).



- MIDI-enhederne skal forbindes med hinanden ved hjælp af MIDI-kabler, der sælges separat og bl.a. kan købes i musikforretninger.
- Brug altid et MIDI-kabel i høj kvalitet til at forbinde MIDI OUT- med MIDI IN-stik. Brug aldrig MIDI-kabler, der er længere end ca. 15 meter, eftersom kabler længere end dette kan opfatte støj, som kan medføre datafejl.

Sådan tændes instrumentet

Skrue ned for lydstyrken ved at dreje knappen [MASTER VOLUME] til venstre, og tryk på knappen [STANDBY/ON] for at tænde for strømmen. Tryk på knappen [STANDBY/ON] igen for at slukke for strømmen.

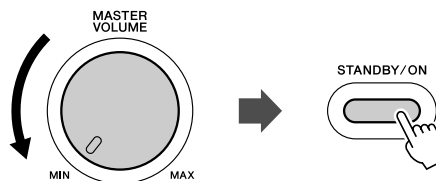

⚠ FORSIGTIG

- Der afgives hele tiden små mængder elektricitet til instrumentet, selv om kontakten er i positionen "STANDBY". Tag altid AC-adapteren ud af stikkontakten, og/eller tag batterierne ud af instrumentet, hvis DD-65/YDD-60 ikke skal bruges i længere tid.
- Afbryd aldrig strømforsyningen (tag fx ikke batterierne eller AC-adapteren ud) under indspilning med instrumentet, da dataene ellers kan gå tabt.
- Mens dataene indspilles ("-" vises og bevæger sig fra venstre mod højre på displayet), må strømforsyningen aldrig afbrydes (fx batterierne fjernes eller AC-adapteren trækkes ud). Det kan medføre tab af data.

● Frontpanel

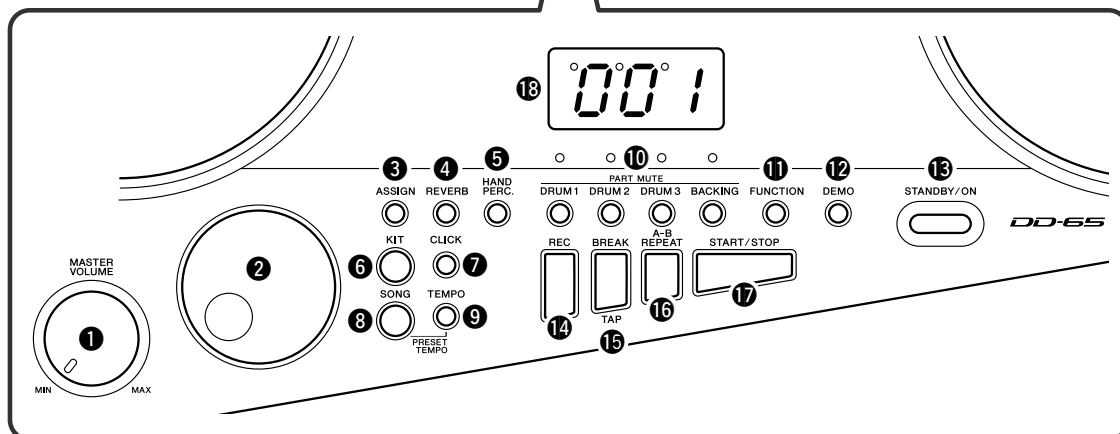
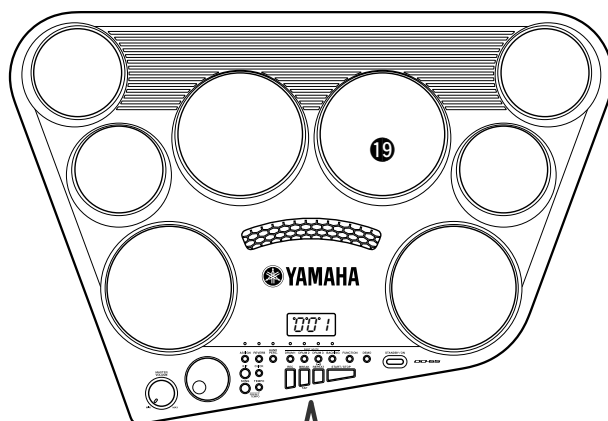

Frontpanel

- | | | | |
|--|----|--|--------|
| ① Knappen [MASTER VOLUME] (MASTER-LYDSTYRKE) | 12 | ⑬ Knappen [STANDBY/ON] (STANDBY/TIL) | 12, 36 |
| ② DREJEKNAP | 15 | ⑭ Knappen [REC] (INDSPIL) | 28 |
| ③ Knappen [ASSIGN] (TILDEL) | 16 | ⑮ Knappen [BREAK/TAP] | 23, 26 |
| ④ Knappen [REVERB] (RUMKLANG) | 17 | ⑯ Knappen [A-B REPEAT] (A-B GENTAG) | 27 |
| ⑤ Knappen [HAND PERC.] (HÅNDPERC.) | 14 | ⑰ Knappen [START/STOP] | 12, 22 |
| ⑥ Knappen [KIT] (SÆT) | 15 | ⑱ DISPLAY | 15 |
| ⑦ Knappen [CLICK] (KLIK) | 19 | ⑲ TROMMEPAD x 8 | 13 |
| ⑧ Knappen [SONG] (MELODI) | 22 | | |
| ⑨ Knappen [TEMPO] | 25 | | |
| ⑩ Knapperne PART MUTE [DRUM 1–3], [BACKING] (AFBRYD DEL, TROMME 1-3, BAGGRUND) | 26 | | |
| ⑪ Knappen [FUNCTION] (FUNKTION) | 12 | | |
| ⑫ Knappen [DEMO] | 12 | | |

● Bagpanel

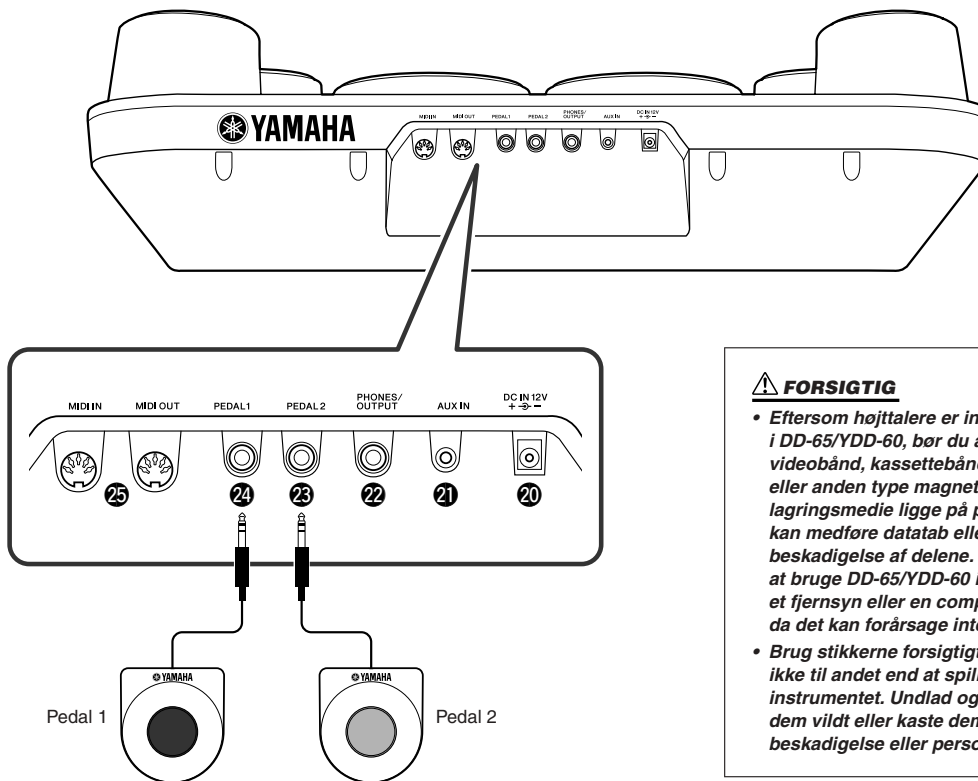
**⚠ FORSIGTIG**

- Eftersom højttalere er indbygget i DD-65/YDD-60, bør du aldrig lade videobånd, kassettebånd, disketter eller anden type magnetisk lagringsmedie ligge på panelet. Det kan medføre datatab eller beskadigelse af delene. Undgå også at bruge DD-65/YDD-60 i nærheden af et fjernsyn eller en computerskærm, da det kan forårsage interferens.
- Brug stikkerne forsigtigt. Brug dem ikke til andet end at spille på instrumentet. Undlad også at vifte dem vildt eller kaste dem for at undgå beskadigelse eller personskader.

● Trommestikker

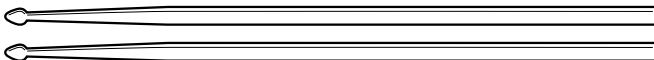

Bagpanel

20	[DC IN 12V] (AC-adapter)-stik.....	8
21	[AUX IN]-stik	9
22	[PHONES/OUTPUT] (HOVEDTELEFONER/UDGANG)-stik	9
23	[PEDAL 2]-stik	9
24	[PEDAL 1]-stik	9
25	[MIDI IN/OUT] (MIDI IND/UD)-stik	9, 30

● Brug af fodpedalerne (1/2)

Når disse pedaler er tilsluttet, kan de bruges samtidig til at spille trommesættets hi-hat-pedal eller stortromme – eller de kan også tildeles til at spille andre lyde. Sæt den leverede pedal 1 i stikket PEDAL 1 24 og pedal 2 i stikket PEDAL 2 23.

⚠ FORSIGTIG

- Kontrollér, at stikkene til pedalerne sidder korrekt i PEDAL-stikkene, inden du tænder for strømmen.
- Træd ikke på pedalerne, mens du tænder for strømmen. Hvis du gør det, ændres pedalens polaritet og medfører omvendt funktionsmåde.
- Undgå at bruge pedalerne direkte på et blødt gulv, da de kan ridse gulvfladen.
- Undgå at blive fanget i eller falde over pedalkablerne, da det kan få instrumentet til at falde og medføre tings- eller personskade.

Afspilning af demomelodien

DD-65/YDD-60 indeholder flere demonstrationsmelodier (001-005), som er specielt skabt for at vise instrumentets dynamiske muligheder.

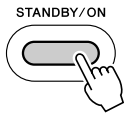

1 Tænd for strømmen.

Tryk på knappen [STANDBY/ON].

⚠ FORSIGTIG

- Der afgives hele tiden små mængder elektricitet til instrumentet, selv om kontakten er i positionen "STANDBY". Tag altid AC-adapteren ud af stikkontakten, og/eller tag batterierne ud af instrumentet, hvis DD-65/YDD-60 ikke skal bruges i længere tid.



2 Start demomelodien.

Tryk på knappen [DEMO] for at starte afspilningen af demomelodien.

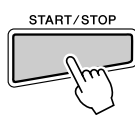

3 Stop demomelodien.

Afspilningen standses ved at trykke på knappen [DEMO] igen eller trykke på knappen [START/STOP].

Sænker den generelle lydstyrke.

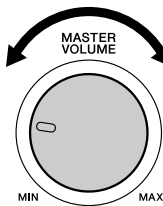

Forøger den generelle lydstyrke.

● Indstilling af lydstyrken

Drej knappen [MASTER VOLUME].

FUNCTION



DRUM 1



DRUM 2

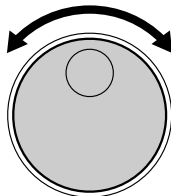
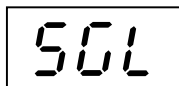

● LYDSTYRKE FOR MELODI

SONG VOLUME kan bruges til at justere balancen mellem melodis akkompagnement og dit eget spil på de forskellige pads.

Aktiver funktionstilstanden ved at trykke på knappen [FUNCTION], og tryk derefter på knappen [DRUM 1] eller [DRUM 2], indtil punktet "50L" vises. Den aktuelle melodis lydstyrke vises, når knappen slippes.

Værdien forøges ved at dreje **DREJEKNAPPEN** til højre (med uret) og sænkes ved at dreje **DREJEKNAPPEN** til venstre (mod uret). Lydstyrkeområdet ligger fra 0 til 127. Afslut funktionstilstanden ved at trykke på knappen [FUNCTION].



- Knapperne [DRUM 1] og [DRUM 2] ændrer den valgte rækkefølge for funktionselementet.

Afspilning med pads/pedaler

Slå på pad'en med de leverede trommestikker eller hænderne for at spille trommelyde. Når du spiller på pads med hænderne, skal du slå funktionen til håndpercussion til ved at trykke på knappen [HAND PERC.] (lampen lyser).

Padlydenes lydstyrke reagerer på dit spil. Når du spiller blødt, er lydstyrken lav, og når du spiller kraftigt, er den høj.

Lydens faktiske styrke kan variere, alt efter hvilken del af den pågældende pad der rammes.

Padnavne

● Vist eksempel, trommesæt 1

En hi-hat-lyd er tildelt Small Pad 2 (trommesæt 1). Hvis du slår på Small Pad 2, mens der trykkes på pedal 2, frembringes en lyd fra en lukket hi-hat. Hvis du slår på Pad 2 uden at trykke på pedalen, frembringes en lyd fra en åben hi-hat.

Small Pad 1

113: Crash
Cymbal Stereo 1

Small Pad 2

100: Hi-Hat
Closed Power 1

Pad 1

21: Snare Power 1

Pad 2

52: Tom Power 6

Pad 3

54: Tom Power 4

Small Pad 3

116: Ride Cymbal
Stereo 2

Small Pad 4

119: Splash
Cymbal Stereo

Pad 4

56: Tom Power 2



Pedal 2

101: Hi-Hat Pedal Power

Tryk på pedal 2 for at styre hi-hatten. (Det gælder for trommesæt 1).



- Når du bruger pedal 2, fungerer anslagsfølsomhed ikke.



Pedal 1

3: Bass Drum Power Closed

Pedal 1 fungerer med anslagsfølsomhed. Lydstyrken reagerer på, hvor hårdt du trykker på pedalen.



- Hvis du trykker på pedalen for langsomt eller blødt, er der muligvis ingen lyd.



Aktivering/deaktivering af håndpercussion

Du kan spille på instrumentets pads med enten de leverede stikker eller med hænderne. Tryk på følgende knap, når du spiller på instrumentet med hænderne.

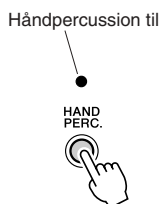

1 Tryk på knappen [HAND PERC.].

Når du trykker på knappen [HAND PERC.], lyser knappens lampe, og padfølsomheden justeres automatisk til at spille optimalt med hænderne. Samtidig aktiveres en melodi (059) og et trommesæt (37) automatisk.

Når håndpercussion er slået fra, aktiveres melodi (001) og trommesæt (01) automatisk.



• Sørg for kun at slå på pads med hænderne, når håndpercussion er aktiveret, eftersom følsomheden automatisk er indstillet til et hensigtsmæssigt niveau, når der spilles med hænderne.

Låsning af håndpercussion i aktiveret tilstand

Hvis du udelukkende spiller på instrumentet med hænderne, anbefales det at bruge følgende fremgangsmåde til at låse håndpercussion, så funktionen altid er aktiveret. Det forhindrer instrumentet i utilsigtet at blive ændret under brug.

1 Sørg for, at håndpercussion er aktiveret (lampen lyser).

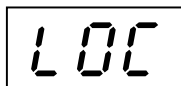

Tryk på og hold nede

2 Slå håndpercussionlåsen til.

Tryk på og hold knappen [HAND PERC.] nede, indtil "LOC" vises på displayet.

3 Hvis du vil slå håndpercussionlåsen fra, skal du trykke på og holde knappen [HAND PERC.] nede, indtil "LOC" ikke længere vises på displayet.

Valg og brug af et trommesæt

På instrumentet kan du vælge mellem 50 forskellige trommesæt (1-50: se "Liste over trommesæt" side 41) hurtigt og nemt. 50 af sætterne indeholder forprogrammerede lydcombinationer, som indstilles til de forskellige pads og pedaler, når sættet vælges.

Vælg nogle forskellige sæt, og prøv at spille på dem.

Instrumentet har også tre trommesæt, der kan tilpasses, så du kan tildele de otte pads eller to pedaler de ønskede lyde (se "Tildeling af lyde til enkelte pads og pedaler og lagring i et brugerdefineret sæt ("C01-C03")" side 16).



1 Tryk på knappen [KIT].

Når du trykker på knappen [KIT], vises nummeret på det valgte trommesæt på displayet.

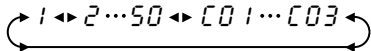
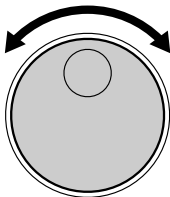

2 Vælg et trommesætnummer.

Drej **DREJEKNAPPEN** for at vælge et trommesætnummer. Trommesætnumre forøges, når **DREJEKNAPPEN** drejes til højre (med uret), og formindskes, når **DREJEKNAPPEN** drejes til venstre (mod uret).



- Trommesætnummer 1 er normalt valgt, når der tændes for strømmen.
- Trommesæt "C01-C03" er brugerdefinerede sæt.

* Brugerdefinerede sæt er de sæt, som du har tildelt hver pad og pedal den ønskede lyd og derefter gemt alle tildelinger som et sæt. (Se "Tildeling af lyde til enkelte pads og pedaler og lagring i et brugerdefineret sæt ("C01-C03")" side 16).

Tildeling af lyde til enkelte pads og pedaler og lagring i et brugerdefineret sæt ("C01-C03")

Instrumentet indeholder samlet 254 trommelyde af høj kvalitet plus 25 trommefraser (se "Liste over trommelyde" side 38), og disse kan frit tildeles hver af de 8 trommepads og de 2 pedaler. Prøv at tildele nogle forskellige lyde, og gem dine egne brugerdefinerede trommesæt "C01-C03".



• Indholdet i brugerdefineret sæt "C01-C03" og trommesæt "01" er det samme, indtil det ændres (se "Liste over trommesæt" side 41).

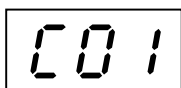

1 Tryk på knappen [ASSIGN].

Når du trykker på knappen [ASSIGN], lyser knappens lampe, og "C01" vises på displayet.

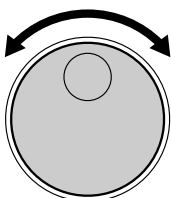

2 Drej drejeknappen, og vælg et brugerdefineret sæt "C01-C03", der skal gemmes.

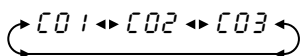

3 Vælg en pad eller pedal, der skal tildeles.

Slå på en pad én gang (eller tryk på en pedal), og det tildelte lydnummer for den pågældende pad/pedal vises på displayet.

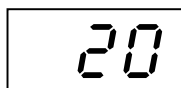
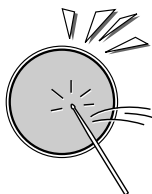

4 Vælg et lydnummer.

Du kan vælge lyden ved at slå flere gange på pad'en eller trykke flere gange på pedalen (mens du lytter til lyden) eller ved at bruge DREJEKNAPPEN.

● Brug af pad eller pedaltryk til at vælge en lyd.

Hver gang du slår på en pad eller trykker på en pedal, forøges lydnumre med en værdi på en (1). Med denne metode kan du høre og vælge en tildelt lyd.

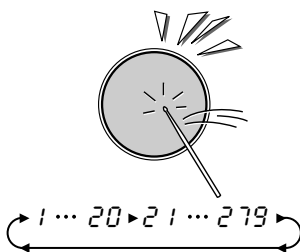

● Brug af DREJEKNAPPEN til at vælge en lyd.

Drej DREJEKNAPPEN til højre (med uret), og lydnumre forøges. Drej DREJEKNAPPEN til venstre (mod uret), og lydnumre formindskes.

Se "Liste over trommelyde" på side 38.

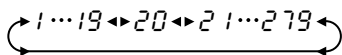
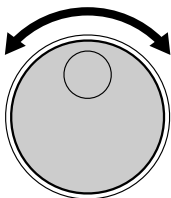

Gentag de forrige trin **3** og **4** for en vilkårlig eller alle pads og pedaler.



5 Gem i et brugerdefineret sæt.

Tryk på knappen [ASSIGN] for at gemme i et brugerdefineret sæt (lampen er slukket).

Hvis du vil annullere lagringen, skal du blot trykke på knappen [KIT], [SONG] eller [DEMO].

Når du har tildelt lyden, indstilles instrumentet automatisk til det tildelte brugerdefinerede sæt.

Du kan nu spille den lyd, du har tildelt pad'en/pedalen.

Aktivering/deaktivering af rumklangseffekt

Der kan føjes forskellige dybder af DD-65/YDD-60's rumklangseffekt til DD-65/YDD-60's overordnede lyd.

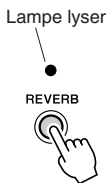

1 Tryk på knappen [REVERB].

Når du trykker på knappen [REVERB], lyser knappens lampe, og rumklang som i et lokale eller en koncertsal lægges til lyden.

2 Hvis du vil deaktivere rumklangseffekten, skal du trykke på knappen [REVERB] igen. (Sørg for, at lampen ikke lyser).

Indstilling af rumklangstypen

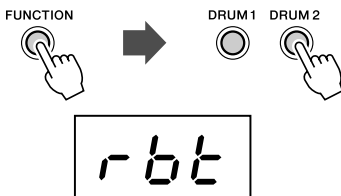

1 Aktiver funktionen til indstilling af rumklangstype.

Tryk på knappen [FUNCTION] én gang, og tryk derefter på knappen [DRUM 1] eller [DRUM 2], indtil elementet "r b t" vises. Nummeret på den valgte rumklangstype vises ud for angivelsen "r b t".

2 Skift rumklangstype ved at bruge DREJEKNAPPEN.

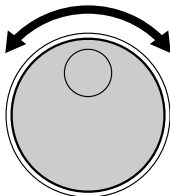

● Liste over rumklangstyper

Nr.	Rumklangstype	Nr.	Rumklangstype
1	Sal 1	6	Scene 1
2	Sal 2	7	Scene 2
3	Sal 3	8	Plade 1
4	Lokale 1	9	Plade 2
5	Lokale 2	10	Fra

3 Tryk på knappen [FUNCTION] for at afslutte funktionstilstanden.

Indstilling af anslagsfølsomhed

På instrumentet kan du indstille padfølsomheden (område 0-2).

Når den er indstillet til en værdi på 2, er padfølsomheden størst og giver dit spil det mest dynamiske område (laveste til højeste lydstyrke).

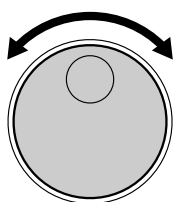
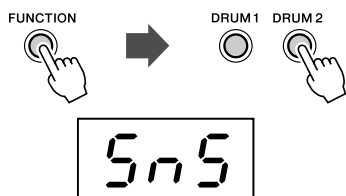

0 ◀▶ 1 ▶▶ 2



1 Aktiver funktionen til indstilling af padfølsomhed.

Tryk på knappen [FUNCTION] én gang, og tryk derefter på knappen [DRUM 1] eller [DRUM 2], indtil elementet "5n5" vises. Derefter vises den aktuelle følsomhedsværdi ud for angivelsen "5n5".

2 Indstil følsomheden.

Værdien forøges ved at dreje DREJEKNAPPEN til højre (med uret) og sænkes ved at dreje DREJEKNAPPEN til venstre (mod uret).



• Standardværdien er 1.

3 Afslut funktionstilstanden ved at trykke på knappen [FUNCTION].

Om lydmekanismen til pads

Hver gang du slår på en pad, aktiverer den sensor, som er placeret i bunden af pad'en, et elektronisk signal og frembringer en trommelyd.

Hvis du slår for hårdt på en pad, kan sensorer i nærheden også reagere på anslaget og udløse uønskede lyde.

DD-65/YDD-60 er indstillet til at ignorere svage signaler fra de forskellige pads for at forhindre utilsigtede og uønskede lyde. Det kan dog medføre problemer, hvis du med fuldt overlæg slår samtidig på to pads. Hvis du slår hårdt på én pad og blødt på den anden, frembringer den sidstnævnte muligvis ingen lyd (selvom du vil have den til det).

Du kan afhjælpe dette problem ved at ændre indstillingerne for DD-65/YDD-60 eller din spilleteknik (som beskrevet herunder).

- **Når du slår på to pads samtidigt, medfører det ingen lyd fra den ene.**

→ Indstil padfølsomhedsniveauet til 2. Det kan afhjælpe problemet, hvis du slår blødt på den ene pad.

→ Eller endnu bedre, slå på begge pads med samme kraft.

- **Når du slår på en pad, medfører det også lyd fra andre pads, selvom der ikke blev slået på dem.**

→ Indstil padfølsomhedsniveauet til 0. Med denne indstilling forhindres pads, som ikke rammes, effektivt i at reagere på kraftige anslag på pads i nærheden.

Aktivering/deaktivering af metronom/klik

Instrumentet har en indbygget metronom, hvor du kan indstille tempo og taktart.



Tryk på knappen [CLICK].

Metronomen kan høres i rytme i det aktuelle tempo. (Se "Justering af tempoet" på side 25).

Tryk på knappen igen for at slå metronomen fra.

Indstilling af metronomens taktart

■ Indstilling af tæller for taktart

Området er fra 0 til 16.

Det første taktslag i hver enkelt takt fremhæves med en klokkelyd, og resten markeres med klik.

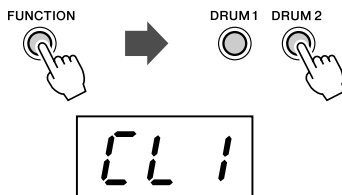

1 Aktiver funktionen til indstilling af tællerværdi.

Tryk på knappen [FUNCTION] én gang, og tryk derefter på knappen [DRUM 1] eller [DRUM 2], indtil elementet "CL 1" vises. Derefter vises den aktuelle tællerværdi ud for angivelsen "CL 1".

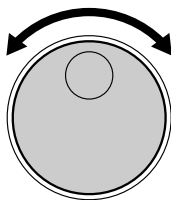

0 ◀ 1 ... 15 ▶ 16

2 Indstil taktartens tællerværdi.

Værdien forøges ved at dreje DREJEKNAPPEN til højre (med uret) og sænkes ved at dreje DREJEKNAPPEN til venstre (mod uret).



- Standardværdien er 4.
- Hvis tælleren indstilles til 00, markeres samtlige taktslag med klik (ingen fremhævelse).

FUNCTION



3 Tryk på knappen [FUNCTION] for at afslutte funktionstilstanden.

■ Indstilling af taktartens nævner

Indstil toneværdien for hver takt.

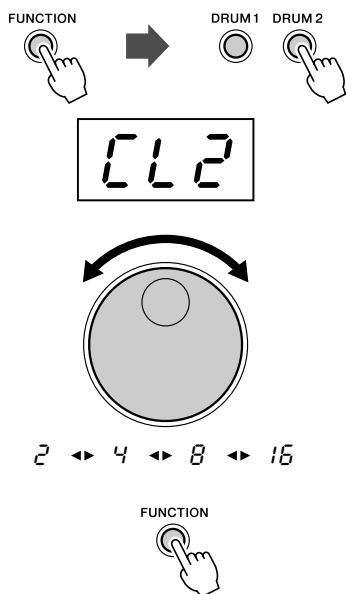

1 Aktiver funktionen til indstilling af nævneværdi.

Tryk på knappen [FUNCTION] én gang, og tryk derefter på knappen [DRUM 1] eller [DRUM 2], indtil elementet "CL 2" vises. Derefter vises den aktuelle nævneværdi ud for angivelsen "CL 2".

2 Indstil taktartens nævneværdi.

Indstil nævneværdien til én af værdierne 2 (♩), 4 (♩), 8 (♩), 16 (♩) med DREJEKNAPPEN.



• Standardværdien er 4.

3 Tryk på knappen [FUNCTION] for at afslutte funktionstilstanden.

■ Indstilling af metronomens lydstyrke

Indstill metronomens lydstyrke (område: 1–127).

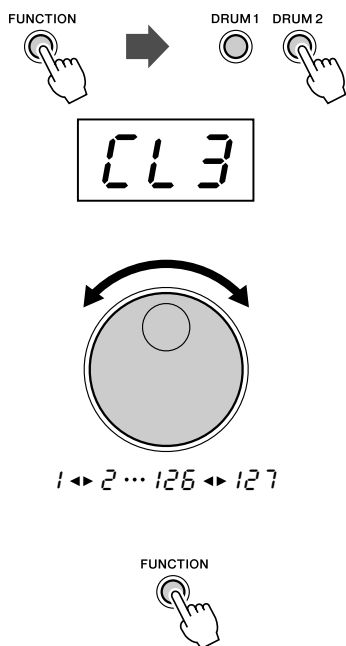

1 Aktiver funktionen til indstilling af metronomens lydstyrke.

Tryk på knappen [FUNCTION] én gang, og tryk derefter på knappen [DRUM 1] eller [DRUM 2], indtil elementet "CL 3" vises. Derefter vises metronomens aktuelle lydstyrke ud for angivelsen "CL 3".

2 Indstil lydstyrken med drejknappen.

3 Tryk på knappen [FUNCTION] for at afslutte funktionstilstanden.

Aktivering/deaktivering af EQ

Når du bruger de interne højttalere, skal du slå EQ til (standardindstilling er aktiveret). Indstil den til deaktiveret, når du bruger hovedtelefoner eller eksterne højttalere.

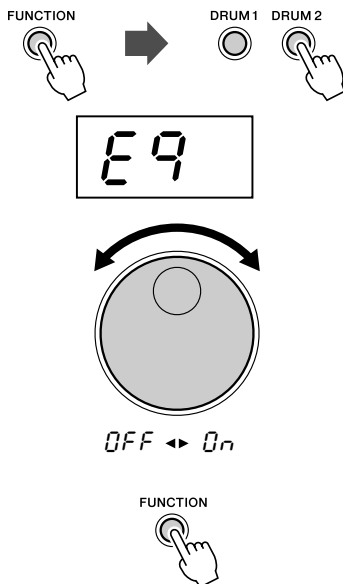

1 Aktiver funktionen til indstilling af EQ.

Tryk på knappen [FUNCTION] én gang, og tryk derefter på knappen [DRUM 1] eller [DRUM 2], indtil elementet "EQ" vises. Derefter vises den aktuelle indstilling (On/Off) ud for angivelsen "EQ".

2 Aktiver/deaktiver EQ.

Drej DREJEKNAPPEN med uret for at aktivere den og mod uret for at deaktivere den.

3 Tryk på knappen [FUNCTION] for at afslutte funktionstilstanden.

Afspilning af en melodi

Dette instrument indeholder 100 forskellige melodier (fem demomelodier samt rytmiske figurer og fill-in-figurer), som kan bruges til akkompagnement. (Se "Liste over melodier" på side 40).

U01-U05 kan også bruges til at afspille melodier, du selv har optaget og/eller indlæst fra en computer. Se afsnittet "Overførsel af melodifiler til og fra en tilsluttet computer" på side 34 for at få yderligere oplysninger. Vælg en af melodierne, og lyt til den.

Valg og afspilning af en melodi

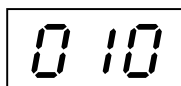

1 Tryk på knappen [SONG].

Når du trykker på knappen [SONG], vises nummeret på den aktuelle melodi på displayet.

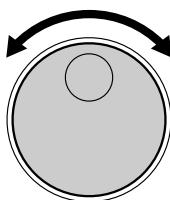

2 Vælg et melodinummer.

Brug **DREJEKNAPPEN** til at vælge et melodinummer. Melodinummre forøges, når **DREJEKNAPPEN** drejes til højre (med uret), og formindskes, når **DREJEKNAPPEN** drejes til venstre (mod uret). (Se "Liste over melodier" på side 40).



- Melodinummer "001" er automatisk valgt, når der tændes for strømmen.
- Hvis funktionen til automatisk vælg af sæt er slået til, vælges også automatisk det bedst egnede trommesæt, når der vælges en melodi. (Se "Aktivering/deaktivering af automatisk valg af sæt" på side 24).
- Hver melodis kompleksitet kan ses på melodilisten. (Se "Liste over melodier" på side 40).



U01-U05 er brugermelodier, som du selv har optaget og/eller indlæst fra en computer.

Vær opmærksom på, at der ikke afspilles lyd, når du trykker på knappen [START/STOP], hvis der ikke er nogen data.

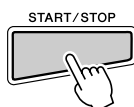

3 Tryk på knappen [START/STOP].

Når du trykker på knappen [START/STOP], afspilles en indtælling på én eller to takter, og derefter starter afspilningen af melodien.

Når melodien afspilles, vises dens aktuelle takt på displayet. Prøv at bruge de forskellige pads og pedaler sammen med melodien.

Tryk på knappen [START/STOP] igen for at standse afspilningen af melodien.



- Du kan også bruge funktionen TAP START (TASTESTART) til at starte melodier (se side 23).

Tastestart

Med tastestartfunktionen kan du indstille melodiens overordnede tempo og starte akkompagnementet – blot ved at trykke rytmen.

Akkompagnementet afspilles i det tempo, som du slår på pads med, eller som pedalerne trykkes ned med.

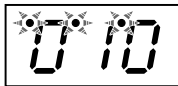

1 Tryk på knappen [BREAK/TAP].

Tryk på knappen [BREAK/TAP], mens afspilningen er standset.

Alle tre taktslagslamper blinker og angiver, at instrumentet er indstillet til standby for tastestart.

Hvis du vil annullere tastestarttilstanden, skal du blot trykke på knappen [BREAK/TAP] igen (taktslagslamperne slukker).

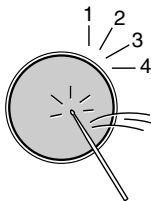

2 Spil tastestarten.

I tilfælde af en melodi i 4/4 skal du slå på en pad eller trykke en pedal ned fire gange, og derefter starter akkompagnementet i det ønskede tempo.



• Antallet af gange, det er nødvendigt at slå på en pad, ændrer sig i henhold til følgende taktarter: 5/4 – 5 gange, 4/4 – 4 gange, 3/4 – 3 gange, 6/8 – 2 gange.

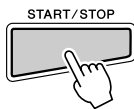

3 Stop afspilning af melodien.

Tryk på knappen [START/STOP] for at standse melodiakkompagnementet.

Padstart

Med padstartfunktionen kan du starte melodien ved blot at slå på en pad eller trykke på en pedal.

Tryk på knappen [START/STOP] for at standse melodien.

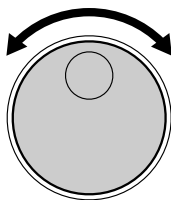
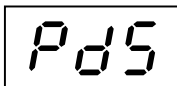
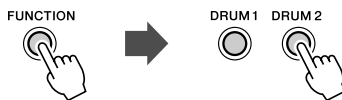

OFF ◀ ▶ ON

1 Aktiver funktionen til indstilling af padstart.

Tryk på knappen [FUNCTION] én gang, og tryk derefter på knappen [DRUM 1] eller [DRUM 2], indtil elementet "Pd5" vises. Derefter vises den aktuelle status (On/Off) ud for angivelsen "Pd5".

2 Aktiver/deaktiver padstart.

Drej DREJEKNAPPEN med uret for at aktivere den og mod uret for at deaktivere den.



• Standardindstillingen er deaktiveret.

3 Tryk på knappen [FUNCTION] for at afslutte funktionstilstanden.

Aktivering/deaktivering af automatisk valg af sæt

Når funktionen til automatisk valg af sæt er aktiveret, vælges det bedst egnede trommesæt automatisk til melodien.

Hvis funktionen er deaktiveret, ændres trommesættet ikke, selvom melodinummeret ændres.

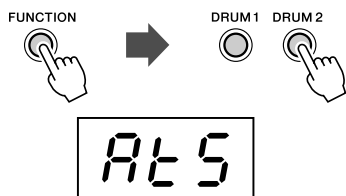

1 Aktiver funktionen til automatisk valg af sæt.

Tryk på knappen [FUNCTION] én gang, og tryk derefter på knappen [DRUM 1] eller [DRUM 2], indtil elementet "AL5" vises. Derefter vises den aktuelle status (On/Off) ud for angivelsen "AL5".

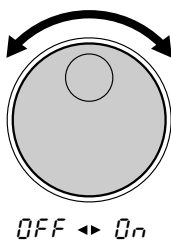

2 Aktiver/deaktiver automatisk valg af sæt.

Drej DREJEKNAPPEN med uret for at aktivere den og mod uret for at deaktivere den.

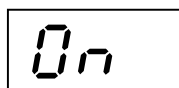

Automatisk valg af sæt aktiveret



• Standardindstillingen er aktiveret.

3 Tryk på knappen [FUNCTION] for at afslutte funktionstilstanden.



• Oprindelig fabriksindstilling er aktiveret.

Justering af tempoet

Melodi- og metronomtempo kan indstilles til en vilkårlig værdi på mellem 11 og 320 taktslag pr. minut. Jo højere tempoværdien er, desto hurtigere er tempoet.

TEMPO

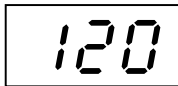

1 Tryk på knappen [TEMPO].

Den aktuelle tempoværdi (11-320) vises på displayet.

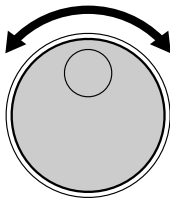

11 ◀ 12 ... 3 19 ▶ 320

2 Indstil tempoet.

Brug **DREJEKNAPPEN** til at vælge tempoet. Drej **DREJEKNAPPEN** til højre (med uret) for at forøge tempoværdien og til venstre (mod uret) for at formindske værdien.



- Når der trykkes samtidigt på både knappen [SONG] og [TEMPO], anvendes den valgte melodis forprogrammerede tempo automatisk.

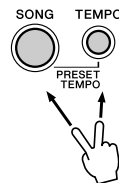

● Om indikatoren for taktslag (beat)

Under afspilning af melodier blinker de tre taktslagslamper på displayet i et bestemt mønster som hjælp til at holde takten.

For en melodi i 4/4 med et tempo på 120 bpm:

1. taktslag	2. taktslag	3. taktslag	4. taktslag
· 120	· 120	° 120	° 120

3 Tryk på knappen [SONG] for at afslutte tempoindstillingstilstand.



- Tempoværdien kan ikke ændres, mens demoen afspilles eller under indspilning.

Spil sammen med en melodi

Brug de forskellige pads og pedaler til at spille sammen med melodiens akkompagnement.



• Instrumentet kan samlet spille 32 toner samtidigt. Det omfatter toner fra melodiakkompagnement, pads, fodpedaler og tonedata modtaget via MIDI IN-stikket.

Aktivering/deaktivering af sporet

Instrumentets melodiakkompagnement består af 4 spor: trommespor 1, 2 og 3 samt baggrundsspor.

DRUM 1	Stortromme
DRUM 2	Lilletromme
DRUM 3	Bækken
BACKING	Baggrund

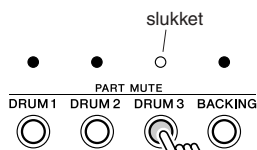

Når tromme 3 er slået fra.

Hvis du trykker på en sporknap ([DRUM 1], [DRUM 2], [DRUM 3], [BACKING]), bliver lyden i det tilsvarende spor slået fra, og indikatorlampen slukker.

Hvis du slår sporene DRUM 1, DRUM 2 og DRUM 3 fra, kan du spille sammen med melodien og øve dig på den manglende del.

Break

Med breakfunktionen kan du friske melodier op ved at tilføje dine egne soloer eller fills, når du vil. Hvis du slår på en pad i breaktilstand, bliver melodiens akkompagnement slået fra indtil afslutningen på den takt, du har afsluttet dit fill eller soloen i.



1 Tryk på knappen [BREAK/TAP] under afspilning af en melodi.

Tryk på knappen [BREAK/TAP] under afspilning af en melodi. De tre taktlagslamper på displayet blinker og angiver, at instrumentet er i breakstandbytilstand. Hvis du vil annullere breaktilstand, skal du blot trykke på knappen [BREAK/TAP] igen. (Taktlagslamperne blinker i tempo).

2 Spil breaket.

Slå på en vilkårlig pad eller tryk på en pedal for at slå akkompagnementet fra indtil afslutningen på den takt, du spillede i. Du kan spille et tromme-fill eller en trommesolo under dette break. Instrumentet vender tilbage til breakstandbytilstand, når breaktaktan er afsluttet.

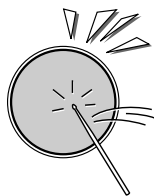

3 Afslut breaktilstanden.



Tryk på knappen [BREAK/TAP] for at afslutte breaktilstanden. Breaktilstanden afsluttes også, når melodien standses.



• Breaket fungerer ikke, hvis DEMO startes.

Brug af A-B-gentagelse

Hvis du vil øve et bestemt melodistykke, kan du angive stykkets "A"-punkt (start gentagelse) og "B"-punkt (slut gentagelse). Akkompagnementet gentages kontinuerligt mellem punkterne "A" og "B", så du kan øve dig mellem disse punkter, så længe du vil.

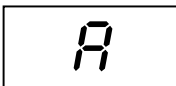

1 Indstil punktet "A" (start gentagelse).

Når afspilningen er nået til starten af det stykke, du vil øve, skal du trykke på knappen [A-B REPEAT] for at indstille gentagelsespunktet "A". Der vises et "A" på displayet.

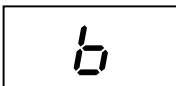

2 Indstil punktet "B" (slut gentagelse).

Når afspilningen er nået til slutpunktet i det stykke, du vil øve, skal du trykke på knappen [A-B REPEAT] igen for at indstille punktet "B" ("b" vises på displayet). Der afspilles en indtælling på én takt ("A - b" vises på displayet), og derefter afspilles det angivne stykke kontinuerligt. Nummeret på den aktuelle takt vises på displayet under gentaget afspilning.



• Start- og slutpunkter for A-B-gentagelse kan kun indstilles i taktrin.

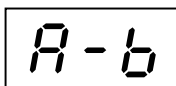
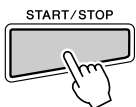

3 Stands A-B-gentagelse.

Tryk på knappen [START/STOP] for at stands melodiakkompagnementet.

Tryk på knappen [START/STOP] igen, og akkompagnementet gentages igen mellem de indstillede punkter.



• Når der vælges en anden melodi, annulleres gentagelse.

● Afslut gentagelsen

Du afslutter A-B-gentagelsesfunktionen ved at trykke på knappen [A-B REPEAT] under afspilning, hvorefter A-B-gentagelsestilstanden annulleres (A-B-gentagelsespunkterne annulleres også), og den normale afspilning af akkompagnementet fortsætter.

Når melodien er standset, annulleres A-B-gentagelsespunkterne, når du trykker på knappen [A-B REPEAT].



Indspilning af en melodi

Med funktionen til brugermelodier (melodinummer U01-U05) kan du indspille og afspille fem originale melodier (maks. omtrent 10.000 toner pr. melodi).

Data, som kan indspilles i brugermeloditilstand

- Data spillet på trommepad og pedal
- Melodidata (nummeret kan ikke ændres i indspilningstilstand)
- Indstilling af spor slået til/fra
- Tempoindstilling (tempoet kan ikke ændres i indspilningstilstand)
- Indstilling af melodiens lydstyrke

Indspilning



1 Forbered indspilning.

Vælg en melodi (001-100), trommesæt, tempo og indstilling af spor slået til/fra.



2 Tryk på knappen [RECORD] for at aktivere indspilningstilstanden.

Punkterne blinker og angiver, at indspilningsstandby er indstillet.

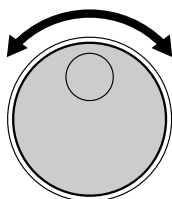

3 Drej drejeknappen, og vælg en brugermelodi "U01-U05", der skal gemmes.

U01 ◀▶ U02 ... U04 ▶◀ U05

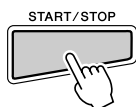

4 Tryk på knappen [START/STOP] for at starte indspilningen.

Du kan nu spille og indspille din melodi.

Efterhånden som indspilningen skrider frem, ændres displayet som vist her:

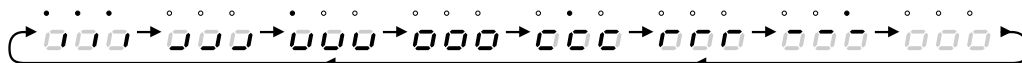

• Tryk på knappen [CLICK] for at slå metronom til eller fra under indspilningen.

5 Stop indspilningen.

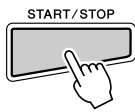

Tryk på knappen [START/STOP] for at stoppe indspilningen.



- Hvis hukommelsen bliver fyldt op under indspilningen, vises "FL" på displayet, og indspilningen standses automatisk.

⚠ FORSIGTIG

- Vær opmærksom på, at hvis du i trin 3 vælger en brugermelodi, som er blevet indspillet eller indeholder data, overskrives den med de nye data.
- Mens dataene indspilles ("-") vises og bevæger sig fra venstre mod højre på displayet, må strømforsyningen aldrig afbrydes (fx batterierne fjernes eller AC-adapteren trækkes ud). Det kan medføre tab af data.

Afspilning af den indspillede melodi

De indspillede brugermelodier (U01-U05) kan afspilles på samme måde som enhver anden melodi (melodinummer 001-100).



Brugermelodiene (U01-U05) findes ved siden af nummer 100 (før 001).

Sletning af melodi

Med funktionen til sletning af melodi fjernes alle indspillede data på alle spor i en valgt brugermelodi fuldstændigt.



1 Tryk på knappen [REC].

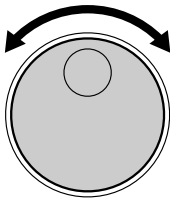

2 Brug drejeknappen til at vælge den melodi (U01-U05), der skal slettes.

Tryk på knappen [REC] igen for at annullere sletningen.

U01 ◀ U02 ... U04 ▶ U05

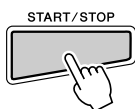

3 Tryk på knappen [START/STOP] to gange.

Sletningen udføres.

⚠ FORSIGTIG

- Mens dataene slettes ("-") vises og bevæger sig fra venstre mod højre på displayet, må strømforsyningen aldrig afbrydes (fx batterierne fjernes eller AC-adapteren trækkes ud). Det kan medføre tab af data.

MIDI IN- og MIDI OUT-stikkene, der findes på dette instruments bagpanel, giver mulighed for at tilslutte andre MIDI-instrumenter, enheder og computere og dermed udvide den musikalske funktionalitet – fx bruge dette instrument til at spille lyde på andre instrumenter eller til at indspille din musik på en sequencer eller computer.



• Forprogrammerede melodidata kan ikke sendes via MIDI OUT-stikket.

Hvad er MIDI?

MIDI (Musical Instrument Digital Interface) er en global standard for kommunikation mellem elektroniske musikinstrumenter og -enheder. Når MIDI-udstyrede instrumenter kobles sammen med MIDI-kabler, kan der overføres musik- og indstillingsdata mellem dem, hvilket giver betydeligt flere muligheder ved opførelse og produktion.

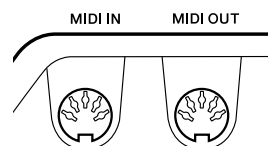

⚠ FORSIGTIG

• Forbind kun dette instrument med eksternt udstyr, når strømmen til alle enheder er slukket. Tænd derefter først for strømmen til dette instrument og derefter til det tilsluttede eksterne udstyr.

Muligheder med MIDI

- Overførsel af data mellem dette instrument og MIDI-udstyrede instrumenter eller computere (side 30).
- Overførsel af melodidata mellem dette instrument og en computer (side 34).

Overførsel af musikdata til og fra et andet instrument

Hvis du slutter dette instrument til andre MIDI-enheder eller en computer, kan instrumentets musikdata bruges på disse MIDI-enheder eller computeren. Musikdata fra andre MIDI-enheder og computere kan også modtages og afspilles på instrumentet.

- Når instrumentet er tilsluttet en anden MIDI-enhed, afsender og modtager det musikdata.

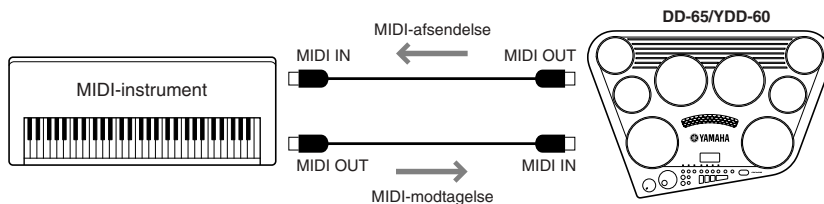

- Når instrumentet er tilsluttet en computer, afsender og modtager det musikdata.

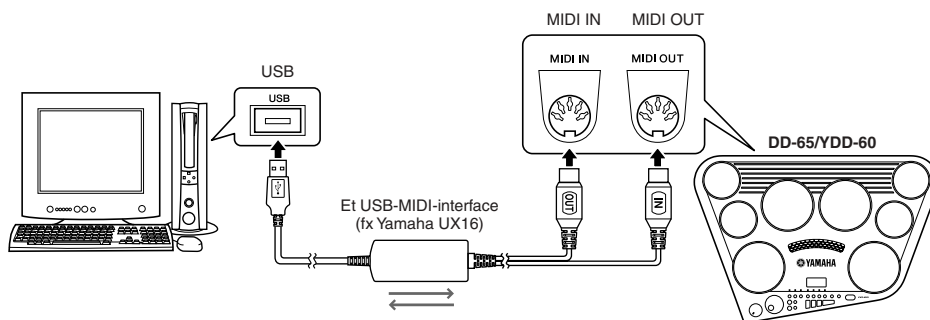

Du skal bruge et Yamaha UX16- eller tilsvarende USB-MIDI-interface (sælges separat) for at oprette en MIDI-forbindelse mellem instrumentet og en computer med USB-port. Du kan købe et Yamaha UX16- eller andet USB-MIDI-kvalitetsinterface i en musikforretning, computerforretning eller elforretning. Hvis du bruger UX16-interfacet, skal du installere den medfølgende driver på computeren.



• Hvis du bruger en computer, skal du bruge et særligt program (sequencersoftware).

Lokal kontrol til/fra

Lokal kontrol bestemmer, om de toner, der spilles på instrumentet, afspilles af det indbyggede lydmodul. Det indbyggede lydmodul er aktivt, når lokal kontrol er slået til, og deaktiveret, når lokal kontrol er slået fra.

- On** (til)..... Dette er standardindstillingen, hvor de toner, der spilles på instrumentets pad, afspilles af det indbyggede lydmodul. Data, der modtages via instrumentets MIDI-stik, afspilles også af det indbyggede lydmodul.
- Off** (fra)..... Med denne indstilling frembringer instrumentet ingen lyd selv (hverken pad eller pedal), men musikdataene sendes via MIDI-stikket. Data, der modtages via instrumentets MIDI-stik, afspilles også af det indbyggede lydmodul.



• Den bør normalt være indstillet til "on", eftersom du sandsynligvis gerne vil høre instrumentet, når du spiller på det. Men til anvendelse med ekstern sequencer kan det være nødvendigt at indstille den til "off" for at undgå "dobbelte" toner, hvor instrumentets lyde afspilles to gange – én gang fra pad'ene og én gang af de paddata, der sendes gennem sequenceren.

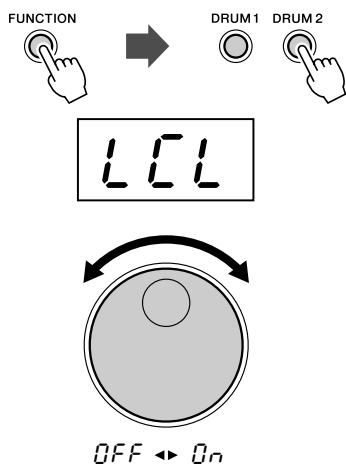

FUNCTION



1 Aktiver funktionen til at slå lokal kontrol til/fra.

Tryk på knappen [FUNCTION] én gang, og tryk derefter på knappen [DRUM 1] eller [DRUM 2], indtil elementet "LLL" vises. Derefter vises den aktuelle status (On/Off) ud for angivelsen "LLL".

2 Slå lokal kontrol til/fra.

Drej DREJEKNAPPEN med uret for at aktivere den og mod uret for at deaktivere den.



• Standardindstillingen er aktiveret.

3 Tryk på knappen [FUNCTION] for at afslutte funktionstilstanden.



• Uanset om lokal kontrol er aktiveret eller deaktiveret, sendes instrumentets musikdata altid til MIDI OUT-stikket for at blive videresendt til eksterne MIDI-enheder.

⚠ FORSIGTIG

• Der kommer ingen lyd fra højttalerne, når lokal kontrol er deaktiveret.

Indstilling af MIDI-tonenummer

Hver pad og pedal (10 samlet) kan tildeles et bestemt MIDI-tonenummer mellem C-2 og G8.



• Yderligere oplysninger om toner og lyde finder du under "Trommeoversigt" på side 48.

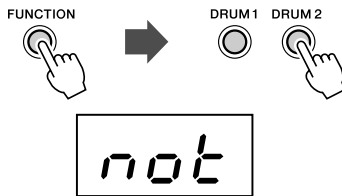

1 Aktiver funktionen til indstilling af MIDI-tonenummer.

Tryk på knappen [FUNCTION] én gang, og tryk derefter på knappen [DRUM 1] eller [DRUM 2], indtil elementet "not" vises. Derefter vises det MIDI-tonenummer, der er tildelt pad 1, ud for angivelsen "not".

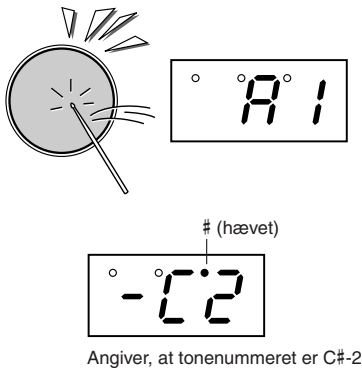

Angiver, at tonenummeret er C#-2

2 Vælg en pad eller pedal, der skal tildeles et MIDI-tonenummer.

Slå på en pad for at få vist dens tildelte MIDI-tonenummer på displayet. Hævede toner er angivet med en taktslagslampe i højre side af displayet.

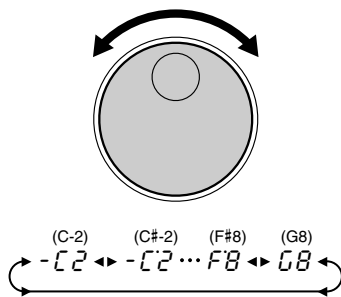

3 Tildel et MIDI-tonenummer.

Vælg det ønskede MIDI-tonenummer ved at dreje DREJEKNAPPEN til højre (med uret). MIDI-tonenumrene forøges.

Drej DREJEKNAPPEN til venstre (mod uret), og MIDI-tonenumre formindskes.



• Du kan også vælge MIDI-tonenummeret ved at slå på pad'en flere gange. Hver gang pad'en rammes, forøges værdien i trin på halve toner.

4 Tryk på knappen [FUNCTION] for at afslutte funktionstilstanden.



- Når du vælger et trommesæt eller brugerdefineret sæt, anvendes MIDI-tonenummeret på den forprogrammerede værdi. Hvis automatisk valg af sæt er aktiveret, og der vælges en anden melodi, anvendes MIDI-tonenummeret på den forprogrammerede værdi.
- Funktionen til aktivering/deaktivering af automatisk valg af MIDI-tonenummer slås automatisk fra, når et MIDI-tonenummer ændres.

Aktivering/deaktivering af automatisk valg af MIDI-tonenummer

Denne funktion bør normalt være aktiveret for instrumentet (standardindstillingen er aktiveret). Når automatisk valg af MIDI-tonenummer er aktiveret, og du slår på pad'en, sendes det MIDI-tonenummer, der svarer til den pad (lyd), som du slår på, via MIDI OUT-stikket. Når funktionen derimod er deaktiveret, og du slår på pad'en, sendes det MIDI-tonenummer, som du specifikt har tildelt den pågældende pad, via MIDI OUT-stikket.

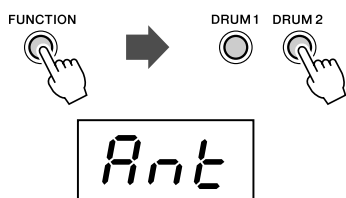

1 Aktiver funktionen til indstilling af automatisk valg af MIDI-tonenummer.

Tryk på knappen [FUNCTION], og tryk derefter på knappen [DRUM 1] eller [DRUM 2], indtil elementet "Ant" vises. Derefter vises den aktuelle indstilling (On/Off) ud for "Ant".

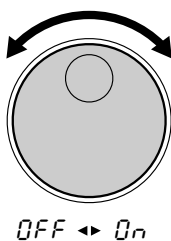

2 Slå automatisk valg af MIDI-tonenummer til/fra efter behov.

Drej DREJEKNAPPEN med uret for at aktivere den og mod uret for at deaktivere den.



3 Tryk på knappen [FUNCTION] for at afslutte funktionstilstanden.



• Funktionen til aktivering/deaktivering af automatisk valg af MIDI-tonenummer slås automatisk fra, når et MIDI-tonenummer ændres.

Overførsel af melodifiler til og fra en tilsluttet computer

Selvom dette instrument har 100 forprogrammerede melodier, kan du også sende melodifiler fra computeren til dette instruments Flash-hukommelse. Eftersom området i Flash-hukommelsen deles mellem brugermelodier (U01-U05) og indlæste melodier, kan det være nødvendigt at slette nogle brugermelodier for at indlæse dataene.

Filer i SMF Format 0, som du indlæst på instrumentet, kan afspilles. Yderligere oplysninger om overførsel af data ved hjælp af Musicsoft Downloader finder du under emnet "Transferring Data Between the Computer and Instrument (for unprotected data)" i online-hjælpen til Musicsoft Downloader.

* SMF-formatet (Standard MIDI File) er et af de mest almindelige og kompatible sequence-formater og bruges til lagring af sequence-data. Der findes to varianter: Format 0 og Format 1. Et stort antal MIDI-enheder er kompatible med SMF Format 0, og de fleste MIDI-sequencer-data foreligger i SMF Format.

■ Installation af Musicsoft Downloader.....

Du kan hente programmet "Musicsoft Downloader" fra følgende websted. Sørg for, at computeren er tilsluttet internettet, og installer derefter programmet på computeren.

<http://music.yamaha.com/download/>



• Du kan hente den nyeste version af Musicsoft Downloader på ovenstående webstedsadresse.

● Minimumkrav til computer ved brug af Musicsoft Downloader

Operativsystem	: Windows 98SE/Me/2000/XP Home Edition/XP Professional
Processor	: 233 MHz eller højere, Intel® Pentium®/Celeron®-processorserie (500 MHz eller mere anbefales)
Hukommelse	: 64 MB eller mere (256 MB eller mere anbefales)
Harddisk	: Mindst 128 MB ledig plads (mindst 512 MB ledig plads anbefales)
Skærm	: 800 x 600 med mange farver (16 bit)
Andet	: Microsoft® Internet Explorer®5.5 eller nyere

■ Tilslutning af en pc

Når du har installeret Musicsoft Downloader på computeren, skal du tilslutte instrumentet som beskrevet nedenfor.

Du skal bruge et Yamaha UX16- eller tilsvarende USB-MIDI-interface (sælges separat) for at oprette en MIDI-forbindelse mellem instrumentet og en computer med USB-port.

Du kan købe et Yamaha UX16- eller andet USB-MIDI-kvalitetsinterface i en musikforretning, computerforretning eller elforretning.

Hvis du bruger UX16-interfacet, skal du installere den medfølgende driver på computeren.

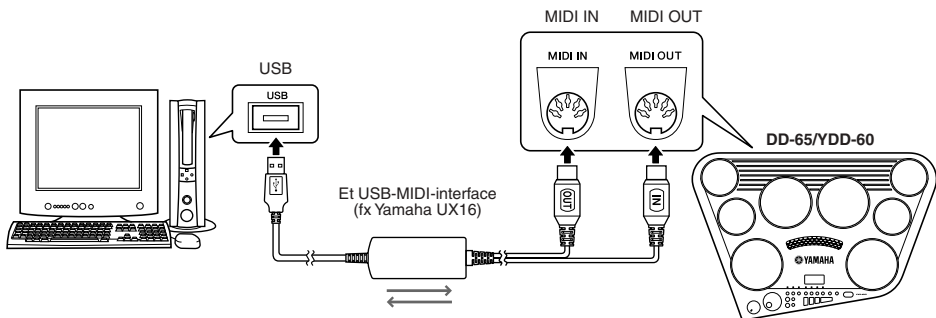

■ Overførsel af melodifiler fra en computer.....

Du kan overføre melodifiler fra computeren til instrumentets Flash-hukommelse. Yderligere oplysninger om overførsel af data ved hjælp af Musicsoft Downloader finder du under emnet "Transferring Data Between the Computer and Instrument (for unprotected data)" i online-hjælpen til Musicsoft Downloader.



- Musicsoft Downloader kan muligvis ikke få adgang til instrumentet i følgende situationer:
 - Under demoafspilning
 - Under afspilning af en melodi
 - Under indspilning

● Data, der kan overføres til instrumentet fra en computer

Melodier	: maks. 5 melodier (U01-U05)
Data	: 70 KB pr. melodi
Melodidataformat	: SMF format 0
Melodidata	: *.MID (MIDI-melodi)

FORSIGTIG

- Brug AC-adapteren, når du overfører data. Dataene kan blive beskadiget, hvis batterierne svigter under overførslen.
- Vær opmærksom på, at brugermelodi 01 til 05 almindeligvis bruges til melodier, du har indspillet og/eller indlæst. Pas på, at du ikke kommer til at slette vigtige data.
- Sluk aldrig for strømmen, og tag aldrig stikket til AC-adapteren ud, under dataoverførsel. Hvis strømmen tændes eller slukkes, bliver dataene ikke overført og gemt. Flash-hukommelsen kan desuden blive ustabil, og dens indhold kan forsvinde helt, når der tændes eller slukkes for strømmen.



- Luk vinduet for at afslutte Musicsoft Downloader og genaktivere kontrollen over instrumentet.

■ Overførsel af brugermelodifiler fra instrumentet til en computer.....

Du kan overføre brugermelodierne eller indlæste melodier fra instrumentet til en computer med Musicsoft Downloader. Yderligere oplysninger om overførsel af melodidata ved hjælp af Musicsoft Downloader finder du under emnet "Transferring Data Between the Computer and Instrument (for unprotected data)" i online-hjælpen til programmet.

● Data, som kan overføres til en computer fra instrumentet

- Brugermelodier (U01-U05)



- Forprogrammerede melodidata kan ikke overføres fra instrumentet.
- Omdøb ikke brugerfilen på computeren. Hvis du gør det, bliver filen ikke genkendt, når du overfører den til instrumentet.

● Sletning af overført melodi fra instrumentets hukommelse

Du kan slette alle data i hukommelsen (herunder data overført fra en computer) ved at bruge funktionen til sletning under start på side 36.

Hvis du vil slette bestemte melodier, der er overført fra computeren, skal du bruge slettefunktionen i Musicsoft Downloader.

Sikkerhedskopiering og initialisering

Sikkerhedskopiering

Nogle interne parametre sikkerhedskopieres til den interne hukommelse, selvom der slukkes for strømmen. Du kan initialisere hele den interne hukommelse til standardindstillingerne eller initialisere hukommelsen med undtagelse af melodierne.

Følgende parametre forbliver i hukommelsen

- | | |
|--|---|
| <ul style="list-style-type: none"> • Brugermelodier (herunder melodier indlæst fra computer) • Brugerdefineret sæt • Anslagsfølsomhed • Aktivering/deaktivering af automatisk valg af sæt • Melodilydstyrke | <ul style="list-style-type: none"> • Metronomlydstyrke • Aktivering/deaktivering af padstart • MIDI-tonenummer • Aktivering/deaktivering af automatisk valg af MIDI-tonenummer • Aktivering/deaktivering af EQ |
|--|---|

Initialisering

Denne funktion sletter alle sikkerhedskopidata i instrumentets Flash-hukommelse og gendanner standardindstillingerne. Der findes følgende initialiseringsprocedurer.

■ Sletning under start

Hvis du vil slette alle data, der er sikkerhedskopieret til den indbyggede Flash-hukommelse (beskrevet ovenfor), skal du tænde for strømmen ved at trykke på knappen [STANDBY/ON], mens du holder knappen [DEMO] nede. De sikkerhedskopierede data slettes, og standardværdierne gendannes.

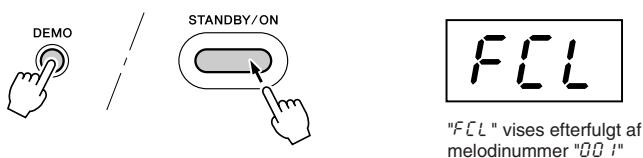

⚠ FORSIGTIG

- Når du sletter under starten, slettes alle sikkerhedskopierede data. Du kan gemme dataene i de fem indbyggede brugermelodier på en computer med Musicsoft Downloader.

■ Sletning af sikkerhedskopierede data

Hvis du vil slette alle sikkerhedskopierede data med undtagelse af melodidata, som er lagt i den interne Flash-hukommelse, skal du tænde for strømmen ved at trykke på knappen [STANDBY/ON] og samtidig holde knappen [FUNCTION] nede.

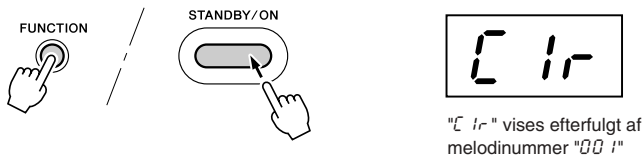



Fejlfinding.....

I mange tilfælde kan problemer eller fejl, som opstår under brugen, afhjælpes let. **Kontrollér følgende liste, inden du beslutter, at instrumentet er beskadiget. Hvis den anbefalede afhjælpning ikke virker, skal du indlevere instrumentet hos en autoriseret Yamaha-forhandler for at få diagnosticeret problemet og repareret instrumentet. Prøv ikke selv at reparere dette digitale instrument, da det kan medføre alvorlig beskadigelse.**

Problem	Årsag/løsning
En summen eller et klik kan høres et øjeblik, når der tændes eller slukkes for instrumentet.	Dette er en normal strømstødslyd, der forekommer, når strømkontakten bruges.
LED-displayet er helt mørkt.	Batterierne er ved at løbe tør for strøm og bør med det samme udskiftes med et komplet sæt på seks nye batterier. Ideelt set bør en AC-adapter bruges til at strømforsyne instrumentet (se side 8).
Når pad'ene bliver ramt, er displayet mørkt og vender tilbage til "00 1".	
Lydtildelingerne til brugerdefineret sæt er forsvundet eller vendt tilbage til standarderne.	
Der forekommer støj, når der bruges mobiltelefon.	Hvis der bruges mobiltelefon tæt ved instrumentet, kan instrumentet frembringe interferens eller støj. Hold derfor telefonen lidt væk fra instrumentet.
Der kommer ikke lyd fra højttalerne.	<ul style="list-style-type: none"> • Lydstyrken er indstillet for lavt. Juster lydstyrken (se side 12). • Der er sat et stik i PHONES/OUTPUT-stikket, som skal tages ud (se side 9). • Lokal kontrol er deaktiveret. Aktiver lokal kontrol (se side 31).
Den valgte lyd kan ikke høres, når der slås på en pad.	Brug funktionen til padtildeling til at programmere lyden til den korrekte pad (se side 16).
Den ønskede lyd er ikke blevet tildelt en pad.	
"FL" vises pludselig, og indspilning standses.	Mængden af indspillede data har overskredet grænsen på 10.000 toner.
En melodi startes automatisk, når der slås på en pad.	Padstart er aktiveret. Deaktiver padstart. (Se side 23).

Liste over trommelyde.....

●Liste over lyde på panelet

Lyd nr.	Lydnavn
*1	Bass Drum AMB+
*2	Bass Drum Power Open
*3	Bass Drum Power Closed
4	Bass Drum Soft
5	Bass Drum Hard
6	Bass Drum
7	Bass Drum 2
8	Bass Drum H
9	BD Rock
10	BD Gate
11	BD Analog L
12	BD Analog H
13	AnBD Dance-1
14	AnBD Dance-2
15	AnBD Dance-3
16	BD Jazz
17	Bass Drum L
18	Gran Cassa
19	Gran Cassa Mute
*20	Snare Soft Power 1
*21	Snare Power 1
*22	Snare Rough 1
*23	Open Rim Power 1
*24	Snare Power 2
*25	Snare Rough 2
26	Snare H Soft
27	Snare M
28	Snare H Hard
29	Open Rim Shot
30	Snare H Soft 2
31	Snare M 2
32	Snare H Hard 2
33	Open Rim Shot 2
34	SD Room L
35	SD Room H
36	SD Rock H
37	SD Rock L
38	SD Rock Rim
39	Snare L
40	SD Elec L
41	Analog Snare 1
42	AnSD Snappy
43	AnSD Q
44	AnSD Ana+Acoustic
45	AnSD OpenRim
46	SD Jazz L
47	SD Jazz M
48	Marching Sn M
49	Marching Sn H
50	Brush Tap
51	Brush Slap
*52	Tom Power 6
*53	Tom Power 5
*54	Tom Power 4

Lyd nr.	Lydnavn
*55	Tom Power 3
*56	Tom Power 2
*57	Tom Power 1
58	High Tom
59	Mid Tom H
60	Mid Tom L
61	Low Tom
62	Floor Tom H
63	Floor Tom L
64	Room Tom 6
65	Room Tom 5
66	Room Tom 4
67	Room Tom 3
68	Room Tom 2
69	Room Tom 1
70	Rock Tom 6
71	Rock Tom 5
72	Rock Tom 4
73	Rock Tom 3
74	Rock Tom 2
75	Rock Tom 1
76	E Tom 6
77	E Tom 5
78	E Tom 4
79	E Tom 3
80	E Tom 2
81	E Tom 1
82	Analog Tom 6
83	Analog Tom 5
84	Analog Tom 4
85	Analog Tom 3
86	Analog Tom 2
87	Analog Tom 1
88	Jazz Tom 6
89	Jazz Tom 5
90	Jazz Tom 4
91	Jazz Tom 3
92	Jazz Tom 2
93	Jazz Tom 1
94	Brush Tom 6
95	Brush Tom 5
96	Brush Tom 4
97	Brush Tom 3
98	Brush Tom 2
99	Brush Tom 1
**100	Hi-Hat Closed Power 1
**101	Hi-Hat Pedal Power
*102	Hi-Hat Open Power
**103	Hi-Hat Closed Power 2
*104	Hi-Hat Closed
*105	Hi-Hat Pedal
*106	Hi-Hat Open
*107	Analog HH Closed 1
*108	Analog HH Closed 2

Lyd nr.	Lydnavn
*109	Analog HH Open
*110	Analog HH Closed 3
*111	Analog HH Closed 4
*112	Analog HH Open 2
*113	Crash Cymbal Stereo 1
*114	Crash Cymbal Stereo 2
*115	Ride Cymbal Stereo 1
*116	Ride Cymbal Stereo 2
*117	Ride Cymbal Cup Stereo
*118	Chinese Cymbal Power
*119	Splash Cymbal Power
120	Crash Cymbal 1
121	Crash Cymbal 2
122	Ride Cymbal 1
123	Ride Cymbal 2
124	Ride Cymbal Cup
125	Chinese Cymbal
126	Splash Cymbal
127	Analog Cymbal
*128	Side Stick Power
129	Side Stick
130	Analog Side Stick
131	Hand Clap
132	Sticks
133	Castanet
134	Tambourine 1
135	Tambourine 2
136	Finger Snap
137	Vibraslap
138	Conga H Tip
139	Conga H Heel
140	Conga H Open
141	Conga H Mute
142	Conga H Slap Open
143	Conga H Slap
144	Conga H Slap Mute
145	Conga L Open
146	Conga L Mute
147	Conga L Slap Open
148	Conga L Slide
149	Bongo H Open 1 Finger
150	Bongo H Open 3 Finger
151	Bongo H Rim
152	Bongo H Tip
153	Bongo H Heel
154	Bongo H Slap
155	Bongo L Open 1 Finger
156	Bongo L Open 3 Finger
157	Bongo L Rim
158	Bongo L Slap
159	Timbale H Open
160	Timbale L Open
161	Timbale Paila H
162	Timbale Paila L

Lyd nr.	Lydnavn
163	Cowbell Top
164	Agogo H
165	Agogo L
166	Cabasa
167	Maracas
168	Guiro Short
169	Guiro Long
170	Claves
171	Wood Block H
172	Wood Block L
173	Cuica Mute
174	Cuica Open
175	Triangle Mute
176	Triangle Open
177	Shaker
178	Jingle Bell
179	Wind Chime
180	Surdo Mute
181	Surdo Open
182	Tablah Tak 4
183	Tablah Tak 2
184	Tablah Sak 1
185	Tablah Dom 1
186	Daholla Dom
187	Riq Snouj 2
188	Riq Tak 1
189	Riq Tak 2
190	Riq Brass 2
191	Riq Dom
192	Katem Dom
193	Katem Sak 2
194	Sagat 2
195	Baya Ge
196	Baya Ke
197	Baya Ghe
198	Baya Ka
199	Tabla Na
200	Tabla Tin
201	Tabla Di
202	Tabla Ne
203	Bangu

Lyd nr.	Lydnavn
204	Paigu Middle
205	Dagu Heavy
206	Zhongcha Open
207	Zhongcha Mute
208	Luo Big
209	Luo High
210	Zhongluo Open
211	Xiaoluo Open
212	Xiaocha Mute
213	Muyu Mid
214	Cajon Lo
215	Cajon Mute
216	Cajon Slap
217	Djembe Lo
218	Djembe Mute
219	Djembe Slap
220	PotDrum Open
221	PotDrum Close
222	TalkingDrum Open
223	TalkingDrum BendUp
224	TalkingDrum Slap
225	TalkingDrum LeftHand-Open
226	Oodaiko
227	Oodaiko Rim
228	Yaguradaiko
229	Yaguradaiko Rim
230	Atarigane
231	Shimedaiko
232	Tsudumi
233	Ainote
234	Scratch Cut
235	Scratch
236	Laugh
237	Scream
238	Punch
239	Car Crash
240	Yo!
241	Go!
242	Get up!
243	Whoow!
244	Huuuah!

Lyd nr.	Lydnavn
245	Uh!+Hit
246	Footsteps
247	Frog
248	Rooster
249	Dog
250	Cat
251	Owl
252	Horse Neigh
253	Cow
254	Lion

● Liste over fraser

Lyd nr.	Lydnavn
255	Simple Rock
256	Pop Rock
257	R & R
258	Groove Rock
259	Hard Rock
260	Black Contemporary
261	Hard Shuffles
262	Blues Shuffle
263	AOR
264	Soul
265	Club Mix
266	House
267	Jazz Funk
268	Ballad
269	R & B
270	Motown
271	Urban Funk
272	Fusion
273	Fusion Samba
274	Jazz
275	Arabic
276	Indian
277	African
278	Conga
279	Timbal

♦ Lyden indspilles i stereo.

* Ved at tildele både pad'en og fodpedal 2 lyden fra en lukket og åben hi-hat kan disse lyde styres med fodpedal 2 på følgende måde:

- Slå på pad'en, mens du trykker på fodpedal 2, og lyden fra en "lukket" hi-hat kan høres.
- Slå på pad'en uden at trykke på fodpedal 2, og lyden fra en "åben" hi-hat kan høres.
- Tryk på fodpedal 2 uden at slå på pad'en, og hi-hat "pedal"-lyden kan høres.
- Hvis disse lyde er tildelt mere end én pad, kan kun pad'en længst til venstre bruges med pedalfunktionen (lukket/åben).

BEMÆRK!

- Frasedata kan ikke sendes.
- Panoreringsdataene for hver lyd er faste og kan ikke ændres, uanset padtildelingerne. Hvis en lyd, der f.eks. indeholder en "venstre" panoreringsindstilling, tildeles en højre pad, vil den faktiske lyd komme fra venstre.

Liste over melodier

Melodi nr.	Melodiens navn	Sværhedsgrad
Demo		
001	DD Funk	-
002	16Beat Ballad	-
003	Swing Jazz	-
004	Latin Pop	-
005	World Beat	-
Pattern		
006	8 Beat 1	Easy
007	8 Beat 2	Easy
008	8 Beat 3	Easy
009	8 Beat 4	Easy
010	8 Beat Pop	Easy
011	8 Beat Rock'n Roll	Normal
012	16 Beat 1	Normal
013	16 Beat 2	Normal
014	16 Beat 3	Normal
015	16 Beat Dance	Normal
016	Hard Rock 1	Normal
017	Hard Rock 2	Normal
018	Hard Rock 3	Difficult
019	8 Beat Ballad 1	Easy
020	8 Beat Ballad 2	Normal
021	16 Beat Ballad 1	Easy
022	16 Beat Ballad 2	Normal
023	16 Beat Ballad 3	Normal
024	16 Beat Ballad 4	Normal
025	16 Beat Shuffle 1	Difficult
026	16 Beat Shuffle 2	Difficult
027	6/8 Ballad	Easy
028	6/8 Slow Rock 1	Easy
029	6/8 Slow Rock 2	Normal
030	Pop Shuffle 1	Normal
031	Pop Shuffle 2	Normal
032	Rock'n Roll Shuffle	Normal
033	Dance Soul	Normal
034	Dance Beat	Difficult
035	Hip Hop Ballad	Normal

Melodi nr.	Melodiens navn	Sværhedsgrad
036	Hip Hop Shuffle 1	Normal
037	Hip Hop Shuffle 2	Normal
038	Techno Pop	Normal
039	Disco 1	Normal
040	Disco 2	Normal
041	Disco 3	Normal
042	4 Beat	Easy
043	Big Band	Normal
044	Swing Jazz	Normal
045	Swing	Easy
046	5/4 Jazz	Difficult
047	Dixieland	Normal
048	Soul 1	Normal
049	Soul 2	Normal
050	Funk	Normal
051	Soul Funk	Normal
052	Rock'n Roll	Normal
053	6/8 Blues	Normal
054	Country	Normal
055	Light Pop	Normal
056	Samba	Normal
057	Bossa Nova 1	Normal
058	Bossa Nova 2	Normal
059	Conga Bossa Nova	Easy
060	Montuno	Normal
061	Mambo 1	Normal
062	Mambo 2	Normal
063	Chacha	Easy
064	Rhumba	Normal
065	Salsa	Normal
066	Beguine	Normal
067	Reggae	Normal
068	Waltz	Easy
069	Swing Waltz	Normal
070	Jazz Waltz	Difficult
071	March 1	Normal
072	March 2	Normal

Melodi nr.	Melodiens navn	Sværhedsgrad
073	6/8 March	Normal
074	Arabic	Difficult
075	Indian	Difficult
076	African	Difficult
077	Folklore	Difficult
078	Japanese 1	Normal
079	Japanese 2	Normal
080	Chinese	Normal
Song		
081	8 Beat Pop	Normal
082	8 Beat Rock	Normal
083	16 Beat Pop	Normal
084	Hard Rock	Normal
085	16 Beat Ballad	Normal
086	6/8 Ballad	Normal
087	Pop Rock	Normal
088	Bossa Nova	Normal
089	Pop Shuffle	Normal
090	Rock'n Roll	Normal
091	Club Mix	Normal
092	Fusion Shuffle	Normal
093	Blues Shuffle	Normal
094	Funk	Difficult
095	Disco	Normal
096	Jazz Funk	Difficult
097	Fast Jazz 1	Difficult
098	Fast Jazz 2	Difficult
099	Fusion Samba	Difficult
100	Latin Fusion	Difficult

Demo: Disse melodier demonstrerer trommelydene og -rytmerne.

Figur: Disse er specielle gentagelsesfigurer til at øve sig på trommer. Der følger en række grundlæggende figurer med denne type.

Melodi: Disse indeholder tromme- og fill-in-figurer og er ideelle til almindelige øvelsesformål.

Liste over trommesæt

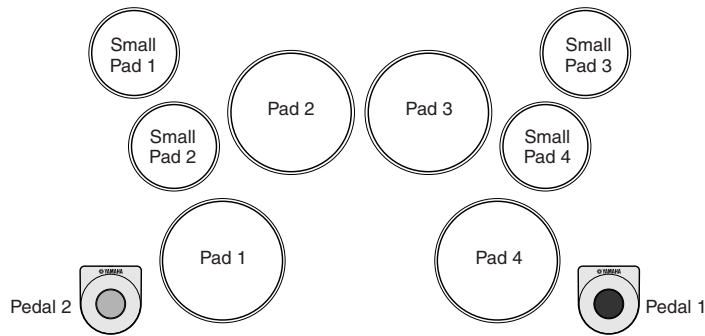

Sæt nr.	Sættets navn	Lyd nr.	Pedal 1	Lyd nr.	Pedal 2
01	Stereo Kit 1	3	Bass Drum Power Closed	101	Hi-Hat Pedal Power
02	Stereo Kit 2	2	Bass Drum Power Open	101	Hi-Hat Pedal Power
03	Stereo Kit 3	1	Bass Drum AMB+	101	Hi-Hat Pedal Power
04	Stereo Kit 4	1	Bass Drum AMB+	101	Hi-Hat Pedal Power
05	Stereo Kit 5	3	Bass Drum Power Closed	101	Hi-Hat Pedal Power
06	Hard Rock Kit 1	9	BD Rock	105	Hi-Hat Pedal
07	Hard Rock Kit 2	9	BD Rock	105	Hi-Hat Pedal
08	Stereo Ballad Kit	1	Bass Drum AMB+	101	Hi-Hat Pedal Power
09	Ballad Kit 1	6	Bass Drum	105	Hi-Hat Pedal
10	Ballad Kit 2	7	Bass Drum 2	105	Hi-Hat Pedal
11	Analog Ballad Kit 1	12	BD Analog H	108	Analog HH Closed 2
12	Analog Ballad Kit 2	11	BD Analog L	108	Analog HH Closed 2
13	Stereo Shuffle Kit 1	2	Bass Drum Power Open	101	Hi-Hat Pedal Power
14	Stereo Shuffle Kit 2	3	Bass Drum Power Closed	101	Hi-Hat Pedal Power
15	Stereo Shuffle Kit 3	3	Bass Drum Power Closed	101	Hi-Hat Pedal Power
16	Stereo Slow Rock Kit	3	Bass Drum Power Closed	101	Hi-Hat Pedal Power
17	Electronic Kit 1	10	BD Gate	105	Hi-Hat Pedal
18	Electronic Kit 2	10	BD Gate	105	Hi-Hat Pedal
19	Dance Kit 1	14	AnBD Dance-2	111	Analog HH Closed 4
20	Dance Kit 2	15	AnBD Dance-3	111	Analog HH Closed 4
21	Analog Kit	12	BD Analog H	108	Analog HH Closed 2
22	DJ Kit	13	AnBD Dance-1	111	Analog HH Closed 4
23	Disco Kit 1	6	Bass Drum	105	Hi-Hat Pedal
24	Disco Kit 2	14	AnBD Dance-2	111	Analog HH Closed 4
25	Jazz Kit	16	BD Jazz	105	Hi-Hat Pedal
26	Brush Kit	5	Bass Drum Hard	105	Hi-Hat Pedal
27	5/4 Jazz Kit	4	Bass Drum Soft	105	Hi-Hat Pedal
28	Dixieland Kit	5	Bass Drum Hard	105	Hi-Hat Pedal
29	Soul Kit	2	Bass Drum Power Open	101	Hi-Hat Pedal Power
30	R & R Kit	6	Bass Drum	105	Hi-Hat Pedal
31	6/8 Blues Kit	1	Bass Drum AMB+	101	Hi-Hat Pedal Power
32	Country Kit	6	Bass Drum	105	Hi-Hat Pedal
33	Samba Kit	3	Bass Drum Power Closed	101	Hi-Hat Pedal Power
34	BossaNova Kit 1	5	Bass Drum Hard	105	Hi-Hat Pedal
35	BossaNova Kit 2	2	Bass Drum Power Open	101	Hi-Hat Pedal Power
36	Conga Kit	6	Bass Drum	163	Cowbell Top
37	Conga & Bongo Kit	7	Bass Drum 2	163	Cowbell Top
38	Salsa Kit	6	Bass Drum	171	Wood Block H
39	Beguine Kit	5	Bass Drum Hard	105	Hi-Hat Pedal
40	Reggae Kit	1	Bass Drum AMB+	101	Hi-Hat Pedal Power
41	Waltz Kit	16	BD Jazz	105	Hi-Hat Pedal
42	March Kit	18	Gran Cassa	105	Hi-Hat Pedal
43	Arabic Kit	192	Katemb Dom	193	Katemb Sak 2
44	Indian Kit	186	Daholla Dom	187	Riq Snouj 2
45	African Kit	6	Bass Drum	166	Cabasa
46	Folklore Kit	6	Bass Drum	178	Jingle Bell
47	Japanese Kit	233	Ainote	178	Jingle Bell
48	China Kit	205	Bangzi	207	Bangu
49	SE Kit 1	246	Footsteps	246	Footsteps
50	SE Kit 2	238	Punch	246	Footsteps

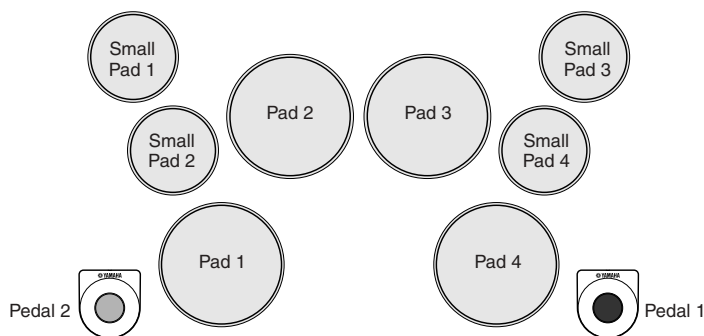

Sæt nr.	Sættets navn	Lyd nr.	Pad 1	Lyd nr.	Pad 2	Lyd nr.	Pad 3	Lyd nr.	Pad 4
01	Stereo Kit 1	21	Snare Power 1	52	Tom Power 6	54	Tom Power 4	56	Tom Power 2
02	Stereo Kit 2	24	Snare Power 2	53	Tom Power 5	55	Tom Power 3	57	Tom Power 1
03	Stereo Kit 3	25	Snare Rough 2	52	Tom Power 6	54	Tom Power 4	56	Tom Power 2
04	Stereo Kit 4	20	Snare Soft Power 1	54	Tom Power 4	56	Tom Power 2	128	Side Stick Power
05	Stereo Kit 5	22	Snare Rough 1	52	Tom Power 6	54	Tom Power 4	56	Tom Power 2
06	Hard Rock Kit 1	38	SD Rock Rim	70	Rock Tom 6	72	Rock Tom 4	74	Rock Tom 2
07	Hard Rock Kit 2	37	SD Rock L	65	Room Tom 5	67	Room Tom 3	69	Room Tom 1
08	Stereo Ballad Kit	21	Snare Power 1	53	Tom Power 5	55	Tom Power 3	57	Tom Power 1
09	Ballad Kit 1	27	Snare M	60	Mid Tom L	62	Floor Tom H	129	Side Stick
10	Ballad Kit 2	30	Snare H Soft 2	60	Mid Tom L	62	Floor Tom H	129	Side Stick
11	Analog Ballad Kit 1	41	Analog Snare 1	82	Analog Tom 6	84	Analog Tom 4	86	Analog Tom 2
12	Analog Ballad Kit 2	41	Analog Snare 1	82	Analog Tom 6	84	Analog Tom 4	86	Analog Tom 2
13	Stereo Shuffle Kit 1	22	Snare Rough 1	52	Tom Power 6	54	Tom Power 4	56	Tom Power 2
14	Stereo Shuffle Kit 2	25	Snare Rough 2	52	Tom Power 6	54	Tom Power 4	56	Tom Power 2
15	Stereo Shuffle Kit 3	25	Snare Rough 2	52	Tom Power 6	54	Tom Power 4	56	Tom Power 2
16	Stereo Slow Rock Kit	20	Snare Soft Power 1	52	Tom Power 6	54	Tom Power 4	56	Tom Power 2
17	Electronic Kit 1	40	SD Elec L	76	E Tom 6	78	E Tom 4	80	E Tom 2
18	Electronic Kit 2	39	Snare L	76	E Tom 6	78	E Tom 4	80	E Tom 2
19	Dance Kit 1	43	AnSD Q	82	Analog Tom 6	84	Analog Tom 4	86	Analog Tom 2
20	Dance Kit 2	42	AnSD Snappy	82	Analog Tom 6	84	Analog Tom 4	86	Analog Tom 2
21	Analog Kit	41	Analog Snare 1	131	Hand Clap	85	Analog Tom 3	87	Analog Tom 1
22	DJ Kit	45	Analog Snare OpenRim	234	Scratch Cut	235	Scratch	87	Analog Tom 1
23	Disco Kit 1	28	Snare H Hard	59	Mid Tom H	61	Low Tom	63	Floor Tom L
24	Disco Kit 2	42	AnSD Snappy	131	Hand Clap	84	Analog Tom 4	86	Analog Tom 2
25	Jazz Kit	46	SD Jazz L	88	Jazz Tom 6	90	Jazz Tom 4	92	Jazz Tom 2
26	Brush Kit	51	Brush Slap	94	Brush Tom 6	96	Brush Tom 4	98	Brush Tom 2
27	5/4 Jazz Kit	30	Snare H Soft 2	58	High Tom	60	Mid Tom L	62	Floor Tom H
28	Dixieland Kit	30	Snare H Soft 2	50	Brush Tap	51	Brush Slap	63	Floor Tom L
29	Soul Kit	25	Snare Rough 2	53	Tom Power 5	55	Tom Power 3	57	Tom Power 1
30	R & R Kit	26	Snare H Soft	58	High Tom	60	Mid Tom L	62	Floor Tom H
31	6/8 Blues Kit	20	Snare Soft Power 1	53	Tom Power 5	55	Tom Power 3	57	Tom Power 1
32	Country Kit	34	SD Room L	66	Room Tom 4	68	Room Tom 2	129	Side Stick
33	Samba Kit	22	Snare Rough 1	165	Agogo L	164	Agogo H	181	Surdo Open
34	BossaNova Kit 1	129	Side Stick	95	Brush Tom 5	97	Brush Tom 3	51	Brush Slap
35	BossaNova Kit 2	21	Snare Power 1	52	Tom Power 6	54	Tom Power 4	128	Side Stick Power
36	Conga Kit	144	Conga H Slap Mute	140	Conga H Open	148	Conga L Slide	145	Conga L Open
37	Conga & Bongo Kit	140	Conga H Open	145	Conga L Open	149	Bongo H Open 1F	156	Bongo L Open 3F
38	Salsa Kit	61	Low Tom	156	Bongo L Open 3F	159	Timbale H Open	160	Timbale L Open
39	Beguine Kit	26	Snare H Soft	61	Low Tom	63	Floor Tom L	129	Side Stick
40	Reggae Kit	22	Snare Rough 1	159	Timbale H Open	160	Timbale L Open	57	Tom Power 1
41	Waltz Kit	51	Brush Slap	171	Wood Block H	172	Wood Block L	98	Brush Tom 2
42	March Kit	48	Marching Sn M	135	Tambourine 2	134	Tambourine 1	49	Marching Sn H
43	Arabic Kit	185	Tablah Dom 1	183	Tablah Tak 2	188	Riq Tak 1	191	Riq Dom
44	Indian Kit	197	Baya Ghe	195	Baya Ge	199	Tabla Na	201	Tabla Di
45	African Kit	219	Djembe Slap	217	Djembe Lo	225	TalkingDrum LeftHand-Open	223	TalkingDrum BendUp
46	Folklore Kit	220	PotDrum Open	215	Cajon Mute	216	Cajon Slap	214	Cajon Lo
47	Japanese Kit	226	Oodaiko	231	Shimedaiko	230	Atarigane	228	Yaguradaiko
48	China Kit	204	Paigu Middle	203	Bangu	212	Xiaocha Mute	208	Luo big
49	SE Kit 1	248	Rooster	252	Horse Neigh	253	Cow	254	Lion
50	SE Kit 2	236	Laugh	244	Huuuah!	245	Uhl+Hit	237	Scream

Sæt nr.	Lyd nr.	Lille pad 1	Lyd nr.	Lille pad 2	Lyd nr.	Lille pad 3	Lyd nr.	Lille pad 4
01	113	Crash Cymbal Stereo 1	100	Hi-Hat Closed Power 1	116	Ride Cymbal Stereo 2	119	Splash Cymbal Stereo
02	113	Crash Cymbal Stereo 1	103	Hi-Hat Closed Power 2	116	Ride Cymbal Stereo 2	119	Splash Cymbal Stereo
03	113	Crash Cymbal Stereo 1	103	Hi-Hat Closed Power 2	116	Ride Cymbal Stereo 2	119	Splash Cymbal Stereo
04	113	Crash Cymbal Stereo 1	100	Hi-Hat Closed Power 1	116	Ride Cymbal Stereo 2	119	Splash Cymbal Stereo
05	113	Crash Cymbal Stereo 1	100	Hi-Hat Closed Power 1	116	Ride Cymbal Stereo 2	119	Splash Cymbal Stereo
06	120	Crash Cymbal 1	104	Hi-Hat Closed	122	Ride Cymbal 1	125	Chinese Cymbal
07	120	Crash Cymbal 1	104	Hi-Hat Closed	122	Ride Cymbal 1	125	Chinese Cymbal
08	113	Crash Cymbal Stereo 1	100	Hi-Hat Closed Power 1	116	Ride Cymbal Stereo 2	119	Splash Cymbal Stereo
09	120	Crash Cymbal 1	104	Hi-Hat Closed	122	Ride Cymbal 1	135	Tambourine 2
10	120	Crash Cymbal 1	104	Hi-Hat Closed	122	Ride Cymbal 1	135	Tambourine 2
11	127	Analog Cymbal	107	Analog HH Closed 1	123	Ride Cymbal 2	170	Claves
12	127	Analog Cymbal	107	Analog HH Closed 1	123	Ride Cymbal 2	170	Claves
13	113	Crash Cymbal Stereo 1	100	Hi-Hat Closed Power 1	116	Ride Cymbal Stereo 2	119	Splash Cymbal Stereo
14	113	Crash Cymbal Stereo 1	103	Hi-Hat Closed Power 2	116	Ride Cymbal Stereo 2	119	Splash Cymbal Stereo
15	113	Crash Cymbal Stereo 1	103	Hi-Hat Closed Power 2	116	Ride Cymbal Stereo 2	134	Tambourine 1
16	113	Crash Cymbal Stereo 1	100	Hi-Hat Closed Power 1	116	Ride Cymbal Stereo 2	119	Splash Cymbal Stereo
17	120	Crash Cymbal 1	104	Hi-Hat Closed	122	Ride Cymbal 1	125	Chinese Cymbal
18	120	Crash Cymbal 1	104	Hi-Hat Closed	122	Ride Cymbal 1	125	Chinese Cymbal
19	127	Analog Cymbal	110	Analog HH Closed 3	176	Triangle Open	175	Triangle Mute
20	127	Analog Cymbal	110	Analog HH Closed 3	131	Hand Clap	135	Tambourine 2
21	127	Analog Cymbal	107	Analog HH Closed 1	163	Cowbell Top	135	Tambourine 2
22	127	Analog Cymbal	110	Analog HH Closed 3	122	Ride Cymbal 1	121	Crash Cymbal 2
23	120	Crash Cymbal 1	104	Hi-Hat Closed	122	Ride Cymbal 1	126	Splash Cymbal
24	127	Analog Cymbal	110	Analog HH Closed 3	121	Crash Cymbal 2	135	Tambourine 2
25	120	Crash Cymbal 1	104	Hi-Hat Closed	122	Ride Cymbal 1	124	Ride Cymbal Cup
26	120	Crash Cymbal 1	104	Hi-Hat Closed	122	Ride Cymbal 1	124	Ride Cymbal Cup
27	120	Crash Cymbal 1	104	Hi-Hat Closed	122	Ride Cymbal 1	135	Tambourine 2
28	120	Crash Cymbal 1	104	Hi-Hat Closed	122	Ride Cymbal 1	125	Chinese Cymbal
29	113	Crash Cymbal Stereo 1	100	Hi-Hat Closed Power 1	116	Ride Cymbal Stereo 2	131	Hand Clap
30	120	Crash Cymbal 1	104	Hi-Hat Closed	122	Ride Cymbal 1	126	Splash Cymbal
31	113	Crash Cymbal Stereo 1	100	Hi-Hat Closed Power 1	116	Ride Cymbal Stereo 2	131	Hand Clap
32	120	Crash Cymbal 1	104	Hi-Hat Closed	122	Ride Cymbal 1	126	Splash Cymbal
33	113	Crash Cymbal Stereo 1	100	Hi-Hat Closed Power 1	116	Ride Cymbal Stereo 2	119	Splash Cymbal Stereo
34	120	Crash Cymbal 1	104	Hi-Hat Closed	122	Ride Cymbal 1	179	Bell Tree
35	113	Crash Cymbal Stereo 1	100	Hi-Hat Closed Power 1	116	Ride Cymbal Stereo 2	118	Chinese Cymbal Stereo
36	138	Conga H Tip	139	Conga H Heel	168	Guiro Short	169	Guiro Long
37	139	Conga H Heel	144	Conga H Slap Mute	121	Crash Cymbal 2	152	Bongo H Tip
38	170	Claves	149	Bongo H Open 1F	123	Ride Cymbal 2	163	Cowbell Top
39	120	Crash Cymbal 1	104	Hi-Hat Closed	122	Ride Cymbal 1	170	Claves
40	113	Crash Cymbal Stereo 1	100	Hi-Hat Closed Power 1	116	Ride Cymbal Stereo 2	125	Chinese Cymbal
41	120	Crash Cymbal 1	104	Hi-Hat Closed	122	Ride Cymbal 1	179	Wind Chime
42	120	Crash Cymbal 1	104	Hi-Hat Closed	122	Ride Cymbal 1	179	Wind Chime
43	184	Tablah Sak 1	182	Tablah Tak 4	189	Riq Tak 2	190	Riq Brass 2
44	196	Baya Ke	198	Baya Ka	202	Tabla Ne	200	Tabla Tin
45	120	Crash Cymbal 1	218	Djembe Mute	224	TalkingDrum Slap	222	TalkingDrum Open
46	164	Agogo H	221	PotDrum Close	165	Agogo L	163	Cowbell Top
47	232	Tsudumi	227	Oodaiko Rim	170	Claves	229	Yaguradaiko Rim
48	210	Zhongluo Open	206	Zhongcha Open	209	Luo High	211	Xiaocha Mute
49	250	Cat	249	Dog	247	Frog	251	Owl
50	241	Go!	242	Get up!	239	Car Crash	240	Yo!

Liste over lyde.....

■ Maksimal polyfoni

Instrumentet har en maksimal polyfoni på 32 toner. Det betyder, at det kan afspille op til 32 toner ad gangen, uanset hvilke funktioner der er i brug. Autoakkompagnement bruger nogle af de tilgængelige toner, så hvis du bruger autoakkompagnement, reduceres det antal toner, du kan spille på pads ad gangen, tilsvarende.

BEMÆRK!

- Listen over lyde omfatter MIDI-oplysninger om programændringer for hver lyd. Brug disse programændringsnumre, når du spiller på instrumentet via MIDI fra en ekstern enhed.
- Programnumrene 001 til 128 svarer direkte til MIDI-programændringsnumrene 000 til 127. Programnumrene og programændringsnumrene adskiller sig altså fra hinanden med 1. Husk at tage højde for dette.

Vælg gruppe		MIDI-programændringsnr. (1-128)	Lydnavn
MSB (0-127)	LSB (0-127)		
PIANO			
0	112	1	Grand Piano
0	112	2	Bright Piano
0	112	7	Harpsichord
0	112	4	Honky-tonk Piano
0	112	3	MIDI Grand Piano
0	113	3	CP 80
E.PIANO			
0	114	5	Cool! Galaxy Electric Piano
0	113	6	Hyper Tines
0	112	5	Funky Electric Piano
0	112	6	DX Modern Electric Piano
0	114	6	Venus Electric Piano
0	112	8	Clavi
ORGAN			
0	112	17	Jazz Organ 1
0	113	17	Jazz Organ 2
0	112	19	Rock Organ
0	114	19	Purple Organ
0	112	18	Click Organ
0	116	17	Bright Organ
0	127	19	Theater Organ
0	121	20	16'+2' Organ
0	120	20	16'+4' Organ
0	113	20	Chapel Organ
0	112	20	Church Organ
0	112	21	Reed Organ
ACCORDION			
0	112	22	Musette Accordion
0	113	22	Traditional Accordion
0	113	24	Bandoneon
0	112	23	Harmonica
GUITAR			
0	112	25	Classical Guitar
0	112	26	Folk Guitar
0	112	27	Jazz Guitar
0	117	28	60's Clean Guitar
0	113	26	12Strings Guitar
0	112	28	Clean Guitar
0	113	27	Octave Guitar
0	112	29	Muted Guitar
0	112	30	Overdriven Guitar
0	112	31	Distortion Guitar
BASS			
0	112	34	Finger Bass
0	112	33	Acoustic Bass
0	112	35	Pick Bass
0	112	36	Fretless Bass
0	112	37	Slap Bass
0	112	39	Synth Bass
0	113	39	Hi-Q Bass
0	113	40	Dance Bass
STRINGS			
0	112	49	String Ensemble
0	112	50	Chamber Strings

Vælg gruppe		MIDI-programændringsnr. (1-128)	Lydnavn
MSB (0-127)	LSB (0-127)		
0	113	50	Slow Strings
0	112	45	Tremolo Strings
0	112	51	Synth Strings
0	112	46	Pizzicato Strings
0	112	41	Violin
0	112	43	Cello
0	112	44	Contrabass
0	112	47	Harp
0	112	106	Banjo
0	112	56	Orchestra Hit
CHOIR			
0	112	53	Choir
0	113	53	Vocal Ensemble
0	112	55	Air Choir
0	112	54	Vox Humana
SAXOPHONE			
0	112	67	Tenor Sax
0	112	66	Alto Sax
0	112	65	Soprano Sax
0	112	68	Baritone Sax
0	114	67	Breathy Tenor Sax
0	112	72	Clarinet
0	112	69	Oboe
0	112	70	English Horn
0	112	71	Bassoon
TRUMPET			
0	112	57	Trumpet
0	112	58	Trombone
0	113	58	Trombone Section
0	112	60	Muted Trumpet
0	112	61	French Horn
0	112	59	Tuba
BRASS			
0	112	62	Brass Section
0	113	62	Big Band Brass
0	113	63	80's Brass
0	119	62	Mellow Horns
0	114	63	Techno Brass
0	112	63	Synth Brass
FLUTE			
0	112	74	Flute
0	112	73	Piccolo
0	112	76	Pan Flute
0	112	75	Recorder
0	112	80	Ocarina
SYNTH			
0	112	81	Square Lead
0	112	82	Sawtooth Lead
0	115	82	Analogon
0	119	82	Fargo
0	112	99	Star Dust
0	112	86	Voice Lead
0	112	101	Brightness
0	112	92	Xenon Pad
0	112	95	Equinox

Vælg gruppe		MIDI-program-ænderingsnr. (1-128)	Lydnavn
MSB (0-127)	LSB (0-127)		
0	112	89	Fantasia
0	113	90	Dark Moon
0	113	101	Bell Pad
PERCUSSION			
0	112	12	Vibraphone
0	112	13	Marimba
0	112	14	Xylophone
0	112	115	Steel Drums
0	112	9	Celesta
0	112	11	Music Box
0	112	15	Tubular Bells
0	112	48	Timpani
DRUM KITS			
127	0	1	Standard Kit 1
127	0	2	Standard Kit 2
127	0	9	Room Kit
127	0	17	Rock Kit
127	0	25	Electronic Kit
127	0	26	Analog Kit
127	0	113	Dance Kit
127	0	33	Jazz Kit
127	0	41	Brush Kit
127	0	49	Symphony Kit
127	0	88	Stereo Power Kit 1
127	0	89	Stereo Power Kit 2
126	0	1	SFX Kit 1
126	0	2	SFX Kit 2
126	0	35	China Kit
126	0	37	Arabic Kit
126	0	40	Indian Kit
126	0	44	Pop Latin Kit
126	0	113	Sound Effect Kit
126	0	114	World Kit
XG PIANO			
0	0	1	Grand Piano
0	1	1	Grand Piano KSP
0	40	1	Piano Strings
0	41	1	Dream
0	0	2	Bright Piano
0	1	2	Bright Piano KSP
0	0	3	Electric Grand Piano
0	1	3	Electric Grand Piano KSP
0	32	3	Detuned CP80
0	0	4	Honky-tonk Piano
0	1	4	Honky-tonk Piano KSP
0	0	5	Electric Piano 1
0	1	5	Electric Piano 1 KSP
0	32	5	Chorus Electric Piano 1
0	0	6	Electric Piano 2
0	1	6	Electric Piano 2 KSP
0	32	6	Chorus Electric Piano 2
0	41	6	DX + Analog Electric Piano
0	0	7	Harpsichord
0	1	7	Harpsichord KSP
0	35	7	Harpsichord 2
0	0	8	Clavi
0	1	8	Clavi KSP
XG CHROMATIC			
0	0	9	Celesta
0	0	10	Glockenspiel
0	0	11	Music Box
0	64	11	Orgel
0	0	12	Vibraphone
0	1	12	Vibraphone KSP
0	0	13	Marimba
0	1	13	Marimba KSP
0	64	13	Sine Marimba
0	97	13	Balimba
0	98	13	Log Drums
0	0	14	Xylophone

Vælg gruppe		MIDI-program-ænderingsnr. (1-128)	Lydnavn
MSB (0-127)	LSB (0-127)		
0	0	15	Tubular Bells
0	96	15	Church Bells
0	97	15	Carillon
0	0	16	Dulcimer
0	35	16	Dulcimer 2
0	96	16	Cimbalom
0	97	16	Santur
XG ORGAN			
0	0	17	Drawbar Organ
0	32	17	Detuned Drawbar Organ
0	33	17	60's Drawbar Organ 1
0	34	17	60's Drawbar Organ 2
0	35	17	70's Drawbar Organ 1
0	37	17	60's Drawbar Organ 3
0	40	17	16+2'2/3
0	64	17	Organ Bass
0	65	17	70's Drawbar Organ 2
0	66	17	Cheezy Organ
0	67	17	Drawbar Organ 2
0	0	18	Percussive Organ
0	24	18	70's Percussive Organ
0	32	18	Detuned Percussive Organ
0	33	18	Light Organ
0	37	18	Percussive Organ 2
0	0	19	Rock Organ
0	64	19	Rotary Organ
0	65	19	Slow Rotary
0	66	19	Fast Rotary
0	0	20	Church Organ
0	32	20	Church Organ 3
0	35	20	Church Organ 2
0	40	20	Notre Dame
0	64	20	Organ Flute
0	65	20	Tremolo Organ Flute
0	0	21	Reed Organ
0	40	21	Puff Organ
0	0	22	Accordion
0	0	23	Harmonica
0	32	23	Harmonica 2
0	0	24	Tango Accordion
0	64	24	Tango Accordion 2
XG GUITAR			
0	0	25	Nylon Guitar
0	43	25	Velocity Guitar Harmonics
0	96	25	Ukulele
0	0	26	Steel Guitar
0	35	26	12-string Guitar
0	40	26	Nylon & Steel Guitar
0	41	26	Steel Guitar with Body Sound
0	96	26	Mandolin
0	0	27	Jazz Guitar
0	32	27	Jazz Amp
0	0	28	Clean Guitar
0	32	28	Chorus Guitar
0	0	29	Muted Guitar
0	40	29	Funk Guitar
0	41	29	Muted Steel Guitar
0	45	29	Jazz Man
0	0	30	Overdriven Guitar
0	43	30	Guitar Pinch
0	0	31	Distortion Guitar
0	40	31	Feedback Guitar
0	41	31	Feedback Guitar 2
0	0	32	Guitar Harmonics
0	65	32	Guitar Feedback
0	66	32	Guitar Harmonics 2
XG BASS			
0	0	33	Acoustic Bass
0	40	33	Jazz Rhythm
0	45	33	Velocity Crossfade Upright Bass

Vælg gruppe		MIDI-program-ændringsnr. (1-128)	Lydnavn
MSB (0-127)	LSB (0-127)		
0	0	34	Finger Bass
0	18	34	Finger Dark
0	40	34	Bass & Distorted Electric Guitar
0	43	34	Finger Slap Bass
0	45	34	Finger Bass 2
0	65	34	Modulated Bass
0	0	35	Pick Bass
0	28	35	Muted Pick Bass
0	0	36	Fretless Bass
0	32	36	Fretless Bass 2
0	33	36	Fretless Bass 3
0	34	36	Fretless Bass 4
0	0	37	Slap Bass 1
0	32	37	Punch Thumb Bass
0	0	38	Slap Bass 2
0	43	38	Velocity Switch Slap
0	0	39	Synth Bass 1
0	40	39	Techno Synth Bass
0	0	40	Synth Bass 2
0	6	40	Mellow Synth Bass
0	12	40	Sequenced Bass
0	18	40	Click Synth Bass
0	19	40	Synth Bass 2 Dark
0	40	40	Modular Synth Bass
0	41	40	DX Bass
XG STRINGS			
0	0	41	Violin
0	8	41	Slow Violin
0	0	42	Viola
0	0	43	Cello
0	0	44	Contrabass
0	0	45	Tremolo Strings
0	8	45	Slow Tremolo Strings
0	40	45	Suspense Strings
0	0	46	Pizzicato Strings
0	0	47	Orchestral Harp
0	40	47	Yang Chin
0	0	48	Timpani
XG ENSEMBLE			
0	0	49	Strings 1
0	3	49	Stereo Strings
0	8	49	Slow Strings
0	35	49	60's Strings
0	40	49	Orchestra
0	41	49	Orchestra 2
0	42	49	Tremolo Orchestra
0	45	49	Velocity Strings
0	0	50	Strings 2
0	3	50	Stereo Slow Strings
0	8	50	Legato Strings
0	40	50	Warm Strings
0	41	50	Kingdom
0	0	51	Synth Strings 1
0	0	52	Synth Strings 2
0	0	53	Choir Aahs
0	3	53	Stereo Choir
0	32	53	Mellow Choir
0	40	53	Choir Strings
0	0	54	Voice Oohs
0	0	55	Synth Voice
0	40	55	Synth Voice 2
0	41	55	Choral
0	64	55	Analog Voice
0	0	56	Orchestra Hit
0	35	56	Orchestra Hit 2
0	64	56	Impact
XG BRASS			
0	0	57	Trumpet
0	32	57	Warm Trumpet
0	0	58	Trombone

Vælg gruppe		MIDI-program-ændringsnr. (1-128)	Lydnavn
MSB (0-127)	LSB (0-127)		
0	18	58	Trombone 2
0	0	59	Tuba
0	0	60	Muted Trumpet
0	0	61	French Horn
0	6	61	French Horn Solo
0	32	61	French Horn 2
0	37	61	Horn Orchestra
0	0	62	Brass Section
0	35	62	Trumpet & Trombone Section
0	0	63	Synth Brass 1
0	20	63	Resonant Synth Brass
0	0	64	Synth Brass 2
0	18	64	Soft Brass
0	41	64	Choir Brass
XG REED			
0	0	65	Soprano Sax
0	0	66	Alto Sax
0	40	66	Sax Section
0	0	67	Tenor Sax
0	40	67	Breathy Tenor Sax
0	0	68	Baritone Sax
0	0	69	Oboe
0	0	70	English Horn
0	0	71	Bassoon
0	0	72	Clarinet
XG PIPE			
0	0	73	Piccolo
0	0	74	Flute
0	0	75	Recorder
0	0	76	Pan Flute
0	0	77	Blown Bottle
0	0	78	Shakuhachi
0	0	79	Whistle
0	0	80	Ocarina
XG SYNTH LEAD			
0	0	81	Square Lead
0	6	81	Square Lead 2
0	8	81	LM Square
0	18	81	Hollow
0	19	81	Shroud
0	64	81	Mellow
0	65	81	Solo Sine
0	66	81	Sine Lead
0	0	82	Sawtooth Lead
0	6	82	Sawtooth Lead 2
0	8	82	Thick Sawtooth
0	18	82	Dynamic Sawtooth
0	19	82	Digital Sawtooth
0	20	82	Big Lead
0	96	82	Sequenced Analog
0	0	83	Calliope Lead
0	65	83	Pure Lead
0	0	84	Chiff Lead
0	0	85	Charang Lead
0	64	85	Distorted Lead
0	0	86	Voice Lead
0	0	87	Fifths Lead
0	35	87	Big Five
0	0	88	Bass & Lead
0	16	88	Big & Low
0	64	88	Fat & Perky
0	65	88	Soft Whirl
XG SYNTH PAD			
0	0	89	New Age Pad
0	64	89	Fantasy
0	0	90	Warm Pad
0	0	91	Poly Synth Pad
0	0	92	Choir Pad
0	66	92	Itopia
0	0	93	Bowed Pad

Vælg gruppe		MIDI-program-ændringsnr. (1-128)	Lydnavn
MSB (0-127)	LSB (0-127)		
0	0	94	Metallic Pad
0	0	95	Halo Pad
0	0	96	Sweep Pad
XG SYNTH EFFECTS			
0	0	97	Rain
0	65	97	African Wind
0	66	97	Carib
0	0	98	Sound Track
0	27	98	Prologue
0	0	99	Crystal
0	12	99	Synth Drum Comp
0	14	99	Popcorn
0	18	99	Tiny Bells
0	35	99	Round Glockenspiel
0	40	99	Glockenspiel Chimes
0	41	99	Clear Bells
0	42	99	Chorus Bells
0	65	99	Soft Crystal
0	70	99	Air Bells
0	71	99	Bell Harp
0	72	99	Gamelimba
0	0	100	Atmosphere
0	18	100	Warm Atmosphere
0	19	100	Hollow Release
0	40	100	Nylon Electric Piano
0	64	100	Nylon Harp
0	65	100	Harp Vox
0	66	100	Atmosphere Pad
0	0	101	Brightness
0	0	102	Goblins
0	64	102	Goblins Synth
0	65	102	Creeper
0	67	102	Ritual
0	68	102	To Heaven
0	70	102	Night
0	71	102	Glisten
0	96	102	Bell Choir
0	0	103	Echoes
0	0	104	Sci-Fi
XG WORLD			
0	0	105	Sitar
0	32	105	Detuned Sitar
0	35	105	Sitar 2
0	97	105	Tamboura
0	0	106	Banjo
0	28	106	Muted Banjo
0	96	106	Rabab
0	97	106	Gopichant
0	98	106	Oud
0	0	107	Shamisen
0	0	108	Koto
0	96	108	Taisho-kin
0	97	108	Kanoon
0	0	109	Kalimba
0	0	110	Bagpipe
0	0	111	Fiddle
0	0	112	Shanai
XG PERCUSSIVE			
0	0	113	Tinkle Bell
0	96	113	Bonang
0	97	113	Altair
0	98	113	Gamelan Gongs
0	99	113	Stereo Gamelan Gongs
0	100	113	Rama Cymbal
0	0	114	Agogo
0	0	115	Steel Drums
0	97	115	Glass Percussion
0	98	115	Thai Bells
0	0	116	Woodblock
0	96	116	Castanets

Vælg gruppe		MIDI-program-ændringsnr. (1-128)	Lydnavn
MSB (0-127)	LSB (0-127)		
0	0	117	Taiko Drum
0	96	117	Gran Cassa
0	0	118	Melodic Tom
0	64	118	Melodic Tom 2
0	65	118	Real Tom
0	66	118	Rock Tom
0	0	119	Synth Drum
0	64	119	Analog Tom
0	65	119	Electronic Percussion
0	0	120	Reverse Cymbal
XG SOUND EFFECTS			
0	0	121	Fret Noise
0	0	122	Breath Noise
0	0	123	Seashore
0	0	124	Bird Tweet
0	0	125	Telephone Ring
0	0	126	Helicopter
0	0	127	Applause
0	0	128	Gunshot
64	0	1	Cutting Noise
64	0	2	Cutting Noise 2
64	0	4	String Slap
64	0	17	Flute Key Click
64	0	33	Shower
64	0	34	Thunder
64	0	35	Wind
64	0	36	Stream
64	0	37	Bubble
64	0	38	Feed
64	0	49	Dog
64	0	50	Horse
64	0	51	Bird Tweet 2
64	0	56	Maou
64	0	65	Phone Call
64	0	66	Door Squeak
64	0	67	Door Slam
64	0	68	Scratch Cut
64	0	69	Scratch Split
64	0	70	Wind Chime
64	0	71	Telephone Ring 2
64	0	81	Car Engine Ignition
64	0	82	Car Tires Squeal
64	0	83	Car Passing
64	0	84	Car Crash
64	0	85	Siren
64	0	86	Train
64	0	87	Jet Plane
64	0	88	Starship
64	0	89	Burst
64	0	90	Roller Coaster
64	0	91	Submarine
64	0	97	Laugh
64	0	98	Scream
64	0	99	Punch
64	0	100	Heartbeat
64	0	101	Footsteps
64	0	113	Machine Gun
64	0	114	Laser Gun
64	0	115	Explosion
64	0	116	Firework

Lyden med en stjerne (*) er alternative XGLite-lyde.

Trommeoversigt

- " " angiver dette i kolonnen umiddelbart til venstre.
- Hver percussionlyd bruger en tone.
- MIDI Note # og Note er faktisk én oktav lavere end anført. I "Standard Kit 1" svarer "Seq Click H" (Note# 36/Note C1) f.eks. til (Note# 24/Note C0).
- Hvis du samtidig slår på flere pads, som er tildelt det samme alternative tildelingsnummer, spiller instrumentet kun én lyd.
- Det alternative tildelingsnummer gælder kun for lydene til MSB 127.

MSB (0-127) / LSB (0-127) / PC (1-128)					127/000/001	127/000/002	127/000/009	127/000/017	127/000/025	127/000/026	
Keyboard		MIDI		Key Off	Alternate assign	Standard Kit 1	Standard Kit 2	Room Kit	Rock Kit	Electronic Kit	Analog Kit
Note#	Note	Note#	Note			Standard Kit 1	Standard Kit 2	Room Kit	Rock Kit	Electronic Kit	Analog Kit
25	C#	0	13	C#	-1	3	Surdo Mute				
26	D	0	14	D	-1	3	Surdo Open				
27	D#	0	15	D#	-1		Hi Q				
28	E	0	16	E	-1		Whip Slap				
29	F	0	17	F	-1	4	Scratch Push				
30	F#	0	18	F#	-1	4	Scratch Pull				
31	G	0	19	G	-1		Finger Snap				
32	G#	0	20	G#	-1		Click Noise				
33	A	0	21	A	-1		Metronome Click				
34	A#	0	22	A#	-1		Metronome Bell				
35	B	0	23	B	-1		Seq Click L				
36	C	1	24	C	0		Seq Click H				
37	C#	1	25	C#	0		Brush Tap				
38	D	1	26	D	0	O	Brush Swirl				
39	D#	1	27	D#	0		Brush Slap				
40	E	1	28	E	0	O	Brush Tap Swirl			Reverse Cymbal	Reverse Cymbal
41	F	1	29	F	0	O	Snare Roll				
42	F#	1	30	F#	0		Castanet			Hi Q 2	Hi Q 2
43	G	1	31	G	0		Snare H Soft	Snare H Soft 2	SD Rock H	Snare L	SD Rock H
44	G#	1	32	G#	0		Sticks				
45	A	1	33	A	0		Bass Drum Soft			Bass Drum H	Bass Drum H
46	A#	1	34	A#	0		Open Rim Shot	Open Rim Shot 2			
47	B	1	35	B	0		Bass Drum Hard		Bass Drum H	BD Rock	BD Analog L
48	C	2	36	C	1		Bass Drum	Bass Drum 2	BD Rock	BD Gate	BD Analog H
49	C#	2	37	C#	1		Side Stick				Analog Side Stick
50	D	2	38	D	1		Snare M	Snare M 2	SD Room L	SD Rock L	SD Rock L
51	D#	2	39	D#	1		Hand Clap				Analog Snare 1
52	E	2	40	E	1		Snare H Hard	Snare H Hard 2	SD Room H	SD Rock Rim	SD Rock H
53	F	2	41	F	1		Floor Tom L	Room Tom 1	Rock Tom 1	E Tom 1	Analog Tom 1
54	F#	2	42	F#	1	1	Hi-Hat Closed				Analog HH Closed 1
55	G	2	43	G	1		Floor Tom H	Room Tom 2	Rock Tom 2	E Tom 2	Analog Tom 2
56	G#	2	44	G#	1	1	Hi-Hat Pedal				Analog HH Closed 2
57	A	2	45	A	1		Low Tom	Room Tom 3	Rock Tom 3	E Tom 3	Analog Tom 3
58	A#	2	46	A#	1	1	Hi-Hat Open				Analog HH Open
59	B	2	47	B	1		Mid Tom L	Room Tom 4	Rock Tom 4	E Tom 4	Analog Tom 4
60	C	3	48	C	2		Mid Tom H	Room Tom 5	Rock Tom 5	E Tom 5	Analog Tom 5
61	C#	3	49	C#	2		Crash Cymbal 1				Analog Cymbal
62	D	3	50	D	2		High Tom	Room Tom 6	Rock Tom 6	E Tom 6	Analog Tom 6
63	D#	3	51	D#	2		Ride Cymbal 1				
64	E	3	52	E	2		Chinese Cymbal				
65	F	3	53	F	2		Ride Cymbal Cup				
66	F#	3	54	F#	2		Tambourine 2				
67	G	3	55	G	2		Splash Cymbal				
68	G#	3	56	G#	2		Cowbell				Analog Cowbell
69	A	3	57	A	2		Crash Cymbal 2				
70	A#	3	58	A#	2		Vibraslap				
71	B	3	59	B	2		Ride Cymbal 2				
72	C	4	60	C	3		Bongo H				
73	C#	4	61	C#	3		Bongo L				
74	D	4	62	D	3		Conga H Mute				Analog Conga H
75	D#	4	63	D#	3		Conga H Open				Analog Conga M
76	E	4	64	E	3		Conga L				Analog Conga L
77	F	4	65	F	3		Timbale H				
78	F#	4	66	F#	3		Timbale L				
79	G	4	67	G	3		Agogo H				
80	G#	4	68	G#	3		Agogo L				
81	A	4	69	A	3		Cabasa				
82	A#	4	70	A#	3		Maracas				Analog Maracas
83	B	4	71	B	3	O	Samba Whistle H				
84	C	5	72	C	4	O	Samba Whistle L				
85	C#	5	73	C#	4		Guiro Short				
86	D	5	74	D	4	O	Guiro Long				
87	D#	5	75	D#	4		Claves				Analog Claves
88	E	5	76	E	4		Wood Block H				
89	F	5	77	F	4		Wood Block L				
90	F#	5	78	F#	4		Cuica Mute			Scratch Push	Scratch Push
91	G	5	79	G	4		Cuica Open			Scratch Pull	Scratch Pull
92	G#	5	80	G#	4		Triangle Mute				
93	A	5	81	A	4	2	Triangle Open				
94	A#	5	82	A#	4		Shaker				
95	B	5	83	B	4		Jingle Bell				
96	C	6	84	C	5		Bell Tree				
97	C#	6	85	C#	5						
98	D	6	86	D	5						
99	D#	6	87	D#	5						
100	E	6	88	E	5						
101	F	6	89	F	5						
102	F#	6	90	F#	5						
103	G	6	91	G	5						

MSB (0-127) / LSB (0-127) / PC (1-128)						127/000/001	127/000/113	127/000/033	127/000/041	127/000/049	127/000/88
Keyboard		MIDI		Key Off	Alternate assign	Standard Kit 1	Dance Kit	Jazz Kit	Brush Kit	Symphony Kit	Stereo Power Kit 1
Note#	Note	Note#	Note								
25	C#	0	13	C#	-1						
26	D	0	14	D	-1	3	Surdo Mute				
27	D#	0	15	D#	-1	3	Surdo Open				
28	E	0	16	E	-1		Hi Q				
29	F	0	17	F	-1	4	Whip Slap				
30	F#	0	18	F#	-1	4	Scratch Push				
31	G	0	19	G	-1		Scratch Pull				
32	G#	0	20	G#	-1		Finger Snap				
33	A	0	21	A	-1		Click Noise				
34	A#	0	22	A#	-1		Metronome Click				
35	B	0	23	B	-1		Metronome Bell				
36	C	1	24	C	0		Seq Click L				
37	C#	1	25	C#	0		Seq Click H				
38	D	1	26	D	0	O	Brush Tap				
39	D#	1	27	D#	0		Brush Swirl				
40	E	1	28	E	0	O	Brush Slap				
41	F	1	29	F	0	O	Brush Tap Swirl	Reverse Cymbal			
42	F#	1	30	F#	0		Snare Roll				
43	G	1	31	G	0		Castanet	Hi Q 2			
44	G#	1	32	G#	0		Snare H Soft	AnSD Snappy	SD Jazz H Light	Brush Slap L	Snare Soft Power 1
45	A	1	33	A	0		Sticks				
46	A#	1	34	A#	0		Bass Drum Soft	AnBD Dance-1		Bass Drum L	Bass Drum AMB+
47	B	1	35	B	0		Open Rim Shot	AnSD OpenRim			Open Rim Power 1
48	C	2	36	C	1		Bass Drum Hard	AnBD Dance-2		Gran Cassa	Bass Drum Power Open
49	C#	2	37	C#	1		Bass Drum	AnBD Dance-3	BD Jazz	Gran Cassa Mute	Bass Drum Power Closed
50	D	2	38	D	1		Side Stick	Analog Side Stick			Side Stick Power
51	D#	2	39	D#	1		Snare M	AnSD Q	SD Jazz L	Brush Slap	Marching Sn M
52	E	2	40	E	1		Hand Clap				Snare Power 1
53	F	2	41	F	1		Snare H Hard	AnSD Ana+Acoustic	SD Jazz M	Brush Tap	Marching Sn H
54	F#	2	42	F#	1	1	Floor Tom L	Analog Tom 1	Jazz Tom 1	Brush Tom 1	Snare Rough 1
55	G	2	43	G	1		Floor Tom H	Analog HH Closed 3			Jazz Tom 1
56	G#	2	44	G#	1	1	Hi-Hat Closed	Analog HH Closed 3	Jazz Tom 2	Brush Tom 2	Jazz Tom 2
57	A	2	45	A	1		Floor Tom H	Analog Tom 2	Jazz Tom 2		Hi-Hat Closed Power 1
58	A#	2	46	A#	1	1	Hi-Hat Pedal	Analog HH Closed 4			Tom Power 2
59	B	2	47	B	1		Low Tom	Analog Tom 3	Jazz Tom 3	Brush Tom 3	Hi-Hat Pedal Power
60	C	3	48	C	2		Hi-Hat Open	Analog HH Open 2			Tom Power 3
61	C#	3	49	C#	2		Mid Tom L	Analog Tom 4	Jazz Tom 3	Brush Tom 3	Hi-Hat Open Power
62	D	3	50	D	2		Mid Tom H	Analog Tom 5	Jazz Tom 4	Brush Tom 4	Tom Power 4
63	D#	3	51	D#	2		Crash Cymbal 1	Analog Tom 5	Jazz Tom 4	Brush Tom 4	Tom Power 5
64	E	3	52	E	2		Crash Cymbal 1	Analog Cymbal	Jazz Tom 5	Brush Tom 5	Tom Power 5
65	F	3	53	F	2		High Tom	Analog Tom 6	Jazz Tom 5	Brush Tom 5	Hand Cym. L
66	F#	3	54	F#	2		Ride Cymbal 1		Jazz Tom 6	Brush Tom 6	Crash Cymbal Stereo 1
67	G	3	55	G	2		Chinese Cymbal				Tom Power 6
68	G#	3	56	G#	2		Ride Cymbal Cup				Hand Cym.Short L
69	A	3	57	A	2		Tambourine 2	Analog Cowbell			Ride Cymbal Stereo 1
70	A#	3	58	A#	2		Splash Cymbal				Chinese Cymbal Power
71	B	3	59	B	2		Cowbell				Ride Cymbal Cup Stereo
72	B#	3	60	B#	2		Crash Cymbal 2				Tambourine 1
73	C	4	61	C	3		Vibraslap				Splash Cymbal Power
74	C#	4	62	C#	3		Ride Cymbal 2				Hand Cym. H
75	D	4	63	D	3		Bongo H				Crash Cymbal Stereo 2
76	D#	4	64	D#	3		Bongo L				Hand Cym.Short H
77	E	4	65	E	3		Conga H Mute	Analog Conga H			Ride Cymbal Stereo 2
78	F	4	66	F	3		Conga H Open	Analog Conga M			
79	F#	4	67	F#	3		Conga L	Analog Conga L			
80	G	4	68	G	3		Timbale H				
81	G#	4	69	G#	3		Timbale L				
82	A	4	70	A	3		Agogo H				
83	A#	4	71	A#	3		Agogo L				
84	B	4	72	B	3	O	Cabasa				
85	B#	4	73	B#	3		Maracas	Analog Maracas			
86	C	5	74	C	4	O	Samba Whistle H				
87	C#	5	75	C#	4		Samba Whistle L				
88	D	5	76	D	4	O	Guiro Short				
89	D#	5	77	D#	4		Guiro Long				
90	E	5	78	E	4		Claves	Analog Claves			
91	F	5	79	F	4		Wood Block H				
92	F#	5	80	F#	4		Wood Block L				
93	G	5	81	G	4		Cuica Mute	Scratch Push			
94	G#	5	82	G#	4	2	Cuica Open	Scratch Pull			
95	A	5	83	A	4	2	Triangle Mute				
96	A#	5	84	A#	4		Triangle Open				
97	B	5	85	B	4		Shaker				
98	B#	5	86	B#	4		Jingle Bell				
99	C	6	87	C	5		Bell Tree				WindChime
100	C#	6	88	C#	5						
101	D	6	89	D	5						
102	D#	6	90	D#	5						
103	E	6	91	E	5						

MSB (0-127) / LSB (0-127) / PC (1-128)				127/000/001	127/000/89	126/000/001	126/000/002	126/000/035	126/000/037
Keyboar	MIDI	Key	Alternate	Standard Kit 1	Stereo Power Kit 2	SFX Kit 1	SFX Kit 2	China Kit	Atabic Kit
Note#	Note	Note#	Note	Off	assign				
25	C# 0	13	C# -1		3	Surdo Mute			Zarb Back mf
26	D 0	14	D -1		3	Surdo Open			Zarb Tom f
27	D# 0	15	D# -1			Hi Q			Zarb Eshareh
28	E 0	16	E -1			Whip Slap			Zarb Whipping
29	F 0	17	F -1		4	Scratch Push			Tombak Tom f
30	F# 0	18	F# -1		4	Scratch Pull			Neghareh Tom f
31	G 0	19	G -1			Finger Snap			Tombak Back f
32	G# 0	20	G# -1			Click Noise			Neghareh Back f
33	A 0	21	A -1			Metronome Click			Tombak Snap f
34	A# 0	22	A# -1			Metronome Bell			Neghareh Pelang f
35	B 0	23	B -1			Seq Click L			Tombak Trill
36	C 1	24	C 0			Seq Click H		Luo Big	Khaligi Clap 1
37	C# 1	25	C# 0			Brush Tap			Zalgouta Open
38	D 1	26	D 0	O		Brush Swirl			Khaligi Clap 2
39	D# 1	27	D# 0			Brush Slap			Zalgouta Close
40	E 1	28	E 0	O		Brush Tap Swirl			Arabic Hand Clap
41	F 1	29	F 0	O		Snare Roll			Tabel Tak 1
42	F# 1	30	F# 0			Castanet			Sagat 1
43	G 1	31	G 0			Snare H Soft			Tabel Dom
44	G# 1	32	G# 0			Sticks			Sagat 2
45	A 1	33	A 0			Bass Drum Soft			Tabel Tak 2
46	A# 1	34	A# 0			Open Rim Shot			Sagat 3
47	B 1	35	B 0			Bass Drum Hard			Riq Tik 3
48	C 2	36	C 1			Bass Drum	Cutting Noise	Phone Call	Riq Tik 2
49	C# 2	37	C# 1			Side Stick	Cutting Noise 2	Door Squeak	Riq Tik Hard 1
50	D 2	38	D 1			Snare M	Snare Power 2	Door Slam	Riq Tik 1
51	D# 2	39	D# 1			Hand Clap	String Slap	Scratch Cut	Riq Tik Hard 2
52	E 2	40	E 1			Snare H Hard		Paigu High	Riq Tik Hard 3
53	F 2	41	F 1			Floor Tom L		Scratch	Riq Tish
54	F# 2	42	F# 1	1		Hi-Hat Closed		Wind Chime	Riq Snouj 2
55	G 2	43	G 1			Floor Tom H		Telephone Ring 2	Riq Roll
56	G# 2	44	G# 1	1		Hi-Hat Pedal			Riq Snouj
57	A 2	45	A 1			Low Tom			Riq Sak
58	A# 2	46	A# 1	1		Hi-Hat Open			Riq Snouj 3
59	B 2	47	B 1			Mid Tom L			Riq Snouj 4
60	C 3	48	C 2			Mid Tom H			Riq Tak 1
61	C# 3	49	C# 2			Crash Cymbal 1			Riq Brass 1
62	D 3	50	D 2			High Tom			Riq Tak 2
63	D# 3	51	D# 2			Ride Cymbal 1			Riq Brass 2
64	E 3	52	E 2			Chinese Cymbal	Flute Key Click	Car Engine Ignition	Riq Dom
65	F 3	53	F 2			Ride Cymbal Cup		Car Tires Squeal	Katem Tak Doff
66	F# 3	54	F# 2			Tambourine 2		Car Passing	Katem Dom
67	G 3	55	G 2			Splash Cymbal		Car Crash	Katem Sak 1
68	G# 3	56	G# 2			Cowbell		Siren	Katem Tak 1
69	A 3	57	A 2			Crash Cymbal 2		Train	Katem Sak 2
70	A# 3	58	A# 2			Vibraslap		Jet Plane	Katem Tak 2
71	B 3	59	B 2			Ride Cymbal 2		Starship	Daholla Sak 2
72	C 4	60	C 3			Bongo H		Burst	Daholla Sak 1
73	C# 4	61	C# 3			Bongo L		Roller Coaster	Daholla Tak 1
74	D 4	62	D 3			Conga H Mute		Submarine	Daholla Dom
75	D# 4	63	D# 3			Conga H Open			Daholla Tak 2
76	E 4	64	E 3			Conga L			Tablah Prok
77	F 4	65	F 3			Timbale H			Tablah dom 2
78	F# 4	66	F# 3			Timbale L			Tablah Roll of Edge
79	G 4	67	G 3			Agogo H			Tablah Tak Finger 4
80	G# 4	68	G# 3			Agogo L	Shower	Laugh	Tablah Tak Trill 1
81	A 4	69	A 3			Cabasa	Thunder	Scream	Tablah Tak Finger 3
82	A# 4	70	A# 3	O		Maracas	Wind	Punch	Tablah Tak Trill 2
83	B 4	71	B 3	O		Samba Whistle H	Stream	Heartbeat	Tablah Tak Finger 2
84	C 5	72	C 4	O		Samba Whistle L	Bubble	Footsteps	Tablah Tak Finger 1
85	C# 5	73	C# 4			Guiro Short	Feed	Muyu Low	Tablah Tik 2
86	D 5	74	D 4	O		Guiro Long			Tablah Tik 4
87	D# 5	75	D# 4			Claves			Tablah Tik 3
88	E 5	76	E 4			Wood Block H			Tablah Tik 1
89	F 5	77	F 4			Wood Block L			Tablah Tak 3
90	F# 5	78	F# 4			Cuica Mute			Tablah Tak 1
91	G 5	79	G 4			Cuica Open			Tablah Tak 4
92	G# 5	80	G# 4		2	Triangle Mute			Tablah Tak 2
93	A 5	81	A 4		2	Triangle Open			Tablah Sak 2
94	A# 5	82	A# 4			Shaker			Tablah Tremolo
95	B 5	83	B 4			Jingle Bell			Tablah Sak 1
96	C 6	84	C 5			Bell Tree	WindChime	Dog	Tablah Dom 1
97	C# 6	85	C# 5					Machine Gun	
98	D 6	86	D 5					Horse	Laser Gun
99	D# 6	87	D# 5					Bird Tweet 2	Explosion
100	E 6	88	E 5						Firework
101	F 6	89	F 5						
102	F# 6	90	F# 5						
103	G 6	91	G 5				Maou		

MSB (0-127) / LSB (0-127) / PC (1-128)						127/000/001	126/000/040	126/000/044	126/000/113	126/000/114
Keyboard		MIDI		Key	Alternate	Standard Kit 1	Indian Kit	Pop Latin Kit	Sound Effect Kit	World Kit
Note#	Note	Note#	Note	Off	assign					
25	C# 0	13	C# -1		3	Surdo Mute				
26	D 0	14	D -1		3	Surdo Open				
27	D# 0	15	D# -1			Hi Q				
28	E 0	16	E -1			Whip Slap				
29	F 0	17	F -1		4	Scratch Push				
30	F# 0	18	F# -1		4	Scratch Pull		Hand Clap		
31	G 0	19	G -1			Finger Snap				
32	G# 0	20	G# -1			Click Noise				
33	A 0	21	A -1			Metronome Click				
34	A# 0	22	A# -1			Metronome Bell		Conga H Tip		
35	B 0	23	B -1			Seq Click L		Conga H Heel		
36	C 1	24	C 0			Seq Click H	Baya Ge	Conga H Open		
37	C# 1	25	C# 0			Brush Tap	Baya Ke	Conga H Mute		
38	D 1	26	D 0	O		Brush Swirl	Baya Ghe	Conga H Slap Open		
39	D# 1	27	D# 0			Brush Slap	Baya Ka	Conga H Slap		
40	E 1	28	E 0	O		Brush Tap Swirl	Tabla Na	Conga H Slap Mute		
41	F 1	29	F 0	O		Snare Roll	Tabla Tin	Conga L Tip	Drum Loop	
42	F# 1	30	F# 0			Castanet	Tablabaya Dha	Conga L Heel		
43	G 1	31	G 0			Snare H Soft	Tabla Tun	Conga L Open		
44	G# 1	32	G# 0			Sticks	Tablabaya Dhin	Conga L Mute		
45	A 1	33	A 0			Bass Drum Soft	Tabla Di	Conga L Slap Open		
46	A# 1	34	A# 0			Open Rim Shot	Tablabaya Dhe	Conga L Slap		
47	B 1	35	B 0			Bass Drum Hard	Tabla Ti	Conga L Slide		
48	C 2	36	C 1			Bass Drum	Tabla Ne	Bongo H Open 1 finger	Heartbeat	Cajon Lo
49	C# 2	37	C# 1			Side Stick	Tabla Taran	Bongo H Open 3 finger	Footsteps	Cajon Mute
50	D 2	38	D 1			Snare M	Tabla Tak	Bongo H Rim	Door Squeak	Cajon Slap
51	D# 2	39	D# 1			Hand Clap	Chipri	Bongo H Tip	Door Slam	
52	E 2	40	E 1			Snare H Hard	Kanjira Open	Bongo H Heel	Applause	
53	F 2	41	F 1			Floor Tom L	Kanjira Slap	Bongo H Slap	Camera	Djembe Lo
54	F# 2	42	F# 1		1	Hi-Hat Closed	Kanjira Mute	Bongo L Open 1 finger	Horn	Djembe Mute
55	G 2	43	G 1			Floor Tom H	Kanjira Bendup	Bongo L Open 3 finger	Hiccup	Djembe Slap
56	G# 2	44	G# 1		1	Hi-Hat Pedal	Kanjira Benddown	Bongo L Rim	Cuckoo Clock	
57	A 2	45	A 1			Low Tom	Dholak Open	Bongo L Tip	Stream	
58	A# 2	46	A# 1		1	Hi-Hat Open	Dholak Mute	Bongo L Heel	Frog	
59	B 2	47	B 1			Mid Tom L	Dholak Slap	Bongo L Slap	Rooster	
60	C 3	48	C 2			Mid Tom H	Dhol Open	Timbale L Open	Dog	PotDrum Open
61	C# 3	49	C# 2			Crash Cymbal 1	Dhol Mute		Cat	PotDrum Close
62	D 3	50	D 2			High Tom	Dhol Slap		Owl	
63	D# 3	51	D# 2			Ride Cymbal 1	Dhol Slide		Horse Gallop	
64	E 3	52	E 2			Chinese Cymbal	Mridangam Normal		Horse Neigh	
65	F 3	53	F 2			Ride Cymbal Cup	Mridangam Open	Timbale Paila L	Cow	TalkingDrum Open
66	F# 3	54	F# 2			Tambourine 2	Mridangam Mute	Timbale H Open	Lion	TalkingDrum BendUp
67	G 3	55	G 2			Splash Cymbal	Mridangam Slap		Scratch	TalkingDrum Slap
68	G# 3	56	G# 2			Cowbell	Mridangam Rim		Yo!	TalkingDrum LeftHand-Open
69	A 3	57	A 2			Crash Cymbal 2	Chimta Open		Go!	
70	A# 3	58	A# 2			Vibraslap	Chimta Normal		Get up!	
71	B 3	59	B 2			Ride Cymbal 2	Chimta Ring	Timbale Paila H	Whoow!	
72	C 4	60	C 3			Bongo H	Dholki Open	Cowbell Top		Oodaiko
73	C# 4	61	C# 3			Bongo L	Dholki Mute			Oodaiko Rim
74	D 4	62	D 3			Conga H Mute	Dholki Slap			
75	D# 4	63	D# 3			Conga H Open	Dholki Slide			
76	E 4	64	E 3			Conga L	Khol Open	Guiro Short		
77	F 4	65	F 3			Timbale H	Khol Slide	Guiro Long		Yaguradaiko
78	F# 4	66	F# 3			Timbale L	Khol Mute			Yaguradaiko Rim
79	G 4	67	G 3			Agogo H	Manjira Open			
80	G# 4	68	G# 3			Agogo L	Manjira Closed	Tambourine		
81	A 4	69	A 3			Cabasa	Jhanji Open			
82	A# 4	70	A# 3			Maracas	Jhanji Closed			
83	B 4	71	B 3	O		Samba Whistle H	Mondira			Atarigane
84	C 5	72	C 4	O		Samba Whistle L	Mridang Open	Maracas		Shimedaiko
85	C# 5	73	C# 4			Guiro Short	Mridang Mute	Shaker		
86	D 5	74	D 4	O		Guiro Long	Mridang Rim	Cabasa		
87	D# 5	75	D# 4			Claves	Mridang Slide	Cuica Mute		
88	E 5	76	E 4			Wood Block H	Khomokh Normal	Cuica Open		Tsudumi
89	F 5	77	F 4			Wood Block L	Khomokh Mute			Ainote
90	F# 5	78	F# 4			Cuica Mute	Khomokh Mltatk			
91	G 5	79	G 4			Cuica Open	Hateli Long			
92	G# 5	80	G# 4		2	Triangle Mute	Hateli Short			
93	A 5	81	A 4		2	Triangle Open		Triangle Mute		
94	A# 5	82	A# 4			Shaker		Triangle Open		
95	B 5	83	B 4			Jingle Bell				
96	C 6	84	C 5			Bell Tree		Wind Chime		
97	C# 6	85	C# 5							
98	D 6	86	D 5							
99	D# 6	87	D# 5							
100	E 6	88	E 5							
101	F 6	89	F 5							
102	F# 6	90	F# 5							
103	G 6	91	G 5							

Function...	Transmitted	Recognized	Remarks
Basic Default Channel Changed	10 x	1 - 16 x	
Mode Default Messages Altered	3 x *****	3 x x	
Note Number : True voice	0 - 127 *****	0 - 127 0 - 127	
Velocity Note ON Note OFF	0 9nH, v=1-127 x 9nH, v=0	0 9nH, v=1-127 x	
After Touch Key's Ch's	x x	x x	
Pitch Bend	x	*3 0 0-24 semi	
Control	0,32 1 7 10 11 84	x x x x x x	Bank Select Modulation Main Volume Panpot Expression Portament Cntrl Data Entry Sustain
Change	6,38 64 71,72,73,74 91 93 96-97 100-101	x x x x x x x x x x	Reverb Send Lvl Chorus Send Lvl RPN Inc,Dec RPN LSB,MSB

Prog Change : True #	x *****	o 0 - 127	
System Exclusive	o *4		*4
: Song Pos.	x		
Common : Song Sel.	x		
: Tune	x		
System : Clock	o		
Real Time: Commands	o		*2
Aux :All Sound OFF	x		
:Reset All Cntrls	x		
:Local ON/OFF	x		
:All Notes OFF	x		
Mes- :Active Sense	o		
sages:Reset	x		
		o (120, 126, 127)	
		o (121)	
		o (122)	
		o (123-125)	
		o	
		x	

Mode 1 : OMNI ON , POLY Mode 2 : OMNI ON , MONO o : Yes

Mode 3 : OMNI OFF , POLY Mode 4 : OMNI OFF , MONO x : No



BEMÆRK!

- *1 Panoreringsværdien for hver trommeped og fodpedal sendes ikke via MIDI.
 - *2 DD-65/YDD-60 kan acceptere Start/Stop-signaler, modtaget via MIDI, ved at indstille MIDI-clock til "External".
 - *3 Disse data sendes kun, når de findes i melodidataene.
 - *4 Eksklusive
 - <GM System ON> F0H, 7EH, 7FH, 09H, 01H, F7H
 - Denne meddelelse gendanner automatisk alle standardindstillinger for instrumentet undtagen MIDI Master Tuning.
 - <MIDI Master Volume> F0H, 7FH, 7FH, 04H, 01H, II, mm, F7H
 - Denne meddelelse gør det muligt at ændre lydstyrken for alle kanaler samtidig (Universal System Exclusive).
 - Værdierne i "mm" bruges til MIDI Master Tuning. (Værdierne for "II" ignoreres).
 - <Reverb Type> F0H, 43H, 1nH, 4CH, 02H, 01H, 00H, mmH, IIH, F7H
 - mm : Reverb Type MSB
 - II : Reverb Type LSB
- Yderligere oplysninger findes i effektoversigten (side 54).

- <Chorus Type> F0H, 43H, 1nH, 4CH, 02H, 01H, 00H, mmH, IIH, F7H
 - mm : Chorus Type MSB
 - II : Chorus Type LSB
- Yderligere oplysninger findes i effektoversigten (side 54).
- <DRY Level> F0H, 43H, 1nH, 4CH, 08H, 0mH, 11H, IIH, F7H
 - II : Dry Level
 - 0m Channel Number

*5 Hvis der indspilles til en ekstern sequencer fra DD-65/YDD-60, og dataene afspilles, kan det medføre valg af en anden rumklangseffekt eller et andet sæt.

Hvis MIDI-data sendes fra DD-65/YDD-60 til et eksternt lydmodul, kan det medføre en uventet lyd, især hvis lydmodulet ikke har den samme type lyd som DD-65/YDD-60.

■ Effektoversigt

- * Hvis den modtagne værdi ikke indeholder en effekttype i TYPE LSB, føres LSB til TYPE 0.
- * Tallene i parentes foran navnene på effekttyperne svarer til det tal, der vises på displayet.

* Ved at bruge en ekstern sequencer, som kan redigere og sende System Exclusive-meddelelser og parameterændringer, kan du vælge effekttyperne Reverb, Chorus og DSP, som ikke er tilgængelige fra selve DD-65/YDD-60-panelet.

● REVERB

TYPE MSB	TYPE LSB								
	00	01	02	08	16	17	18	19	20
000	No Effect								
001	(1)Hall1				(2)Hall2	(3)Hall3			
002	Room					(4)Room1		(5)Room2	
003	Stage				(6)Stage1	(7)Stage2			
004	Plate				(8)Plate1	(9)Plate2			
005...127	No Effect								

● CHORUS

TYPE MSB	TYPE LSB								
	00	01	02	08	16	17	18	19	20
000...064	No Effect								
065	Chorus		(2)Chorus2						
066	Celeste					(1)Chorus1			
067	Flanger			(3)Flanger1		(4)Flanger2			
068...127	No Effect								

Specifikationer

Drum Pads

8 pads (125mm x 4, 88mm x 4), Touch Sensitive

Maximum Polyphony

32

Drum Kits

50 Preset + 3 Custom

Songs

100

Tracks

4 (DRUM 1/DRUM 2/DRUM 3/BACKING)

Custom Song

5 Songs (approximately 10,000 notes per song)

Voices

Drum Voices 254 + phrase 25

Functions

HAND PERCUSSION ON/OFF, TRACK ON/OFF, TAP START, PAD START, BREAK, A-B REPEAT, DEMO

Panel Controls

ASSIGN button, REVERB button, HAND PERC. button, KIT button, CLICK button, SONG button, TEMPO button, PART MUTE DRUM 1–3, BACKING buttons, FUNCTION button, DEMO button, STANDBY/ON button, REC button, BREAK/TAP button, A-B REPEAT button, START/STOP button, DRUM PAD x 8

LED Display

Song/Drum Kit/Tempo etc.

Auxiliary jacks

DC IN12 V, AUX IN, PHONES/OUTPUT, MIDI IN/OUT, PEDAL 1/2

Main Amplifier

5W + 5W (EIAJ)

Speaker

8 cm x 2

Power Consumption

19 W

Power Supply

Adaptor : Yamaha PA-5D, PA-150, or an equivalent recommended by Yamaha (sold separately)

Batteries: Six "C" size, LR14 (R14P), or equivalent batteries (sold separately)

Dimensions (WxDxH)

602 x 411 x 180 mm (23-11/16" x 16-3/16" x 7-1/16")

Weight

4.5 kg (9 lbs., 15 oz.)

Supplied Accessories

Drum Stick x 2, Foot Pedal 1 & 2, Owner's Manual

Optional Accessories

AC Power Adaptor PA-5D, PA-150, or an equivalent

Headphones HPE-150/HPE-30

USB-MIDI interface UX16

Kick Pad KP65*

Hi-Hat Controller HH65

* Ekstra fodpedal er nødvendig, når du bruger KP65 (ekstraudstyr).

Specifikationerne og beskrivelserne i denne brugervejledning er udelukkende beregnet til orientering. Yamaha Corp. forbeholder sig retten til at modificere eller ændre produkter eller specifikationer på et hvilket som helst tidspunkt uden forudgående varsel. Da specifikationer, udstyr og indstillinger ikke nødvendigvis er ens i alle lande, bør du forhøre dig hos din Yamaha-forhandler.

Trommenoder

Der findes mange forskellige typer trommenoder, men vi har valgt følgende almindelige format i eksemplerne herunder.

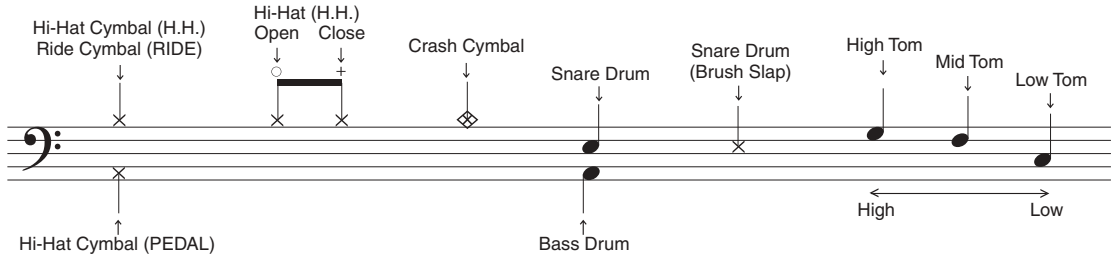

Følgende er en faktisk rytmisk figur med nodesystemet.

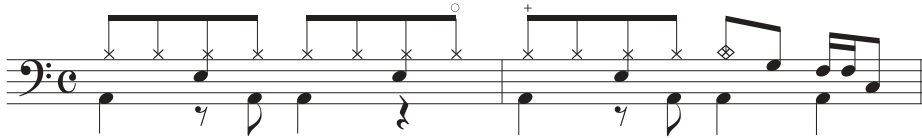

■ 8 Beat (song No.010)

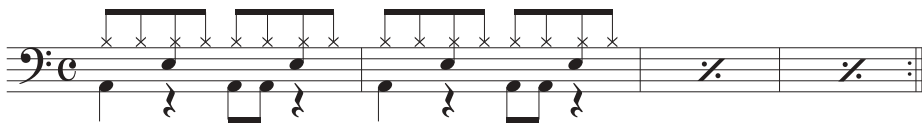

■ 16 Beat (song No.012)

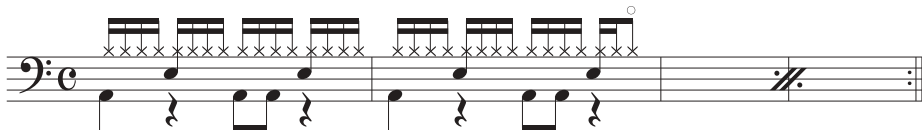

■ 4 Beat (song No.042)

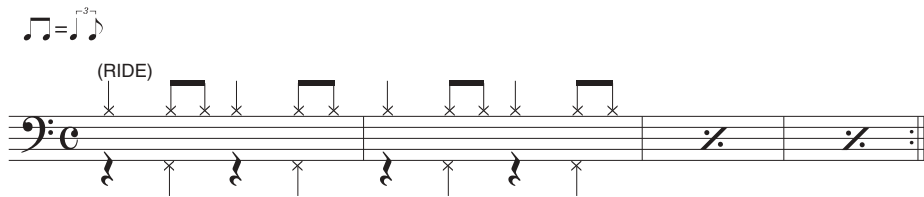

I nodesystemet herover skal ottendedele spilles trioliseret (som vist i nodesystemet herunder).

Til swing- og shufflerytmer foretrækkes dette "lige" nodesystem frem for triolisering, eftersom det er nemmere at læse.

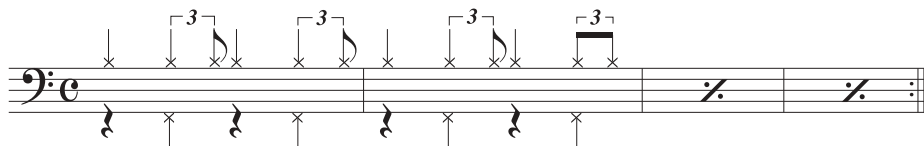

■ Shuffle (song No.030)

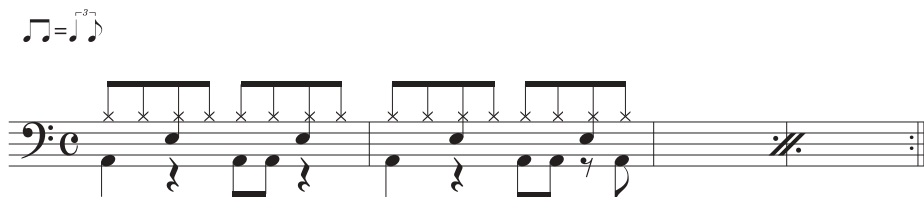

Spil ovenstående figur, så rytmen bliver "swingende".

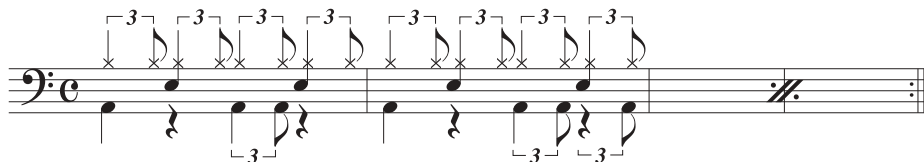

■ 16 Beat Shuffle (song No.026)

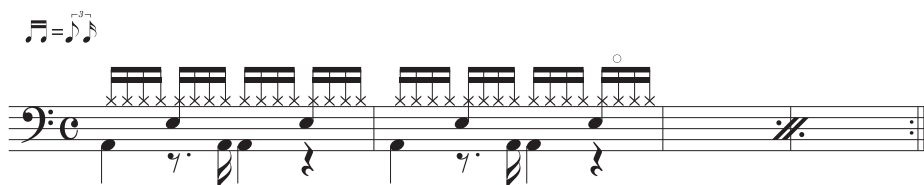

Spil ovenstående figur, så rytmen bliver "swingende".

For details of products, please contact your nearest Yamaha representative or the authorized distributor listed below.

Kontakt den nærmeste Yamaha-repræsentant eller autoriserede distributør på nedenstående liste for at få detaljerede oplysninger om produkterne.

NORTH AMERICA

CANADA

Yamaha Canada Music Ltd.
135 Milner Avenue, Scarborough, Ontario,
M1S 3R1, Canada
Tel: 416-298-1311

U.S.A.

Yamaha Corporation of America
6600 Orangethorpe Ave., Buena Park, Calif. 90620,
U.S.A.
Tel: 714-522-9011

CENTRAL & SOUTH AMERICA

MEXICO

Yamaha de México S.A. de C.V.
Calz. Javier Rojo Gómez #1149,
Col. Guadalupe del Moral
C.P. 09300, México, D.F., México
Tel: 55-5804-0600

BRAZIL

Yamaha Musical do Brasil Ltda.
Rua Joaquim Floriano, 913 - 4º andar, Itaim Bibi,
CEP 04534-013 Sao Paulo, SP. BRAZIL
Tel: 011-3704-1377

ARGENTINA

Yamaha Music Latin America, S.A.
Sucursal de Argentina
Viamonte 1145 Piso-2-B 1053,
Buenos Aires, Argentina
Tel: 1-4371-7021

PANAMA AND OTHER LATIN AMERICAN COUNTRIES/ CARIBBEAN COUNTRIES

Yamaha Music Latin America, S.A.
Torre Banco General, Piso 7, Urbanización Marbella,
Calle 47 y Aquilino de la Guardia,
Ciudad de Panamá, Panamá
Tel: +507-269-5311

EUROPE

THE UNITED KINGDOM

Yamaha-Kemble Music (U.K.) Ltd.
Sherbourne Drive, Tilbrook, Milton Keynes,
MK7 8BL, England
Tel: 01908-366700

IRELAND

Danfay Ltd.
61D, Sallynoggin Road, Dun Laoghaire, Co. Dublin
Tel: 01-2859177

GERMANY

Yamaha Music Central Europe GmbH
Siemensstraße 22-34, 25462 Rellingen, Germany
Tel: 04101-3030

SWITZERLAND/LIECHTENSTEIN

Yamaha Music Central Europe GmbH,
Branch Switzerland
Seefeldstrasse 94, 8008 Zürich, Switzerland
Tel: 01-383 3990

AUSTRIA

Yamaha Music Central Europe GmbH,
Branch Austria
Schleiergasse 20, A-1100 Wien, Austria
Tel: 01-60203900

CZECH REPUBLIC/SLOVAKIA/ HUNGARY/SLOVENIA

Yamaha Music Central Europe GmbH,
Branch Austria, CEE Department
Schleiergasse 20, A-1100 Wien, Austria
Tel: 01-602039025

POLAND

Yamaha Music Central Europe GmbH
Sp.z o.o. Oddział w Polsce
ul. 17 Stycznia 56, PL-02-146 Warszawa, Poland
Tel: 022-868-07-57

THE NETHERLANDS/ BELGIUM/LUXEMBOURG

Yamaha Music Central Europe GmbH,
Branch Benelux
Clarissenhof 5-b, 4133 AB Vianen, The Netherlands
Tel: 0347-358 040

FRANCE

Yamaha Musique France
BP 70-77312 Marne-la-Vallée Cedex 2, France
Tel: 01-64-61-4000

ITALY

Yamaha Musica Italia S.P.A.
Viale Italia 88, 20020 Lainate (Milano), Italy
Tel: 02-935-771

SPAIN/PORTUGAL

Yamaha-Hazen Música, S.A.
Ctra. de la Corona km. 17, 200, 28230
Las Rozas (Madrid), Spain
Tel: 91-639-8888

GREECE

Philippos Nakas S.A. The Music House
147 Skiathou Street, 112-55 Athens, Greece
Tel: 01-228 2160

SWEDEN

Yamaha Scandinavia AB
J. A. Wettergrens Gata 1
Box 30053
S-400 43 Göteborg, Sweden
Tel: 031 89 34 00

DENMARK

YS Copenhagen Liaison Office
Generatorvej 6A
DK-2730 Herlev, Denmark
Tel: 44 92 49 00

FINLAND

F-Musiikki Oy
Kluuvikatu 6, P.O. Box 260,
SF-00101 Helsinki, Finland
Tel: 09 618511

NORWAY

Norsk filial av Yamaha Scandinavia AB
Grini Næringspark 1
N-1345 Østerås, Norway
Tel: 67 16 77 70

ICELAND

Skifan HF
Skeifan 17 P.O. Box 8120
IS-128 Reykjavik, Iceland
Tel: 525 5000

OTHER EUROPEAN COUNTRIES

Yamaha Music Central Europe GmbH
Siemensstraße 22-34, 25462 Rellingen, Germany
Tel: +49-4101-3030

AFRICA

Yamaha Corporation,
Asia-Pacific Music Marketing Group
Nakazawa-cho 10-1, Naka-ku, Hamamatsu,
Japan 430-8650
Tel: +81-53-460-2312

MIDDLE EAST

TURKEY/CYPRUS

Yamaha Music Central Europe GmbH
Siemensstraße 22-34, 25462 Rellingen, Germany
Tel: 04101-3030

OTHER COUNTRIES

Yamaha Music Gulf FZE
LOB 16-513, P.O.Box 17328, Jubel Ali,
Dubai, United Arab Emirates
Tel: +971-4-881-5868

ASIA

THE PEOPLE'S REPUBLIC OF CHINA

Yamaha Music & Electronics (China) Co.,Ltd.
25/F, United Plaza, 1468 Nanjing Road (West),
Jingan, Shanghai, China
Tel: 021-6247-2211

HONG KONG

Tom Lee Music Co., Ltd.
11/F, Silvercord Tower 1, 30 Canton Road,
Tsimshatsui, Kowloon, Hong Kong
Tel: 2737-7688

INDONESIA

PT. Yamaha Music Indonesia (Distributor)
PT. Nusantik
Gedung Yamaha Music Center, Jalan Jend. Gatot
Subroto Kav. 4, Jakarta 12930, Indonesia
Tel: 21-520-2577

KOREA

Yamaha Music Korea Ltd.
8F, 9F, Dongsung Bldg. 158-9 Samsung-Dong,
Kangnam-Gu, Seoul, Korea
Tel: 080-004-0022

MALAYSIA

Yamaha Music Malaysia, Sdn., Bhd.
Lot 8, Jalan Perbandaran, 47301 Kelana Jaya,
Petaling Jaya, Selangor, Malaysia
Tel: 3-78030900

PHILIPPINES

Yupango Music Corporation
339 Gil J. Puyat Avenue, P.O. Box 885 MCPO,
Makati, Metro Manila, Philippines
Tel: 819-7551

SINGAPORE

Yamaha Music Asia Pte., Ltd.
#03-11 A-Z Building
140 Paya Lebar Road, Singapore 409015
Tel: 747-4374

TAIWAN

Yamaha KHS Music Co., Ltd.
3F, #6, Sec.2, Nan Jing E. Rd. Taipei.
Taiwan 104, R.O.C.
Tel: 02-2511-8688

THAILAND

Siam Music Yamaha Co., Ltd.
891/1 Siam Motors Building, 15-16 floor
Rama 1 road, Wangmai, Pathumwan
Bangkok 10330, Thailand
Tel: 02-215-2626

OTHER ASIAN COUNTRIES

Yamaha Corporation,
Asia-Pacific Music Marketing Group
Nakazawa-cho 10-1, Naka-ku, Hamamatsu,
Japan 430-8650
Tel: +81-53-460-2317

OCEANIA

AUSTRALIA

Yamaha Music Australia Pty. Ltd.
Level 1, 99 Queensbridge Street, Southbank,
Victoria 3006, Australia
Tel: 3-9693-5111

NEW ZEALAND

Music Houses of N.Z. Ltd.
146/148 Captain Springs Road, Te Papapa,
Auckland, New Zealand
Tel: 9-634-0099

COUNTRIES AND TRUST TERRITORIES IN PACIFIC OCEAN

Yamaha Corporation,
Asia-Pacific Music Marketing Group
Nakazawa-cho 10-1, Naka-ku, Hamamatsu,
Japan 430-8650
Tel: +81-53-460-2312

HEAD OFFICE Yamaha Corporation, Pro Audio & Digital Musical Instrument Division
Nakazawa-cho 10-1, Naka-ku, Hamamatsu, Japan 430-8650
Tel: +81-53-460-3273



Yamaha Home Keyboards Home Page (English Only)
<http://music.yamaha.com/homekeyboard>
Yamaha Manual Library
<http://www.yamaha.co.jp/manual/>



P77020401