

ARIUS

YDP-160

YDP-140

Manual de instrucciones

Manual do Proprietário

Manuale di istruzioni

Gebruikershandleiding

Para información sobre el montaje del soporte del teclado, consulte las instrucciones al final de este manual.

IMPORTANTE — Verifique la alimentación de corriente — (YDP-160)

Asegúrese de que tensión de alimentación de CA de su área corresponde con la tensión especificada en la placa de características del panel inferior. En algunas zonas puede haberse incorporado un selector de tensión en el panel inferior de la unidad del teclado principal, cerca del cable de alimentación. Asegúrese de que el selector de tensión esté ajustado a la tensión de su área. El selector de tensión se ajusta a 240V cuando la unidad sale de fábrica. Para cambiar el ajuste, emplee un destornillador de cabeza "recta" para girar el selector de modo que aparezca la tensión correcta al lado del indicador del panel.

Para obter informações sobre como montar a mesa do teclado, consulte as instruções ao final deste manual.

IMPORTANTE — Verifique a sua fonte de alimentação — (YDP-160)

Verifique se a voltagem de CA local corresponde à voltagem especificada na placa de identificação no painel inferior. Em algumas áreas, poderá ser fornecido um seletor de voltagem, no painel inferior da parte traseira da unidade de teclado principal, ao lado do cabo de força. Verifique se o seletor de voltagem está configurado para a opção correta na sua área. O seletor de voltagem é configurado para 240V quando a unidade é inicialmente fornecida. Para alterar a configuração, use uma chave de fenda para girar o dial do seletor até que a voltagem correta apareça ao lado do ponteiro no painel.

Per informazioni sull'assemblaggio del supporto tastiera, consultare le istruzioni alla fine del presente manuale.

IMPORTANTE — controllare la tensione di alimentazione disponibile — (YDP-160)

Assicurarsi che la tensione di alimentazione CA locale corrisponda a quella specificata sulla piastrina del nome sul pannello inferiore. In alcuni paesi, il pannello inferiore dell'unità principale può essere dotato di un selettore della tensione, posto in prossimità del cavo di alimentazione. Assicurarsi che il selettore sia impostato sulla tensione in uso nel proprio paese. Alla spedizione, il selettore della tensione è impostato su 240 V. Per modificare l'impostazione, utilizzare un cacciavite normale (per viti a taglio) e ruotare il selettore fino a posizionarlo sulla tensione corretta, visualizzata accanto al puntatore presente sul pannello.

Raadpleeg de instructies achter in deze handleiding voor informatie over de montage van de toetsenbordstandaard.

BELANGRIJK — Controleer de stroomvoorziening — (YDP-160)

Controleer of uw netspanning overeenkomt met het voltage dat op het naamplaatje staat dat u kunt vinden op het onderpaneel. In sommige landen wordt dit instrument geleverd met een voltageschakelaar op de bodemplaat, bij het netsnoer. Zorg ervoor dat de voltageschakelaar is ingesteld op het juiste voltage. De schakelaar staat op 240 V als het instrument vanuit de fabriek wordt verzonden. U kunt de instelling wijzigen met een platkopschroevendraaier. Hiervoor draait u de schakelaar totdat het juiste voltage bij het pijltje verschijnt.

SPECIAL MESSAGE SECTION (for YDP-160)

PRODUCT SAFETY MARKINGS: Yamaha electronic products may have either labels similar to the graphics shown below or molded/stamped facsimiles of these graphics on the enclosure. The explanation of these graphics appears on this page. Please observe all cautions indicated on this page and those indicated in the safety instruction section.

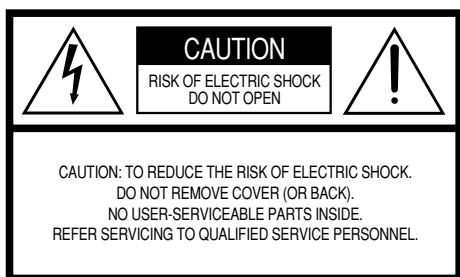

See bottom of Keyboard enclosure for graphic symbol markings.



The exclamation point within the equilateral triangle is intended to alert the user to the presence of important operating and maintenance (servicing) instructions in the literature accompanying the product.



The lightning flash with arrowhead symbol, within the equilateral triangle, is intended to alert the user to the presence of uninsulated "dangerous voltage" within the product's enclosure that may be of sufficient magnitude to constitute a risk of electrical shock.

IMPORTANT NOTICE: All Yamaha electronic products are tested and approved by an independent safety testing laboratory in order that you may be sure that when it is properly installed and used in its normal and customary manner, all foreseeable risks have been eliminated. DO NOT modify this unit or commission others to do so unless specifically authorized by Yamaha. Product performance and/or safety standards may be diminished. Claims filed under the expressed warranty may be denied if the unit is/has been modified. Implied warranties may also be affected.

SPECIFICATIONS SUBJECT TO CHANGE: The information contained in this manual is believed to be correct at the time of printing. However, Yamaha reserves the right to change or modify any of the specifications without notice or obligation to update existing units.

ENVIRONMENTAL ISSUES: Yamaha strives to produce products that are both user safe and environmentally friendly. We sincerely believe that our products and the production methods used to produce them, meet these goals. In keeping with both the letter and the spirit of the law, we want you to be aware of the following:

92-469 ① (bottom)

Battery Notice: This product MAY contain a small non-rechargeable battery which (if applicable) is soldered in place. The average life span of this type of battery is approximately five years. When replacement becomes necessary, contact a qualified service representative to perform the replacement.

Warning: Do not attempt to recharge, disassemble, or incinerate this type of battery. Keep all batteries away from children. Dispose of used batteries promptly and as regulated by applicable laws. Note: In some areas, the servicer is required by law to return the defective parts. However, you do have the option of having the servicer dispose of these parts for you.

Disposal Notice: Should this product become damaged beyond repair, or for some reason its useful life is considered to be at an end, please observe all local, state, and federal regulations that relate to the disposal of products that contain lead, batteries, plastics, etc.

NOTICE: Service charges incurred due to lack of knowledge relating to how a function or effect works (when the unit is operating as designed) are not covered by the manufacturer's warranty, and are therefore the owners responsibility. Please study this manual carefully and consult your dealer before requesting service.

NAME PLATE LOCATION: The graphic below indicates the location of the name plate. The model number, serial number, power requirements, etc., are located on this plate. You should record the model number, serial number, and the date of purchase in the spaces provided below and retain this manual as a permanent record of your purchase.

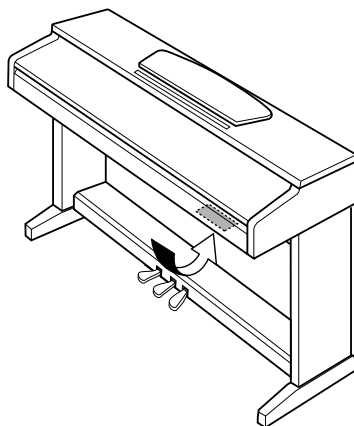

YDP-160

Model _____

Serial No. _____

Purchase Date _____

SPECIAL MESSAGE SECTION (for YDP-140)

This product utilizes batteries or an external power supply (adapter). DO NOT connect this product to any power supply or adapter other than one described in the manual, on the name plate, or specifically recommended by Yamaha.

WARNING: Do not place this product in a position where anyone could walk on, trip over, or roll anything over power or connecting cords of any kind. The use of an extension cord is not recommended! If you must use an extension cord, the minimum wire size for a 25' cord (or less) is 18 AWG. NOTE: The smaller the AWG number, the larger the current handling capacity. For longer extension cords, consult a local electrician.

This product should be used only with the components supplied or; a cart, rack, or stand that is recommended by Yamaha. If a cart, etc., is used, please observe all safety markings and instructions that accompany the accessory product.

SPECIFICATIONS SUBJECT TO CHANGE:

The information contained in this manual is believed to be correct at the time of printing. However, Yamaha reserves the right to change or modify any of the specifications without notice or obligation to update existing units.

This product, either alone or in combination with an amplifier and headphones or speaker/s, may be capable of producing sound levels that could cause permanent hearing loss. DO NOT operate for long periods of time at a high volume level or at a level that is uncomfortable. If you experience any hearing loss or ringing in the ears, you should consult an audiologist.

IMPORTANT: The louder the sound, the shorter the time period before damage occurs.

Some Yamaha products may have benches and / or accessory mounting fixtures that are either supplied with the product or as optional accessories. Some of these items are designed to be dealer assembled or installed. Please make sure that benches are stable and any optional fixtures (where applicable) are well secured BEFORE using.

Benches supplied by Yamaha are designed for seating only. No other uses are recommended.

NOTICE:

Service charges incurred due to a lack of knowledge relating to how a function or effect works (when the unit is operating as designed) are not covered by the manufacturer's warranty, and are therefore the owners responsibility. Please study this manual carefully and consult your dealer before requesting service.

ENVIRONMENTAL ISSUES:

Yamaha strives to produce products that are both user safe and environmentally friendly. We sincerely believe that our products and the production methods used to produce them, meet these goals. In keeping with both the letter and the spirit of the law, we want you to be aware of the following:

Battery Notice:

This product MAY contain a small non-rechargeable battery which (if applicable) is soldered in place. The average life span of this type of battery is approximately five years. When replacement becomes necessary, contact a qualified service representative to perform the replacement.

This product may also use "household" type batteries. Some of these may be rechargeable. Make sure that the battery being charged is a rechargeable type and that the charger is intended for the battery being charged.

When installing batteries, do not mix batteries with new, or with batteries of a different type. Batteries MUST be installed correctly. Mismatches or incorrect installation may result in overheating and battery case rupture.

Warning:

Do not attempt to disassemble, or incinerate any battery. Keep all batteries away from children. Dispose of used batteries promptly and as regulated by the laws in your area. Note: Check with any retailer of household type batteries in your area for battery disposal information.

Disposal Notice:

Should this product become damaged beyond repair, or for some reason its useful life is considered to be at an end, please observe all local, state, and federal regulations that relate to the disposal of products that contain lead, batteries, plastics, etc. If your dealer is unable to assist you, please contact Yamaha directly.

NAME PLATE LOCATION:

The name plate is located on the bottom of the product. The model number, serial number, power requirements, etc., are located on this plate. You should record the model number, serial number, and the date of purchase in the spaces provided below and retain this manual as a permanent record of your purchase.

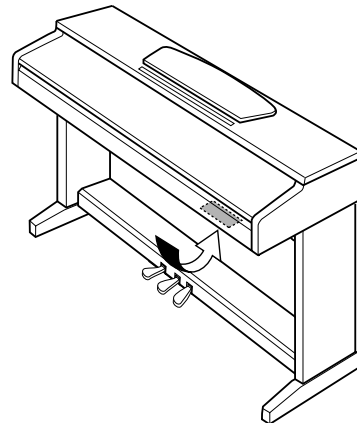

YDP-140

Model _____

Serial No. _____

Purchase Date _____

PLEASE KEEP THIS MANUAL

92-BP (bottom)

PRECAUZIONI

LEGGERE ATTENTAMENTE PRIMA DI CONTINUARE

* Conservare questo manuale in un luogo sicuro per future consultazioni.



AVVERTENZA

Attenersi sempre alle precauzioni di base indicate di seguito per evitare il rischio di lesioni gravi o addirittura di morte conseguente a scosse elettriche, cortocircuiti, danni, incendi o altri pericoli. Tali precauzioni includono, fra le altre, quelle indicate di seguito:

Alimentazione

- Utilizzare solo la tensione corretta specificata per lo strumento. La tensione necessaria è indicata sulla piastrina del nome dello strumento.
- Controllare periodicamente la spina elettrica ed eventualmente rimuovere la sporcizia o la polvere accumulata.

Cavo di alimentazione (YDP-160)

- Utilizzare solo il cavo di alimentazione o la spina elettrica in dotazione.
- Non posizionare il cavo di alimentazione in prossimità di fonti di calore, quali radiatori o caloriferi. Non piegarlo eccessivamente né danneggiarlo. Non posizionare oggetti pesanti sul cavo, né collocarlo in luoghi dove potrebbe essere calpestato.

Adattatore CA (YDP-140)

- (Utenti in Canada o negli Stati Uniti) Utilizzare solo l'adattatore specificato (PA-150 o un prodotto equivalente consigliato da Yamaha). L'utilizzo di un adattatore non adeguato potrebbe causare danni allo strumento o surriscaldamento.
- (Altri) Utilizzare solo l'adattatore specificato (PA-5D o un prodotto equivalente consigliato da Yamaha). L'utilizzo di un adattatore non adeguato potrebbe causare danni allo strumento o surriscaldamento.
- Non posizionare il cavo dell'adattatore CA in prossimità di fonti di calore, quali radiatori o caloriferi. Non piegarlo eccessivamente né danneggiarlo. Non posizionare oggetti pesanti sul cavo, né collocarlo in luoghi dove potrebbe essere calpestato.

Non aprire

- Non aprire lo strumento né smontare o modificare in alcun modo i componenti interni. Lo strumento non contiene componenti riparabili dall'utente. In caso di malfunzionamento, non utilizzare lo strumento e richiedere l'assistenza di un tecnico autorizzato Yamaha.

Esposizione all'acqua

- Non esporre lo strumento alla pioggia, né utilizzarlo in prossimità di acqua o in condizioni di umidità. Non posizionare sullo strumento contenitori con liquidi. Un'eventuale fuoriuscita di liquido potrebbe penetrare nelle aperture dello strumento. In caso di infiltrazione di liquido all'interno dello strumento, come ad esempio acqua, spegnere immediatamente lo strumento e scollegare il cavo di alimentazione dalla presa CA. Richiedere quindi l'assistenza di un tecnico autorizzato Yamaha.
- Non inserire o rimuovere la spina elettrica con le mani bagnate.

Esposizione al fuoco

- Non appoggiare sullo strumento oggetti con fiamme vive, come ad esempio candele. Tali oggetti potrebbero cadere provocando un incendio.

Anomalie

- In caso di danneggiamento del cavo di alimentazione (YDP-160)/cavo dell'adattatore CA (YDP-140) o della spina, di improvvisa scomparsa del suono durante l'utilizzo o di presenza di odori insoliti o fumo, spegnere immediatamente lo strumento, scollegare la spina elettrica dalla presa e richiedere l'assistenza di un tecnico autorizzato Yamaha.



ATTENZIONE

Attenersi sempre alle precauzioni di base elencate di seguito per evitare lesioni personali o danni allo strumento o ad altri oggetti. Tali precauzioni includono, fra le altre, quelle indicate di seguito:

Alimentazione/Cavo di alimentazione/Adattatore CA

- Per scollegare il cavo di alimentazione dallo strumento o dalla presa elettrica, afferrare sempre la spina e non il cavo.
- (YDP-160) Scollegare l'adattatore CA quando lo strumento non viene utilizzato o durante i temporali.
- (YDP-140) Quando non si utilizza lo strumento o durante i temporali, scollegare l'adattatore di alimentazione CA.
- Non collegare lo strumento a una presa elettrica utilizzando un connettore multiplo, per evitare una riduzione della qualità del suono o un eventuale surriscaldamento della presa stessa.

Montaggio

- Leggere attentamente la documentazione allegata relativa alle operazioni di montaggio. La mancata osservanza della sequenza di montaggio potrebbe provocare danni allo strumento o lesioni alle persone.

Posizionamento

- Per evitare di deformare il pannello o di danneggiare i componenti interni, non esporre lo strumento a un'eccessiva quantità di polvere, a vibrazioni o a condizioni climatiche estreme. Ad esempio, non lasciare lo strumento sotto la luce diretta del sole, in prossimità di una fonte di calore o all'interno di una vettura nelle ore diurne.
- Non utilizzare lo strumento in prossimità di apparecchi televisivi, radio, stereo, telefoni cellulari o altri dispositivi elettrici. In questi casi, lo strumento o tali dispositivi potrebbero generare rumore.
- Non collocare lo strumento in posizione instabile, per evitare che cada.
- (YDP-160) Prima di spostare lo strumento, scollegare tutti i cavi.
- (YDP-140) Prima di spostare lo strumento, scollegare tutti i cavi ad esso collegati e l'adattatore.

- Durante l'installazione del prodotto, assicuratevi che la presa CA utilizzata sia facilmente accessibile. In caso di problemi o malfunzionamenti, spegnete immediatamente il dispositivo e scollegate la spina dalla presa elettrica. Anche se l'interruttore di accensione è in posizione di spento, una quantità minima di corrente continua ad alimentare il prodotto. Se non si intende utilizzare l'apparecchio per un periodo di tempo prolungato, scollegare la spina di alimentazione CA (YDP-160)/l'adattatore di alimentazione CA (YDP-140) dalla presa CA a muro.

Collegamenti

- Prima di collegare lo strumento ad altri componenti elettronici, spegnere tutti i componenti interessati. Prima di accendere o spegnere i componenti, impostare al minimo i livelli del volume. Assicurarsi inoltre che il volume di tutti i componenti sia impostato al minimo. Aumentare gradualmente il volume mentre si suona lo strumento fino a raggiungere il livello desiderato.

Manutenzione

- Pulire lo strumento con un panno morbido asciutto o leggermente inumidito. Non utilizzare diluenti, solventi, liquidi per la pulizia o salviette detergenti.

Precauzioni di utilizzo

- Fare attenzione alle dita quando si chiude il coperchio della tastiera. Non introdurre le dita o le mani nelle fessure presenti sul coperchio della tastiera o sullo strumento.
- Non inserire o introdurre carta, oggetti metallici o di altro tipo nelle fessure presenti sul coperchio della tastiera, sul pannello o sulla tastiera. Se ciò dovesse accadere, spegnere immediatamente lo strumento e scollegare il cavo di alimentazione dalla presa CA. Richiedere quindi l'assistenza di un tecnico autorizzato Yamaha.

Yamaha declina qualsiasi responsabilità per i danni derivanti da un utilizzo non corretto o dalle modifiche apportate allo strumento, nonché per la perdita o la distruzione di dati.

Spegnere sempre lo strumento quando non è utilizzato.

YDP-160

Anche quando è spento, una quantità minima di corrente continua ad alimentare lo strumento. Se non si intende utilizzare lo strumento per un periodo di tempo prolungato, scollegare la spina di alimentazione CA dalla presa CA a muro.

YDP-140

Anche quando l'interruttore di alimentazione si trova nella posizione "STANDBY", una quantità minima di corrente continua ad alimentare lo strumento. Se si non intende utilizzare lo strumento per un periodo di tempo prolungato, scollegare l'adattatore di alimentazione CA dalla presa CA a muro.

- Non collocare oggetti in vinile, plastica o gomma sullo strumento, per evitare di scolorire il pannello o la tastiera.
- Non appoggiarsi allo strumento, né posizionarvi sopra oggetti pesanti. Non esercitare eccessiva forza su pulsanti, interruttori o connettori.
- Non utilizzare lo strumento o le cuffie per lunghi periodi di tempo con il volume troppo alto perché ciò potrebbe causare la perdita permanente dell'udito. Tali pratiche potrebbero causare una perdita permanente dell'udito. Se perdetevi l'udito o percepite fischi nelle orecchie, rivolgetevi a un medico.

Utilizzo dello sgabello (se incluso)

- Non collocare lo sgabello in posizione instabile, per evitare che cada.
- Utilizzare lo sgabello solo per sedersi. Usi diversi potrebbero provocare incidenti o lesioni.
- Per evitare la possibilità di incidenti o lesioni, lo sgabello deve essere utilizzato da una sola persona alla volta.
- Se le viti dello sgabello risultano allentate per l'eccessivo utilizzo, serrarle periodicamente utilizzando lo strumento fornito.

Salvataggio dei dati

Salvataggio e backup dei dati

- I dati nella memoria interna dello strumento possono andare perduti in seguito a errori operativi o malfunzionamenti. Assicuratevi di salvare i dati importanti su supporti esterni tramite un computer connesso allo strumento. (pagina 32)

Benvenuti

Grazie per avere acquistato il Digital Piano Yamaha. Si consiglia di leggere attentamente il manuale per trarre il massimo vantaggio dalle pratiche e avanzate funzioni del nuovo Digital Piano.

Si consiglia inoltre di conservare il manuale in un luogo sicuro e comodo per future consultazioni.

Informazioni sulla documentazione e sui materiali di riferimento dello strumento

La documentazione e i materiali di riferimento dello strumento includono quanto segue:

Manuale di istruzioni (la presente guida)

Introduzione (P2):

Leggere per prima questa sezione.

Riferimenti (P16):

Questa sezione spiega come effettuare impostazioni dettagliate per le varie funzioni dello strumento.

Appendice (P41):

Questa sezione illustra le specifiche e fornisce altre informazioni.

Quick Operation Guide (foglio separato)

Questa Guida illustra in dettaglio le varie funzioni assegnate ai pulsanti e alla tastiera.

Elenco dati

È possibile scaricare vari materiali di riferimento relativi a MIDI, come il Formato dati MIDI e il Prospetto di implementazione MIDI, dalla **Yamaha Manual Library**.

Connettersi a Internet, visitare il seguente sito Web, immettere il nome del modello dello strumento (ad esempio, "YDP-160") nella casella di testo Model Name (Nome modello), quindi fare clic sul pulsante Search (Cerca).

Yamaha Manual Library

<http://www.yamaha.co.jp/manual/>

- Le figure di questo manuale vengono fornite solo a scopo informativo e potrebbero differire da quelle visualizzate sullo strumento.

Questo prodotto comprende ed è fornito in bundle con programmi e contenuti per computer per i quali Yamaha è titolare di copyright o cessionaria di licenza di copyright da parte di terzi. Tra i materiali protetti da copyright figurano, tra l'altro, tutto il software per computer, i file di stile, i file MIDI, i dati WAVE, brani musicali e registrazioni audio. Qualsiasi uso non autorizzato di tali programmi e contenuti ad eccezione dell'uso personale è vietato dalle leggi in materia. Le violazioni del copyright comportano conseguenze civili e penali. È VIETATO ESEGUIRE, DISTRIBUIRE O UTILIZZARE COPIE ILLEGALI. Fatta eccezione per l'uso personale, è severamente vietato copiare i dati musicali commercialmente disponibili compresi, tra gli altri, i dati MIDI e/o i dati audio.

Marchi:

- Windows è un marchio registrato di Microsoft® Corporation negli Stati Uniti e in altri paesi.
- I nomi di società e prodotti presenti in questo manuale sono marchi o marchi registrati delle rispettive società.

Accessori

- Manuale di istruzioni (la presente guida)
- Quick Operation Guide (foglio separato)
- Spartito "50 Greats for the Piano"
- Cavo di alimentazione CA (YDP-160)
- Sgabello*
- Adattatore di alimentazione CA (YDP-140)*
Utenti del Canada o degli Stati Uniti: PA-150 o equivalente
Altri: PA-5D o equivalente

* In dotazione o opzionale, in base al paese di acquisto.

■ Accordatura

A differenza di un piano acustico, questo strumento non necessita di accordatura ed è sempre perfettamente accordato.

■ Trasporto

In caso di trasferimento, è possibile trasportare lo strumento con gli altri effetti personali. È possibile trasportare l'unità già montata oppure smontarla prima dello spostamento.

Trasportare la tastiera mantenendola in posizione orizzontale. Non appoggiarla al muro, né adagiarla su un fianco. Non sottoporre lo strumento a vibrazioni eccessive o a urti.

Caratteristiche

Campionamento stereofonico dinamico AWM

Il Digital Piano Yamaha YDP-160/140 include una ricca e versatile gamma di suoni, creati con il sistema di generazione dei suoni "Campionamento stereofonico dinamico AWM" di proprietà di Yamaha.

Il sistema di campionamento AWM (Advanced Wave Memory) crea suoni simili a quelli di uno strumento acustico utilizzando la tecnologia digitale per registrare il suono dello strumento e applicando una tecnologia di filtri di alta qualità ai campioni audio registrati.

La forma d'onda del suono creata suonando un piano acustico risulta diversa in base all'intensità esecutiva, da pianissimo a fortissimo. Il campionamento stereofonico dinamico AWM è in grado di produrre tali sfumature dinamiche registrando i campioni di varie intensità esecutive. Quanto maggiore è il numero di campioni utilizzati, tanto più alti risulteranno la qualità espressiva e il potenziale.

Le voci "Grand Piano 1" e "Grand Piano 2" includono campioni totalmente nuovi registrati da un pianoforte a coda da concerto.

La voce "Grand Piano 1" include vari campioni di onda per le diverse velocità (campionamento dinamico): a seconda di quanto velocemente si preme il tasto, vengono utilizzati campioni differenti. Pertanto, tale voce esprime dinamiche e suoni molto più simili a quelli di un reale pianoforte acustico.

Tastiera GH (Graded Hammer) e GHS (Graded Hammer Standard), con tasti di colore nero opaco

La speciale tastiera Graded Hammer con tasti di colore nero opaco nel modello YDP-160 e la tastiera Graded Hammer Standard con tasti di colore nero opaco nel modello YDP-140 sono dotate di peso dei tasti e risposta al tocco graduati su tutta l'estensione. Rispondono ai tocchi di maggiore intensità con toni più gravi e ai tocchi più lievi toni più alti, fornendo in questo modo prestazioni simili a quelli di un pianoforte a coda da concerto. La finitura opaca dei tasti neri accentua l'aspetto raffinato della tastiera. La tastiera Graded Hammer garantisce inoltre eccellenti prestazioni per il tremolo e altre tecniche di percussione ripetitiva.

Sommario

Introduzione

SPECIAL MESSAGE SECTION 2

Informazioni sulla documentazione e sui materiali di riferimento dello strumento 6

Accessori..... 7

Caratteristiche..... 8

Nomi dei componenti e funzioni..... 10

Prima di utilizzare il Digital Piano 12

Copritastiera.....12

Leggio.....12

Collegamento del cavo di alimentazione (YDP-160)13

Collegamento dell'adattatore di alimentazione (YDP-140)13

Accensione.....14

Impostazione del volume14

Utilizzo delle cuffie.....15

Riferimenti

Ascolto delle demo song 16

Ascolto delle 50 preset song per pianoforte 17

Ascolto di song scaricate dal computer.... 18

Selezione e riproduzione delle voci..... 19

Selezione delle voci.....19

Utilizzo dei pedali20

Aggiunta di variazioni al suono:
Reverb (Riverbero).....21

Sovrapposizione di due voci (modo Dual).....22

Trasposizione23

Accordatura fine del pitch23

Utilizzo del metronomo24

Regolazione della sensibilità al tocco della tastiera (Touch Sensitivity).....25

Registrazione di una performance 26

Riproduzione dei dati di performance registrati 27

Cancellazione dei dati di performance registrati 27

Connessione di strumenti MIDI 28

Informazioni su MIDI..... 28

Funzioni MIDI..... 28

Connessione del Digital Piano a un computer..... 29

Funzioni MIDI..... 30

Selezione del canale di trasmissione e ricezione MIDI..... 30

Local Control ON/OFF 30

Program Change ON/OFF 31

Control Change ON/OFF 31

Trasferimento di dati di song fra il computer e il Digital Piano 32

Trasferimento di dati di song dal computer al Digital Piano 32

Trasferimento di dati di song dal Digital Piano a un computer..... 33

Creazione di backup dei dati e inizializzazione delle impostazioni 33

Risoluzione dei problemi 34

Opzioni..... 34

Assemblaggio del supporto tastiera 35

Indice 39

Appendice

Specifiche tecniche..... 41

Nomi dei componenti e funzioni

Parte inferiore della tastiera



PHONES

[PHONES]

A questa presa è possibile connettere una normale cuffia stereo per suonare senza essere uditi (pagina 15).

[POWER] (YDP-160)

[STANDBY/ON] (YDP-140)

Questo interruttore consente di accendere e spegnere l'unità (pagina 14).

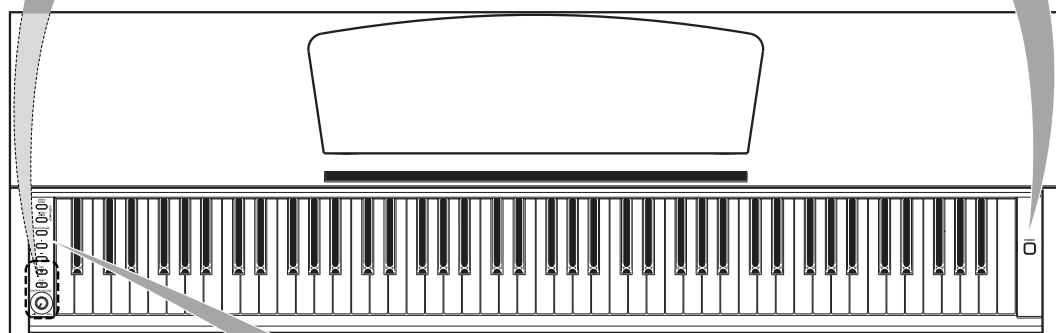

[DEMO/SONG]

Consente di ascoltare la riproduzione di una demo song per ciascuna delle voci e di 50 preset song per pianoforte (pagina 16).

[METRONOME]

Consente di controllare le funzioni del metronomo (pagina 24).

[REC]

Consente di registrare le esecuzioni (pagina 26).

[PLAY]

Consente di riprodurre l'esecuzione registrata (pagina 27).

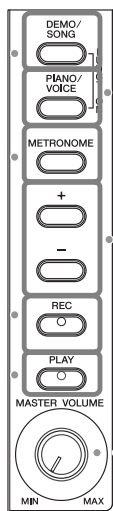

[PIANO/VOICE]

Questo pulsante consente di selezionare una voce fra le 10 (YDP-160) o le 6 (YDP-140) disponibili (pagina 19).

È anche possibile sovrapporre due voci (pagina 22) o selezionare un tipo di riverbero (pagina 21).

[+]/[-]

Questi pulsanti consentono di selezionare la song da riprodurre fra le demo song vocali o le "50 Greats for the Piano" (pagine 16, 17).

Consentono inoltre di modificare la voce o il tempo (pagine 19, 24).

[MASTER VOLUME]

Questo controllo consente di regolare il livello del volume (pagina 14).

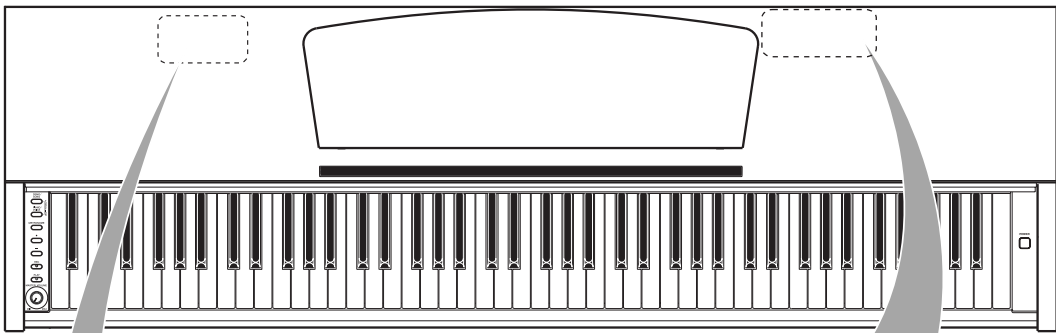

[PEDAL] (PEDALE)
Consente di collegare il cavo dei pedali (pagina 37).

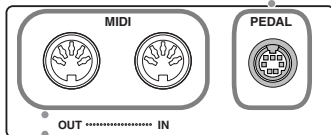

MIDI [IN/OUT]
Collegare un dispositivo MIDI a questo connettore per utilizzare le varie funzioni MIDI (Connessione di strumenti MIDI—pagina 28).

Mostra le prese MIDI [IN/OUT] e [PEDAL] come appaiono se osservate dalla parte posteriore dello strumento.

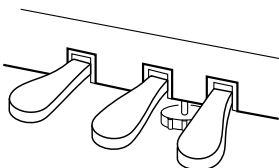

Pedali
Utilizzare i pedali per prolungare il suono delle note o per smorzare e ottenere un suono più soffuso. (Utilizzo dei pedali—pagina 20)

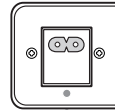

Parte inferiore della tastiera

[AC IN] (CA IN) (YDP-160)
Collegare qui il cavo di alimentazione fornito (pagina 13).

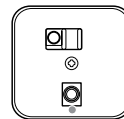

Parte inferiore della tastiera

[DC IN 12V] (CC IN 12V) (YDP-140)
Collegare qui l'adattatore di alimentazione fornito (pagina 13).

Prima di utilizzare il Digital Piano

Copritastiera

Per aprire il copritastiera:

Sollevare leggermente il copritastiera, quindi spingerlo e farlo scivolare in posizione di apertura.

Per chiudere il copritastiera:

Fare scorrere il copritastiera verso di sé e abbassarlo con delicatezza sui tasti.

⚠ ATTENZIONE

Per aprire e chiudere il copritastiera, tenerlo con entrambe le mani e non lasciarlo finché non è completamente aperto o chiuso. Prestare attenzione a non introdurre le dita (le proprie e quelle di altre persone, in particolare i bambini) fra il coperchio e l'unità principale.

⚠ ATTENZIONE

Non appoggiare oggetti metallici o carta sul copritastiera. Quando si apre il copritastiera, gli oggetti di piccole dimensioni appoggiati su di esso potrebbero cadere all'interno dell'unità e potrebbe essere impossibile recuperarli. Ciò potrebbe causare scosse elettriche, cortocircuiti, incendi o altri gravi danni allo strumento.

In simili situazioni, spegnere immediatamente lo strumento e scollegare il cavo di alimentazione dalla presa CA. Richiedere quindi l'assistenza di un tecnico autorizzato Yamaha.

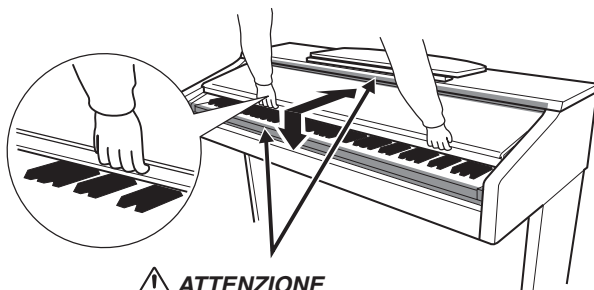

⚠ ATTENZIONE

Prestare attenzione alle dita durante l'apertura o la chiusura del copritastiera.

Leggio

Per sollevare il leggio:

1. Sollevare il leggio e tirarlo completamente verso di sé.
2. Abbassare i due supporti metallici a sinistra e a destra sul retro del leggio.
3. Abbassare il leggio finché non risulta appoggiato ai supporti metallici.

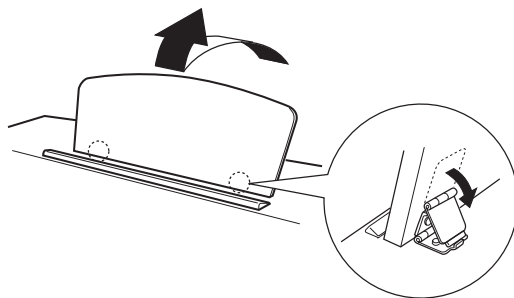

Per abbassare il leggio:

1. Tirare completamente il leggio verso sé.
2. Sollevare i due supporti metallici (sul retro del leggio).
3. Spingere all'indietro con delicatezza e completamente il leggio.

⚠ ATTENZIONE

Non utilizzare il leggio se non è completamente sollevato. Quando si abbassa il leggio, tenerlo finché non è posizionato correttamente.

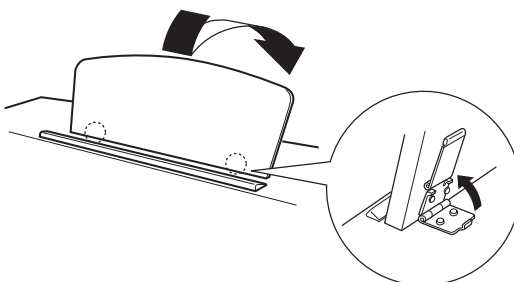

Collegamento del cavo di alimentazione (YDP-160)

Leggere attentamente le istruzioni di seguito per collegare in modo corretto il cavo di alimentazione. Gli utenti del modello YDP-140 possono passare direttamente alla sezione "Collegamento dell'adattatore di alimentazione (YDP-140)" per informazioni sul collegamento dell'adattatore di alimentazione.

1. Inserire la spina di un'estremità del cavo di alimentazione al connettore [AC IN]. Per informazioni sulla posizione del connettore [AC IN], consultare la sezione "Nomi dei componenti e funzioni" a pagina 11.
2. Inserire la spina dell'altra estremità del cavo di alimentazione a una presa CA standard.

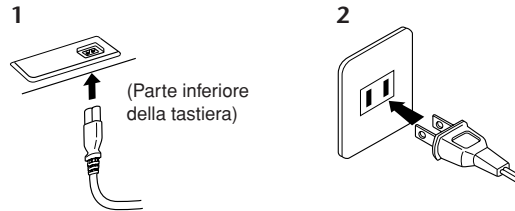

(La forma della spina può variare in base al paese di acquisto).

⚠ AVVERTENZA

Assicurarsi che il Digital Piano sia predisposto per la tensione CA fornita nel paese in cui deve essere utilizzato. La tensione nominale è indicata sulla piastrina del nome del dispositivo sul pannello inferiore. In alcuni paesi, il pannello posteriore della tastiera principale può essere provvisto di un selettore della tensione, posto in prossimità del cavo di alimentazione. Assicurarsi che il selettore sia impostato sulla tensione in uso nel proprio paese. Il collegamento dell'unità a un impianto CA non adeguato può causare danni ai circuiti interni e rischio di scosse elettriche.

Usare unicamente il cavo di alimentazione CA fornito con lo strumento. In caso di smarrimento o danneggiamento del cavo di alimentazione, con conseguente necessità di sostituzione, contattare il rivenditore Yamaha di zona. L'utilizzo di un cavo sostitutivo non adeguato potrebbe causare incendi o scosse elettriche.

Il tipo di cavo di alimentazione CA fornito con lo strumento può variare a seconda del paese di acquisto dello strumento. In alcuni paesi potrebbe venire fornito un adattatore per eventuali esigenze di configurazione diverse delle prese a muro CA.

NON modificare la spina fornita in dotazione con lo strumento. Se la spina non si adatta alla presa, rivolgersi a un elettricista per l'installazione della presa corretta.

Collegamento dell'adattatore di alimentazione (YDP-140)

Leggere attentamente le istruzioni di seguito per collegare in modo corretto l'adattatore di alimentazione. Si consiglia agli utenti del modello YDP-160 di tornare alla sezione "Collegamento del cavo di alimentazione (YDP-160)" per informazioni sul collegamento del cavo di alimentazione.

1. Assicurarsi che l'interruttore [STANDBY/ON] sia impostato su STANDBY.
2. Collegare la spina CC dell'adattatore di alimentazione al connettore [DC IN 12V]. Per informazioni sulla posizione del connettore [DC IN 12V], consultare la sezione "Nomi dei componenti e funzioni" a pagina 11. Avvolgere il cavo in eccedenza sul relativo gancio, in modo che la spina non possa essere inavvertitamente scollegata.
3. Inserire la spina CA dell'adattatore di alimentazione in una presa CA standard.

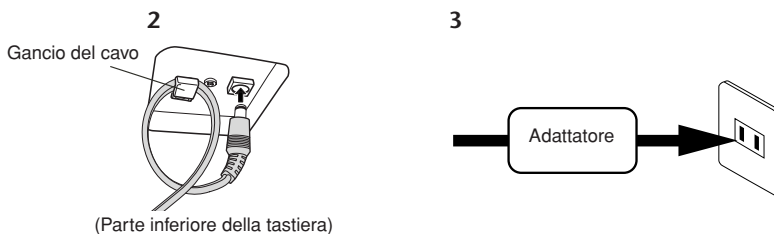

(Parte inferiore della tastiera)

⚠ AVVERTENZA

Assicurarsi l'adattatore di alimentazione specificato. L'utilizzo di un diverso adattatore di alimentazione potrebbe causare malfunzionamenti, surriscaldamenti o incendi.

⚠ AVVERTENZA

Non piegare eccessivamente il cavo quando lo si avvolge al gancio per evitare cortocircuiti o incendi.

⚠ AVVERTENZA

Assicurarsi di utilizzare una presa CA adeguata.

⚠ ATTENZIONE

Se si prevede di non utilizzare lo strumento per un periodo di tempo prolungato o in caso di temporali, scollegare la spina del cavo di alimentazione dalla presa CA.

Accensione

Premere l'interruttore **[POWER]** (YDP-160) o **[STANDBY/ON]** (YDP-140) a destra della tastiera per accendere l'unità.

⇒ L'indicatore di alimentazione in basso a sinistra della tastiera si accende.

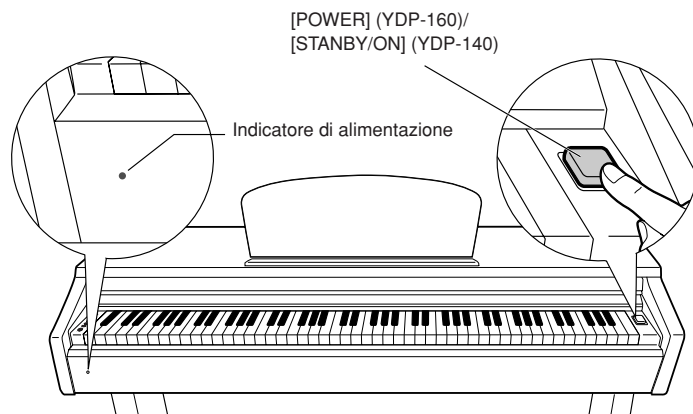

Premere nuovamente l'interruttore **[POWER]** (YDP-160) o **[STANDBY/ON]** (YDP-140) per spegnere l'unità.

⇒ L'indicatore di alimentazione si spegne.

Indicatore di alimentazione

Se si chiude il copritastiera senza spegnere lo strumento, l'indicatore di alimentazione resterà acceso, a indicare che lo strumento non è spento.

⚠ **ATTENZIONE**

Anche se è spento, un flusso minimo di corrente continua ad alimentare lo strumento. Se si prevede di non utilizzare lo strumento per un periodo di tempo prolungato, scollegarlo dalla presa CA.

Impostazione del volume

Quando si inizia a suonare, regolare il controllo **[MASTER VOLUME]** sul livello di ascolto desiderato.

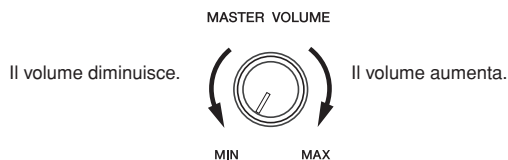

⚠ **ATTENZIONE**

Non utilizzare lo strumento a lungo con il volume troppo alto per evitare danni all'udito.

Utilizzo delle cuffie

Collegare un paio di cuffie a una presa [PHONES].

Sono disponibili due prese [PHONES].

È possibile collegare due cuffie stereo standard: se si utilizza una sola cuffia, è possibile inserirla in una qualsiasi delle due prese.

ATTENZIONE

Non utilizzare lo strumento a lungo con il volume delle cuffie troppo alto per evitare danni all'udito.

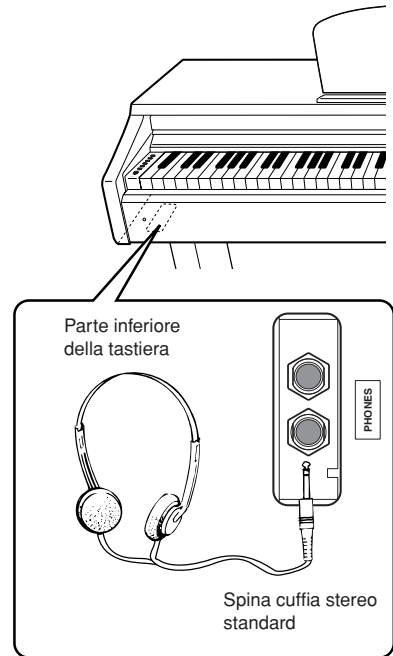

Utilizzo del gancio per le cuffie (solo YDP-160)

Nella confezione è incluso un gancio per le cuffie che consente di agganciare le cuffie allo strumento. Per l'installazione, utilizzare le due viti fornite (4 × 10 mm) come mostrato nella figura.

ATTENZIONE

Non appendere altri oggetti al gancio per le cuffie per evitare di danneggiare lo strumento o il gancio stesso.

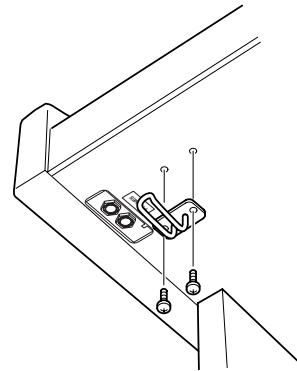

Ascolto delle demo song

Le demo song fornite offrono un'efficace dimostrazione di ciascuna delle voci dello strumento.

Procedura

1. Accendere lo strumento.

Se lo strumento non è acceso, premere il pulsante **[POWER]** (YDP-160) o **[STANDBY/ON]** (YDP-140).

⇒ L'unità si accende.

Impostare il controllo **[MASTER VOLUME]** a metà corsa. È possibile modificare il livello durante la riproduzione di una demo song.

2. Iniziare la riproduzione di una demo song.

Premere il pulsante **[DEMO/SONG]**.

⇒ Inizia la riproduzione della demo song relativa alla voce selezionata.

3. Selezionare e riprodurre una demo song.

Durante la riproduzione di una demo song è possibile premere il pulsante **[+]** o **[-]** per selezionare e riprodurre la demo song successiva o quella precedente.

Per selezionare una particolare demo song fra le 10 (YDP-160) o le 6 (YDP-140) disponibili, tenere premuto il pulsante **[DEMO/SONG]** e premere uno dei tasti C1–A1 (YDP-160) o C1–F1 (YDP-140).

⇒ Inizia la riproduzione della demo song selezionata. Dopo la song selezionata, la riproduzione delle demo song prosegue con questa sequenza: le demo song per le altre voci, seguite da 50 preset song per pianoforte e da eventuali song scaricate dal computer. La sequenza riparte poi dalla prima demo song e prosegue finché non viene interrotta.

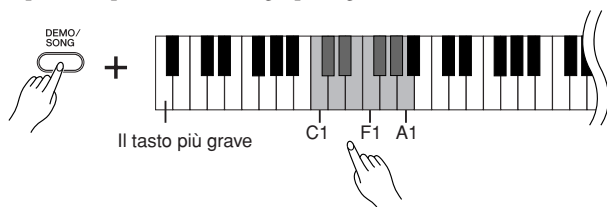

Demo song

Per ciascuna delle 10 (YDP-160) o delle 6 (YDP-140) voci è prevista una demo song che mostra le caratteristiche della voce corrispondente. Vedere "Selezione delle voci" a pagina 19.

Le demo song elencate di seguito sono estratti delle composizioni originali con nuovi arrangiamenti.

Le altre demo song sono brani originali Yamaha (©2008 Yamaha Corporation).

Per ulteriori informazioni sulle caratteristiche di ogni voce, vedere l'elenco delle voci a pagina 19.

Durante la riproduzione di una demo song, tenere premuto il pulsante **[METRONOME]** e premere il pulsante **[+]** o **[-]** per cambiare il tempo. Se si utilizza il metronomo (pagina 24) durante la riproduzione delle demo song, premere il pulsante **[+]** o **[-]** per cambiare il tempo. Per cambiare il tempo, è anche possibile premere i tasti (pagina 24).

Le demo song non possono essere trasmesse via MIDI.

Per passare alla demo song successiva o tornare a quella precedente, è possibile tenere premuto il pulsante **[DEMO/SONG]** e premere il pulsante **[+]** o **[-]**.

| Tasto | Nome voce | Titolo | Compositore |
|--------------|----------------|--|--------------|
| C1 | GRAND PIANO 1 | Sonate für Klavier Nr.13, K.333 | W. A. Mozart |
| E1(YDP-160) | HARPSICHORD 1 | Concerto a cembalo obbligato, 2 violini, viola e continuo No.7, BWV.1058 | J. S. Bach |
| D#1(YDP-140) | HARPSICHORD | | |
| F1(YDP-160) | HARPSICHORD 2 | Gigue, Französische Suiten Nr.5, BWV.816 | J. S. Bach |
| G1(YDP-160) | CHURCH ORGAN 1 | Herr Christ, der ein'ge Gottes-Sohn, BWV.601 | J. S. Bach |
| E1(YDP-140) | CHURCH ORGAN | | |
| G#1(YDP-160) | CHURCH ORGAN 2 | | |
| | | Trionsonate Nr.6, BWV.530 | J. S. Bach |

Regolazione del volume

Per regolare il volume, utilizzare il controllo [MASTER VOLUME].

4. Interrompere la riproduzione dei demo vocali.

Per interrompere la riproduzione, premere il pulsante [DEMO/SONG].

Ascolto delle 50 preset song per pianoforte

Il Digital Piano contiene, oltre alle demo song per le voci, i dati per l'esecuzione di 50 song per pianoforte. Tali song possono essere ascoltate con facilità. La raccolta "50 Greats for the Piano" allegata contiene gli spartiti delle 50 preset song per pianoforte.

Procedura

1. Selezionare e riprodurre una preset song per pianoforte.

Il numero di ciascuna preset song è assegnato ai tasti C2 - C[#]6.

Per selezionare una song per la riproduzione, tenere premuto il pulsante [DEMO/SONG] e premere uno dei tasti C2-C[#]6.

- ⇒ Inizia la riproduzione della song per pianoforte selezionata.
Per riprodurre tutte le preset song in successione, tenere premuto il pulsante [DEMO/SONG] e premere il tasto D6.

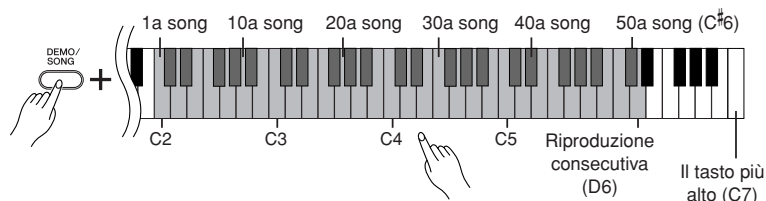

Durante la riproduzione di una preset song, è possibile premere il pulsante [+] o [-] per passare alla song successiva o tornare a quella precedente.

Regolazione del volume

Per regolare il volume, utilizzare il controllo [MASTER VOLUME].

2. Interrompere la riproduzione.

Per interrompere la riproduzione o la riproduzione continua della song, premere il pulsante [DEMO/SONG].

- Per proseguire con la riproduzione delle altre song, vedere la procedura 1 descritta in precedenza.

Song:

In questo strumento, i dati delle performance vengono definiti "song". Tali dati includono le demo song e 50 preset song per pianoforte.

È possibile suonare la tastiera durante la riproduzione delle preset song. È possibile cambiare la voce suonata sulla tastiera.

Il tempo predefinito viene selezionato automaticamente alla selezione di una nuova preset song o all'avvio della riproduzione di una nuova preset song.

Durante la riproduzione di una preset song, tenere premuto il pulsante [METRONOME] e premere il pulsante [+] o [-] per cambiare il tempo.

Se si utilizza il metronomo (pagina 24) durante la riproduzione delle preset song, premere il pulsante [+] o [-] per cambiare il tempo.

Per cambiare il tempo, è anche possibile premere i tasti (pagina 24).

Quando si seleziona un'altra song o se viene selezionata una song diversa durante la riproduzione in successione, viene selezionato automaticamente il tipo appropriato di riverbero.

Le 50 preset song per pianoforte non possono essere trasmesse via MIDI.

Ascolto di song scaricate dal computer

Lo strumento consente di trasferire dati di song da un computer e di riprodurli. Per ulteriori informazioni sullo scaricamento delle song dal computer, vedere a pagina 32.

Procedura

1. Selezionare e riprodurre una song.

I numeri delle song da 1 a 10 sono assegnati ai tasti D#6-C7. Vedere la figura di seguito.

Per selezionare una song da riprodurre, tenere premuto il pulsante [DEMO/SONG] e premere uno dei tasti D#6-C7.

⇒ Inizia la riproduzione della song selezionata.



Regolazione del volume

Per regolare il volume durante l'ascolto della song, utilizzare il controllo [MASTER VOLUME].

2. Interrompere la riproduzione.

Per interrompere la riproduzione della song, premere il pulsante [DEMO/SONG].

Selezione di un canale per la riproduzione della song

Se la song scaricata dal computer utilizza un suono non supportato dallo strumento, la riproduzione della voce originale potrebbe non essere fedele. In questo caso la commutazione del canale di riproduzione della song da "All" (Tutti) a "1 + 2" può migliorare la naturalezza del suono riprodotto.

Selezione dei canali 1 + 2 per la riproduzione della song:

Tenere premuti contemporaneamente il pulsante [DEMO/SONG] e [PIANO/VOICE] e premere il tasto C7.

⇒ Il suono verrà riprodotto sui canali 1 + 2.

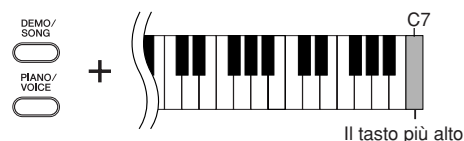

Selezione di tutti i canali per la riproduzione della song:

Tenere premuti contemporaneamente il pulsante [DEMO/SONG] e [PIANO/VOICE] e premere il tasto B6.

⇒ Il suono verrà riprodotto su tutti i canali da 1 a 16.

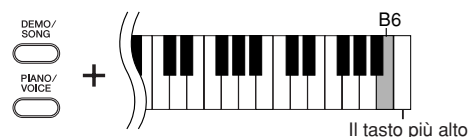

È possibile scaricare fino a 10 song o fino a 337 KB di dati dal computer.

Utilizzare la seguente tabella per trascrivere i titoli delle song scaricate dal computer.

| Tasto | Titolo della song |
|-------|-------------------|
| D#6 | |
| E6 | |
| F6 | |
| F#6 | |
| G6 | |
| G#6 | |
| A6 | |
| A#6 | |
| B6 | |
| C7 | |

Selezione e riproduzione delle voci

Selezione delle voci

Procedura

Per selezionare la voce Grand Piano 1, premere e rilasciare il pulsante [PIANO/VOICE].

Per selezionare un'altra voce, premere e rilasciare il pulsante [PIANO/VOICE], quindi premere il pulsante [+] o [-].

Per selezionare direttamente una particolare voce, tenere premuto il pulsante [PIANO/VOICE] e premere uno dei tasti C1–A1 (YDP-160) o C1–F1 (YDP-140).

Per regolare il volume durante l'utilizzo della tastiera, utilizzare il controllo [MASTER VOLUME].

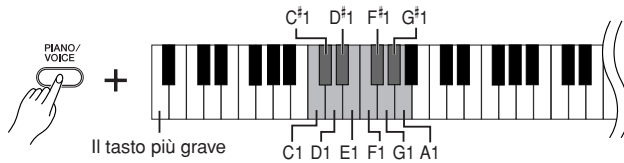

Per comprendere le caratteristiche delle diverse voci, ascoltare le demo song di ciascuna voce (pagina 16).

Voce:
Con il termine "voce" si intende un "suono" o "timbro".

La selezione di una voce attiva automaticamente il riverbero e la profondità (pagina 21) più indicati per la voce stessa.

YDP-160

| Tasto | Nome voce | Descrizione |
|-------|----------------|---|
| C1 | Grand Piano 1 | Campioni registrati da un pianoforte a coda da concerto. Ideale per composizioni classiche e qualsiasi altro stile che richieda il pianoforte acustico. |
| C#1 | Grand Piano 2 | Suono di pianoforte chiaro e spazioso con riverbero brillante. Ideale per la musica leggera. |
| D1 | E. Piano 1 | Suono di pianoforte elettronico creato mediante sintesi FM. Ideale per la musica leggera. |
| D#1 | E. Piano 2 | Suono di un pianoforte elettrico generato utilizzando "rebbei" metallici colpiti da martelletti. Produce un suono morbido se suonato in modo lieve e grintoso quando si suona in modo energico. |
| E1 | Harpichord 1 | Lo strumento perfetto per la musica barocca. Poiché le corde del clavicembalo vengono pizzicate, non vi è alcuna risposta al tocco. |
| F1 | Harpichord 2 | Raddoppio della voce all'ottava superiore per un suono più brillante. |
| F#1 | Vibraphone | Vibrafono suonato con battenti relativamente leggeri. |
| G1 | Church Organ 1 | Suono tipico di un organo a canne (8 piedi + 4 piedi + 2 piedi). Ideale per la musica sacra del periodo barocco. |
| G#1 | Church Organ 2 | Suono completo del pedale di accoppiamento dell'organo spesso associato all'opera "Toccatà e fuga" di Bach. |
| A1 | Strings | Grande e sonora orchestra d'archi. È possibile combinare questa voce con quella del pianoforte nel modo DUAL. |

YDP-140

| Tasto | Nome voce | Descrizione |
|-------|---------------|---|
| C1 | Grand Piano 1 | Campioni registrati da un pianoforte a coda da concerto. Ideale per composizioni classiche e qualsiasi altro stile che richieda il pianoforte acustico. |
| C#1 | Grand Piano 2 | Suono di pianoforte chiaro e spazioso con riverbero brillante. Ideale per la musica leggera. |
| D1 | E. Piano | Suono di pianoforte elettronico creato mediante sintesi FM. Ideale per la musica leggera. |
| D#1 | Harpichord | Lo strumento perfetto per la musica barocca. Poiché le corde del clavicembalo vengono pizzicate, non vi è alcuna risposta al tocco. |
| E1 | Church Organ | Suono tipico di un organo a canne (8 piedi + 4 piedi + 2 piedi). Ideale per la musica sacra del periodo barocco. |
| F1 | Strings | Grande e sonora orchestra d'archi. È possibile combinare questa voce con quella del pianoforte nel modo DUAL. |

Utilizzo dei pedali

Pedale damper (destra)

Il pedale damper ha lo stesso funzionamento di quello di un pianoforte acustico. Quando si preme il pedale damper, le note risuonano più a lungo. Rilasciando il pedale si interrompe (smorza) immediatamente qualsiasi nota tenuta. Il pedale damper dispone di una funzione half-pedal.

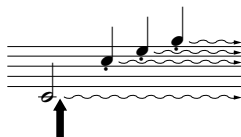

Se si preme il pedale damper, le note suonate prima di rilasciare il pedale risuonano più a lungo.

Pedale sostenuto (centrale)

Se si suona una nota o un accordo sulla tastiera e si preme il pedale sostenuto tenendo la nota o le note suonate, tali note risuonano finché il pedale resta premuto, come se fosse stato premuto il pedale damper, ma le note suonate successivamente non avranno l'effetto sustain. Ciò consente ad esempio di tenere un accordo e suonare altre note in "staccato".

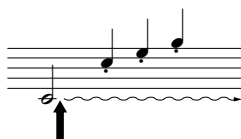

Se si preme il pedale sostenuto mentre si suona una nota, quest'ultima viene tenuta finché non si rilascia il pedale.

Pedale sordina (sinistra)

Premendo questo pedale si riduce il volume e si cambia leggermente il timbro delle note suonate. Il pedale sordina non ha effetto sulle note che stanno già suonando nel momento in cui viene premuto.

Se il pedale damper non funziona, accertarsi che il relativo cavo sia correttamente collegato all'unità principale (pagina 37).

Informazioni sulla funzione half-pedal

Questa funzione consente di variare la durata del sustain in base alla forza di pressione del pedale. Quanto più viene premuto il pedale, tanto maggiore risulterà il sustain del suono. Ad esempio, se si preme il pedale damper e le note risultano troppo forti e con un sustain eccessivo, è possibile rilasciare il pedale fino a metà corsa per attenuare l'effetto sustain (torbidità).

Le voci di organo e archi continuano a suonare finché il pedale sostenuto rimane premuto.

Aggiunta di variazioni al suono: Reverb (Riverbero)

Questo comando consente di selezionare vari effetti digitali di riverbero che aggiungono profondità ed espressione al suono, allo scopo di creare un ambiente acustico realistico.

Procedura

Per selezionare un tipo di riverbero, tenere premuto il pulsante **[PIANO/VOICE]** e premere uno dei tasti C2 - E2.

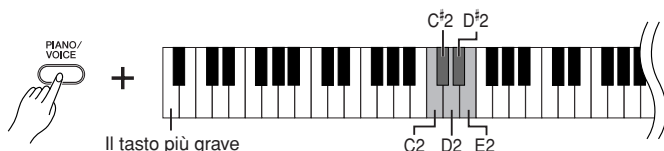

| Tasto | Tipo di riverbero | Descrizione |
|------------------|-------------------|--|
| C2 | Room | Questa impostazione aggiunge al suono un effetto di riverbero continuo simile al riverbero acustico che si udirebbe in una stanza. |
| C [♯] 2 | Hall1 | Per un riverbero maggiore, utilizzare l'impostazione HALL 1. Questo effetto simula il riverbero naturale di una sala da concerto di piccole dimensioni. |
| D2 | Hall2 | Per un riverbero di grande spazialità, utilizzare l'impostazione HALL 2. Questo effetto simula il riverbero naturale di una sala da concerto di grandi dimensioni. |
| D [♯] 2 | Stage | Simula il riverbero dell'ambiente di un palcoscenico. |
| E2 | Off | Non viene applicato alcun effetto. |

Regolazione della profondità di riverbero

Per regolare la profondità di riverbero per la voce selezionata, tenere premuto il pulsante **[PIANO/VOICE]** e premere uno dei tasti C3-G[♯]4. La gamma di profondità va da 0 a 20.

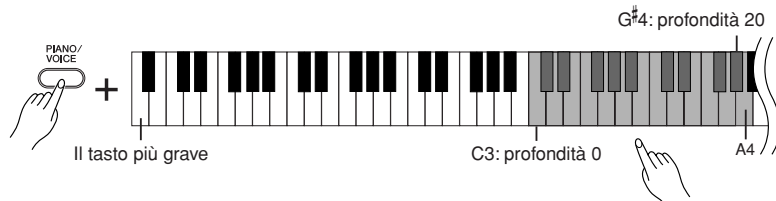

Il valore di profondità aumenta quando vengono premuti i tasti più alti.

Per impostare la profondità di riverbero più indicata per la voce selezionata, tenere premuto il pulsante **[PIANO/VOICE]** e premere il tasto A4.

Il tipo di riverbero predefinito (compresa l'impostazione OFF) e i valori di profondità sono diversi per ogni voce.

Profondità 0: nessun effetto
Profondità 20: massima profondità di riverbero

Sovrapposizione di due voci (modo Dual)

Per creare un suono più ricco, è possibile sovrapporre due voci e suonarle simultaneamente.

Procedura

1. Attivare il modo Dual.

Per selezionare le due voci desiderate, tenere premuto il pulsante [PIANO/VOICE] e premere contemporaneamente due tasti nell'intervallo C1 - A1 (YDP-160) o C1 - F1 (YDP-140) oppure tenerne premuto uno, quindi premere l'altro.

Per ulteriori informazioni sulle voci assegnate ai tasti, vedere "Selezione delle voci" (pagina 19).

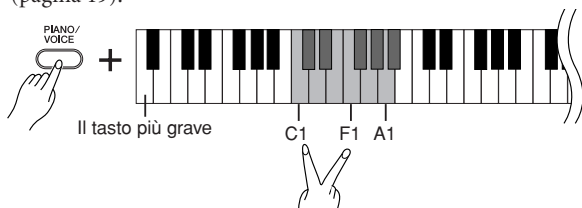

La voce assegnata al tasto più grave viene definita Voice 1 e la voce assegnata al tasto più alto viene definita Voice 2.

In modo Dual è possibile selezionare le seguenti impostazioni per Voice 1 e Voice 2.

Impostazione dell'ottava

È possibile spostare il pitch delle voci di una ottava verso l'alto o verso il basso in modo indipendente per Voice 1 e Voice 2. A seconda delle voci sovrapposte nella modalità Dual, la combinazione può risultare migliore se una delle voci viene alzata o abbassata di un'ottava.

Tenere premuto il pulsante [PIANO/VOICE] e premere uno dei tasti C5 - F5.

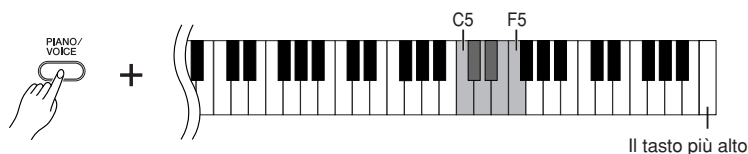

Tasto C5: -1 (Voice 1), Tasto C#5: 0 (Voice 1), Tasto D5: +1 (Voice 1),
Tasto D#5: -1 (Voice 2), Tasto E5: 0 (Voice 2), Tasto F5: +1 (Voice 2)

Impostazione del bilanciamento

È possibile regolare il bilanciamento tra i volumi delle due voci. Ad esempio si può impostare una voce come voce principale con volume maggiore e rendere l'altra voce più morbida.

Tenere premuto il pulsante [PIANO/VOICE] e premere uno dei tasti F#5 - F#6.

L'impostazione "0" produce l'equilibrio tra i volumi delle due voci in modo Dual.

Le impostazioni inferiori a "0" aumentano il volume di Voice 2 in relazione a Voice 1, mentre le impostazioni superiori a "0" aumentano il volume di Voice 1 in relazione a Voice 2.

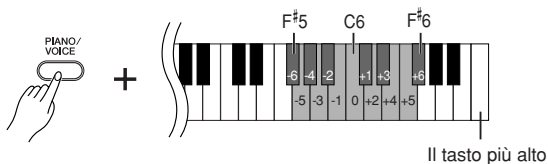

2. Uscire dal modo Dual e tornare alla normale modalità di esecuzione.

Tenere premuto il pulsante [PIANO/VOICE] e premere uno dei tasti C1-A1 (YDP-160) o C1-F1 (YDP-140).

Non è possibile assegnare la stessa voce a Voice 1 e Voice 2 in modo Dual.

Riverbero nel modo Dual

Il tipo di riverbero assegnato a Voice 1 ha la priorità. Se il riverbero assegnato a Voice 1 è impostato su OFF, sarà attivo il riverbero assegnato a Voice 2.

Trasposizione

La funzione Transpose del Digital Piano consente di spostare il pitch dell'intera tastiera verso l'alto o il basso con intervalli di semitoni fino a un massimo di sei semitoni, nonché di fare corrispondere il pitch della tastiera all'estensione di un cantante o di altri strumenti.

Ad esempio, se si imposta la trasposizione su "5", premendo il tasto C si produrrà invece il pitch F. In questo modo è possibile suonare una song come se fosse in Do maggiore, mentre lo strumento effettuerà la trasposizione in Fa maggiore.

Procedura

Per impostare l'intervallo di trasposizione desiderato, tenere premuti i pulsanti [DEMO/SONG] e [PIANO/VOICE] e premere uno dei tasti F#2 - F#3.



Trasposizione:
Modifica della tonalità. In questo strumento, la trasposizione causa la modifica del pitch dell'intera tastiera.

[DEMO/SONG] + [PIANO/VOICE] + tasto C3:
esecuzione con il normale pitch della tastiera.

[DEMO/SONG] + [PIANO/VOICE] + tasto B2 (il tasto bianco a sinistra di C3):
Trasposizione del pitch verso il basso di un semitono.

[DEMO/SONG] + [PIANO/VOICE] + tasto B^b2 (il primo tasto nero a sinistra di C3):
Trasposizione del pitch verso il basso di un tono (due semitoni).

[DEMO/SONG] + [PIANO/VOICE] + tasto F#2:
Trasposizione del pitch verso il basso di sei semitoni.

[DEMO/SONG] + [PIANO/VOICE] + tasto C#3 (il tasto nero a destra di C3):
Trasposizione del pitch verso l'alto di un semitono.

[DEMO/SONG] + [PIANO/VOICE] + tasto D3 (il primo tasto bianco a destra di C3):
Trasposizione del pitch verso l'alto di un tono (due semitoni).

[DEMO/SONG] + [PIANO/VOICE] + tasto F#3:
Trasposizione del pitch verso l'alto di sei semitoni.

Accordatura fine del pitch

È possibile eseguire l'accordatura fine del pitch dell'intero strumento. Questa funzione è utile per suonare il Digital Piano insieme ad altri strumenti o a musica da CD.

Procedura

Per accordare a una frequenza più alta (con incrementi di 0,2 Hz circa):
Tenere premuti contemporaneamente i tasti A-1, B-1 e C0 e premere qualsiasi tasto compreso fra C3 e B3.

Per accordare a una frequenza più bassa (con incrementi di 0,2 Hz circa):
Tenere premuti contemporaneamente i tasti A-1, B-1 e C#0 e premere qualsiasi tasto compreso fra C3 e B3.

Per ripristinare il pitch standard: Tenere premuti contemporaneamente i tasti A-1, B-1, C0 e C#0 e premere qualsiasi tasto compreso fra C3 e B3.

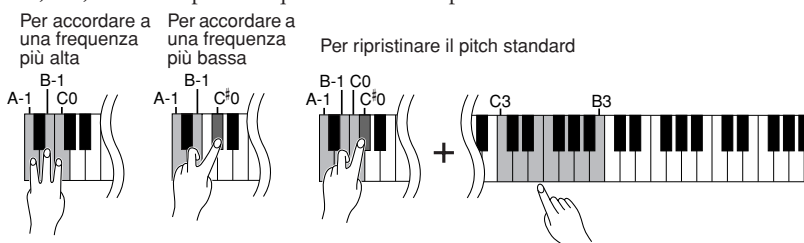

Hz (Hertz):
Rappresenta l'unità di misura della frequenza di un suono e indica il numero di vibrazioni al secondo di una forma d'onda.

Intervallo d'impostazione: 427,0-453,0 Hz
Pitch standard: 440,0 Hz

ITALIANO

Utilizzo del metronomo

Il Digital Piano è dotato di un metronomo incorporato, un dispositivo che tiene un tempo preciso, molto utile per gli esercizi.

Procedura

1. Avviare il metronomo.

Premere il pulsante [METRONOME] per attivare il metronomo.

Determina l'indicazione tempo

Tenere premuto il pulsante [METRONOME] e premere uno dei tasti C3 - F3.



Tasto C3: senza evidenziazione del battere, tasto C#3: 2/4, tasto D3: 3/4, tasto D#3: 4/4, tasto E3: 5/4, tasto F3: 6/4

Regolazione del tempo

Per regolare il tempo del metronomo, premere il pulsante [+] o [-] mentre il metronomo è attivo.

Il tempo del metronomo e della riproduzione delle preset song può essere impostato tra 32 e 280 battute per minuto.

A ciascuno dei tasti di seguito elencati è assegnato un numero.

Per specificare un numero a tre cifre, tenere premuto il pulsante [METRONOME] e premere una sequenza di tasti compresi tra C4 e A4.

Selezionare un numero a partire dalla cifra più a sinistra. Ad esempio, per impostare il tempo "95", premere in successione i tasti C4 (0), A4 (9) e F4 (5).

Aumento del valore di tempo in incrementi unitari:

Mentre il metronomo è attivo, premere il pulsante [+]. In alternativa, tenere premuto il pulsante [METRONOME] e premere il tasto C#5.

Diminuzione del valore di tempo in incrementi unitari:

Mentre il metronomo è attivo, premere il pulsante [-]. In alternativa, tenere premuto il pulsante [METRONOME] e premere il tasto B4.

Aumento del valore di tempo in incrementi di dieci:

Tenere premuto il pulsante [METRONOME] e premere il tasto D5.

Diminuzione del valore di tempo in incrementi di dieci:

Tenere premuto il pulsante [METRONOME] e premere il tasto A#4.

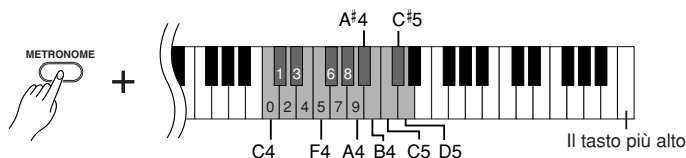

Ripristino del tempo predefinito:

Mentre il metronomo è attivo, premere contemporaneamente i pulsanti [+] e [-].

In alternativa, tenere premuto il pulsante [METRONOME] e premere il tasto C5.

Per ripristinare il valore predefinito 120 del tempo mentre il metronomo è fermo, premere contemporaneamente i pulsanti [METRONOME], [+] e [-].

Regolazione del volume

È possibile modificare il volume del suono del metronomo.

Tenere premuto il pulsante **[METRONOME]** e premere uno dei tasti C1–G2.

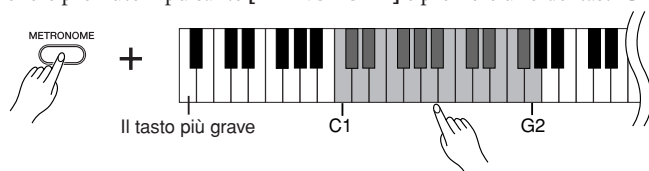

Il volume aumenta quando vengono premuti i tasti più alti.

2. Arrestare il metronomo.

Per disattivare il metronomo, premere il pulsante **[METRONOME]**.

Regolazione della sensibilità al tocco della tastiera (Touch Sensitivity)

È possibile modificare il livello del volume, che cambia a seconda della pressione che viene esercitata sui tasti (sensibilità al tocco della tastiera). Selezionare il tocco adeguato della tastiera per le voci e le song desiderate.

Questa impostazione è disattivata per alcune voci come l'organo.

| Tasto | Impostazione Touch Sensitivity | Descrizione |
|-------|--------------------------------|---|
| A6 | Fixed | Il volume non cambia a prescindere dalla pressione esercitata sui tasti. |
| A#6 | Soft | Il volume non cambia molto suonando forte o piano. |
| B6 | Medium | Si tratta dell'impostazione standard della sensibilità al tocco. È l'impostazione predefinita. |
| C7 | Hard | Il volume cambia sensibilmente da pianissimo a fortissimo per facilitare l'espressione dinamica e drammatica. È necessario premere i tasti a fondo per produrre un suono forte. |

Procedura

Per selezionare la sensibilità al tocco, tenere premuto il pulsante **[PIANO/VOICE]** e premere uno dei tasti A6–C7.

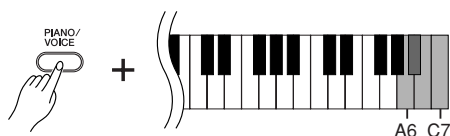

Registrazione di una performance

La funzione di registrazione del Digital Piano consente di registrare le proprie performance. La performance registrata viene detta "song utente". Per registrare e riprodurre un'esecuzione, attenersi alla seguente procedura.

Registrazione audio e registrazione di dati

Le registrazioni su audiocassette utilizzano un formato di dati diverso da quello dello strumento. Sulle audiocassette è possibile registrare segnali audio. Questo strumento invece registra informazioni sulle note e le voci suonate e sul tempo e la durata di tali note. Lo strumento non registra segnali audio. Quando si riproduce una performance registrata sullo strumento, il generatore sonoro interno ricostruisce i suoni in base alle informazioni registrate.

⚠ ATTENZIONE

Prestare attenzione a non cancellare i dati registrati.

Una volta registrata una performance sullo strumento, l'indicatore del pulsante [PLAY] si accende. Quando tale indicatore è acceso, la registrazione di un'ulteriore performance elimina i dati registrati in precedenza.

Procedura

1. Selezionare una voce e le altre impostazioni di registrazione.

Per selezionare una o più voci, tenere premuto il pulsante [PIANO/VOICE] e premere uno dei tasti C1-A1 (YDP-160) o C1-F1 (YDP-140). Vedere a pagina 19.

È anche possibile definire altre impostazioni come il riverbero.

Per regolare il volume di riproduzione della song al livello di ascolto desiderato, utilizzare il controllo [MASTER VOLUME]. Il controllo [MASTER VOLUME] consente anche di regolare il volume durante la riproduzione.

2. Attivare il modo Registrazione.

Premere il pulsante [REC].



L'indicatore del pulsante [REC] lampeggia. L'inizio del lampeggiamento potrebbe non essere immediato.

Per uscire dal modo Registrazione, premere nuovamente il pulsante [REC].

3. Avviare la registrazione.

La registrazione si avvia non appena si utilizza la tastiera.

In alternativa, è possibile avviare la registrazione premendo il pulsante [PLAY].

L'indicatore [REC] si accende e quello del pulsante [PLAY] lampeggia a ritmo del tempo corrente.

4. Interrompere la registrazione.

Premere il pulsante [REC].

⚠ ATTENZIONE

Non spegnere lo strumento durante la registrazione di dati nella memoria interna, ovvero quando gli indicatori dei pulsanti [REC] e [PLAY] lampeggiano. In caso contrario, tutti i dati registrati, compresi quelli in fase di registrazione, andranno perduti.

La song utente viene salvata come file Standard MIDI (SMF) (pagina 32).

Per trasferire e riprodurre la song utente su un altro dispositivo, è necessario avere installato nel computer Musicsoft Downloader (pagina 32).

Non è possibile attivare il modo Registrazione durante la riproduzione di una demo song.

Capacità di registrazione

La capacità di registrazione è la quantità massima di dati di performance che è possibile registrare. La capacità di registrazione di questo strumento è di 100 KB (circa 11.000 note).

Modifica delle impostazioni per la song utente registrata

Per modificare la voce della song utente, selezionare quella desiderata prima di premere il pulsante [REC]. Premere il pulsante [REC] per attivare il modo Registrazione. Senza utilizzare la tastiera, premere il pulsante [REC] per implementare le modifiche alla song. È possibile cambiare il tempo dopo avere attivato il modo Registrazione.

La song utente può essere salvata su un computer. È inoltre possibile trasferire i dati della song utente da un computer e riprodurla sullo strumento. Vedere a pagina 32.

Riproduzione dei dati di performance registrati

Procedura

1. Avviare la riproduzione.

Premere il pulsante **[PLAY]**.



L'indicatore del pulsante **[PLAY]** lampeggia a ritmo del tempo corrente.

2. Arrestare la riproduzione.

Al termine della riproduzione della song utente, lo strumento torna automaticamente al modo precedente.

Per arrestare la riproduzione, premere il pulsante **[PLAY]**.

Durante la riproduzione di una song utente, tenere premuto il pulsante **[METRONOME]** e premere il pulsante **[+]** o **[-]** per cambiare il tempo. Se si utilizza il metronomo (pagina 24) durante la riproduzione delle demo song, premere il pulsante **[+]** o **[-]** per cambiare il tempo. Per cambiare il tempo, è anche possibile premere i tasti (pagina 24).

Cancellazione dei dati di performance registrati

È possibile cancellare la song utente registrata.

Procedura

1. Attivare il modo Registrazione.

Premere il pulsante **[REC]**.



L'indicatore del pulsante **[REC]** lampeggia.

2. Cancellare la song.

Tenere premuto il pulsante **[PLAY]**, quindi premere il pulsante **[REC]**.

I dati registrati vengono cancellati.

Per annullare l'operazione di cancellazione, premere nuovamente il pulsante **[REC]**.

Connessione di strumenti MIDI

Il Digital Piano è dotato di connettori MIDI. L'utilizzo delle funzioni MIDI consente l'accesso a numerosi generi musicali.

Informazioni su MIDI

Il MIDI (Musical Instrument Digital Interface) è un formato standard globale per la trasmissione e la ricezione dei dati di performance fra strumenti musicali elettronici.

La connessione di strumenti musicali che supportano il protocollo MIDI attraverso cavi MIDI consente il trasferimento di dati di performance e impostazioni fra vari strumenti musicali. Utilizzando il protocollo MIDI è inoltre possibile ottenere performance più raffinate che non con un semplice strumento musicale.

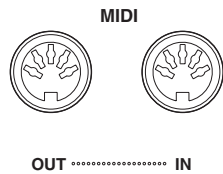

Poiché la trasmissione o la ricezione dei dati MIDI può variare in base al tipo di dispositivo MIDI utilizzato, ciascuno di tali dispositivi può trasmettere o ricevere solo i dati e i comandi compatibili con gli altri dispositivi MIDI collegati. Per informazioni sui dati e i comandi MIDI che possono essere trasmessi o ricevuti dai dispositivi, vedere la sezione "Elenco dati" a pagina 6 del "Prospetto di implementazione MIDI".

Per stabilire una connessione MIDI è necessario un cavo MIDI dedicato (opzionale). I cavi MIDI possono essere acquistati presso i negozi di strumenti musicali.

Se si connette un cavo MIDI molto lungo, possono verificarsi errori di trasmissione dei dati. Utilizzare cavi MIDI di lunghezza massima di 15 metri.

Prima di connettere un dispositivo MIDI allo strumento, spegnere lo strumento e il dispositivo MIDI. Una volta effettuata la connessione, accendere per primo il dispositivo MIDI e quindi lo strumento.

Funzioni MIDI

Le funzioni MIDI consentono il trasferimento di dati di performance fra dispositivi MIDI, il caricamento di dati di song da un computer connesso allo strumento e la trasmissione e il salvataggio dei dati relativi alle song utente su un computer.

● Trasferimento dei dati di performance da e verso un altro dispositivo MIDI

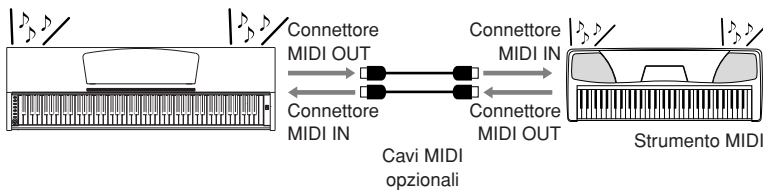

Dallo strumento non è possibile trasmettere a un altro dispositivo MIDI le demo song per le voci e le 50 preset song per pianoforte.

● Trasferimento dei dati MIDI da e verso un computer

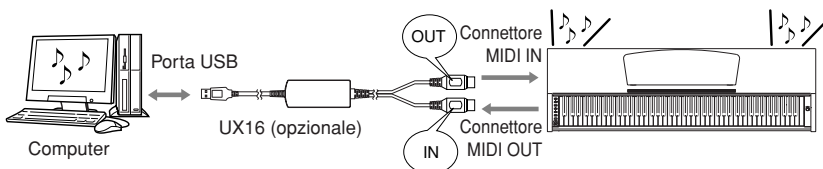

Per ulteriori informazioni sulla trasmissione e ricezione dei dati delle song, vedere "Trasferimento di dati di song fra il computer e il Digital Piano" a pagina 32.

Connessione del Digital Piano a un computer

Il collegamento del Digital Piano a un computer tramite i connettori MIDI consente il trasferimento di dati MIDI fra il pianoforte e il computer. Per questo collegamento è necessario avere installato nel computer un'adeguata applicazione software.

Inoltre, l'installazione di Musicsoft Downloader sul computer consente di trasferire i dati di song fra il pianoforte e il computer (pagina 32).

Se lo strumento viene utilizzato come modulo sonoro, i dati di performance e le voci non trovati sullo strumento non verranno eseguiti correttamente.

Prima di collegare lo strumento a un computer, spegnere lo strumento e il computer. Una volta effettuato il collegamento, accendere per primo il computer e quindi lo strumento.

Esempio di collegamento dello strumento alla porta USB di un computer

Per connettere i connettori MIDI dello strumento alla porta USB del computer, utilizzare un'interfaccia USB - MIDI opzionale (ad esempio, Yamaha UX16).

Per controllare lo strumento MIDI dal computer, è necessario installare correttamente il driver USB - MIDI. Il driver USB - MIDI è un'applicazione software che consente la trasmissione dei segnali MIDI tra il software di sequencing sul computer e lo strumento MIDI collegato. Per ulteriori informazioni, consultare il manuale dell'interfaccia USB.

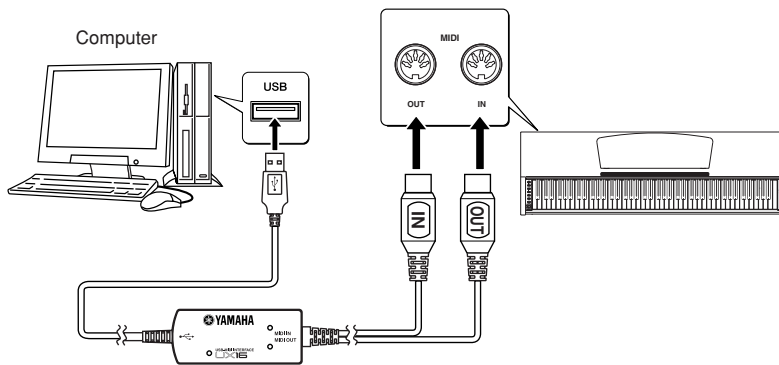

Collegamento dello strumento a un computer mediante un'interfaccia USB - MIDI

Spegnere lo strumento. Collegare il cavo MIDI OUT dell'interfaccia USB - MIDI al connettore MIDI IN dello strumento e il cavo MIDI IN dell'interfaccia USB - MIDI al connettore MIDI OUT dello strumento.

Il collegamento fra lo strumento e il computer è stabilito.

Accendere lo strumento e provare a trasferire i dati MIDI da o verso il computer.

Per ulteriori informazioni sulla connessione dell'interfaccia UX16, consultare il manuale dell'interfaccia.

Per consentire il trasferimento di dati MIDI fra lo strumento e il computer, è necessario installare su quest'ultimo un'applicazione software.

Funzioni MIDI

È possibile regolare le impostazioni MIDI in modo dettagliato.

Selezione del canale di trasmissione e ricezione MIDI

In ogni impostazione dei controlli MIDI, è necessario che i canali MIDI per il dispositivo di trasmissione e di ricezione corrispondano perché i dati possano essere trasferiti correttamente.

Questo parametro consente di specificare il canale sul quale il Digital Piano trasmette o riceve i dati MIDI.

Procedura

Impostazione del canale di trasmissione

Tenere premuti contemporaneamente il pulsante [DEMO/SONG] e il pulsante [PIANO/VOICE] e premere uno dei tasti C1–E2.

Impostazione del canale di ricezione

Tenere premuti contemporaneamente il pulsante [DEMO/SONG] e il pulsante [PIANO/VOICE] e premere uno dei tasti C4–F5.

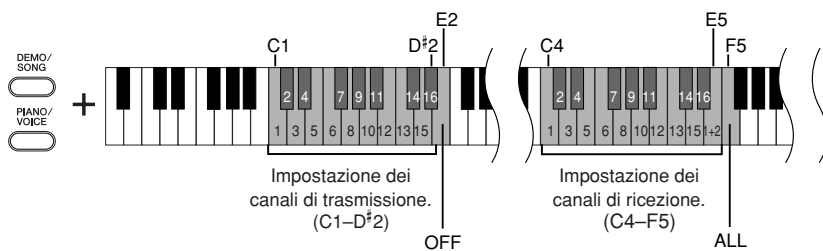

Nel modo Dual, i dati per Voice 1 vengono trasmessi sul canale specificato e i dati per Voice 2 vengono trasmessi sul numero di canale più alto successivo rispetto al canale specificato. In questo modo non viene trasmesso alcun dato se il canale di trasmissione è impostato su "OFF".

Canale di ricezione MIDI impostato su ALL:

È disponibile una modalità di ricezione "multitimbrica". In tale modalità lo strumento riceve varie parti dal dispositivo MIDI collegato su qualsiasi o su tutti i 16 canali MIDI e riproduce dati musicali multicanale.

Canale di ricezione MIDI impostato su 1+2:

È disponibile una modalità di ricezione "1+2". Questa modalità consente la ricezione simultanea solo sui canali 1 e 2, per cui lo strumento è in grado di suonare dati di song sui canali 1 e 2 ricevuti da un computer musicale o da un sequencer.

I messaggi Program Change e altri messaggi di canale ricevuti non influiscono sulle impostazioni del pannello dello strumento o sulle note suonate sulla tastiera.

I dati relativi alle demo song e alle 50 preset song per pianoforte non possono essere trasmessi via MIDI.

ATTENZIONE

Se la funzione Local Control è impostata su OFF, la tastiera dello strumento non suona le voci interne.

Local Control ON/OFF

"Local Control" (Controllo locale) si riferisce al fatto che normalmente la tastiera dello strumento controlla il generatore di suoni interno, consentendo di suonare le voci interne direttamente dalla tastiera stessa. In questo caso, l'impostazione è "Local Control On", poiché il generatore di suoni interno è controllato a livello locale dalla relativa tastiera.

Il Local Control può essere tuttavia impostato su OFF. In questo modo, la tastiera del Digital Piano non riproduce le voci interne, ma le informazioni MIDI appropriate vengano comunque trasmesse tramite il connettore MIDI OUT quando si suonano le note sulla tastiera. Allo stesso tempo, il generatore di suoni interno risponde alle informazioni MIDI ricevute attraverso il connettore MIDI IN.

Procedura

Tenere premuti contemporaneamente il pulsante [DEMO/SONG] e il pulsante [PIANO/VOICE] e premere il tasto C6. Premere ripetutamente il tasto C6 per attivare o disattivare la funzione Local Control.

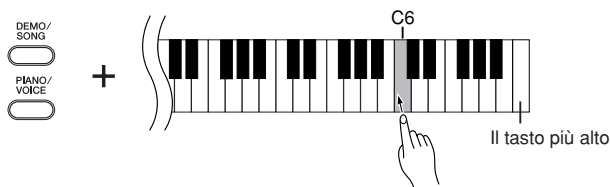

Program Change ON/OFF

In genere lo strumento risponde ai numeri di program change MIDI ricevuti da una tastiera esterna o da un altro dispositivo MIDI selezionando la relativa voce di numero sul canale corrispondente (la voce della tastiera non cambia). Lo strumento invia normalmente a sua volta un numero di program change MIDI ogni volta che si seleziona una delle voci. In questo modo il programma o la voce con il numero corrispondente viene selezionato sul dispositivo MIDI esterno se questo è impostato per ricevere e rispondere ai numeri di program change MIDI.

Questa funzione consente di annullare la ricezione e la trasmissione dei numeri di program change e di selezionare le voci sullo strumento senza influire sul dispositivo MIDI esterno.

Per informazioni sui numeri di program change per ciascuna voce, fare riferimento alla sezione del sito Web relativa al formato dati MIDI in "Elenco dati" a pagina 6.

Procedura

Tenere premuti contemporaneamente il pulsante **[DEMO/SONG]** e il pulsante **[PIANO/VOICE]** e premere il tasto C[#]6. Premere ripetutamente il tasto C[#]6 per attivare o disattivare la funzione Program Change.

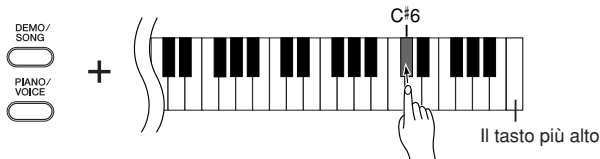

Control Change ON/OFF

I dati MIDI di control change contengono informazioni correlate all'espressività della performance, ad esempio quelle relative al pedale damper.

Lo strumento consente di inviare dati MIDI di control change per controllare il funzionamento di un dispositivo MIDI collegato. Se ad esempio si aziona il pedale damper dello strumento, questo trasmette i relativi dati MIDI di control change.

A sua volta lo strumento risponde ai dati MIDI di control change ricevuti dal dispositivo MIDI collegato. Per il momento, la voce suonata sulla tastiera non viene influenzata dai dati di control change.

La capacità di trasmettere e ricevere dati MIDI di control change è molto utile. Attivare Control Change (On) se si desidera utilizzare tale funzione. Disattivare Control Change (Off) se non si desidera utilizzare tale funzione.

Per informazioni sulle funzioni Control Change (Cambia controllo) utilizzabili con lo strumento, fare riferimento alla sezione del sito Web relativa al formato dati MIDI in "Elenco dati" a pagina 6.

Procedura

Tenere premuti contemporaneamente il pulsante **[DEMO/SONG]** e il pulsante **[PIANO/VOICE]** e premere il tasto D6. Premere ripetutamente il tasto D6 per attivare o disattivare la funzione Control Change.

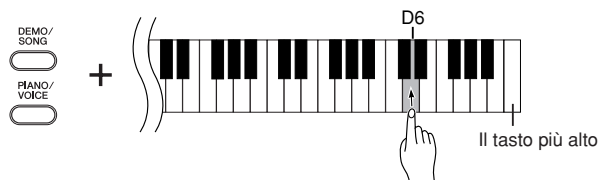

Trasferimento di dati di song fra il computer e il Digital Piano

Oltre alle demo song e alle 50 preset song per pianoforte salvate nello strumento, è possibile riprodurre i dati di altre song scaricandole da un computer connesso. Per utilizzare questa funzione, è necessario scaricare Musicsoft Downloader dal sito Web Yamaha all'indirizzo riportato di seguito e installare il programma sul computer. <http://music.yamaha.com/download/>

● Requisiti di sistema per Musicsoft Downloader

- SO : Windows 2000/XP Home Edition/XP Professional/Vista
* In Windows XP e Vista è supportata la versione a 32 bit, ma non quella a 64 bit.
- CPU : Chip Intel® Pentium® o Celeron® a 500 MHz o superiore
- Memoria : Almeno 256 MB
- Spazio disponibile su disco rigido : Almeno 128 MB (consigliati almeno 512 MB)
- Display : 800 × 600, 65.536 colori (16 bit)
- Altro : Microsoft® Internet Explorer® versione 5.5 o successiva

Trasferimento di dati di song dal computer al Digital Piano

È possibile scaricare dati di song per pianoforte da un computer allo strumento. Inoltre, dopo avere registrato e salvato nel computer una performance, è possibile trasferire nuovamente la registrazione dal computer sullo strumento. Lo strumento è in grado di leggere dati MIDI in formato SMF 0. Se tuttavia tali dati contengono informazioni relative a funzioni non supportate dallo strumento, i dati non verranno riprodotti correttamente. Per ulteriori informazioni sul trasferimento dei dati di song da un computer allo strumento, fare riferimento alla sezione relativa al trasferimento di dati (non protetti) fra un computer e lo strumento del file della Guida fornito con Musicsoft Downloader.

● Requisiti relativi ai dati di song trasferibili da un computer allo strumento

- Numero di song : fino a 10 song più una song utente
- Dimensioni massime dei dati : 337 KB più 100 KB (utente)
- Formato dei dati : formato 0 SMF

È possibile riprodurre le song caricate (pagina 18).

ATTENZIONE

Non spegnere né scollegare lo strumento durante la trasmissione dei dati. I dati in corso di trasmissione non verrebbero salvati. Inoltre, il funzionamento della memoria flash potrebbe diventare instabile e causare la cancellazione dell'intera memoria all'accensione o allo spegnimento dello strumento.

Dal sito Web Yamaha è possibile scaricare gratuitamente il programma Musicsoft Downloader.

Non modificare il nome del file, altrimenti il file non potrà essere caricato sullo strumento.

SMF (Standard MIDI File)

Questi file utilizzano un diffuso formato sequencer (per la registrazione dei dati di performance). A volte vengono definiti "file MIDI" e la relativa estensione è MID. È possibile riprodurre song in formato SMF mediante un software musicale o un sequencer che supporti il formato SMF. Lo strumento supporta il formato SMF.

Durante l'esecuzione di Musicsoft Downloader, gli indicatori dei pulsanti [REC] e [PLAY] dello strumento si accendono.

Prima di utilizzare lo strumento, chiudere la finestra di Musicsoft Downloader e uscire dall'applicazione.

Trasferimento di dati di song dal Digital Piano a un computer

Musicsoft Downloader consente il trasferimento della song utente dallo strumento a un computer. Per ulteriori informazioni sul trasferimento dei dati di song dallo strumento a un computer, fare riferimento alla sezione relativa al trasferimento di dati (non protetti) tra un computer e lo strumento del file della Guida fornito con Musicsoft Downloader.

● Dati trasferibili dallo strumento a un computer

- Song utente : USERSONG1.MID
- Dati di backup : 08YDP.BUP
- Dati di song (una volta caricati dal computer)

Creazione di backup dei dati e inizializzazione delle impostazioni

Backup dei dati su memoria flash

Nella memoria flash dello strumento verranno memorizzati i dati di seguito elencati. Tali dati verranno conservati anche quando lo strumento è spento.

| Dati di backup |
|--|
| Volume del metronomo |
| Indicazione tempo del metronomo |
| Sensibilità al tocco |
| Accordatura |
| Dati di performance registrati (song utente) |
| Dati di song caricati da un computer |

Inizializzazione delle impostazioni

Quando si esegue l'inizializzazione delle impostazioni, tutti i dati, a eccezione delle song caricate da un computer, vengono inizializzati e vengono ripristinate le impostazioni predefinite.

Tenere premuto il tasto C7 e accendere lo strumento.

- ➔ I dati, a eccezione di quelli di song caricate da un computer, vengono inizializzati.

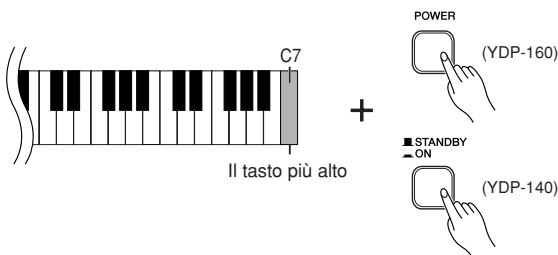

⚠ ATTENZIONE

Non spegnere lo strumento durante l'inizializzazione dei dati nella memoria interna, ovvero quando gli indicatori dei pulsanti [REC] e [PLAY] lampeggiano.

⚠ ATTENZIONE

L'inizializzazione delle impostazioni comporterà l'eliminazione delle song registrate (song utente).

I dati di backup del volume del metronomo e dell'indicazione tempo, della sensibilità al tocco, dell'accordatura e della song utente sono inclusi nel file "08YDP.BUP" e memorizzati nello strumento. È possibile trasferire i dati di backup fra lo strumento e un computer.

Se lo strumento viene disattivato o presenta malfunzionamenti, spegnerlo ed eseguire la procedura di inizializzazione.

Risoluzione dei problemi

| Problema | Possibile causa e soluzione |
|--|---|
| Lo strumento non si accende. | Lo strumento non è collegato correttamente. (YDP-160) Inserire a fondo la spina femmina nella presa dello strumento e la spina maschio in una presa CA appropriata (pagina 13). (YDP-140) Inserire a fondo la spina dell'adattatore nella presa dello strumento e la spina dell'adattatore in una presa CA appropriata (pagina 13). |
| Il suono degli altoparlanti o delle cuffie è disturbato. | Il disturbo potrebbe essere dovuto all'interferenza causata dall'utilizzo di un telefono cellulare nelle immediate vicinanze dello strumento. Spegnerlo o allontanarlo dallo strumento. |
| Il volume è troppo basso o non si sente alcun suono. | <ul style="list-style-type: none"> • Il parametro Master Volume è impostato su un valore troppo basso. Impostare un livello adeguato utilizzando il controllo [MASTER VOLUME]. • Assicurarsi che le cuffie non siano collegate alla relativa presa. • Assicurarsi che la funzione Local Control (pagina 30) sia impostata su ON. |
| Il pedale damper non produce alcun effetto. | Il cavo del pedale potrebbe non essere collegato correttamente. Assicurarsi di inserire a fondo il cavo dei pedali nella presa [PEDAL] (pagina 37). |

Opzioni

Sgabello BC-100

Un comodo sgabello progettato appositamente per il Digital Piano Yamaha.

UX16

Interfaccia USB-MIDI

HPE-150

Cuffie

Assemblaggio del supporto tastiera

⚠ ATTENZIONE

- Prestare attenzione a non confondere i componenti e a installarli con l'orientamento corretto. Eseguire il montaggio nella sequenza indicata di seguito.
- L'operazione di assemblaggio deve essere eseguita da almeno due persone.
- Assemblare il supporto su un pavimento piano.
- Utilizzare solo le viti fornite e inserire le viti delle corrette dimensioni nei relativi fori. L'utilizzo di viti sbagliate può provocare danni o il malfunzionamento del prodotto.
- Al termine del montaggio di ciascuna unità, stringere tutte le viti.
- Per smontare il supporto, invertire l'ordine delle istruzioni riportate di seguito.

Procurarsi un cacciavite a stella.

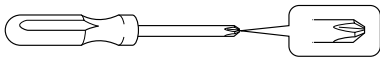

Estrarre tutti i componenti dalla confezione e assicurarsi che non vi siano elementi mancanti.

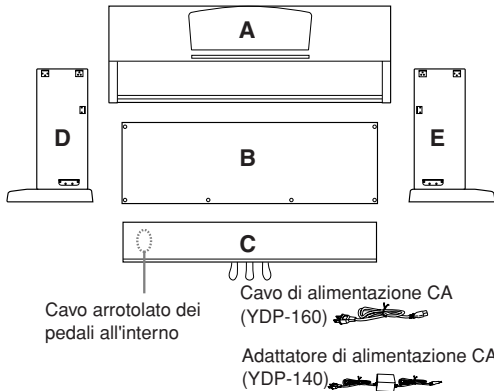

Minuteria

6 × viti lunghe da 20 mm × 4 ①



4 × viti autofilettanti da 20 mm × 4 ④



6 × viti corte da 16 mm × 4 ②



Fermacavi × 2



4 × viti sottili da 12 mm × 2 ③



Kit gancio per le cuffie (solo YDP-160)

4 × viti sottili da 10 mm × 2 ⑤



Gancio per le cuffie



1. Serrando manualmente, collegare C a D ed E.

- 1-1 Slegare e stendere il cavo dei pedali arrotolato. Non gettare il legaccio in vinile. Dovrà essere utilizzato nel passaggio 6.
- 1-2 Allineare D ed E con ciascuna estremità di C.
- 1-3 Collegare D ed E a C serrando con le dita le viti lunghe ① (6 × 20 mm).

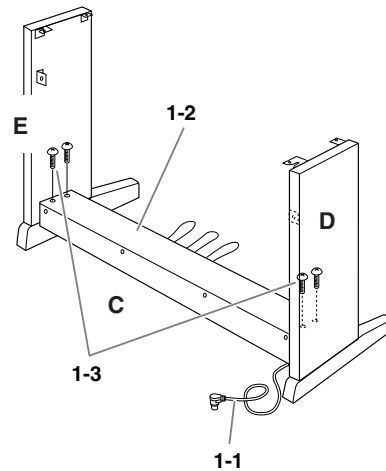

2. Fissare B.

A seconda del modello di Digital Piano acquistato, il colore della superficie di un lato di B può essere diverso da quello dell'altro lato. In questo caso, posizionare B in modo che il lato di colore simile a D ed E si trovi di fronte al musicista.

- 2-1 Posizionare la parte inferiore di B su ciascun piede di D ed E, quindi collegare il lato superiore a D ed E.
- 2-2 Collegare la parte superiore di B a D ed E serrando con le dita le viti sottili ③ (4 × 12 mm).
- 2-3 Spingendo la parte inferiore di D ed E dall'esterno, fissare le estremità inferiori di B con le due viti autofilettanti ④ (4 × 20 mm).
- 2-4 Inserire le altre due viti autofilettanti ④ (4 × 20 mm) negli altri due fori per fissare B.
- 2-5 Serrare a fondo le viti sulla parte superiore di B, inserite nel passaggio 2-2.

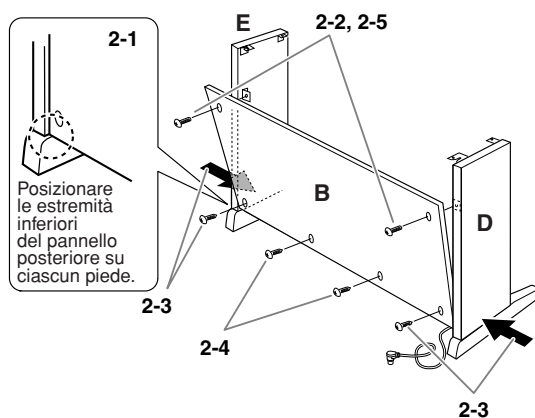

3. Serrare a fondo le viti su C, inserite nel passaggio 1-3.

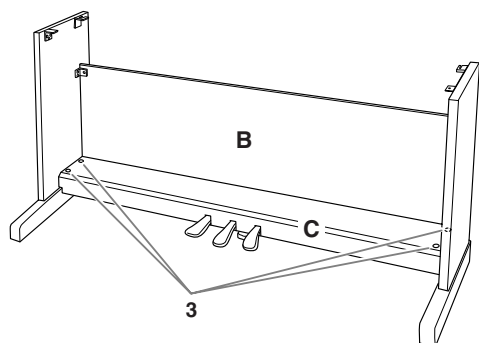

4. Montare A.

Durante il posizionamento, tenere le mani a una distanza di almeno 10 cm da ciascuna estremità dell'unità principale.

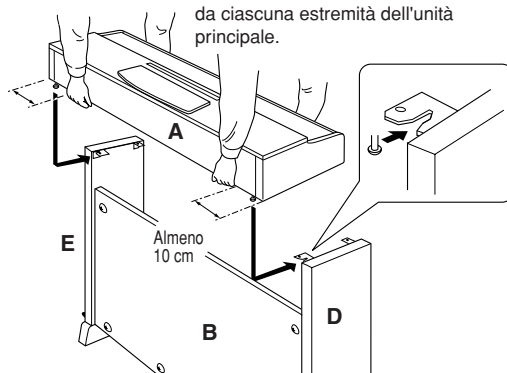

⚠ ATTENZIONE

- Le dita possono rimanere schiacciate tra l'unità principale e il pannello posteriore o laterale; prestare particolare attenzione a non fare cadere l'unità principale.
- Mantenere la tastiera unicamente nella posizione riportata nell'immagine.

5. Fissare A.

- 5-1 Regolare la posizione di A in modo che le relative estremità sinistra e destra si estendano oltre D ed E di pari misura, se osservate dal davanti.
- 5-2 Fissare A serrando le viti corte ② (6 × 16 mm) dalla parte anteriore.

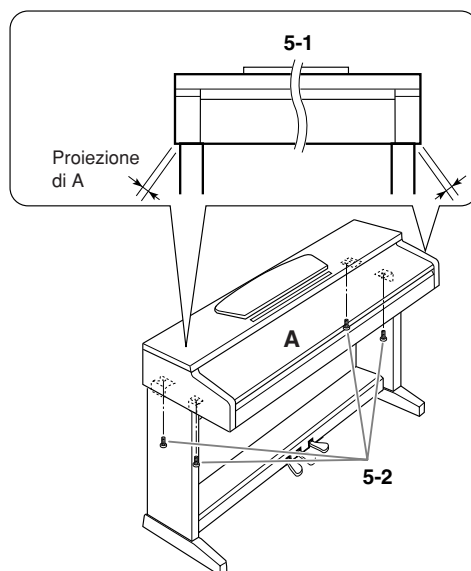

6. Collegare il cavo dei pedali.

- 6-1 Inserire posteriormente la spina del cavo dei pedali nel relativo connettore.
- 6-2 Fissare i fermacavi al pannello posteriore come illustrato e agganciare il cavo ai fermacavi.
- 6-3 Utilizzare un legaccio in vinile per raccogliere insieme eventuali eccedenze nel cavo dei pedali.

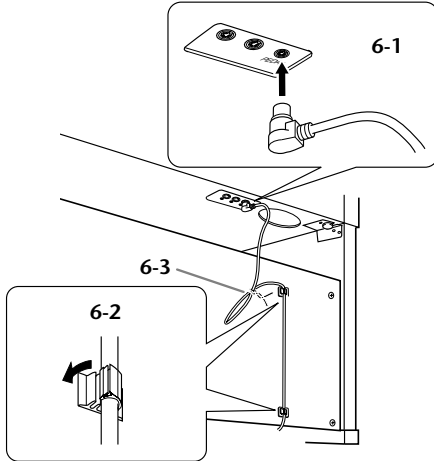

7. Collegare all'unità il cavo di alimentazione (per YDP-160) o l'adattatore di alimentazione (per YDP-140).

YDP-160

- 7-1 Impostare il selettore della tensione (per i modelli che ne sono provvisti).

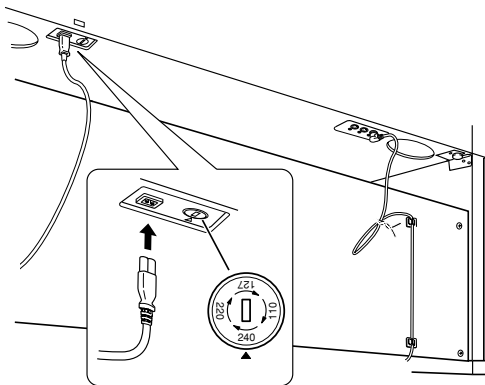

Selettore della tensione

Prima di collegare il cavo di alimentazione CA, controllare l'impostazione del selettore della tensione, fornito in alcuni paesi. Per impostarlo su 110 V, 127 V, 220 V o 240 V, utilizzare un cacciavite normale (a lama diritta) e ruotare il selettore fino a posizionarlo sulla tensione corretta per il proprio paese, visualizzata di fianco al puntatore sul pannello. Alla spedizione, il selettore della tensione è impostato su 240 V. Dopo avere selezionato la corretta tensione, inserire il cavo di alimentazione CA alla sede AC IN e alla presa a muro CA. In alcuni paesi può essere anche fornito un adattatore per eventuali esigenze di configurazione diverse delle prese a muro CA.

- 7-2 Collegare la spina del cavo di alimentazione al connettore del pannello posteriore.

YDP-140

- 7-1 Collegare la spina CC dell'adattatore di alimentazione al connettore del pannello posteriore, quindi avvolgere il cavo in eccedenza sul relativo gancio, in modo che la spina non possa essere inavvertitamente scollegata.

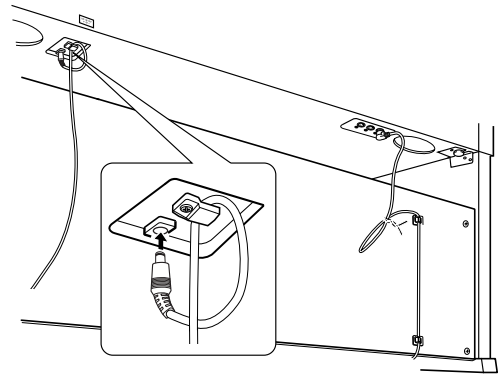

⚠ ATTENZIONE

Non piegare eccessivamente il cavo quando lo si avvolge al gancio per evitare cortocircuiti o incendi.

⚠ AVVERTENZA

Un'errata impostazione della tensione può causare malfunzionamenti o danneggiare seriamente lo strumento.

8. Modificare l'altezza del piedino di regolazione.

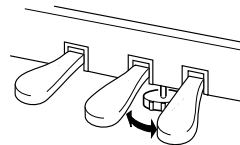

Ruotare il piedino finché non si trova a perfetto contatto con la superficie del pavimento.

9. Fissare il gancio per le cuffie (solo per YDP-160).

Per fissare il gancio, utilizzare le due viti fornite (4 × 10 mm) come mostrato nella figura.

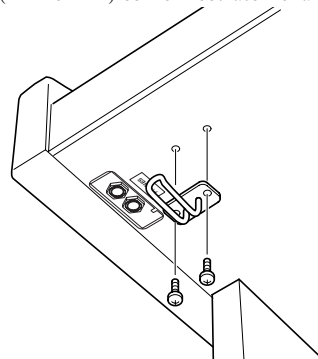

Al termine dell'assemblaggio, controllare i punti riportati di seguito.

- **È avanzato qualche componente?**
→ Rivedere la procedura di assemblaggio e correggere eventuali errori.
- **Lo strumento è lontano da porte e da altre strutture mobili?**
→ Spostare lo strumento in un luogo adeguato.
- **Scuotendo lo strumento si avvertono rumori o vibrazioni?**
→ Serrare tutte le viti.
- **La pedaliera è rumorosa o instabile quando si usano i pedali?**
→ Ruotare il piedino regolabile per bloccarla saldamente al pavimento.
- **I cavi dei pedali e quelli di alimentazione sono inseriti correttamente nelle prese?**
→ Verificare il collegamento.
- **Se l'unità scricchiola o è instabile quando si suona la tastiera, consultare gli schemi di assemblaggio e serrare nuovamente tutte le viti.**

Se è necessario spostare lo strumento dopo averlo assemblato, afferrarlo sempre dalla parte inferiore dell'unità principale.

⚠ ATTENZIONE

Non sollevare lo strumento afferrando il copritastiera o la parte superiore. Una presa non idonea per il trasporto può danneggiare lo strumento o causare lesioni fisiche.

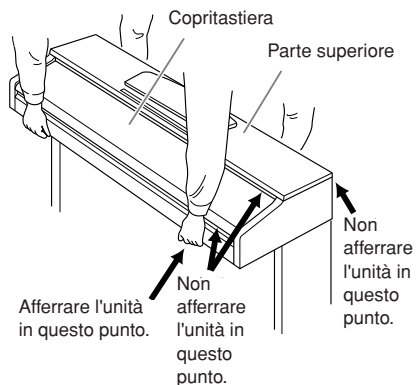

Indice

Simboli

+/- 10

Numeri

50 preset song per pianoforte 17

A

Accessori 7

AC IN 11

Assemblaggio 35–38

Avvio e arresto della riproduzione

50 preset song per pianoforte 17

Demo song 16

AWM 8

C

Campionamento stereofonico dinamico AWM 8

Canale di riproduzione della song 18

Cavi MIDI 28

Collegamento di un computer 29

Computer 29

Connettori MIDI 29

Control Change 31

Copritastiera 12

Cuffia 15

D

DC IN 12V 11

DEMO/SONG 10, 16–18

Dual, modo 22

G

Gancio per le cuffie 15, 37

H

Half-pedal 20

I

Inizializzazione delle impostazioni 33

L

Leggio 12

Local Control 30

M

MASTER VOLUME 10, 14

METRONOME 10, 24

MIDI 28

MIDI, connettori 28

MIDI, formato dati 6

MIDI, prospetto di implementazione 6

MIDI IN/OUT 11, 28, 29

Musicsoft Downloader 32

P

PEDAL 11, 20, 37

Pedale centrale 20

Pedale damper 20

Pedale destro 20

Pedale sinistro 20

Pedale sordina 20

Pedale sostenuto 20

PHONES 10, 15

PIANO/VOICE 10, 19

PLAY 10, 27

POWER 10, 14

PRESA CA 11

Preset song → 50 preset song per pianoforte 17

Program Change 31

R

REC 10, 26

Registrazione di una performance 26

Regolazione

Profondità di riverbero 21

Sensibilità al tocco della tastiera 25

Tempo (metronomo) 24

Volume (metronomo) 25

Reverb 21

Riproduzione dei dati di performance registrati 27

Risoluzione dei problemi 34

S

SMF 32

Song 17

Song utente 26

Sovrapposizione di due voci (modo Dual) 22

Standard MIDI File 32

Indice

| | |
|-------------------------|-------|
| STANDBY/ON | 10 |
| Supporto | 35–37 |
| Supporto tastiera | 35–37 |

T

| | |
|-------------------------------------|----|
| Tempo | 24 |
| Touch Sensitivity | 25 |
| Trasferimento di dati di song | 32 |
| Trasporto | 7 |
| Trasposizione..... | 23 |

V

| | |
|------------|----|
| Voce | 19 |
|------------|----|

Apéndice/Apêndice/Appendice/Appendix

Especificaciones / Especificações / Specifiche tecniche / Specificaties

| | YDP-160 | YDP-140 |
|---|---|---|
| Keyboard | GH(Graded Hammer) keyboard | GHS(Graded Hammer Standard) keyboard with matte black keytops |
| Number of keys | 88keys (A-1-C7) | |
| Touch | Hard/Medium/Soft/Fixed | |
| Sound Source | AWM Dynamic Stereo Sampling | |
| Polyphony | 64 Notes Max. | |
| Voice Selection | 10 | 6 |
| Effect | Reverb | |
| Volume | Master Volume | |
| Controls | Dual, Metronome, Transpose | |
| Pedal | Damper (with half-pedal effect), Sostenuto, Soft | |
| Demo Songs | 10 Demo Songs, 50 Piano Preset Songs | 6 Demo Songs, 50 Piano Preset Songs |
| Recording Function | One Song 100KB (approx.11,000 notes) | |
| Recording/Playback Format | Standard MIDI File (SMF) Format 0 | |
| Loading song data from a computer | Up to 10 songs; Total maximum size 337KB | |
| Jacks/Connectors | MIDI (IN/OUT), PHONES × 2 | |
| Main Amplifiers | 20W × 2 | 6W × 2 |
| Speakers | Oval (12 cm × 6 cm) × 2 | |
| Dimensions [W × D × H] (with music rest) | 1357 mm × 420 mm × 819 mm [53-7/16" × 16-9/16" × 32-1/4"] (1357 mm × 420 mm × 973 mm [53-7/16" × 16-9/16" × 38-5/16"]) | |
| Weight | 43kg (94 lbs., 13oz) | 41kg (90 lbs., 6oz) |
| Accessories | Owner's Manual, "50 greats for the Piano" (Music Book), Quick Operation Guide, Bench (included or optional depending on locale) | |
| | AC Power Cord | AC Power Adaptor (included or optional depending on locale) Users within Canada or U.S.: PA-150 or an equivalent Others: PA-5D or an equivalent |

* Las especificaciones y descripciones de este manual del propietario tienen sólo el propósito de servir como información. Yamaha Corp. se reserva el derecho a efectuar cambios o modificaciones en los productos o especificaciones en cualquier momento sin previo aviso. Puesto que las especificaciones, equipos u opciones pueden no ser las mismas en todos los mercados, solicite información a su distribuidor Yamaha.

* As especificações e as descrições contidas neste manual do proprietário têm apenas fins informativos. A Yamaha Corp. reserva-se o direito de alterar ou modificar produtos ou especificações a qualquer momento, sem notificação prévia. Como as especificações, os equipamentos ou as opções podem não ser iguais em todas as localidades, verifique esses itens com o revendedor Yamaha.

* Le specifiche e le descrizioni presenti in questo manuale sono fornite a fini puramente informativi. Yamaha Corp. si riserva il diritto di modificare prodotti o specifiche in qualsiasi momento senza preavviso. Dato che le specifiche, le apparecchiature o le opzioni possono essere diverse da paese a paese, verificarle con il proprio rappresentante Yamaha.

* Specificaties en beschrijvingen in deze gebruikersgebruikershandleiding zijn uitsluitend voor informatiedoeleinden. Yamaha Corp. behoudt zich het recht voor om producten of hun specificaties op elk gewenst moment zonder voorafgaande kennisgeving te wijzigen of te modificeren. Aangezien specificaties, apparatuur en opties per locatie kunnen verschillen, kunt u het best contact opnemen met uw Yamaha-leverancier.

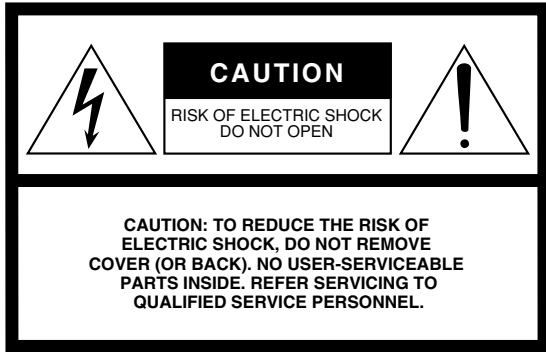

The above warning is located on the bottom of the unit.

Explanation of Graphical Symbols

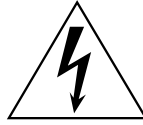

The lightning flash with arrowhead symbol within an equilateral triangle is intended to alert the user to the presence of uninsulated “dangerous voltage” within the product’s enclosure that may be of sufficient magnitude to constitute a risk of electric shock to persons.



The exclamation point within an equilateral triangle is intended to alert the user to the presence of important operating and maintenance (servicing) instructions in the literature accompanying the product.

IMPORTANT SAFETY INSTRUCTIONS

- 1 Read these instructions.
- 2 Keep these instructions.
- 3 Heed all warnings.
- 4 Follow all instructions.
- 5 Do not use this apparatus near water.
- 6 Clean only with dry cloth.
- 7 Do not block any ventilation openings. Install in accordance with the manufacturer’s instructions.
- 8 Do not install near any heat sources such as radiators, heat registers, stoves, or other apparatus (including amplifiers) that produce heat.
- 9 Do not defeat the safety purpose of the polarized or grounding-type plug. A polarized plug has two blades with one wider than the other. A grounding type plug has two blades and a third grounding prong. The wide blade or the third prong are provided for your safety. If the provided plug does not fit into your outlet, consult an electrician for replacement of the obsolete outlet.
- 10 Protect the power cord from being walked on or pinched particularly at plugs, convenience receptacles, and the point where they exit from the apparatus.

- 11 Only use attachments/accessories specified by the manufacturer.
- 12 Use only with the cart, stand, tripod, bracket, or table specified by the manufacturer, or sold with the apparatus. When a cart is used, use caution when moving the cart/apparatus combination to avoid injury from tip-over.
- 13 Unplug this apparatus during lightning storms or when unused for long periods of time.
- 14 Refer all servicing to qualified service personnel. Servicing is required when the apparatus has been damaged in any way, such as power-supply cord or plug is damaged, liquid has been spilled or objects have fallen into the apparatus, the apparatus has been exposed to rain or moisture, does not operate normally, or has been dropped.



WARNING

TO REDUCE THE RISK OF FIRE OR ELECTRIC SHOCK, DO NOT EXPOSE THIS APPARATUS TO RAIN OR MOISTURE.

FCC INFORMATION (U.S.A.)

1. IMPORTANT NOTICE: DO NOT MODIFY THIS UNIT!

This product, when installed as indicated in the instructions contained in this manual, meets FCC requirements. Modifications not expressly approved by Yamaha may void your authority, granted by the FCC, to use the product.

2. IMPORTANT: When connecting this product to accessories and/or another product use only high quality shielded cables. Cable/s supplied with this product MUST be used. Follow all installation instructions. Failure to follow instructions could void your FCC authorization to use this product in the USA.

Failure to follow instructions could void your FCC authorization to use this product in the USA.

3. NOTE: This product has been tested and found to comply with the requirements listed in FCC Regulations, Part 15 for Class "B" digital devices. Compliance with these requirements provides a reasonable level of assurance that your use of this product in a residential environment will not result in harmful interference with other electronic devices. This equipment generates/uses radio frequencies and, if not installed and used according to the instructions found in the users manual, may cause interference harmful to the operation of

other electronic devices. Compliance with FCC regulations does not guarantee that interference will not occur in all installations. If this product is found to be the source of interference, which can be determined by turning the unit "OFF" and "ON", please try to eliminate the problem by using one of the following measures:
Relocate either this product or the device that is being affected by the interference.

Utilize power outlets that are on different branch (circuit breaker or fuse) circuits or install AC line filter/s.

In the case of radio or TV interference, relocate/reorient the antenna. If the antenna lead-in is 300 ohm ribbon lead, change the lead-in to co-axial type cable.

If these corrective measures do not produce satisfactory results, please contact the local retailer authorized to distribute this type of product. If you can not locate the appropriate retailer, please contact Yamaha Corporation of America, Electronic Service Division, 6600 Orangethorpe Ave, Buena Park, CA90620

The above statements apply ONLY to those products distributed by Yamaha Corporation of America or its subsidiaries.

* This applies only to products distributed by YAMAHA CORPORATION OF AMERICA.

(class B)

YDP-160/140

IMPORTANT NOTICE FOR THE UNITED KINGDOM

Connecting the Plug and Cord

IMPORTANT. The wires in this mains lead are coloured in accordance with the following code:

BLUE : NEUTRAL
BROWN : LIVE

As the colours of the wires in the mains lead of this apparatus may not correspond with the coloured markings identifying the terminals in your plug proceed as follows:

The wire which is coloured BLUE must be connected to the terminal which is marked with the letter N or coloured BLACK.

The wire which is coloured BROWN must be connected to the terminal which is marked with the letter L or coloured RED.

Making sure that neither core is connected to the earth terminal of the three pin plug.

(2 wires)

- This applies only to products distributed by Yamaha-Kemble Music (U.K.) Ltd.

YDP-140

OBSERVERA!

Apparaten kopplas inte ur växelströmskällan (nätet) så länge som den är ansluten till vägguttaget, även om själva apparaten har stängts av.

ADVARSEL: Nettpæendingen til dette apparat er IKKE afbrudt, så længe netledningen sidder i en stikkontakt, som er tændt — også selvom der er slukket på apparatets afbryder.

VAROITUS: Laitteen toisiopiiriin kytketty käyttökytin ei irroita koko laitetta verkosta.

(standby)

For details of products, please contact your nearest Yamaha representative or the authorized distributor listed below.

Per ulteriori dettagli sui prodotti, rivolgersi al più vicino rappresentante Yamaha oppure a uno dei distributori autorizzati elencati di seguito.

Para obter detalhes de produtos, entre em contato com o representante mais próximo da Yamaha ou com o distribuidor autorizado relacionado a seguir.

Neem voor details over producten alstublieft contact op met uw dichtstbijzijnde Yamaha-vertegenwoordiging of de geautoriseerde distributeur uit het onderstaande overzicht.

NORTH AMERICA

CANADA

Yamaha Canada Music Ltd.
135 Milner Avenue, Scarborough, Ontario,
M1S 3R1, Canada
Tel: 416-298-1311

U.S.A.

Yamaha Corporation of America
6600 Orangethorpe Ave., Buena Park, Calif. 90620,
U.S.A.
Tel: 714-522-9011

CENTRAL & SOUTH AMERICA

MEXICO

Yamaha de México S.A. de C.V.
Calz. Javier Rojo Gómez #1149,
Col. Guadalupe del Moral
C.P. 09300, México, D.F., México
Tel: 55-5804-0600

BRAZIL

Yamaha Musical do Brasil Ltda.
Rua Joaquim Floriano, 913 - 4º andar, Itaim Bibi,
CEP 04534-013 Sao Paulo, SP, BRAZIL
Tel: 011-3704-1377

ARGENTINA

Yamaha Music Latin America, S.A.
Sucursal de Argentina
Viamonte 1145 Piso2-B 1053,
Buenos Aires, Argentina
Tel: 1-4371-7021

PANAMA AND OTHER LATIN AMERICAN COUNTRIES/ CARIBBEAN COUNTRIES

Yamaha Music Latin America, S.A.
Torre Banco General, Piso 7, Urbanización Marbella,
Calle 47 y Aquilino de la Guardia,
Ciudad de Panamá, Panamá
Tel: +507-269-5311

EUROPE

THE UNITED KINGDOM

Yamaha Music U.K. Ltd.
Sherbourne Drive, Tibbrook, Milton Keynes,
MK7 8BL, England
Tel: 01908-366700

IRELAND

Danfay Ltd.
61D, Sallynoggin Road, Dun Laoghaire, Co. Dublin
Tel: 01-2859177

GERMANY

Yamaha Music Central Europe GmbH
Siemensstraße 22-34, 25462 Rellingen, Germany
Tel: 04101-3030

SWITZERLAND/LIECHTENSTEIN

Yamaha Music Central Europe GmbH,
Branch Switzerland
Seefeldstrasse 94, 8008 Zürich, Switzerland
Tel: 01-383 3990

AUSTRIA

Yamaha Music Central Europe GmbH,
Branch Austria
Schleiergasse 20, A-1100 Wien, Austria
Tel: 01-60203900

CZECH REPUBLIC/SLOVAKIA/ HUNGARY/SLOVENIA

Yamaha Music Central Europe GmbH,
Branch Austria, CEE Department
Schleiergasse 20, A-1100 Wien, Austria
Tel: 01-602039025

POLAND

Yamaha Music Central Europe GmbH
Sp.z o.o. Oddział w Polsce
ul. 17 Stycznia 56, PL-02-146 Warszawa, Poland
Tel: 022-868-07-57

THE NETHERLANDS/ BELGIUM/LUXEMBOURG

Yamaha Music Central Europe GmbH,
Branch Benelux
Clarissenhof 5-b, 4133 AB Vianen, The Netherlands
Tel: 0347-358 040

FRANCE

Yamaha Musique France
BP 70-77312 Marne-la-Vallée Cedex 2, France
Tel: 01-64-61-4000

ITALY

Yamaha Musica Italia S.P.A.
Viale Italia 88, 20020 Lainate (Milano), Italy
Tel: 02-935-771

SPAIN/PORTUGAL

Yamaha Música Ibérica, S.A.
Ctra. de la Coruna km. 17, 200, 28230
Las Rozas (Madrid), Spain
Tel: 91-639-8888

GREECE

Philippos Nakas S.A. The Music House
147 Skiathou Street, 112-55 Athens, Greece
Tel: 01-228 2160

SWEDEN

Yamaha Scandinavia AB
J. A. Wettergrens Gata 1, Box 30053
S-400 43 Göteborg, Sweden
Tel: 031 89 34 00

DENMARK

YS Copenhagen Liaison Office
Generatorvej 6A, DK-2730 Herlev, Denmark
Tel: 44 92 49 00

FINLAND

F-Musiikki Oy
Kluuvikatu 6, P.O. Box 260,
SF-00101 Helsinki, Finland
Tel: 09 618511

NORWAY

Norsk filial av Yamaha Scandinavia AB
Grini Næringspark 1, N-1345 Østerås, Norway
Tel: 67 16 77 70

ICELAND

Skifan HF
Skeifan 17 P.O. Box 8120, IS-128 Reykjavik, Iceland
Tel: 525 5000

RUSSIA

Yamaha Music (Russia)
Office 4015, entrance 2, 21/5 Kuznetskii
Most street, Moscow, 107996, Russia
Tel: 495 626 0660

OTHER EUROPEAN COUNTRIES

Yamaha Music Central Europe GmbH
Siemensstraße 22-34, 25462 Rellingen, Germany
Tel: +49-4101-3030

AFRICA

Yamaha Corporation,
Asia-Pacific Music Marketing Group
Nakazawa-cho 10-1, Naka-ku, Hamamatsu,
Japan 430-8650
Tel: +81-53-460-2312

MIDDLE EAST

TURKEY/CYPRUS

Yamaha Music Central Europe GmbH
Siemensstraße 22-34, 25462 Rellingen, Germany
Tel: 04101-3030

OTHER COUNTRIES

Yamaha Music Gulf FZE
LOB 16-513, P.O.Box 17328, Jubel Ali,
Dubai, United Arab Emirates
Tel: +971-4-881-5868

ASIA

THE PEOPLE'S REPUBLIC OF CHINA

Yamaha Music & Electronics (China) Co.,Ltd.
25/F., United Plaza, 1468 Nanjing Road (West),
Jingan, Shanghai, China
Tel: 021-6247-2211

HONG KONG

Tom Lee Music Co., Ltd.
11/F., Silvercord Tower 1, 30 Canton Road,
Tsimshatsui, Kowloon, Hong Kong
Tel: 2737-7688

INDONESIA

PT. Yamaha Music Indonesia (Distributor)
PT. Nusantara
Gedung Yamaha Music Center, Jalan Jend. Gatot
Subroto Kav. 4, Jakarta 12930, Indonesia
Tel: 21-520-2577

KOREA

Yamaha Music Korea Ltd.
8F, 9F, Dongsung Bldg. 158-9 Samsung-Dong,
Kangnam-Gu, Seoul, Korea
Tel: 080-004-0022

MALAYSIA

Yamaha Music Malaysia, Sdn., Bhd.
Lot 8, Jalan Perbandaran, 47301 Kelana Jaya,
Petaling Jaya, Selangor, Malaysia
Tel: 3-78030900

PHILIPPINES

Yupango Music Corporation
339 Gil J. Puyat Avenue, P.O. Box 885 MCPO,
Makati, Metro Manila, Philippines
Tel: 819-7551

SINGAPORE

Yamaha Music Asia Pte., Ltd.
#03-11 A-Z Building
140 Paya Lebar Road, Singapore 409015
Tel: 747-4374

TAIWAN

Yamaha KHS Music Co., Ltd.
3F, #6, Sec.2, Nan Jing E. Rd. Taipei.
Taiwan 104, R.O.C.
Tel: 02-2511-8688

THAILAND

Siam Music Yamaha Co., Ltd.
891/1 Siam Motors Building, 15-16 floor
Rama 1 road, Wangmai, Pathumwan
Bangkok 10330, Thailand
Tel: 02-215-2626

OTHER ASIAN COUNTRIES

Yamaha Corporation,
Asia-Pacific Music Marketing Group
Nakazawa-cho 10-1, Naka-ku, Hamamatsu,
Japan 430-8650
Tel: +81-53-460-2317

OCEANIA

AUSTRALIA

Yamaha Music Australia Pty. Ltd.
Level 1, 99 Queensbridge Street, Southbank,
Victoria 3006, Australia
Tel: 3-9693-5111

NEW ZEALAND

Music Houses of N.Z. Ltd.
146/148 Captain Springs Road, Te Papapa,
Auckland, New Zealand
Tel: 9-634-0099

COUNTRIES AND TRUST TERRITORIES IN PACIFIC OCEAN

Yamaha Corporation,
Asia-Pacific Music Marketing Group
Nakazawa-cho 10-1, Naka-ku, Hamamatsu,
Japan 430-8650
Tel: +81-53-460-2312

HEAD OFFICE Yamaha Corporation, Pro Audio & Digital Musical Instrument Division
Nakazawa-cho 10-1, Naka-ku, Hamamatsu, Japan 430-8650
Tel: +81-53-460-3273

EKB43



P77020577

U.R.G., Pro Audio & Digital Musical Instrument Division, Yamaha Corporation
© 2008 Yamaha Corporation