

Vielen Dank für den Kauf des ELECTRONIC DRUM KIT DTX6K-X von Yamaha! Dieses elektronische Schlagzeug-Set kann zu Hause, im Studio oder auf der Bühne für Live-Auftritte verwendet werden. Für die richtige Montage und den sicheren Gebrauch lesen Sie bitte diese Montageanleitung sorgfältig durch, bevor Sie das Instrument verwenden. Bewahren Sie die Anleitung nach der Lektüre leicht erreichbar an einem sicheren Ort auf, um später darin nachschlagen zu können. Diese Anleitung beschreibt die Standardmontage für das elektronische Schlagzeug-Set DTX6K-X. Sie beschreibt die Montage, Verkabelung und Einrichtung des Drum-Trigger-Moduls aus dem Kit, wie nachstehend gezeigt.

Beispiel für die Standardmontage

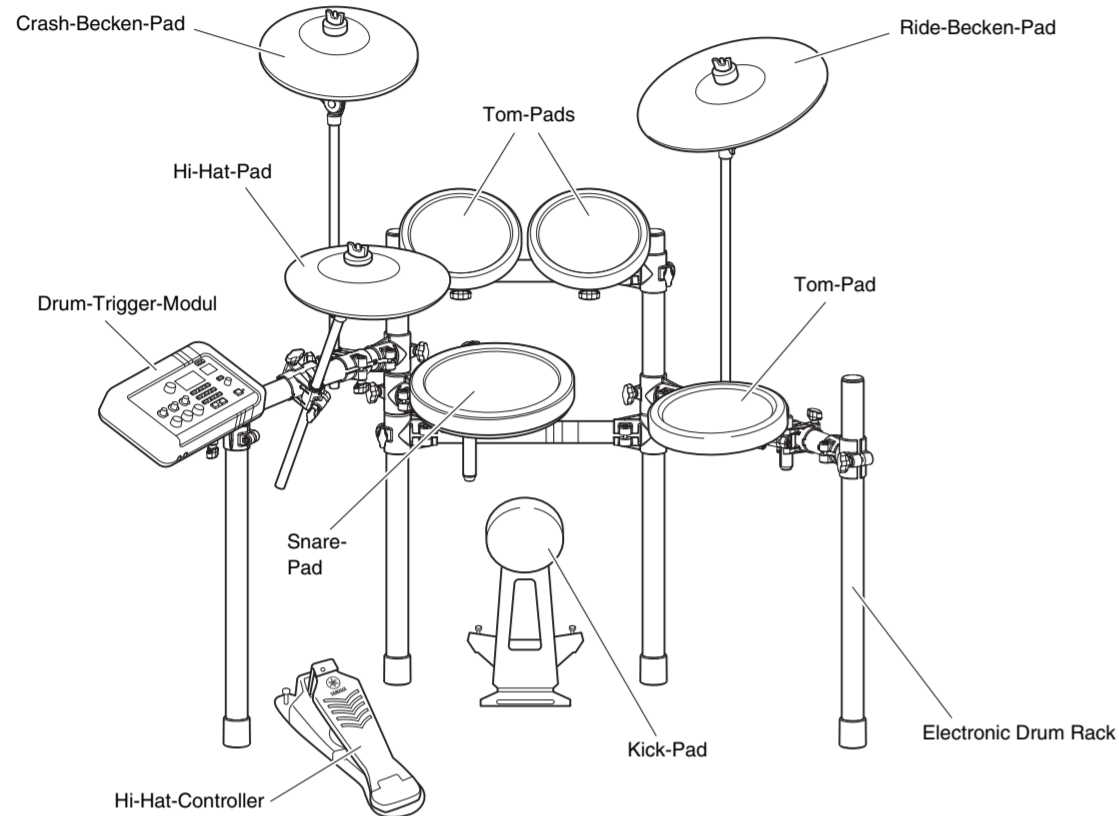

WICHTIG

Diese Anleitung beschreibt den Vorgang der Montage eines Pad-Sets und eines Drum-Trigger-Moduls an einem bereits aufgebauten Electronic Drum Rack. Bevor Sie also mit den folgenden Schritten beginnen, montieren Sie Ihr Electronic Drum Rack wie im zugehörigen Benutzerhandbuch beschrieben.

ACHTUNG

Legen Sie einen (separat erhältlichen) Schlagzeugteppich auf den Boden unter dem Hi-Hat-Pedal und dem Kick-Pad aus. Alternativ können Sie Kartonlagen von der Drum-Kit-Verpackung oder Ähnliches auf den Boden legen, um diesen vor Beschädigung zu schützen.

1 Öffnen Sie die Umverpackung und betrachten Sie deren Inhalt.

Nach dem Öffnen der Verpackungen Ihres elektronischen Schlagzeug-Sets prüfen Sie bitte, ob alle folgend aufgeführten Komponenten vorhanden sind.

Komponenten des DTX6K-X

- Snare-Pad XP80 (x1)
- PCY135 Ride-Becken-Pad (x1)
- Hi-Hat-Pad (x1)
- Crash-Becken-Pad (x1)
- Electronic Drum Rack (x1)
- Benutzerhandbuch für das Electronic Drum Rack (x1)
- Hi-Hat HH65 Controller (x1)
- Stopper für PCY135 (x1)
- Stopper für Hi-Hat-Pad und Crash-Becken-Pad (x2)
- Kick-Pad KP65 (x1)
- Neunkanalige Kabelpeitsche (x1)
- Kabelbinder (x6)
- Stimmschlüssel (x1)
- Drum-Trigger-Modul DTX-PRO (x1)
- Modulhalterung (x1)
- Tom-Pad TP70 (x3)
- Klemmschraube (für XP80; x1)
- Flügelschraube (für TP70; x3)
- Montageanleitung DTX6K-X (dieses Falblatt; x1)
- Benutzerhandbuch PCY100 PCY135 PCY155 (x1)
- Benutzerhandbuch HH65 (x1)
- Benutzerhandbuch XP70 XP80 (x1)
- Benutzerhandbuch TP70 (x1)
- Benutzerhandbuch KP65 (x1)
- Netzadapter (x1)
- Wird u. U. in Ihrem Gebiet nicht mitgeliefert. Erfragen Sie dies bitte bei Ihrem Yamaha-Händler.
- Benutzerhandbuch DTX-PRO (x1)
- Informationen zum Download von Cubase AI (x1)

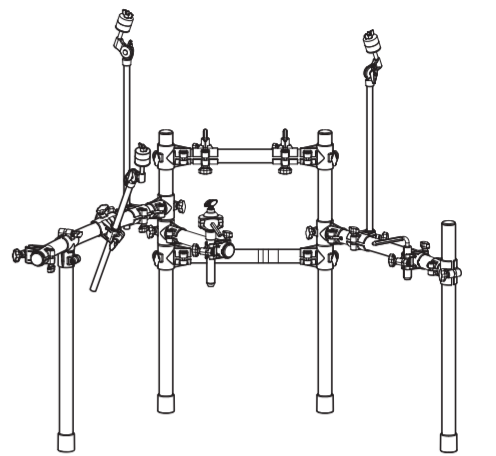

* Die Abbildung zeigt das vollständig montierte Rack.

Vorsichtsmaßnahmen Bitte aufmerksam durchlesen, bevor Sie fortfahren.

Die im Folgenden aufgeführten Vorsichtsmaßnahmen sollen sicherstellen, dass dieses elektronische Schlagzeug-Set sicher und ohne Sorge vor versehentlichen Verletzungen Ihrer oder anderer Personen oder Beschädigung von Eigentum verwendet werden kann. Um auf die Ernsthaftigkeit und Unmittelbarkeit von Verletzungsrisiken oder der Beschädigung von Eigentum durch fehlerhafte Bedienung hinzuweisen, sind diese Vorsichtsmaßnahmen in die Klassen **WARNUNG** oder **VORSICHT** unterteilt. Die im Zusammenhang mit Vorsichtsmaßnahmen dargelegten Anweisungen sind von extrem hoher Bedeutung zur Gewährleistung der Sicherheit. Sie sind daher im vollen Umfang zu beachten.

- * Bewahren Sie diese Montageanleitung, nachdem Sie sie gelesen haben, an einem sicheren und leicht zugänglichen Ort auf, um später darin nachschlagen zu können.
- * Lesen Sie unbedingt auch die Montageanleitungen und/oder Benutzerhandbücher für Ihre Pads und das verwendete Rack-System durch.

⚠️ WARNUNG Die Missachtung der nachstehend beschriebenen Vorsichtsmaßnahmen kann schwere Verletzungen oder sogar den Tod zur Folge haben.

- Kleine Kinder, die dieses elektronische Schlagzeug-Set verwenden, sollten von einer Aufsichtsperson begleitet werden, um jegliches Verletzungsrisiko zu beseitigen.
- Die Halterungen für Becken- und Tom-Pads haben scharfe Spitzen. Um Verletzungen zu vermeiden, seien Sie daher im Umgang mit diesen Komponenten besonders vorsichtig.
- Die rutschhemmenden Füße bei Kick-Pads und Fußpedalen haben scharfe Spitzen. Um Verletzungen zu vermeiden, seien Sie daher im Umgang mit diesen Komponenten besonders vorsichtig.
- Ziehen Sie Schrauben, Muttern und andere Befestigungen gut an, während Sie dieses elektronische Schlagzeug-Set aufbauen. Gehen Sie außerdem langsam vor, wenn Sie Schrauben/Muttern lösen. Wird diese Vorsichtsmaßnahme nicht beachtet, können Pads herunterfallen, oder das Rack kann zusammenbrechen oder umstürzen und dadurch möglicherweise Verletzungen verursachen.
- Stellen Sie dieses elektronische Schlagzeug-Set nicht auf schrägem Untergrund, auf einem instabilen Podest oder auf einer in sonstiger Weise unsicheren Fläche auf. Bei Missachtung dieser Vorsichtsmaßnahme kann das Produkt umstürzen oder fallen, was zu Verletzungen führen kann.
- Achten Sie beim Aufstellen dieses elektronischen Schlagzeug-Sets stets darauf, dass Kabel und Ähnliches sicher verlegt werden. Falls jemand über ein Kabel stolpert, könnte das Set umfallen und Verletzungen verursachen.
- Unter keinen Umständen sollte dieses elektronische Schlagzeug-Set auseinanderggebaut oder verändert werden. Die Missachtung dieser Vorsichtsmaßnahme kann zu Verletzungen oder Fehlfunktionen führen.
- Setzen Sie sich nicht auf das Rack, und stellen Sie sich nicht darauf. Dadurch könnte es umfallen oder brechen und möglicherweise Verletzungen verursachen.

⚠️ VORSICHT Die Missachtung der nachstehend beschriebenen Vorsichtsmaßnahmen kann Verletzungen und/oder Beschädigung von Eigentum zur Folge haben.

- Achten Sie beim Einstellen von Klemmen auf Ihre Finger. Sie können schnell gequetscht werden, falls Sie bei diesem Vorgang nicht vorsichtig genug sind.
- Seien Sie vorsichtig mit den Spitzen von Halterungen, Haltearmen, Schrauben usw. Finger können leicht durch scharfe Spitzen verletzt werden, falls mit diesen Komponenten nicht vorsichtig umgegangen wird.
- Platzieren Sie nicht Ihre Hände oder Füße unter ein Kick-Pad oder ein Fußpedal. Dadurch kann es zu Verletzungen kommen.
- Verwenden Sie das E-Drum-Rack nicht für die Montage akustischer Trommeln. Dadurch könnten Klemmen brechen und die Trommeln herunterfallen, was in der Folge zu Verletzungen führen könnte.

ACHTUNG: Vorsichtsmaßnahmen für die Anwendung

- Fassen Sie beim Aus- oder Einstöpseln von Kabeln das Kabel stets am Stecker und nicht am Kabel selbst an. Stellen Sie außerdem keine schweren Gegenstände auf Kabeln ab, und vermeiden Sie Berührungen von Kabeln mit scharfen Kanten oder Ähnlichem. Bei Missachtung dieser Vorsichtsmaßnahmen kann es zu Kabelbruch oder zur versehentlichen Trennung des Kabels kommen.
- Klettern Sie nicht auf das elektronische Schlagzeug-Set, und stellen Sie keine schweren Gegenstände darauf ab. Die Missachtung dieser Vorsichtsmaßnahme kann zu Fehlfunktionen führen.
- Verwenden oder lagern Sie das elektronische Schlagzeug-Set nicht in sehr heißen Umgebungen (das heißt unter direkter Sonneneinstrahlung, in unmittelbarer Nähe zu einer Heizung oder in einem geschlossenen Fahrzeug) oder in sehr feuchten Umgebungen (etwa einem Badezimmer oder im Freien bei feuchter Witterung). Die Missachtung dieser Vorsichtsmaßnahme kann zu Verformung und Verfärbung sowie zu Fehlfunktionen oder Störungen führen.
- Vermeiden Sie es, das elektronische Schlagzeug-Set mit organischen Lösungsmitteln, Farbverdünnern oder Alkohol zu reinigen, da diese Substanzen zu Verformung und Verfärbung führen können. Stattdessen empfehlen wir Ihnen, Staub mit einem weichen trockenen Tuch zu entfernen oder mit einem feuchten, gut ausgewringenen Tuch abzuwischen. Falls das elektronische Schlagzeug-Set stark verschmutzt ist, wischen Sie den Schmutz mit einem Tuch ab, das mit neutralem Reinigungsmittel angefeuchtet und gut ausgewringene wurde. Wischen Sie die Reinigungsmittellösung anschließend mit einem wassergetränkten und gut ausgewringenen Tuch ab.

* Die Abbildungen in diesem Handbuch dienen lediglich der Veranschaulichung und können geringfügig vom tatsächlichen Erscheinungsbild des Instruments abweichen.
* Die Firmen- und Produktnamen in diesem Handbuch sind Warenzeichen oder eingetragene Warenzeichen der jeweiligen Unternehmen.
* Der Inhalt dieses Benutzerhandbuchs gilt für die neuesten Technischen Daten zum Zeitpunkt der Veröffentlichung. Um die neueste Version der Anleitung zu erhalten, rufen Sie die Website von Yamaha auf und laden Sie dann die Datei mit der Anleitung herunter. Da die technischen Daten, das Instrument selbst oder gesondert erhältliches Zubehör nicht in jedem Land gleich sind, setzen Sie sich im Zweifel bitte mit Ihrem Yamaha-Händler in Verbindung.

2 Montieren Sie das Electronic Drum Rack.

Anweisungen zur Montage Ihres Electronic Drum Rack finden Sie im zugehörigen Benutzerhandbuch.

3 Montieren Sie die Hi-Hat-Halterung, die Pads und das Drum-Trigger-Modul am Electronic Drum Rack.

Montage der Hi-Hat-Halterung

1. Entfernen Sie die Klemme ③ des Schlagzeugmoduls zusammen mit dem linken Bein ⑤ an der linken Seite des Racks.

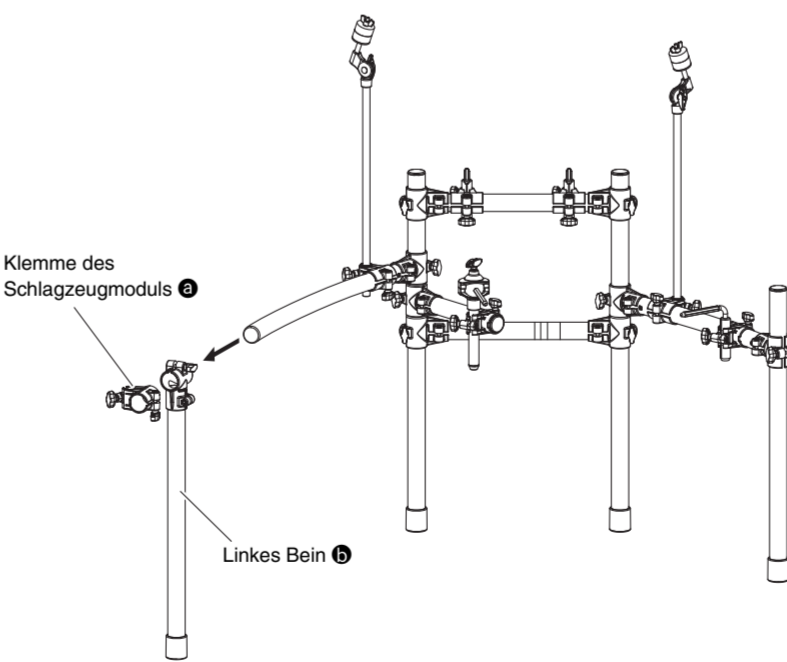

2. Montieren Sie die Halteklemme für die Hi-Hat-Halterung, und achten Sie dabei darauf, dass sie so wie in der Abbildung gezeigt ausgerichtet ist. Montieren Sie dann erneut das linke Bein ⑤ und die Drum-Trigger-Modul-Klemme ③.

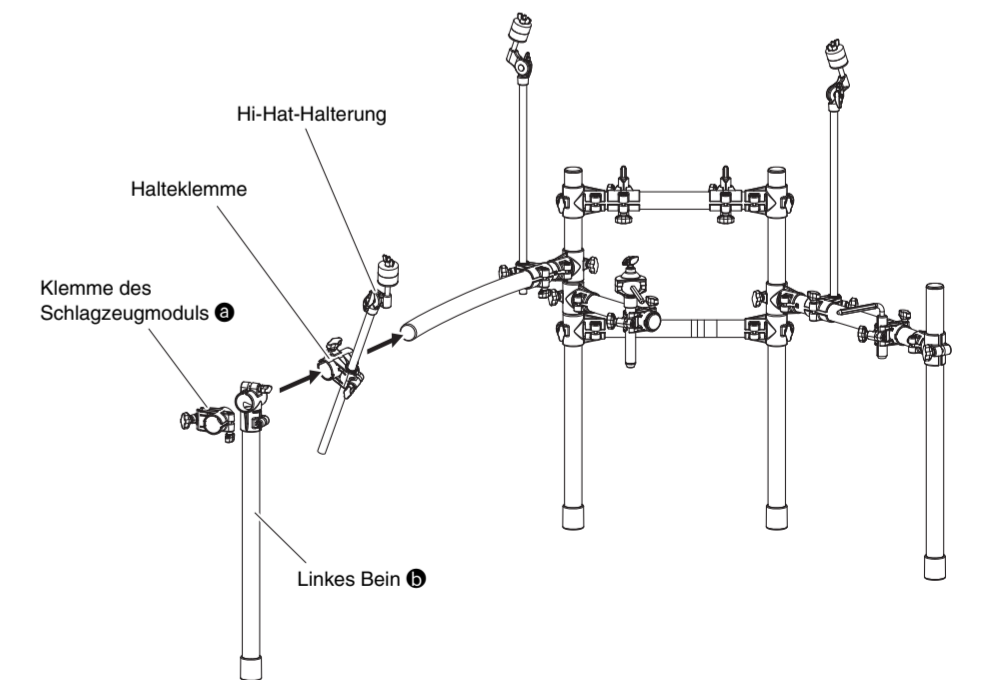

Montage von Snare-Pad und Tom-Pads

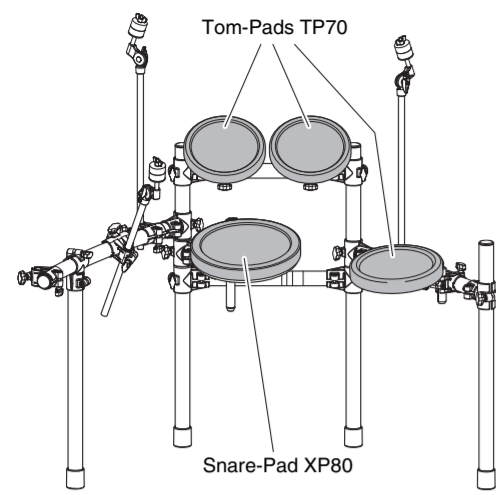

■ Snare-Pad

1. Bringen Sie eine Klemmschraube am Snare-Pad an und ziehen Sie sie provisorisch fest (mit fünf oder sechs Umdrehungen).

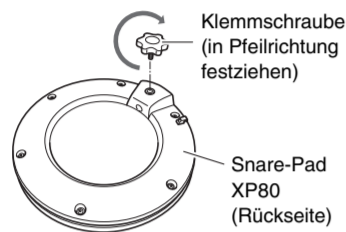

2. Bringen Sie das Snare-Pad XP80 an der Stange an, und ziehen Sie dann die Klemmschraube fest, um das Snare-Pad zu befestigen.

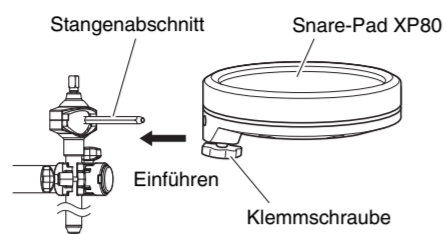

■ ACHTUNG

Lassen Sie zwischen Stangenbasis und Snare-Pad einen Abstand von etwa 1,3 cm. Ein Kontakt zwischen dem Stangenabschnitt und dem Snare-Pad kann das Pad beschädigen.

3. Lösen Sie die Klemmschrauben A bis D wie unten gezeigt, um die Höhe und den Winkel des Snare-Pads einzustellen. Sobald die richtige Position gefunden ist, ziehen Sie die Schrauben wieder gut fest, bevor Sie mit dem nächsten Schritt fortfahren.

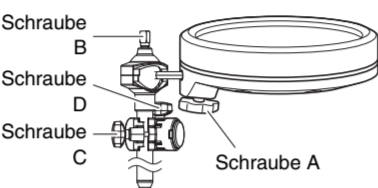

■ Tom-Pads

1. Bringen Sie wie beim Snare-Pad an den drei Tom-Pads jeweils eine Flügelschraube an und ziehen Sie sie provisorisch fest (mit fünf oder sechs Umdrehungen).
2. Schieben Sie die einzelnen Tom-Pads auf jeweils eine der Tom-Pad-Halterungen. Stellen Sie jeweils sicher, dass die Haltestange vollständig in die Montageöffnung des Tom-Pads eingeführt ist, und ziehen Sie dann die Klemmschraube fest, um die Pad-Position zu fixieren.

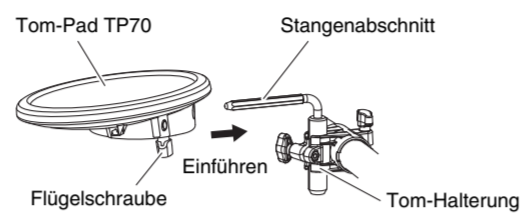

3. Lösen Sie die Klemmschrauben A bis C wie unten gezeigt, um die Höhe und den Winkel des jeweiligen Tom-Pads einzustellen. Sobald die richtige Position gefunden ist, ziehen Sie die Schrauben wieder gut fest, bevor Sie mit dem nächsten Schritt fortfahren.

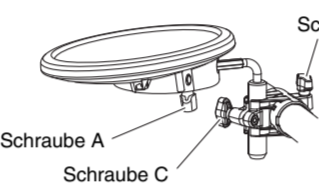

Montage des Drum-Trigger-Moduls, des Becken- und des Hi-Hat-Pads

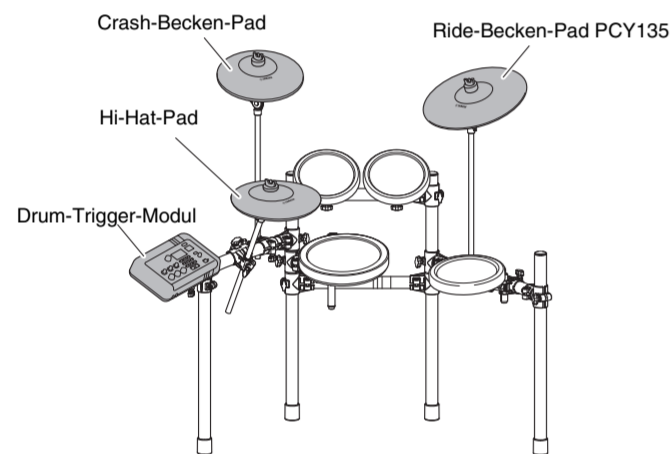

■ Becken und Hi-Hat-Pad

1. Lösen Sie die Schlüsselschraube des Stoppers mit Hilfe des Stimmschlüssels.

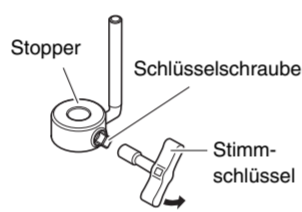

2. Entfernen Sie die Flügelmutter, die zwei Filzpolster und die Überwurfschraube vom Beckenhalter.

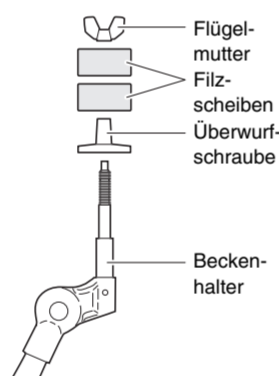

3. Stecken Sie den Stopper auf den Beckenhalter.

- Wenn die Schlüsselschraube oben in Schritt 1 nicht ausreichend gelöst wurde, kann es sein, dass sich der Stopper nicht über den Schaft des Beckenhalters schieben lässt. Lösen Sie in diesem Fall die Schlüsselschraube so weit wie möglich, ohne sie zu entfernen.

4. Schrauben Sie die Überwurfschraube wieder fest. Drehen Sie die Überwurfschraube auf den Gewindeteil und ziehen Sie sie fest.

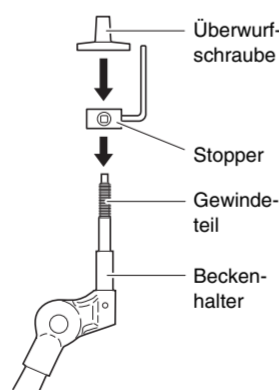

5. Ziehen Sie, während wie unten gezeigt der Stopper vollständigen Kontakt mit der Unterseite der Überwurfschraube hat, die Schlüsselschraube des Stoppers mit dem Stimmschlüssel fest.

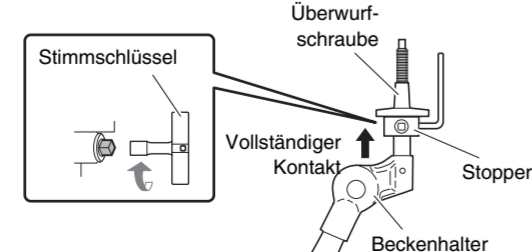

6. Stecken Sie eines der in Schritt 2 entfernten Filzpolster auf den Beckenhalter.

7. Montieren Sie das Pad auf dem Beckenständer. Senken Sie das Pad ab, wobei der Schaft des Beckenhalters durch das Loch in der Mitte geführt wird. Im montierten Zustand sollte die Spitze des Stopperstifts in dem kleineren Loch des Pads ruhen.

* Wenn Sie Ihr Becken-Pad spielen würden, während die Spitze des Stopperstifts nicht richtig in dem kleineren Loch positioniert ist, könnte sich das Pad drehen, was dazu führen würde, dass der Stift herausgezogen wird. Daher ist es sehr wichtig, darauf zu achten, dass der Stopper wie oben in Schritt 5 gezeigt fixiert ist.

8. Montieren Sie das andere in Schritt 2 entfernte Filz Polster auf den Beckenhalter.

9. Ziehen Sie die Flügelmutter an, um das Pad am Beckenhalter zu befestigen.

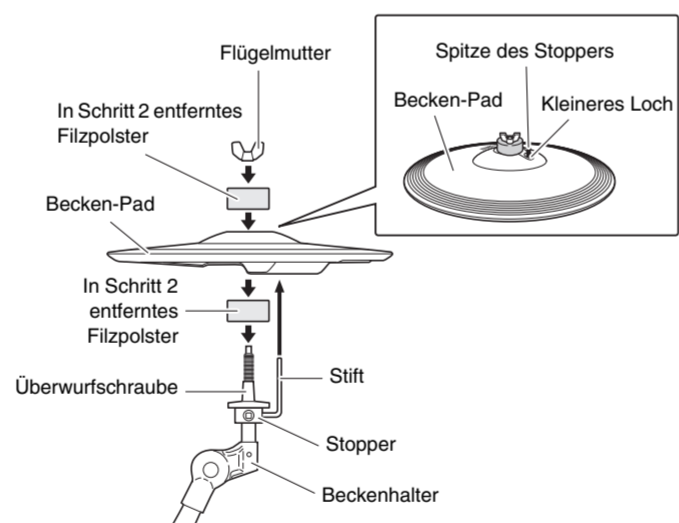

Sie können sehr bequem spielen, indem Sie in Nähe des YAMAHA-Logos anschlagen. Stellen Sie die Höhe, den Winkel und die Ausrichtung des Becken-Pads und des Hi-Hat-Pads so ein, dass Sie beim Schlagzeugspiel ohne zusätzliche Anstrengung genau das YAMAHA-Logo treffen können. Die richtige Einstellungsposition wurde gefunden, wenn das YAMAHA-Logo des Becken-Pads und des Hi-Hat-Pads direkt vor dem Spieler zu sehen ist. Die Ausrichtung der Becken- und Hi-Hat-Pads ist dann richtig, wenn Sie die Ausrichtung des Stoppers wie rechts gezeigt einstellen.

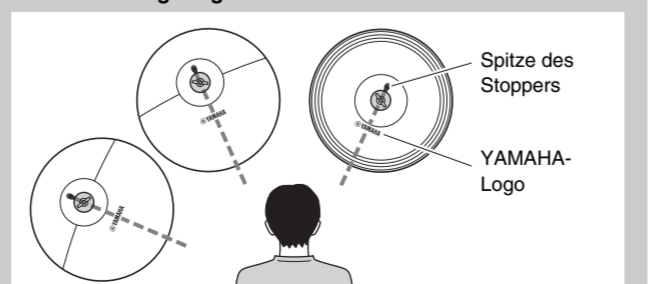

■ Unterschied zwischen Hi-Hat-Pad und Crash-Becken-Pad:

Crash-Becken-Pad: Hat einen Aufkleber mit der Beschriftung „CRASH“ auf der Rückseite und hat einige Erhebungen an der Vorderseite.

Hi-Hat-Pad: Keinen Aufkleber und keine Erhebungen.

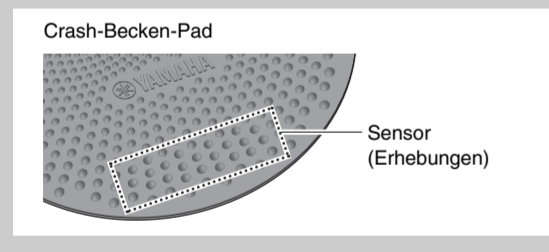

■ Drum-Trigger-Modul

1. Befestigen Sie die Modulhalterung mit den Schrauben für die Modulhalterung (x4) an der Unterseite des Drum-Trigger-Moduls.

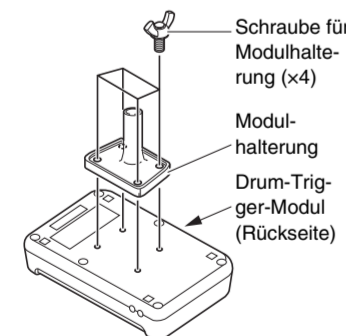

2. Stecken Sie die Modulhalterung in die Halteklemme und ziehen Sie die Klemmschraube fest, um die Modulhalterung in ihrer Position zu fixieren.

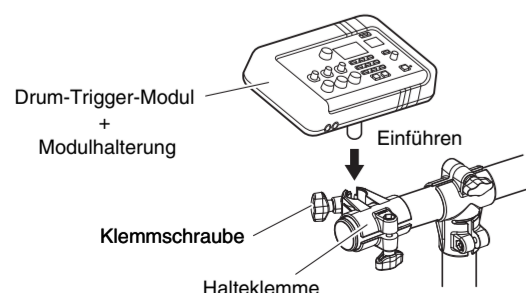

Montage des Kick-Pads

1. Wenn kein (separat erhältlich) Schlagzeugteppich vorhanden ist, legen Sie eine Lage Pappkarton auf den Boden, um Kratzer zu vermeiden.
2. Entfernen Sie die vier Flügelschrauben, Sprengringe und Unterlegscheiben vom Gestell des Kick-Pads und legen Sie jede Gruppe in der Reihenfolge, in der sie entfernt wurde, in der Nähe ab.
3. Verbinden Sie wie rechts gezeigt die Basis mit dem Gestell und fixieren Sie ihn dann durch Montieren der im vorigen Schritt von der Basisseite entfernten Flügelschrauben, Sprengringe und Unterlegscheiben.

HINWEIS

Näheres zur Montage des Pedals (separat erhältlich) erfahren Sie unter „Einrichten“ im Benutzerhandbuch zum KP65.

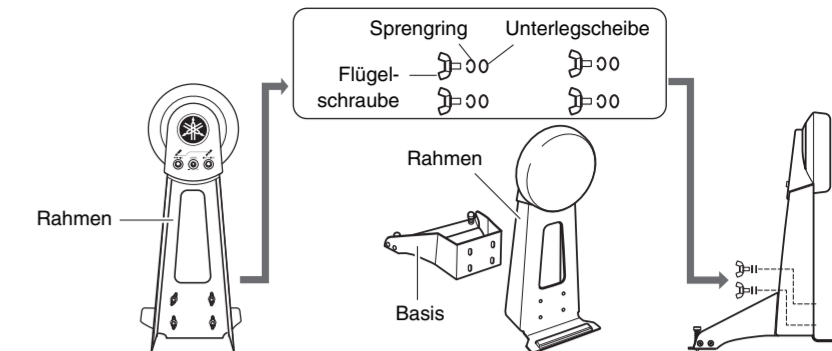

4. Ordnen Sie Hi-Hat-Pedal und Kick-Pad an, wie auf der anderen Seite unter Beispiel für die Standardmontage gezeigt.

■ ACHTUNG

Legen Sie einen (separat erhältlichen) Schlagzeugteppich auf den Boden unter dem Hi-Hat-Pedal und dem Kick-Pad aus. Alternativ können Sie Kartonlagen von der Drum-Kit-Verpackung oder Ähnliches auf den Boden legen, um diesen vor Beschädigung zu schützen.

5. Schließen Sie die Pads an das Drum-Trigger-Modul an.

Verbinden Sie wie nachstehend beschrieben die Ausgänge der einzelnen Pads mit den entsprechenden Trigger-Eingangsbuchsen des Drum-Trigger-Moduls.

1. Stecken Sie die geraden Enden der neunkanaligen Kabelpeitsche in die Eingangsbuchsen an der Rückseite des Schlagzeugmoduls. Wenn Sie das Standardsetup verwenden, zeigen die Aufkleber auf den Steckern der Kabelpeitsche den Namen des entsprechenden Pads an.
2. Stecken Sie die L-förmigen Stecker der neunkanaligen Kabelpeitsche in die entsprechenden Pads.
3. Wickeln Sie die Kabel der Snare-, Tom- und Becken-Pads und des Hi-Hat-Pads um die Kabelhalterungen, um zu verhindern, dass sie herausgezogen werden.

■ ACHTUNG

Zu starkes Biegen kann die Pad-Kabel beschädigen. Stellen Sie daher sicher, dass diese Kabel nicht zu stark gebogen oder sogar geknickt sind, wenn sie um die Halterung gewickelt sind.

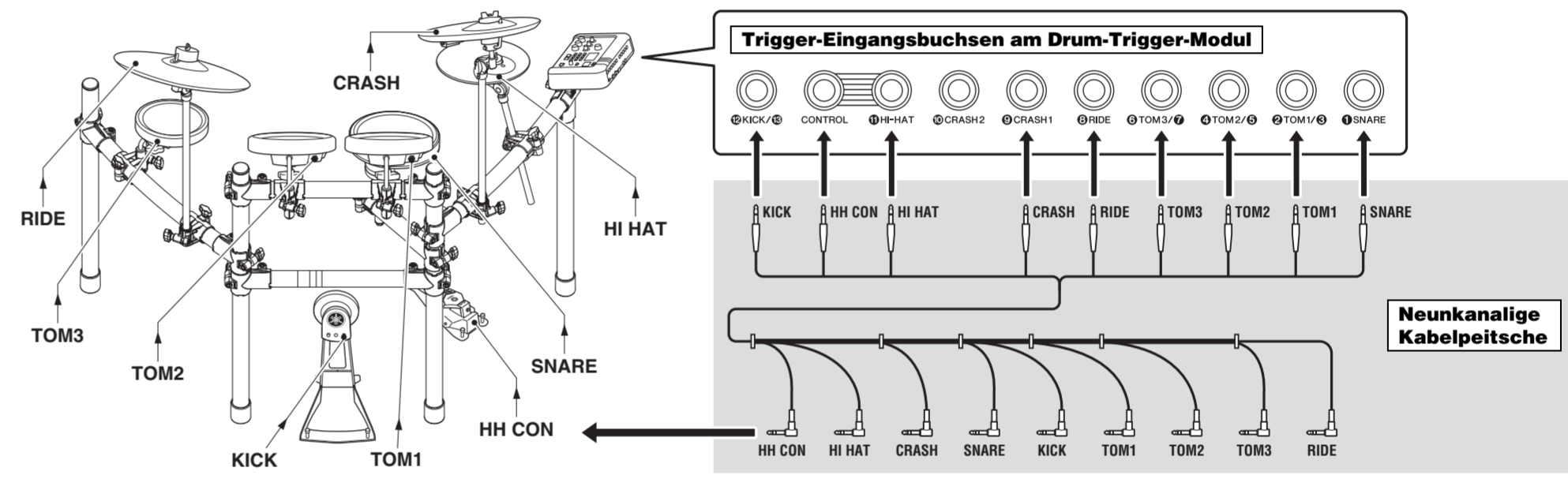

6. Schließen Sie das Drum-Trigger-Modul an eine Stromquelle an.

1. Stecken Sie den Stecker des Gleichspannungskabels vom Netzadapter in die Buchse 12V. Wickeln Sie das Gleichspannungskabel des Netzadapters um die Kabelhalterung, um es zu sichern.

■ VORSICHT

Übermäßiges Biegen kann das Gleichspannungskabel des Netzadapters beschädigen. Stellen Sie daher sicher, dass das Kabel nicht zu stark gebogen oder sogar geknickt ist, wenn es um die Clips gewickelt ist. Dies kann zu Brand- oder Stromschlaggefahr führen.

Rückseite des Drum-Trigger-Moduls

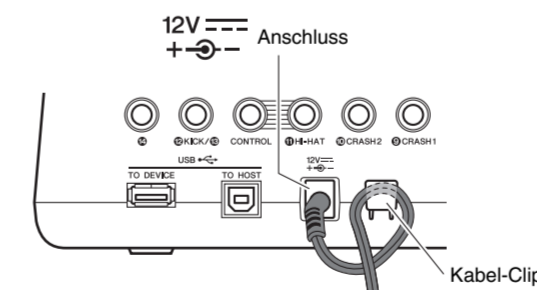

2. Sichern Sie die Kabel mit den Kabelbindern am Rack des elektronischen Schlagzeug-Sets an den in der Abbildung rechts mit Kreisen markierten Stellen.



Wenn Sie den Kabelbinder an der Seite befestigen, die weiter vom Drum-Trigger-Modul entfernt liegt, können Sie die Verbindungen leichter herstellen.

3. Schließen Sie das Wechselstromkabel vom Netzadapter an einer Haushaltssteckdose an.

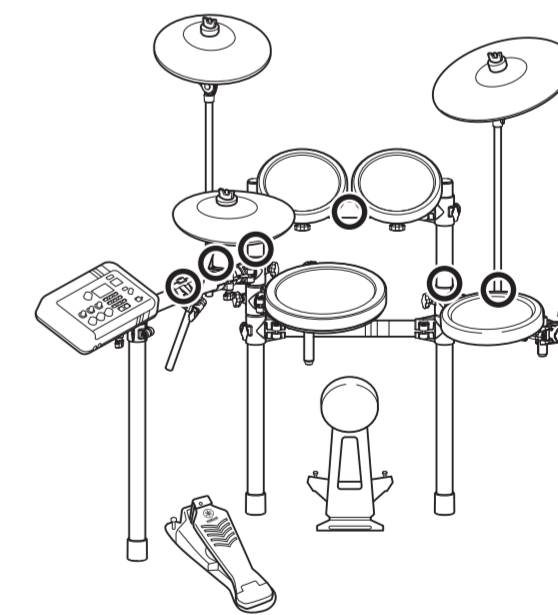

7. Richten Sie das Drum-Trigger-Modul ein.

Wählen Sie am Drum-Trigger-Modul das Trigger-Setup „DTX6K-X“. (Näheres zum Trigger-Setup-Vorgang erfahren Sie unter „Grundeinstellungen (Trigger-Setup-Assistent)“ im Benutzerhandbuch des DTX-PRO.)

Die richtige Auswahl des Trigger-Setups ist sehr wichtig. Durch Auswählen eines falschen Trigger-Setups wird Ihre Spielfähigkeit auf dem Set beeinträchtigt. Verwenden Sie für optimale Leistungen das richtige Trigger-Setup für Ihr elektronisches Schlagzeug-Set-Modell.

• Ausgabepegel (LEVEL) des Kick-Pads:

Stellen Sie den Trigger-Ausgabepegel mit der Pegel-Einstellschraube des Kick-Pads KP65 ein. Genauere Informationen finden Sie im Abschnitt „Einstellen des Ausgangspegels“ im Benutzerhandbuch zum KP65.

Ihr elektronisches Schlagzeug-Set ist jetzt einsatzfertig.

• Genauere Informationen zum Einschalten, Spielen der Sounds und weitere Schritte finden Sie in dem Benutzerhandbuch, das mit dem Modul geliefert wurde.