

# MODUS R01

---

Manual do Proprietário

Manuale di istruzioni

Gebruikershandleiding

Podręcznik użytkownika

PORTUGUÊS

ITALIANO

NEDERLANDS

POLSKI

PT  
IT  
NL  
PL

### Informações para usuários sobre a coleta e o descarte de equipamentos antigos

Este símbolo, exibido em produtos, pacotes e/ou em documentos auxiliares, significa que os produtos elétricos e eletrônicos usados não devem ser misturados ao lixo doméstico geral.

Para tratamento, recuperação e reciclagem apropriados de produtos antigos, leve-os até os pontos de coleta aplicáveis de acordo com a sua legislação nacional e com as Diretivas 2002/96/EC.



Ao descartar estes produtos corretamente, você ajudará a economizar valiosos recursos e evitará qualquer potencial efeito negativo sobre a saúde humana e sobre o ambiente que, caso contrário, poderia ocorrer devido à manipulação inadequada do lixo.

Para obter mais informações sobre a coleta e a reciclagem de produtos antigos, entre em contato com a sua câmara municipal, com o serviço de coleta e de tratamento de lixo ou com o ponto de venda onde os itens foram adquiridos.

#### [Para usuários comerciais da União Européia]

Se você deseja descartar equipamento elétrico ou eletrônico, entre em contato com o seu fornecedor para obter mais informações.

#### [Informações sobre descarte em outros países fora da União Européia]

Este símbolo só é válido na União Européia. Se você deseja descartar estes itens, entre em contato com as autoridades locais ou com o seu fornecedor e pergunte qual é o método de descarte correto.

### Informazioni per gli utenti sulla raccolta e lo smaltimento di vecchia attrezzatura

Questo simbolo sui prodotti, sull'imballaggio, e/o sui documenti che li accompagnano significa che i prodotti elettriche e elettroniche non dovrebbero essere mischiati con i rifiuti domestici generici.

Per il trattamento, recupero e riciclaggio appropriati di vecchi prodotti, li porti, prego, ai punti di raccolta appropriati, in accordo con la Sua legislazione nazionale e le direttive 2002/96/CE.



Smaltendo correttamente questi prodotti, Lei aiuterà a salvare risorse preziose e a prevenire alcuni potenziali effetti negativi sulla salute umana e l'ambiente, che altrimenti potrebbero sorgere dal trattamento improprio dei rifiuti.

Per ulteriori informazioni sulla raccolta e il riciclaggio di vecchi prodotti, prego contatti la Sua amministrazione comunale locale, il Suo servizio di smaltimento dei rifiuti o il punto vendita dove Lei ha acquistato gli articoli.

#### [Per utenti imprenditori dell'Unione europea]

Se Lei desidera disfarsi di attrezzatura elettrica ed elettronica, prego contatti il Suo rivenditore o fornitore per ulteriori informazioni.

#### [Informazioni sullo smaltimento negli altri Paesi al di fuori dell'Unione europea]

Questo simbolo è valido solamente nell'Unione europea. Se Lei desidera disfarsi di questi articoli, prego contatti le Sue autorità locali o il rivenditore e richieda la corretta modalità di smaltimento.

### Informatie voor gebruikers van inzameling en verwijdering van oude apparaten.

Dit teken op de producten, verpakkingen en/of bijgaande documenten betekent dat gebruikte elektrische en elektronische producten niet mogen worden gemengd met algemeen huishoudelijk afval.

Breng alstublieft voor de juiste behandeling, herwinning en hergebruik van oude producten deze naar daarvoor bestemde verzamelpunten, in overeenstemming met uw nationale wetgeving en de instructies 2002/96/EC.



Door deze producten juist te rangschikken, helpt u het redden van waardevolle rijkdommen en voorkomt u mogelijke negatieve effecten op de menselijke gezondheid en de omgeving, welke zich zou kunnen voordoen door ongepaste afvalverwerking.

Voor meer informatie over het inzamelen en hergebruik van oude producten kunt u contact opnemen met uw plaatselijke gemeente, uw afvalverwerkingsbedrijf of het verkooppunt waar u de artikelen heeft gekocht.

#### [Voor zakelijke gebruikers in de Europese Unie]

Mocht u elektrische en elektronisch apparatuur willen weggoien, neem dan alstublieft contact op met uw dealer of leverancier voor meer informatie.

#### [Informatie over verwijdering in ander landen buiten de Europese Unie]

Dit symbool is alleen geldig in de Europese Unie. Mocht u artikelen weg willen gooien, neem dan alstublieft contact op met uw plaatselijke overheidsinstantie of dealer en vraag naar de juiste manier van verwijderen.

### Informacje dla użytkowników dotyczące zbierania i utylizacji starego sprzętu

Ten symbol umieszczony na produktach, opakowaniu i/lub dołączonej dokumentacji oznacza, że produkty elektryczne i elektroniczne nie powinny być wyrzucane wraz ze zwykłymi śmieciami.

W celu odpowiedniego przetwarzania i recyklingu starych produktów zgodnie z przepisami lokalnymi i Dyrektywą 2002/96/EC należy je zanieść do odpowiednich punktów odbioru.

Właściwie utylizując te produkty, pomagamy oszczędzać cenne zasoby i zapobiegamy potencjalnie negatywnym działaniom na ludzkie zdrowie i środowisko, które mogłyby powstawać w wyniku niewłaściwego przetwarzania odpadów.

W sprawie dodatkowych informacji na temat zbierania i recyklingu starych produktów należy kontaktować się z władzami lokalnymi, służbami oczyszczania lub punktem sprzedaży, w którym dokonano zakupu.

#### [Dla użytkowników biznesowych w Unii Europejskiej]

Jeśli chcą Państwo pozbyć się sprzętu elektrycznego lub elektronicznego, prosimy o kontakt ze sprzedawcą lub dostawcą w celu uzyskania dodatkowych informacji.

#### [Informacje na temat utylizacji w krajach spoza Unii Europejskiej]

Ten symbol obowiązuje jedynie w Unii Europejskiej. W przypadku konieczności utylizacji tych elementów należy kontaktować się z władzami lokalnymi lub sprzedawcą w celu uzyskania informacji o właściwym sposobie utylizacji.



O número de série deste produto pode ser encontrado na parte inferior da unidade. O número de série exibido no espaço reservado abaixo deve ser anotado, e este manual deve ser mantido como registro de compra permanente para auxiliar na identificação do produto em caso de roubo.

**N° do modelo**

---

**N° de série**

---

(bottom)

Il numero di serie di questo prodotto si trova sulla parte inferiore dell'unità. Annotare il numero di serie nello spazio indicato di seguito e conservare il manuale come documento di comprovazione dell'acquisto; in tal modo, in caso di furto, l'identificazione sarà più semplice.

**Numero del modello**

---

**Numero di serie**

---

(bottom)

Het serienummer van dit product wordt vermeld aan de onderzijde van het instrument. Het is raadzaam dit serienummer in de hieronder gereserveerde ruimte te noteren. Bewaar ook deze handleiding als permanent aankoopbewijs om identificatie in geval van diefstal te vergemakkelijken.

**Modelnummer**

---

**Serienummer**

---

(bottom)

Numer seryjny znajduje się na spodzie instrumentu. Zapisz ten numer w miejscu poniżej i zachowaj ten podręcznik jako dowód zakupu w celu ułatwienia identyfikacji instrumentu w przypadku ewentualnej jego kradzieży.

**Nr modelu**

---

**Nr seryjny**

---

(bottom)

# PRECAUÇÕES

## LEIA COM ATENÇÃO ANTES DE UTILIZAR O INSTRUMENTO

\* Mantenha este manual em lugar seguro para futuras referências.

### ADVERTÊNCIAS

Siga sempre as precauções básicas mencionadas abaixo para evitar ferimentos graves ou até mesmo morte por choque elétrico, curto-circuito, danos, incêndio ou outros acidentes. Essas precauções incluem, mas não estão limitadas a:

#### Fonte de alimentação/cabo de força

- Utilize apenas a tensão especificada como correta para o instrumento. A tensão correta está impressa na placa de identificação do instrumento.
- Verifique o plugue elétrico periodicamente e remova a sujeira e o pó acumulados.
- Utilize apenas o cabo de força/plugue fornecido.
- Não deixe o cabo de força perto de fontes de calor, como aquecedores ou radiadores, não dobre excessivamente nem danifique o cabo de outro modo, não coloque objetos pesados sobre ele nem posicione o cabo onde alguém possa pisar, tropeçar ou derrubar algo nele.

#### Não abra

- Não abra o instrumento nem tente desmontar ou modificar as peças internas. O instrumento não contém peças cuja manutenção possa ser feita pelo usuário. Caso o instrumento não esteja funcionando de forma correta, pare de utilizá-lo imediatamente e leve-o a uma assistência técnica autorizada Yamaha.

#### Advertência: água

- Não exponha o instrumento à chuva, não o utilize perto de água ou em locais úmidos e não coloque sobre o instrumento objetos contendo líquidos. Se algum líquido, como água, penetrar no instrumento, desligue imediatamente o aparelho e retire o cabo de força da tomada CA. Em seguida, leve o instrumento a uma assistência técnica autorizada Yamaha.
- Nunca coloque ou retire um plugue elétrico com as mãos molhadas.

#### Advertência: incêndio

- Não coloque objetos incandescentes, como velas, sobre a unidade. Um objeto incandescente pode cair e causar incêndio.

#### Se você observar qualquer anormalidade

- Se o plugue ou o cabo de força estiver avariado ou desgastado, se ocorrer uma perda de som repentina enquanto o instrumento estiver em uso ou se você perceber algum odor diferente ou fumaça proveniente do aparelho, desligue-o imediatamente, tire o plugue elétrico da tomada e leve o instrumento a uma assistência técnica autorizada Yamaha.

### AVISOS

Siga sempre as precauções básicas mencionadas abaixo para evitar que você ou outras pessoas se machuquem, bem como para evitar que ocorram avarias no instrumento ou em outros objetos. Essas precauções incluem, mas não estão limitadas a:

#### Fonte de alimentação/cabo de força

- Para tirar o plugue elétrico do instrumento ou da tomada, segure sempre o próprio plugue, nunca o cabo. Ao puxar o plugue pelo cabo, você poderá danificá-lo.
- Tire o plugue da tomada quando não for usar o instrumento por um longo período ou durante tempestades elétricas.
- Não conecte o instrumento a uma tomada utilizando um benjamim. Essa ação poderá prejudicar a qualidade do som ou causar o superaquecimento da tomada.

#### Localização

- Não exponha o instrumento a excesso de poeira ou vibrações nem a condições extremas de calor ou frio (como na luz solar direta, perto de aquecedores, dentro do carro durante o dia), para evitar a desfiguração do painel ou avarias nos componentes internos.
- Não utilize o instrumento próximo a aparelhos elétricos, como televisores, rádios, equipamento estéreo, telefones celulares ou outros. Caso contrário, o instrumento, o televisor ou o rádio poderá gerar interferência.
- Não deixe o instrumento em local instável para evitar quedas.
- Antes de mudar o instrumento de local, remova todos os cabos conectados.
- Ao ajustar o produto, verifique se a tomada de corrente alternada (CA) pode ser acessada com facilidade. Se houver algum problema ou defeito, desligue o aparelho imediatamente e tire o plugue da tomada. Mesmo quando a chave estiver desligada, um nível mínimo de eletricidade continuará a fluir para o produto. Se não for utilizar o produto por um longo período, certifique-se de retirar o cabo de alimentação da tomada de CA na parede.

## Manutenção

- Remova com cuidado o pó e a sujeira com um pano macio. Não limpe com muita força, pois partículas de sujeira podem arranhar o acabamento do instrumento.
- Para limpar o instrumento, utilize um pano macio e seco ou ligeiramente úmido. Não utilize tiner, solventes, soluções de limpeza ou panos de limpeza com produtos químicos.
- Durante alterações extremas de temperatura ou umidade, poderá ocorrer condensação e acúmulo de água na superfície do instrumento. Se a água não for retirada, as partes de madeira poderão absorvê-la danificando o instrumento. Seque imediatamente o instrumento com um pano macio.

## Aviso: manuseio

- Cuidado para a tampa das teclas não prender seus dedos. Não insira o dedo ou a mão nas aberturas da tampa das teclas ou do instrumento.
- Nunca insira nem deixe cair papel, objetos metálicos ou outros objetos nas aberturas da tampa das teclas, do painel ou do teclado. Caso isso aconteça, desligue o instrumento imediatamente e tire o cabo de força da tomada de corrente alternada (CA). Em seguida, leve o instrumento a uma assistência técnica autorizada Yamaha.
- Não coloque objetos de vinil, plástico ou borracha sobre o instrumento, pois isso poderá descolorir o painel ou o teclado.

A Yamaha não pode ser responsabilizada por danos causados pelo uso indevido do instrumento ou por modificações nele efetuadas, bem como pela perda ou destruição de dados.

Desligue sempre o instrumento quando ele não estiver sendo utilizado.

- As ilustrações e os visores LCD mostrados nesse manual foram criados apenas para fins de instrução e podem apresentar diferenças em relação aos exibidos no instrumento.

Este produto reúne e inclui programas de computador e conteúdos cujos direitos autorais são de propriedade da Yamaha ou cuja licença para uso de direitos autorais de terceiros foi concedida à Yamaha. Esses materiais protegidos por direitos autorais incluem, sem limitação, todos os softwares de computador, arquivos de estilo, arquivos MIDI, dados WAVE, partituras e gravações de som. O uso não autorizado desses programas e conteúdos além do âmbito pessoal não é permitido de acordo com a legislação aplicável. Qualquer violação aos direitos autorais apresenta consequências legais. NÃO CRIE, DISTRIBUA OU USE CÓPIAS ILEGAIS.

A cópia dos dados musicais disponíveis comercialmente incluindo, sem limitação, dados MIDI e/ou dados de áudio é estritamente proibida, exceto para uso pessoal.

## Afinação

Diferentemente de um piano acústico, não é necessário afinar o instrumento. Ele sempre apresenta a afinação perfeita.

## Transporte

Em caso de mudança, o instrumento poderá ser transportado junto com seus outros pertences. Transporte o teclado horizontalmente. Não o coloque inclinado a uma parede ou apoiado na parte lateral. Não submeta o instrumento a vibrações excessivas ou choques.

### ⚠ AVISOS

Ao movimentar o instrumento, sempre segure pela parte inferior da unidade principal. Não segure pela cobertura das teclas ou pela parte superior. O manuseio incorreto pode resultar em danos ao instrumento ou em ferimentos.

- Se objetos rígidos, como os de metal, porcelana e outros, baterem na superfície do instrumento, o acabamento poderá rachar ou descascar. Tenha cuidado.
- Não apóie o corpo nem coloque objetos pesados sobre o instrumento. Além disso, não utilize botões, chaves e conectores com muita força.
- Não utilize o instrumento/dispositivo ou os fones de ouvido por um longo período em volume alto ou desconfortável, pois isso pode causar a perda da audição. Se tiver algum problema de áudio ou apresentar zumbido no ouvido, procure um médico.

## Usando o banco

- Não deixe o banco em local instável para evitar quedas.
- Não utilize o banco displicentemente nem suba nele. A sua utilização como ferramenta ou escada de mão, ou para qualquer outra finalidade, pode resultar em acidentes ou ferimentos.
- Apenas uma pessoa deve se sentar no banco de cada vez para evitar acidentes ou ferimentos.
- Se os parafusos do banco ficarem frouxos devido ao uso prolongado, aperte-os periodicamente usando a ferramenta incluída.

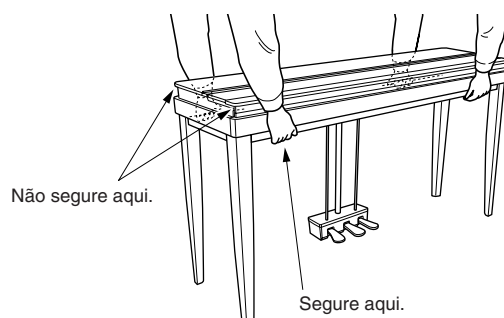

# Antes da utilização

Obrigado por adquirir o Yamaha  
MODUS R01!

Recomendamos a leitura atenciosa deste manual e desejamos que você aprecie tocar com o R01. Também recomendamos que você guarde este manual em local próximo e seguro para referência futura.

## Características Principais

### **NW (Madeira natural) com notas de marfim sintético**

Esse tipo de tecla proporciona a sensação de marfim verdadeiro. O teclado em madeira natural especial também usa teclas brancas em madeira verdadeira. A superfície da tecla é macia e ligeiramente porosa, proporcionando às teclas um suporte adicional e uma fricção natural que permitem tocar facilmente. O toque autêntico e a sensação das teclas vai além dos teclados eletrônicos existentes, fazendo com que você se sinta como se estivesse tocando em um piano de cauda real. Esse teclado especialmente esculpido permite que você empregue técnicas que anteriormente só eram possíveis em pianos de cauda — como a reprodução da mesma nota sucessivamente e a combinação suave de sons, até mesmo sem o uso do pedal de sustentação, ou a reprodução da mesma tecla rapidamente e a articulação perfeita, sem o corte não natural do som.

### **Amostra estéreo dinâmica AWM**

A AWM (memória de ondas avançada) é um sistema de amostragem original da Yamaha que cria sons autênticos de instrumentos acústicos, usando tecnologia digital para gravar o som do instrumento real e aplicando tecnologia de filtro digital de alta qualidade às amostras de áudio gravadas. A voz “Pure CF” do R01 foi completamente construída a partir de amostras gravadas com esmero de um piano de cauda completo para concerto da Yamaha. Cada nota obtida foi ajustada e processada meticulosamente para garantir o melhor som, com ataque instantâneo e resposta expressiva. Essa Voz especial apresenta quatro amostras de velocidade alternada (Dynamic Sampling ou “Amostragem Dinâmica”), a amostragem especial Sustain Sampling (Amostragem Sustentada), que é uma amostra da ressonância singular da placa de som e das cordas de um piano de cauda acústico no momento em que o pedal de sustentação é pressionado, e as amostras Keyoff Samples (Amostras de Tecla Desativada), que acrescentam o som sutil produzido quando as teclas são liberadas. Esses recursos sofisticados e essas tecnologias avançadas asseguram que o instrumento soe e toque de maneira virtualmente idêntica a um piano acústico real.

## Acessórios

- Manual do Proprietário (este livro)
- Registro do usuário de produtos Yamaha  
O ID DO PRODUTO na folha será necessário no momento de preencher o formulário de registro do usuário.
- Cabo de alimentação CA
- Prendedores de cabo (4 peças)
- Estante para partituras
- Banco

## ■ Conectando o cabo de alimentação

Em primeiro lugar, insira o plugue do cabo de alimentação no conector [AC IN], localizado no painel inferior do instrumento. Em seguida, conecte a outra extremidade do cabo a uma tomada de corrente alternada (CA) apropriada na parede.

Em algumas áreas, um adaptador de plugue pode ser fornecido para corresponder à configuração de pinos das tomadas de corrente alternada (CA) na sua área.

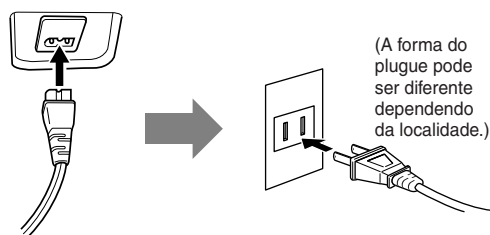

### ⚠ ADVERTÊNCIA

Verifique se o R01 atende à classificação para a voltagem de corrente alternada fornecida na área em que será usado (conforme indicado no painel inferior). Conectar a unidade à fonte de alimentação CA incorreta pode causar sérios danos ao sistema interno de circuitos e pode até mesmo representar um risco de choque!

### ⚠ ADVERTÊNCIA

Use apenas o cabo de alimentação CA fornecido com o R01. Se o cabo fornecido for perdido ou danificado e precisar de substituição, entre em contato com o seu revendedor Yamaha. O uso de um cabo substituído impróprio pode representar riscos de incêndio e choque!

### ⚠ AVISOS

Desconecte o cabo de alimentação CA quando não estiver utilizando o instrumento ou durante tempestades elétricas.

Conecte o prendedor do cabo na extremidade direita ou esquerda (a que estiver mais próxima de uma tomada de corrente alternada (CA)) do painel traseiro e encaixe o cabo no prendedor.

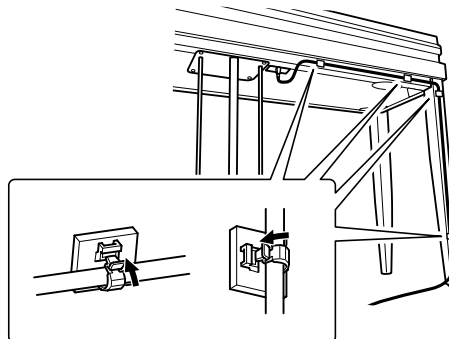

## ■ Regulando os ajustadores dos pedais

Gire os ajustadores dos pedais até que eles fiquem apoiados com firmeza sobre o chão.

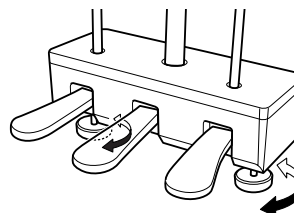

## ■ Abrindo a cobertura das teclas

Insira os dedos na reentrância na frente do instrumento e levante a cobertura com ambas as mãos, dobrando-a ligeiramente.

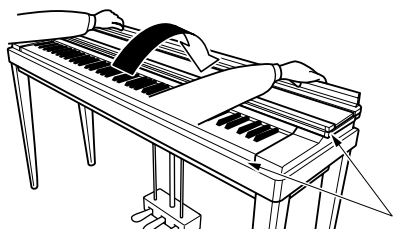

### ⚠ AVISO

Tome cuidado e evite prender os dedos ao abrir ou fechar a cobertura.

Coloque a estante para partitura sobre a cobertura das teclas.

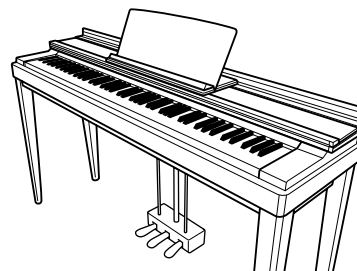

Devido à estrutura, o painel vazio da estante para partitura pode se mover um pouco para frente e para trás.

## ■ Fechando a cobertura das teclas

Remova a estante para partitura da cobertura das teclas.

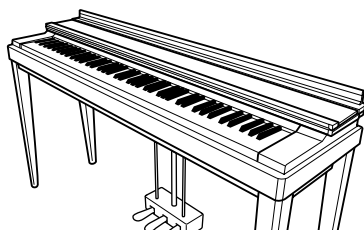

Segure a parte superior da cobertura das teclas com ambas as mãos e feche-a delicadamente.

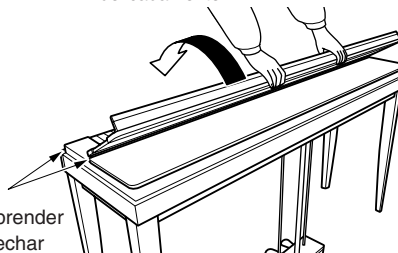

### ⚠ AVISO

Tome cuidado e evite prender os dedos ao abrir ou fechar a cobertura.

### ⚠ AVISO

Segure a cobertura das teclas com ambas as mãos ao abri-la ou fechá-la e não a solte até que esteja completamente aberta ou fechada. Tenha cuidado para não prender os dedos (os seus ou os dos outros, especialmente os de crianças) entre a cobertura e a unidade principal.

# Tocando o instrumento

Vamos começar a tocar o instrumento.

## ■ Ligando o instrumento

Pressione a chave [POWER] para ligar a unidade.  
O indicador de alimentação localizado no controle [MASTER VOLUME] fica aceso.



Pressione a chave [POWER] novamente para desligar a alimentação da unidade.

### ⚠ AVISO

Uma pequena quantidade de corrente elétrica permanece mesmo depois que a chave Liga/Desliga é desativada. Se você planeja não usar o instrumento por um longo período, lembre-se de desplugá-lo da tomada de corrente alternada (CA).

## ■ Definindo o volume

Para ajustar o volume, use o controle [MASTER VOLUME]. Toque o teclado de modo a produzir realmente sons enquanto ajusta o volume.

### ⚠ AVISO

Não use este instrumento em alto volume durante muito tempo, pois você poderá prejudicar a sua audição.

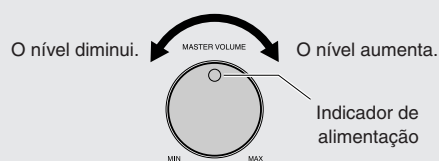

## ■ Sintonizando a afinação

Você pode sintonizar a afinação de todo o instrumento. Essa função é útil para tocar o R01 em conjunto com outros instrumentos ou com música de CD.

Faixa de configuração: 427,0–453,0 Hz (=A3)

Afinação padrão: 440,0 Hz

### Para subir a afinação (em incrementos de cerca de 0,2 Hz)

Mantenha as teclas A-1 (Lá 1), B-1 (Si 1), C0 (Dó 0) pressionadas simultaneamente e pressione qualquer tecla entre C3 e B3.

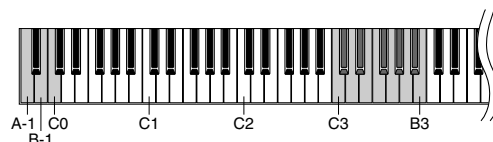

### Para abaixar a afinação (em incrementos de cerca de 0,2 Hz)

Mantenha as teclas A-1, B-1 e C#0 pressionadas simultaneamente e pressione qualquer tecla entre C3 e B3.

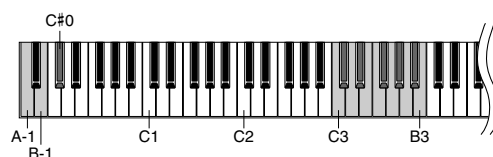



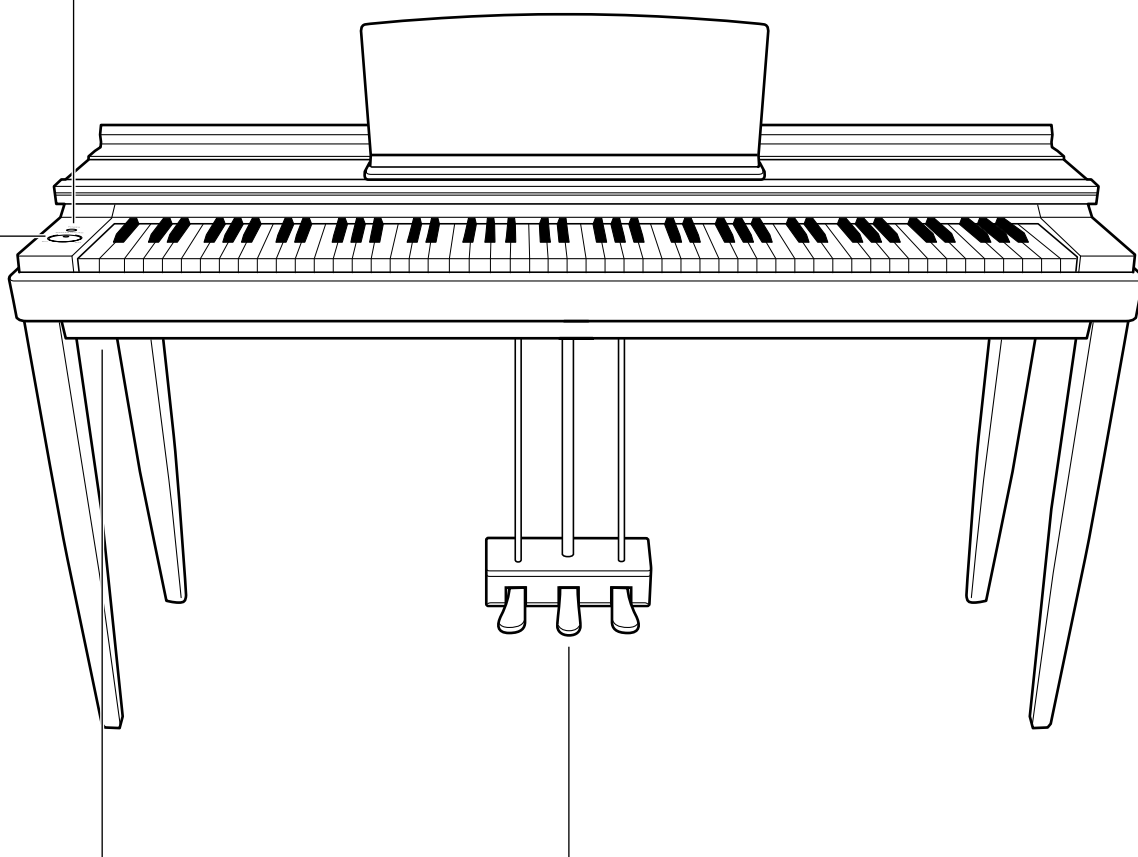

### ■ Utilizando fones de ouvido

Conecte um par de fones de ouvido à saída [PHONES].

Os alto-falantes do serão desligados automaticamente quando um plugue for inserido nessa saída.

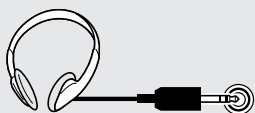

#### ⚠ AVISO

Não use fones de ouvido em alto volume por muito tempo. Isso poderá causar a perda da audição.

### ■ Utilizando os pedais

O instrumento possui três pedais que produzem vários efeitos expressivos semelhantes aos produzidos pelos pedais de um piano acústico.

#### Pedal de sustentação (direito)

O pedal de sustentação funciona da mesma maneira que um pedal de sustentação em um piano acústico. Quando o pedal de sustentação é pressionado, as notas se sustentam por mais tempo. A liberação do pedal interrompe (amortece) imediatamente as notas sustentadas. O pedal de sustentação possui uma função de meio pedal.



Quando você pressionar o pedal de sustentação aqui, as notas que tocar antes de liberá-lo se sustentarão por mais tempo.

#### Função de meio pedal:

Enquanto você estiver tocando o piano com Sustain (Sustentar), se for necessário silenciar um pouco um som sustentado, solte o pedal até uma posição intermediária.

#### Pedal tonal (Central)

Se você tocar uma nota ou acorde no teclado e pressionar o pedal tonal enquanto mantém as teclas pressionadas, essas notas se sustentarão enquanto o pedal estiver pressionado (como se o pedal de sustentação fosse pressionado), mas todas as notas tocadas em seguida não serão sustentadas. Isso possibilita sustentar um acorde, por exemplo, enquanto outras notas são tocadas em "staccato".



Quando você pressionar o pedal tonal aqui, segurando a nota, esta será sustentada enquanto o pedal estiver pressionado.

#### Pedal una corda (esquerdo)

O pedal una corda diminui o volume e altera ligeiramente o timbre das notas tocadas enquanto ele estiver pressionado. O pedal una corda não afetará as notas que já estiverem sendo tocadas quando ele for pressionado.

### Para restaurar a afinação padrão

Mantenha as teclas A-1, B-1, C0 e C#0 pressionadas simultaneamente e pressione qualquer tecla entre C3 e B3.

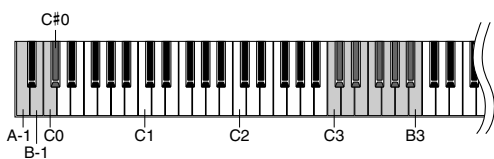

#### Hz (hertz):

Essa unidade de medida refere-se à frequência de um som e representa o número de vezes que uma onda sonora vibra por segundo.

# Solução de problemas

Problema	Possível causa e solução
O instrumento não liga.	O instrumento não foi conectado corretamente. Insira firmemente o plugue fêmea no soquete no instrumento e o plugue macho em uma tomada de corrente alternada (CA) apropriada (página 7).
É ouvido um som de clique ou pop quando a alimentação é ligada.	Isso é normal quando a corrente elétrica está sendo aplicada ao instrumento.
Um ruído é audível pelos alto-falantes ou fones de ouvido.	O ruído poderá ocorrer devido às interferências causadas pelo uso de um telefone móvel muito perto do instrumento. Desligue o celular ou use-o longe do instrumento.
O volume geral é baixo ou nenhum som é ouvido.	<ul style="list-style-type: none"> <li>A configuração do Volume está muito baixa: ajuste-a ao nível apropriado usando o controle [MASTER VOLUME] (página 8).</li> <li>Verifique se um par de fones de ouvido não está conectado à saída dos fones.</li> </ul>
A afinação e/ou o tom da Voz de piano, em certos intervalos, não soam corretamente.	A Voz de piano tenta simular com precisão os sons de um piano real. Porém, devido aos algoritmos de amostragem, os harmônicos de alguns intervalos podem soar exagerados, produzindo uma afinação ou tom ligeiramente diferente. Isso é normal e não é motivo para preocupação.
Ouve-se um ruído mecânico quando as teclas são tocadas.	O mecanismo do teclado deste instrumento simula o mecanismo do teclado de um piano real. Em um piano, também se ouve ruído mecânico. Isso é normal e não é motivo para preocupação.
O pedal de sustentação tem pouco efeito.	O pedal de sustentação estava pressionado quando o instrumento foi ligado. Não se trata de um defeito. Solte o pedal e pressione-o novamente para redefinir a função.

## Especificações

<b>Tamanho/Peso</b>	Dimensões	Largura	1.402 mm (55-3/16 pol.)
		Altura	763 mm (30-1/16 pol.) Cobertura aberta com estante para partitura: 965 mm (38 pol.)
		Profundidade	382 mm (15-1/16 pol.)
	Peso		40 kg (88lbs., 3oz.)
<b>Controle Interface</b>	Teclado	Número de teclas	88
		Tipo	NW (Madeira natural) com notas de marfim sintético (e com teclas brancas em madeira real)
	Pedal	Número de pedais	3
		Meio-pedal	Sim
<b>Vozes</b>	Geração de tons	Tecnologia de geração de tons	Amostra estéreo dinâmica AWM
		Número de níveis dinâmicos	4
		Amostras de sustentação estéreo	Sim
		Amostras de tecla desativada	Sim
	Polifonia	Número de polifonias (máximo)	128
	Predefinição	Número de vozes	1 (Voz Piano de cauda)
<b>Efeitos</b>	Tipo	Reverberação (fixa)	Sim
		Ressonância de sustentação (fixa)	Sim
<b>Funções</b>	Controles gerais	Afinação	Sim
<b>Conectores</b>	Fones de ouvido		Sim
<b>Amplificadores e alto-falantes</b>	Amplificadores		12 W x 2
	Alto-falantes		Oval (12 x 6cm) x 2 + 2,5cm x 2
<b>Acessórios</b>	Acessórios incluídos		Manual do Proprietário, Cabo de alimentação CA, Prendedores de cabo (4 peças), Banco, Estante para partitura, Registro do usuário de produtos Yamaha

\* As especificações e descrições neste manual do proprietário têm somente fim informativo. A Yamaha Corp. reserva-se o direito de alterar ou modificar produtos ou especificações a qualquer momento, sem notificação prévia. Como as especificações, os equipamentos ou as opções talvez não sejam iguais em todos os locais, verifique esses itens com o revendedor Yamaha.

Para obter detalhes de produtos, entre em contato com o representante mais próximo da Yamaha ou com o distribuidor autorizado relacionado a seguir.

Per ulteriori dettagli sui prodotti, rivolgersi al più vicino rappresentante Yamaha oppure a uno dei distributori autorizzati elencati di seguito.

Neem voor details over producten alstublieft contact op met uw dichtstbijzijnde Yamaha-vertegenwoordiging of de geautoriseerde distributeur uit het onderstaande overzicht.

Aby uzyskać szczegółowe informacje na temat produktów, należy skontaktować się z najbliższym przedstawicielem firmy Yamaha lub z autoryzowanym dystrybutorem wymienionym poniżej.

## NORTH AMERICA

### CANADA

**Yamaha Canada Music Ltd.**  
135 Milner Avenue, Scarborough, Ontario,  
M1S 3R1, Canada  
Tel: 416-298-1311

### U.S.A.

**Yamaha Corporation of America**  
6600 Orangethorpe Ave., Buena Park, Calif. 90620,  
U.S.A.  
Tel: 714-522-9011

## CENTRAL & SOUTH AMERICA

### MEXICO

**Yamaha de México S.A. de C.V.**  
Calz. Javier Rojo Gómez #1149,  
Col. Guadalupe del Moral  
C.P. 09300, México, D.F., México  
Tel: 55-5804-0600

### BRAZIL

**Yamaha Musical do Brasil Ltda.**  
Rua Joaquim Floriano, 913 - 4º andar, Itaim Bibi,  
CEP 04534-013 Sao Paulo, SP. BRAZIL  
Tel: 011-3704-1377

### ARGENTINA

**Yamaha Music Latin America, S.A.**  
**Sucursal de Argentina**  
Olga Cossettini 1553, Piso 4 Norte  
Madero Este-C1107CEK  
Buenos Aires, Argentina  
Tel: 011-4119-7000

### PANAMA AND OTHER LATIN AMERICAN COUNTRIES/ CARIBBEAN COUNTRIES

**Yamaha Music Latin America, S.A.**  
Torre Banco General, Piso 7, Urbanización Marbella,  
Calle 47 y Aquilino de la Guardia,  
Ciudad de Panamá, Panamá  
Tel: +507-269-5311

## EUROPE

### THE UNITED KINGDOM/IRELAND

**Yamaha Music U.K. Ltd.**  
Sherbourne Drive, Tilbrook, Milton Keynes,  
MK7 8BL, England  
Tel: 01908-366700

### GERMANY

**Yamaha Music Central Europe GmbH**  
Siemensstraße 22-34, 25462 Rellingen, Germany  
Tel: 04101-3030

### SWITZERLAND/LIECHTENSTEIN

**Yamaha Music Central Europe GmbH,**  
**Branch Switzerland**  
Seefeldstrasse 94, 8008 Zürich, Switzerland  
Tel: 01-383 3990

### AUSTRIA

**Yamaha Music Central Europe GmbH,**  
**Branch Austria**  
Schleiergasse 20, A-1100 Wien, Austria  
Tel: 01-60203900

### CZECH REPUBLIC/SLOVAKIA/ HUNGARY/SLOVENIA

**Yamaha Music Central Europe GmbH,**  
**Branch Austria, CEE Department**  
Schleiergasse 20, A-1100 Wien, Austria  
Tel: 01-602039025

### POLAND

**Yamaha Music Central Europe GmbH**  
**Sp.z o.o. Oddział w Polsce**  
ul. 17 Stycznia 56, PL-02-146 Warszawa, Poland  
Tel: 022-868-07-57

### THE NETHERLANDS/ BELGIUM/LUXEMBOURG

**Yamaha Music Central Europe GmbH,**  
**Branch Benelux**  
Clarissenhof 5-b, 4133 AB Vianen, The Netherlands  
Tel: 0347-358 040

### FRANCE

**Yamaha Musique France**  
BP 70-77312 Marne-la-Vallée Cedex 2, France  
Tel: 01-64-61-4000

### ITALY

**Yamaha Musica Italia S.P.A.**  
Viale Italia 88, 20020 Lainate (Milano), Italy  
Tel: 02-935-7711

### SPAIN/PORTUGAL

**Yamaha Música Ibérica, S.A.**  
Ctra. de la Coruna km. 17, 200, 28230  
Las Rozas (Madrid), Spain  
Tel: 91-639-8888

### GREECE

**Philippos Nakas S.A. The Music House**  
147 Skiathou Street, 112-55 Athens, Greece  
Tel: 01-228 2160

### SWEDEN

**Yamaha Scandinavia AB**  
J. A. Wettergrens Gata 1, Box 30053  
S-400 43 Göteborg, Sweden  
Tel: 031 89 34 00

### DENMARK

**YS Copenhagen Liaison Office**  
Generatorvej 6A, DK-2730 Herlev, Denmark  
Tel: 44 92 49 00

### FINLAND

**F-Musiikki Oy**  
Kluuvikatu 6, P.O. Box 260,  
SF-00101 Helsinki, Finland  
Tel: 09 618511

### NORWAY

**Norsk filial av Yamaha Scandinavia AB**  
Grini Næringspark 1, N-1345 Østerås, Norway  
Tel: 67 16 77 70

### ICELAND

**Skifan HF**  
Skeifan 17 P.O. Box 8120, IS-128 Reykjavik, Iceland  
Tel: 525 5000

### RUSSIA

**Yamaha Music (Russia)**  
Office 4015, entrance 2, 21/5 Kuznetskii  
Most street, Moscow, 107996, Russia  
Tel: 495 626 0660

### OTHER EUROPEAN COUNTRIES

**Yamaha Music Central Europe GmbH**  
Siemensstraße 22-34, 25462 Rellingen, Germany  
Tel: +49-4101-3030

## AFRICA

**Yamaha Corporation,**  
**Asia-Pacific Music Marketing Group**  
Nakazawa-cho 10-1, Naka-ku, Hamamatsu,  
Japan 430-8650  
Tel: +81-53-460-2312

## MIDDLE EAST

### TURKEY/CYPRUS

**Yamaha Music Central Europe GmbH**  
Siemensstraße 22-34, 25462 Rellingen, Germany  
Tel: 04101-3030

### OTHER COUNTRIES

**Yamaha Music Gulf FZE**  
LOB 16-513, P.O.Box 17328, Jubel Ali,  
Dubai, United Arab Emirates  
Tel: +971-4-881-5868

## ASIA

### THE PEOPLE'S REPUBLIC OF CHINA

**Yamaha Music & Electronics (China) Co.,Ltd.**  
2F, Yunhedasha, 1818 Xinzha-lu, Jingan-qu,  
Shanghai, China  
Tel: 021-6247-2211

### HONG KONG

**Tom Lee Music Co., Ltd.**  
11/F., Silvercord Tower 1, 30 Canton Road,  
Tsimshatsui, Kowloon, Hong Kong  
Tel: 2737-7688

### INDIA

**Yamaha Music India Pvt. Ltd.**  
5F Ambience Corporate Tower Ambience Mall Complex  
Ambience Island, NH-8, Gurgaon-122001, Haryana, India  
Tel: 0124-466-5551

### INDONESIA

**PT. Yamaha Music Indonesia (Distributor)**  
**PT. Nusantik**  
Gedung Yamaha Music Center, Jalan Jend. Gatot  
Subroto Kav. 4, Jakarta 12930, Indonesia  
Tel: 21-520-2577

### KOREA

**Yamaha Music Korea Ltd.**  
8F, 9F, Dongsung Bldg. 158-9 Samsung-Dong,  
Kangnam-Gu, Seoul, Korea  
Tel: 080-004-0022

### MALAYSIA

**Yamaha Music Malaysia, Sdn., Bhd.**  
Lot 8, Jalan Perbandaran, 47301 Kelana Jaya,  
Petaling Jaya, Selangor, Malaysia  
Tel: 3-78030900

### PHILIPPINES

**Yupangco Music Corporation**  
339 Gil J. Puyat Avenue, P.O. Box 885 MCPO,  
Makati, Metro Manila, Philippines  
Tel: 819-7551

### SINGAPORE

**Yamaha Music Asia Pte., Ltd.**  
#03-11 A-Z Building  
140 Paya Lebar Road, Singapore 409015  
Tel: 747-4374

### TAIWAN

**Yamaha KHS Music Co., Ltd.**  
3F, #6, Sec.2, Nan Jing E. Rd. Taipei.  
Taiwan 104, R.O.C.  
Tel: 02-2511-8688

### THAILAND

**Siam Music Yamaha Co., Ltd.**  
4, 6, 15 and 16<sup>th</sup> floor, Siam Motors Building,  
891/1 Rama 1 Road, Wangmai,  
Pathumwan, Bangkok 10330, Thailand  
Tel: 02-215-2626

### OTHER ASIAN COUNTRIES

**Yamaha Corporation,**  
**Asia-Pacific Music Marketing Group**  
Nakazawa-cho 10-1, Naka-ku, Hamamatsu,  
Japan 430-8650  
Tel: +81-53-460-2317

## OCEANIA

### AUSTRALIA

**Yamaha Music Australia Pty. Ltd.**  
Level 1, 99 Queensbridge Street, Southbank,  
Victoria 3006, Australia  
Tel: 3-9693-5111

### NEW ZEALAND

**Music Works LTD**  
P.O. BOX 6246 Wellesley, Auckland 4680,  
New Zealand  
Tel: 9-634-0099

### COUNTRIES AND TRUST TERRITORIES IN PACIFIC OCEAN

**Yamaha Corporation,**  
**Asia-Pacific Music Marketing Group**  
Nakazawa-cho 10-1, Naka-ku, Hamamatsu,  
Japan 430-8650  
Tel: +81-53-460-2312

**HEAD OFFICE** Yamaha Corporation, Pro Audio & Digital Musical Instrument Division  
Nakazawa-cho 10-1, Naka-ku, Hamamatsu, Japan 430-8650  
Tel: +81-53-460-3273



Yamaha Home Keyboards Home Page  
<http://music.yamaha.com/homekeyboard/>

Yamaha Manual Library  
<http://www.yamaha.co.jp/manual/>

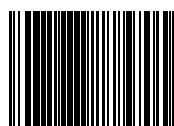

P77020895

U.R.G., Pro Audio & Digital Musical Instrument Division, Yamaha Corporation  
© 2008 Yamaha Corporation

LBA0  
812xxx.x-01  
Printed in Europe