

DIGITAL PIANO

YDP-S30

Manuale di istruzioni

■ Per informazioni sull'assemblaggio del supporto tastiera, fate riferimento alle istruzioni alle pagine 34 - 36 del presente manuale.

SPECIAL MESSAGE SECTION

This product utilizes batteries or an external power supply (adapter). DO NOT connect this product to any power supply or adapter other than one described in the manual, on the name plate, or specifically recommended by Yamaha.

WARNING: Do not place this product in a position where anyone could walk on, trip over, or roll anything over power or connecting cords of any kind. The use of an extension cord is not recommended! If you must use an extension cord, the minimum wire size for a 25' cord (or less) is 18 AWG. NOTE: The smaller the AWG number, the larger the current handling capacity. For longer extension cords, consult a local electrician.

This product should be used only with the components supplied or; a cart, rack, or stand that is recommended by Yamaha. If a cart, etc., is used, please observe all safety markings and instructions that accompany the accessory product.

SPECIFICATIONS SUBJECT TO CHANGE:

The information contained in this manual is believed to be correct at the time of printing. However, Yamaha reserves the right to change or modify any of the specifications without notice or obligation to update existing units.

This product, either alone or in combination with an amplifier and headphones or speaker/s, may be capable of producing sound levels that could cause permanent hearing loss. DO NOT operate for long periods of time at a high volume level or at a level that is uncomfortable. If you experience any hearing loss or ringing in the ears, you should consult an audiologist.

IMPORTANT: The louder the sound, the shorter the time period before damage occurs.

Some Yamaha products may have benches and / or accessory mounting fixtures that are either supplied with the product or as optional accessories. Some of these items are designed to be dealer assembled or installed. Please make sure that benches are stable and any optional fixtures (where applicable) are well secured BEFORE using. Benches supplied by Yamaha are designed for seating only. No other uses are recommended.

NOTICE:

Service charges incurred due to a lack of knowledge relating to how a function or effect works (when the unit is operating as designed) are not covered by the manufacturer's warranty, and are therefore the owners responsibility. Please study this manual carefully and consult your dealer before requesting service.

ENVIRONMENTAL ISSUES:

Yamaha strives to produce products that are both user safe and environmentally friendly. We sincerely believe that our products and the production methods used to produce them, meet these goals. In keeping with both the letter and the spirit of the law, we want you to be aware of the following:

Battery Notice:

This product MAY contain a small non-rechargeable battery which (if applicable) is soldered in place. The average life span of this type of battery is approximately five years. When replacement becomes necessary, contact a qualified service representative to perform the replacement.

This product may also use "household" type batteries. Some of these may be rechargeable. Make sure that the battery being charged is a rechargeable type and that the charger is intended for the battery being charged.

When installing batteries, do not mix batteries with new, or with batteries of a different type. Batteries MUST be installed correctly. Mismatches or incorrect installation may result in overheating and battery case rupture.

Warning:

Do not attempt to disassemble, or incinerate any battery. Keep all batteries away from children. Dispose of used batteries promptly and as regulated by the laws in your area. Note: Check with any retailer of household type batteries in your area for battery disposal information.

Disposal Notice:

Should this product become damaged beyond repair, or for some reason its useful life is considered to be at an end, please observe all local, state, and federal regulations that relate to the disposal of products that contain lead, batteries, plastics, etc. If your dealer is unable to assist you, please contact Yamaha directly.

NAME PLATE LOCATION:

The name plate is located on the bottom of the product. The model number, serial number, power requirements, etc., are located on this plate. You should record the model number, serial number, and the date of purchase in the spaces provided below and retain this manual as a permanent record of your purchase.

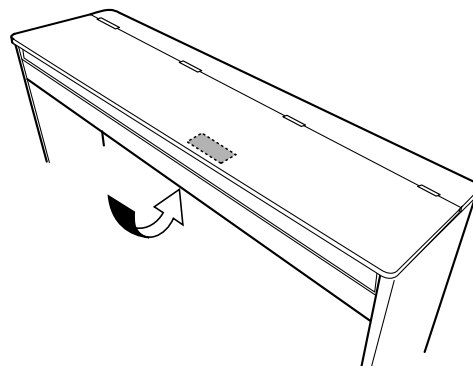

Model

Serial No.

Purchase Date

PLEASE KEEP THIS MANUAL

PRECAUZIONI

LEGGERE ATTENTAMENTE PRIMA DI CONTINUARE

* Conservare questo manuale in un luogo sicuro per future consultazioni.



AVVERTENZA

Attenersi sempre alle precauzioni di base indicate di seguito per evitare il rischio di lesioni gravi o addirittura di morte conseguente a scosse elettriche, cortocircuiti, danni, incendi o altri pericoli. Tali precauzioni includono, fra le altre, quelle indicate di seguito:

Alimentatore/adattatore CA

- Utilizzare solo la tensione corretta specificata per lo strumento. La tensione necessaria è indicata sulla piastrina del nome dello strumento.
- Utilizzare solo l'adattatore specificato (PA-5D, PA-150 o un prodotto equivalente consigliato da Yamaha). L'utilizzo di un adattatore non adeguato potrebbe causare danni allo strumento o surriscaldamento.
- Controllare periodicamente la spina elettrica ed eventualmente rimuovere la sporcizia o la polvere accumulata.
- Non posizionare il cavo dell'adattatore CA in prossimità di fonti di calore, quali radiatori o caloriferi. Non piegarlo eccessivamente né danneggiarlo. Non posizionare oggetti pesanti sul cavo, né collocarlo in luoghi dove potrebbe essere calpestato.

Non aprire

- Non aprire lo strumento né smontare o modificare in alcun modo i componenti interni. Lo strumento non contiene componenti riparabili dall'utente. In caso di malfunzionamento, non utilizzare lo strumento e richiedere l'assistenza di un tecnico autorizzato Yamaha.

Esposizione all'acqua

- Non esporre lo strumento alla pioggia, né utilizzarlo in prossimità di acqua o in condizioni di umidità. Non posizionare sullo strumento contenitori con liquidi. Un'eventuale fuoriuscita di liquido potrebbe penetrare nelle aperture dello strumento. In caso di infiltrazione di liquido all'interno dello strumento, come ad esempio acqua, spegnere immediatamente lo strumento e scollegare il cavo di alimentazione dalla presa CA. Richiedere quindi l'assistenza di un tecnico autorizzato Yamaha.
- Non inserire o rimuovere la spina elettrica con le mani bagnate.

Esposizione al fuoco

- Non appoggiare sullo strumento oggetti con fiamme vive, come ad esempio candele. Tali oggetti potrebbero cadere provocando un incendio.

Anomalie

- In caso di danneggiamento del cavo di alimentazione o della spina, di improvvisa scomparsa del suono durante l'utilizzo o di presenza di odori insoliti o fumo, spegnere immediatamente lo strumento, scollegare la spina elettrica dalla presa e richiedere l'assistenza di un tecnico autorizzato Yamaha.



ATTENZIONE

Attenersi sempre alle precauzioni di base elencate di seguito per evitare lesioni personali o danni allo strumento o ad altri oggetti. Tali precauzioni includono, fra le altre, quelle indicate di seguito:

Alimentatore/adattatore CA

- Per scollegare il cavo di alimentazione dallo strumento o dalla presa elettrica, afferrare sempre la spina e non il cavo.
- Scollegare l'adattatore CA quando lo strumento non viene utilizzato o durante i temporali.
- Non collegare lo strumento a una presa elettrica utilizzando un connettore multiplo, per evitare una riduzione della qualità del suono o un eventuale surriscaldamento della presa stessa.

Posizionamento

- Per evitare di deformare il pannello o di danneggiare i componenti interni, non esporre lo strumento a un'eccessiva quantità di polvere, a vibrazioni o a condizioni climatiche estreme. Ad esempio, non lasciare lo strumento sotto la luce diretta del sole, in prossimità di una fonte di calore o all'interno di una vettura nelle ore diurne.
- Non utilizzare lo strumento in prossimità di apparecchi televisivi, radio, stereo, telefoni cellulari o altri dispositivi elettrici. In questi casi, lo strumento o tali dispositivi potrebbero generare rumore.

- Non collocare lo strumento in posizione instabile, per evitare che cada.
- Prima di spostare lo strumento, scollegare l'adattatore e tutti gli altri cavi.
- Durante l'installazione del prodotto, assicuratevi che la presa CA utilizzata sia facilmente accessibile. In caso di problemi o malfunzionamenti, spegnete immediatamente il dispositivo e scollegate la spina dalla presa elettrica. Anche se l'interruttore di accensione è in posizione di spento, una quantità minima di corrente continua ad alimentare il prodotto. Se non si intende utilizzare il prodotto per un periodo di tempo prolungato, scollegare il cavo di alimentazione dalla presa CA a muro.
- Utilizzare solo il supporto specificato per lo strumento. Fissare il supporto o il rack utilizzando esclusivamente le viti fornite per evitare di danneggiare i componenti interni o la caduta dello strumento.

Collegamenti

- Prima di collegare lo strumento ad altri componenti elettronici, spegnere tutti i componenti interessati. Prima di accendere o spegnere i componenti, impostare al minimo i livelli del volume. Assicurarsi inoltre che il volume di tutti i componenti sia impostato al minimo. Aumentare gradualmente il volume mentre si suona lo strumento fino a raggiungere il livello desiderato.

Manutenzione

- Pulire lo strumento con un panno morbido e asciutto. Non utilizzare diluenti, solventi, liquidi per la pulizia o salviette detergenti.

Precauzioni di utilizzo

- Fare attenzione alle dita quando si chiude il coperchio della tastiera. Non introdurre le dita o le mani nelle fessure presenti sul coperchio della tastiera o sullo strumento.
- Non inserire o introdurre carta, oggetti metallici o di altro tipo nelle fessure presenti sul coperchio della tastiera, sul pannello o sulla tastiera. Se ciò dovesse accadere, spegnere immediatamente lo strumento e scollegare il cavo di alimentazione dalla presa CA. Richiedere quindi l'assistenza di un tecnico autorizzato Yamaha.
- Non collocare oggetti in vinile, plastica o gomma sullo strumento, per evitare di scolorire il pannello o la tastiera.
- Non appoggiarsi allo strumento, né posizionarvi sopra oggetti pesanti. Non esercitare eccessiva forza su pulsanti, interruttori o connettori.
- Non utilizzare il dispositivo/strumento o le cuffie per lunghi periodi di tempo o con livelli di volume eccessivi. Tali pratiche potrebbero causare una perdita permanente dell'udito. Se perdetevi l'udito o percepite fischi nelle orecchie, rivolgetevi a un medico.

Yamaha declina qualsiasi responsabilità per i danni derivanti da un utilizzo non corretto o dalle modifiche apportate allo strumento, nonché per la perdita o la distruzione di dati.

Spegnere sempre lo strumento quando non è utilizzato.

Anche se l'interruttore di accensione è in posizione di "STANDBY", una quantità minima di corrente continua ad alimentare il dispositivo. Se non si intende utilizzare lo strumento per un periodo di tempo prolungato, scollegare l'adattatore CA dalla presa CA a muro.

Salvataggio dei dati

Salvataggio e backup dei dati

- I dati nella memoria interna dello strumento possono andare perduti in seguito a errori operativi o malfunzionamenti. Assicuratevi di salvare i dati importanti su supporti esterni tramite un computer connesso allo strumento. (page 31)

Benvenuti

Vi ringraziamo per aver acquistato Digital Piano Yamaha! Vi raccomandiamo di leggere attentamente il manuale per trarre il massimo vantaggio dalle pratiche e avanzate funzioni del vostro nuovo pianoforte digitale. Vi consigliamo inoltre di conservare il manuale in un luogo sicuro e comodo per future consultazioni.

Informazioni sul Manuale di istruzioni

Questo manuale è costituito da tre sezioni principali: "Introduzione", "Riferimenti" e "Appendice".

■ **Introduzione (pagina 2):**

Vi preghiamo di leggere prima questa sezione.

■ **Riferimenti (pagina 13):**

Questa sezione spiega come effettuare impostazioni dettagliate per le varie funzioni dello strumento.

■ **Appendice (pagina 39):**

In questa sezione viene presentato il materiale di riferimento.

* Le immagini riportate in questo manuale hanno solo scopo informativo e potrebbero differire da quanto visualizzato sullo strumento.

AVVISO RELATIVO AL COPYRIGHT

Questo prodotto incorpora e integra programmi e contenuti per computer di cui Yamaha detiene i diritti di copyright o in relazione ai quali dispone di una licenza di utilizzo del copyright da parte di terzi. Tale materiale coperto da copyright include, senza alcun limite, tutto il software per computer, i file MIDI e i dati WAVE. Qualsiasi utilizzo non autorizzato di tali programmi e contenuti al di fuori dell'uso personale non è consentito dalla legge. Qualsiasi violazione del copyright comporta conseguenze legali. **NON CREARE, DISTRIBUIRE O UTILIZZARE COPIE PIRATA.**

La copia di software in commercio è assolutamente proibita al di fuori dell'uso personale.

Marchi:

- Windows è un marchio registrato di Microsoft® Corporation.
- Tutti gli altri marchi appartengono ai rispettivi proprietari.

Sommario

Introduzione

| | |
|---|----|
| SPECIAL MESSAGE SECTION | 2 |
| Benvenuti..... | 5 |
| Informazioni sul Manuale di istruzioni | 5 |
| Sommario | 6 |
| Indice delle applicazioni | 7 |
| Accessori | 8 |
| Manutenzione | 8 |
| Caratteristiche | 9 |
| Prima di utilizzare il Digital Piano | 10 |
| Attivazione dello strumento | 10 |
| Copritastiera e leggìo | 11 |
| Impostazione del volume..... | 12 |
| Uso delle cuffie | 12 |

Riferimenti

| | |
|---|----|
| Nomi dei comandi | 14 |
| Ascolto delle demo song | 15 |
| Ascolto delle 50 preset song per pianoforte | 16 |
| Ascolto di song scaricate dal computer | 17 |
| Selezione delle voci per l'esecuzione | 18 |
| Selezione delle voci..... | 18 |
| Impiego dei pedali..... | 19 |
| Aggiunta di variazioni al suono: Reverb (Riverbero) | 20 |
| Sovrapposizione di due voci (modo Dual) | 21 |
| Trasposizione | 22 |
| Accordatura fine..... | 22 |
| Utilizzo di Metronome | 23 |
| Regolazione della sensibilità al tocco della tastiera (Touch Sensitivity) | 24 |
| Registrazione di un'esecuzione | 25 |
| Riproduzione dei dati di esecuzione registrati . | 26 |
| Song Clear..... | 26 |
| Connessione di strumenti MIDI | 27 |
| Informazioni sull'interfaccia MIDI | 27 |
| Capacità MIDI..... | 27 |
| Connessione del Digital Piano a un computer | 28 |
| Funzioni MIDI | 29 |
| Selezione del canale di trasmissione e ricezione MIDI..... | 29 |
| Local Control ON/OFF..... | 29 |
| Program Change ON/OFF..... | 30 |
| Control Change ON/OFF | 30 |

| | |
|---|----|
| Trasferimento di dati di song tra il computer e il Digital Piano | 31 |
| Trasferimento di dati relativi a song dal computer al Digital Piano | 31 |
| Trasferimento di dati di song dal Digital Piano a un computer | 31 |
| Creazione di backup dei dati e inizializzazione delle impostazioni..... | 32 |
| Inconvenienti e possibili rimedi | 33 |
| Opzioni | 33 |
| Assemblaggio del supporto tastiera | 34 |
| Indice | 37 |

Appendice

| | |
|--|----|
| Formato dati MIDI | 40 |
| Prospetto di implementazione MIDI | 44 |
| Specifiche tecniche | 46 |

Indice delle applicazioni

Utilizzate questo indice per trovare pagine di riferimento utili per una particolare applicazione e situazione.

Ascoltare

- Ascolto delle demo song con voci diverse "Ascolto delle demo song" a pagina 15
Ascolto delle song di "50 Greats for the Piano" "Ascolto delle 50 preset song per pianoforte" a pagina 16
Ascolto delle esecuzioni registrate "Riproduzione dei dati di esecuzione registrati" a pagina 26
Ascolto delle song scaricate dal computer..... "Ascolto di song scaricate dal computer" a pagina 17

Suonare

- Utilizzo dei tre pedali "Impiego dei pedali" a pagina 19
Trasposizione dell'intonazione della tastiera verso l'alto o il basso per semitoni "Trasposizione" a pagina 22
Accordatura fine di tutto lo strumento per suonare con altri strumenti o con
accompagnamento su CD..... "Accordatura fine" a pagina 22
Regolazione della sensibilità al tocco (risposta dei tasti) per modificare il volume
..... "Regolazione della sensibilità al tocco della tastiera (Touch Sensitivity)" a pagina 24

Cambiare le voci

- Visualizzazione dell'elenco delle voci "Selezione delle voci" a pagina 18
Simulazione di una sala da concerto "Aggiunta di variazioni al suono: Reverb (Riverbero)" a pagina 20
Combinazione di due voci "Sovrapposizione di due voci (modo Dual)" a pagina 21

Esercitazioni

- Esercitazione con un tempo preciso e fisso..... "Utilizzo di Metronome" a pagina 23

Registrazione

- Registrazione di un'esecuzione..... "Registrazione di un'esecuzione" a pagina 25
Eliminazione della song registrata..... "Song Clear" a pagina 26

Collegamento dello strumento ad altri dispositivi

- Che cosa è MIDI? "Connessione di strumenti MIDI" a pagina 27
Collegamento a un computer "Connessione del Digital Piano a un computer" a pagina 28
Trasmissione delle esecuzioni registrate a un computer
..... "Trasferimento di dati di song dal Digital Piano a un computer" a pagina 31
Trasmissione dei dati musicali da un computer allo strumento
..... "Trasferimento di dati relativi a song dal computer al Digital Piano" a pagina 31

Assemblare

- Assemblaggio e disassemblaggio dello strumento "Assemblaggio supporto" alle pagine 34 - 36

Accessori

- Spartito "50 Greats for the Piano"
- Manuale di istruzioni
In questo manuale sono riportate le istruzioni complete per l'utilizzo del pianoforte digitale.
- Guida rapida all'utilizzo
- Adattatore di alimentazione CA (Yamaha PA-5D, PA-150 o equivalente)*
* Potrebbe non essere incluso a seconda del paese in cui si è acquistato lo strumento. Per informazioni, contattare il rivenditore Yamaha.

Manutenzione

Pulite lo strumento con un panno morbido, asciutto o leggermente inumidito (e strizzato a fondo).

ATTENZIONE

Per la pulizia, non utilizzate benzene, diluenti, detergenti o panni trattati chimicamente. Non posate oggetti in vinile, plastica o gomma sullo strumento.

In caso contrario il pannello o i tasti potrebbero scolorirsi o danneggiarsi.

ATTENZIONE

Prima di utilizzare lo strumento, assicuratevi di leggere la sezione "Precauzioni", alle pagine 3 - 4.

■ **Accordatura**

A differenza di un piano acustico, questo strumento non necessita di accordatura ed è sempre perfettamente accordato.

■ **Trasporto**

Se vi spostate, potete trasportare lo strumento assieme alle altre vostre cose. Potete trasportare l'unità già montata oppure smontarla prima di spostarvi.

Trasportare la tastiera orizzontale. Non appoggiatela al muro e non adagiatela su un fianco. Non sottoponete lo strumento a vibrazioni eccessive o a urti.

Caratteristiche

Il pianoforte digitale Yamaha YDP-S30 è dotato di una tastiera speciale "GHS (Graded Hammer Standard)" che garantisce la naturalezza di un autentico pianoforte a coda.

Questo tipo di tastiera simula il tocco di un'eccellente tastiera di pianoforte che varia il peso del tasto per l'estensione dell'intera tastiera da basso ad alto, offrendo una riproducibilità piacevole e naturale.

La sorgente sonora del YDP-S30 sfrutta la tecnologia di generazione sonora originale Yamaha "AWM Stereo Sampling" (Campionamento stereo AWM) per timbri ricchi e musicali.

Le voci "Grand Piano 1" e "Grand Piano 2" presentano campioni totalmente nuovi registrati da un pianoforte a coda da concerto. La voce "Electric Piano" prevede campioni differenti a seconda delle differenti velocity (Campionamento dinamico): a seconda della pressione che viene esercitata sui tasti, vengono utilizzati campioni differenti.

Questo pianoforte digitale ha un suono molto fedele a quello di un autentico pianoforte acustico.

[DEMO/SONG]

Ascoltate la riproduzione di una demo song per ciascuna delle voci e di 50 preset song per pianoforte (pagina 15).

[PIANO/VOICE] (PIANOFORTE/VOCE)

Selezionate uno dei 6 suoni interni, compresi Grand Piano 1 e 2 (pagina 18). Potete anche sovrapporre due voci (pagina 21) o selezionare svariati effetti di riverbero (pagina 20).

[REC] (REGISTRAZIONE)

Registrate le vostre esecuzioni (pagina 25).

[PLAY] (RIPRODUZIONE)

Riproducete l'esecuzione registrata (pagina 26).

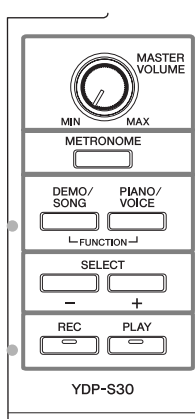

[MASTER VOLUME] (VOLUME PRINCIPALE)

Utilizzate questo controllo per regolare il livello del volume (pagina 12).

[METRONOME] (METRONOMO)

Controllate le funzioni del metronomo (pagina 23).

[SELECT +/-] (SELEZIONE +/-)

Selezionate una demo song per ciascuna voce o una delle 50 preset song per pianoforte (pagina 15 e 16). È anche possibile selezionare una voce differente mentre la riproduzione della song è arrestata.

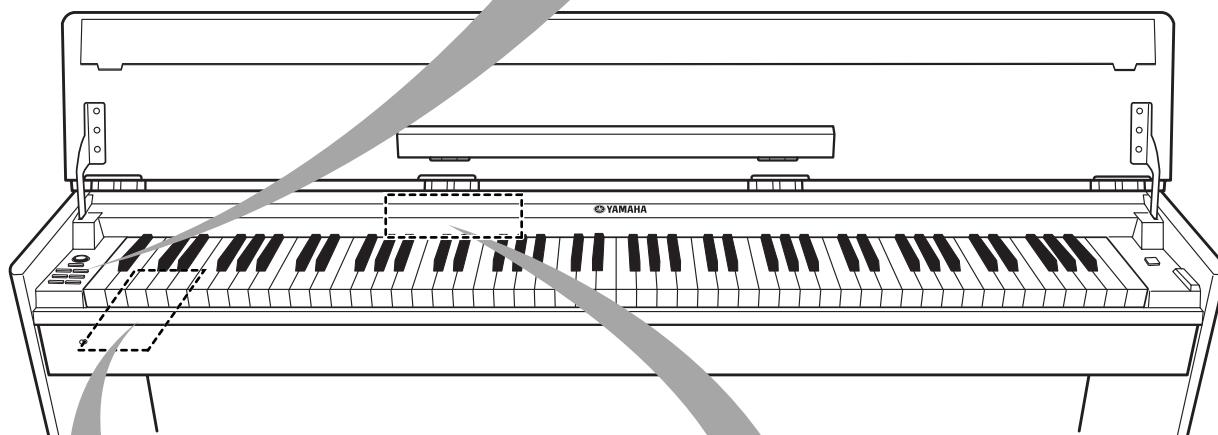

[DC-IN 12V] (INGRESSO CC 12V)

Collegate l'adattatore di alimentazione fornito (pagina 12).

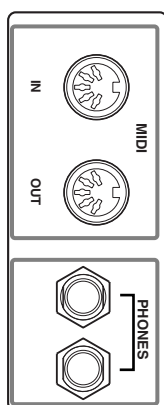

Parte anteriore

MIDI [IN/OUT] (INGRESSO/USCITA MIDI)

Collegate un dispositivo MIDI a questa presa per utilizzare le varie funzioni MIDI (pagine 27 - 28). (Collegamento di strumenti MIDI a pagina 27.)

[PHONES] (CUFFIE)

A questa presa è possibile connettere una normale cuffia stereo per suonare senza essere uditi (pagina 12).

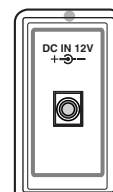
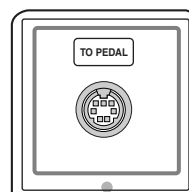

[PEDAL] (PEDALE)

Collegate il cavo del pedale (pagina 34).

Mostra le prese [DC-IN 12V] e [PEDAL] come appaiono quando viste dalla parte posteriore dello strumento.

Prima di utilizzare il Digital Piano

Attivazione dello strumento

1. Collegamento dell'adattatore di alimentazione.

- 1-1 Accertatevi che il pulsante **[STANDBY/ON]** (ATTESA/ACCENSIONE) sia impostato su **STANDBY** (ATTESA).
- 1-2 Inserite la spina CC dell'adattatore di alimentazione nella presa **[DC IN 12V]**.
- 1-3 Inserite la spina CA dell'adattatore di alimentazione in una presa CA.

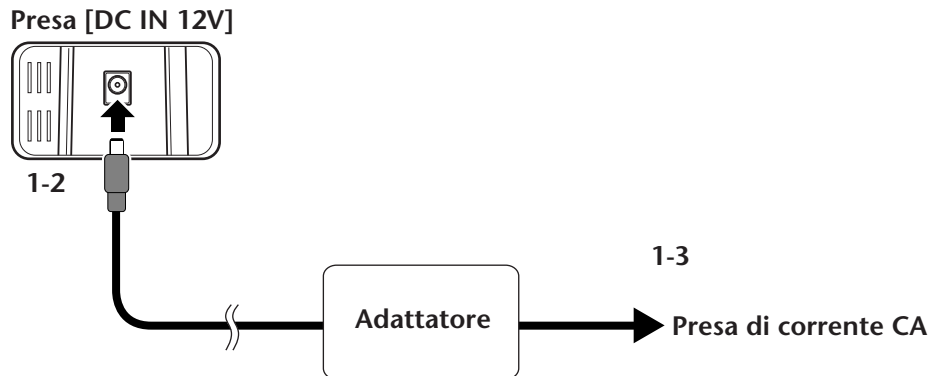

! AVVERTENZA

Usate solo l'apposito adattatore (PA-5D, PA-150 o un apparecchio equivalente consigliato da Yamaha). L'uso di altri adattatori potrebbe danneggiare in modo irreparabile sia lo strumento che l'adattatore.

! AVVERTENZA

Quando non utilizzate lo strumento o durante i temporali, scollegate l'adattatore di alimentazione.

2. Accensione dello strumento.

Premete il pulsante **[STANDBY/ON]**.

- L'indicatore di alimentazione in basso all'estrema sinistra della tastiera si accende.

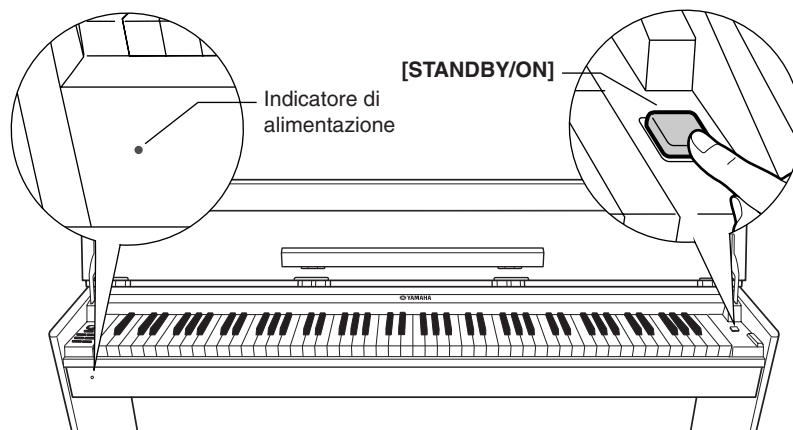

Per spegnere lo strumento, premere nuovamente il pulsante **[STANDBY/ON]**.

- L'indicatore di alimentazione si spegne.

! ATTENZIONE

Anche se l'interruttore è in posizione di "STANDBY", una quantità minima di corrente continua ad alimentare il dispositivo. Se prevedete di non utilizzare lo strumento per un periodo di tempo prolungato, accertatevi di scollegare l'adattatore di alimentazione CA dalla presa di corrente.

Copritastiera e leggio

Apertura del copritastiera

1. Mantenete la mensola della parte superiore del copritastiera con entrambe le mani e aprite lentamente il copritastiera.
2. Piegate la scanalatura del pannello frontale.

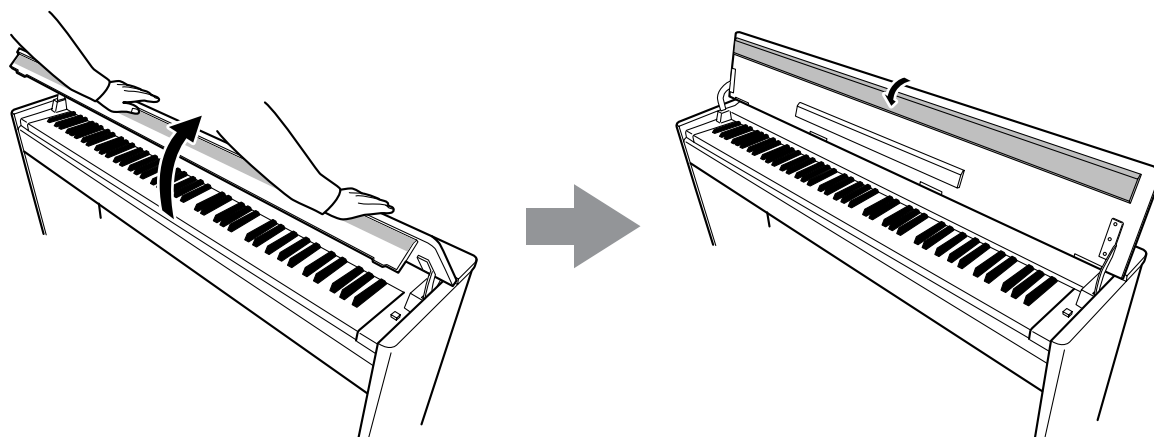

3. Aprite il leggio.

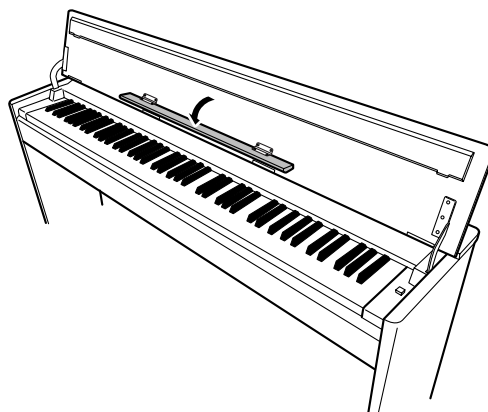

Chiusura del copritastiera

1. Piegate il leggio.
2. Aprite la scanalatura del pannello frontale.
3. Mantenete il copritastiera con entrambe le mani e chiudetelo lentamente.

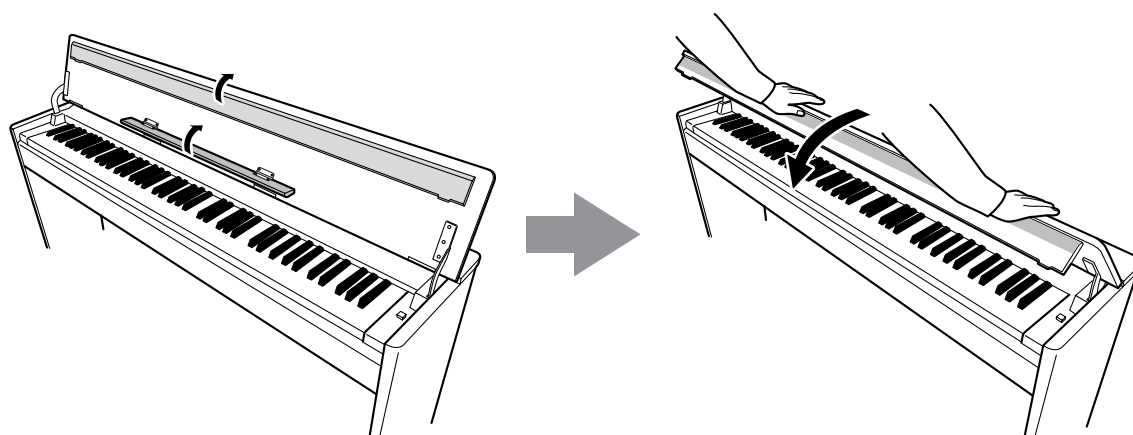

ATTENZIONE

Prima di chiudere il copritastiera, chiudete il leggio e aprite la scanalatura del pannello frontale.

Impostazione del volume

Quando iniziate a suonare, regolate il controllo [MASTER VOLUME] sul livello di ascolto desiderato.

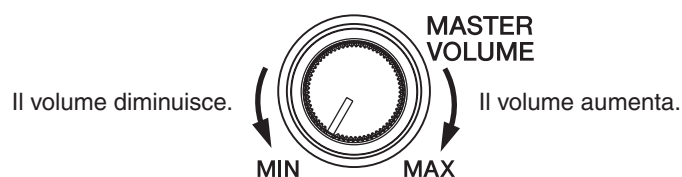

ATTENZIONE

Non utilizzate lo strumento a lungo con il volume troppo alto per evitare danni all'udito.

Uso delle cuffie

Collegate un paio di cuffie a uno dei jack [PHONES].

Sono disponibili due jack [PHONES].

Potete collegare due cuffie stereo standard: se ne state usando solo una, potete inserirla in uno qualsiasi dei due jack.

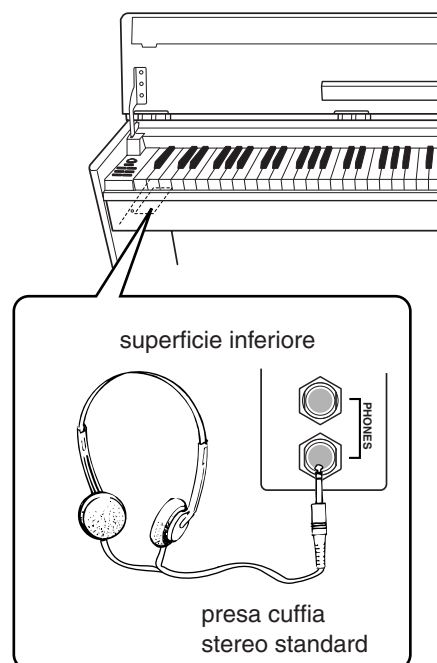

Riferimenti

Questa sezione spiega come effettuare impostazioni dettagliate per le varie funzioni dello strumento.

| | | | |
|--|----|--|----|
| Nomi dei comandi..... | 14 | Inconvenienti e possibili rimedi..... | 33 |
| Ascolto delle demo song | 15 | Assemblaggio del supporto tastiera | 34 |
| Ascolto delle 50 preset song per pianoforte | 16 | Indice | 37 |
| Ascolto di song scaricate dal computer | 17 | | |
| Selezione delle voci per l'esecuzione | 18 | | |
| Selezione delle voci..... | 18 | | |
| Impiego dei pedali..... | 19 | | |
| Aggiunta di variazioni al suono: Reverb (Riverbero) | 20 | | |
| Sovrapposizione di due voci (modo Dual)..... | 21 | | |
| Trasposizione..... | 22 | | |
| Accordatura fine..... | 22 | | |
| Utilizzo di Metronome | 23 | | |
| Regolazione della sensibilità al tocco della tastiera (Touch Sensitivity) | 24 | | |
| Registrazione di un'esecuzione..... | 25 | | |
| Riproduzione dei dati di esecuzione registrati | 26 | | |
| Song Clear | 26 | | |
| Connessione di strumenti MIDI | 27 | | |
| Informazioni sull'interfaccia MIDI..... | 27 | | |
| Capacità MIDI..... | 27 | | |
| Connessione del Digital Piano a un computer | 28 | | |
| Funzioni MIDI | 29 | | |
| Selezione del canale di trasmissione e ricezione MIDI. | 29 | | |
| Local Control ON/OFF..... | 29 | | |
| Program Change ON/OFF | 30 | | |
| Control Change ON/OFF | 30 | | |
| Trasferimento di dati di song tra il computer e il Digital Piano..... | 31 | | |
| Trasferimento di dati relativi a song dal computer al Digital Piano | 31 | | |
| Trasferimento di dati di song dal Digital Piano a un computer | 31 | | |
| Creazione di backup dei dati e inizializzazione delle impostazioni | 32 | | |

Nomi dei comandi

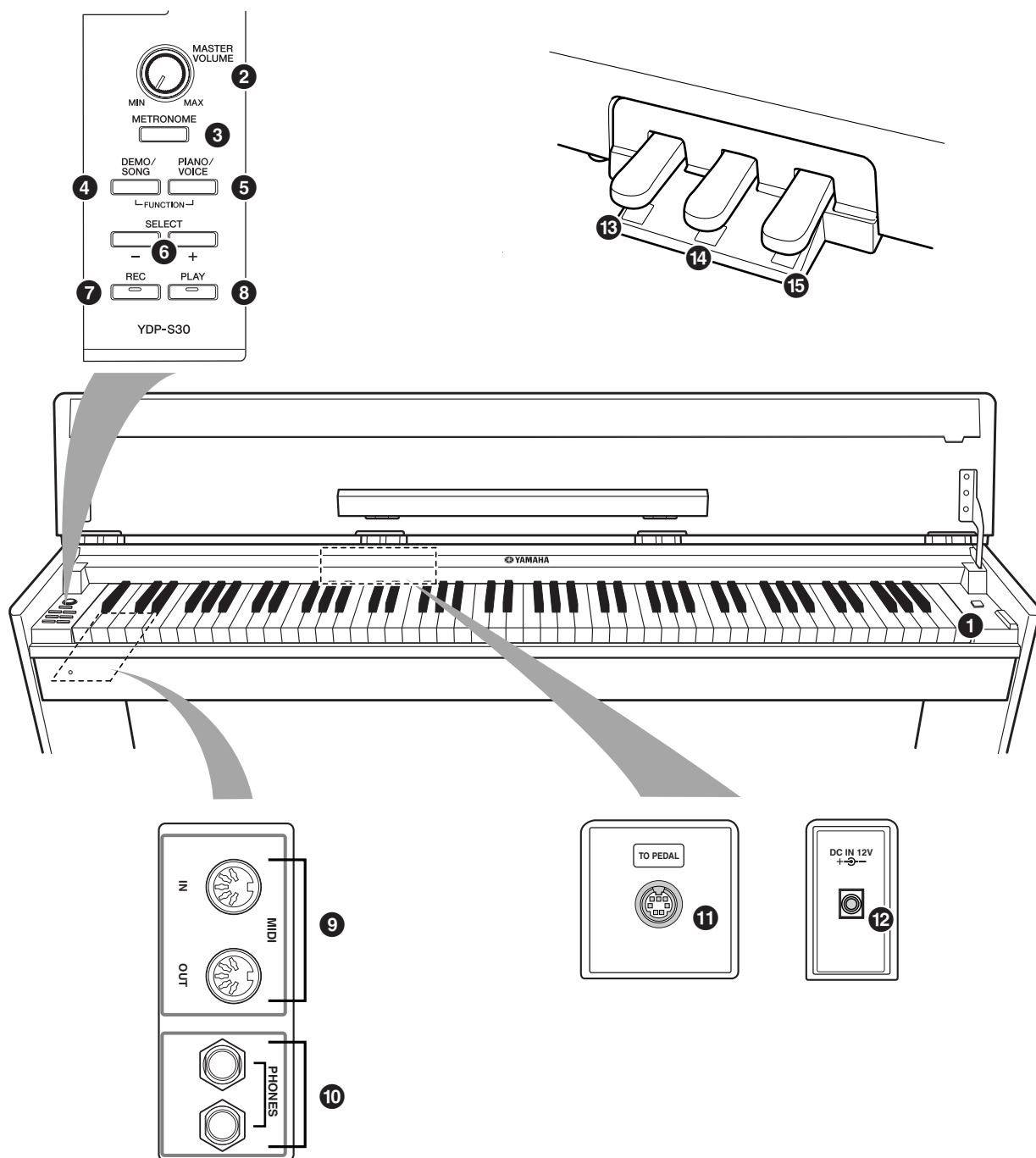

- ① [STANDBY/ON] P10
- ② [MASTER VOLUME] P12
- ③ [METRONOME] P23
- ④ [DEMO/SONG] P15
- ⑤ [PIANO/VOICE] P18 - 21
- ⑥ [SELECT -/+] P15, 16, 18
- ⑦ [REC] P25
- ⑧ [PLAY] P25, 26

- ⑨ MIDI [IN]/[OUT] P27
- ⑩ [PHONES] P12
- ⑪ [PEDAL] P34
- ⑫ [DC-IN 12V] P12
- ⑬ Pedale sordina (sinistro) P19
- ⑭ Pedale sostenuto (centrale) P19
- ⑮ Pedale damper (destra) P19

Ascolto delle demo song

Le demo song fornite offrono un'efficace dimostrazione di ciascuna delle voci dello strumento.

Procedura

1. Accensione dello strumento.

Se lo strumento non è acceso, premete il pulsante [STANDBY/ON].

Quando iniziate a suonare, regolate il controllo [MASTER VOLUME] sul livello di ascolto desiderato.

2. Avvio della riproduzione di una demo song.

Premete il pulsante [DEMO/SONG].

⇒ Inizia la riproduzione della demo song relativa alla voce selezionata.

3. Selezione e riproduzione di una demo song.

Durante la riproduzione di una demo song è possibile premere il pulsante [SELECT -/+] per selezionare e riprodurre la demo song successiva.

Per selezionare una demo song determinata tra le 6 disponibili, mantenete premuto il pulsante [DEMO/SONG] e premete uno dei tasti C1 - F1 (do1 - fa1).

⇒ Inizia la riproduzione della demo song selezionata. Dopo la song selezionata, la riproduzione delle demo song prosegue con la seguente successione: le demo song per le altre voci, seguite da 50 preset song per pianoforte e da eventuali song scaricate dal computer. La successione riparte poi dalla prima demo song e prosegue sino a che non la si arresta.

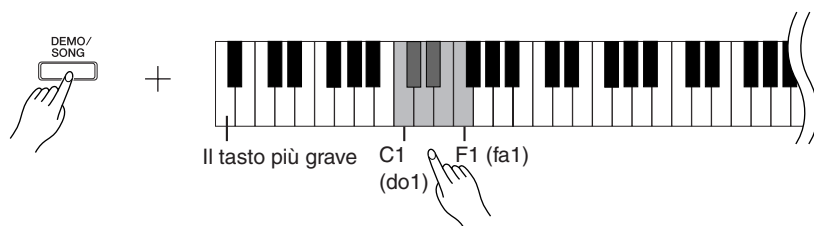

Demo song

Per ciascuna delle 6 voci è prevista una demo song che dimostra le caratteristiche della voce corrispondente. Fate riferimento a "Selezione delle voci" a pagina 18.

Le demo song elencate di seguito sono estratti trascritti dalle composizioni originali.

Le altre demo song sono brani originali Yamaha (©2005 Yamaha Corporation).

| Tasto | Nome voce | Titolo | Compositore |
|---------------|-------------|---|-------------|
| C1 (do1) | GrandPiano1 | "Introduzione" dalle Scene del bosco Op. 82 | R. Schumann |
| D#1 (re#1) | Harpichord | Gavotte | J. S. Bach |

Regolazione del volume

Per regolare il volume, utilizzate il comando [MASTER VOLUME].

4. Arresto della riproduzione delle demo song.

Per arrestare la riproduzione, premete il pulsante [DEMO/SONG].

Per ulteriori informazioni sulle caratteristiche di ogni voce, vedere l'elenco delle voci a pagina 18.

Le demo song non possono essere trasmesse via MIDI.

Ascolto delle 50 preset song per pianoforte

Il pianoforte digitale contiene, oltre alle demo song per le voci, i dati per l'esecuzione di 50 song per pianoforte. Tali song possono essere ascoltate con facilità. La raccolta "50 Greats for the Piano" allegata contiene gli spartiti delle 50 preset song per pianoforte.

Procedura

1. Selezione e riproduzione di una preset song per pianoforte.

Il numero di ciascuna delle preset song per pianoforte è assegnato ai tasti C2 - C#6 (do2 - do#6).

Per selezionare una song per la riproduzione, mantenete premuto il pulsante [DEMO/SONG] e premete uno dei tasti C2 - C#6 (do2 - do#6).

⇒ Inizia la riproduzione della song per pianoforte selezionata.

Per riprodurre tutte le preset song in successione, mantenete premuto il pulsante [DEMO/SONG] e premete il tasto D6 (re6).

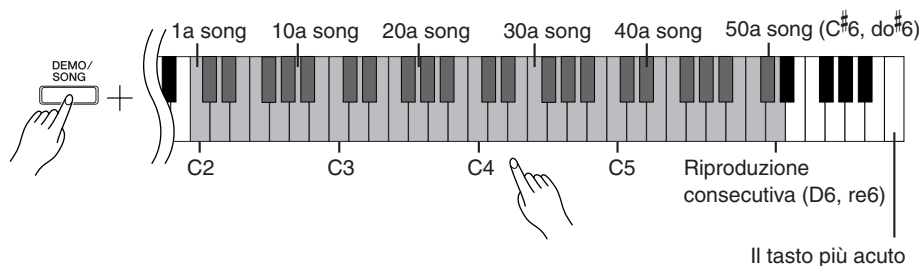

Per passare alla song per pianoforte successiva, premete il pulsante [SELECT -/+].

Regolazione del volume

Per regolare il volume, utilizzate il comando [MASTER VOLUME].

2. Arresto della riproduzione.

Per arrestare la riproduzione della song, premete il pulsante [DEMO/SONG].

- Per proseguire con la riproduzione delle altre song, fate riferimento alla procedura 1 descritta in precedenza.

Song:

Nel presente manuale i dati di un'esecuzione sono detti "Song" (un brano, una canzone). Tali dati comprendono i brani dimostrativi e 50 brani predefiniti per pianoforte.

È possibile suonare la tastiera durante la riproduzione delle preset song. Si può cambiare la voce suonata sulla tastiera.

Il tempo predefinito viene selezionato automaticamente alla selezione di una nuova preset song o all'avvio della riproduzione di una nuova preset song durante la riproduzione continua.

Per regolare il tempo della preset song, vedere pagina 23.

Quando selezionate un'altra song (o viene selezionata una song diversa durante la riproduzione in successione), viene selezionato automaticamente il tipo appropriato di riverbero.

Le 50 preset song per pianoforte non possono essere trasmesse via MIDI.

Ascolto di song scaricate dal computer

Lo strumento consente di trasferire dati di song da un computer ed eseguire le song corrispondenti. Per ulteriori informazioni sullo scaricamento delle song dal computer, vedere pagina 31.

Procedura

1. Selezione e riproduzione di una song.

I numeri delle song da 1 a 10 sono assegnati ai tasti D[#]6 - C7 (re[#]6 - do7, vedi figura).

Per selezionare una song per la riproduzione, mantenete premuto il pulsante [DEMO/SONG] e premete uno dei tasti D[#]6 - C7 (re[#]6 - do7).

⇒ Inizia la riproduzione della song selezionata.

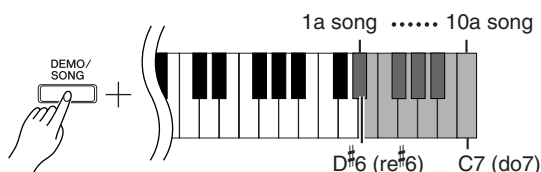

Regolazione del volume

Per regolare il volume durante l'ascolto della song, utilizzate il controllo [MASTER VOLUME].

2. Arresto della riproduzione.

La riproduzione cessa automaticamente al termine della song selezionata.

Per arrestare la riproduzione della song, premete il pulsante [DEMO/SONG].

Selezione di un canale per la riproduzione della song

Se la song scaricata dal computer utilizza un suono non supportato dallo strumento, la riproduzione della voce originale potrebbe non essere fedele. In questo caso la commutazione del canale di riproduzione della song da "All" (tutti) a "1 + 2" può migliorare la naturalezza del suono riprodotto.

Selezione di tutti i canali per la riproduzione della song:

Mantenete premuti insieme il pulsante [DEMO/SONG] e il pulsante [PIANO/VOICE] e premete il tasto B6 (si6).

⇒ Il suono verrà generato su tutti i canali da 1 a 16.

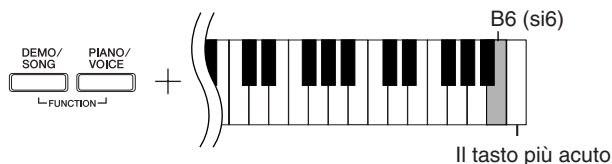

Selezione dei canali 1 + 2 per la riproduzione della song:

Mantenete premuti insieme il pulsante [DEMO/SONG] e il pulsante [PIANO/VOICE] e premete il tasto C7 (do7).

⇒ Il suono verrà generato sui canali 1 + 2.

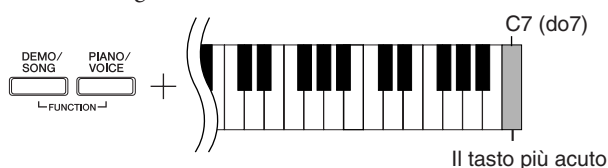

Potete scaricare fino a 10 song o fino a 352 KB di dati dal computer.

Utilizzate la seguente tabella per trascrivere i titoli delle song scaricate dal computer.

| Tasto | Titolo della song |
|---------------------------------------|-------------------|
| D [#] 6 (re [#] 2) | |
| E6 (mi6) | |
| F6 (fa6) | |
| F [#] 6 (fa [#] 6) | |
| G6 (sol6) | |
| G [#] 6 (sol [#] 6) | |
| A6 (la6) | |
| A [#] 6 (la [#] 6) | |
| B6 (si6) | |
| C7 (do7) | |

Selezione delle voci per l'esecuzione

Selezione delle voci

Procedura

Per selezionare la voce Grand Piano 1, premete e rilasciate il pulsante [PIANO/VOICE].

Per selezionare una voce, mantenete premuto il pulsante [PIANO/VOICE] e premete uno dei tasti C1 - F1 (do1 - fa1). In alternativa, potete anche selezionare una voce premendo il pulsante [PIANO/VOICE], quindi premete ripetutamente il pulsante [SELECT -/+] per selezionare una voce differente.

Per regolare il volume della tastiera in esecuzione, utilizzate il controllo [MASTER VOLUME].

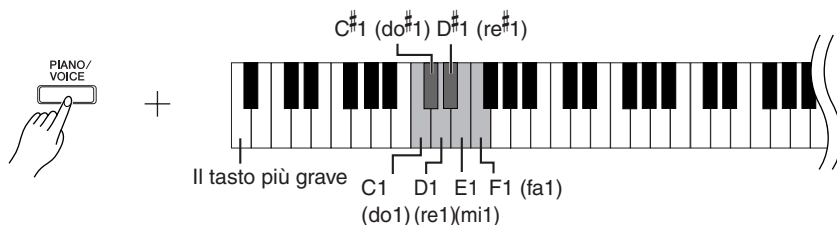

Per comprendere le caratteristiche delle diverse voci, ascoltate le demo song per ogni voce (pagina 15).

Voce:

Con il termine "voce" si intende un "suono" o "timbro".

La selezione di una voce attiva automaticamente il riverbero e la profondità (pagina 20) più indicati per la voce stessa.

| Tasto | Nome voce | Descrizione |
|---------------|---------------|---|
| C1 (do1) | Grand Piano 1 | Campioni registrati da un pianoforte a coda da concerto. Ideale per composizioni classiche e qualsiasi altro stile che richiede il pianoforte acustico. |
| C#1 (do#1) | Grand Piano 2 | Suono di pianoforte chiaro e spazioso con riverbero brillante. Ideale per la musica leggera. |
| D1 (re1) | E.Piano | Suono di pianoforte elettronico creato mediante sintesi FM. Ideale per la musica leggera. |
| D#1 (re#1) | Harpichord | Lo strumento perfetto per la musica barocca. Poiché le corde del clavicembalo vengono pizzicate, non vi è alcuna risposta al tocco. |
| E1 (mi1) | Church Organ | Suono tipico di un organo a canne (8 piedi + 4 piedi + 2 piedi). Ideale per la musica sacra del periodo barocco. |
| F1 (fa1) | Strings | Grande e sonora orchestra d'archi. Provate a combinare questa voce con quella del pianoforte nel modo DUAL. |

Impiego dei pedali

Pedale damper (destra)

Il pedale damper funziona come un pedale damper selettivo suonando determinate note. Tenete premuta una nota, premete il pedale damper, quindi rilasciate il tasto. La nota continua a suonare fino al rilascio del pedale damper.

Il pedale damper dispone di una funzione half-pedal.

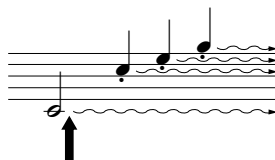

Se si preme il pedale damper, le note suonate prima di rilasciare il pedale risuonano più a lungo.

Pedale sostenuto (centrale)

Se si suona una nota o un accordo sulla tastiera e si preme il pedale sostenuto tenendo la nota o le note suonate, tali note suonano fintantoché il pedale resta premuto (come se fosse stato premuto il pedale damper), ma le note suonate successivamente non suonano una volta rilasciato il tasto. Ciò consente ad esempio di tenere un accordo e suonare altre note in "staccato".

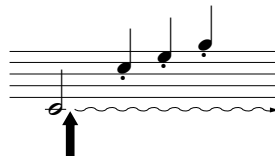

Se si preme il pedale sostenuto mentre si suona una nota, quest'ultima viene tenuta sino a che si rilascia il pedale.

Pedale sordina (sinistro)

Premendo questo pedale si riduce il volume e si cambia leggermente il timbro delle note suonate. Il pedale sordina non ha effetto sulle note che stanno già suonando nel momento in cui viene premuto.

Se il pedale damper non funziona, accertarsi che il relativo cavo sia correttamente collegato all'unità principale (pagina 34).

Se mentre suonate il pianoforte con sustain desiderate silenziare leggermente il suono sostenuto, rilasciate il pedale dalla posizione massima a quella intermedia.

Le voci di organo e archi continuano a suonare fintantoché il pedale sostenuto rimane premuto.

Aggiunta di variazioni al suono: Reverb (Riverbero)

Questo comando consente di selezionare vari effetti digitali di riverbero che aggiungono profondità ed espressione al suono, allo scopo di creare un ambiente acustico realistico.

Procedura

Per selezionare un tipo di riverbero, mantenete premuto il pulsante **[PIANO/VOICE]** e premete uno dei tasti C2 - E2 (do2 - mi2).

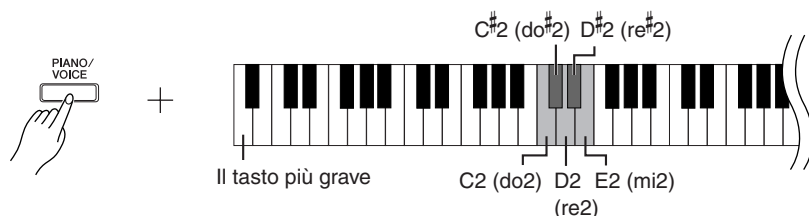

| Tasto | Tipo di riverbero | Descrizione |
|------------|-------------------|--|
| C2 (do2) | Room | Questa impostazione aggiunge al suono un effetto di riverbero continuo simile al riverbero acustico che si udirebbe in una stanza. |
| C#2 (do#2) | Hall1 | Per un riverbero maggiore, utilizzare l'impostazione HALL 1. Questo effetto simula il riverbero naturale di una sala da concerto di piccole dimensioni. |
| D2 (re2) | Hall2 | Per un riverbero di grande spazialità, utilizzare l'impostazione HALL 2. Questo effetto simula il riverbero naturale di una sala da concerto di grandi dimensioni. |
| D#2 (re#2) | Stage | Simula il riverbero dell'ambiente di un palcoscenico. |
| E2 (mi2) | Off | Non viene applicato alcun effetto. |

Regolazione della profondità di riverbero

Per regolare la profondità di riverbero per la voce selezionata, mantenete premuto il pulsante **[PIANO/VOICE]** e premete uno dei tasti C3 - G#4 (do3 - sol#4). La gamma di profondità va da 0 a 20.

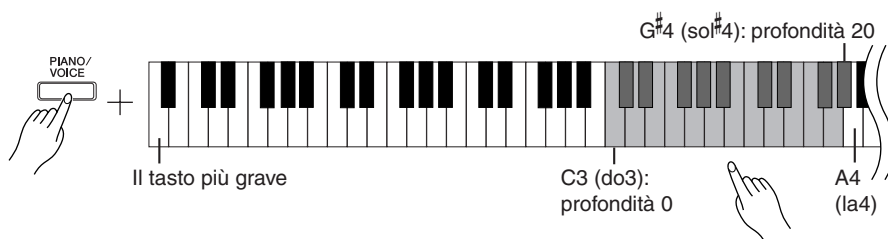

Il valore di profondità aumenta quando vengono premuti i tasti verso l'acuto.

Per impostare la profondità di riverbero più indicata per la voce selezionata, mantenete premuto il pulsante **[PIANO/VOICE]** e premete il tasto A4 (la4).

Il tipo di riverbero predefinito (compresa l'impostazione OFF) e i valori di profondità sono diversi per ogni voce.

Profondità 0: nessun effetto
 Profondità 20: massima profondità di riverbero

Sovrapposizione di due voci (modo Dual)

Per creare un suono più ricco, potete sovrapporre due voci e suonarle simultaneamente.

Procedura

1. Attivazione del modo Dual.

Per selezionare le due voci desiderate, mantenete premuto il pulsante **[PIANO/VOICE]** e premete simultaneamente due tasti nell'estensione C1 - F1 (do1 - fa1). In alternativa mantenete premuto il pulsante **[PIANO/VOICE]** e premete uno dei tasti, quindi premete l'altro tasto. Per ulteriori informazioni sulle voci assegnate ai tasti, vedere "Selezione delle voci per l'esecuzione" a pagina 18.

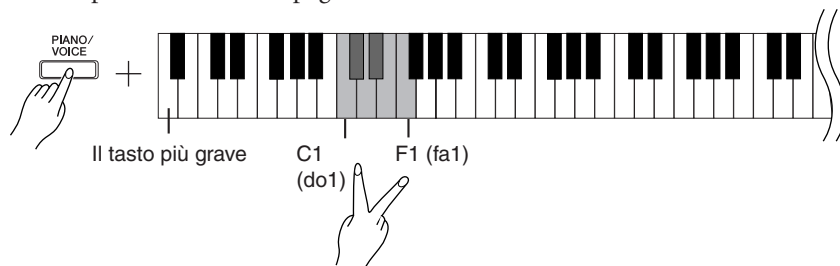

La voce assegnata al tasto più grave viene definita Voice 1 e la voce assegnata al tasto più acuto viene definita Voice 2.

In modo Dual potete effettuare le impostazioni di seguito elencate per le voci Voice 1 e Voice 2.

Impostazione dell'ottava

È possibile spostare il pitch delle voci di un'ottava verso l'acuto o il grave in modo indipendente per Voice 1 e per Voice 2. A seconda delle voci sovrapposte nel modo Dual, la combinazione può risultare migliore se una delle voci viene innalzata o abbassata di un'ottava.

Mantenete premuto il pulsante **[PIANO/VOICE]** e premete uno dei tasti C5 - F5.

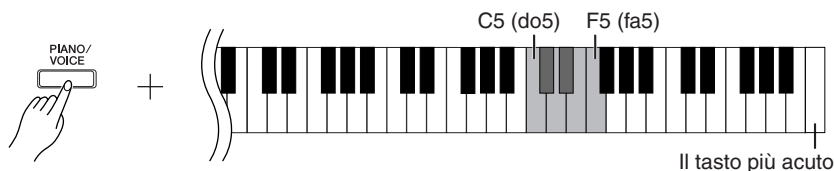

Tasto C5 (do5): -1 (Voice 1), tasto C#5 (do#5): 0 (Voice 1), tasto D5 (re5): +1 (Voice 1), tasto D#5 (re#5): -1 (Voice 2), tasto E5 (mi5): 0 (Voice 2), tasto F5 (fa5): +1 (Voice 2)

Impostazione del bilanciamento

È possibile regolare il bilanciamento tra i volumi delle due voci. Ad esempio si può impostare una voce come voce principale con volume maggiore e rendere l'altra voce più morbida.

Mantenete premuto il pulsante **[PIANO/VOICE]** e premete uno dei tasti F#5 - F#6. L'impostazione "0" produce l'equilibrio tra i volumi delle due voci in modo Dual. Le impostazioni inferiori a "0" aumentano il volume di Voice 2 in relazione a Voice 1, mentre le impostazioni superiori a "0" aumentano il volume di Voice 1 in relazione a Voice 2.

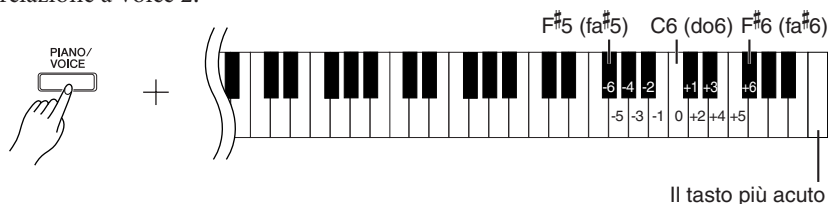

2. Uscire dal modo Dual e ritornare al normale modo Play.

Mantenete premuto il pulsante **[PIANO/VOICE]** e premete uno dei tasti C1 - F1.

Non è possibile assegnare la stessa voce a Voice 1 e Voice 2 in modo Dual.

Riverbero nel modo Dual

Il tipo di riverbero assegnato a Voice 1 ha la priorità. Se il riverbero assegnato a Voice 1 è impostato su OFF, sarà attivo il riverbero assegnato a Voice 2. L'impostazione della profondità di riverbero (pagina 20) viene applicata solo a Voice 1.

Trasposizione

La funzione Transpose del pianoforte digitale rende possibile spostare il pitch dell'intera tastiera verso l'acuto o il grave con intervalli di semitono fino a un massimo di sei semitoni, e far corrispondere l'intonazione della tastiera all'estensione di un cantante o di altri strumenti.

Ad esempio, se impostate la trasposizione su "5", premendo il tasto C (do) si produrrà invece la nota F (fa). In questo modo potete suonare una song come se fosse in Do maggiore, mentre lo strumento effettuerà la trasposizione in fa.

Procedura

Per impostare l'intervallo di trasposizione desiderato, mantenete premuti i pulsanti [DEMO/SONG] e [PIANO/VOICE] e premete uno dei tasti F#2 - F#3 (fa#2 - fa#3).



Trasposizione:

Modifica della KEY SIGNATURE (tonalità in chiave). Su questo strumento la trasposizione causa la modifica del pitch dell'intera tastiera.

[DEMO/SONG] + [PIANO/VOICE] + tasto C3 (do3):

Esecuzione con la normale intonazione della tastiera.

[DEMO/SONG] + [PIANO/VOICE] + tasto B2 (si2, il tasto bianco a sinistra del tasto C3 (do3)): Trasposizione verso il grave di un semitono.

[DEMO/SONG] + [PIANO/VOICE] + B^b2 (si2, il primo tasto nero a sinistra del tasto C3 (do3)): Trasposizione verso il grave di un tono (due semitoni).

[DEMO/SONG] + [PIANO/VOICE] + tasto F#2 (fa#2):

Trasposizione verso il grave di sei semitoni.

[DEMO/SONG] + [PIANO/VOICE] + tasto C#3 (do#3, il tasto nero a destra del tasto C3 (do3)): Trasposizione verso l'acuto di un semitono.

[DEMO/SONG] + [PIANO/VOICE] + tasto D3 (re3, il primo tasto bianco a destra del tasto C3 (do3)): Trasposizione verso l'acuto di un tono (due semitoni).

[DEMO/SONG] + [PIANO/VOICE] + tasto F#3 (fa#3):

Trasposizione verso l'acuto di sei semitoni.

Accordatura fine

È possibile eseguire l'accordatura fine dell'intero strumento. Questa funzione è utile per suonare il pianoforte digitale insieme ad altri strumenti o a musica da CD.

Procedura

Aumento del pitch (incrementi di 0,2 Hz)

Mantenete premuti i tasti A-1 (la-1), B-1 (si-1) e C0 (do0) e premete qualsiasi tasto nell'intervallo da C3 a B3 (do3 a si3).

Diminuzione del pitch (incrementi di 0,2 Hz)

Mantenete premuti i tasti A-1 (la-1), B-1 (si-1) e C#0 (do#0) e premete qualsiasi tasto nell'intervallo da C3 a B3 (do3 a si3).

Ripristino dell'accordatura standard

Mantenete premuti i tasti A-1 (la-1), B-1 (si-1), C0 (do0) e C#0 (do#0) e premete qualsiasi tasto nell'intervallo da C3 a B3 (do3 a si3).

Per accordare a una frequenza più alta Per accordare a una frequenza più bassa Per ripristinare l'accordatura standard

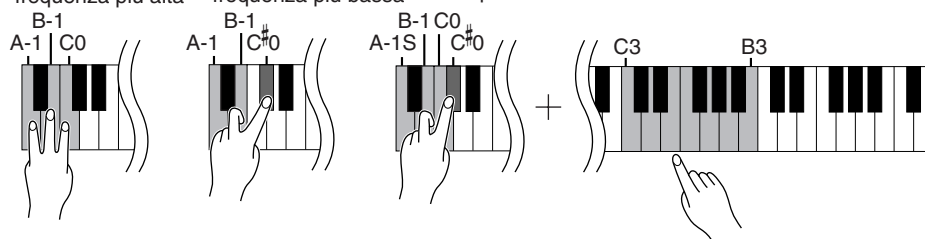

Intervallo d'impostazione: 427,0 - 453,0 Hz

Accordatura standard: 440,0 Hz

Hz (Hertz):

Rappresenta l'unità di misura della frequenza di un suono e indica quante volte una forma d'onda vibra ogni secondo.

Utilizzo di Metronome

Il pianoforte digitale è dotato di un metronomo incorporato (un dispositivo che tiene un tempo preciso) molto utile per gli esercizi.

Procedura

1. Avvio del metronomo.

Premere il pulsante [METRONOME] per attivare il metronomo.

Determina l'indicazione tempo

Mantenete premuto il pulsante [METRONOME] e premete uno dei tasti C3 - F3 (do3 - fa3).

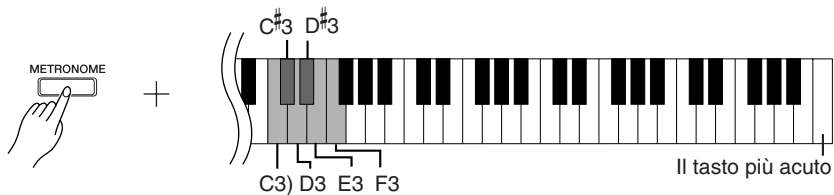

Tasto C3 (do3): senza evidenziazione del battere, tasto C#3 (do#3): 2/4, tasto D3 (re3): 3/4, tasto D#3 (re#3): 4/4, tasto E3 (mi3): 5/4, tasto F3 (fa3): 6/4

Regolazione del tempo

Il tempo metronomico e per la riproduzione delle preset song può essere impostato tra 32 e 280 movimenti per minuto.

A ciascuno dei tasti di seguito elencati è assegnato un numero.

Per specificare un numero a tre cifre, mantenete premuto il pulsante [METRONOME] e premete una sequenza di tasti compresi tra C4 e A4.

Effettuare la selezione dei numeri a partire dalla cifra più a sinistra. Ad esempio, per impostare il tempo "95", premere in successione i tasti C4 (do4, 0), A4 (la4, 9) e F4 (fa4, 5).

Aumento del valore di tempo per passi unitari:

Mantenete premuto il pulsante [METRONOME] e premete il tasto C#5 (do#5).

Diminuzione del valore di tempo per passi unitari:

Mantenete premuto il pulsante [METRONOME] e premete il tasto B4 (si4).

Aumento del valore di tempo per passi di dieci:

Mantenete premuto il pulsante [METRONOME] e premete il tasto D5 (re5).

Diminuzione del valore di tempo per passi di dieci:

Mantenete premuto il pulsante [METRONOME] e premete il tasto A#4 (la#4).

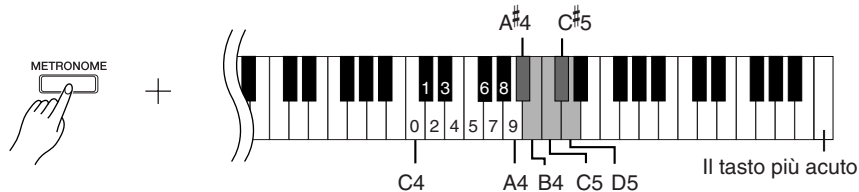

Ripristino del tempo predefinito:

Mantenete premuto il pulsante [METRONOME] e premete il tasto C5 (do5).

Regolazione del volume

Potete modificare il volume del suono del metronomo.

Mantenete premuto il pulsante [METRONOME] e premete uno dei tasti C1 - G2 (do1 - sol2).

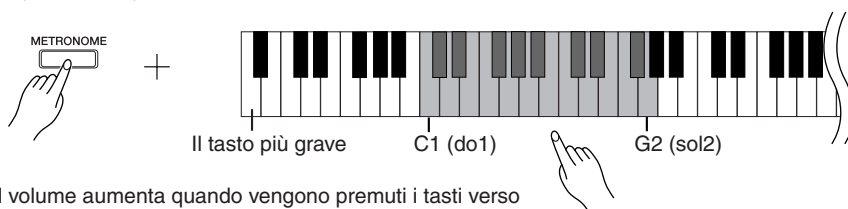

Il volume aumenta quando vengono premuti i tasti verso l'acuto.

2. Arresto del metronomo.

Per disattivare il metronomo, premete il pulsante [METRONOME].

Regolazione della sensibilità al tocco della tastiera (Touch Sensitivity)

È possibile modificare la proporzionalità con cui il volume cambia a seconda della pressione che viene esercitata sui tasti. Sono disponibili le seguenti quattro possibilità.

A6 (la6)Il volume non cambia a prescindere dalla pressione che viene esercitata sui tasti.

A#6 (la#6)Il volume non cambia molto a seconda della pressione che viene esercitata sui tasti.

B6 (si6)Questa è l'impostazione standard della sensibilità al tocco. È l'impostazione predefinita.

C7 (do7)Il volume cambia sensibilmente da pianissimo a fortissimo per facilitare l'espressione dinamica. È necessario premere i tasti a fondo per produrre un suono forte.

Questa impostazione è disattivata per alcune voci come l'organo.

Procedura

Per selezionare la sensibilità al tocco desiderata, mantenete premuto il pulsante [PIANO/VOICE] e premete uno dei tasti A6 - C7 (la6 - do7).

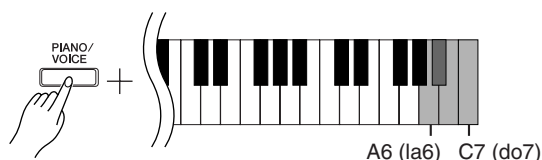

Registrazione di un'esecuzione

La funzione di registrazione del pianoforte digitale consente di registrare le proprie esecuzioni.

L'esecuzione registrata viene detta "song dell'utente".

Per registrare e riprodurre un'esecuzione, effettuate i passaggi di seguito descritti.

Registrazione audio e registrazione di dati

Le registrazioni su audiocassette utilizzano un formato di dati diverso da quello dello strumento. Sulle audiocassette è possibile registrare segnali audio. Questo strumento invece registra informazioni sulle note e le voci suonate e sul tempo e la durata di tali note.

Lo strumento non registra segnali audio. Quando si riproduce un'esecuzione registrata sullo strumento, il generatore sonoro interno ricostruisce i suoni in base alle informazioni registrate.

ATTENZIONE

Prestate attenzione a non cancellare i dati registrati.

Una volta registrata un'esecuzione sullo strumento, l'indicatore del pulsante [PLAY] si accende. Quando tale indicatore è acceso, la registrazione di un'ulteriore esecuzione elimina i dati registrati in precedenza.

Procedura

1. Selezione di una voce e di altre impostazioni di registrazione.

Per selezionare una o più voci desiderate, mantenete premuto il pulsante [PIANO/VOICE] e premete uno dei tasti C1 - F1 (do1 - fa1). Vedere pagina 18. Potete anche definire altre impostazioni come il riverbero.

Per regolare il volume di riproduzione della song al livello di ascolto desiderato, utilizzate il controllo [MASTER VOLUME]. Il controllo [MASTER VOLUME] consente anche di regolare il volume durante la riproduzione.

2. Attivazione del modo Registrazione.

Premete il pulsante [REC].

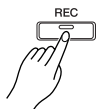

Si accende l'indicatore del pulsante [REC].

Per uscire dal modo Registrazione, premere nuovamente il pulsante [REC].

3. Avvio della registrazione.

La registrazione si avvia non appena premete un tasto.

In alternativa, per avviare la registrazione premete il pulsante [PLAY].

4. Arresto della registrazione.

Premete il pulsante [REC].

Non è possibile attivare il modo Registrazione durante la riproduzione di una demo song.

Capacità di registrazione

La capacità di registrazione è la quantità massima di dati di esecuzione che è possibile registrare. La capacità di registrazione di questo strumento è di 65 KB (approssimativamente 11.000 note).

Modifica delle impostazioni per la song dell'utente registrata

Per modificare le impostazioni per la song dell'utente registrata, attivate il modo Registrazione, modificate le impostazioni come desiderato e arrestate la registrazione senza suonare la tastiera.

Se ad esempio desiderate cambiare la voce con cui viene riprodotta la song dell'utente, premete il pulsante [REC] per attivare il modo Registrazione (vedere passaggio 2), quindi selezionate una voce differente (vedere passaggio 1). Senza suonare la tastiera, premete il pulsante [REC] per arrestare la registrazione (vedere passaggio 4).

ATTENZIONE

Non spegnete lo strumento durante la registrazione di dati nella memoria interna (cioè quando gli indicatori dei pulsanti [REC] e [PLAY] lampeggiano). In caso contrario tutti i dati registrati, comprese le modifiche appena registrate, andranno perduti.

La song dell'utente può essere salvata su un computer. Potete inoltre trasferire i dati della song dell'utente da un computer e riprodurla sullo strumento. (Vedere pagina 31.)

Riproduzione dei dati di esecuzione registrati

Procedura

1. Avvio della riproduzione.

Premete il pulsante [PLAY].



2. Arresto della riproduzione.

Al termine della riproduzione della song dell'utente, lo strumento torna automaticamente al modo precedente.

Per arrestare la riproduzione, premete il pulsante [PLAY].

Song Clear

L'operazione di cancellazione song elimina completamente la song registrata.

Procedura

1. Attivazione del modo Registrazione.

Premete il pulsante [REC].

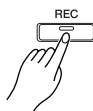

Si accende l'indicatore del pulsante di registrazione.

Premete nuovamente il pulsante [REC] per annullare l'operazione di cancellazione.

2. Avvio della cancellazione

Premete il pulsante [PLAY] , quindi il pulsante [REC].

Connessione di strumenti MIDI

Il pianoforte digitale è dotato di prese MIDI. L'utilizzo delle funzioni MIDI consente l'accesso a numerosi generi musicali.

Informazioni sull'interfaccia MIDI

Il MIDI (Musical Instrument Digital Interface) è un formato standard globale per la trasmissione e la ricezione dei dati di esecuzione tra strumenti musicali elettronici.

La connessione di strumenti musicali che supportano il protocollo MIDI attraverso cavi MIDI consente il trasferimento di esecuzioni e dati d'impostazione tra differenti strumenti musicali. Utilizzando il protocollo MIDI è inoltre possibile ottenere esecuzioni più raffinate che non con un semplice strumento musicale.

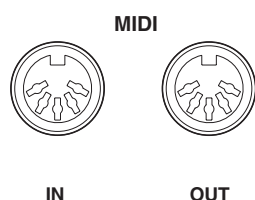

Capacità MIDI

Le funzioni MIDI consentono il trasferimento di dati di esecuzione tra dispositivi MIDI, il caricamento di dati di song da un computer connesso allo strumento e la trasmissione e il salvataggio dei dati relativi alle song dell'utente su un computer.

● Trasferimento dei dati di esecuzione a un altro dispositivo MIDI

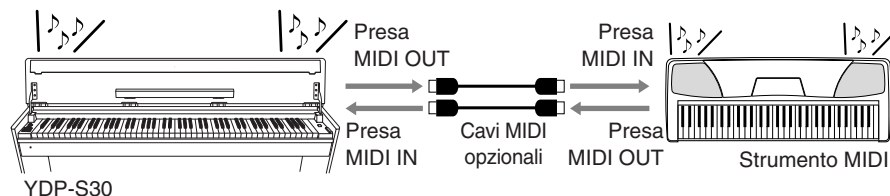

● Trasferimento dei dati MIDI da e verso un computer

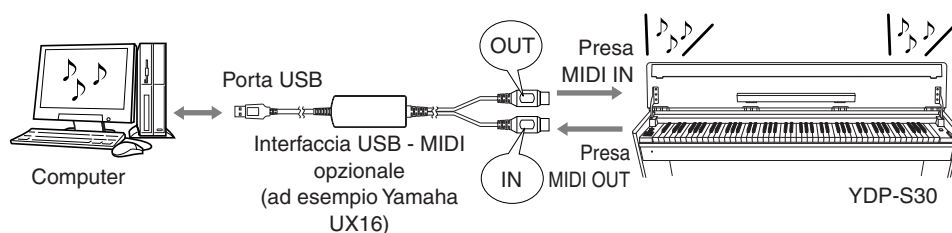

Poiché i dati MIDI che possono essere trasmessi o ricevuti variano a seconda del tipo di dispositivo MIDI utilizzato, per sapere quali dati e comandi MIDI i dispositivi in uso possono trasmettere o ricevere, fate riferimento al "Prospetto di implementazione MIDI". Il Prospetto di implementazione MIDI dello strumento è riportato a pagina 44.

Per creare una connessione MIDI è necessario un cavo MIDI dedicato (opzionale). I cavi MIDI possono essere acquistati presso i negozi di strumenti musicali.

Se connettete un cavo MIDI troppo lungo, possono verificarsi errori di trasmissione dei dati. Utilizzate cavi MIDI non più lunghi di 15 metri.

Prima di connettere un dispositivo MIDI allo strumento, spegnete sia lo strumento sia il dispositivo MIDI stesso. Una volta effettuata la connessione, accendete per primo il dispositivo MIDI e quindi lo strumento.

Non è possibile trasmettere a un altro dispositivo MIDI le demo song per le voci e le 50 preset song per pianoforte.

Per ulteriori informazioni sulla trasmissione e ricezione dei dati delle song, fate riferimento a "Trasferimento di dati di song tra il computer e il Digital Piano" a pagina 31.

Connessione del Digital Piano a un computer

La connessione del pianoforte digitale a un computer tramite le prese MIDI consente il trasferimento di dati MIDI tra il pianoforte e il computer.

Inoltre, l'installazione di Musicsoft Downloader sul computer consente di trasferire i dati di song tra lo strumento e il computer (pagina 31).

Quando lo strumento viene utilizzato come modulo sonoro, i dati di esecuzione e le voci non trovati sullo strumento non vengono eseguiti correttamente.

Prima di connettere lo strumento a un computer, spegnete sia lo strumento sia il computer. Una volta effettuata la connessione, accendete per primo il computer e quindi lo strumento.

Esempio di connessione dello strumento alla porta USB di un computer

Per connettere le prese MIDI dello strumento alla porta USB del computer, utilizzate un'interfaccia USB - MIDI opzionale (come la Yamaha UX16).

Per comandare lo strumento MIDI dal computer, è necessario installare correttamente il driver USB - MIDI sullo stesso. Il driver USB - MIDI è un'applicazione software che consente la trasmissione dei segnali MIDI tra il software di sequencing sul computer e lo strumento MIDI connesso. Per ulteriori informazioni, consultate il manuale dell'interfaccia USB.

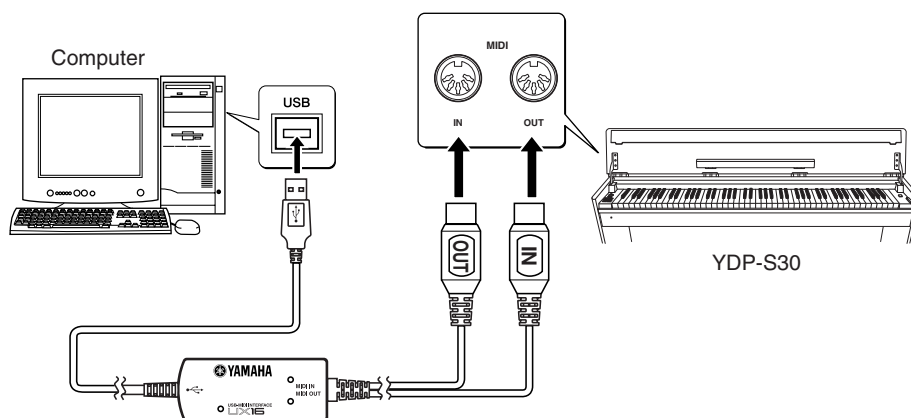

Connessione dello strumento a un computer mediante l'interfaccia USB - MIDI

Spegnete lo strumento. Connetteste il cavo MIDI OUT dell'interfaccia USB - MIDI alla presa MIDI IN dello strumento e il cavo MIDI IN dell'interfaccia USB - MIDI alla presa MIDI OUT dello strumento stesso.

La connessione tra lo strumento e il computer è stabilita.

Accendete lo strumento e sperimentate il trasferimento dei dati MIDI da e verso il computer.

Per ulteriori informazioni sulla connessione dell'interfaccia YAMAHA UX16, consultate il manuale dell'interfaccia UX16 stessa.

Per consentire il trasferimento di dati MIDI tra lo strumento e il computer, è necessario installare su quest'ultimo un'applicazione software.

Funzioni MIDI

Potete regolare le impostazioni MIDI in modo dettagliato.

Selezione del canale di trasmissione e ricezione MIDI

In ogni impostazione dei controlli MIDI è necessario che i canali MIDI per il dispositivo di trasmissione e di ricezione corrispondano per un corretto trasferimento dei dati.

Questo parametro consente di specificare il canale sul quale il pianoforte digitale trasmette o riceve i dati MIDI.

Procedura

Impostazione del canale di trasmissione

Mantenete premuti insieme il pulsante [DEMO/SONG] e il pulsante [PIANO/VOICE] e premete uno dei tasti C1 - E2 (do1 - mi2).

Impostazione di default: Canale 1

Impostazione del canale di ricezione

Mantenete premuti insieme il pulsante [DEMO/SONG] e il pulsante [PIANO/VOICE] e premete uno dei tasti C4 - F5 (do4 - fa5).

Impostazione di default: ALL

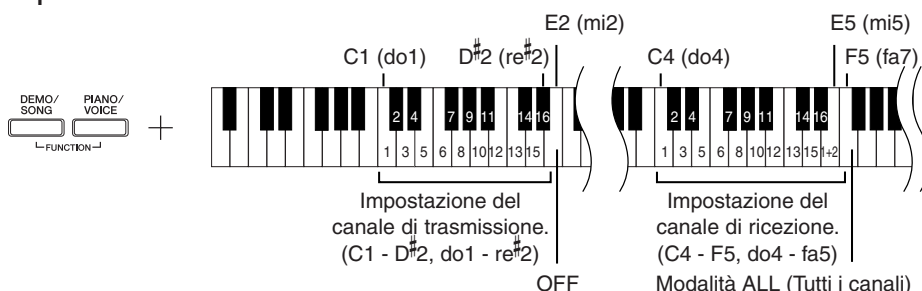

Local Control ON/OFF

"Local Control" (Controllo locale) si riferisce al fatto che normalmente la tastiera dello strumento controlla il generatore di suoni interno, consentendo di suonare le voci interne direttamente dalla tastiera stessa. Questa situazione è "Local Control On", perché il generatore di suoni interno è controllato localmente dalla relativa tastiera. Il controllo locale tuttavia può essere impostato su OFF per fare in modo che la tastiera del pianoforte digitale non riproduca le voci interne, ma le informazioni MIDI appropriate vengano comunque trasmesse tramite la presa MIDI OUT quando suonate le note sulla tastiera. Allo stesso tempo, il generatore di suoni interno risponde alle informazioni MIDI ricevute tramite la presa MIDI IN.

Procedura

Mantenete premuti insieme il pulsante [DEMO/SONG] e il pulsante [PIANO/VOICE] e premete il tasto C6 (do6). Premere ripetutamente il tasto C6 (do6) per attivare o disattivare la funzione Local Control.

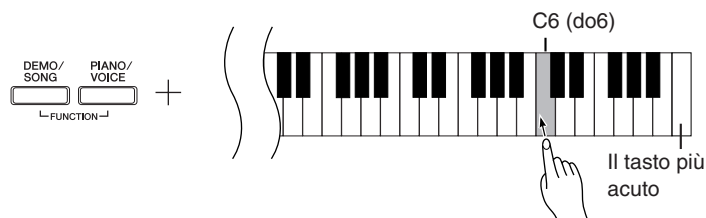

Nel modo Dual, i dati per Voice 1 vengono trasmessi sul canale specificato e i dati per Voice 2 vengono trasmessi sul numero di canale più alto successivo rispetto al canale specificato. In questo modo non viene trasmesso alcun dato se il canale di trasmissione è impostato su "OFF".

ALL:

È disponibile una modalità di ricezione "multitimbrica". In tale modalità lo strumento riceve differenti parti dal dispositivo MIDI connesso su qualsiasi o anche su tutti i 16 canali MIDI e riproduce dati musicali multicanale.

1+2:

È disponibile una modalità di ricezione "1+2". Questa consente la ricezione simultanea solo sui canali 1 e 2, per cui lo strumento è in grado di suonare dati di song sui canali 1 e 2 ricevuti da un computer musicale o da un sequencer.

I messaggi di Program Change e altri messaggi di canale ricevuti non influiscono sulle impostazioni del pannello dello strumento o sulle note suonate sulla tastiera.

I dati relativi alle demo song e alle 50 preset song per pianoforte non possono essere trasmessi via MIDI.

⚠ ATTENZIONE

Se la funzione Local Control è impostata su OFF, la tastiera dello strumento non suona le voci interne.

Program Change ON/OFF

In genere lo strumento risponde ai numeri di program change MIDI ricevuti da una tastiera esterna o da un altro dispositivo MIDI selezionando la voce di numero coincidente sul canale corrispondente (la voce della tastiera esterna non cambia). Lo strumento invia normalmente a sua volta un numero di program change MIDI ogni volta che una delle voci viene selezionata. In questo modo la voce o il programma rispettivamente numerato viene selezionato sul dispositivo MIDI esterno se questo è impostato per ricevere e rispondere ai numeri di program change MIDI.

Questa funzione consente di annullare la ricezione e la trasmissione dei numeri di program change e di selezionare le voci sullo strumento senza influire sul dispositivo MIDI esterno.

Per informazioni sui numeri di program change per ciascuna voce dello strumento, fate riferimento a pagina 40 nella sezione relativa al formato dati MIDI.

Procedura

Mantenete premuti insieme il pulsante [DEMO/SONG] e il pulsante [PIANO/VOICE] e premete il tasto C[#]6 (do[#]6). Premete ripetutamente il tasto C[#]6 (do[#]6) per attivare o disattivare la funzione Program Change.

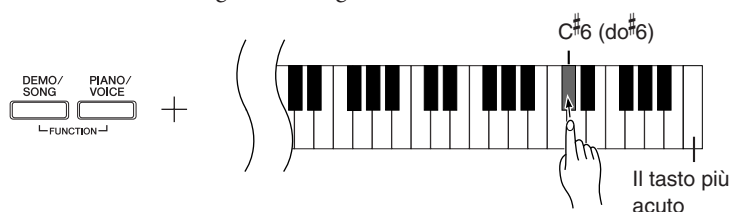

Control Change ON/OFF

I dati MIDI di control change contengono informazioni correlate all'espressività dell'esecuzione (ad esempio le informazioni relative al pedale damper).

Lo strumento consente di inviare dati MIDI di control change per controllare il funzionamento di un dispositivo MIDI connesso. Se ad esempio si aziona il pedale damper dello strumento, questo trasmette i relativi dati MIDI di control change.

A loro volta, i dati d'esecuzione MIDI ricevuti sullo strumento da un dispositivo MIDI connesso rispondono ai dati MIDI di control change ricevuti contemporaneamente dal dispositivo MIDI. Le voci suonate al momento sulla tastiera non rispondono comunque ai dati MIDI di control change.

La capacità di trasmettere e ricevere dati MIDI di control change è molto utile. Attivate la funzione Control Change (On) se ritenete che vi possa essere utile. Disattivate la funzione Control Change (Off) se al momento non ne avete bisogno.

Per informazioni sui messaggi di control change che possono essere utilizzati con lo strumento, fate riferimento alla sezione relativa al formato dati MIDI a pagina 40.

Procedura

Mantenete premuti insieme il pulsante [DEMO/SONG] e il pulsante [PIANO/VOICE] e premete il tasto D6 (re6). Premete ripetutamente il tasto D6 (re6) per attivare o disattivare la funzione Control Change.

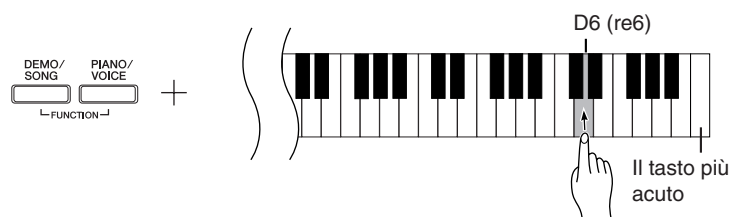

Trasferimento di dati di song tra il computer e il Digital Piano

Oltre alle demo song e alle 50 preset song per pianoforte salvate nello strumento, è possibile riprodurre i dati di altre song scaricandole da un computer connesso. Per utilizzare questa funzione, è necessario scaricare Musicsoft Downloader dal sito Web Yamaha all'indirizzo riportato di seguito e installare il programma sul computer. <http://music.yamaha.com/download/>

● Requisiti di sistema per Musicsoft Downloader

Visitare l'URL indicato sopra per ottenere informazioni aggiornate sui sistemi di computer supportati.

| | |
|-------------------------------------|---|
| • SO | : Windows 98SE/Me/2000/XP Home Edition/XP Professional |
| • CPU | : Intel® Pentium® o Celeron® a 233 MHz o superiore (raccomandato 500 MHz o superiore) |
| • RAM | : 64 MB o superiore (raccomandata 256 MB o superiore) |
| • Spazio disponibile sull'hard disk | : 128 MB o superiore (raccomandato 512 MB o superiore) |
| • Monitor | : 800 × 600 High Color (16-bit) |
| • Altro | : Microsoft® Internet Explorer® versione 5.5 o successiva |

Trasferimento di dati relativi a song dal computer al Digital Piano

Potete scaricare dati di song per pianoforte da un computer allo strumento. Inoltre una volta registrata un'esecuzione sullo strumento e salvata la registrazione sul computer, potete trasferire nuovamente la registrazione stessa dal computer sullo strumento. Lo strumento è in grado di leggere dati MIDI in formato SMF 0. Se però tali dati contengono informazioni relative a funzioni non supportate dallo strumento, i dati non verranno riprodotti correttamente.

Per ulteriori informazioni sul trasferimento dei dati di song da un computer allo strumento, fate riferimento alla sezione "Transferring Data Between the Computer and Instrument (for unprotected data)" (Trasferimento di dati (non protetti) tra un computer e lo strumento) della guida di Musicsoft Downloader.

● Requisiti necessari per consentire il trasferimento di dati da un computer allo strumento

| | |
|-------------------------------|--|
| • Numero delle song | : fino a 10 song più la song dell'utente |
| • Dimensioni massime dei dati | : 352 KB in totale |
| • Formato dei dati | : SMF Format 0 e 07YDP.BUP (song utente) |

Trasferimento di dati di song dal Digital Piano a un computer

Musicsoft Downloader consente il trasferimento della song dell'utente dallo strumento a un computer. Per ulteriori informazioni sul trasferimento dei dati di song dallo strumento a un computer, fate riferimento alla sezione "Transferring Data Between the Computer and Instrument (for unprotected data)" (Trasferimento di dati (non protetti) tra un computer e lo strumento) della guida di Musicsoft Downloader.

● Dati che è possibile trasferire dallo strumento a un computer

| | |
|--|-------------|
| • Song dell'utente | : 07YDP.BUP |
| • Dati di song (una volta caricati dal computer) | |

Dal sito Web Yamaha è possibile prelevare gratuitamente il programma Musicsoft Downloader.

SMF (Standard MIDI File)

Questi file utilizzano un diffuso formato di sequenziazione (per la registrazione dei dati di esecuzione). Tali file vengono detti a volte "MIDI file".

L'estensione dei file è MID.

È possibile riprodurre song in formato SMF mediante un software musicale o un sequencer che supporti il formato stesso. Lo strumento supporta il formato SMF.

⚠ ATTENZIONE

Non spegnete o disconnettete lo strumento durante la trasmissione dei dati. I dati in corso di trasmissione non verrebbero salvati. Inoltre il funzionamento della memoria flash potrebbe divenire instabile e causare la cancellazione dell'intera memoria alla successiva accensione o spegnimento dello strumento.

Ricordate che gli indicatori [REC] e [PLAY] sono accesi durante l'utilizzo di Musicsoft Downloader.

Prima di utilizzare lo strumento, chiudete la finestra di dialogo di Musicsoft Downloader e uscite dall'applicazione.

Creazione di backup dei dati e inizializzazione delle impostazioni

Backup dei dati su memoria flash

Nella memoria flash dello strumento verranno memorizzati i dati di seguito elencati. Tali dati verranno conservati anche quando lo strumento è spento.

| Dati di backup |
|--|
| Volume del metronomo |
| Tempo del metronomo |
| Sensibilità al tocco |
| Accordatura |
| Dati di esecuzione registrati (song dell'utente) |

Inizializzazione delle impostazioni

Quando si esegue l'inizializzazione delle impostazioni, tutti i dati, ad esclusione delle song prelevate da un computer, vengono inizializzati e ripristinati ai valori predefiniti di fabbrica.

Mantenete premuto C7 (do7, la nota più acuta) e accendete lo strumento.

⇒ Tutti i dati di backup verranno inizializzati.

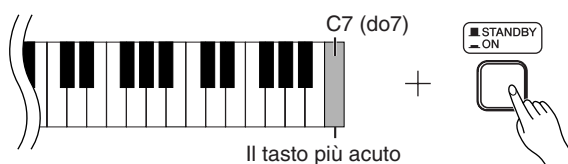

ATTENZIONE

Non spegnete lo strumento durante l'inizializzazione dei dati nella memoria interna (cioè quando gli indicatori dei pulsanti [REC] e [PLAY] lampeggiano).

Se lo strumento diventa inattivo o funziona male, spegnetelo ed eseguite la procedura di inizializzazione.

Inconvenienti e possibili rimedi

| Problema | Possibile causa e soluzione |
|--|---|
| Lo strumento non si accende. | Lo strumento non è collegato correttamente. Inserite correttamente la spina dell'adattatore in una presa CA e il connettore dell'adattatore nell'unità (pagina 10). |
| Si sente rumore dagli altoparlanti o dalle cuffie. | Il rumore può essere dovuto all'interferenza causata dall'utilizzo di un telefono cellulare nelle immediate vicinanze dello strumento. Spegnete il cellulare o allontanatelo dallo strumento. |
| Il volume è troppo basso o non si sente alcun suono. | <ul style="list-style-type: none">• Il parametro Master Volume è impostato su un valore troppo basso. Impostate un livello appropriato utilizzando il controllo [MASTER VOLUME].• Assicuratevi che le cuffie non siano connesse all'apposito jack.• Assicuratevi che la funzione Local Control (pagina 29) sia impostata su ON. |
| Il pedale damper non ha alcun effetto o il suono viene tenuto continuamente anche se il pedale damper non viene premuto. | Il cavo del pedale può non essere collegato correttamente. Assicuratevi di inserire correttamente la spina del cavo del pedale nel jack [PEDAL] (pagina 34). |

Opzioni

Sgabello BC-100

Un confortevole sgabello progettato per adattarsi al Digital Piano Yamaha.

UX16

Interfaccia USB - MIDI

HPE-150

Cuffie

Assemblaggio del supporto tastiera

ATTENZIONE

- Prestare attenzione a non confondere i componenti e installarli tutti nella direzione corretta. Eseguire il montaggio nella sequenza indicata di seguito.
- L'operazione di assemblaggio deve essere eseguita da almeno due persone.
- Usare viti della misura corretta, come indicato di seguito. L'uso di viti errate può provocare danni.
- Al termine del montaggio di ciascuna unità, serrate tutte le viti.
- Per smontare il supporto, invertite l'ordine delle istruzioni riportate di seguito.

Procuratevi un cacciavite a stella.

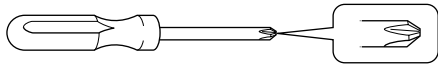

Estraete dalla confezione tutti i componenti. Accertatevi che siano presenti tutti quelli illustrati.

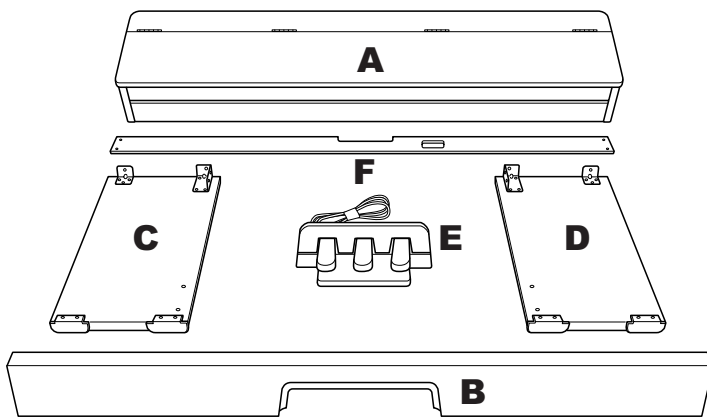

1 adattatore di alimentazione CA* 4 viti sottili (5 x 20 mm)



4 viti lunghe (6 x 30 mm)



5 fermacavi



4 viti corte (6 x 20 mm)



2 perni posteriori



* L'adattatore potrebbe non essere incluso o potrebbe differire dalla figura sopra riportata, a seconda del paese in cui si è acquistato lo strumento. Per ulteriori informazioni, contattare il rivenditore Yamaha.

1 Collegamento di B a C e a D.

- 1-1 Allineate C e D con ciascuna estremità di B.
- 1-2 Collegate C e D a B serrando saldamente le viti lunghe (6 x 30 mm).

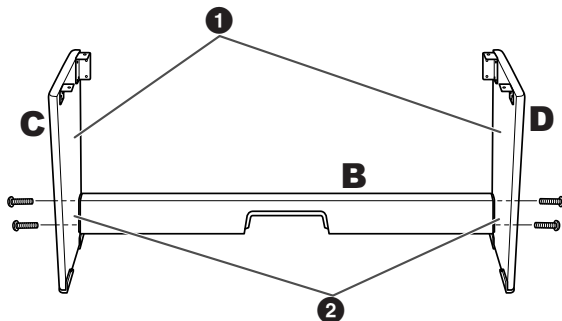

2 Montaggio di A.

Fate attenzione a posizionare le mani ad almeno 10 cm da entrambe le estremità di A.

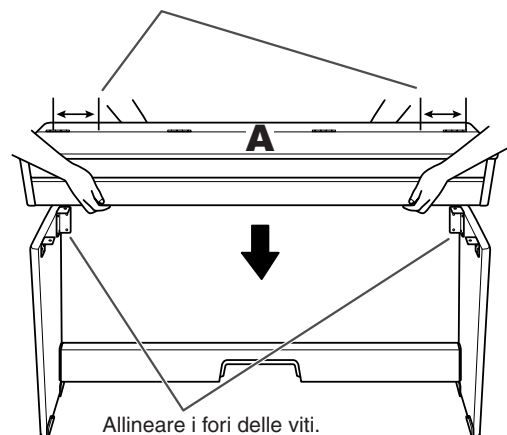

ATTENZIONE

- Fate attenzione a non pizzicarvi le dita e a non far cadere l'unità.
- Mantenete la tastiera unicamente nella posizione descritta nel presente manuale.

3 Fissaggio di A.

- 3-1 Regolate la posizione di A in modo che le estremità sinistra e destra di A stesso si proiettino oltre C e D in modo uguale se viste dal davanti.
- 3-2 Fissate A serrando le quattro viti corte (6 x 20 mm) dalla parte inferiore.

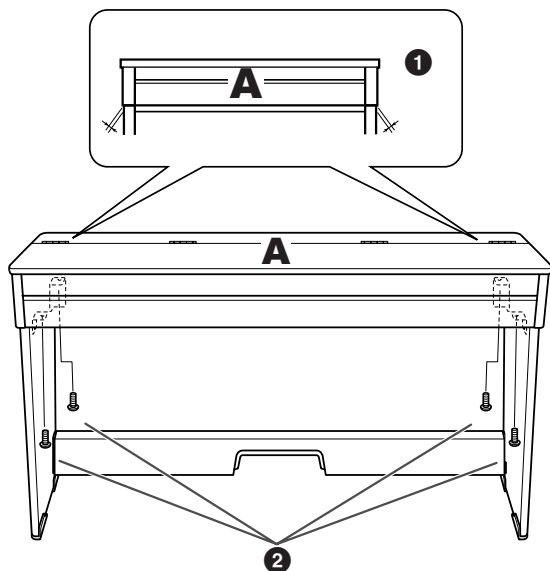

4 Collegamento di E.

- 4-1 Slegate e stendete il cavo dei pedali arrotolato, quindi passatelo attraverso la dentellatura su B.
- 4-2 Sollevate B e inserite la parte superiore di E nella dentellatura su B in modo che la pedaliera sia saldamente collegata a B.

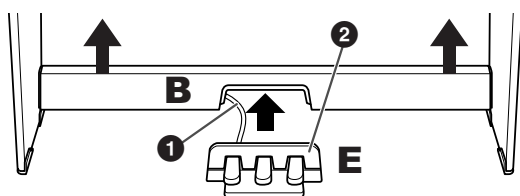

- 4-3 Inserite la spina del cavo dei pedali nella presa dalla parte posteriore.
- 4-4 Fissate i fermacavi al pannello posteriore come illustrato e agganciate il cavo ai fermacavi.
- 4-5 Rimuovete le viti da entrambe le estremità di B, quindi fissate il perno posteriore con le viti.

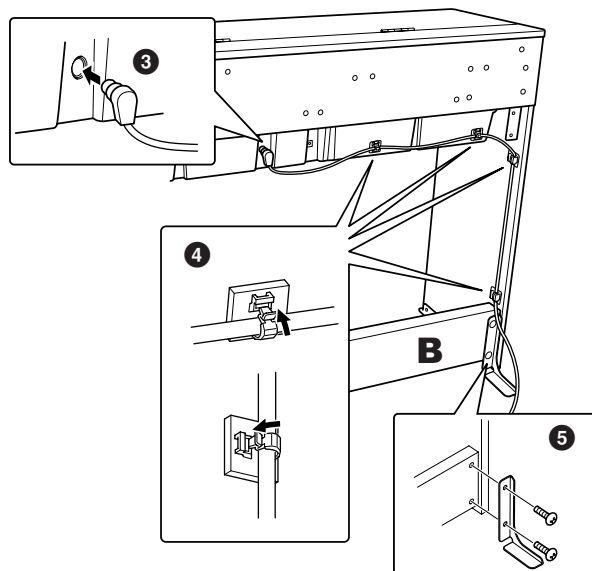

⚠ ATTENZIONE

- Se non vi è una parete subito dietro lo strumento, installate delle staffe anticaduta (perni posteriori) sullo strumento.
- I pedali potrebbero danneggiare il pavimento dopo un periodo di tempo prolungato. Per proteggerlo, posizionare una stuoia o un tappeto sotto i pedali.

5 Installazione di F.

- 5-1 Fissate F sulla parte posteriore di A come mostrato in figura.
- 5-2 Fissate F serrando le viti sottili (5 x 20 mm).

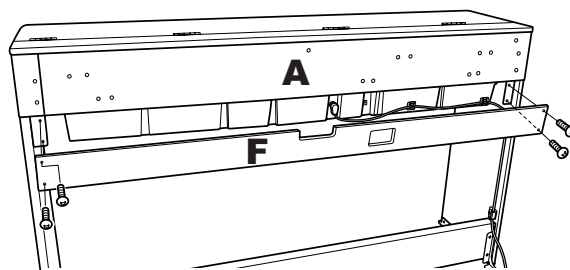

⚠ ATTENZIONE

Quando fissate F, fate attenzione a non schiacciare il cavo.

6 Collegamento dell'adattatore CA.

- 6-1 Inserite la spina dell'adattatore CA nella presa DC-IN 12V dalla parte posteriore.
- 6-2 Fissate il fermacavo sull'estremità destra (o sinistra), qualunque sia la più vicina alla presa di corrente CA, di F, quindi agganciate il cavo di alimentazione al fermacavo.

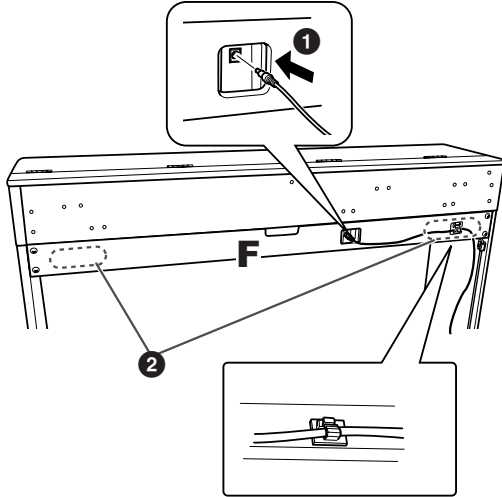

Dopo aver completato l'assemblaggio, controllate i punti riportati di seguito.

- **È avanzato qualche pezzo?**
→ Rivedete la procedura di assemblaggio e correggete eventuali errori.
- **Lo strumento è al riparo da porte e da altre strutture mobili?**
→ Spostate lo strumento in un luogo adeguato.
- **Se si scuote lo strumento, si sente un rumore o una vibrazione?**
→ Serrate tutte le viti.
- **La pedaliera e i cavi di alimentazione sono bene inseriti nelle prese?**
→ Verificate il collegamento.
- **Se l'unità scricchiola o è instabile quando si suona la tastiera, fate riferimento ai diagrammi di assemblaggio e serrate di nuovo tutte le viti.**

! ATTENZIONE

Per spostare lo strumento dopo il montaggio, afferrarlo sempre dalla superficie inferiore del lato anteriore dell'unità principale e dalle maniglie presenti nel pannello posteriore. Non prendete lo strumento per il copritastiera o la parte superiore. Una movimentazione errata può danneggiare lo strumento o causare lesioni personali.

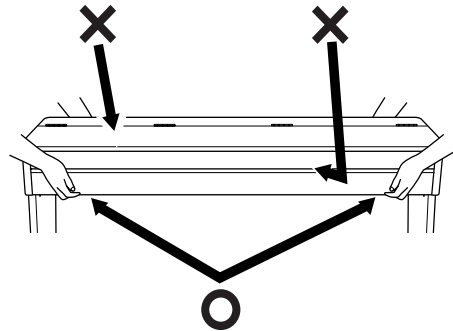

Indice

Numeri

50 preset song per pianoforte 16

A

Accessori 8

Assemblaggio 34–36

Avvio e arresto della riproduzione

50 preset song per pianoforte 16

Demo song 15

C

Collegamento di un computer 28

D

DEMO/SONG 14, 15–17

Dual, modo 21

F

Formato dati MIDI 40

I

Inconvenienti e possibili rimedi 33

Inizializzazione delle impostazioni 32

M

MASTER VOLUME 12, 14

METRONOME 14, 23

MIDI 27

MIDI [IN] [OUT] 14, 27, 28

MIDI, cavi 27

MIDI, prese 27, 28

Microsoft Downloader 31

P

PEDAL 14, 19

Pedale centrale 14, 19

Pedale damper 14, 19

Pedale destro 14, 19

Pedale sinistro 14, 19

Pedale sordina 14, 19

Pedale sostenuto 14, 19

PHONES 12, 14

PIANO/VOICE 14, 18

PLAY 14, 26

Preset song → 50 preset song per pianoforte 16

Profondità di riverbero 20

Prospetto di implementazione MIDI 44

R

REC 14, 25

Registrazione di un'esecuzione 25

Reverb 20

Riproduzione dei dati di esecuzione registrati 26

S

SELECT -/+ 14–16

Sensibilità al tocco della tastiera 24

Song 16

Song utente 25

Sovrapposizione di due voci (modo Dual) 21

Specifiche tecniche 46

STANDBY/ON 10, 14

Supporto 34–36

Supporto tastiera 34–36

T

Tempo (metronomo) 23

Touch Sensitivity 24

Trasferimento di dati di song 31

Trasporto 8

Trasposizione 22

U

UX16 28

V

Voice 18

Volume (metronomo) 24

MEMO

Appendice

In questa sezione viene presentato il materiale di riferimento.

| | |
|---|----|
| Formato dati MIDI..... | 40 |
| Prospetto di implementazione MIDI | 44 |
| Specifiche tecniche | 46 |

Formato dati MIDI

Se avete già acquisito familiarità con il protocollo MIDI o utilizzate un computer per comandare il vostro hardware musicale con messaggi MIDI, i dati forniti in questa sezione potranno esservi di aiuto per la gestione MIDI dello strumento.

1. NOTE ON/OFF

Data format: [9nH] -> [kk] -> [vv]

9nH = Note ON/OFF event (n = channel number)
kk = Note number (Transmit: 09H ~ 78H = A-2 ~ C8 /
Receive: 00H ~ 7FH = C-2 ~ G8)
vv = Velocity (Key ON = 01H ~ 7FH, Key OFF = 00H)

Data format: [8nH] -> [kk] -> [vv] (reception only)

8nH = Note OFF event (n = channel number)
kk = Note number: 00H ~ 7FH = C-2 ~ G8)
vv = Velocity

2. CONTROL CHANGE

Data format: [BnH] -> [cc] -> [vv]

BnH = Control change (n = channel number)
cc = Control number
vv = Data Range

(1) Bank Select

| ccH | Parameter | Data Range (vvH) |
|-----|-----------------|------------------|
| 00H | Bank Select MSB | 00H:Normal |
| 20H | Bank Select LSB | 00H...7FH |

Il processo di selezione del banco non avviene fino alla ricezione del messaggio di Program Change successivo.

(2) Main Volume

| ccH | Parameter | Data Range (vvH) |
|-----|------------|------------------|
| 07H | Volume MSB | 00H...7FH |

(3) Expression (reception only)

| ccH | Parameter | Data Range (vvH) |
|-----|----------------|------------------|
| 0BH | Expression MSB | 00H...7FH |

(4) Damper

| ccH | Parameter | Data Range (vvH) |
|-----|------------|------------------|
| 40H | Damper MSB | 00H...7FH |

(5) Sostenuto

| ccH | Parameter | Data Range (vvH) |
|-----|-----------|-------------------------|
| 42H | Sostenuto | 00H-3FH:off, 40H-7FH:on |

(6) Soft Pedal

| ccH | Parameter | Data Range (vvH) |
|-----|------------|-------------------------|
| 43H | Soft Pedal | 00H-3FH:off, 40H-7FH:on |

(7) Effect1 Depth (Reverb Send Level)

| ccH | Parameter | Data Range (vvH) |
|-----|---------------|------------------|
| 5BH | Effect1 Depth | 00H...7FH |

Adjusts the reverb send level.

(8) Effect4 Depth (Variation Effect Send Level)

| ccH | Parameter | Data Range (vvH) |
|-----|---------------|------------------|
| 5EH | Effect4 Depth | 00H...7FH |

(9) RPN

| | | |
|-----|------------|-----------|
| 65H | RPN | MSB |
| 64H | RPN | LSB |
| 06H | Data Entry | MSB |
| 26H | Data Entry | LSB |
| 60H | Data | Increment |
| 61H | Data | Decrement |

* Parameters that are controllable with RPN

- Coarse Tune
- Fine Tune
- Pitch Bend Range

3. MODE MESSAGES

Data format: [BnH] -> [cc] -> [vv]

BnH = Control event (n = channel number)
cc = Control number
vv = Data Range

(1) All Sound Off

| ccH | Parameter | Data Range (vvH) |
|-----|---------------|------------------|
| 78H | All Sound Off | 00H |

(2) Reset All Controllers

| ccH | Parameter | Data Range (vvH) |
|-----|-----------------------|------------------|
| 79H | Reset All Controllers | 00H |

Resets controllers as follows.

| Controller | Value |
|--------------|-----------|
| Expression | 127 (max) |
| Damper Pedal | 0 (off) |
| Sostenuto | 0 (off) |
| Soft Pedal | 0 (off) |

(3) Local Control (reception only)

| ccH | Parameter | Data Range (vvH) |
|-----|---------------|---------------------|
| 7AH | Local Control | 00H (off), 7FH (on) |

(4) All Notes Off

| ccH | Parameter | Data Range (vvH) |
|-----|---------------|------------------|
| 7BH | All Notes Off | 00H |

Spegne (OFF) tutte le note che sono attualmente accese (ON) sul canale specificato. Eventuali note tenute con il pedale damper o sostenuto continuano a suonare finché il pedale rimane premuto.

(5) Omni Off (reception only)

| ccH | Parameter | Data Range (vvH) |
|-----|-----------|------------------|
| 7CH | Omni Off | 00H |

Same processing as for All Notes Off.

(6) Omni On (reception only)

| ccH | Parameter | Data Range (vvH) |
|-----|-----------|------------------|
| 7DH | Omni On | 00H |

Same processing as for All Notes Off.

(7) Mono (reception only)

| ccH | Parameter | Data Range (vvH) |
|-----|-----------|------------------|
| 7EH | Mono | 00H |

Same processing as for All Sound Off.

(8) Poly (reception only)

| ccH | Parameter | Data Range (vvH) |
|-----|-----------|------------------|
| 7FH | Poly | 00H |

Stessa elaborazione di All Sound Off.

- Se la funzione Control Change è disattivata (OFF), i messaggi di Control Change non vengono trasmessi né ricevuti.
- I messaggi Local on/off e OMNI on/off non vengono trasmessi (il numero appropriato di note off viene fornito con la trasmissione "All Note Off").
- Alla ricezione di un banco voce MSB/LSB, il numero viene memorizzato nel buffer interno a prescindere dall'ordine ricevuto, quindi il valore memorizzato viene utilizzato per selezionare la voce appropriata quando si riceve un messaggio di program change.
- Il modo Poly è sempre attivo. Questo modo non cambia quando lo strumento riceve messaggi di modo MONO o POLY.

4. PROGRAM CHANGE

Data format: [CnH] -> [ppH]

CnH = Program event (n = channel number)

ppH = Program change number

P.C.#=Program Change number

| YDP-S30 | MSB | LSB | P.C.# |
|---------------|-----|-----|-------|
| Grand Piano 1 | 0 | 122 | 1 |
| Grand Piano 2 | 0 | 112 | 1 |
| E.Piano | 0 | 122 | 6 |
| Harpsichord | 0 | 122 | 7 |
| Church Organ | 0 | 123 | 20 |
| Strings | 0 | 122 | 49 |

- Se la ricezione dei messaggi di program change è impostata su OFF (disattivata), i dati di program change non vengono trasmessi o ricevuti.
- Per attribuire un valore compreso nell'intervallo 0 - 127 ad un messaggio di program change, specificate un numero di un'unità inferiore al numero di program change riportato qui sopra. Ad esempio, per specificare il numero di program change 1 dovete specificare program change 0.

5. Pitch Bend Change

[EnH] -> [ccH] -> [ddH]

ccH = LSB

ddH = MSB

6. SYSTEM REALTIME MESSAGES

[rrH]

F8H: Timing clock

FAH: Start

FCH: Stop

FEH: Active sensing

| Data | Transmission | Reception |
|------|------------------------------------|--|
| F8H | Transmitted every 96 clocks | Ricevuto con un tempo di 96 clock quando clock MIDI è impostato su External. |
| FAH | Song start | Inizio della song Non ricevuto quando clock MIDI è impostato su Internal. |
| FCH | Song stop | Arresto della song Non ricevuto quando clock MIDI è impostato su Internal. |
| FEH | Transmitted every 200 milliseconds | Se non viene ricevuto un segnale mediante MIDI per più di 400 millisecondi, viene avviata per All Sound Off, All Notes Off e Reset All Controllers la stessa elaborazione di quando vengono ricevuti tali segnali. |

- Se si verifica un errore durante la ricezione MIDI, gli effetti Damper, Sostenuto e Soft vengono esclusi su tutti i canali e si verifica la condizione All Note Off.

7. SYSTEM EXCLUSIVE MESSAGES (Universal System Exclusive)

(1) Universal Realtime Message

Data format: [F0H] -> [7FH] -> [XnH] -> [04H] -> [01H] -> [IH] -> [mmH] -> [F7H]

MIDI Master Volume

- Modifica il volume di tutti i canali contemporaneamente.
- Quando viene ricevuto un messaggio MIDI master volume, il volume ha effetto solamente sul canale di ricezione MIDI, non sul master volume del pannello.

F0H = Exclusive status

7FH = Universal Realtime

7FH = ID of target device

04H = Sub-ID #1=Device Control Message

01H = Sub-ID #2=Master Volume

//H = Volume LSB

mmH = Volume MSB

F7H = End of Exclusive

or

F0H = Exclusive status

7FH = Universal Realtime

XnH = When n is received n=0~F, whichever is received.

X = don't care

04H = Sub-ID #1=Device Control Message

01H = Sub-ID #2=Master Volume

//H = Volume LSB

mmH = Volume MSB

F7H = End of Exclusive

(2) Universal Non-Realtime Message (GM On)

General MIDI Mode On

Data format: [F0H] -> [7EH] -> [XnH] -> [09H] -> [01H] -> [F7H]

F0H = Exclusive status

7EH = Universal Non-Realtime

7FH = ID of target device

09H = Sub-ID #1=General MIDI Message

01H = Sub-ID #2=General MIDI On

F7H = End of Exclusive

or

F0H = Exclusive status

7EH = Universal Non-Realtime

XnH = When received, n=0~F.

X = don't care

09H = Sub-ID #1=General MIDI Message

01H = Sub-ID #2=General MIDI On

F7H = End of Exclusive

Alla ricezione del messaggio ON (attivato) del modo General MIDI, il sistema MIDI viene ripristinato alle impostazioni di fabbrica.

Per l'esecuzione di questo messaggio ci vogliono circa 50 ms, quindi è necessario attendere il tempo sufficiente prima di inviare il messaggio successivo.

8. SYSTEM EXCLUSIVE MESSAGES (XG Standard)

(1) XG Native Parameter Change

Data format: [F0H] -> [43H] -> [1nH] -> [4CH] -> [hhH] -> [mmH] -> [//H] -> [ddH] -> [F7H]

F0H = Exclusive status
43H = YAMAHA ID
1nH = When received, n=0~F.
When transmitted, n=0.
4CH = Model ID of XG
hhH = Address High
mmH = Address Mid
//H = Address Low
ddH = Data
|
F7H = End of Exclusive

La dimensione dei dati deve corrispondere alla dimensione del parametro (2 o 4 byte).

Alla ricezione del messaggio XG System On, il sistema MIDI viene ripristinato alle impostazioni di fabbrica.

Per l'esecuzione di questo messaggio ci vogliono circa 50 ms, quindi è necessario attendere il tempo sufficiente prima di inviare il messaggio successivo.

(2) XG Native Bulk Data (reception only)

Data format: [F0H] -> [43H] -> [0nH] -> [4CH] -> [aaH] -> [bbH] -> [hhH] -> [mmH] -> [//H] -> [ddH] ->...-> [ccH] -> [F7H]

F0H = Exclusive status
43H = YAMAHA ID
0nH = When received, n=0~F.
When transmitted, n=0.
4CH = Model ID of XG
aaH = ByteCount
bbH = ByteCount
hhH = Address High
mmH = Address Mid
//H = Address Low
ddH = Data
| |
| |
ccH = Check sum
F7H = End of Exclusive

- La ricezione del messaggio XG SYSTEM ON determina la reinizializzazione dei parametri relativi e dei valori di Control Change. Lasciate trascorrere un tempo sufficiente per l'esecuzione (circa 50 ms) prima di inviare un altro messaggio allo strumento.
- Il messaggio XG Native Parameter Change può contenere due o quattro byte di dati di parametro, a seconda della dimensione del parametro.
- Per ulteriori informazioni sui valori di Address e Byte Count, fate riferimento alla Tabella 1 riportata di seguito. Il valore Total Size (dimensione totale) della tabella si riferisce alla dimensione di un bulk block (blocco bulk). Solamente l'address superiore del block (00H, 00H, 00H) è valido come bulk data address.

9. SYSTEM EXCLUSIVE MESSAGES (Digital Piano MIDI Format)

Data format: [F0H] -> [43H] -> [73H] -> [xxH] -> [nnH] -> [F7H]

F0H = Exclusive status
43H = Yamaha ID
73H = Digital Piano ID
01H = Product ID (digital piano common)
xxH = Substatus
nn = Control
02H = Internal MIDI clock
03H = External MIDI clock
06H = Bulk Data (the bulk data follows 06H)
F7H = End of Exclusive

10. SYSTEM EXCLUSIVE MESSAGES (Special Control)

Data format: [F0H] -> [43H] -> [73H] -> [66H] -> [11H] -> [0nH] -> [ccH] -> [vvH] -> [F7H]

F0H = Exclusive status
43H = Yamaha ID
73H = Digital Piano ID
7FH = Extended Product ID
4BH = Product ID
11H = Special control
0nH = Control MIDI change (n=channel number)
cc = Control number
vv = Value
F7H = End of Exclusive

| Control | Channel | ccH | vvH |
|--------------------|------------|-----|--|
| Metronome | Always 00H | 1BH | 00H : off 01H : - 02H : 2/4 03H : 3/4 04H : 4/4 05H : 5/4 06H : 6/4 07H : No accent |
| Channel Detune ch: | 00H-0FH | 43H | (Sets the Detune value for each channel) 00H-7FH |
| Voice Reserve ch: | 00H-0FH | 45H | 00H : Reserve off 7FH : on* |

* Quando Volume, Expression vengono ricevuti per Reserve On, sono operativi a partire dal Key On successivo. Reserve Off è normale.

11. SYSTEM EXCLUSIVE MESSAGES (Others)

Data format: [F0H] -> [43H] -> [1nH] -> [27H] -> [30H] -> [00H] -> [00H] -> [mmH] -> [//H] -> [ccH] -> [F7H]

Master Tuning (XG and last message priority) simultaneously changes the pitch of all channels.

F0H = Exclusive Status
43H = Yamaha ID
1nH = When received, n=0~F.
When transmitted, n=0.
27H = Model ID of TG100
30H = Sub ID
00H =
00H =
mmH = Master Tune MSB
//H = Master Tune LSB
ccH = don't care (under 7FH)
F7H = End of Exclusive

Master Tuning (XG e priorità ultimo messaggio) cambia il pitch di tutti i canali contemporaneamente.

<Table 1>

MIDI Parameter Change table (SYSTEM)

| Address (H) | Size (H) | Data (H) | Parameter | Description | Default value (H) |
|---------------|----------|-----------------|----------------------|--|-------------------|
| 00 00 00 | 4 | 020C - 05F4(*1) | MASTER TUNE | -50 - +50[cent] 1st bit 3 - 0 → bit 15 - 12 | 00 04 00 00 |
| 01 | | | | 2nd bit 3 - 0 → bit 11 - 8 | 400 |
| 02 | | | | 3rd bit 3 - 0 → bit 7 - 4 | |
| 03 | | | | 4th bit 3 - 0 → bit 3 - 0 | |
| 04 | 1 | 00 - 7F | MASTER VOLUME | 0 - 127 | 7F |
| 7E | | 00 | XG SYSTEM ON | 00=XG system ON | |
| 7F | | 00 | RESET ALL PARAMETERS | 00=ON (receive only) | |
| TOTAL SIZE 07 | | | | | |

*1: valori inferiori a 020CH selezionano -50 cent. Valori superiori a 05F4H selezionano +50 cent.

<Table 2>

MIDI Parameter Change table (EFFECT 1)

Fate riferimento a "Effect MIDI Map" per un elenco completo dei numeri dei tipi di Reverb, Chorus e Variation.

| Address (H) | Size (H) | Data (H) | Parameter | Description | Default value (H) |
|-------------|----------|----------|--------------------|--------------------------|-------------------|
| 02 01 00 | 2 | 00-7F | REVERB TYPE MSB | Refer to Effect MIDI Map | 01(=HALL1) |
| | | 00-7F | REVERB TYPE LSB | 00 : basic type | 00 |
| 02 01 40 | 2 | 00-7F | VARIATION TYPE MSB | Refer to Effect MIDI Map | 00(=Effect off) |
| | | 00-7F | VARIATION TYPE LSB | 00 : basic type | 00 |

• "VARIATION" si riferisce all'EFFECT sul pannello.

<Table 3>

MIDI Parameter Change table (MULTI PART)

| Address (H) | Size (H) | Data (H) | Parameter | Description | Default value (H) |
|-------------|----------|----------|-----------|-------------|-------------------|
| 08 nn 11 | 1 | 00 - 7F | DRY LEVEL | 0 - 127 | 7F |

nn = Part Number

• Effect MIDI Map

REVERB

| | MSB | LSB |
|--------|-----|-----|
| ROOM | 02H | 10H |
| HALL 1 | 01H | 10H |
| HALL 2 | 01H | 11H |
| STAGE | 03H | 10H |
| OFF | 00H | 00H |

EFFECT

| | MSB | LSB |
|-----------|-----|-----|
| CHORUS | 42H | 10H |
| PHASER | 48H | 10H |
| TREMOLO | 46H | 10H |
| ROTARY SP | 47H | 10H |
| OFF | 00H | 00H |

| Function... | Transmitted | Recognized | Remarks |
|--------------------------|---|--|---|
| Basic Channel | 1 1-16 | 1-16 1-16 | |
| Mode | 3 X ***** | 3 X X | |
| Note Number : True voice | 0-127 ***** | 0-127 0-127 | |
| Velocity | Note ON Note OFF X | 0 9nH, v=1-127 X | |
| After Touch | Key's Ch's X X | X X | |
| Pitch Bend | X *1 | 0 0-24 semi X | |
| Control Change | 0,32 1 7 10 11 6, 38 64,66,67 84 91,94 96-97 | 0 X *1 0 X *1 X *1 X *1 0 X *1 0 X *1 | Bank Select Modulation Main Volume Panpot Expression Data Entry Portament Control Effect Depth RPN Inc, Dec RPN LSB, MSB |

| | | | |
|------------------------------|--|------------------|-------------------|
| 100-101 | x | *1 | o |
| Prog Change : True # | o | o - 127 ***** | o |
| System Exclusive | o | | |
| Common : Song Pos. | x | | |
| : Song Sel. | x | | |
| : Tune | x | | |
| System : Clock | o | | |
| Real Time : Commands | o | | |
| Aux Messages : All Sound Off | o | | o (120, 126, 127) |
| : Reset All Cntrls | o | | o (121) |
| : Local ON/OFF | x | | o (122) |
| : All Notes OFF | o | | o (123-125) |
| : Active Sense | o | | o |
| : Reset | x | | x |
| Notes: | *1 These Control Change messages are not transmitted via panel operation, but may be transmitted during song playback. | | |

Mode 1 : OMNI ON, POLY
Mode 3 : OMNI OFF, POLY

Mode 2 : OMNI ON, MONO
Mode 4 : OMNI OFF, MONO

o : Yes
x : No

Specifiche tecniche

| Voce | YDP-S30 |
|--|--|
| Tastiera | 88 tasti GHS (A-1 - C7, la-1 - do7) |
| Sorgente sonora | Campionamento stereo AWM |
| Polifonia | 64 Note max |
| Selezione delle voci | 6 |
| Effetti | Riverbero |
| Volume | Master Volume |
| Controlli | Dual, Metronomo, Trasposizione |
| Pedali | Damper (con effetto half-pedal), sostenuto e sordina |
| Demo song | 6 demo song, 50 preset song per pianoforte |
| Funzione di registrazione | Una song 65 KB (circa 11.000 note) |
| Caricamento di dati di song dal computer | Fino a 10 song; dimensioni massime totali 352 KB |
| Prese/connettori | MIDI (IN/OUT), PHONES × 2 |
| Amplificatori principali | 6W × 2 |
| Altoparlanti | Ovale (12 cm × 6 cm) × 2 |
| Dimensioni (L × P × A) | Con il copritastiera chiuso: 1390 mm x 299 mm x 783 mm [54 - 3/4" x 11 - 3/4" x 30 - 13/16"] Con il copritastiera aperto: 1390 mm x 299 mm x 982 mm [54 - 3/4" x 11 - 3/4" x 38 - 11/16"] Con le staffe anticaduta fissate, la profondità è di 370 mm [14 - 9/16"] |
| Peso | 36 kg |
| Accessori | Manuale di istruzioni, "50 greats for the Piano" Music Book, Guida rapida all'utilizzo, Minuteria |

* Le specifiche e le descrizioni presenti in questo manuale sono fornite a fini puramente informativi. Yamaha Corp. si riserva il diritto di modificare prodotti o specifiche tecniche in qualsiasi momento senza preavviso. Poiché le specifiche tecniche, le apparecchiature e gli optional potrebbero variare a seconda del Paese in cui viene distribuito il prodotto, controllare queste informazioni presso il proprio rivenditore Yamaha.

FCC INFORMATION (U.S.A.)

1. IMPORTANT NOTICE: DO NOT MODIFY THIS UNIT!

This product, when installed as indicated in the instructions contained in this manual, meets FCC requirements. Modifications not expressly approved by Yamaha may void your authority, granted by the FCC, to use the product.

2. IMPORTANT: When connecting this product to accessories and/or another product use only high quality shielded cables. Cable/s supplied with this product MUST be used. Follow all installation instructions. Failure to follow instructions could void your FCC authorization to use this product in the USA.

3. NOTE: This product has been tested and found to comply with the requirements listed in FCC Regulations, Part 15 for Class "B" digital devices. Compliance with these requirements provides a reasonable level of assurance that your use of this product in a residential environment will not result in harmful interference with other electronic devices. This equipment generates/uses radio frequencies and, if not installed and used according to the instructions found in the users manual, may cause interference harmful to the operation of

other electronic devices. Compliance with FCC regulations does not guarantee that interference will not occur in all installations. If this product is found to be the source of interference, which can be determined by turning the unit "OFF" and "ON", please try to eliminate the problem by using one of the following measures:

Relocate either this product or the device that is being affected by the interference.

Utilize power outlets that are on different branch (circuit breaker or fuse) circuits or install AC line filter/s.

In the case of radio or TV interference, relocate/reorient the antenna. If the antenna lead-in is 300 ohm ribbon lead, change the lead-in to co-axial type cable.

If these corrective measures do not produce satisfactory results, please contact the local retailer authorized to distribute this type of product. If you can not locate the appropriate retailer, please contact Yamaha Corporation of America, Electronic Service Division, 6600 Orangethorpe Ave, Buena Park, CA90620

The above statements apply ONLY to those products distributed by Yamaha Corporation of America or its subsidiaries.

* This applies only to products distributed by YAMAHA CORPORATION OF AMERICA.

(class B)

OBSERVERA!

Apparaten kopplas inte ur växelströmskällan (nätet) så länge som den är ansluten till vägguttaget, även om själva apparaten har stängts av.

ADVARSEL: Nettpæendingen til dette apparat er IKKE afbrudt, så længe netledningen sidder i en stikkontakt, som er tændt — også selvom der er slukket på apparatets afbryder.

VAROITUS: Laitteen toisiopiiriin kytketty käyttököytin ei irroita koko laitetta verkosta.

(standby)

IMPORTANT NOTICE FOR THE UNITED KINGDOM

Connecting the Plug and Cord

IMPORTANT. The wires in this mains lead are coloured in accordance with the following code:

BLUE : NEUTRAL
BROWN : LIVE

As the colours of the wires in the mains lead of this apparatus may not correspond with the coloured markings identifying the terminals in your plug proceed as follows:

The wire which is coloured BLUE must be connected to the terminal which is marked with the letter N or coloured BLACK.

The wire which is coloured BROWN must be connected to the terminal which is marked with the letter L or coloured RED.

Making sure that neither core is connected to the earth terminal of the three pin plug.

• This applies only to products distributed by Yamaha-Kemble Music (U.K.) Ltd. (2 wires)

For details of products, please contact your nearest Yamaha representative or the authorized distributor listed below.

Per ulteriori dettagli sui prodotti, rivolgersi al più vicino rappresentante Yamaha oppure a uno dei distributori autorizzati elencati di seguito.

Die Einzelheiten zu Produkten sind bei Ihrer unten aufgeführten Niederlassung und bei Yamaha Vertragshändlern in den jeweiligen Bestimmungsländern erhältlich.

Para detalles sobre productos, contacte su tienda Yamaha más cercana o el distribuidor autorizado que se lista debajo.

NORTH AMERICA

CANADA

Yamaha Canada Music Ltd.
135 Milner Avenue, Scarborough, Ontario,
M1S 3R1, Canada
Tel: 416-298-1311

U.S.A.

Yamaha Corporation of America
6600 Orangethorpe Ave., Buena Park, Calif. 90620,
U.S.A.
Tel: 714-522-9011

CENTRAL & SOUTH AMERICA

MEXICO

Yamaha de México S.A. de C.V.
Calz. Javier Rojo Gómez #1149,
Col. Guadalupe del Moral
C.P. 09300, México, D.F., México
Tel: 55-5804-0600

BRAZIL

Yamaha Musical do Brasil Ltda.
Rua Joaquim Floriano, 913 - 4º andar, Itaim Bibi,
CEP 04534-013 Sao Paulo, SP. BRAZIL
Tel: 011-3704-1377

ARGENTINA

Yamaha Music Latin America, S.A.
Sucursal de Argentina
Viamonte 1145 Piso2-B 1053,
Buenos Aires, Argentina
Tel: 1-4371-7021

PANAMA AND OTHER LATIN AMERICAN COUNTRIES/ CARIBBEAN COUNTRIES

Yamaha Music Latin America, S.A.
Torre Banco General, Piso 7, Urbanización Marbella,
Calle 47 y Aquilino de la Guardia,
Ciudad de Panamá, Panamá
Tel: +507-269-5311

EUROPE

THE UNITED KINGDOM

Yamaha-Kemble Music (U.K.) Ltd.
Sherbourne Drive, Tilbrook, Milton Keynes,
MK7 8BL, England
Tel: 01908-366700

IRELAND

Danfay Ltd.
61D, Sallynoggin Road, Dun Laoghaire, Co. Dublin
Tel: 01-2859177

GERMANY

Yamaha Music Central Europe GmbH
Siemensstraße 22-34, 25462 Rellingen, Germany
Tel: 04101-3030

SWITZERLAND/LIECHTENSTEIN

Yamaha Music Central Europe GmbH,
Branch Switzerland
Seefeldstrasse 94, 8008 Zürich, Switzerland
Tel: 01-383 3990

AUSTRIA

Yamaha Music Central Europe GmbH,
Branch Austria
Schleiergasse 20, A-1100 Wien, Austria
Tel: 01-60203900

CZECH REPUBLIC/SLOVAKIA/ HUNGARY/SLOVENIA

Yamaha Music Central Europe GmbH,
Branch Austria, CEE Department
Schleiergasse 20, A-1100 Wien, Austria
Tel: 01-602039025

POLAND

Yamaha Music Central Europe GmbH
Sp.z o.o. Oddział w Polsce
ul. 17 Stycznia 56, PL-02-146 Warszawa, Poland
Tel: 022-868-07-57

THE NETHERLANDS/ BELGIUM/LUXEMBOURG

Yamaha Music Central Europe GmbH,
Branch Benelux
Clarissenhof 5-b, 4133 AB Vianen, The Netherlands
Tel: 0347-358 040

FRANCE

Yamaha Musique France
BP 70-77312 Marne-la-Vallée Cedex 2, France
Tel: 01-64-61-4000

ITALY

Yamaha Musica Italia S.P.A.
Viale Italia 88, 20020 Lainate (Milano), Italy
Tel: 02-935-771

SPAIN/PORTUGAL

Yamaha-Hazen Música, S.A.
Ctra. de la Coruna km. 17, 200, 28230
Las Rozas (Madrid), Spain
Tel: 91-639-8888

GREECE

Philippos Nakas S.A. The Music House
147 Skiathou Street, 112-55 Athens, Greece
Tel: 01-228 2160

SWEDEN

Yamaha Scandinavia AB
J. A. Wettergrens Gata 1
Box 30053
S-400 43 Göteborg, Sweden
Tel: 031 89 34 00

DENMARK

YS Copenhagen Liaison Office
Generatorvej 6A
DK-2730 Herlev, Denmark
Tel: 44 92 49 00

FINLAND

F-Musiikki Oy
Kluuvikatu 6, P.O. Box 260,
SF-00101 Helsinki, Finland
Tel: 09 618511

NORWAY

Norsk filial av Yamaha Scandinavia AB
Grini Næringspark 1
N-1345 Østerås, Norway
Tel: 67 16 77 70

ICELAND

Skifan HF
Skeifan 17 P.O. Box 8120
IS-128 Reykjavik, Iceland
Tel: 525 5000

OTHER EUROPEAN COUNTRIES

Yamaha Music Central Europe GmbH
Siemensstraße 22-34, 25462 Rellingen, Germany
Tel: +49-4101-3030

AFRICA

Yamaha Corporation,
Asia-Pacific Music Marketing Group
Nakazawa-cho 10-1, Hamamatsu, Japan 430-8650
Tel: +81-53-460-2312

MIDDLE EAST

TURKEY/CYPRUS

Yamaha Music Central Europe GmbH
Siemensstraße 22-34, 25462 Rellingen, Germany
Tel: 04101-3030

OTHER COUNTRIES

Yamaha Music Gulf FZE
LOB 16-513, P.O.Box 17328, Jubel Ali,
Dubai, United Arab Emirates
Tel: +971-4-881-5868

ASIA

THE PEOPLE'S REPUBLIC OF CHINA

Yamaha Music & Electronics (China) Co.,Ltd.
25/F., United Plaza, 1468 Nanjing Road (West),
Jingan, Shanghai, China
Tel: 021-6247-2211

HONG KONG

Tom Lee Music Co., Ltd.
11/F., Silvercord Tower 1, 30 Canton Road,
Tsimshatsui, Kowloon, Hong Kong
Tel: 2737-7688

INDONESIA

PT. Yamaha Music Indonesia (Distributor)
PT. Nusantik
Gedung Yamaha Music Center, Jalan Jend. Gatot
Subroto Kav. 4, Jakarta 12930, Indonesia
Tel: 21-520-2577

KOREA

Yamaha Music Korea Ltd.
8F, 9F, Dongsung Bldg. 158-9 Samsung-Dong,
Kangnam-Gu, Seoul, Korea
Tel: 080-004-0022

MALAYSIA

Yamaha Music Malaysia, Sdn., Bhd.
Lot 8, Jalan Perbandaran, 47301 Kelana Jaya,
Petaling Jaya, Selangor, Malaysia
Tel: 3-78030900

PHILIPPINES

Yupangco Music Corporation
339 Gil J. Puyat Avenue, P.O. Box 885 MCPO,
Makati, Metro Manila, Philippines
Tel: 819-7551

SINGAPORE

Yamaha Music Asia Pte., Ltd.
#03-11 A-Z Building
140 Paya Lebor Road, Singapore 409015
Tel: 747-4374

TAIWAN

Yamaha KHS Music Co., Ltd.
3F, #6, Sec.2, Nan Jing E. Rd. Taipei.
Taiwan 104, R.O.C.
Tel: 02-2511-8688

THAILAND

Siam Music Yamaha Co., Ltd.
891/1 Siam Motors Building, 15-16 floor
Rama 1 road, Wangmai, Pathumwan
Bangkok 10330, Thailand
Tel: 02-215-2626

OTHER ASIAN COUNTRIES

Yamaha Corporation,
Asia-Pacific Music Marketing Group
Nakazawa-cho 10-1, Hamamatsu, Japan 430-8650
Tel: +81-53-460-2317

OCEANIA

AUSTRALIA

Yamaha Music Australia Pty. Ltd.
Level 1, 99 Queensbridge Street, Southbank,
Victoria 3006, Australia
Tel: 3-9693-5111

NEW ZEALAND

Music Houses of N.Z. Ltd.
146/148 Captain Springs Road, Te Papapa,
Auckland, New Zealand
Tel: 9-634-0099

COUNTRIES AND TRUST TERRITORIES IN PACIFIC OCEAN

Yamaha Corporation,
Asia-Pacific Music Marketing Group
Nakazawa-cho 10-1, Hamamatsu, Japan 430-8650
Tel: +81-53-460-2312



Yamaha Manual Library
<http://www.yamaha.co.jp/manual/>

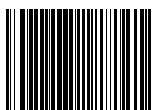

P77020404

U.R.G., Pro Audio & Digital Musical Instrument Division, Yamaha Corporation
© 2007 Yamaha Corporation