



ARIUS

YDP-164

YDP-144

YDP-S54

Brugervejledning

Læs "SIKKERHEDSFORSKRIFTER" på side 5-6, før du bruger instrumentet.
Se instruktionerne i slutningen af denne vejledning for at få oplysninger om samling af instrumentet.

Important Notice: Guarantee Information for customers in European Economic Area (EEA) and Switzerland

<p>Important Notice: Guarantee Information for customers in EEA* and Switzerland</p> <p>For detailed guarantee information about this Yamaha product, and Pan-EEA* and Switzerland warranty service, please either visit the website address below (Printable file is available at our website) or contact the Yamaha representative office for your country. * EEA: European Economic Area</p>	English
<p>Wichtiger Hinweis: Garantie-Information für Kunden in der EWR* und der Schweiz</p> <p>Für nähere Garantie-Information über dieses Produkt von Yamaha, sowie über den Pan-EWR*- und Schweizer Garantieservice, besuchen Sie bitte entweder die folgend angegebene Internetadresse (eine druckfähige Version befindet sich auch auf unserer Webseite), oder wenden Sie sich an den für Ihr Land zuständigen Yamaha-Vertrieb. *EWR: Europäischer Wirtschaftsraum</p>	Deutsch
<p>Remarque importante: informations de garantie pour les clients de l'EEE et la Suisse</p> <p>Pour des informations plus détaillées sur la garantie de ce produit Yamaha et sur le service de garantie applicable dans l'ensemble de l'EEE ainsi qu'en Suisse, consultez notre site Web à l'adresse ci-dessous (le fichier imprimable est disponible sur notre site Web) ou contactez directement Yamaha dans votre pays de résidence. * EEE : Espace Economique Européen</p>	Français
<p>Belangrijke mededeling: Garantie-informatie voor klanten in de EER* en Zwitserland</p> <p>Voor gedetailleerde garantie-informatie over dit Yamaha-product en de garantieservice in heel de EER* en Zwitserland, gaat u naar de onderstaande website (u vindt een afdrukbaar bestand op onze website) of neemt u contact op met de vertegenwoordiging van Yamaha in uw land. * EER: Europese Economische Ruimte</p>	Nederlands
<p>Aviso importante: información sobre la garantía para los clientes del EEE* y Suiza</p> <p>Para una información detallada sobre este producto Yamaha y sobre el soporte de garantía en la zona EEE* y Suiza, visite la dirección web que se incluye más abajo (la versión del archivo para imprimir esta disponible en nuestro sitio web) o póngase en contacto con el representante de Yamaha en su país. * EEE: Espacio Económico Europeo</p>	Español
<p>Avviso importante: informazioni sulla garanzia per i clienti residenti nell'EEA* e in Svizzera</p> <p>Per informazioni dettagliate sulla garanzia relativa a questo prodotto Yamaha e l'assistenza in garanzia nei paesi EEA* e in Svizzera, potete consultare il sito Web all'indirizzo riportato di seguito (è disponibile il file in formato stampabile) oppure contattare l'ufficio di rappresentanza locale della Yamaha. * EEA: Area Economica Europea</p>	Italiano
<p>Aviso importante: informações sobre as garantias para clientes da AEE* e da Suíça</p> <p>Para obter uma informação pormenorizada sobre este produto da Yamaha e sobre o serviço de garantia na AEE* e na Suíça, visite o site a seguir (o arquivo para impressão está disponível no nosso site) ou entre em contato com o escritório de representação da Yamaha no seu país. * AEE: Área Económica Europeia</p>	Português
<p>σημαντική σημείωση: Πληροφορίες εγγύησης για τους πελάτες στον ΕΟΧ* και Ελλάδα</p> <p>Για λεπτομερείς πληροφορίες εγγύησης σχετικά με το παρόν προϊόν της Yamaha και την κάλυψη εγγύησης σε όλες τις χώρες του ΕΟΧ και την Ελλάδα, επισκεφτείτε την παρακάτω ιστοσελίδα (Εκτυπώσιμη μορφή είναι διαθέσιμη στην ιστοσελίδα μας) ή απευθυνθείτε στην αντιπροσωπεία της Yamaha στη χώρα σας. * ΕΟΧ: Ευρωπαϊκός Οικονομικός Χώρος</p>	Ελληνικά
<p>Viktig: Garantierinformation för kunder i EES-området* och Schweiz</p> <p>För detaljerad information om denna Yamaha-produkt samt garantiservice i hela EES-området* och Schweiz kan du antingen besöka nedanstående webbadress (en utskriftsvänlig fil finns på webbplatsen) eller kontakta Yamahas officiella representant i ditt land. * EES: Europeiska Ekonomiska Samarbetsområdet</p>	Svenska
<p>Viktig merknad: Garantiinformasjon for kunder i EØS* og Sveits</p> <p>Detaljert garantiinformasjon om dette Yamaha-produktet og garantiservice for hele EØS-området* og Sveits kan fås enten ved å besøke nettstedene nedenfor (utskriftsversjon finnes på våre nettsider) eller kontakte kontaktpunktet i landet der du bor. *EØS: Det europeiske økonomiske samarbeidsområdet</p>	Norsk
<p>Viktig oplysning: Garantioplysninger til kunder i EØO* og Schweiz</p> <p>De kan finde detaljerede garantioplysninger om dette Yamaha-produkt og den fælles garantiserviceordning for EØO* (og Schweiz) ved at besøge det websted, der er angivet nedenfor (der findes en fil, som kan udskrives, på vores websted), eller ved at kontakte Yamahas nationale repræsentationskontor i det land, hvor De bor. * EØO: Det Europæiske Økonomiske Område</p>	Dansk
<p>Tärkeä ilmoitus: Takuutiedot Euroopan talousalueen (ETA)* ja Sveitsin asiakkaille</p> <p>Tämän Yamaha-tuotteen sekä ETA-alueen ja Sveitsin takuuta koskevat yksityiskohtaiset tiedot saatte alla olevasta nettiosoitteesta. (Tulostettava tiedosto saatavissa sivustollamme.) Voitte myös ottaa yhteyttä paikalliseen Yamaha-edustajaan. *ETA: Euroopan talousalue</p>	Suomi
<p>Ważne: Warunki gwarancyjne obowiązujące w EOG* i Szwajcarii</p> <p>Aby dowiedzieć się więcej na temat warunków gwarancyjnych tego produktu firmy Yamaha i serwisu gwarancyjnego w całym EOG* i Szwajcarii, należy odwiedzić wskazaną poniżej stronę internetową (Plik gotowy do wydruku znajduje się na naszej stronie internetowej) lub skontaktować się z przedstawicielstwem firmy Yamaha w swoim kraju. * EOG — Europejski Obszar Gospodarczy</p>	Polski
<p>Důležité oznámení: Záruční informace pro zákazníky v EHS* a ve Švýcarsku</p> <p>Podrobné záruční informace o tomto produktu Yamaha a záručním servisu v celém EHS* a ve Švýcarsku naleznete na níže uvedené webové adrese (soubor k tisku je dostupný na našich webových stránkách) nebo se můžete obrátit na zastoupení firmy Yamaha ve své zemi. * EHS: Evropský hospodářský prostor</p>	Česky
<p>Fontos figyelmeztetés: Garancia-információk az EGT* területén és Svájcban élő vásárlók számára</p> <p>A jelen Yamaha-tuottek vonatkozó részletes garancia-információk, valamint az EGT*-re és Svájcra kiterjedő garanciális szolgáltatás tekintetében keresse fel webhelyünket az alábbi címen (a webhelyen nyomtatható fájl is talál), vagy pedig lépjen kapcsolatba az országában működő Yamaha képviseleti irodával. * EGT: Európai Gazdasági Térség</p>	Magyar
<p>Oluline märkus: Garantiteave Euroopa Majanduspiirkonna (EMP)* ja Šveitsi klientidele</p> <p>Täpsemate teabete saamiseks selle Yamaha toote garantii ning kogu Euroopa Majanduspiirkonna ja Šveitsi garantiteeninduse kohta, külastage palun veebisaiti alljärgneval aadressil (meie saidil on saadaval printitav fail) või pöörduge Teie regiooni Yamaha esinduse poole. * EMP: Euroopa Majanduspiirkond</p>	Eesti keel
<p>Svarīgs paziņojums: garantijas informācija klientiem EEZ* un Šveicē</p> <p>Lai saņemtu detalizētu garantijas informāciju par šo Yamaha produktu, kā arī garantijas apkalpošanu EEZ* un Šveicē, lūdzam apmeklētiet zemāk norādīto tīmekļa vietnes adresi (tīmekļa vietnē ir pieejams drukājams fails) vai sazinieties ar jūsu valsti apkalpojošo Yamaha pārstāvniecību. * EEZ: Eiropas Ekonomikas zona</p>	Latviešu
<p>Dėmesio: informacija dėl garantijos pirkėjams EEE* ir Šveicarijoje</p> <p>Jei reikia išsamioms informacijos apie šį „Yamaha“ produktą ir jo techninę priežiūrą visoje EEE* ir Šveicarijoje, apsilankykite mūsų svetainėje toliau nurodytu adresu (svetainėje yra spausdinamas failas) arba kreipkitės į „Yamaha“ atstovybę savo šaliai. *EEE – Europos ekonominė erdvė</p>	Lietuvių kalba
<p>Dôležité upozornenie: Informácie o záruke pre zákazníkov v EHP* a Švajčiarsku</p> <p>Podrobné informácie o záruke týkajúce sa tohto produktu od spoločnosti Yamaha a garančnom servise v EHP* a Švajčiarsku nájdete na webovej stránke uvedenej nižšie (na našej webovej stránke je k dispozícii súbor na tlač) alebo sa obráťte na zástupcu spoločnosti Yamaha vo svojej krajine. * EHP: Európsky hospodársky priestor</p>	Slovenčina
<p>Pomembno obvestilo: Informacije o garanciji za kupce v EGP* in Švici</p> <p>Za podrobnejše informacije o tem Yamahinih izdelku ter garancijskem servisu v celotnem EGP in Švici, obiščite spletno mesto, ki je navedeno spodaj (natiskljiva datoteka je na voljo na našem spletnem mestu), ali se obrnite na Yamahinega predstavnika v svoji državi. * EGP: Evropski gospodarski prostor</p>	Slovenščina
<p>Важно съобщение: Информация за гаранцията за клиенти в ЕИП* и Швейцария</p> <p>За подробна информация за гаранцията за този продукт на Yamaha и гаранционното обслужване в паневропейската зона на ЕИП* и Швейцария или посетете посещения по-долу уеб сайт (на нашия уеб сайт има файл за печат), или се свържете с представителния офис на Yamaha във вашата страна. * ЕИП: Европейско икономическо пространство</p>	Български език
<p>Notificare importantă: Informații despre garanție pentru clienții din SEE* și Elveția</p> <p>Pentru informații detaliate privind acest produs Yamaha și serviciul de garanție Pan-SEE* și Elveția, vizitați site-ul la adresa de mai jos (fișierul imprimabil este disponibil pe site-ul nostru) sau contactați biroul reprezentanței Yamaha din țara dumneavoastră. * SEE: Spațiul Economic European</p>	Limba română

<http://europe.yamaha.com/warranty/>

Oplysninger til brugere om indsamling og bortskaffelse af gammelt udstyr



Dette symbol på produkter, emballage og/eller medfølgende dokumenter angiver, at brugte elektriske og elektroniske produkter ikke må bortskaffes sammen med det øvrige husholdningsaffald.

Aflever gamle produkter og brugte batterier på egnede indsamlingssteder for at sikre korrekt behandling, genindvinding og genbrug i henhold til lokal lovgivning.

Ved at bortskaffe disse produkter og batterier på korrekt vis er du med til at redde værdifulde ressourcer og forebygge eventuelle skadelige virkninger på menneskers helbred og miljøet, der ellers kunne opstå som følge af forkert affaldsbehandling.

Du kan få flere oplysninger om indsamling og genbrug af gamle produkter og batterier ved at kontakte dine lokale myndigheder, de kommunale renovationsmyndigheder eller den forhandler, hvor du købte produktet.

For erhvervsbrugere i EU:

Kontakt din forhandler eller leverandør for at få flere oplysninger, hvis du ønsker at bortskaffe elektrisk og/eller elektronisk udstyr.

Oplysninger om bortskaffelse i lande uden for EU:

Dette symbol har kun gyldighed i EU. Kontakt de lokale myndigheder eller din forhandler, og få oplysninger om den korrekte bortskaffelsesmetode.

(weee_eu_da_02)

SIKKERHEDSFORSKRIFTER

LÆS FORSKRIFTERNE GRUNDIGT, INDEN DU TAGER INSTRUMENTET I BRUG

Opbevar denne brugervejledning et sikkert og praktisk sted til senere brug.

Til AC-adapter



ADVARSEL

- Denne AC-adapter er udelukkende designet til brug sammen med elektroniske Yamaha-instrumenter. Undgå at bruge den til andre formål.
- Kun indendørs brug. Den må ikke bruges i fugtige omgivelser.



FORSIGTIG

- Sørg for at placere instrumentet i nærheden af den stikkontakt, du vil bruge. Hvis der opstår problemer eller fejl, skal du omgående slukke instrumentet via strømkontakten på instrumentet og tage AC-adapterens stik ud af stikkontakten. Husk, at når AC-adapteren er sat i stikkontakten, så afgives der hele tiden små mængder elektricitet, selvom der er slukket for strømkontakten. Tag altid strømledningen ud af stikkontakten, hvis instrumentet ikke skal bruges i længere tid.

Til YDP-164, YDP-144, YDP-S54



ADVARSEL

Følg altid nedenstående grundlæggende sikkerhedsforskrifter for at mindske risikoen for alvorlig personskade eller dødsfald på grund af elektrisk stød, kortslutning, skader, brand eller andre farer. Disse sikkerhedsforskrifter omfatter, men er ikke begrænset til, følgende:

Strømforsyning/AC-adapter

- Anbring ikke strømledningen i nærheden af varmekilder, f.eks. varmeapparater eller radiatorer. Undgå desuden at bøje ledningen kraftigt eller på anden måde beskadige den eller at anbringe tunge ting på den.
- Instrumentet må kun tilsluttes den angivne korrekte netspænding. Den korrekte spænding er trykt på instrumentets navneskilt.
- Brug kun den specificerede adapter (side 40). Brug af en forkert type adapter kan resultere i skade på instrumentet eller overophedning.
- (YDP-164, YDP-S54) Brug kun den medfølgende strømledning og det medfølgende stik.
- Kontrollér stikket med jævne mellemrum, og fjern evt. ophobet støv og snåvs.

Må ikke åbnes

- Instrumentet indeholder ingen dele, der kan serviceres af brugeren. Du må ikke åbne instrumentet, forsøge at afmontere de indvendige dele eller ændre dem på nogen måde. Hvis produktet ikke fungerer korrekt, skal du straks holde op med at bruge det og indlevere det til et autoriseret Yamaha-serviceværksted.

Vand og fugt

- Instrumentet må ikke udsættes for regn eller bruges i våde eller fugtige omgivelser. Stil ikke beholdere (såsom vaser, flasker eller glas) med væske på instrumentet, da væsken kan trænge ind i dets åbninger. Hvis væske såsom vand trænger ind i instrumentet, skal du øjeblikkeligt slukke for strømmen og tage strømledningen ud af stikkontakten. Indlever herefter instrumentet til eftersyn på et autoriseret Yamaha-serviceværksted.
- Isæt eller udtag aldrig stikket med våde hænder.

Brandfare

- Anbring aldrig brændende genstande, f.eks. stearinlys, på enheden. Brændende genstande kan vælte og forårsage ildbrand.

Unormal funktion

- I tilfælde af et af følgende problemer skal du omgående slukke for instrumentet på afbryderen og tage stikket ud af stikkontakten. Indlever herefter enheden til eftersyn på et Yamaha-serviceværksted.
 - Netledningen eller stikket er flosset eller beskadiget.
 - Den udsender usædvanlige lugte eller røg.
 - Der er tabt genstande ned i instrumentet.
 - Lyden pludselig forsvinder under brugen af instrumentet.



FORSIGTIG

Følg altid nedenstående grundlæggende sikkerhedsforskrifter for at mindske risikoen for personskade på dig selv eller andre samt skade på instrumentet eller andre genstande. Disse sikkerhedsforskrifter omfatter, men er ikke begrænset til, følgende:

Strømforsyning/AC-adapter

- Tilslut ikke instrumentet via et fordelerstik, da det kan medføre forringet lyd kvalitet eller overophedning af fordelerstikket.
- Tag aldrig fat om ledningen, når du tager stikket ud af instrumentet eller stikkontakten, men tag fat om selve stikket. Hvis du trækker i ledningen, kan den tage skade.
- Tag stikket ud af stikkontakten i tordenvejr, eller hvis instrumentet ikke skal bruges i længere tid.

Keyboardstativ, samling

- Læs den medfølgende dokumentation om samlingsprocessen omhyggeligt. Hvis du ikke samler instrumentet korrekt, kan det medføre skader på instrumentet eller personskade.
- (YDP-S54) Sørg for at fastgøre væltesikringsbeslagene til instrumentet for at sikre, at det står stabilt. Hvis du ikke gør det, kan det medføre skade på instrumentet eller endda personskade.

Placering

- Instrumentet skal placeres, så det står stabilt og ikke kan vælte.
- Der skal altid mindst to personer til at transportere eller flytte instrumentet. Du risikerer at få rygskader m.m, hvis du forsøger at løfte instrumentet selv, eller du risikerer at beskadige instrumentet.
- Inden instrumentet flyttes, skal alle tilsluttede ledninger fjernes for at undgå at beskadige dem, eller at nogen falder over dem.
- Sørg for at placere produktet, så der er nem adgang til den stikkontakt, du vil bruge. Hvis der opstår problemer eller fejl, skal du omgående slukke for instrumentet på afbryderen og tage stikket ud af stikkontakten. Der afgives hele tiden små mængder elektricitet til produktet, selv om der er slukket for strømmen. Tag altid stikket ud af stikkontakten, hvis produktet ikke skal bruges i længere tid.

Forbindelser

- Sluk for strømmen til andre elektroniske komponenter, før du slutter instrumentet til dem. Skru helt ned for lydstyrken for alle komponenter, før du tænder eller slukker for strømmen.
- Indstil lydstyrken for alle komponenter ved at skru helt ned for dem og derefter gradvist hæve lydniveauerne, mens du spiller på instrumentet, indtil det ønskede lyd niveau er nået.

Modelnummeret, serienummeret, strømkrav osv. er angivet på eller i nærheden af navneskiltet på undersiden af enheden. Du skal notere dette serienummer nedenfor og gemme denne vejledning som et købsbevis og et middel til identifikation i tilfælde af tyveri.

Modelnr. _____

Serienr. _____

Retningslinjer for brug

- Stik ikke fingre eller hænder ind i sprækker på tangentlåget eller instrumentet. Pas desuden på ikke at få fingrene i klemme i tangentlåget.
- Stik aldrig papir, metalgenstande eller andre genstande ind i sprækker i tangentlåget, panelet eller tangenterne. Det kan resultere i, at du selv eller andre kommer til skade, beskadige instrumentet eller andre genstande eller resultere i funktionsfejl.
- (YDP-S54) Undgå at bruge overdreven kraft, når du lukker tangentlåget. Et tangentlåg, der er udstyret med en speciel SOFT-CLOSE™-mekanisme, lukker låget langsomt. Hvis du anvender overdreven kraft, når du lukker tangentlåget, kan du beskadige SOFT-CLOSE™-mekanismen og få dine hænder og fingre i klemme under tangentlåget.
- Læn dig ikke med din fulde vægt op ad instrumentet, stil ikke tunge genstande på instrumentet, og tryk ikke for hårdt på knapperne, kontaktterne eller stikkene.
- Brug ikke instrumentet/enheden eller hovedtelefonerne ved et højt eller ubehageligt lyd niveau i længere tid, da det kan medføre permanente høreskader. Søg læge, hvis du oplever nedsat hørelse eller ringen for ørerne.

Brug af klaverbænken (hvis den medfølger)

- Klaverbænken skal placeres, så den står stabilt og ikke kan vælte.
- Brug ikke klaverbænken som legetøj, og stil dig ikke på den. Hvis den bruges som værktøj eller trappestige til andre formål, kan det resultere i ulykker eller personskade.
- For at undgå ulykker eller personskade må der kun sidde én person på klaverbænken ad gangen.
- Hvis bænkens skrue bliver løse pga. omfattende, langvarig brug, skal du stramme dem regelmæssigt med det dertil indrettede værktøj for at undgå ulykke eller personskade.
- Vær især opmærksom på mindre børn, som kan falde bagover på bænken. Da bænken ikke har rygstøtte, kan brug uden opsyn medføre ulykke eller personskade.

Yamaha kan ikke holdes ansvarlig for skader, der skyldes forkert brug af eller ændringer af instrumentet, eller data, der er gået tabt eller ødelagt.

Sluk altid for strømmen, når instrumentet ikke er i brug.

Selvom knappen [] (klar/tændt) står på tændt (strømlampen er slukket), får instrumentet stadig små mængder elektricitet.

Tag altid stikket ud af stikkontakten, hvis instrumentet ikke skal bruges i længere tid.

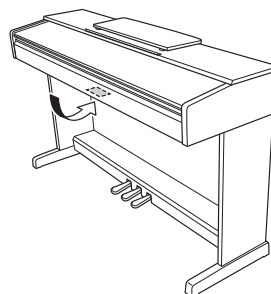

(bottom_da_01) Fabriksskiltet er placeret nederst på enheden.

OBS!

Følg altid nedenstående forskrifter for at undgå risiko for fejl/skade på produktet, data eller andre genstande.

■ Brug

- Brug ikke instrumentet i nærheden af fjernsyn, radio, stereoanlæg, mobiltelefoner eller andre elektriske apparater, da disse kan afgive støj. Når du bruger instrumentet sammen med en applikation på din smartenhed, f.eks. iPad, iPhone eller iPod touch, anbefaler vi, at du indstiller "Airplane Mode" til "ON" på din iPhone/iPad, så du undgår støj pga. kommunikation.
- Instrumentet må ikke udsættes for støv, vibrationer eller stærk kulde eller varme (det må f.eks. ikke placeres i direkte sollys, i nærheden af varmeapparater eller i en bil i dagtimerne), da det kan beskadige panelet, ødelægge de indvendige komponenter eller give ustabil drift. (Godkendt driftstemperaturområde: 5 ° - 40 °C)
- Anbring ikke genstande af vinyl, plast eller gummi på instrumentet, da de kan misfarve panelet eller klaviaturet.

■ Vedligeholdelse

- Til rengøring af instrumentet skal du anvende en blød, tør/let fugtet klud. Brug ikke fortynder, opløsningsmidler, alkohol, rengøringsmidler eller klude, der indeholder kemikalier.
- Ved ekstreme ændringer i temperatur eller fugtighed kan der opstå kondensering, og vand kan dannes på instrumentets overflade. Hvis der er vand, kan trædelene absorbere vandet og blive ødelagt. Sørg for at tørre alt vand af med det samme med en blød klud.

■ Lagring af data

- Nogle data i instrumentet (side 31) gemmes, når strømmen slukkes. Dog kan de gemte data gå tabt på grund af fejl, driftssvigt osv. Gem dine vigtige data på en ekstern enhed, som en computer (side 31).

Oplysninger

■ Om ophavsret

- Kopiering af kommercielt tilgængelige musikdata, herunder, men ikke begrænset til, MIDI-data og/eller lyddata, er strengt forbudt, medmindre det kun er til privat brug.
- Dette produkt indeholder og anvender indhold, som Yamaha har ophavsretten til, eller hvor Yamaha har licens til at bruge andres ophavsret. På grund af ophavsretten og anden relevant lovgivning må du IKKE distribuere medier, hvor dette indhold er gemt eller indspillet, hvis det forbliver det samme eller næsten det samme som det i produktet.
 - * Indholdet beskrevet ovenfor indbefatter et computerprogram, akkompagnementsstilsartsdata, MIDI-data, WAVE-data, lydindspilningsdata, noder, nodedata osv.
 - * Du må gerne distribuere medier, hvor dit spil eller din musikproduktion er indspillet ved hjælp af dette indhold, og du skal ikke have en tilladelse fra Yamaha Corporation i disse tilfælde.

■ Om funktioner/data, der følger med instrumentet

- Nogle af de forprogrammerede melodier er blevet redigeret af hensyn til længde eller arrangement og er muligvis ikke helt identiske med originalerne.

■ Om denne vejledning

- De illustrationer, der er vist i denne vejledning, er kun vejledende og kan være lidt forskellige fra dem, der vises på dit instrument.
- Bogstaverne sidst i modelnavnet (f.eks. "B" eller "WH") er kodede oplysninger om instrumentets finish. "B" angiver f.eks. "sort valnød", og "WH" står for "hvid". Eftersom bogstaverne blot angiver instrumentets finish, er de udeladt i denne vejledning.
- Windows er et registreret varemærke tilhørende Microsoft® Corporation i USA og andre lande.
- iPhone, iPad og iPod touch er varemærker tilhørende Apple Inc., registreret i USA og andre lande.
- Android™ er et varemærke tilhørende Google LLC.
- Navne på virksomheder og produkter i denne brugervejledning er varemærker eller registrerede varemærker tilhørende de respektive virksomheder.

■ Stemning

- I modsætning til et akustisk klaver skal dette instrument ikke stemmes af en klaverstemmer (tonehøjden kan dog justeres, så den passer til andre instrumenter). Dette skyldes, at tonehøjden i digitale instrumenter altid er perfekt.

Indholdsfortegnelse

SIKKERHEDSFORSKRIFTER	5
Om vejledningerne	9
Medfølgende tilbehør	9
Kontrolfunktioner og stik på panelet	10

Grundlæggende funktioner

Klargøring	12
Tangentlåg (YDP-164, YDP-144)	12
Nodestativ (YDP-164, YDP-144)	12
Tangentlåg og nodestativ (YDP-S54)	13
Sådan tændes instrumentet	14
Automatisk slukning	15
Brug af hovedtelefoner	15
Spil på pianoet	16
Intelligent Acoustic Control (IAC) (Intelligent akustisk styring)	16
Brug af pedalerne	17
Brug af dæmperresonans	17
Indstilling af bekræftelseslyde	18
Ændring af Grad af anslagsfølsomhed	18
Brug af metronom	19

Avancerede funktioner

Afspilning af forskellige musikinstrumentlyde (Lyde)	20
Valg af enlyd	20
Aflytning af demomelodierne	21
Tilføjelse af variationer til klangen (rumklang)	22
Transponering af tonehøjden i halvtoner	23
Finstemning af tonehøjden	23
Kombination af to lyde (dobbeltilstand)	24
Firhændig i samme oktav	25
Afspilning og øvning af melodier	26
Aflytning af 50 forprogrammerede melodier	26
Aflytning af melodier, der er indlæst fra computeren	26
Øvning af enhændig stemme	27

Sådan spiller du fra starten af en takt som har pause
eller tomme takter

Indspilning af det, du spiller	28
Indspilning af det, du spiller	28
Ændring af standardindstillingen for den indspillede melodi	29
Sletning af indspillede data	29

Brug af instrumentet sammen med en computer eller smartenhed	30
Brug af en app på din smartenhed	30
Afspilning/indspilning af lyddata (USB-lydinterface)	30

Sikkerhedskopiering af data og initialisering af indstillinger	31
Bevarede data, når der slukkes for strømmen	31
Lagring af brugermelodidata på en computer	31
Initialisering af indstillingerne	31
Bekræftelse af dette instruments firmware-version	31

Appendiks

Fejlfinding	32
Samling af keyboardstativet	33
Forholdsregler ved samling	33
Samling af YDP-164, YDP-144	34
Samling af YDP-S54	37
Specifikationer	40
Indeks	42

Tak, fordi du har valgt dette digital piano fra Yamaha.

Dette instrument giver en fantastisk lyd i høj kvalitet og har kontrolfunktioner til udtryksfuldt spil, hvilket bidrager positivt til din spilleoplevelse.

For at du skal få mest mulig glæde af instrumentets ydelsespotentiale og funktioner, bør du læse vejledningerne grundigt og opbevare dem til senere brug.

Om vejledningerne

Der findes følgende vejledninger til instrumentet.

■ Medfølgende vejledninger



Brugervejledning (denne bog)

Indeholder forklaringer på, hvordan du bruger instrumentet.



Quick Operation Guide (Kvikguide) (særskilt ark)

Indeholder en skematisk oversigt over, hvilke funktioner der er knyttet til knapperne og klaviaturet, så du hurtigt og nemt kan danne dig et overblik.

■ Onlinemanualer (pdf-format)



Smart Device Connection Manual (Vejledning i tilslutning af smartenhed)

I denne vejledning forklares det, hvordan du slutter instrumentet til en smartphone eller tablet osv. Du kan vælge mellem to versioner (til iOS og til Android) afhængigt af din enhed.



Computer-related Operations (Computerrelaterede funktioner)

Indeholder instruktioner i, hvordan instrumentet slutes til en computer, og hvordan det betjenes ved overførsel af melodidata.



MIDI-oversigt

Indeholder MIDI-dataformatet og MIDI Implementation Chart samt beskrivelser af MIDI-funktioner, f.eks. MIDI-kanal og indstillinger for lokal styring.



MIDI Basics (Grundlæggende om MIDI) (findes kun på engelsk, fransk og tysk)

Indeholder grundlæggende forklaringer om MIDI.

Du har adgang til dette materiale på webstedet Yamaha Downloads, hvor du skal indtaste modelnavnet for at søge efter de ønskede filer.

Yamaha Downloads

<http://download.yamaha.com/>

Medfølgende tilbehør

- Brugervejledning (denne bog) × 1
- Quick Operation Guide (Kvikguide) (separat ark) × 1
- Nodehæftet "50 Classical Music Masterpieces" ("50 klassiske musikmesterværker") × 1
- Online Member Product Registration (Online Member-produktregistrering) × 1
- Garanti* × 1
- AC-adapter* × 1
- Strømledning* × 1 (YDP-164, YDP-S54)
- Klaverbænk* × 1 (YDP-164, YDP-144)

* Medfølger ikke i alle lande. Kontakt din Yamaha-forhandler.

App til smartenhed – "Smart Pianist"

Med den specialudviklede app "Smart Pianist" installeret på din smartenhed kan du fjernstyre dit digitale piano, så det bliver endnu mere fleksibelt og brugervenligt. Ved hjælp af denne app kan du få vist forskellige parametre på skærmen og foretage forskellige indstillinger på en visuel og mere intuitiv måde. Du finder flere oplysninger om "Smart Pianist" på følgende Yamaha-websted.

<https://www.yamaha.com/kbdapps/>

Du kan få instruktioner til, hvordan du slutter instrumentet til en smartenhed i Connection Wizard (Tilslutningsguide) i "Smart Pianist", der fører dig igennem processen i overensstemmelse med driftstilstanden og miljøet. Hvis du vil starte Connection Wizard (Tilslutningsguide), skal du tappe på "☰" (Menu), der findes øverst til venstre på skærmen, for at åbne Menu-displayet og derefter trykke på "Instrument" → "Start Connection Wizard" (Start tilslutningsguide).

Kontrolfunktioner og stik på panelet

YDP-164, YDP-144

Illustrationerne er taget fra YDP-144.

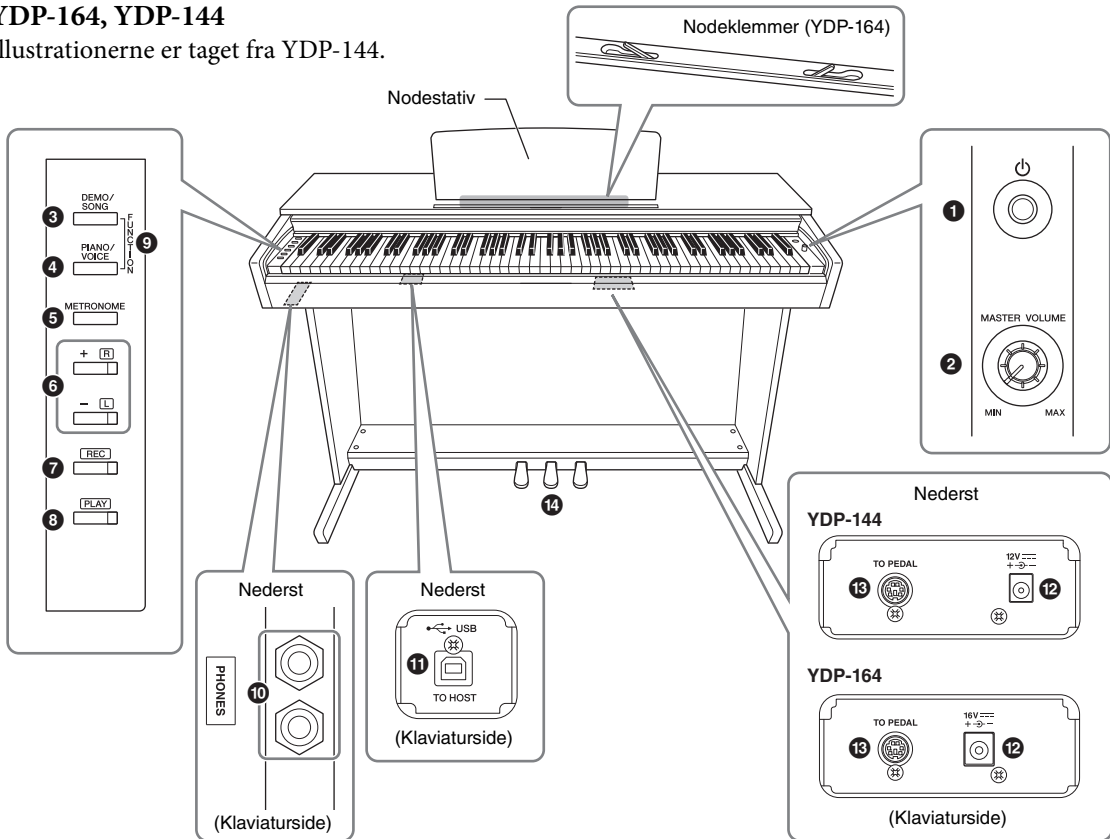

YDP-S54

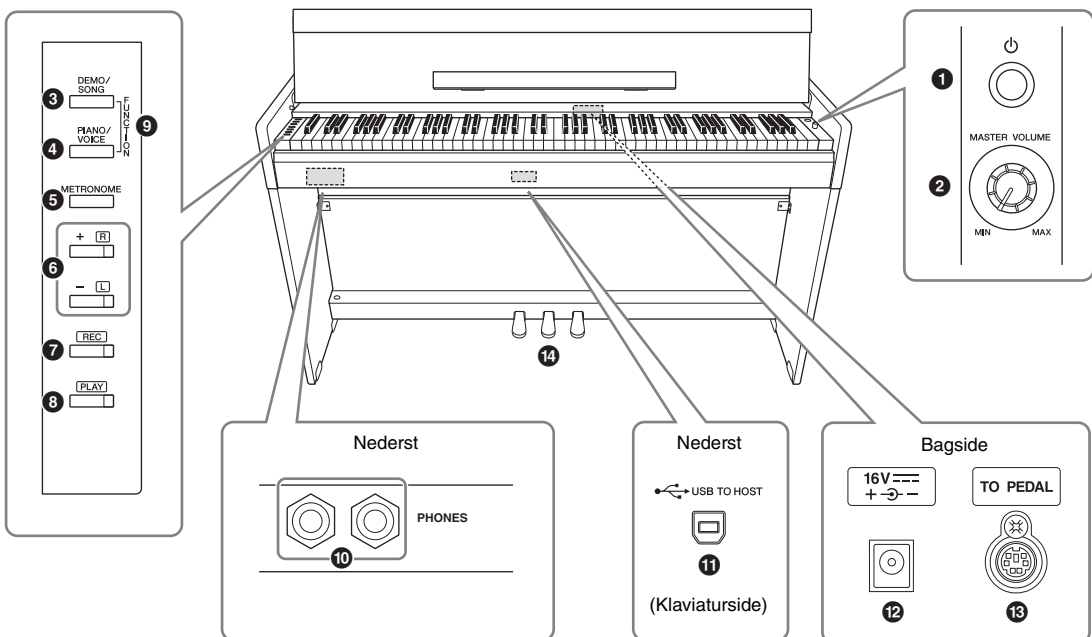

- ❶ [⏻] (Standby/On)-knap side 14
Til tænding af strømmen eller indstilling til standby

- ❷ [MASTER VOLUME]-drejeknap
Til justering af den overordnede volumen.

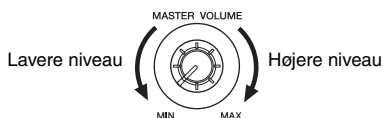

⚠ FORSIGTIG

Dette instrument bør ikke bruges ved høj lydstyrke i længere tid ad gangen, da det kan medføre høreskader.

- ❸ [DEMO/SONG]-knapside 21, 26
Afspilning af demomelodier og forprogrammerede melodier.

- ❹ [PIANO/VOICE]-knap side 20, 22, 24
Valg af en enkelt lyd, to lyde der skal kombineres, eller rumklangstype.

- ❺ [METRONOME]-knap side 19
Til start eller stop af metronomen.

- ❻ [+R], [-L]-knappe side 19, 20, 26, 27
- Generelt skal de bruges til at vælge den næste eller forrige lyd.
 - Under afspilning af melodier bruges de til at vælge næste eller forrige melodi og til at slå henholdsvis højrehånds- og venstrehåndsstemme til/fra (mens [PLAY] holdes nede).
 - Ved brug af metronomafspilning bruges de til at øge og reducere tempoet.

- ❼ [REC]-knap side 28
Til indspilning af det, du spiller på tangenterne.

- ❽ [PLAY]-knap side 28
Til afspilning af det indspillede.

- ❾ [FUNCTION]side 15, 23
Hvis du holder knapperne [DEMO/SONG] og [PIANO/VOICE] nede samtidig og trykker på en angivet tangent, kan du ændre forskellige indstillinger, herunder funktionen Automatisk slukning, transponeringsparametre osv.

- ❿ [PHONES]-stikside 15
Til tilslutning af et sæt standardstereohovedtelefoner.

Krog til hovedtelefoner (kun YDP-164)

Du kan hænge hovedtelefonerne på instrumentet, når du ikke bruger dem.

Du finder flere oplysninger om installation af krogen til hovedtelefoner i "Samling af keyboardstativet" på side 36.

OBS!

Hæng ikke andet end hovedtelefonerne på krogen. Det kan beskadige instrumentet eller krogen.

- ⓫ [USB TO HOST]-stik.....side 30
Til tilslutning af en computer eller en smartenhed, f.eks. en iPhone eller iPad.

- ⓬ DC IN-stik.....side 14
Til tilslutning af AC-adapter.

- ⓭ [TO PEDAL]-stikside 36, 39
Til tilslutning af pedalledningen.

- ⓮ Pedaler.....side 17
Til styring af udtryk og efterklang som på et akustisk klaver.

Klargøring

Tangentlåg (YDP-164, YDP-144)

Sådan åbner du tangentlåget:

Løft en smule op i låget, tryk derefter på det, og skub det helt ind.

Sådan lukker du tangentlåget:

Træk låget ud mod dig selv, og sænk det forsigtigt ned over tangenterne.

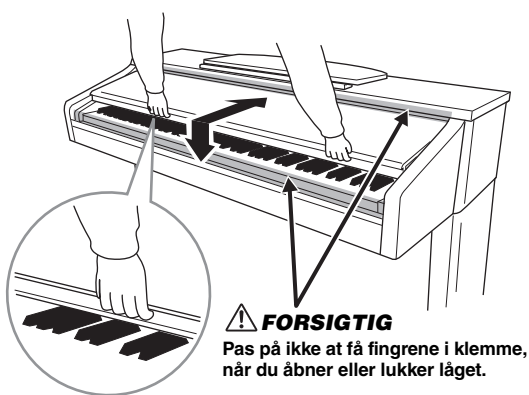

⚠ FORSIGTIG

- Hold låget med begge hænder, når du åbner og lukker det. Slip det ikke, før det er helt åbnet eller lukket. Pas på ikke at få fingrene i klemme (dine egne eller andres, pas især på med børn) mellem låget og selve klaveret.
- Anbring ikke genstande af f.eks. papir eller metal oven på tangentlåget. Små genstande på tangentlåget kan falde ned i instrumentet, når låget åbnes, og kan være næsten umulige at fjerne. Dette kan forårsage elektrisk stød, kortslutning, brand eller anden alvorlig skade på instrumentet.

Nodestativ (YDP-164, YDP-144)

Sådan sættes nodestativet op:

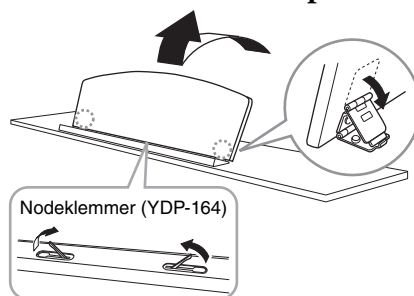

1. Træk nodestativet så langt op mod dig selv, som det kan komme.
2. Vip de to metalstøtter bag på nodestativet i venstre og højre side ned.
3. Sænk nodestativet, så metalstøtterne låses fast.

(YDP-164) Klemmerne bruges til at holde nodehæftets sider på plads.

⚠ FORSIGTIG

Brug ikke nodestativet, når det er halvt løftet. Når du sænker nodestativet, skal du ikke slippe det, før det er helt nede.

Sådan sænkes nodestativet:

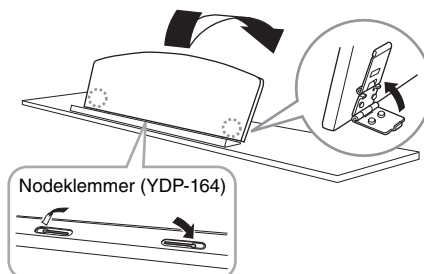

(YDP-164) Slå klemmerne ned, hvis de er oppe, og sænk derefter nodestativet ved at følge vejledningen nedenfor.

1. Træk nodestativet så langt ind mod dig selv, som det kan komme.
2. Løft de to metalstøtter (på bagsiden af nodestativet).
3. Vip nodestativet tilbage, indtil det ligger helt ned.

Tangentlåg og nodestativ (YDP-S54)

⚠ **FORSIGTIG**

Hold tangentlåget med begge hænder, når du åbner og lukker det. Slip det ikke, før det er helt åbnet eller lukket. Pas på ikke at få fingrene i klemme (dine egne eller andres, pas især på med børn) mellem tangentlåget og selve klaveret.

Sådan åbnes tangentlåget

1. Tag fat øverst i kanten af tangentlåget med begge hænder, og åbn det derefter langsomt.
2. Bøj den forreste del af tangentlåget ned.

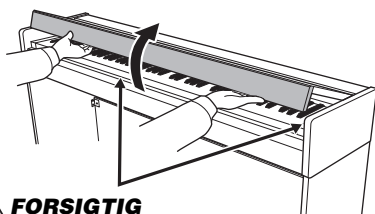

⚠ **FORSIGTIG**

Pas på ikke at få fingrene i klemme, når du åbner eller lukker låget.

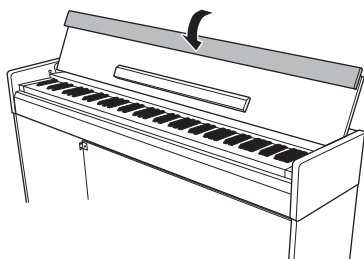

3. Vip nodestativet ud.

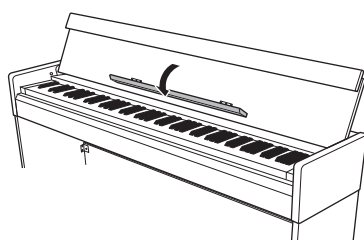

Sådan lukkes du tangentlåget

1. Vip nodestativet op.
2. Vip den forreste del af tangentlåget ned.
3. Hold fast i tangentlåget med begge hænder, og luk det langsomt.

Låget er udstyret med en special SOFT-CLOSE™-mekanisme, som lukker det langsomt.

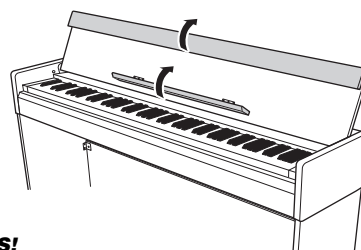

OBS!

Før du lukker tangentlåget, skal du huske at vippe nodestativet op og vippe frontpanelstøtten på tangentlåget ned.

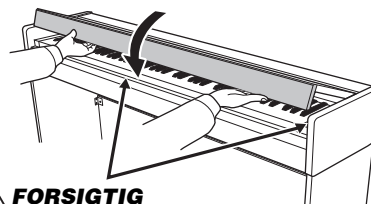

⚠ **FORSIGTIG**

Pas på ikke at få fingrene i klemme, når du åbner eller lukker låget.

⚠ **FORSIGTIG**

Anvend ikke overdreven kraft, når du lukker tangentlåget. Hvis du anvender overdreven kraft, når du lukker tangentlåget, kan du beskadige SOFT-CLOSE™-mekanismen og muligvis få dine hænder og fingre i klemme under tangentlåget, når det lukkes.

Sådan tændes instrumentet

1. Sæt stikkene fra AC-adapteren i i den rækkefølge, der er vist på illustrationen.

YDP-164, YDP-S54

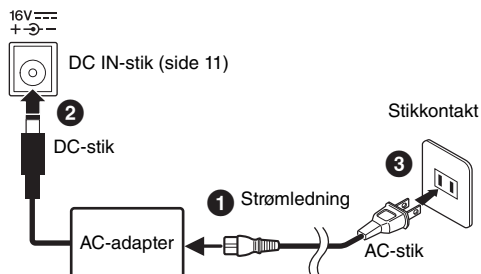

Formen på stikket og kontakten kan være forskellig, alt efter hvor instrumentet købes.

YDP-144

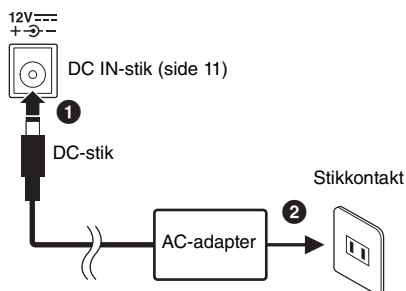

⚠ ADVARSEL

Brug kun den specificerede adapter (side 40). Hvis du bruger andre adaptere, kan det resultere i uoprettelig skade på både adapteren og instrumentet.

⚠ FORSIGTIG

Tag AC-stikket ud af stikkontakten i tordenvejr, eller hvis instrumentet ikke skal bruges i længere tid.

BEMÆRK

Følg denne procedure i omvendt rækkefølge for at koble AC-adapteren fra.

I forbindelse med en adapter med et aftageligt stik

Fjern ikke stikket fra adapteren. Hvis stikket fjernes ved en fejl, skal du skubbe stikket på plads uden at røre ved metaldele og derefter skubbe stikket helt ind, indtil du hører et klik.

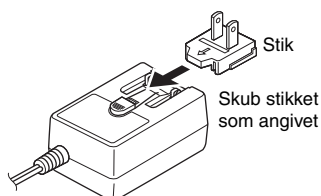

Formen på stikket og kontakten kan være forskellig, alt efter hvor instrumentet købes.

⚠ ADVARSEL

- Sørg for, at stikket sidder i AC-adapteren. Hvis du bruger stikket alene, kan det forårsage elektrisk stød eller brand.
- Rør aldrig ved metaldelen, når du tilslutter stikket. Sørg også for, at der ikke er støv mellem AC-adapteren og stikket, da dette kan forårsage elektrisk stød, kortslutning eller skade.

2. Tryk på [⏻]-knappen (Standby/On) for at tænde for strømmen.

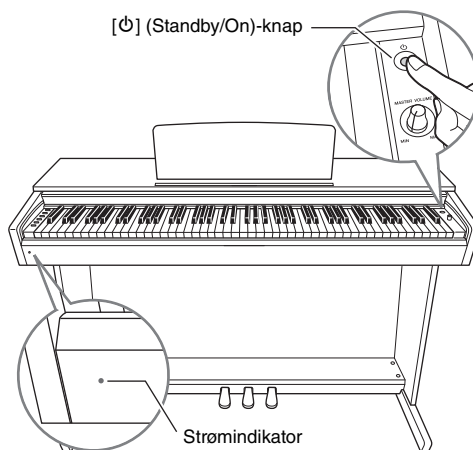

Strømindikator

Hvis du lukker tangentlåget uden at sætte klaviaturet på standby, bliver strømindikatoren ved med at lyse som tegn på, at der stadig er tændt for strømmen. Når du er klar til at sætte klaveret på standby, skal du trykke på knappen [⏻] (Standby/On) igen i et sekund. Strømindikatoren slukkes.

⚠ FORSIGTIG

Selv om knappen [⏻] (Standby/On) er i standbyposition, afgives der stadig små mængder elektricitet til instrumentet. Tag altid strømledningen ud af stikkontakten, hvis instrumentet ikke skal bruges i længere tid.

OBS!

Tryk kun på [⏻] (Standby/On) for at tænde for strømmen. Alle andre handlinger, såsom at trykke på tangenter, knapper eller pedaler, kan forårsage funktionsfejl på instrumentet.

Automatisk slukning

For at undgå unødvendigt strømforbrug er dette instrument udstyret med funktionen Automatisk slukning, der automatisk afbryder strømmen, når instrumentet ikke har været brugt i ca. 30 minutter.

Standardindstilling: Aktiveret

Deaktivering af Automatisk slukning (enkel metode)

Sluk én gang for strømmen til instrumentet. Tryk på knappen [⏻] (Standby/On), mens du holder tangent A-1 (den laveste tangent) nede, for at tænde for instrumentet. [REC]-indikatoren blinker tre gange, hvilket betyder, at funktionen Automatisk slukning er deaktiveret.

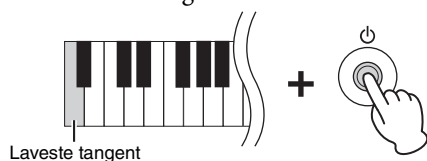

Aktivering/deaktivering af funktionen Automatisk slukning

Hold [DEMO/SONG] og [PIANO/VOICE] nede samtidig, og tryk på tangenten A#0 for at aktivere funktionen Automatisk slukning eller tangenten A0 for at deaktivere den.

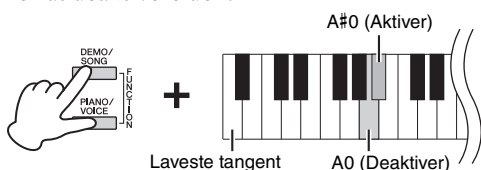

Brug af hovedtelefoner

Da dette instrument har to [PHONES]-stik, kan du tilslutte to sæt standardstereohovedtelefoner. Hvis du kun bruger ét sæt hovedtelefoner, kan du selv vælge, hvilket stik du sætter det i, da det automatisk slukker for højttalerne i henhold til standardindstillingen.

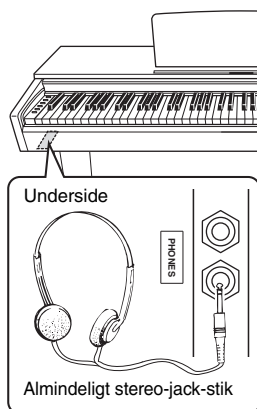

⚠️ FORSIGTIG

Brug ikke hovedtelefoner med høj volumen i længere tid ad gangen, da dette kan medføre høreskader.

Indstilling af højttaler til/fra

Du kan angive, om lyden fra instrumentet altid sendes ud gennem den indbyggede højttaler eller ikke. Hold [DEMO/SONG] og [PIANO/VOICE] nede samtidig, og tryk på en af tangenterne mellem D6 og E6.

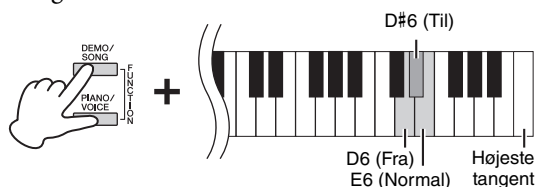

Off (Fra) (tangenten D6)	Der kommer ikke lyd ud af højttaleren.
On (Til) (tangenten D#6)	Der kommer altid lyd ud af højttaleren, uanset om der er tilsluttet hovedtelefoner eller ej.
Normal (tangenten E6)	Der kommer kun lyd ud af højttaleren, hvis hovedtelefonerne er frakoblet. Dette er standardindstillingen.

Sådan genskabes en naturlig følelse af afstand (stereofonisk optimer)

Med stereofonisk optimer føles det, som om du spiller på et rigtig akustisk klaver – endda selvom du lytter via hovedtelefonerne. Normalt kommer lyden ud af hovedtelefonlyden tæt på dine ører. Men effekten af den stereofoniske optimer betyder, at der genskabes en naturlig afstand eller følelsen af fysisk afstand mellem dine ører og instrumentet, som om du spillede på et akustisk klaver.

Standardindstilling: On (Til)

Hold [PIANO/VOICE] nede, og tryk på tangenten F#3 for at slå funktionen til eller tangenten F3 for at slå funktionen fra.

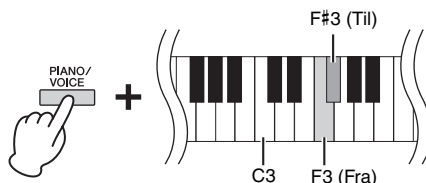

Spil på pianoet

Intelligent Acoustic Control (IAC) (Intelligent akustisk styring)

Ved hjælp af denne funktion justeres lyd kvaliteten for instrumentet automatisk, og lyd kvaliteten styres i henhold til den samlede volumen. Det medfører, at du selv ved lav volumen kan høre både lave og høje lyde klart.

Standardindstilling:

On (Til)

Sådan aktiveres IAC:

Hold [DEMO/SONG] og [PIANO/VOICE] nede samtidig, og tryk på tangenten C#2.

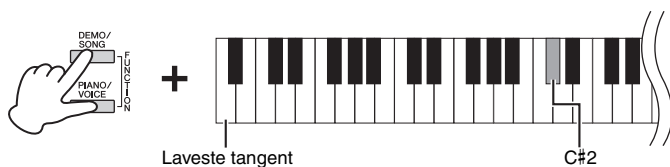

Sådan deaktiveres IAC:

Hold [DEMO/SONG] og [PIANO/VOICE] nede samtidig, og tryk på tangenten C2.

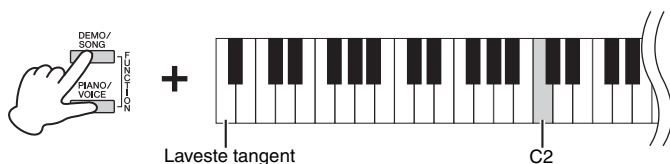

Sådan justeres IAC-dybde:

Hold [DEMO/SONG] og [PIANO/VOICE] nede samtidig, og tryk på tangenten D2 for at mindske værdien eller tangenten E2 for at øge værdien.

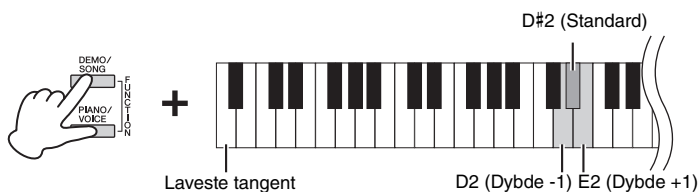

Jo højere værdi, desto tydeligere høres høje og lave lyde ved lav lydstyrke.

Indstillingsmuligheder:

-3 - +3

Standardindstilling:

0 (D#2)

Brug af pedalerne

Dæmperpedal (Højre)

Når du træder på denne pedal, er der en længere efterklang. Når du slipper pedalen, stoppes (dæmpes) alle klingende toner. Denne pedal indeholder funktionen "halvpedal", der skaber delvis efterklang, afhængigt af hvor langt du træder pedalen ned.

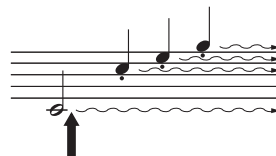

Hvis du trykker dæmperpedalen ned her, har de toner, du spiller, før pedalen slippes igen, en længere efterklang.

Sostenutopedal (Midten)

Hvis du træder på denne pedal, mens du holder tangenterne nede, har tonerne en længere efterklang (end hvis du havde trådt på dæmperpedalen), men alle efterfølgende toner har ikke en længere efterklang. Dermed kan du få en akkord eller en enkelt lav tone til at klinge længere, mens de andre toner spilles "staccato".

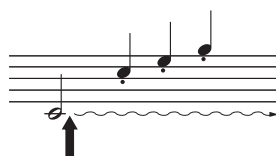

Hvis du trykker sostenutopedalen ned her, mens tonen holdes, klinger tonen, så længe pedalen holdes nede.

Pianopedal (Venstre)

Når denne pedal trædes ned, mindses volumen og tonernes klangfarve ændres en smule. De toner, du har spillet, før du trådte på denne pedal, påvirkes ikke.

BEMÆRK

Hvis dæmperpedalen ikke virker, skal du sikre, at pedalledningen sidder korrekt i stikket i selve klaveret (side 39).

Funktionen Halvpedal

Denne funktion giver dig mulighed for at variere længden af efterklangen, afhængigt af hvor langt pedalen trykkes ned. Jo længere pedalen trykkes ned, desto længere bliver efterklangen. Hvis du f.eks. trykker på dæmperpedalen, og alle tonerne, du spiller, bliver lidt for tætte og høje med for kraftig efterklang, kan du slippe den halvt eller mere og dæmpe efterklangen (tætheden).

BEMÆRK

Når sostenutopedalen trædes ned, kan orgel- og strygerlydene fortsætte med at klinge, efter tonen er sluppet.

BEMÆRK

Når du vælger lyden Jazz Organ (side 20), vil tryk på den venstre pedal skifte mellem hurtig/langsom rotation i den roterende højttaler. Når lyden Vibraphone (side 20) er valgt, slår den venstre pedal Vibrato til og fra.

Brug af dæmperresonans

Med dæmperresonansen simuleres efterklangen fra dæmperpedalen på et flygel, som om du trykker på dæmperpedalen og spiller på klaviaturet. Denne effekt anvendes kun på klaverlyde (side 20).

Sådan aktiveres dæmperresonans:

Hold [PIANO/VOICE] nede, og tryk på tangenten C#3.

Sådan deaktiveres dæmperresonans:

Tryk på C3-tangenten, mens du holder [PIANO/VOICE] nede.

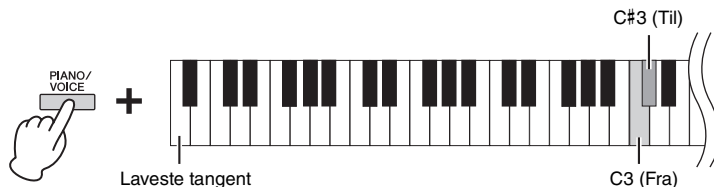

Standardindstilling:

On (Til)

Indstilling af bekræftelseslyde

Når en opsætning ændres ved brug af kombinationen af en knap og en tangent, høres en betjeningslyd (on, off, klik, inputværdi for tempo). Denne bekræftelseslyd kan aktiveres (on) eller deaktiveres (off) efter ønske.

Sådan aktiveres bekræftelseslyde

Hold [DEMO/SONG] og [PIANO/VOICE] nede samtidig, og tryk på tangenten A#1.

Sådan deaktiveres bekræftelseslyde

Hold [DEMO/SONG] og [PIANO/VOICE] nede samtidig, og tryk på tangenten A-1.

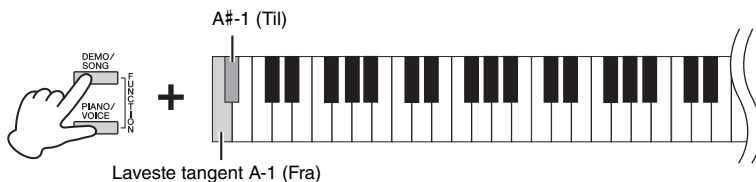

Standardindstilling:

On (Til)

Ændring af Grad af anslagsfølsomhed

Du kan angive Grad af anslagsfølsomhed, dvs. hvordan lyden reagerer på den måde, du slår tangenterne an på.

Tryk på en af tangenterne C6 - D#6, mens du holder [PIANO/VOICE] nede.

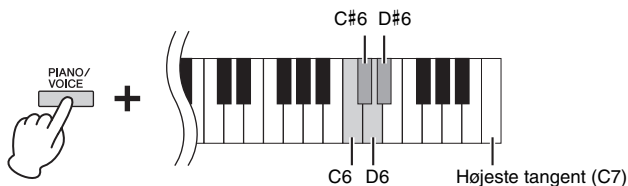

BEMÆRK

Denne indstilling virker ikke for visse lyde, f.eks. orgellyde.

Standardindstilling:

C#6 (Middel)

Tangent	Grad af anslagsfølsomhed	Beskrivelse
C6	Soft (Blødt)	Lydstyrken ændrer sig ikke meget, uanset om du spiller hårdt eller blødt på klaviaturet.
C#6	Medium (Middel)	Dette er pianoets standardanslagsfølsomhed.
D6	Hard (Hårdt)	Lydstyrken varierer meget fra pianissimo til fortissimo, så du kan spille udtrykfuldt og dynamisk. Du skal anslå tangenterne hårdt for at frembringe en kraftig lyd.
D#6	Fixed (Uændret)	Lydstyrken ændres ikke, uanset om du spiller hårdt eller blødt på klaviaturet.

Brug af metronom

Metronomfunktionen er praktisk, når du skal indøve en melodi i et nøjagtigt tempo.

1. Tryk på [METRONOME] for at starte metronomen.
2. Tryk på [METRONOME] for at stoppe metronomen.

Metronomindstilling

Mens du holder [METRONOME]-knappen nede, skal du trykke på en af de fremhævede tangenter, der vises nedenfor, for at indstille metronomparameteren.

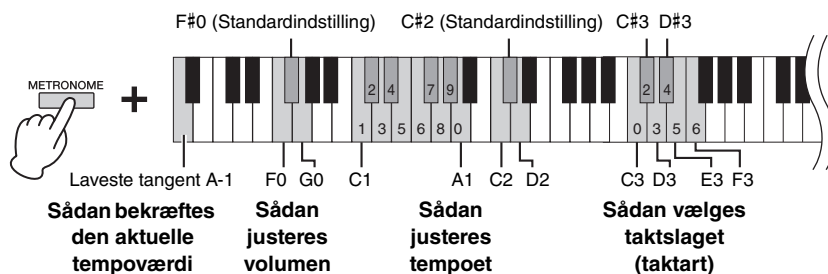

Stemmebekræftelse for aktuel tempoværdi (på engelsk)

Tryk på tangenten A-1 (laveste tangent), mens du holder [METRONOME] nede.

Sådan vælges taktslaget (taktart)

Tryk på en af tangenterne C3-F3, mens du holder [METRONOME] nede. Det første taktslag i hver enkelt takt fremhæves med en klokkelyd, og resten markeres med klik. Standardindstillingen er 0 (C3). Med denne indstilling høres der et klik i alle taktslag.

Justering af tempoet

Metronomtempoet kan indstilles fra 5 til 280 taktslag pr. minut.

• Sådan øger eller sænker du værdien med 1:

Hold [METRONOME] nede, og tryk på [+R] for at øge eller [-L] for at mindske. Tryk på [+R] for at øge eller [-L] for at mindske, mens metronomen spiller.

• Sådan øger eller sænker du værdien med 10:

Tryk på D2-tangenten for at øge eller C2-tangenten for at mindske, mens du holder [METRONOME] nede.

• Sådan angiver du en numerisk værdi:

Tryk på de relevante C1-A1-tangenter en efter en i rækkefølge, mens du holder [METRONOME] nede. Hvis du angiver tre cifre eller slipper [METRONOME] efter at have angivet et eller to cifre, angives værdien.

• Nulstilling af en værdi til standardindstilling (120)

Tryk på [+R] og [-L] samtidig, eller tryk på tangenten C#2, mens du holder [METRONOME] nede. Tryk på [+R] og [-L] samtidig, mens metronomen spiller.

Justering af volumen

Tryk på tangenten G0 for at øge volumen eller tangenten F0 for at mindske volumen, mens du holder [METRONOME] nede. Nulstil til standardindstillingen ved at trykke på tangenten F#0, mens du holder [METRONOME] nede.

Tangent	Taktslag (taktart)
C3	0 (ingen fremhævning)
C#3	2
D3	3
D#3	4
E3	5
F3	6

BEMÆRK

Der udlæses en numerisk værdi, når der trykkes på en relevant tangent. Hvis den indtastede værdi er uden for indstillingsmulighederne, ignoreres den.

Indstillingsmuligheder:

1 – 10

Standardindstilling:

7 (F#0)

Afspilning af forskellige musikinstrumentlyde (Lyde)

Valg af enlyd

Sådan vælger du "CFX Grand":

Tryk blot på [PIANO/VOICE].

Sådan vælger du en anden lyd:

Tryk på [PIANO/VOICE], og tryk derefter på [+R] eller [-L] for at vælge den næste eller forrige lyd.

Sådan vælger du en bestemt lyd:

Tryk på en af tangenterne C1-A1, mens du holder [PIANO/VOICE] nede. Du finder flere oplysninger om, hvilken lyd der er tildelt hvilken tangent, i nedenstående oversigt.

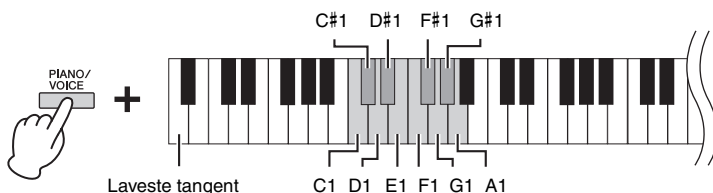

BEMÆRK

Du kan afspille demomelodier for at høre kendetegnene for de forskellige lyde (side 21).

Liste over lyde

Tangent	Lydnavn	Lydbeskrivelse
C1	CFX Grand	Lyden fra Yamahas flagskib CFX-koncertflygel med en dynamisk bredde for maksimalt udtryk. Passer til alle musikgenrer og stilarter.
C#1	Mellow Grand	Flygellyd med en lav og varm tone. Velegnet til ballader.
D1	Pop Grand	Lys pianolyd. Velegnet til et klart udtryk og kan "skære igennem" andre instrumenter i et ensemble.
D#1	Stage E.Piano	Lyden af et elektrisk piano med "tænder" af metal, der slås an med hammer. Giver en lav tone, når den anslås let, og en aggressiv tone, når den anslås hårdt.
E1	DX E.Piano	En elektronisk pianolyd, der er skabt ved hjælp af FM-syntese. Velegnet til de fleste former for popmusik.
F1	Harpsichord	Det definitive instrument til barokmusik. Da et cembalo bruger knipsede strenge, er der ingen anslagsfølsomhed. Der høres dog en ekstra, karakteristisk lyd, når tangenterne slippes.
F#1	Vibraphone	Vibrafon spillet med forholdsvis bløde køller. Jo hårdere du spiller, jo mere metallisk bliver klangen.
G1	Pipe Organ	Dette er en typisk pipeorgellyd (8 fod + 4 fod + 2 fod). Velegnet til barok kirkemusik.
G#1	Jazz Organ	Lyden af et elorgel af typen "tonewheel". Optræder ofte i jazz- og rockmusik.
A1	Strings	Stort stereosamlet strygerensemble med en naturtro rumklang. Prøv at kombinere denne lyd med piano i dobbelttilstand.

Aflytning af demomelodierne

Der findes særlige individuelle demomelodier for alle lydene i instrumentet.

1. Tryk på [DEMO/SONG] for at starte afspilningen.

Demomelodien for den aktuelle lyd starter. Under afspilning blinker lampen for [PLAY] i det aktuelle tempo.

Afspilningen af demomelodier starter med den valgte melodi og fortsætter. Efter den sidste demomelodi vendes der tilbage til den første demomelodi, og rækkefølgen gentages, indtil du stopper den.

Sådan ændres demomelodien under afspilning:

Tryk på [+R] eller [-L] for at vælge den næste eller forrige demomelodi.

Du vælger en bestemt demomelodi ved at trykke på og holde [DEMO/SONG] nede og derefter trykke på en af tangenterne C1-A1.

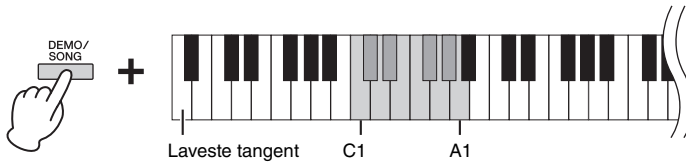

BEMÆRK

Hvis du vil ændre afspilningstempoet, kan du læse mere på side side 19.

2. Tryk på [DEMO/SONG] eller [PLAY] for at stoppe afspilningen.

[PLAY]-indikatoren slukkes.

Liste over demomelodier

Tangent	Lydnavn	Titel	Komponist
C1	CFX Grand	El pelee - Escena goyesca, Goyescas - Los majos enamorados II No.7	E. Granados
C#1	Mellow Grand	Von fremden Ländern und Menschen, Kinderszenen op. 15-1	R. Schumann
D1	Pop Grand	Original	—
D#1	Stage E.Piano	Original	—
E1	DX E.Piano	Original	—
F1	Harpsichord	Concerto a cembalo obbligato, 2 violini, viola e continuo No.7, BWV 1058	J. S. Bach
F#1	Vibraphone	Original	—
G1	Pipe Organ	Herr Christ, der ein'ge Gottes-Sohn, BWV 601	J. S. Bach
G#1	Jazz Organ	Original	—
A1	Strings	Original	—

Demomelodierne, med undtagelse af originalmelodierne, er omarrangerede uddrag af originalkompositionerne. De originale demomelodier er Yamaha-originaludgivelser (© Yamaha Corporation).

Tilføjelse af variationer til klangen (rumklang)

Dette instrument indeholder flere rumklangstyper, der giver lyden ekstra dybde og udtryk ved at skabe en realistisk akustisk klang. Den korrekte rumklangstype og -dybde hentes automatisk, når du vælger en lyd eller melodi. Det er derfor, rumklangstypen ikke skal vælges, men den kan ændres efter behov.

Sådan vælger du en rumklangstype:

Tryk på en af tangenterne C2-E2, mens du holder [PIANO/VOICE] nede.

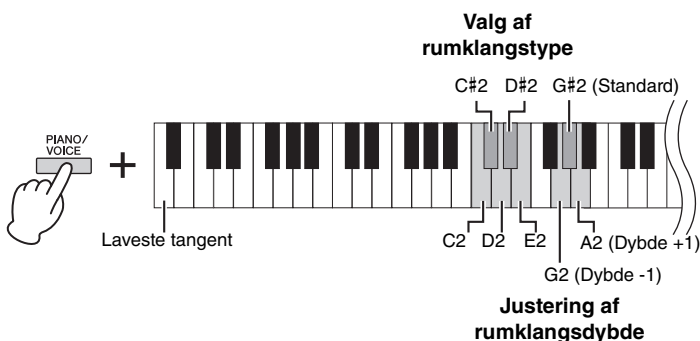

Rumklang i dobbelttilstand (side 24)

Der tildeles automatisk en passende rumklangstype til hver lydcombination.

Liste over rumklangstyper

Tangent	Rumklangstype	Beskrivelse
C2	Recital Hall	Simulerer den klare rumklingslyd, du hører i en mellemstor koncertsal med pianomusik.
C#2	Concert Hall	Simulerer den fantastiske rumklingslyd, du hører i en stor koncertsal med orkesterlyd.
D2	Chamber	Velegnet til kammermusik, da den simulerer den intime rumklingslyd, du hører i et stort rum, f.eks. i forbindelse med klassiske koncerter.
D#2	Club	Simulerer den levende rumklingslyd, du hører i forbindelse med livemusik eller i en jazzklub.
E2	Off (Fra)	Der anvendes ingen effekt.

Sådan justerer du rumklingsdybden:

Tryk på tangenten G2 for at mindske værdien med 1 eller tangenten A2 for øge værdien med 1, mens du holder [PIANO/VOICE] nede.

Tryk på tangenten G#2, mens du holder [PIANO/VOICE] nede, for at nulstille rumklingsdybden til standardindstillingen, der er den mest passende værdi for den aktuelle lyd.

Indstillingsmuligheder:

0 (ingen effekt) – 20 (maksimal rumklingsdybde)

Transponering af tonehøjden i halvtoner

Du kan ændre tonehøjden for hele klaviaturet op eller ned i halvtoner, så det bliver lettere at spille i vanskelige tonearter, og så klaviaturets tonehøjde lettere kan tilpasses en sanger eller andre instrumenter. Hvis du f.eks. vælger "+5", vil et tryk på C-tangenten give et F, hvilket gør det muligt at spille en melodi i F-dur, som om den var i C-dur.

Sådan transponeres tonehøjden ned:

Hold [DEMO/SONG] og [PIANO/VOICE] nede, og tryk på en tangent mellem F#2 (-6) og B2 (-1).

Sådan transponeres tonehøjden op:

Hold [DEMO/SONG] og [PIANO/VOICE] nede, og tryk på en tangent mellem C#3 (+1) og F#3 (+6).

Sådan gendannes normal tonehøjde:

Tryk på og hold [DEMO/SONG] og [PIANO/VOICE] nede, mens du trykker på tangenten C3.

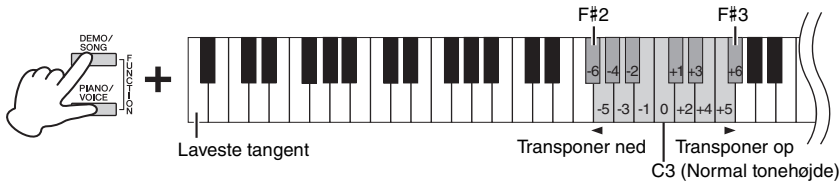

BEMÆRK

Transponeringsindstillingen påvirker ikke kun klaviaturets tonehøjde, men også tonehøjden for afspilning af melodier (side 26). Transponeringsindstillingen for henholdsvis klaviaturet og melodien kan ikke angives separat.

Finstemning af tonehøjden

Du kan finstemme tonehøjden for hele instrumentet i trin på ca. 0,2 Hz. Dermed kan du præcist tilpasse tonehøjden, så den passer til tonehøjden for andre instrumenter eller musikken på en CD.

Sådan hæves tonehøjden (i intervaller på ca. 0,2 Hz):

Tryk på og hold [DEMO/SONG] og [PIANO/VOICE] nede samtidigt, og tryk derefter på [+R].

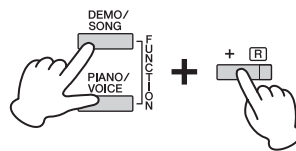

Sådan sænkes tonehøjden (i intervaller på ca. 0,2 Hz):

Tryk på og hold [DEMO/SONG] og [PIANO/VOICE] nede samtidigt, og tryk derefter på [-L].

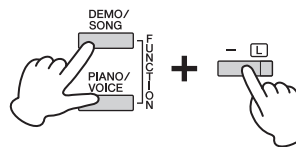

Sådan indstilles tonehøjden til 442,0 Hz:

Tryk på og hold [DEMO/SONG] og [PIANO/VOICE] nede samtidigt, og tryk derefter på tangenten C#1.

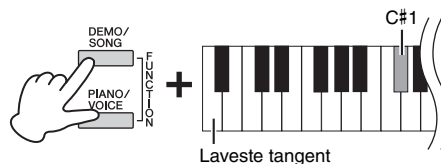

Sådan gendannes standardtonehøjden (440,0 Hz):

Tryk på og hold [DEMO/SONG] og [PIANO/VOICE] nede samtidig, og tryk på [+R] og [-L] samtidig. Du kan også holde [DEMO/SONG] og [PIANO/VOICE] nede samtidig og trykke på tangenten C1.

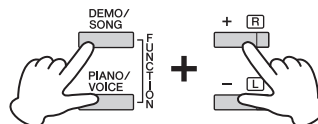

Hz (hertz)

En måleenhed for en lyds frekvens eller det antal gange, en lydbølge svinger pr. sekund.

Indstillingsmuligheder:

414,8 – 466,8 Hz

Standardindstilling:

A3 = 440,0 Hz

Kombination af to lyde (dobbeltilstand)

Du kan lægge to lyde oven på hinanden og spille med dem samtidig for at skabe en mere nuanceret lyd.

1. Aktivér dobbeltilstand.

Tryk på og hold [PIANO/VOICE] nede, og hold samtidigt to tangenter mellem C1 og A1 nede for at vælge de to ønskede lyde. Du finder flere oplysninger om, hvilke lyde der er tildelt hvilke tangenter, under "Liste over lyde" (side 20).

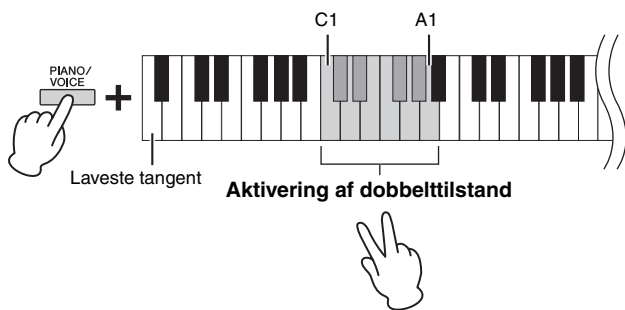

Den lyd, der er tildelt den laveste af de to tangenter, er Lyd 1, og den lyd, der er tildelt den højeste af de to tangenter, er Lyd 2. Du kan ikke tildele den samme lyd til både Lyd 1 og Lyd 2 samtidigt i dobbeltilstand.

Sådan skiftes oktav for hver lyd:

Hold [PIANO/VOICE] nede, og tryk på en af tangenterne F5 – G5 eller A5 – B5 som vist på illustrationen nedenfor. Hvis du f.eks. trykker på tangenten B5 to gange, mens du holder [PIANO/VOICE] nede, flyttes Lyd 1 to oktav op. Du gendanner standardindstillingen ved at holde [PIANO/VOICE] nede, samtidig med at du trykker på tangenten A#5 for Lyd 1 eller tangenten F#5 for Lyd 2.

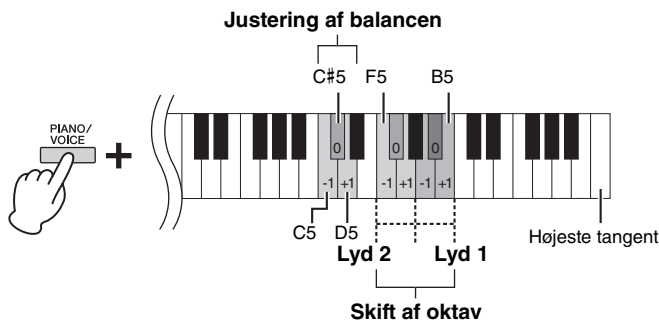

Sådan justeres balancen mellem to lyde:

Tryk på tangenten C5 for at mindske værdien eller tangenten D5 for at øge værdien, mens du holder [PIANO/VOICE] nede. Når værdien er indstillet til "0", nulstilles de to lyde til hver deres standardindstilling. Indstillinger under "0" øger volumen for Lyd 2, mens indstillinger over "0" øger volumen for Lyd 1 i forhold til den anden.

BEMÆRK

Dobbeltilstand og tilstanden Firhændig i samme oktav (side 25) kan ikke aktiveres samtidigt.

Indstillingsmuligheder:

-2 – 0 – +2

Indstillingsmuligheder:

-6 – 0 – +6

2. Du afslutter dobbeltilstand ved at trykke på [PIANO/VOICE].

Firhændig i samme oktav

Ved hjælp af denne funktion kan to personer spille på instrumentet samtidig – en på venstre halvdel og en på højre – men i samme oktav.

1. Tryk på [+R] og [-L] samtidigt, mens du holder [PIANO/VOICE] nede, for at aktivere firhændig i samme oktav.

Klaviaturet inddeles i to sektioner, hvor E3-tangenten er splitpunktet.

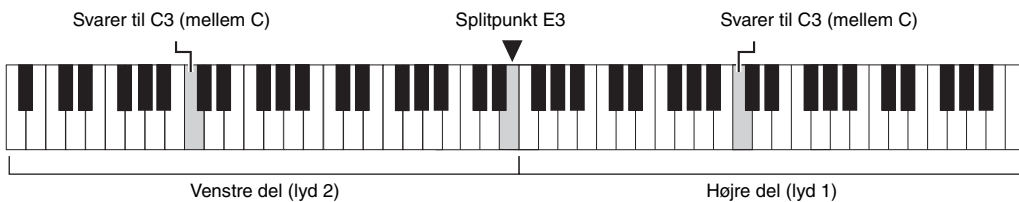
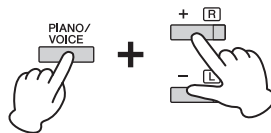

BEMÆRK

- Der kan ikke tildeles forskellige lyde til højre lyd og venstre lyd.
- Splitpunktet kan kun være E3.
- Rumklang, dæmperresonans og stereofonisk optimerer virker ikke i tilstanden Firhændig i samme oktav.

2. En person kan spille på venstre sektion af klaviaturet, mens en anden person spiller på højre sektion.

Sådan skiftes oktav for hver del:

Samme betjening som i dobbelttilstand (side 24).

I tilstanden Firhændig i samme oktav er venstre del tildelt lyd 2, mens højre del er tildelt lyd 1.

Sådan justeres lydbalancen mellem to klaviatursektioner:

Samme betjening som i dobbelttilstand (side 24).

Indstillinger under "0" øger volumen for venstre lyd (lyd 2), mens indstillinger over "0" øger volumen for højre lyd i forhold til den anden.

Pedalfunktionen ved firhændig i samme oktav

Dæmperpedal: Tilføjer efterklang til den højre sektion.

Sostenutopedal: Tilføjer efterklang til begge sektioner.

Pianopedal: Tilføjer efterklang til den venstre sektion.

Indstillingsmuligheder:

-2 - 0 - +2

Indstillingsmuligheder:

-6 - 0 - +6

BEMÆRK

Lyde, der afspilles i venstre del, afspilles fra den venstre højttaler, og lyde, der afspilles i den højre del, afspilles fra den højre højttaler. Derudover gælder det, at lyde, der afspilles i venstre del, afspilles fra hovedtelefonernes venstre kanal, og lyde, der afspilles i den højre del, afspilles fra hovedtelefonernes højre kanal.

BEMÆRK

Hvis klaviaturet er i dobbelttilstand, vil aktivering af firhændig i samme oktav deaktivere dobbelttilstand, og Lyd 1 anvendes over hele klaviaturet.

3. Hvis du vil afslutte firhændig i samme oktav, skal du holde [PIANO/VOICE] nede og samtidigt trykke på [+R] og [-L].

Afspilning og øvning af melodier

Aflytning af 50 forprogrammerede melodier

Udover demomelodierne indeholder instrumentet forprogrammerede melodier, som du kan lytte til.

1. Find nummeret på den melodi, du vil afspille fra nodebogen "50 Classical Music Masterpieces" ("50 klassiske musikmesterværker").
2. Hold [DEMO/SONG] nede, og tryk på en af tangenterne mellem C2 og C#6 for at starte afspilningen.

Nummeret for hver forprogrammeret melodi for klaver er tildelt tangenterne C2–C#6.

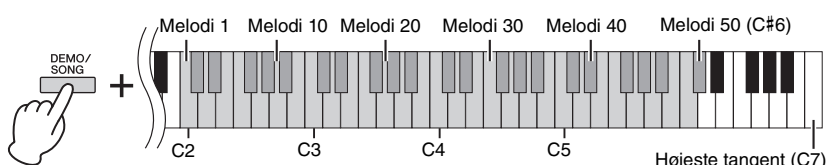

Under afspilning lyser lamperne for [+R] og [-L], og lampen for [PLAY] blinker i det aktuelle tempo. Afspilning af de forprogrammerede melodier starter med den valgte melodi og fortsætter i rækkefølge. Efter den sidste forprogrammerede melodi vendes der tilbage til den første forprogrammerede melodi, og rækkefølgen gentages, indtil du stopper den.

Sådan skiftes forprogrammeret melodi under afspilning:

Tryk på [+R] eller [-L] for at skifte til næste eller forrige forprogrammerede melodi, eller vælg direkte den ønskede melodi ved at holde [DEMO/SONG] nede og trykke på den tilhørende tangent.

Sådan ændres tempoet under afspilning:

Hold [METRONOME] nede, og tryk derefter på [+R] eller [-L] for at øge eller mindske tempoværdien med 1. De øvrige instruktioner er de samme som for metronomtempo (side 19).

Sådan afspiller du melodien fra begyndelsen

Tryk på [+R] og [-L] samtidigt under afspilning for at springe til afspilningspositionen i begyndelsen af melodien, og fortsæt derefter afspilning i det senest angivne tempo.

3. Tryk på [DEMO/SONG] eller [PLAY] for at stoppe afspilningen.

Indikatorerne for [PLAY], [+R] og [-L] slukkes.

Melodi:

I denne vejledning kaldes indspillede data kaldes en "melodi". Dette omfatter 50 forprogrammerede melodier og demomelodier.

BEMÆRK

Du kan spille på klaviaturet samtidig med afspilningen af den forprogrammerede melodi. Du kan også ændre den lyd, der spilles fra klaviaturet.

BEMÆRK

De forprogrammerede melodier, demomelodier og andre melodier (maksimalt ti), der er overført fra en computer, kan afspilles i rækkefølge inden for hver kategori.

BEMÆRK

Du kan importere yderligere melodier ved at hente SMF-filer fra en computer. Du finder flere oplysninger under "Computer-related Operations" (Computerrelaterede funktioner) på webstedet (side 9).

Aflytning af melodier, der er indlæst fra computeren

Du kan overføre op til 10 melodier fra computeren til instrumentet og afspille dem. Du finder flere oplysninger om overførsel af melodier fra en computer og afspilning af dem på instrumentet i afsnittet "Computer-related Operations" (Computerrelaterede funktioner) på webstedet (side 9).

Filtyper, som kan udveksles med en computer

Filer af typen .mid (SMF-format 0 eller 1)

BEMÆRK

Visse MIDI-filer i SMF-format 0 eller 1 kan indeholde data, som ikke understøttes af dit digitale piano, og sådanne filer afspilles muligvis ikke på den tiltænkte måde. Hvis det er tilfældet, kan gengivelsen af melodien forbedres, hvis du indstiller afspilningskanalerne for melodien til "1&2". Du finder flere oplysninger i afsnittet "Computer-related Operations" (Computerrelaterede funktioner) på webstedet (side 9).

Øvning af enhændig stemme

I forbindelse med alle melodier bortset fra demomelodierne (side 21) kan du slå venstrehands- og højrehandsstemmer til og fra hver for sig. Hvis du f.eks. slår [+R] fra, kan du øve højrehandsstemmen, mens venstrehandsstemmen afspilles, og omvendt.

1. **Start af afspilningen af en forprogrammeret melodi (side 26) eller en brugermelodi (side 28).**
2. **Tryk på og hold [PLAY] nede, mens du trykker på [+R] eller [-L] for at slå stemmen til eller fra.**

Ved at trykke på samme knap gentagne gange, mens du holder [PLAY] nede, slås afspilningen henholdsvis til og fra. Indikator for knapindikatorerne, der angiver, at den tilsvarende stemme er aktiveret.

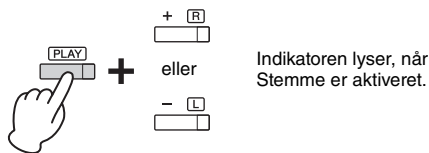

BEMÆRK

Hvis du vælger en anden melodi, nulstilles statussen til/fra.

BEMÆRK

Melodierne 16 – 20 if "50 Classical Music Masterpieces" ("50 klassiske musikmesterværker") er duetter. Højrehandsstemmen skal spilles af den ene person, og venstrehandsstemmen skal spilles af den anden person.

3. **Øv den stemme, der er slået fra.**
Sådan ændres tempoet:
Du kan evt. ændre tempoet, hvis det passer bedre til den melodi, du vil øve. Se mere på side 19.
4. **Tryk på [PLAY] for at stoppe afspilningen.**

Sådan spiller du fra starten af en takt som har pause eller tomme takter

Denne funktion til hurtig afspilning gør det muligt for dig at angive, om en melodi skal afspilles med det samme fra den allerførste tone, eller om eventuelle tomme takter eller pauser skal afspilles før den første tone.

Sådan aktiveres Quick Play (Hurtig afspilning):

Hold [DEMO/SONG] nede, og tryk på tangenten A[#]-1 for at aktivere øjeblikkelig afspilning fra første tone eller første pedalbetjening.

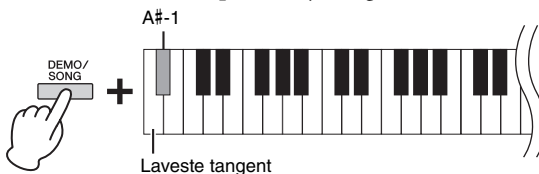

Sådan deaktiveres Quick Play (Hurtig afspilning):

Hold [DEMO/SONG] nede, og tryk på den laveste tangent (A-1) for at afspille fra begyndelsen af den første takt (inklusive pause eller tom tone).

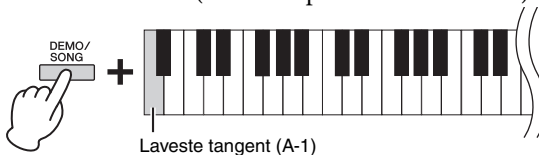

Standardindstilling:

On (Til)

Indspilning af det, du spiller

På dette instrument kan du indspille det, du selv spiller på tangenterne, som brugermelodi. Du kan indspille op til to stemmer (venstrehånd og højrehånd) samtidigt. De indspillede melodidata kan gemmes på en computer som en SMF-fil (Standard MIDI file side 31).

Indspilning af det, du spiller

1. Vælg den ønskede lyd og andre parametre, f.eks. taktslag, du skal bruge til indspilningen.

Du kan finde flere instruktioner i forbindelse med valg af lyde på side 20. Hvis det er nødvendigt, kan du angive andre parametre, f.eks. taktslag (taktart) og effekter, under dette trin.

2. Aktivér Klar til indspilning-tilstand.

Kvikindspilning

Tryk på [REC] for at aktivere Klar til indspilning-tilstand. Det, du spiller på tangenterne, indspilles automatisk i højrehåndsstemmen. Bemærk, at allerede indspillede data for højrehånd- og venstrehåndsstemmen slettes af Kvikindspilning.

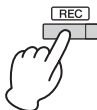

Indspilning af enkeltstemmer

Tryk på og hold [REC] nede, mens du trykker på [+R] eller [-L] for at aktivere Klar til indspilning-tilstanden for den stemme, du vil indspille.



+

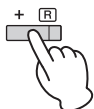

+

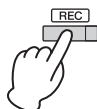

+

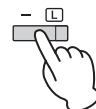

Sådan indspiller du højrehåndsstemmen ([+R])

Sådan indspiller du venstrehåndsstemmen ([-L])

Hvis der allerede er indspillet data for den anden stemme, afspilles dataene for denne stemme under indspilningen.

Du slår stemmen til eller fra ved at trykke på den relevante stemmeknap ([+R] eller [-L]), mens du holder [PLAY] nede.

Sådan afslutter du Klar til indspilning-tilstanden:

Tryk bare på [REC].

3. Spil på klaviaturet, eller tryk på [PLAY] for at starte indspilningen.

Lampen for [REC] lyser, mens lampen for den indspillede stemme blinker i det aktuelle tempo.

4. Tryk på enten [REC] eller [PLAY] for at stoppe indspilningen.

Lamperne for [REC], [PLAY], [+R] og [-L] blinker, hvilket betyder, at de indspillede data gemmes. Når dataene er gemt, slukkes lamperne hvilket betyder, at indspilningen er gennemført.

5. Tryk på [PLAY] for at starte afspilning af den indspillede melodi.

Tryk på [PLAY] igen for at stoppe afspilning.

Sådan indspiller du den anden stemme

Gentag trinnene ovenfor. Følg instruktionerne under "Indspilning af enkeltstemmer" i trin 2.

BEMÆRK

Dette instruments indspilningsfunktion indspiller det, du spiller på tangenterne, som MIDI-data. Hvis du vil indspille lyd-data, kan du slutte en computer til instrumentet. Se side 30 for at få flere oplysninger.

BEMÆRK

Du kan bruge Metronom under indspilning. Metronomylden vil dog ikke blive indspillet.

BEMÆRK

Hvis klaviaturet er i tilstanden Firhændig i samme oktav (side 25), indspilles dataene til hver stemme. Indspilningsstemmen kan ikke angives.

OBS!

Bemærk, at hvis du indspiller noget oven i en stemme, der indeholder data, overskrives allerede indspillede data med de nye data.

BEMÆRK

Hvis instrumentets datakapacitet er ved at være opbrugt, når du aktivere Klar til indspilning-tilstand, blinker lamperne for [REC] og [PLAY] hurtigt i ca. tre sekunder.

OBS!

Du må aldrig slukke for strømmen, mens de indspillede data gemmes (mens indikatorerne blinker). Hvis du gør det, mister du alle optagne data.

Indspilningskapacitet

På dette instrument kan du indspille op til 100 KB (cirka 11.000 toner).

Ændring af standardindstillingen for den indspillede melodi

Følgende parameterindstillinger kan ændres, når indspilningen er færdig.

- I forbindelse med enkelte stemmer: Lyd, volumenbalance (dobbel/firhændig i samme oktav), rumklangsdybde, dæmperresonans
- I forbindelse med hele melodien: Tempo, rumklangstype

1. **Indeholder indstillinger for parametrene ovenfor efter ønske.**
2. **Tryk på og hold [REC] nede, mens du trykker på den ønskede stemmeknap for at aktivere Klar til indspilning-tilstand.**

Lamperne for [REC], [PLAY] og den valgte stemme ([+R] eller [-L]) blinker.

I denne status skal du ikke trykke på [PLAY] igen eller på en anden tangent. Hvis du gør det, sletter du de oprindeligt indspillede data.

3. **Hold [REC] nede og tryk på [PLAY] for at afslutte Klar til indspilning-tilstand.**

Lamperne for [REC], [PLAY], [+R] og [-L] blinker. Når dataene er gemt, slukkes indikatorerne, hvilket betyder, at handlingen er gennemført.

Bekræft indstillingen ved at afspille melodien.

Sletning af indspillede data

Sådan slettes en melodi:

1. **Mens du holder [REC] nede, skal du trykke på [DEMO/SONG].**
Lamperne for [REC] og [PLAY] blinker skiftevis.
Tryk på [REC] for at afslutte denne status.
2. **Tryk på [PLAY] for at slette data for hele melodien.**
Lamperne for [REC], [PLAY], [+R] og [-L] blinker.
Når handlingen er udført, slukkes alle lamper.

BEMÆRK

Hvis en brugermelodi ikke er indspillet på instrumentet, blinker lamperne for [REC] og [PLAY] hurtigt i ca. tre sekunder.

Sådan slettes en bestemt stemme:

1. **Mens du holder [REC] nede, skal du trykke på [+R] eller [-L] (afhængigt af den stemme du vil slette) for at aktivere Klar til indspilning-tilstanden.**
Lamperne for [REC], [PLAY] og den valgte stemme ([+R] eller [-L]) blinker.
2. **Tryk på [PLAY] for at starte indspilningen uden at spille på klaviaturet.**
Lampen for den valgte stemme ([+R] eller [-L]) blinker.
3. **Tryk på [REC] eller [PLAY] for at stoppe indspilningen.**
Alle indspillede data for den valgte stemme slettes, og lampen slukkes.

Brug af instrumentet sammen med en computer eller smartenhed

Hvis du slutter instrumentet til en computer eller smartenhed, f.eks. en iPhone/iPad, kan du overføre/modtage indspillede data og melodidata til/fra computeren eller smartenheden. Yderligere oplysninger om tilslutninger finder du i "Computer-related Operations" (Computerrelaterede funktioner) eller "Smart Device Connection Manual" (Vejledning i tilslutning af smartenhed) på webstedet (side 9).

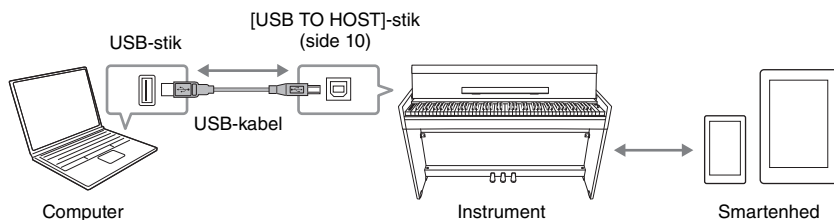

OBS!

Brug et USB-kabel af typen AB, der er højst 3 meter langt. USB 3.0-kabler kan ikke bruges.

BEMÆRK

Se onlinemanualen "MIDI Reference" (MIDI-oversigt) (side 9) vedrørende instruktioner i brugen af MIDI.

Brug af en app på din smartenhed

Ved at bruge en app på en smartenhed kan du udnytte praktiske funktioner og få mere ud af instrumentet. Med den specialudviklede app "Smart Pianist" installeret på din smartenhed kan du fjernstyre dit digitale piano, så det bliver endnu mere brugervenligt og fleksibelt.

Gå til følgende side for at få oplysninger om de kompatible smartenheder og apps:

<https://www.yamaha.com/kbdapps/>

OBS!

Placer ikke din smartenhed på et ustabil underlag. Den kan falde ned og blive beskadiget.

BEMÆRK

Mens du bruger "Smart Pianist" sammen med instrumentet, kan du ikke bruge nogen af knapperne på instrumentet. Betjen instrumentet ved hjælp af "Smart Pianist".

Afspilning/indspilning af lyddata (USB-lydinterface)

Du kan afspille lyddata på en smartenhed eller en computer med instrumentet. Du kan også indspille det, du spiller på tangenterne, som lyddata i en musikproduktionsapp på en smartenhed eller computer.

Når du bruger denne funktion på en computer, der kører Windows, skal du installere Yamaha Steinberg USB Driver på computeren. Du finder flere oplysninger under "Computer-related Operations" (Computerrelaterede funktioner) på webstedet (side 9).

Lyd-loopback til/fra

Du kan angive, om lydinputtet fra [USB TO HOST]-stikket returneres til computeren/smartenheden eller ej sammen med det, der spilles på instrumentet. Hold [DEMO/SONG] og [PIANO/VOICE] nede samtidig, og tryk på tangenten G5 for at indstille denne parameter til "Off" eller tangenten G#5 for at indstille den til "On".

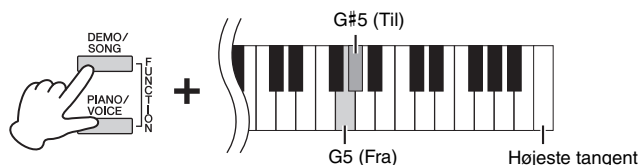

BEMÆRK

Lydinputtets volumen kan justeres fra en computer eller en smartenhed.

Standardindstilling:

On (Til)

OBS!

Hvis du bruger en DAW (digital audio workstation) sammen med instrumentet, skal du indstille Lyd-loopback til OFF. I modsat fald kan der opstå kraftig støj, afhængigt af computerens/smartenhedens indstillinger eller programsoftwaren.

Sikkerhedskopiering af data og initialisering af indstillinger

Bevarede data, når der slukkes for strømmen

Følgende indstillinger og data bevares, når der slukkes for strømmen.

- Metronomlydstyrke
- Metronomtakt (taktart)
- Grad af anslagsfølsomhed
- Stemning
- Dybe af Intelligent Acoustic Control (Intelligent akustisk styring)
- Intelligent Acoustic Control (Intelligent akustisk styring) til/fra
- Stereofonisk optimerer til/fra
- Bekræftelse af betjening Lyd til/fra
- Aktivér/deaktiver automatisk slukning
- Højttaler til/fra
- Data for brugermelodi
- Melodidata (SMF-filer) overført fra en computer

Lagring af brugermelodidata på en computer

Blandt de data, der er nævnt ovenfor, er det kun brugermelodidata (USERSONG00.MID), der kan overføres til en computer og gemmes som en SMF-fil. Du finder flere oplysninger under "Computer-related Operations" (Computerrelaterede funktioner) på webstedet (side 9).

OBS!

Gemte data kan gå tabt som følge af fejlfunktion eller forkert betjening. Gem vigtige data på en eksternt enhed som f.eks. en computer.

Initialisering af indstillingerne

Ved at gøre dette nulstilles alle data (med undtagelse af melodierne) til standardindstillingerne.

Du foretager denne handling ved at holde C7-tangenten (den højeste) nede og samtidigt slukke for strømmen.

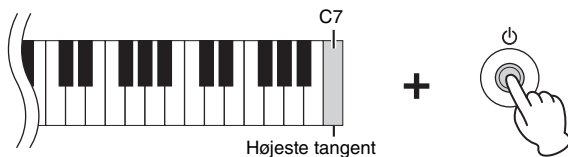

OBS!

Du må aldrig slukke for strømmen, mens initialisering udføres (dvs. mens lamperne for [REC], [PLAY], [+R] og [-L] blinker).

BEMÆRK

Hvis instrumentet ikke fungerer eller ikke fungerer korrekt, skal du slukke for strømmen og udføre initialisering.

Bekræftelse af dette instruments firmware-version

Du kan bekræfte instrumentets firmware-version med en lyd på engelsk.

Hold [DEMO/SONG] og [PIANO/VOICE] nede samtidig, og tryk på tangenten B0.

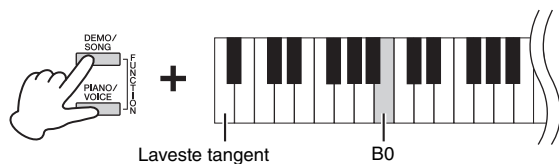

Om den seneste firmware-version

Yamaha kan fra tid til anden opdatere firmware for dette produkt uden varsel for at foretage forbedringer. Se vores websted for at få oplysninger om den seneste version og opgradere firmwaren til dit instrument.

Fejlfinding

Problem	Mulig årsag og løsning
Strømmen slukkes pludselig uden advarsel.	Dette er normalt og kan skyldes, at funktionen Automatisk slukning er blevet aktiveret (side 15). Du kan evt. deaktivere funktionen Automatisk slukning.
Instrumentet tændes ikke.	Stikkene er ikke isat korrekt. Sørg for, at DC-stikket sidder korrekt i DC IN-stikket i instrumentet, og at AC-stikket sidder korrekt i stikkontakten (side 14).
Der høres et klik eller smæld, når instrumentet tændes og slukkes.	Dette er normalt, når der tændes for strømmen til instrumentet.
Der er støj i højttalerne eller hovedtelefonerne.	Støjen kan skyldes interferens fra en mobiltelefon tæt på instrumentet. Sluk for mobiltelefonen, eller brug den længere væk fra instrumentet.
Der kommer støj fra instrumentets højttalere eller hovedtelefoner, når instrumentet bruges sammen med en smartenhed, f.eks. en iPhone/iPad.	Når du bruger instrumentet sammen med appen på din smartenhed, anbefaler vi, at du sætter "Airplane Mode" til "ON", så du undgår støj pga. kommunikation. Mens Bluetooth er forbundet vil det afbryde forbindelsen via Bluetooth hvis du angiver "Airplane Mode" til "ON"; dog kan forbindelsen genoprettes ved at forbinde igen.
Den overordnede volumen er for lav, eller der høres ingen lyd.	Mastervolumen er indstillet for lavt. Indstil den til et passende niveau ved hjælp af [MASTER VOLUME]-knappen (side 11).
	Kontrollér, at der ikke sidder et sæt hovedtelefoner eller en konverteringsadapter i [PHONES]-stikket (side 15).
	Højttalerindstillingen er "Fra". Indstil højttaleren til "Normal" eller "Til" (side 15).
	Kontrollér, at Lokal styring er aktiveret. Du finder yderligere oplysninger i "MIDI Reference" (MIDI-oversigt) (side 9).
Pedalerne virker ikke.	Pedalledningen er muligvis ikke sat helt i [TO PEDAL]-stikket. Sørg for at sætte pedalledningen helt i, indtil metaldelen på stikket ikke længere er synlig (side 36, 39).
Dæmperpedalen fungerer ikke som forventet.	Dæmperpedalen var trådt ned, da der blev tændt for strømmen. Det er ikke en fejlfunktion. Slip pedalen, og træd den ned igen for at nulstille funktionen.

Samling af keyboardstativet

Forholdsregler ved samling

⚠ **FORSIGTIG**

- Vær omhyggelig med at holde delene adskilt og at samle dem på den rigtige måde. Saml instrumentet i den rækkefølge, der er angivet nedenfor.
- Samlingen kræver, at man er mindst to personer.
- Instrumentet skal altid samles på en hård, plan gulvflade med rigelig plads.
- Brug den rigtige størrelse skruer som angivet nedenfor. Brug af forkerte skruer kan medføre beskadigelse.
- Sørg for at spænde alle skruer helt til efter samling af instrumentet.
- Ved adskillelse skal du gøre tingene i modsat rækkefølge.

Hav en stjerneskruetrækker i den rigtige størrelse klar.

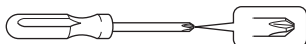

Samling af keyboardstativet

Læs mere på side

YDP-164, YDP-144	side 34
YDP-S54	side 37

Når instrumentet er samlet, skal du kontrollere følgende.

- **Er der nogen dele til overs?**
Gennemgå samlingen igen, og ret eventuelle fejl.
- **Er instrumentet placeret et sted, hvor det står i vejen for f.eks. døre eller andre bevægelige genstande?**
Flyt instrumentet til et sikkert sted.
- **Lyder der en raslen fra instrumentet, når du ryster det?**
Spænd alle skruer.
- **Rasler pedalkassen, eller giver den efter, når du træder pedalerne ned?**
Drej justeringsfoden, så den står fast på gulvet.
- **Er pedalledning og strømkabel sat forsvarligt i stikkontakten?**
Kontrollér forbindelsen.

Hvis du flytter instrumentet, efter at det er samlet

⚠ **FORSIGTIG**

- Hvis du flytter instrumentet, efter at det er samlet, skal du altid tage fat under selve instrumentet.
- Hold ikke i tangentlåget eller den øverste del af instrumentet. Forkert håndtering kan medføre beskadigelse af instrumentet eller personskade.

OBS!

Drej justeringsfoden under pedalenheden, så den løfter sig fra gulvoverfladen. Gulvoverfladen kan blive beskadiget, hvis der er kontakt mellem gulvet og justeringsfoden.

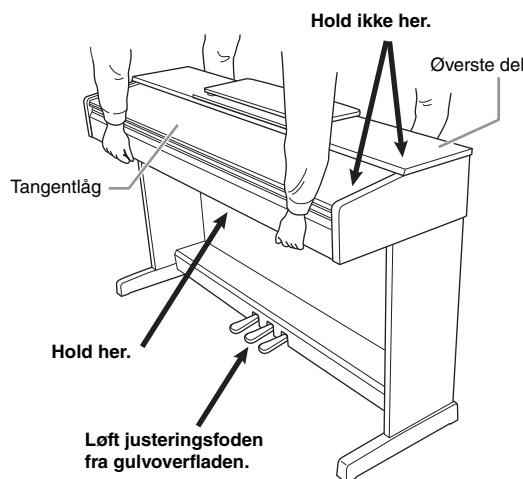

Transport

Hvis du flytter, kan du transportere instrumentet sammen med det øvrige flyttelæs. Du kan flytte instrumentet, som det står (samlet), eller det kan skilles ad, som det var, da det kom ud af emballagen første gang. Under transporten skal klaviaturet ligge vandret. Det må ikke stilles op ad en væg eller stilles på højkant. Instrumentet bør ikke udsættes for kraftige rystelser eller stød. Hvis instrumentet transporteres samlet, skal du sørge for, at alle skruer er skruet godt fast og ikke har løsnet sig under flytningen.

⚠ **FORSIGTIG**

Hvis enheden knirker eller på anden måde virker ustabil, når du spiller på den, skal du gennemgå samlingsvejledningen og efterspænde alle skruer.

Samling af YDP-164, YDP-144

Illustrationerne er fra YDP-144.

Tag alle dele ud af pakken, og sørg for, at du har alle elementerne.

Fjern flamingoklodserne fra pakken, anbring dem på gulvet, og anbring A oven på dem. Anbring klodserne, så de ikke skjuler højttalerdækslerne under A.

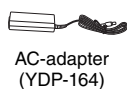
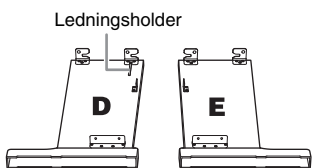
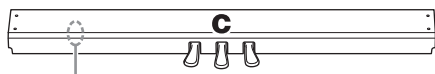
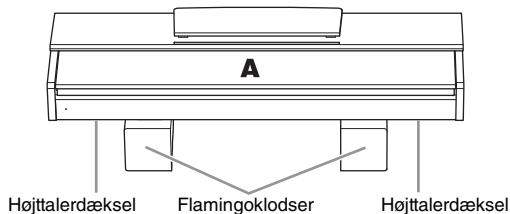

* Adapteren medfølger muligvis ikke eller ser anderledes ud end vist ovenfor. Det afhænger af, hvor instrumentet købes. Kontakt din Yamaha-forhandler.



Krogsæt til hovedtelefoner (kun YDP-164)



1. Efter at have løsnet den sammenrullede pedalledning på C, skal du forbinde C til D og E og fastgøre skruerne (1-3).

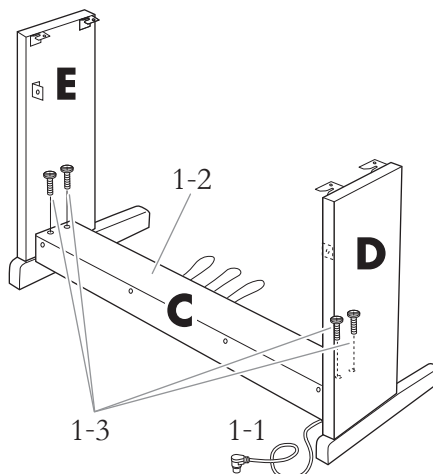

- 1-1 Fjern vinylbåndet omkring den sammenrullede pedalledning, og ret den ud.

Fjern de to vinylbånd.

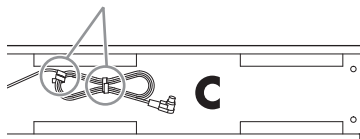

- 1-2 Sørg for, at D og E flugter med enderne af C.
- 1-3 Fastgør D og E på C ved at spænde de lange skruer (6 x 20 mm) med fingrene.

2. Monter B.

Afhængigt af hvilken model digitalklaver du har købt, kan overfladen på den ene side af B have en anden farve end den anden side. Hvis det er tilfældet, skal B monteres, så den side, der har samme farve som D og E, vender ud mod brugeren.

- 2-1 Placer den nederste kant af B på D's og E's fødder, og fastgør den øverste kant til D og E.
- 2-2 Fastgør den øverste del af B på D og E ved at spænde de tynde skruer (4 x 12 mm) med fingrene.
- 2-3 Fastgør den nederste del af B med to selvskærende skruer (4 x 20 mm), mens du skubber den nederste del af D og E ind mod hinanden.

2-4 Isæt de to resterende selvskærende skruer (4 × 20 mm) i de andre to skruehuller for at fastgøre B.

2-5 Spænd skruerne i toppen af B, der blev monteret i trin 2-2.

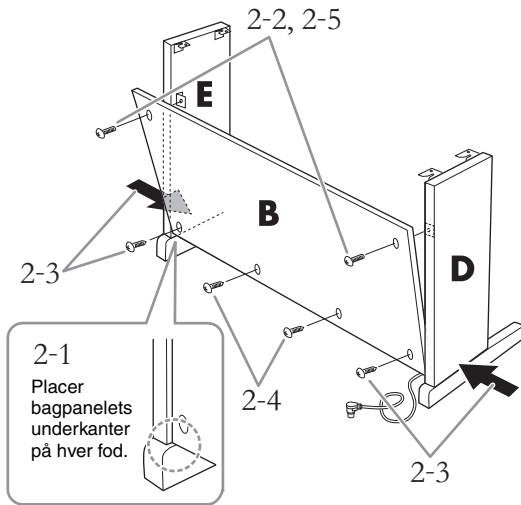

3. Fastgør C.

3-1 Spænd de skruer på C, der blev monteret i trin 1-3.

3-2 Fastgør hæfterne øverst på skruerne.

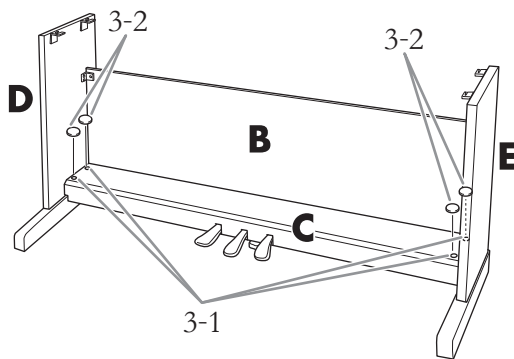

4. Monter A.

Sørg for at holde hænderne mindst 10 cm fra A's ender, når det anbringes på stativet.

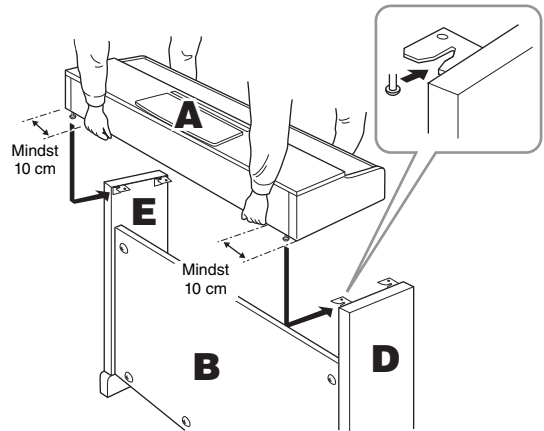

⚠ FORSIGTIG

- Du kan få fingrene i klemme mellem selve klaveret og bagpladen eller sidepanelerne. Vær derfor ekstra forsigtig, så du ikke taber selve klaveret.
- Hold ikke klaviaturet i nogen anden stilling end den, der er vist på illustrationen.

5. Fastgør A.

5-1 Juster A's position, så venstre og højre ende af A rager lige langt ud over D og E, set fra forsiden.

5-2 Fastgør A ved at spænde de korte skruer (6 × 16 mm) fra forsiden.

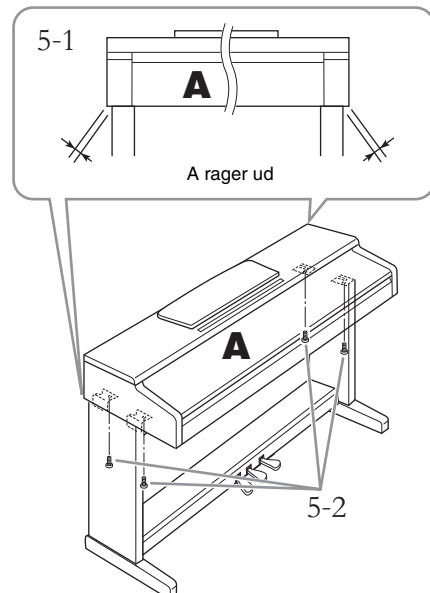

6. Tilslut pedalledningen og AC-adapteren.

6-1 Sæt pedalledningen i [TO PEDAL]-stikket på bagsiden.

6-2 Sno ledningsholderen rundt om pedalledningen.

Ledningsholderen er forbundet til D.

6-3 Slut AC-adapterens stik til DC-IN-stikket fra bagsiden.

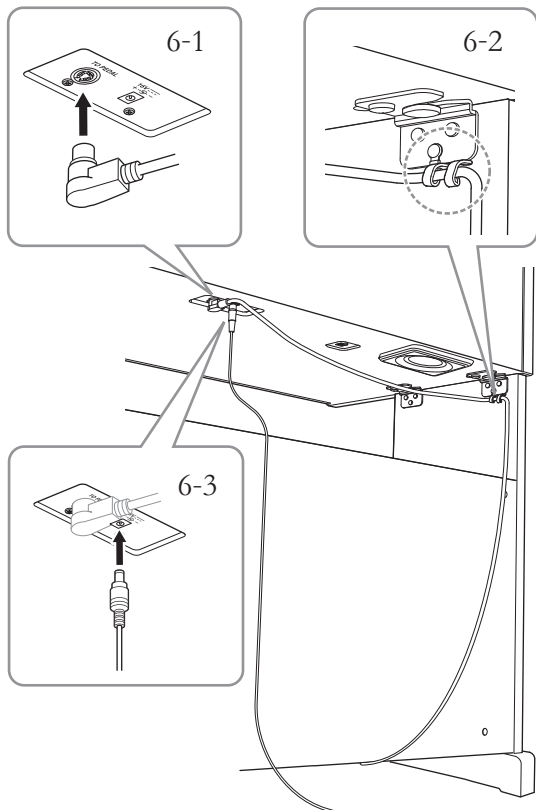

Indsæt pedalledningen ordentligt, indtil metaldelen på ledningsstikket ikke længere kan ses. I modsat fald fungerer pedalen muligvis ikke korrekt.

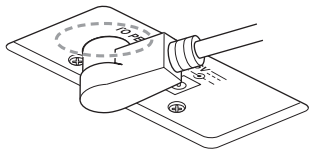

7. Indstil skruestøtten.

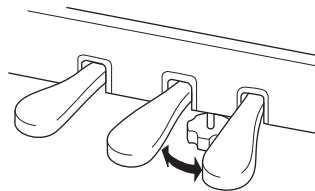

Drej skruestøtten, indtil den står fast på gulvet.

(kun YDP-164)

8. Montér krogen til hovedtelefoner.

Brug de to medfølgende skruer (4 × 10 mm) til at fastgøre krogen, som vist på illustrationen.

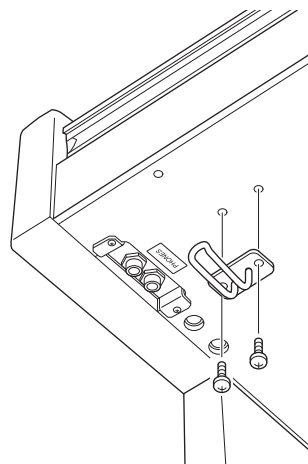

OBS!

Hæng ikke andet end hovedtelefonerne på krogen. Det kan beskadige instrumentet eller krogen.

Når du er færdig med at samle instrumentet, skal du gennemgå listen med spørgsmål efter samling på side 33.

Samling af YDP-S54

Tag alle dele ud af pakken, og sørg for, at du har alle elementerne.

Fjern flamingoklodserne fra pakken, anbring dem på gulvet, og anbring A oven på dem. Anbring klodserne, så de ikke skjuler tilslutningspanelet i bunden af A.

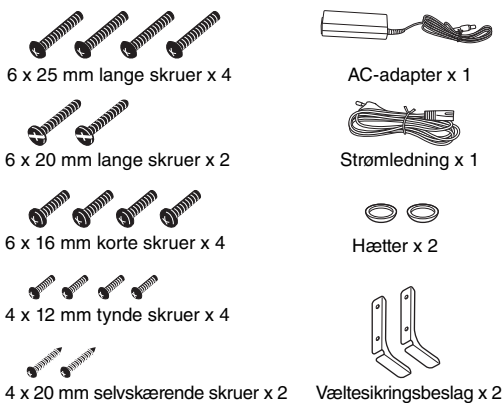
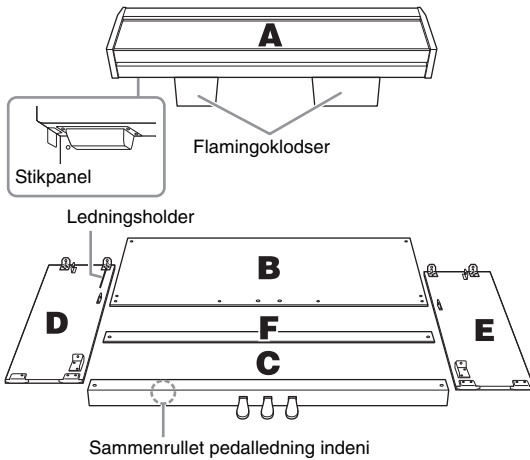

* De to væltessikringsbeslag er identiske. (De kan begge bruges til både venstre og højre side).

* Adapteren medfølger muligvis ikke eller ser anderledes ud end vist ovenfor. Det afhænger af, hvor instrumentet købes. Kontakt din Yamaha-forhandler.

1. Monter C på D og E (spænd skruerne med fingrene).

1-1 Fjern vinylbåndet omkring den sammenrullede pedalledning, og ret den ud.

Smid ikke ledningsbåndet ud, da det skal bruges i trin 7.

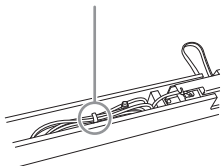

- 1-2 Sørg for, at D og E flugter med enderne af C.
1-3 Fastgør D og E på C ved at spænde de lange skruer (6 x 20 mm) med fingrene.

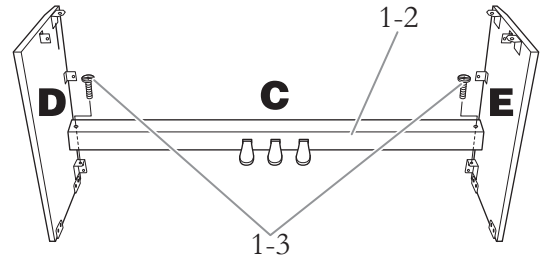

2. Monter B.

Afhængigt af hvilken model digitaltastklaver du har købt, kan overfladen på den ene side af B have en anden farve end den anden side. Hvis det er tilfældet, skal B monteres, så den side, der har samme farve som D og E, vender ud mod brugeren.

- 2-1 Fastgør den øverste del af B på D og E ved at spænde de to tynde skruer (4 x 12 mm) med fingrene.
2-2 Monter væltessikringsbeslagene, og fastgør derefter den nederste del af B ved hjælp af fire lange skruer (6 x 25 mm), mens du skubber den nederste del af D og E ind mod hinanden.
2-3 Isæt de to resterende selvskærende skruer (4 x 20 mm) i de andre to skruehuller for at fastgøre B.
2-4 Spænd skruerne i toppen af B, der blev monteret i trin 2-1.

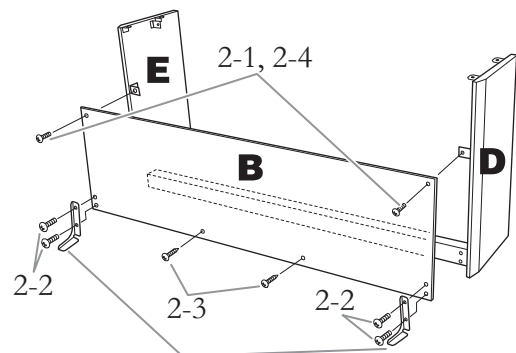

Fastgør væltessikringsbeslagene ved hjælp af skruerne.

⚠ FORSIGTIG

Sørg for at fastgøre væltessikringsbeslagene til instrumentet for at sikre, at det står stabilt. Hvis du ikke gør det, kan det medføre skade på instrumentet eller endda personskade.

3. Fastgør C.

3-1 Spænd de skruer på C, der blev monteret i trin 1-3.

3-2 Fastgør hætterne øverst på skruberne.

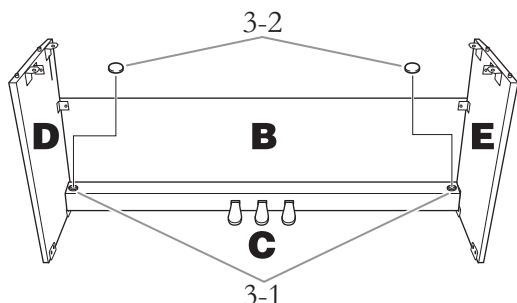

4. Monter A.

Sørg for at holde hænderne mindst 10 cm fra A's ender, når det anbringes på stativet.

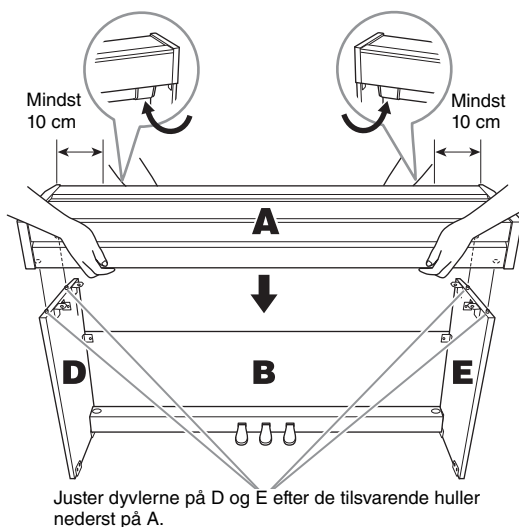

⚠ FORSIGTIG

- Pas på ikke at klemme fingrene eller tabe enheden.
- Sørg for at holde dine hænder mindst 10 cm fra A's ender, når du placerer enheden, så du ikke får dine fingre i klemme.
- Hold ikke klaviaturet i nogen anden stilling end den, der er vist på illustrationen.

5. Fastgør A.

5-1 Juster A's position, så venstre og højre ende af A rager lige langt ud over D og E, set fra forsiden.

5-2 Fastgør A ved at spænde de korte skruer (6 × 16 mm) fra undersiden.

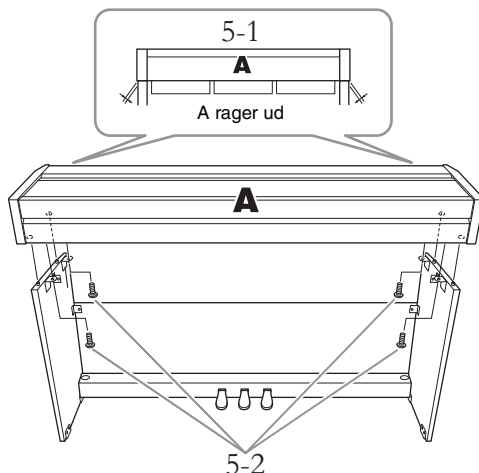

6. Fastgør F.

Anbring F, så siden uden filt vender ind mod brugeren. Fastgør F med to tynde skruer (4 × 12 mm).

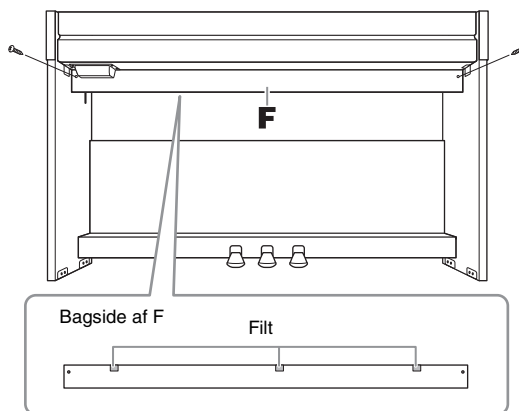

7. Tilslut pedalledningen.

- 7-1 Sæt pedalledningen i [TO PEDAL]-stikket på bagsiden.
- 7-2 Sno ledningsholderen rundt om pedalledningen.
Ledningsholderen er forbundet til D.
- 7-3 Brug vinylbåndet (trin 1-1) til at holde styr på overskydende pedalledning.

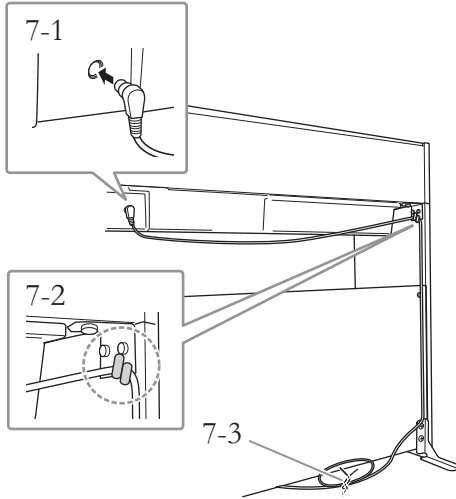

Indsæt pedalledningen ordentligt, indtil metaldelen på ledningsstikket ikke længere kan ses. I modsat fald fungerer pedalen muligvis ikke korrekt.

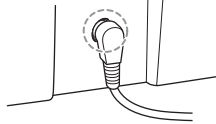

8. Tilslut AC-adapteren.

- 8-1 Slut den ene ende af strømledningen til strømadapteren.

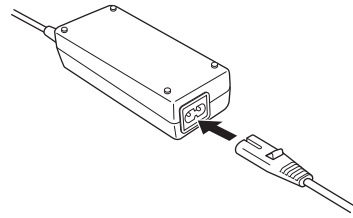

- 8-2 Slut AC-adapterens stik til DC-IN-stikket fra bagsiden.

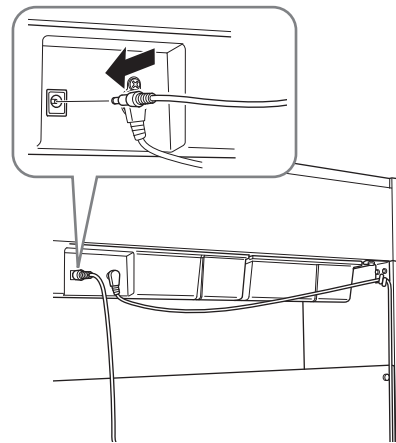

9. Indstil skruestøtten.

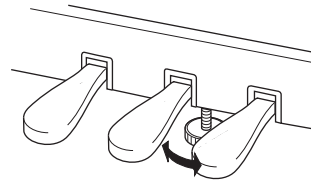

Drej skruestøtten, indtil den står fast på gulvet.

Når du er færdig med at samle instrumentet, skal du gennemgå listen med spørgsmål efter samling på side 33.

Specifikationer

		YDP-164	YDP-144	YDP-S54	
Produktnavn		Digitalklaver			
Størrelse/vægt	Bredde	1.357 mm		1.353 mm	
	Højde	849 mm (med nodestativet åbnet: 1.003 mm)	815 mm (med nodestativet åbnet: 969 mm)	792 mm (åbent tangentlåg: 976 mm)	
	Dybde	422 mm		309 mm (åbent tangentlåg: 317 mm) *Dybden er 404 mm med fastgjorte væsteskringsbeslag.	
	Vægt	42,0 kg	38,0 kg	40,0 kg	
Brugergrænseflade	Klaviatur	Antal tangenter	88		
		Type	GH3-klaviatur (Graded Hammer 3) med syntetisk ibenholt og elfenben på tangentoverfladen	GH3-klaviatur (Graded Hammer Standard) med matsort tangentoverflade	GH3-klaviatur (Graded Hammer 3) med syntetisk ibenholt og elfenben på tangentoverfladen
		Anslagsfølsomhed	Høj/medium/lav/fast		
	Pedal	Antal pedaler	3		
		Halvpedal	Ja (dæmper)		
		Funktioner	Dæmper, sostenuto, piano		
Panel	Sprog	Engelsk			
Kabinet	Type af tangentlåg	Skydelåg		Foldelåg	
	Nodestativ	Ja			
Lyde	Lydmodulering	Piano lyd Yamaha CFX			
	Pianoeffekt	Dæmperresonans	Ja		
		Key-off-samples	Ja		
		Strengresonans	Ja		
		Blød efterklang	Ja	—	Ja
	Polyfoni (maks.)	192			
Forprogrammeret	Antal lyde	10			
Effekter	Typer	Rumklang	4 typer		
		Intelligent Acoustic Control (IAC) (Intelligent akustisk styring)	Ja		
		Stereofonisk optimizer	Ja		
	Funktioner	Dobbelt	Ja		
		Firhædig i samme oktav	Ja		
Indspilning/ Afspilning (Kun MIDI-data; melodi understøttes ikke.)	Forprogrammeret	Antal forprogrammerede melodier	10 lydtemmelodier, 50 klassiske melodier		
	Indspilning	Antal melodier	1		
		Antal lydspor	2		
	Format	Datakapacitet	Ca. 100 KB/melodi (ca. 11.000 toner)		
		Afspilning	SMF (format 0, format 1)		
Funktioner	Overordnede kontrolfunktioner	Indspilning	SMF (format 0)		
		Metronom	Ja		
		Tempoområde	5 – 280		
		Tranponere	-6 – 0 – +6		
		Stemning	414,8 – 440,0 – 466,8 Hz (i intervaller på ca. 0,2 Hz)		
		USB-lydinterface	Ja		
		Lager	Intern hukommelse (USER-drev)	Samlet maksimal størrelse ca. 900 KB (Brugermelodi: en melodi på ca. 100 KB Indlæser melodidata fra en computer: op til 10 melodier)	
Lager og forbindelse	Tilslutningsmuligheder	DC IN	16 V	12 V	16 V
		Hovedtelefoner	Standard stereojack-stik (x 2)		
		Hovedtelefoner/output	Standard stereojack-stik (x 2)		
		USB TO HOST	Ja		
Lydsystem	Forstærkere	20 W x 2	8 W x 2	20 W x 2	
	Højttalere	12 cm x 2			
Strømforsyning	AC-adapter	PA-300C (eller et tilsvarende produkt, der anbefales af Yamaha)	PA-150 (eller et tilsvarende produkt, der anbefales af Yamaha)	PA-300C (eller et tilsvarende produkt, der anbefales af Yamaha)	
	Strømforgbrug	13 W (ved brug af AC-adapteren PA-300C)	9 W (ved brug af AC-adapteren PA-150)	13 W (ved brug af AC-adapteren PA-300C)	
	Automatisk slukning	Ja			

	YDP-164	YDP-144	YDP-S54
Medfølgende tilbehør (*medfølger eller er ekstraudstyr, alt efter hvor instrumentet købes.)	Brugervejledning		
	Quick Operation Guide (Kvikguide)		
	Nodehæftet "50 Classical Music Masterpieces" ("50 klassiske musikmesterværker")		
	AC-adapter: PA-300C eller tilsvarende*, strømledning*	AC-adapter: PA-150 eller tilsvarende*	AC-adapter: PA-300C eller tilsvarende*, strømledning*
	Klaverbænk*		—
	Garanti*		
Online Member Product Registration (Online Member-produktregistrering)			
Tilbehør, der sælges separat (Medfølger muligvis ikke, afhængigt af hvor instrumentet købes).	<ul style="list-style-type: none"> • HPH-150/100/50 hovedtelefoner • AC-adapter PA-300C eller et tilsvarende produkt anbefalet af Yamaha • UD-BT01, trådløs MIDI-adapter 	<ul style="list-style-type: none"> • HPH-150/100/50 hovedtelefoner • AC-adapter: PA-150 eller et tilsvarende produkt, der anbefales af Yamaha • UD-BT01, trådløs MIDI-adapter 	<ul style="list-style-type: none"> • HPH-150/100/50 hovedtelefoner • AC-adapter PA-300C eller et tilsvarende produkt anbefalet af Yamaha • UD-BT01, trådløs MIDI-adapter

* Indholdet i denne vejledning gælder de seneste specifikationer på tidspunktet for udgivelsen. Du finder den seneste vejledning på Yamahas websted, hvorfra den kan downloades. Da specifikationer, udstyr og tilbehør, der sælges særskilt, ikke nødvendigvis er ens i alle lande, bør du forhøre dig hos din Yamaha-forhandler.

Indeks

Talværdier

50 Forprogrammerede melodier26

A

AC-adapter14

Afspilning26

Audio Loop Back (Lyd-loopback)30

Automatisk slukning15

B

Bekræftelseslyde18

Brugermelodi28

C

Computer30

Computer-related Operations (Computerrelaterede funktioner)9

D

Dæmperpedal17

Dæmperresonans17

Demomelodier21

Dobbelttilstand24

F

Firhændig i samme oktav25

Firmware-version31

Forprogrammerede melodier26

G

Grad af anslagsfølsomhed18

H

Halvpedal17

Hovedtelefoner15

Højrehåndsstemme27

Højtaler15

Hurtig afspilning27

Hz (hertz)23

I

Indspilning28

Initialisering31

Intelligent Acoustic Control (IAC) (Intelligent akustisk styring)16

K

Kontrolfunktioner og stik på panelet10

L

Liste over demomelodier21

Liste over lyde20

Liste over rumklangstyper22

Lyd20

M

Melodi26

Metronom19

MIDI Basics (Grundlæggende om MIDI)9

MIDI-oversigt9

N

Nodestativ12, 13

O

Oktav24

Ø

Øvelser27

P

Pedaler17

Pianopedal17

Q

Quick Operation Guide (Kvikguide)9

R

Rumklang22

Rumklangsdybde22

Rumklangstype22

S

Samling33

Sikkerhedskopiering af data31

Slet29

Smart Device Connection Manual (Vejledning i tilslutning af smartenhed)9

Smart Pianist9

Smartenhed30

Sostenutopedal17

Stemning23

Stereofonisk optimerer15

Strøm14

Strømindikator14

T

Taktart19

Taktslag19

Tangentlåg12, 13

Tempo19

Tilbehør9

Tonehøjde23

Transponering23

U

USB TO HOST11, 30

USB-lydinterface30

V

Vejledninger9

Venstrehåndsstemme27

Volumen11, 19

Kontakt den nærmeste Yamaha-repræsentant eller autoriserede distributør på nedenstående liste for at få detaljerede oplysninger om produkterne.

NORTH AMERICA

CANADA

Yamaha Canada Music Ltd.
135 Milner Avenue, Toronto, Ontario M1S 3R1,
Canada
Tel: +1-416-298-1311

U.S.A.

Yamaha Corporation of America
6600 Orangethorpe Avenue, Buena Park, CA 90620,
U.S.A.
Tel: +1-714-522-9011

CENTRAL & SOUTH AMERICA

MEXICO

Yamaha de México, S.A. de C.V.
Av. Insurgentes Sur 1647 Piso 9, Col. San José
Insurgentes, Delegación Benito Juárez, México,
D.F., C.P. 03900, México
Tel: +52-55-5804-0600

BRAZIL

Yamaha Musical do Brasil Ltda.
Rua Fidêncio Ramos, 302 – Cj 52 e 54 – Torre B –
Vila Olímpia – CEP 04551-010 – São Paulo/SP,
Brazil
Tel: +55-11-3704-1377

ARGENTINA

**Yamaha Music Latin America, S.A.,
Sucursal Argentina**
Olga Cossetini 1553, Piso 4 Norte,
Madero Este-C1107CEK,
Buenos Aires, Argentina
Tel: +54-11-4119-7000

PANAMA AND OTHER LATIN AMERICAN COUNTRIES/ CARIBBEAN COUNTRIES

Yamaha Music Latin America, S.A.
Edificio Torre Davivienda, Piso: 20
Avenida Balboa, Marbella, Corregimiento de Bella
Vista, Ciudad de Panamá, Rep. de Panamá
Tel: +507-269-5311

EUROPE

THE UNITED KINGDOM/IRELAND

Yamaha Music Europe GmbH (UK)
Sherbourne Drive, Tilbrook, Milton Keynes,
MK7 8BL, U.K.
Tel: +44-1908-366700

GERMANY

Yamaha Music Europe GmbH
Siemensstrasse 22-34, 25462 Rellingen, Germany
Tel: +49-4101-303-0

SWITZERLAND/LIECHTENSTEIN

**Yamaha Music Europe GmbH, Branch
Switzerland in Thalwil**
Seestrasse 18a, 8800 Thalwil, Switzerland
Tel: +41-44-3878080

AUSTRIA/CROATIA/CZECH REPUBLIC/ HUNGARY/ROMANIA/SLOVAKIA/ SLOVENIA

Yamaha Music Europe GmbH, Branch Austria
Schleiergasse 20, 1100 Wien, Austria
Tel: +43-1-60203900

POLAND

Yamaha Music Europe GmbH
Sp.z o.o. Oddział w Polsce
ul. Wielicka 52, 02-657 Warszawa, Poland
Tel: +48-22-880-08-88

BULGARIA

Dinacord Bulgaria LTD.
Bul. Iskarsko Schose 7 Targowski Zentar Ewropa
1528 Sofia, Bulgaria
Tel: +359-2-978-20-25

MALTA

Olimpus Music Ltd.
Valletta Road, Mosta MST9010, Malta
Tel: +356-2133-2093

NETHERLANDS/BELGIUM/ LUXEMBOURG

Yamaha Music Europe, Branch Benelux
Clarissenhof 5b, 4133 AB Vianen, The Netherlands
Tel: +31-347-358040

FRANCE

Yamaha Music Europe
7 rue Ambroise Croizat, Zone d'activités de Pariest,
77183 Croissy-Beaubourg, France
Tel: +33-1-6461-4000

ITALY

Yamaha Music Europe GmbH, Branch Italy
Via Tinelli N.67/69 20855 Gerno di Lesmo (MB),
Italy
Tel: +39-039-9065-1

SPAIN/PORTUGAL

**Yamaha Music Europe GmbH Ibérica, Sucursal
en España**
Ctra. de la Coruña km. 17,200, 28231
Las Rozas de Madrid, Spain
Tel: +34-91-639-88-88

GREECE

Philippos Nakas S.A. The Music House
19th km. Leof. Lavriou 190 02 Peania – Attiki,
Greece
Tel: +30-210-6686260

SWEDEN

**Yamaha Music Europe GmbH Germany filial
Scandinavia**
JA Wettergrensgata 1, 400 43 Göteborg, Sweden
Tel: +46-31-89-34-00

DENMARK

**Yamaha Music Denmark,
Fillial of Yamaha Music Europe GmbH, Tyskland**
Generatorvej 8C, ST. TH., 2860 Søborg, Denmark
Tel: +45-44-92-49-00

FINLAND

F-Musiikki Oy
Antaksentie 4
FI-01510 Vantaa, Finland
Tel: +358 (0)96185111

NORWAY

**Yamaha Music Europe GmbH Germany -
Norwegian Branch**
Grini Næringspark 1, 1332 Østerås, Norway
Tel: +47-6716-7800

ICELAND

Hljodfaerahusid Ehf.
Sidumula 20
IS-108 Reykjavik, Iceland
Tel: +354-525-5050

CYPRUS

Nakas Music Cyprus Ltd.
Nikis Ave 2k
1086 Nicosia
Tel: +357-22-511080
Major Music Center
21 Ali Riza Ave. Ortakoy
P.O.Box 475 Lefkoşa, Cyprus
Tel: (392) 227 9213

RUSSIA

Yamaha Music (Russia) LLC.
Room 37, entrance 7, bld. 7, Kievskaya street,
Moscow, 121059, Russia
Tel: +7-495-626-5005

OTHER EUROPEAN COUNTRIES

Yamaha Music Europe GmbH
Siemensstrasse 22-34, 25462 Rellingen, Germany
Tel: +49-4101-303-0

AFRICA

Yamaha Music Gulf FZE
JAFZA-16, Office 512, P.O.Box 17328,
Jebel Ali FZE, Dubai, UAE
Tel: +971-4-801-1500

MIDDLE EAST

TURKEY

Yamaha Music Europe GmbH
Merkezi Almanya Türkiye Istanbul Şubesi
Mor Sumbul Sokak Varyap Meridian Business
1.Blok No:1 113-114-115
Bati Atasehir Istanbul, Turkey
Tel: +90-216-275-7960

ISRAEL

RBX International Co., Ltd.
P.O Box 10245, Petach-Tikva, 49002
Tel: (972) 3-925-6900

OTHER COUNTRIES

Yamaha Music Gulf FZE
JAFZA-16, Office 512, P.O.Box 17328,
Jebel Ali FZE, Dubai, UAE
Tel: +971-4-801-1500

ASIA

THE PEOPLE'S REPUBLIC OF CHINA

Yamaha Music & Electronics (China) Co., Ltd.
2F, Yunhedasha, 1818 Xinzha-lu, Jingan-qu,
Shanghai, China
Tel: +86-400-051-7700

HONG KONG

Tom Lee Music Co., Ltd.
11/F., Silvercord Tower 1, 30 Canton Road,
Tsimshatsui, Kowloon, Hong Kong
Tel: +852-2737-7688

INDIA

Yamaha Music India Private Limited
P-401, JMD Megapolis, Sector-48, Sohna Road,
Gurgaon-122018, Haryana, India
Tel: +91-124-485-3300

INDONESIA

PT. Yamaha Musik Indonesia (Distributor)
Yamaha Music Center Bldg. Jalan Jend. Gatot
Subroto Kav. 4, Jakarta 12930, Indonesia
Tel: +62-21-520-2577

KOREA

Yamaha Music Korea Ltd.
11F, Prudential Tower, 298, Gangnam-daero,
Gangnam-gu, Seoul, 06253, Korea
Tel: +82-2-3467-3300

MALAYSIA

Yamaha Music (Malaysia) Sdn. Bhd.
No.8, Jalan Perbandaran, Kelana Jaya, 47301
Petaling Jaya, Selangor, Malaysia
Tel: +60-3-78039000

SINGAPORE

Yamaha Music (Asia) Private Limited
Block 202 Hougang Street 21, #02-00,
Singapore 530202, Singapore
Tel: +65-6740-9200

TAIWAN

Yamaha Music & Electronics Taiwan Co., Ltd.
2F., No.1, Yuandong Rd., Banqiao Dist.,
New Taipei City 22063, Taiwan (R.O.C.)
Tel: +886-2-7741-8888

THAILAND

Siam Music Yamaha Co., Ltd.
3, 4, 15, 16th Fl., Siam Motors Building,
891/1 Rama 1 Road, Wangmai,
Pathumwan, Bangkok 10330, Thailand
Tel: +66-2215-2622

VIETNAM

Yamaha Music Vietnam Company Limited
15th Floor, Nam A Bank Tower, 201-203 Cach
Mang Thang Tam St., Ward 4, Dist.3,
Ho Chi Minh City, Vietnam
Tel: +84-28-3818-1122

OTHER ASIAN COUNTRIES

[https://asia-latinamerica-mea.yamaha.com/
index.html](https://asia-latinamerica-mea.yamaha.com/index.html)

OCEANIA

AUSTRALIA

Yamaha Music Australia Pty. Ltd.
Level 1, 80 Market Street, South Melbourne,
VIC 3205 Australia
Tel: +61-3-9693-5111

NEW ZEALAND

Music Works LTD
P.O.BOX 6246 Wellesley, Auckland 4680,
New Zealand
Tel: +64-9-634-0099

COUNTRIES AND TRUST

TERRITORIES IN PACIFIC OCEAN

[https://asia-latinamerica-mea.yamaha.com/
index.html](https://asia-latinamerica-mea.yamaha.com/index.html)

Yamaha Global Site
<https://www.yamaha.com/>
Yamaha Downloads
<http://download.yamaha.com/>

Manual Development Group
© 2018 Yamaha Corporation

Published 12/2018 MV-A0