

RX-V361

AV Receiver

Ampli-tuner audio-vidéo

OWNER'S MANUAL
MODE D'EMPLOI
BEDIENUNGSANLEITUNG
BRUKSANVISNING
GEBRUIKSAANWIJZING
ИНСТРУКЦИЯ ПО ЭКСПЛУАТАЦИИ

Let op: Lees het volgende voor u dit toestel in gebruik neemt.

- Om er zeker van te kunnen zijn dat u de optimale prestaties uit uw toestel haalt, dient u deze handleiding zorgvuldig door te lezen. Bewaar de handleiding op een veilige plek zodat u er later nog eens iets in kunt opzoeken.
- Installeer dit toestel op een goed geventileerde, koele, droge, schone plek – uit direct zonlicht, uit de buurt van warmtebronnen, trillingen, stof, vocht en/of kou. Zorg voor een ventilatieruimte van tenminste 30 cm ruimte aan de bovenkant, 20 cm aan de rechter- en linkerkant en 20 cm aan de achterkant van dit toestel.
- Plaats dit toestel uit de buurt van andere elektrische apparatuur, motoren of transformatoren om storend gebrom te voorkomen.
- Stel dit toestel niet bloot aan plotselinge temperatuurswisselingen van koud naar warm en plaats het toestel niet in een omgeving met een hoge vochtigheidsgraad (bijv. in een ruimte met een luchtbevochtiger) om te voorkomen dat zich binnenin het toestel condens vormt, wat zou kunnen leiden tot elektrische schokken, brand, schade aan dit toestel en/of persoonlijk letsel.
- Vermijd plekken waar andere voorwerpen op het toestel kunnen vallen, of waar het toestel bloot staat aan druppelende of spattende vloeistoffen. Plaats de volgende dingen niet bovenop dit toestel:
 - Andere componenten, daar deze schade kunnen veroorzaken en/of de afwerking van dit toestel kunnen doen verkleuren.
 - Brandende voorwerpen (bijv. kaarsen), daar deze brand, schade aan dit toestel en/of persoonlijk letsel kunnen veroorzaken.
 - Voorwerpen met vloeistoffen, daar deze elektrische schokken voor de gebruiker en/of schade aan dit toestel kunnen veroorzaken wanneer de vloeistof daaruit in het toestel terecht komt.
- Dek het toestel niet af met een krant, tafellaken, gordijn enz. zodat de koeling niet belemmerd wordt. Als de temperatuur binnenin het toestel te hoog wordt, kan dit leiden tot brand, schade aan het toestel en/of persoonlijk letsel.
- Steek de stekker van dit toestel pas in het stopcontact als alle aansluitingen gemaakt zijn.
- Gebruik het toestel niet wanneer het ondersteboven is geplaatst. Het kan hierdoor oververhit raken wat kan leiden tot schade.
- Gebruik geen overdreven kracht op de schakelaars, knoppen en/of snoeren.
- Wanneer u de stekker uit het stopcontact haalt, moet u aan de stekker zelf trekken, niet aan het snoer.
- Maak dit toestel niet schoon met chemische oplosmiddelen; dit kan de afwerking beschadigen. Gebruik alleen een schone, droge doek.
- Gebruik alleen het op dit toestel aangegeven voltage. Gebruik van dit toestel bij een hoger voltage dan aangegeven is gevaarlijk en kan leiden tot brand, schade aan het toestel en/of persoonlijk letsel. Yamaha aanvaardt geen aansprakelijkheid voor enige schade veroorzaakt door gebruik van dit toestel met een ander voltage dan hetgeen aangegeven staat.
- Om schade door blikseminslag te voorkomen dient u de stekker uit het stopcontact te halen wanneer het onweert.
- Probeer niet zelf wijzigingen in dit toestel aan te brengen of het te repareren. Neem contact op met erkend Yamaha servicepersoneel wanneer u vermoedt dat het toestel reparatie behoeft. Probeer in geen geval de behuizing open te maken.
- Wanneer u dit toestel voor langere tijd niet zult gebruiken (bijv. vakantie), dient u de stekker uit het stopcontact te halen.
- Installeer dit toestel in de buurt van een stopcontact op een plek waar u de stekker en het stopcontact gemakkelijk kunt bereiken.
- Lees het hoofdstuk “Oplossen van problemen” over veel voorkomende vergissingen bij de bediening voor u de conclusie trekt dat het toestel een storing of defect vertoont.
- Voor u dit toestel verplaatst, dient u op **STANDBY/ON** te drukken om dit toestel uit (standby) te schakelen en de stekker uit het stopcontact te halen.
- VOLTAGE SELECTOR**
(Alleen modellen voor Azië en Algemene modellen)
De **VOLTAGE SELECTOR** op het achterpaneel van dit toestel moet worden ingesteld op de ter plekke gebruikte netspanning **VOOR** u de stekker in het stopcontact steekt. De mogelijke voltages zijn 110-120/220-240 V, 50/60 Hz wisselstroom.
- De batterijen mogen niet worden blootgesteld aan hitte, zoals door direct zonlicht, vuur of iets dergelijks.

WAARSCHUWING

OM DE RISICO'S VOOR BRAND OF ELEKTRISCHE SCHOKKEN TE VERMINDEREN, MAG U DIT TOESTEL IN GEEN GEVAL BLOOTSTELLEN AAN VOCHT OF REGEN.

Dit toestel is niet afgesloten van de stroomvoorziening zolang het is aangesloten op het stopcontact, ook niet wanneer u het toestel zelf uitschakelt met **STANDBY/ON**. Deze staat wordt ook wel ‘standby’ of waakstand genoemd. In deze staat is dit toestel ontworpen om slechts een zeer kleine hoeveelheid stroom te gebruiken.



Alleen voor klanten in Nederlands

Bij dit product zijn batterijen geleverd. Wanneer deze leeg zijn, moet u ze niet weggooien maar inleveren als KCA.



Dit symbool stemt overeen met de EU-richtlijn 2002/96/EC

Dit symbool betekent dat elektrische en elektronische apparaten aan het einde van hun levensduur moeten worden aangeboden voor gescheiden afvalverzameling. Leef de plaatselijke voorschriften na en bied uw oude producten niet aan bij het gewone huisvuil.

Inhoud

INLEIDING

Kenmerken	2
Van start	3
Snelstartgids	4
Vorbereiding: Controleer de onderdelen	4
Stap 1: Instellen van uw luidsprekers	5
Stap 2: Sluit uw DVD-speler en andere componenten aan	6
Stap 3: Zet het toestel aan en druk op de SCENE 1 toets	8
Wat wilt u doen met dit toestel?	9

VOORBEREIDINGEN

Aansluitingen	10
Achterpaneel	10
Luidsprekers opstellen	11
Aansluiten van luidsprekers	12
Informatie over aansluitingen en stekkers	14
Aansluiten van videocomponenten	15
Aansluiten van audiocomponenten	17
Aansluiten van de FM en AM antennes	18
Aansluiten van het netsnoer	18
Aan en uit zetten van dit toestel	18
Display voorpaneel	19
Basisbediening	21

BASISBEDIENING

Selecteren van de SCENE sjablonen	23
Selecteren van het gewenste SCENE sjabloon	23
Uw eigen SCENE sjablonen maken	26
Weergave	27
Basisbediening	27
Aanvullende mogelijkheden	28
Geluidsveldprogramma's	31
Beschrijvingen geluidsveldprogramma's	31
FM/AM afstemmen	34
Automatisch afstemmen	34
Handmatig afstemmen	34
Automatisch voorprogrammeren	35
Handmatig voorprogrammeren	35
Selecteren van voorkeuzezenders	36
Omwisselen van voorkeuzezenders	36
Radio Data Systeem afstemmen	37
(Alleen modellen voor Europa)	37
Tonen van Radio Data Systeem informatie	37
Selecteren van een Radio Data Systeem programmatype (PTY SEEK functie)	38
Gebruiken van de dataservice voor verbetering van het gebruik van andere netwerken (Enhanced Other Networks; EON)	39
Opnemen	40

GEAVANCEERDE BEDIENING

Instelmenu	41
Gebruiken van het instelmenu	42
1 SOUND MENU	43
2 INPUT MENU	46
3 OPTION MENU	48
Geavanceerde setup	49

AANVULLENDE INFORMATIE





Oplossen van problemen	50
Woordenlijst	55
Technische gegevens	57
Index	58

APPENDIX (AANHANGSEL)

(aan het eind van deze handleiding)

Voorpaneel	i
Afstandsbediening	ii

Over deze handleiding

-  geeft een bedieningstip aan.
- Sommige handelingen kunnen zowel worden uitgevoerd met de toetsen op het voorpaneel als met de afstandsbediening. Als de naam van een toets op de afstandsbediening verschilt van die op het voorpaneel, zal de naam van de betreffende toets op de afstandsbediening tussen haakjes vermeld worden.
- Deze handleiding is gedrukt voor uw toestel geproduceerd werd. Daarom kunnen ontwerp en specificaties gewijzigd zijn als gevolg van verbeteringen enz. Als de handleiding en het product van elkaar verschillen, heeft het product de prioriteit.
- “ STANDBY/ON” of “ MULTI CH IN” (voorbeeld) geeft de naam aan van een onderdeel op het voorpaneel of de afstandsbediening. Raadpleeg het bijgevoegde vel of de eerste bladzijden van deze handleiding voor de locatie van de verschillende onderdelen.
- Het “” symbool met bladzijdenummer(s) geeft de bijbehorende bladzijde(n) aan.

INLEIDING

VOORBEREIDINGEN

BASISBEDIENING

GEAVANCEERDE BEDIENING

AANVULLENDE INFORMATIE

APPENDIX

Nederlands

Kenmerken

Ingebouwde 5-kanaals eindversterker

- ◆ Minimum RMS uitgangsvermogen
[Modellen voor de V.S. en Canada]
(1 kHz, 0,9% THV, 8 Ω)
Voor: 100 W + 100 W
Midden: 100 W
Surround: 100 W + 100 W
[Overige modellen]
(1 kHz, 0,9% THV, 6 Ω)
Voor: 100 W + 100 W
Midden: 100 W
Surround: 100 W + 100 W

SCENE selectiefunctie

- ◆ Stel SCENE 'sjablonen' (voorgeprogrammeerde instellingen) in voor allerlei situaties
- ◆ 4 originele SCENE sjablonen die u zelf kunt aanpassen

Decoders en DSP schakelingen

- ◆ Zelf ontwikkelde Yamaha technologie voor de creatie van multikanaals surroundweergave
- ◆ Compressed Music Enhancer stand ter verbetering van de weergavekwaliteit van ongewenste compressieverschijnselen (zoals kunnen voorkomen bij MP3) tot het niveau van een hoogwaardige stereo-installatie



Vervaardigd in licentie van Dolby Laboratories.
"Dolby", "Pro Logic", en het dubbele-D symbool zijn handelsmerken van Dolby Laboratories.

SILENT™
CINEMA

"SILENT CINEMA" is een handelsmerk van YAMAHA CORPORATION.

- ◆ Dolby Digital decoder
- ◆ Dolby Pro Logic/Dolby Pro Logic II decoder
- ◆ DTS decoder
- ◆ Virtual CINEMA DSP
- ◆ SILENT CINEMA™

Verfijnde FM/AM ontvanger

- ◆ 40 Willekeurig en gemakkelijk toegankelijke voorkeuzezenders
- ◆ Automatisch voorprogrammeren

Overige kenmerken

- ◆ 192-kHz/24-bits D/A converter
- ◆ 6 extra ingangsaansluitingen voor gescheiden multikanaals signalen
- ◆ Component video ingangen/uitgang (3 COMPONENT VIDEO IN ingangen en 1 MONITOR OUT)
- ◆ Optisch en coaxiaal digitale audio-aansluitingen
- ◆ Slaaptimer
- ◆ Middernacht luisterfuncties voor film en muziek
- ◆ Extra mogelijkheden voor afstandsbediening



"DTS" en "DTS Digital Surround" zijn gedeponeerde handelsmerken van DTS, Inc.

Van start

■ Controleren van de meegeleverde accessoires

Controleer of u alle volgende onderdelen inderdaad ontvangen hebt.

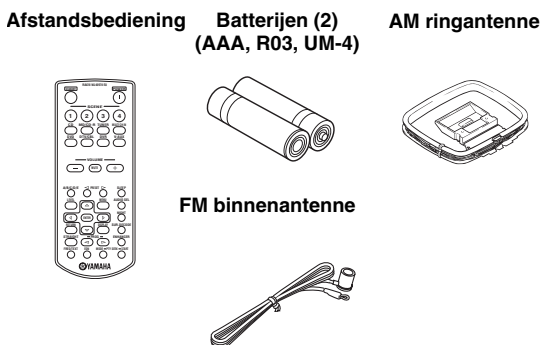

Opmerking

De uitvoering van de meegeleverde accessoires hangt mede af van het model in kwestie.

■ VOLTAGE SELECTOR (Alleen modellen voor Azië en Algemene modellen)

Let op

De VOLTAGE SELECTOR op het achterpaneel van dit toestel moet worden ingesteld op de ter plekke gebruikte netspanning VOOR u de stekker in het stopcontact steekt. Onjuiste instelling van de VOLTAGE SELECTOR kan dit toestel beschadigen en kan brandgevaar opleveren.

Zet de schakelaar in de juiste stand (boven of beneden) in overeenstemming met de ter plekke gebruikte netspanning met behulp van een gewone schroevendraaier.

De mogelijke voltages zijn 110-120/220-240 V, 50/60 Hz wisselstroom.

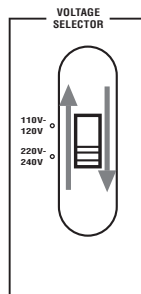

■ Inzetten van batterijen in de afstandsbediening

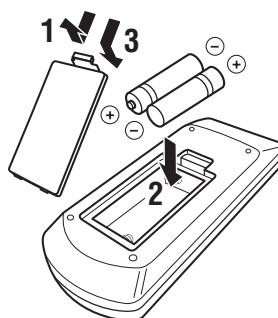

1 Verwijder de klep van het batterijvak.

2 Doe de twee meegeleverde batterijen (AAA, R03, UM-4) in het vak met de polen (+ en -) de goede kant op zoals aangegeven in het batterijvak.

3 Klik de klep van het batterijvak weer terug op zijn plaats.

Opmerkingen

- Verwissel alle batterijen wanneer u het volgende merkt:
 - het bereik van de afstandsbediening wordt minder.
- Gebruik geen oude en nieuwe batterijen door elkaar.
- Gebruik geen verschillende soorten batterijen door elkaar (alkali en gewone batterijen bijvoorbeeld). Lees de informatie op de verpakking aandachtig door, want de verschillende soorten batterijen kunnen erg op elkaar lijken.
- Als de batterijen zijn gaan lekken, moet u ze onmiddellijk weggooien. Raak het uit de batterijen gelekte materiaal niet aan en zorg ervoor dat het niet op uw kleding enz. komt. Maak het batterijvak goed schoon voor u er nieuwe batterijen in doet.
- Gooi batterijen nooit samen met gewoon huishoudelijk afval weg; neem bij het weggooien van batterijen de plaatselijk geldende regelgeving in acht.

Snelstartgids

Hieronder wordt de makkelijkste manier beschreven waarop u van films op DVD kunt gaan genieten in uw eigen thuisbioscoop.

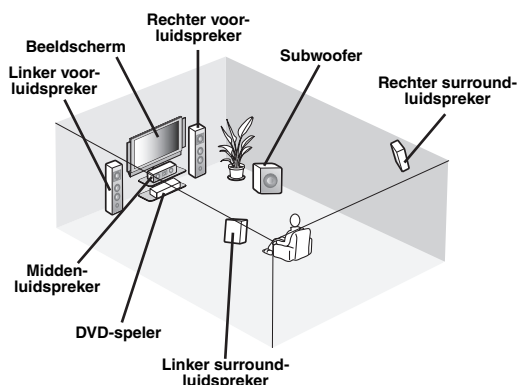

Stap 1: Instellen van uw luidsprekers

P. 5

Stap 2: Sluit uw DVD-speler en andere componenten aan

P. 6

Stap 3: Zet het toestel aan en druk op de SCENE 1 toets

P. 8

Geniet van uw DVD's!

Vorbereiding: Controleer de onderdelen

Bij de onderstaande stappen heeft u de volgende meegeleverde accessoires nodig.

- FM binnenantenne
- AM ringantenne

De volgende onderdelen worden niet meegeleverd in de verpakking van dit toestel.

- Luidsprekers**
 - Voor-luidsprekers 2
 - Midden-luidspreker 1
 - Surround-luidsprekers 2Kies magnetisch afgeschermd luidsprekers. Minimaal heeft u in ieder geval twee voor-luidsprekers nodig. Gebruik luidsprekers met de op het achterpaneel van dit toestel aangegeven impedantie.
- Actieve subwoofer** 1
Kies een actieve subwoofer (een subwoofer met eigen versterking) met een RCA (tulpstekker) ingangsaansluiting.
- Luidsprekerkabels** 5
- Subwooferkabel** 1
Kies een mono kabel of snoer met een RCA (tulp) stekker.
- DVD-speler** 1
Kies een DVD-speler met een coaxiaal digitale audio uitgangsaansluiting en met een composiet video uitgangsaansluiting.
- Beeldscherm** 1
Kies een TV, projector of ander beeldscherm met een composiet video ingangsaansluiting.
- Videokabel** 1
Kies een RCA (tulpstekker) composiet videokabel.
- Coaxiaal digitale audiokabel** 1

Stap 1: Instellen van uw luidsprekers

Stel uw luidsprekers op in uw kamer en sluit ze aan op dit toestel.

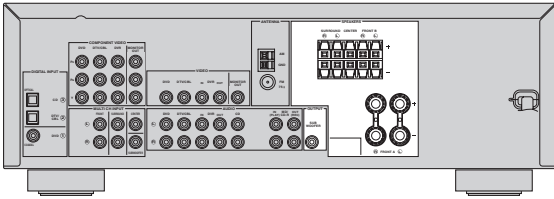

1 Stel uw luidsprekers en uw subwoofer op in de kamer.

2 Sluit luidsprekerkabels aan op elk van de luidsprekers.

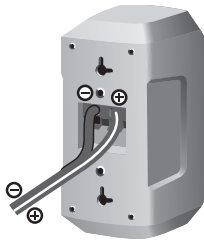

De kabels zijn verschillend gekleurd of gevormd, misschien een streep, groef of ribbels. Sluit de afwijkend gestreepte (gegroefde enz.) draad aan op de “+” (rood) aansluitingen van dit toestel en uw luidspreker. Verbind de gewone draad met de “-” (zwarte) aansluitingen.

3 Verbind elk van de luidsprekerkabels met de corresponderende luidsprekeraansluiting op dit toestel.

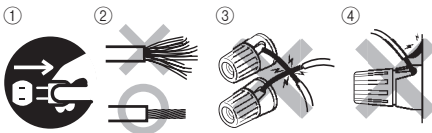

- ① Zorg ervoor dat de stekker van zowel dit toestel als die van de subwoofer allebei uit het stopcontact gehaald zijn.
- ② Draai de blootliggende draadjes van de luidsprekerkabels netjes in elkaar om kortsluiting te voorkomen.
- ③ Zorg ervoor dat de blootliggende luidsprekerdraden elkaar niet kunnen raken.
- ④ Zorg ervoor dat de blootliggende luidsprekerdraden nergens contact kunnen maken met metalen onderdelen van dit toestel.

Let erop dat u de linker (L) en rechter (R) kanalen, “+” (rood) en “-” (zwart) op de juiste manier aansluit.

Voor-luidspreker

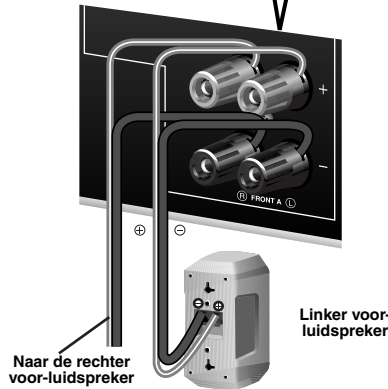
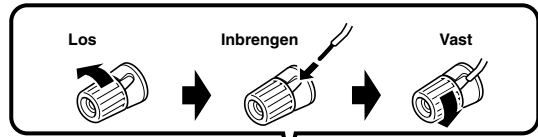

Midden- en surround-luidsprekers

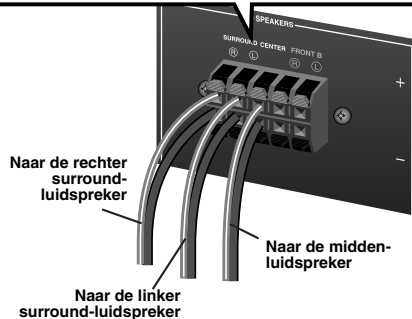
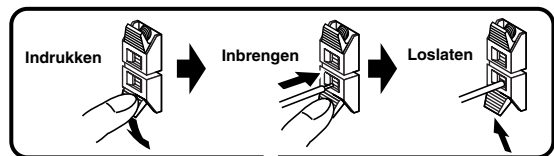

4 Verbind de subwooferkabel met de ingangsaansluiting van de subwoofer en met de SUBWOOFER OUTPUT aansluiting van dit toestel.

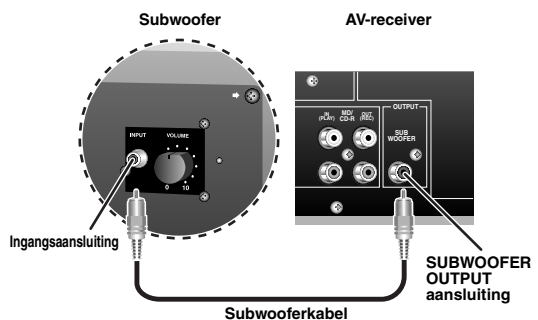

Stap 2: Sluit uw DVD-speler en andere componenten aan

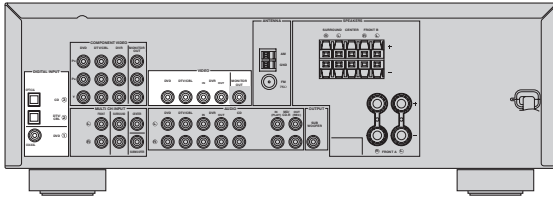

Zorg ervoor dat de stekker van zowel dit toestel als die van de DVD-speler allebei uit het stopcontact gehaald zijn.

- 1 Verbind de coaxiaal digitale audiokabel met de coaxiaal digitale audio uitgangsaansluiting van uw DVD-speler en met de DVD DIGITAL INPUT COAXIAL aansluiting van dit toestel.

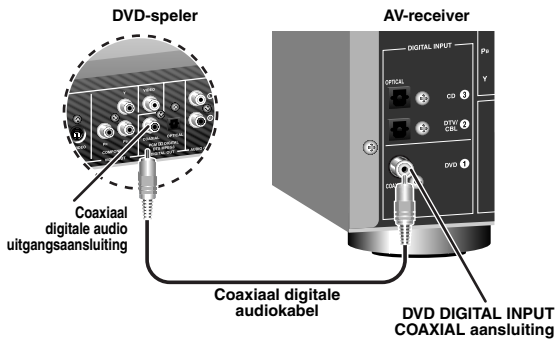

- 2 Verbind de videokabel met de composiet video uitgangsaansluiting van uw DVD-speler en met de DVD VIDEO aansluiting van dit toestel.

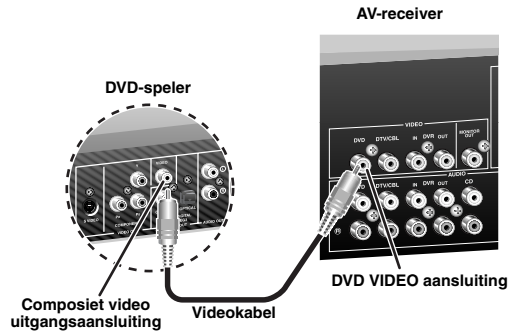

- 3 Verbind de videokabel met de video ingangsaansluiting van uw beeldscherm en met de VIDEO MONITOR OUT aansluiting van dit toestel.

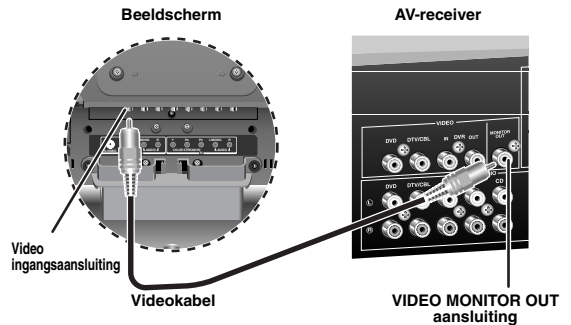

4 Sluit de FM en AM antennes aan op dit toestel.

Zie bladzijde 18 voor details.

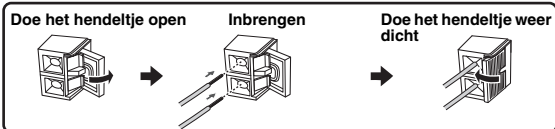
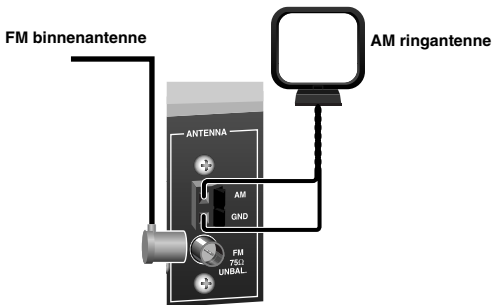
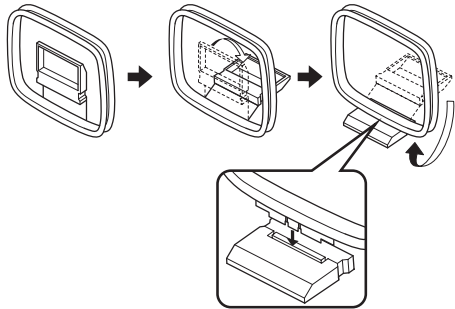

De draden van de AM ringantenne hebben geen specifieke polariteit en het maakt daarom niet uit welk uiteinde u verbindt met de AM of GND aansluiting.

5 Doe de stekker van dit toestel en de stekkers van de andere apparatuur in het stopcontact.

■ Voor andere aansluitingen

- Gebruiken van andere luidsprekercombinaties P. 11
- Aansluiten van een beeldscherm en een DVD-speler P. 15
- Aansluiten van een kabel-TV/satellietontvanger en een DVD-recorder P. 15
- Apparatuur verbinden met de COMPONENT VIDEO aansluitingen P. 16
- Gebruiken van de VIDEO AUX aansluitingen op het voorpaneel P. 16
- Aansluiten van een CD-speler en een MD-recorder P. 17
- Aansluiten van een DVD-speler via een analoge multikanaals audioverbinding P. 17
- Aansluiten van een FM/AM buitenantenne P. 18

Stap 3: Zet het toestel aan en druk op de SCENE 1 toets

- 1 Zet het beeldscherm dat is aangesloten op dit toestel aan.
- 2 Druk op ① **STANDBY/ON** op het voorpaneel.

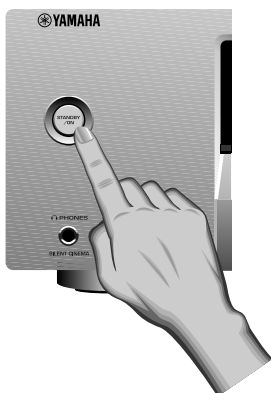

- 3 Druk op ⑩ **SCENE 1**.

De melding “DVD Movie Viewing” zal op het display op het voorpaneel verschijnen en dit toestel zal zijn eigen instellingen automatisch aanpassen aan DVD weergave.



De indicator van de SCENE toets zal oplichten wanneer dit toestel in de SCENE stand staat.

- 4 Begin met het afspelen van de DVD op uw DVD-speler.

- 5 Verdraai ⑧ **VOLUME** om het volume te regelen.



Opmerking

Wanneer u een andere signaalbron of een ander geluidsveldprogramma selecteert, wordt de SCENE functie uitgeschakeld en zal de indicator van de SCENE toets uit gaan.

■ Gebruiken van de andere SCENE toetsen

Probeer in de volgende gevallen op de corresponderende SCENE toets te drukken als u naar de bijbehorende signaalbron kijkt of luistert.

Geval A: “Ik wil luisteren naar een muziekcdisc in de aangesloten DVD-speler...”

➔ Druk op ⑩ **SCENE 2**
(of ⑨ **SCENE 2**) en selecteer
“Music Disc Listening”.

Geval B: “Ik wil naar de TV kijken...”

➔ Druk op ⑩ **SCENE 3**
(of ⑨ **SCENE 3**) en selecteer
“TV Viewing”.

Opmerking

Om gebruik te maken van het “TV Viewing” sjabloon, moet u van tevoren een satellietontvanger of kabel-TV ontvanger op dit toestel hebben aangesloten. Zie bladzijde 15 voor details.

Geval C: “Ik wil naar een muziekprogramma op de FM radio luisteren...”

➔ Druk op **Ⓜ SCENE 4**
(of **Ⓜ SCENE 4**) en selecteer
“Radio Listening”.

Opmerkingen

- Om gebruik te maken van het “Radio Listening” sjabloon, moet u eerst afstemmen op de gewenste radiozender. Zie de bladzijden 34 t/m 36 voor informatie over het afstemmen.
- Voor de best mogelijke ontvangst dient u de aangesloten AM ringantenne correct te richten, of dient u de positie van het uiteinde van de FM binnenantenne aan te passen.



Als de door u gewenste omstandigheden hier niet bij staan, kunt u de SCENE instellingen voor de SCENE toetsen zelf selecteren en aanpassen. Zie bladzijde 23 voor details.

■ Wanneer u klaar bent met dit toestel...

Druk op **Ⓜ STANDBY/ON** op het voorpaneel om dit toestel uit (standby) te zetten.



Het toestel gaat nu (standby). Wanneer het toestel uit (standby) staat, verbruikt het nog steeds een heel klein beetje stroom zodat er gereageerd kan worden op de infraroodsignalen van de afstandsbediening. Om het toestel weer aan te zetten wanneer het uit (standby) staat, drukt u op **Ⓜ STANDBY/ON** (of op **Ⓜ POWER**) op het voorpaneel. Zie bladzijde 18 voor details.

Opmerking

Wanneer het toestel uit (standby) staat, verbruikt het nog steeds een heel klein beetje stroom zodat er gereageerd kan worden op de infraroodsignalen van de afstandsbediening.

Wat wilt u doen met dit toestel?

■ Aanpassen van de SCENE instellingen

- Gebruiken van diverse SCENE instellingen

📖 P. 23

■ Gebruiken van diverse signaalbronnen

- Basisbediening van dit toestel

📖 P. 27

- Luisteren naar FM/AM radioprogramma's

📖 P. 34

■ Gebruiken van diverse weergavefuncties

- Gebruiken van diverse geluidsveldprogramma's

📖 P. 31

■ Wijzigen van de instellingen van dit toestel

- Aanpassen van de luidsprekerinstellingen aan uw kamer (BASIC SETUP)

📖 P. 21

- Handmatig wijzigen van de diverse instellingen van dit toestel

📖 P. 41

- Aanpassen van de geavanceerde instellingen

📖 P. 49

■ Extra functies

Automatisch uitschakelen van dit toestel

📖 P. 30

Aansluitingen

Achterpaneel

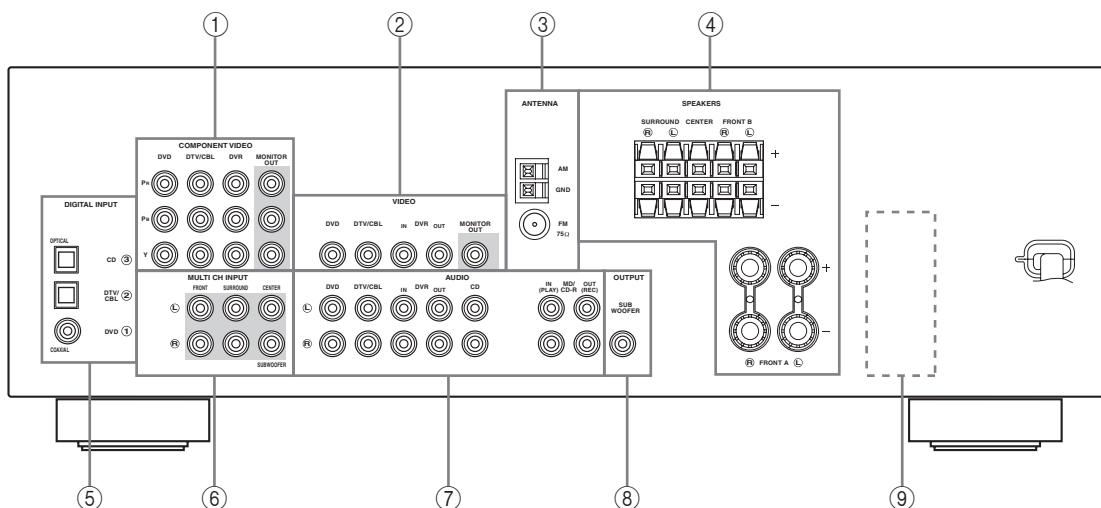

① COMPONENT VIDEO aansluitingen

Zie bladzijde 16 voor meer informatie over deze aansluitingen.

② VIDEO aansluitingen

Zie bladzijde 15 voor meer informatie over deze aansluitingen.

③ ANTENNA aansluitingen

Zie bladzijde 18 voor meer informatie over deze aansluitingen.

④ SPEAKERS aansluitingen

Zie bladzijde 12 voor meer informatie over deze aansluitingen.

⑤ DIGITAL INPUT aansluitingen

Zie bladzijde 17 voor meer informatie over deze aansluitingen.

⑥ MULTI CH INPUT aansluitingen

Zie bladzijde 17 voor meer informatie over deze aansluitingen.

⑦ AUDIO aansluitingen

Zie de bladzijden 15 en 17 voor meer informatie over deze aansluitingen.

⑧ SUBWOOFER OUTPUT aansluiting

Zie bladzijde 12 voor meer informatie over deze aansluiting.

⑨ VOLTAGE SELECTOR (Alleen modellen voor Azië en Algemene modellen)

Zie bladzijde 3 voor details.

Luidsprekers opstellen

Hieronder ziet u de door ons aanbevolen opstelling van de luidsprekers. Met deze opstelling profiteert u optimaal van CINEMA DSP en multikanaals audio.

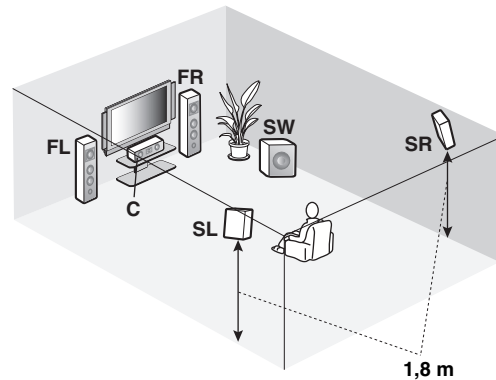
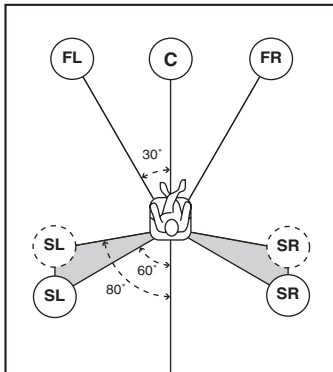

Linker en rechter voor-luidsprekers (FL en FR)

De voor-luidsprekers worden gebruikt voor weergave van het hoofdkanaal plus effecten. Plaats deze luidsprekers op gelijke afstand van de ideale luisterplek. De afstanden van deze luidsprekers tot het beeldscherm moeten ook gelijk zijn.

Midden-luidspreker (C)

De midden-luidspreker is voor weergave van het middenkanaal (dialogo, vocalen enz.). Als het om de een of andere reden niet mogelijk is om een midden-luidspreker te gebruiken, kunt u ook zonder. De beste resultaten krijgt u echter met een volledig systeem.

Linker en rechter surround-luidsprekers (SL en SR)

De surround-luidsprekers worden gebruikt voor omhullende surroundweergave en effecten.

Subwoofer (SW)

Een subwoofer met ingebouwde eindversterker, zoals het Yamaha Active Servo Processing Subwoofer System, zorgt niet alleen voor een effectieve versterking van de lage tonen in sommige of alle kanalen, maar ook voor een natuurgetrouwe hi-fi (high fidelity) reproductie van het LFE (lage frequentie effecten) kanaal in Dolby Digital en DTS geluidsmateriaal. De opstelling van de subwoofer is niet zo belangrijk, want de zeer lage tonen zijn niet erg richtingsgevoelig. U kunt de subwoofer het beste in de buurt van de voor-luidsprekers plaatsen. Richt hem een beetje naar het midden van de ruimte om weerkaatsing via de wanden te verminderen.

Aansluiten van luidsprekers

Let erop dat u de linker (L) en rechter (R) kanalen, “+” (rood) en “-” (zwart) op de juiste manier aansluit. Als de aansluitingen niet kloppen, zal dit toestel de signaalbronnen niet correct kunnen weergeven.

Let op

- Gebruik luidsprekers met de op het achterpaneel van dit toestel aangegeven impedantie.
- U moet het toestel uit zetten voor u de luidsprekers gaat aansluiten.
- Laat de blote luidsprekerdraden elkaar niet raken en zorg ervoor dat ze geen contact maken met de metalen onderdelen van het toestel. Hierdoor kunnen het toestel en/of de luidsprekers beschadigd raken.
- Gebruik magnetisch afgeschermd luidsprekers. Als dergelijke luidsprekers toch uw beeldscherm storen, zet de luidsprekers dan verder bij het beeldscherm vandaan.

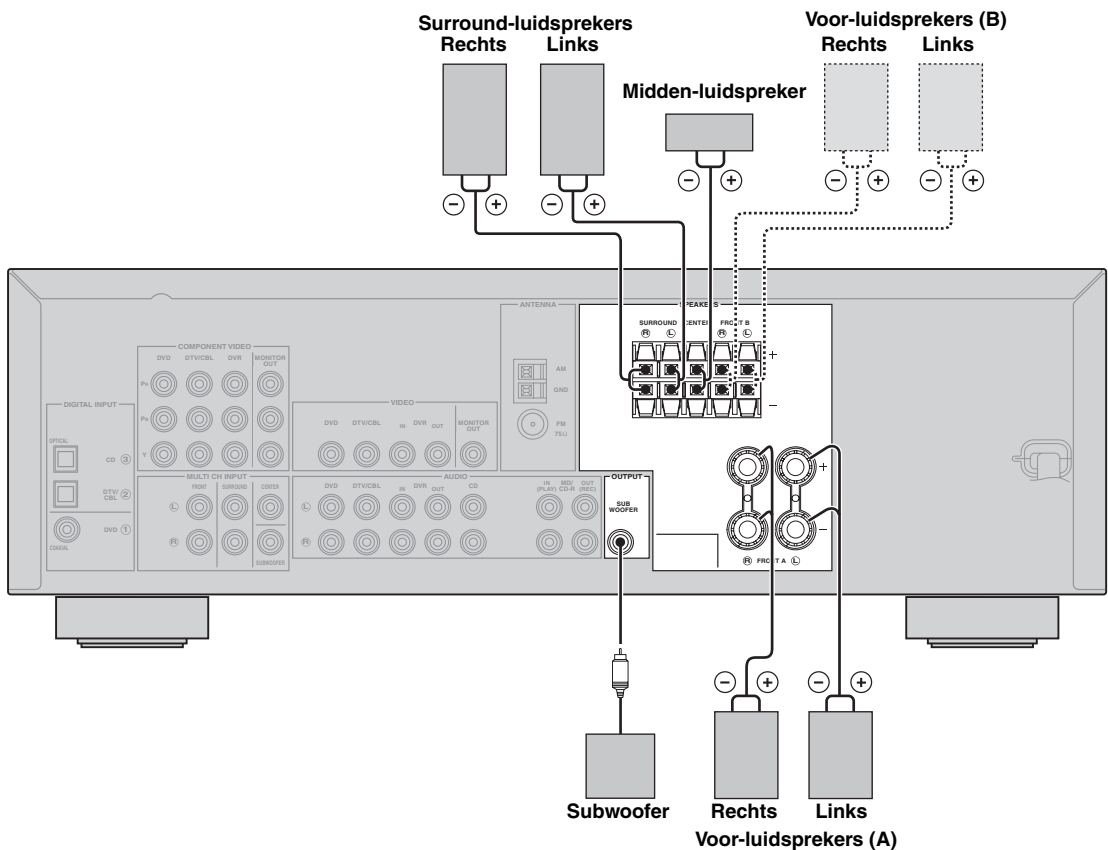

■ Voor u apparatuur gaat verbinden met de SPEAKERS aansluiting

Een luidsprekersnoer bestaat uit twee geïsoleerde draden naast elkaar. De kabels zijn verschillend gevormd, misschien een streep, groef of ribbels. Sluit de afwijkend gestreepte (gegroefde enz.) draad aan op de “+” (rood) aansluitingen van dit toestel en uw luidspreker. Verbind de gewone draad met de “-” (zwarte) aansluitingen.

Verwijder ongeveer 10 mm van de isolatie van het uiteinde van elk van de luidsprekerdraden en draai vervolgens de blootliggende draadjes netjes in elkaar om kortsluiting te voorkomen.

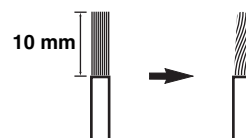

■ Apparatuur verbinden met de FRONT A aansluitingen

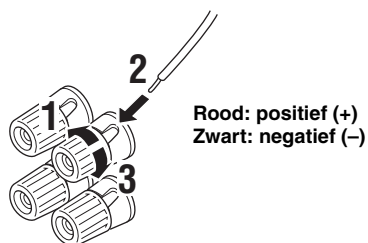

- 1 Maak de knop los.
- 2 Steek het blote uiteinde van de luidsprekerdraad in het gat van de aansluiting.
- 3 Draai de draad vervolgens met de knop weer vast.

Aansluiten met bananenstekkers (uitgezonderd modellen voor Europa, Korea en Azië)

Een bananenstekker is een enkelpolige elektrische verbinding die vaak gebruikt wordt voor het aansluiten van luidsprekerkabels. Draai eerst de knop vast en steek vervolgens de bananenstekker in het gat bovenin de aansluiting.

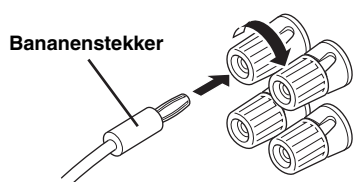

■ Apparatuur verbinden met de FRONT B, CENTER en SURROUND aansluitingen



- 1 Druk het lipje naar beneden.
- 2 Steek het blote uiteinde van de luidsprekerdraad in het gat van de aansluiting.
- 3 Laat het lipje los om de draad vast te zetten.

Informatie over aansluitingen en stekkers

Audio-aansluitingen en stekkers

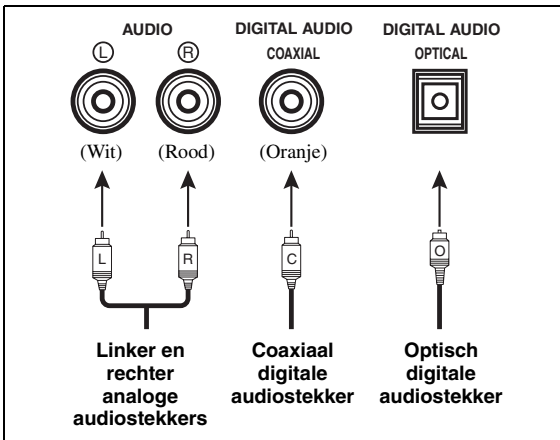

Video-aansluitingen en stekkers

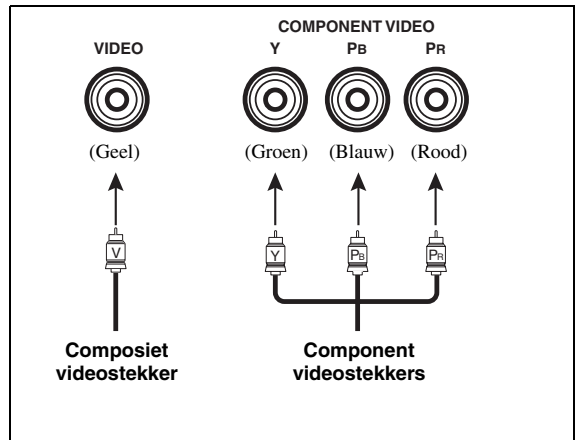

■ Audio-aansluitingen

Dit toestel heeft drie soorten audio-aansluitingen. Welke aansluiting u nodig heeft hangt af van de audio-aansluitingen van uw andere apparatuur.

AUDIO aansluitingen

Voor conventionele analoge audiosignalen via linker en rechter analoge audiokabels. Verbind de rode stekkers met de rechter en de witte stekkers met de linker aansluitingen.

DIGITAL AUDIO COAXIAL aansluitingen

Voor digitale audiosignalen via coaxiaal digitale audiokabels.

DIGITAL AUDIO OPTICAL aansluitingen

Voor digitale audiosignalen via optisch digitale audiokabels.

Opmerkingen

- U kunt de digitale aansluitingen gebruiken voor PCM, Dolby Digital en DTS ingangssignalen. Alle digitale ingangsaansluitingen zijn geschikt voor digitale signalen met een bemonsteringsfrequentie van maximaal 96 kHz.
- In dit toestel is de verwerking van digitale signalen gescheiden van de verwerking van analoge signalen. Daarom kunnen audiosignalen die binnenkomen via de digitale ingangsaansluitingen niet via de analoge AUDIO OUT (REC) uitgangsaansluitingen worden weergegeven.
- Trek het kapje van de optische aansluiting voor u er de optische glasvezelkabel op aansluit. Gooi het stofkapje niet weg. Wanneer u de optische aansluiting niet gebruikt, dient u het stofkapje er weer op te doen. Dit kapje beschermt de aansluiting tegen stof.



■ Video-aansluitingen

Dit toestel heeft twee soorten video-aansluitingen. Welke aansluiting u nodig heeft hangt af van de ingangsaansluitingen van uw beeldscherm.

VIDEO aansluitingen

Voor conventionele composiet videosignalen die worden overgebracht via composiet videokabels.

COMPONENT VIDEO aansluitingen

Voor component signalen, in 'luminantie' (helderheid; Y) en 'chrominantie' (kleur; Pb, Pr) gescheiden videosignalen die worden doorgegeven via aparte draden in speciale component videokabels.

Stroomschema videosignalen voor MONITOR OUT

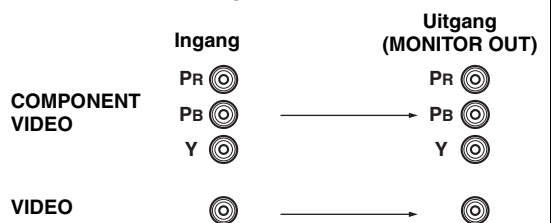

Aansluiten van videocomponenten

Sluit de videocomponenten als volgt aan.



U kunt ook een beeldscherm, DVD-speler, digitale TV en kabel-TV verbinden met dit toestel via de COMPONENT VIDEO aansluitingen (zie bladzijde 16).



Zorg ervoor dat de stekkers van zowel dit toestel als die van andere componenten uit het stopcontact gehaald zijn.

■ Aansluiten van een beeldscherm en een DVD-speler

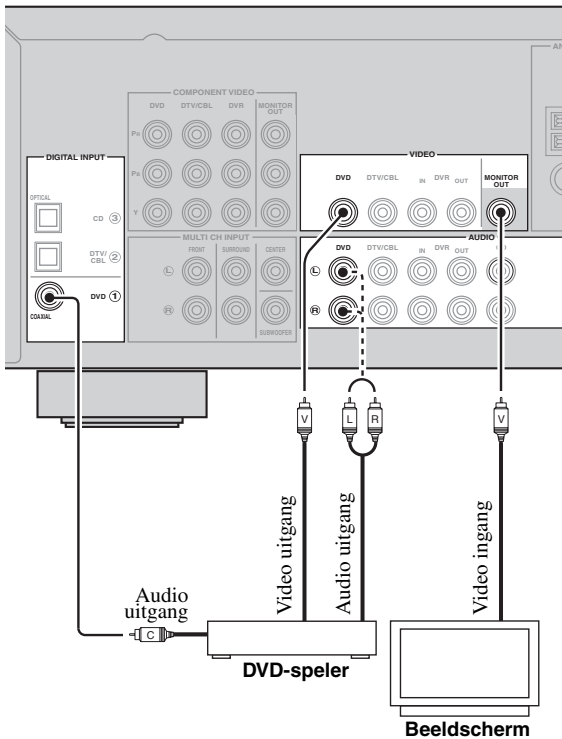

— geeft aanbevolen verbindingen aan

- - - - - geeft alternatieve verbindingen aan

■ Aansluiten van een kabel-TV/ satellietontvanger en een DVD-recorder

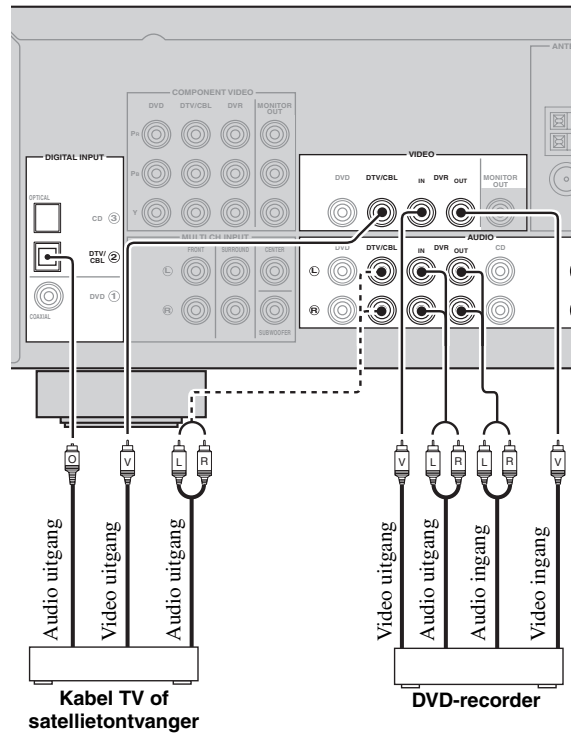

— geeft aanbevolen verbindingen aan

- - - - - geeft alternatieve verbindingen aan

■ Apparatuur verbinden met de COMPONENT VIDEO aansluitingen

U kunt profiteren van beelden met hoge kwaliteit door uw beeldscherm en video-apparatuur met dit toestel te verbinden via COMPONENT VIDEO aansluitingen.

Opmerking

U moet uw videocomponenten op dezelfde manier aansluiten op dit toestel als uw videomonitor. Wanneer u bijvoorbeeld uw videomonitor op dit toestel heeft aangesloten via een COMPONENT VIDEO aansluiting, dient uw videocomponenten ook via COMPONENT VIDEO aansluitingen met dit toestel te verbinden.

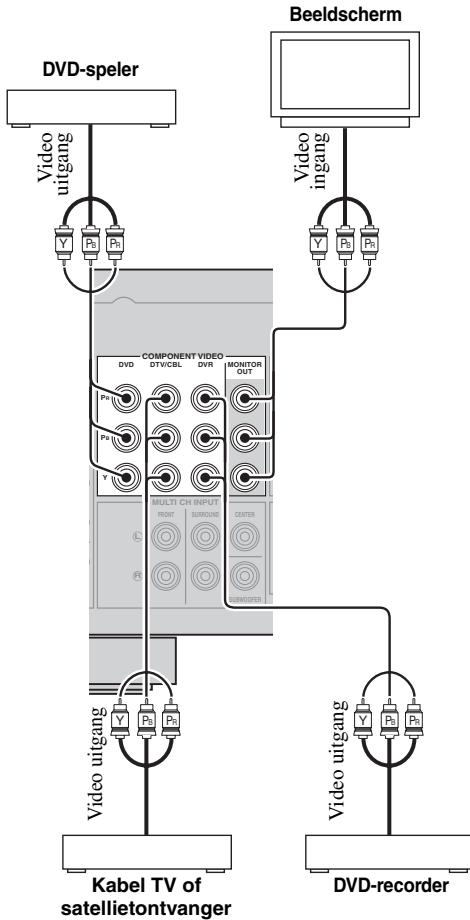

■ Verbindingen met de VIDEO AUX aansluitingen op het voorpaneel

Gebruik de VIDEO AUX aansluitingen op het voorpaneel als u een spelcomputer of een videocamera wilt aansluiten op dit toestel.

Let op

U moet het volume van dit toestel en de andere componenten uit of zeer laag zetten voor u de aansluitingen gaat maken.

Opmerkingen

- Om de signalen die via deze aansluitingen binnenkomen weer te geven, dient u "V-AUX" in te stellen als signaalbron.
- De audiosignalen die binnenkomen via de PORTABLE ministecker-aansluiting hebben voorrang boven de via de AUDIO L/R aansluitingen binnenkomende signalen.

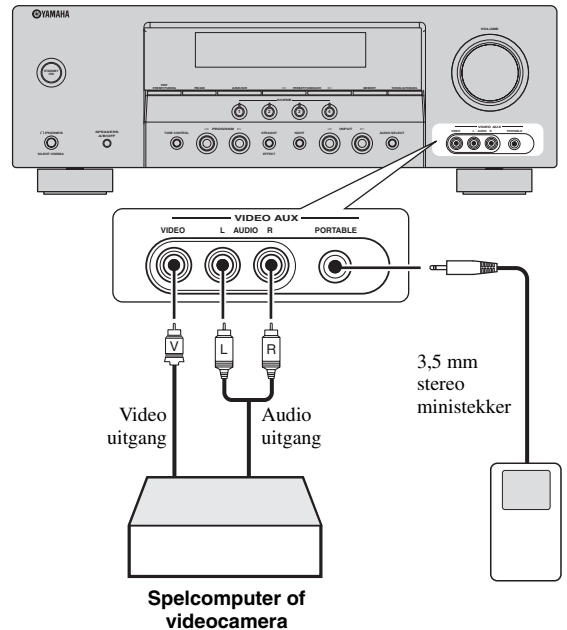

Aansluiten van audiocomponenten

Sluit de audiocomponenten als volgt aan.

■ Aansluiten van een CD-speler en een CD-recorder/MD-recorder

Opmerking

Wanneer u uw CD-speler zowel via analoge als via digitale verbindingen aansluit, zal het via de DIGITAL INPUT aansluiting binnenkomende signaal voorrang krijgen.



Zorg ervoor dat de stekkers van zowel dit toestel als die van andere componenten uit het stopcontact gehaald zijn.

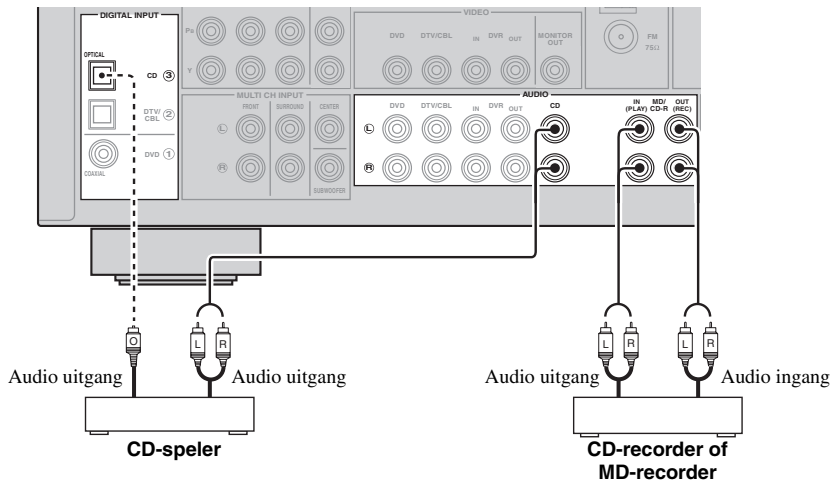

———— geeft aanbevolen verbindingen aan
 - - - - - geeft alternatieve verbindingen aan

■ Apparatuur verbinden met de MULTI CH INPUT aansluitingen

Dit toestel is voorzien van 6 extra ingangsaansluitingen (FRONT L/R, SURROUND L/R, CENTER en SUBWOOFER) voor gescheiden multikanaals ingangssignalen van een multiformaat-speler, externe decoder of sound processor. Verbind de uitgangsaansluitingen van uw multiformaat-speler of externe decoder met de MULTI CH INPUT aansluitingen. Let er goed op dat u de linker en rechter uitgangen verbindt met de linker en rechter ingangsaansluitingen voor zowel de voor- als de surroundkanalen.

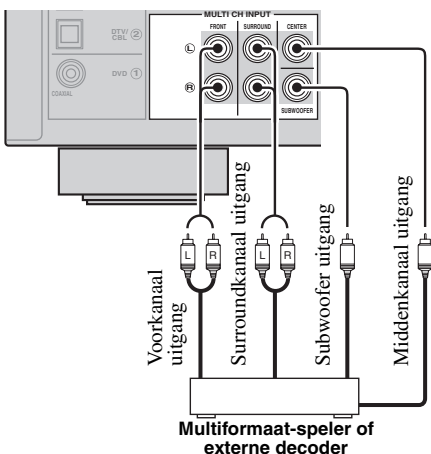

Opmerkingen

- Wanneer u MULTI CH INPUT als signaalbron selecteert (zie bladzijde 28), zal dit toestel automatisch de digitale geluidsveldprocessor uitschakelen en zult u geen geluidsveldprogramma's kunnen selecteren.
- Dit toestel is niet in staat de via de MULTI CH INPUT aansluitingen binnenkomende signalen zo te herschikken dat er wordt gecompenseerd voor eventueel in uw systeem ontbrekende luidsprekers. Daarom bevelen we u aan een 5.1-kanaals luidsprekersysteem aan te sluiten voor u gebruik maakt van deze functie.

Aansluiten van de FM en AM antennes

Dit toestel wordt geleverd met zowel een FM als een AM binnenantenne. Normaal gesproken zorgen deze antennes voor een voldoende sterke ontvangst. Verbind de antennes op de juiste manier met de bijbehorende aansluitingen.

Opmerkingen

- De AM ringantenne moet niet te dicht bij dit toestel geplaatst worden.
- Een goed geïnstalleerde buitenantenne geeft een betere ontvangst dan een binnenantenne. Als u last heeft van een slechte ontvangst, kunt u een buitenantenne installeren. Vraag bij uw dichtstbijzijnde erkende Yamaha dealer of servicecentrum naar de mogelijkheden met buitenantennes.
- De AM ringantenne moet altijd aangesloten blijven, zelfs als er een AM buitenantenne op dit toestel is aangesloten.

AM buitenantenne

Gebruik 5 tot 10 meter met plastic geïsoleerd draad dat u bijvoorbeeld uit een raam naar buiten spant.

AM
ringantenne
(meegeleverd)

FM
binnenantenne
(meegeleverd)

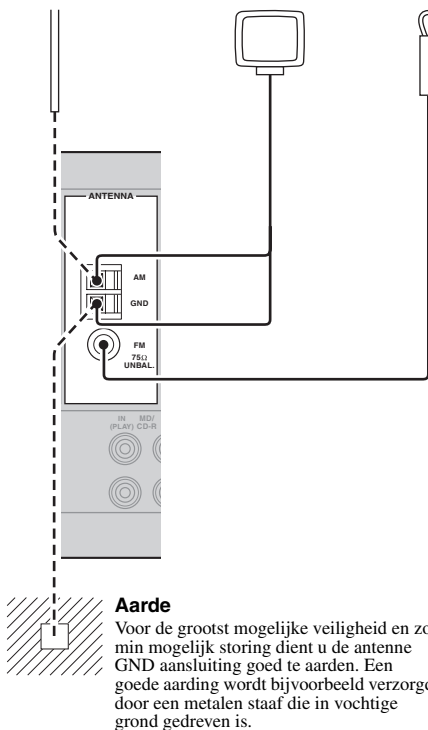

Aansluiten van het netsnoer

Pas wanneer alle verbindingen tot stand zijn gebracht kunt u de stekker in het stopcontact steken.

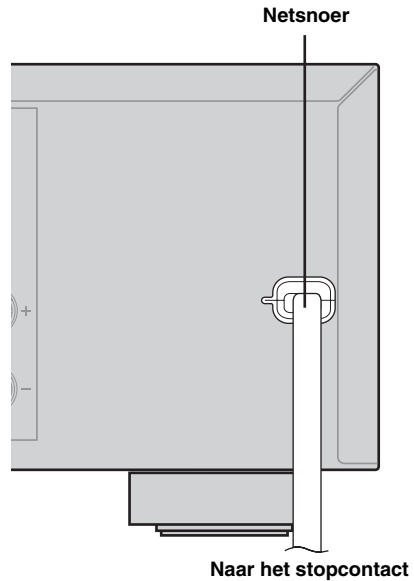

Aan en uit zetten van dit toestel

■ Aan zetten van dit toestel

Druk op **① STANDBY/ON** (of **Ⓝ POWER**) om dit toestel aan te zetten.



Wanneer u dit toestel aan zet, zal het 4 a 5 seconden duren voor het toestel geluid kan reproduceren.

■ Uit (standby) zetten van dit toestel

Druk op **① STANDBY/ON** (of **Ⓐ STANDBY**) om dit toestel uit (standby) te zetten.

Wanneer het toestel uit (standby) staat, verbruikt het nog steeds een heel klein beetje stroom zodat er gereageerd kan worden op de infraroodsignalen van de afstandsbediening.

Display voorpaneel

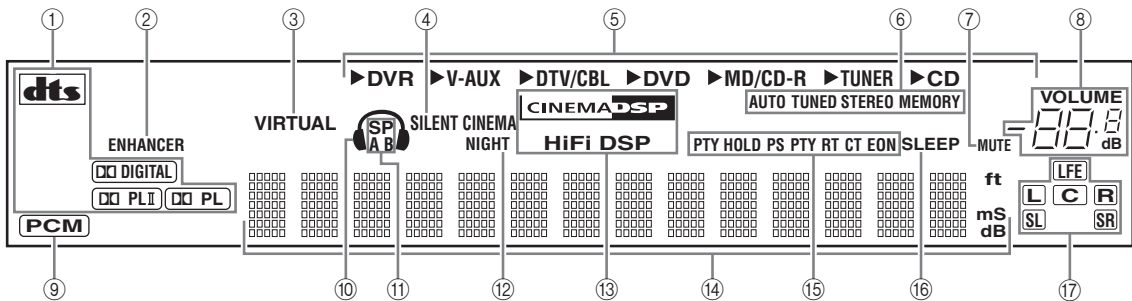

① Decoder indicator

Licht op wanneer één van de decoders van dit toestel in werking is.

② ENHANCER indicator

Licht op wanneer de Compressed Music Enhancer stand is geselecteerd (zie bladzijde 31).

③ VIRTUAL indicator

Licht op wanneer Virtual CINEMA DSP in werking is (zie bladzijde 33).

④ SILENT CINEMA indicator

Licht op wanneer er een hoofdtelefoon is aangesloten en er een geluidsveldprogramma is geselecteerd (zie bladzijde 33).

⑤ Signaalbron indicators

De corresponderende cursor licht op om aan te geven welke signaalbron op dit moment is geselecteerd.

⑥ Tuner (radio) indicators

Licht op wanneer dit toestel op FM of AM staat (zie bladzijde 34).

⑦ MUTE indicator

Knippert wanneer de MUTE functie (tijdelijk uitschakelen geluidsweggeve) is ingeschakeld (zie bladzijde 28).

⑧ VOLUME niveauaanduiding

Geeft het huidige volumenniveau aan.

⑨ PCM indicator

Licht op wanneer dit toestel PCM (pulscode modulatie) digitale audiosignalen weergeeft.

⑩ Hoofdtelefoon indicator

Licht op wanneer er een hoofdtelefoon is aangesloten (zie bladzijde 28).

⑪ SP A B indicators

Lichten op om aan te geven welke set voor-luidsprekers is geselecteerd (zie bladzijde 27).

⑫ NIGHT indicator

Licht op wanneer u een nacht-luisterfunctie selecteert (zie bladzijde 28).

⑬ CINEMA DSP indicator

Licht op wanneer u een CINEMA DSP geluidsveldprogramma selecteert (zie bladzijde 31).

HiFi DSP indicator

Licht op wanneer u een HiFi DSP geluidsveldprogramma selecteert (zie bladzijde 31).

⑭ Multifunctioneel display

Toont de naam van het huidige geluidsveldprogramma en andere gegevens bij het invoeren of wijzigen van instellingen.

⑮ Radio Data Systeem indicators (Alleen modellen voor Europa)

PTY HOLD

Licht op wanneer er gezocht wordt naar Radio Data Systeem zenders in de PTY SEEK functie.

PS, PTY, RT en CT

Deze lichten op aan de hand van de geselecteerde weergavefunctie voor het Radio Data Systeem.

EON

Licht op wanneer er EON gegevens worden ontvangen.

⑯ SLEEP indicator

Licht op wanneer de slaaptimer is ingeschakeld (zie bladzijde 30).

⑰ Ingangskanaal en luidspreker indicators

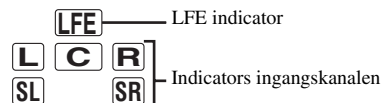

LFE indicator

Licht op wanneer het ingangssignaal een LFE signaal bevat.

Indicators ingangskanalen

Deze geven aan uit welke kanalen het huidige digitale ingangssignaal bestaat.

■ Gebruiken van de afstandsbediening

De afstandsbediening zendt een gerichte infraroodstraal uit.

U moet de afstandsbediening goed op de afstandsbedieningssensor op dit toestel richten.

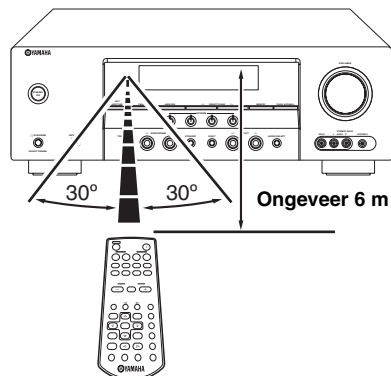
**Ⓜ Infrarood venster**

Hiervandaan worden de infraroodsignalen verzonden.

Richt dit venster op de component die u wilt bedienen.

Opmerkingen

- Mors geen water of andere vloeistoffen op de afstandsbediening.
- Laat de afstandsbediening niet vallen.
- Laat de afstandsbediening niet liggen en bewaar hem niet op de volgende plekken:
 - zeer vochtige plekken, bijvoorbeeld bij een bad
 - plekken waar de temperatuur hoog kan worden, zoals bij de verwarming of kachel
 - zeer koude plekken
 - stoffige plekken

Basisbediening

De "BASIC SETUP" is handig wanneer u uw systeem snel en met minimale inspanningen klaar voor gebruik wilt maken.

Opmerkingen

- U moet uw hoofdtelefoon losmaken van het toestel.
- Als u het toestel met de hand nog preciezer wilt instellen, kunt u de gedetailleerde instellingen van het "SOUND MENU" (zie bladzijde 43) gebruiken.
- Wijzigen van instellingen via de "BASIC SETUP" zorgt ervoor dat alle met de hand via het "SOUND MENU" gewijzigde instellingen zullen worden teruggezet (zie bladzijde 43).
- De begininstellingen voor elk van de parameters worden vet aangegeven.
- Druk op **RETURN** op de afstandsbediening om terug te keren naar het vorige menuniveau.

1 Druk op **MENU**.

"BASIC SETUP" zal op het display op het voorpaneel verschijnen.

BASIC SETUP

2 Druk op **ENTER** om de "BASIC SETUP" te openen.

"ROOM" zal op het display op het voorpaneel verschijnen.

ROOM: S >M L

3 Druk op **LEFT/RIGHT** om de gewenste instelling te selecteren.

Selecteer de afmetingen van de ruimte waarin uw luidsprekers staan opgesteld. In het algemeen worden de afmetingen van de kamer als volgt gedefinieerd:

Keuzes: S, M, L

[Modellen voor de V.S. en Canada]

S (klein) 16 x 13 ft, 200 ft² (4,8 x 4,0 m, 20 m²)

M (midden) 20 x 16 ft, 300 ft² (6,3 x 5,0 m, 30 m²)

L (groot) 26 x 19 ft, 450 ft² (7,9 x 5,8 m, 45 m²)

[Overige modellen]

S (klein) 3,6 x 2,8 m, 10 m²

M (medium) 4,8 x 4,0 m, 20 m²

L (groot) 6,3 x 5,0 m, 30 m²

4 Druk op **DOWN**, selecteer "SUBWOOFER" en gebruik vervolgens **LEFT/RIGHT** om de gewenste instelling te selecteren.

SUBWOOFER: YES

Keuzes: YES, NONE

- Selecteer "YES" als u een subwoofer in uw systeem heeft.
- Selecteer "NONE" als u geen subwoofer in uw systeem heeft.

5 Druk op **DOWN**, selecteer "SPEAKERS" en gebruik vervolgens **LEFT/RIGHT** om het aantal luidsprekers dat is aangesloten op dit toestel te selecteren.

SPEAKERS: 5spk

Keuze	Display	Luidsprekers
2spk	L R	L/R voor
3spk	L C R	L/R voor, midden
4spk	L SL R SR	L/R voor, L/R surround
5spk	L C R SL SR	L/R voor, midden, L/R surround

- 6 Druk op $\odot \nabla$, selecteer “SET” en gebruik vervolgens $\odot \triangleleft / \triangleright$ om de gewenste instelling te selecteren.**

SET >CANCEL

Keuzes: SET, CANCEL

- Selecteer “SET” om de gewijzigde instellingen definitief te maken.
- Selecteer “CANCEL” om de instelfunctie te verlaten zonder wijzigingen aan te brengen.



U kunt ook op \odot MENU drukken om de setup procedure te annuleren.

- 7 Druk op \odot ENTER om uw keuze te bevestigen.**

Als u “SET” heeft geselecteerd bij stap 6, zult u om beurten uit elk van de luidsprekers twee keer een testtoon horen. De melding “CHECK:TestTone” zal een paar seconden op het display op het voorpaneel getoond worden, gevolgd door “CHECK OK?”.

CHECK:TestTone



- Controleer de luidsprekeraansluitingen (zie bladzijde 5) en pas indien noodzakelijk de “SPEAKERS” instellingen uit stap 5 aan.
- De indicator voor de luidspreker die op dit moment de testtoon produceert knippert op het display op het voorpaneel.

- 8 Druk op $\odot \triangleleft / \triangleright$ om de gewenste instelling te selecteren.**

CHECK OK? . . YES

Keuzes: YES, NO

- Selecteer “YES” om de setup procedure af te sluiten als de testtoon via elk van de luidsprekers goed klonk.
- Selecteer “NO” om door te gaan naar het instelmenu voor de luidsprekerniveaus om het volume van de luidsprekers op elkaar af te stemmen.

- 9 Druk op \odot ENTER om uw keuze te bevestigen.**

- Als u “YES” heeft geselecteerd bij stap 8, is daarmee de setup procedure afgesloten en zal het display terugkeren naar het openingsscherm van het instelmenu.
- Als u “NO” heeft geselecteerd bij stap 8, zal het instelscherm voor het niveau van de voorluidsprekers op het display op het voorpaneel verschijnen.

- 10 Druk op $\odot \triangle / \nabla$ om een luidspreker te selecteren en gebruik vervolgens $\odot \triangleleft / \triangleright$ om de juiste balans in te stellen.**

De geselecteerde luidspreker en de linker voorluidspreker (of de linker surround-luidspreker) zullen om de beurt een testtoon weergeven.

- Druk op \triangleright om de ingestelde waarde te verhogen.
- Druk op \triangleleft om de ingestelde waarde te verlagen.

FR ----- | | -----

- Selecteer “FR” om de balans tussen de linker en rechter voorluidsprekers in te stellen.
- Selecteer “C” om de balans tussen de linker voorluidspreker en de midden-luidspreker in te stellen.
- Selecteer “SL” om de balans tussen de linker voorluidspreker en de linker surround-luidspreker in te stellen.
- Selecteer “SR” om de balans tussen de linker surround-luidspreker en de rechter surround-luidspreker in te stellen.
- Selecteer “SWFR” om de balans tussen de linker voorluidspreker en de subwoofer in te stellen.

Opmerking

Welke luidsprekerkanalen er beschikbaar zijn hangt mede af van de luidsprekerinstellingen.

- 11 Druk op \odot MENU om de “BASIC SETUP” te verlaten.**

Selecteren van de SCENE sjablonen

Dit toestel heeft 12 SCENE 'sjablonen' of sets van voorgeprogrammeerde instellingen voor allerlei standaardsituaties waarin dit toestel gebruikt kan worden. Als fabrieksinstellingen zijn de volgende SCENE sjablonen (instellingen) toegewezen aan de SCENE toetsen:

SCENE 1: DVD Movie Viewing

SCENE 2: Music Disc Listening

SCENE 3: TV Viewing

SCENE 4: Radio Listening

Als u gebruik wilt maken van andere SCENE sjablonen, kunt u de gewenste SCENE sjablonen selecteren uit het SCENE sjabloonarchief en deze vervolgens toewijzen aan de SCENE toetsen op het voorpaneel en de afstandsbediening.

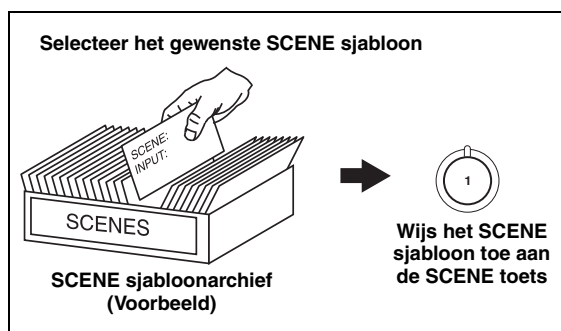

Selecteren van het gewenste SCENE sjabloon

1 Houd de gewenste **16** SCENE (of **B** SCENE) toets tenminste 3 seconden ingedrukt.

De indicator van de geselecteerde SCENE toets op het voorpaneel begint nu te knipperen en de naam van het SCENE sjabloon dat daar op dit moment aan is toegewezen zal verschijnen op het display op het voorpaneel.

3 seconden



Voorpaneel

of

3 seconden



Afstandsbediening



Knippert

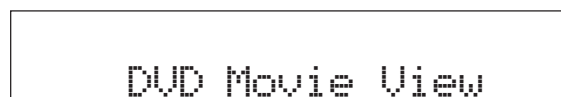

2 Druk op **14** INPUT </> (of **S** </>) om het gewenste sjabloon te selecteren.

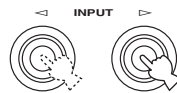

Voorpaneel

of

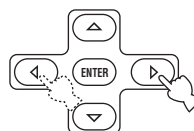

Afstandsbediening



3 Druk nog eens op de **16** SCENE (of **B** SCENE) toets om uw keuze te bevestigen.

Het geselecteerde SCENE sjabloon wordt nu toegewezen aan de toets.



Voorpaneel

of



Afstandsbediening

Opmerking

Als u bij deze stappen niet telkens binnen 30 seconden een handeling verricht, zal de procedure automatisch worden geannuleerd.

■ Welk SCENE sjabloon wilt u selecteren?

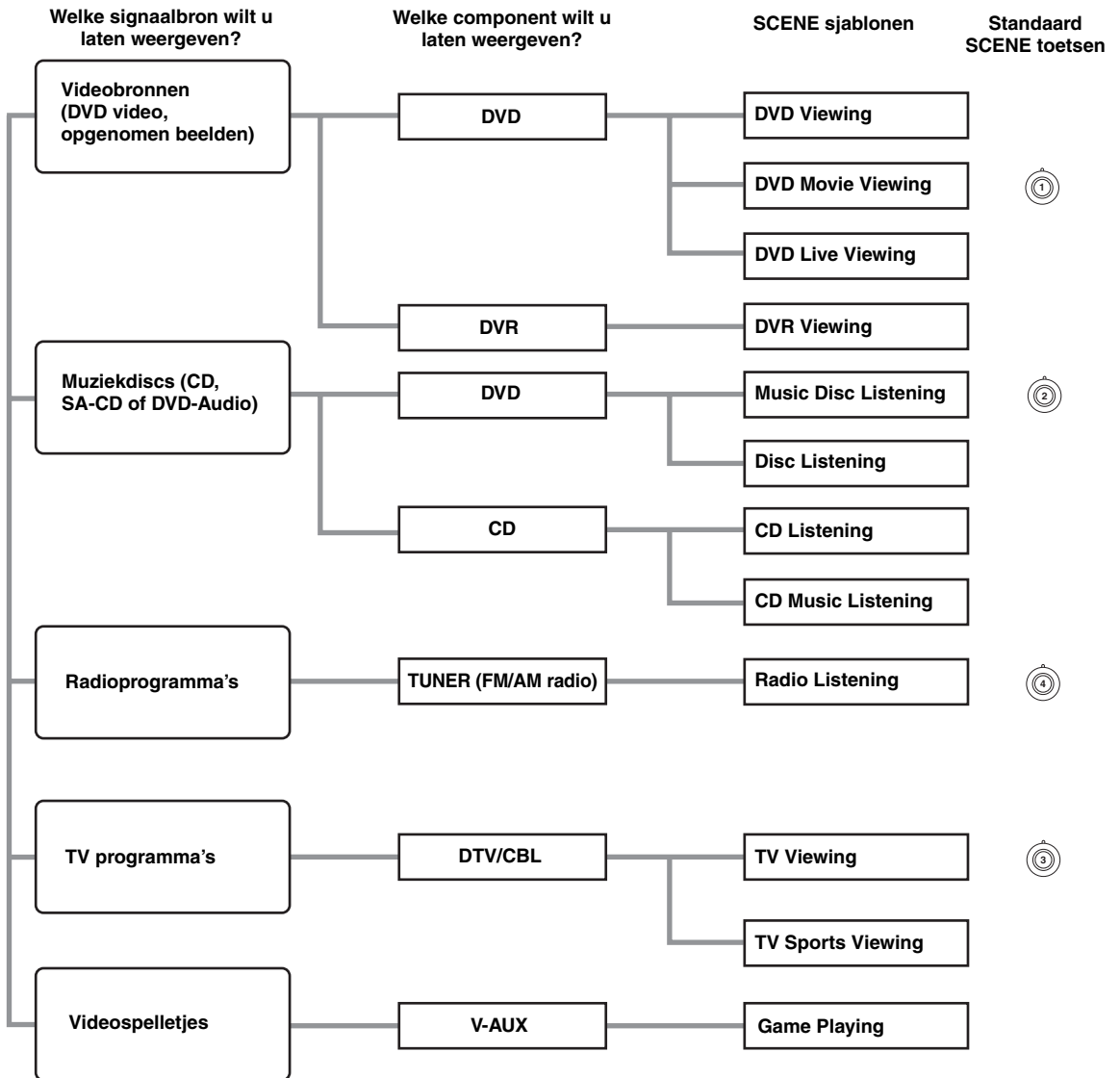

U kunt ook uw eigen SCENE sjablonen maken door de voorgeprogrammeerde instellingen van de SCENE sjablonen te wijzigen. Zie bladzijde 26 voor details.

■ Beschrijvingen voorgeprogrammeerde SCENE sjablonen

SCENE sjabloon	
Kenmerken	
Signaalbron	Weergavefunctie

DVD Viewing	
Selecteer dit SCENE sjabloon wanneer u algemeen materiaal weergeeft met uw DVD-speler.	
DVD	STRAIGHT

DVD Movie Viewing (SCENE 1 als standaardinstelling)	
Selecteer dit SCENE sjabloon wanneer u films weergeeft met uw DVD-speler.	
DVD	Movie Dramatic

DVD Live Viewing	
Selecteer dit SCENE sjabloon wanneer u live muziekbeelden weergeeft met uw DVD-speler.	
DVD	Pop/Rock

DVR Viewing	
Selecteer dit SCENE sjabloon wanneer u films weergeeft met uw digitale videorecorder.	
DVR	Movie Dramatic

Music Disc Listening (SCENE 2 als standaardinstelling)	
Selecteer dit SCENE sjabloon wanneer u muziekdiscs afspeelt met uw DVD-speler.	
DVD	2ch Stereo

Disc Listening	
Selecteer dit SCENE sjabloon wanneer u met uw DVD-speler muziek afspeelt als achtergrondmuziek.	
DVD	5ch Stereo

CD Listening	
Selecteer dit SCENE sjabloon wanneer u muziekdiscs afspeelt met uw CD-speler.	
CD	2ch Stereo

CD Music Listening	
Selecteer dit SCENE sjabloon wanneer u met uw CD-speler muziek afspeelt als achtergrondmuziek.	
CD	5ch Stereo

Radio Listening (SCENE 4 als standaardinstelling)	
Selecteer dit SCENE sjabloon wanneer u naar FM of AM radioprogramma's luistert.	
TUNER	MUSIC ENHANCER 5ch STEREO

TV Viewing (SCENE 3 als standaardinstelling)	
Selecteer dit SCENE sjabloon wanneer u naar TV-programma's kijkt.	
DTV/CBL	STRAIGHT

TV Sports Viewing	
Selecteer dit SCENE sjabloon wanneer u naar sportprogramma's op uw TV kijkt.	
DTV/CBL	TV Sports

Game Playing	
Selecteer dit SCENE sjabloon wanneer u videospelletjes wilt spelen.	
V-AUX	Game

Uw eigen SCENE sjablonen maken

U kunt voor elk van de SCENE toetsen uw eigen SCENE sjabloon maken. U kunt gebruik maken van de 12 voorgeprogrammeerde SCENE sjablonen om uw eigen SCENE sjablonen vast te leggen.

■ Aanpassen van de voorgeprogrammeerde SCENE sjablonen

Gebruik deze functie om de voorgeprogrammeerde SCENE sjablonen aan te passen.

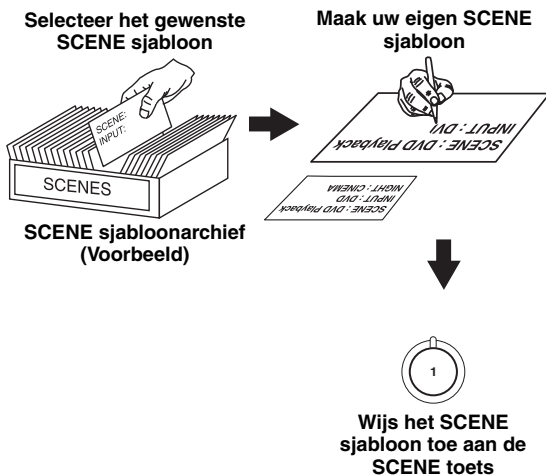

1 Houd de gewenste **Ⓢ** SCENE toets tenminste 3 seconden ingedrukt.

Het bewerkingsscherm voor het SCENE sjabloon zal op het display op het voorpaneel verschijnen.



Opmerking

Wanneer het SCENE sjabloon dat u wilt bewerken niet is toegewezen aan één van de **Ⓢ** SCENE toetsen, dient u net zo vaak op **Ⓢ** < / > te drukken tot het gewenste SCENE sjabloon verschijnt (zie bladzijde 23).

2 Druk op **Ⓢ** / **△** / **▽** om de gewenste instelling van het SCENE sjabloon te selecteren en gebruik vervolgens **Ⓢ** < / > om de gewenste waarde in te stellen.

U kunt de volgende instellingen van een SCENE sjabloon wijzigen:

- De ingeschakelde geluidsveldprogramma's of STRAIGHT functie
- De nacht-luisterfunctie (zie bladzijde 28)
 - SYSTEM: Houd de huidige instelling voor de nacht-luisterfunctie.
 - CINEMA: Stelt de nacht-luisterfunctie in op CINEMA.
 - MUSIC: Stelt de nacht-luisterfunctie in op MUSIC.

3 Druk nog eens op de **Ⓢ** SCENE toets om uw wijziging te bevestigen.



Er zal een asterisk (*) bij de naam van het originele SCENE sjabloon verschijnen.

Opmerkingen

- U kunt voor elk van de **Ⓢ** SCENE toetsen een aangepast SCENE sjabloon aanmaken, maar als u een ander aangepast SCENE sjabloon aanmaakt, zal dit toestel het oude aangepaste SCENE sjabloon vervangen door het nieuwe.
- Het aangepaste SCENE sjabloon is alleen beschikbaar voor de oorspronkelijk geselecteerde **Ⓢ** SCENE toets.

Weergave

Let op

U moet zeer voorzichtig zijn wanneer u DTS gecodeerde CD's gaat afspelen. Als u een DTS gecodeerde CD afspeelt op een CD-speler die niet geschikt is voor DTS-weergave, zult u alleen een ongewenst geruis of lawaai horen dat zelfs uw luidsprekers kan beschadigen. Controleer of uw CD-speler geschikt is voor DTS gecodeerde CD's. Controleer ook het geluidsniveau van uw CD-speler voor u een DTS gecodeerde CD gaat afspelen.

Basisbediening

1 Zet het beeldscherm dat is aangesloten op dit toestel aan.

2 Druk net zo vaak op de **9 **SPEAKERS** toets tot u de voor-luidsprekers die u wilt gebruiken geselecteerd heeft.**

De corresponderende luidspreker indicators zullen oplichten op het display op het voorpaneel.

3 Druk herhaaldelijk op **14 **INPUT** </> (of druk op één van de ingangskeuzetoetsen (C)) om de gewenste signaalbron te selecteren.**

De naam van de op dit moment geselecteerde signaalbron wordt een paar seconden lang op het display getoond.

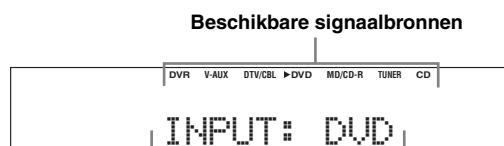

Op dit moment geselecteerde signaalbron

4 Start de weergave op de geselecteerde component of stem af op een zender.

- Raadpleeg de handleiding van de betreffende component.
- Zie bladzijde 34 voor details omtrent het afstemmen op FM/AM radiozenders.

5 Verdraai **8 **VOLUME** (of druk op **10** **VOLUME** +/-) om het volume op het gewenste niveau in te stellen.**

6 Druk herhaaldelijk op **11 **PROGRAM** </> (of druk op **6** **PROG** </>) om het gewenste geluidsveldprogramma te selecteren.**

De naam van het geselecteerde geluidsveldprogramma zal op het display op het voorpaneel verschijnen.

Zie bladzijde 31 voor details over geluidsveldprogramma's.



Op dit moment geselecteerde geluidsveldprogramma

Opmerkingen

- Kies een geluidsveldprogramma op basis van uw smaak, niet alleen op basis van de naam van het programma.
- Wanneer u een bepaalde signaalbron selecteert, zal het toestel automatisch het laatst met die signaalbron gebruikte geluidsveldprogramma instellen.
- Er kunnen geen geluidsveldprogramma's worden geselecteerd wanneer de component die is verbonden met de MULTI CH INPUT aansluitingen is geselecteerd als signaalbron (zie bladzijde 28).
- Wanneer er PCM signalen met een hogere bemonsteringsfrequentie dan 48 kHz binnenkomen, zal dit toestel automatisch overschakelen naar de "STRAIGHT" stand (zie bladzijde 33).
- Om informatie over de op dit moment geselecteerde signaalbron te laten weergeven op het display op het voorpaneel, zie bladzijde 30 voor details.

Inhoudsgids

Wanneer u...	Zie bladzijde
De klankkleur (toon) van de voor-luidsprekers wilt regelen	29
Parameters van geluidsveldprogramma's wilt bewerken	32
Nachts naar materiaal met een hoog dynamisch bereik (harde geluiden) wilt luisteren	28
Een hoofdtelefoon wilt gebruiken	28
Een decoder wilt selecteren om bronmateriaal mee weer te geven	32
Dit toestel zichzelf automatisch uit (standby) wilt laten zetten	30

Aanvullende mogelijkheden

■ Gebruiken van een hoofdtelefoon

U kunt een hoofdtelefoon met een analoge stereosteekker aansluiten op de PHONES aansluiting op het voorpaneel.

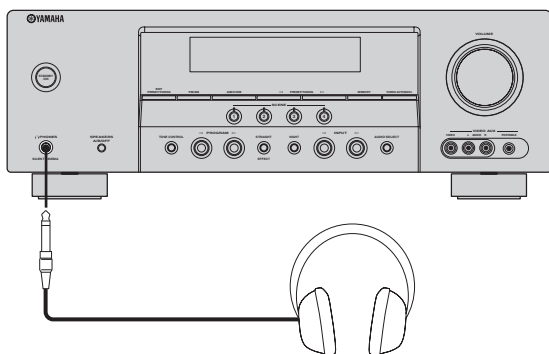

Wanneer u een geluidsveldprogramma selecteert, zal de SILENT CINEMA functie automatisch worden ingeschakeld (zie bladzijde 33).

Opmerkingen

- Wanneer u een hoofdtelefoon aansluit, zullen er geen signalen worden gereproduceerd via de luidspreker-aansluitingen.
- Alle Dolby Digital en DTS audiosignalen worden teruggemengd naar de linker en rechter hoofdtelefoonkanalen.

■ Tijdelijk uitschakelen van de geluidswaergave

Druk op **MUTE** om de geluidswaergave tijdelijk uit te schakelen.

Druk nog eens op **MUTE** om de geluidswaergave te hervatten.



- U kunt ook **VOLUME** verdraaien (of op **VOLUME +/-** drukken) om de geluidswaergave te hervatten.
- U kunt instellen hoe ver het volume verlaagd wordt via "MUTE TYP." in het "SOUND MENU" (zie bladzijde 46).
- De MUTE indicator knippert op het voorpaneel wanneer de geluidswaergave tijdelijk is uitgeschakeld en verdwijnt wanneer de geluidswaergave weer wordt hervat.

■ De met de MULTI CH INPUT aansluitingen verbonden component als signaalbron selecteren

Hiermee selecteert u de met de MULTI CH INPUT aansluitingen verbonden signaalbron (zie bladzijde 17).

Druk net zo vaak op **INPUT** **</>** (of druk op **MULTI CH IN**) tot "MULTI CH" verschijnt op het display op het voorpaneel.



Gebruik het "MULTI CH SET" menu in het "INPUT MENU" om de parameter voor MULTI CH INPUT in te stellen (zie bladzijde 47).

Opmerkingen

- Er kan geen geluidsveldprogramma worden geselecteerd wanneer de component die is verbonden met de MULTI CH INPUT aansluitingen is geselecteerd als signaalbron.
- Wanneer er een hoofdtelefoon is aangesloten, zullen alleen de linker en rechter voorkanalen worden weergegeven.

■ Selecteren van de nacht-luisterfunctie

De nacht luisterfuncties zijn ontworpen om bij lage volumes, zoals 's nachts, toch alles te kunnen verstaan.

1 Druk herhaaldelijk op **NIGHT** en selecteer "NIGHT:CINEMA" of "NIGHT:MUSIC".

Keuzes: NIGHT:CINEMA, NIGHT:MUSIC, NIGHT OFF

- Selecteer "NIGHT:CINEMA" om het dynamisch bereik van een filmsoundtrack te verminderen en de gesproken tekst beter verstaanbaar te maken bij lagere volumes.
- Selecteer "NIGHT:MUSIC" wanneer u alle weergegeven geluiden beter verstaanbaar wilt maken.
- Selecteer "NIGHT OFF" als u deze functie niet wilt gebruiken.



Wanneer er een nacht-luisterfunctie is geselecteerd, zal de NIGHT indicator oplichten op het display op het voorpaneel.

2 Druk op $\text{Ⓢ} \triangleleft / \triangleright$ om het effectniveau te regelen terwijl "NIGHT:CINEMA" of "NIGHT:MUSIC" wordt aangegeven op het display op het voorpaneel.

Keuzes: MIN, MID, MAX

- Selecteer "MIN" voor minimale compressie.
- Selecteer "MID" voor standaard compressie.
- Selecteer "MAX" voor maximale compressie.



De "NIGHT:CINEMA" en "NIGHT:MUSIC" instellingen worden apart opgeslagen.

Opmerkingen

- In de volgende gevallen kunt u de nacht-luisterfuncties niet gebruiken:
 - wanneer de component die is verbonden met de MULTI CH INPUT aansluitingen is geselecteerd als signaalbron.
 - wanneer er een hoofdtelefoon in de PHONES aansluiting zit.
- Hoe groot het effect is van de nachtluisterfuncties hangt mede af van het weergegeven materiaal en van uw instellingen voor surroundweergave.

■ Selecteren van audio ingangsaansluitingen (AUDIO SELECT)

Dit toestel is uitgerust met allerlei ingangsaansluitingen. Gebruik deze functie (selecteren van audio ingangsaansluitingen) om over te schakelen naar een andere ingangsaansluiting dan de toegewezen aansluiting wanneer er meerdere aansluitingen beschikbaar zijn voor de signaalbron in kwestie.



- In de meeste gevallen raden we u aan de selectiefunctie voor de audio ingangsaansluiting op "AUTO" te laten staan.
- U kunt de standaard selectiefunctie voor de audio ingangsaansluiting van dit toestel zelf bepalen via "AUDIO SELECT" in het "OPTION MENU" (zie bladzijde 48).

Druk herhaaldelijk op Ⓢ AUDIO SELECT (of Ⓝ AUDIO SEL) om de gewenste instelling voor de audio ingangsaansluiting selectie te kiezen.



Instelling van de selectiefunctie voor de audio ingangsaansluiting

- AUTO Ingangssignalen worden automatisch geselecteerd in deze volgorde:
- (1) Digitale signalen
 - (2) Analoge signalen
- ANALOG Er zullen alleen analoge signalen worden geselecteerd. Als er geen analoge signalen binnenkomen, zal er geen geluid worden weergegeven.

Opmerking

Deze functie is niet mogelijk als er geen digitale ingangsaansluiting is toegewezen aan de op dit moment geselecteerde signaalbron.

■ Toonregeling

Gebruik deze functie om de weergave van de lage tonen en die van de hoge tonen voor de linker en rechter luidsprekerkanalen te regelen.

Druk herhaaldelijk op Ⓢ TONE CONTROL, kies "BASS" (lage tonen) of "TREBLE" (hoge tonen) en gebruik vervolgens Ⓢ PROGRAM $\triangleleft / \triangleright$ om de gekozen tonen te verzwakken of te versterken.

- Selecteer "BASS" om de weergave van de lage tonen te regelen.
- Selecteer "TREBLE" om de weergave van de hoge tonen te regelen.

Opmerkingen

- De instellingen voor de luidsprekers en die voor de hoofdtelefoon worden apart opgeslagen.
- Als u de hoge of lage tonen teveel versterkt of verzwakt, is het mogelijk dat de toonkleur van de surround-luidsprekers niet meer overeenkomt met die van de linker en rechter voor-luidsprekers.

■ Instellen luidsprekerniveaus tijdens weergave

U kunt het uitgangsniveau van de luidsprekers instellen terwijl u naar muziek aan het luisteren bent.

Opmerking

Deze handeling overschrijft de niveau-instelling die is gemaakt via "SP LEVEL" (zie bladzijde 44).

1 Druk net zo vaak op Ⓢ LEVEL tot u de luidspreker geselecteerd heeft die u wilt instellen.

Display	Ingestelde luidspreker
FRONT L	Linker voor-luidspreker
FRONT R	Rechter voor-luidspreker
CENTER	Midden-luidspreker
SWFR	Subwoofer
SUR. L	Linker surround-luidspreker
SUR. R	Rechter surround-luidspreker



Wanneer u op Ⓢ LEVEL op de afstandsbediening heeft gedrukt, kunt u de gewenste luidspreker ook selecteren met $\text{Ⓢ} \triangleleft / \triangleright$.

2 Druk op $\text{Ⓢ} \triangleleft / \triangleright$ op de afstandsbediening om het uitgangsniveau (volume) van de luidspreker te regelen.

Het instelbereik loopt van -10 dB t/m +10 dB.



U kunt op Ⓢ A/B/C/D/E drukken om een luidspreker te selecteren en vervolgens met Ⓢ PRESET/TUNING $\triangleleft / \triangleright$ het uitgangsniveau van die luidspreker regelen.

■ Tonen van informatie over het signaal

U kunt de formattering, de bemonsteringsfrequentie, het aantal kanalen en eventuele signaleringsgegevens (vlag) van het huidige ingangssignaal laten zien.

1 Druk op **MENU** op de afstandsbediening.

“BASIC SETUP” zal op het display op het voorpaneel verschijnen.

▪ BASIC SETUP

2 Druk herhaaldelijk op **△ / ▽** om “**SIGNAL INFO**” te selecteren en druk dan op **ENTER**.

3 Druk op **△ / ▽** om de weergegeven informatie om te schakelen.

De volgende informatie met betrekking tot de signaalbron zal verschijnen op het display op het voorpaneel.

Display	Beschrijving
FORMAT	Signaalformattering.
SAMPL.	Het aantal metingen per seconden van een continu signaal om een digitaal signaal te kunnen maken.
CH	Aantal bronkanalen in het ingangssignaal (voor/surround/LFE).
B. RATE	Het aantal bits aan gegevens dat per seconde een bepaald meetpunt passeert.
FLAG	Signalering (vlag) die in DTS, Dolby Digital of PCM signalen is meegecodeerd en die dit toestel in staat stelt automatisch van decoder te wisselen.

4 Druk op **MENU** om af te sluiten.

■ Gebruiken van de slaaptimer

Met deze functie kunt het toestel zichzelf uit (standby) laten schakelen na een door u bepaalde tijd.

Druk herhaaldelijk op **SLEEP** om de gewenste tijd in te stellen.

Met elke druk op **SLEEP** zal het display op het voorpaneel als volgt veranderen.

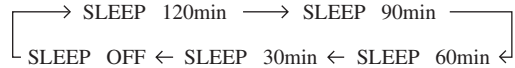

De SLEEP indicator knippert terwijl u de tijd voor de slaaptimer aan het instellen bent. De SLEEP indicator zal oplichten op het display op het voorpaneel en het display keert terug naar het geselecteerde geluidsveldprogramma.



- Druk op net zo vaak op **SLEEP** op de afstandsbediening tot “SLEEP OFF” op het display op het voorpaneel verschijnt.
- U kunt de slaaptimer ook annuleren door met **STANDBY/ON** (of **STANDBY**) dit toestel uit (standby) te zetten.

■ Afspelen van video op de achtergrond

U kunt videobeelden van een videobron combineren met geluid van een audiobron. Zo kunt u bijvoorbeeld naar klassieke muziek luisteren terwijl u op uw beeldscherm kijkt naar mooie landschapsopnamen.

Gebruik de ingangsketoetsen op de afstandsbediening om de gewenste videobron te selecteren en kies vervolgens de audiobron.

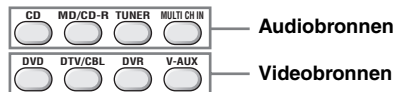

Geluidsveldprogramma's

Dit toestel is uitgerust met diverse zeer precieze digitale decoders waarmee u kunt profiteren van multikanaals weergave van vrijwel elke stereo of multikanaals geluidsbron.

Druk op  PROGRAM  /  (of druk herhaaldelijk op  PROG  / .

De naam van het geselecteerde geluidsveldprogramma zal op het display op het voorpaneel verschijnen.

Opmerkingen

- Wanneer u een bepaalde signaalbron selecteert, zal het toestel automatisch het laatst met die signaalbron gebruikte geluidsveldprogramma instellen.

- Er kunnen geen geluidsveldprogramma's worden geselecteerd wanneer de component die is verbonden met de MULTI CH INPUT aansluitingen is geselecteerd als signaalbron (zie bladzijde 28).
- Wanneer er PCM signalen met een hogere bemonsteringsfrequentie dan 48 kHz binnenkomen, zal dit toestel automatisch overschakelen naar de "STRAIGHT" stand (zie bladzijde 33).



- Kies een geluidsveldprogramma op basis van uw smaak, niet alleen op basis van de naam van het programma.
- U kunt "Music Enh. 2ch" en "Music Enh. 5ch" selecteren door herhaaldelijk op  ENHANCER op de afstandsbediening te drukken.

Beschrijvingen geluidsveldprogramma's

Categorie	Programma	Kenmerken
MUSIC	Pop/Rock	CINEMA DSP verwerking. Dit programma geeft u de indruk dat u lijfelijk aanwezig bent bij een pop, rock of jazz concert. Het geluidsveld reproduceert een zeer grote zaal, waarbij de nadruk ligt op de vocalen van het centrale podium, op de solo-instrumenten en de ritmesectie.
	Hall	HiFi DSP verwerking. Dit geluidsveld is bij uitstek geschikt voor klassieke en orkestrale muziek. Dit programma maakt gebruik van gegevens die zijn verzameld in een grote concertzaal in Muenchen. Hierdoor kunt u genieten van mooie, verfijnde natrillingen en een majestueuze sfeer.
	Jazz	HiFi DSP verwerking. Dit geluidsveld is bij uitstek geschikt voor jazz en fusion. Het maakt gebruik van gegevens die zijn verzameld in een beroemde jazzclub in New York. Hierdoor kunt u genieten van heldere natrillingen.
ENTERTAIN	Game	CINEMA DSP verwerking. Hierdoor kunt u profiteren van de spannende en dynamische geluidseffecten die zo karakteristiek zijn voor computer- en videospellen. Dit programma geeft u een gevoel van diepte door middel van de omhullende driedimensionale geluidsvelden waarin het spel zich afspeelt en biedt bioscoopachtige geluidseffecten voor de videostukjes in de spellen.
	TU Sports	CINEMA DSP verwerking. Hiermee kunt u genieten van sportuitzendingen in stereo en van amusementsprogramma's met live geluid. Bij sportprogramma's zal het begeleidende commentaar duidelijk vanuit het midden komen, terwijl de geluiden van het publiek en de sfeergeluiden uit het stadion u zullen omhullen zodat u het gevoel krijgt dat u er echt bij bent.
MOVIE	Movie Spacious	CINEMA DSP verwerking. Dit geluidsveld is geschikt voor films met veel spectaculaire geluidseffecten en het gaat dan ook heel goed samen met breedbeeldweergave. Het programma zorgt voor een weergave over een zeer groot dynamisch bereik, van fluisterende geluidseffecten tot bulderend lawaai.
	Movie Dramatic	CINEMA DSP verwerking. Dit geluidsveld is ook geschikt voor films met de nadruk op driedimensionale geluidseffecten. Natrillingen worden gemiddeld onderdrukt, maar de geluidseffecten en de achtergrondmuziek worden weergegeven op een zachte, driedimensionale manier, gecentreerd op de heldere weergave in het midden van de stemmen van de acteurs.
STEREO	2ch Stereo	Brengt multikanaals materiaal terug tot 2 kanalen of geeft 2-kanaals materiaal onveranderd weer.
	5ch Stereo	Gebruik van dit programma vergroot de luisterplek. Dit geluidsveld is geschikt voor achtergrondmuziek bij feesten en partijen.
ENHANCER	Music Enh. 2ch Music Enh. 5ch	Kies deze programma's om kunstmatig gecomprimeerde signalen (zoals MP3 bestanden) in 2-kanaals of 5-kanaals stereo weer te laten geven. Dit programma verbetert de geluidweergave door de vanwege zogenaamde compressie-artefacten ontbrekende harmonische signalen te regenereren.

Opmerking

De geluidsveldprogramma's van dit toestel zijn natuurgetrouwe reproducties van echte akoestische omgevingen, samengesteld aan de hand van exacte metingen verricht in de betreffende ruimtes, concertzalen, bioscopen enz., zelf. Op deze manier kunt u de variaties waarnemen in de weerkaatsingen van voren, achteren, links en rechts.

■ Selecteren van decoders voor 2-kanaals materiaal (surround decoderfunctie)

Ingangssignalen afkomstig van 2 kanaals bronnen kunnen ook via meerdere kanalen worden weergegeven.

Druk herhaaldelijk op **Ⓟ SUR. DECODE** om een decoder te selecteren.

U kunt kiezen uit de volgende decoders, afhankelijk van het materiaal dat wordt afgespeeld en uw persoonlijke voorkeuren.

STANDARD	Funcities
PRO LOGIC	Dolby Pro Logic verwerking voor elk bronmateriaal
PLII Movie	Dolby Pro Logic II verwerking voor filmmateriaal
PLII Music	Dolby Pro Logic II verwerking voor muziek materiaal
PLII Game	Dolby Pro Logic II verwerking voor spel materiaal

■ Wijzigen van geluidsveld instellingen

U kunt een goede geluidskwaliteit bereiken met de fabrieksinstellingen. U hoeft deze begininstellingen niet te veranderen, maar u kunt dat wel doen wanneer u de weergave beter wilt proberen aan te passen aan de specifieke omstandigheden in uw kamer.

1 Druk op **Ⓟ / **⏪** / **⏩** terwijl u naar een bepaalde signaalbron luistert om de gewenste parameter te selecteren.**

2 Druk op **Ⓟ / **⏪** / **⏩** om de huidige waarde voor deze parameter te wijzigen.**

Opmerking

U kunt geen parameterwaarden wijzigen wanneer de "MEM. GUARD" beveiliging in het "OPTION MENU" is ingesteld op "ON" (zie bladzijde 48).



De begininstellingen voor elk van de parameters worden vet aangegeven.

Voor Pop/Rock, Hall, Jazz, Game, TV Sports, Movie Spacious en Movie Dramatic:

DSP niveau DSP LEVEL

Functie: Regelt het effectniveau.

Instelmogelijkheden: MIN, MID, MAX

Voor PRO LOGIC II Music:

Panorama PANORAMA

Functie: Stuurt stereosignalen naar de surround-luidsprekers zowel als naar de voor-luidsprekers voor een omhullend effect.

Instelmogelijkheden: OFF, ON

Dimensie DIMENSION

Functie: Zorgt voor een graduele aanpassing van het geluidsveld naar voren of naar achteren.

Instelbereik: -3 (naar achteren) t/m +3 (naar voren), de begininstelling is STD (standaard).

Midden breedte CT WIDTH

Functie: Regelt het middengeluidsveld via alle drie de voor-luidsprekers. Een grotere waarde breidt het middenveld uit in de richting van de linker en rechter voor-luidsprekers.

Instelbereik: 0 (geluid voor het middenkanaal wordt alleen maar weergegeven via de midden-luidspreker) t/m 7 (het middenkanaal wordt helemaal via de linker en rechter voor-luidsprekers weergegeven), de begininstelling is 3.

Voor Music Enh. 2ch en Music Enh. 5ch

Effectniveau

Functie: Regelt het effectniveau.

Instelmogelijkheden: LOW, HIGH

■ Gebruiken van geluidsveldprogramma's zonder surround-luidsprekers (Virtual CINEMA DSP)

Virtual CINEMA DSP stelt u in staat te profiteren van de CINEMA DSP programma's zonder surround-luidsprekers door virtuele luidsprekers te creëren.

Als u "SUR. LR" op "NONE" (zie bladzijde 43) instelt, zal Virtual CINEMA DSP automatisch worden ingeschakeld wanneer u een CINEMA DSP of HiFi DSP programma selecteert (zie bladzijde 31).

Opmerking

In de volgende gevallen zal Virtual CINEMA DSP niet in werking treden, ook al staat "SUR. LR" op "NONE" (zie bladzijde 43):

- wanneer "5ch Stereo" (zie bladzijde 31) is geselecteerd.
- wanneer er een hoofdtelefoon in de PHONES aansluiting zit.

■ Luisteren naar multikanaals materiaal en geluidsveldprogramma's met een hoofdtelefoon (SILENT CINEMA)



SILENT CINEMA stelt u in staat naar multikanaals materiaal of filmsoundtracks, inclusief Dolby Digital en DTS materiaal, te luisteren met een normale hoofdtelefoon. SILENT CINEMA wordt automatisch ingeschakeld wanneer u een hoofdtelefoon aansluit op de PHONES aansluiting terwijl u luistert met de CINEMA DSP of HiFi DSP geluidsveldprogramma's (zie bladzijde 31). Indien ingeschakeld zal de SILENT CINEMA indicator oplichten op het display op het voorpaneel.



Opmerking

SILENT CINEMA treedt niet in werking wanneer de component die is verbonden met de MULTI CH INPUT aansluitingen is geselecteerd als signaalbron (zie bladzijde 28).

■ Luisteren naar onbewerkte weergave ('Straight' (rechtstreekse) weergavefunctie)

Wanneer dit toestel in de "STRAIGHT" staat zal multikanaals materiaal rechtstreeks via de diverse kanalen worden weergegeven zonder verdere toevoeging van effecten. Tweekanaals stereomateriaal zal alleen via de linker en rechter voor-luidsprekers worden weergegeven.

Druk op  STRAIGHT (of op  STRAIGHT) en selecteer "STRAIGHT".

Om de "STRAIGHT" functie uit te schakelen dient u nog eens op  STRAIGHT (of op  STRAIGHT) te drukken zodat "STRAIGHT" verdwijnt van het display op het voorpaneel.

FM/AM afstemmen

Er zijn twee manieren om af te stemmen op een zender: automatisch en handmatig. Automatisch afstemmen gaat goed wanneer u sterke signalen ontvangt en er weinig storing is. Als het signaal van de zender waar u op wilt afstemmen te zwak is, moet u er met de hand op afstemmen. U kunt ook maximaal 40 zenders automatisch of met de hand voorprogrammeren.

Automatisch afstemmen

Automatisch afstemmen gaat goed wanneer u sterke signalen ontvangt en er weinig storing is.

- 1 Druk net zo vaak op **INPUT** $\triangleleft/\triangleright$ tot "TUNER" op het display op het voorpaneel verschijnt.
- 2 Druk op **FM/AM** om de radioband te kiezen (FM of AM (MG)).
- 3 Druk op **TUNING AUTO/MAN'L** zodat de AUTO indicator op het display oplicht.

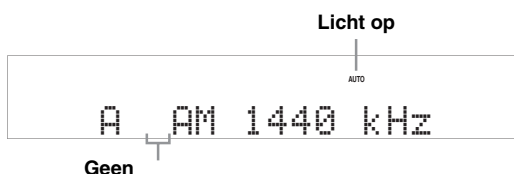

Als er een dubbele punt (:) verschijnt op het display, kunt u niet automatisch afstemmen. Druk op **PRESET/TUNING** om de dubbele punt (:) uit te schakelen.

- 4 Druk één keer op **PRESET/TUNING** $\triangleleft/\triangleright$ om het automatisch afstemmen te laten beginnen.

Wanneer het toestel is afgestemd op een zender, zal de TUNED indicator oplichten en zal de frequentie waarop is afgestemd worden getoond op het display.

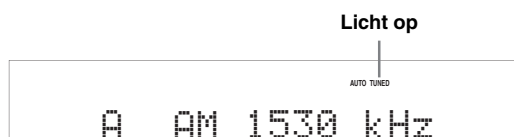

Handmatig afstemmen

Als het signaal van de zender waar u op wilt afstemmen te zwak is, moet u er met de hand op afstemmen.

Opmerking

Handmatig afstemmen op een FM zender zal automatisch de ontvangst naar mono overschakelen om de kwaliteit van de ontvangst te verbeteren.

- 1 Druk net zo vaak op **INPUT** $\triangleleft/\triangleright$ tot "TUNER" op het display op het voorpaneel verschijnt.
- 2 Druk op **FM/AM** om de radioband te kiezen (FM of AM (MG)).
- 3 Druk op **TUNING AUTO/MAN'L** zodat de AUTO indicator van het display verdwijnt.

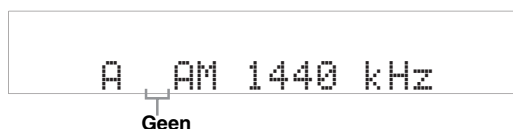

Als er een dubbele punt (:) verschijnt op het display, kunt u niet handmatig afstemmen. Druk op **PRESET/TUNING** om de dubbele punt (:) uit te schakelen.

- 4 Druk op **PRESET/TUNING** $\triangleleft/\triangleright$ om met de hand af te stemmen op de gewenste zender.

U kunt de toets ingedrukt houden om de frequentie doorlopend te laten veranderen.

Automatisch voorprogrammeren

U kunt maximaal 40 zenders (A1 t/m E8: 8 voorkeuzezenders in 5 groepen) automatisch laten voorprogrammeren op de volgorde waarin deze worden gevonden. U kunt vervolgens gemakkelijk via de bijbehorende voorkeuzenummers afstemmen op de voorgeprogrammeerde zenders.

1 Druk net zo vaak op ⑭ INPUT </> tot "TUNER" op het display op het voorpaneel verschijnt.

2 Druk op ③ FM/AM en selecteer "FM" als de radioband.

3 Houd ⑥ MEMORY tenminste 3 seconden ingedrukt.

Het voorkeuzenummer alsook de MEMORY en AUTO indicators gaan knipperen. Na ongeveer 5 seconden zal het automatisch voorprogrammeren beginnen vanaf de huidige frequentie naar hogere frequenties.

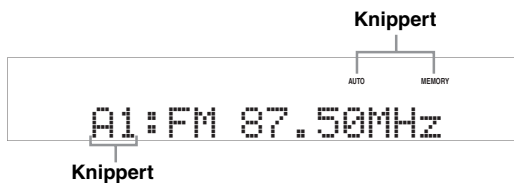

Wanneer het automatisch voorprogrammeren klaar is, zal de frequentie voor de laatst voorgeprogrammeerde zender op het display getoond worden.



U kunt de voorkeuzegroep en het voorkeuzenummer selecteren waaronder de eerst gevonden zender zal worden opgeslagen door eerst op ④ A/B/C/D/E en vervolgens op ⑤ PRESET/TUNING </> te drukken.

Opmerkingen

- Gegevens voor een zender die reeds zijn opgeslagen onder een bepaald nummer zullen worden gewist wanneer u een andere zender onder dat voorkeuzenummer opslaat.
- Alleen FM zenders met een voldoende sterke ontvangst worden opgeslagen bij het automatisch voorprogrammeren. Als u een zwakkere zender wilt opslaan, dient u hierop met de hand af te stemmen zoals beschreven bij "Handmatig voorprogrammeren" elders op deze bladzijde.

Handmatig voorprogrammeren

U kunt ook met de hand maximaal 40 zenders (A1 t/m E8: 8 zenders in 5 groepen) voorprogrammeren.

1 Stem automatisch of met de hand af op een zender.

Zie bladzijde 34 voor aanwijzingen over hoe u moet afstemmen op een zender.

2 Druk op ⑥ MEMORY.

De MEMORY indicator knippert ongeveer 10 seconden lang op het display op het voorpaneel.

3 Druk herhaaldelijk op ④ A/B/C/D/E en ⑤ PRESET/TUNING </> om de gewenste voorkeuzezender (A1 t/m E8) te selecteren terwijl de MEMORY indicator knippert.

Controleer of de dubbele punt (:) inderdaad verschijnt op het display.

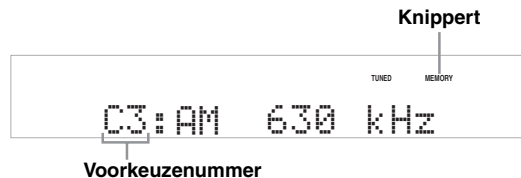

4 Druk op ⑥ MEMORY terwijl de MEMORY indicator knippert.

De radioband en de frequentie voor deze zender verschijnen op het display, samen met de door u geselecteerde voorkeuzegroep en het voorkeuzenummer.



Opmerkingen

- Gegevens voor een zender die reeds zijn opgeslagen onder een bepaald nummer zullen worden gewist wanneer u een andere zender onder dat voorkeuzenummer opslaat.
- De soort ontvangst (stereo of mono) wordt samen met de frequentie van de zender opgeslagen.

Selecteren van voorkeuzezenders

U kunt op de gewenste zender afstemmen door eenvoudigweg het voorkeuzenummer waaronder die zender is opgeslagen te selecteren.



Wanneer u deze handeling uitvoert met de afstandsbediening, moet u eerst op **TUNER** drukken om "TUNER" als signaalbron te selecteren.

- 1 Druk herhaaldelijk op **A/B/C/D/E** (of **F**) om de gewenste voorkeuzegroep (A t/m E) te selecteren.

De letter van de voorkeuzegroep verschijnt op het display op het voorpaneel en verandert met elke druk op de toets.

- 2 Druk op **PRESET/TUNING** (of **F**) om het gewenste voorkeuzenummer (1 t/m 8) te selecteren.

De voorkeuzegroep en het voorkeuzenummer verschijnen op het display op het voorpaneel, samen met de radioband en de frequentie.



U kunt het nummer van de gewenste voorkeuzezender (1 t/m 8) ook direct invoeren met de cijfertoetsen op de afstandsbediening.

Omwisselen van voorkeuzezenders

U kunt twee voorkeuzezenders van plaats laten wisselen. In het voorbeeld hieronder ziet u hoe u voorkeuzezender "E1" van plaats kunt laten wisselen met "A5".

- 1 Selecteer voorkeuzezender "E1" met **A/B/C/D/E** en **PRESET/TUNING**. Zie "Selecteren van voorkeuzezenders" elders op deze bladzijde.

- 2 Houd **PRESET/TUNING** tenminste 3 seconden ingedrukt.

De "E1" en MEMORY indicators zullen gaan knipperen op het display op het voorpaneel.

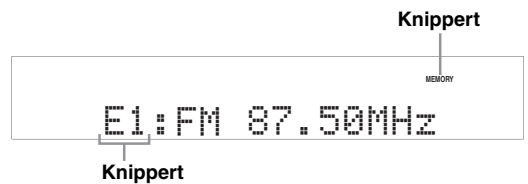

- 3 Selecteer voorkeuzezender "A5" met **A/B/C/D/E** en **PRESET/TUNING**.

De "A5" en MEMORY indicators zullen gaan knipperen op het display op het voorpaneel. Zie "Selecteren van voorkeuzezenders" elders op deze bladzijde.

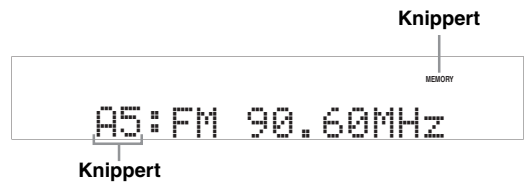

- 4 Druk nog eens op **PRESET/TUNING**. "EDIT E1-A5" zal op het display op het voorpaneel verschijnen wanneer de twee voorkeuzezenders van plaats wisselen.

Radio Data Systeem afstemmen (Alleen modellen voor Europa)

Radio Data Systeem is een systeem voor gegevensoverdracht dat door FM zenders in een groot aantal landen worden gebruikt. Dit toestel is geschikt voor verschillende soorten Radio Data Systeem gegevens, zoals PS (Programma Service naam), PTY (Programmatype), RT (Radio Tekst), CT (Klok Tijd), EON (Enhanced Other Networks; Verbeterde service andere netwerken) wanneer er wordt afgestemd op Radio Data Systeem zenders.

Tonen van Radio Data Systeem informatie

Gebruik deze functie om de 4 types Radio Data Systeem informatie weer te laten geven: PS (Programmaservice), PTY (Programmatype), RT (Radio Tekst) en CT (Klok Tijd). De corresponderende indicators zullen oplichten op het display op het voorpaneel.

Opmerkingen

- U kunt deze Radio Data Systeem weergavefuncties alleen selecteren wanneer de corresponderende Radio Data Systeem indicators oplichten op het display op het voorpaneel. Het kan even duren voor dit toestel alle Radio Data Systeem gegevens heeft ontvangen van de zender in kwestie.
- U kunt alleen de door de zender aangeboden Radio Data Systeem functies selecteren.
- Als de signalen niet goed genoeg kunnen worden ontvangen, is het mogelijk dat dit toestel geen gebruik kan maken van de Radio Data Systeem gegevens. De "RT" functie in het bijzonder vergt een grote hoeveelheid gegevens en het is daarom mogelijk dat deze functie niet beschikbaar is zelfs wanneer de andere Radio Data Systeem functies wel beschikbaar zijn.
- Bij slechte ontvangst kunt u op **TUNING AUTO/MAN'L** op het voorpaneel drukken zodat de AUTO indicator verdwijnt van het display op het voorpaneel.
- Als het signaal externe storing ondervindt terwijl dit toestel de Radio Data Systeem gegevens aan het ontvangen is, kan de ontvangst onverwacht onderbroken worden en kan de melding "...WAIT" verschijnen op het display op het voorpaneel.
- Wanneer de "RT" functie wordt geselecteerd, kan dit toestel maximaal 64 alfanumerieke tekens, inclusief het trema, aan programmegegevens op het display tonen. Tekens die niet kunnen worden weergegeven worden vervangen door een "_" (onderstreeping).
- Als de ontvangst wordt onderbroken wanneer de "CT" functie is geselecteerd, zal "CT WAIT" verschijnen op het display op het voorpaneel.

1 Stem af op de gewenste Radio Data Systeem zender.

- Wij raden u aan af te stemmen op Radio Data Systeem zenders met behulp van de automatische voorprogrammeerfunctie (zie bladzijde 35).
- U kunt ook met de PTY SEEK functie afstemmen op de gewenste voorgeprogrammeerde Radio Data Systeem zender.

2 Druk herhaaldelijk op **FREQ/TEXT** op de afstandsbediening om de gewenste Radio Data Systeem weergavefunctie te selecteren.

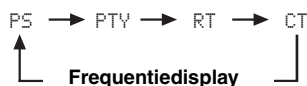

- Selecteer "PS" om de naam van het ontvangen Radio Data Systeem programma weer te laten geven.
- Selecteer "PTY" om het type van het ontvangen Radio Data Systeem programma weer te laten geven.
- Selecteer "RT" om eventuele tekstgegevens voor het ontvangen Radio Data Systeem programma weer te laten geven.
- Selecteer "CT" om de tijd op dit moment weer te laten geven.

Selecteren van een Radio Data Systeem programmatype (PTY SEEK functie)

Gebruik deze functie om het gewenste radioprogramma te selecteren uit alle voorgeprogrammeerde Radio Data Systeem zenders door middel van het programmatype.



Gebruik de automatische voorprogrammeerfunctie om Radio Data Systeem zenders voor te programmeren (zie bladzijde 35).

1 Druk op  TUNER op de afstandsbediening om “ TUNER” als signaalbron te selecteren.

2 Druk op  PTY SEEK MODE op de afstandsbediening om dit toestel in de PTY SEEK functie te zetten.

De naam van het geselecteerde programmatype of “NEWS” zal gaan knippen op het display op het voorpaneel.



Om de PTY SEEK functie te annuleren, dient u nog eens op  PTY SEEK MODE op de afstandsbediening te drukken.

3 Druk op  PRESET  /  op de afstandsbediening om het gewenste programmatype te selecteren.

De naam van het geselecteerde programmatype zal verschijnen op het display op het voorpaneel.

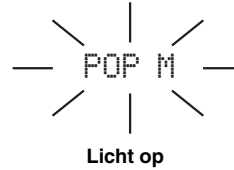

Programmatype	Beschrijving
NEWS	Nieuws
AFFAIRS	Actualiteiten
INFO	Algemene informatie
SPORT	Sport
EDUCATE	Educatief
DRAMA	Theater
CULTURE	Cultuur
SCIENCE	Wetenschap
VARIED	Licht amusement
POP M	Populaire muziek
ROCK M	Rock muziek
M.O.R. M	Middle-of-the-road muziek (easy-listening)
LIGHT M	Licht klassiek
CLASSICS	Klassiek
OTHER M	Overige muziek

4 Druk op **PTY SEEK START** op de afstandsbediening om alle voorgeprogrammeerde Radio Data Systeem zenders af te zoeken.

Het geselecteerde programmatype blijft knipperen op het display op het voorpaneel en de PTY HOLD indicator licht op terwijl het toestel naar een geschikte zender zoekt.



Knippert



Licht op



Om het zoeken naar geschikte zenders te annuleren, dient u nog eens op **PTY SEEK START** op de afstandsbediening te drukken.

Opmerkingen

- Het toestel stopt met zoeken zodra er een zender gevonden wordt die een programma van het geselecteerde type uitzendt.
- Als u niet tevreden bent met de gevonden zender, kunt u nog eens op **PTY SEEK START** drukken om te zoeken naar een andere zender met een programma van het gewenste type.

Gebruiken van de dataservice voor verbetering van het gebruik van andere netwerken (Enhanced Other Networks; EON)

Deze functie stelt u in staat te profiteren van de EON (Enhanced Other Networks) gegevensservice van het Radio Data Systeem netwerk. Wanneer u één van de 4 Radio Data Systeem programmatypes (NEWS, AFFAIRS, INFO of SPORT) heeft geselecteerd, zal dit toestel automatisch een bepaalde tijd lang alle beschikbare voorkeuzezenders afzoeken die EON gegevens uitzenden naar een programma van het geselecteerde type. Wanneer de geplande EON service begint, zal dit toestel automatisch overschakelen naar de lokale zender die de EON gegevens uitzendt en vervolgens terugschakelen naar de nationale zender wanneer de EON gegevens ophouden.

Opmerkingen

- U kunt deze functie alleen gebruiken wanneer de EON gegevensservice beschikbaar is.
- De EON indicator zal alleen oplichten op het display op het voorpaneel wanneer de EON gegevensservice ontvangen wordt van een Radio Data Systeem zender.

1 Stem af op de gewenste Radio Data Systeem zender.

2 Controleer of de EON indicator brandt op het display op het voorpaneel.

Als de EON indicator niet oplicht op het display, dient u af te stemmen op een ander Radio Data Systeem programma waarbij de EON indicator wel gaat branden.



3 Druk herhaaldelijk op **EON** op de afstandsbediening om één van de 4 Radio Data Systeem programmatypes (NEWS, AFFAIRS, INFO of SPORT) te selecteren.

De naam van het geselecteerde programmatype zal verschijnen op het display op het voorpaneel.



Licht op



Om de EON functie te annuleren dient u net zo vaak op **EON** op de afstandsbediening te drukken tot de naam van het programmatype verdwijnt en de malding "EON OFF" verschijnt op het display op het voorpaneel.

Opnemen

Opname-instellingen en andere handelingen dienen te worden verricht op de opname-apparatuur. Raadpleeg eventueel de handleidingen van de betreffende componenten.

Opmerkingen

- Wanneer dit toestel uit (standby) staat, kunt u niet opnemen tussen op dit toestel aangesloten componenten.
- De TONE CONTROL instellingen (zie bladzijde 29), het ingestelde VOLUME, de luidsprekerniveaus (zie bladzijde 29) en de geluidsveldprogramma's (zie bladzijde 31) hebben geen invloed op het opgenomen materiaal.
- Er kunnen geen opnamen gemaakt worden van een signaalbron die is aangesloten op de MULTI CH INPUT aansluitingen van dit toestel.
- Digitale signalen die binnenkomen via de DIGITAL INPUT aansluitingen worden niet ten behoeve van uw opnamen gereproduceerd via de analoge AUDIO OUT (REC) aansluitingen. Als uw signaalbron alleen digitaal is aangesloten, kunt u daarvan niet opnemen.
- Een bepaalde signaalbron wordt niet gereproduceerd via hetzelfde OUT (REC) kanaal.
- Wanneer u opname-apparatuur heeft aangesloten op dit toestel, dient u de apparatuur in kwestie ingeschakeld te houden zolang u dit toestel gebruikt. Als de apparatuur in kwestie wordt uitgeschakeld, kan de weergave van andere componenten gestoord worden.
- Controleer de regelingen met betrekking tot het auteursrecht in het gebied waar u zich bevindt voor u opnamen gaat maken van CD's, radio enz. Opnemen van auteursrechtelijk beschermd materiaal kan inbreuk maken op de op het materiaal rustende rechten.



Maak een test-opname voor u aan de echte opname begint.

Als u videomateriaal weergeeft met gescreemde (verhaspelde) of gecodeerde signalen die moeten voorkomen dat het materiaal gekopieerd wordt, is het mogelijk dat deze signalen de weergave zelf storen.

1 Zet alle aangesloten componenten aan.

2 Druk herhaaldelijk op  INPUT </> (of druk op één van de ingangskeuzetoetsen (©)) om de signaalbron waarvan u wilt opnemen te selecteren.

3 Start de weergave op de geselecteerde broncomponent of stem af op een zender.

4 Start de opname op de opnemende component.

Instelmenu

Met behulp van het instelmenu kunt u allerlei systeeminstellingen wijzigen en kunt u de manier waarop het toestel werkt aanpassen aan uw voorkeuren. Verander de begininstellingen (hieronder vet gedrukt aangeduid) op basis van uw specifieke systeem en uw voorkeuren.

■ Basisinstelling BASIC SETUP

Via deze functie kunt u met de hand de luidspreker- en systeeminstellingen wijzigen (zie bladzijde 21).

■ Handmatige setup MANUAL SETUP

Via deze functie kunt u met de hand de luidspreker- en systeeminstellingen wijzigen.

Geluidsmenu 1 SOUND MENU

Via dit menu kunt u met de hand alle luidspreker-instellingen wijzigen, de kwaliteit en de toonkleur van de weergave van uw systeem aanpassen of compenseren voor eventueel vertraagde videoweergave bij gebruik van LCD monitoren of projectoren.

Parameter	Kenmerken	Bladzijde
A) SPEAKER SET	Selecteren van de afmetingen van de luidsprekers, de luidsprekers voor weergave van lage tonen, de crossover frequentie en de locatie van de voor-luidsprekers die zijn aangesloten op de FRONT B aansluitingen.	43
B) SP LEVEL	Instellen van het uitgangsniveau van elke luidspreker.	44
C) SP DISTANCE	Instellen van de afstand voor elke luidspreker.	45
D) CENTER GEO	Instellen van de klankkleur (toon) van de midden-luidspreker.	45
E) LFE LEVEL	Instellen van het uitgangsniveau van het LFE kanaal bij Dolby Digital of DTS signalen.	45
F) D. RANGE	Instellen van het dynamisch bereik bij Dolby Digital of DTS signalen.	45
G) AUDIO SET	Regelt de verlaging van het volume, de vertraginginstellingen, het maximum volumenniveau en het beginvolume.	46

Ingangsmenu 2 INPUT MENU

Via dit menu kunt u met de hand de ingangsaansluitingen toewijzen aan andere apparatuur, de ingangsfunctie wijzigen of een signaalbron een andere naam geven.

Parameter	Kenmerken	Bladzijde
A) INPUT ASSIGN	Toewijzen van ingangsaansluitingen van dit toestel aan de daarmee verbonden componenten.	46
B) INPUT RENAME	Hiermee kunt u een signaalbron een andere naam geven.	47
C) VOLUME TRIM	Instellen van het uitgangsniveau van elke aansluiting.	47
D) DECODER MODE	Selecteren van de decoderfunctie voor de signaalbronnen die zijn aangesloten op de DIGITAL INPUT aansluitingen op het achterpaneel van dit toestel.	47
E) MULTI CH SET	Selecteren welke videosignaalbron als achtergrond zal worden weergegeven bij weergave van signalen die binnenkomen via de MULTI CH INPUT aansluitingen.	47

Optiemenu 3 OPTION MENU

Via dit menu kunt u met de hand de optionele systeeminstellingen wijzigen.

Parameter	Kenmerken	Bladzijde
A>DISPLAY SET	Instellen van de helderheid van het display op het voorpaneel.	48
B>MEMORY GUARD	Vergrendelen van instellingen voor de geluidsveldprogramma's en andere instellingen via het instelmenu.	48
C>AUDIO SELECT	Standaard instellen van een bepaalde audio ingangsaansluiting selectiefunctie voor de op de DIGITAL INPUT aangesloten signaalbronnen wanneer u dit toestel aan zet.	48
D>PARAM. INI	Terugzetten van alle parameters voor de geluidsveldprogramma's op de oorspronkelijke fabrieksinstellingen.	48

■ Signaalinformatie SIGNAL INFO

Met deze functie kunt u informatie over het audiosignaal controleren (zie bladzijde 30).

Gebruiken van het instelmenu

Gebruik de afstandsbediening om de menu's te openen en de instellingen te verrichten.



U kunt de parameters via het instelmenu wijzigen terwijl het toestel geluid aan het weergeven is.

1 Druk op **MENU** op de afstandsbediening.

“BASIC SETUP” zal op het display op het voorpaneel verschijnen.

• BASIC SETUP

2 Druk op **△ / ▽** en selecteer “MANUAL SETUP”.

• MANUAL SETUP

3 Druk op **ENTER** om de “MANUAL SETUP” te openen.

“1 SOUND MENU” zal op het display op het voorpaneel verschijnen.

1 SOUND MENU

4 Druk herhaaldelijk op **△ / ▽** om het gewenste menu te selecteren en druk op **ENTER** om het te openen.

De volgende menu's zullen achtereenvolgens op het display op het voorpaneel verschijnen wanneer u herhaaldelijk op **△ / ▽** drukt.

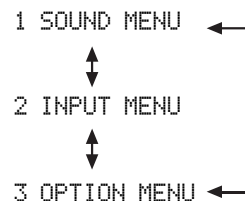

5 Druk herhaaldelijk op **△ / ▽** om het gewenste submenu te selecteren en druk op **ENTER** om het te openen.

- Herhaal de stappen 5 en 6 om de gewenste instellingen op te zoeken en te openen.
- Druk op **RETURN** om terug te keren naar het vorige menuniveau.

6 Druk op **△ / ▽** om de gewenste parameter te selecteren en vervolgens op **◀ / ▶** om de instelling te wijzigen.

- Druk op **▶** om de ingestelde waarde te verhogen.
- Druk op **◀** om de ingestelde waarde te verlagen.

7 Druk op **MENU** om het instelmenu te verlaten.

1 SOUND MENU

Via dit menu kunt u met de hand de luidspreker-instellingen wijzigen of compenseren voor vertragingen bij het verwerken van videosignalen bij gebruik van LCD monitoren of projectoren.

■ Luidspreker-instellingen A) SPEAKER SET

Via dit menu kunt u met de hand de luidspreker-instellingen wijzigen.

FRONT B luidspreker-instelling FRONT B

Gebruik deze functie om de locatie van de met de FRONT B aansluitingen verbonden luidsprekers te bepalen.

Keuzes: **FRONT**, ZONE B

- Selecteer "FRONT" om de FRONT A en B set aan of uit te zetten wanneer de FRONT B luidsprekers zich in uw belangrijkste luisterruimte (hoofdzone/eerste ruimte) bevinden.
- Selecteer "ZONE B" als de met de FRONT B aansluitingen verbonden luidsprekers zich in een andere kamer ('zone') bevinden. Als FRONT A wordt uitgeschakeld en FRONT B wordt ingeschakeld, zullen alle luidsprekers in de hoofdzone (eerste luisterruimte/ woonkamer) worden uitgeschakeld en zal er alleen via de FRONT B aansluitingen geluid worden weergegeven.

Opmerkingen

- Als u een hoofdtelefoon in de PHONES aansluiting van dit toestel doet, zal het geluid worden weergegeven via zowel de hoofdtelefoon als de FRONT B aansluitingen wanneer "FRONT B" is ingesteld op "ZONE B".
- Als er een DSP programma is ingeschakeld wanneer "FRONT B" op "ZONE B" is ingesteld, zal het toestel automatisch in de Virtual CINEMA DSP stand gaan (zie bladzijde 33).

De woofer van de luidsprekerbox is 16 cm of groter: groot

De woofer van de luidsprekerbox is kleiner dan 16 cm: klein

Voor-luidsprekers FRONT

Keuzes: SMALL, **LARGE**

Wanneer de voor-luidsprekers groot zijn

Selecteer "LARGE" (groot).

Wanneer de voor-luidsprekers klein zijn

Selecteer "SMALL" (klein).

Opmerking

Wanneer "BASS OUT" is ingesteld op "FRNT" (zie bladzijde 44), kunt u alleen "LARGE" kiezen bij "FRONT". Als "FRONT" van tevoren op een andere instelling dan "LARGE" is gezet, zal dit toestel die instelling automatisch veranderen naar "LARGE".

Midden-luidspreker CENTER

Keuzes: NONE, **SML**, LRG

Wanneer de midden-luidspreker groot is

Selecteer "LRG" (groot).

Wanneer de midden-luidspreker klein is

Selecteer "SML" (klein).

Wanneer u geen gebruik maakt van een midden-luidspreker

Selecteer "NONE" (geen). De signalen voor het middenkanaal zullen naar de linker en rechter voor-luidsprekers worden gestuurd.

Linker/rechter surround-luidsprekers SUR. LR

Keuzes: NONE, **SML**, LRG

Wanneer de surround-luidsprekers groot zijn

Selecteer "LRG" (groot).

Wanneer de surround-luidsprekers klein zijn

Selecteer "SML" (klein).

Wanneer u geen gebruik maakt van surround-luidsprekers

Selecteer "NONE" (geen). Dit toestel wordt in de Virtual CINEMA DSP stand gezet (zie bladzijde 33).

LFE/Bass out BASS OUT

Gebruik deze functie om de luidsprekers te selecteren die de LFE (Lage Frequentie Effecten) en de lage tonen weergeven.
Keuzes: SWFR, FRNT, **BOTH**



Als u niet tevreden bent met de door uw luidsprekers geproduceerde lage tonen, kunt u deze instellingen aanpassen aan uw voorkeuren.

Wanneer er een subwoofer is aangesloten op dit toestel en u een natuurlijke weergave van de lage tonen wilt

Selecteer "SWFR" (subwoofer). Zowel de LFE signalen als de lage tonen in de signalen voor andere luidsprekers die zijn ingesteld op "SML" (of "SMALL") worden naar de subwoofer gedirigeerd.

Wanneer er een subwoofer is aangesloten op dit toestel en u een rijke weergave van de lage tonen wilt

Selecteer "BOTH" (beide). De lage tonen worden voor elke signaalbron weergegeven door de subwoofer. Zowel de LFE signalen als de lage tonen in de signalen voor andere luidsprekers die zijn ingesteld op "SML" (of "SMALL") worden naar de subwoofer gedirigeerd. De lage tonen in de linker en rechter voorkanalen zullen naar de linker en rechter voor-luidsprekers en de subwoofer worden gedirigeerd, ongeacht de "FRONT" instelling (zie bladzijde 43).

Wanneer u geen gebruik maakt van een subwoofer

Selecteer "FRNT" (voor). De LFE signalen, de lage tonen in de linker en rechter voorkanalen, en de lage tonen voor andere luidsprekers die zijn ingesteld op "SML" (of "SMALL") zullen allemaal gedirigeerd worden naar de linker en rechter voor-luidsprekers, ongeacht de "FRONT" instelling (zie bladzijde 43).

Crossover CROSSOVER

Met deze functie kunt u de crossover frequentie instellen voor alle luidsprekers die zijn ingesteld op "SML" (of "SMALL") of op "NONE" via "SPEAKER SET" (zie de bladzijden 42 en 43). Alle frequenties onder de geselecteerde frequentie zullen naar de subwoofer worden gedirigeerd of naar de luidsprekers die zijn ingesteld op "LRG" (of "LARGE") via "SPEAKER SET" (zie de bladzijden 42 en 43).

Keuzes: 40Hz, 60Hz, **80Hz**, 90Hz, 100Hz, 110Hz, 120Hz, 160Hz, 200Hz

Subwooferfase SWFR PHASE

Als de lage tonen niet of onduidelijk worden weergegeven, kunt u hiermee de fase van uw subwoofer omschakelen.

Keuzes: **NRM**, REV

- Selecteer "NRM" als u de fase voor uw subwoofer niet wilt omkeren.
- Selecteer "REV" om de fase voor uw subwoofer om te keren.

■ **Luidsprekerniveau** B)SP LEVEL

Gebruik deze functie om met de hand het uitgangsniveau van elk van de luidsprekers in te stellen.

Instelbereik: -10 t/m +10 dB

Instelstap: 1 dB

Begininstelling: 0 dB

SP LEVEL	Instelbare luidspreker
FL	Linker voor-luidspreker
FR	Rechter voor-luidspreker
C	Midden-luidspreker
SL	Linker surround-luidspreker
SR	Rechter surround-luidspreker
SWFR	Subwoofer

Opmerking

Welke luidsprekerkanalen er beschikbaar zijn hangt mede af van de luidsprekerinstellingen.

■ Luidsprekerafstand C)SP DISTANCE

Met deze functie kunt u met de hand de afstand van elke luidspreker tot de luisterplek invoeren en zo de vertraging voor het bijbehorende kanaal instellen. In het ideale geval zouden alle luidsprekers op dezelfde afstand van de luisterplek moeten staan. Maar in de meeste gevallen is dat praktisch gezien niet mogelijk. Daarom moet de weergave van luidsprekers die eigenlijk te dichtbij staan heel eventjes vertraagd worden, zodat het geluid van alle luidsprekers op hetzelfde moment op de luisterplek arriveert.

Eenheid UNIT

Keuzes: meters (m), feet (ft)

Begininstelling:

[Modellen voor de V.S. en Canada]: feet (ft)

[Overige modellen]: meters (m)

- Selecteer “meters” om de afstanden van de luidsprekers in meters in te kunnen voeren.
- Selecteer “feet” om de afstanden van de luidsprekers in feet (voeten) in te kunnen voeren.

Luidsprekerafstanden

Instelbereik: 0,30 t/m 24,00 m (1.0 t/m 80.0 ft)

Instelstap: 0,10 m (0.5 ft)

Begininstelling: 3,00 m (10.0 ft)

SP DISTANCE	Ingestelde luidspreker
FRONT L	Linker voor-luidspreker
FRONT R	Rechter voor-luidspreker
CENTER	Midden-luidspreker
SUR. L	Linker surround-luidspreker
SUR. R	Rechter surround-luidspreker
SWFR	Subwoofer

Opmerking

Welke luidsprekerkanalen er beschikbaar zijn hangt mede af van de luidsprekerinstellingen.

■ Grafische equalizer voor het middenkanaal D)CENTER GEQ

Gebruik deze functie om de ingebouwde 5-frequentiebanden (100 Hz, 300 Hz, 1 kHz, 3 kHz en 10 kHz) grafische equalizer zo in te stellen dat de toonkleur van de midden-luidspreker overeenkomt met die van de voor-luidsprekers. U kunt de instelling verrichten terwijl u luistert naar de op dit moment geselecteerde signaalbron, of naar een testtoon.

Instelbereik: -6,0 t/m +6,0 dB

Instelstap: 0,5 dB

Begininstelling: 0 dB



Druk op $\odot \Delta / \nabla$ om een frequentieband te selecteren en op $\odot \triangleleft / \triangleright$ om de geselecteerde frequentieband in te stellen.

Hier volgt een voorbeeld waarin “100Hz” wordt geselecteerd als de frequentieband.

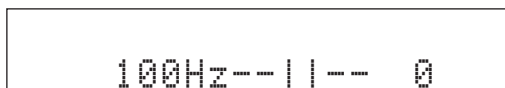

Testtoon TEST

Gebruik deze functie om instellingen te verrichten voor “CENTER GEQ” terwijl u luistert naar een testtoon.

Keuzes: **OFF**, **ON**

- Selecteer “OFF” om de testtoon te stoppen en de op dit moment geselecteerde signaalbron weer te laten geven.
- Selecteer “ON” om de midden- en linker voor-luidsprekers testtonen te laten produceren.

■ Niveau Lage Frequentie Effecten

E)LFE LEVEL

Deze functie stelt u in staat het volume (uitgangsniveau) van het LFE (Lage Frequentie Effect) kanaal aan te passen aan de capaciteit van uw subwoofer of hoofdtelefoon. Het LFE kanaal zorgt voor de weergave van speciale effecten met zeer lage tonen bij bepaalde passages. Deze instelling treedt alleen in werking bij weergave wanneer dit toestel Dolby Digital of DTS signalen decodeert.

Instelbereik: -20 t/m 0 dB

Instelstap: 1 dB

Luidspreker LFE SP LFE

Stelt het LFE luidsprekerniveau in.

Hoofdtelefoon LFE HP LFE

Stelt het LFE hoofdtelefoonniveau in.

Opmerking

Afhankelijk van de instellingen bij “BASS OUT” (zie bladzijde 44) is het mogelijk dat sommige signalen niet via de SUBWOOFER OUTPUT aansluiting worden gereproduceerd.

■ Dynamisch bereik F)D. RANGE

Via deze functie kunt u instellen hoeveel het dynamisch bereik moet worden gecomprimeerd voor uw luidsprekers of uw hoofdtelefoon. Deze instelling treedt alleen in werking wanneer dit toestel Dolby Digital of DTS signalen decodeert.

Keuzes: **MIN**, **STD**, **MAX**

- Selecteer “MIN” (minimum) als u regelmatig bij een laag volume wilt luisteren.
- Selecteer “STD” (standaard) voor algemeen gebruik.
- Selecteer “MAX” (maximum) om het grootste dynamische bereik te behouden.

Luidspreker dynamisch bereik SP D.R

Stelt de compressie voor de luidsprekers in.

Hoofdtelefoon dynamisch bereik HP D.R

Stelt de compressie voor de hoofdtelefoon in.

■ Audio instellingen G)AUDIO SET

Hiermee kunt algemene audio instellingen voor dit toestel wijzigen.

Tijdelijk uit of lager zetten van het geluid

MUTE TYP.

U kunt zelf bepalen hoeveel het volume verlaagd moet worden wanneer u deze functie gebruikt (zie bladzijde 28).

Keuzes: **FULL**, -20dB

- Selecteer "FULL" om de geluidsweregave helemaal te stoppen.
- Selecteer "-20dB" om het huidige volume met 20 dB te verlagen.

Audio vertraging A.DELAY

U kunt de geluidsweregave vertragen zodat deze synchroon loopt met de videobeelden. Dit is soms nodig bij gebruik van bepaalde LCD monitors of projectoren.

Instelbereik: **0** t/m 160 ms

Instelstap: 1 ms

Maximum volume MAX VOL.

Gebruik deze functie om het maximum volume in te stellen. Deze functie is nuttig om te voorkomen dat er per ongeluk hele harde geluiden worden weergegeven. Het oorspronkelijke volumebereik is bijvoorbeeld 16 dB t/m -80 dB. Maar wanneer "MAX VOL." is ingesteld op -5 dB, wordt het volumebereik -5 dB t/m -80 dB.

Instelbereik: **16 dB**, 10 dB t/m -30 dB

Instelstap: 5 dB

Opmerking

De "MAX VOL." instelling krijgt voorrang boven de "Initial Volume" instelling. Als bijvoorbeeld "INI.VOL." is ingesteld op -20 dB en "MAX VOL." is ingesteld op -30 dB, dan zal het volume automatisch worden ingesteld op -30 dB wanneer u de volgende keer het toestel weer aan zet.

Beginvolume INI.VOL.

Gebruik deze functie om in te stellen wat het volume moet worden wanneer dit toestel aan wordt gezet.

Keuzes: **Off**, -80 dB t/m +16 dB

Instelstap: 1 dB

Opmerking

De "MAX VOL." instelling krijgt voorrang boven de "INI.VOL." instelling.

2 INPUT MENU

Via dit menu kunt u de ingangsaansluitingen toewijzen aan andere apparatuur, de ingangsfunctie wijzigen of een signaalbron een andere naam geven.

■ Toewijzen van ingangsaansluitingen

A)INPUT ASSIGN

U kunt de ingangsaansluitingen toewijzen aan andere componenten als de begininstellingen van dit toestel niet overeenkomen met uw voorkeuren. Wijzig de volgende instellingen om de respectievelijke aansluitingen toe te wijzen aan andere apparatuur en uiteindelijk meer componenten te kunnen aansluiten.

Wanneer er ingangsaansluitingen opnieuw zijn toegewezen, kunt u de daarbij behorende component selecteren als signaalbron met **14**INPUT ◀/▶ (of met de ingangskeuzetoetsen (C)) op de afstandsbediening).

Voor de COAXIAL INPUT aansluitingen 1

IN (1)

Keuzes: (1) CD, MD/CD-R, **DVD**, DTV/CBL, V-AUX, DVR

Voor de OPTICAL INPUT aansluitingen 2 en 3

IN (2)

IN (3)

Keuzes: (2) CD, MD/CD-R, DVD, **DTV/CBL**, V-AUX, DVR

(3) **CD**, MD/CD-R, DVD, DTV/CBL, V-AUX, DVR

Opmerking

U kunt een bepaald item niet meer dan één keer selecteren.

■ Signaalbronnen nieuwe namen geven

B>INPUT RENAME

Met deze functie kunt u de namen van de signaalbronnen zoals die op het display op het voorpaneel verschijnen veranderen.

Hier volgt een voorbeeld waarin aan "DVD" een nieuwe naam "My DVD" wordt gegeven.



- 1 Druk op één van de ingangskeuzetoetsen (C) of **MULTI CH IN** om de signaalbron waarvan u de naam wilt veranderen te selecteren.

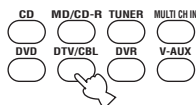

- 2 Druk op **◀/▶** op de afstandsbediening om de " " (onderstreping) onder de spatie of het teken dat u wilt bewerken te plaatsen.

- 3 Kies met **▲/▼** het teken dat u wilt gebruiken en ga vervolgens met **◀/▶** naar het volgende teken.

Opmerkingen

- U kunt maximaal 8 tekens gebruiken voor elke signaalbron.
- Druk op **▼** om de tekens als volgt te laten veranderen, of druk op **▲** om deze reeks in omgekeerde volgorde te doorlopen:
A t/m Z, spatie, 0 t/m 9, spatie, a t/m z, spatie, symbolen (#, *, -, +, enz.)

- 4 Herhaal de stappen 1 t/m 3 als u de namen van andere signaalbronnen wilt veranderen.

- 5 Druk op **MENU** om de "INPUT RENAME" te verlaten.

■ Volume op elkaar afstemmen

C>VOLUME TRIM

Met deze functie kunt u het niveau van de ingangssignalen voor elk van de ingangsaansluitingen op elkaar afstemmen. Dit komt van pas wanneer u wilt vermijden dat het volume plotseling verandert wanneer u overschakelt naar een andere signaalbron.

Keuzes: CD, MD/CD-R, TUNER, DVD, DTV/CBL, V-AUX, DVR, MULTI CH IN

Instelbereik: -6,0 t/m +6,0 dB

Instelstap: 1,0 dB

Begininstelling: 0,0 dB

■ Decoderfunctie D>DECODER MODE

Decoder keuzefunctie

Met deze functie kunt u een bepaalde decoderfunctie standaard instellen voor signaalbronnen die zijn verbonden met de DIGITAL INPUT aansluitingen wanneer u dit toestel aan zet.

Keuzes: **AUTO**, **LAST**

- Selecteer "AUTO" als u dit toestel automatisch het soort ingangssignaal wilt laten detecteren en de juiste decoderfunctie wilt laten selecteren.
- Kies "LAST" om het toestel automatisch de decoderfunctie in te laten schakelen die het laatst met de signaalbron in kwestie gebruikt is.

DTS decoder voorrangstelling

Keuzes: **AUTO**, **DTS**

- Selecteer "AUTO" als dit toestel automatisch het soort ingangssignaal wilt laten detecteren en de juiste ingangsfunctie wilt laten selecteren.
- Selecteer "DTS" wanneer u een DTS-CD wilt laten weergeven.

■ Multikanaals ingangstelling

E>MULTI CH SET

BGV BGV

Gebruik deze functie om te kiezen welke videosignaalbron als achtergrond zal worden weergegeven bij weergave van signalen die binnenkomen via de MULTI CH INPUT aansluitingen.

Keuzes: **LAST**, **DVR**, **V-AUX**, **DTV/CBL**, **DVD**



Selecteer "LAST" om dit toestel automatisch de laatst geselecteerde videobron als achtergrondvideo te laten gebruiken.

3 OPTION MENU

Via dit menu kunt u de optionele systeeminstellingen wijzigen.

■ Display instellingen A)DISPLAY SET

Dimmer DIMMER

Hiermee kunt u de helderheid van het display op het voorpaneel instellen.

Instelbereik: -4 t/m 0

Instelstap: 1

- Druk op $\odot \leftarrow$ om het display op het voorpaneel te dimmen.
- Druk op $\odot \rightarrow$ om het display op het voorpaneel helderder te maken.

■ Geheugen beveiliging B)MEMORY GUARD

Geheugen beveiliging MEM. GUARD

Met deze functie kunt u voorkomen dat de DSP programma instellingen en andere systeeminstellingen per abuis gewijzigd worden.

Keuzes: **OFF**, **ON**

- Selecteer “OFF” om de “MEM. GUARD” functie uit te schakelen.
- Kies “ON” om de inhoud van het geheugen te beveiligen:
 - geluidsveldprogrammparameters
 - alle onderdelen van het instelmenu
 - alle luidsprekerniveaus
 - SCENE sjabloonparameters

Opmerking

Wanneer “MEM. GUARD” is ingesteld op “ON”, kunt u geen andere items van het instelmenu meer selecteren of instellen.

■ Audio selectie C)AUDIO SELECT

Met deze functie kunt u een bepaalde audio ingangsaansluiting standaard instellen voor de signaalbronnen wanneer u dit toestel aan zet.

Keuzes: **AUTO**, **LAST**

- Selecteer “AUTO” als dit toestel automatisch het soort ingangssignaal wilt laten detecteren en de juiste ingangsfunctie wilt laten selecteren.
- Kies “LAST” om het toestel automatisch de ingangsfunctie in te laten schakelen die het laatst met de signaalbron in kwestie gebruikt is (zie bladzijde 29).

■ Parameters initialiseren D)PARAM. INI

Met deze functie kunt u alle parameters voor de geluidsveldprogramma's terugzetten op de oorspronkelijke fabrieksinstellingen.

Instelmogelijkheden: **NO**, **YES**

- Selecteer “NO” om het initialiseren van de parameters te annuleren en terug te keren naar het vorige menuniveau.
- Selecteer “YES” om alle geluidsveldparameters terug te zetten op de oorspronkelijke fabrieksinstellingen.

Opmerkingen

- U kunt de eerder ingestelde waarden niet meer automatisch terughalen nadat u de parameters voor de geluidsveldprogramma's heeft geïntialiseerd.
- U kunt geen individuele geluidsveldprogramma's initialiseren.
- U kunt geen geluidsveldprogrammagroepen initialiseren wanneer de “MEM. GUARD” beveiliging is ingesteld op “ON”.

Geavanceerde setup

Dit toestel heeft extra menu's die worden getoond op het display op het voorpaneel. Het uitgebreide instelmenu biedt aanvullende handelingen om de manier waarop dit toestel functioneert aan te passen. Verander de begininstellingen (hieronder vet gedrukt aangeduid) op basis van uw specifieke systeem en uw voorkeuren.

Opmerkingen

- Alleen ① **STANDBY/ON**, ⑪ **PROGRAM** </> en ⑫ **STRAIGHT** functioneren terwijl u het uitgebreide (geavanceerde) instelmenu gebruikt.
- Er kunnen geen andere handelingen worden verricht terwijl u het uitgebreide instelmenu (de geavanceerde setup) aan het gebruiken bent.
- Het uitgebreide instelmenu is alleen beschikbaar via het display op het voorpaneel.

1 Druk op ① **STANDBY/ON op het voorpaneel om dit toestel uit (standby) te zetten.**

2 Houd ⑩ **TONE CONTROL ingedrukt en druk vervolgens ① **STANDBY/ON** in om dit toestel in te schakelen.**

Het toestel wordt ingeschakeld en het uitgebreide setup menu zal verschijnen op het display op het voorpaneel.

3 Druk op ⑪ **PROGRAM </> tot u de parameter die u wilt instellen geselecteerd heeft.**

De naam van de geselecteerde parameter verschijnt op het display op het voorpaneel.

4 Druk herhaaldelijk op ⑫ **STRAIGHT om de geselecteerde instelling te wijzigen.**

5 Druk op ① **STANDBY/ON om uw keuze te bevestigen en dit toestel uit (standby) te zetten.**



De gewijzigde instellingen worden van kracht zodra u dit toestel de volgende keer aan zet.

■ Fabrieksinstellingen **PRESET**

Met deze functie kunt u alle parameters van dit toestel terugzetten op de oorspronkelijke fabrieksinstellingen.

Keuzes: **CANCEL**, **RESET**

- Select "CANCEL" om de instellingen van dit toestel niet terug te zetten.
- Select "RESET" om de instellingen van dit toestel terug te zetten.

Opmerkingen

- Deze instelling zet alle parameters van dit toestel terug, inclusief de instellingen van het instelmenu. De parameters voor het uitgebreide instelmenu zullen echter niet worden teruggezet.
- De oorspronkelijke fabrieksinstellingen worden weer van kracht wanneer het toestel de volgende keer wordt ingeschakeld.

■ Afstemstap tuner **TU** (Alleen modellen voor Azië en Algemene modellen)

Hiermee kunt u de afstemstap van de tuner aanpassen aan de ruimte tussen zendfrequenties in uw gebied.

Keuzes: **AM10/FM100**, **AM9/FM50**

- Selecteer "AM10/FM100" voor Noord, Midden en Zuid Amerika.
- Selecteer "AM9/FM50" voor alle andere gebieden.

Oplossen van problemen

Raadpleeg de tabel hieronder wanneer het toestel niet naar behoren functioneert. Als het probleem niet hieronder vermeld staat, of als de aanwijzingen het probleem niet verhelpen, zet het toestel dan uit (standby), haal de stekker uit het stopcontact en neem contact op met uw dichtstbijzijnde Yamaha dealer of servicecentrum.

■ Algemeen

Probleem	Oorzaak	Oplossing	Zie bladzijde
Het toestel gaat niet aan, of gaat direct weer uit (standby) zodra de stroom wordt ingeschakeld.	Het netsnoer of de stekker is niet of niet goed aangesloten.	Sluit het netsnoer op de juiste manier aan.	—
	De beveiliging is in werking getreden.	Controleer of alle luidsprekerbedrading, op het toestel en op de luidsprekers zelf, op de juiste manier is aangesloten en dat de draden geen contact maken met andere dingen dan de bijbehorende aansluitingen.	12
	Het toestel heeft blootgestaan aan een sterke, externe elektrische schok (bijvoorbeeld een blikseminslag of een ontlading van statische elektriciteit).	Zet het toestel uit (standby), haal de stekker uit het stopcontact, wacht 30 seconden voor u de stekker weer terug doet en probeer het toestel vervolgens weer gewoon te gebruiken.	—
Geen geluid	In- of uitgangskabels niet op de juiste manier aangesloten.	Sluit de bedrading op de juiste manier aan. Als dit het probleem niet verhelpt, is het mogelijk dat er iets mis is met de kabels.	14-17
	Er is geen geschikte audio ingangsaansluiting selectiefunctie ingesteld.	Stel een geschikte selectiefunctie voor de audio ingangsaansluiting in.	29
	Er is geen geschikte signaalbron geselecteerd.	Selecteer een geschikte signaalbron met Ⓔ INPUT </> op het voorpaneel (of met de ingangskeuzetoetsen op de afstandsbediening).	27, 28
	De luidsprekers zijn niet goed aangesloten.	Sluit de luidsprekers op de juiste manier aan.	12
	De te gebruiken voor-luidsprekers zijn niet op de juiste manier geselecteerd.	Selecteer de gewenste set voor-luidsprekers met Ⓕ SPEAKERS .	27
	Het volume staat uit.	Zet het volume hoger.	—
	De geluidswaergave is tijdelijk uitgeschakeld.	Druk op Ⓖ MUTE of Ⓖ VOLUME +/- op de afstandsbediening om de geluidswaergave te herstellen en het volume te kunnen regelen.	28
	Er worden signalen van een broncomponent ontvangen die dit toestel niet kan weergeven, zoals van een CD-ROM.	Gebruik een signaalbron waarvan de signalen wel door dit toestel kunnen worden gereproduceerd.	—

Probleem	Oorzaak	Oplossing	Zie bladzijde
Het geluid valt plotseling uit.	De beveiliging is in werking getreden vanwege kortsluiting enz.	Controleer of de luidsprekerbedrading nergens kortsluiting maakt en zet vervolgens het toestel weer aan.	—
	De slaaptimer heeft het toestel uitgeschakeld.	Zet het toestel aan en speel de gewenste signaalbron weer af.	—
	De geluidsweergave is tijdelijk uitgeschakeld.	Druk op MUTE of VOLUME +/- op de afstandsbediening om de geluidsweergave te hervatten.	28
Er klinkt alleen geluid uit de luidspreker aan één kant.	Bedrading niet op de juiste manier aangesloten.	Sluit de bedrading op de juiste manier aan. Als dit het probleem niet verhelpt, is het mogelijk dat er iets mis is met de kabels.	14-17
	Onjuiste balans ingesteld via "SP LEVEL".	Wijzig de "SP LEVEL" instellingen.	29
Er wordt alleen flink geluid geproduceerd door de midden-luidspreker.	Wanneer er een mono bronsignaal wordt weergegeven met een CINEMA DSP programma, zal dit signaal via het middenkanaal worden weergegeven, terwijl alleen eventuele door het programma toegevoegde effecten via de voor- en surround-luidsprekers worden geproduceerd.		
Er klinkt geen geluid uit de midden-luidspreker.	"CENTER" in het "SPEAKER SET" staat op "NONE".	Zet "CENTER" op "SML" of "LRG".	43
	Eén van de HiFi DSP programma's (uitgezonderd 5ch Stereo) is geselecteerd.	Probeer een ander geluidsveldprogramma.	31
Er klinkt geen geluid uit de surround-luidsprekers.	"SUR. LR" in het "SPEAKER SET" staat op "NONE".	Zet "SUR. LR" op "SML" of "LRG".	43
	Dit toestel staat in de "STRAIGHT" stand en er wordt mono materiaal weergegeven.	Druk op STRAIGHT op het voorpaneel zodat "STRAIGHT" van het display op het voorpaneel verdwijnt.	33
Er klinkt geen geluid uit de subwoofer.	"BASS OUT" staat op "FRNT" in het "SPEAKER SET" terwijl er een Dolby Digital of DTS signaal wordt weergegeven.	Zet "BASS OUT" op "SWFR" of "BOTH".	44
	"BASS OUT" in het "SPEAKER SET" staat op "SWFR" of "FRNT" terwijl er een 2-kanaals bronsignaal wordt weergegeven.	Zet "BASS OUT" op "BOTH".	44
	Het bronsignaal bevat geen zeer lage tonen.		

Probleem	Oorzaak	Oplossing	Zie bladzijde
Er kunnen geen Dolby Digital of DTS bronnen worden weergegeven. (De Dolby Digital of DTS indicator op het display op het voorpaneel licht niet op.)	De aangesloten component is niet correct ingesteld voor het produceren van Dolby Digital of DTS digitale signalen.	Volg de handleiding van de apparatuur in kwestie en maak de vereiste instellingen.	—
	De selectiefunctie voor de audio ingangsaansluiting staat op "ANALOG".	Zet de selectiefunctie voor de audio ingangsaansluiting op "AUTO".	29
U hoort een zeker gebrom.	Bedrading niet op de juiste manier aangesloten.	Sluit de audiokabels stevig en op de juiste manier aan. Als dit het probleem niet verhelpt, is het mogelijk dat er iets mis is met de kabels.	—
Het volume kan niet worden verhoogd, of het geluid klinkt vervormd.	U probeert het volume hoger te zetten dan het ingestelde maximum volumeniveau.	Pas de "MAX VOL." instelling aan.	46
	De op de AUDIO OUT (REC) aansluitingen van dit toestel aangesloten component staat uit.	Zet de betreffende component aan.	—
Geluidseffecten worden niet opgenomen.	Het is niet mogelijk door het toestel toegevoegde effecten op te nemen met aangesloten opname-apparatuur.		
Er kan niet worden opgenomen door analoge opname-apparatuur die is aangesloten op de AUDIO OUT (REC) aansluitingen.	De signaalbron is niet aangesloten op de analoge AUDIO IN aansluitingen van dit toestel.	Sluit de signaalbron aan op de analoge AUDIO IN aansluitingen.	15, 17
De geluidsveldparameters en sommige andere instellingen van dit toestel kunnen niet worden gewijzigd.	"MEM. GUARD" in het "OPTION MENU" staat op "ON".	Zet "MEM. GUARD" op "OFF".	48
Het toestel functioneert niet naar behoren.	De interne microcomputer is vastgelopen door een externe elektrische schok (bijvoorbeeld blikseminslag of ontlading van statische elektriciteit) of door een te laag voltage van de stroomvoorziening.	Haal de stekker uit het stopcontact en doe hem na ongeveer 30 seconden weer terug.	—
"CHECK SP WIRES" zal op het display op het voorpaneel verschijnen.	De luidsprekerbedrading maakt kortsluiting.	Controleer of alle luidsprekerkabels op de juiste manier zijn aangesloten.	12
U ondervindt storing van digitale of andere apparatuur die radiogolven genereert.	Dit toestel staat te dicht bij de digitale of hoogfrequente apparatuur.	Zet het toestel verder bij dergelijke apparatuur vandaan.	—
De beeldweergave wordt gestoord.	De videobron maakt gebruik van gesramblede of gecodeerde signalen om kopiëren tegen te gaan.		
Het toestel gaat plotseling uit (standby).	De interne temperatuur is te hoog opgelopen en de oververhittingsbeveiliging is in werking getreden.	Wacht ongeveer 1 uur tot het toestel afgekoeld is voor u het weer aan zet.	—

■ Tuner

	Probleem	Oorzaak	Oplossing	Zie bladzijde
FM	Veel ruis in de FM stereo-ontvangst.	Dit probleem is inherent aan FM stereo-uitzendingen wanneer de zender te ver weg is of het ontvangstsignaal dat binnenkomt via de antenne niet sterk genoeg is.	Controleer de aansluitingen van de antenne.	18
			Probeer een hoogwaardige richtingsgevoelige FM antenne.	—
			Stem met de hand af.	34
	Er is vervorming en ook een betere FM antenne zorgt niet voor een betere ontvangst.	U ondervindt interferentie doordat hetzelfde signaal op verschillende manieren ontvangen wordt.	Verander de opstelling van de antenne zodat u van deze interferentie geen last meer hebt.	—
FM	Er kan niet automatisch worden afgestemd op de gewenste zender.	Het radiosignaal is te zwak.	Probeer een hoogwaardige richtingsgevoelige FM antenne.	—
			Stem met de hand af.	34
	Er kan niet langer worden afgestemd op eerder voorgeprogrammeerde zenders.	Het toestel is te lang zonder stroom geweest.	Programmeer zenders voor.	35
AM	Er kan niet automatisch worden afgestemd op de gewenste zender.	Het signaal is te zwak of de antenne is los.	Controleer de aansluitingen van de AM ringantenne en stel deze zo op dat u de beste ontvangst verkrijgt.	—
			Stem met de hand af.	34
	U hoort doorlopend gekraak en gesis.	Deze geluiden kunnen het gevolg zijn van bliksem, TL verlichting, motoren, thermostaten en andere elektrische apparatuur.	Gebruik een buitenantenne en een goede aarding. Dit kan in sommige gevallen helpen, maar het blijft moeilijk om alle storingsbronnen te elimineren.	—
	U hoort gezoem en gefluit.	Er wordt in de buurt van het toestel een TV gebruikt.	Zet dit toestel verder bij de TV vandaan.	—

■ Afstandsbediening

Probleem	Oorzaak	Oplossing	Zie bladzijde
De afstandsbediening werkt niet of niet naar behoren.	Te ver weg of onder te scherpe hoek gebruikt.	De afstandsbediening werkt binnen een maximaal bereik van 6 m en binnen een hoek van 30 graden ten opzichte van loodrecht op het voorpaneel.	20
	Direct zonlicht of sterke verlichting (vooral van TL lampen enz.) valt op de sensor voor de afstandsbediening van dit toestel.	Stel het toestel anders op.	—
	De batterijen raken leeg.	Vervang alle batterijen.	3
	Ook als de juiste afstandsbedieningscode is ingesteld is het mogelijk dat bepaalde modellen niet goed reageren op de afstandsbediening.		

■ Resetten van het systeem

Met deze functie kunt u alle parameters van dit toestel terugzetten op de oorspronkelijke fabrieksinstellingen.

1 Druk op ① **STANDBY/ON op het voorpaneel om dit toestel uit (standby) te zetten.**

2 Houd ⑩ **TONE CONTROL ingedrukt en druk vervolgens ① **STANDBY/ON** in om dit toestel in te schakelen.**

Het uitgebreide setup menu zal verschijnen op het display op het voorpaneel.

3 Druk op ⑪ **PROGRAM </> en selecteer “PRESET”.**

4 Druk herhaaldelijk op ⑫ **STRAIGHT en selecteer “RESET”.**

Selecteer “CANCEL” om de reset procedure te annuleren zonder wijzigingen aan te brengen.

5 Druk op ① **STANDBY/ON om uw keuze te bevestigen en dit toestel uit (standby) te zetten.**

Opmerkingen

- Deze procedure zet alle parameters van dit toestel terug, inclusief de instellingen van het instelmenu. De parameters voor het uitgebreide instelmenu zullen echter niet worden teruggezet.
- De oorspronkelijke fabrieksinstellingen worden weer van kracht wanneer het toestel de volgende keer wordt ingeschakeld.



Om het resetten halverwege te onderbreken zonder wijzigingen aan te brengen, kunt u op ⑫ **STRAIGHT** drukken tot u “CANCEL” geselecteerd heeft, waarna u op ① **STANDBY/ON** drukt.

Woordenlijst

■ Audio informatie

Dolby Digital

Dolby Digital is een digitaal surroundsysteem met volledig van elkaar gescheiden multikanaals audio. Met 3 voorkanalen (links, midden en rechts), en 2 surround-stereokanalen biedt Dolby Digital in totaal 5 audiokanalen met het volle frequentiebereik. Met een extra kanaal speciaal voor de zeer lage tonen, het zogenaamde LFE (Lage Frequentie Effect) kanaal, biedt dit systeem in totaal 5.1 kanalen (het LFE kanaal wordt als 0.1 kanaal geteld). Door 2-kanaals stereo voor de surround-luidsprekers te gebruiken is er een betere weergave van bewegende geluidsbronnen en een beter algeheel surroundeffect mogelijk dan bij Dolby Surround. Het grote dynamische bereik (van het zachtste tot het hardste geluid dat nog kan worden weergegeven) van de 5 kanalen met het volle frequentiebereik en de precieze plaatsing van het geluid door de digitale verwerking biedt de luisteraar een ongehoord realistische weergave. Met dit toestel kunt u zelf kiezen wat voor weergave u wilt horen, van mono tot 5.1 kanaals weergave, u vraagt, wij draaien.

Dolby Pro Logic II

Dolby Pro Logic II is een verbeterde decoderingstechniek voor de grote hoeveelheid aan bestaand Dolby Surround materiaal. Deze nieuwe technologie maakt gescheiden 5-kanaals weergave mogelijk met 2 voorkanalen, links en rechts, 1 middenkanaal en 2 surroundkanalen, links en rechts, in plaats van slechts 1 surroundkanaal bij conventionele Pro Logic weergave. Er zijn drie standen beschikbaar: een "Music" stand voor muziek, een "Movie" stand voor films en een "Game" stand voor spelletjes.

Dolby Surround

Dolby Surround maakt gebruik van een 4-kanaals analogo opnamesysteem voor de reproductie van realistische en dynamische geluidseffecten: 2 voorkanalen, links en rechts (stereo), een middenkanaal voor gesproken tekst (mono) en een surroundkanaal voor speciale geluidseffecten (mono). Het surroundkanaal reproduceert geluid binnen een nauw begrensde frequentiebereik. Dolby Surround wordt veel gebruikt op videobanden en laserdiscs en ook wel bij TV en kabelprogramma's. De in dit toestel ingebouwde Dolby Pro Logic decoder maakt gebruik van een digitale signaalverwerking die automatisch het volume van de verschillende kanalen stabiliseert om de richtingsgevoeligheid en de weergave van bewegende geluidsbronnen te verbeteren.

DTS Digital Surround

DTS digitale surroundweergave is ontwikkeld om de analoge filmsoundtracks te vervangen door een 5.1-kanaals digitale soundtrack en is over de hele wereld bezig aan een opmars in de bioscoop. DTS, Inc. heeft tevens een thuisbioscoopstelsel ontwikkeld zodat u gewoon thuis kunt profiteren van de verbluffende DTS digitale surroundweergave. Dit systeem produceert vrijwel vervormingsvrije 5.1-kanaals weergave (technisch gesproken, linker, rechter en midden voorkanalen, 2 surroundkanalen, plus een LFE 0.1 kanaal voor de subwoofer, dus anders gezegd 5.1 kanalen).

LFE 0.1 kanaal

Dit kanaal reproduceert de zeer lage tonen. Het frequentiebereik voor dit kanaal is 20 Hz t/m 120 Hz. Dit kanaal wordt meestal als 0.1 geteld omdat niet het volledige frequentiebereik wordt weergegeven, zoals de andere 5 kanalen in een Dolby Digital of DTS 5.1-kanaals systeem.

PCM (Lineair PCM)

Lineair PCM is een signaalformaat voor het ongecomprimeerd digitaliseren, opnemen en overbrengen van analoge audiosignalen. Dit wordt gebruikt als opnamemethode van CD's en DVD audio. Het PCM systeem maakt gebruik van een techniek waarmee het analoge signaal zeer vaak per seconde wordt gemeten. De afkorting staat voor "Puls Code Modulatie", het analoge signaal wordt gecodeerd als pulsjes en dan gemoduleerd voor opname.

Bemonsteringsfrequentie en aantal kwantisatiebits

Bij het digitaliseren van een analoge audiosignaal wordt het aantal keren dat het signaal per seconde wordt gemeten de bemonsteringsfrequentie genoemd en de gedetailleerdheid waarmee het geluid in een numerieke waarde wordt omgezet, het aantal kwantisatiebits. Het frequentiebereik dat kan worden weergegeven is gebaseerd op de bemonsteringsfrequentie, terwijl het dynamisch bereik, het verschil tussen het zachtste en het hardste geluid, bepaald wordt door het aantal kwantisatiebits. In principe is het zo dat hoe hoger de bemonsteringsfrequentie is, hoe groter het aantal tonen is dat kan worden weergegeven, en hoe hoger het aantal kwantisatiebits is, hoe precieser het geluidsniveau kan worden gereproduceerd.

■ **Geluidsveldprogramma informatie**

CINEMA DSP

Omdat de Dolby Surround en DTS systemen oorspronkelijk bedoeld waren voor de bioscoop, werken deze systemen het best in een theatrale ruimte met een heleboel luidsprekers opgesteld voor het maximale akoestische effect. Maar de omstandigheden bij mensen thuis, de afmetingen van de kamer, het materiaal waar de muur van gemaakt is, het aantal luidsprekers enz., zijn zo verschillend, dat de weergave ook anders wordt. Op basis van een massa in het echt gemeten gegevens maakt nu Yamaha CINEMA DSP programma gebruik van de origineel door Yamaha ontwikkelde DSP technologie om in combinatie met Dolby Pro Logic, Dolby Digital en DTS systemen te komen tot een zo goed mogelijke benadering in uw huiskamer van de audiovisuele ervaring die tot nog toe alleen in de bioscoop gerealiseerd kon worden.

SILENT CINEMA

Yamaha heeft een natuurlijk en realistisch DSP geluidsveldprogramma ontwikkeld voor hoofdtelefoons. Voor elk apart geluidsveldprogramma zijn parameters voor weergave via een hoofdtelefoon opgenomen zodat alle geluidsveldprogramma's natuurgetrouw kunnen worden weergegeven.

Virtual CINEMA DSP

Yamaha heeft een Virtual CINEMA DSP geluidsveldprogramma ontwikkeld dat u ook zonder daadwerkelijke surround-luidsprekers in staat stelt te profiteren van DSP surroundeffecten door middel van virtuele surround-luidsprekers. U kunt Virtual CINEMA DSP zelfs gebruiken op een minimaal systeem met slechts twee luidsprekers zonder midden-luidspreker.

■ **Video informatie**

Component videosignaal

In een component video systeem wordt het videosignaal gescheiden in een Y signaal voor de luminantie en in P_B en P_R signalen voor de kleuren. Dit systeem zorgt voor een betere kleurweergave omdat elk van deze signalen onafhankelijk is van de andere. Componentsignalen worden ook wel "kleurverschilsignalen" genoemd omdat het luminantiesignaal wordt afgetrokken van het kleursignaal. U heeft een monitor met component ingangsaansluitingen nodig om component videosignalen te kunnen weergeven.

Composiet videosignaal

Een composiet videosignaal bestaat uit alle drie de basiselementen van het videobeeld: kleur, helderheid en synchronisatiegegevens. Een composiet video-aansluiting op een videocomponent geeft deze drie elementen gecombineerd door.

Technische gegevens

AUDIO GEDEELTE

- Minimum RMS uitgangsvermogen voor, midden, surround
[Modellen voor de V.S. en Canada]
1 kHz, 0,9% THV, 8 Ω 100 W
[Overige modellen]
1 kHz, 0,9% THV, 6 Ω 100 W
- Maximum vermogen (JEITA)
[Modellen voor de V.S. en Canada]
1 kHz, 10% THV, 8 Ω 135 W
[Modellen voor Azië, China, Korea en Algemene modellen]
1 kHz, 10% THV, 6 Ω 135 W
- MAX vermogen per kanaal
[Modellen voor het V.K. en Europa]
1 kHz, 0,7% THV, 4 Ω 105 W of meer
- IEC vermogen
[Modellen voor het V.K. en Europa]
1 kHz, 0,1% THV, 8 Ω 90 W of meer
- Dynamisch vermogen
[Modellen voor de V.S. en Canada] (Impedantieschakelaar: 8 Ω)
(IHF, 8/6/4/2 Ω) 110/130/175/185 W
[Overige modellen]
(IHF, 6/4/2 Ω) 105/135/165 W
- Dynamisch bereik
8 Ω 0,41 dB
- Frequentierespons
CD, enz. naar L/R voor 10 Hz t/m 100 kHz, 0/-3 dB
V-AUX naar L/R voor 10 Hz t/m 20 kHz, 0/-3 dB
- Totale harmonische vervorming
CD, enz. (2-kanaals stereo) naar Voor SP OUT,
[Modellen voor de V.S. en Canada]
1 kHz, 50 W/8 Ω 0,06% of minder
[Overige modellen]
1 kHz, 50 W/6 Ω 0,06% of minder
- Signaal-ruis verhouding (IHF-A netwerk)
CD, enz. (STEREO) Ingang kortgesloten (250 mV)
..... 100 dB of meer
- Restruis (IHF-A netwerk)
L/R voor 150 µV of minder
- Kanaalscheiding
CD, enz. Ingang 5,1 kΩ kortgesloten (1 kHz/10 kHz)
..... 60 dB/45 dB of meer
- Toonregeling (L/R voor)
BASS versterking/drempel ±10 dB/100 Hz
TREBLE versterking/drempel ±10 dB/20 kHz
- Opgegeven vermogen/impedantie hoofdtelefoon-aansluiting
CD, enz. (1 kHz, 200 mV, 8 Ω) 0,4 V/470 Ω
- Ingangsgevoeligheid/ingangsimpedantie
CD, enz. 200 mV/47 kΩ
MULTI CH INPUT 200 mV/47 kΩ
- Maximum ingangssignaal
CD, enz. 1 kHz, 0,5% THV (EFFECT ON) 2,0 V of meer
- Uitgangsniveau/uitgangsimpedantie
AUDIO OUT (REC) 200 mV/1,2 kΩ
SUBWOOFER OUTPUT
(2-kanaals stereo en FRONT SP: SMALL) 4 V/1,2 kΩ
- Filterkarakteristieken (fc=40/60/80/90/100/110/120/160/200 Hz)
H.P.F. (Voor, midden, surround) 12 dB/oct
L.P.F. (Subwoofer) 24 dB/oct.

VIDEO GEDEELTE

- Signaalniveau
Composiet 1 V_{p-p}/75 Ω
Component 1 V_{p-p}/75 Ω (Y), 0,7 V_{p-p}/75 Ω (P_B/P_R)
- Video Maximum ingangsniveau 1,5 V_{p-p} of meer
- Signaal-ruis verhouding 50 dB of meer
- Frequentierespons (MONITOR OUT)
Component signaal 5 Hz t/m 60 MHz, -3 dB

FM GEDEELTE

- Afstembereik
[Modellen voor de V.S. en Canada] 87,5 t/m 107,9 MHz
[Modellen voor Azië en Algemene modellen]
..... 87,5/87,50 t/m 108,0/108,00 MHz
[Overige modellen] 87,50 t/m 108,00 MHz
- 50 dB Rustgevoeligheid (IHF, 100% mod.)
Mono 2,8 µV (20,2 dBf)
- Signaal-ruis verhouding (IHF)
Mono/Stereo 73 dB/70 dB
- Harmonische vervorming (1 kHz)
Mono/Stereo 0,5%/0,5%

AM GEDEELTE

- Afstembereik
[Modellen voor de V.S. en Canada] 530 t/m 1710 kHz
[Modellen voor Azië en Algemene modellen]
..... 530/531 t/m 1710/1611 kHz
[Overige modellen] 531 t/m 1611 kHz

ALGEMEEN

- Stroomvoorziening
[Modellen voor de V.S. en Canada]
..... 120 V, 60 Hz wisselstroom
[Modellen voor Australië] 240 V, 50 Hz wisselstroom
[Modellen voor Korea] 220 V, 60 Hz wisselstroom
[Modellen voor China] 220 V, 50 Hz wisselstroom
[Modellen voor het V.K. en Europa]
..... 230 V, 50 Hz wisselstroom
[Modellen voor Azië en algemene modellen]
..... 110-120/220-240 V, 50/60 Hz wisselstroom
- Stroomverbruik
[Modellen voor de V.S. en Canada] 240 W/320 VA
[Overige modellen] 240 W
- Stroomverbruik uit (standby)
[Behalve modellen voor Azië en Algemene modellen] 0,8 W
- Maximum stroomverbruik
[Modellen voor Azië en Algemene modellen]
5 kanalen, 10%/THV 530 W
- Afmetingen (b x h x d) 435 x 151 x 318 mm
- Gewicht 8,0 kg

* Technische gegevens kunnen zonder kennisgeving gewijzigd worden.

Index

■ Nummers

1 SOUND MENU	41
2 INPUT MENU	41, 46
2ch Stereo	31
3 OPTION MENU	42, 48
5ch Stereo	31

■ A

A)DISPLAY SET	48
A)INPUT ASSIGN	46
A)SPEAKER SET	43
A.DELAY	46
Aansluiten van audiocomponenten	17
Aansluiten van de AM antenne	18
Aansluiten van de FM antenne	18
Aansluiten van een beeldscherm	15
Aansluiten van een CD-speler	17
Aansluiten van een DVD-recorder	15
Aansluiten van een DVD-speler	15
Aansluiten van een kabel-TV/ satellietontvanger	15
Aansluiten van het netsnoer	18
Aansluiten van luidsprekers	12
Aansluiten van videocomponenten	15
Achterpaneel	10
AFFAIRS, Radio Data System programmatype	38
Afspelen van video op de achtergrond	30
Afstemstap tuner	49
AM afstemmen	34
ANTENNA aansluitingen	10
Apparaat verbinden met de CENTER aansluitingen	13
Apparaat verbinden met de COMPONENT VIDEO aansluitingen	16
Apparaat verbinden met de FRONT A aansluitingen	13
Apparaat verbinden met de FRONT B aansluitingen	13
Apparaat verbinden met de MULTI CH INPUT aansluitingen	17
Apparaat verbinden met de SURROUND aansluitingen	13
AUDIO aansluitingen	10, 14
Audio instellingen	46
AUDIO SELECT	29, 48
Audio selectie	48
Audio vertraging	46
Audio-aansluitingen	14
Audiosteekkers	14
Automatisch afstemmen	34
Automatisch voorprogrammeren	35

■ B

B)INPUT RENAME	47
B)MEMORY GUARD	48
B)SP LEVEL	44
BASIC SETUP	21, 41

Basisinstelling	41
BASS OUT	44
Beginvolume	46

■ C

C)SP DISTANCE	45
C)VOLUME TRIM	47
CD Listening	25
CD Music Listening	25
CENTER	43
CINEMA DSP indicator	19
CLASSICS, Radio Data System programmatype	38
COAXIAL INPUT toewijzing	46
COMPONENT VIDEO aansluitingen	10, 14
CROSSOVER	44
Crossover	44
CT WIDTH	32
CT, Radio Data Systeem informatie	37
CULTURE, Radio Data System programmatype	38

■ D

D)CENTER GEQ	45
D)DECODER MODE	47
D)PARAM. INI	48
De MULTI CH INPUT component als signaalbron selecteren	28
Decoder keuzefunctie	47
Decoderfunctie	47
DIGITAL AUDIO COAXIAL aansluitingen	14
DIGITAL AUDIO OPTICAL aansluitingen	14
DIGITAL INPUT aansluitingen	10
Dimensie	32
DIMENSION	32
DIMMER	48
Dimmer	48
Disc Listening	25
Display instellingen	48
Display voorpaneel	19
DRAMA, Radio Data System programmatype	38
DSP LEVEL	32
DSP niveau	32
DTS decoder indicator	19
DTS decoder voorranginstelling	47
DVD Live Viewing	25
DVD Movie Viewing	25
DVD Viewing	25
DVR Viewing	25
Dynamisch bereik	45

■ E

E)LFE LEVEL	45
E)MULTI CH SET	47
EDUCATE, Radio Data System programmatype	38

Einheid	45
ENHANCER indicator	19
EON dataservice, Radio Data System afstemmen	39

■ F

F)D. RANGE	45
Fabrieksinstellingen	49
FM afstemmen	34
FRONT	43
FRONT B	43
FRONT B luidspreker-instelling	43

■ G

G)AUDIO SET	46
Game	31
Game Playing	25
Gebruiken van de afstandsbediening	20
Gebruiken van een hoofdtelefoon	28
Geheugen beveiliging	48
Geluidsmenu	41
Geluidsveldprogramma's	31
Genieten van 2-kanaals materiaal met de standaard decoders	32
Grafische equalizer voor het middenkanaal	45

■ H

Hall	31
Handmatig afstemmen	34
Handmatig voorprogrammeren	35
Handmatige setup	41
HiFi DSP indicator	19
Hoofdtelefoon	45
Hoofdtelefoon dynamisch bereik	45
Hoofdtelefoon indicator	19
HP D.R	45
HP LFE	45

■ I

Indicators ingangskanalen	19
INFO, Radio Data System programmatype	38
Infrarood venster	20
Ingangskanaal en luidspreker indicators	19
Ingangsmenu	41
INI.VOL.	46
Inschakelen van de stroom	18
Instellen luidspreekerniveaus tijdens weergave	29
Instelmenu	41
Inzetten van batterijen in de afstandsbediening	3

■ J

Jazz	31
------------	----

K

Klok/tijd, Radio Data System informatie 37

L

LFE indicator 19
 LFE/Bass out 44
 LIGHT M, Radio Data System programmatype 38
 Linker/rechter surround-luidsprekers 43
 Luidspreker 45
 Luidspreker dynamisch bereik 45
 Luidsprekerafstand 45
 Luidsprekerafstanden 45
 Luidspreker-instellingen 43
 Luidsprekerniveau 44
 Luidsprekers opstellen 11
 Luiten naar onveranderde ingangssignalen 33

M

M.O.R. M, Radio Data System programmatype 38
 MANUAL SETUP 41
 MAX VOL. 46
 Maximum volume 46
 Meegeleverde accessoires 3
 MEM. GUARD 48
 Midden breedte 32
 Midden-luidspreker 43
 Middernacht luisterfunctie 28
 Movie Dramatic 31
 Movie Spacious 31
 MULTI CH INPUT aansluitingen 10
 Multifunctioneel display 19
 Multikanaals ingangsinstelling 47
 Multikanaals materiaal en geluidsveldprogramma's met een hoofdtelefoon 33
 Music Disc Listening 25
 Music Enh. 2ch 31
 Music Enh. 5ch 31
 MUTE indicator 19
 MUTE TYP. 46

N

NEWS, Radio Data System programmatype 38
 NIGHT indicator 19
 Niveau Lage Frequentie Effecten 45

O

Omwisselen van voorkeuzezenders 36
 Oplossen van problemen 50
 OPTICAL INPUT toewijzing 46
 Optimenu 42
 OTHER M, Radio Data System programmatype 38

P

Parameters initialiseren 48
 PCM indicator 19
 POP M, Radio Data System programmatype 38
 Pop/Rock 31
 PRESET 49
 Programmaservice, Radio Data System informatie 37
 Programmatype, Radio Data System informatie 37
 PS, Radio Data Systeem informatie 37
 PTY SEEK functie, Radio Data Systeem afstemmen 38
 PTY, Radio Data Systeem informatie 37

R

Radio Data Systeem afstemmen 37
 Radio Listening 25
 Radiotekst, Radio Data Systeem informatie 37
 Resetten van het systeem 54
 ROCK M, Radio Data System programmatype 38
 RT, Radio Data Systeem informatie 37

S

SCENE 1 8
 SCENE 2 8
 SCENE 3 8
 SCENE 4 9
 SCIENCE, Radio Data System programmatype 38
 Selecteren van audio ingangsaansluitingen 29
 Selecteren van de nacht-luisterfunctie 28
 Selecteren van de SCENE sjablonen 23
 Selecteren van voorkeuzezenders 36
 Selectie, Radio Data System programmatype 38
 Signaalbron indicators 19
 Signaalbron informatie 30
 Signaalbronnen nieuwe namen geven 47
 SILENT CINEMA 33
 SILENT CINEMA indicator 19
 Slaaptimer 30
 SLEEP indicator 19
 SP A B indicators 19
 SP D.R 45
 SP LFE 45
 SPEAKERS aansluitingen 10
 SPORT, Radio Data System programmatype 38
 Straight of onveranderde weergavefunctie 33
 SUBWOOFER OUTPUT aansluiting 10
 Subwooferfase 44
 SUR. LR 43
 SWFR PHASE 44

T

Technische gegevens 57
 TEST 45
 Testtoon 45
 Tijdelijk uit of lager zetten van het geluid 46
 Toewijzen van ingangsaansluitingen ... 46
 Toonregeling 29
 TU 49
 Tuner (radio) indicators 19
 TV Sports 31
 TV Sports Viewing 25
 TV Viewing 25

U

Uit (standby) zetten van dit toestel 18
 Uitschakelen van de stroom 18
 UNIT 45
 Uw eigen SCENE sjablonen maken 26

V

VARIED, Radio Data System programmatype 38
 Verbetering gebruik andere netwerken, Radio Data Systeem afstemmen 39
 Verbindingen met VIDEO AUX 16
 VIDEO aansluitingen 10, 14
 Video-aansluitingen 14
 Videosteekkers 14
 VIRTUAL indicator 19
 VOLTAGE SELECTOR 3
 VOLUME niveaauanduiding 19
 Volume Trim 47
 Voorgeprogrammeerde SCENE sjablonen 25
 Voor-luidsprekers 43

W

Wijzigen van geluidsveld instellingen 32