



AVENTAGE

Receiver AV

RX-A840

Manual do Proprietário

Leia o livreto "Safety Brochure" antes de usar seu equipamento.

Português

CONTEÚDO

Accessórios	5
-------------------	---

RECURSOS 6

O que você pode fazer com seu equipamento	6
---	---

Nomes e funções de cada parte	8
-------------------------------------	---

Painel frontal	8
Visor frontal (indicadores)	9
Painel traseiro	10
Controle Remoto	11

PREPARAÇÃO 12

Configuração Geral	12
--------------------------	----

1 Posicionando as caixas	13
--------------------------------	----

2 Conectando as caixas	17
------------------------------	----

Conectando caixas frontais compatíveis com conexão bi-amp	19
---	----

Conectores e Cabos de Entrada/Saída	20
---	----

3 Conectando na TV	21
--------------------------	----

4 Conectando equipamentos reprodutores	23
--	----

Conectando equipamentos de vídeo (como Blu-Ray e DVD)	23
Conectando equipamentos de áudio (como CD Player)	26
Conectando nos conectores do painel frontal	26

5 Conectando as antenas AM/FM	28
-------------------------------------	----

6 Conectando um cabo de rede ou uma antena sem-fio	29
--	----

Conectando o cabo de rede	29
Conectando a antena sem-fio	29

7 Conectando outros equipamentos	30
--	----

Conectando um amplificador externo	30
Conectando equipamentos de gravação	30
Conectando um equipamento compatível com a função trigger	31

8 Conectando o cabo de alimentação	31
--	----

9 Selecionando o menu de idiomas na tela	32
--	----

10 Otimizando os ajustes de caixas automaticamente (YPAO)	33
---	----

Medindo em uma posição de escuta (single measure)	35
Medindo em múltiplas posições de escuta (multi measure)	36
Verificando os resultados das medições	38
Recarregando os ajustes YPAO anteriores	38
Mensagens de erro	39
Mensagens de aviso	40

11 Conectando a um equipamento de rede sem-fio	41
--	----

Selecionando o método de conexão	41
Conectando a uma rede sem fio	42
Conectando um equipamento móvel diretamente à unidade (Wireless Direct)	43

REPRODUÇÃO 49

Procedimento básico de reprodução	49
---	----

Selecionando uma saída HDMI (somente RX-V777)	49
---	----

Selecionando sinal de entrada e configurações favoritas com 1 toque	
---	--

(CENA)	50
--------------	----

Configurando detalhes da cena	50
-------------------------------------	----

Selecionando o modo de som	51
----------------------------------	----

Campos sonoros estereofônicos (CINEMADSP 3D)	52
Reprodução sem processamento	55
Áudio puro em alta fidelidade (Pure Direct)	56
Música comprimida com melhoramentos (Compressed Music Enhancer)	56

Ouvindo rádio AM/FM	57
Configurando os passos de frequência	57
Sintonizando a frequência de recepção	57
Memorizando as estações de rádio favoritas (presets)	58
Sintonia Radio Data System	59
Operando o rádio na TV	60
Reproduzindo música do iPod	62
Conectando um iPod	62
Reproduzindo conteúdo do iPod	62
Reproduzindo música armazenada em um dispositivo USB	65
Conectando um dispositivo USB	65
Reproduzindo o conteúdo do dispositivo USB	65
Reproduzindo música armazenada em servidor de mídia (PCs/NAS)	68
Configuração de compartilhamento de mídia	68
Reprodução de música do PC	69
Ouvindo rádio online (internet)	72
Reprodução de rádio online (internet)	72
Memorizando suas estações de rádio online favoritas (bookmarks)	74
Reproduzindo música via AirPlay	75
Reprodução de conteúdo do iPod/iTunes	75
Reproduzindo música em múltiplos ambientes (multi-zone)	77
Preparando a Zona 2	77
Controlando a Zona 2	80
Controlando seu receiver através de um navegador (web control)	82
Mostrando o estado atual	85
Mudando a informação do visor frontal	85
Vendo a informação na TV	85
Configurando ajustes de reprodução para diferentes fontes sonoras (Menu de Opções)	86
Itens do menu de opções	86

CONFIGURAÇÕES 89

Configurando as entradas (Input menu)	89
Itens do menu de entradas	89
Configurando a função CENA (Scene menu)	91
Itens do menu de cenas	92
Configurando programas de áudio/decodificadores surround (SoundProgram menu)	93
Itens do menu Programa de Áudio	94
Configurando outras funções (Setup menu)	96
Itens do menu de configuração	97
Caixas (Configuração Manual)	99
Áudio	102
Vídeo	104
HDMI	105
Rede	106
Multi Zona	108
Função	109
ECO	111
Idioma	112
Informações sobre o equipamento (Information menu)	112
Tipos de informação	113
Configurando os ajustes do sistema (ADVANCED SETUP menu) ...	114
Itens do menu ADVANCED SETUP	114
Mudando a configuração de impedância das caixas (SP IMP.)	115
Selecionando o ID do controle remoto (REMOTE ID)	115
Mudando o ajustes de sintonia de rádio AM/FM (TU)	115
Mudando o tipo de sinal de vídeo (TV FORMAT)	115
Retirando a limitação na saída de vídeo HDMI (MON.CHK)	116
Restaurando as configurações iniciais (INIT)	116
Atualizando o firmware (UPDATE)	116
Verificando a versão de firmware (VERSION)	116
Atualizando o firmware via rede	117

Perguntas mais comuns (FAQ)	118
Solucionando problemas	119
Alimentação, sistema e controle remoto	119
Audio	120
Vídeo	122
Rádio AM/FM	122
Rede e USB	123
Indicações de erro no visor frontal	125
Posicionamento ideal de caixas	126
Glossário	127
Informação de Áudio	127
Informação de Vídeo e HDMI	128
Informação de Rede	128
Tecnologia Yamaha	129
Equipamentos e tipos de arquivo compatíveis	129
Fluxo de sinal de vídeo	131
Informação HDMI	132
Controle HDMI	132
Audio Return Channel (ARC)	133
Compatibilidade de sinal HDMI	134
Diagrama de Referência (painel traseiro)	135
Trademarks	136
Especificações	137
Índice de palavras	140

Accessórios

Estes acessórios são fornecidos junto com o produto.

Controle Remoto

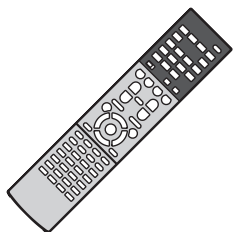

Pilha Palito AAA (x2)

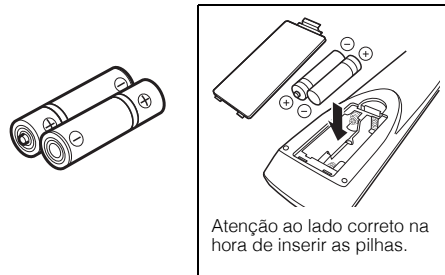

Antena AM



Antena FM

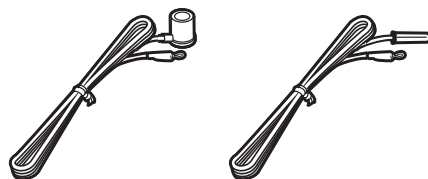

*Uma das antenas acima é fornecida conforme a região.

Microfone YPAO

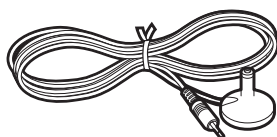

Antena sem-fio

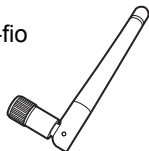

Cabo de Alimentação



O cabo fornecido pode variar conforme a região.

CD-ROM (Manual do Proprietário)

Guia de Configuração Rápida

Safety Brochure

Faixa de Operação do Controle Remoto

- Aponte o controle remoto para o sensor na unidade dentro da faixa de operação descrita abaixo.

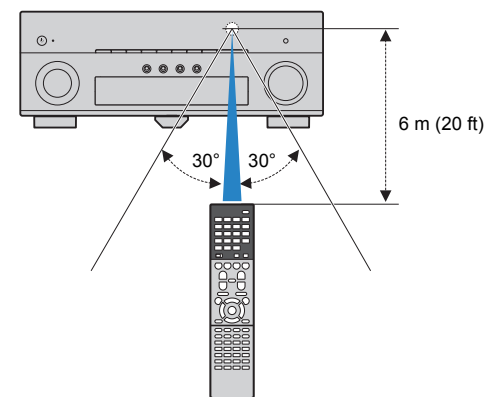

- As ilustrações do receiver e controle remotos utilizados neste manual são do RX-V777 (USA), exceto se especificado o contrário.

- Para informações sobre outros modelos (China, Coreia, Reino Unido e Europa), verifique "Supplement for Remote Control" no CD-ROM fornecido.

- Alguns recursos não estão disponíveis em certas regiões.
- Especificações e aparência sujeitos a alterações sem aviso prévio devido a melhorias.
- Este manual explica a operação do receiver utilizando o controle remoto fornecido.
- O termo "iPod" neste manual se refere a "iPod, iPad e iPhone", exceto se especificado o contrário.

-  indica precaução no uso e nas limitações do recurso do receiver.

-  indica informações complementares para melhor uso.

RECURSOS

O que você pode fazer com seu receiver

Grande variedade de conteúdo compatível

- iPod/iPhone/iPad ➔ p.62
- USB ➔ p.65
- Servidor de mídia (PC/NAS) ➔ p.68
- Rádio online ➔ p.72
- AirPlay ➔ p.75

Compatível com sistemas 2- a 7.1 (plus presence). Múltiplos espaços acústicos com estilos diferentes.

- Ajusta as configurações das caixas conforme sua sala (YPAO) ➔ p.33
- Reprodução de áudio estéreo ou multicanal com efeitos sonoros realísticos iguais aos de cinemas e teatros (CINEMA DSP) ➔ p.52
- Reprodução de música comprimida otimizada (Compressed Music Enhancer) ➔ p.56
- Reproduza música em múltiplos ambientes (multi-zona) ➔ p.77

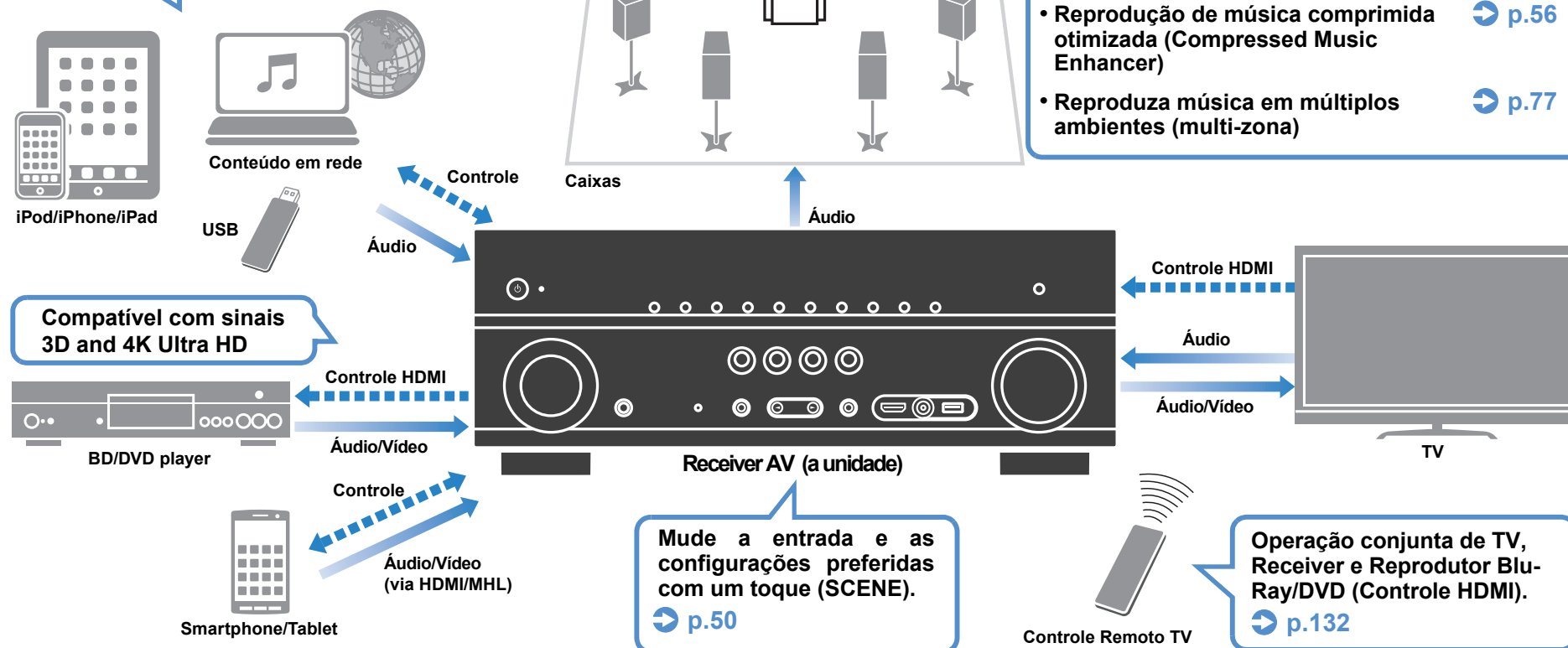

Compatível com sinais 3D and 4K Ultra HD

Mude a entrada e as configurações preferidas com um toque (SCENE). ➔ p.50

Operação conjunta de TV, Receiver e Reprodutor Blu-Ray/DVD (Controle HDMI). ➔ p.132

Diversas funções!

❑ Conectando outros equipamentos (p.23)

Um grande número de conexões HDMI e entrada/saída está disponível na unidade para você conectar aparelhos de vídeo (BD/DVD), áudio (CD Player), vídeo-games, câmeras e outros.

❑ Reproduzindo o áudio da TV em surround com uma simples conexão HDMI (Audio Return Channel: ARC) (p.21)

Ao utilizar uma TV compatível com ARC, você só precisa de um cabo HDMI para enviar o vídeo para a TV, receber o áudio da TV e para a transmissão de sinal de controle HDMI.

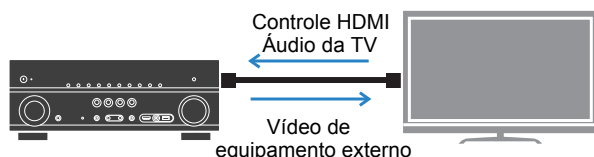

❑ Diversos métodos de conexão sem fio (p.41)

A unidade é compatível com Wi-Fi, permitindo que seja conectada a um roteador sem fio sem o uso de cabos. Ainda, o recurso Wireless Direct permite a conexão direta com um equipamento móvel ou celular.



❑ Criando efeitos de áudio 3D (p.52)

Conectar caixas de presença permitem que você crie um efeito sonoro 3D natural em sua sala (CINEMA DSP 3D). Mesmo sem caixas de presença, a função VPS - Virtual Presence Speaker produz áudio surround 3D.

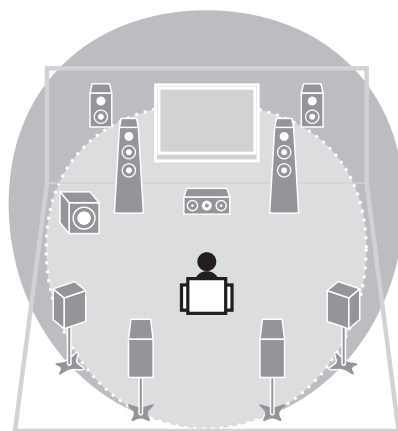

❑ Reprodução surround com 5 caixas na frente (p.54)

Se você tem caixas surround mas não tem espaço para posicioná-las na parte traseira de sua sala, você pode posicioná-las na frente e desfrutar de áudio surround com as 5 caixas na frente (Virtual CINEMA FRONT).

❑ Baixo consumo de energia (p.111)

O modo ECO (função de economia de energia) reduz o consumo energético da unidade.

❑ Operação fácil e reprodução de música sem fio a partir de iPhone ou Android™

Ao usar o aplicativo para smartphone/tablet "AV CONTROLLER", você pode controlar a unidade a partir de um iPhone, iPad, iPod touch ou Android. Visite o site da Yamaha para mais detalhes.

Dicas úteis

A combinação de entrada de áudio/vídeo não é a mesma do equipamento externo...

Use "Audio In" no menu "Input" para mudar a combinação de conexão de forma que seja compatível com seu equipamento externo (p.24).

Áudio e vídeo não estão sincronizados...

Use a função "Lipsync" no menu "Setup" para ajustar o delay entre áudio e vídeo (p.102).

Quero ouvir o áudio nos alto-falantes da TV...

Use a função "Audio Output" no menu "Setup" para selecionar a saída de áudio desejada. (p.106). Selecione os alto-falantes da TV como destino de saída do áudio.

Eu quero mais sons graves...

Habilite "Extra Bass" no menu "Option" para obter mais graves. (p.88)

Quero mudar o idioma do menu de tela...

A opção "Language" no menu "Setup" permite escolher entre Inglês, Japonês, Francês, Alemão, Espanhol, Russo, Italiano e Chinês (p.32).

Quero atualizar o firmware...

Use "UPDATE" no menu "ADVANCED SETUP" para atualizar o firmware (p.116). Se a unidade estiver conectada à internet, uma mensagem aparecerá na TV indicando que existe atualização disponível (p.118).

Outras configurações estão disponíveis para você customizar sua unidade. Para mais detalhes, veja:

- Configurações de entrada (p.89)
- Configurações de CENA (p.92)
- Programa de áudio e ajuste do surround (p.94)
- Outras funções (p.97)
- Informações - como sinal de áudio e sinal de vídeo (p.113)
- Configurações do sistema (p.114)

Nomes das partes e suas funções

Painel Frontal (RX-V777)

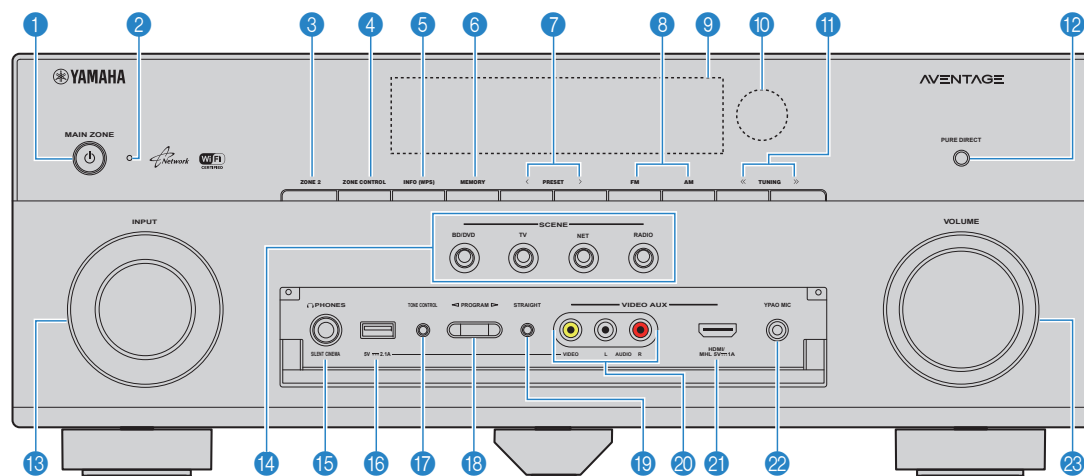

Abrindo o painel frontal

- Para usar os controles ou conectores atrás da porta do painel frontal, pressione gentilmente a parte de baixo da porta para abri-lo. Mantenha a porta fechada quando não estiver usando os controles ou conectores.

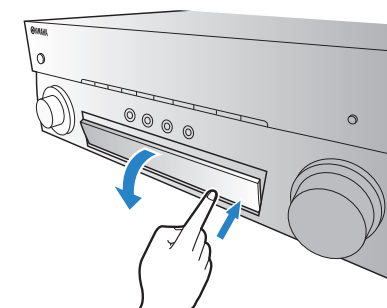

1 Botão MAIN ZONE

Liga e Desliga (standby) a unidade.

2 Indicador de Standby

Acende quando a unidade está em modo standby sob qualquer das condições abaixo:

- Controle HDMI está habilitado (p.105)
- Standby Through está habilitado (p.106)
- Network Standby está habilitado (p.107)
- Um iPod está sendo carregado (P.62)

3 Botão ZONE key

Habilita/Desabilita a saída do áudio para a Zona2 (p.82).

4 Botão ZONE CONTROL

Muda a zona (zona principal ou Zona2) controlada pelos botões e chaves do painel frontal (p.80).

5 Botão INFO (WPS)

Escolhe a informação mostrada no visor frontal (p.85). Entra no menu de configuração de rede (WPS) ao ser mantido pressionado por 3 segundos (p.43).

6 Botão MEMORY

Memoriza a estação de rádio AM/FM (p.58).

7 Botões PRESET

Selecionam uma rádio AM/FM memorizada (p.58).

8 Botões FM e AM

Selecione entre FM e AM (p.57).

9 Visor Frontal

Mostra as informações (p.9).

10 Sensor do Controle Remoto

Recebe sinais do controle remoto (p.5).

11 Botões TUNING

Sintonizam a rádio AM ou FM (p.57).

12 Botão PURE DIRECT

Habilita/Desabilita o Pure Direct (p.56).

13 Botão INPUT

Seleciona uma fonte de entrada.

14 Teclas SCENE

Escolha a fonte de entrada, programa de áudio e outros ajustes com um toque. Também liga a unidade quando ela está em standby (p.50).

15 Conector PHONES

Conector de fones de ouvido.

16 Conector USB

Para conexão de um dispositivo USB (p.65) ou iPod (p.62).

17 Tecla TONE CONTROL

Ajusta a faixa de agudos e a faixa de graves do áudio de saída (p.87).

18 Botões PROGRAM

Escolha um programa de áudio ou um decod. surround (p.51).

19 Botão STRAIGHT

Habilita/Desabilita o modo "straight decode" (p.55).

20 Conectores VIDEO AUX (VIDEO/AUDIO)

Para conexão de um equipamento, tal como câmera, videogame ou smartphone (p.27) ou para entrada de sinais de vídeo quando "USB" é selecionada como fonte de entrada.

21 Conector VIDEO AUX (HDMI/MHL IN)

Para conexão de um equipamento, tal como câmera, videogame ou smartphone (p.27).

22 Conector YPAO MIC

Entrada para o microfone YPAO.

23 Botão VOLUME

Ajusta o volume.

Visor Frontal (indicadores)

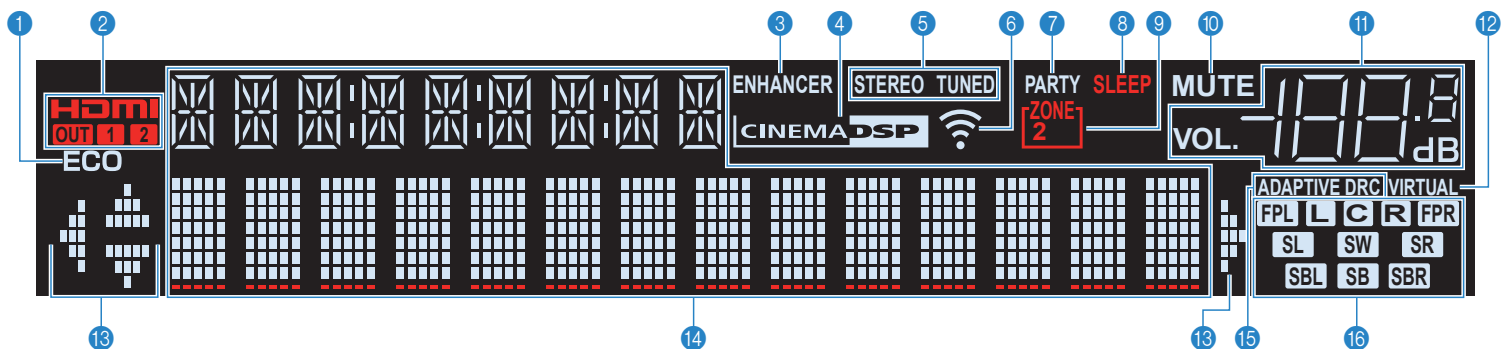

1 ECO

Acende quando a unidade está em modo ECO (p.11.).

2 HDMI

Acende com a entrada ou saída de sinais HDMI.

OUT1/OUT2 (somente RX-V777)

Indica que os conectores HDMI OUT estão com sinal na saída.

OUT (somente RX-V677)

Acende com a saída de sinais HDMI.

3 ENHANCER

Acende quando o otimizador de música (p.56) está ativo.

4 CINEMA DSP

Acende quando o CINEMA DSP ou o CINEMA DSP 3D (p.52) está ativo.

5 STEREO

Acende quando a unidade recebe sinal estéreo FM.

TUNED

Acende quando a unidade está recebendo um sinal de rádio AM/FM.

6 Indicador de nível de sinal

Indica o nível do sinal de rede sem fio (p.41).

7 PARTY (somente RX-V777)

Acende quando a unidade está no modo Party (p.81).

8 SLEEP

Acende quando o auto-desligamento está ativo.

9 ZONE2

Acende quando há áudio enviado para a Zona2 (p.80).

10 MUTE

Pisca quando o áudio está mudo.

11 Indicador de volume

Indica o volume atual.

12 VIRTUAL

Acende quando o Virtual Presence Speaker (VPS) (p.52) ou o processamento de áudio virtual está ativo.

13 Indicadores de Cursor

Indica que o cursor do controle remoto está ativo.

14 Informações

Mostra o estado atual (como nome da entrada e nome do modo de áudio). Você pode mudar a informação pressionando INFO (p.85).

15 ADAPTIVE DRC

Acende quando o Adaptive DRC (p.87) está ativo.

16 Indicadores de Caixas

Indica caixas para onde há sinal sendo enviado.

- L** Frontal Esquerda (L)
- R** Frontal Direita (R)
- C** Central
- SL** Surround Esquerda (L)
- SR** Surround Direita (R)
- SBL** Surround Traseira Esquerda (L)
- SBR** Surround Traseira Direita (R)
- SB** Surround Traseira
- FPL** Presença Esquerda (L)
- FPR** Presença Direita (R)
- SW** Subwoofer

Painel Traseiro

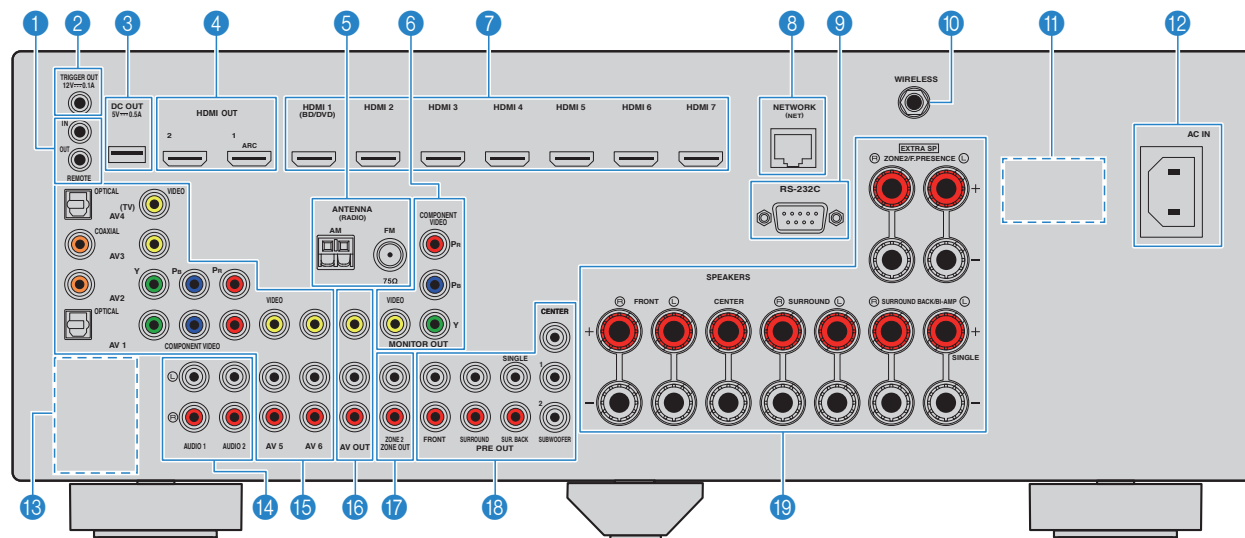

(Modelo U.S.A.)

*A área ao redor dos conectores de áudio e vídeo é branca no produto para evitar conexões erradas.

1 Conectores REMOTE IN/OUT

Para conexão de um receptor/emissor de sinal de infravermelho que permite a operação da unidade e de outros equipamentos a partir de outra sala (p.79).

2 Conector TRIGGER OUT

Para conexão de um equipamento compatível com a função trigger (p.31).

3 Conector DC OUT

Para conexão de acessório opcional.

4 Conectores HDMI OUT 1-2

Para conexão com TVs e equipamentos compatíveis com HDMI (p.21). Com a função ARC ativa, o áudio da TV pode ser inserido através do conector HDMI 1.

5 Conectores ANTENNA

Para conexão de antenas de AM e FM (p.28).

6 Conectores MONITOR OUT

Conectores COMPONENT VIDEO
Para conexão de TV compatível com sinal vídeo-componente e para saída de sinais de vídeo (p.21).

Conector VIDEO

Para conexão de TV compatível com sinal vídeo-composto e para saída de sinais de vídeo (p.22).

7 Conectores HDMI 1-7

Para conexão de equipamentos reprodutores compatíveis com HDMI e para entrada de sinais de áudio/vídeo (p.21).

8 Conector NETWORK

Para conexão de uma rede com fio (p.29).

9 Conector RS-232C

Terminal de controle para instalação customizada.

10 Conector WIRELESS

Para conexão da antena sem-fio fornecida (p.29).

11 SELETOR DE VOLTAGEM

(Somente alguns modelos)
Para seleção da tensão de entrada conforme a região (p.31).

12 Cabo de Alimentação

Para conexão do cabo de alimentação (p.31).

13 Conectores PHONO

(Exceto para modelos EUA e Canadá)
Para conexão de um toca-discos (p.26).

14 Conectores AUDIO 1-2

Para conexão de equipamentos reprodutores de áudio e entrada de sinais de áudio (p.26).

15 Conectores AV 1-6

Para conexão de equipamentos reprodutores de áudio/vídeo e entrada de sinais (p.23).

16 Conectores AV OUT

Para saída de áudio/vídeo para um dispositivo gravador (como um VCR) (p.30).

17 Conectores ZONE2 OUT

Para conexão do amplificador externo usado na Zona2 e para saída de sinais de áudio (p.78).

18 Conectores PRE OUT

Para conexão de um subwoofer ativo ou um amplificador externo (p.30).

19 Conectores SPEAKERS

Terminais para conexão das caixas (p.17).

Remote control

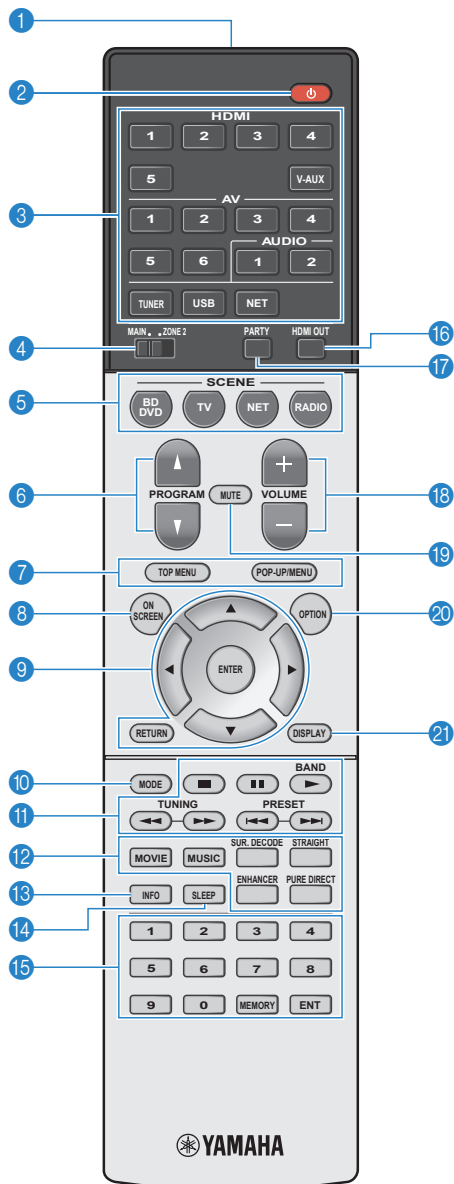

(RX-V777 Modelo USA)

1 Transmissor de sinal do Controle Remoto

Transmite sinais infravermelho.

2 Botão (liga - receiver)

Liga a unidade (standby).

3 Botões de seleção de entrada

Escolha um fonte para reprodução

HDMI 1-7 Conectores HDMI 1-7

V-AUX Conector VIDEO AUX (painel frontal)

AV 1-6 Conectores AV 1-6

AUDIO 1-2 Conectores AUDIO 1-2

TUNER Rádio AM/FM

USB Conector USB (painel frontal)

NET Fontes de REDE (pressione repetidamente para selecionar a fonte desejada).

PHONO Conectores de PHONO do RX-V777 [exceto EUA E Canadá]

4 CHAVE MAIN/ZONE2

Muda a zona (principal ou Zona2) que é controlada pelo controle remoto (p.80).

5 Botões SCENE

Seleciona a entrada, programa de áudio e outras configurações com um toque. Ainda, liga a unidade quando em modo standby (p.50).

6 Botões PROGRAM

Seleciona um programa de áudio (p.51).

7 Teclas de operação de equipamento externo

Mostra menus para o equipamento compatível controlável via HDMI (p.132).

8 Botão ON SCREEN

Mostra o menu na tela da TV.

9 Botões de Operação do Menu

Cursores Seleciona um menu ou parâmetro.

ENTER Confirma a seleção do item.

RETURN Retorna à tela anterior.

10 Tecla MODE

Muda os modos de operação do iPod (p.64).

11 Teclas de Rádio

Opera o rádio AM/FM quando o "TUNER" é selecionado como entrada (p.57).

BAND Muda entre AM e FM.

PRESET Seleciona uma estação memorizada.

TUNING Seleciona a frequência sintonizada.

Botões para operação de equipamento externo

Permite realizar operações de reprodução quando "USB" ou "NET" é selecionado como fonte de entrada ou controlar equipamentos compatíveis com Controle HDMI (p.132).

12 Modos de Áudio

Seleciona um modo de áudio (p.51).

13 Botão INFO

Seleciona a informação a ser mostrada no visor frontal (p.85).

14 Botão SLEEP

Coloca a unidade em standby automaticamente após um período de tempo especificado. Pressione repetidamente para escolher entre (120min, 90min, 60min, 30 min ou desligado).

15 Teclado Numérico

Permite a inserção de valores numéricos.

Botão MEMORY

Memoriza estações de rádio como presets (p.58).

16 Botão HDMI OUT (somente RX-V777)

Seleciona os conectores HDMI OUT como saída de áudio/vídeo (p.49).

17 Botão PARTY (somente RX-V777)

Liga ou desliga o modo Party (festa) (p.81).

18 Botões de Volume

Ajusta o volume.

19 Botão MUTE

Emudece a saída de áudio.

20 Botão OPTION

Mostra o menu de opções (p.86).

21 Botão DISPLAY

Mostra informação de estado atual na TV (p.85).



- Para modelos de receivers que possuem teclas diferentes das citadas acima, consulte o "Supplement for Remote Control" no CD-ROM fornecido.

PREPARAÇÃO

Configuração Geral

- 1 Posicionando as Caixas (p.13)** Escolha o layout de acordo com o número de caixas que está utilizando e posicione-as em sua sala.
- 2 Conectando as Caixas (p.17)** Conecte as caixas na unidade.
- 3 Conectando uma TV (p.21)** Conecte a TV na unidade.
- 4 Conectando um reproduutor externo (p.23)** Conecte equipamentos de vídeo (DVD/BD players) e equipamentos de áudio (CD players) na unidade.
- 5 Conectando as antenas AM e FM (p.28)** Conecte as antenas AM e FM fornecidas na unidade.
- 6 Conectando um cabo de rede ou a antena sem-fio (p.29)** Conecte a unidade a um roteador com um cabo de rede ou utilize a antena sem fio fornecida para uma conexão sem fio.
- 7 Conectando outros equipamentos (p.30)** Conecte equipamentos externos, como amplificadores e gravadores.
- 8 Conectando o cabo de alimentação (p.31)** Após realizar todas as conexões, conecte o cabo de alimentação.
- 9 Selecionando o idioma do menu de tela (p.32)** Escolha o idioma desejado no menu na tela (Inglês é o padrão de fábrica).
- 10 Otimizando os ajustes das Caixas automaticamente (YPAO) (p.33)** Otimize aos ajustes das caixas, como equilíbrio de volume e parâmetros acústicos, para adequá-las à sua sala. (YPAO)
- 11 Conectando a um equipamento de rede sem-fio (p.41)** Conecte a unidade a um roteador ou equipamento portátil estabelecendo uma conexão sem fio.

Tudo pronto! Agora é só curtir filmes, música, rádio e muito mais em seu receiver!

1 Posicionando as Caixas

Selecione o layout de caixas de acordo com o número de caixas que está utilizando e posicione todas as caixas e o subwoofer (ativo) em sua sala. Esta seção descreve os exemplos de layouts apresentados.

Atenção

- Em sua configuração padrão, a unidade usa caixas de 8 Ohms. Ao conectar caixas de 6 Ohms, ajuste a impedância da unidade para "6 Ω MIN". Neste caso, você também pode utilizar caixas de 4 Ohms como caixas frontais. Para mais detalhes, veja a seção "Ajustando a impedância das caixas" (p.16).

Tipo de Caixa	Abrev.	Função	Sistema (número de canais)									
			7.1+2	7.1	7.1	6.1	5.1	Frontal 5.1	4.1	3.1	2.1	
Frontal (L)	FL	Reproduz áudio dos canais frontais esquerdo/direito (estéreo).	●	●	●	●	●	●	●	●	●	●
Frontal (R)	FR		●	●	●	●	●	●	●	●	●	●
Central	C	Reproduz áudio do canal central (como diálogos e vozes em um filme).	●	●	●	●	●	●			●	
Surround (L)	SL	Produz efeitos surround nos canais esquerdo/direito. Caixas surround também reproduzem o áudio surround dos canais traseiros quando não há caixas traseiras conectadas.	●	●	●	●	●	○ ⁺¹	●			
Surround (R)	SR		●	●	●	●	●	○ ⁺¹	●			
Surround tras. esq. (L)	SBL	Reproduz efeitos surround nos canais traseiros esquerdo/direito.	●	●								
Surround tras. dir. (R)	SBR		●	●								
Surround traseira	SB	Reproduz áudio mixado das caixas traseiras esquerda/direita.				●						
Presença (L)	FPL	Reproduz efeitos de áudio CINEMA DSP. Em combinação com o CINEMA DSP 3D (p.52), as caixas de presença criam um efeito natural tridimensional em sua sala.	●		●			○ ⁺²				
Presença (R)	FPR		●		●			○ ⁺²				
Subwoofer	SW	Reproduz efeitos graves (LFE) e reforça o grave dos outros canais. Esse canal é chamado "0.1" em seu sistema. Você pode conectar 2 subwoofers (ativos) à unidade.	●	●	●	●	●	●	●	●	●	●

Se você utilizar caixas ativas na frente, use duas delas como caixas surround frontais (*1) or presença (*2). Nós recomendamos usá-las como caixas surround frontais para redução sem processamento (p.55) ou caixas de presença para campo sonoro estéreo em sua sala (p.52).



- Para informações sobre o layout ideal das caixas, consulte a página 126.
- Se você tem 7 caixas, use duas delas como caixas de surround ou presença. Para reforçar o áudio esquerdo/direito, use-as como caixas surround traseiras. Para criar um campo sonoro tridimensional natural, use-as como caixas de presença.
- Dois subwoofers conectados à unidade reproduzem o mesmo áudio.

Sistema 7.1+2 canais

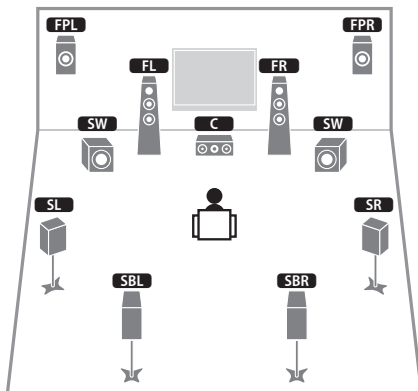

- As caixas de surround traseiras e as caixas de presença não reproduzem áudio simultaneamente. A unidade automaticamente muda as caixas utilizadas conforme o CINEMA DSP escolhido (p.52).

Sistema 7.1 canais (usando caixas de presença)

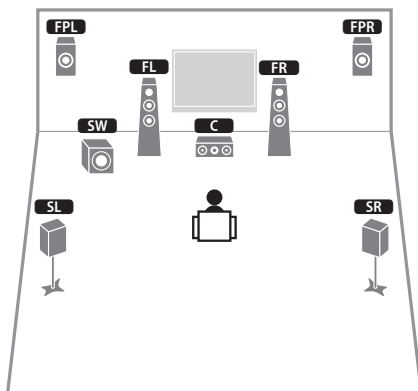

Este sistema usa as caixas de presença frontais para produzir campo sonoro tridimensional, ideal para conteúdo em 5.1 canais.

Sistema 7.1 canais (usando caixas surround traseiras)

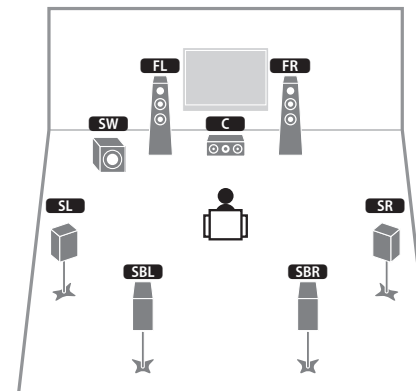

Este sistema cria o Virtual Presence Speaker (VPS) usando as caixas frontais, central e surround para produzir um campo sonoro tridimensional e permite que você tenha mais efeito surround usando caixas surround traseiras.

Sistema 6.1 canais

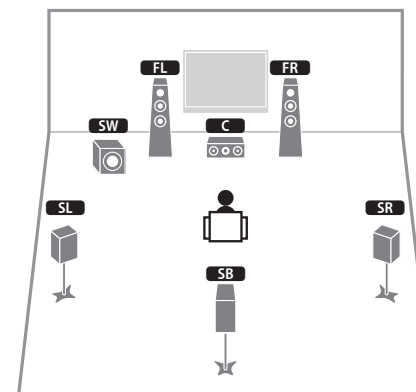

Este sistema cria o Virtual Presence Speaker (VPS) usando as caixas frontais, central e surround para produzir um campo sonoro tridimensional e permite que você tenha mais efeito surround usando caixas surround traseiras.

Sistema 5.1 canais

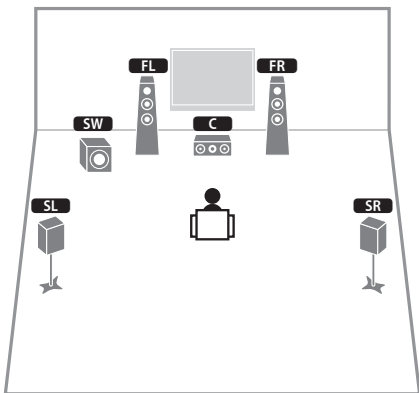

Este sistema cria o Virtual Presence Speaker (VPS) usando as caixas frontais, central e surround para produzir um campo sonoro tridimensional ideal para conteúdo em 5.1 canais.

Sistema Frontal 5.1 canais (usando caixas surround)

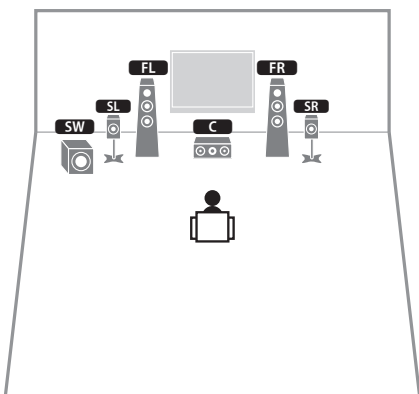

Mesmo quando caixas surround são posicionadas na parte frontal do sistema, a unidade cria caixas surround virtuais na parte traseira permitindo que você desfrute de áudio surround multicanal (Virtual CINEMA FRONT) quando o "Layout (Surround)" (p.100) no menu "Setup" estiver configurado para "Front".



• Você pode desfrutar de áudio surround mesmo sem caixa central (Sistema 4.1 canais).

Sistema Frontal 5.1 canais (usando caixas de presença)

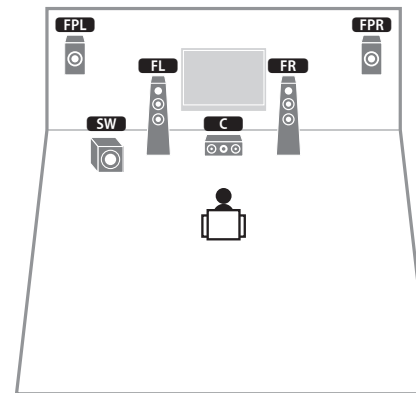

Este sistema usa as caixas de presença frontais para produzir campo sonoro tridimensional e cria o Virtual Surround Speaker usando as caixas frontais, permitindo que você tenha efeito surround (Virtual CINEMA DSP).

Sistema 4.1 canais

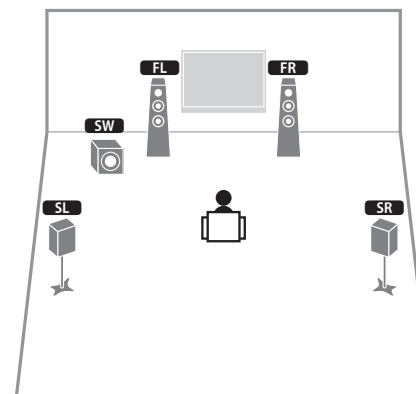

Sistema 2.1 canais

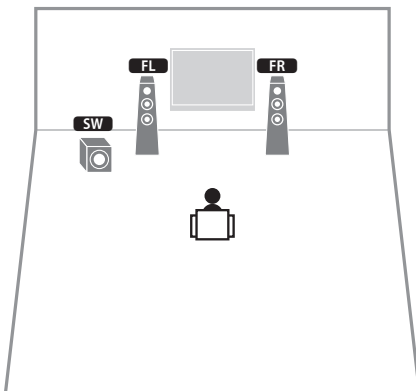

Mesmo sem caixas surround conectadas, a unidade cria caixas surround virtuais usando as caixas frontais permitindo que você desfrute de áudio surround multicanal (Virtual CINEMA DSP).



- Acrescente uma caixa frontal para obter um sistema 3.1 canais.

Configurando a impedância das Caixas

A unidade vem de fábrica configurada para uso com caixas de 8 Ohms. Ao utilizar caixas de 6 Ohms, selecione a impedância para "6 Ω MIN". Neste caso, você também pode usar caixas de 4 Ohms como falantes frontais.

- 1 Antes de conectar as caixas, conecte o cabo de alimentação a uma tomada.**
- 2 Mantenha o botão STRAIGHT no painel frontal, então pressione MAIN ZONE .**

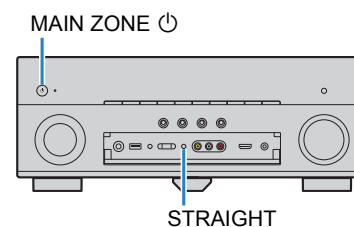

- 3 Verifique se "SP IMP." aparece no visor frontal.**



- 4 Pressione STRAIGHT para escolher "6 Ω MIN".**
- 5 Pressione MAIN ZONE  para colocar a unidade em modo standby e remova o cabo de alimentação da tomada.**

Pronto! Você já pode conectar as caixas.

2 Conectando as Caixas

Conecte as caixas posicionadas em sua sala à unidade. Os seguintes diagramas mostram conexões para sistemas 7.1+2-, 7.1-, and 6.1- canais como exemplos. Para outros sistemas, conecte as caixas conforme o diagrama do sistema 6.1 canais.

Atenção

- Remova o cabo de alimentação da unidade da tomada e desligue o subwoofer antes de conectar as caixas.
- Assegure-se que as partes metálicas dos cabos não se toquem ou toquem alguma parte metálica da unidade. Isso pode danificar a unidade e as caixas. Se os cabos das caixas estiverem em curto-circuito, o visor frontal mostrará a mensagem "Check SP Wires" quando a unidade for ligada.

Cabos necessários para conexão (disponível em lojas do ramo)

Cabos de Caixas (x o número de caixas)



Cabo Audio Pin (para conexão de subwoofers)



Sistema 7.1+2 canais

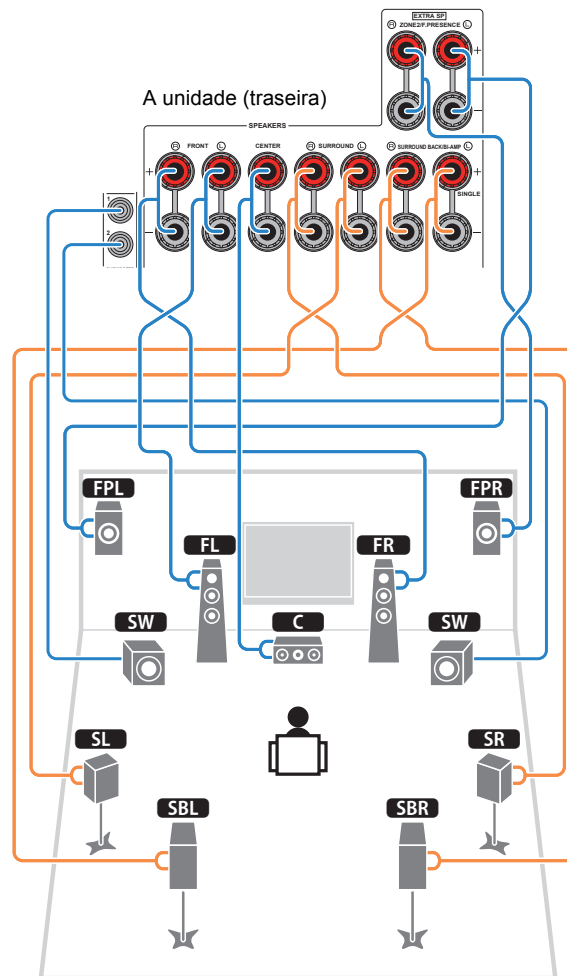

Sistema 7.1 canais (usando caixas surround traseiras)

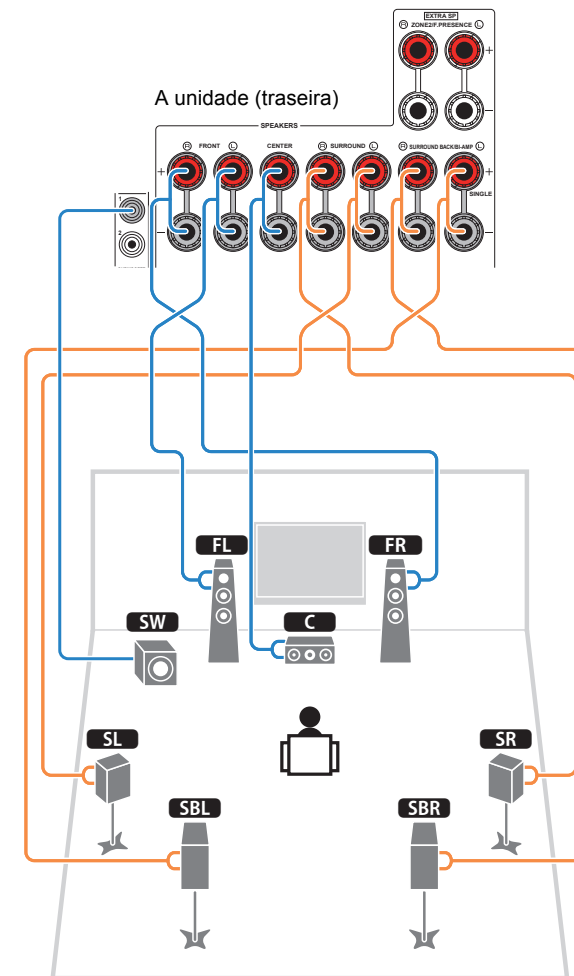

Sistema 7.1 canais (usando caixas de presença)

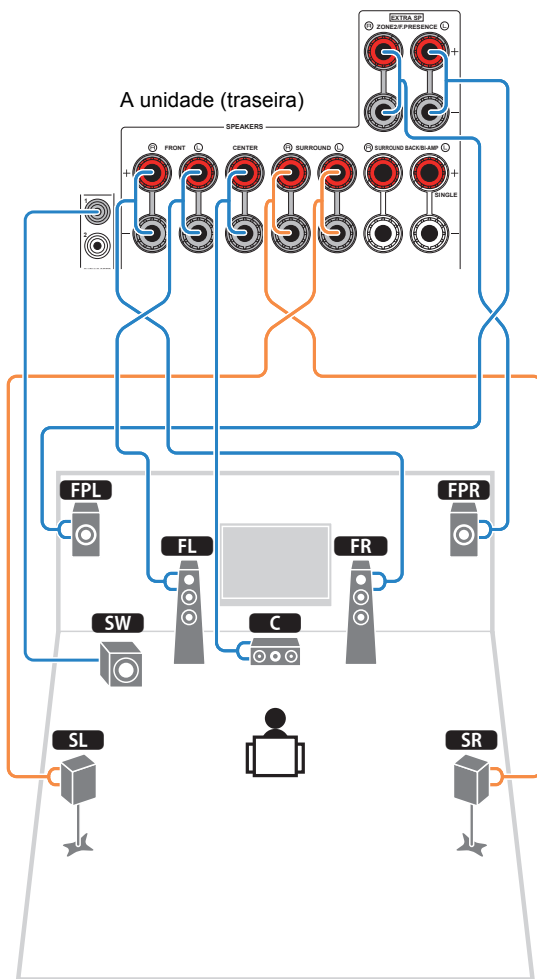

Sistema 6.1- canais

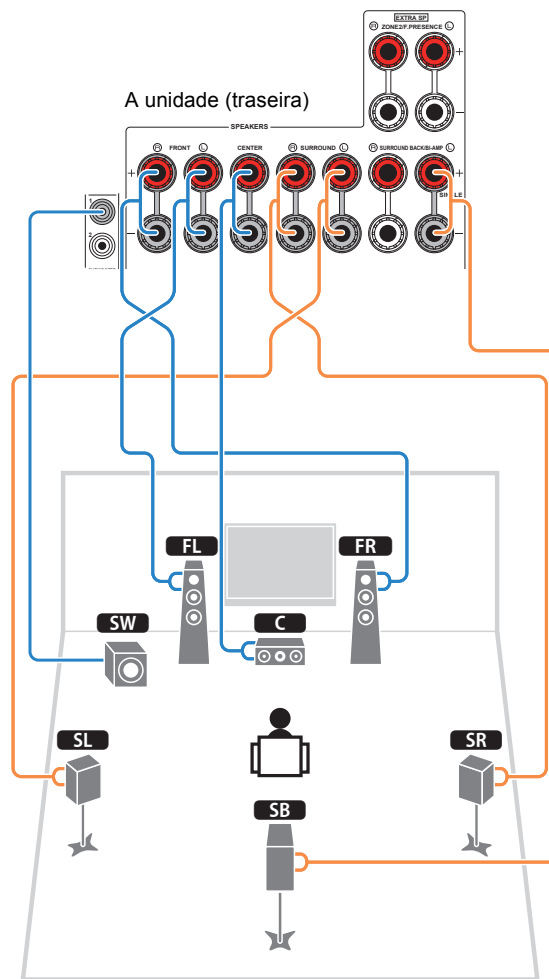

Ao usar apenas uma caixa surround traseira, conecte-a à entrada SINGLE (lado L).

Conectando os cabos das Caixas

Cabos de caixas têm dois fios. Um deles conecta o pólo negativo (-) da caixa e da unidade e o outro, o positivo (+). Se os fios tiverem cores diferentes, conecte o preto no pólo negativo e o outro no positivo.

- ① Remova aproximadamente 1 cm da capa do fio nas pontas e gire-as torcendo até que fiquem firmes e unidas como um só fio.
- ② Solte o terminal da caixa.
- ③ Insira as pontas descascadas do fio no espaço do terminal (acima à direita e abaixo à esquerda).
- ④ Aperte o terminal da caixa.

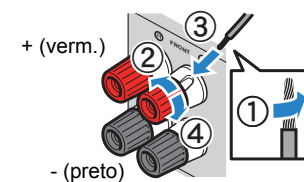

Usando um plug banana

(Modelos EUA, Canadá, China, Austrália and Geral)

- ① Solte o terminal da caixa.
- ② Insira o plug banana no interior do terminal.

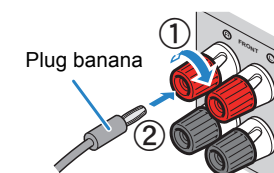

Conectando o subwoofer

Use o cabo Audio Pin para conectar o subwoofer.

Cabo Audio Pin

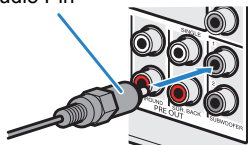

Conectando caixas frontais compatíveis com conexão bi-amp

Ao usar caixas frontais compatíveis com conexão bi-amp, conecte-as aos terminais FRONT e SURROUND BACK/BI-AMP.

Para habilitar a função bi-amp, ajuste "Power Amp Assing" (p.100), no menu "Setup" para "5ch BI-AMP", após conectar o cabo de alimentação à tomada.

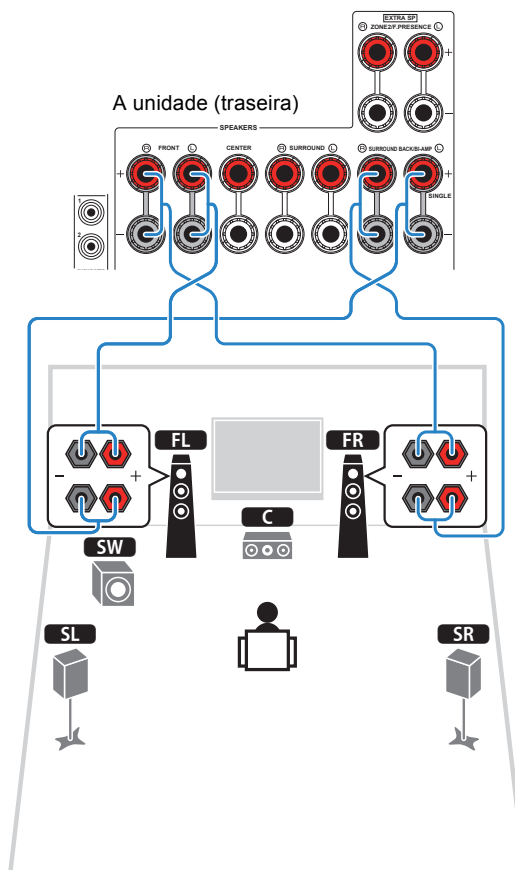

- Os terminais FRONT e SURROUND BACK/BI-AMP oferecem o mesmo sinal de áudio.

Atenção

- Antes de realizar uma conexão bi-amp, remova qualquer cabo ou junção que conecta o falante ao tweeter. Consulte o manual da caixa para detalhes. Se você não está realizando uma conexão bi-amp, assegure-se que o cabo ou junção esteja conectado antes de conectar o cabo da caixa.
- Caixas surround traseiras não podem ser utilizadas durante conexões bi-amp.

Conectores e Cabos de Entrada/Saída

■ Conectores de Áudio/Vídeo

□ Conectores HDMI

Transmitem vídeo digital e áudio digital através de um só conector. Use um cabo HDMI.

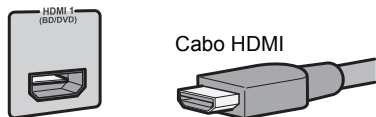

- Use um cabo HDMI de 19 pinos com o logo HDMI. Recomendamos usar um cabo menor do que 5 metros para evitar degradação de sinal devido à distância.



- Os conectores HDMI da unidade são compatíveis com Controle HDMI, Audio Return Channel (ARC), transmissão 3D e transmissão 4K Ultra HD.
- Use cabos HDMI de alta velocidade para vídeo em 3D e 4K.

□ Conector HDMI/MHL

Transmite vídeo digital e áudio digital. Use cabo HDMI ou MHL.

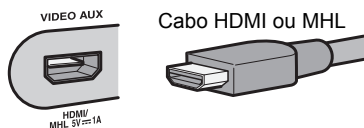

- O conector VIDEO AUX no painel frontal da unidade é compatível com MHL e HDMI. Use um cabo compatível com o conector em seu equipamento portátil. Para detalhes da conexão MHL, veja a pág 27. Ao conectar um equipamento reproduzidor à conexão VIDEO AUX, use um cabo HDMI.

■ Conectores de Vídeo

□ Conectores VÍDEO - COMPONENTE

Transmite sinais de vídeo separados em 3 componentes: luminance (Y), chrominance blue (PB) e chrominance red (PR). Use cabo vídeo-componente de 3 vias.

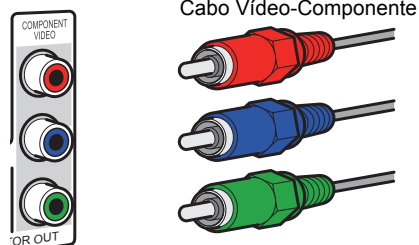

□ Conectores de Vídeo

Transmite sinais de vídeo analógicos. Use cabo RCA.

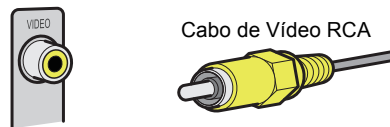

■ Conectores de Áudio

□ Conectores ÓPTICOS

Transmite sinais de áudio digital. Use cabo ótico digital. Remova o protetor de ponta (se houver) antes de usar o cabo.

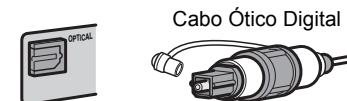

□ Conector Coaxial

Transmite sinais de áudio digital. Use cabo RCA digital



□ Conectores de Áudio

Transmite sinais de áudio estéreo analógicos. Use cabo RCA estéreo.

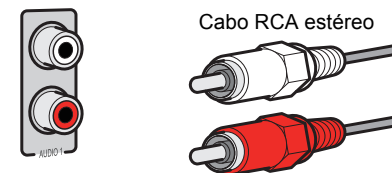

3 Conectando uma TV

Conecte uma TV à unidade para que o sinal da entrada de vídeo possa ser reproduzido na TV. Você também pode enviar o áudio da TV para a unidade. Para maximizar o desempenho da unidade, recomendamos o uso de cabo HDMI para conectá-la à TV.

■ Conexão HDMI

Conecte a TV à unidade com um cabo HDMI e um cabo ótico digital.



- (Somente RX-V777)
Você pode conectar outra TV ou um projetor usando o conector HDMI OUT 2 (p. 26).

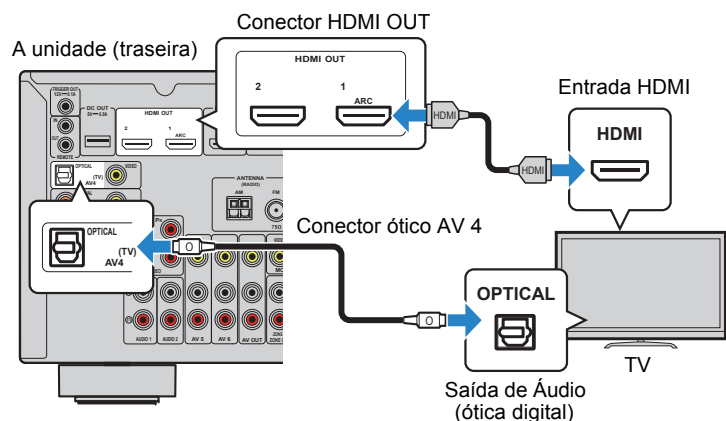

- Você não deve usar um cabo ótico entre a unidade e a TV nos seguintes casos:
 - Sua TV é compatível com Audio Return Channel (ARC).
 - Se você for usar somente o sinal do receptor de TV.
- Se sua TV é compatível com Controle HDMI e você está usando um cabo HDMI entre a unidade e a TV. Desse modo, você pode ligar/desligar e controlar o volume da unidade através do controle remoto da TV.

Para usar Controle HDMI e ARC, você deve configurar as funções HDMI da unidade. Para mais detalhes, veja "Informações sobre HDMI" (p. 132).

Sobre o Audio Return Channel (ARC)

- O ARC permite que sinais de áudio sejam transmitidos através de um único cabo HDMI. Ao conectar uma TV compatível com ARC com um único cabo HDMI (também compatível com ARC), você pode enviar áudio e vídeo da unidade para a TV e também o áudio da TV para a unidade.

■ Conexão Vídeo-Componente/Vídeo-composto

Ao conectar utilizando um cabo Vídeo-Componente, conecte a TV à unidade no conector MONITOR OUT (COMPONENT VIDEO).

Ao conectar utilizando um cabo de vídeo RCA simples, conecte a TV à unidade no conector MONITOR OUT (VIDEO).



- Se você conectar a TV à unidade com um cabo que não seja HDMI, os sinais de vídeo que entram na unidade via HDMI não poderão ser enviados à TV.
- Operações na tela da TV só estão disponíveis quando sua TV está conectada via HDMI.



- Se você for usar o sinal recebido de seu receptor de TV, você não precisa conectar qualquer cabo de áudio entre a TV e a unidade.

□ Conexão VÍDEO-COMPONENTE (com cabo vídeo-componente)

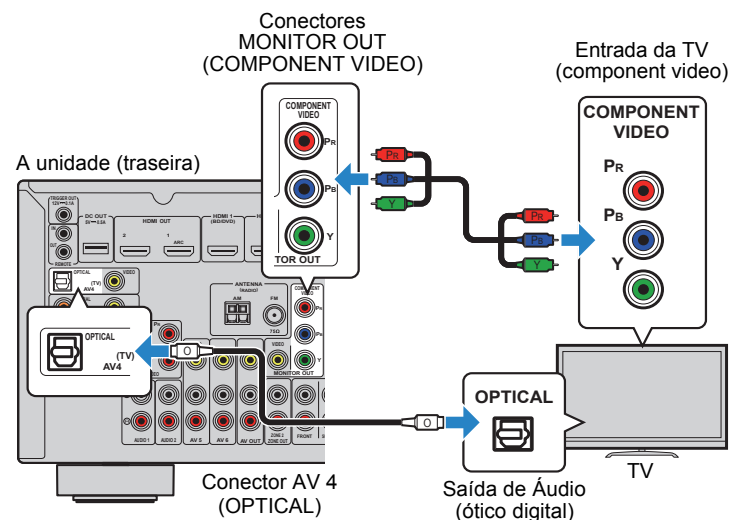

❑ **Conexão VÍDEO-COMPOSTO (com cabo RCA simples)**

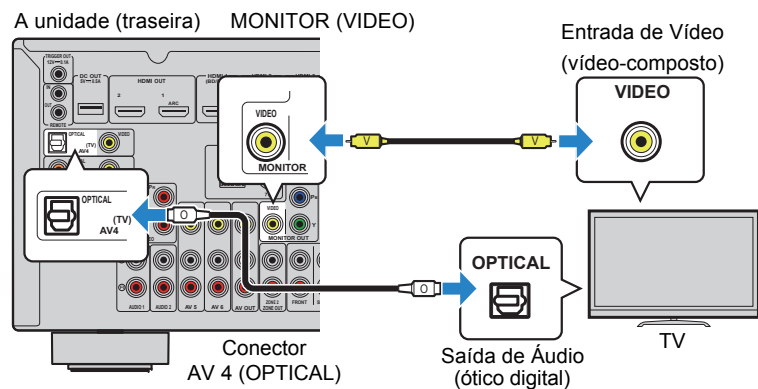

■ **Conectando outra TV ou um projetor**

A unidade tem duas saídas HDMI. Se você conectar uma segunda TV ou projetor à unidade com um cabo HDMI, você pode utilizar o controle remoto para mudar para ela e assistir vídeos (p.49).

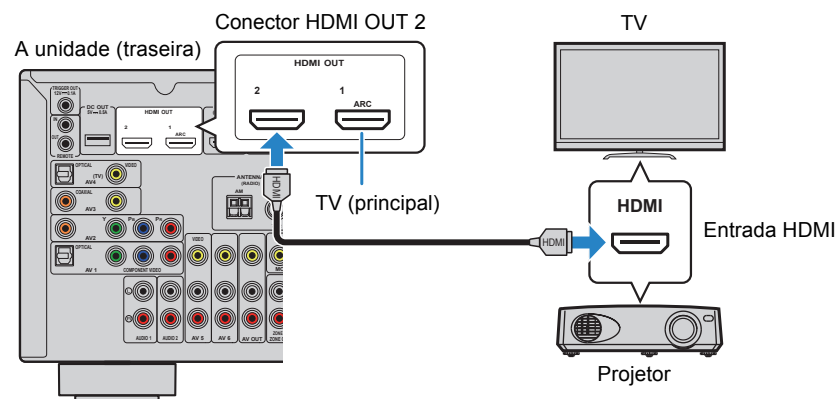

• O Controle HDMI não está disponível na saída HDMI 2.

4 Conectando equipamentos reprodutores

A unidade tem uma grande variedade de conectores de entrada, incluindo HDMI, que permitem a conexão de diversos tipos de equipamentos reprodutores. Para conectar um iPod ou dispositivo de armazenamento USB, leia as seguintes páginas:

- Conectando um iPod (p.62).
- Conectando um dispositivo de armazenamento USB (p.65).

Conectando dispositivos de vídeo (como Blu-Rays e DVDs)

Conecte dispositivos de vídeo, como Blu-Rays e DVDs, receptores de TV e vídeo-games à unidade. Utilize uma das conexões mostradas a seguir, conforme a disponibilidade de conectores no equipamento a ser conectado na unidade. Se disponível, dê sempre preferência à conexão HDMI.



- Se a combinação de conectores de áudio/vídeo disponíveis na unidade não for compatível com os de seu equipamento, mude a combinação de forma a encontrar um modelo compatível (p.24).

Conexão HDMI

Conecte um equipamento de vídeo à unidade com um cabo HDMI.

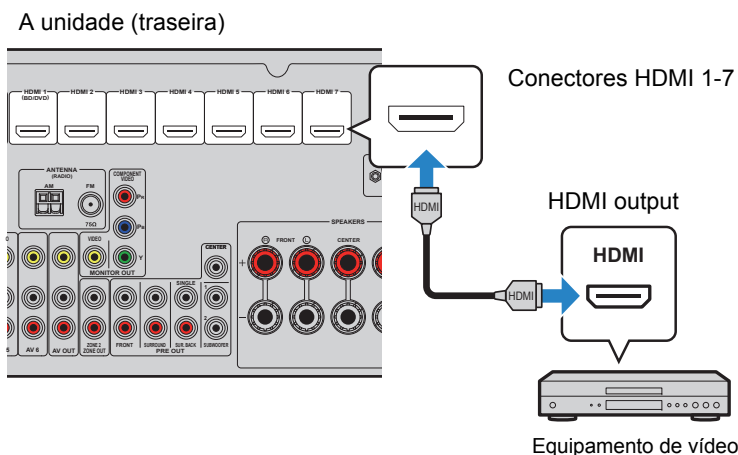

Se você selecionar a fonte de entrada apertando HDMI 1-7, o vídeo/áudio do equipamento de vídeo será direcionado à saída de vídeo da unidade.



- Para assistir vídeos das entradas HDMI 1-7, a saída de sua unidade deve ser conectada à TV com cabo HDMI (p.21).

Conexão Vídeo-Componente

Conecte um equipamento de vídeo à unidade com um cabo vídeo-componente e um cabo de áudio (ótico digital ou RCA). Selecione os conectores de entrada na unidade conforme a disponibilidade de saídas em seu equipamento de vídeo.

Conectores de saída no equipamento de vídeo		Conectores de entrada na unidade
Vídeo	Áudio	
Vídeo-Componente	Ótico digital	AV 1 (COMPONENT VIDEO + OPTICAL)
	RCA	AV 2 (COMPONENT VIDEO + COAXIAL)

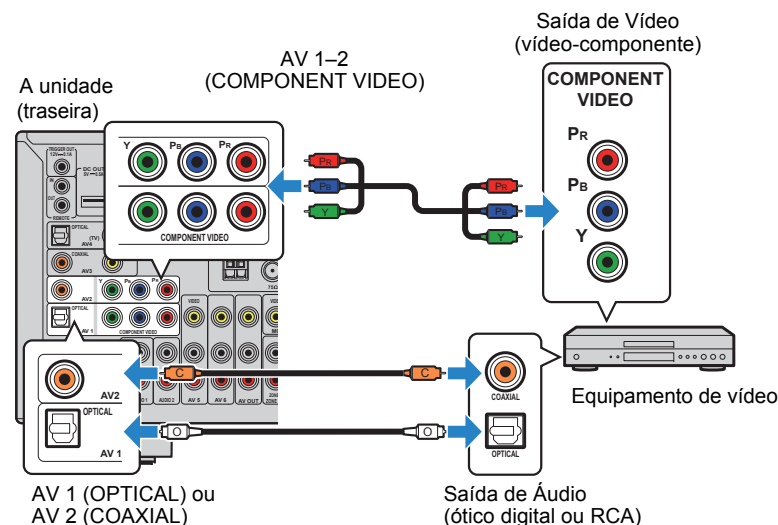

Se você escolher a fonte de entrada pressionando AV 1-2, o vídeo/áudio do equipamento de vídeo será reproduzido pela unidade.



- Os sinais vídeo-componente (exceto 480i/576i) entrando em AV 1-2 da unidade podem ser enviados somente para as saídas MONITOR OUT (COMPONENT VIDEO). Para assistir esses sinais de vídeo, você deve conectar a TV a essas saídas (p.21). Para detalhes, veja "Fluxo de sinal de vídeo" (p.131).

■ Conexão Vídeo-Composto

Conecte um equipamento de vídeo à unidade com um cabo RCA e um cabo de áudio (RCA, ótico digital ou RCA estéreo). Selecione os conectores de entrada na unidade conforme a disponibilidade de saídas em seu equipamento de vídeo.

Conectores de saída no equipamento de vídeo		Conectores de entrada na unidade
Vídeo	Áudio	
Vídeo-Composto	RCA digital	AV 3 (VIDEO + COAXIAL)
	Ótico digital	AV 4 (VIDEO + OPTICAL)
	RCA Analógico Estéreo	AV 5-6 (VIDEO + AUDIO)

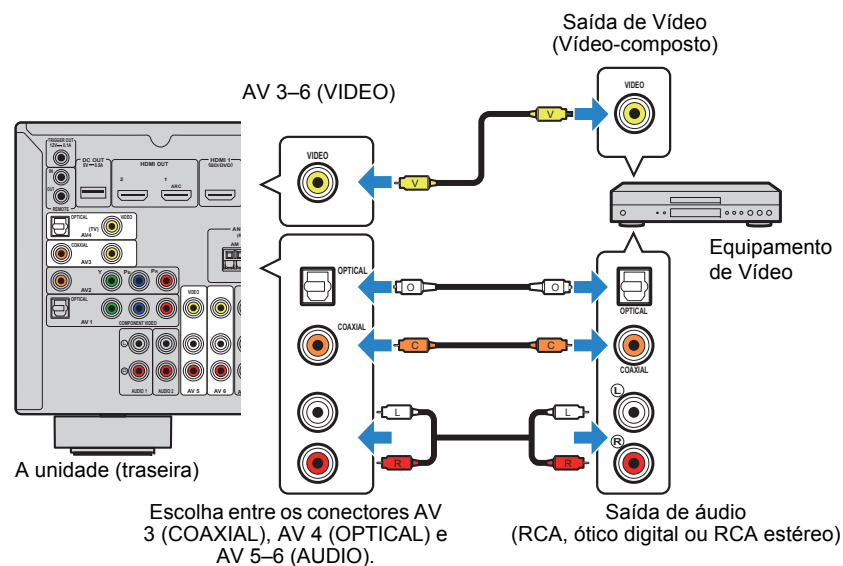

Se você escolher como entrada AV 3-6 de vídeo/áudio, o sinal do equipamento de vídeo será reproduzido pela unidade.



- Para assistir vídeos entrando nas entradas AV 3-6 (VIDEO), você deve conectar sua TV à saída HDMI OUT da unidade (p.21) ou MONITOR OUT (VIDEO) (p.22). Para mais detalhes, veja "Fluxo do sinal de vídeo" (p.131).

■ Mudando a combinação de entradas de áudio/vídeo

Se a combinação de conectores de entrada de áudio/vídeo disponíveis na unidade não for compatível com seu equipamento de vídeo, você pode mudá-la. Você pode conectar um equipamento de vídeo com as seguintes conexões de áudio e vídeo:

Conectores de saída no equipto. de vídeo		Conectores de entrada na unidade	
Vídeo	Áudio	Vídeo	Áudio
HDMI	Ótico digital	HDMI 1-7	AV 1 (OPTICAL) AV 4 (OPTICAL)
	RCA digital	HDMI 1-7	AV 2-3 (COAXIAL)
	Analogico Estéreo	HDMI 1-7	AV 5-6 (AUDIO) AUDIO 1-2
Vídeo-Componente	Analogico Estéreo	AV 1-2 (COMPONENT VIDEO)	AV 5-6 (AUDIO) AUDIO 1-2

□ Configuração necessária

Por exemplo, se você tem um equipamento de vídeo conectado aos conectores AV2 (COMPONENT VIDEO) e AV5 (AUDIO) da unidade, mude a combinação como mostrado a seguir.

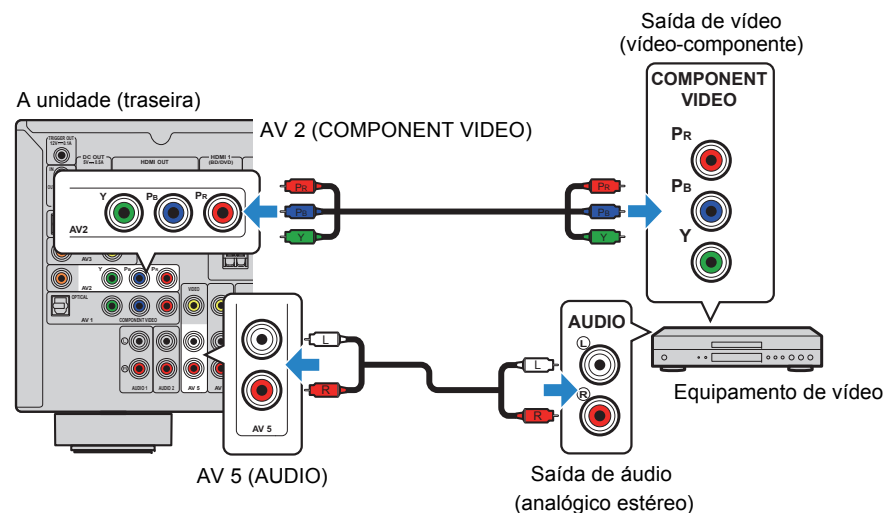



• A seguinte operação está disponível somente com a TV conectada à unidade via HDMI.

- 1 Após conectar os equipamentos externos (como uma TV, um DVD ou Blu-Ray) e o cabo de alimentação, ligue a unidade.
- 2 Pressione AV2 para selecionar a entrada AV2 como fonte de entrada.

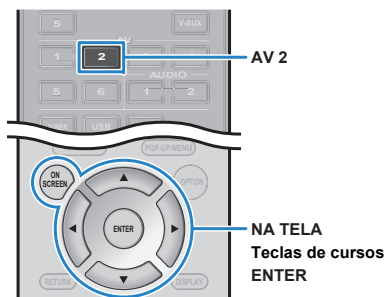

- 3 Pressione ON SCREEN.
- 4 Use o cursor para selecionar "input" e pressione ENTER.
- 5 Use o cursor (</>) para selecionar a entrada AV2 e pressione a tecla "para cima" do cursor (Δ).

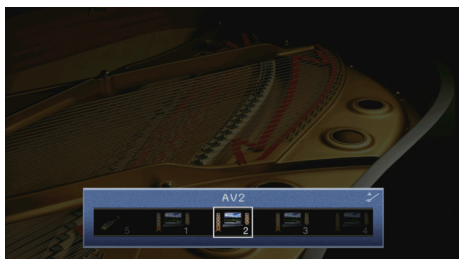

- 6 Use o cursor para selecionar "audio in" e pressione ENTER.

- 7 Use o cursor para selecionar "AV5".

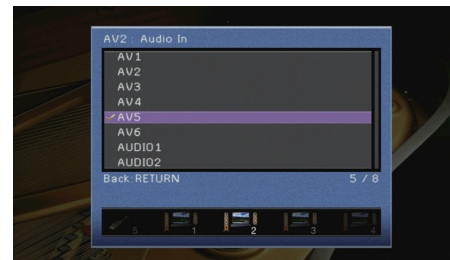

- 8 Pressione ON SCREEN.

Isso completa a configuração necessária.

Se você selecionar "AV2" como fonte de entrada pressionando AV2, o áudio/vídeo reproduzido no equipamento será direcionado para a saída da unidade.

Conectando equipamentos de áudio (como CD players)

Conecte equipamentos de áudio, como CD players, MD players e toca-discos* à unidade. Escolha a conexão conforme a disponibilidade de seu equipamento externo. Veja mais detalhes a seguir.

Conectores em seu equipamento externo	Conectores de áudio na unidade
Ótico digital	AV 1 (OPTICAL) AV 4 (OPTICAL)
RCA digital	AV 2-3 (COAXIAL)
Analogico estéreo	AV 5-6 (AUDIO) AUDIO 1-2
Toca-discos (PHONO)	PHONO*

* Exceto em modelos EUA e Canadá.

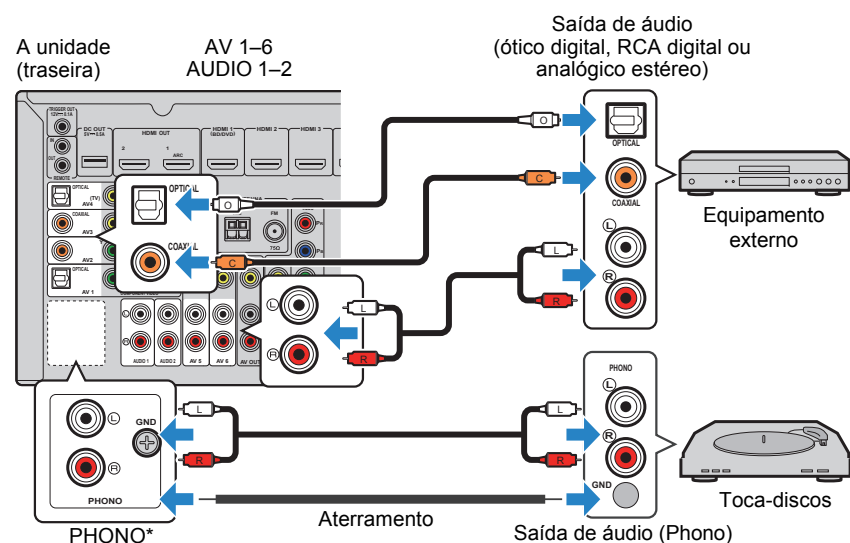

Se você selecionar AV 1-6, AUDIO 1-2 ou PHONO* como fonte de entrada, o áudio reproduzido no equipamento será direcionado para a saída da unidade.

Conectando um toca-discos

(Somente no RX-V777 (exceto em modelos EUA e Canadá)

- O conector PHONO da unidade é compatível com uma cápsula MM. Para conectar um toca-discos com cápsula MC de baixa saída, use um transformador booster.
- Conectar o aterramento do toca-discos ao da unidade pode reduzir o nível de ruído no sinal.

Utilizando os conectores do painel frontal.

Use o conector VIDEO AUX ao conectar um equipamento temporariamente à unidade. Use a porta USB para conectar um iPod ou dispositivo USB. Para detalhes, veja "Conectando um iPod (p.62) ou "Conectando um dispositivo USB" (p.65). Antes de conectar, pare a reprodução no equipamento e abaixe o volume da unidade.

Conexão HDMI

Conecte um equipamento compatível com HDMI (como câmeras e vídeo-games) à unidade com um cabo HDMI.

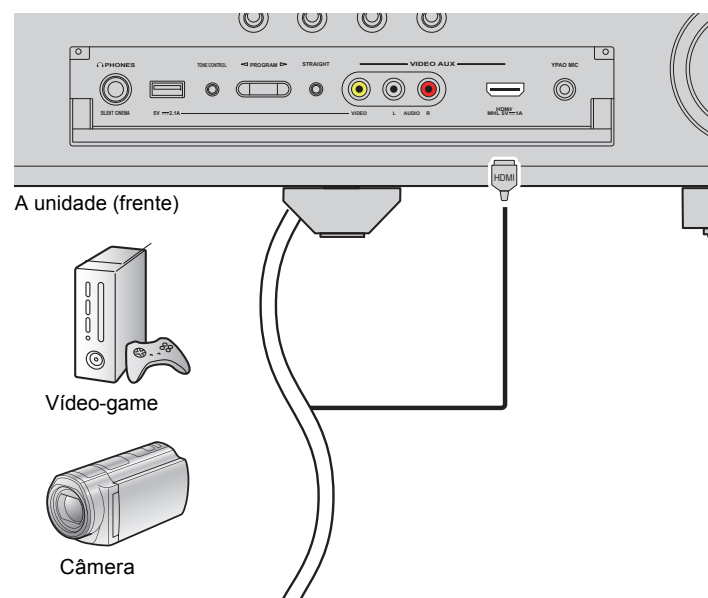

Se você selecionar a entrada "V-AUX" da unidade pressionando V-AUX, o áudio/ vídeo do equipamento será direcionado à saída da unidade.



- Para assistir vídeos entrando na entrada VIDEO AUX (HDMI IN), você deve conectar sua TV à saída HDMI OUT da unidade (p.21).
- Você deve utilizar um cabo HDMI compatível com a saída de seu equipamento.



- Quando "USB" é selecionado como fonte de entrada, os sinais de vídeo entrando pelo conector VIDEO serão direcionados às saídas HDMI OUT e MONITOR OUT (VIDEO).

❑ Conexão MHL

Conecte um dispositivo móvel compatível com MHL (como um smartphone) à unidade com um cabo MHL. Você pode desfrutar de vídeos em full HD e áudio multicanal armazenados em seu dispositivo. O conector VIDEO AUX na unidade permite a entrada de vídeo/áudio diretamente do dispositivo móvel à unidade.

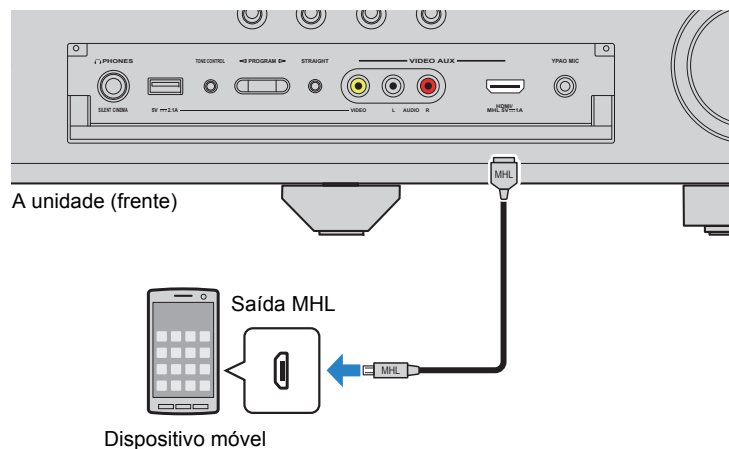

Se você selecionar a entrada "V-AUX" da unidade pressionando V-AUX, o áudio/vídeo do dispositivo móvel será direcionado à saída da unidade.



- Para assistir vídeos entrando pela VIDEO AUX, você deve conectar sua TV na saída HDMI OUT da unidade (p.21).
- Você deve utilizar um cabo MHL compatível com seu dispositivo móvel.



- Você pode operar o dispositivo móvel usando as teclas do menu de operação, as teclas externas de operação e teclas numéricas no controle remoto. Contudo, alguns recursos podem não ser compatíveis conforme o dispositivo e o aplicativo. Neste caso, opere diretamente no dispositivo móvel.
- Se a função "Standby Through" (p.106) no menu "Setup" estiver ativa "On", você pode reproduzir vídeo/áudio do dispositivo móvel na TV ou operar o dispositivo usando o controle remoto da unidade, mesmo quando a unidade está em modo standby.
- A unidade oferece alimentação ao dispositivo nas seguintes condições:
 - A unidade está ligada.
 - A unidade está em modo standby e a função "Standby Through" (p.106) está habilitada "On" no menu "Setup".

❑ Conexão de Vídeo/Áudio analógico

Conecte um equipamento reproduzidor (como um vídeo-game ou uma câmera) à unidade com o cabo de vídeo RCA e um cabo de áudio RCA estéreo.

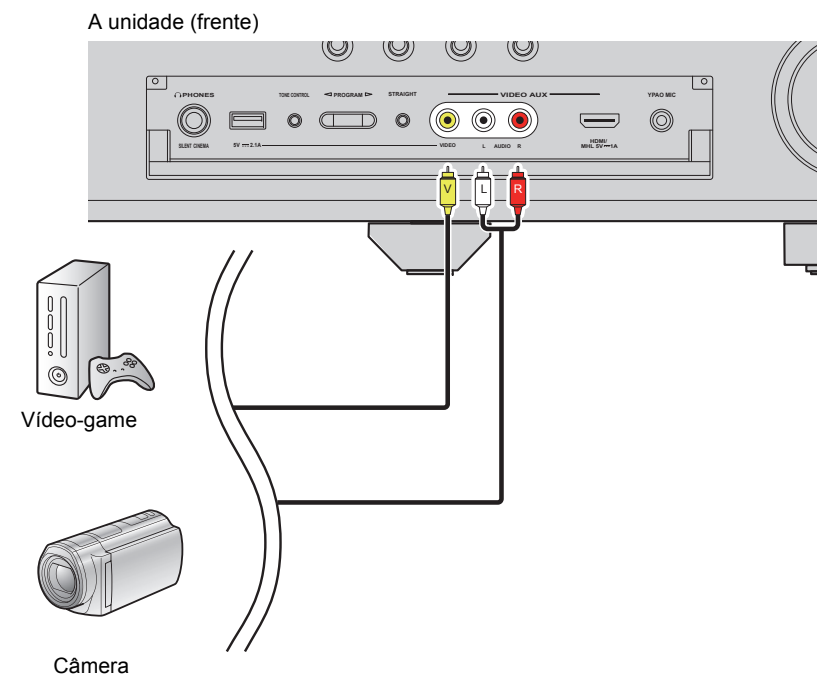

Se você selecionar "V-AUX" como fonte de entrada pressionando V-AUX, o áudio e vídeo reproduzido no equipamento sairá pela saída da unidade.



- Se você conectar equipamentos de vídeo nas entradas VIDEO AUX (HDMI/MHL IN) e VIDEO AUX (VIDEO/AUDIO), a unidade reproduzirá o sinal que entra pela entrada VIDEO AUX (HDMI/MHL IN).

5 Conectando as antenas AM/FM

Conecte à unidade as antenas AM/FM fornecidas.
 Fixe a ponta da antena FM em uma parede e posicione-a em uma superfície plana.

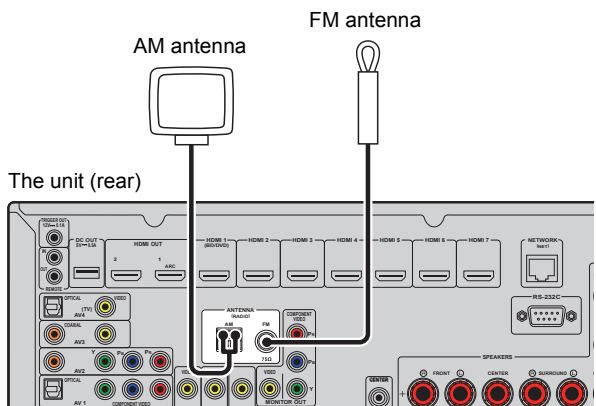

Montando e conectando a antena AM.

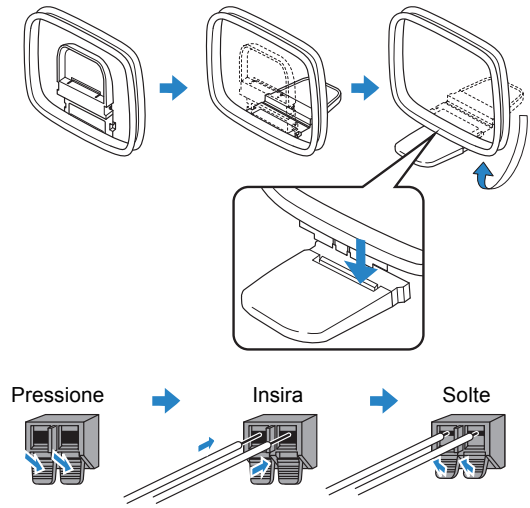

- Desenrole somente o tamanho de cabo necessário da antena AM.
- Os fios da antena AM não têm polaridade.

6 Conectando um cabo de rede ou a antena sem-fio

Conecte a unidade a um roteador com um cabo de rede ou conecte a antena sem-fio fornecida para estabelecer uma conexão de rede sem-fio.

Você pode desfrutar de rádio online ou arquivos armazenados em servidores de mídia, como PCs e Network Attached Storage (NAS).

Conectando o cabo de rede

Conecte a unidade a seu roteador com um cabo de rede comum (CAT-5 ou superior).

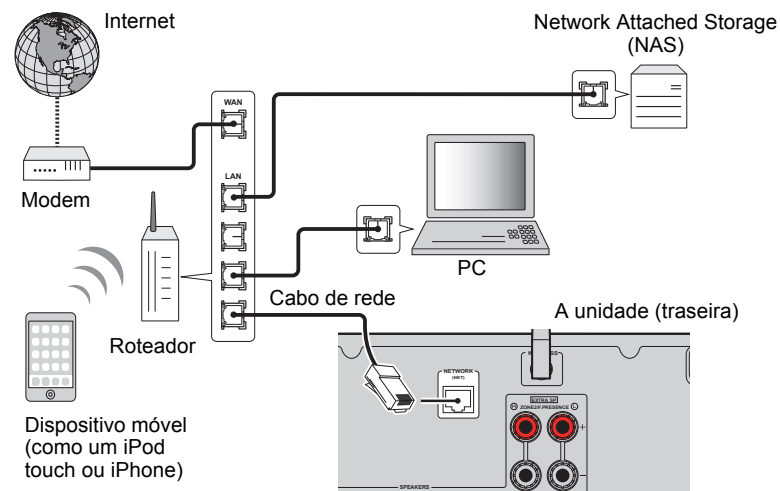

- Se você está usando um roteador compatível com DHCP, você não precisa configurar a rede na unidade, pois estas configurações são ajustadas automaticamente. Você só precisa configurar os ajustes de rede se seu roteador não for compatível com DHCP ou se você desejar fazer estas configurações manualmente. (p.107).
- Você pode verificar os parâmetros de rede (como IP address) no item "Network" (p.113) do menu "Information".



- Alguns softwares de segurança instalados em seu PC ou os ajustes de firewall de dispositivos de rede (como o roteador) podem bloquear o acesso da unidade aos dispositivos de rede ou à internet. Nesses casos, configure o software de segurança ou os ajustes de firewall adequadamente.
- Cada servidor deve estar conectado à mesma subrede.
- Para utilizar os recursos de internet, é altamente recomendável uma conexão de banda larga.

Conectando a antena sem-fio

Conecte a antena sem-fio fornecida à unidade para estabelecer uma conexão de rede sem fio.

Para informações sobre como conectar a unidade a um dispositivo de rede sem fio, veja "Conectando a um dispositivo de rede sem fio" (p.41).

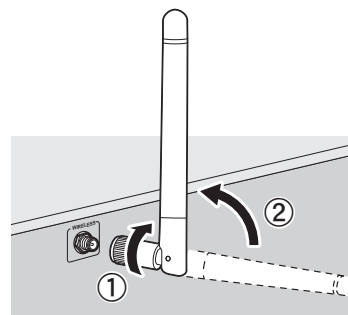

- ① Gire a antena em sentido horário.
- ② Posicione a antena na vertical.



- Não conecte outra antena além da fornecida.
- Não aplique força excessiva à antena ou você pode danificá-la.
- Ao embalar a unidade, remova a antena.

7 Conectando outros equipamentos

Conectando um amplificador externo

Ao conectar um amplificador externo para melhorar a saída das caixas, conecte a entrada do amplificador nos conectores PRE OUT da unidade. Os mesmos sinais dos canais são enviados dos conectores PRE OUT de forma correspondente aos terminais das caixas (SPEAKERS).

Caution

- Para evitar ruídos indesejáveis e sons anormais, assegure-se do seguinte antes de realizar as conexões:
 - Remova o cabo de alimentação da unidade e desligue o amplificador externo.
 - Ao usar os conectores PRE OUT da unidade, não conecte caixas aos terminais de caixas (SPEAKERS) da unidade.
 - Ao utilizar um amplificador externo sem o recurso de bypass no controle de volume, não conecte outros equipamentos (exceto a unidade) a ele.

A unidade (traseira)

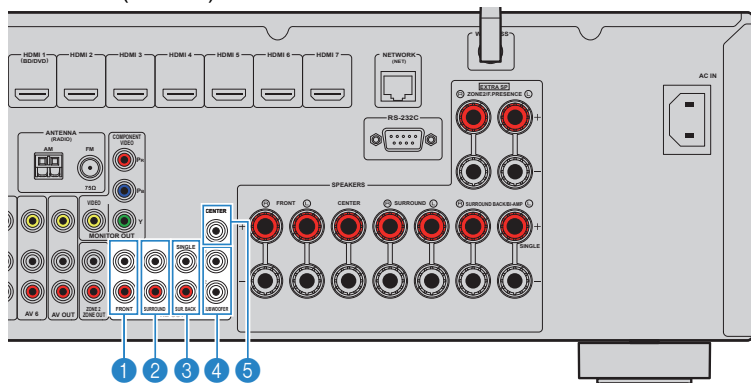

- 1 Conectores FRONT**
Saída de áudio dos canais frontais.
- 2 Conectores SURROUND**
Saída de áudio dos canais surround.
- 3 Conectores SUR. BACK**
Saída de áudio dos canais surround traseiros. Ao usar apenas um amplificador externo para o canal de surround traseiro, conecte-o ao conector SINGLE (lado L).

4 Conectores SUBWOOFER 1-2

Para a conexão de um subwoofer ativo. Quando 2 subwoofers são conectados, os dois reproduzem o mesmo áudio.

5 Conector CENTER

Saída de áudio do canal central.

Conectando equipamentos de gravação de áudio/vídeo

Você pode conectar equipamentos de gravação de áudio/vídeo nos conectores AV OUT. Eles enviam sinais analógicos de áudio/vídeo da entrada selecionada.



- Para copiar vídeo/áudio de um equipamento de vídeo, conecte o equipamento aos conectores AV5-6 da unidade.
- Para copiar áudio de um equipamento de áudio, conecte o equipamento aos conectores AV5-6 ou AUDIO 1-2 da unidade.
- Utilize os conectores AV OUT somente para equipamentos de gravação.

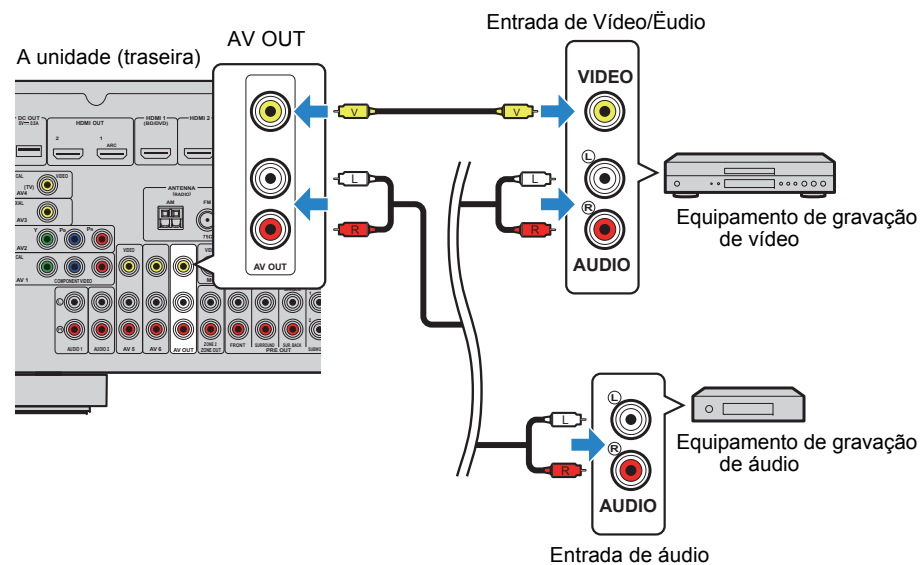

Conectando um equipamento com função trigger

A função trigger pode controlar um equipamento externo em conjunto com a operação da unidade (como ligar/desligar e selecionar entrada). Se você tem um subwoofer Yamaha compatível com conexão de sistema ou um equipamento com entrada para trigger, conecte o equipamento ao conector TRIGGER OUT.

Conector TRIGGER OUT

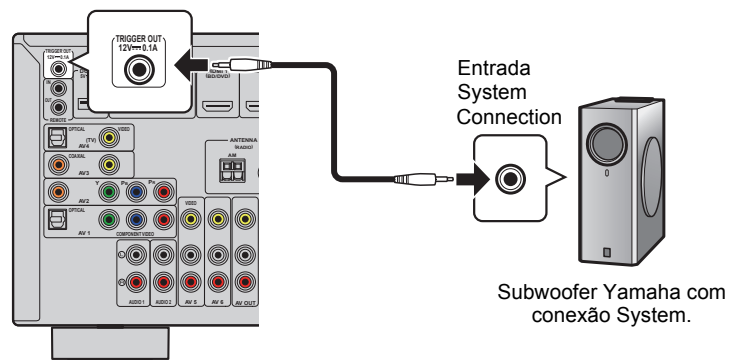

A unidade (traseira)



- Você pode configurar a função trigger em "Trigger Output" (p.110), no menu "Setup".

8 Conectando o cabo de alimentação

Antes de conectar o cabo de alimentação (Somente no modelo Geral).

Selecione a tensão de acordo com a voltagem local. As opções são 110-120V AC e 220-240V AC.



- Assegure-se de selecionar a tensão correta ANTES de conectar o cabo à tomada. Selecionar a tensão errada pode causar danos à unidade e oferecer risco de incêndio.

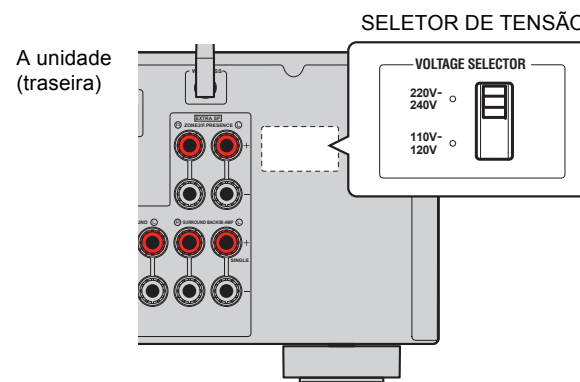

Após todas as conexões prontas, conecte o cabo de alimentação.

A unidade (traseira)

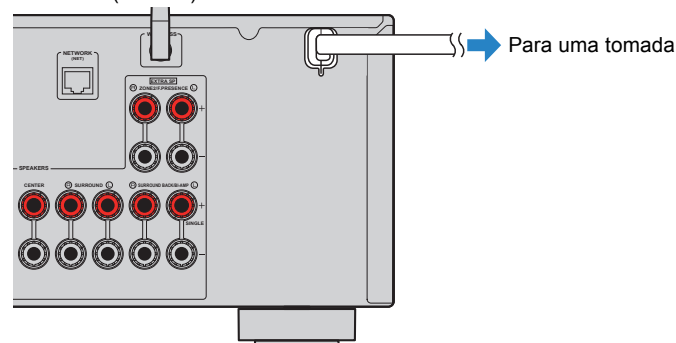

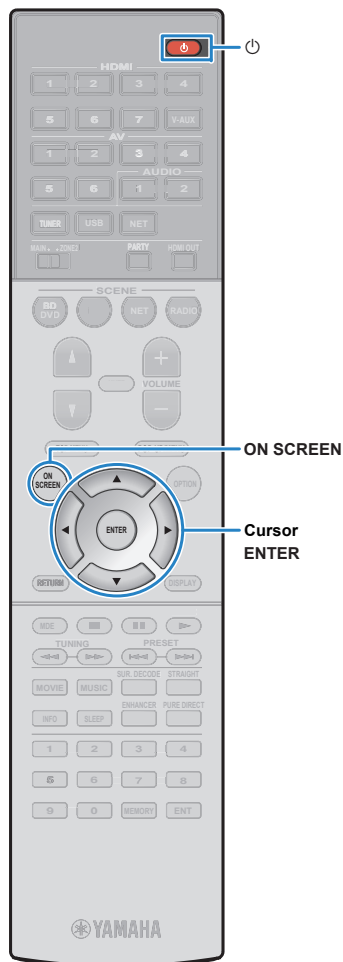

9 Selecionando o menu de idiomas na tela

Selecione o idioma desejado para seu menu na tela entre Inglês (padrão), Japonês, Francês, Alemão, Espanhol, Russo, Italiano e Chinês.

- 1 Pressione ⏻ (liga/desliga) para ligar a unidade.
- 2 Ligue a TV e mude a entrada da TV para onde está conectada a unidade (HDMI OUT).
- 3 Pressione ON SCREEN.
- 4 Use as teclas do cursor para selecionar "Setup" e pressione ENTER.

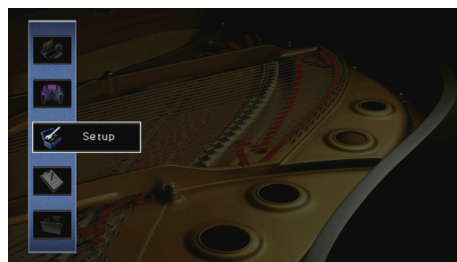

- 5 Use as teclas do cursor (◀/▶) para selecionar "Language" e as teclas (▲/▼) para selecionar o idioma desejado.



6 Para confirmar, pressione ENTER.

7 Para sair do menu, pressione ON SCREEN.



• A informação no visor frontal só está disponível em Inglês.

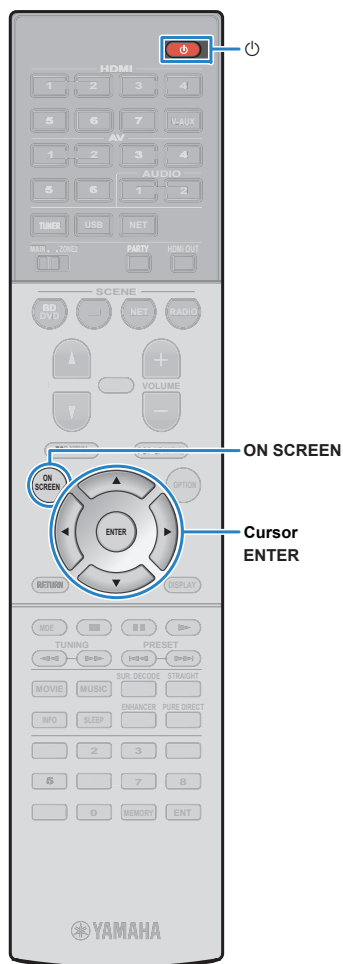

10 Otimizando os ajustes de caixa automaticamente (YPAO)

A função Yamaha Parametric room Acoustic Optimizer (YPAO) detecta conexões de caixas, mede as distâncias entre elas e seu(s) ponto(s) de audição e então otimiza as configurações de caixa automaticamente, como equilíbrio de volumes e parâmetros acústicos, para adequar o sistema perfeitamente à sua sala.



- A função YPAO utiliza a tecnologia YPAO - RSC (Reflected Sound Control) que permite a criação de campos sonoros naturais como em uma sala projetada com acústica perfeita.



- Informações importantes sobre a medição YPAO:
 - Os tons de teste são altos e podem assustar crianças e animais.
 - O volume do tom de teste não pode ser ajustado.
 - Mantenha silêncio na sala durante o ajuste.
 - Fique em um dos cantos da sala atrás da posição de escuta, de forma que você não fique entre as caixas e o microfone YPAO.
 - Não conecte fones de ouvido.

1 Pressione (liga/desliga) para ligar a unidade.

2 Ligue a TV e mude a entrada da TV para onde está conectada a unidade (HDMI OUT).

3 Ligue o subwoofer e ajuste o volume para metade. Se a frequência de crossover for ajustável, coloque no máximo.

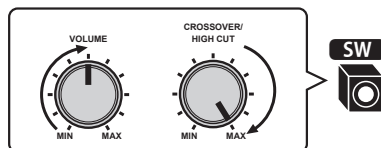

- Se você estiver usando conexão bi-amp ou caixas no Zona2, ajuste "Power Amp Assign" (p.99) no menu "Setup" para a configuração apropriada antes de começar o YPAO.

4 Posicione o microfone YPAO em sua posição de escuta e conecte-o ao conector YPAO MIC no painel frontal da unidade.



- Posicione o microfone YPAO em sua posição de escuta (na mesma altura de seus ouvidos). Recomendamos utilizar um tripé ou suporte. Use os ajustes do tripé para estabilizar o microfone.

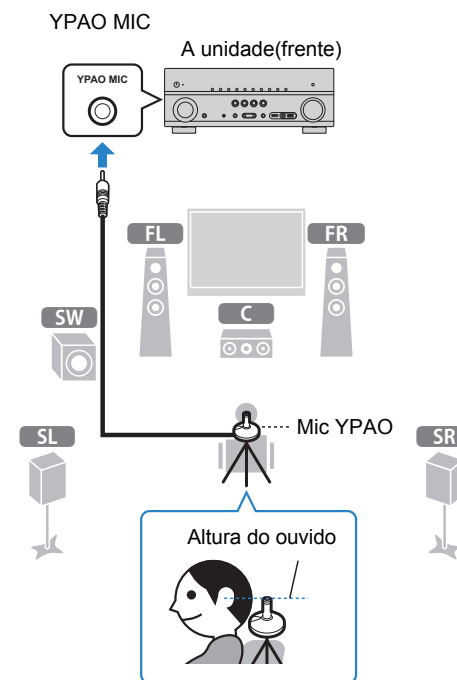

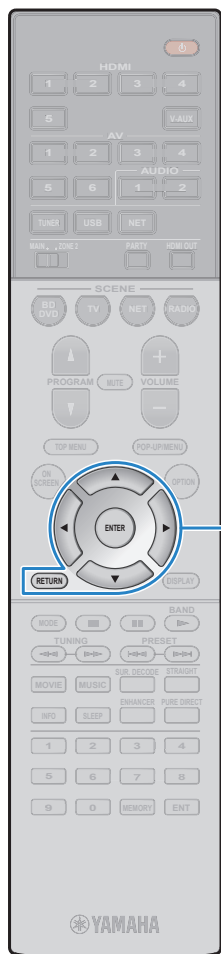

Teclas do Cursor
ENTER
RETURN

A tela seguinte aparecerá na TV.



- Para cancelar a operação, desconecte o microfone YPAO antes do início da medição.
- Para configurar os ajustes do amplificador de potência, pressione RETURN e escolha "Manual Setup" (p.100).

5 Se desejar, mude o método de medição (multi/single).

- ① Use as teclas do cursor, selecione "Multi Position" e ENTER.
- ② Use as teclas do cursor, selecione uma opção e ENTER.

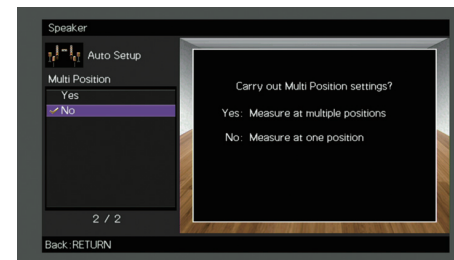

Opções

Yes	Escolha esta opção se você tem muitos pontos de audição ou se quer que outros desfrutem também de áudio surround. Você pode ter até 8 pontos diferentes na sala. Os ajustes de caixas serão otimizados para os pontos definidos nestas posições (multi measure).
No (default)	Escolha esta opção se você tem um ponto de audição fixo. Faça as medições somente nesta posição. Os ajustes das caixas serão otimizados para esta posição (single measure).



- Se você realizar as medições em multi measure, os ajustes das caixas serão otimizados para que você tenha áudio surround em um espaço maior.
- Se você realizar as medições em multi measure, posicione o microfone YPAO no local onde você se senta com mais frequência.

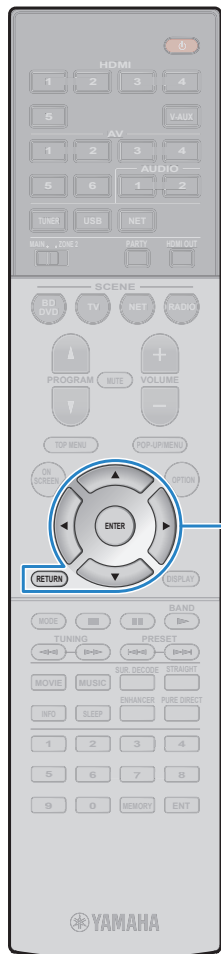

Teclas do Cursor
ENTER
RETURN

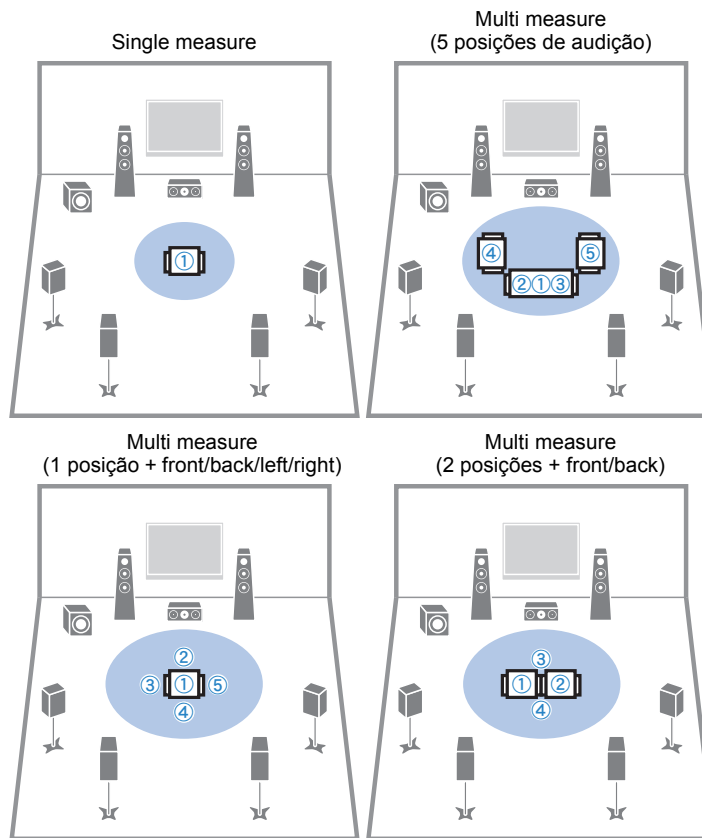

Isso completa as preparações. Veja a página seguinte para começar a medição.

Quando "Multi Position" está em "Yes":

"Medição em múltiplos pontos de audição (multimeasure)" (p.36).

Quando "Multi Position" está em "No":

"Medição em um ponto de audição (single measure)" (p.35)

Medindo em uma posição de escuta (single measure)

Siga o procedimento abaixo para a medição. Todo o processo leva cerca de 3 minutos.

1 Para iniciar, use as teclas do cursor e selecione "Measure", então pressione ENTER.

A medição irá se iniciar em 10 segundos. Pressione ENTER novamente para iniciar imediatamente.



- Para cancelar a medição, pressione RETURN.

A seguinte tela aparece na TV quando a medição é finalizada.

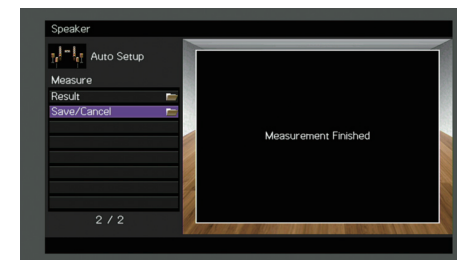

- Se alguma mensagem de erro ou aviso (como E-1 ou W-1) aparecer, veja "Mensagens de Erro" (p.40) ou "Mensagens de Aviso" (p.40).



- Para verificar o resultado das medições, selecione "Result". Para detalhes, veja "Verificando os resultados das medições" (p.38).

2 Use o cursor para selecionar "Save/Cancel" e pressione ENTER.

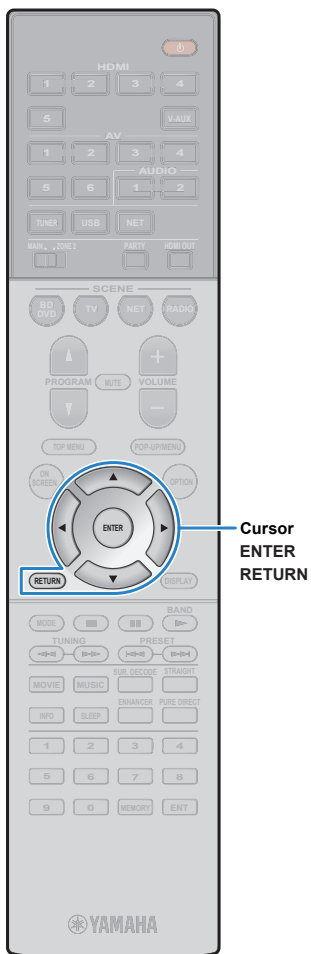

3 Para salvar os resultados das medições, use o cursor (</>) para selecionar "SAVE" e ENTER.

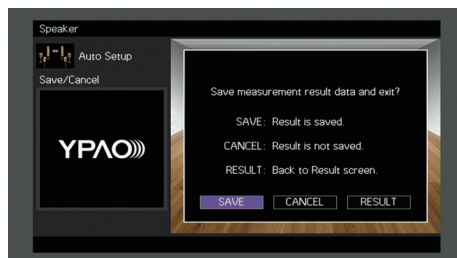

As configurações ajustadas de caixas são aplicadas.



- Para finalizar a medição sem salvar o resultado, selecione "CANCEL".

4 Use o cursor (</>) para "YES" ou "NO" para habilitar/desabilitar o Volume YPAO e ENTER.

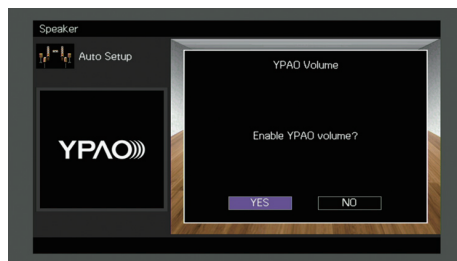

- Se o Volume YPAO está habilitado, os níveis de agudos e graves são ajustados automaticamente conforme o volume, de forma que o som fique natural também em volumes baixos.
- Você pode habilitar/desabilitar o Volume YPAO em "YPAO Volume" (p.87) no menu "Option".

5 Desconecte o microfone YPAO da unidade.

Completamos os ajustes de otimização de caixas.

Atenção

- O microfone YPAO é sensível ao calor, então não deve ser colocado em lugares expostos à luz direta do sol ou a altas temperaturas (como sobre um equipamento AV).

Medindo em múltiplos pontos de audição (multi measure)

Quando o "Multi Position" está em "Yes", siga o procedimento abaixo para medição. O processo leva cerca de 10 minutos para 8 pontos de audição.



- Se alguma mensagem de erro ou aviso (como E-1 ou W-1) aparecer, veja "Mensagens de Erro" (p.40) ou "Mensagens de Aviso" (p.40).

1 Para começar a medição, use o cursor, selecione "Measure" e pressione ENTER.

A medição se iniciará em 10 segundos. Pressione ENTER para iniciar a medição imediatamente.



- Para cancelar a medição, pressione RETURN.

A seguinte tela aparece na TV quando a medição da primeira posição terminar.

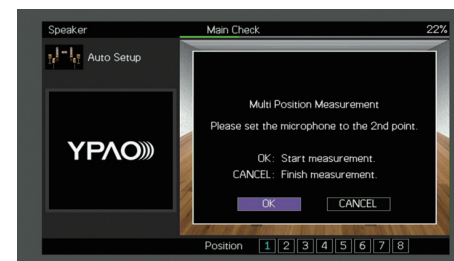

2 Posicione o microfone YPAO na próxima posição de audição e pressione ENTER.

Repita o passo 2 até que todas as medições (até 8) tenham sido feitas.

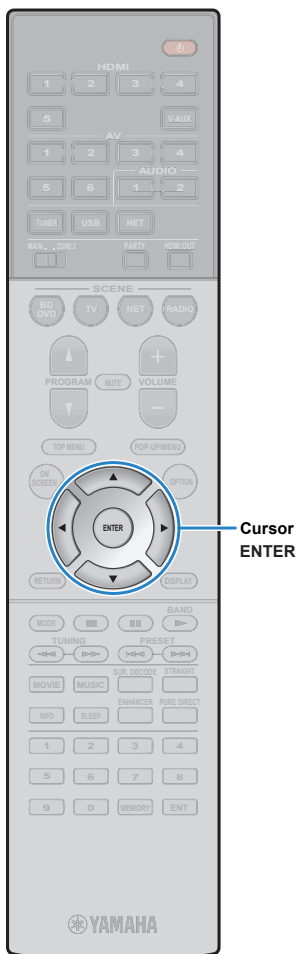

3 Quando as medições em todas as posições estiverem terminadas, use as teclas do cursor para selecionar "CANCEL" e pressione ENTER.

Quando você terminar as medições em até 8 pontos, a seguinte tela aparecerá automaticamente.



- Para verificar os resultados das medições, selecione "Result". Para detalhes, veja "Verificando os resultados das medições" (p.38).

4 Use as teclas do cursor para selecionar "Save/Cancel" e pressione ENTER.

5 Para salvar o resultado da medição, use o cursor para selecionar "SAVE" e ENTER.

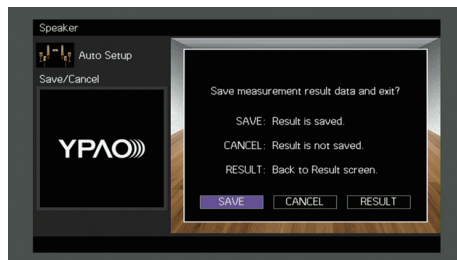

Os ajustes das caixas são aplicados.



- Para finalizar a medição sem salvar o resultado, selecione "CANCEL".

6 Use o cursor (</>) para "YES" ou "NO" para habilitar/desabilitar o Volume YPAO e ENTER.

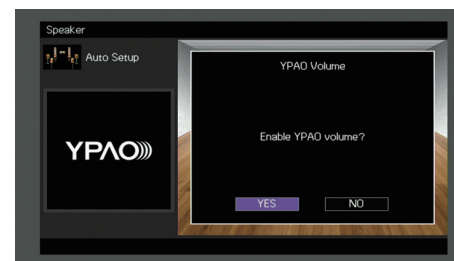

- Se o Volume YPAO está habilitado, os níveis de agudos e graves são ajustados automaticamente conforme o volume, de forma que o som fique natural também em volumes baixos.
- Você pode habilitar/desabilitar o Volume YPAO em "YPAO Volume" (p.87) no menu "Option".

7 Desconecte o microfone YPAO da unidade.

Completamos os ajustes de otimização de caixas.

Atenção

- O microfone YPAO é sensível ao calor, então não deve ser colocado em lugares expostos à luz direta do sol ou a altas temperaturas (como sobre um equipamento AV).

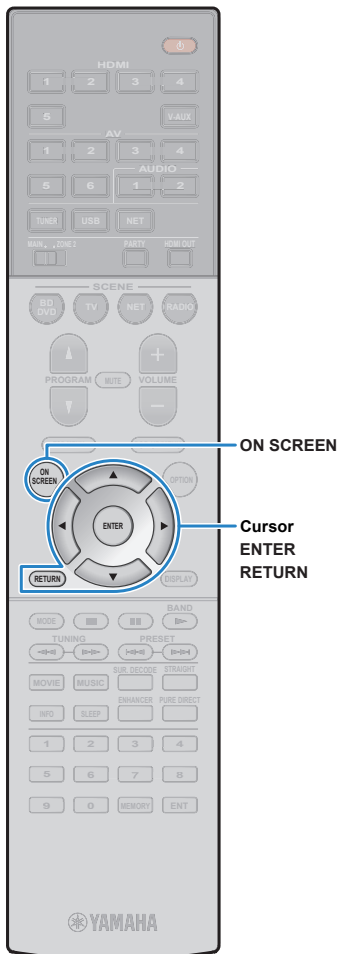

Verificando os resultados das medições

Você pode verificar os resultados das medições YPAO.

- 1 Após a medição, use as teclas de cursor para selecionar "Result" e pressione ENTER.



- Você também pode selecionar "Result" do "Audio Setup" (p.97) no menu "Setup" para ver resultados de medições anteriores.

A seguinte tela aparecerá.



- 1 Itens de resultado de medição
- 2 Detalhes de resultado de medição
- 3 Número de posições medidas (quando multi measure é utilizado)

- 2 Use as teclas do cursor para selecionar um item.

Fiação	Polaridade de cada caixa Invertido: o cabo da caixa pode ser conectado com polaridade invertida.
Tamanho	Tamanho de cada caixa (frequência de cross-over do subwoofer). Grande: a caixa reproduz graves com eficiência Pequena: a caixa não reproduz graves com eficiência
Distância	Distância do ponto de audição a cada caixa
Nível	Ajuste do nível de saída de cada caixa

- 3 Para finalizar a verificação dos resultados e voltar à tela anterior, pressione RETURN.

Recarregando ajustes YPAO anteriores

Quando os ajustes de caixas que você configurou manualmente não estão disponíveis, siga o procedimento abaixo para recarregar o ajuste YPAO anterior.

- 1 No menu "Setup", selecione "Speaker", "Auto Setup" e então "Result" (p.96).
- 2 Use as teclas do cursor para selecionar "Setup Reload" e pressione ENTER.

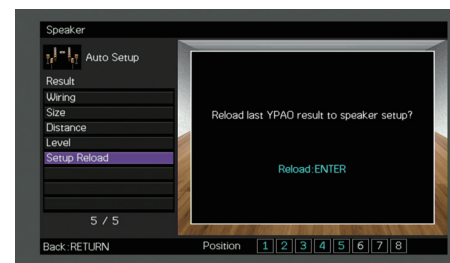

- 3 Para sair do menu, pressione ON SCREEN.

Mensagens de Erro

Se alguma mensagem de erro aparecer durante a medição, solucione o problema e faça o YPAO novamente.

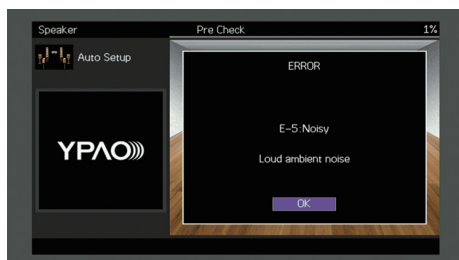

Mensagem de Erro	Causa	Solução
E-1: No Front SP	Caixas frontais não detectadas.	
E-2: No Sur. SP	Uma das caixas surround não foi detectada.	Siga as instruções na tela para sair do YPAO, desligue a unidade e verifique as conexões das caixas.
E-3: No F.PRNS SP	Uma das caixas de presença não foi detectada.	
E-4: SBR → SBL	Uma caixa de surround traseira está conectada do lado R.	Quando usar apenas uma caixa surround traseira, conecte-a ao conector SINGLE (lado L). Siga as instruções na tela para sair do YPAO, desligue a unidade e reconecte a caixa.
E-5: Noisy	O ruído está muito alto.	Mantenha silêncio na tela e siga as instruções na tela para começar a medição novamente. Ao selecionar "PROCEED", o YPAO realiza a medição novamente e ignora qualquer ruído detectado.
E-6: Check Sur.	Caixas surround traseiras estão conectadas, mas as caixas surround não estão conectadas.	Caixas surround devem ser conectadas para o uso de caixas surround traseiras. Siga as instruções na tela para sair do YPAO, desligue a unidade e reconecte a caixa.
E-7: No MIC	O microfone YPAO foi removido.	Conecte o microfone YPAO ao conector YPAO MIC de forma firme e siga as instruções na tela para realizar a medição novamente.
E-8: No Signal	O microfone YPAO não detectou os tons de teste.	Conecte o microfone YPAO ao conector YPAO MIC de forma firme e siga as instruções na tela para realizar a medição novamente. Se o erro persistir, procure um Centro de Serviço Autorizado Yamaha.
E-9: User Cancel	A medição foi cancelada.	Siga as instruções na tela para começar a medição novamente. Para cancelar a medição, selecione "EXIT"..
E-10: Internal Error	Um erro interno ocorreu.	Siga as instruções na tela para sair do YPAO, desligue e relegue a unidade. Se o erro persistir, procure um Centro de Serviço Autorizado Yamaha.

Mensagens de Aviso

Se uma mensagem de aviso aparecer após a medição, você ainda pode salvar os resultados da medição seguindo as instruções na tela.

Contudo, nós recomendamos realizar uma nova medição para ter o melhor ajuste para suas caixas.



Mensagem de Aviso	Causa	Solução
W-1: Out of Phase	O cabo de alguma caixa pode estar com a polaridade invertida. (+/-).	<p>Selecione "Wiring" em "Result" (p.38) e verifique as conexões do cabo da caixa indicada.</p> <p>Se a caixa está conectada incorretamente: Desligue a unidade e reconecte o cabo corretamente.</p> <p>Se a caixa está conectada corretamente: Dependendo do tipo de caixa e de ambiente, essa mensagem pode aparecer mesmo com as caixas conectadas corretamente. Se for o caso, ignore o aviso.</p>
W-2: Over Distance	Uma caixa está a mais de 24m do ponto de audição.	Selecione "Distance" em "Result" (p.38) e mova a caixa identificada a uma distância menor que 24m do ponto de audição.
W-3: Level Error	Há diferença de volume significativa entre as caixas.	Verifique conexões de cabo de cada caixa e o volume do subwoofer. Recomendamos utilizar as mesmas caixas ou caixas com especificações o mais semelhantes possível.

11 Conectando a um equipamento de rede sem-fio

Conecte a unidade a um roteador sem fio (access point) ou a um dispositivo portátil para estabelecer uma conexão sem fio.

Selecionando o método de conexão

Selecione o método de conexão conforme seu ambiente de rede.

■ Conectando com um roteador sem-fio (access point)

Conecte a unidade a um roteador sem-fio (access point).

Você pode desfrutar de rádios online, AirPlay ou músicas armazenadas em servidores de mídia (PC/NAS).

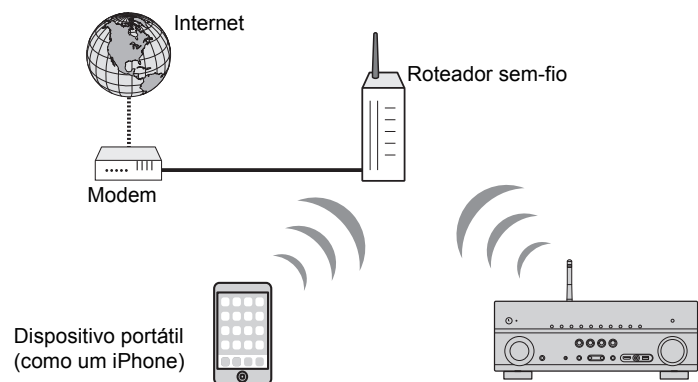

Para detalhes na conexão, veja “Conectando a unidade a uma rede sem-fio” (p.42).



- Você não pode usar a conexão sem fio simultaneamente com a conexão com fio (cabo de rede) (p.29) ou Wireless Direct (p.47).
- Se a unidade e o roteador sem-fio (access point) estão muito distantes, a unidade pode não se conectar à rede sem-fio. Neste caso, posicione-os mais próximos um do outro.

■ Conectando sem um roteador sem-fio (access point)

Conecte um dispositivo móvel à unidade.

Você pode usar o aplicativo para smartphone/tablet “AV CONTROLLER” para controlar a unidade de dispositivos móveis ou ouvir músicas armazenadas no dispositivo.

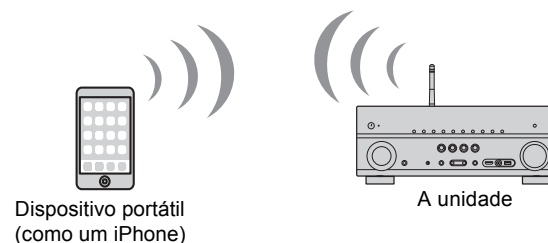

Para detalhes sobre a conexão, veja “Conectando um dispositivo móvel à unidade diretamente (Wireless Direct)” (p.47).



- Você não pode usar a conexão sem fio simultaneamente com a conexão com fio (cabo de rede) (p.29) ou Wireless Direct (p.47).
- Quando o Wireless Direct está habilitado, as seguintes funções não estão disponíveis.
 - Rádio Online
 - Serviços de Rede
 - Reprodução de música armazenada em servidores de mídia (PC/NAS)



- Para detalhes sobre o app “AV CONTROLLER”, visite o site da Yamaha.

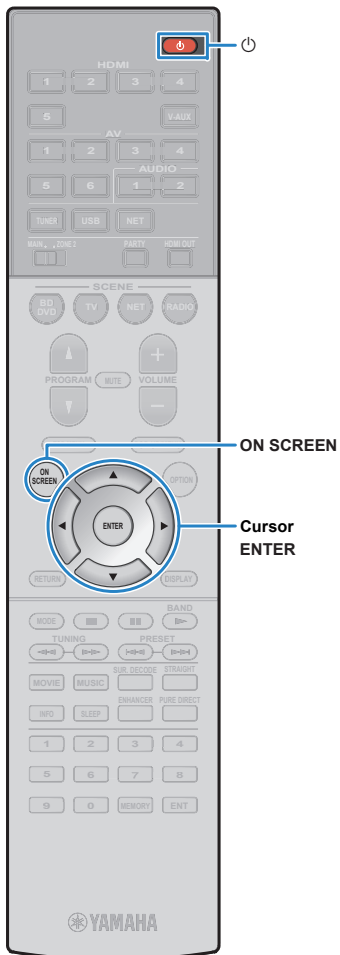

Conectando a uma rede sem fio

Há inúmeros métodos de conectar a unidade a uma rede sem-fio.
Selecione um método de conexão conforme seu ambiente.

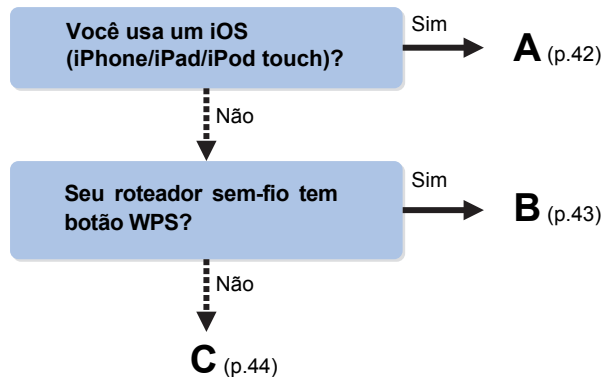

■ A: Compartilhando configurações de um iOS

Você pode facilmente configurar uma conexão sem fio ao aplicar ajustes de equipamentos iOS (iPhone/iPad/iPod touch).

Antes de prosseguir, confirme que seu equipamento iOS está conectado a um roteador sem fio.



- Você precisa de um equipamento com iOS 5.0 ou superior. Para detalhes, veja “Equipamentos e tipos de arquivos compatíveis” (p.129).

1 Pressione (liga/desliga) para ligar a unidade.

2 Ligue a TV e selecione a entrada de vídeo vinda da unidade (HDMI OUT).



- Operações com a tela da TV estão disponíveis somente quando sua TV está conectada à unidade via HDMI.

3 Pressione ON SCREEN.

4 Use o cursor para selecionar “Setup” e pressione ENTER.

5 Use o cursor (◀/▶) para selecionar “Network”.

6 Use o cursor (△/▽) para selecionar “Network Connection” e pressione ENTER.

7 Use o cursor (△/▽) e ENTER para selecionar “Wireless (Wi-Fi)” e depois “OK”.

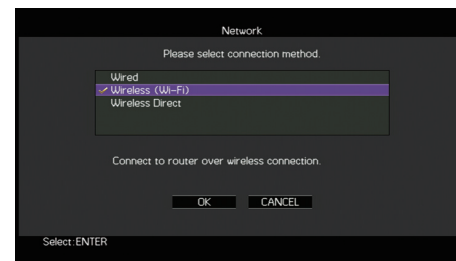

- O item marcado mostra a configuração atual.

8 Use o cursor (△/▽) e ENTER para selecionar “Share Wi-Fi Settings (iOS)” e então “NEXT”.

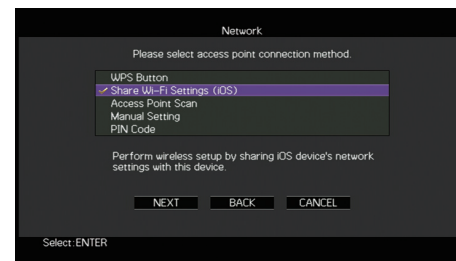

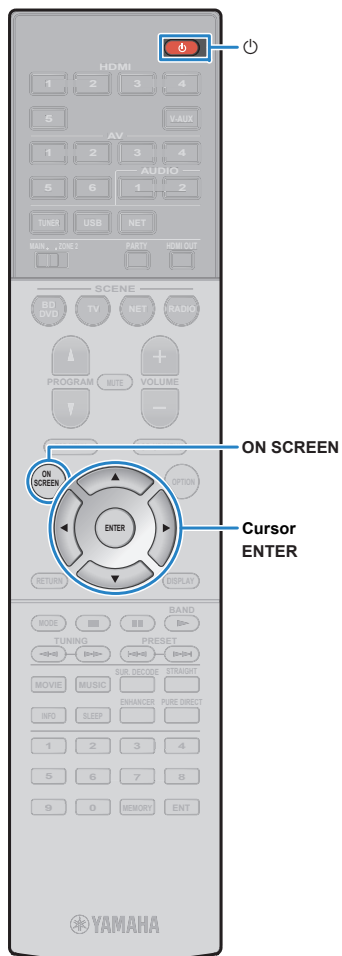

9 Conecte o equipamento iOS a uma porta USB e desbloqueie a tela do equipamento.

A unidade (frente)

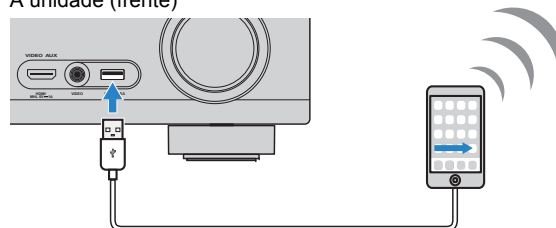

10 Use o cursor (</>) para seleccionar “NEXT” e pressione ENTER.

11 Clique em “Allow” na mensagem mostrada no equipamento iOS.

Quando a conexão estiver pronta, a tela da TV mostrará “Completed”.

12 Para sair do menu, pressione ON SCREEN.

B: Usando Configurações do Botão WPS

Você pode facilmente criar uma conexão sem fio ao pressionar o botão WPS.



• Esta configuração não funciona se o método de segurança do roteador sem-fio é WEP. Neste caso, use outro método de conexão.

1 Pressione  (liga/desliga) para ligar a unidade.

2 Mantenha o botão INFO (WPS) no painel frontal pressionado por 3 segundos.

“Press WPS button on Access Point” será mostrado no visor frontal.

3 Pressione o botão WPS no roteador sem-fio.

Quando a conexão estiver pronta, a tela da TV mostrará “Completed”.

Se a mensagem “Not connected” aparecer, repita o passo 1 ou tente outro método de conexão.

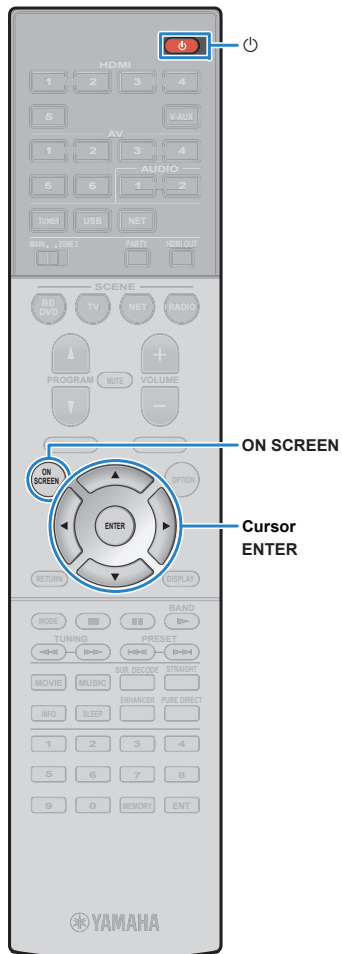

C: Usando outros métodos de conexão

Se seu roteador sem-fio não tem o botão WPS, siga o procedimento abaixo para configurar sua rede sem fio.

- 1 Pressione (liga/desliga) para ligar a unidade.
- 2 Ligue a TV e selecione a entrada de vídeo vinda da unidade (HDMI OUT).



• Operações com a tela da TV estão disponíveis somente quando sua TV está conectada à unidade via HDMI.

- 3 Pressione ON SCREEN.
- 4 Use o cursor para selecionar “Setup” e pressione ENTER.
- 5 Use o cursor (,) para selecionar “Network”.
- 6 Use o cursor (,) para selecionar “Network Connection” e pressione ENTER.
- 7 Use o cursor (,) e ENTER para selecionar “Wireless (Wi-Fi)” e depois “OK”.

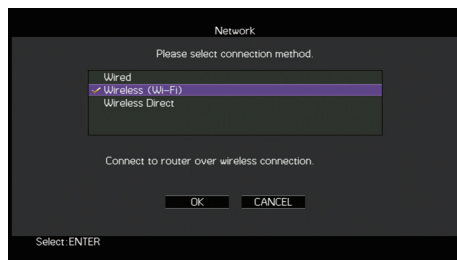

• A marcação indica o ajuste atual.

- 8 Use o cursor (,) e ENTER o método de conexão desejado e então “NEXT”.

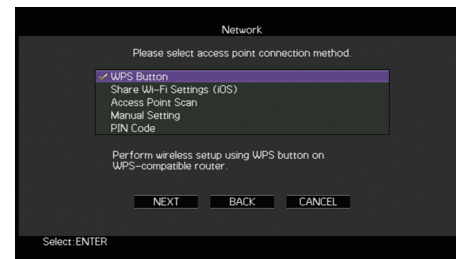

Os seguintes métodos de conexão estão disponíveis.

WPS Button	Você pode configurar uma conexão sem fio com o botão WPS. Siga as instruções na tela da TV.
Share Wi-Fi Settings (iOS)	Veja “Compartilhando configurações do iOS” (p.42).
Access Point Scan	Você pode configurar uma conexão sem fio procurando por um ponto de acesso. Veja em “Procurando um ponto de acesso” (p. 45).
Manual Setting	Você pode configurar uma conexão sem fio inserindo a informação necessária (como SSID) manualmente. Veja em “Configurando uma conexão sem fio manualmente” (p. 45).
PIN Code	Você pode configurar uma conexão sem fio inserindo o PIN code da unidade no roteador sem fio. O método só é possível se o roteador aceita WPS Pin Code. Veja em “Usando o PIN Code” (p.46).

Sobre WPS

WPS (Wi-Fi Protected Setup) é um padrão estabelecido pela Wi-Fi Alliance que permite a fácil criação de uma rede sem fio caseira.

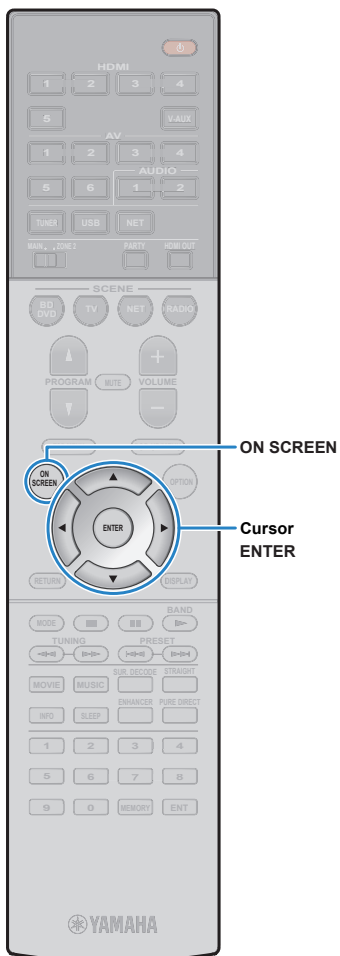

❑ Procurando por um ponto de acesso

Se você selecionar "Access Point Scan" como método de conexão, a unidade procura por pontos de acesso. Depois de um tempo, uma lista de pontos de acesso disponíveis aparece na tela.

1 Use o cursor e ENTER para selecionar um ponto de acesso e então "NEXT".

As configurações da rede sem fio aparecem na TV.

2 Use o cursor e ENTER para inserir o código de segurança e então "NEXT".



3 Use o cursor (</>) para escolher "CONNECT" e então ENTER para iniciar o processo de conexão.

Quando o processo de conexão terminar, "Completed" será mostrado na tela da TV.

Se "Not connected" aparecer, repita do passo 1 ou tente outro método de conexão.

4 Para sair para o menu, pressione ON SCREEN.

❑ Configurando uma conexão sem fio manualmente

Se você selecionar "Manual Setting" como método de conexão, a tela de ajuste aparece na TV.

Você deve configurar o SSID (nome da rede), método de criptografia e chave de segurança para a rede.

1 Use o cursor e ENTER para inserir o SSID, então escolha "NEXT".



2 Use o cursor (Δ/▽) e ENTER para verificar o método de segurança e escolha "NEXT".

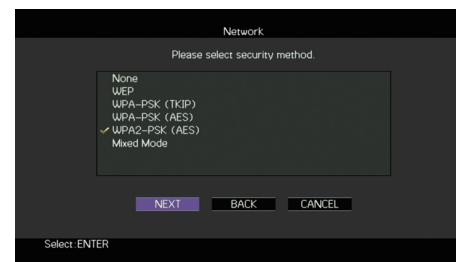

Configurações

None, WEP, WPA-PSK (TKIP), WPA-PSK (AES), WPA2-PSK (AES), Mixed Mode

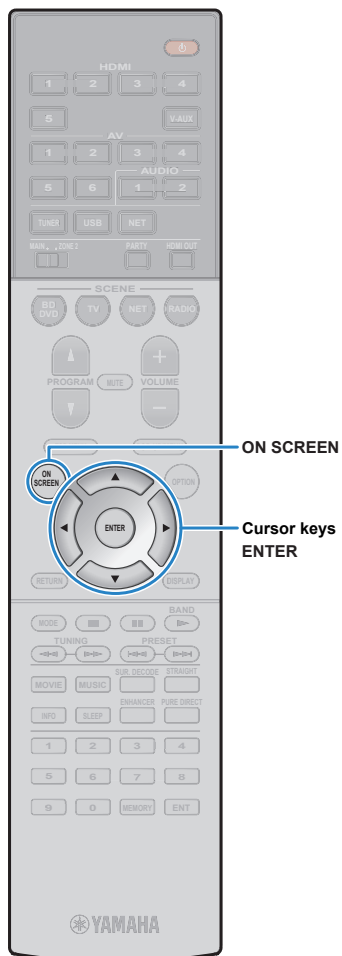

3 Use o cursor e ENTER para inserir a chave de segurança, então "NEXT".

Se você selecionar "None" no passo 2, esta configuração não estará disponível. Vá para o passo 4.

Se você selecionar "WEP", insira uma senha de 5 ou 13 caracteres, ou 10 ou 26 dígitos hexadecimais.

Se você selecionar outro método, insira uma senha de 8 ou 63 caracteres, ou 64 dígitos hexadecimais.



4 Use o cursor (</>) para selecionar "CONNECT" e pressione ENTER para iniciar a conexão.

Quando o processo de conexão terminar, "Completed" aparecerá na TV.

Se "Not connected" aparecer, verifique se toda a informação está correta e recomece do passo 1.

5 Para sair do menu, pressione ON SCREEN.

Usando o PIN Code

Se você selecionar "PIN Code" como método de conexão, a lista de access points aparece na TV.

1 Use o cursor e ENTER para selecionar o ponto de acesso desejado e "NEXT".

O PIN Code da unidade aparece na TV.

2 Entre o PIN Code no rotator sem-fio (access point).

Para detalhes, veja o manual do roteador sem-fio (access point).

3 Use o cursor (</>) para selecionar "CONNECT" e ENTER para iniciar a conexão.

Quando o processo de conexão terminar, "Completed" aparecerá na TV.

Se "Not connected" aparecer, verifique se toda a informação está correta e recomece do passo 1.

4 Para sair do menu, pressione ON SCREEN.

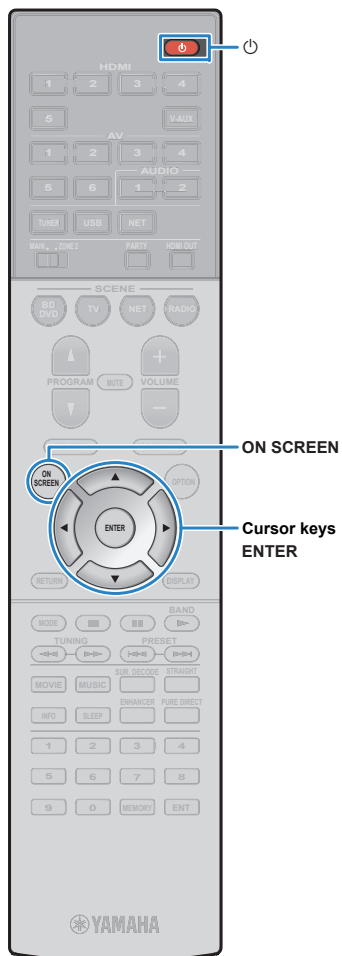

Conectando um dispositivo móvel à unidade diretamente (Wireless Direct)

Siga o procedimento abaixo para conectar um dispositivo móvel à unidade diretamente.



- A conexão Wireless Direct pode ser insegura já que não tem forte encriptação. A unidade pode operar reprodução em dispositivos móveis conectados a ela sem permissão.

- 1 Pressione (liga/desliga) para ligar a unidade.
- 2 Ligue a TV e selecione a entrada de vídeo vinda da unidade (HDMI OUT).



- Operações com a tela da TV estão disponíveis somente quando sua TV está conectada à unidade via HDMI.

- 3 Pressione ON SCREEN.
- 4 Use o cursor para selecionar “Setup” e pressione ENTER.
- 5 Use o cursor (</>) para selecionar “Network”.
- 6 Use o cursor (Δ/∇) para selecionar “Network Connection” e pressione ENTER.

- 7 Use o cursor (Δ/∇) e ENTER para selecionar “Wireless Direct” e depois “OK”.

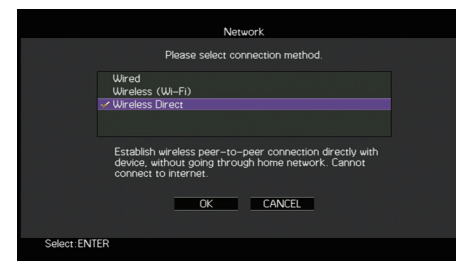

- A marcação indica a configuração atual.

- 8 Use o cursor (Δ/∇) para selecionar o método de segurança e escolha “NEXT”.

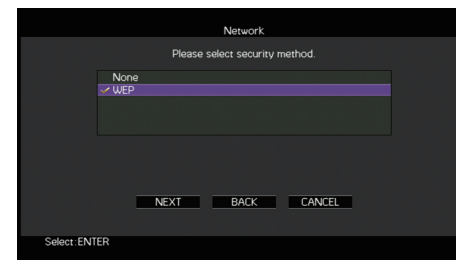

Ajustes

None, WEP



- Se você selecionar "None", a conexão pode ser insegura, já que não há criptografia.

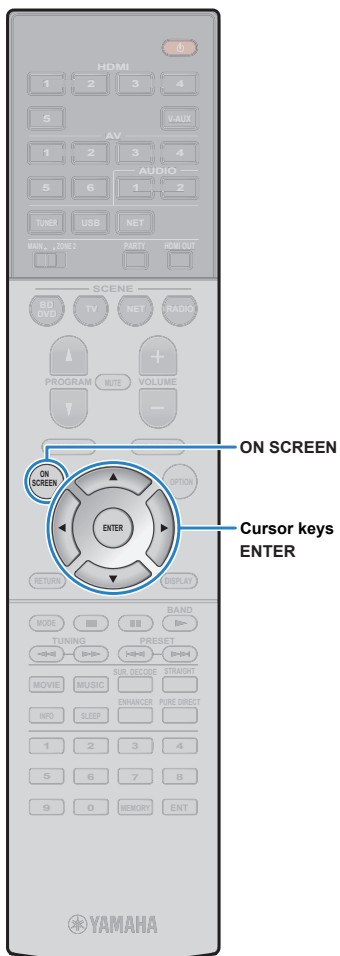

9 Use o cursor e ENTER para inserir a chave de segurança e "NEXT".

Se você selecionar "None" no passo 8, esta configuração não estará disponível. Vá para o passo 10. Insira uma senha de 5 ou 13 caracteres.



10 Use o cursor (</>) para selecionar "OK" e pressione ENTER para salvar.

As configurações feitas aparecem na TV.

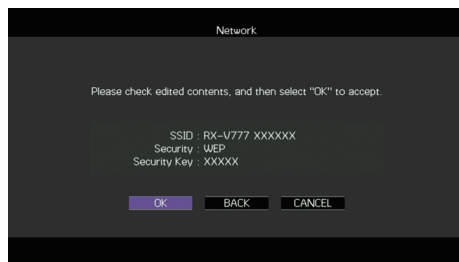

As informações de SSID e Security Key são necessárias para um dispositivo móvel.

11 Configure o Wi-Fi em seu dispositivo móvel.

Para detalhes das configurações, veja o manual de seu dispositivo.

- ① Ligue o Wi-Fi em seu dispositivo.
- ② Selecione o SSID do passo 10 da lista disponível.
- ③ Quando for perguntado uma senha, insira a senha mostrada no passo 10.

12 Para sair do menu, pressione ON SCREEN.

REPRODUÇÃO

Procedimento básico de reprodução

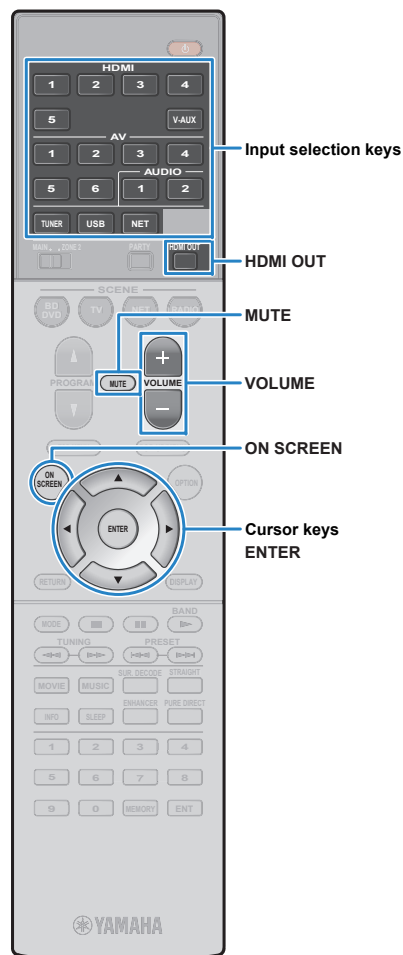

- 1 Ligue os equipamentos externos (como uma TV ou Blu-Ray/DVD) conectados à unidade.**
- 2 Use a seleção de entradas para selecionar uma entrada.**
- 3 Inicie a reprodução no equipamento externo ou sintonize uma rádio.**

Para mais detalhes, veja o manual do equipamento.

Para detalhes das seguintes operações, verifique as páginas correspondentes.

- Ouvindo rádio AM/FM (p.57)
- Reproduzindo música do iPod (p.62)
- Reproduzindo música de um dispositivo USB (p.65)
- Reproduzindo música de um servidor de mídia (PCs/NAS) (p.68)
- Ouvindo rádio online (p.72)
- Reproduzindo música com AirPlay (p.75)

- 4 Pressione VOLUME para ajustar o volume.**



- Para emudecer o áudio, pressione MUTE. Pressione novamente para voltar.
- Para ajustar graves/agudos, use o menu "Option" ou TONE CONTROL no painel frontal (p.87).

Seleção de entrada On-screen

- 1 Pressione ON SCREEN
- 2 Use o cursor para selecionar "Input" e pressione ENTER.
- 3 Use o cursor para selecionar a entrada desejada e pressione ENTER.

Selecionando uma saída HDMI

- 1 Pressione HDMI OUT para selecionar HDMI OUT.**

Cada vez que você presiona esta tecla, a saída HDMI (1 ou 2) muda.



HDMI OUT 1+2	O mesmo sinal nas saídas HDMI OUT 1 e HDMI OUT 2.
HDMI OUT 1 HDMI OUT 2	O sinal é enviado à saída HDMI OUT selecionada.
HDMI OUT Off	Sem sinal nas saídas HDMI OUT 1 ou 2.



- Você também pode selecionar uma saída HDMI escolhendo uma cena (p.50).
- Quando "HDMI OUT 1+2" é selecionada, a unidade envia o sinal de vídeo na mais alta resolução suportada por ambas TVs (ou projetores) conectadas. (Por exemplo, se você tem uma TV 1080p e uma saída e outra 720p na outra saída, o sinal será 720p nas duas).

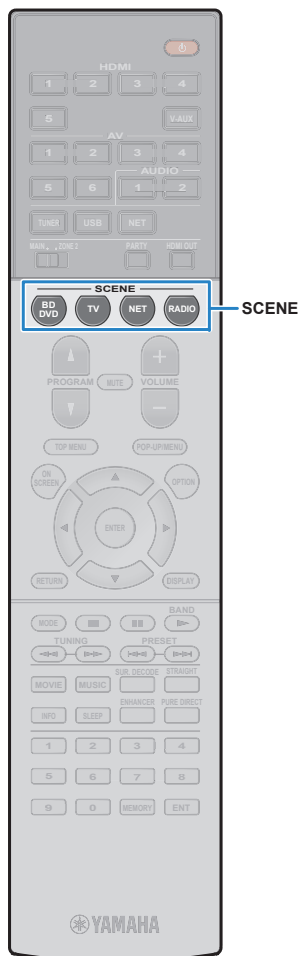

Selecionando fonte de entrada e configuração favorita com um toque (SCENE)

A função SCENE permite que você selecione a entrada, o programa de áudio, o Compressed Music Enhancer ligado/desligado e a saída HDMI atribuídos com apenas um toque.

1 Pressione SCENE.

A entrada e as configurações atribuídas à cena correspondente serão selecionadas. A unidade liga automaticamente se estiver em modo standby.

Por padrão, configurações registradas em cada cena são:

SCENE	Entrada	Programa de Áudio	Compressed Music Enhancer	Saída HDMI (só RX-V777)
BD/DVD	HDMI 1	MOVIE (Sci-Fi)	Off	HDMI OUT 1+2
TV	AV 4	STRAIGHT	On	HDMI OUT 1+2
NET	NET RADIO	MUSIC (7ch Stereo)	On	HDMI OUT 1+2
RADIO	TUNER	MUSIC (7ch Stereo)	On	HDMI OUT 1+2

Configurando as cenas

1 Faça as operações a seguir para preparar as configurações de uma cena.

- Escolha uma entrada (p.49)
- Escolha um Programa de Áudio (p.51)
- Habilite/desabilite o Compressed Music Enhancer (p.56)
- Escolha uma saída HDMI (somente no RX-V777) (p.49)

2 Mantenha a tecla SCENE desejada pressionada até "SET Complete" aparecer no visor frontal.



- Você também pode configurar cenas no menu "Scene" (p.91).
- A função SCENE link playback permite que você inicie a reprodução de um equipamento externo conectado via HDMI. Para habilitá-la, especifique o tipo de equipamento em "Device Control" (p.92), no menu "Scene".
- (Somente Modelos China, Coréia, Reino Unido e Europa)
Para controlar seu equipamento reproduzidor depois de selecionar uma cena com o controle remoto da unidade, mude o equipamento externo atribuído às teclas SCENE. Para detalhes, veja o "Suplemento para Controle Remoto" no CD-ROM fornecido.

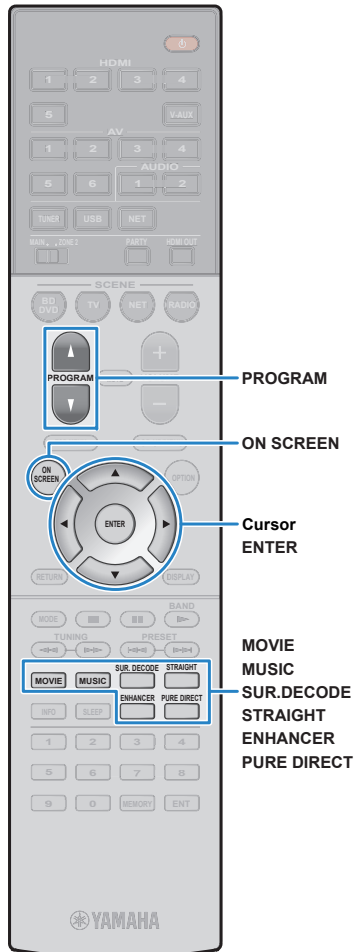

Selecionando o modo de áudio

A unidade é equipada com uma variedade de programas de áudio e decodificadores surround que permitem usar reprodutores com modos de áudio diferentes.

❑ Selecionando um programa de áudio para filmes

- Pressione MOVIE repetidamente.

Esse modo oferece campos sonoros otimizados para diferentes fontes de vídeo, como filmes, jogos, programas de TV (p.52).

❑ Selecionando um programa de áudio para música ou estéreo

- Pressione MUSIC repetidamente.

Esse modo oferece campos sonoros otimizados para fontes de música ou reprodução estéreo (p.53).

❑ Selecionando um decodificador surround

- Pressione SUR.DECODE repetidamente.

Esse modo oferece reprodução multicanal sem processamento de fontes 2- canais (p.55).

❑ Mudando para modo decodificador direto

- Pressione STRAIGHT.

Esse modo oferece reprodução de áudio sem processamento em seus canais originais (p.56).

❑ Mudando para modo Pure Direct

- Pressione PURE DIRECT.

Esse modo oferece áudio de alta-fidelidade ao reduzir o ruído elétrico dos circuitos internos (p.56).

❑ Habilitando o Compressed Music Enhancer

- Pressione ENHANCER.

Esse modo oferece música com compressão e amplitude/ profundidade adicional (p.56).



Seleção de programa de áudio / surround na tela

- ① Pressione ON SCREEN.
- ② Use o cursor para selecionar "Sound Program" e ENTER.
- ③ Use o cursor para selecionar um programa de áudio / surround e ENTER.



- Você também pode mudar os programas de áudio e surround pressionando PROGRAM.
- Você pode mudar as configurações de programas de áudio e surround no menu "Sound Program" (p.93).
- O modo de áudio pode ser aplicado separadamente para cada entrada.
- Quando você reproduz áudio com taxa de amostragem maior que 96kHz, modo decodificador Straight (p.55) é selecionado automaticamente.
- Você pode verificar quais caixas estão reproduzindo áudio nos indicadores de caixas no painel frontal (p.9) ou na tela "Audio Signal" no menu "Information" (p.112).

Campos sonoros estereoscópicos (CINEMA DSP 3D)



A unidade está equipada com uma variedade de programas de áudio que utiliza a tecnologia original Yamaha CINEMA DSP 3D. Esta tecnologia permite que você crie facilmente campos sonoros realistas de cinemas e salas de concerto em sua sala para que você desfrute de campos sonoros estereoscópicos naturais.

Categoria do Programa de áudio

"CINEMA DSP" aceso



Programa de áudio



- Para o CINEMA DSP convencional, use "Off" em "CINEMA DSP 3D Mode" (p.103) no menu "Setup".
- Recomendamos usar caixas de presença para a obtenção de todo o efeito dos campos sonoros estereoscópicos. Porém, mesmo sem caixas de presença conectadas, a unidade cria Caixas de Presença Virtuais (Virtual Presence Speakers - VPS) usando as caixas frontais, central e surround para a produção de campos sonoros estereoscópicos. Quando o VPS está ativo, a palavra "VIRTUAL" fica acesa no visor frontal.

Programas de áudio para filmes (MOVIE)

Os seguintes programas de áudio são otimizados para uso com fontes de vídeo, como filmes, programas de TV e jogos.

MOVIE THEATER

Standard	Este programa cria um campo sonoro que enfatiza a sensação de surround sem alterar a distribuição multicanal do áudio original de seu posicionamento acústico, como Dolby Digital e DTS. Seu projeto é baseado no conceito de um cinema ideal, no qual a platéia é cercada por reverberações à esquerda, direita e atrás.
Spectacle	Este programa oferece a escala de grandeza das grandes produções cinematográficas. Com espaço acústico expandido compatível com as telas wide-screen cinematoscope e ampla faixa dinâmica, este programa oferece detalhes dos sons mais sutis às mais barulhentas explosões.
Sci-Fi	Este programa reproduz com clareza os mais elaborados detalhes sonoros dos modernos filmes Sci-Fi e SFX. Você pode desfrutar de uma variedade de espaços virtuais cuidadosamente criados com perfeita separação entre diálogo, efeitos e música de fundo.
Adventure	Este programa é ideal para reprodução de áudio de sons de filmes de ação e aventura com precisão. O campo sonoro restringe as reverberações, mas coloca ênfase na reprodução da sensação de expansividade em ambos os lados, com amplitude poderosa da esquerda à direita. A profundidade restrita cria um espaço claro e poderoso, enquanto mantém a articulação dos sons e a separação dos canais.
Drama	Este programa tem reverberações estáveis compatível com uma ampla gama de gêneros de filmes, de dramas sérios a musicais e comédias. A reverberação é modesta, mas tem boa imagem estéreo. Os efeitos sonoros e a música de fundo são reproduzidas com um suave eco que não atrapalha a articulação do diálogo. Você não se cansa ao escutar por longos períodos.
Mono Movie	Este programa reproduz fontes de vídeo monofônicas, como filmes clássicos, em uma atmosfera de um bom cinema antigo. O programa cria um espaço agradável com profundidade, criando amplitude e inserindo a reverberação apropriada ao áudio original.

ENTERTAINMENT

Sports	Este programa permite que os ouvintes desfrutem de rica vivacidade de transmissões de esporte e programas de entretenimento. Em transmissões de esportes, as vozes dos comentaristas são posicionadas claramente no centro, enquanto a atmosfera dentro do estádio é reproduzida de forma periférica cobrindo todo o ambiente dos fãs no espaço disponível.
Action Game	Este programa é perfeito para jogos de ação, como corridas de carro e jogos de luta. A realidade e ênfase nos efeitos faz o ouvinte se sentir bem no meio da ação, permitindo máxima concentração. Use este programa em combinação com o Compressed Music Enhancer para um campo sonoro mais dinâmico e forte.
Roleplaying Game	Este programa é perfeito para jogos em primeira pessoa e aventura. Além de acrescentar profundidade para o campo sonoro e realismo à trilha de fundo, este programa oferece muita clareza em efeitos especiais, música e diálogos. Use este programa em combinação com o Compressed Music Enhancer para um campo sonoro mais claro e espacial.
Music Video	Este programa permite ao ouvinte desfrutar de vídeos de pop, rock e jazz como se estivesse no show. Sinta-se dentro da atmosfera de um show graças à vivacidade dos cantores e solos no palco, um campo de presença que enfatiza a batida dos instrumentos de ritmo e o surround reproduz o espaço de um grande hall.

Programas de áudio ideais para música/reprodução estéreo (MUSIC)

Os seguintes programas de áudio são otimizados para escutar música.

Você também pode selecionar reprodução estéreo.

CLASSICAL

Hall in Munich	Este programa simula uma sala de concerto em Munique com aprox. 2500 assentos que madeira em seu acabamento interior. Reverberações finas e belas se espalham agradavelmente, criando uma atmosfera calma. O assento virtual do ouvinte fica no centro, à esquerda, da sala.
Hall in Vienna	Este programa simula uma sala de concertos média, com cerca de 1700 assentos, no tradicional formato de caixa de sapato comum em Viena. Pilares e ornamentos criam reverberações complexas em toda a audiência, produzindo áudio rico e composto.
Chamber	Este programa cria um espaço relativamente amplo com teto alto, como um halo em um palácio. Ele oferece reverberações agradáveis que são perfeitas para música de câmara.

LIVE/CLUB

Cellar Club	Este programa simula um local de concerto pequeno com teto baixo e atmosfera caseira. Um campo sonoro vivo e realístico oferece sons poderosos dão a sensação de estar sentado na primeira fileira de um palco pequeno.
The Roxy Theatre	Este programa cria um campo sonoro de um show de rock de 460 lugares em Los Angeles. O assento virtual do ouvinte fica no centro, à esquerda, do local.
The Bottom Line	Este programa cria um campo sonoro da fileira da frente do famoso clube de jazz em Nova York "The Bottom Line". O clube suporta 300 pessoas à esquerda e 300 à direita, oferecendo áudio real e vibrante.

STEREO

2ch Stereo	Use este programa para mixar multicanal para 2 canais. Quando os sinais multicanal entram, eles são mixados para 2 canais e reproduzidos pelas caixas frontais (este programa não utiliza CINEMA DSP).
7ch Stereo	Use este programa para reproduzir áudio em todas as caixas. Quando você reproduz fontes multicanal, a unidade faz a mixagem para 2 canais e o áudio é reproduzido em todas as caixas. Este programa cria um campo sonoro maior e é ideal para música de fundo em festas.



• CINEMA DSP 3D (p.52) e Virtual CINEMA DSP (p.54) não funcionam quando "2ch Stereo" e "7ch Stereo" está selecionado.

■ Desfrutando efeitos de campos sonoros sem caixas surround (Virtual CINEMA DSP)

Ao selecionar um dos programas de áudio (exceto 2ch Stereo e 7ch Stereo) quando caixas surround não estão conectadas, a unidade usa a tecnologia original Yamaha para reproduzir áudio surround de 7 canais e permite que você desfrute do campo sonoro bem orientado somente nas caixas frontais. Recomendamos usar caixas de presença para desfrutar de um campo sonoro estereoscópico mais preciso.



- Quando o Virtual CINEMA DSP está operando, "VIRTUAL" acende no painel frontal.

■ Desfrutando de áudio surround com 5 caixas posicionadas na frente (Virtual CINEMA FRONT)

Se você tem caixas surround mas não tem espaço para posicioná-las na parte traseira de sua sala, você pode posicioná-las na frente (p.15) e desfrutar de áudio multicanal surround usando o Virtual CINEMA FRONT.

Quando o "Layout (Surround)" (p.100) no menu "Setup" é selecionado para "Front", a unidade cria caixas surround virtual na parte traseira para permitir que você desfrute de áudio multicanal surround com as 5 caixas na frente.



- Quando o Virtual CINEMA DSP está operando, "VIRTUAL" acende no painel frontal.

■ Desfrutando de áudio surround com fones de ouvido (SILENT CINEMA)

SILENT™
CINEMA

Você pode desfrutar de surround ou efeitos de campo sonoro, como sistema de caixas multicanal, com fones de ouvido estéreo ao conectar os fones no conector PHONES e selecionando um programa de áudio e um decodificador surround.

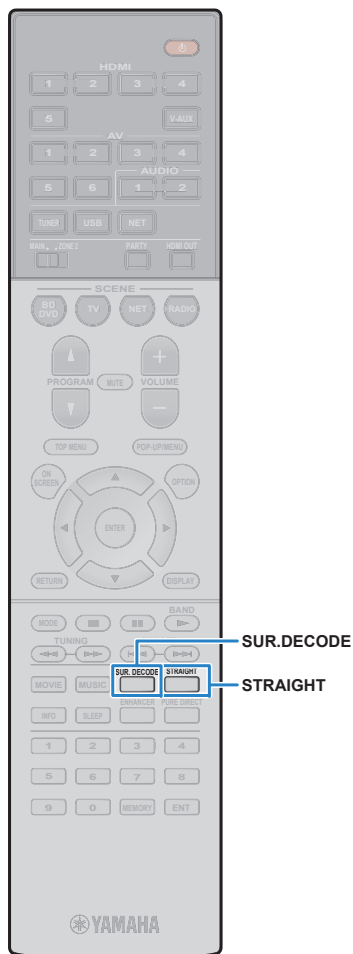

Reprodução sem processamento

Você pode reproduzir fontes sonoras sem qualquer processamento de áudio.

■ Reproduzindo nos canais originais (straight decode)

Quando o modo straight decode está habilitado, a unidade produz áudio estéreo das caixas frontais para áudio 2 canais, como CDs, e produz áudio multicanal sem processamento para fontes multicanais.

1 Pressione STRAIGHT.

Cada vez que você presiona a tecla, o decodificador straight é habilitado ou desabilitado.



- Para habilitar reprodução 6.1/7.1 canais de fontes sonoras 5.1 canais quando as caixas traseiras são usadas, ajuste "Extended Surround" (p.103) no menu "Setup" para outra opção que não seja "Off".
- Se "Layout (Surround)"(p.100) no menu "Setup" está ajustado para "Front", o Virtual CINEMA FRONT (p.54) opera quando uma fonte sonora multicanal é reproduzida.

■ Reproduzindo fontes 2 canais em multicanal (surround decoder)

O decodificador surround permite a reprodução de áudio multicanal não processado de fontes 2 canais. Quando uma fonte multicanal é inserida, ela trabalha como o modo straight decode. Para detalhes em cada decodificador, veja "Glossário" (p.127).

1 Pressione SUR.DECODE para um decod. surround. Cada vez que você presiona a tecla, o decodificador surround muda.



Dolby Pro Logic	Usa o decodificador Dolby Pro Logic adequado para todas as fontes sonoras.
Dolby PLIIx Movie	Usa o decodificador Dolby Pro Logic IIx (ou Dolby Pro Logic II decoder) adequado para filmes.
Dolby PLII Movie	Usa o decodificador Dolby Pro Logic II decoder adequado para filmes.
Dolby PLIIx Music	Usa o decodificador Dolby Pro Logic IIx (ou Dolby Pro Logic II decoder) adequado para música.
Dolby PLII Music	Usa o decodificador Dolby Pro Logic II decoder adequado para música.
Dolby PLIIx Game	Usa o decodificador Dolby Pro Logic IIx (ou Dolby Pro Logic II decoder) adequado para jogos.
Dolby PLII Game	Usa o decodificador Dolby Pro Logic II decoder adequado para jogos.
Neo:6 Cinema	Usa o decodificador DTS Neo:6 para filmes.
Neo:6 Music	Usa o decodificador DTS Neo:6 para música.



- Você não pode selecionar os decodificadores Dolby Pro Logic IIx quando fones de ouvido estão conectados ou quando "Surround Back" estiver em "None" no menu "Setup".



Áudio de alta fidelidade (Pure Direct)

Quando o modo Pure Direct está habilitado, a unidade reproduz a fonte sonora selecionada com o mínimo de circuitos possível para reduzir o ruído de circuitos que não estão em uso (como do visor frontal). Isso permite que você desfrute de áudio HI-FI.

1 Pressione PURE DIRECT.

Cada vez que você pressiona a tecla, o modo Pure Direct é habilitado ou desabilitado.



- Quando Pure Direct está habilitado, as seguintes funções não estão disponíveis.
 - Algumas configurações de caixas ou programas de áudio
 - Operação de menu na tela e alguns itens do menu "Option"
 - A função multizona
 - Saída dos conectores AV OUT
 - Informações no visor frontal (quando não está em operação)

Música não comprimida com áudio otimizado (Compressed Music Enhancer)

compressed music ENHANCER

O Compressed Music Enhancer acrescenta profundidade e amplitude ao áudio, permitindo que você desfrute de áudio dinâmico próximo do áudio original sem compressão. Esta função pode ser usada junto com outros modos de áudio.

1 Pressione ENHANCER.

Cada vez que você pressiona a tecla, o Compressed Music Enhancer é habilitado ou desabilitado.

"ENHANCER" acende



- O Compressed Music Enhancer não opera com sinais com amostragem acima de 48kHz.



- Você também pode utilizar o "Enhancer" (p.88) no menu "Option" para habilitar/desabilitar o Compressed Music Enhancer.

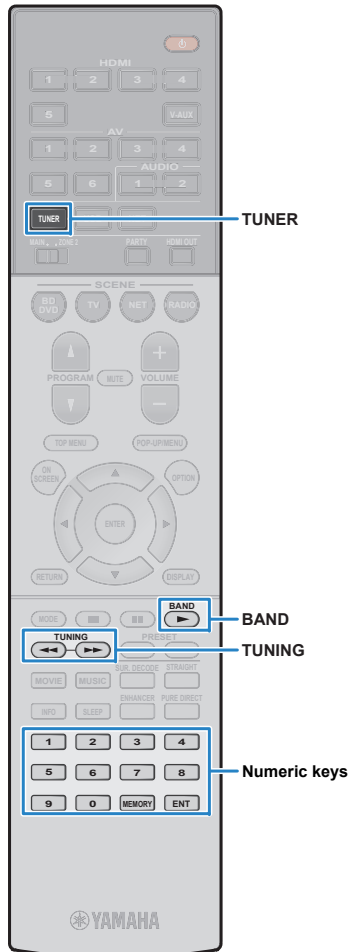

Escutando rádio AM/FM

Você pode sintonizar uma estação de rádio ao especificar sua frequência ou escolhendo uma das rádios memorizadas.



- As frequências de rádio diferem conforme o país e a região. A explicação desta seção usa como exemplo frequências da Europa e Reino Unido.
- Se você não consegue obter boa recepção, ajuste as antenas AM e FM.

Ajustando os passos de frequência

(Somente modelos Ásia e Geral)

De fábrica, o passo de frequência é ajustado para 50kHz para FM e 9kHz para AM. Conforme o país ou região, ajuste os passos para 100kHz para FM e 10kHz para AM.

- 1 Coloque a unidade em standby.
- 2 Mantenha STRAIGHT pressionado no painel frontal e pressione MAIN ZONE .

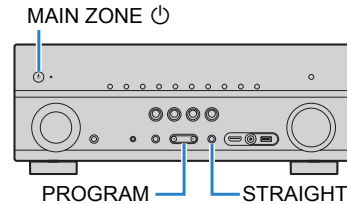

- 3 Pressione PROGRAM repetidamente até "TU".



- 4 Pressione STRAIGHT para "FM100/AM100".
- 5 Pressione MAIN ZONE  para deixar a unidade em standby e ligue-a novamente.

Selecionando a frequência de recepção

- 1 Pressione TUNER para selecionar "TUNER" como entrada.
- 2 Pressione BAND para escolher a banda (AM ou FM).



- 3 Use estes passos para selecionar a frequência.

SINTONIA: Aumente/diminua a frequência. Segure a tecla por cerca de 1 segundo para procurar estações automaticamente.

TECLAS NUMÉRICAS: Insira a frequência. Por exemplo, para selecionar 98.50 MHz, pressione 9, 8, 5 e 0 (ou ENT).



"TUNED" acende quando um sinal de rádio é recebido.

"STEREO" acende quando um sinal estéreo é recebido.



- "Wrong Station!" aparece quando você insere uma frequência fora da faixa de recepção.



- Você pode mudar entre "Stereo" (estéreo) e "Mono" (monaural) na recepção FM em "FM Mode" (p.88) no menu "Option". Quando o sinal de uma rádio FM for instável, mude para mono que melhora a recepção.



Memorizando as rádios favoritas (presets)

Você pode registrar até 40 estações de rádio na memória. Uma vez que você tenha salvo as estações, você pode facilmente sintonizá-las ao chamar o respectivo número de preste.



- Você pode registrar automaticamente rádios FM com o sinal forte usando o "Auto Preset" (p.61).

Memorizando uma estação de rádio

Selecione uma estação manualmente e memorize-a para um preset.

1 Siga "Selecionando uma frequência para recepção" (p.57) para sintonizar a estação desejada.

2 Segure MEMORY pressionado por 2 segundos.

A primeira vez que você memoriza uma estação, a estação de rádio selecionada será memorizada para o preset 01. Em seguida, cada estação memorizada será registrada no próximo preset vazio.



Número de preset



- Para selecionar um preset específico, pressione MEMORY uma vez depois de sintonizar a rádio desejada, pressione PRESET para selecionar um número de preset e então MEMORY novamente.



"Empty" (vazio) ou a frequência memorizada.

Selecionando uma estação memorizada

Sintonize a estação memorizada selecionando o número de preset.

1 Pressione TUNER para selecionar "TUNER" como entrada.

2 Pressione PRESET repetidamente para selecionar a rádio desejada.

Você também pode entrar o número de preset (01 a 40) no teclado numérico e pressionando PRESET uma vez.



- "No Presets" aparece quando nenhuma estação está memorizada.
- "Wrong Num." aparece quando um número inválido é inserido.
- "Empty" aparece quando um número de preset vazio é inserido.



- Para limpar as estações memorizadas, use "Clear Preset" ou "Clear All Preset" (p.61).

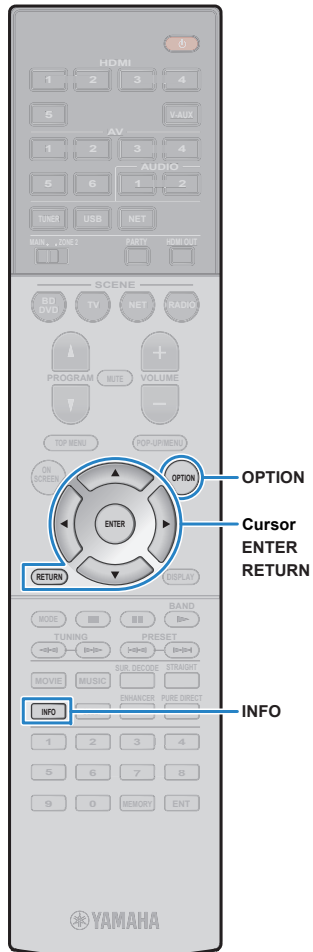

Sintonia de Radio Data System

(Apenas modelos Europa e Reino Unido)

Radio Data System é um sistema de transmissão de dados usado por estações de FM em muitos países. A unidade pode receber diversos tipos de dados Radio Data System, como “Program Service”, “Program Type”, “Radio Text” e “Clock Time” quando estiver sintonizada em uma estação compatível com o serviço.

■ Visualizando informações Radio Data System

1 Sintonize na radio com Radio Data System



- Recomendamos usar o “Auto Preset” para buscar rádios com Radio Data System (p.61).

2 Pressione INFO.

Cada vez que você pressiona, o item mostrado muda.



Nome do item

Cerca de 3 segundos depois, a informação correspondente ao item é mostrada.



Informação

Program Service	Nome do Programa
Program Type	Tipo do Programa
Radio Text	Informação do Programa
Clock Time	Hora atual
DSP Program	Nome do modo de áudio
Audio Decoder	Nome do decodificador
Frequency	Frequência



- “Program Service”, “Program Type”, “Radio Text” e “Clock Time” não são mostrados no visor se a estação de rádio não oferece o serviço Radio Data System.

■ Recebendo informação do trânsito automaticamente

Quando “TUNER” está selecionado como entrada, a unidade recebe automaticamente informações do trânsito. Para habilitar esta função, siga o procedimento abaixo para configurar a estação de informações do trânsito.

1 Quando “TUNER” estiver selecionado como fonte de entrada, pressione OPTION.

2 Use o cursor para selecionar “Traffic Program” (Traffic Program) e ENTER.

A busca pela estação irá se iniciar em 5 segundos. Pressione ENTER novamente para começar imediatamente.



- Para procurar acima ou abaixo da frequência atual, pressione as teclas (Δ/▽) enquanto “READY” é mostrado.
- Para cancelar a busca, pressione RETURN.
- Textos em parênteses marcam indicadores no visor frontal.

A seguinte tela aparece cerca de 3 segundos depois do fim da busca.



Estação de informação de trânsito (frequência)



- “TP Not Found” aparece por cerca de 3 segundos quando nenhuma estação de informação de trânsito é encontrada.

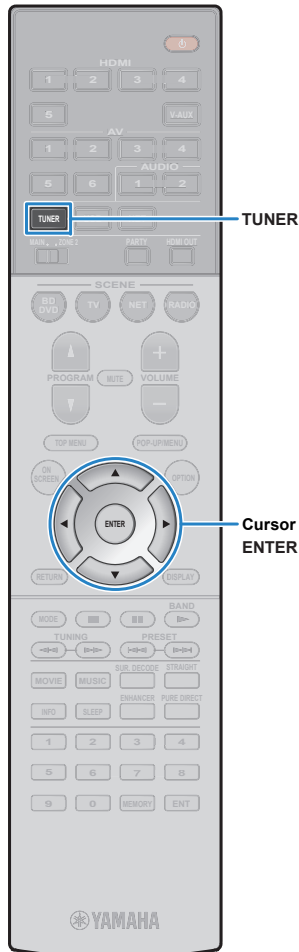

Operando o rádio na TV

Você pode ver informação de rádio ou selecionar uma estação de rádio na TV.

1 Pressione TUNER para selecionar “TUNER” como fonte de entrada.

A tela de reprodução é mostrada na TV.

■ Tela de reprodução

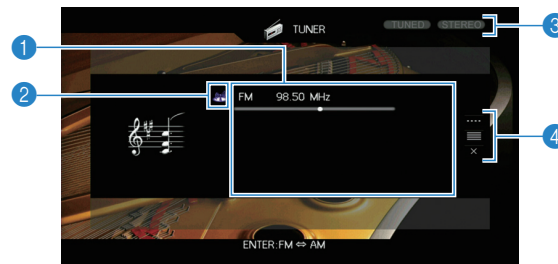

1 Informação da Estação de Rádio

Mostra a informação da rádio sintonizada como a banda (AM/FM) e frequência.

(Modelos Europa e Reino Unido apenas)

Ao sintonizar uma estação com Radio Data System (p.59), a informação de Radio Data System (“Program Service”, “Program Type”, “Radio Text” e “Clock Time”) também é mostrada.

2 Ícone de Banda

(Exceto para modelos Europa e Reino Unido)

Selecione este ícone e pressione ENTER para mudar entre FM e AM.

3 Indicadores TUNED/STEREO

“TUNED” acende quando uma rádio é sintonizada.

“STEREO” acende quando um sinal estéreo é recebido.

4 Menu de Operações

Pressione o cursor (↘) e então as teclas do cursor (↕/↙) para selecionar um item. Pressione ENTER para confirmar

Menu	Submenu	Função
Manual Tuning	FM	(somente Europa e Reino Unido)
	AM	Muda entre AM e FM.
	Tuning (+/-)	Seleciona uma frequência.
	Auto (+/-)	Seleciona uma estação automaticamente.
	Memory	Memoriza a estação selecionada.
	Direct	Inserir uma frequência diretamente.
Browse		Vai para a tela de navegação (lista de estações)
Screen Off		Fecha a tela e mostra a imagem de fundo. Pressione uma tecla do menu para voltar.



Menu operation keys
Cursor keys
ENTER

Tela de Navegação

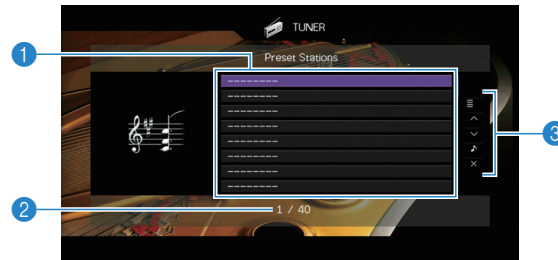

1 Lista de Estações de Preset

Mostra a lista de estações memorizadas. Use o cursor para selecionar uma estação e ENTER para sintonizar.

2 Número de Preset

3 Menu de Operações

Pressione o cursor (▷) e então as teclas do cursor (△/▽) para selecionar um item. Pressione ENTER para confirmar.

Menu	Submenu	Função
Utility	Memory	Memoriza a estação na memória selecionada.
	Auto Preset	Automaticamente salva estações com bom sinal (até 40).
	Clear Preset	Limpa a rádio memorizada selecionada.
	Clear All Preset	Limpa todas as rádios memorizadas.
1 Page Up		Vai para a próxima/anterior página da lista.
1 Page Down		
Now Playing		Vai para a tela de reprodução.
Screen Off		Fecha a tela e mostra a imagem de fundo. Pressione uma tecla do menu para voltar.



- (somente Europa e Reino Unido)
Somente estações com Radio Data System são memorizadas automaticamente pelo "Auto Preset".

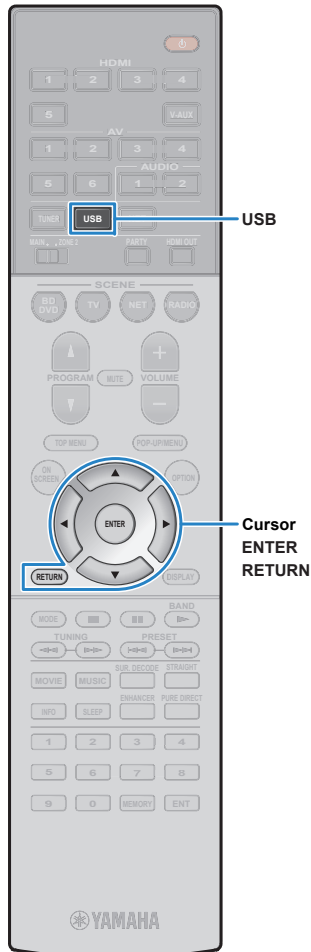

Reproduzindo música do iPod

Você pode reproduzir música do iPod usando o cabo USB fornecido com o iPod.



- Para detalhes sobre o iPod, veja “Equipamentos e Arquivos compatíveis” (p.129).

Conectando um iPod

Conecte seu iPod na unidade usando o cabo USB fornecido com o iPod.

- 1 **Conecte o cabo USB no iPod.**
- 2 **Conecte o cabo USB na porta USB.**

A unidade (frente)

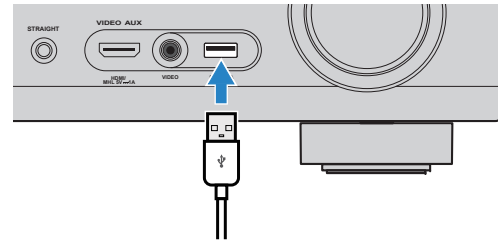

- O iPod carrega enquanto está conectado à unidade. Se você deixar a unidade em modo standby com o iPod conectado, ele continua carregando por até 4 horas. Se “Network Standby” (p.107) no menu “Setup” estiver em “On”, ele continua carregando sem limite de tempo.



- Desconecte o iPod da porta USB quando não estiver em uso.

Reproduzindo conteúdo do iPod

Siga o procedimento abaixo para acessar o conteúdo do iPod e iniciar a reprodução.

Você pode controlar o iPod com o menu mostrado na TV.

- 1 **Pressione USB para selecionar “USB” como entrada.**
A tela de navegação aparece na TV.



- Se a reprodução estiver em andamento no iPod, a tela de reprodução é mostrada.

- 2 **Use o cursor para selecionar um item e pressione ENTER.**

Se uma música é selecionada, a reprodução começa e a tela de reprodução é mostrada.

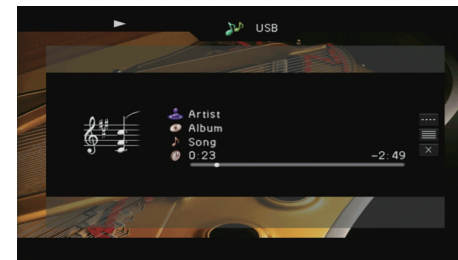

- Para retornar à tela anterior, pressione RETURN.
- Para operar o iPod manualmente e escolher o conteúdo, mude para o modo simple play (p.64).

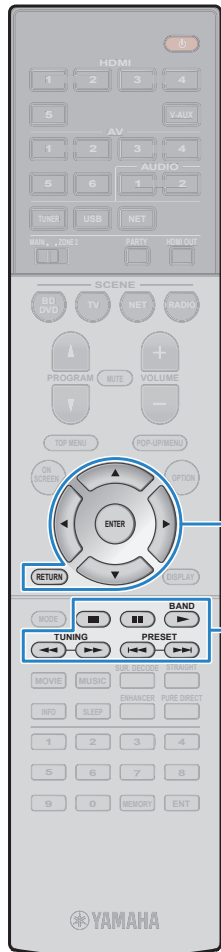

Menu
Cursor
ENTER
RETURN

Teclas de controle
de equip. externo

Tela de navegação



1 Indicadores de estado

Mostra as configurações de shuffle/repeat atuais (p.65) e reprodução (play/pause).

2 Lista de nomes

3 Lista de conteúdo

Mostra a lista de conteúdo do iPod. Use o cursor para selecionar um item e pressione ENTER para confirmar.

4 Número do item / total

5 Menu de Operações

Pressione o cursor (▷) e então as teclas do cursor (△/▽) para selecionar um item. Pressione ENTER para confirmar.

Menu	Função
1 Page Up	Vai para a próxima/anterior página da lista.
1 Page Down	
10 Pages Up	Anda 10 páginas para trás/frente.
10 Pages Down	
Return	Retorna ao ponto anterior na lista.
Now Playing	Vai para a tela de reprodução.
Screen Off	Fecha a tela e mostra a imagem de fundo. Pressione uma tecla do menu para voltar.

Tela de reprodução

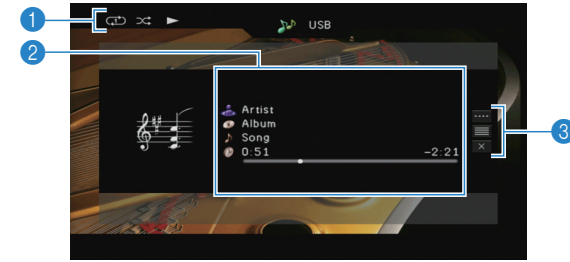

1 Indicadores de estado

Mostra as configurações de shuffle/repeat atuais (p.65) e reprodução (play/pause).

2 Informação de Reprodução

Mostra o nome do artista, do álbum, da música e o tempo passado/restante. Use o cursor para rolar nomes extensos.

3 Menu de Operações

Pressione o cursor (r) e então as teclas do cursor (q/w) para selecionar um item. Pressione ENTER para confirmar. Para fechar o submenu, pressione RETURN.

Menu	Submenu	Função
	▶	Retoma a reprodução.
	■	Para a reprodução.
	■	Pause.
Play Control	⏮	Pula faixa (anterior/posterior).
	⏭	
	⏪	Busca (anterior/posterior) - mantenha apertado para buscar.
	⏩	
Browse		Vai para a tela de navegação.
Screen Off		Fecha a tela e mostra a imagem de fundo. Pressione uma tecla do menu para voltar.



- Você também pode usar as teclas de operação de dispositivo externo do controle remoto para controlar sua reprodução.

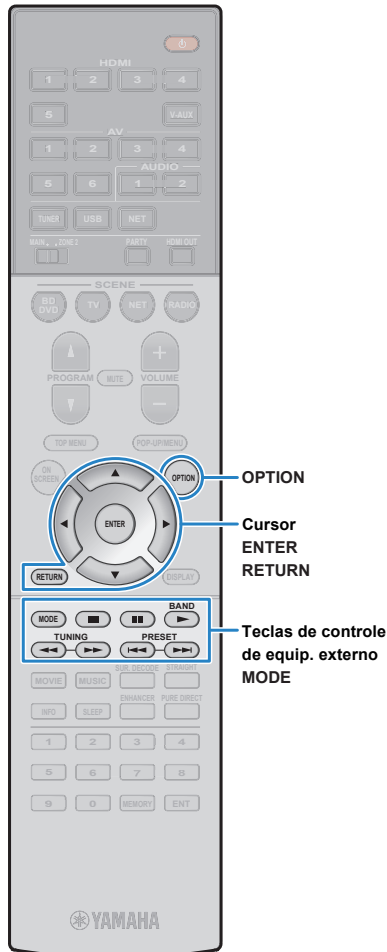

■ Operando o próprio iPod ou controle remoto (simple play)

- 1 Pressione MODE para mudar para simple play.**
O menu da TV é desligado e as operações via iPod são habilitadas.
Para mostrar o menu na TV novamente, pressione MODE.
- 2 Opere o próprio iPod ou o controle remoto para reproduzir.**

Teclas do controle remoto	Função
Cursor	Seleciona um item
ENTER	Confirma a seleção.
RETURN	Volta para a tela anterior.
	Inicia ou pausa a reprodução.
	Para a reprodução.
Teclas de controle de equip. externo	
	Pula faixa (anterior/posterior).
	Busca (anterior/posterior) - mantenha apertado para buscar.

■ Configurações de shuffle/repeat

Você pode configurar os ajustes de shuffle/repeat de seu iPod.



- Durante o simple play, configure os ajustes de shuffle/repeat diretamente em seu iPod ou pressione MODE para mostrar o menu na TV e siga o procedimento abaixo.

- 1 When “USB” is selected as the input source, press OPTION.**
- 2 Quando “USB” é selecionado como fonte de entrada, pressione OPTION.**



- Use o cursor até “Shuffle” (Shuffle) ou “Repeat” (Repeat) e pressione ENTER.
- Para retornar para a tela anterior na operação do menu, pressione RETURN.

- 3 Use o cursor (</>) para selecionar.**

Item	Ajustes	Função
	Off (Off)	Desliga a função shuffle.
Shuffle (Shuffle)	Songs (Songs)	Reproduz músicas em ordem aleatória. “” aparece na TV.
	Albums (Albums)	Reproduz álbuns em ordem aleatória. “” aparece na TV.
	Off (Off)	Desliga a função repeat.
Repeat (Repeat)	One (One)	Toca a música atual repetidamente. “” aparece na TV.
	All (All)	Toca todas as músicas repetidamente. “” aparece na TV.

- 4 Para sair do menu, pressione OPTION.**



Reproduzindo música armazenada em um dispositivo USB

Você pode reproduzir na unidade músicas armazenadas em um dispositivo USB.

A unidade é compatível com dispositivos USB (FAT16 ou FAT32).



- Para detalhes dos arquivos compatíveis, veja “Dispositivos e arquivos compatíveis” (p.129).

Conectando um dispositivo USB

1 Conecte o dispositivo na porta USB.

A unidade (frente)

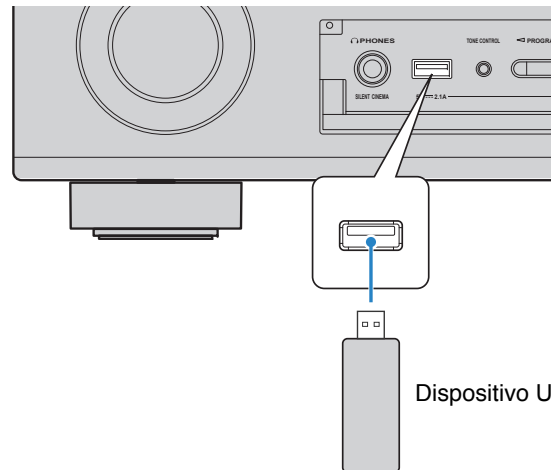

Dispositivo USB



- No dispositivo USB, podem haver muitos arquivos e a leitura pode demorar. Neste caso, “Loading...” será mostrado no visor frontal.



- Pare a reprodução do dispositivo USB antes de desconectá-lo da porta USB.
- Conecte um dispositivo USB diretamente à porta da unidade. Não use cabos de extensão.

Reprodução de conteúdo em dispo. USB

Siga o procedimento abaixo para operar o dispositivo USB e iniciar a reprodução.

Você pode controlar a memória do dispositivo USB com o menu mostrado na TV.

1 Press. USB para selecionar “USB” como entrada.

A tela de navegação é mostrada na TV.



- Se a reprodução está em andamento em seu dispositivo USB, a tela de reprodução é mostrada.

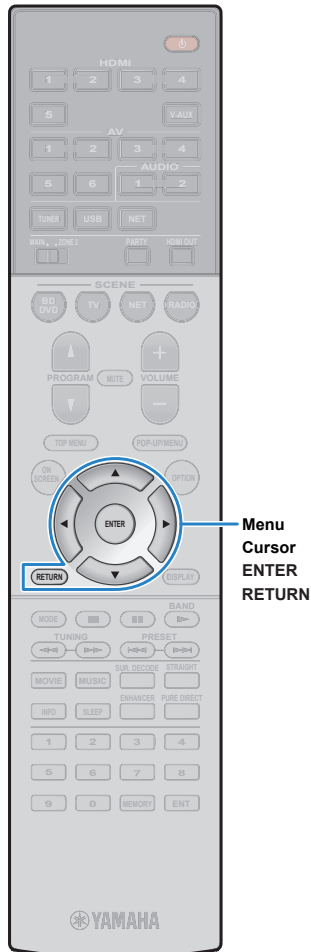

Menu
Cursor
ENTER
RETURN

2 Use o cursor para seleccionar um item e pressione ENTER.

Se uma música for selecionada, a reprodução será iniciada e a tela mostrada.

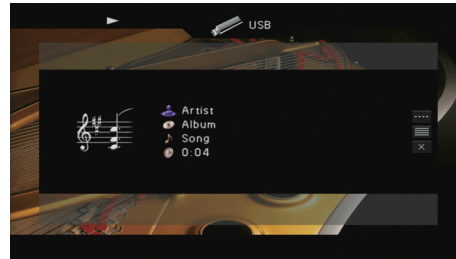

- Para retornar à tela anterior, pressione RETURN.
- Arquivos não compatíveis não podem ser selecionados.
- Se a unidade detectar uma série de arquivos incompatíveis (imagens, arquivos ocultos etc.) durante a reprodução, ela para automaticamente.

Tela de navegação

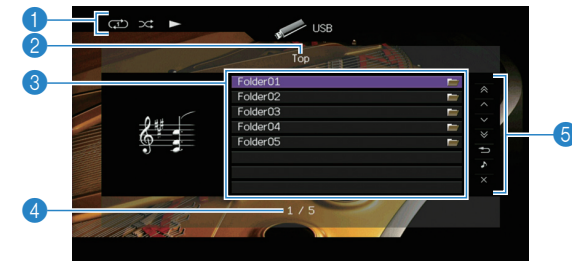

1 Indicadores de estado

Mostra as configurações de shuffle/repeat atuais (p.67) e reprodução (play/pause).

2 Lista de nomes

3 Lista de conteúdo

Mostra a lista de conteúdo do iPod. Use o cursor para seleccionar um item e pressione ENTER para confirmar.

4 Número do item / total

5 Menu de Operações

Pressione o cursor (▷) e então as teclas do cursor (△/▽) para seleccionar um item. Pressione ENTER para confirmar.

Menu	Função
1 Page Up	Vai para a próxima/anterior página da lista.
1 Page Down	
10 Pages Up	Anda 10 páginas para trás/frente.
10 Pages Down	
Return	Retorna ao ponto anterior na lista.
Now Playing	Vai para a tela de reprodução.
Screen Off	Fecha a tela e mostra a imagem de fundo. Pressione uma tecla do menu para voltar.

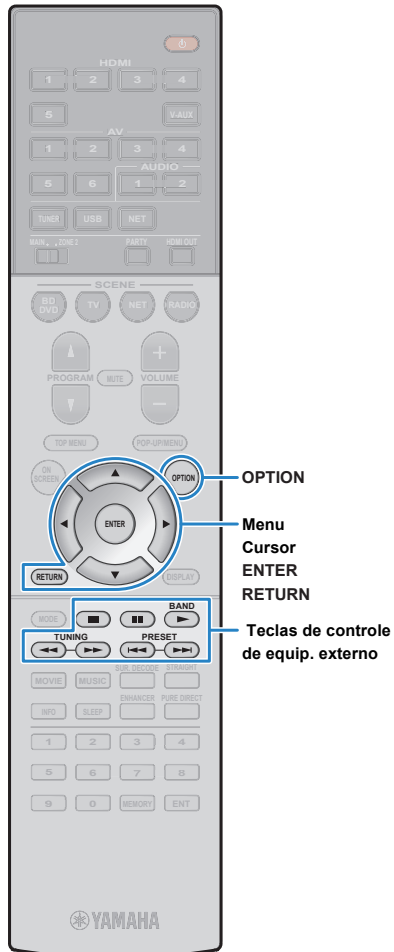

Tela de reprodução

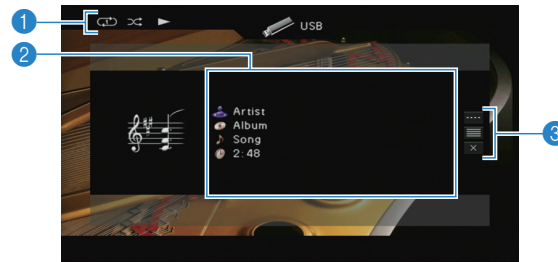

- 1 Indicadores de estado**
Mostra as configurações de shuffle/repeat atuais (p.68) e reprodução (play/pause).
- 2 Informação de Reprodução**
Mostra o nome do artista, álbum, música e o tempo passado/restante. Use o cursor para rolar nomes extensos.
- 3 Menu de Operações**
Pressione o cursor (▷) e então as teclas do cursor (△/▽) para selecionar um item. Pressione ENTER para confirmar. Para fechar o submenu, pressione RETURN.

Menu	Submenu	Função
	▶	Retoma a reprodução.
	■	Para a reprodução.
Play Control	■	Pause.
	⏮	Pula faixa (anterior/posterior).
	⏭	Pula faixa (anterior/posterior).
Browse		Vai para a tela de navegação.
Screen Off		Fecha a tela e mostra a imagem de fundo. Pressione uma tecla do menu para voltar.



- Você também pode usar as teclas de operação de dispositivo externo (▶, ■, ■, ⏮, ⏭) do controle remoto para controlar sua reprodução.

Configurações de shuffle/repeat

Você pode configurar os ajustes de shuffle/repeat de seu dispositivo USB.

- 1** Quando “USB” é selecionado como fonte de entrada, pressione OPTION.
- 2** Use o cursor para selecionar “Shuffle” (Shuffle) ou “Repeat” (Repeat) e pressione ENTER.



- Para retornar para a tela anterior na operação do menu, pressione RETURN.
- Textos em parênteses marcam indicadores no visor frontal.

- 3** Use o cursor (◀/▶) para selecionar um ajuste.

Item	Ajustes	Função
Shuffle (Shuffle)	Off (Off)	Desliga a função shuffle.
	On (On)	Reproduz músicas do álbum (pasta) em ordem aleatória. “⌘” aparece na TV.
Repeat (Repeat)	Off (Off)	Desliga a função repeat.
	One (One)	Toca a música atual repetidamente. “⌚” aparece na TV.
	All (All)	Toca todas as músicas no álbum (pasta) repetidamente. “⌚” aparece na TV.

- 4** Para sair do menu, pressione OPTION.

Reproduzindo músicas armazenadas em servidores de mídia (PCs/NAS)

Você pode reproduzir músicas do PC ou NAS compatível com DLNA na unidade.



- Para usar esta função, a unidade e seu PC devem estar conectados ao mesmo roteador (p.29). Você pode verificar se os parâmetros de rede (como IP address) estão adequados em "Network" (p.113), no menu "Information".
- O áudio pode ser interrompido enquanto a conexão de rede sem fio é usada. Neste caso, utilize conexão de rede com fio.



- Para detalhes sobre os arquivos compatíveis, veja "Dispositivos e arquivos compatíveis" (p.129).

Configuração de compartilhamento de mídia

Para reproduzir músicas armazenadas no PC ou dispositivo NAS compatível com DLNA, você deve ajustar o compartilhamento de mídia em cada servidor de música.

■ Par um PC com Windows Media Player instalado

☐ Para Windows Media Player 12

- 1** Abra o Windows Media Player 12 em seu PC.
- 2** Selecione "Stream", então "Turn on media streaming".
- 3** Clique em "Turn on media streaming".
- 4** Selecione "Allowed" do menu drop-down próximo ao nome da unidade.
- 5** Clique "OK" para sair.

☐ Para Windows Media Player 11

- 1** Abra o Windows Media Player 11 em seu PC.
- 2** Selecione "Library", então "Media Sharing".
- 3** Clique na caixa "Share my media to", então selecione o ícone da unidade e clique em "Allow".
- 4** Clique "OK" para sair.



- Para detalhes em compartilhamento de mídia, consulte a ajuda do Windows Media Player.

■ Para um PC ou um NAS com outros softwares DLNA instalados.

Consulte o manual de instrução do dispositivo e configure o compartilhamento.

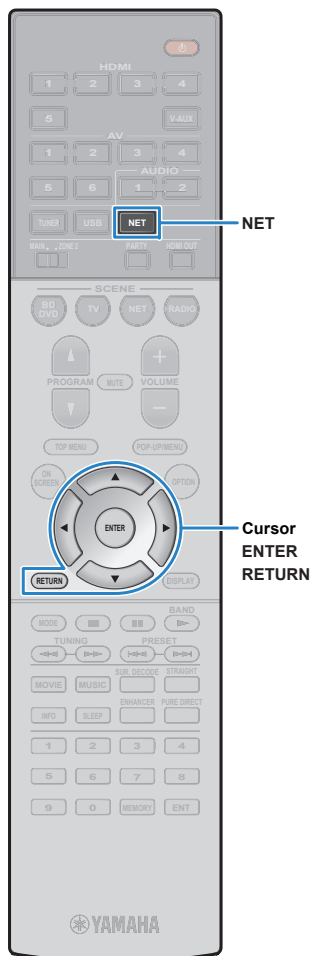

Reprodução de música

Siga o procedimento abaixo para operar o conteúdo musical do PC e iniciar a reprodução.

Você pode controlar o PC/NAS com o menu mostrado na TV.

1 Pressione NET repetidamente para selecionar “SERVER” como entrada de áudio.

A tela de navegação é mostrada na TV.



- Se a reprodução de um arquivo selecionado pela unidade está em andamento no PC, a tela de reprodução é mostrada.

2 Use o cursor para selecionar um servidor de mídia e pressione ENTER.

3 Use o cursor para selecionar um item e pressione ENTER.

Se uma música é selecionada, a reprodução inicia e a tela de reprodução é mostrada.

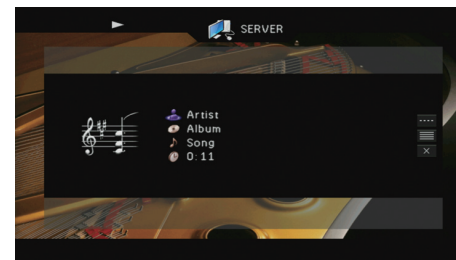

- Para retornar à tela anterior, pressione RETURN.
- Arquivos não compatíveis não podem ser selecionados.
- Se a unidade detectar uma série de arquivos incompatíveis (imagens, arquivos ocultos etc.) durante a reprodução, ela para automaticamente.

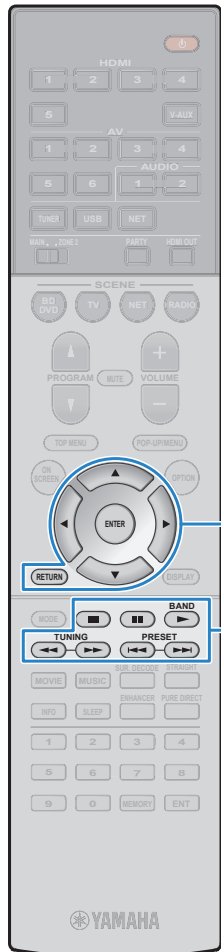

Tela de navegação



- 1 Indicadores de estado**
Mostra as configurações de shuffle/repeat atuais (p.72) e reprodução (play/pause).
- 2 Lista de nomes**
- 3 Lista de conteúdo**
Mostra a lista de conteúdo do PC. Use o cursor para selecionar um item e pressione ENTER para confirmar.
- 4 Número do item / total**
- 5 Menu de Operações**
Pressione o cursor (▷) e então as teclas do cursor (△/▽) para selecionar um item. Pressione ENTER para confirmar.

Menu	Função
1 Page Up	Vai para a próxima/anterior página da lista.
1 Page Down	
10 Pages Up	Anda 10 páginas para trás/frente.
10 Pages Down	
Return	Retorna ao ponto anterior na lista.
Now Playing	Vai para a tela de reprodução.
Screen Off	Fecha a tela e mostra a imagem de fundo. Pressione uma tecla do menu para voltar.

Tela de reprodução

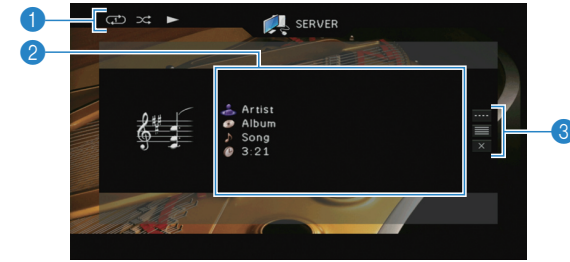

- 1 Indicadores de estado**
Mostra as configurações de shuffle/repeat atuais (p.72) e reprodução (play/pause).
- 2 Informação de Reprodução**
Mostra o nome do artista, álbum, música e o tempo passado/restante. Use o cursor para rolar nomes extensos.
- 3 Menu de Operações**
Pressione o cursor (▷) e então as teclas do cursor (△/▽) para selecionar um item. Pressione ENTER para confirmar. Para fechar o submenu, pressione RETURN.

Menu	Submenu	Função
	▶	Retoma a reprodução.
	■	Para a reprodução.
Play Control	■	Pause.
	⏮	Pula faixa (anterior/posterior).
	⏭	
Browse		Vai para a tela de navegação.
Screen Off		Fecha a tela e mostra a imagem de fundo. Pressione uma tecla do menu para voltar.



- Você também pode usar as teclas de operação de dispositivo externo (▶, ■, ■, ⏮, ⏭) do controle remoto para controlar sua reprodução.
- Você também pode usar um controlador Digital Media Controller (DMC) compatível com DLNA para controlar a reprodução. Para detalhes, veja "Controle DMC" (p.91).

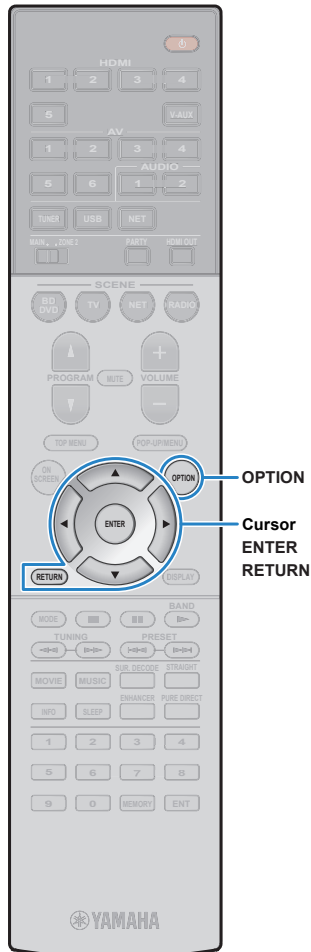

■ Configurações de shuffle/repeat

Você pode configurar os ajustes de shuffle/repeat de reprodução de música de seu PC.

1 Quando “SERVER” é selecionado como fonte de entrada, pressione OPTION.

2 Use o cursor para selecionar “Shuffle” (Shuffle) ou “Repeat” (Repeat) e pressione ENTER.



- Para retornar para a tela anterior durante operação do menu, pressione RETURN.
- Textos em parênteses marcam indicadores no visor frontal.

3 Use o cursor (</>) para selecionar.

Item	Ajuste	Função
Shuffle (Shuffle)	Off (Off)	Desliga a função shuffle.
	On (On)	Reproduz músicas do álbum (pasta) em ordem aleatória. “⌘” aparece na TV.
Repeat (Repeat)	Off (Off)	Desliga a função repeat
	One (One)	Toca a música atual repetidamente. “↺” aparece na TV.
	All (All)	Reproduz todas as músicas do álbum (pasta) repetidamente. “↻” aparece na TV.

4 Para sair do menu, pressione OPTION.

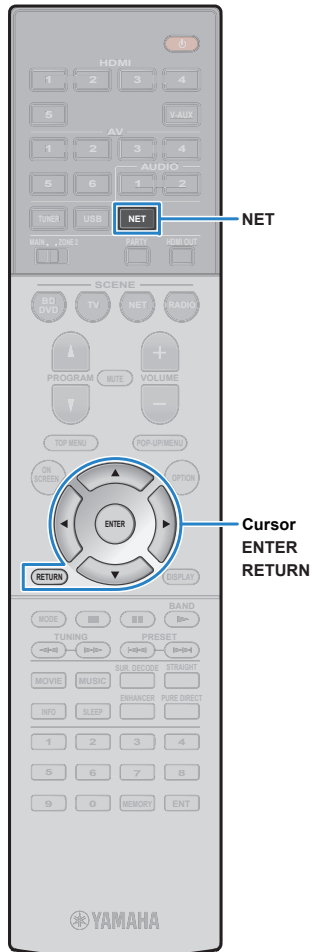

Ouvindo rádio online

Você pode ouvir rádios online de todo o mundo.



- Para usar esta função, a unidade deve estar conectada à internet (p.29). Você pode verificar se os parâmetros de rede (como IP address) estão adequados em "Network" (p.113), no menu "Information".
- Você pode não receber algumas estações de rádio online.
- A unidade usa o serviço de banco de dados de rádios online vTuner.
- Este serviço pode ser descontinuado sem aviso prévio.

Reprodução de rádio online

1 Pressione NET repetidamente para selecionar "NET RADIO" como fonte de entrada.

A tela de navegação aparece na TV.



2 Use o cursor para selecionar um item e pressione ENTER.

Se uma rádio online é selecionada, a reprodução começa e a tela de reprodução é mostrada.

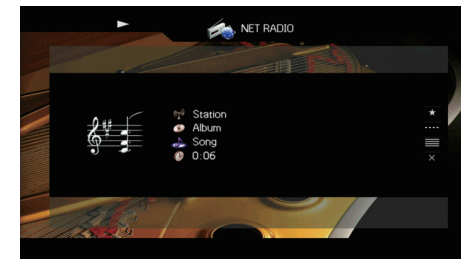

- Para retornar para a tela anterior, pressione RETURN.

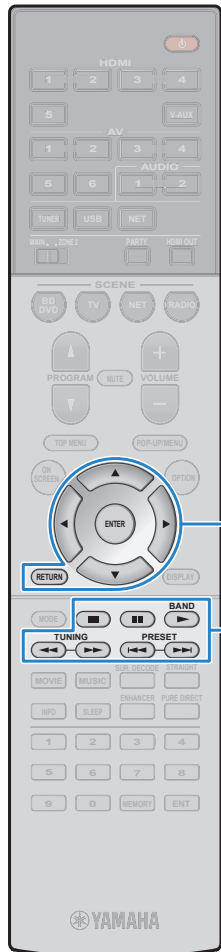

Menu
Cursor
ENTER
RETURN

Teclas de controle
de equip. externo

Tela de navegação



- 1 **Indicador de reprodução**
- 2 **Lista de nomes**
- 3 **Lista de conteúdo**
Mostra a lista de conteúdo da rádio online. Use o cursor para selecionar um item e pressione ENTER para confirmar.
- 4 **Número do item / total**
- 5 **Menu de Operações**
Pressione o cursor (▷) e então as teclas do cursor (△/▽) para selecionar um item. Pressione ENTER para confirmar.

Menu	Função
Bookmark On (Bookmark Off)	Adiciona/remove estação da memória (p.74).
1 Page Up	Vai para a próxima/anterior página da lista.
1 Page Down	
10 Pages Up	Anda 10 páginas para trás/frente.
10 Pages Down	
Return	Retorna ao ponto anterior na lista.
Now Playing	Vai para a tela de reprodução.
Screen Off	Fecha a tela e mostra a imagem de fundo. Pressione uma tecla do menu para voltar.

Tela de reprodução

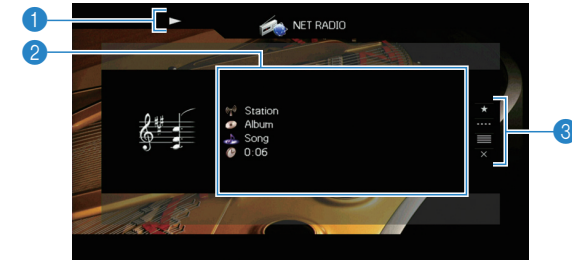

- 1 **Indicador de reprodução**
- 2 **Informação de Reprodução**
Mostra o nome do artista, do álbum, da música e o tempo passado/restante. Use o cursor (△/▽) para rolar nomes extensos.
- 3 **Menu de Operações**
Pressione o cursor (▷) e então as teclas do cursor (△/▽) para selecionar um item. Pressione ENTER para confirmar. Para fechar o submenu, pressione RETURN.

Menu	Submenu	Função
Bookmark On		Adiciona/remove estação da memória (p.74).
Play Control	■	Para a reprodução.
Browse		Vai para a tela de navegação.
Screen Off		Fecha a tela e mostra a imagem de fundo. Pressione uma tecla do menu para voltar.



- Você também pode usar a tecla de operação de dispositivo, no controle remoto da unidade, para parar a reprodução.
- Algumas informações podem não estar disponíveis conforme a estação.



Cursor keys
ENTER

Memorizando suas estações de rádio online preferidas (bookmarks)

Ao memorizar suas estações de rádio online preferidas para os “Bookmarks”, você pode facilmente acessá-las da pasta “Bookmarks” no navegador.

■ Memorizando uma estação na tela de navegador/reprodução.

1 Selecione a rádio online desejada na tela de navegação ou inicie a reprodução para ir para a tela de reprodução.

2 Pressione o cursor (▷) para selecionar “Bookmark On” e pressione ENTER.

A estação selecionada é adicionada aos “Bookmarks”.



- Para remover estações da pasta “Bookmarks”, selecione a estação na pasta e então “Bookmark Off”.

■ Registrando a estação no site do vTuner

1 Selecione uma das estações de rádio na unidade.
Esta operação é necessária para registrar a estação de rádio pela primeira vez

2 Verifique a vTuner ID da unidade.

Você pode encontrar o vTuner ID (MAC address da unidade) em “Network” (p.113) no menu “Informações”.

3 Acesse o site vTuner (<http://yradio.vtuner.com/>) com o navegador de seu PC e insira o vTuner ID.

Você pode mudar o idioma.



Insira o vTuner ID aqui.



- Para usar este recurso, você precisa criar uma conta pessoal. Crie sua conta usando seu endereço de email.

4 Registre suas estações favoritas.

Clique no ícone (♥+) ao lado do nome da rádio.



- Para remover uma estação da pasta “Bookmarks”, selecione “Bookmarks” na tela Home e então clique no ícone “Remover” ao lado do nome da rádio.

Reproduzindo música com AirPlay

O AirPlay permite que você reproduza músicas do iTunes/iPod na unidade via rede.

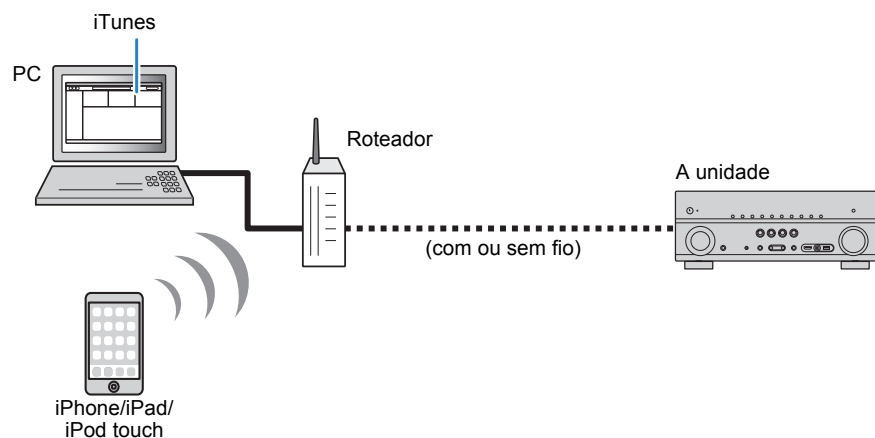

- Para usar esta função, a unidade e seu PC ou iPod deve estar conectados no mesmo roteador. Você pode verificar os parâmetros de rede (como IP address) em "Network" (p.113) no menu "Information".
- Ao usar um roteador com múltiplo SSID, o acesso à unidade pode ser restringido conforme o SSID a se conectar. Conecte o iPod ao SSID que possa acessar a unidade.



- Para detalhes dos iPod compatíveis, veja "Dispositivos e arquivos compatíveis"(p.129).

Reprodução de música do iTunes/iPod

Siga o procedimento abaixo para reproduzir música do iTunes/iPod na unidade.

1 Ligue a unidade e inicie o iTunes no PC para mostrar a tela de reprodução no iPod.

Se o iTunes/iPod reconhece a unidade, o ícone de AirPlay (📺) aparece.

iTunes (exemplo)

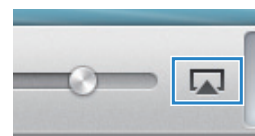

iPod (exemplo)

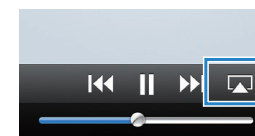

- Se o ícone não aparecer, verifique se a unidade e o PC/iPod estão conectados ao mesmo roteador.

2 No iTunes/iPod, clique no ícone do AirPlay e selecione a unidade (nome de rede da unidade) como saída.

iTunes (exemplo)

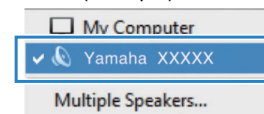

iPod (exemplo)

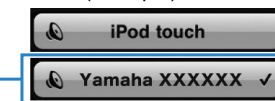

Nome de rede da unidade

3 Escolha uma música e inicie a reprodução.

A unidade automaticamente seleciona "AirPlay" como entrada e inicia a reprodução. A tela de reprodução é mostrada na TV.



- A tela de reprodução está disponível somente quando sua TV está conectada via HDMI.

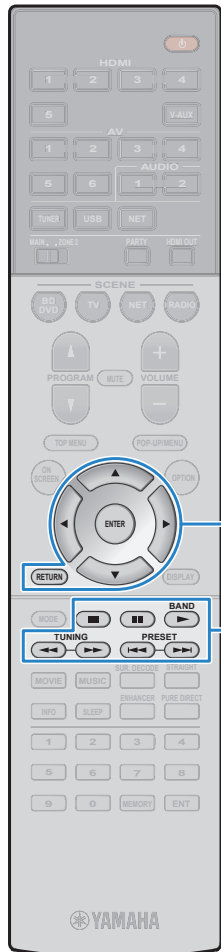

Menu
Cursor
ENTER
RETURN

Teclas de controle
de equip. externo



- Você pode ligar a unidade automaticamente ao iniciar uma reprodução no iTunes ou iPod colocando "Network Standby" (p.107) no menu "Setup" em "On".
- Você pode editar o nome da rede (o nome de rede da unidade) mostrado no iTunes/iPod em "Network Name" (p.108) no menu "Setup".
- Se você selecionar outra fonte de entrada na unidade durante a reprodução, a reprodução do iTunes/iPod para automaticamente.
- Você pode ajustar o volume da unidade do iTunes/iPod durante a reprodução. Para desabilitar os controles de volume do iTunes/iPod, deixe "Volume Interlock" (p.91) no menu "Input" em "Off".

Atenção

- Quando você usa controles do iTunes/iPod para ajustar o volume, o volume pode ficar inesperadamente muito alto. Isso pode resultar em danos à unidade e às caixas. Se o volume subir rapidamente durante a reprodução, pare a reprodução imediatamente.

Tela de reprodução

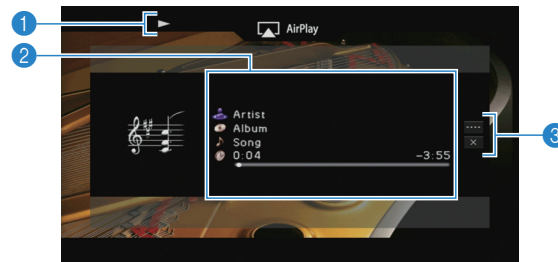

1 Indicador de reprodução

2 Informação de Reprodução

Mostra o nome do artista, álbum, música e o tempo passado/restante. Use o cursor (Δ/∇) para rolar nomes extensos.

3 Menu de Operações

Pressione o cursor (\triangleright) e então as teclas do cursor (Δ/∇) para selecionar um item. Pressione ENTER para confirmar. Para fechar o submenu, pressione RETURN.

Menu	Submenu	Função
Play Control	\blacktriangleright	Retoma a reprodução.
	\blacksquare	Pause.
	\blacktriangleleft	Pula faixa (anterior/posterior).
	\blacktriangleright	
Screen Off		Fecha a tela e mostra a imagem de fundo. Pressione uma tecla do menu para voltar.



- Você também pode usar as teclas de operação de dispositivo externo do controle remoto para controlar sua reprodução. (\blacktriangleright , \blacksquare , \blacktriangleleft , \blacktriangleright).



- Para controlar a reprodução do iTunes com o controle remoto da unidade, você deve configurar as preferências do iTunes e habilitar o controle do iTunes de dispositivos remotos.

iTunes (exemplo de versão em Inglês)

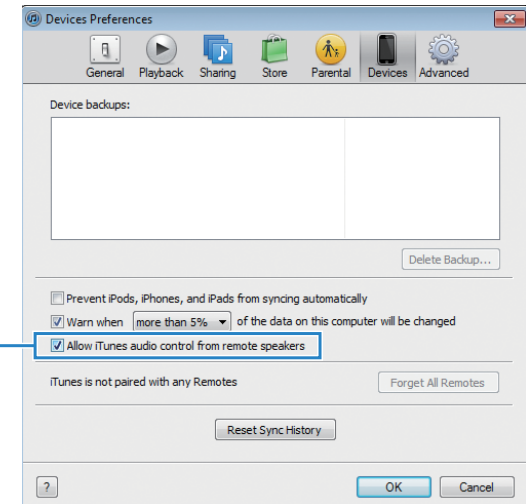

Selecione

Reproduzindo música em múltiplas salas (multi-zona)

A função multi-zona permite que você reproduza diferentes fontes sonoras na sala onde a unidade está instalada (zona principal) e em outra sala (Zona2).

Por exemplo, enquanto você assiste TV na sala de estar (zona principal), outra pessoa pode ouvir rádio no estúdio (Zona2).

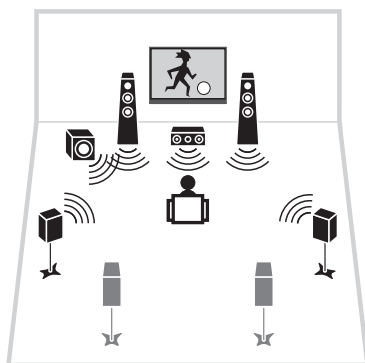

Sala de estar (zona principal)

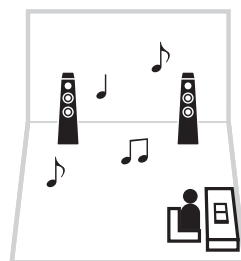

Sala de Estúdio (Zona2)



- Fontes de áudio analógicas (incluindo rádio AM/FM) e fontes de rede e USB podem ser enviadas à Zona2. Para escutar a reprodução de um dispositivo externo na Zona2, você deve conectar o dispositivo aos conectores AUDIO (AV 5-6) OU AUDIO (AV 1-2).
- O modo festa (p.81) permite que você reproduza o mesmo áudio na zona principal e Zona2, independentemente do tipo de sinal de entrada.

Preparando a Zona2

Conecte o equipamento que será usado como Zona 2 à unidade. O método de conexão varia conforme o amplificador em uso (o da unidade ou um externo).

Atenção

- Remova o cabo de alimentação da unidade da tomada antes de conectar caixas ou um amplificador externo.
- Assegure-se que as partes metálicas dos cabos não se toquem ou toquem alguma parte metálica da unidade. Isso pode danificar a unidade e as caixas. Se os cabos das caixas estiverem em curto-circuito, o visor frontal mostrará a mensagem "Check SP Wires" quando a unidade for ligada.

■ Usando o amplificador interno da unidade

Conecte as caixas da Zona2 à unidade com cabos de caixa. Para utilizar os terminais EXTRA SP para caixas Zona2, deixe "Power Amp Assign" (p.100) no menu "Setup" para "7ch + 1ZONE" depois de conectar o cabo AC à tomada.

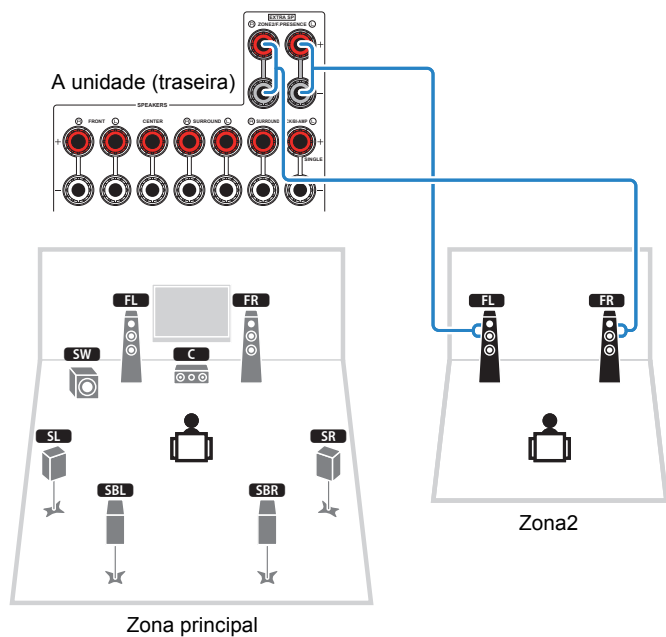

- Quando a saída da Zona2 está habilitada (p.80), as caixas surround traseiras na zona principal não reproduzem áudio.

■ Usando um amplificador externo

Conecte o amplificador externo (com controle de volume) posicionado na Zona2 à unidade com um cabo RCA estéreo.

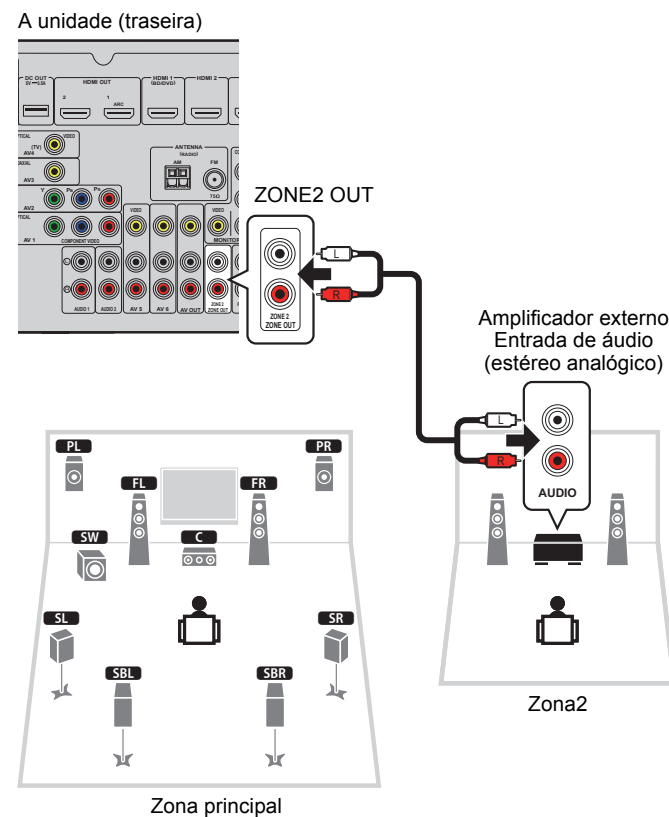

Operando a unidade da Zona2 (conexão remota)

Você pode operar a unidade ou equipamentos externos da Zona2 usando o controle remoto fornecido com cada equipamento se você conectar um receptor/emissor de sinal infravermelho aos conectares da REMOTE IN/OUT da unidade.



- (Somente modelos China, Coréia, Reino Unido e Europa)
Você pode operar equipamentos com o controle remoto se você memorizar o código do controle de cada equipamento. Para detalhes, veja "Suplemento para Controle Remoto" no CD-ROM fornecido.

Conectores REMOTE IN/OUT

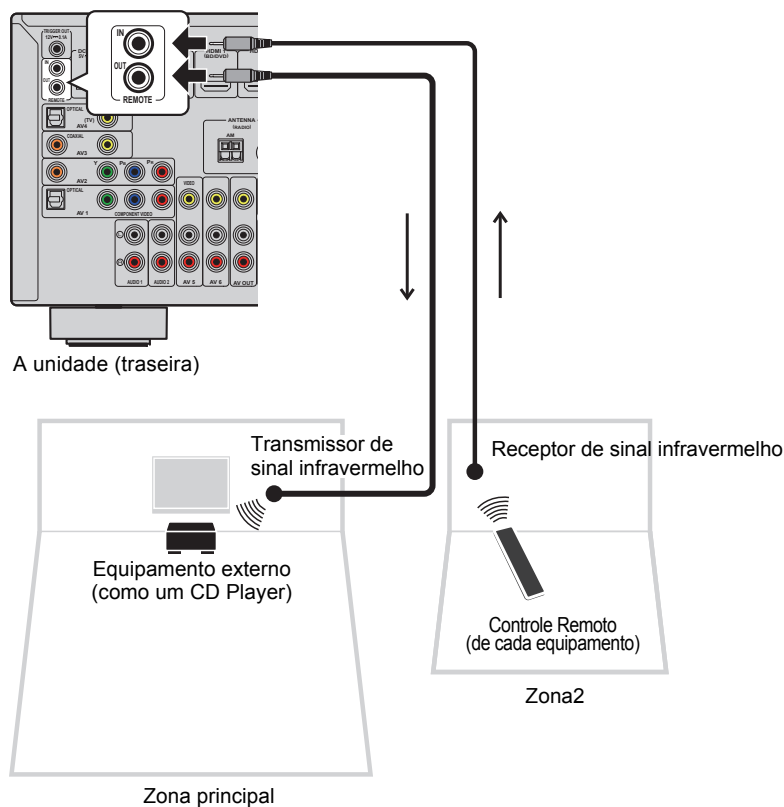

Conexões remotas entre equipamentos Yamaha

Um transmissor de sinal infravermelho não é necessário se você estiver usando equipamentos Yamaha compatíveis com conexões remotas, como a unidade. Você pode transmitir sinais de controle remoto conectando um cabo mini-jack entre as unidades (REMOTE IN/OUT) e um receptor de infravermelho.

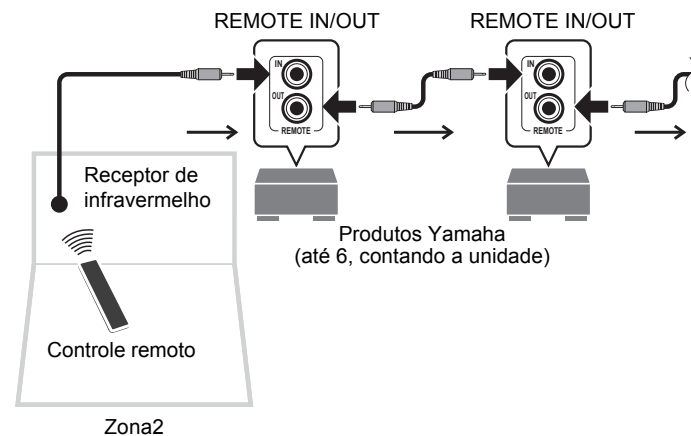

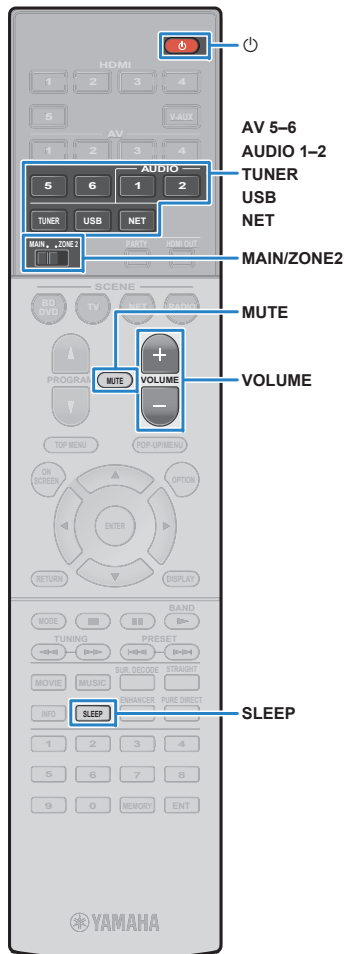

Controlando o Zona2

1 Selecione MAIN/ZONE2 para "ZONE2".

2 Pressione  (liga/desliga unidade).

Cada vez que você aperta a tecla, a saída Zona2 é habilitada/desabilitada.

Quando a saída Zona2 está habilitada, "ZONE2" acende no painel frontal.

3 Use essas teclas para selecionar uma entrada:

AV 5-6: Conectores AV 5-6 (AUDIO)

AUDIO 1-2: Conectores AUDIO 1-2

TUNER: Rádio AM/FM

USB: Porta USB (painel frontal)

NET: Fontes de rede NETWORK (pressione repetidamente para selecionar a rede desejada).

PHONO: Conectores PHONO (exceto modelos EUA e Canadá).



• Você pode selecionar fontes USB e de Rede exclusivamente para cada zona. Por exemplo, se você selecionar "SERVER" para Zone2 quando "USB" está selecionado para a zona principal, a fonte de entrada para a zona principal também muda para "SERVER".

4 Inicie a reprodução no equipamento externo ou selecione uma estação de rádio.

Veja o manual do equipamento externo.

Para detalhes nas seguintes operações, veja as páginas correspondentes.

- Ouvindo rádio AM/FM (p.57)
- Reproduzindo música do iPod (p.62)
- Reproduzindo música armazenada em dispositivo USB (p.65)
- Reproduzindo música de servidores de mídia (PCs/NAS)(p.68)
- Ouvindo rádio online (p.72)
- Reproduzindo música com AirPlay (p.75)



• As operações na tela não estão disponíveis no Zona2. Use o visor frontal ou controle web (p.82) para controlar o Zona2.

• Airplay está disponível no Zona2 quando o AirPlay está reproduzindo na zona principal.



• Para ajustar o temporizador (120 min, 90 min, 60 min, 30 min, desligado), pressione SLEEP repetidamente. A saída Zona2 será desabilitada após o período de tempo especificado.

• Para ajustar o volume do Zona2, pressione VOLUME ou MUTE. Quando usar um amplificador externo, use o volume dele para controle.

Atenção

- Para evitar ruídos indesejados, nunca reproduza CDs DTS na Zona2.



■ Desfrutando do mesmo áudio em múltiplas salas (modo festa)

O modo festa permuta que você reproduza no Zona2 a mesma música tocada na zona principal. Durante o modo festa, a reprodução estéreo é automaticamente selecionada para todas as zonas. Utilize esta função quando você quer usar a música da zona principal como música de fundo para uma festa.

1 Pressione PARTY.

Cada vez que você pressiona a tecla, o modo festa é ligado ou desligado.

Quando o modo festa está ligado, "PARTY" acende no visor frontal.



- Se o modo festa não funcionar no Zona2, ajuste "Party Mode Set" (p.109) no menu "Setup" para "Enable" (padrão de fábrica).

Controlando a unidade de um navegador (controle web)

Você pode controlar a unidade com o controle web mostrado em seu navegador.

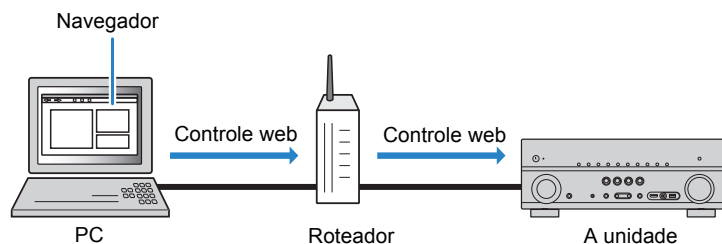

- Para usar esta função, a unidade e o PC deve estar conectados no mesmo roteador.
- Alguns softwares de segurança instalados em seu computador podem bloquear o acesso da unidade ao seu PC. Neste caso, configure o software adequadamente.
- Para ver a tela de controle web, ligue a unidade do controle web quando a unidade estiver em standby e ajuste "Network Standby" (p.84) para "On".
- Nós recomendamos usar um dos seguintes navegadores.
 - Internet Explorer 9.x, 10.x ou 11.x
 - Safari 6.x

1 Inicie o navegador.

2 Insira o IP address da unidade na barra de endereço do navegador.

(Exemplo)

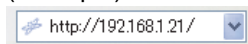

- Você pode verificar o IP address da unidade em "Network" (p.113) no menu "Information".
- Você pode memorizar o IP address da unidade no navegador ou criar um atalho (p.84) para acessar a tela de controle web rapidamente no futuro. Contudo, se você está usando um servidor DHCP, o IP address da unidade pode mudar cada vez que ela é ligada.
- Se você habilitou o filtro de MAC address (p.107), você precisa especificar o MAC address de seu PC para permitir que o PC acesse a unidade. Para informações sobre como verificar o MAC address de seu PC, verifique o manual de instruções do mesmo.
- Se você está usando Windows 8, recomendamos que inicie o Internet Explorer da seguinte forma.
 - Selecione "Desktop" na tela de início e clique no ícone do Internet Explorer no canto inferior esquerdo da tela.
- Com o aplicativo para smartphone/tablet "AC CONTROLLER", você pode controlar a unidade de um iPhone, iPad, iPod touch ou Android. Visite o site da Yamaha para mais detalhes.

Tela do Menu Principal



1 CONTROL

Vai para a tela de controle para a zona selecionada.

2 STATUS

Liga e desliga a alimentação de cada zona e mostra a entrada e volume de cada uma.

3 SETTINGS

Vai para a tela de configurações.

4 PARTY MODE

Liga/desliga o modo festa (p.81)

5 SYSTEM POWER

Liga/desliga a alimentação para todas as zonas.

6 MAIN VOLUME

Ajusta o volume ou emudece a saída de áudio da zona principal. Você também pode selecionar os incrementos usados no ajuste de volume.

7 RELOAD

Recarrega o estado atual da unidade.

Tela de Controle



1 PLAY INFO

Seleciona uma fonte de entrada ou controla a reprodução da zona selecionada.

2 TOP MENU

Vai para o Menu Principal.

3 SCENE

Seleciona uma cena para a zona selecionada.

4 POWER

Liga/desliga a zona especificada.

5 VOLUME

Ajusta o volume ou emudece a saída de áudio da zona principal. Você também pode selecionar os incrementos usados no ajuste de volume.

6 RELOAD

Recarrega o estado atual da unidade.



- O ajuste do volume multizona não está disponível quando um amplificador externo é usado.

Tela de Configuração



1 Rename

Edita o nome da rede (o nome da unidade na rede)(p.108) ou o nome de cada zona (p.108). Clique "APPLY" para aplicar as mudanças à unidade.

Network

Selecione um método de conexão de rede (p.106) ou configure os parâmetros de rede (como o IP address)(p.106). Clique "APPLY" para aplicar as mudanças à unidade.

MAC Filter

Ajusta o filtro de MAC address (p.107) para limitar o acesso à unidade de dispositivos na rede. Clique "APPLY" para aplicar as mudanças à unidade.

Auto Reload

Habilita/desabilita o recarregamento automático. Quando o "Auto Reload" está em "On" (habilitado), a tela de controle web recarrega o estado da unidade a cada 5 segundos.

Network Standby

Habilita/desabilita a função standby da rede (p.107).

Backup/Recovery

Cria backup dos ajustes no PC ou recarrega os ajustes de um backup anterior.

Firmware Update

Atualiza o firmware da unidade usando o firmware que você fez o download no PC. Siga as instruções em tela para iniciar a atualização.

Create Link

Cria um atalho para a tela de controle desejada.

Tips

Mostra dicas de uso do controle web (em Inglês).

2 BACK

Vai para o Menu Principal.

3 RELOAD

Recarrega o estado atual da unidade.

Nota

- Alterando os ajustes de rede, é necessário reiniciar o navegador ou acessar a unidade novamente.
- Se você habilitou o filtro de MAC address, você precisa especificar o MAC address de seu dispositivos na rede corretamente. Se não, a unidade ficará inacessível de seus dispositivos de rede, como PCs e outros.
- Não utilize a unidade durante a recuperação, pois isso pode resultar na recuperação incorreta das configurações. Quando a recuperação terminar, clique em "OK" para deixar a unidade em standby.
- O backup não contém informações de usuário (como contas e senhas) ou informações específicas da unidade (como MAC address e IP address).
- Alguns caracteres inseridos com um PC podem não aparecer corretamente na unidade.

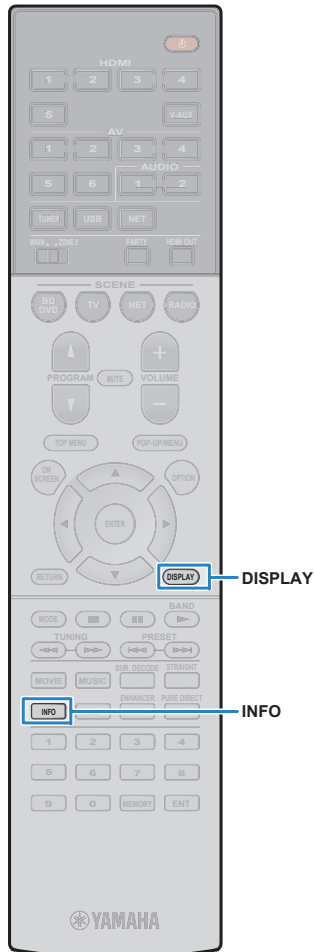

Verificando o estado atual

Mudando a informação no visor frontal

1 Pressione INFO.

Cada vez que você presiona, o item mostrado muda.



Nome do Item

Cerca de 3 segundos depois, a informação correspondente do item aparece.



Informação



- Itens disponíveis podem variar conforme a fonte de entrada selecionada. Os itens podem ser diferentes conforme o grupo de entradas selecionado.

Grupo Entradas	Itens
HDMI 1-7 V-AUX AV 1-6 AUDIO 1-2	Entrada (nome da entrada), Programa DSP (nome do modo de áudio), Decodificador de áudio (nome do decodificador*)
TUNER	Frequência (frequência), Programa DSP (modo de áudio), Decodificador de áudio (decodificador*) * (somente modelos Europa e Reino Unido) Radio Data System também está disponível quando a unidade é sintonizada em uma estação RDS (p.59).
USB SERVER AirPlay	Música (título da música), Artista (nome do artista), Álbum (nome do álbum), Programa DSP (modo de áudio), Decodificador de áudio (decodificador*) * Durante a reprodução via iPod: Entrada (nome da entrada), Programa DSP (modo de áudio), Decodificador de áudio (decodificador*)

Grupo Entradas	Item
NET RADIO	Música (música), Álbum (álbum), Estação (estação), Programa DSP (modo de áudio), Decodificador de áudio (decodificador*) (exceto modelos EUA e Canadá)
PHONO	Entrada (entrada), Programa DSP (modo de áudio), Decodificador de áudio (decodificador*)

* O nome do decodificador de áudio ativo no momento é mostrado. Se nenhum estiver ativo, "Decoder Off" aparece.

Vendo a informação de estado na TV

1 Pressione DISPLAY.

A seguinte informação é mostrada na TV.

Estado do Compressed Music Enhancer

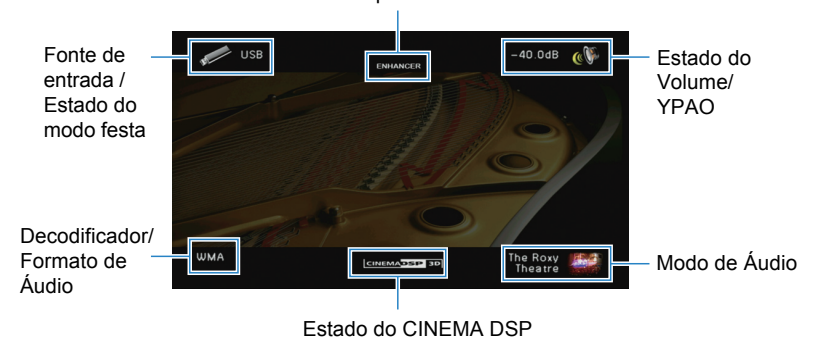

Estado do CINEMA DSP

2 Para fechar a janela de informações, pressione DISPLAY.

Configurando ajustes de reprodução para diferentes fontes de reprodução (Menu Opções)

Você pode configurar ajustes de reprodução separados para diferentes fontes de reprodução. Este menu está disponível no painel frontal (ou na tela da TV), permitindo que você configure os ajustes facilmente durante a reprodução.

1 Pressione OPTION.



Visor frontal

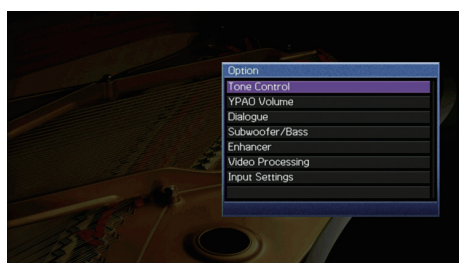

Tela da TV

2 Use o cursor para selecionar um item e pressione ENTER.



- Para retornar à tela anterior durante a operação do menu, pressione RETURN.

3 Use o cursor (◀/▶) para selecionar um ajuste.

4 Para sair do menu, pressione OPTION.

Itens do menu de opção



- Os itens disponíveis podem variar conforme a fonte de entrada selecionada.
- Textos em parênteses se referem a indicadores no visor frontal.
- As configurações de fábrica estão sublinhadas.

Item	Função	Pág.
Tone Control (Tone Control)	Ajusta a faixa de agudos e graves do áudio.	87
YPAO Volume (YPAO Volume)	<u>YPAO Volume</u> (YPAO Vol.)	Habilita/desabilita o volume YPAO. 87
	<u>Adaptive DRC</u> (A.DRC)	Define quando a faixa dinâmica (do máximo ao mínimo) é ajustada automaticamente quando o volume é ajustado. 87
Dialogue (Dialog)	<u>Dialogue Level</u> (Dialog Lvl)	Ajusta o volume de diálogos. 87
	<u>Dialogue Lift</u> (Dialog Lift)	Ajusta a altura percebida dos diálogos. 87
Subwoofer/Bass (Subwoofer/Bass)	<u>Subwoofer Trim</u> (SW.Trim)	Ajuste fino do volume do subwoofer. 88
	<u>Extra Bass</u> (Extra Bass)	Habilita/desabilita Extra Bass 88
Enhancer (Enhancer)	EHabilita/desabilita o Compressed Music Enhancer. 88	
Video Processing (Video Process.)	Habilita/desabilita o processamento de vídeo configurado no menu "Setup". 88	
Input Settings (Input Settings)	<u>Input Trim</u> (In.Trim)	Corrige diferenças de volume entre fontes de entrada. 88
	<u>Video Out</u> (V.Out)	Seleciona um vídeo para sair com uma fonte de entrada de áudio. 88
FM Mode (FM Mode)	Muda entre estéreo e monaural na recepção FM. 88	
Traffic Program (TrafficProgram)	(somete modelos Europa e Reino Unido) Automaticamente procura por uma rádio com RDS. 59	
Shuffle (Shuffle)	Configura a função shuffle (aleatório) para o iPod (p.64), armazenamento USB (p.67) e servidor de mídia (p.71). —	
Repeat (Repeat)	Configura a função shuffle (aleatório) para o iPod (p.64), armazenamento USB (p.67) e servidor de mídia (p.71). —	

■ Controle de timbre (Tone Control)

Ajusta a faixa de altas-frequências (Treble) e baixas-frequências (Bass) do áudio.

Opções

Treble (agudos), Bass (graves)

Faixa de ajuste

-6.0dB a Bypass (Bypass) a +6.0dB, com incrementos de 0,5dB



- Se você selecionar um valor extremo, o áudio pode não ser compatível com o áudio de outros canais.

Ajustando com os controles do painel frontal

- ① Pressione TONE CONTROL para selecionar "Treble" ou "Bass".
- ② Pressione PROGRAM para ajustar.

■ Volume YPAO (Volume YPAO)

Habilita/desabilita o volume YPAO ou o Adaptive DRC.

Volume YPAO (Vol. YPAO)

Habilita/desabilita o volume YPAO. Quando o Volume YPAO está habilitado, os níveis de graves e agudos são ajustados automaticamente de acordo com o volume de forma que você tenha áudio natural mesmo em baixos volumes.

Ajustes

Off (Off)	Desabilita o volume YPAO.
On (On)	Habilita o volume YPAO.



- O volume YPAO funciona efetivamente depois que os resultados das medições do "Auto Setup" foram salvos (p.33).
- Nós recomendamos habilitar tanto o volume YPAO, quanto o Adaptive DRC quando você está ouvindo áudio em baixos volumes ou à noite.

■ Adaptive DRC (A.DRC)

Define se a faixa dinâmica (do máximo ao mínimo) é automaticamente ajustada quando o nível de volume é ajustado. Quando está em "On", é útil para ouvir reproduções em baixo volume à noite.

Ajustes

Off (Off)	A faixa dinâmica não é ajustada automaticamente.
On (On)	Ajusta automaticamente a faixa dinâmica quando o volume YPAO está habilitado.

Se "On" está selecionado, a faixa dinâmica se torna mais estreita em volume baixo e mais ampla em volume alto.

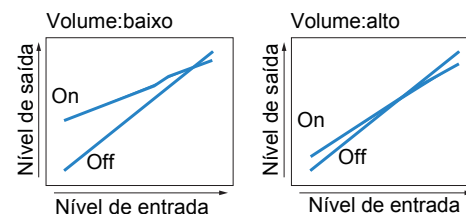

■ Diálogo (Dialog)

Ajusta o nível de volume percebido em diálogos.

Nível de Diálogo (Dialog Lvl)

Ajusta o volume dos diálogos. Se diálogos não podem ser ouvidos claramente, você pode aumentar o volume aumentando esta configuração.

Faixa de ajuste

0 a 3

Aumento de Diálogo (Dialog Lift)

Ajusta a altura percebida dos diálogos. Se a altura do diálogo dá a impressão de vir de baixo da TV, você pode elevar a altura percebida aumentando esta configuração.



- Esta configuração está disponível somente nas seguintes condições:
 - Um dos programas de áudio (exceto 2ch Stereo e 7ch Stereo) está selecionado quando caixas de presença estão em uso.
 - O Virtual Presence Speaker (VPS) (p.52) está operando.
(Você pode ouvir diálogos das caixas surround dependendo da posição de audição.)

Faixa de ajuste

0 a 5 (quanto maior o valor, mais alta a posição)

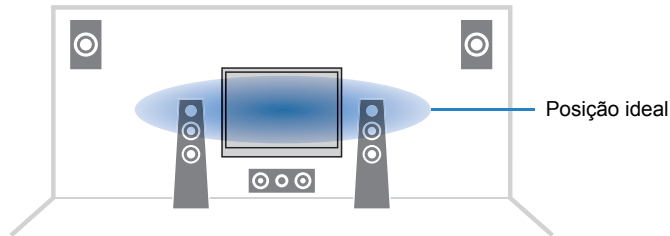

■ Subwoofer/Graves (Subwoofer/Bass)

Ajuste o volume do subwoofer ou dos graves.

Subwoofer Trim (SW.Trim)

Ajuste fino do volume do subwoofer.

Faixa de ajuste

-6.0dB a 0.0dB a +6.0dB (incrementos de 0.5dB)

Grave extra (Extra Bass)

Habilita/desabilita o Extra Bass. Quando o Extra Bass está habilitado, você pode desfrutar de graves otimizados, independentemente do tamanho das caixas frontais e da presença ou não de um subwoofer.

Ajustes

Off (Off)	Desabilita o Extra Bass.
On (On)	Habilita o Extra Bass.

■ Otimizador (Enhancer)

Habilita/desabilita o Compressed Music Enhancer (p.56).



- Esta configuração é aplicada separadamente para cada fonte de entrada.
- Você também pode utilizar ENHANCER no controle remoto para habilitar/desabilitar a função (p.56).

Ajustes

Off (Off)	Desabilita o Compressed Music Enhancer.
On (On)	Habilita o Compressed Music Enhancer.

Padrão

TUNER, USB, (fontes de rede): Ligado (On)
Outros: Desligado (Off)

■ Processamento de Vídeo (Video Process.)

Habilita/desabilita os ajustes de processamento de sinal de vídeo (resolução e taxa de aspecto) configurados em "Processing" (p.104) no menu "Setup".

Ajustes

Direct (Direct)	Desabilita o processamento de sinal de vídeo.
Processing (Processing)	Habilita o processamento de sinal de vídeo.

■ Ajustes de Entrada (Input Settings)

Configura os ajustes de entrada.



- Esta configuração é aplicada separadamente em cada fonte de entrada.

Trim de Entrada (In.Trim)

Corrige diferenças de volumes entre as fontes de entrada. Se existirem diferenças de volume entre as entradas, use esta função para corrigir.

Faixa de ajuste

-6.0dB a 0.0dB a +6.0dB (incrementos de 0.5dB)

Saída de Vídeo (V.Out)

Seleciona um vídeo para ser direcionado à saída com a entrada de áudio.

Ajustes

Off (Off)	Sem sinal de vídeo na saída.
HDMI 1-7 (HDMI1-7), AV 1-6 (AV1-6), V-AUX (V-AUX),	Saída de vídeo com sinal de vídeo correspondente da entrada.

Padrão de fábrica

USB: USB (USB)
Outros: Off (Off)

■ Modo FM (FM Mode)

Muda a recepção de rádio FM entre mono e estéreo.

Ajustes

Stereo (Stereo)	Recebe sinais de rádio FM em estéreo.
Mono (Mono)	Recebe sinais de rádio FM em mono.

CONFIGURAÇÕES

Configurando fontes de entrada (Menu Input)

Você pode mudar as configurações de fonte de entrada usando a TV.

- 1 Pressione ON SCREEN
- 2 Use o cursor, selecione “Input” e pressione ENTER.

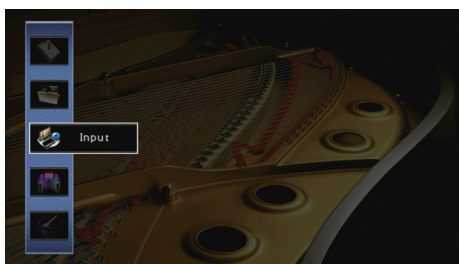

- 3 Use o cursor (◀/▶) para selecionar uma fonte de entrada para ser configurada e pressione a tecla (△).

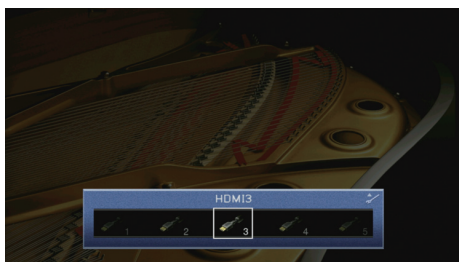

A fonte de entrada da unidade também muda.



- Você ainda mudar a fonte de entrada usando o cursor (◀/▶) após o passo 3.

- 4 Use o cursor (△/▽) para selecionar um item e pressione ENTER.



- Para retornar para a tela anterior durante a operação do menu, pressione RETURN.

- 5 Use o cursor para selecionar um ajuste e pressione ENTER.

- 6 Para sair do menu, pressione ON SCREEN.

Itens do menu de entrada



- Itens disponíveis variam conforme a fonte de entrada selecionada.
- Configurações de fábrica estão sublinhadas.

Item	Função	Pág.
<u>Rename/Icon Select</u>	Muda o ícone do nome da fonte de entrada.	90
<u>Audio In</u>	Combina o conector de vídeo da fonte de entrada selecionada com o conector de áudio de outra.	90
<u>Decoder Mode</u>	Define o formato da reprodução de áudio digital como DTS.	90
<u>Volume Interlock</u>	Habilita/desabilita os controles de volume do iTunes/iPod via AirPlay.	91
<u>DMC Control</u>	Define a permissão de um controlador Digital Media Controller (DMC), compatível com DLNA.	91

■ Renomear/Selecionar ícone

Muda o nome e ícone da fonte de entrada mostrados no visor frontal e na TV.

Fontes de entrada

HDMI 1–7, V-AUX, AV 1–6, AUDIO 1–2, USB, PHONO*

* (exceto modelos EUA e Canadá).

■ Procedimento de configuração

1 Use o cursor (</>) para selecionar um modelo e pressione a tecla (▽).



- Você não pode mudar o modelo ou o ícone "USB" quando um iPod está conectado.

2 Use o cursor (</>) para selecionar um ícone e pressione a tecla (▽).

3 Pressione ENTER para entrar na tela de edição de nome.

4 Use o cursor e ENTER para renomear e selecione "ENTER" para confirmar.

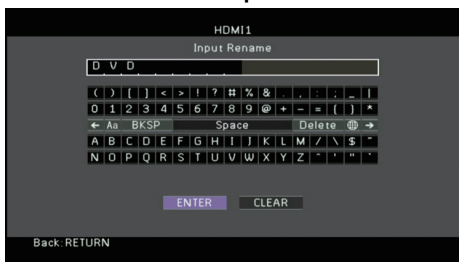

- Para limpar os dados, selecione "CLEAR".

5 Use o cursor e selecione "OK" e pressione ENTER.



- Para restaurar os dados originais, selecione "RESET".

6 Para sair do menu, pressione ON SCREEN.

■ Entrada de áudio

Combina o conector de vídeo da fonte selecionada com o áudio de outras fontes. Por exemplo, use esta função nos seguintes casos:

- Conectando um equipamento de reprodução compatível com saída de vídeo HDMI, mas sem saída de áudio via HDMI.
- Conectando um equipamento de reprodução que tem saída vídeo-componente e conectares estéreo analógicos (como vídeo-games)

Fontes de entrada

HDMI 1–7, AV 1–2

■ Procedimento de configuração

(Para inserir áudio via conector ótico)

Selecione "AV1" ou "AV4" e conecte o o equipamento aos conectores de áudio correspondentes com um cabo ótico.

(Para inserir áudio via conector RCA digital)

Selecione "AV2" ou "AV3" e conecte o o equipamento aos conectores de áudio correspondentes com um cabo RCA.

(Para inserir áudio via conectores analógicos)

Selecione "AV5", "AV6", "AUDIO1" ou "AUDIO2" e conecte o o equipamento aos conectores de áudio correspondentes com os cabos adequados.

■ Modo Decodificador

Ajusta o formato de reprodução do áudio digital para "DTS".

Por exemplo, se a unidade não detecta áudio DTS e só reproduz ruídos, ajuste "Decoder Mode" para "DTS".

Fontes de entrada

HDMI 1–7, V-AUX, AV 1–4

Configurações

<u>Auto</u>	Automaticamente seleciona um formato de áudio compatível com a entrada.
DTS	Seleciona somente DTS. (outros sinais não serão reproduzidos).

Bloqueio de Volume

Habilita/desabilita os controles de volume do iTunes/iPod via AirPlay.

Fontes de entrada

AirPlay

Configurações

Off	Desabilita os controles de volume do iTunes/iPod.
<u>Limited</u>	Habilita os controles de volume do iTunes/iPod dentro de uma faixa limitada (-80dB a 0dB e mudo).
Full	Habilita os controles de volume do iTunes/iPod em sua totalidade (-80dB a +16.5dB e mudo).

Controle DMC

Define a permissão de um controlador Digital Media Controller (DMC), compatível com DLNA, de controlar a reprodução.

Fonte de entrada

SERVIDOR

Configurações

Disable	Não habilita controladores DMC a controlar a reprodução.
<u>Enable</u>	Habilita controladores DMC a controlar a reprodução.



- Um controlador DMC (Digital Media Controller) é um equipamento que controla outros equipamentos através da rede. Quando esta função está habilitada, você pode controlar a reprodução da unidade a partir de DMCs (como Windows Media Player 12) na mesma rede.

Configurando a função SCENE (Menu Scene)

Você pode mudar os ajustes da função SCENE (p.51) usando a tela da TV.

- 1 Pressione ON SCREEN.
- 2 Use o cursor para selecionar “Scene” e pressione ENTER.

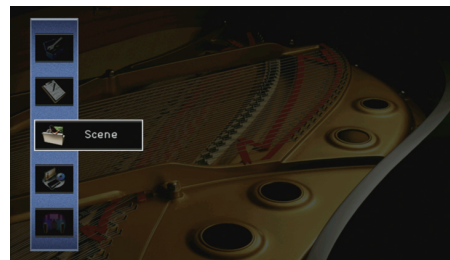

- 3 Use o cursor (</>) para selecionar uma cena a ser configurada e pressione a tecla (Δ).

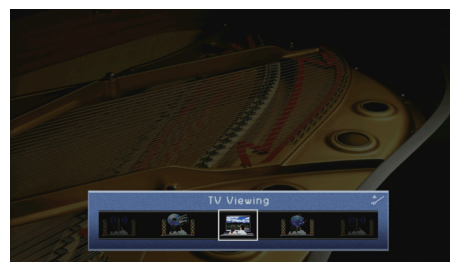

- Você ainda pode mudar a cena usando as teclas do cursor depois do passo 3. (</>)

4 Use o cursor (Δ/▽) para selecionar um item e pressione ENTER.



5 Use o cursor e ENTER para mudar o ajuste.

6 Para sair do menu, pressione ON SCREEN.

Itens do menu Scene

Item	Função	Pág.
Save	Memoriza os ajustes atuais na cena selecionada.	92
Load	Carrega as configurações memorizadas para a cena selecionada. Você pode também configurar o ajuste SCENE de link de reprodução ou ver os ajustes de cena.	92
Rename/Icon Select	Muda o nome e ícone da cena.	93
Reset	Restaura as configurações de fábrica para a cena selecionada.	93

■ Salvar

Memoriza os ajustes atuais da unidade (fonte de entrada, programa de áudio/decodificador surround, Compressed Music Enhancer ligado/desligado e saída do conector HDMI*) na cena selecionada.



- Se você mudou o ajuste de entrada de uma cena, você também precisa mudar o equipamento externo correspondente à tecla SCENE atribuída (p.50).

■ Carregar

Carrega os ajustes memorizados para a cena selecionada. Selecione “DETAIL” para configurar o link de reprodução SCENE ou ver os ajustes de cena.

Controle de equipamento

Chama uma cena selecionada e inicia a reprodução no equipamento externo conectado à unidade via HDMI. (SCENE link playback)

Configurações

Off	Desabilita a função SCENE link playback.
HDMI Control	Habilita a função SCENE link playback usando sinais de controle HDMI. Selecione esta opção se um equipamento compatível com controle HDMI (como Blu-Ray ou DVD) está conectado via HDMI. Também é possível ligar uma TV compatível.

Padrão de fábrica

SCENE1 (BD/DVD), SCENE2 (TV): HDMI Control

SCENE3 (NET), SCENE4 (RADIO): Off



- Para controlar a reprodução de um equipamento compatível com controle HDMI através do SCENE link playback, ajuste “HDMI Control” no menu “Setup” para “On” e ajuste HDMI Control (p.132).

Detalhe

Mostra os ajustes da cena selecionada.

Entrada	Fonte de entrada a ser usada
HDMI Output	Conector HDMI OUT
Mode	Programa de áudio/decodificador surround a ser usado.
Enhancer	Compressed Music Enhancer ligado/desligado

■ Selecionar ícone/renomear

Muda o nome e ícone da cena mostrada no visor frontal ou na TV.

■ Procedimento de configuração

- 1 Use o cursor (</>) para selecionar um ícone e pressione a tecla (▽).



- 2 Pressione ENTER para entrar na tela de edição.
- 3 Use o cursor e ENTER para renomear e selecione "ENTER" para confirmar.

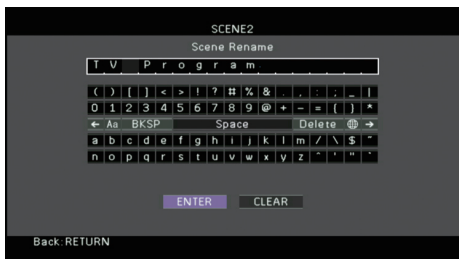

- Para limpar a entrada, selecione "CLEAR".

- 4 Use o cursor para selecionar "OK" e pressione ENTER.



- Para restaurar as configurações originais, selecione "RESET".

- 5 Para sair do menu, pressione ON SCREEN.

■ Reset

Restaura as configurações originais (p.51) para a cena selecionada.

Configurando programas de áudio/decoders surround (menu Sound Program)

Você pode mudar os ajustes dos programas de áudio e decodificadores surround usando a tela da TV.

- 1 Pressione ON SCREEN.
- 2 Use o cursor para selecionar "Sound Program" e pressione ENTER.

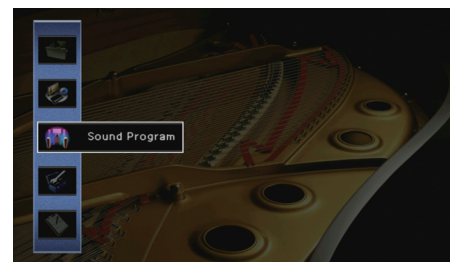

- 3 Use o cursor (</>) para selecionar um programa de áudio a ser configurado e pressione a tecla (△).

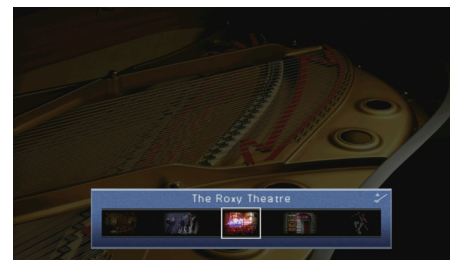

- Você ainda mudar a fonte de entrada usando o cursor (</>) após o passo 3.

4 Use o cursor (Δ/∇) para seleccionar um item e pressione ENTER.



- Para retornar para a tela anterior durante a operação do menu, pressione RETURN.
- Para restaurar os ajustes padrão para o programa sonoro, selecione "Reset".

5 Use o cursor para seleccionar um ajuste e pressione ENTER.

6 Para sair do menu, pressione ON SCREEN.

Itens do Menu Sound Program



- Itens disponíveis podem variar conforme o programa de áudio ou decodificador surround selecionado.
- As configurações de fábrica estão sublinhadas.

Ajustes de programas de áudio

Item	Função	Ajustes
Decode Type	Seleciona um decodificador surround para ser usado em combinação com o programa de áudio selecionado.	<u>Pro Logic*</u> , <u>PLIIX Movie</u> (<u>PLII Movie</u>), <u>PLIIX Music*</u> , <u>PLIIX Game*</u> (<u>PLII Game*</u>), Neo:6 Cinema, Neo:6 Music* (*Disponível somente quando "SURROUND DECODER" está ativo)
DSP Level	Ajusta o nível do efeito de campo sonoro.	-6dB a 0dB a +3dB Mais alto para otimizar o efeito de campo sonoro e mais baixo para reduzir.
Initial Delay	Ajusta o delay entre o som direto e a geração de campo sonoro de presença.	1 ms a 99 ms Mais alto aumenta o delay e mais baixo para reduzir.
Surround Initial Delay	Ajusta o efeito de ampliação do campo sonoro de surround.	1 m s a 4 9 m s Mais alto para aumentar o efeito de delay e mais baixo para reduzir.
Surround Back Initial Delay	Ajusta o efeito de ampliação do campo sonoro de surround traseiro.	1 m s a 4 9 m s Mais alto para aumentar o efeito de delay e mais baixo para reduzir.
Room Size	Ajusta a presença do campo sonoro de presença.	0,1 a 2,0 Mais algo para aumentar o efeito de amplitude e mais baixo para reduzir.
Surround Room Size	Ajusta a presença do campo sonoro de surround.	0,1 a 2,0 Mais algo para aumentar o efeito de amplitude e mais baixo para reduzir.
Surround Back Room Size	Ajusta a presença do campo sonoro de surround traseiro.	0,1 a 2,0 Mais algo para aumentar o efeito de amplitude e mais baixo para reduzir.
Liveness	Ajusta a perda do campo sonoro de presença.	0 a 10 Mais alto para aumentar a reflexividade e mais baixo para diminuir.
Surround Liveness	Ajusta a perda do campo sonoro de surround.	0 a 10 Mais alto para aumentar a reflexividade e mais baixo para diminuir.
Surround Back Liveness	Ajusta a perda do campo sonoro de surround traseiro.	0 a 10 Mais alto para aumentar a reflexividade e mais baixo para diminuir.

Item	Função	Ajustes
Reverb Time	Ajusta o tempo de decay do som reverberante traseiro.	1.0s a 5.0s Mais alto para aumentar o som reverberante e mais baixo para som limpo.
Reverb Delay	Ajusta o delay entre o som direto e o som reverberante.	0ms a 250ms Mais alto aumenta o delay e mais baixo para reduzir.
Reverb Level	Ajusta o volume do som reverberante.	0% a 100% Mais alto para aumentar o som reverberante e mais baixo para mais fraco.

Os seguintes itens estão disponíveis ao selecionar "2ch Stereo" ou "7ch Stereo".

Progr.	Áudio	Item	Função	Ajustes
2ch Stereo		Direct	Seleciona se o circuito DSP estará em bypass automaticamente quando áudio analógico é reproduzido.	<u>Auto</u> , Off
		Level	Ajusta o volume geral.	-5 a 0_a +5
		Front/Rear Balance	Ajusta o equilíbrio entre o volume dianteiro e traseiro.	-5 a 0_a +5 Mais alto para aumentar o frontal e mais baixo para aumentar o traseiro.
7ch Stereo		Left / Right Balance	Ajusta o equilíbrio entre o volume esquerdo e direito.	-5 a 0_a +5 Mais alto para aumentar o direito e mais baixo para aumentar o esquerdo.
		Height Balance	Ajusta a altura do volume subindo a percepção espacial das caixas de presença.	0 a 5_a 10 Mais alto para subir a caixa e mais baixo para descer. (As caixas de presença não produzem áudio quando "Height Balance" está em "0".)
		Monaural Mix	Habilita/desabilita a saída monaural.	On / Off



• Os itens disponíveis em "7ch Stereo" podem variar conforme o sistema de caixas em uso.

Ajustes para decodificadores

Os seguintes itens estão disponíveis quando você ajusta "Decoder Type" ou "SURROUND DECODER" para "DOLBII Music" ou "Neo:6 Music".

Decodificador	Item	Função	Ajustes
DOLBII Music	Panorama	Ajusta o efeito de amplitude no campo sonoro frontal.	Off, On Selecione "On" para distribuir os canais frontais L e R em todo o campo e gerar maior espacialidade.
		Ajusta o efeito de amplitude no campo sonoro central.	0 a 3_a 7 Mais alto para aumentar o efeito de espacialidade e mais baixo para reduzir (perto do centro).
		Ajusta a diferença no nível dos campos surround frontal e traseiro.	-3 a 0_a +3 Mais alto para aumentar o frontal e mais baixo para aumentar o traseiro.
Neo:6 Music	Center Image	Ajusta a orientação de centro do campo sonoro.	0.0 a 0.3 a 1.0 Mais alto para aumentar a orientação central (menos efeito de amplitude) e mais baixo para diminuir (mais amplitude).

Configurando outras funções (menu Setup)

Você pode configurar outras funções da unidade com o menu mostrado na TV.

- 1 Pressione ON SCREEN
- 2 Use o cursor para selecionar “Setup” e pressione ENTER.

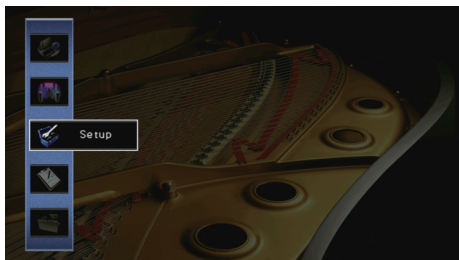

- 3 Use o cursor (</>) para selecionar um menu.



- 4 Use o cursor (Δ/▽) para selecionar um item e pressione ENTER.



- Para retornar ao menu anterior durante a operação, pressione RETURN.

- 5 Use o cursor para selecionar um ajuste e pressione ENTER.
- 6 Para sair do menu, pressione ON SCREEN.

Itens do menu Setup

Menu	Item	Função	Pág.		
Speaker	Auto Setup	Automaticamente otimiza as configurações de caixas (YPAO).	33		
	Manual Setup	Power Amp Assign	Seleciona um sistema de caixas.	99	
		Configuration	Front	Seleciona o tamanho das caixas frontais.	99
			Center	Seleciona se uma caixa central está ou não conectada e seu tamanho.	99
			Surround	Seleciona se caixas surround estão ou não conectadas e seus tamanhos.	99
			Surround Back	Seleciona se caixas surround traseiras estão ou não conectadas e seus tamanhos.	100
			Front Presence	Seleciona se caixas de presença estão ou não conectadas e seus tamanhos.	100
			Subwoofer	Seleciona se uma subwoofer está ou não conectado e sua fase.	100
			Layout	Seleciona um layout de caixas quando caixas surround são usadas.	100
		Bass Cross Over	Ajusta o limite mais baixo dos sons graves quando caixas pequenas "Small" são usadas.	100	
		Distance	Ajusta a distância entre cada caixas e a posição de audição.	101	
	Level	Ajusta o volume de cada caixa.	101		
	Parametric EQ	Ajusta o timbre com um equalizador.	101		
	Test Tone	Habilita/desabilita o tom de teste.	102		
	Sound	Lipsync	Delay Enable	Habilita/desabilita o ajuste de sincronismo (Lipsync) para cada fonte de entrada.	102
Auto/Manual Select			Seleciona o método de ajuste de delay entre a saída de vídeo e de áudio.	102	
Adjustment			Ajusta o delay entre as saídas de áudio e vídeo manualmente.	103	
Dynamic Range		Seleciona o melhor método de ajuste de faixa dinâmica para bitstream áudio (Dolby Digital e DTS).	103		
Max Volume		Define um volume máximo para evitar excesso de loudness.	103		
Initial Volume		Define o volume inicial para quando o receiver é ligado.	103		
Adaptive DSP Level		Define se o nível de efeito CINEMA DSP é ajustado automaticamente em conjunto com o volume.	103		
CINEMA DSP 3D Mode		Habilita/desabilita CINEMA DSP 3D.	103		
Extended Surround		Seleciona como reproduzir fontes sonoras 5.1- a 7.1- canais quando caixas surround traseiras são usadas.	103		
Video		Video Mode	Habilita/desabilita o processamento de sinal de vídeo (resolução e taxa de aspecto).	104	
HDMI	HDMI Control	Habilita/desabilita o Controle HDMI. Também outros ajustes relevantes (como ARC e entrada de áudio da TV).	105		
	Audio Output	Seleciona um equipamento para saída de áudio.	106		
	Standby Through	Seleciona se o áudio/vídeo (entrando pelo HDMI) irão para a TV com a unidade em modo standby.	106		

Menu	Item		Page	
Network	Network Connection		Seleciona um método de conexão de rede.	106
	IP Address		Configura parâmetros de rede (como IP address).	106
	Network Standby		Define se a função que liga a unidade a partir de outros equipamentos está habilitada/desabilitada.	107
	MAC Address Filter		Ajusta o filtro MAC address para limitar o acesso à unidade de outros equipamentos na rede.	107
	Network Name		Edita o nome da rede (o nome da unidade na rede) mostrado em outros equipamentos.	108
Multi Zone	Main Zone Set	Zone Rename	Muda o nome da zona (zona principal) mostrado na tela da TV.	108
		Max Volume	Define o volume máximo da Zona2 para evitar excesso de loudness na segunda zona.	109
	Zone2 Set	Initial Volume	Define o volume inicial da Zona2 para quando a unidade é ligada.	109
		Zone Rename	Muda o nome da zona (Zona2) mostrado na tela da TV.	109
	Party Mode Set		(somente RX-V777) Habilita/desabilita a mudança para modo festa.	109
Function	Display Set	Dimmer (Front Display)	Ajusta o brilho do visor frontal.	109
		Short Message	Define se pequenas mensagens são mostradas na TV quando a unidade é operada.	109
		Wallpaper	Seleciona a imagem usada de papel de parede na TV.	109
	Trigger Output	Trigger Mode	Especifica a condição para o funcionamento do conector TRIGGER OUT.	110
		Target Zone	Especifica a zona com a qual as funções do conector TRIGGER OUT serão sincronizadas.	110
	DC OUT	Power Mode	Define como oferecer alimentação através do conector DC OUT.	110
	Memory Guard		Previne mudanças acidentais das configurações.	111
ECO	Auto Power Standby		Define o tempo para a função auto-standby.	111
	ECO Mode		Habilita/desabilita o modo eco (modo de economia de energia).	112
Language			Seleciona um idioma para o menu na tela.	112

Caixa (Configuração Manual)

Configure a caixa manualmente.



- As configurações de fábrica estão sublinhadas.

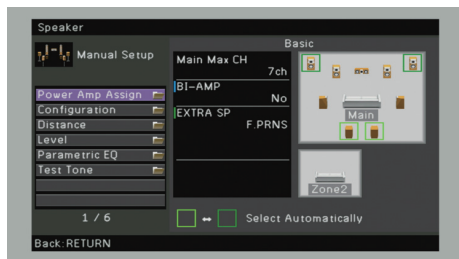

Amplificação

Escolha um sistema de caixas.

Além dos sistemas 5.1- ou 7.1- canais, outras configurações de caixas são possíveis usando as caixas de presença, caixas Zona2 ou conexão bi-amp.

Configurações

<u>Basic</u>	Selecione esta opção quando você usa um sistema de caixas normal (sem caixas Zona2 ou conexão bi-amp).
7ch +1ZONE	Selecione esta opção quando você usa caixas Zona2 (p.79) além do sistema de caixas na zona principal.
5ch BI-AMP	Selecione esta opção quando você conecta caixas frontais compatíveis com conexão bi-amp (p.21).

Configuração

Configure as características de saída das caixas.



- Quando você configura o tamanho da caixa, selecione "Large" se o diâmetro do alto-falante for maior que 6 polegadas e "Small" se for menor.

Frontais

Selecione o tamanho das caixas frontais.

Configurações

Large	Selecione esta opção para caixas grandes. As caixas frontais irão produzir todas as frequências dos canais frontais.
<u>Small</u>	Selecione esta opção para caixas pequenas. O subwoofer irá produzir as baixas frequências do canal frontal (configuráveis em "Bass Cross Over").



- As caixas frontais são automaticamente ajustada para "Large" quando não há subwoofer ("None").

Selecione se a caixa central está ou não conectada e seu tamanho.

Configurações

Large	Selecione esta opção para caixas grandes. A caixa frontal irá produzir todas as frequências do canal central.
<u>Small</u>	Selecione esta opção para caixas pequenas. O subwoofer irá produzir as baixas frequências do canal central (configuráveis em "Bass Cross Over").
None	Selecione esta opção quando não há caixa central conectada. As caixas frontais irão produzir o áudio do canal frontal.

Surround

Selecione se as caixas surround estão ou não conectadas e qual o tamanho.

Configurações

Large	Selecione esta opção para caixas grandes. As caixas surround irão produzir todas as frequências do canal surround.
<u>Small</u>	Selecione esta opção para caixas pequenas. O subwoofer irá produzir as baixas frequências do canal surround (configuráveis em "Bass Cross Over").
None	Selecione esta opção quando não há caixa central conectada. As caixas frontais irão produzir o áudio do canal surround. O Virtual CINEMA DSP opera quando você escolhe um programa de áudio.

Surround traseiras

Selecione se as caixas surround traseiras estão conectadas e qual o tamanho.

Configurações

Large x1	Selecione esta opção para uma caixa grande. A caixa surround traseira irá produzir todas as frequências do canal surround traseiro.
Large x2	Selecione esta opção para duas caixas grandes. As caixas surround traseiras irão produzir todas as frequências do canal surround traseiro.
Small x1	Selecione esta opção para uma caixa pequena. O subwoofer ou as caixas frontais irão produzir as baixas frequências do canal surround traseiro (configuráveis em "Bass Cross Over").
<u>Small x2</u>	Selecione esta opção para duas caixas pequenas. O subwoofer ou as caixas frontais irão produzir as baixas frequências do canal surround traseiro (configuráveis em "Bass Cross Over").
None	Selecione esta opção quando não há caixa surround traseira conectada. As caixas surround irão produzir o áudio do canal surround traseiro.



- Esta configuração não está disponível nos seguintes casos:
 - "Power Amp Assign" está em "5ch BI-AMP".
 - "Surround" está em "None"
 - "Layout (Surround)" está em "Front"

Presença Frontal

Selecione se as caixas de presença frontais estão ou não conectadas.

Configurações

<u>Use</u>	Selecione esta opção quando caixas de presença estão conectadas.
None	Selecione esta opção quando não há caixas de presença conectadas.



- Configuração não disponível quando "Power Amp Assign" está em "5ch BI-AMP" ou "7ch + 1ZONE".

Subwoofer

Selecione se um subwoofer está conectado e sua fase.

Configurações

Use	<u>Normal</u>	Selecione esta opção quando um subwoofer estiver conectado (fase não reversa). O subwoofer irá produzir canal o LFE (low-frequency effect) e os sons graves dos outros canais.
	Reverse	Selecione esta opção quando um subwoofer estiver conectado (fase reversa). O subwoofer irá produzir canal o LFE (low-frequency effect) e os sons graves dos outros canais.
None		Selecione esta opção quando um subwoofer não estiver conectado. As caixas frontais irão produzir canal o LFE (low-frequency effect) e os sons graves dos outros canais.



- Quando o som grave está rachando ou embotado, mude a fase do subwoofer.

Layout

Selecione um layout de surround quando caixas de surround são usadas.

Opções

Surround

Configurações

<u>Rear</u>	Selecione esta opção quando caixas de surround estão posicionadas na parte traseira da sala.
Front	Selecione esta opção quando caixas de surround estão na parte frontal da sala. O Virtual CINEMA FRONT (p.54) opera.



- Esta configuração não está disponível quando "Surround" está em "None".

Cross Over de Graves

Ajusta o limite mais baixo de frequências graves que podem ser reproduzidos de uma caixa pequena "Small". Uma frequência mais baixa do que a especificada será reproduzida pelo subwoofer ou caixas frontais.

Ajustes

40 Hz, 60 Hz, 80 Hz, 90 Hz, 100 Hz, 110 Hz, 120 Hz, 160 Hz, 200 Hz



- Se o volume e frequência de crossover são ajustáveis em seu subwoofer, ajuste o volume para a metade e a frequência de crossover para o máximo.

■ Distância

Ajusta a distância entre cada caixa e a posição de audição de forma que o som de todas as caixas cheguem ao ponto de audição ao mesmo tempo. Primeiramente, selecione a unidade de distância entre “Meter” e “Feet” (metro ou pé).

Opções

Front L, Front R, Center, Surround L, Surround R, Surround Back L, Surround Back R, Front Presence L, Front Presence R, Subwoofer

Faixa de ajuste

0.30m a 3.00m a 24.00 m (1.0 pé a 10.0 pé a 80.0 pé), em incrementos de 0.05m (0.2 pé).

■ Nível

Ajusta o volume de cada caixa.

Opções

Front L, Front R, Center, Surround L, Surround R, Surround Back L, Surround Back R, Front Presence L, Front Presence R, Subwoofer

Faixa de ajuste

-10.0dB a 0.0dB a +10.0dB (em incrementos de 0.5dB).

■ EQ Paramétrico

Ajusta o timbre com um equalizador.

Ajustes

Manual	Selecione quando você quer ajustar o equalizador manualmente. Para detalhes, veja “Ajuste do equalizador manual”.
YPAO:Flat	Ajuste cada caixa para ter as mesmas características em todas.
YPAO:Front	Ajuste caixas individualmente para ter as mesmas características nas caixas frontais.
YPAO:Natural	Ajuste todas as caixas para ter um som natural.
Through	Não usa o equalizador.



- “YPAO:Flat”, “YPAO:Front” e “YPAO:Natural” estão disponíveis somente quando os resultados do “Auto Setup” já foram salvos (p.33). Pressione ENTER novamente para ver os resultados das medições.

■ Ajuste manual do equalizador

- 1 **Ajuste “Parametric EQ” para “Manual” e pressione ENTER.**
- 2 **Pressione ENTER novamente para entrar na tela de edição.**
- 3 **Use o cursor para selecionar uma caixa e pressione ENTER.**



- Para restaurar as configurações padrão de todas as caixas, selecione “PEQ Data Clear” e “OK”.
- Para copiar os valores de equalizador paramétrico adquiridos com o “Auto Setup” (p.33) para os campos “Manual” e ajustar em detalhes, selecione “PEQ Data Copy” e então o tipo de equalizador.

- 4 **Use o cursor (</>) para selecionar uma frequência central do EQ de 7 bandas e o cursor (Δ/▽) para ajustar o ganho.**

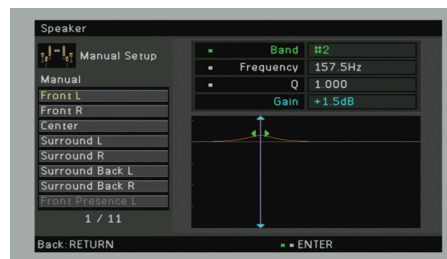

Faixa de ajuste

Ganho: -20.0dB a +6.0dB

- 5 **Para ajustar em detalhes a frequência central ou o fator Q (largura de banda), pressione ENTER repetidamente para selecionar um item.**

Frequency: Use o cursor (</>) para ajustar a frequência central da banda selecionada e o cursor (Δ/▽) para ajustar o ganho.

Q: Use o cursor (</>) para ajustar o fator Q (largura de banda) da banda selecionada e o cursor (Δ/▽) para ajustar o ganho.

Faixa de ajuste

Frequência central: 31.3 Hz a 16.0 kHz

Fator Q: 0.500 a 10.080

- 6 **Para sair do menu, pressione ON SCREEN.**

■ Tom de Teste

Habilita/desabilita o tom de teste de saída. O tom de teste ajuda no ajuste do equilíbrio das caixas e do equalizador, confirmando a efetividade.

Ajustes

<u>Off</u>	Não gera tom de teste de saída.
On	Gera tons de teste de saída automaticamente quando você ajusta o equilíbrio das caixas ou o equalizador.

Áudio

Configura os ajustes de saída de áudio.



■ Lipsync

Ajusta o delay entre as saídas de vídeo e áudio.

Habilitar Delay

Habilita/desabilita o ajuste de lipsync para cada fonte de entrada.

Opções

HDMI 1-7, AV 1-6, V-AUX, AUDIO 1-2

Ajustes

Disable	Desabilita o ajuste de lipsync para a fonte de entrada selecionada.
<u>Enable</u>	Habilita o ajuste de lipsync para a fonte de entrada selecionada.

Seleção Auto/Manual

Seleciona o método para ajustar o delay entre as saídas de vídeo e de áudio.

Faixa de Ajuste

<u>Auto</u>	Ajusta o delay entre as saídas de áudio e vídeo automaticamente quando a TV é compatível com a função lipsync automático e está conectada à unidade via HDMI. Se necessário, você pode fazer ajustes finos no sincronismo em "Adjustment".
Manual	Selecione esta opção quando você quer ajustar o delay entre as saídas de áudio e vídeo manualmente. Ajuste o sincronismo da saída de áudio em "Adjustment".



- Mesmo se "Auto/Manual Select" está em "Auto", o ajuste automático não funciona dependendo da TV conectada à unidade. Neste caso, ajuste o delay manualmente em "Adjustment".

Ajuste

Ajusta o delay entre as saídas de áudio e vídeo manualmente quando “Auto/Manual Select” está em “Manual”. Você pode ajustar em detalhes o sincronismo de saída quando “Auto/Manual Select” está em “Auto”.

Faixa de ajuste

0 ms a 500 ms (incrementos de 1ms)



- “Offset” mostra a diferença entre o ajuste automático e o ajuste fino.

Faixa Dinâmica

Seleciona o método de ajuste de faixa dinâmica para reprodução de áudio bitstream (Dolby Digital ou DTS).

Ajustes

Maximum	Produz áudio sem ajustar a faixa dinâmica.
Standard	Otimiza a faixa dinâmica para áudio claro mesmo em baixos volumes.
Minimum/Auto	Otimiza a faixa dinâmica para áudio claro mesmo em baixos volumes. Quando reproduzir sinais Dolby TrueHD, a faixa dinâmica é ajustada automaticamente baseada no sinal de entrada.

Máximo Volume

Ajuste o volume máximo para evitar loudness.

Faixa de ajuste

-30.0 dB a +15.0 dB (incrementos de 5.0 dB), +16.5 dB

Volume inicial

Ajusta o volume inicial para quando a unidade é ligada.

Ajustes

Off	Ajusta o nível do volume para o nível de volume que a unidade estava quando foi colocada em standby.
On	Ajusta para mudo ou para um volume determinado (-80dB a +16.5dB, em incrementos de 0.5dB). (Esta configuração funciona somente quando o volume inicial é mais baixo que o volume ajustado em “Max Volume”).

Nível de DSP Adaptável

Seleciona o ajuste automático de efeito do CINEMA DSP quando o volume é ajustado.

Ajustes

Off	Não ajusta o nível de efeito automaticamente.
On	Ajusta o nível de efeito automaticamente.

Modo CINEMA DSP 3D

Habilita/desabilita o CINEMA DSP 3D (p.52). Se esta função está “On”, o CINEMA DSP 3D funciona com programas de áudio selecionados (exceto 2ch Stereo e 7ch Stereo).

Ajustes

On	Habilita o CINEMA DSP 3D.
Off	Desabilita o CINEMA DSP 3D.

Surround Estendido

Seleciona como reproduzir fontes 5.1- a 7.1- canais quando caixas surround traseiras são utilizadas.

Ajustes

Auto	Automaticamente seleciona o decoder mais adequado se sinais que contêm áudio de canal surround traseiros são inseridos e reproduz sinais em 6.1- ou 7.1- canais. Se duas caixas surround traseiras são conectadas, a unidade reproduz sinais 5.1- canais em 7.1- canais.
<input checked="" type="checkbox"/> PLIIx Movie	Sempre reproduz sinais em 7.1- canais usando o decodificador Dolby Pro Logic IIX Movie. Este ajuste está disponível somente quando duas caixas surround traseiras estão conectadas.
<input checked="" type="checkbox"/> PLIIx Music	Sempre reproduz sinais em 6.1- ou 7.1- canais usando o decoder Dolby Pro Logic IIX Music. Este ajuste está disponível somente quando uma ou duas caixas surround traseiras estão conectadas.
EX/ES	Automaticamente seleciona o decodificador Dolby EX ou DTS-ES e reproduz sinais em 6.1- e 7.1- canais.
Off	Sempre reproduz sinais em seus canais originais. (Mesmo quando o sinal de entrada é DTS-ES ou Dolby Digital Surround EX, a unidade reproduz em 5.1- canais).



- Algumas fontes antigas de Dolby Digital Surround EX ou DTS-ES não contêm uma indicação para reprodução no canal surround traseiro. Nós recomendamos ajustar “Extended Surround” para “ PLIIx Movie” ou “EX/EX” ao utilizar essas fontes sonoras.

Vídeo

Configura os ajustes de saída de vídeo

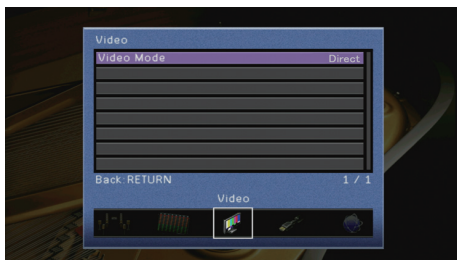

Modo de Vídeo

Habilita/desabilita o processamento de sinal de vídeo (resolução e taxa de aspecto).

Ajustes

<u>Direct</u>	Desabilita o processamento de sinal de vídeo.
Processing	Habilita o processamento de sinal de vídeo. Selecione resolução e taxa de aspecto em "Resolution" e "Aspect".



- Quando "Video Mode" é ajustado para "Direct", a unidade transmite sinais de vídeo com o mínimo de circuitos para reduzir a quantidade de delay de saída de vídeo.
- Quando "Video Mode" é ajustado para "Processing" e a resolução está sendo convertida, curtas mensagens não são mostradas na tela da TV.

Resolução

Selecione a resolução da saída HDMI de sinais de vídeo quando "Video Mode" está em "Processing".

Ajustes

<u>Through</u>	Não converte a resolução.
<u>Auto</u>	Selecione uma resolução conforme a resolução da TV.
480p/576p, 720p, 1080i, 1080p, 4K	Sinal de saída com resolução determinada. (Somente resoluções compatíveis com a TV são selecionáveis).



- Se você precisa selecionar uma resolução que não é compatível com sua TV, ajuste "MON.CHK" (p.116) no menu "ADVANCED SETUP" para "SKIP" e tente novamente. (Atente que o vídeo de saída pode não ser mostrado em sua TV corretamente).

Aspecto

Selecione uma taxa de aspecto para sinais de saída de vídeo HDMI quando "Video Mode" é ajustado para "Processing".

Ajustes

<u>Through</u>	Não converte a taxa de aspecto.
16:9 Normal	Converte sinais 4:3 para uma TV 16:9 com faixas pretas nos lados da tela.



- Este ajuste funciona somente quando sinais 480i/576i ou 480p/576p são convertidos em 720p, 1080i, 1080p ou 2160p (4K).

HDMI

Configura os ajustes de HDMI.



■ Controle HDMI

Habilita/desabilita o controle HDMI (p.132)

Ajustes

<u>Off</u>	Desabilita o controle HDMI.
On	Habilita o controle HDMI. Configure os ajustes em "TV Audio Input", "ARC" e "Standby Sync".



- Para usar o controle HDMI, você precisa fazer o link de controle HDMI (p.134) depois de conectar equipamentos compatíveis com controle HDMI.

Entrada de Áudio da TV

Seleciona uma entrada de áudio para ser usado como entrada de áudio da TV quando "HDMI Control" está ajustado "On". A unidade automaticamente muda para o áudio da TV quando a entrada da TV é selecionada para o sintonizador.

Ajustes

AV 1-6, AUDIO 1-2

Padrão

AV 4



- Quando usar ARC para inserir áudio da TV na unidade, não use o conector de entrada selecionado aqui para conectar equipamentos externos porque a entrada será usada para o áudio da TV.

ARC

Habilita/desabilita o ARC (p.133) quando "HDMI Control" é ajustado para "On".

Ajustes

<u>Off</u>	Desabilita o ARC.
On	Habilita o ARC.



- Você não precisa modificar esta configuração normalmente. Caso as caixas apresentem ruídos devido aos sinais da TV via ARC não serem compatíveis com a unidade, ajuste "ARC" para "Off" e use os alto-falantes da TV.

Sincronismo Standby

Seleciona se o controle HDMI será usado para controlar o comportamento de standby da TV e da unidade quando "HDMI Control" está ajustado para "On".

Ajustes

<u>Off</u>	Não coloca a unidade em standby quando a TV é desligada.
On	Coloca a unidade em standby quando a TV é desligada.
<u>Auto</u>	Coloca a unidade em standby quando a TV é desligada somente quando a unidade está recebendo áudio da TV e sinais HDMI.

Saída de áudio

Selecione um equipamento para saída de áudio.



- Ajustes abaixo válidos somente com "HDMI Control" em "Off".

Amp

Habilita/desabilita a saída de áudio nas caixas conectadas à unidade.

Ajustes

Off	Desabilita a saída de áudio das caixas.
<u>On</u>	Habilita a saída de áudio das caixas.

HDMI OUT1, HDMI OUT2

Habilita/desabilita a saída de áudio nas caixas conectadas à unidade.

Settings

<u>Off</u>	Desabilita a saída de áudio das caixas.
On	Habilita a saída de áudio das caixas.

Standby Through

Selecione se os sinais de áudio e vídeo via HDMI serão ou não direcionados à TV quando a unidade está em modo standby. Se função é está "On", você pode usar a tecla de seleção de entradas (HDMI 1-7, V-AUX) para escolher uma entrada HDMI, mesmo com a unidade está em standby (o indicador de standby da unidade pisca).

Settings

<u>Off</u>	Envia sinais de áudio e vídeo para a TV.
On	(a unidade consome mais energia do que quando "Off" é selecionada).



- Este ajuste só é possível com HDMI Control em "Off"

Rede

Configura os ajustes de rede.



Conexão de Rede

Selecione o método de conexão de rede.

Ajustes

<u>Wired</u>	Selecione esta opção quando você quer conectar a unidade a uma rede com um cabo de rede comum (p.29).
Wireless (Wi-Fi)	Selecione esta opção quando você quer conectar a unidade a uma rede com um roteador sem fio (access point). Para detalhes, veja "Conectando a unidade a uma rede sem fio" (p.42).
Wireless Direct	Selecione esta opção quando você quer conectar um dispositivo móvel diretamente à unidade. Para detalhes, veja "Conectando um dispositivo móvel à unidade diretamente (Wireless Direct)" (p.47).

■ IP Address

Configures the network parameters (such as IP address).

DHCP

Seleciona se um servidor DHCP será usado.

Ajustes

Off	Não usa um servidor DHCP. Configure os parâmetros de rede manualmente. Para detalhes, veja "Ajustes de rede manuais".
On	Usa um servidor DHCP para obter automaticamente os parâmetros de rede (como IP address).

■ Ajustes de rede manual

- 1 Ajuste "DHCP" para "Off".**
- 2 Use o cursor (Δ/∇) para selecionar um parâmetro e pressione ENTER.**

IP Address	Especifica um endereço IP (IP address).
Subnet Mask	Especifica uma máscara de rede.
Default Gateway	Especifica um endereço IP de gateway padrão.
DNS Server (P)	Especifica um endereço IP de DNS primário.
DNS Server (S)	Especifica um endereço IP de DNS secundário.

Use o cursor (\leftarrow/\rightarrow) para mover a posição de edição e as teclas do cursor (Δ/∇) para selecionar um valor.

- 4 Para confirmar o ajuste, pressione ENTER.**
- 5 Para configurar outro parâmetro de rede, repita os passos 2 a 4.**
- 6 Para salvar as mudanças, use o cursor e selecione "OK", então pressione ENTER.**
- 7 Para sair do menu, pressione ON SCREEN.**

■ Standby de Rede

Seleciona se a unidade pode ser ligada a partir de outros dispositivos (network standby).

Ajustes

Off	Desabilita a função network standby.
On	Habilita a função network standby. (A unidade consome mais energia quando "Off" está selecionado).

■ Filtro de MAC Address

Configura o filtro de MAC Address para limitar o acesso de outras unidades na rede.

Filtro

Habilita/desabilita o filtro de MAC Address.

Ajustes

Off	Desabilita o filtro de MAC Address.
On	Enables the MAC address filter. In "MAC Address 1-10", specify the MAC addresses of the network devices that will be permitted access to the unit.



- Operações AirPlay (p.75) e DMC (p.91) não estão sujeitas a ação do filtro MAC Address.

MAC Address 1-10

Especifica os endereços MAC (1 a 10) dos equipamentos na rede que terão acesso permitido à unidade quando "Filter" está em "On".

■ Procedimento

- 1 Use o cursor (Δ/∇) para "MAC Address 1-5" ou "MAC Address 6-10" e ENTER.**
- 2 Use o cursor (Δ/∇) para sel. um número de MAC Address e pressione ENTER.**
- 3 Use o cursor (\leftarrow/\rightarrow) para mover para a posição de edição.**
- 4 Para confirmar o ajuste, pressione ENTER.**
- 5 Para salvar as mudanças, use o cursor e selecione "OK" e ENTER.**
- 6 Para sair do menu, pressione ON SCREEN.**

Nome da Rede

Edita o nome da rede (o nome da unidade na rede) mostrado nos equipamentos em rede.

Procedimento

- 1 Pressione ENTER para entrar na tela de edição de nome.
- 2 Use o cursor e ENTER para renomear e “ENTER” para confirmar a entrada.

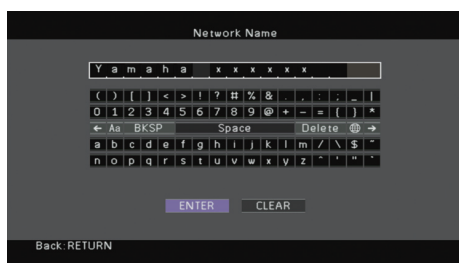

- Para limpar a entrada, selecione “CLEAR”.

- 3 Use o cursor para selecionar “OK” e pressione ENTER.



- Para restaurar as configurações originais, selecione “RESET”.

- 4 Para sair do menu, pressione ON SCREEN.

Multi Zona

Configura os ajustes de multi zona.



Ajuste da Zona Principal

Configura a zona principal.

Renomear Zona

Muda o nome da zona (principal) mostrado na tela da TV.

Procedimento

- 1 Pressione ENTER para entrar na tela de edição de nome.
- 2 Use o cursor e ENTER para renomear e “ENTER” para confirmar a entrada.



- Para limpar a entrada, selecione “CLEAR”.

- 3 Use o cursor para selecionar “OK” e pressione ENTER.



- Para restaurar as configurações originais, selecione “RESET”.

- 4 Para sair do menu, pressione ON SCREEN.

■ Ajuste da Zona2

Configura os ajustes da Zona2.

Volume Máximo

Ajusta o volume máximo da Zona2 para evitar loudness excessivo.

Faixa de ajuste

-30.0dB a +15.0dB (incrementos de 5.0dB), +16.5dB



- Esta configuração só está disponível quando "Power Amp Assing" (p.99) está em "7ch + 1ZONE".

Volume Inicial

Ajusta o volume inicial da Zona2 para quando a unidade é ligada.

Ajustes

<u>Off</u>	Ajusta o nível do volume para o nível de volume que a unidade estava quando foi colocada em standby.
On	Ajusta para mudo ou para um volume determinado (-80dB a +16.5dB, em incrementos de 0.5dB). (Esta configuração funciona somente quando o volume inicial é mais baixo que o volume ajustado em "Max Volume").



- Esta configuração só está disponível quando "Power Amp Assing" (p.100) está em "7ch + 1ZONE".

Renomear Zona

Muda o nome da zona (Zona2) mostrado na tela da TV.

Você pode mudar o nome da zona da mesma maneira descrita em "Renomear Zona" (p.108).

■ Ajuste do Modo Festa

Habilita/desabilita a mudança para o modo festa (p.81).

Opções

Alvo: Zona 2

Ajustes

Disable	Desabilita a mudança para o modo festa.
<u>Enable</u>	Habilita a mudança para o modo festa. Você pode ligar/desligar o modo festa pressionando PARTY no controle remoto.

Funções

Configura as funções que facilitam o uso da unidade.



■ Ajuste do Visor Frontal

Configura os ajustes relativos ao visor frontal e à tela da TV.

Dimmer (Visor Frontal)

Ajusta o brilho do visor frontal.

Faixa de ajuste

-4 a 0 (mais alto = mais brilho)



- O visor frontal pode ficar escuro se o modo "ECO Mode" (p.111) está em "On".

Mensagem Curta

Define se mensagens curtas serão mostradas na TV durante a operação da unidade (como escolha de entrada e ajuste de volume).

Ajustes

<u>On</u>	Mostra mensagens curtas na TV.
Off	Não mostra mensagens curtas na TV.

Seleciona a imagem a ser usada como papel de parede na TV.

Ajustes

<u>Picture 1</u> , Picture 2, Picture 3	Mostra a imagem selecionada na tela da TV quando não há sinal de vídeo.
Gray	Mostra um fundo cinza na tela da TV quando não há sinal de vídeo.

Saída Trigger

Ajusta o conector TRIGGER OUT para funcionar em sincronismo com o estado de ligado/desligado de cada zona ou com a mudança de entrada.

Modo Trigger

Especifica a condição para o funcionamento do conector TRIGGER OUT.

Ajustes

<u>Power</u>	O conector TRIGGER OUT funciona em sincronismo com o estado de ligado/desligado da zona especificada em "Target Zone".
Source	O conector TRIGGER OUT funciona em sincronismo com o estado de ligado/desligado da entrada na zona especificada em "Target Zone". Um sinal eletrônico é transmitido de acordo com a configuração feita em "Source".
Manual	Selecione esta opção para mudar manualmente o nível de saída do sinal eletrônico transmitido em "Manual".

Fonte

Especifica o nível de saída do sinal eletrônico transmitido em cada mudança de entrada quando "Trigger Mode" está em "Source".

Opções

HDMI 1-7, AV 1-6, V-AUX, AUDIO 1-2, TUNER, PHONO*, (fontes de rede), USB

* (exceto modelos EUA e Canadá)

Ajustes

Low	Para a transmissão de sinal eletrônico quando você muda a fonte de entrada especificada nesta opção.
<u>High</u>	Transmite um sinal eletrônico quando você muda a fonte de entrada especificada nesta opção.

Manual

Muda o nível do sinal eletrônico transmitido manualmente quando "Trigger Mode" está em "Manual". Esta configuração também pode ser usada para confirmar o funcionamento de um equipamento externo através do conector TRIGGER OUT.

Opções

Low	Para a transmissão do sinal eletrônico.
<u>High</u>	Transmite o sinal eletrônico.

Target Zone

Especifica a zona com a qual as funções do TRIGGER OUT estão sincronizadas.

Ajustes

Main	"Trigger Mode" está em "Power", a transmissão do sinal eletrônico é sincronizada com o estado de ligado/desligado da zona principal. "Trigger Mode" está em "Source", a transmissão do sinal eletrônico é sincronizada com a mudança de entrada na zona principal.
Zone2	"Trigger Mode" está em "Power", a transmissão do sinal eletrônico é sincronizada com o estado de ligado/desligado da Zona2. "Trigger Mode" está em "Source", a transmissão do sinal eletrônico é sincronizada com a mudança de entrada na Zona2.
All	"Trigger Mode" está em "Power", a transmissão do sinal é ajustada com o estado de ligado/desligado da zona principal ou Zona2. "Trigger Mode" está em "Source", a transmissão do sinal é ajustada com a mudança de entrada na zona principal ou Zona2.

DC OUT

Configura os ajustes do conector DC OUT.

Modo Power

Fornece alimentação através do conector DC OUT continuamente independentemente do estado (ligado/desligado) da unidade.

Ajustes

<u>Continuous</u>	Fornece alimentação através do conector DC OUT continuamente independentemente do estado (ligado/desligado) da unidade.
Main Zone Power Sync.	Fornece alimentação através do conector DC OUT somente quando a zona principal é ligada. (Esta configuração pode não funcionar perfeitamente com alguns acessórios).

Memory Guard

Previne mudanças acidentais nas configurações.

Ajustes

Off	Não protege as configurações.
On	Protege as configurações até que "Off" seja selecionado.



- Quando "Memory Guard" está em "On", o ícone (🔒) é mostrado na tela de menu.



Ícone

ECO

Configura os ajustes de uso de energia.



Auto Power Standby

Ajusta a função standby. Se você não operar a unidade ou se nenhum sinal de entrada for detectado por um período de tempo, a unidade vai automaticamente para standby.

Ajustes

Off	Não coloca a unidade em standby automaticamente.
20 Minutes	Coloca a unidade em standby automaticamente quando você não a operou ou nenhum sinal de entrada foi detectado por 20 min.
2 Hours, 4 Hours, 8 Hours, 12 Hours	Coloca a unidade em standby automaticamente quando você não a operou ou nenhum sinal de entrada pelo tempo especificado. Ex: selecionando "2 Hours", a unidade vai para standby após 2h.

Padrão

Modelos Europa e Reino Unido: 20 Minutes.
Outros modelos: Off



- Momentos antes de entrar em standby, "AutoPowerStdby" aparece no visor frontal e uma contagem regressiva é iniciada.

ECO Mode

Habilita/desabilita o modo eco (economia de energia). Quando habilitado, o modo eco reduz o consumo de energia da unidade.

Ajustes

Off	Desabilita o modo eco.
On	Habilita o modo eco.



- O novo ajuste será efetivo após a unidade ser reiniciada.
- Quando o "ECO Mode" está em "On", o visor frontal da unidade pode ficar escuro.
- Se você quiser reproduzir áudio em alto volume, ajuste "ECO Mode" para "Off".

Idioma

Selecione um idioma para o menu de tela.

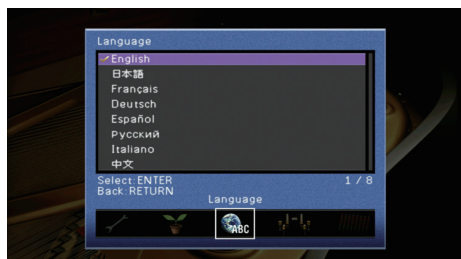

Ajustes

English	Inglês
日本語	Japonês
Français	Francês
Deutsch	Alemão
Español	Espanhol
Русский	Russo
Italiano	Italiano
中文	Chinês



- A informação no visor frontal só está disponível em Inglês.

Vendo informações sobre a unidade

Você pode ver informações sobre a unidade usando a tela da TV.

- 1 Pressione ON SCREEN.
- 2 Use o cursor para selecionar “Information” e pressione ENTER.

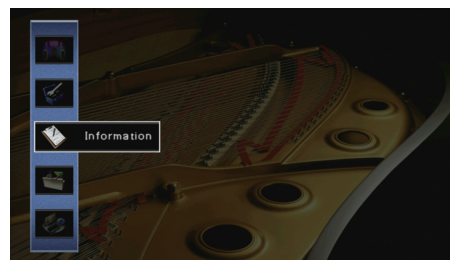

- 3 Use o cursor (</>) para selecionar um tipo de informação.

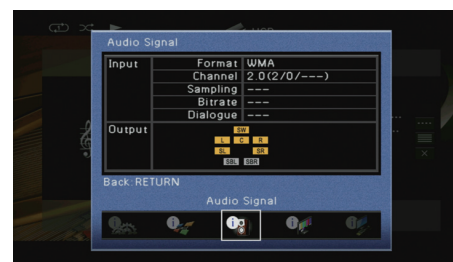

- 4 Para sair do menu, pressione ON SCREEN.

Tipos de informação

■ Sinal de Áudio

Mostra informações sobre o sinal de áudio atual.

Input	Format	Formato de áudio de entrada.
	Channel	O número de canais no sinal de entrada (front/surround/LFE). Por exemplo, "5.1 (3/2/0.1)" quer dizer 5.1 canais no total (3 canais frontais, 2 canais surround e LFE).
	Sampling	O número de amostras por seg. do sinal de entrada digital.
	Bitrate	A quantidade de dados/seg. do sinal de entrada bitstream.
	Dialogue	O nível de normalização do diálogo da entrada bitstream.
Output	Os terminais de caixa pelos quais os sinais estão saindo.	



- Mesmo quando a unidade está ajustada para enviar sinais bitstream diretamente, o sinal pode ser convertido dependendo das especificações e configurações do equipamento reproduzidor.

■ Sinal de Vídeo

Mostra informações sobre o sinal de vídeo atual.

HDMI Signal	Presença ou falta de sinal HDMI na entrada/saída.
HDMI Resolution	Resoluções do sinal de entrada (analógico ou HDMI) e saída (HDMI).
Analog Resolution	Resoluções do sinal de entrada (analógico) e sinal de saída nos conectores MONITOR OUT (analog).

■ Monitor HDMI

Mostra informações sobre as TVs conectadas nos conectores HDMI OUT.

Interface	Interface de TV.
Video Resolution	Resoluções compatíveis com a TV.



- Use o cursor (Δ/∇) para mudar entre "OUT1" e "OUT2".

■ Rede

Mostra informações de rede na unidade.

(Usando conexão com fio ou sem-fio Wi-Fi)

IP Address	Endereço IP
Subnet Mask	Máscara de Sub-rede
Default Gateway	O endereço IP do gateway padrão
DNS Server (P)	O endereço IP do servidor DNS primário
DNS Server (S)	O endereço IP do servidor DNS secundário
MAC Address	O endereço MAC
Network Name	Nome da rede (o nome da unidade na rede)
Wired/Wireless	O estado da conexão com fio ou sem fio
SSID	(ao usar conexão sem fio Wi-Fi) O SSID da rede sem fio

(Usando conexão Wireless Direct)

SSID	O SSID da rede sem fio
Security	Método de Segurança
Security Key	Chave de segurança
IP Address	Endereço IP
Subnet Mask	Máscara de Sub-rede
MAC Address	Endereço MAC
Network Connection	Indicação "Wireless Direct"

Sistema

Mostra informações do sistema na unidade.

Remote ID	Configurações de controle remoto da unidade (p.115)
TV Format	O tipo de sinal de vídeo da unidade (p.115)
Speaker Impedance	A configuração de impedância de caixa da unidade (p.115)
Tuner Freq. Step	(Modelos Asia e Geral) A configuração de sintonia AM/FM da unidade (p.115)
System ID	Número de System ID
Firmware Version	A versão do firmware instalado na unidade.



- Se a unidade detectar uma nova versão de firmware na rede, o símbolo, "!" (exclamação) aparece no canto superior direito dos ícones "Information" e "System" e a mensagem correspondente será mostrada nesta tela. Você pode atualizar o firmware da unidade pressionando ENTER nesta tela e seguindo o procedimento em "Atualizando o firmware da unidade via rede" (p.117).

Multi Zona

Mostra informações sobre Zona2

Input	A fonte de entrada selecionada para Zona2
Volume	O volume ajustado para Zona2

Configurando os ajustes de sistema (Menu ADVANCED SETUP)

Configure os ajustes de sistema da unidade observando o visor frontal.

- Coloque a unidade em standby.
- Mantenha **STRAIGHT** pressionado e pressione **MAIN ZONE** .

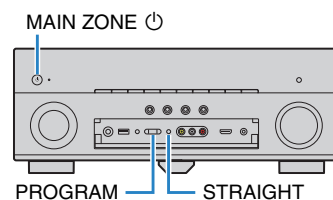

- Pressione **PROGRAM** para selecionar um item.
- Pressione **STRAIGHT** para selecionar um ajuste.
- Pressione **MAIN ZONE**  para colocar em standby e ligue novamente.
Os novos ajustes fazem efeito.

Itens do menu ADVANCED SETUP



- As configurações de fábrica estão sublinhadas.

Item	Função	Pág.
SP IMP.	Muda o ajuste de impedância das caixas.	115
REMOTE ID	Seleciona o ID do controle remoto da unidade.	115
TU	(Modelos Asia e Geral) Muda os ajustes de sintonia AM/FM da unidade.	115
TV FORMAT	Muda o tipo de sinal de vídeo.	115
MON.CHK	Remove a limitação na saída de vídeo HDMI.	116
INIT	Restaura as configurações de fábrica	116
UPDATE	Atualiza o firmware.	116
VERSION	Verifica a versão de firmware instalada na unidade.	116

Mudando a impedância das caixas (SP IMP.)

SP IMP. •• 8ΩMIN

Mude os ajustes de impedância da unidade conforme a impedância das caixas conectadas.

Ajustes

6 Ω MIN	Selecione esta opção ao conectar caixas de 6 Ohms na unidade. Você também pode usar caixas de 4 Ohms nas caixas frontais.
<u>8 Ω MIN</u>	Selecione esta opção quando você conectar caixas de 8 ou mais Ohms na unidade.

Selecionando o ID do controle remoto (REMOTE ID)

REMOTE ID •• ID1

Mude o ID do controle remoto da unidade para que seja compatível com o ID do controle remoto (padrão: ID1). Ao usar múltiplos receivers Yamaha AV, você pode ajustar cada controle com seu respectivo ID para seu receiver correspondente.

Ajustes

ID1, ID2

■ Mudando o ID do controle remoto.

- 1 Para selecionar ID1, segure as teclas do cursor (◀) e SCENE (BD/DVD) juntas pressionadas por 3 segundos.

Para selecionar ID2, segure as teclas do cursor (◀) e SCENE (TV) juntas pressionadas por 3 segundos.

Mudando os ajustes de sintonia AM/FM (TU)

(somente modelos Asia e Geral)

TU •••• FM50/AM9

Mude os ajustes de sintonia AM/FM da unidade conforme o país ou região.

Ajustes

FM100/AM10	Selecione esta opção quando você quer ajustar a frequência FM em passos de 100kHz e AM em passos de 10kHz.
<u>FM50/AM9</u>	Selecione esta opção quando você quer ajustar a frequência FM em passos de 50kHz e AM em passos de 9kHz.

Mudando o tipo de sinal de vídeo (TV FORMAT)

TV FORMAT • NTSC

Mude o tipo de sinal de vídeo da unidade para que seja compatível com o formato de sua TV..

Ajustes

NTSC, PAL

Padrão

Modelos EUA, Canadá, Coréia e Geral: NTSC.

Outros modelos: PAL

Removendo a limitação na saída de vídeo HDMI (MON.CHK)



A unidade automaticamente detecta as resoluções compatíveis com a TV conectada ao conector HDMI OUT.

Desabilite a função de verificação de monitor se você quer especificar uma resolução em “Resolution” (p.104) quando a unidade não é capaz de detectar a resolução da TV ou quando você quer especificar uma resolução diferente da resolução detectada.

Ajustes

<u>YES</u>	Habilita a função de verificação de monitor (Sinal de vídeo de saída somente com resolução compatível com a TV).
SKIP	Desabilita a função de verificação de monitor (Sinal de vídeo de saída com resolução especificada, compatível ou não com a TV).



- Selecione “YES” se a unidade se tornar inoperável devido ao vídeo não ser mostrado na TV depois que “MON.CHK” foi ajustado para “SKIP”.

Restaurando as configurações de fábrica (INIT)



Restaura as configurações de fábrica à unidade.

Opções

VIDEO	Restaura as configurações de fábrica para vídeo.
ALL	Restaura as configurações de fábrica de toda a unidade.
CANCEL	Não restaura as configurações de fábrica.

Atualizando o firmware (UPDATE)



Um novo firmware que oferece novos recursos ou melhoras no produto será lançado conforme necessário. Atualizações podem ser baixadas do site da Yamaha. Se a unidade está conectada à internet, você pode baixar o novo firmware via rede. Para detalhes, veja as informações oferecidas nas atualizações.

■ Procedimento de atualização de firmware

Não faça a atualização de firmware se não for necessário. Ainda, assegure-se que você leu as informações disponíveis na atualização antes de realizar o procedimento.

- 1 **Pressione STRAIGHT repetidamente para selecionar “USB” ou “NETWORK” e pressione INFO para iniciar o processo de atualização.**

Opções

USB	Atualiza o firmware usando um dispositivo USB.
NETWORK	Atualiza o firmware através da rede.



- Se a unidade detectar um novo firmware via rede, a mensagem correspondente será mostrada depois que ON SCREEN for pressionado. Neste caso, você também pode atualizar o firmware da unidade seguindo o procedimento em “Atualizando o firmware da unidade via rede” (p.117).

Verificando a versão do firmware (VERSION)



Verifica a versão do firmware instalado na unidade.



- Você também pode verificar a versão do firmware em “System” (p.114) no menu “Information”.
- Pode levar um tempo até que a versão do firmware seja mostrada.



Cursor keys

ENTER

Atualizando o firmware da unidade via rede

Um novo firmware que oferece novos recursos ou melhoras no produto será lançado conforme necessário. Se a unidade está conectada à internet, você pode baixar o novo firmware via rede.

Nota

- Não opere a unidade ou desconecte o cabo de alimentação ou rede durante a atualização do firmware. A atualização leva cerca de 20 minutos ou mais (dependendo da velocidade da conexão à internet).
- Se a unidade está conectada via rede sem fio, a atualização via rede pode não ser possível dependendo da condição da conexão sem fio. Neste caso, atualize utilizando um dispositivo USB (p.116).
- Para detalhes na atualização, visite o site da Yamaha.



- Você também pode atualizar o firmware usando um dispositivo USB através do menu "ADVANCED SETUP" (p.116).

Uma atualização de firmware está disponível se a seguinte mensagem for mostrada depois que ON SCREEN for pressionado.

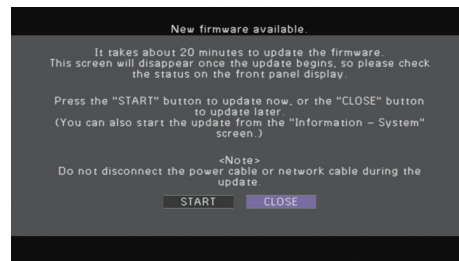

1 Leia a descrição na tela.

2 Para iniciar a atualização de firmware, use o cursor e selecione "START", então pressione ENTER.

A informação da tela se apaga.

3 Se "Update Success Please Power Off!" aparecer no visor frontal, pressione MAIN ZONE  no painel frontal.

A atualização de firmware está completa.



- Se você quer atualizar o firmware depois, selecione "CLOSE" no passo. "!" (exclamação) aparece no canto superior direito dos ícones "Information" e "System" e a mensagem correspondente será mostrada na tela "System" (p.114). Você pode atualizar o firmware da unidade pressionando ENTER nesta tela.

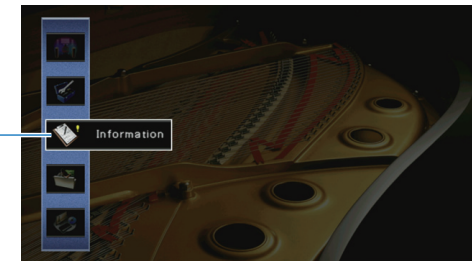

Ícone de Informação

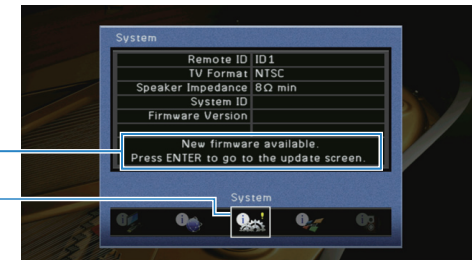

Mensagem

Ícone de Sistema

APÊNDICE

Dúvidas mais comuns (FAQ)

O novo sistema de alto-falantes não permite o balanço de som ideal...

Se você mudou os alto-falantes ou o sistema de alto-falantes, use "Auto Setup" otimizando os ajustes de alto-falantes novamente (p.37). Se você quiser fazer o ajuste de alto-falantes manualmente, use "Manual Setup" no menu "Setup" (p.91).

Como temos crianças, queremos ajustar os limites no controle de volume...

Se uma criança, etc, acidentalmente operar o controle remoto ou os controles da unidade, o volume pode ficar muito alto rapidamente. Isto pode prejudicar a audição e danificar o aparelho, ou danificar os alto-falantes. Recomendamos o ajuste do item "Max Volume" do menu "Setup" determinando o volume máximo do aparelho com antecedência (p.95). Você também pode ajustar o volume máximo para a Zone2 (p.100).

Ocasionalmente sou surpreendido com um volume muito alto ao ligar este aparelho...

Com o ajuste padrão, o volume ao ligar o aparelho é o mesmo que estava quando o aparelho entrou no modo de espera. Se quiser fixar o volume ao ligar, ajuste "Initial Volume" do menu "Setup" determinando o volume ajustado quando o aparelho é ligado (p.95). Você também pode fazer o ajuste de volume inicial para a Zone2 (p.100).

Tenho problemas com a diferença de volume ao mudar a entrada em uso...

Você pode corrigir as diferenças entre os volumes de entrada usando o ajuste "Input Trim" do menu "Option" (p. 80).

Fiz conexões HDMI, mas o controle "HDMI Control" não funciona...

Para usar "HDMI Control", você precisa fazer o ajuste de "HDMI Control link" (p.127). Depois de conectar aparelhos compatíveis com HDMI Control (TV, BD/DVD players, etc.) neste aparelho, ative o HDMI Control em cada aparelho e faça o ajuste do "HDMI Control link". Este ajuste é necessário cada vez que você acrescenta um novo aparelho compatível com "HDMI Control" ao sistema. Para informações de como o HDMI Control funciona com a TV e aparelhos de reprodução, consulte os manuais de cada aparelho.

Eu quero desligar as mensagens que aparecem na tela durante os procedimentos...

Com o ajuste padrão, são apresentadas na tela da TV mensagens curtas durante operações neste aparelho (escolha de entrada, ajuste de volume, etc). Se estas mensagens estiverem atrapalhando quando você assiste filmes ou jogos, ajuste "Short Message" (p.100) do menu "Setup" desligando a apresentação das mensagens.

Eu quero evitar mudanças acidentais dos ajustes...

Você pode proteger os ajustes configurados neste aparelho (ajustes de alto-falante, etc.) utilizando a função "Memory Guard" do menu "Setup" (p.102).

O controle remoto fornecido com este aparelho, controla este aparelho e outros produtos Yamaha de forma indesejada...

Quando você usa diversos produtos Yamaha, o controle remoto fornecido pode funcionar em outro produto Yamaha, ou outro controle remoto pode interferir com o funcionamento deste aparelho. Neste caso, ajuste cada controle remoto com um ID único, correspondente ao aparelho a ser controlado (p.105).

Eu quero aproveitar a reprodução de vídeo/áudio reproduzidos no aparelho de vídeo mesmo com a unidade em modo de espera...

Se você conectou o aparelho de vídeo na unidade por HDMI, você pode ter a saída do áudio/vídeo do aparelho de reprodução para a TV mesmo com a unidade no modo de espera. Para usar esta função ajuste "Standby Thru" (p. 97) do menu "Setup" no ajuste "ON". Você também pode mudar a entrada usando o controle remoto quando esta função estiver ativa.

Solução de Problemas

Consulte a tabela abaixo quando este aparelho não funcionar corretamente. Se o problema que você estiver tendo não estiver na lista abaixo, ou se estas instruções não ajudarem, desligue o aparelho, desconecte o cabo de força e procure o Serviço Autorizado Yamaha ou um Distribuidor Yamaha.

Primeiro, verifique o seguinte

- ① **Se os cabos de força deste aparelho, da TV e aparelhos de reprodução (BD/DVD player, etc.) estão conectados na tomada de força.**
- ② **Se este aparelho, o subwoofer, a TV e aparelhos de reprodução (BD/DVD player, etc.) estão ligados.**
- ③ **Se os plugues de cada cabo estão inserido corretamente nos conectores correspondentes.**

Alimentação, sistema e controle remoto

Problema	Causa	Solução
O aparelho não liga.	O circuito de proteção foi ativado 3 vezes consecutivas. Por segurança, a capacidade de ligar o aparelho foi desativada.	Por segurança a capacidade de ligar foi desligada. Procure o Distribuidor Yamaha ou o Centro de Serviços e solicite o reparo.
O aparelho não desliga.	O micro computador interno está travado, devido a um choque elétrico externo (como raio ou estática na eletricidade), ou por uma queda na voltagem.	Mantenha pressionado MAIN ZONE ϕ no painel frontal por mais de 10 segundos para inicializar e fazer o "reboot" deste aparelho.
O aparelho desliga (modo de espera) imediatamente.	Este aparelho foi ligado com o cabo do alto-falante em curto.	Torça os fios de cada cabo de alto-falante com firmeza e reconecte a este aparelho e aos alto-falantes (p.20).
O aparelho entra em modo de espera automaticamente.	O "timer" para desligar estava ativo.	Ligue o aparelho e ative a reprodução novamente.
	Como este aparelho não foi operado no tempo ajustado, o "auto-standby" entrou em ação.	Para desligar o auto-standby, ajuste "Auto Power Down" do menu "Setup" na opção "Off" (p.102).
	O ajuste de impedância do alto-falante está errado.	Ajuste a impedância do alto-falante de acordo com os alto-falantes (p.105).
	O circuito de proteção foi ativado por um curto-circuito.	Torça os fios de cada cabo do alto-falante com firmeza e reconecte os fios a este aparelho e aos alto-falantes (p.20).
Este aparelho não está reagindo.	O micro processador interno está travado em virtude de choque elétrico externo (raio, estática, etc) ou por queda da voltagem na rede.	Mantenha pressionado MAIN ZONE ϕ no painel frontal por mais de 10 segundos para inicializar e fazer o "reboot" deste aparelho. Se o problema persistir, desconecte o cabo da tomada, aguarde, depois volte a conectar o cabo na tomada.

Problema	Causa	Solução
O aparelho não pode ser controlado pelo controle remoto.	A unidade está fora da área de controle.	Use o controle remoto dentro da área indicada (p.5).
	A pilha está fraca.	Coloque pilhas novas.
	O sensor do controle está exposto à luz do sol ou outra luz forte.	Ajuste o ângulo da luz, ou reposicione o aparelho.
	O controle remoto está ajustado para controlar um aparelho externo.	Pressione RECEIVER a ajuste o controle para controlar a unidade (a tecla acende em laranja)
	O ID do controle remoto da unidade e do aparelho não é o mesmo.	Mude o ID da unidade ou do controle remoto (p.105).
Aparelho externo não pode ser controlado com o uso do controle remoto.	O controle remoto está ajustado para controle da unidade.	Pressione SOURCE para ajustar o controle remoto para o controle de aparelho externo (a tecla acende em verde)
	O código do controle remoto não foi ajustado corretamente.	Ajuste o código do controle remoto novamente (p.108). Mesmo que o código do controle esteja registrado corretamente, alguns produtos podem não responder ao controle.
O aparelho móvel (celular) compatível com MHL não pode ser controlado pelo controle remoto.	Um código de outro aparelho foi endereçado para o V-AUX.	Faça o reset do código de controle remoto registrado para V-AUX (p.112).

Áudio

Problema	Causa	Solução
Sem som.	Outra entrada está selecionada.	Indique a entrada correta com as teclas de escolha de entrada (input).
	Este aparelho não pode reproduzir o sinal recebido na entrada.	Alguns formatos de áudio digital não podem ser reproduzidos neste aparelho. Para saber o formato do áudio digital recebido, use a opção "Audio Signal" do "Menu Information" (p.104).
	O cabo que conecta este aparelho e o aparelho de reprodução está com defeito.	Quando a conexão apresenta problema, deve-se trocar o cabo por outro.
O volume não pode ser aumentado.	O volume máximo foi ajustado.	Use "Max Volume" do menu "Setup" para ajustar o volume máximo (p.95).
	Algum aparelho conectado ao conector de saída deste aparelho está desligado. (Pode acontecer, pela natureza dos receivers AV.)	Ligue todos os aparelhos conectados nos conectores e saída (outputs) deste aparelho.
Sem som em algum alto-falante específico	O aparelho de reprodução não tem sinal para este canal.	Para verifica , selecione "Audio Signal" no menu "Information" (p.104).
	O programa de som/decodificador selecionado não usa o alto-falante.	Para verificar isto, selecione " este Tone" no menu "Setup" (p. 94).
	A saída de áudio do alto-falante está desligada.	Use o "Auto Setup" (p.37) ou use "Configuration" do menu "Setup" alterando o ajuste do alto-falante (p.91).
	O volume do alto-falante está muito baixo.	Use o "Auto Setup" (p.37) ou use "Level" do menu "Setup" para ajustar o volume do alto-falante (p.93).
	O cabo do alto-falante que está conectando este aparelho e o alto-falante está com defeito.	Se a conexão estiver correta mas não funcionar, troque o cabo de conexão do alto-falante.
	O alto-falante não está funcionando.	Para verifica , troque por outro alto-falante. Se o problema persistir, este aparelho pode estar com mau funcionamento.
Sem som no alto-falante surround traseiro.	A extensão do surround está desligada.	Use "Extended Surround" do menu "Option" indicando o decodifica or a ser usado (p.80).
Sem som no subwoofer.	O aparelho em reprodução não tem sinal LFE ou sinal de graves (low-frequency signals).	Para verifica , ajuste "Extra Bass" no menu "Setup" indicando a opção "On", para ouvir a saída de graves do canal frontal no subwoofer (p.92).
	A saída do Subwoofer está desligada.	Use o "Auto Setup" (p.37) ou ajuste "Subwoofer 1" ou "Subwoofer 2" do menu "Setup" na opção "Use" (p.92).
	O volume do subwoofer está baixo.	Ajuste o volume do subwoofer.
	O subwoofer foi desligado pela função "auto-standby" do mesmo.	Desligue a função "auto-standby" do subwoofer ou faça o ajuste de sensibilidade.
Sem som no aparelho de reprodução (conectados neste aparelho por HDMI).	A TV não suporta HDCP (High-bandwidth Digital Content Protection).	Veja se é o caso no manual da TV, verificando as especificações d TV.
	Este aparelho está ajustado para não dar saída de áudio que chega pelo conector HDMI nos terminais SPEAKERS.	Em "Audio Output" do menu "Setup", ajuste "Amp" na opção "On" (p.97).
	O número de aparelhos conectados ao HDMI OUT ultrapassou o limite.	Desconecte alguns aparelhos HDMI.

Problema	Causa	Solução
Sem som na TV (no uso de HDMI Control).	A TV está ajustada para usar como saída de áudio seus próprios alto-falantes.	Mude o ajuste de saída da TV, para que o áudio da TV tenha saída nos alto-falantes conectados a esta unidade.
	Uma TV que não suporta ARC foi conectada usando apenas o cabo HDMI.	Use um cabo óptico digital para fazer a conexão de áudio (p. 25).
	(Se a TV estiver conectada a este aparelho com um cabo de áudio) O ajuste de "TV audio input" (entrada de áudio da TV) não está de acordo com a conexão real.	Use "TV Audio Input" do menu "Setup" indicando o conector correto da entrada de áudio (p.96).
	(Se você estiver tentando usar o ARC) ARC está inativo neste aparelho ou na TV.	Ajuste "ARC" do menu "Setup" na opção "On" (p.97). Ao mesmo tempo, ative ARC na TV.
Apenas os alto-falantes frontais funcionam no áudio multi-canal.	O aparelho de reprodução está na opção "output 2-channel" (PCM, etc.).	Para verifica, use "Audio Signal" do menu "Information" (p.104). Se necessário, Mude o ajuste da saída de áudio digital no aparelho de reprodução.
Ruído/Interferência é ouvido.	Este aparelho está muito próximo de outro aparelho digital ou de rádio frequência.	Afaste a unidade dos aparelhos que interferem com o som.
	O cabo que conecta este aparelho e o aparelho de reprodução está com problema.	Use outro cabo para a conexão.
O som está distorcido.	O volume da unidade está muito alto.	Abaixe o volume. Se o modo "ECO" estiver ligado, desligue (p. 102).
	Algum aparelho conectado aos conectores de saída deste aparelho pode estar desligado.	Ligue todos os aparelhos conectados nas saídas deste aparelho.

Vídeo

Problema	Causa	Solução
Sem vídeo.	Outra entrada está selecionada neste aparelho.	Indique a entrada correta com as teclas de escolha de entrada (input).
	Outra entrada está selecionada na TV.	Indique na TV a entrada correta, para ver o vídeo deste aparelho.
	O sinal de vídeo que sai deste aparelho não é suportado pela TV.	Ajuste "MONITOR.CHECK" no menu "ADVANCED SETUP" na opção "YES" (p.106).
	O cabo que conecta este aparelho e a TV (ou aparelho em reprodução) está com defeito.	Se a conexão está correta, mas o problema aparece, use outro cabo.
Sem vídeo no aparelho de reprodução (conectados neste aparelho por HDMI).	O sinal da entrada de vídeo (resolução) não é suportado por este aparelho.	Para informações sobre o sinal de vídeo recebido (resolução, use "Video Signal" no menu "Information" (p.104). Para informação de sinais de vídeo suportados por este aparelho, veja "Compatibilidade de sinal HDMI" (p.128).
	A TV não suporta HDCP (High-bandwidth Digital Content Protection).	Verifique as especificações d TV no manual da TV.
	O número de aparelhos conectados ao conector HDMI OUT ultrapassou o limite.	Desconecte alguns aparelhos HDMI.
O menu deste aparelho não aparece na TV	A TV não foi conectada à unidade por HDMI.	O menu da TV aparece apenas se a conexão for por cabo HDMI. Se necessário, use um cabo HDMI para fazer esta conexão (p. 23 a 26).
	Outra entrada está selecionada na TV.	Mude a entrada da TV para que seja apresentado o vídeo da unidade (HDMI OUT).

Rádio FM/AM

Problema	Causa	Solução
A recepção de rádio FM é fraca ou com ruído.	Está ocorrendo interferência múltipla.	Ajuste a altura ou orientação da antena FM, ou coloque a antena em outro lugar.
	Você está muito longe da estação transmissora da rádio FM.	Ajuste "FM MODE" na opção MONO para recepção da rádio FM (p.80). Use uma antena FM externa, disponível comercialmente. Recomendamos usar uma antena multi-elemento mais sensível.
A recepção de rádio AM está fraca ou com ruído.	O ruído pode ser causado por lâmpada fluorescente, motores, termostatos, e outros equipamentos elétricos.	É difícil eliminar o ruído completamente. Pode ser reduzido usando uma antena AM externa disponível comercialmente.
As estações de rádio não podem ser selecionadas automaticamente.	A sua área está muito longe das transmissoras de FM.	Selecione a estação manualmente (p.53). Use uma antena externa, disponível comercialmente. Recomendamos antena multi-elemento sensível.
	O sinal da rádio AM está fraco.	Ajuste a orientação da antena AM. Selecione a estação manualmente (p.53). Use uma antena AM externa, disponível comercialmente. Conecte no conector ANTENA (AM) junto à antena AM fornecida.
As estações rádio AM não podem ser registradas como presets.	"Auto Preset" foi usado.	"Auto Preset" é apenas para registro de estações de FM. Registre estações de rádio AM manualmente (p.54).

Rede e USB

Problema	Causa	Solução
Este aparelho não detecta a memória USB.	O aparelho não foi conectado corretamente no conector USB	Desligue o aparelho, refaça a conexão no conector USB e ligue novamente.
	O sistema de dados do aparelho USB não é FAT16 ou FAT 32.	Use aparelho USB com formatação FAT 16 ou FAT 32.
As pastas e arquivos do aparelho USB não ficam visíveis	Os dados USB podem estar protegidos por criptação.	Use aparelhos USB sem proteção por criptação.
Os recursos de rede não funcionam.	Os parâmetros de rede (endereço IP) não foram obtido corretamente.	Ative a função de "DHCP server" no roteador e ajuste "DHCP" do menu "Setup" na opção "On," neste aparelho (p.98). Se você quiser fazer a configuração manual dos parâmetros de rede, veja se é usado um endereço de IP que não esteja em uso por outro aparelho da sua rede (p.98).
Este aparelho não detecta o PC.	O ajuste de compartilhamento de mídia está incorreto.	Configure os ajustes de compartilhamento e indique este aparelho como o aparelho com o qual o conteúdo de música deve ser compartilhado (p.65).
	Alguns programas de segurança instalados no PC bloqueiam o acesso a este aparelho no PC.	Verifique os ajustes dos programas de segurança instalados no PC
	Este aparelho e o PC não estão na mesma rede.	Verifique as conexões de rede e os ajustes do roteador e conecte os dois aparelhos na mesma rede.
	O MAC address filter está ativo na unidade	No menu "Setup", veja "MAC Address Filter" desativando este filtro ou indicando o endereço do PC para permitir o acesso à unidade (p. 98).
Os arquivos do PC não podem ser vistos ou reproduzidos.	Os arquivos não são suportados por este aparelho ou pelo servidor de mídia.	Use um formato de arquivo suportado por este aparelho e pelo servidor de mídias. Para informação dos formatos suportados na unidade, veja "Reprodução de arquivos armazenados em servidores de mídias (PCs/NAS), p. 65.
O rádio de Internet não pode ser tocado.	A estação de rádio de Internet não está disponível no momento.	Pode ser que a rede esteja com problema, ou a estação tem horário limitado. Tente mais tarde, ou use outra estação.
	A estação de rádio de Internet está em silêncio.	Algumas estações de rádio de Internet transmitem silêncio em alguns períodos do dia. Tente mais tarde, ou tente outra estação.
	O acesso da rede é restrito por ajuste de firewall de equipamentos da rede (roteador, etc).	Veja os ajustes de firewall dos equipamentos da rede. A rádio de Internet apenas pode ser usada quando passar pela porta determinada por cada estação de rádio. O número da porta a ser usada é variável, dependendo da estação de rádio.
O programa do tablet/celular "AV Controller" não detecta a unidade.	A unidade e o tablet/celular não estão na mesma rede.	Veja a conexão e os ajustes do roteador, e conecte a unidade e os equipamentos na mesma rede.
	O MAC address filter está ativo na unidade	No menu "Setup", veja "MAC Address Filter" desativando este filtro ou indicando o endereço do PC para permitir o acesso à unidade (p. 98).
A atualização do Firmware por rede falhou.	Isso pode ocorrer pelas condições da rede.	Tente atualizar novamente, ou use uma memória USB para fazer a atualização (p. 107).

Indicações de erro no display frontal

Mensagem	Causa	Solução
Access denied	Acesso ao PC negado.	Configure os ajustes de compartilhamento e indique este aparelho como o aparelho com o qual o conteúdo de música é compartilhado (p.65).
Access error	Este aparelho não tem acesso à memória USB.	Desligue este aparelho e reconecte a memória USB. Se o problema persistir, tente usar outra memória USB.
	Este aparelho não tem acesso ao iPod.	Desligue o iPod, depois ligue-o novamente.
	O iPod conectado não é suportado pela unidade.	Use um iPod suportado por esta unidade (p. 58).
	Ocorreu um problema com o caminho do sinal de rede em relação a este aparelho.	Verifique se o roteador e o modem estão ligados Verifique a conexão entre este aparelho e o roteador (ou hub) (p 33).
Check SP Wires	Cabos de alto-falantes com curto circuito.	Torça os cabos e prenda firmemente no conector deste aparelho e os alto-falantes.
Internal Error	Ocorreu um erro interno.	Procure um Distribuidor Yamaha ou O Serviço Autorizado Yamaha.
MHL Overloaded	Sobrecarga ocorreu no aparelho compatível com MHL.	Desligue o aparelho e verifique as conexões entre o aparelho e unidade.
No content	Não existem arquivos que podem ser tocados na pasta selecionada.	Selecione uma pasta com arquivos que podem ser tocados por esta unidade.
No device	Este aparelho não detectou a memória USB.	Desligue este aparelho e reconecte a memória USB. Se o problema persistir, experimente usar outra memória USB.
	Este aparelho não detectou o iPod.	Desligue o iPod, depois ligue-o novamente.
Please wait	A unidade está preparando a conexão com a rede.	Espere até a mensagem desaparecer. Se isto demorar mais que 3 minutos, desligue a unidade e volte a ligar.
RemID Mismatch	O ID do controle remoto da unidade e do controle remoto não são iguais.	Mude o ajuste de ID no controle remoto ou na unidade (p. 105).
Unable to play	Esta unidade não pode reproduzir as músicas armazenadas no iPod por algum motivo.	Verifique o formato dos dados. Se os dados não podem ser tocados no iPod diretamente, os dados ou o a área de armazenamento podem estar com defeito.
	Esta unidade não pode reproduzir as músicas armazenadas no PC por algum motivo.	Verifique se o formato dos arquivos que você está tentando tocar é suportado por este aparelho. Para informação sobre os formatos suportados neste aparelho, veja "Reprodução de músicas armazenadas em servidores de mídias PCs e NAS" (p.65). Se este aparelho não puder reproduzir nenhum arquivo, a rede pode estar sobrecarregada com tráfego pesado e a reprodução é interrompida.
USB Overloaded	Sobrecarga de corrente no equipamento USB.	Desligue este aparelho e reconecte o equipamento USB. Se o problema persistir, tente usar outro equipamento USB.
Version error	A atualização do Firmware falhou.	Atualize o Firmware novamente.

Projeto ideal para distribuição de alto-falantes

Use este diagrama como um guia. Você não precisa ajustar a distribuição de forma exatamente igual ao diagrama.

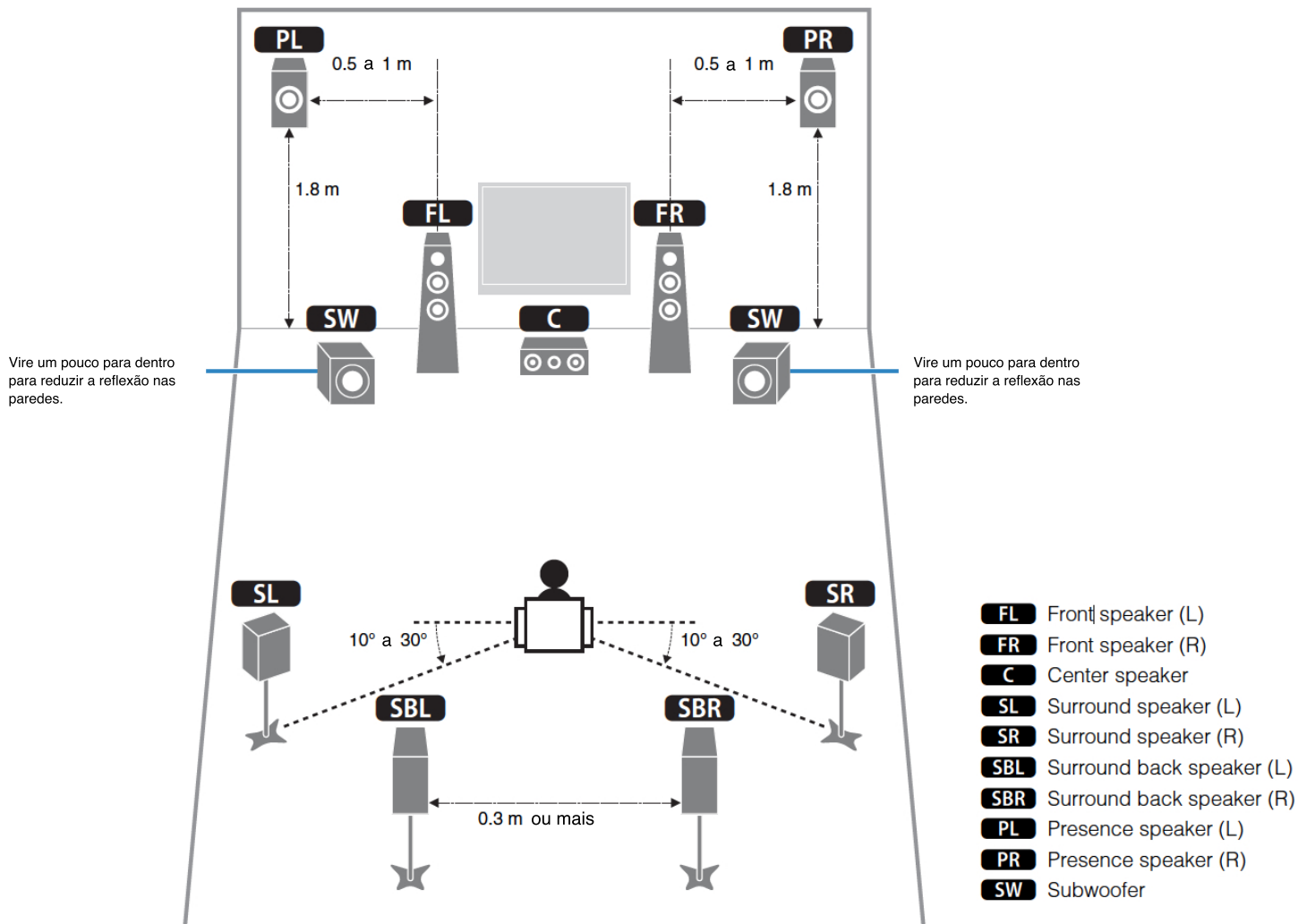

Informações de áudio

■ Formatos de decodificação de áudio

Dolby Digital

Dolby Digital é um formato de áudio digital comprimido desenvolvido pelo Dolby Laboratories, Inc. que suporta áudio em 5.1 canais. Esta tecnologia é usada para áudio na maioria dos discos DVD.

Dolby Digital EX

Dolby Digital EX cria um total de 6.1 canais de áudio a partir de uma fonte de 5.1 canais gravados com Dolby Digital Surround EX. Este decodificador acrescenta o surround traseiro ao som original 5.1.

Dolby Digital Plus

Dolby Digital Plus é um formato de áudio digital comprimido desenvolvido pelo Dolby Laboratories, Inc. que suporta 7.1. Dolby Digital Plus mantém total compatibilidade com os sistemas multi-canais existentes que suportam Dolby Digital. Esta tecnologia é usada para áudio em discos BD (discos Blu-ray).

Dolby Pro Logic II

Dolby Pro Logic II permite a reprodução de 5 canais a partir de uma fonte de 2 canais. Existem três modos disponíveis: "Music mode" para fontes musicais, "Movie mode" para fontes de filmes e "Game mode" para jogos

Dolby Pro Logic IIx

Dolby Pro Logic IIx permite a reprodução em 7 canais a partir de fontes com 2 canais ou fontes multi-canal. Existem três modos disponíveis: "Music mode" para música, "Movie mode" para filmes e "Game mode" para jogos (apenas para fontes com 2 canais).

Dolby TrueHD

Dolby TrueHD é um formato avançado sem perda, desenvolvido pelo Dolby Laboratories, Inc. para oferecer alta definição em home theater com qualidade "master de estúdio". Dolby TrueHD pode ter até oito canais de áudio com 96 kHz/24-bit (até 16 canais de áudio 192 kHz/24-bit) simultâneos. Esta tecnologia é usada para áudio em BD (disco Blu-ray).

DTS 96/24

DTS 96/24 é um formato de áudio digital comprimido que suporta 5.1 canais e 96 kHz/24-bit. Este formato mantém total compatibilidade com os sistemas multi-canais existentes que suportam DTS Digital Surround. Esta tecnologia é usada em DVDs de música, etc.

DTS Digital Surround

DTS Digital Surround é um formato de áudio digital comprimido desenvolvido pelo DTS, Inc. que suporta 5.1 canais de áudio. É a tecnologia usada para áudio na maioria dos discos DVD.

DTS-ES

DTS-ES cria um total de 6.1 canais de áudio a partir de fontes com 5.1 canais que são gravados com DTS-ES. Este decodificador acrescenta o surround traseiro em sons originais com 5.1 canais. No formato DTS-ES Matrix 6.1, o som do surround traseiro é gravado em canais surround e no formato DTS-ES Discrete 6.1, um surround traseiro discreto é gravado.

DTS Express

DTS Express é um formato de áudio digital comprimido que suporta 5.1 canais de áudio e permite uma compressão com taxa superior que o formato DTS Digital Surround desenvolvido pelo DTS, Inc. Esta tecnologia foi desenvolvida para streaming pela Internet e para canais de áudio secundários em discos BD (Blu-ray).

DTS-HD High Resolution Audio

DTS-HD High Resolution Audio é um formato de áudio digital comprimido desenvolvido pelo DTS, Inc. que suporta 7.1 canais e áudio de 96 kHz/24-bits. DTS-HD High Resolution Audio mantém total compatibilidade com sistemas multi-canal de áudio existentes e que suportam DTS Digital Surround. Esta tecnologia é usada para áudio em discos BD (Blu-ray).

DTS-HD Master Audio

DTS-HD Master Audio é um formato de áudio sem perda para home theater de alta definição, com qualidade de "master de estúdio", pela DTS, Inc. DTS-HD Master Audio pode ter até oito canais de áudio de 96 kHz/24-bits (até 16 canais de áudio de 192 kHz/24-bits) simultâneos. Esta tecnologia é usada para áudio em discos BD (Blu-ray).

DTS Neo:6

DTS Neo:6 permite a reprodução de 6 canais a partir de fontes com 2 canais. Existem dois modos disponíveis: "Music mode" para música e "Cinema mode" para filmes. Esta tecnologia gera canais com matriz discreta em banda completa de som surround.

DSD (Direct Stream Digital)

DSD (Direct Stream Digital) É uma tecnologia que armazena o sinal de áudio em meios digitais, como SACD (Super Audio CDs). O sinal é armazenado com amostragem de alta frequência de 2,8224 MHz. A frequência mais alta é igual ou superior a 100 kHz, com faixa dinâmica de 120 dB. Esta tecnologia oferece uma melhor qualidade de áudio que a usada em CDs.

FLAC

FLAC é um formato de arquivo sem perda para compressão de áudio. FLAC é inferior como forma de compressão, mas não tem perda e gera um áudio de maior qualidade.

MP3

Formato de compressão digital usado no MPEG. Com tecnologia de psicoacústica, esta compressão produz a mais alta taxa de compressão. Permite compressões de até 1/10 mantendo alguma qualidade no áudio.

MPEG-4 AAC

Padrão de áudio de MPEG-4. Usado em telefonia celular, reprodutores portáteis e streaming de áudio na Internet por permitir alta compressão mantendo melhor qualidade de áudio que o MP3.

PCM (Pulse Code Modulation)

PCM é um formato de sinal para digitalizar sinal analógico para gravação e transmissão. Esta tecnologia é a base de todos os outros formatos. Esta tecnologia é usada como formato sem perda, chamado Linear PCM em diversas mídias, incluindo CDs e BD (discos Blu-ray).

Sampling frequency/Quantization bit

A frequência de amostragem e os bits de quantization indicam a quantidade de informação produzida, quando um áudio analógico é digitalizado. Os valores são notados como no seguinte exemplo: “48 kHz/24-bits”.

• **Sampling Frequency**

A frequência de amostragem (número de amostras por segundo) é chamada de sample rate. Quanto maior o valor, maior a faixa de frequências que podem ser reproduzida.

• **Quantization bit**

O número de bits da quantização determina a precisão na conversão do som em números. Quando este valor é mais alto, a expressividade do volume é mais precisa.

WAV

Formato padrão de arquivos de áudio do Windows, que define o método de gravação digital para conversão de áudio. Com o ajuste padrão, o método PCM (sem compressão) é usado, mas você também pode usar outros métodos de compressão.

WMA (Windows Media Audio)

Um dos formatos de compressão de áudio desenvolvido pelo Microsoft Corporation. Com tecnologia psicoacústica, esta compressão produz grande redução de tamanho. É capaz de comprimir dados em até 1/20 mantendo alguma qualidade de áudio.

■ **Outros**

Bi-amplification connection (Bi-amp)

A conexão bi-amplificação usa dois amplificadores para um alto-falante. Ao usar este tipo de conexão, a unidade fornece sinal para tweeter e woofer do alto-falante com amplificadores independentes. Com isso o tweeter e woofer tem um sinal de áudio mais claro, sem interferências.

LFE (Low Frequency Effects) 0.1 channel

Este canal reproduz os graves, com faixa de frequências entre 20 Hz e 120 Hz. Este canal é acrescentado em todas as bandas com Dolby Digital ou DTS para reforço de frequências graves. Este canal é chamado de 0.1 por ser limitado a um único canal de frequências graves.

Lip sync

A saída de vídeo algumas vezes tem um intervalo em relação ao áudio pela complexidade do processamento de sinal causado pelo aumento da capacidade do sinal de vídeo.

Lip sync é a técnica para corrigir automaticamente o sincronismo de som e imagem.

Informações de vídeo e HDMI

Component video

Com o sistema de vídeo componente, o sinal de vídeo é separado em sinal Y para luminescência e sinais Pb e Pr para crominância. A cor pode ser reproduzida mais fielmente com este sistema, porque cada um destes sinais é independente.

Composite video

O sistema de sinal de vídeo composite usa três elementos básicos da imagem de vídeo: cor, brilho e sincronismo. O conector tem estes três elementos combinados em um único cabo.

Deep Color

“Deep Color” é a tecnologia suportada pela especificação HDMI. Deep Color aumenta o número de cores disponíveis dentro dos limites definidos por RGB ou YCbCr. Os sistemas de cor convencional processam cor em 8 bits. Deep Color processa a cor com 10, 12, ou 16 bits. Esta tecnologia permite que HDTVs e outros displays aumente de milhões de cores para bilhões de cores, eliminando bandas de cor e suavizando transições tonais e graduações suaves entre as cores.

HDMI

HDMI (High-Definition Multimedia Interface) é um padrão mundial de interface para áudio e vídeo digital. Esta interface transmite sinal de áudio e vídeo com um único cabo, sem perdas. HDMI aceita a proteção HDCP (High-bandwidth Digital Content Protection) e fornece uma interface segura para áudio e vídeo. Para mais informações do HDMI, visite o website do HDMI em “<http://www.hdmi.org/>”.

MHL

MHL (Mobile High-definition Link) é o padrão de interface para transmissão de vídeo digital em alta velocidade desenvolvido para aparelho móveis. Esta interface transmite áudio e vídeo digital a partir de aparelhos móveis (como smartphones) usando um único cabo. Como no HDMI, MHL pode usar a segurança HDCP (High-bandwidth Digital Content Protection).

x.v.Color

“x.v.Color” é uma tecnologia suportada pela especificação HDMI. Tem um espaço de cor mais amplo que sRGB e permite expressão de cores que não eram possíveis. Mantendo compatibilidade com padrões de cor do sRGB padrão, “x.v.Color” amplia o espaço de cor e produz cor mais viva e imagens mais naturais.

Tecnologias Yamaha

CINEMA DSP (Digital Sound Field Processor)

Como os sistemas Dolby Surround e DTS foram projetados inicialmente para cinemas, o efeito é percebido melhor em salas de cinema, com diversos alto-falantes projetados para produzir o efeito acústico. Em condições caseiras, com salas menores, outros materiais de revestimento, menor número de alto-falantes e outras diferenças, é inevitável que o som fique diferente.

Baseado nos dados da medição do ambiente, o sistema, Yamaha CINEMA DSP usa a tecnologia DSP original da Yamaha para combinar Dolby Pro Logic, Dolby Digital e o sistema DTS produzindo uma experiência audio-visual de uma sala de cinema em sua sala.

CINEMA DSP 3D

A medição dos dados de som contém a informação da altura da imagem sonora. O sistema CINEMA DSP 3D permite a reprodução precisa da altura da imagem sonora, criando um efeito estereoscópico intenso para o ouvinte.

Compressed Music Enhancer

O recurso "Compressed Music Enhancer" deste aparelho realça a experiência de escuta gerando harmônicos que são perdidos por artefatos da compressão (como mp3). Com isso é compensada a alteração da perda de fidelidade em agudos, assim como ocorre um reforço de graves, melhorando a resposta sonora completa do sistema.

SILENT CINEMA

A Yamaha desenvolveu um algoritmo DSP para som realista e natural para fones de ouvido. Os parâmetros de fones de ouvido foram ajustados em cada programa de som para uma representação de todos os sons através de fones de ouvido.

Virtual CINEMA DSP

A Yamaha desenvolveu o algoritmo Virtual CINEMA DSP para o uso do efeito DSP surround sem alto-falantes surround, usando alto-falantes surround virtuais. É até possível usar o Virtual CINEMA DSP usando no mínimo dois alto-falante sem incluir o alto-falante do centro.

Virtual Presence Speaker (VPS)

A função "Virtual Presence Speaker" permite que o sistema reproduza virtualmente a altura do campo de som 3D sem o uso de alto-falantes de presença. Mesmo sem conectar alto-falantes de presença, a unidade cria o campo sonoro 3D na sua sala.

Equipamentos e tipos de arquivos compatíveis

Equipamentos compatíveis

Dispositivos USB

* Esta unidade é compatível com dispositivos USB (pen-drives e players portáteis) usando formato FAT16 ou FAT32.

* Não conecte dispositivos que não sejam memórias USB (como carregadores USB ou Hubs USB, leitores de cartão, HD externo e outros).

* Dispositivos USB com encriptação não podem ser usados.

* Alguns recursos podem não ser compatíveis, conforme modelo ou fabricante do dispositivo.

iPod

Feito para.

iPod touch (2a, 3a, 4a e 5a geração)

iPod nano (2a, 3a, 4a, 5a, 6a e 7a geração)

iPhone 5, iPhone 4S, iPhone 4, iPhone 3GS, iPhone 3G

iPad (4a geração), iPad mini, iPad (3a geração), iPad 2, iPad (jan 2014)

* Um iPod pode não ser detectado pela unidade ou alguns recursos podem não estar disponíveis conforme o modelo ou versão de software do iPod.

AirPlay

AirPlay funciona com iPhone, iPad e iPod touch com iOS4.3.3 ou superior, Mac com OS X Mountain Lion e Mac e PC com iTunes 10.2.2 ou superior (jan 2014).

Fluxo de sinal de vídeo

Os sinais de vídeo recebidos de um aparelho de vídeo externo neste aparelho, tem saída para a TV da forma mostrada abaixo.



Tabela de conversão de vídeo



- Você pode selecionar a resolução e proporção aplicada na saída de vídeo HDMI Out com o ajuste de "Video Mode" (p.104) no menu "Setup".
- A unidade não converte sinais de vídeos entre 480 linhas e 576 linhas.

Resolution	HDMI out						COMPONENT VIDEO out				VIDEO out
	480i/576i	480p/576p	720p	1080i	1080p	4K	480i/576i	480p/576p	720p	1080i	480i/576i
HDMI in	480i/576i	→	→	→	→	→					
	480p/576p		→	→	→	→					
	720p			→	→	→					
	1080i			→	→	→					
	1080p/50, 60 Hz			→	→	→					
	1080p/24 Hz					→	→				
	4K						→				
COMPONENT VIDEO in	480i/576i	→	→	→	→	→	→				
	480p/576p							→			
	720p								→		
	1080i									→	
VIDEO in	480i/576i	→	→	→	→	→					→

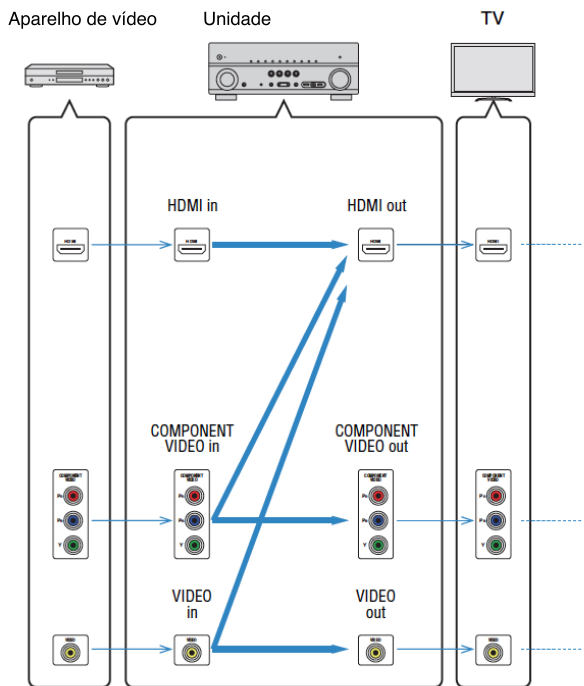
→ :Disponível

Informações do HDMI

HDMI Control

O controle HDMI permite que você opere aparelhos externos via HDMI. Se você conectar uma TV que suporta controle HDMI neste aparelho, usando um cabo HDMI, você pode controlar este aparelho (liga/desliga, volume, etc.) em conjunto com operações do controle remoto da TV. Você também controla aparelhos de reprodução (BD/DVD players compatível com controle HDMI, etc.) conectados a este aparelho com um cabo HDMI.

Para detalhes das conexões, veja “Conexão de TV” (p.23) e “Conectando aparelhos de vídeo (BD/DVD players, etc.)” (p.28).

Operações possíveis com o controle remoto da TV

- Sincronismo de liga/desliga (Standby)
- Controle de Volume, incluindo mute
- Mudança da entrada de áudio da TV quando a entrada da TV é ajustada pelo seu receptor interno.
- Mudança da entrada de áudio e vídeo com a escolha do aparelho de reprodução.
- Mudança entre os aparelhos de entrada de áudio (este aparelho ou alto-falantes da TV).

(Exemplo)

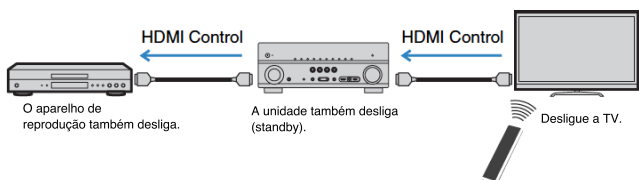

Operações disponíveis no controle remoto deste aparelho

- Ativar a reprodução no aparelho de reprodução e ligar a TV em conjunto com a escolha de cena (p.46)
- Mudança da entrada da TV para ver o menu na tela (quando ON SCREEN for pressionado)
- Controle de aparelhos de reprodução (reprodução e operações de menu) sem o registro de códigos no controle remoto (p.109)

(Exemplo)

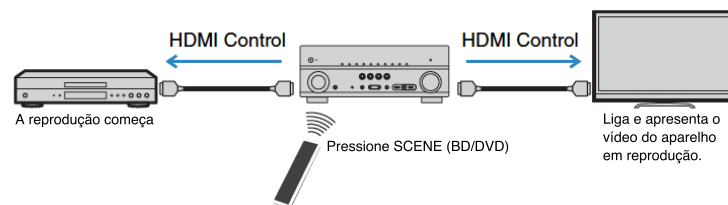

Para usar o HDMI Control, você precisa fazer o ajuste de HDMI Control link, depois de conectar a TV e aparelhos de reprodução.

- ! Este ajuste é necessário sempre que você acrescentar um novo aparelho compatível com “HDMI Control” no sistema.

- 1 Ligue este aparelho, a TV e aparelhos de reprodução.
- 2 Ative o “HDMI Control” neste aparelho, na TV e nos aparelhos de reprodução (BD/DVD players, etc compatíveis com HDMI Control).

Para ativar o controle HDMI neste aparelho, ajuste “HDMI Control” (p.96) do menu “Setup” na opção “On” e configure os itens relacionados (“TV Audio Input”, “ARC” e “Standby Sync”).

- 3 Desligue a TV e depois desligue este aparelho e os aparelhos de reprodução.
- 4 Ligue a unidade e os aparelhos de reprodução depois ligue a TV.
- 5 Indique a entrada da TV que mostra o vídeo deste aparelho.
- 6 Verifique os itens listados abaixo

Neste aparelho: Se a entrada em que está conectado o aparelho de reprodução está selecionada. Se não estiver, indique esta entrada manualmente.

Na TV: Veja se a imagem do vídeo do aparelho de reprodução aparece no display.

- 7 Verifique se este aparelho está corretamente sincronizado com a TV, desligando a TV ou ajustando o volume da TV com o controle remoto da TV.



- Se o controle HDMI não funcionar corretamente, tente desconectar a TV no passo 2 e reconecte a TV no passo 3. Isto pode resolver o problema.
- O controle HDMI pode não funcionar, se o número de equipamentos conectados estiver acima do limite. Neste caso, desative o controle HDMI nos aparelhos que estiverem sem uso.
- Se a unidade não estiver sincronizada com o procedimento de ligar a TV, veja o ajuste de prioridade de saída de áudio na TV.
- Recomendamos o uso de TVs e aparelhos de reprodução do mesmo fabricante para que o controle HDMI funcione com eficiência

Compatibilidade do sinal HDMI

Sinais de áudio

Tipo de sinal de áudio	Formato do sinal de áudio	Mídia compatível (exemplo)
2ch Linear PCM	2ch, 32 a 192 kHz, 16/20/24 bit	CD, DVD-Video, DVD-Audio
Multi-channel Linear PCM	8ch, 32 a 192 kHz, 16/20/24 bit	DVD-Audio, BD (Blu-ray disc), HD DVD
DSD	2 a 5.1ch, 2.8224 MHz, 1 bit	SACD
Bitstream	Dolby Digital, DTS	DVD-Video
Bitstream (High definition audio)	Dolby TrueHD, Dolby Digital Plus, DTS-HD Master Audio, DTS-HD High Resolution Audio, DTS Express	BD (Blu-ray disc), HD DVD

Sinais de vídeo

Este aparelho é compatível com sinais de vídeo nas seguintes resoluções:

VGA 720p/60 Hz, 50 Hz
480i/60 Hz 1080i/60 Hz, 50 Hz
576i/50 Hz 1080p/60 Hz, 50 Hz, 24 Hz
480p/60 Hz 4K/30 Hz, 25 Hz, 24 Hz
576p/50 Hz



- Na reprodução de DVDs com proteção CPPM, o sinal pode não ser recebido, dependendo do tipo de DVD player.
- A unidade não é compatível com HDCP para aparelhos HDMI ou DVI. Para detalhes, veja o manual de cada aparelho.
- No decodificador de bitstream de áudio desta unidade, ajuste a entrada de acordo com a saída do sinal bitstream diretamente (não é feita a decodificação do sinal bitstream de aparelhos de reprodução). Para detalhes, veja o manual do aparelho de reprodução.

Diagrama de referência (painel traseiro)

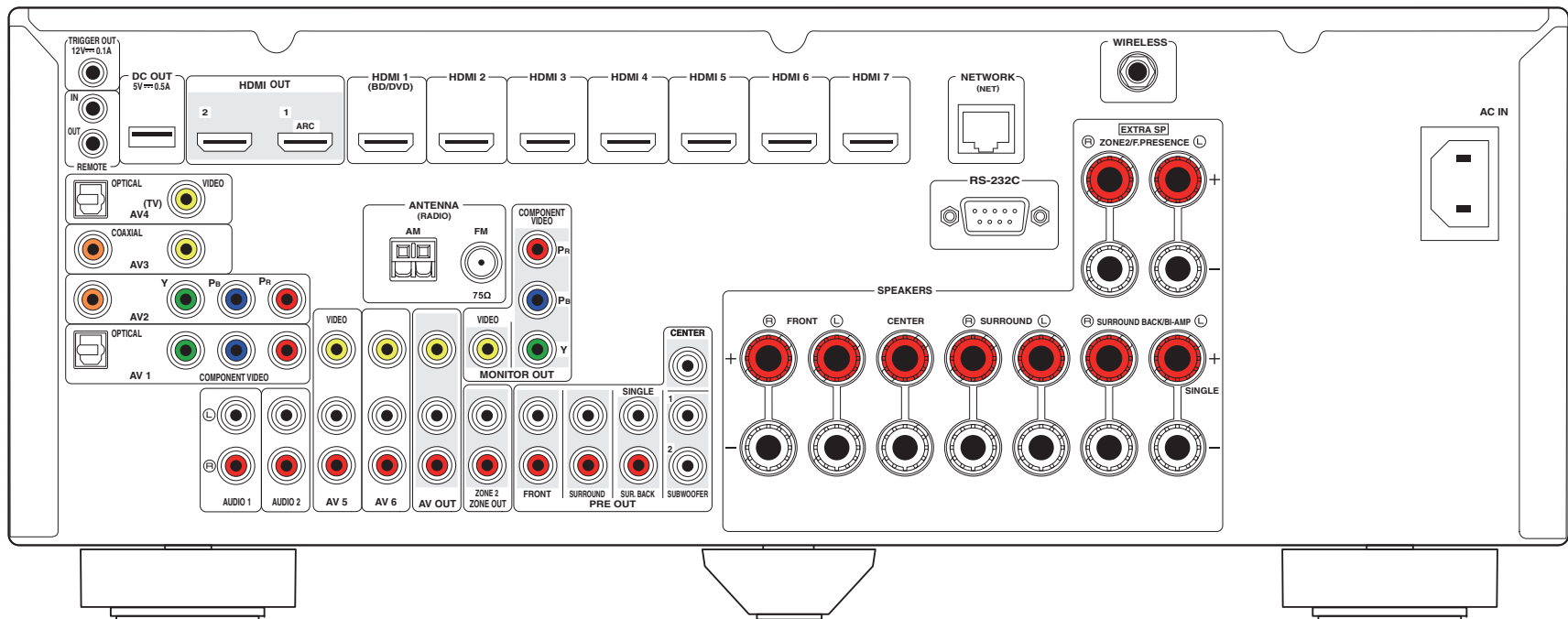

(Modelo EUA)



- A área ao redor dos conectores de saída de vídeo/áudio são marcadas em branco no produto para evitar conexões incorretas.

Marcas e propriedades indicadas neste produto



Fabricado sob licença de Dolby Laboratories. Dolby, Pro Logic e double-D são marcas e símbolos de Dolby Laboratories.



Fabricado sob licença, sob patentes americanas n.ºs: 5,451,942; 5,956,674; 5,974,380; 5,978,762; 6,226,616; 6,487,535; 7,212,872; 7,333,929; 7,392,195; 7,272,567 e outras. Patentes pendentes. DTS e seus símbolos, & DTS-HD, DTS-HD Master Audio e logotipos DTS são marcas da DTS, Inc. Produto que inclui software. © DTS, Inc. Todos os direitos reservados.

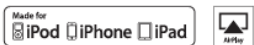

“Made for iPod” e “Made for iPhone” indica que um acessório eletrônico foi projetado para se conectar especificamente ao iPod ou iPhone, respectivamente e é certificado pelos desenvolvedores Apple para atender os padrões de funcionamento.

A Apple não é responsável pelo funcionamento deste equipamento ou obediência a padrões regulatórios e de segurança.

Note que o uso deste acessório com o iPod ou iPhone pode afetar o funcionamento da rede sem fio

“iPod” é marca da Apple Inc., registrada nos EUA e em outros países. “iPhone” é marca da Apple Inc.



Fraunhofer
Institut
Integrierte Schaltungen

A tecnologia de compressão de áudio MPEG Layer-3 é licenciada pela Fraunhofer IIS and Thomson.



Este receptor suporta conexões de rede (network).



Os logotipos “HDMI,” e o a informação “HDMI”, assim como “High-Definition Multimedia Interface” são marcas da HDMI Licensing LLC.



MHL e o logo MHL são marcas da MHL, LLC.



“x.v.Color” é marca da Sony Corporation.



“SILENT CINEMA” é marca da Yamaha Corporation.



DLNA Certified é marca da Digital Living Network Alliance nos EUA e outros países.

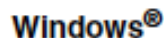

Windows é marca da Microsoft Corporation nos EUA e outros países. Windows XP, Windows Vista, Windows 7, Windows Media Audio, Windows Media Conecte e Windows Media Player são marcas da Microsoft corporation nos EUA e outros países.

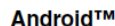

Android é uma marca da Google Inc.



Copyright © 2013 Ubiquitous Corp.



HTC, HTC Connect and the HTC Connect Logo are either registered trademarks or trademarks of HTC Corporation.



The Wi-Fi CERTIFIED Logo is a certification mark of the Wi-Fi Alliance.
The Wi-Fi Protected Setup Identifier Mark is a mark of the Wi-Fi Alliance.

Especificações

Input (conectores de entrada)

- **Áudio analógico**
Modelo americano e canadense Audio x 5 (AV 5-6, AUDIO 1-2, V-AUX)

- Outros modelos
Audio x 5 (AV 5-6, AUDIO 1-2, PHONO)
- **Áudio digital** (Frequências compatíveis: 32 kHz a 96 kHz)
Optical x 2 (AV 1, AV 4)
Coaxial x 2 (AV 2-3)

- **Video**
Composite x 5 (AV 3-6, V-AUX)
Component x 2 (AV 1-2)

- **HDMI Input**
HDMI x 8 (HDMI 1-7, V-AUX*)
* V-AUX: entrada compatível com MHL

- **Outros**
USB x 1 (USB2.0)
NETWORK x 1 (100Base-TX/10Base-T)

Output (conectores de saída)

- **Áudio analógico**
Speaker Out x 9 (7 ch) (FRONT L/R, CENTER, SURROUND L/R, SURROUND BACK L/R*1, EXTRA SP L/R*2)

- *1: Possibilidade de endereçamento [SURROUND BACK, BI-AMP (FRONT L/R)]
*2: Possibilidade de endereçamento [ZONE2, PRESENCE]
- Pre Out x 7 (FRONT L/R, CENTER, SURROUND L/R, SURROUND BACK L/R)
- Subwoofer Out x 2 (SUBWOOFER 1-2, mono)
- AV OUT x 1
- ZONE2 OUT x 1
- Headphone x 1

- **Video**
MONITOR OUT
- Component x 1
- Composite x 1
AV OUT
- Composite x 1

- **HDMI Output**
HDMI OUT x 2 (HDMI OUT 1-2)

Outros conectores

- YPAO MIC x 1
- REMOTE IN x 1
- REMOTE OUT x 1
- TRIGGER OUT x 1
- DC OUT x 1
- RS-232 x 1

HDMI

- Recursos HDMI: Deep Color, "x.v.Color," Auto Lip Sync, ARC (Audio Return Channel), 3D, 4K

- **Video Format (Repeater Mode)**
- VGA
- 480i/60 Hz
- 576i/50 Hz
- 480p/60 Hz
- 576p/50 Hz
- 720p/60 Hz, 50 Hz
- 1080i/60 Hz, 50 Hz
- 1080p/60 Hz, 50 Hz, 30 Hz, 25 Hz, 24 Hz
- 4K/60 Hz, 50 Hz, 30 Hz, 25 Hz, 24 Hz

- **Audio Format**
- Dolby TrueHD
- Dolby Digital Plus
- Dolby Digital
- DTS-HD Master Audio
- DTS-HD High Resolution Audio
- DTS Express
- DTS
- DSD 2-ch to 6-ch
- PCM 2-ch to 8-ch (Max. 192 kHz/24-bit)

- Proteção de conteúdo: compatibilidade HDCP
- Função Link: suporte para CEC

MHL

- **Formato de vídeo (modo Repeater)**
- VGA
- 480i/60 Hz
- 576i/50 Hz
- 480p/60 Hz
- 576p/50 Hz
- 720p/60 Hz, 50 Hz
- 1080i/60 Hz, 50 Hz
- 1080p/30 Hz, 25 Hz, 24 Hz

- **Formato de áudio**
- PCM 2-ch to 8-ch (Max. 192 kHz/24-bit)

- Capacidade de fornecimento de energia: 1.0 A

TUNER

- Analog Tuner

[Modelo Reino Unido e Europa]
FM/AM with Radio Data System x 1 (TUNER)
[Outros modelos]
FM/AM x 1 (TUNER)

USB

- Capaz de conexão com iPod, memória USB Mass Storage Class
- Capacidade de fornecimento de energia: 2.1 A

Network

- PC Client Function
- Compatible with DLNA ver. 1.5
- AirPlay supported
- Internet Radio

Formatos de decodificação compatível

- Formato de decodificação

- Dolby TrueHD, Dolby Digital Plus
- Dolby Digital, Dolby Digital EX
- DTS-HD Master Audio, DTS-HD High Resolution Audio, DTS Express
- DTS 96/24, DTS-ES Matrix 6.1, DTS-ES Discrete 6.1
- DTS Digital Surround

- Formato de pós-decodificação

- Dolby Pro Logic
- Dolby Pro Logic II Music, Dolby Pro Logic II Movie, Dolby Pro Logic II Game
- Dolby Pro Logic IIx Music, Dolby Pro Logic IIx Movie, Dolby Pro Logic IIx Game
- DTS Neo:6 Music, DTS Neo:6 Cinema

- Seção de áudio

- Potência de saída (2 canais)
(20 Hz to 20 kHz, 0.09% THD, 8 Ω)

Front L/R100 W+100 W
(1 kHz, 0.9% THD, 8 Ω)
Front L/R110 W+110 W
Center 110 W
Surround L/R110 W+110 W
Surround Back L/R110 W+110 W

- Potência de saída (1 canal)

(1 kHz, 0.9% THD, 8 Ω)
Front L/R 130 W/ch
Center 130 W/ch
Surround L/R 130 W/ch
Surround Back L/R 130 W/ch
(1 kHz, 0.9% THD, 4 Ω)
Front L/R [Modelo reino unido e europeu] 160 W/ch

- Potência máxima efetiva (1 canal)

(JEITA, 1 kHz, 10% THD, 8 Ω)[Modelos china, asiático e geral]

Front L/R.....160 W/ch
Center.....160 W/ch
Surround L/R160 W/ch
Surround Back L/R160 W/ch

- Potência dinâmica (IHF)

Front L/R (8/6/4/2 Ω).....130/170/195/240 W

- Damping Factor

Front L/R, 20 Hz to 20 kHz, 8 Ω..... 100 ou mais

- Sensibilidade/impedância de entrada

[Exceto modelo americano e canadense]..... 3.5 mV/47 kΩ
AV 5 etc. (1 kHz, 100 W/8 Ω)..... 200 mV/47 kΩ

- Potência máxima do sinal de entrada

PHONO (1 kHz, 0.1% THD)

[Exceto modelo americano e canadense].....60 mV
AV 5 etc. (1 kHz, 0.5% THD, Effect On)2.3 V

- Potência/impedância de saída

AV OUT..... 200 mV/1.2 kΩ
PRE OUT 1 V/1.2 kΩ
SUBWOOFER 1 V/1.2 kΩ
ZONE2 OUT 200 mV/1.2 kΩ

- Conector Headphone potência/impedância de saída

AV 5 etc. (1 kHz, 50 mV, 8 Ω)100 mV/560 Ω

- Resposta de frequências

AV5 etc. (10 Hz a 100 kHz).....+0/-3 dB

- Desvio de equalização RIAA

PHONO
[Exceto modelo americano e canadense]

(20 Hz a 20 kHz).....0±0.5 dB

- Distorção harmônica total
PHONO to AV OUT (20 Hz to 20 kHz, 1 V)

[Exceto modelo americano e canadense]..... 0.02% ou menos
AV 5 etc. to Front (Pure Direct)
(20 Hz to 20 kHz, 50 W, 8 Ω)..... 0.06% ou menos

- Relação sinal/ruído (IHF-A Network)
PHONO (Input Shorted 5 mV, AV OUT)

[Exceto modelo americano e canadense] 81 dB ou mais
AV 5 etc. (Input Shorted 250 mV, Speaker Out)
..... 100 dB ou mais

- Ruído residual (IHF-A Network)
Front L/R (Speaker Out).....150 µV ou menos

- Separação de canais
PHONO (Input Shorted 5 mV, AV OUT)

[Exceto modelo americano e canadense] 60 dB ou mais
AV 5 etc. (Input Shorted 250 mV, Speaker Out)
..... 60 dB ou mais

- Controle de Volume
Range.....MUTE, -80 dB to +16.5 dB
Step.....0.5 dB

- Características de Tone Control
Bass Boost/Cut±6 dB/0.5 dB Step at 50 Hz
Bass Turnover350 Hz
Treble Boost/Cut.....±6 dB/0.5 dB Step at 20 kHz
Treble Turnover 3.5 kHz

- Características de Filtro
($f_c=40/60/80/90/100/110/120/160/200$ Hz)
H.P.F. (Front, Center, Surround, Surround Back).....12 dB/oct.
L.P.F. (Subwoofer)24 dB/oct.

Seção de vídeo

- Tipo de sinal de vídeo
[Modelo americano canadense coreano e geral]..... NTSC
[Outros modelos] PAL
- Tipo de sinal de vídeo (Vídeo Conversion)NTSC/PAL
- Nível de sinal de vídeo
Composite1 Vp-p/75 Ω
Component
Y.....1 Vp-p/75 Ω
Pb/Pr0.7 Vp-p/75 Ω
- Sinal máximo para entrada de vídeo (Vídeo Conversion Off)
.....1.5 Vp-p ou mais
- Relação sinal/ruído50 dB ou mais
- Frequência de resposta para saída Monitor (Vídeo Conversion Off)
Component (MONITOR OUT/ZONE OUT)
..... 5 Hz a 60 MHz, -3 dB

Seção FM

- Faixa de sintonia
[Modelo americano e canadense] 87.5 MHz a 107.9 MHz
[Modelo asiático e geral]
..... 87.5/87.50 MHz a 108.0/108.00 MHz
[Outros modelos] 87.50 MHz a 108.00 MHz
- 50 dB Quiet Sensitivity (IHF, 1 kHz, 100% MOD.)
Mono3 µV (20.8 dBf)
- Relação sinal/ruído (IHF)
Mono.....71 dB
Stereo69 dB
- Distorção harmônica (IHF, 1 kHz)
Mono..... 0.3%
Stereo 0.5%
- Antenna Input..... 75 Ω unbalanced

Seção AM

- Faixa de sintonia
[Modelo americano e canadense].....530 kHz a 1710 kHz
[Modelo asiático e geral].....530/531 kHz a 1710/1611 kHz
[Outros modelos]531 kHz a 1611 kHz

Geral

- Alimentação

[Modelo americano e canadense].....AC 120 V, 60 Hz
[Modelo geral]AC 110 a 120/220 a 240 V, 50/60 Hz
[Modelo chinês]AC 220 V, 50 Hz
[Modelo coreano]AC 220 V, 60 Hz
[Modelo australiano].....AC 240 V, 50 Hz
[Modelo do reino unido e europa]AC 230 V, 50 Hz
[Modelo asiático].....AC 220 a 240 V, 50/60 Hz

- Consumo de energia

[Modelo americano e canadense].....400 W/500 VA
[Modelo chinês, ásia e geral]270 W
[Outros modelos]300 W

- Consumo em espera

HDMI Control Off, Standby Through Off
[Modelo canadense e americano] 0.10 W ou menos
[Outros modelos] 0.15 W ou menos
HDMI Control On, Standby Through On (No Signals)
..... 3 W ou menos
Network Standby On 3 W ou menos

- Consumo máximo

[Modelo asiático e geral].....590 W

- Dimensões (C x A x L)

435 x 171 x 369 mm

- Peso

10.6 kg

* Especificações sujeitas a alterações sem aviso prévio

Índice

Índice original do manual em inglês para termos do display e do painel.

Símbolos

Estrela 13
Exclamação (!) 104, 113
Cadeado 102

Números

16:9 Normal (Aspect, Setup menu) 96
2.1-channel system 17
2ch Stereo (sound program) 50
3.1-channel system 17
4.1-channel system 17
4K signal (video signal resolution) 128
5.1-channel system 17
5ch BI-AMP (Power Amp Assign, Setup menu) 91
6.1-channel system 16, 20
7.1+2-channel system 16, 19
7.1-channel system 16, 19, 20
7ch +1ZONE (Power Amp Assign, Setup menu) 91
7ch Stereo (sound program) 50

A

Access denied (error indication) 121
Access error (error indication) 121
Action Game (sound program) 49
Adaptive DRC (Option menu) 79
Adaptive DSP Level (Sound, Setup menu) 95
Adjustment (Lipsync, Setup menu) 94
ADVANCED SETUP menu 105
Adventure (sound program) 49
AirPlay 70
AM antenna connection 32
AM radio listening 53
Amp (Audio Output, Setup menu) 97
ARC (Audio Return Channel) 23
ARC (HDMI Control, Setup menu) 97
Aspect (Video Mode, Setup menu) 96
Audio Decoder (front display information) 77
Audio device connection 31

Audio file format (PC/NAS) 6
Audio file format (USB storage device) 6
Audio In (Input menu) 82
AUDIO jack 22
Audio Output (HDMI, Setup menu) 97
Audio Return Channel (ARC) 23
Audio Signal (Information menu) 104
Auto Power Standby (ECO, Setup menu) 102
Auto Preset (FM radio) 57
Auto Setup (Speaker, Setup menu) 37
Auto/Manual Select (Lipsync, Setup menu) 94
Automatic speaker setting optimization 37
Automatic station preset (FM radio) 57
AutoPowerStdby (ECO, Setup menu) 102
AV OUT jack 11, 12

B

Banana plug 20
Basic playback operation 45
Bass (Tone Control, Option menu) 79
Bass Cross Over (Speaker, Setup menu) 92
Bi-amp speaker connection 21
Bitrate (Audio Signal, Information menu) 104
Bitstream 128

C

CAT-5 cable 33
Cellar Club (sound program) 50
Center (Speaker, Setup menu) 91
Center Image (Sound Program menu) 87
Center Width (Sound Program menu) 87
Chamber (sound program) 50
Channel (Audio Signal, Information menu) 104
Check SP Wires (error indication) 121
Check Sur. (YPAO error message) 43
CINEMA DSP 3D 48
CINEMA DSP 3D Mode (Option menu) 79
CLASSICAL (sound program subcategory) 50
Clear Preset (FM/AM radio) 57
Clearing (remote control) 111
Clock Time (Radio Data System) 55
COAXIAL jack 22
Component video cable 22
Component video connection (video device) 28
COMPONENT VIDEO jack 22
Composite video connection (video device) 29

Compressed Music Enhancer 52
Configuration (Speake , Setup menu) 91
Crossover frequency setting 92
Crossover frequency setting (subwoofer) 37

D

DC OUT (Function, Setup menu) 101
DC OUT jack 11, 12
Decode Type (Sound Program menu) 86
Decoder Mode (Input menu) 82
Decoder Off (front display information) 77
Default Gateway (IP Address, Setup menu) 98
Default Gateway (Network, Information menu) 104
Default setting restoration 106
Delay Enable (Lipsync, Setup menu) 94
Detail (Load, Scene menu) 84
Device Control (Load, Scene menu) 84
DHCP (IP Address, Setup menu) 98
Dialog Adjust (Option menu) 79
Dialog Lift (Dialog Adjust, Option menu) 79
Dialog Lvl (Dialog Adjust, Option menu) 79
Dialogue (Audio Signal, Information menu) 104
Dialogue Adjust (Option menu) 79
Dialogue Level (Dialogue Adjust, Option menu) 79
Dialogue Lift (Dialogue Adjust, Option menu) 79
Dialogue normalization level 104
Digital coaxial cable 22
Digital Media Controller (DMC) 83
Digital optical cable 22
Dimension (Sound Program menu) 87
Dimmer (Front Display) (Display Set, Setup menu) 100
Direct (Sound Program menu) 87
Direct Stream Digital (DSD) 123
DISPLAY key 13
Display Set (Function, Setup menu) 100
Distance (Speaker, Setup menu) 93
Distance (YPAO measurement result) 42
DLNA 65
DMC (Digital Media Controller) 83
DMC Control (Input menu) 83
DNS Server (IP Address, Setup menu) 98
DNS Server (Network, Information menu) 104
Dolby Digital EX (Extended Surround) 80
Dolby Pro Logic (surround decoder) 51

Dolby Pro Logic II Game (surround decoder) 51
Dolby Pro Logic II Movie (surround decoder) 51
Dolby Pro Logic II Music (surround decoder) 51
Dolby Pro Logic IIx Game (surround decoder) 51
Dolby Pro Logic IIx Movie (Extended Surround) 80
Dolby Pro Logic IIx Music (surround decoder) 51
Dolby Pro Logic IIx Music (Extended Surround) 80
Dolby Pro Logic IIx Music (surround decoder) 51
Drama (sound program) 49
DSD (Direct Stream Digital) 123
DSP Level (Sound Program menu) 86
DSP Program (front display information) 77
DTS Neo:6 Cinema (surround decoder) 51
DTS Neo:6 Music (surround decoder) 51
DTS-ES (Extended Surround) 80
Dynamic Range (Sound, Setup menu) 94

E

ECO (Setup menu) 102
ECO Mode (ECO, Setup menu) 102
Enhancer (Option menu) 80
ENHANCER (sound mode) 52
ENTERTAINMENT (sound program subcategory) 49
Error indication (front display) 121
EX/ES (Extended Surround, Option menu) 80
EXTD Surround (Option menu) 80
Extended Surround (Option menu) 80
External device control (remote control) 108
External device operation key (remote control) 13
External power amplifier 3
Extra Bass (Speaker, Setup menu) 92

F

Filter (MAC Address Filter, Setup menu) 98
Firmware update 107
Firmware update (network) 107, 113
Firmware update (USB) 107
Firmware Version (System, Information menu) 104
Firmware version check 107
FM antenna connection 32
FM Mode (Option menu) 80
FM radio listening 53
FM/AM radio tuning 53
Format (Audio Signal, Information menu) 104
Frequency (FM/AM radio) 53

Frequency step setting 53, 106
Front (Speaker, Setup menu) 91
Front / Rear Balance (Sound Program menu) 87
Front display (part names and functions) 10
Front display brightness 100
Front display information 77
Front panel (part names and functions) 8, 9
Front panel jack connection 31
Front Presence (Speaker, Setup menu) 92
Function (Setup menu) 100

G

GND terminal 31
Ground lead 31

H

Hall in Munich (sound program) 50
Hall in Vienna (sound program) 50
HDMI (Setup menu) 96
HDMI cable 22
HDMI connection (video device) 28
HDMI Control (HDMI, Setup menu) 96
HDMI jack 22
HDMI Monitor (Information menu) 104
HDMI OUT (Audio Output, Setup menu) 97
HDMI OUT1 (Audio Output, Setup menu) 97
HDMI OUT2 (Audio Output, Setup menu) 97
HDMI output selection 45
HDMI signal compatibility 128
Headphones 48
Height Balance (Sound Program menu) 87
High definition audio 12
High speed HDMI cable 22

I

In.Trim (Volume Trim, Option menu) 80
Indicator (part names and functions) 10
INFO key 8, 9, 13
Information display (front display) 10
Information menu 103
Information switching (front display) 77
INIT (ADVANCED SETUP menu) 106
Initial Delay (Sound Program menu) 86
Initial Volume (Sound, Setup menu) 95
Initial Volume (Zone2 Set, Setup menu) 100

Input (Audio Signal, Information menu) 104
Input (front display information) 77
Input menu 81
Input selection key (remote control) 13
Input Trim (Volume Trim, Option menu) 80
Internal Error (error indication) 121
Internal Error (YPAO error message) 43
Internet radio listening 68
IP Address (Network, Information menu) 104
IP Address (Network, Setup menu) 98
iPod charge 58
iPod connection 58
iPod content playback 59
iPod content playback (AirPlay) 70
iTunes content playback (AirPlay) 70

L

Language (Setup menu) 103
Learning (remote control) 110
Left / Right Balance (Sound Program menu) 87
Level (Sound Program menu) 87
Level (Speaker, Setup menu) 93
Level (YPAO measurement result) 42
Level Error (YPAO warning message) 44
LFE (Low Frequency Effects) 124
Lipsync 124
Lipsync (Sound, Setup menu) 94
LIVE/CLUB (sound program subcategory) 50
Liveness (Sound Program menu) 86
Load (Scene menu) 84
Low Frequency Effects (LFE) 124

M

MAC Address (MAC Address Filter, Setup menu) 98
MAC Address (Network, Information menu) 104
MAC Address Filter (Network, Setup menu) 98
Main Zone Set (Multi Zone, Setup menu) 99
Manual Setup (Speaker, Setup menu) 91
Manual speaker configuration 9
Manual station preset (FM/AM radio) 54
Max Volume (Sound, Setup menu) 95
Max Volume (Zone2 Set, Setup menu) 100
Measurement result (YPAO) 41
Media sharing setup 65

Memory Guard (Function, Setup menu) 102
Menu language selection 36
Menu operation key (remote control) 13
MHL cable 22
MHL connection 32
MHL jack 22
MHL Overloaded (error indication) 121
MHL-compatible mobile device 32
MODE key 13
MON.CHK (ADVANCED SETUP menu) 106
Monaural Mix (Sound Program menu) 87
Monaural reception (FM radio) 53
Monitor check 106
Mono Movie (sound program) 49
MOVIE (sound program category) 49
MOVIE THEATER (sound program subcategory) 49
Multi measurement (YPAO) 40
Multi Zone (Information menu) 104
Multi Zone (Setup menu) 99
Multiple room playback 72
Multi-zone 72
MUSIC (sound program category) 50
Music Video (sound program) 49
MUTE key 13
Muting 45

N

NAS (Network Attached Storage) 33
NAS connection 33
NAS content playback 65
Network (Information menu) 104
Network (Setup menu) 98
Network Attached Storage (NAS) 33
Network cable 33
Network connection 33
Network information 104
Network Name (Network, Information menu) 104
Network Name (Network, Setup menu) 99
Network Standby (Network, Setup menu) 98
No content (error indication) 121
No device (error indication) 121
No F.PRNS SP (YPAO error message) 43

No Front SP (YPAO error message) 43
No MIC (YPAO error message) 43
No Signal (YPAO error message) 43
No Sur. SP (YPAO error message) 43
Noisy (YPAO error message) 43
Normal (Wiring, YPAO measurement result) 42
NTSC (TV FORMAT, ADVANCED SETUP menu) 106
Numeric key (remote control) 13

O

ON SCREEN key 13
OPTICAL jack 22
OPTION key 13
Option menu 78
Out of Phase (YPAO warning message) 44
Output (Audio Signal, Information menu) 104
Over Distance (YPAO warning message) 44

P

PAL (TV FORMAT, ADVANCED SETUP menu) 106
Panorama (Sound Program menu) 87
Parametric EQ (Speaker, Setup menu) 93
PARTY key 13
Party mode 76
Party Mode Set (Multi Zone, Setup menu) 100
PC connection 33
PC content playback 65
PHONES jack 8, 9
PHONO jack 11
Playback device connection 28
Playback device operation (remote control) 109
Please wait (error indication) 121
Power Amp Assign (Speaker, Setup menu) 91
Power cable connection 35
Power management 102
Power Mode (DC OUT, Setup menu) 101
PRE OUT jack 11
Preset station selection (FM/AM radio) 54
Program Service (Radio Data System) 55
Program Type (Radio Data System) 55
Pure Direct 52
PURE DIRECT (sound mode) 52

Q

Q factor 93

R

Radio Data System (FM radio) 55
Radio Data System information 55
Radio Data System tuning 55
Radio Text (Radio Data System) 55
Rear panel (part names and functions) 11, 12
Recording device connection 34
RemID Mismatch (error indication) 121
Remote connection 74
Remote control (part names and functions) 13
Remote control code registration
(playback device) 109
Remote control code registration (TV) 108
Remote Control Code Search 108, 109
Remote control ID setting 105
Remote control ID setting (remote control) 105
Remote control sensor 8, 9
Remote control signal transmitter (remote control) 13
REMOTE ID (ADVANCED SETUP menu) 105
Remote ID (System, Information menu) 104
REMOTE IN jack 11, 12
REMOTE OUT jack 11, 12
Rename (input name) 82
Rename (network name) 99
Rename (scene name) 85
Rename/Icon Select (Input menu) 82
Rename/Icon Select (Scene menu) 85
Repeat (iPod, Option menu) 61
Repeat (PC/NAS, Option menu) 67
Repeat (USB storage device, Option menu) 64
Reset (remote control) 112
Reset (Scene menu) 85
Resolution (Video Mode, Setup menu) 95
Reverb Delay (Sound Program menu) 87
Reverb Level (Sound Program menu) 87
Reverb Time (Sound Program menu) 87
Reverse (Wiring, YPAO measurement result) 42
Roleplaying Game (sound program) 49
Room Size (Sound Program menu) 86

Router connection 33

S

Sampling (Audio Signal, Information menu) 104

Save (Scene menu) 84

SBR -> SBL (YPAO error message) 43

Scene configuration 4

SCENE function 46

SCENE link playback 46

Scene menu 83

Sci-Fi (sound program) 49

Setup menu 88

Short Message (Display Set, Setup menu) 100

Shuffle (iPod, Option menu) 6

Shuffle (PC/NAS, Option menu) 6

Shuffle (USB storage device, Option menu) 6

Signal information 104

SILENT CINEMA 48

Simple play (iPod) 60

Single measurement (YPAO) 39

Size (YPAO measurement result) 42

SLEEP key 13

Sleep timer 13

Sleep timer (Zone2) 75

Sound (Setup menu) 94

Sound field effect 48

Sound mode selection 47

Sound program 49, 50

Sound Program menu 85

SP IMP. (ADVANCED SETUP menu) 105

Speaker (Setup menu) 91

Speaker cable connection 20

Speaker connection 19

Speaker impedance 15

Speaker Impedance (System, Information menu) 104

Speaker impedance setting 18, 105

Speaker indicator (front display) 10

Speaker placement 15

Spectacle (sound program) 49

Sports (sound program) 49

Standard (sound program) 49

Standby indicator (front panel) 8, 9

Standby Sync (HDMI Control, Setup menu) 97

Standby Through (HDMI, Setup menu) 97

Station preset (FM/AM radio) 54

Status (Network, Information menu) 104

STEREO (sound program subcategory) 50

Stereo pin cable (RCA cable) 22

Stereo reception (FM radio) 53

STP network cable 33

STRAIGHT (sound mode) 51

Straight decode 51

Subnet Mask (IP Address, Setup menu) 98

Subnet Mask (Network, Information menu) 104

Subwoofer (Speaker, Setup menu) 92

Subwoofer connection 21

Subwoofer Trim (Volume Trim, Option menu) 80

SUR.DECODE (sound mode) 51

Surround (Speaker, Setup menu) 91

Surround Back (Speaker, Setup menu) 92

Surround Back Initial Delay (Sound Program menu) 86

Surround Back Liveness (Sound Program menu) 86

Surround Back Room Size (Sound Program menu) 86

Surround decoder 51

Surround Initial Delay (Sound Program menu) 86

Surround Liveness (Sound Program menu) 86

Surround Room Size (Sound Program menu) 86

SW.Trim (Volume Trim, Option menu) 80

System (Information menu) 104

System ID (System, Information menu) 104

T

Target Zone (Trigger Output, Setup menu) 101

Test Tone (Speaker, Setup menu) 94

The Bottom Line (sound program) 50

The Roxy Theatre (sound program) 50

Tone Control (Option menu) 79

TONE CONTROL key 8, 9

TP (Traffic Program) 5

Traffic information (Radio Data System) 5

Traffic Program (FM radio, Option menu) 5

Treble (Tone Control, Option menu) 79

Trigger function 35

Trigger Mode (Trigger Output, Setup menu) 101

TRIGGER OUT jack 11, 12

Trigger Output (Function, Setup menu) 101

TU (ADVANCED SETUP menu) 106

Tuner Freq. Step (System, Information menu) 104

Turntable connection 31

TV Audio Input (HDMI Control, Setup menu) 96

TV connection 23

TV connection (ARC-compatible TV) 23

TV connection (HDMI Control-compatible TV) 25

TV connection (TV with HDMI input jacks) 26

TV connection (TV without HDMI input jacks) 27

TV FORMAT (ADVANCED SETUP menu) 106

TV Format (System, Information menu) 104

TV operation (remote control) 108

TV operation key (remote control) 13

U

Unable to play (error indication) 121

UPDATE (ADVANCED SETUP menu) 107

USB jack 8, 9

USB mass storage class device 62

USB Overloaded (error indication) 121

USB storage device connection 62

USB storage device content playback 62

User Cancel (YPAO error message) 43

V

VERSION (ADVANCED SETUP menu) 107

Version error (error indication) 121

Video (Setup menu) 95

VIDEO AUX jack 8, 9

Video device connection 28

VIDEO jack 22

Video Mode (Option menu) 80

Video Mode (Video, Setup menu) 95

Video Out (Input menu) 83

Video pin cable 22

Video Signal (Information menu) 104

Video signal flow 12

Video signal type setting 106

Video/audio input jack combination 29

Virtual CINEMA DSP 48

Virtual Presence Speaker (VPS) 7
Voltage Selection 35
VOLTAGE SELECTOR 11, 12
Volume Interlock (Input menu) 83
Volume Trim (Option menu) 80
VPS (Virtual Presence Speaker) 7

W

Wallpaper (Display Set, Setup menu) 101
Wiring (YPAO measurement result) 42

Y

Yamaha Parametric room
Acoustic Optimizer (YPAO) 37
YPAO
(Yamaha Parametric room Acoustic Optimizer 37
YPAO error message 43
YPAO MIC jack 8, 9
YPAO microphone 37
YPAO warning message 44

Z

Zone Rename (Main Zone Set, Setup menu) 99
Zone Rename (Zone2 Set, Setup menu) 100
Zone2 Set (Multi Zone, Setup menu) 100
Zone2 speaker connection 73



YAMAHA CORPORATION

© 2014 Yamaha Corporation YG103B0/EN2