

 **YAMAHA**
Clavinova[®]

CLP-880

CLP-880M

CLP-880PE

CLP-860

CLP-860M

CLP-840

CLP-820

CLP-820S

ENGLISH

DEUTSCH

FRANÇAIS

ESPAÑOL

IMPORTANT

Check your power supply

Make sure that your local AC mains voltage matches the voltage specified on the name plate on the bottom panel. In some areas a voltage selector may be provided on the bottom panel of the main keyboard unit near the power cord. Make sure that the voltage selector is set for the voltage in your area. The voltage selector is set at 240V when the unit is initially shipped. To change the setting use a "minus" screwdriver to rotate the selector dial so that the correct voltage appears next to the pointer on the panel.

WICHTIG

Überprüfung der Stromversorgung

Vergewissern Sie sich vor dem Anschließen an das Stromnetz, daß die örtliche Netzspannung den Betriebsspannungswerten auf dem Typenschild an der Unterseite des Instruments entspricht. In bestimmten Verkaufsgebieten ist das Instrument mit einem Spannungswähler an der Unterseite neben der Netzkabeldurchführung ausgestattet. Falls vorhanden, muß der Spannungswähler wurde werkseitig auf 240 V voreingestellt. Zum Verstellen drehen Sie den Spannungsregler mit einem Schlitzschraubendreher, bis der Zeiger auf den korrekten Spannungswert weist.

IMPORTANT

Contrôler la source d'alimentation

Vérifiez que la tension spécifiée sur le panneau inférieur correspond à la tension du secteur. Dans certaines régions, l'instrument peut être équipé d'un sélecteur de tension situé sur le panneau inférieur du clavier à proximité du cordon d'alimentation. Vérifiez que ce sélecteur est bien réglé en fonction de la tension secteur de votre région. Le sélecteur de tension est réglé sur 240 V au départ d'usine. Pour modifier ce réglage, utilisez un tournevis à lame plate pour tourner le sélecteur afin de mettre l'indication correspondant à la tension de votre région vis à vis du repère triangulaire situé sur le panneau.

IMPORTANTE

Verifique la alimentación de corriente

Asegúrese de que tensión de alimentación de CA de su área corresponde con la tensión especificada en la placa de características del panel inferior. En algunas zonas puede haberse incorporado un selector de tensión en el panel inferior de la unidad del teclado principal, cerca del cable de alimentación. Asegúrese de que el selector de tensión esté ajustado a la tensión de su área. El selector de tensión se ajusta a 240V cuando la unidad sale de fábrica. Para cambiar el ajuste, emplee un destornillador de cabeza "recta" para girar el selector de modo que aparezca la tensión correcta al lado del indicador del panel.

SPECIAL MESSAGE SECTION

PRODUCT SAFETY MARKINGS: Yamaha electronic products may have either labels similar to the graphics shown below or molded/stamped facsimiles of these graphics on the enclosure. The explanation of these graphics appears on this page. Please observe all cautions indicated on this page and those indicated in the safety instruction section.

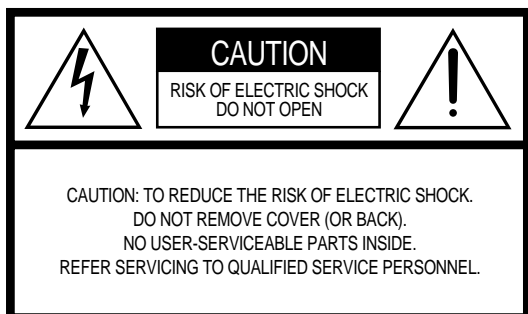

See bottom of Keyboard enclosure for graphic symbol markings



The exclamation point within the equilateral triangle is intended to alert the user to the presence of important operating and maintenance (servicing) instructions in the literature accompanying the product.

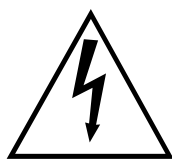

The lightning flash with arrowhead symbol, within the equilateral triangle, is intended to alert the user to the presence of uninsulated “dangerous voltage” within the product’s enclosure that may be of sufficient magnitude to constitute a risk of electrical shock.

IMPORTANT NOTICE: All Yamaha electronic products are tested and approved by an independent safety testing laboratory in order that you may be sure that when it is properly installed and used in its normal and customary manner, all foreseeable risks have been eliminated. DO NOT modify this unit or commission others to do so unless specifically authorized by Yamaha. Product performance and/or safety standards may be diminished. Claims filed under the expressed warranty may be denied if the unit is/has been modified. Implied warranties may also be affected.

SPECIFICATIONS SUBJECT TO CHANGE: The information contained in this manual is believed to be correct at the time of printing. However, Yamaha reserves the right to change or modify any of the specifications without notice or obligation to update existing units.

ENVIRONMENTAL ISSUES: Yamaha strives to produce products that are both user safe and environmentally friendly. We sincerely believe that our products and the production methods used to produce them, meet these goals. In keeping with both the letter and the spirit of the law, we want you to be aware of the following:

Battery Notice: This product MAY contain a small non-rechargeable battery which (if applicable) is soldered in place. The average life span of this type of battery is approximately five years. When replacement becomes necessary, contact a qualified service representative to perform the replacement.

Warning: Do not attempt to recharge, disassemble, or incinerate this type of battery. Keep all batteries away from children. Dispose of used batteries promptly and as regulated by applicable laws. Note: In some areas, the servicer is required by law to return the defective parts. However, you do have the option of having the servicer dispose of these parts for you.

Disposal Notice: Should this product become damaged beyond repair, or for some reason its useful life is considered to be at an end, please observe all local, state, and federal regulations that relate to the disposal of products that contain lead, batteries, plastics, etc.

NOTICE: Service charges incurred due to lack of knowledge relating to how a function or effect works (when the unit is operating as designed) are not covered by the manufacturer’s warranty, and are therefore the owners responsibility. Please study this manual carefully and consult your dealer before requesting service.

NAME PLATE LOCATION: The graphic below indicates the location of the name plate. The model number, serial number, power requirements, etc., are located on this plate. You should record the model number, serial number, and the date of purchase in the spaces provided below and retain this manual as a permanent record of your purchase.

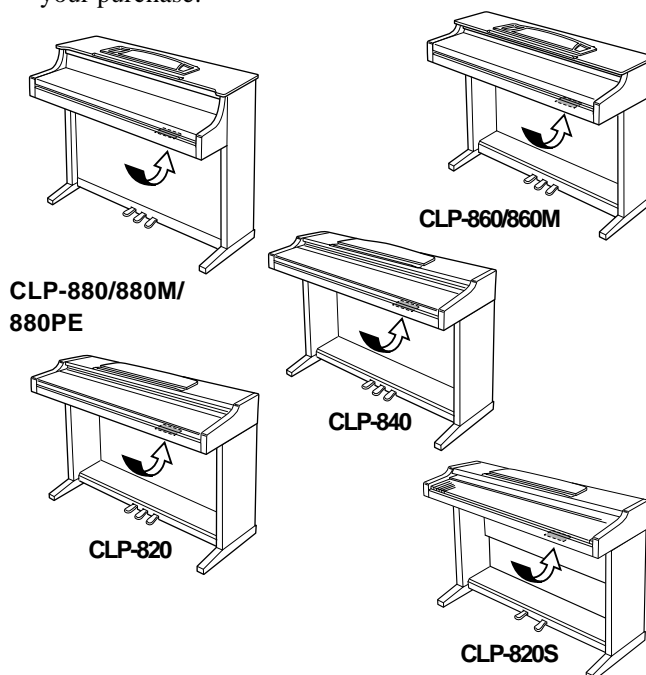

Model _____

Serial No. _____

Purchase Date _____

VORSICHTSMASSNAHMEN

BITTE SORGFÄLTIG DURCHLESEN, EHE SIE WEITERMACHEN

* Heben Sie diese Vorsichtsmaßnahmen sorgfältig auf, damit Sie später einmal nachschlagen können.



WARNUNG

Befolgen Sie unbedingt die nachfolgend beschriebenen grundlegenden Vorsichtsmaßnahmen, um die Gefahr einer schwerwiegenden Verletzung oder sogar tödlicher Unfälle, von elektrischen Schlägen, Kurzschlüssen, Beschädigungen, Feuer oder sonstigen Gefahren zu vermeiden. Zu diesen Vorsichtsmaßnahmen gehören die folgenden Punkte, die jedoch keine abschließende Aufzählung darstellen:

- Versuchen Sie nicht, das Instrument zu öffnen oder Teile im Innern zu zerlegen oder sie auf irgendeine Weise zu verändern. Das Instrument enthält keine Teile, die vom Benutzer gewartet werden könnten. Wenn das Instrument nicht richtig zu funktionieren scheint, benutzen Sie es auf keinen Fall weiter und lassen Sie es von einem qualifizierten Yamaha-Kundendienstfachmann prüfen.
- Achten Sie darauf, daß das Instrument nicht durch Regen naß wird, verwenden Sie es nicht in der Nähe von Wasser oder unter feuchten oder nassen Umgebungsbedingungen und stellen Sie auch keine Behälter mit Flüssigkeiten darauf, die herauschwappen und in Öffnungen hineinfließen könnte.
- Wenn das Netzkabel ausgefranst ist oder der Netzstecker beschädigt wird, wenn es während der Verwendung des Instruments zu einem plötzlichen Tonausfall kommt, oder wenn

es einen ungewöhnlichen Geruch oder Rauch erzeugen sollte, schalten Sie den Netzschalter sofort aus, ziehen Sie den Netzstecker aus der Netzsteckdose und lassen Sie das Instrument von einem qualifizierten Yamaha-Kundendienstfachmann prüfen.

- Verwenden Sie ausschließlich die für das Instrument vorgeschriebene richtige Netzspannung. Die erforderliche Spannung finden Sie auf dem Typenschild des Instruments.
- Ehe Sie das Instrument reinigen, ziehen Sie stets den Netzstecker aus der Netzsteckdose. Schließen Sie den Netzstecker niemals mit nassen Händen an oder ziehen Sie ihn heraus.
- Prüfen Sie den Netzstecker in regelmäßigen Abständen und entfernen Sie eventuell vorhandenen Staub oder Schmutz, der sich angesammelt haben kann.



VORSICHT

Befolgen Sie unbedingt die nachfolgend beschriebenen grundlegenden Vorsichtsmaßnahmen, um die Gefahr von Verletzungen bei Ihnen oder Dritten, sowie Beschädigungen des Instruments oder anderer Gegenstände zu vermeiden. Zu diesen Vorsichtsmaßnahmen gehören die folgenden Punkte, die jedoch keine abschließende Aufzählung darstellen:

- Verlegen Sie das Netzkabel niemals in der Nähe von Wärmequellen, etwa Heizkörpern oder Heizstrahlern, biegen Sie es nicht übermäßig und beschädigen Sie es nicht auf sonstige Weise, stellen Sie keine schweren Gegenstände darauf und verlegen Sie es nicht an einer Stelle, wo jemand darauftreten, darüber stolpern oder etwas darüber rollen könnte.
- Wenn Sie den Netzstecker aus dem Instrument oder der Netzsteckdose abziehen, ziehen Sie stets am Stecker selbst und niemals am Kabel. Wenn Sie am Kabel ziehen, kann dieses beschädigt werden.
- Schließen Sie das Instrument niemals mit einem Mehrfachsteckverbinder an eine Steckdose an. Hierdurch kann sich die Tonqualität verschlechtern oder sich die Netzsteckdose überhitzen.
- Ziehen Sie stets den Netzstecker aus der Netzsteckdose heraus, wenn das Instrument längere Zeit nicht benutzt wird oder während eines Gewitters.
- Ehe Sie das Instrument an andere elektronische Komponenten anschließen, schalten Sie die Stromversorgung aller Geräte aus. Ehe Sie die Stromversorgung für alle Komponenten an- oder ausschalten, stellen Sie bitte alle Lautstärkepegel auf die kleinste Lautstärke ein.
- Setzen Sie das Instrument niemals übermäßigem Staub, Vibrationen oder extremer Kälte oder Hitze aus (etwa durch direkte Sonneneinstrahlung, die Nähe einer Heizung oder Lagerung tagsüber in einem geschlossenen Fahrzeug), um die Möglichkeit auszuschalten, daß sich das Bedienfeld verzieht oder Bauteile im Innern beschädigt werden.
- Verwenden Sie das Instrument nicht in der Nähe anderer elektrischer Produkte, etwa von Fernsehgeräten, Radios oder Lautsprechern, da es hierdurch zu Störeinstrahlungen kommen kann, die die einwandfreie Funktion der anderen Geräte beeinträchtigen können.
- Stellen Sie das Instrument nicht an einer instabilen Position ab, wo es versehentlich umstürzen könnte.
- Ehe Sie das Instrument bewegen, trennen Sie alle angeschlossenen Kabelverbindungen ab.
- Verwenden Sie zur Reinigung des Instruments ein weiches, trockenes Tuch. Verwenden Sie keinesfalls Farbverdüner, Lösungsmittel, Reinigungsflüssigkeiten oder chemisch imprägnierte Wischtücher. Legen Sie ferner keine Vinyl-, Kunststoff- oder Gummigegegenstände auf das Instrument, da sich hierdurch das Bedienfeld oder die Tastatur verfärben könnten.
- Beim CLP-880PE entfernen Sie Staub und Schmutz durch vorsichtiges Abwischen mit einem weichen, trockenen Tuch. Drücken Sie dabei nicht zu fest gegen das Gehäuse, da kleine Staubpartikel Kratzer verursachen können.
- Beim CLP-880PE kann Anstoßen mit einem Metallgegenstand, Porzellan oder einem anderen harten Gegenstand einen Riß oder Ablösen der Gehäusebeschichtung verursachen. Behandeln Sie das Instrument mit Vorsicht.
- Lehnen oder setzen Sie sich nicht auf das Instrument, legen Sie keine schweren Gegenstände darauf und üben Sie nicht mehr Kraft

auf Tasten, Schalter oder Steckverbinder aus als unbedingt erforderlich.

- Instrument mit Tastaturabdeckung, Achten Sie darauf, das Sie sich Ihre Finger nicht an der Tastaturabdeckung klemmen, und schieben Sie Ihre Finger oder Ihre Hand nicht in den Spalt der Tastaturabdeckung.
- Instrument mit Tastaturabdeckung, Schieben Sie niemals Papier oder Metallgegenstände oder andere Objekte zwischen die Schlitze der Tastaturabdeckung und die Tastatur oder lassen Sie solche Gegenstände hineinfallen. Wenn dies einmal geschehen sollte, schalten Sie sofort die Stromversorgung aus und ziehen Sie den Netzstecker aus der Netzsteckdose. Lassen Sie dann Ihr Instrument durch einen qualifizierten Yamaha-Kundendienst prüfen.
- Stellen Sie das Instrument nicht direkt an eine Wand (halten Sie einen Abstand von mindestens 3 cm von der Wand ein), da es andernfalls aufgrund unzureichender Luftzirkulation zu einer Überhitzung des Instruments kommen kann.
- Lesen Sie unbedingt sorgfältig die mitgelieferte Dokumentation durch, die das Verfahren beim Zusammenbau beschreibt. Wenn das Instrument nicht in der richtigen Reihenfolge zusammengebaut wird, kann es beschädigt werden oder sogar Verletzungen hervorrufen.
- Spielen Sie das Instrument nicht lange Zeit mit hoher oder unangenehmer Lautstärke, da es hierdurch zu permanentem Gehörverlust kommen kann. Falls Sie Gehörverlust bemerken oder ein Klingeln im Ohr feststellen, lassen Sie sich von Ihrem Arzt beraten.

■ VERWENDUNG DER SITZBANK (falls vorhanden)

- Spielen Sie niemals unvorsichtig mit der Sitzbank oder stellen Sie sich darauf. Wenn Sie sie als Werkzeug oder zum Daraufsteigen oder sonstige Zwecke verwenden, kann es zu einem Unfall und zu Verletzungen kommen.
- Es sollt jeweils nur eine Person gleichzeitig auf der Bank sitzen, damit es nicht zu Unfällen oder Verletzungen kommt.
- Für höhenverstellbare Sitzbänke: Versuchen Sie nicht, die Höhe der Bank einzustellen, während Sie auf der Bank sitzen, da hierdurch eine übermäßig hohe Kraft auf den Einstellmechanismus ausgeübt werden kann, die zu Schäden am Mechanismus selbst oder sogar Verletzungen führen kann.
- Wenn die Schrauben der Sitzbank nach längerem Gebrauch locker werden sollten, ziehen Sie sie in regelmäßigen Abständen mit dem beigelegten Werkzeug fest.

■ SPEICHERN VON USER-DATEN

- Speichern Sie alle Daten auf einem externen Gerät, etwa dem Yamaha MIDI Data Filer MDF3 um zu verhindern, daß Sie aufgrund eines Defekts oder eines Bedienungsfehlers wichtige Daten verlieren.

Yamaha ist nicht für solche Schäden verantwortlich, die durch falsche Verwendung des Instruments oder durch Veränderungen am Instrument hervorgerufen wurden, oder wenn Daten verlorengehen oder zerstört werden.

Stellen Sie stets die Stromversorgung aus, wenn das Instrument nicht verwendet wird.

Vorwort

Herzlichen Dank für den Kauf eines Yamaha Clavinova. Ihr Clavinova ist ein hochwertiges Musikinstrument, das auf modernster Yamaha-Musiktechnologie basiert. Bei umsichtiger Handhabung wird es Ihnen viele Jahre Spaß an und mit Musik bieten.

- Stereo-Sampling von akustischen Klavierklängen sorgt für unvergleichlich realistische Pianostimmen und Spielausdrucksmöglichkeiten, während das Yamaha AWM-Wellenspeicher-Tongeneratorsystem eine volle, natürlich klingende Wiedergabe aller anderen Stimmen garantiert.
- Das pianoähnliche, 4stufig verstellbare Anschlagdynamik-Ansprechverhalten der Tastatur garantiert volle Umsetzung aller Nuancierungen und sorgt für unübertroffene Spielbarkeit.
- Im Dualmodus können zwei Stimmen gleichzeitig über die gesamte Tastatur gespielt werden.
- Der Splitmodus (CLP-880/860) ermöglicht Spielen zweier verschiedener Stimmen mit der linken und der rechten Hand.
- Das Dämpferpedal des CLP-880/860 liefert bei Pianostimmen einen natürlichen Resonanzeffekt, der die Resonanzwirkung der Saiten und des Resonanzbodens eines akustischen Instruments simuliert.
- Eine Metronomfunktion mit variablem Tempo erleichtert das Einüben von Stücken.
- 2-Spur-Digitalrecorder zum Aufnehmen und Wiedergeben von auf der Tastatur gespielten Sequenzen.
- MIDI-Kompatibilität und eine Reihe von MIDI-Funktionen ermöglichen den Einsatz in einer Reihe von komplexen MIDI-Konfigurationen.
- Eine eingebaute Computerschnittstelle ermöglicht den direkten Anschluß an einen Personal-Computer für den Einsatz mit fortschrittlicher Musik-Software.

Um das großartige Potential Ihres Clavinovas voll ausschöpfen zu können, lesen Sie diese Bedienungsanleitung bitte zunächst aufmerksam durch und bewahren sie dann für eventuell später auftretende Unklarheiten griffbereit auf.

* Die Modelle CLP-880M, CLP-880PE und CLP-860M werden in dieser Bedienungsanleitung abkürzend CLP-880 und CLP-860 genannt.

Mitgeliefertes Zubehör

- **Bedienungsanleitung**
- **Sitzbank (je nach Vertriebsland entweder im Lieferumfang oder als Sonderzubehör erhältlich)**
- **Staubschutzhaube (nur CLP-820S)**

LAGEDESTYPENSCHILDS: Das Typenschild befindet sich auf der Unterseite. Modellbezeichnung, Seriennummer, Betriebsstrom etc, sind auf dem Typenschild angegeben. Tragen Sie Modellbezeichnung, Seriennummer und Kaufdatum in die unten vorhandenen Felder ein und bewahren Sie dieses Handbuch als permanenten Kaufbeleg auf.

Modell

Seriennummer

Kaufdatum

Inhalt

Bedienelemente	6	F3.4: Oktavenversetzung der 2. Stimme	29
Tastaturabdeckung und Notenständer	8	F3.5: Effekttiefe der 1. Stimme (CLP-880/860/840)	30
Anschlüsse	10	F3.6: Effekttiefe der 2. Stimme (CLP-880/860/840)	30
Auswählen und Spielen von Stimmen	11	F3.5: Rücksetzung (CLP-820/820S)	30
Abspielen der Demo-Stücke	12	F3.7: Rücksetzung (CLP-880/860/840)	30
■Stimmen-Demos	12	■F4:CLP-880/860Splitmodus-Funktionen	30
■Piano-Songs	13	F4.1: Splitpunkt	30
■WiederholungsfunktionfürPiano-Songs	14	F4.2: Split-Lautstärkebalance	30
■PartausblendungsfunktionfürPiano-Songs	15	F4.3: Oktavenversetzung der rechten Stimme	31
• Synchronstart	15	F4.4: Oktavenversetzung der linken Stimme	31
• Start/Stop-Steuerung mit dem linken Pedal	15	F4.5: Effekttiefe der rechten Stimme	31
Dualmodus	16	F4.6: Effekttiefe der linken Stimme	31
• Andere Dualmodus-Funktionen	16	F4.7: Dämpferpedal-Funktionszuordnung	31
Splitmodus (CLP-880/860)	17	F4.8: Rücksetzung	31
• Auswählen der rechten und der linken Stimme	17	■F4:CLP-840/820/820SFunktiondeslinkenPedals	32
• Verlegen des Splitpunkts	17	■F5:CLP-880/860Pedalfunktionen	32
• Andere Splitmodus-Funktionen	17	F5.1: Funktion des linken Pedals	32
Halleffekt	18	F5.2: Dämpferpedal-Modus	32
• Einstellen der Halltiefe	18	F5.3: Resonanzeffekt-Tiefe	32
Andere Effekte (CLP-880/860/840)	19	■F5:CLP-840/820/820SMetronomlautstärke	33
• Einstellen der Effekttiefe	19	■F6:CLP-880/860Metronomlautstärke	33
Klanghelligkeit (CLP-880/860/840)	19	■F6:CLP-840/820/820SLautstärkefürPartausblendung	33
Pedale	20	■F7:CLP-880/860LautstärkefürPartausblendung	33
• Dämpferpedal (rechtes Pedal)	20	■F7:CLP-840/820/820SMIDI-Funktionen	34
• Sostenuto-Pedal (mittleres Pedal) (außer CLP-820S)	20	■F8:CLP-880/860MIDI-Funktionen	34
• Soft-Pedal (linkes Pedal)	20	• Eine kurze Einführung in MIDI	34
Anschlagempfindlichkeit	21	F7.1/F8.1: MIDI-Sendekanaaleinstellung	34
Transponierung	21	F7.2/F8.2: MIDI-Empfangskanaaleinstellung	34
Stimmung	22	F7.3/F8.3: Lokalsteuerung EIN/AUS	35
• Abstimmen auf einen höheren Ton	22	F7.4/F8.4: Programmwechsel EIN/AUS	35
• Abstimmen auf einen tieferen Ton	22	F7.5/F8.5: Steuerelementdaten EIN/AUS	36
• Zum Wiederherstellen der Standardtonhöhe	22	F7.6/F8.6: MIDI-Transponierungsfunktion	36
Metronom und Tempo	23	F7.7/F8.7: Setup-Einstellendatenübertragung	36
■DasMetronom	23	F7.8/F8.8: Bulk Dump-Funktion	36
• Metronomtaktart	23	■F8:CLP-840/820/820SDatenerhalt-Funktionen	37
• Metronomlautstärke	23	■F9:CLP-880/860Datenerhalt-Funktionen	37
■Tempoeinstellung	23	F8.1/F9.1: Stimmen	37
Verwendung der Recorder-Funktion	24	F8.2/F9.2: MIDI	37
■Aufnahme	24	F8.3/F9.3: Stimmung	37
• Ändern der Anfangseinstellungen	25	F8.4/F9.4: Pedal	37
• Löschen einer einzelnen Spur	25	Anschluß an einen Personal-Computer	38
■Wiedergabe	26	• Anschluß an einen Apple Macintosh	38
• Synchronstart	26	• Anschluß an einen IBM-PC/AT oder	39
• Start/Stop mit dem linken Pedal	26	kompatiblen Computer	39
Der Funktionsmodus	27	Rückruf der werkseitigen Voreinstellungen	40
• Auswählen einer Funktion	27	Störungsbeseitigung	40
■F1:Stimmung	28	Sonderzubehör und Expandermodul	40
■F2:T onleiter	28	VerzeichnisderDemo-undPiano-Songs	41
F2.1: Tonleiter	28	ListederV orgabeeinstellungen	42
F2.2: Grundton	28	MIDI-Datenformat	43
■F3:Dualmodus-Funktionen	29	MIDIImplementierungstabelle	47
F3.1: Dual-Lautstärkebalance	29	CLP-880:Zusammenbauund Aufstellung	48
F3.2: Dual-Einstimmung	29	CLP-860/840/820:Zusammenbauund Aufstellung	56
F3.3: Oktavenversetzung der 1. Stimme	29	CLP-820S:Zusammenbauund Aufstellung	62
		TechnischeDaten	68

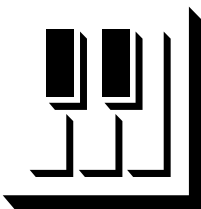

Bedienelemente

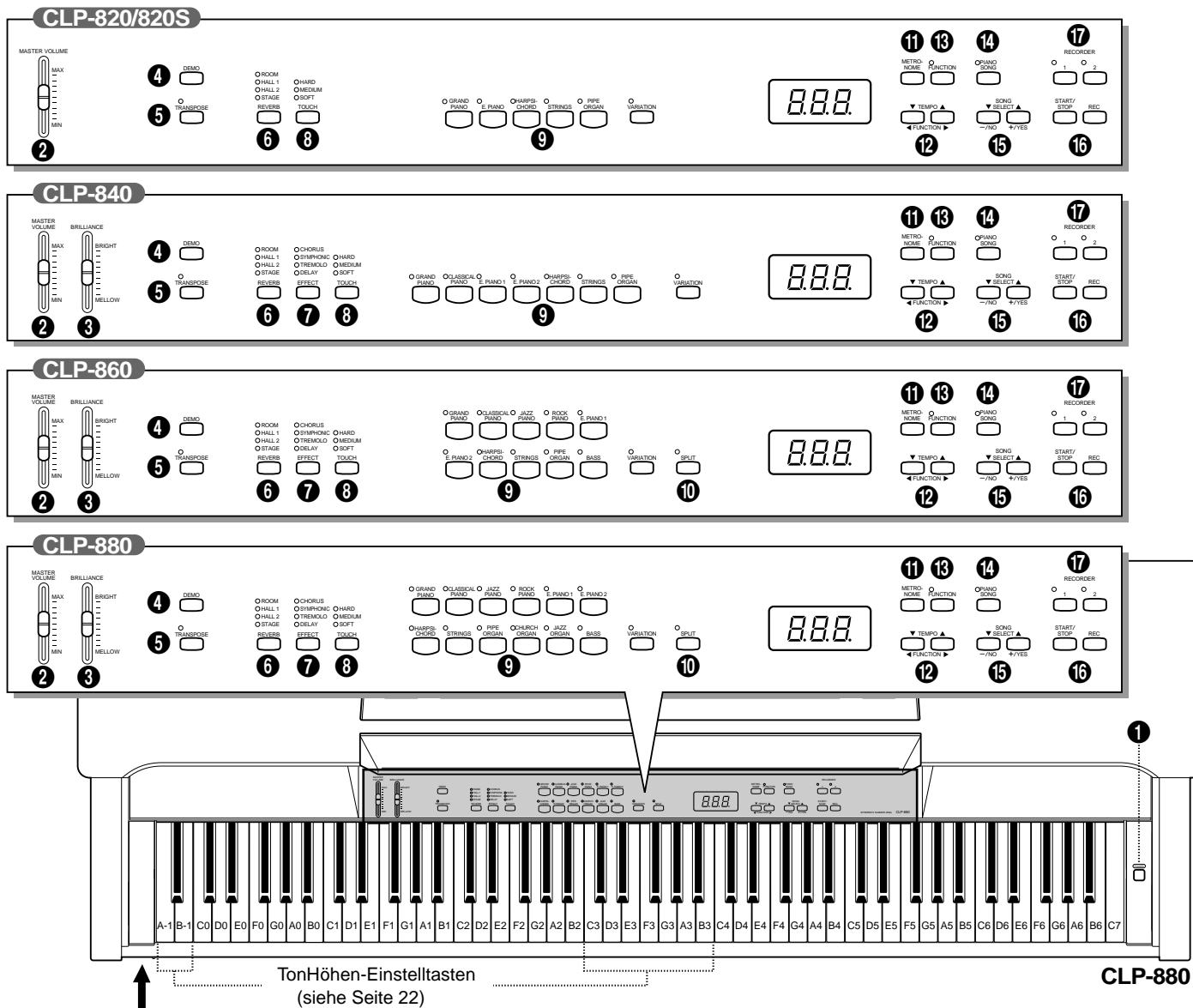

Kopfhörerbuchsen (PHONES, an der Unterseite) (siehe Seite 10)

1 [POWER]-Schalter

Mit diesem Schalter wird das Instrument ein- und ausgeschaltet. Beim Einschalten leuchtet anfänglich die Anzeige-LED einer Stimmentaste auf, und die Netzanzeige unter dem linken Ende der Tastatur leuchtet zur Bestätigung (außer beim CLP-820S).

2 [MASTER VOLUME]-Regler

Der [MASTER VOLUME]-Regler dient zur Einstellung der Gesamtlautstärke des eingebauten Stereo-Verstärkers. Wenn ein Kopfhörer an der PHONES-Buchse (Seite 10) angeschlossen ist, dient der [MASTER VOLUME]-Regler zur Einstellung der Kopfhörerlautstärke.

3 [BRILLIANCE]-Regler (CLP-880/860/840)

Mit dem [BRILLIANCE]-Regler können Sie die Klangfärbung oder das "Timbre" des Wiedergabebtons weicher oder heller einstellen.

4 [DEMO]-Taste

Mit dieser Taste wird der Demo-Modus aktiviert, in dem Sie die für die einzelnen Clavinova-Stimmen vorprogrammierten Demo-Sequenzen. Einzelheiten siehe Seite 12.

5 [TRANPOSE]-Taste

Die [TRANPOSE]-Taste ermöglicht Zugriff auf die Transponierfunktion des Clavinova (zum Verändern der Tonlage der gesamten Tastatur in Halbtonschritten nach oben oder unten).

6 [REVERB]-Taste

Mit der [REVERB]-Taste können Sie eine Reihe digitaler Halleffekte für noch größere Klangtiefe und Ausdruckskraft zuschalten. Einzelheiten siehe Seite 18.

7 [EFFECT]-Taste (CLP-880/860/840)

Mit dieser Taste können Sie eine Reihe von Effekten wählen, die dem Klang noch mehr Tiefe und Lebendigkeit verleihen. Einzelheiten siehe Seite 19.

8 [TOUCH]-Taste

Mit der [TOUCH]-Taste können Sie die Anschlagempfindlichkeit der Tastatur je nach Musikrichtung und Spieltechnik verändern. Einzelheiten siehe Seite 21.

9 Stimmertasten und [VARIATION]-Taste

Zum Wählen und Aufrufen einer Stimme drücken Sie einfach auf die zugehörige Stimmertaste, wobei zur Bestätigung die Anzeige-LED der Taste aufleuchtet. Durch einen Druck auf die [VARIATION]-Taste (Anzeige-LED der Taste leuchtet) können Sie auf die Variation der aktuellen Stimme umschalten.

Es gibt darüber hinaus auch einen Dualmodus, mit dem Sie zwei Stimmen aktivieren und gleichzeitig auf der gesamten Tastatur spielen können (Einzelheiten siehe Seite 16) und beim CLP-880/860 noch einen Splitmodus, in dem Sie mit der linken und der rechten Hand verschiedene Stimmen spielen können (Einzelheiten siehe Seite 17).

10 [SPLIT]-Taste (CLP-880/860)

Diese Taste dient zum Aktivieren des Splitmodus, in dem Sie im linken und rechten Abschnitt der Tastatur verschiedene Stimmen spielen können. Einzelheiten siehe Seite 17.

11 [METRONOME]-Taste

Dient zum Ein- und Ausschalten des Metronoms. Die unten beschriebenen [TEMPO ▼/▲]-Tasten ermöglichen die Einstellung des Metronomtempos. Mit den [-/NO] und [+ /YES]-Tasten können Sie bei gedrückt gehaltener [METRONOME]-Taste die Metronomtaktart (Betonungsschema) auswählen — siehe Seite 23.

12 [TEMPO ▼/▲]-Tasten (FUNCTION </>)

Diese Tasten erlauben die Einstellung des Metronomtempos sowie des Wiedergabetempos für die Recorderfunktion. Der Tempo-Einstellbereich geht von 32 bis 280 Viertel/Minute (Seite 23). Die beiden Tasten dienen außerdem auch zum Auswählen von Funktionen — siehe Seite 27.

13 [FUNCTION]-Taste

Diese Taste erlaubt Zugriff auf eine Reihe von Funktionen, einschließlich der MIDI-Funktionen, die beträchtlich zur Vielseitigkeit und Spielbarkeit des Instruments beitragen. Einzelheiten siehe Seite 27.

14 [PIANO SONG]-Taste

Diese Taste dient zum Aktivieren des Piano-Song-Modus. In diesem Modus haben Sie über die [SONG SELECT ▼/▲]-Tasten Zugriff auf 50 Songs.

15 [SONG SELECT ▼/▲]-Tasten (-/NO, +/YES)

Diese Tasten dienen zum Auswählen der Nummer eines abzuspielenden Piano-Songs sowie zum Einstellen einer Reihe anderer Parameter verwendet (mit der jeweiligen Funktion “-/NO” bzw. “+/YES”).

16 RECORDER-Tasten [START/STOP] und [REC]

Diese Tasten dienen zur Steuerung der Recorderfunktion, mit der Sie Ihr Tastaturspiel aufnehmen und später wiedergeben können.

17 RECORDER-Tasten [1] und [2]

Das Clavinova ist mit einem 2-Spur-Recorder ausgestattet. Diese Tasten ermöglichen Auswählen der jeweils zu bespielenden Spur(en). Einzelheiten siehe Seite 24.

18 Pedale

Das Soft-Pedal (links), das Sostenuto-Pedal (Mitte) und das Dämpfer-Pedal (rechts) (Soft/Sostenuto-Pedal [links] und Dämpferpedal [rechts] beim CLP-820S) erlauben umfangreiche Spielausdrucksmöglichkeiten, ähnlich wie die Pedale an einem akustischen Piano. Einzelheiten siehe Seite 20.

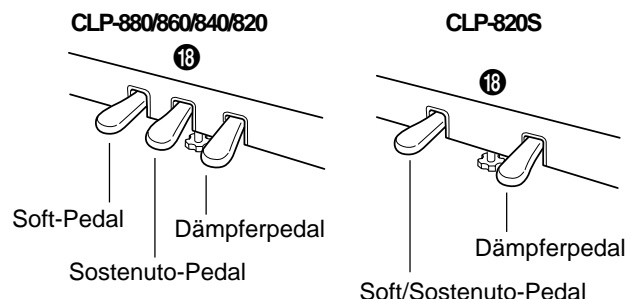

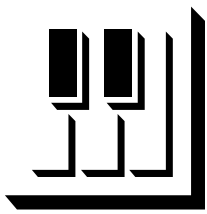

Tastaturabdeckung und Notenständer

Tastaturabdeckung (außer beim CLP-820S)

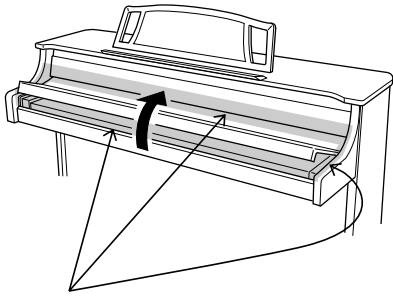

Klemmen Sie sich beim Öffnen und Schließen der Abdeckung nicht die Finger ein!

■ CLP-880

Zum Öffnen der Tastaturabdeckung:

Heben Sie die Tastaturabdeckung vorsichtig an, und klappen Sie sie dann ganz auf.

Zum Schließen der Tastaturabdeckung:

Senken Sie die Abdeckung vorsichtig über den Tasten ab.

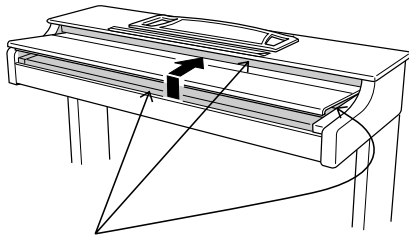

Klemmen Sie sich beim Öffnen und Schließen der Abdeckung nicht die Finger ein!

■ CLP-860/840/820

Zum Öffnen der Tastaturabdeckung:

Z Heben Sie die Abdeckung etwas an (nicht zu viel).

X Schieben Sie die Abdeckung auf.

Zum Schließen der Tastaturabdeckung:

Z Ziehen Sie die Abdeckung zu sich.

X Senken Sie die Abdeckung vorsichtig über den Tasten ab.

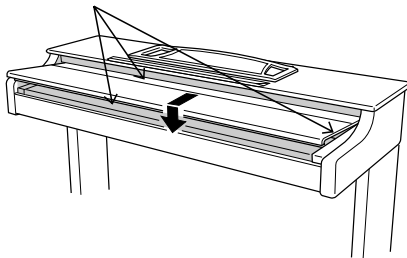

- Halten Sie die Abdeckung stets mit beiden Händen, während Sie sie bewegen, und lassen Sie die Abdeckung erst los, wenn sie vollständig offen oder geschlossen ist. Seien Sie auch vorsichtig, damit keine Finger (weder Ihre noch die einer anderen Person) eingeklemmt werden.
- Legen Sie keine Gegenstände auf die Tastaturabdeckung. Kleinere Gegenstände werden leicht übersehen und können dann beim Öffnen der Abdeckung in das Instrument fallen. Fremdkörper im Instrument können einen elektrischen Schlag, Kurzschluß, Brand oder schweren Schaden verursachen.

Notenständer

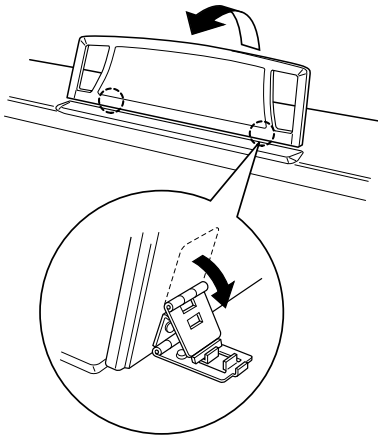

Zum Aufstellen des Notenständers:

- Z Heben Sie den Ständer an und klappen Sie ihn bis zum Anschlag hoch.
- X Legen Sie nun die Metallstützen links und rechts an der Rückseite des Ständers nach unten um.
- C Klappen Sie den Ständer leicht zurück, bis er von den Metallstützen gehalten wird.

Die Metallstützen können, wie in der Abbildung gezeigt, in eine von drei Positionen gebracht werden, um den Stehwinkel des Notenständers passend einzustellen. Achten Sie stets darauf, daß beide Metallstützen in derselben Position stehen.

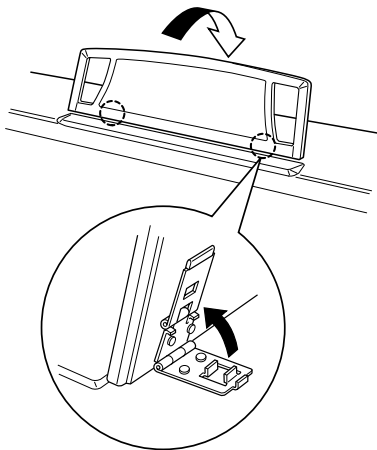

Zum Wegklappen des Notenständers:

- Z Ziehen Sie den Notenständer bis zum Anschlag zu sich.
- X Legen Sie die beiden Metallstützen (an der Rückseite des Ständers) nach oben um.
- C Klappen Sie den Notenständer vorsichtig nach hinten um, bis er auf dem Instrument aufliegt.



- **Versuchen Sie bitte nicht, den Notenständer in halb aufgeklappter Stellung zu verwenden. Beim Wegklappen lassen Sie den Ständer erst dann los, wenn er ganz am Instrument anliegt.**

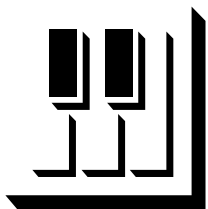

Anschlüsse

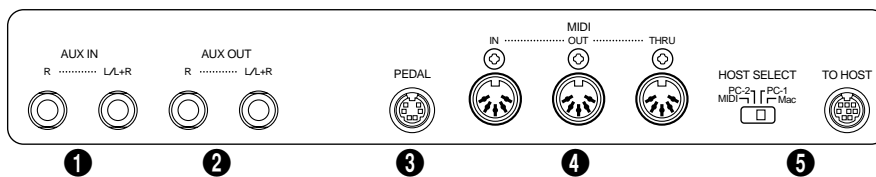

1 AUX IN-Buchsen L/L+R und R

Diese Eingangsbuchsen sind für die Verwendung mit einem externen Tongeneratormodul vorgesehen, wie beispielsweise der Yamaha Disk Orchestra-Einheit DOU-10. Die Stereo-Ausgangsbuchsen des Tongeneratormoduls werden hierbei mit den Buchsen AUX IN L/L+R und R verbunden, wonach das vom Tongenerator erzeugte Tonsignal vom eingebauten Verstärker und den Lautsprechern des Clavinovas wiedergegeben wird. An die Buchse L/L+R kann auch eine Hochpegel-Monoquelle angeschlossen werden.

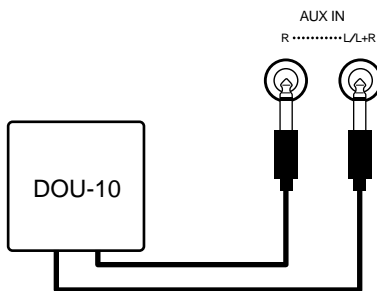

- Das Eingangssignal der AUX IN-Buchsen wird durch den Lautstärke- und den Klanghelligkeitsregler (CLP-880/860/840) des Clavinova beeinflusst. Hall- und andere Effektfunktionen (CLP-880/860/840) wirken nicht auf dieses Signal.
- Das über die AUX IN-Buchsen eingegebene Signal wird an den AUX OUT-Buchsen wieder ausgegeben.

2 AUX OUT-Buchsen L/L+R und R

Über die Buchsen AUX OUT L/L+R und R kann das vom Clavinova erzeugte Tonsignal zu einem Instrumentenverstärker, einem Mischpult, einer Beschallungsanlage oder einem Aufnahmegerät geschickt werden. Zum Anschluß an ein Mono-Gerät verwenden Sie die Buchse L/L+R. Wenn nur die Buchse L/L+R beschaltet ist, legt das Clavinova den linken und rechten Kanal zusammen und gibt das Signalgemisch ohne Klangverlust über die eine Buchse aus.

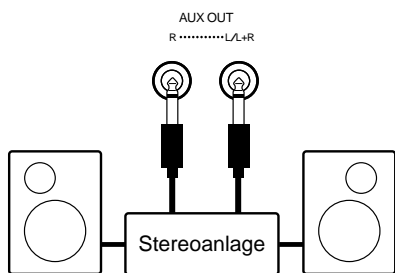

- Das an AUX OUT ausgegebene Tonsignal darf weder direkt noch indirekt über die AUX IN-Buchsen wieder eingeschleift werden.
- Das über die AUX OUT-Buchsen ausgegebene Signal wird durch den Lautstärke-regler des Clavinova nicht beeinflusst. Zum Einstellen der Wiedergabelautstärke verwenden Sie daher den Lautstärkeregel der externen Verstärker.

3 PEDAL-Buchse

Hier wird das vom Pedalkasten kommende Kabel angeschlossen (siehe "Zusammenbau und Aufstellung" auf Seite 48 bis 67).

4 MIDI-Buchsen IN, THRU und OUT

Die MIDI IN-Buchse dient zum Empfang der MIDI-Daten von externen Geräten (wie z. B. der Yamaha Disk Orchestra-Einheit DOU-10) zur Steuerung des Clavinovas. An der MIDI THRU-Buchse werden die über MIDI IN empfangenen Daten unverändert wieder ausgegeben, so daß mehrere MIDI-Instrumente in Reihe geschaltet werden können. An der MIDI OUT-Buchse werden die vom Clavinova erzeugten MIDI-Daten (z.B. beim Spielen auf der Tastatur erzeugte Noten- und Anschlagdynamikdaten) ausgegeben.

Einzelheiten zu MIDI finden Sie unter "MIDI-Funktionen" auf Seite 34.

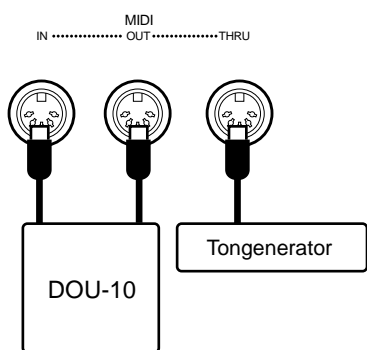

5 TO HOST-Buchse und HOST SELECT-Schalter

Über diese Buchse können Sie das Instrument für Sequenzaufnahme und andere musikalische Anwendungen direkt an einen Personal-Computer anschließen — eine separate MIDI-Schnittstelle wird nicht benötigt. Einzelheiten siehe Seite 38.

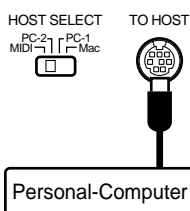

● PHONES-Buchsen (an der Unterseite)

An diesen Buchsen können zum ungestörten oder "stummen" Üben zwei Stereo-Kopfhörer angeschlossen werden. Bei Anschluß eines Kopfhörers an eine der PHONES-Buchsen wird das interne Lautsprechersystem automatisch vom Signalweg getrennt.

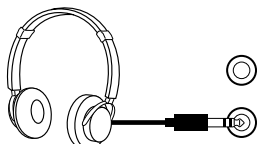

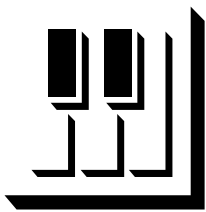

Auswählen und Spielen von Stimmen

1 Schalten Sie das Instrument ein.

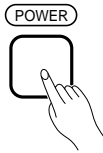

Schließen Sie das Clavinova mit dem Netzkabel an eine Wandsteckdose an, und drücken Sie dann den **[POWER]**-Schalter rechts neben der Tastatur, um das Instrument einzuschalten. In manchen Gebieten wird für den Netzanschluß je nach Ausführung der Steckdose unter Umständen ein Adapterstecker benötigt.

Beim Einschalten leuchtet anfänglich die Anzeige-LED einer Stimmentaste auf, und die Netzanzeige unter dem linken Ende der Tastatur leuchtet zur Bestätigung (außer beim CLP-820S).

2 Stellen Sie die Lautstärke ein.

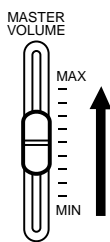

Verschieben Sie den **[MASTER VOLUME]**-Regler anfänglich bis zur Mitte zwischen MIN und MAX. Später können Sie den **[MASTER VOLUME]**-Regler beim Spielen dann auf eine angemessene Lautstärke einstellen.

3 Wählen Sie eine Stimme.

Zum Auswählen einer Stimme drücken Sie einfach die zugehörige Stimmentaste. Mit der **[VARIATION]**-Taste können Sie bei Bedarf auf die Variation der aktuellen Stimme umschalten.

CLP-880

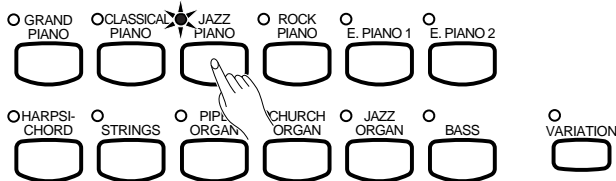

4 Spielen Sie auf der Tastatur.

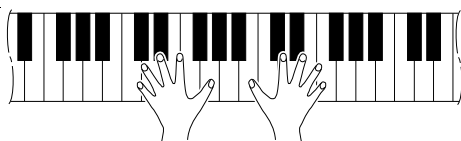

Die Tastatur des Clavinovas spricht auf Anschlagdynamik an, so daß Lautstärke und Klang gespielter Noten mit der Anschlagstärke variieren. Der Variationsbereich hängt dabei von der jeweiligen Stimme ab.

5 Stellen Sie die Effekte wunschgemäß ein.

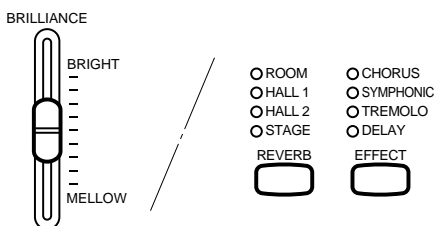

Mit den Tasten **[REVERB]** (Seite 18) und **[EFFECT]** (Seite 19) sowie dem **[BRILLIANCE]**-Regler (Seite 19) können Sie einen Halleffekt sowie andere Effekte (CLP-880/860/840) und die Klangfärbung (CLP-880/860/840) einstellen.

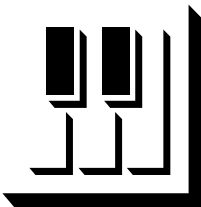

Abspielen der Demo-Stücke

Die Demo-Stücke geben Ihnen eine Vorstellung von den musikalischen Möglichkeiten der einzelnen Stimmen Ihres Clavinovas. Es gibt außerdem 50 Piano-Songs, die Sie einzeln, aufeinanderfolgend oder in zufälliger Reihenfolge abspielen lassen können. Gehen Sie zum Auswählen und Abspielen der Demo-Stücke wie folgt vor:



- Während die Recorder-Funktion (Seite 24) in Gebrauch ist, kann der Demo- oder Piano-Song-Modus nicht aktiviert werden.
- Im Demo/Piano-Song-Modus ist die MIDI-Empfangsfunktion deaktiviert.
- Die Demo/Piano-Songdaten werden nicht über die MIDI-Anschlüsse gesendet.

* Eine komplette Auflistung der Demo-Stücke und Piano-Songs finden Sie auf Seite 41.

Stimmen-Demos

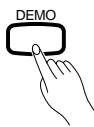

1 Aktivieren Sie den Demo-Modus.....

Drücken Sie die [DEMO]-Taste. Die Anzeige-LEDs der Stimmentasten blinken nun der Reihe nach auf.

CLP-880

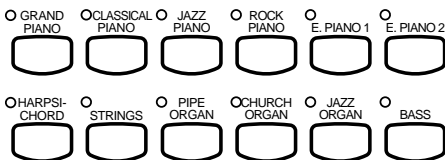

2 Starten Sie die Demo-Wiedergabe.....

Drücken Sie eine der Stimmentasten, um die Demo-Wiedergabe mit dem betreffenden Stück zu starten. Das Demo wird mit der normalerweise über diese Taste wählbaren Stimme gespielt. (Wenn Sie anstelle einer Stimmentaste die [START/STOP]-Taste drücken, wird das GRAND PIANO-Demo gespielt.) Die Anzeige-LED der gedrückten Stimmentaste blinkt während der Wiedergabe, und “- - -” wird auf dem LED-Display angezeigt. Zum Abspielen eines anderen Demos drücken Sie einfach die betreffende Stimmentaste. Sie können zum Beenden der Wiedergabe auch die [START/STOP]-Taste oder die aktive Stimmentaste drücken.



- Die Lautstärke kann mit dem [MASTER VOLUME]-Regler eingestellt werden und die Klanghelligkeit mit dem [BRILLIANCE]-Regler (CLP-880/860/840, Seite 19).

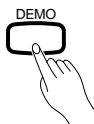

3 Verlassen Sie den Demo-Modus.....

Drücken Sie die [DEMO]-Taste ein weiteres Mal, um den Modus zu verlassen und wieder in den normalen Spielmodus zurückzuschalten.

Piano-Songs



1) Aktivieren Sie den Piano-Song-Modus.....

Drücken Sie die [PIANO SONG]-Taste, um den Piano-Song-Modus aufzurufen — die Anzeige-LEDs [PIANO SONG], [1] und [2] leuchten nun.

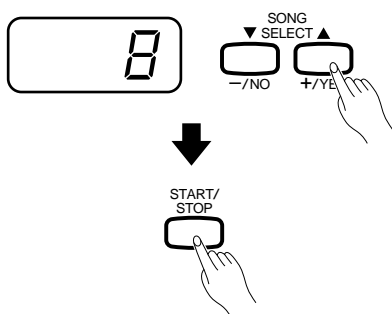

2) Lassen Sie einen Piano-Song abspielen.

Zum Spielen eines der 50 programmierten Piano-Songs wählen Sie mit den [SONG SELECT ▼/▲]-Tasten die Nummer des gewünschten Stücks (die Nummer wird auf dem LED-Display angezeigt) und drücken danach die [START/STOP]-Taste. Der Piano-Song wird bis zu seinem Ende gespielt, wonach die Wiedergabe stoppt.

Wenn Sie alle Piano-Songs in chronologischer Reihenfolge abspielen lassen möchten, wählen Sie “RL L” anstelle einer Nummer, oder aber “r nd” für Endloswiedergabe in zufälliger Reihenfolge. Zum Stoppen der Wiedergabe drücken Sie die [START/STOP]-Taste.



- Die Lautstärke kann mit dem [MASTER VOLUME]-Regler eingestellt werden.
- Sie können das Wiedergabetempo mit den [TEMPO ▼/▲]-Tasten wunschgemäß einstellen. Der relative Tempo-Regelbereich geht maximal von “-50” über “- - -” bis “50”; der Umfang des Einstellbereichs hängt vom jeweils gewählten Song ab.
- Beim Auswählen eines neuen Piano-Songs bzw. Einsetzen eines neuen Piano-Songs mit automatischer Wiedergabe (“RL L” oder “r nd”) wird dessen Standardtempo “- - -” automatisch vorgegeben.
- Sie können während der Wiedergabe des Piano-Songs auf der Tastatur dazuspielen. Die auf der Tastatur spielbare Stimme kann beliebig geändert werden.
- Sie können für die auf der Tastatur gespielte Stimme sowie auch für Piano-Song-Wiedergabe mit dem BRILLIANCE-Regler (CLP-880/860/840) die Klanghelligkeit verändern und mit der REVERB-Taste einen anderen Halleffekt wählen. Sie haben auch die Möglichkeit, den Effekt-Typ (CLP-880/860/840) und die Anschlagempfindlichkeit für die auf der Tastatur gespielte Stimme zu ändern. Wenn ein neuer Piano-Song gewählt oder die Endloswiedergabe eines neuen Piano-Songs gestartet wird, gibt das Instrument automatisch den Halleffekt-Typ HALL 1 vor.



3) Verlassen Sie den Piano-Song-Modus.

Drücken Sie die [PIANO SONG]-Taste, um den Piano-Song-Modus wieder zu verlassen. Die Anzeige-LED erlischt zur Bestätigung, und Sie befinden sich wieder im normalen Spielmodus.

Wiederholungsfunktion für Piano-Songs

Mit der Wiederholungsfunktion können Sie eine spezifische Phrase (Abschnitt von "A" bis "B") eines Piano-Songs wiederholt abspielen lassen. In Verbindung mit der nachfolgend beschriebenen Partausblendungsfunktion ergibt sich eine elegante Möglichkeit zum Einüben schwieriger Phrasen.

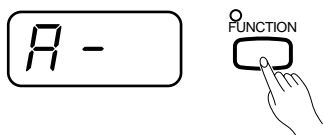

1 Spezifizieren Sie den Anfangspunkt (A) der Phrase.

Lassen Sie den gewünschten Piano-Song abspielen, und drücken Sie dann am Anfangspunkt der wiederholt zu spielenden Phrase die [FUNCTION]-Taste. Der Punkt "A" ist damit gesetzt ("A -" erscheint zur Bestätigung auf dem Display).

Sie können auch den Anfang des Songs als Punkt "A" spezifizieren, indem Sie die [FUNCTION]-Taste vor Starten der Wiedergabe drücken.

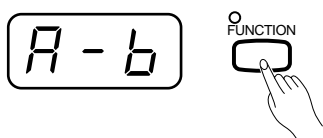

2 Spezifizieren Sie den Endpunkt (B) der Phrase.

Drücken Sie nun am Endpunkt der Phrase die [FUNCTION]-Taste ein zweites Mal. Der Endpunkt "B" ist damit gesetzt ("A - b" ist nun auf dem Display zu sehen), wonach die wiederholte Wiedergabe des Abschnitts zwischen den Punkten A und B einsetzt.

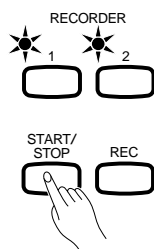

3 Stoppen Sie die Wiedergabe.

Zum Stoppen der Wiedergabe drücken Sie die [START/STOP]-Taste. Die Punkte A und B bleiben dabei gespeichert, so daß Sie die Wiedergabe des Abschnitts durch einen weiteren Druck auf die [START/STOP]-Taste wieder starten können.

Zum Löschen der Punkte A und B drücken Sie einmal auf die [FUNCTION]-Taste.



- Beim Auswählen eines neuen Songs werden die Punkte A und B automatisch gelöscht.
- Wenn als Wiedergabefunktion "ALL" oder "rand" gewählt ist, kann die Wiederholungsfunktion nicht eingesetzt werden.

Partausblendungsfunktion für Piano-Songs

Die 50 Piano-Songs sind mit separaten Parts für linke und rechte Hand programmiert, die zum Einüben individuell ein- und ausgeschaltet werden können. Der Part für die rechte Hand wird von der Recorderspur [1] gespielt und der für die linke von der Recorderspur [2]. (Manche der Songs sind Arrangements für vierhändiges Spiel, wobei die Spuren [1] und [2] als Primo- und Secondo-Part programmiert sind.)

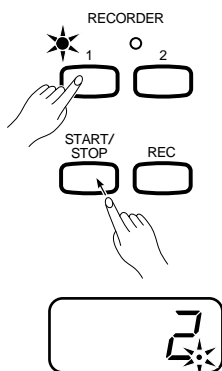
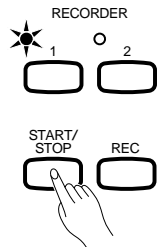
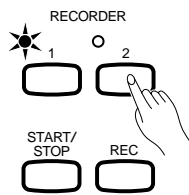

1] Blenden Sie den zu übenden Part aus.....

Drücken Sie die **RECORDER**-Taste [1] oder [2], um den betreffenden Part auszuschalten — die Anzeige-LED der Taste erlischt dabei zur Bestätigung (der jeweilige Part kann mit der Taste abwechselnd aus- und wieder eingeschaltet werden).



- Die Parts können auch während der Wiedergabe ein- und ausgeschaltet werden.
- Die Wiederholungsfunktion kann nicht eingesetzt werden, wenn als Wiedergabefunktion "RL L" oder "r-rd" gewählt ist.
- Mit der auf Seite 33 beschriebenen Funktion "Lautstärke für Partausblendung" können Sie einen Lautstärkewert zwischen "0" (kein Ton) und "20" einstellen, auf den der Ton des "ausgeblendeten" Parts abgedämpft werden soll. Die Vorgabeeinstellung ist "5".
- Beim Auswählen eines neuen Songs sind beide Parts anfänglich stets eingeschaltet.

2] Lassen Sie den Song abspielen.....

Drücken Sie zum Starten und Stoppen der Wiedergabe die **[START/STOP]**-Taste.

☐ Synchronstart.....

Bei aktivierter Synchronstartfunktion beginnt die Wiedergabe automatisch, sobald Sie auf der Tastatur zu spielen beginnen.

Zum Aktivieren der Synchronstartfunktion halten Sie die Taste des eingeschalteten Parts gedrückt und tippen dabei die **[START/STOP]**-Taste an. Ein Punkt erscheint in der unteren rechten Ecke des Displays. (Zum Deaktivieren der Synchronstart-Funktion führen Sie diesen Bedienschritt ein weiteres Mal aus.) Die Wiedergabe setzt danach beim ersten Tastenanschlag ein.



- Wenn Sie beim Betätigen der **[START/STOP]**-Taste die Taste der ausgeschalteten Spur drücken, wird diese eingeschaltet und auf Synchronstartbereitschaft gestellt.

☐ Start/Stop-Steuerung mit dem linken Pedal.....

Dem linken Pedal kann bei Bedarf die Start/Stop-Funktion für die Wiedergabe von Piano-Songs zugeordnet werden, wie auf Seite 32 beschrieben.

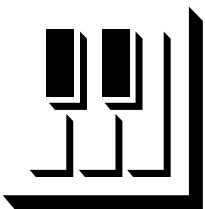

Dualmodus

Im Dualmodus können Sie zwei Stimmen gleichzeitig über die ganze Tastatur legen.

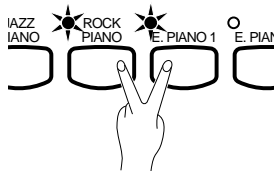

Stimmnummer-Priorität

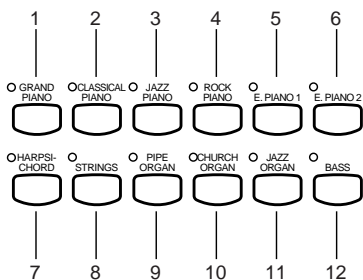

Zum Aktivieren des Dualmodus drücken Sie einfach zwei Stimmertasten gleichzeitig (oder tippen eine Stimmertaste an, während die andere gedrückt gehalten wird). Die Anzeige-LEDs der beiden Stimmertasten leuchten dabei zur Bestätigung auf. Zum Umschalten auf normalen Spielmodus drücken Sie einfach wieder eine einzelne Stimmertaste.

Gemäß der in der linken Abbildung gezeigten Stimmnummer-Priorität wird die Stimme mit der niedrigeren Nummer als 1. Stimme zugeordnet (die andere Stimme ist die 2. Stimme).

Die [STRINGS] [VARIATION]-Stimme hat eine langsame Attack-Ansprache. Diese Stimme kann im Dualmodus manchmal mit einer anderen Stimme verwendet werden, um eine bessere "Mischung" zu erhalten.

HINWEISE

- Der Dual- und der Splitmodus (CLP-880/860) können nicht gleichzeitig aktiviert sein.
- Wenn die Variation einer der beiden oder beider Stimmen gewählt ist, leuchtet die Anzeige-LED der [VARIATION]-Taste. Bei aktiviertem Dualmodus dient die [VARIATION]-Taste zum Ein- und Ausschalten der Variationen beider Stimmen. Wenn nur die Variation einer der beiden Stimmen verwendet werden soll, muß die Einstellung vor Aktivieren des Dualmodus erfolgen.
- **[EFFECT] im Dualmodus**
Gewisse Effekt-Typen haben je nach Stimmenkombination Vorrang vor anderen. Die Effekttiefe hängt vom Standardwert für die jeweilige Stimmenkombination ab. Sie können die Effekttiefe für jede Stimme jedoch über Funktion F3 (Seite 29) beliebig verändern. Effekttiefe-Einstellungen am Bedienfeld (z. B. mit der Taste [-/NO] bzw. [+ /YES] bei gedrückt gehaltener [EFFECT]-Taste — siehe Seite 19) betreffen lediglich die 1. Stimme.
- **[REVERB] im Dualmodus**
Der Halleffekt-Typ der 1. Stimme hat Vorrang vor dem der anderen Stimme. (Sollte der Halleffekt jedoch ausgeschaltet sein, wird der der 2. Stimme herangezogen.) Halltiefe-Einstellungen am Bedienfeld (z. B. mit der Taste [-/NO] bzw. [+ /YES] bei gedrückt gehaltener [REVERB]-Taste — siehe Seite 18) betreffen lediglich die 1. Stimme.

Andere Dualmodus-Funktionen

Der Funktionsmodus des Clavinova ermöglicht Zugriff auf eine Reihe weiterer Dualmodus-Funktionen. Einzelheiten zu diesen Funktionen finden Sie auf den folgenden Seiten:

- Dual-Lautstärkebalance 29
- Dual-Einstimmung 29
- Oktavenversetzung der 1. Stimme 29
- Oktavenversetzung der 2. Stimme 29
- Effekttiefe der 1. Stimme 30
- Effekttiefe der 2. Stimme 30
- Rücksetzung 30

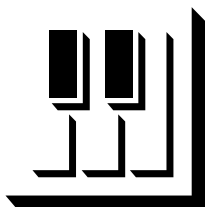

Splitmodus (CLP-880/860)

Bei aktiviertem Splitmodus können Sie mit der linken und der rechten Hand zwei verschiedene Stimmen spielen. Die linke Stimme ist dabei dem Tastaturabschnitt links von (und einschließlich) einer spezifizierten "Splitpunkt"-Taste zugeordnet, während die rechte Stimme mit den Tasten rechts davon gespielt wird.



Zum Aktivieren des Splitmodus drücken Sie die [SPLIT]-Taste, so daß deren Anzeige-LED leuchtet. Der Splitmodus kann jederzeit durch einen weiteren Druck auf die [SPLIT]-Taste wieder ausgeschaltet werden, wobei die Anzeige-LED der Taste zur Bestätigung erlischt.



• Der Dual- und der Splitmodus (CLP-880/860) können nicht gleichzeitig aktiviert sein.

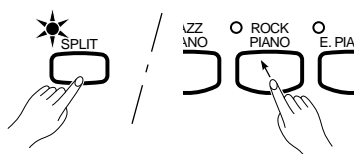

Auswählen der rechten und der linken Stimme

Beim Aktivieren des Splitmodus wird die bereits gewählte Stimme dem rechten Tastaturabschnitt zugeordnet. (Die rechte Stimme kann auch bei aktiviertem Splitmodus jederzeit geändert werden, indem man einfach die Taste der gewünschten Stimme drückt.)

Zum Auswählen einer linken Stimme tippen Sie bei gedrückt gehaltener [SPLIT]-Taste die entsprechende Stimmentaste an (Standardeinstellung: [BASS]). Die Anzeige-LED der linken Stimme leuchtet, während die [SPLIT]-Taste gedrückt wird, wonach nur die die Anzeige-LED der rechten Stimme und die der [SPLIT]-Taste kontinuierlich leuchten.



• Für beide Split-Stimmen kann die jeweilige Variation individuell ein- und ausgeschaltet werden. Im Splitmodus leuchtet normalerweise die Anzeige-LED der rechten Stimme, und die [VARIATION]-Taste dient zum Ein- und Ausschalten der Variation der rechten Stimme. Bei gedrückter [SPLIT]-Taste leuchtet jedoch die Anzeige-LED der linken Stimme, und Sie können nun mit der [VARIATION]-Taste die Variation der linken Stimme ein- und ausschalten.

• [EFFECT] im Splitmodus

Gewisse Effekt-Typen haben je nach Stimmenkombination Vorrang vor anderen. Die Effekttiefe hängt vom Standardwert für die jeweilige Stimmenkombination ab. Sie können die Effekttiefe für jede Stimme jedoch über Funktion F4 (Seite 30) beliebig verändern.

Effekttiefe-Einstellungen am Bedienfeld (z. B. mit der Taste [-/NO] bzw. [+ /YES] bei gedrückt gehaltener [EFFECT]-Taste — siehe Seite 19) betreffen lediglich die rechte Stimme.

• [REVERB] im Splitmodus

Der Halleffekt-Typ der rechten Stimme hat Vorrang vor dem der linken Stimme. (Sollte der Halleffekt jedoch ausgeschaltet sein, wird der der linken Stimme herangezogen.)

Halltiefe-Einstellungen am Bedienfeld (z. B. mit der Taste [-/NO] bzw. [+ /YES] bei gedrückt gehaltener [REVERB]-Taste — siehe Seite 18) betreffen lediglich die rechte Stimme.

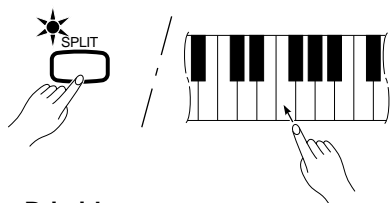

Beispiele:

A-1	b-1	C2	F#2
A-1	Bb-1	C2	F#2

- "b" wird durch einen Unterstrich (" - ") identifiziert.
- "#" wird durch einen Überstrich (" # ") identifiziert.

Verlegen des Splitpunkts

Der Splitpunkt ist anfänglich als Standardeinstellung auf die Taste F#2 gesetzt. Sie können den Splitpunkt bei Bedarf jedoch verlegen, indem Sie bei gedrückt gehaltener [SPLIT]-Taste einfach die entsprechende Taste auf der Tastatur anschlagen (der Name der aktuellen Splitpunkt-Taste wird beim Drücken der [SPLIT]-Taste auf dem LED-Display angezeigt). Der Splitpunkt kann auch im Funktionsmodus verlegt werden (siehe Beschreibungen an späterer Stelle).

Andere Splitmodus-Funktionen

Der Funktionsmodus des Clavinova ermöglicht Zugriff auf eine Reihe weiterer Splitmodus-Funktionen. Einzelheiten zu diesen Funktionen finden Sie auf den folgenden Seiten:

- Splitpunkt 30
- Split-Lautstärkebalance 30
- Oktavenversetzung der rechten Stimme 31
- Oktavenversetzung der linken Stimme 31
- Effekttiefe der rechten Stimme 31
- Effekttiefe der linken Stimme 31
- Dämpferpedal-Funktionszuordnung 31
- Rücksetzung 31

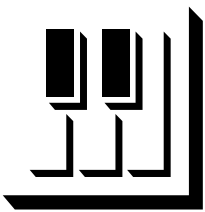

Halleffekt

Mit der **[REVERB]**-Taste können Sie einen von mehreren Halleffekten zuschalten, um dem Klang der gewählten Stimme mehr Tiefe und Ausdruckskraft zu verleihen.



Zum Auswählen eines der Halleffekte drücken Sie die **[REVERB]**-Taste, bis die Anzeige-LED des gewünschten Effekts leuchtet (bei jeder Betätigung der **[REVERB]**-Taste wird zum jeweils nächsten Effekt weitergeschaltet). Wenn alle Anzeigen dunkel sind, ist kein Halleffekt zugeschaltet.

AUS

Wenn alle Anzeigen dunkel sind, ist kein Halleffekt zugeschaltet.

ROOM

Dieser kontinuierliche Halleffekt simuliert die akustischen Eigenschaften eines Zimmers.

HALL 1

Wenn ein "größerer" Hallklang gewünscht ist, verwenden Sie diesen Effekt, der die natürlichen Halleigenschaften eines kleinen Konzertsaaes simuliert.

HALL 2

HALL 2 simuliert die Akustik einer großen Konzerthalle und vermittelt einen wahrlich weiträumigen Halleffekt.

STAGE

Dieser Effekt simuliert die akustischen Eigenschaften eines Bühnensaals.



• Die Standardeinstellungen für Halltyp (einschließlich AUS) und -tiefe sind bei jeder Stimme anders.

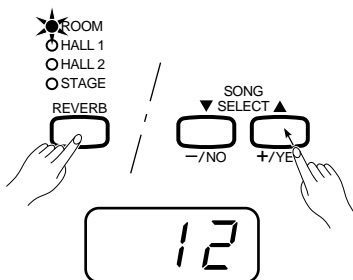

Einstellen der Halltiefe

Die Halltiefe bzw. -stärke der gewählten Stimme können Sie bei gedrückter **[REVERB]**-Taste mit den Tasten **[-/NO]** und **[+/YES]** wunschgemäß einstellen. Der Einstellbereich geht von 0 bis 20 (die aktuelle Einstellung wird bei gedrückter **[REVERB]**-Taste auf dem LED-Display angezeigt). Bei der Einstellung "0" wird kein Halleffekt erzeugt, während "20" der größten Halltiefe entspricht. Zum direkten Abrufen der Standardeinstellung der gewählten Stimme halten Sie die **[REVERB]**-Taste gedrückt und betätigen dabei die Tasten **[-/NO]** und **[+/YES]** gleichzeitig (jede Stimme hat ihre eigene Standardeinstellung).

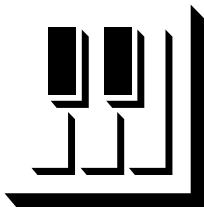

Andere Effekte (CLP-880/860/840)

Mit der [EFFECT]-Taste können Sie einen von mehreren Effekten zuschalten, um den Klang kraftvoller und lebendiger zu gestalten.



Zum Auswählen eines Effektyps drücken Sie wiederholt auf die [EFFECT]-Taste, bis die Anzeige-LED des gewünschten Effekts leuchtet (bei jeder Betätigung der [EFFECT]-Taste wird zum jeweils nächsten Typ weitergeschaltet). Wenn alle EFFECT-LEDs aus sind, wird kein Effekt zugeschaltet.

AUS

Wenn alle EFFECT-LEDs aus sind, ist kein Effekt gewählt.

CHORUS

Ein schimmernder, klangvoller Effekt.

SYMPHONIC

Ein voller, symphonischer Klanghintergrund.

TREMOLO

Ein Tremolo-Effekt.

DELAY

Ein Echo-Effekt.



• Die Standardeinstellungen für Effektyp (einschließlich AUS) und -tiefe hängen von der jeweiligen Stimme ab.

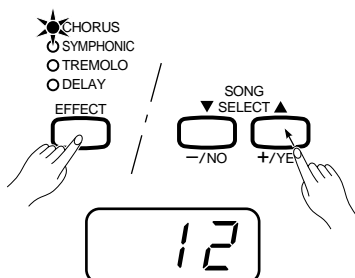

Einstellen der Effekttiefe

Sie können die Effekttiefe für die aktuelle Stimme bei gedrückt gehaltener [EFFECT]-Taste mit den Tasten [-/NO] und [+ /YES] einstellen. Der Einstellbereich geht von 0 bis 20 (die aktuelle Einstellung wird bei gedrückt gehaltener [EFFECT]-Taste auf dem LED-Display angezeigt). Bei der Einstellung "0" wird kein Effekt erzeugt, während "20" der größten Effekttiefe entspricht. Zum direkten Abrufen der Vorgabeeinstellung (bei jeder Stimme anders) halten Sie die [EFFECT]-Taste gedrückt, und betätigen dabei die Tasten [-/NO] und [+ /YES] gleichzeitig.

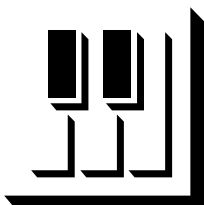

Klanghelligkeit (CLP-880/860/840)

Mit diesem Regler können Sie das Timbre einer gewählten Stimme verändern. Der Regelbereich liegt zwischen MELLOW (dunkel) und BRIGHT (hell).

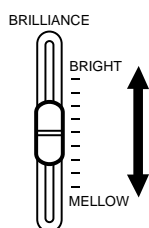

Falls ein hellerer Klang gewünscht wird, den BRILLIANCE-Regler zu BRIGHT hin verschieben. Um einen dunkleren, weicheren Klang zu erzielen, den Regler in Richtung MELLOW schieben.



• Wenn BRILLIANCE weit in Richtung BRIGHT verstellt wird, nimmt die Lautstärke insgesamt ein wenig zu. Sollte der MASTER VOLUME-Regler bereits auf eine relativ hohe Lautstärke gestellt sein, können Klangverzerrungen auftreten. In einem solchen Fall nehmen Sie die MASTER VOLUME-Lautstärke ein wenig zurück.

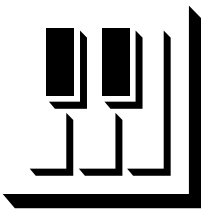

Pedale

Das CLP-820S ist mit zwei und die übrigen Modelle mit drei Pedalen ausgestattet, die wie die Pedale eines akustischen Pianos umfangreiche Spielausdrucks-möglichkeiten bieten.

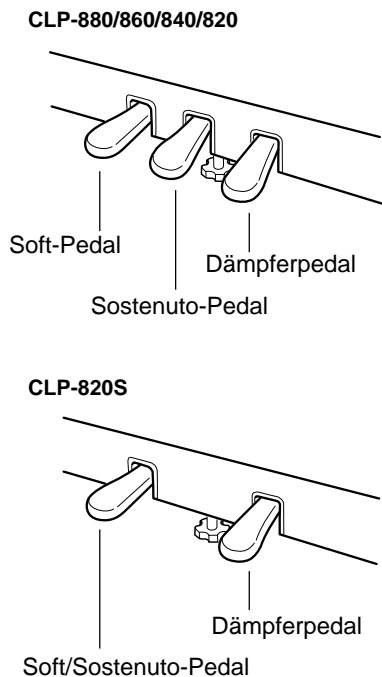

Dämpferpedal (rechtes Pedal)

Dieses Pedal arbeitet wie das Dämpferpedal eines Klaviers. Beim Betätigen des Pedals werden gespielte Noten länger ausgehalten. Beim Freigeben des Pedals werden die ausgehaltenen Noten sofort gedämpft und verstummen.

Wenn beim CLP-880/860 GRAND PIANO, CLASSICAL PIANO oder JAZZ PIANO gewählt ist, erzeugt das Dämpferpedal zusätzlich einen besonderen "Resonanzeffekt", der die Eigenschaften der Saiten und des Resonanzbodens eines akustischen Instruments simuliert.

Das Dämpferpedal des CLP-880/860 ermöglicht außerdem eine Übergangslose Regelung der Aushaltezeit. Je kleiner der Betätigungshub, um so kürzer werden die Noten ausgehalten.



- Beim CLP-880/860 können die Resonanzeffekt-Tiefe und der Dämpferpedal-Modus (Schaltfunktion/übergangslose Regelung) im Funktionsmodus mit den "Pedalfunktionen" (Seite 32) eingestellt werden.

Sostenuto-Pedal (mittleres Pedal) (außer CLP-820S)

Wenn Sie die Tasten angeschlagener Noten bzw. Akkorde festhalten und dabei das Sostenuto-Pedal betätigen, werden bis zum Freigeben des Pedals nur diese Noten ausgehalten (wie beim Treten des Dämpferpedals), während alle nach Betätigung des Pedals gespielten Noten normal ausklingen. So können Sie beispielsweise einzelne Akkorde aushalten und gleichzeitig andere Noten "staccato" spielen.



- Orgel- und Streicherstimmen werden bis zum Freigeben des Sostenuto-Pedals ausgehalten.

Soft-Pedal (linkes Pedal)

Beim Treten des Soft-Pedals wird die Lautstärke leicht abgedämpft, wobei sich die Klangfärbung der gespielten Noten gleichzeitig geringfügig ändert. Bereits klingende Noten bleiben beim Betätigen des Pedals unbeeinflusst.

Dem linken Pedal kann bei Bedarf die Start/Stop-Funktion für die Wiedergabe von Songs (oder Sostenuto im Falle des CLP-820S) zugeordnet werden, wie auf Seite 32 beschrieben.

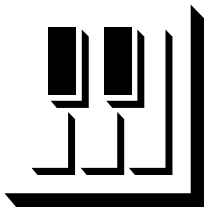

Anschlagempfindlichkeit

Je nach Spieltechnik und eigener Bevorzugung können Sie für das Ansprechverhalten der Tastatur zwischen den vier Anschlagempfindlichkeits-Einstellungen "HARD", "MEDIUM", "SOFT" und "FIXED" wählen.

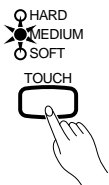

Zum Auswählen einer Anschlagempfindlichkeit drücken Sie die [TOUCH]-Taste, bis die Anzeige-LED der gewünschten Einstellung leuchtet (bei jeder Betätigung der [TOUCH]-Taste wird zur jeweils nächsten Einstellung weitergeschaltet).

HARD

Bei dieser Einstellung müssen die Tasten zum Spielen der Noten mit Höchstlautstärke relativ hart angeschlagen werden.

MEDIUM

Dies ist die werkseitige Standardeinstellung, die dem gewöhnlichen Ansprechverhalten einer Tastatur entspricht.

SOFT

Mit dieser Einstellung wird bereits bei relativ schwachen Tastenanschlägen die Höchstlautstärke erreicht.

FIXED (keine der Anzeige-LEDs leuchtet)

Die Noten werden unabhängig von der Anschlagstärke stets mit derselben Lautstärke produziert.

Wenn FIXED gewählt ist, kann die Lautstärke der mit FIXED-Anschlagempfindlichkeit gespielten Noten bei gedrückt gehaltener [TOUCH]-Taste mit den Tasten [-/NO] und [+ /YES] eingestellt werden (die aktuelle Einstellung wird bei gedrückt gehaltener [TOUCH]-Taste auf dem LED-Display angezeigt). Der Einstellbereich geht von 1 bis 127. Die Standardeinstellung ist 64.



- Der Anschlagwiderstand der Tastatur wird durch diese Einstellung nicht geändert.
- Die für FIXED eingestellte Anschlagempfindlichkeit und Lautstärke wird als gemeinsame Einstellung für alle Stimmen vorgegeben.

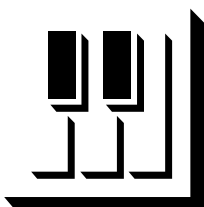

Transponierung

Die TRANSPOSE-Funktion ermöglicht das Versetzen der Tonhöhe über die gesamte Tastatur in Halbtonschritten um bis zu 12 Halbtöne nach oben bzw. unten (d.h. maximal eine Oktave nach oben bzw. unten). Durch geschicktes Transponieren der Tonlage können Sie beispielsweise schwierige Stücke in einer leichteren Tonart spielen oder das Instrument an die Tonlage einer Singstimme bzw. eines anderen Instruments anpassen.

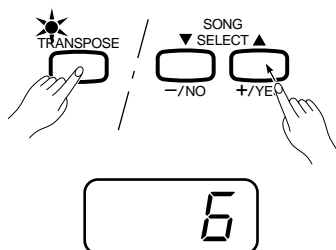

Zum Transponieren nach unten oder oben halten Sie die [TRANSPOSE]-Taste gedrückt und betätigen dabei die Taste [-/NO] oder [+ /YES]. Der Transponierbereich geht von "-12" (eine Oktave tiefer) über "0" (normale Tonhöhe) bis "12" (eine Oktave höher). Der aktuelle Transponierungswert wird bei gedrückt gehaltener [TRANSPOSE]-Taste auf dem LED-Display angezeigt. Die Standardeinstellung ist "0".



- Die Anzeige-LED der [TRANSPOSE]-Taste leuchtet kontinuierlich, wenn eine andere Transponierungseinstellung als "0" gewählt ist.
- Noten unter- bzw. oberhalb des Bereichs von A-1 bis C7 erklingen eine Oktave höher bzw. tiefer.

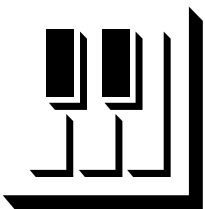

Stimmung

Das Clavinova kann innerhalb eines Bereichs von 427,0 bis 453,0 Hz (Tonhöhe der Note A3) in Schritten zu etwa 0,2 Hz feingestimmt werden. Eine Stimmung des Instruments ist beispielsweise erforderlich, wenn es auf andere Instrumenten abgestimmt oder in Verbindung mit aufgezeichneter Musik eingesetzt werden soll.

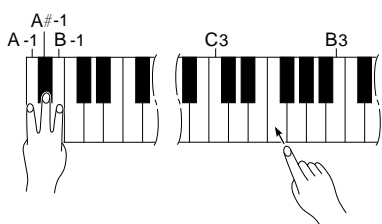
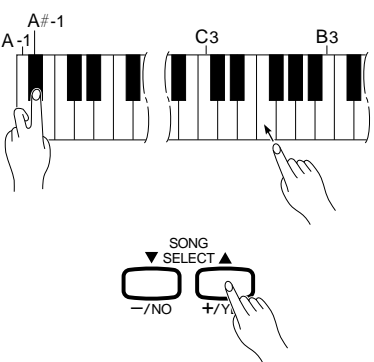
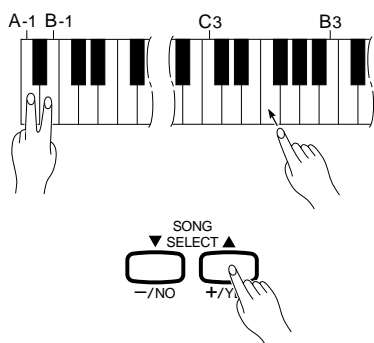

Abstimmen auf einen höheren Ton

- Z Zum Abstimmen auf eine höhere Tonhöhe halten Sie die Tasten A-1 und B-1 gedrückt.
- X Schlagen Sie nun eine der Tasten zwischen C3 und B3 an. Bei jedem Tastenanschlag wird die Tonhöhe um etwa 0,2 angehoben. Mit den Tasten [-/NO] und [+ /YES] kann die Tonhöhe in ungefähren 1-Hz-Schritten gesenkt bzw. angehoben werden. Zum direkten Abrufen der Standardtonhöhe (Kammerton A3 = 440 Hz) drücken Sie die Tasten [-/NO] und [+ /YES] gleichzeitig.
- C Lassen Sie die Tasten A-1 und B-1 wieder los.

Abstimmen auf einen tieferen Ton

- Z Zum Abstimmen auf eine niedrigere Tonhöhe halten Sie die Tasten A-1 und A#-1 gedrückt.
- X Schlagen Sie nun eine der Tasten zwischen C3 und B3 an. Bei jedem Tastenanschlag wird die Tonhöhe um etwa 0,2 gesenkt. Mit den Tasten [-/NO] und [+ /YES] kann die Tonhöhe in ungefähren 1-Hz-Schritten gesenkt bzw. angehoben werden. Zum direkten Abrufen der Standardtonhöhe (Kammerton A3 = 440 Hz) drücken Sie die Tasten [-/NO] und [+ /YES] gleichzeitig.
- C Lassen Sie die Tasten A-1 und A#-1 wieder los.

Zum Wiederherstellen der Standardtonhöhe

- Z Zur Rückstellung auf die Vorgabetonhöhe (A3 = 440 Hz) halten Sie die Tasten A-1, A#-1 und B-1 gedrückt.
- X Schlagen Sie eine der Tasten zwischen C3 und B3 an.
- C Lassen Sie die Tasten A-1, A#-1 und B-1 wieder los.

Der Stimmbereich geht von 427,0 Hz bis 453,0 Hz. Die aktuelle Einstellung wird während des Stimmvorgangs auf dem LED-Display angezeigt. Der Dezimalstellenwert wird durch das Erscheinen und die Position von einem bzw. zwei Punkten angezeigt, wie in der folgenden Tabelle dargestellt:

Display	Wert
440	440,0
440.	440,2
440..	440,4
440.	440,6
440..	440,8



• Der Funktionsmodus bietet ein Alternativverfahren zum Stimmen des Instruments (siehe Seite 28).

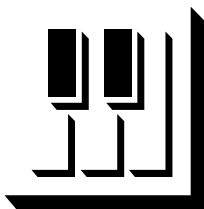

Metronom und Tempo

Das Clavinova ist mit einem eingebauten Metronom ausgestattet, das beim Üben von Stücken hilfreich ist und auch beim Aufnehmen mit der im nächsten Abschnitt beschriebenen Recorder-Funktion zum Angeben des Takts eingesetzt werden kann.

Das Metronom

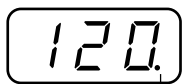

Taktschlaganzeige



Der Metronomton kann mit der [METRONOME]-Taste abwechselnd ein- und ausgeschaltet werden. Bei eingeschaltetem Metronom blinkt die Taktschlaganzeige im aktuellen Tempo.

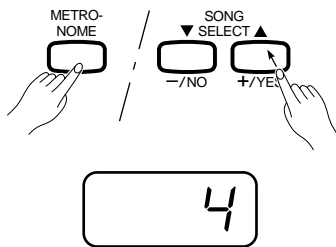

Metronomtaktart

Die Taktart (d. h. das Betonungsschema) des Metronoms kann bei gedrückt gehaltener [METRONOME]-Taste mit den Tasten [-/NO] und [+/YES] wunschgemäß eingestellt werden. Die möglichen Einstellungen sind 0, 2, 3, 4 und 6 (bei gedrückt gehaltener [METRONOME]-Taste wird die aktuelle Einstellung auf dem LED-Display angezeigt). Zum direkten Abrufen der Vorgabeeinstellung "0" (keine Betonung) halten Sie die [METRONOME]-Taste gedrückt und betätigen dabei die Tasten [-/NO] und [+/YES] gleichzeitig.

Metronomlautstärke

Die Lautstärke des Metronomtons kann im Funktionsmodus über die Metronomlautstärke eingestellt werden — siehe Seite 33.

Tempoeinstellung

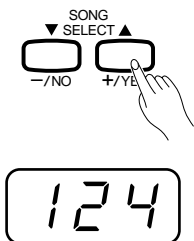

Das Tempo des Metronoms und der Recorder-Funktion kann mit den [TEMPO ▼/▲]-Tasten beliebig zwischen 32 und 280 Viertel/Minute eingestellt werden. Das gewählte Tempo wird im normalen Spielmodus und während der Tempoeinstellung mit den [TEMPO ▼/▲]-Tasten im Aufnahme/Wiedergabemodus auf dem LED-Display angezeigt. Das Vorgabtempo (120 bzw. das aufgezeichnete Song-Tempo, wenn der Recorder Daten enthält und die Anzeige-LED der Wiedergabespur leuchtet) kann durch gleichzeitiges Drücken der Tasten [▼] und [▲] direkt wieder eingestellt werden.

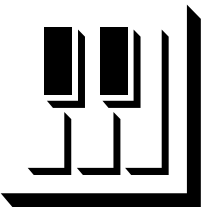

Verwendung der Recorder-Funktion

Das Clavinova verfügt über einen 2-Spur-Recorder, mit dem Sie Ihr Tastaturspiel aufzeichnen und später abspielen lassen können. Zwei Spuren erlauben es Ihnen, z.B. mit verschiedenen Stimmen aufgezeichnete Parts zusammenzulegen (Overdubbing). Die Recorder-Funktion ist darüber hinaus eine hilfreiche Übungsstütze, die Ihnen die Beurteilung Ihres Könnens aus der Perspektive eines Zuhörers ermöglicht. Die Funktion kann natürlich auch nur zum Spaß eingesetzt werden.

Der Recorder zeichnet die folgenden Daten auf:

■ Songinsgesamt

- Tempo
- Taktart
- Halleffekt-Typ (einschließlich AUS)
- Effekt-Typ (CLP-880/860/840)

■ Individuelle Spuren

- Gespielte Noten
- Stimmenwechsel
- Stimmvariation
- Dualmodus-Stimmen
- Splitmodus-Stimmen (CLP-880/860)
- Dämpferpedal
- Soft-Pedal
- Sostenuto-Pedal (nicht als Anfangseinstellung aufgezeichnet)
- Effekttiefe (CLP-880/860/840)
- Halltiefe
- Dual-Lautstärkebalance (F3)
- Dual-Einstimmung (F3)
- Dual-Oktavenversetzung (F3)
- Split-Lautstärkebalance (F4: CLP-880/860)
- Split-Oktavenversetzung (F4: CLP-880/860)

Aufnahme

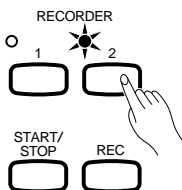
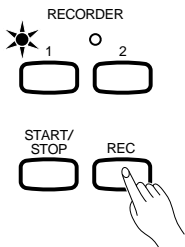
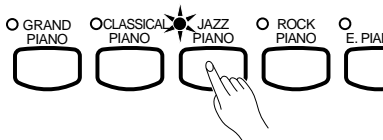

CLP-880/860

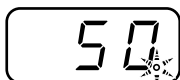

1) Machen Sie alle erforderlichen Anfangseinstellungen. ..

Bevor Sie die Aufnahme starten, wählen Sie zunächst die gewünschte Stimme (bzw. Stimmen bei Dual- bzw. Splitmodus). Sie können vorsorglich auch Lautstärke und Tempo einstellen.

2) Aktivieren Sie den Aufnahme-Bereitschaftszustand.

Drücken Sie die **RECORDER**-Taste [REC], um den Recorder aufnahmefähig zu machen (die Aufnahme läuft dabei noch nicht an). Die Aufnahmebereitschaft kann durch einen zweiten Druck auf die [REC]-Taste wieder aufgehoben werden.



- Bei aktiviertem Demo- bzw. Piano-Song-Modus kann das Instrument nicht in den Aufnahme-Bereitschaftszustand versetzt werden.

3) Wählen Sie die Aufnahmespur.

Beim Aktivieren des Aufnahmezustands im vorangehenden Schritt wird automatisch die zuletzt bespielte Spur aufgerufen, wobei die Anzeige-LED der betreffenden Spurtaste ([1] oder [2]) zur Bestätigung rot leuchtet. Wenn Sie auf die andere Spur aufnehmen möchten, drücken Sie die betreffende Spurtaste, so daß deren Anzeige-LED rot leuchtet.



- Wenn auch die andere Spur bereits Daten enthält, leuchtet deren Anzeige-LED grün (sofern die Spur nicht ausgeschaltet wurde, wie an späterer Stelle beschrieben). Auf der nicht aufnahmefähigen Spur bereits aufgezeichnete Daten werden bei der Aufnahme normalerweise als Spielhilfe wiedergegeben. Wenn Sie diese Spur bei der Aufnahme auf die andere Spur nicht hören möchten (z. B. zum Aufnehmen eines Songs, der mit dem Material auf der anderen Spur nichts zu tun hat), drücken Sie vor Aktivierung des Aufnahme-Bereitschaftszustands (d.h. vor Drücken der [REC]-Taste in Schritt 1) die betreffende Spurtaste, so daß deren Anzeige erlischt.
- Wenn Sie für die Aufnahme eine Spur wählen, die bereits Daten enthält, werden diese gelöscht und durch die neuen Spieldaten ersetzt.
- Beim Aktivieren der Aufnahmefunktion wird der für die Aufnahme zur Verfügung stehende Speicher als ungefähre Kilobyte-Wert auf dem LED-Display angezeigt (anfänglich "50" beim CLP-880/860 bzw. "25" beim CLP-840/820/820S), während der Punkt ganz rechts auf dem LED-Display im aktuellen METRONOME-Tempo blinkt.

4 | Starten Sie die Aufnahme

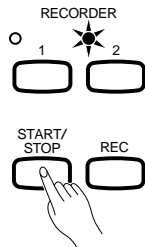
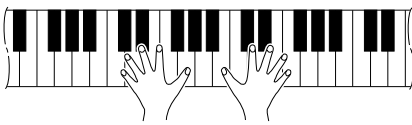

Die Aufnahme läuft beim ersten Tastenanschlag automatisch an. Sie können Sie Aufnahme alternativ auch durch einen Druck auf die **[START/STOP]**-Taste starten. Während der Aufnahme wird die Nummer des aktuellen Taktes auf dem Display angezeigt.



- Dem linken Pedal kann bei Bedarf die Start/Stop-Funktion für Aufnahmen zugeordnet werden, wie auf Seite 32 beschrieben.
- Sie können sich bei der Aufnahme bei Bedarf auch den Takt vom Metronom angeben lassen, indem Sie die Funktion vor der Aufnahme einschalten. Der Ton des Metronoms wird nicht aufgezeichnet.
- Je nach Pedalarbeit und anderen Faktoren können maximal etwa 10.000 Noten beim CLP-880/860 bzw. 5.000 Noten beim CLP-840/820/820S aufgezeichnet werden. Wenn der Recorder-Speicher beinahe voll ist, beginnt die Anzeige-LED der Aufnahmespur zu blinken. Wenn der Speicher ganz voll ist, erscheint "FUL" auf dem LED-Display, und die Aufnahme stoppt automatisch. (Alle bis zu diesem Punkt aufgezeichneten Daten bleiben erhalten.)

5 | Stoppen Sie die Aufnahme

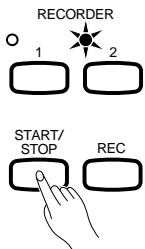

Zum Stoppen der Aufnahme drücken Sie die **RECORDER**-Taste **[REC]** oder **[START/STOP]**.

Die Anzeige-LED der bespielten Spur grün, um darauf hinzuweisen, daß sie nun Daten enthält.

Ändern der Anfangseinstellungen

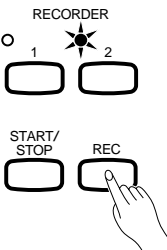

Die in Schritt 1 der Aufnahme-prozedur gemachten anfänglichen Einstellungen für Stimme, Tempo, Halleffekt, Halltiefe und Effekt-Einstellungen werden vom Clavinova gespeichert.

Nach der Aufnahme haben Sie die Möglichkeit, diese Anfangseinstellungen wunschgemäß zu ändern, indem Sie den Aufnahme-Bereitschaftszustand durch einen Druck auf die **[REC]**-Taste aktivieren, danach die betreffende Spurtaste drücken, die erforderlichen Änderungen machen und dann wieder die **[REC]**-Taste drücken, um den Bereitschaftszustand aufzuheben und die neuen Einstellungen zu speichern.

Dabei müssen Sie jedoch bei aktiviertem Aufnahme-Bereitschaftszustand eine Betätigung der **[START/STOP]**-Taste oder einer Taste der Tastatur unbedingt vermeiden, da dies einen neuen Aufnahmevorgang auslösen und die auf der gewählten Spur gespeicherten Daten löschen würde.

Es besteht sogar die Möglichkeit, den Vorgang nach Vornehmen von Änderungen abzubrechen: Schalten Sie auf die andere Spur um, und drücken Sie dann die **[REC]**-Taste (hierbei werden außerdem Daten für den gesamten Song gelöscht).



- Die folgenden Anfangseinstellungen können nicht geändert werden: "Dual-Lautstärkebalance (F3)", "Dual-Einstimmung (F3)", "Dual-Oktavenversetzung (F3)", "Split-Lautstärkebalance (F4: CLP-880/860)" und "Split-Oktavenversetzung (F4: CLP-880/860)".

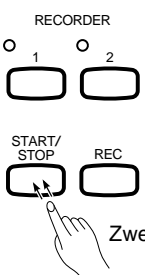

Löschen einer einzelnen Spur

Zum Löschen aller auf einer der beiden Spuren gespeicherten Daten aktivieren Sie den Aufnahme-Bereitschaftszustand, wählen die zu löschende Spur und drücken dann zweimal auf die **[START/STOP]**-Taste, ohne etwas zu spielen.

Wiedergabe

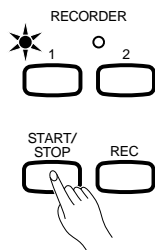

Zum Abspielen des gerade aufgezeichneten Materials vergewissern Sie sich zunächst, daß die grünen Anzeigen der wiederzugebenden Spuren leuchten. Wenn nicht, drücken Sie die entsprechende(n) Spurtaste(n). Drücken Sie dann die **RECORDER**-Taste [**START/STOP**]. Die Wiedergabe setzt am Anfang der aufgezeichneten Daten ein und spielt die Daten bis zum Ende der Aufnahme ab. Die Nummer des aktuellen Taktes wird während der Wiedergabe auf dem **TEMPO**-Display angezeigt. Sie können die laufende Wiedergabe auch durch einen weiteren Druck auf die [**START/STOP**]-Taste frühzeitig stoppen.

Zum Stummschalten einer der beiden Spuren die betreffende Spurtaste drücken, so daß deren Anzeige-LED erlischt (zum erneuten Einschalten der Spur drücken Sie die Taste einfach ein weiteres Mal).

Die aktuelle Taktnummer wird während der Wiedergabe auf dem Display angezeigt.



- Während der Wiedergabe können Sie auf der Tastatur dazuspielen. In diesem Fall sind die Wiedergabestimme und die auf der Tastatur gespielte Stimme nicht identisch. Die Wiedergabestimme ist die beim Aufnehmen der Daten verwendete Stimme. Beim Spielen auf der Tastatur erklingt die am Bedienfeld gewählte Stimme.
- Wiedergabelautstärke und -tempo können mit dem [MASTER VOLUME]-Regler und den [TEMPO ▼/▲]-Tasten wunschgemäß eingestellt werden (zum Rückstellen auf das Vorgabtempo drücken Sie die beiden [TEMPO ▼/▲]-Tasten gleichzeitig).
- Die mit dem Recorder aufgezeichneten Daten bleiben nach dem Ausschalten des Instruments etwa eine Woche lang im Speicher erhalten. Sollen die Daten länger als eine Woche lang erhalten bleiben, müssen Sie das Instrument mindestens einmal wöchentlich einige Minuten lang einschalten. Für permanenten Datenerhalt haben Sie auch die Möglichkeit, die Daten mit der auf Seite 36 beschriebenen Bulk Dump-Funktion auf ein externes MIDI-Speichergerät (z. B. Yamaha MIDI Data Filer MDF3) zu übertragen.
- Auch wenn die Spuren bereits Daten enthalten, leuchten ihre grünen Anzeige-LEDs beim Einschalten des Instruments nicht automatisch auf. Vor dem Starten der RECORDER-Wiedergabe müssen Sie daher die Taste(n) der bespielten Spur(en) drücken, so daß deren grüne Anzeige-LED leuchtet. Vor einer Aufnahme empfiehlt es sich außerdem, durch Drücken der Spurtasten zu prüfen, ob eine der Spuren bereits Daten enthält. Beim Drücken einer Spurtaste weist Leuchten der zugehörigen grünen Anzeige-LED darauf hin, daß die Spur Daten enthält, die beim erneuten Bespielen gelöscht würden.
- Falls das Metronom während der Wiedergabe zugeschaltet ist, wird es zusammen mit der Wiedergabe automatisch gestoppt.
- Bei der Recorder-Wiedergabe ist die Lautstärke einer ausgeschalteten Spur stets "0" (d.h. die auf Seite 33 beschriebene Funktion "Lautstärke für Partausblendung" ist nur bei der Wiedergabe von Piano-Songs wirksam).
- Die Wiedergabedaten werden nicht über die MIDI OUT-Buchse übertragen.
- Bei aktiviertem Demo-/Piano-Song-Modus kann die Wiedergabe nicht gestartet werden.
- Wenn im Recorder keine Daten gespeichert oder beide Spuren ausgeschaltet sind, kann die Wiedergabe nicht gestartet werden.
- Bei der Wiedergabe mit REVERB- oder EFFECT-Einstellung hat jeweils ein Halleffekt-Typ bzw. Effekt-Typ Priorität.

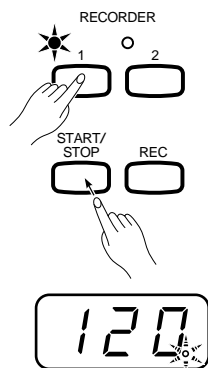

Synchronstart

Bei aktivierter Synchronstartfunktion läuft die Recorder-Wiedergabe an, sobald Sie auf der Tastatur zu spielen beginnen.

Zum Aktivieren der Synchronstartfunktion tippen Sie die [**START/STOP**]-Taste an, während Sie die Taste der eingeschalteten Spur gedrückt halten. Der Punkt ganz rechts auf dem Display blinkt nun im aktuellen Tempo. (Zum Deaktivieren der Synchronstart-Funktion führen Sie diesen Bedienschritt ein weiteres Mal aus.) Die Wiedergabe setzt dann beim ersten Tastenanschlag ein.

Wenn Sie beim Betätigen der [**START/STOP**]-Taste die Taste einer ausgeschalteten Spur drücken, wird diese eingeschaltet und auf Synchronstartbereitschaft gestellt.



Start/Stop mit dem linken Pedal

Dem linken Pedal kann bei Bedarf die Start/Stop-Funktion für Recorder-Wiedergabe zugeordnet werden, wie auf Seite 32 beschrieben. Diese Funktion bietet sich an, um nach dem Spieleinsatz den aufgenommenen Part zum richtigen Zeitpunkt zu starten.

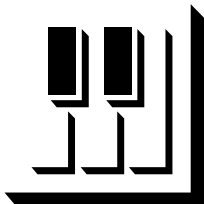

Der Funktionsmodus

Über die **[FUNCTION]**-Taste haben Sie Zugriff auf eine Reihe von Funktionen, die für vielseitige Einsatzmöglichkeiten des Clavinova sorgen. Die einzelnen Funktionen untergliedern sich in folgende Gruppen:

CLP-840/ 820/820S	CLP-880/ 860		
F1	F1	Stimmung	28
F2	F2	Tonleiter	28
F3	F3	Dualmodus-Funktionen	29
–	F4	Splitmodus-Funktionen	30
F4	F5	Metronomlautstärke	32
F5	–	Funktion des linken Pedals	32
–	F6	Pedalfunktionen	33
F6	F7	Lautstärke für Partausblendung	33
F7	F8	MIDI-Funktionen	34
F8	F9	Datenerhalt-Funktionen	37

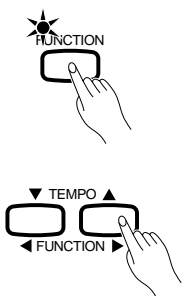

● Bedienungsbeispiel

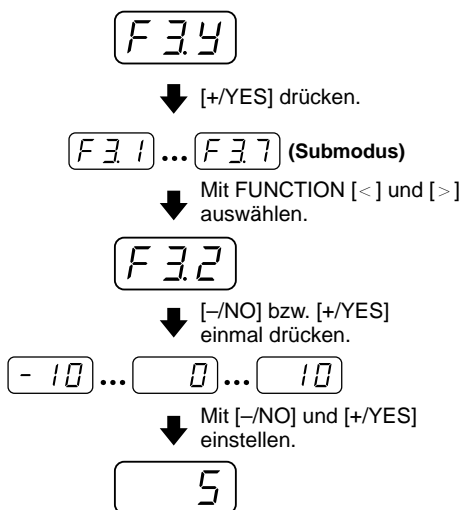

☐ Auswählen einer Funktion ...

Z Drücken Sie die **[FUNCTION]**-Taste, so daß deren Anzeige-LED leuchtet.



• Während der Demo/Piano Song-Wiedergabe und bei Recorder-Betrieb können keine Funktionen ausgewählt werden.

X Wählen Sie die gewünschte Funktion (F1 bis F8 beim CLP-840/820/820S und F1 bis F9 beim CLP-880/860) mit den Tasten **FUNCTION** [**<**] und [**>**] aus.

C Bei den Funktionen für Tonleiter (F2), Dualmodus (F3), Splitmodus (F4: CLP-880/860), Pedalfunktionen (F5: CLP-880/860), MIDI (F7: CLP-840/820/820S, F8: CLP-880/860) und Datenerhalt (F8: CLP-840/820/820S, F9: CLP-880/860) müssen Sie durch einen Druck auf die Taste **[+/YES]** zunächst den Submodus aufrufen, wonach Sie dann mit den Tasten **FUNCTION** [**<**] und [**>**] die gewünschte Funktion auswählen können.



• Zum Einstellen einer Funktion von Gruppe F3 oder F4 müssen Sie zuvor den Dualmodus oder Splitmodus (CLP-880/860) aktivieren. Sollte der jeweilige Modus nicht aktiviert sein, erscheint "F 3-" bzw. "F 4-" auf dem Display, und der Submodus kann nicht aufgerufen werden.

• Der Dualmodus kann auch im Funktionsmodus aktiviert werden. Zum Aktivieren des Splitmodus (CLP-880/860) müssen Sie den Funktionsmodus jedoch verlassen.

V Stellen Sie die Funktion mit den Tasten **[-/NO]** bzw. **[+/YES]** wunschgemäß ein (siehe nachfolgende Beschreibungen der einzelnen Funktionen).



• Nach Anwählen einer Funktion wird bei der ersten Betätigung der Taste **[-/NO]** bzw. **[+/YES]** zunächst deren aktuelle Einstellung angezeigt.

B Zum Verlassen des Funktionsmodus drücken Sie die **[FUNCTION]**-Taste, so daß die Anzeige-LED der Taste erlischt.

F1 Stimmung

Neben dem auf Seite 22 beschriebenen Einstimmverfahren bietet die Funktion F1 eine alternative Möglichkeit zum Stimmen des Instruments.

Wählen Sie zunächst "F1", und stimmen Sie das Instrument dann mit den Tasten [-/NO] und [+ /YES] in Schritten zu etwa 0,2 Hz auf eine tiefere oder höhere Tonhöhe ein (bei der ersten Betätigung der Taste [-/NO] bzw. [+ /YES] wird zunächst lediglich die Stimmwertanzeige aufgerufen, ohne die aktuelle Einstellung zu ändern). Der Einstimmbereich geht von 427,0 Hz bis 453,0 Hz (Tonhöhe der Note A3). Zum erneuten Abrufen der Standardtonhöhe (440 Hz) drücken Sie die Tasten [-/NO] und [+ /YES] gleichzeitig.

Der Dezimalstellenwert wird durch das Erscheinen und die Position von einem bzw. zwei Punkten angezeigt, wie in der folgenden Tabelle dargestellt:

Display	Wert
440	440,0
440.	440,2
440.	440,4
440.	440,6
440.	440,8

F2 Tonleiter

Wählen Sie zunächst "F2", und drücken Sie dann zum Aufrufen des Submodus für Tonleiter-Funktionen die [+ /YES]-Taste, um danach die gewünschte der im folgenden beschriebenen Funktionen mit den Tasten **FUNCTION** [**<**] und [**>**] aufzurufen.

F2.1: Tonleiter

Neben der normalen gleichförmig temperierten Stimmung bietet das Clavinova sechs weitere klassische Tonleitern, die Sie zum Spielen von Musik aus der jeweiligen Epoche oder aber zum Experimentieren in einem moderneren Kontext einstellen können. Folgende Tonleitern stehen zur Wahl:

- | | |
|----------------------------|-----------------|
| 1: Gleichförmig temperiert | 5: Mittelton |
| 2: Rein Dur | 6: Werckmeister |
| 3: Rein Moll | 7: Kirnberger |
| 4: Pythagoreisch | |

Wählen Sie mit den Tasten [-/NO] und [+ /YES] die Nummer der gewünschten Tonleiter. Zum erneuten Abrufen der Vorgabeeinstellung (gleichförmig temperiert) drücken Sie die Tasten [-/NO] und [+ /YES] gleichzeitig.

F2.2: Grundton

Im Gegensatz zur gleichförmig temperierten Tonleiter müssen viele klassische Tonleitern auf eine spezifische Tonart abgestimmt sein. Wählen Sie mit den Tasten [-/NO] und [+ /YES] die Tonart, auf der die zuvor gewählte Stimmung basieren soll. Die gewählte Tonart wird zur Bestätigung auf dem Display angezeigt, ggf. gefolgt von einem Unterstrich, wenn die Note erniedrigt ist (z.B. "f_~"), oder einem Überstrich, wenn es sich um eine erhöhte Note handelt (z.B. "f[~]").

Zum erneuten Aufrufen der Vorgabeeinstellung ("C") drücken Sie die Tasten [-/NO] und [+ /YES] gleichzeitig.



• Die Grundton-Einstellung gilt für alle Tonleitern außer der gleichförmig temperierten Stimmung.

F3 Dualmodus-Funktionen

Wählen Sie zunächst “F 3.4”, und drücken Sie dann zum Aufrufen des Submodus für Dualmodus-Funktionen die [+/**YES**]-Taste, um danach die gewünschte der im folgenden beschriebenen Funktionen mit den Tasten **FUNCTION** [**<**] und [**>**] aufzurufen.

Wenn der Dualmodus nicht aktiviert ist, wird “F 3.-” anstelle von “F 3.4” angezeigt, wobei ein Zugriff auf Dualmodus-Funktionen nicht möglich ist. Aktivieren Sie in diesem Fall zunächst den Dualmodus.

■ **ABKÜRZUNG:** Sie können die Dualmodus-Funktionen (F3) auch direkt aufrufen, indem Sie die Tasten der beiden Dualmodus-Stimmen gedrückt halten und dabei die [**FUNCTION**]-Taste antippen.



• Dualmodusfunktionen werden für jede Stimmenkombination individuell eingestellt.

F3.1: Dual-Lautstärkebalance

Diese Funktion ermöglicht einen Lautstärkeabgleich zwischen den beiden im Dualmodus kombinierten Stimmen. Stellen Sie die Lautstärkebalance mit den Tasten [–/**NO**] und [+/**YES**] wunschgemäß ein. Der Einstellbereich geht von 0 bis 20. Bei der Einstellung “10” ist die Lautstärke der beiden Dual-Stimmen gleich. Bei Einstellwerten unter “10” ist die relative Lautstärke der 2. Stimme höher als die der 1. Stimme, während bei Einstellwerten über “10” die der 1. Stimme höher ist (die Bedeutung von “1.” und “2.” ist auf Seite 16 beschrieben). Zum erneuten Aufrufen der Vorgabeeinstellung (je nach Stimmenkombination anders) drücken Sie die Tasten [–/**NO**] und [+/**YES**] gleichzeitig.

Sie können eine Stimme als Hauptstimme und eine zweite als weichere Mischstimme einstellen.

F3.2: Dual-Einstimmung

Diese Funktion ermöglicht es Ihnen, die Tonhöhe der 1. und 2. Dual-Stimme leicht gegeneinander zu versetzen, um einen volleren Klang zu erhalten. Stellen Sie den gewünschten Versetzungsgrad mit den Tasten [–/**NO**] und [+/**YES**] ein. Der Einstellbereich geht von –10 bis 10. Bei der Einstellung “0” sind beide Stimmen auf dieselbe Tonhöhe eingestellt. Bei Einstellwerten unter “0” wird die Tonhöhe der 2. Stimme relativ zur ersten angehoben, während bei Einstellwerten über “0” die Tonhöhe der 1. Stimme relativ zur 2. angehoben wird (die Bedeutung von “1.” und “2.” ist auf Seite 16 beschrieben). Zum erneuten Aufrufen der Vorgabeeinstellung (je nach Stimmenkombination anders) drücken Sie die Tasten [–/**NO**] und [+/**YES**] gleichzeitig.

F3.3: Oktavenversetzung der 1. Stimme

F3.4: Oktavenversetzung der 2. Stimme

Je nach Stimmenkombination kann unter Umständen ein besserer Klang erzielt werden, wenn eine der beiden Stimmen um eine Oktave nach oben oder unten versetzt wird. Stellen Sie die Oktavlage der 1. bzw. 2. Stimme mit den Tasten [–/**NO**] und [+/**YES**] wunschgemäß ein (die Bedeutung von “1.” und “2.” ist auf Seite 16 beschrieben). Die möglichen Einstellungen sind “0” (normale Tonhöhe), “–1” (eine Oktave nach unten) und “1” (eine Oktave nach oben). Zum erneuten Aufrufen der Vorgabeeinstellung (je nach Stimmenkombination anders) drücken Sie die Tasten [–/**NO**] und [+/**YES**] gleichzeitig.

F3.5: Effekttiefe der 1. Stimme (CLP-880/860/840)

F3.6: Effekttiefe der 2. Stimme (CLP-880/860/840)

Mit diesen beiden Funktionen können Sie die Tiefe des Chorus-Effekts für die 1. und die 2. Dual-Stimme individuell einstellen (die Bedeutung von "1." und "2." ist auf Seite 16 beschrieben). Stellen Sie die Effekttiefe für die jeweilige Stimme mit den Tasten [–/NO] und [+ /YES] wunschgemäß ein. Der Einstellbereich geht von 0 bis 20. Eine Einstellung von "0" erzeugt keinen Effekt, während die Einstellung "20" der größten Effekttiefe entspricht. Zum erneuten Aufrufen der Vorgabeeinstellung (je nach Stimmenkombination anders) drücken Sie die Tasten [–/NO] und [+ /YES] gleichzeitig.



• Die Effekttiefe-Einstellung kann nur geändert werden, wenn die EFFECT-Funktion eingeschaltet ist. Zum Einschalten des Chorus-Effekts müssen Sie den Funktionsmodus verlassen.

F3.5: Rücksetzung (CLP-820/820S)

F3.7: Rücksetzung (CLP-880/860/840)

Mit dieser Funktion können Sie alle Dualmodus-Funktionen auf Ihre Vorgabeeinstellungen zurücksetzen. Drücken Sie zum Zurücksetzen die [+ /YES]-Taste. Nach Zurücksetzen der Funktionseinstellungen wird "E r d" auf dem Display angezeigt.

F4

CLP-880/860 Splitmodus-Funktionen

Wählen Sie zunächst "F 4.5", und drücken Sie dann zum Aufrufen des Submodus für Splitmodus-Funktionen die [+ /YES]-Taste, um danach die gewünschte der im folgenden beschriebenen Funktionen mit den Tasten **FUNCTION** [**<**] und [**>**] aufzurufen.

Wenn der Splitmodus nicht aktiviert ist, wird "F 4.-" anstelle von "F 4.5" angezeigt, wobei ein Zugriff auf Splitmodus-Funktionen nicht möglich ist. Verlassen Sie in diesem Fall den Funktionsmodus, um den Splitmodus zu aktivieren.

■ **ABKÜRZUNG:** Sie können die Splitmodus-Funktionen (F4) auch direkt aufrufen, indem Sie die [**SPLIT**]-Taste gedrückt halten und dabei die [**FUNCTION**]-Taste antippen.



• Splitmodusfunktionen werden für jede Stimmenkombination individuell eingestellt.

F4.1: Splitpunkt

Neben dem auf Seite 17 beschriebenen Splitpunkt-Einstellverfahren bietet diese Funktion eine alternative Möglichkeit zum Verlegen des Splitpunkts. Wählen Sie mit den Tasten [–/NO] und [+ /YES] den gewünschten Splitpunkt, oder schlagen Sie auf der Tastatur einfach die betreffende Taste an: von "A-1" bis "C7". Zum erneuten Aufrufen der Vorgabeeinstellung ("F#2") drücken Sie die Tasten [–/NO] und [+ /YES] gleichzeitig.

F4.2: Split-Lautstärkebalance

Diese Funktion ermöglicht einen Lautstärkeabgleich zwischen den beiden im Splitmodus kombinierten Stimmen. Stellen Sie die Lautstärkebalance mit den Tasten [–/NO] und [+ /YES] wunschgemäß ein. Der Einstellbereich geht von 0 bis 20. Bei der Einstellung "10" ist die Lautstärke der beiden Split-Stimmen gleich. Bei Einstellwerten unter "10" ist die relative Lautstärke der linken Stimme höher als die der rechten, während bei Einstellwerten über "10" die der rechten Stimme höher ist. Zum erneuten Aufrufen der Vorgabeeinstellung (je nach Stimmenkombination anders) drücken Sie die Tasten [–/NO] und [+ /YES] gleichzeitig.

F4.3: Oktavenversetzung der rechten Stimme

F4.4: Oktavenversetzung der linken Stimme

Je nach Stimmenkombination kann unter Umständen ein besserer Klang erzielt werden, wenn eine der beiden Stimmen um eine Oktave nach oben oder unten versetzt wird. Stellen Sie die Oktavlage der linken bzw. rechten Stimme mit den Tasten [–/NO] und [+ /YES] wunschgemäß ein. Die möglichen Einstellungen sind “0” (normale Tonhöhe), “–1” (eine Oktave nach unten) und “1” (eine Oktave nach oben). Zum erneuten Aufrufen der Vorgabeeinstellung (je nach Stimmenkombination anders) drücken Sie die Tasten [–/NO] und [+ /YES] gleichzeitig.

Stellen Sie die Oktavlagen dem Tonumfang des zu spielenden Songs entsprechend ein.

F4.5: Effekttiefe der rechten Stimme

F4.6: Effekttiefe der linken Stimme

Mit diesen beiden Funktionen können Sie die Tiefe des Effekts für die rechte und die linke Split-Stimme individuell einstellen. Stellen Sie die Effekttiefe für die jeweilige Stimme mit den Tasten [–/NO] und [+ /YES] wunschgemäß ein. Der Einstellbereich geht von 0 bis 20. Eine Einstellung von “0” erzeugt keinen Effekt, während die Einstellung “20” der größten Effekttiefe entspricht. Zum erneuten Aufrufen der Vorgabeeinstellung (je nach Stimmenkombination anders) drücken Sie die Tasten [–/NO] und [+ /YES] gleichzeitig.



- Die Effekttiefe-Einstellung kann nur geändert werden, wenn die EFFECT-Funktion eingeschaltet ist. Zum Einschalten des Chorus-Effekts müssen Sie den Funktionsmodus verlassen.

F4.7: Dämpferpedal-Funktionszuordnung

Die Einstellung dieser Funktion bestimmt, ob Pedalbetätigungen auf die rechte, die linke oder beide Split-Stimmen wirken. Wählen Sie mit den Tasten [–/NO] und [+ /YES] die gewünschte Einstellung: “2” (linke Stimme), “1” (rechte Stimme) oder “ALL (beide Stimmen). Zum erneuten Aufrufen der Vorgabeeinstellung (“ALL”) drücken Sie die Tasten [–/NO] und [+ /YES] gleichzeitig.

F4.8: Rücksetzung

Mit dieser Funktion können Sie alle Splitmodus-Funktionen auf Ihre Vorgabeeinstellungen zurücksetzen. Drücken Sie zum Rücksetzen die [+ /YES]-Taste. Nach Rücksetzen der Funktionseinstellungen wird “E n d” auf dem Display angezeigt.

F4

CLP-840/820/820S Funktion des linken Pedals

Die Einstellung dieser Funktion bestimmt, ob das linke Pedal wie ein als Soft-Pedal, Start/Stop-Auslöser oder als Sostenuto-Pedal (nur CLP-820S) dienen soll. Wählen Sie mit den Tasten [–/NO] und [+ /YES] die gewünschte Pedalfunktion: “1” (Soft-Pedal), “2” (Start/Stop) oder “3” (Sostenuto; nur CLP-820S). Bei Zuordnung der Start/Stop-Funktion arbeitet das linke Pedal wie die [START/STOP]-Taste am Bedienfeld. Zum erneuten Aufrufen der Vorgabeeinstellung (“1”) drücken Sie die Tasten [–/NO] und [+ /YES] gleichzeitig.

F5

CLP-880/860 Pedalfunktionen

Wählen Sie zunächst “F 5.4”, und drücken Sie dann zum Aufrufen des Submodus für Pedalfunktionen die [+ /YES]-Taste, um danach die gewünschte der im folgenden beschriebenen Funktionen mit den Tasten **FUNCTION** [$<$] und [$>$] aufzurufen.



F5.1: Funktion des linken Pedals

Mit dieser Funktion können Sie das linke Pedal als normales Soft-Pedal oder als Start/Stop-Pedal konfigurieren. Wählen Sie die gewünschte Funktion für das linke Pedal mit den Tasten [–/NO] und [+ /YES] aus. Zum erneuten Aufrufen der Vorgabeeinstellung (“1”) drücken Sie die Tasten [–/NO] und [+ /YES] gleichzeitig.

- | | |
|---------------|---|
| 1: Soft | Das linke Pedal arbeitet wie ein Pianopedal. |
| 2: Start/Stop | Das linke Pedal hat dieselbe Funktion wie die [START/STOP]-Taste. |



F5.2: Dämpferpedal-Modus

Mit dieser Funktion können Sie einstellen, wie das Dämpferpedal wirken soll. Es gibt zwei wählbare Pedalfunktionen:

- | | |
|---------------------------|---|
| 1: EIN/AUS-Schaltfunktion | Das Pedal arbeitet wie ein einfacher Schalter zum Aushalten von Noten. |
| 2: Regelfunktion | Das Pedal erlaubt eine mehrstufige Regelung (8 Schritte); bei stärkerer Pedalbetätigung wird der Ton entsprechend länger ausgehalten. |

Wählen Sie die gewünschte Funktion für das Dämpferpedal mit den Tasten [–/NO] und [+ /YES] aus. Aufrufen der Vorgabeeinstellung (“2”) drücken Sie die Tasten [–/NO] und [+ /YES] gleichzeitig.



F5.3: Resonanzeffekt-Tiefe

Bestimmte Piano-Stimmen (GRAND PIANO, CLASSICAL PIANO und JAZZ PIANO) sind mit einem speziellen Effekt programmiert, der beim Betätigen des Dämpferpedals das Saiten- und Resonanzbodengeräusch akustischer Instrumente simuliert. Mit dieser Funktion können Sie die Tiefe dieser Effekte einstellen. Stellen Sie die Effekttiefe mit den Tasten [–/NO] und [+ /YES] wunschgemäß ein. Der Effekttiefe-Einstellbereich geht von 0 bis 20. Bei der Einstellung “0” wird kein Effekt erzielt, und bei der Einstellung “20” ist der Effekt am stärksten. Aufrufen der Vorgabeeinstellung (“12”) drücken Sie die Tasten [–/NO] und [+ /YES] gleichzeitig.

F5 CLP-840/820/820S Metronomlautstärke _____

F6 CLP-880/860 Metronomlautstärke _____

■ **ABKÜRZUNG:** Sie können die Metronomfunktionen auch direkt aufrufen, indem Sie die **[METRONOME]**-Taste gedrückt halten und dabei die **[FUNCTION]**-Taste antippen.

Die Lautstärke des Metronoms kann bei Bedarf geändert werden. Wählen Sie hierzu zunächst “F5” bzw. “FE”, und stellen Sie dann die Metronomlautstärke mit den Tasten **[-/NO]** und **[+/YES]** wunschgemäß ein. Der Einstellbereich geht von 1 bis 20. Bei “1” spielt das Metronom mit der kleinsten Lautstärke und bei “20” mit der größten. Zum erneuten Aufrufen der Vorgabeeinstellung (“10”) drücken Sie die Tasten **[-/NO]** und **[+/YES]** gleichzeitig.

F6 CLP-840/820/820S Lautstärke für Partausblendung _____

F7 CLP-880/860 Lautstärke für Partausblendung _____

Diese Funktion gibt vor, bis zu welchem Lautstärkeniveau ein bei der Wiedergabe eines Piano-Songs “ausgeblendeter” Part gedämpft wird (Einzelheiten zur Partausblendung siehe Seite 15). Stellen Sie mit den Tasten **[-/NO]** und **[+/YES]** den gewünschten Lautstärkewert ein. Der Einstellbereich geht von 0 bis 20. Bei “0” wird der Part stummgeschaltet (d.h. ganz ausgeblendet), während “20” der Höchstlautstärke entspricht. Zum erneuten Aufrufen der Vorgabeeinstellung (“5”) drücken Sie die Tasten **[-/NO]** und **[+/YES]** gleichzeitig.

Wenn der “ausgeblendete” Part als Orientierungshilfe beim Dazuspielen gehört werden soll, stellen Sie eine geeignete Mithörlautstärke ein. Wenn der Ton ganz ausgeblendet werden soll, wählen Sie “0”.

F7 CLP-840/820/820SMIDI-Funktionen

F8 CLP-880/860MIDI-Funktionen

● Eine kurze Einführung in MIDI

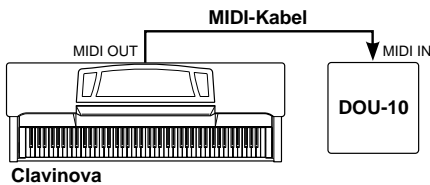

MIDI steht für "Musical Instrument Digital Interface" und stellt einen weltweiten Kommunikationsstandard für elektronische Musikinstrumente dar. Dank dieses Systems können MIDI-Instrumente Daten untereinander austauschen und sich gegenseitig steuern. Dadurch können umfassende Musiksysteme aus MIDI-Instrumenten zusammengestellt werden, die wesentlich mehr schöpferisches Potential als einzelne Instrumente bieten. Die meisten Keyboards (natürlich auch Ihr Clavinova) senden Noten- und Dynamikinformation (Anschlagstärke) über die MIDI OUT-Buchse, wenn eine Note auf der Tastatur gespielt wird. Falls der MIDI OUT-Anschluß mit dem MIDI IN-Eingang eines zweiten Keyboards (Synthesizer usw.) oder Tongenerators (im Grunde genommen ein Synthesizer ohne Tastatur) verbunden wird, spricht das Keyboard oder der Tongenerator präzise auf diese Information an und setzt die empfangenen Daten in Tonsignale um. Deshalb können Sie beim Spielen auf einer Tastatur mehrere Instrumente gleichzeitig "ansteuern" und so einen kraftvolleren Ensemble-Klang erzeugen.

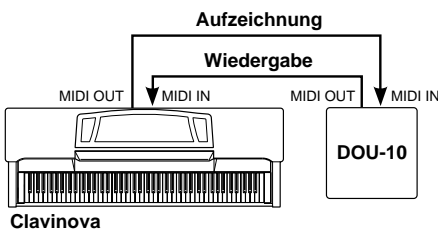

Für MIDI-Sequenzaufzeichnungen wird die gleiche Form von Datenübertragung verwendet. Ein Sequenzer kann zum Aufzeichnen der vom Clavinova empfangenen MIDI-Daten eingesetzt werden. Wenn die aufgezeichneten Daten danach vom Sequenzer wiedergegeben werden, "spielt" das Clavinova die aufgezeichnete Sequenzinformation bis ins Detail automatisch nach.

Die oben gegebenen Beispiele stellen dabei nur die Spitze des Eisbergs dar. MIDI kann viel, viel mehr. Das Clavinova bietet eine Reihe von MIDI-Funktionen, die eine problemlose Integration in relativ komplexe MIDI-Systeme erlauben.

Wählen Sie zunächst "F 7.1" bzw. "F 8.1", und drücken Sie dann zum Aufrufen des Submodus für MIDI-Funktionen die [+ / YES]-Taste, um danach die gewünschte der im folgenden beschriebenen Funktionen mit den Tasten FUNCTION [<] und [>] aufzurufen.



- Für Signalübermittlung über die MIDI-Buchsen muß der HOST SELECT-Schalter an der Rückseite auf "MIDI" gestellt sein. Beim Anschluß über die TO HOST-Buchse stellen Sie den HOST SELECTOR-Schalter dem verwendeten Computer entsprechend ein (siehe Seite 38). In diesem Fall betreffen die im folgenden beschriebenen MIDI-Einstellungen die über die TO HOST-Buchse ausgetauschten MIDI-Signale.
- Zum Verbinden von MIDI OUT- und MIDI IN-Buchsen sollten Sie stets hochwertige MIDI-Kabel verwenden. Die MIDI-Kabel sollten nicht länger als 15 m sein, da bei größeren Kabellängen Rauscheinstreuungen und Datenfehler auftreten können.

F7.1/F8.1: MIDI-Sendekanaleinstellung

F7.2/F8.2: MIDI-Empfangskanaleinstellung

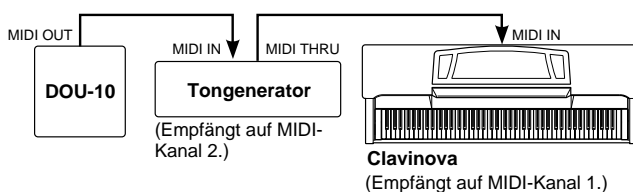

Das MIDI-System erlaubt das Senden und Empfangen von MIDI-Daten auf 16 verschiedenen Kanälen. Es wurden mehrere Kanäle vorgesehen, um eine individuelle Steuerung von Geräten zu ermöglichen, die in Reihe geschaltet sind. Damit kann ein einzelner MIDI-Sequenzer auf zwei verschiedenen Instrumenten oder Tongeneratoren "spielen". Dazu müssen die beiden Instrumente auf verschiedenen MIDI-Kanälen empfangen, z. B. Instrument 1 auf MIDI-Kanal 1 und Instrument 2 auf MIDI-Kanal 2. In diesem Fall verarbeitet Instrument 1 nur die Daten, die auf Kanal 1 übertragen werden, während Instrument 2 nur auf die Daten von Kanal 2 anspricht. Auf diese Weise kann ein Sequenzer zwei völlig verschiedene Stimmen oder Parts mit den beiden empfangenden Instrumenten oder Tongeneratoren "spielen".

Damit die MIDI-Steuerung funktionieren kann, muß der MIDI-Sendekanal des steuernden Geräts mit dem MIDI-Empfangskanal des jeweiligen Empfangsgeräts übereinstimmen. Als weitere Empfangsmöglichkeit gibt es einen "Multi-Timbre"-Modus, der den gleichzeitigen Empfang auf allen 16 MIDI-Kanälen ermöglicht, so daß das Clavinova Mehrkanal-Songdaten von einem Musik-Computer oder Sequenzer wiedergeben kann. Darüber hinaus gibt es noch einen "1-2"-Modus, in dem gleichzeitig auf Kanal 1 und Kanal 2 empfangen wird.

Wählen Sie mit den Tasten [–/NO] und [+ /YES] die gewünschte Sende- bzw. Empfangskanaleinstellung. Die Sendefunktion kann auch ganz ausgeschaltet werden ("OFF"), wenn das Clavinova keine MIDI-Daten senden soll. Für Multi-Timbre-Empfang wählen Sie "ALL" und für den gleichzeitigen Empfang auf Kanälen 1 und 2 "1-2".

Zum erneuten Aufrufen der Vorgabeeinstellung (Senden: "1"; Empfangen: "ALL") drücken Sie die Tasten [–/NO] und [+ /YES] gleichzeitig.



- Im Dualmodus werden die Daten der 1. Stimme auf dem eingestellten Kanal übertragen, im Splitmodus die der rechten Stimme. Im Dualmodus werden die Daten der 2. Stimme auf dem Kanal mit der nächsthöheren Nummer übertragen, im Splitmodus die der rechten Stimme. Bei der Sendekanaleinstellung "OFF" werden in beiden Modi keine Daten übertragen.
- Demo/Piano-Songdaten und Recorder-Wiedergabedaten werden nicht über MIDI gesendet.
- Bei aktiviertem Demo-/Piano-Song-Modus ist die MIDI-Empfangsfunktion deaktiviert.
- Programmwechsel und ähnliche empfangene Kanalmeldungen haben keinen Einfluß auf die Bedienfeldeinstellungen oder das Tastaturspiel des Clavinova.

F7.3/F8.3: Lokalsteuerung EIN/AUS

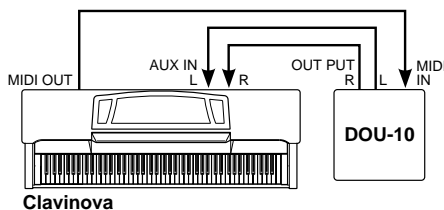

"Lokalsteuerung EIN" entspricht dem normalen Clavinova-Spielmodus, in dem das Instrument den eingebauten Tongenerator steuert und die internen Stimmen auf der Tastatur gespielt werden können. Man spricht von Lokalsteuerung, da der interne Tongenerator von der eigenen Tastatur "lokal" gesteuert wird.

Die Lokalsteuerung läßt sich ausschalten, wonach beim Spielen auf der Clavinova-Tastatur der eingebaute Tongenerator keinen Ton erzeugt, jedoch bei jedem Tastenanschlag weiterhin entsprechende MIDI-Daten über den MIDI OUT-Ausgang gesendet werden. Gleichzeitig reagiert der interne Tongenerator auf MIDI-Nachrichten, die über den MIDI IN-Eingang empfangen werden.

Wenn das Clavinova beispielsweise zusammen mit der Disk Orchestra-Einheit DOU-10 verwendet wird, sollte die Lokalsteuerung ausgeschaltet werden, wenn eine Aufzeichnung nur mit den Stimmen des DOU-10 erfolgen soll, während die Lokalsteuerung eingeschaltet sein muß, wenn eine Aufzeichnung mit Clavinova-Stimmen bei gleichzeitiger Wiedergabe von DOU-10 Stimmen gemacht werden soll.

Schalten Sie die Lokalsteuerung mit den Tasten [–/NO] und [+ /YES] ein ("On") oder aus ("OFF").

Zum erneuten Aufrufen der Vorgabeeinstellung ("On") drücken Sie die Tasten [–/NO] und [+ /YES] gleichzeitig.

F7.4/F8.4: Programmwechsel EIN/AUS

Normalerweise spricht das Clavinova auf MIDI-Programmwechselnummern an, die von einem externen MIDI-Gerät gesendet werden, wobei die entsprechend nummerierte Stimme auf dem betreffenden Kanal angewählt wird (die für Tastaturspiel gewählte Stimme ändert sich nicht). Beim Drücken einer der Stimmntasten am Clavinova sendet das Instrument ebenso eine MIDI-Programmwechselnummer, die wiederum im anderen MIDI-Gerät das Programm oder die Stimme mit der entsprechenden Nummer aufruft, sofern dieses auf Empfang eingestellt ist und auf MIDI-Programmwechselnummern anspricht.

Mit dieser Funktion können Sie die Sende- und Empfangsfunktion für Programmwechseldaten bei Bedarf ausschalten, so daß am Clavinova Stimmen angewählt werden können, ohne Programmwechsel in externen Geräten auszulösen, und umgekehrt.

Schalten Sie die Sende- und Empfangsfunktion für MIDI-Programmwechseldaten mit den Tasten [–/NO] und [+ /YES] ein ("On") oder aus ("OFF").

Zum erneuten Aufrufen der Vorgabeeinstellung ("On") drücken Sie die Tasten [–/NO] und [+ /YES] gleichzeitig.



- Mehr über die Programmwechselnummer-Zuordnung der Clavinova-Stimmen finden Sie bei "MIDI-Datenformat" auf Seite 44.

F7.5/F8.5: Steuerelementdaten EIN/AUS

Normalerweise spricht das Clavinova auf MIDI-Steuerelementdaten von einem externen MIDI-Gerät oder Keyboard an, wobei die Stimme auf dem entsprechenden Kanal von den empfangenen Pedal- bzw. Reglerdaten beeinflusst wird (die für Tastaturspiel gewählte Stimme bleibt dabei unbeeinflusst). Darüber hinaus sendet das Clavinova MIDI-Steuerelementdaten, wenn eines seiner Pedale oder ein anderes Steuerelement (z.B. ein Regler) betätigt wird.

Mit dieser Funktion können die Empfangs- und Sendefunktionen für Steuerelementdaten ausgeschaltet werden, so daß Betätigungen der Pedale und Regler am Clavinova externe MIDI-Geräte nicht beeinflussen.

Schalten Sie die Sende- und Empfangsfunktion für Steuerelementdaten mit den Tasten [–/NO] und [+ /YES] ein (“On”) oder aus (“OFF”).

Zum erneuten Aufrufen der Vorgabeeinstellung (“On”) drücken Sie die Tasten [–/NO] und [+ /YES] gleichzeitig.



- Mehr über die Steuerelementdaten, die beim Clavinova verwendet werden können, finden Sie bei “MIDI-Datenformat” auf Seite 43.

F7.6/F8.6: MIDI-Transponierungsfunktion

Diese Funktion ermöglicht die Veretzung der vom Clavinova gesendeten MIDI-Notendaten in Halbtonschritten um maximal 12 Halbtöne nach oben bzw. unten. Die Tonhöhe der vom Clavinova selbst erzeugten Noten bleibt dabei unbeeinflusst.

Stellen Sie mit den Tasten [–/NO] und [+ /YES] den gewünschten MIDI-Transponierungsgrad ein. Der Einstellbereich geht von “–12” (ein Oktave nach unten) über “0” (keine Transponierung) bis “12” (eine Oktave nach oben).

Zum erneuten Aufrufen der Vorgabeeinstellung (“0”) drücken Sie die Tasten [–/NO] und [+ /YES] gleichzeitig.

F7.7/F8.7: Setup-Einstelldatenübertragung

Mit dieser Funktion können Sie die aktuellen Clavinova-Bedienfeldeinstellungen (gewählte Stimme usw.) über die MIDI OUT-Buchse in Form von Setup-Daten zu einem anderen Gerät übertragen. Dies ist insbesondere dann von Vorteil, wenn Sie Aufnahmen mit einem Sequenzer machen (z. B. Yamaha MIDI Data Filer MDF3), die später mit dem Clavinova wiedergegeben werden sollen. Wenn Sie vor den eigentlichen Spieldaten die Setup-Daten im Sequenzer aufzeichnen, wird das Clavinova bei der Wiedergabe automatisch wieder auf diese Einstellungen rückgesetzt.

Drücken Sie zum Übertragen der aktuellen Bedienfeld-Einstelldaten die [+ /YES]-Taste. Nach erfolgreicher Übertragung wird auf dem Display zur Bestätigung “E n d” angezeigt.



- Eine Liste mit den von dieser Funktion übertragenen Bedienfeld-Einstelldaten finden Sie auf Seite 44.
- Auf ein externes Gerät übertragene Bedienfeld-Einstelldaten können nur in ein Modell desselben Typs zurückgeladen werden. Bedienfeld-Einstelldaten können auch direkt auf ein Instrument desselben Modelltyps übertragen werden.

F7.8/F8.8: Bulk Dump-Funktion

Mit dieser Funktion können alle Daten im Speicher des Recorders für dauerhaften Datenerhalt auf ein MIDI-Datenspeichergerät (z. B. Yamaha MIDI Data Filer MDF3), einen Sequenzer oder einen MIDI-kompatiblen Computer übertragen werden.

Drücken Sie zum Starten der Bulk Dump-Übertragung die [+ /YES]-Taste. Nach erfolgreicher Übertragung wird auf dem Display zur Bestätigung “E n d” angezeigt.



- Wenn der Recorder in Betrieb ist, arbeitet die Bulk Dump-Funktion nicht.
- Auf ein externes Gerät übertragene Recorder-Daten können nur in ein Modell desselben Typs zurückgeladen werden. Recorder-Daten können auch direkt auf ein Instrument desselben Modelltyps übertragen werden.
- Daten können nicht zurückgeladen werden, während die Recorder-Funktion in Betrieb oder der Funktionsmodus aktiviert ist.
- Während der Bulk Dump-Übertragung werden MIDI-Notendaten und Bedienfelddaten weder gesendet noch empfangen.

F8

CLP-840/820/820SDatenerhalt-Funktionen

F9

CLP-880/860Datenerhalt-Funktionen

Wählen Sie zunächst "F8.4" bzw. "F9.4", und drücken Sie dann zum Aufrufen des Submodus für Datenerhalt-Funktionen die [+/**YES**]-Taste, um danach die gewünschte der im folgenden beschriebenen Funktionen mit den Tasten **FUNCTION** [**<**] und [**>**] aufzurufen.



- Die Einstellungen der Datenerhalt-Funktionen selbst und der Inhalt des Recorder-Speichers bleiben in jedem Fall erhalten.
- Die werkseitigen Vorgabeeinstellungen können auch bei aktiviertem Datenerhalt jederzeit wieder aufgerufen werden (siehe Seite 40). Eine Liste mit den Vorgabeeinstellungen finden Sie auf Seite 42.

Auch wenn der Datenerhalt mit einer der im folgenden beschriebenen Funktionen eingeschaltet wurde, bleiben die betreffenden Daten bei ausgeschaltetem Gerät nur etwa eine Woche lang gespeichert. Nach Ablauf dieser Datenerhalt-Zeitspanne werden alle Einstellungen auf die Standardwerte rückgesetzt. Für längeren Datenerhalt müssen Sie das Instrument daher mindestens einmal pro Woche einige Minuten lang einschalten.



F8.1/F9.1: Stimmen

Ermöglicht Ein- und Ausschalten des Datenerhalts für die nachfolgend aufgelisteten Stimmenfunktionen. Schalten Sie den Datenerhalt mit den Tasten [**-/NO**] und [**+/**YES****] ein ("On") oder aus ("OFF").

Die Vorgabeeinstellung ist "OFF".

- Stimmen (Tastatur, Dualmodus, Splitmodus)
- Dualmodus (EIN/AUS, Stimmen und Dualmodus-Funktionen für jede Stimmenkombination)
- Splitmodus (EIN/AUS, Stimmen und Splitmodus-Funktionen für jede Stimmenkombination: CLP-880/860)
- Halleffekt (EIN/AUS, Typ und Tiefe für jede Stimme)
- Effekt (EIN/AUS, Typ und Tiefe für jede Stimme: CLP-880/860/840)
- Variation (für jede Stimme) • Anschlagempfindlichkeit (einschließlich der FIXED-Lautstärke)
- Metronom (Taktart, Lautstärke) • Lautstärke für Partausblendung



F8.2/F9.2: MIDI

Ermöglicht Ein- und Ausschalten des Datenerhalts für die nachfolgend aufgelisteten MIDI-Funktionen. Schalten Sie den Datenerhalt mit den Tasten [**-/NO**] und [**+/**YES****] ein ("On") oder aus ("OFF").

Die Vorgabeeinstellung ist "OFF".

- Kanaleinstellungen (Senden, Empfangen) • Lokalsteuerung EIN/AUS
- Programmwechsel EIN/AUS • Steuerelementdaten EIN/AUS
- MIDI-Transponierungsfunktion



F8.3/F9.3: Stimmung

Ermöglicht Ein- und Ausschalten des Datenerhalts für die nachfolgend aufgelisteten Stimmungsfunktionen. Schalten Sie den Datenerhalt mit den Tasten [**-/NO**] und [**+/**YES****] ein ("On") oder aus ("OFF").

Die Vorgabeeinstellung ist "OFF".

- Transponierung • Stimmung • Tonleiter (einschließlich des Grundtons)



F8.4/F9.4: Pedal

Ermöglicht Ein- und Ausschalten des Datenerhalts für die im folgenden aufgeführten Pedalfunktionen. Schalten Sie den Datenerhalt mit den Tasten [**-/NO**] und [**+/**YES****] ein ("On") oder aus ("OFF").

Die Vorgabeeinstellung ist "OFF".

- Funktion des linken Pedals
- Dämpferpedal-Modus (CLP-880/860)
- Resonanzeffekt-Tiefe (CLP-880/860)

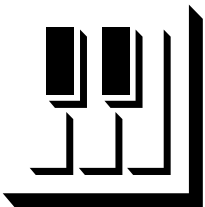

Anschluß an einen Personal-Computer

Das Clavinova ist mit einer internen TO HOST-Schnittstelle und einem Wahl- schalter für den direkten Anschluß an einen Apple Macintosh oder IBM-PC/AT ausgestattet, so daß zum Arbeiten mit Sequenzerprogrammen und anderen Musik- Anwendungen die kostspielige Anschaffung einer separaten Schnittstelle für den Anschluß über die MIDI IN/OUT-Buchsen nicht erforderlich ist.

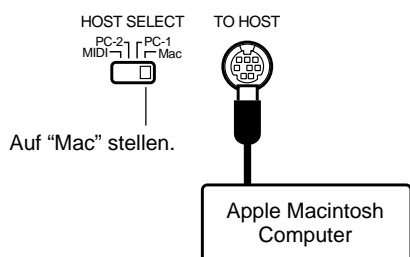

Anschluß an einen Apple Macintosh

Verbinden Sie den TO HOST-Anschluß am Clavinova über ein normgerechtes 8adriges Macintosh-Peripheriekabel mit dem Modem- oder Druckerport des Computers, je nachdem, welchen der beiden Ports die verwendete MIDI-Software für MIDI-Datenaustausch voraussetzt. Stellen Sie den HOST SELECT-Schalter danach auf "Mac".

Je nach Softwaretyp müssen Sie unter Umständen weitere Einstellungen für die MIDI-Schnittstelle am Computer vornehmen (richten Sie sich bitte nach den Angaben in der Software-Dokumentation). Die Taktgeschwindigkeit sollte in jedem Fall auf 1 MHz eingestellt werden.

● "Mac" Kabelverbindung

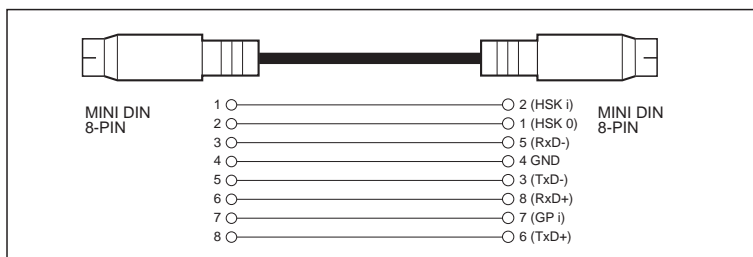

- 8adriges System-Peripheriekabel
- Datentransfergeschwindigkeit: 31.250 bps.

HINWEISE

- Beim Clavinova muß zum Beschalten der [TO HOST]-Buchse sowohl das Clavinova als auch der Computer ausgeschaltet werden, bevor das Kabel angeschlossen wird. Schalten Sie nach dem Anschluß zunächst des Computer und dann das Clavinova ein.
- Wenn die [TO HOST]-Buchse am Clavinova nicht (mehr) gebraucht wird, darf nichts an der Buchse angeschlossen sein. Wenn ein evtl. angeschlossenes Kabel eingesteckt bleibt, arbeitet das Clavinova unter Umständen nicht ordnungsgemäß.
- Wenn der Host-Computer nicht eingeschaltet, das Verbindungskabel nicht richtig angeschlossen, der HOST SELECT-Schalter nicht richtig eingestellt oder der MIDI-Treiber bzw. die MIDI-Applikation nicht aktiv ist, wird "H5" auf dem Display angezeigt. Schalten Sie in diesem Fall sowohl das Clavinova als auch den Computer aus, um dann die Kabelverbindungen und die Einstellung des HOST SELECT-Schalters zu überprüfen. Wenn die Anschlüsse und die HOST SELECT-Schalterstellung stimmen, schalten Sie zunächst den Computer wieder ein, danach das Clavinova, und prüfen dann, ob der MIDI-Treiber und die MIDI-Applikationen ordnungsgemäß arbeiten.
- Wenn der HOST SELECT-Schalter auf "Mac", "PC1" oder "PC-2" eingestellt ist, werden über die MIDI-Anschlüsse keine Daten übertragen. Wenn der Computer über ein normgerechtes MIDI-Interface an die MIDI-Buchsen angeschlossen wird, muß der HOST SELECT-Schalter auf "MIDI" gestellt sein.

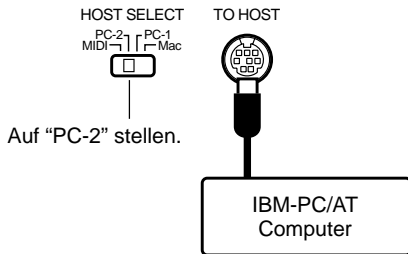

Anschluß an einen IBM-PC/AT oder kompatiblen Computer

Verbinden Sie den TO HOST-Anschluß am Clavinova über ein normgerechtes Anschlußkabel (8poliger DIN-Minstecker -> 9poliger D-SUB-Stecker) mit dem dem RS-232C-Port des IBM-Computers. Stellen Sie den HOST SELECT-Schalter danach auf "PC-2".

Informationen über erforderliche Einstellungen am Computer entnehmen Sie bitte der Software-Dokumentation.

● "PC-2" Kabelverbindungen

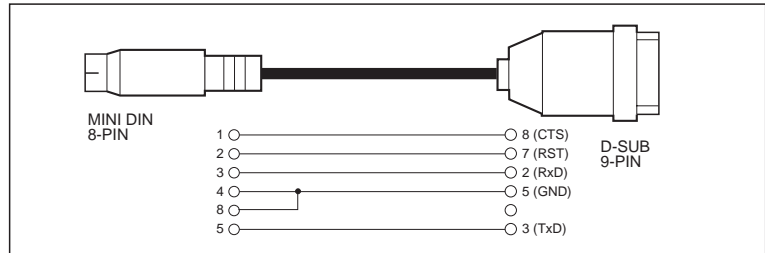

- 8poliger DIN-Minstecker → 9poliger D-SUB-Stecker.
- Datentransferringeschwindigkeit: 38.400 bps.

HINWEISE

- Sollte Ihr System mit den oben beschriebenen Verbindungen und Einstellungen nicht ordnungsgemäß arbeiten, erfordert die verwendete Software unter Umständen andere Einstellungen. Lesen Sie bitte in der Software-Dokumentation nach, und stellen Sie den HOST SELECT-Schalter auf "PC-1", wenn die Software eine Datentransferringeschwindigkeit von 31.250 bps erfordert.
- Wenn Sie das Instrument über die TO HOST-Buchse mit einem Personal-Computer verbinden möchten, muß in dem Computer ein Yamaha MIDI-Treiber installiert sein. Der Yamaha MIDI-Treiber kann per Internet (World Wide Web) von der Yamaha Homepage heruntergeladen werden: <<http://www.yamaha.co.jp/english/xg/>>.

● Steckverbinder

DIN Mini, 8polig



D-SUB, 9polig

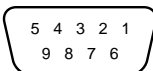

■ Warenzeichen

- Apple und Macintosh sind geschützte Warenzeichen von Apple Computer, Inc.
- IBM-PC/AT ist ein Warenzeichen von International Business Machines Corporation.
- Windows ist das eingetragene Warenzeichen von Microsoft® Corporation.

Alle anderen Warenzeichen sind das Eigentum der jeweiligen Firma.

Rückruf der werkseitigen Voreinstellungen

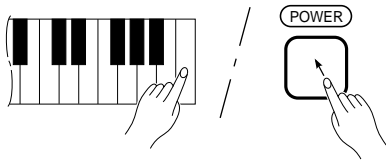

Alle Einstellungen für Dualmodus, Splitmodus, Halleffekt, Chorus-Effekt, Anschlagempfindlichkeit und Tonhöhe sowie die von den Datenerhalt-Funktionen berücksichtigten Einstellungen können bei Bedarf auf die werkseitigen Voreinstellungen rückgesetzt werden, indem Sie das Instrument bei gedrückter Taste C7 (Taste ganz rechts an der Tastatur) mit dem [POWER]-Schalter einschalten. Beachten Sie bitte, daß hierbei auch alle Recorder-Daten gelöscht und die Datenerhalt-Funktionen (F8: CLP-840/820/820S, F9: CLP-880/860) auf "AUS" rückgesetzt werden.



• Eine Liste mit den werkseitigen Vorgabeeinstellungen finden Sie auf Seite 42.

Störungsbeseitigung

Falls eine Betriebsstörung auftreten sollte, überprüfen Sie bitte zunächst die folgenden Punkte, bevor Sie einen wirklichen Defekt annehmen.

1. Keine Tonerzeugung nach dem Einschalten

Sitzt der Netzstecker fest in der Steckdose? Prüfen Sie den Netzanschluß. Ist der MASTER VOLUME-Regler auf eine passende Hörlautstärke eingestellt?

Auch sicherstellen, daß keine Kopfhörer an der PHONES-Buchse angeschlossen sind und die Lokalssteuerung (Seite 35) eingeschaltet ist.

2. Das Dämpferpedal funktioniert nicht.

Wenn das Dämpferpedal nicht arbeitet oder Noten auch bei nicht betätigtem Pedal ausgehalten werden, prüfen, ob das Pedalkabel richtig an der Haupteinheit angeschlossen ist (Seite 66: CLP-820S, Seite 60: CLP-860/840/820, Seite 52: CLP-880).

3. Das Clavinova gibt den Ton von Radio- oder Fernsehsendungen wieder

Dies kann in der Nähe von starken Sendern vorkommen. Den Yamaha-Händler um Rat fragen.

● "5c n" auf dem Display weist auf eine interne Störung hin. Sollte diese Anzeige vorliegen, wenden Sie sich bitte an Ihren Yamaha-Händler.

4. Kurzes statisches Rauschen

Dies wird gewöhnlich durch das Ein/Ausschalten eines Haushaltsgeräts oder Elektrogeräts verursacht, das am gleichen Netzweig wie das Clavinova angeschlossen ist.

5. Störung eines Rundfunk- oder Fernsehempfängers in der Nähe des Clavinovas

Das Clavinova enthält Digitalschaltungen, die im Hochfrequenzbereich Rauschen induzieren können. Zur Abhilfe das Clavinova weiter entfernt vom betroffenen Gerät aufstellen oder umgekehrt.

6. Verzerrter Klang bei Anschluß des Clavinovas an ein externes Verstärker/Lautsprechersystem

Falls bei Anschluß des Clavinovas an eine Stereo-Anlage oder einen Instrumentverstärker der Klang verzerrt ist, die Lautstärke am externen Gerät so weit zurückdrehen, daß die Klangverzerrung beseitigt ist.

Sonderzubehör und Expandermodul

● Sonderzubehör

Sitzbank BC-8

Eine komfortable Bank, die genau zu Ihrem Clavinova paßt.

Stereo-Kopfhörer HPE-160

Dieser hochwertige und leichte Kopfhörer bietet aufgrund der weichen Ohrpolster höchsten Tragekomfort.

Manualabdeckung KC-883 (nur CLP-820S)

Eine praktische Abdeckung, um das Clavinova vor Staub und Schmutz zu schützen.

● Expandermodul

Disk Orchestra-Einheit DOU-10

Verfügt über eine Reihe von MIDI-Aufnahme- und -Wiedergabefunktionen und bietet darüber hinaus die Möglichkeit, Yamaha DOC software-, Disklavier PianoSoft™- und General MIDI/Standard MIDI File-Disketten abzuspielen.

Demo and Piano Song List/Verzeichnis der Demo- und Piano-Songs/ Liste des morceaux de démonstration et de piano/ Lista de canciones de demostración y de piano

Voice Demo Tune Titles

Voice Name	CLP-880	CLP-860	CLP-840	CLP-820/820S	Title	Composer
GRAND PIANO	O	O	O	O	Fantaisie Impromptu	F.F.Chopin
CLASSICAL PIANO	O	O	O	–	Für Elise	L.v.Beethoven
JAZZ PIANO	O	O	–	–	Original	–
ROCK PIANO	O	O	–	–	Original	–
E.PIANO 1*	O	O	O	O	Original	–
E.PIANO 2	O	O	O	–	Original	–
HARPSICHORD	O	O	O	O	Gavotte (French Suite)	J.S.Bach
STRINGS	O	O	O	O	Eine Kleine Nachtmusik 3rd Mov.	W.A.Mozart
PIPE ORGAN	O	O	O	O	Trio Sonata 3	J.S.Bach
CHURCH ORGAN	O	–	–	–	Noël 3	L.C.d'Aquin
JAZZ ORGAN	O	–	–	–	Original	–
BASS	O	O	–	–	Original	–

* Indicated as E. PIANO on the CLP-820/820S

- Some of the demonstration pieces listed above are short excerpts from the original compositions. Original songs are all rights reserved (© 1998 by YAMAHA CORPORATION).
- Certains morceaux de démonstration énumérés ci-dessus sont de courts extraits des compositions originales. Les morceaux originaux sont protégés par la loi sur les droits d'auteur (© 1998 par YAMAHA CORPORATION).
- Bei manchen der oben aufgeführten Demo-Stücke handelt es sich um kurze Auszüge aus den Originalkompositionen. Originalkompositionen sind urheberrechtlich geschützt (© 1998 by YAMAHA CORPORATION).
- Algunas de las piezas de demostración arriba mencionadas son pasajes cortos de las composiciones originales. Las canciones originales tienen derechos reservados (© 1998 por YAMAHA CORPORATION).

Piano Song Titles

No.	Title	Composer	No.	Title	Composer
1	Prelude	J.S.Bach	26	The House of the Rising Sun	Traditional
2	Le coucou	L.C.d'Aquin	27	Shenandoah	Traditional
3	Sonata K.545 1st Mov.	W.A.Mozart	28	I've Been Working On The Railroad	Traditional
4	Alla Turca (Sonata K.331)	W.A.Mozart	29	Aura Lee	G.Poulton
5	Marcia alla turca	L.v.Beethoven	30	Chopsticks*	Traditional
6	Perpetuum mobile (Sonata No.1)	C.M.v.Weber	31	Jeanie With The Light Brown Hair	S.C.Foster
7	Impromptu 2	F.P.Schubert	32	Oh! Susanna	S.C.Foster
8	Moments Musicaux 3	F.P.Schubert	33	Cielito Lindo*	F.C.Nemesio
9	Arabesque (25Leichte Etuden)	J.F.Burgmüller	34	La Fete des Fleurs	Traditional
10	La chevaleresque (25Leichte Etuden)	J.F.Burgmüller	35	Akatombo	K.Yamada
11	Frühlingslied (Lied ohne Worte)	F.Mendelssohn	36	Long de chuan ren	Traditional
12	Träumerei (Kinderszenen)	R.Schumann	37	Click Go the Shears	Traditional
13	Étude op 10-5 "Black Key"	F.F.Chopin	38	Ogonek	Traditional
14	Étude op 10-3 "Chanson de l'adieu"	F.F.Chopin	39	Krasnyj Sarafan	Traditional
15	Étude op 10-12 "Revolutionary"	F.F.Chopin	40	Aj, lucka, lucka, Siroka*	Traditional
16	Nocturne op 9-2	F.F.Chopin	41	Csak egy szep lany van a vilagon	Traditional
17	Valse op 64-1 "Petit chien"	F.F.Chopin	42	Muss I Denn	Traditional
18	Liebstraume 3	F.List	43	Alouette	Traditional
19	Dolly's Dreaming and Awakening	T.Oesten	44	Frere Jacques	Traditional
20	Melody in F	A.G.Rubinstein	45	Piacer D'amor	G.Martin
21	Barcarolle (Les Saisons)	P.I.Tchaikovsky	46	Free as a Bird	Traditional
22	Sicilienne	G.Faure	47	Green Sleeves	Traditional
23	Tango	I.Albeniz	48	Loch Lomond	Traditional
24	Arabesque 1	C.A.Debussey	49	Londonderry Air	Traditional
25	Gymnopedie 1	E.A.L.Satie	50	Grandfather's Clock	H.C.Work

* Arranged for 4-hands.

Factory Setting List/Liste der Vorgabeeinstellungen/ Liste des réglages/Lista de ajustes de fábrica

	CLP-880/860	CLP-840/820/820S	Backup Group	
			CLP-880/860	CLP-840/820/820S
Voice	GRAND PIANO	GRAND PIANO	F9.1	F8.1
Dual Mode	OFF	OFF		
Split Mode	OFF	—		
Split Mode Left Voice	BASS	—		
Reverb Type	Preset for each voice	Preset for each voice		
Reverb Depth	Preset for each voice	Preset for each voice		
Effect Type	Preset for each voice	Preset for each voice		
Effect Depth	Preset for each voice	Preset for each voice		
Touch Sensitivity	MEDIUM	MEDIUM		
Volume in the FIXED Mode	64	64		
Metronome	OFF	OFF	—	—
Metronome Time Signature	0 (no accent)	0 (no accent)	F9.1	F8.1
Tempo	120	120	—	—
Transpose	0	0	F9.3	F8.3

“—”: Not memorized

Function

CLP-880/860	CLP-840	CLP-820/820S	Function	Default	Backup Group	
					CLP-880/860	CLP-840/820/820S
F1	F1	F1	Tuning	A3=440Hz	F9.3	F8.3
F2.1	F2.1	F2.1	Scale	1 (Equal Temperament)		
F2.2	F2.2	F2.2	Base Note	C		
F3.1	F3.1	F3.1	Dual Balance	Preset for each voice combination	F9.1	F8.1
F3.2	F3.2	F3.2	Dual Detune	Preset for each voice combination		
F3.3, F3.4	F3.3, F3.4	F3.3, F3.4	Dual Octave Shift	Preset for each voice combination		
F3.5, F.3.6	F3.5, F.3.6	—	Dual Effect Depth	Preset for each voice combination		
F4.1	—	—	Split Point	F#2		
F4.2	—	—	Split Balance	Preset for each voice combination		
F4.3, F4.4	—	—	Split Octave Shift	Preset for each voice combination		
F4.5, F4.6	—	—	Split Effect Depth	Preset for each voice combination		
F4.7	—	—	Damper Range	ALL		
F5.1	F4	F4	Left Pedal Mode	1 (soft pedal)	F9.4	F8.4
F5.2	—	—	Damper Mode	2 (continuous)		
F5.3	—	—	Soundboard Depth	12		
F6	F5	F5	Metronome Volume	10	F9.1	F8.1
F7	F6	F6	Piano Song Part Cancel Volume	5		
F8.1	F7.1	F7.1	MIDI Transmit Channel	1	F9.2	F8.2
F8.2	F7.2	F7.2	MIDI Receive Channel	ALL		
F8.3	F7.3	F7.3	Local Control	ON		
F8.4	F7.4	F7.4	Program Change Send & Receive	ON		
F8.5	F7.5	F7.5	Control Change Send & Receive	ON		
F8.6	F7.6	F7.6	MIDI Transmit Transpose	0		
F9	F8	F8	Backup	All OFF	Always backed up	Always backed up

MIDI Data Format / MIDI-Datenformat / Format des données MIDI / Formato de datos MIDI

If you're already very familiar with MIDI, or are using a computer to control your music hardware with computer-generated MIDI messages, the data provided in this section can help you to control the Clavinova.

Falls Sie bereits mit MIDI vertraut sind oder einen Computer zur Erzeugung von MIDI-Steuermeldungen für die Instrumente verwenden, können Sie sich zur Steuerung des Clavinovas nach den im folgenden Abschnitt aufgeführten Spezifikationen richten.

1. NOTEON/OFF

Data format: [9nH] -> [kk] -> [vv]

9nH = Note ON/OFF event (n = channel number)
kk = Note number (Transmit: 09H ~ 78H = A-2 ~ C8 /
Receive: 00H ~ 7FH = C-2 ~ G8)*
vv = Velocity (Key ON = 01H ~ 7FH, Key OFF = 00H)

Data format: [8nH] -> [kk] -> [vv] (reception only)

8nH = Note OFF event (n = channel number)
kk = Note number: 00H ~ 7FH = C-2 ~ G8
vv = Velocity

* If received value exceeds the supported range for the selected voice, the note is adjusted by the necessary number of octaves.

2. CONTROLCHANGE

Data format: [BnH] -> [cc] -> [vv]

BnH = Control change (n = channel number)
cc = Control number
vv = Data Range

(1) Bank Select

ccH	Parameter	Data Range (vvH)
00H	Bank Select MSB	00H:Normal
20H	Bank Select LSB	00H...7FH

Bank selection processing does not occur until receipt of next Program Change message.

(2) Main Volume (reception only)

ccH	Parameter	Data Range (vvH)
07H	Volume MSB	00H...7FH

(3) Expression

ccH	Parameter	Data Range (vvH)
0BH	Expression MSB	00H...7FH

(4) Damper

ccH	Parameter	Data Range (vvH)
40H	Damper MSB	00H...7FH

(5) Sostenuto

ccH	Parameter	Data Range (vvH)
42H	Sostenuto	00H-3FH:off, 40H-7FH:on

(6) Soft Pedal

ccH	Parameter	Data Range (vvH)
43H	Soft Pedal	00H-3FH:off, 40H-7FH:on

(7) Effect1 Depth (Reverb Send Level)

ccH	Parameter	Data Range (vvH)
5BH	Effect1 Depth	00H...7FH

Adjusts the reverb send level.

(8) Effect4 Depth (Variation Effect Send Level) (CLP-880/860/840)

ccH	Parameter	Data Range (vvH)
5EH	Effect4 Depth	00H...7FH

3. MODEMESSAGES

Data format: [BnH] -> [cc] -> [vv]

BnH = Control event (n = channel number)
cc = Control number
vv = Data Range

(1) All Sound Off

ccH	Parameter	Data Range (vvH)
78H	All Sound Off	00H

Switches off all sound from the channel. Does not reset Note On and Hold On conditions established by Channel Messages.

(2) Reset All Controllers

ccH	Parameter	Data Range (vvH)
79H	Reset All Controllers	00H

Resets controllers as follows.

Controller	Value
Expression	127 (max)
Damper Pedal	0 (off)
Sostenuto	0 (off)
Soft Pedal	0 (off)

(3) Local Control (reception only)

ccH	Parameter	Data Range (vvH)
7AH	Local Control	00H (off), 7FH (on)

(4) All Notes Off

ccH	Parameter	Data Range (vvH)
7BH	All Notes Off	00H

Switches OFF all the notes that are currently ON on the specified channel. Any notes being held by the damper or sostenuto pedal will continue to sound until the pedal is released.

(5) Omni Off (reception only)

ccH	Parameter	Data Range (vvH)
7CH	Omni Off	00H

Same processing as for All Notes Off.

(6) Omni On (reception only)

ccH	Parameter	Data Range (vvH)
7DH	Omni On	00H

Same processing as for All Notes Off.

(7) Mono (reception only)

ccH	Parameter	Data Range (vvH)
7EH	Mono	00H

Same processing as for All Sound Off.

(8) Poly (reception only)

ccH	Parameter	Data Range (vvH)
7FH	Poly	00H

Same processing as for All Sound Off.

- When control change reception is turned OFF in the Function mode, control change data will not be transmitted or received except for Bank Select and Mode messages.
- Local on/off, OMNI on/off are not transmitted. (The appropriate note off number is supplied with "All Note Off" transmission).
- When a voice bank MSB/LSB is received, the number is stored in the internal buffer regardless of the received order, then the stored value is used to select the appropriate voice when a program change message is received.
- The Multi-timbre and Poly modes are always active. No change occurs when OMNI ON, OMNI OFF, MONO, or POLY mode messages are received.

4.PROGRAMCHANGE

Data format: [CnH] -> [ppH]

CnH = Program event (n = channel number)
ppH = Program change number

P.C.#=Program Change number

	CLP-880						CLP-860					
	Normal Voice			VARIATION Voice			Normal Voice			VARIATION Voice		
	MSB	LSB	P.C.#	MSB	LSB	P.C.#	MSB	LSB	P.C.#	MSB	LSB	P.C.#
GRAND PIANO	0	112	0	0	113	0	0	112	0	0	113	0
CLASSICAL PIANO	0	114	0	0	115	0	0	114	0	0	115	0
JAZZ PIANO	0	112	1	0	113	1	0	112	1	0	113	1
ROCK PIANO	0	114	1	0	115	1	0	114	1	0	115	1
E.PIANO 1	0	112	5	0	112	88	0	112	5	0	112	88
E.PIANO 2	0	112	4	0	118	4	0	112	4	0	118	4
HARPSICHORD	0	112	6	0	115	6	0	112	6	0	115	6
STRINGS	0	112	48	0	113	49	0	112	48	0	113	49
PIPE ORGAN	0	112	19	0	113	19	0	112	19	0	113	19
CHURCH ORGAN	0	115	19	0	114	19						
JAZZ ORGAN	0	112	16	0	113	16						
BASS	0	112	32	0	114	32	0	112	32	0	114	32

	CLP-840						CLP-820/820S					
	Normal Voice			VARIATION Voice			Normal Voice			VARIATION Voice		
	MSB	LSB	P.C.#	MSB	LSB	P.C.#	MSB	LSB	P.C.#	MSB	LSB	P.C.#
GRAND PIANO	0	112	0	0	113	0	112	0	0	0	113	0
CLASSICAL PIANO	0	114	0	0	115	0						
E.PIANO 1*	0	112	5	0	112	88	112	5	5	0	112	88
E.PIANO 2	0	112	4	0	118	4						
HARPSICHORD	0	112	6	0	115	6	112	6	6	0	115	6
STRINGS	0	112	48	0	113	49	112	48	48	0	113	49
PIPE ORGAN	0	112	19	0	113	19	112	19	19	0	113	19

* Indicated as E. PIANO on the CLP-820/820S

- When program change reception is turned OFF in the Function mode, no program change data is transmitted or received. Also, Bank MSB/LSB is not transmitted or received.

5.SYSTEMREALTIMEMESSAGES

[rrH]
F8H: Timing clock
FAH: Start
FCH: Stop
FEH: Active sensing

Data	Transmission	Reception
F8H	Transmitted every 96 clocks	Received as 96-clock tempo timing when MIDI clock is set to External
FAH	Recorder start	Recorder start Not received when the MIDI clock is set to Internal.
FCH	Recorder stop	Recorder stop Not received when the MIDI clock is set to Internal.
FEH	Transmitted every 200 milliseconds	If a signal is not received via MIDI for more than 400 milliseconds, the same processing will take place for All Sound Off, All Notes Off and Reset All Controllers as when those signals are received.

- Caution: If an error occurs during MIDI reception, the Damper, Sostenuto, and Soft effects for all channels are turned off and an All Note Off occurs.

6.SYSTEMEXCLUSIVEMESSAGES (YamahaMIDIFormat)

Panel Data Transmit

Data format: [F0H] -> [43H] -> [0nH] -> [7CH] -> ... -> [F7H]

F0H, 43H, 0nH, 7CH (n: channel number)
00H, 2CH (data length)
43H, 4CH, 20H, 20H (CL)
43H, 4CH, 50H, 27H, 39H, 38H (CLP-880/860/840/820/820S)
30H, 30H (version x, y)
[PANEL DATA]
[CHECK SUM (1byte)] = 0-(43H+4CH+20H+.....+Data end)
F7H

Panel Data Contents

	CLP-880/860	CLP-840	CLP-820/820S
(1) 1'st Voice	○	○	○
(2) Dual On/Off	○	○	○
(3) Dual Voice	○	○	○
(4) Dual Balance	○	○	○
(5) Dual Detune	○	○	○
(6) Dual Voice1 Octave	○	○	○
(7) Dual Voice2 Octave	○	○	○
(8) Dual Voice1 Effect Depth	○	○	○
(9) Dual Voice2 Effect Depth	○	○	○
(10) Split On/Off	○	×	×
(11) Split Voice	○	×	×
(12) Split Point	○	×	×
(13) Split Balance	○	×	×
(14) Split Voice1 Octave	○	×	×
(15) Split Voice2 Octave	○	×	×
(16) Split Voice1 Effect Depth	○	×	×
(17) Split Voice2 Effect Depth	○	×	×
(18) Split Dumper Mode	○	×	×
(19) Reverb Type 1	○	○	○
(20) Reverb Type 2	○	○	○
(21) Reverb Depth1	○	○	○
(22) Reverb Depth2	○	○	○
(23) Effect Type 1	○	○	×
(24) Effect Type 2	○	○	×
(25) Effect Depth	○	○	×
(26) Variation 1 On/Off	○	○	○
(27) Variation 2 On/Off	○	○	○
(28) Touch Sensitivity	○	○	○
(29) Fixed Data	○	○	○
(30) Left Pedal Function	○	○	○
(31) Absolute tempo low byte	○	○	○
(32) Absolute tempo high byte	○	○	○

- "X" indicates no affect.
- Panel data send requests cannot be received.

7.SYSTEMEXCLUSIVEMESSAGES (UniversalSystemExclusive)

(1) Universal Realtime Message

Data format: [F0H] -> [7FH] -> [XnH] -> [04H] -> [01H] -> [//H] -> [mmH] -> [F7H]

MIDI Master Volume

- Simultaneously changes the volume of all channels.
- When a MIDI master volume message is received, the volume only has affect on the MIDI receive channel, not the panel master volume.

F0H = Exclusive status
7FH = Universal Realtime
7FH = ID of target device
04H = Sub-ID #1=Device Control Message
01H = Sub-ID #2=Master Volume
//H = Volume LSB
mmH = Volume MSB
F7H = End of Exclusive

or

F0H = Exclusive status
7FH = Universal Realtime
XnH = When n is received n=0-F, whichever is received.
X = don't care
04H = Sub-ID #1=Device Control Message
01H = Sub-ID #2=Master Volume
//H = Volume LSB
mmH = Volume MSB
F7H = End of Exclusive

(2) Universal Non-Realtime Message (GM On)

General MIDI Mode On

Data format: [F0H] -> [7EH] -> [XnH] -> [09H] -> [01H] -> [F7H]

F0H = Exclusive status
 7EH = Universal Non-Realtime
 7FH = ID of target device
 09H = Sub-ID #1=General MIDI Message
 01H = Sub-ID #2=General MIDI On
 F7H = End of Exclusive

or

F0H = Exclusive status
 7EH = Universal Non-Realtime
 XnH = When received, n=0~F.
 X = don't care
 09H = Sub-ID #1=General MIDI Message
 01H = Sub-ID #2=General MIDI On
 F7H = End of Exclusive

When the General MIDI mode ON message is received, the MIDI system will be reset to its default settings. This message requires approximately 50ms to execute, so sufficient time should be allowed before the next message is sent.

8.SYSTEMEXCLUSIVEMESSAGES(XGStandard)

(1) XG Native Parameter Change

Data format: [F0H] -> [43H] -> [1nH] -> [4CH] -> [hhH] -> [mmH] -> [//H] -> [ddH] -> [F7H]

F0H = Exclusive status
 43H = YAMAHA ID
 1nH = When received, n=0~F.
 When transmitted, n=0.
 4CH = Model ID of XG
 hhH = Address High
 mmH = Address Mid
 //H = Address Low
 ddH = Data
 |
 F7H = End of Exclusive

Data size must match parameter size (2 or 4 bytes). When the XG System On message is received, the MIDI system will be reset to its default settings. The message requires approximately 50ms to execute, so sufficient time should be allowed before the next message is sent.

(2) XG Native Bulk Data (reception only)

Data format: [F0H] -> [43H] -> [0nH] -> [4CH] -> [aaH] -> [bbH] -> [hhH] -> [mmH] -> [//H] -> [ddH] -> ...-> [ccH] -> [F7H]

F0H Exclusive status
 43H YAMAHA ID
 0nH When received, n=0~F.
 When transmitted, n=0.
 4CH Model ID of XG
 aaH ByteCount
 bbH ByteCount
 hhH Address High
 mmH Address Mid
 //H Address Low
 ddH Data
 |
 |
 ccH Check sum
 F7H End of Exclusive

- Receipt of the XG SYSTEM ON message causes reinitialization of relevant parameters and Control Change values. Allow sufficient time for processing to execute (about 50 msec) before sending the Clavinova another message.
- XG Native Parameter Change message may contain two or four bytes of parameter data (depending on the parameter size).
- For information about the Address and Byte Count values, refer to Table 1 below. Note that the table's Total Size value gives the size of a bulk block. Only the top address of the block (00H, 00H, 00H) is valid as a bulk data address.

9.SYSTEMEXCLUSIVEMESSAGES (ClavinovaMIDIFormat)

Data format: [F0H] -> [43H] -> [73H] -> [xxH] -> [nnH] -> [F7H]

F0H = Exclusive status
 43H = Yamaha ID
 73H = Clavinova ID
 xxH = Product ID (CLP-880/860/840/820/820S common ID: 50H or CLP common ID: 01H)
 nnH = Substatus
 nn Control
 02H Internal MIDI clock
 03H External MIDI clock
 06H Bulk Data (the bulk data follows 06H)
 F7H = End of Exclusive

* When nn=02H or 03H, Clavinova common ID (01H) is recognized as well as 50H.

BULK DUMP FORMAT

F0H, 43H, 73H
 xxH =Product ID (CLP-880: 56H, CLP-860: 54H, CLP-840: 53H, CLP-820/820S: 52H)
 06H =Bulk ID
 05H =Sequence data
 0nH, 0nH, 0nH, 0nH, 0nH, 0nH, 0nH, 0nH =Data length
 [BULK DATA]
 [CHECK SUM (1byte)] = 0-sum (BULK DATA)
 F7H = End of Exclusive

10.SYSTEMEXCLUSIVEMESSAGES(SpecialControl)

Data format: [F0H] -> [43H] -> [73H] -> [xxH] -> [11H] -> [0nH] -> [ccH] -> [vvH] -> [F7H]

F0H = Exclusive status
 43H = Yamaha ID
 73H = Clavinova ID
 50H = CLP-880/860/840/820/820S common ID
 11H = Clavinova special control
 0nH = Control MIDI change (n=channel number)
 cc = Control number
 vv = Value
 F7H = End of Exclusive

Control	0n	ccH	vvH
Split Point	Always 00H	14H	14H : Split Key Number (CLP-880/860)
Metronome	Always 00H	1BH	00H : off 01H : - 02H : 2/4 03H : 3/4 04H : 4/4 06H : 6/4 7FH : No accent
Damper Level	ch: 00H-0FH	3DH	(Sets the Damper Level for each channel) 00H-7FH
Channel Detune	ch: 00H-0FH	43H	(Sets the Detune value for each channel) 00H-7FH
Voice Reserve	ch: 00H-0FH	45H	00H : Reserve off 7FH : on*

* When Volume, Expression is received for Reserve On, they will be effective from the next Key On. Reserve Off is normal.

11.SYSTEMEXCLUSIVEMESSAGES(Others)

Data format: [F0H] -> [43H] -> [1nH] -> [27H] -> [30H] -> [00H] -> [00H] -> [mmH] -> [//H] -> [ccH] -> [F7H]

Master Tuning (XG and last message priority) simultaneously changes the pitch of all channels.

F0H = Exclusive Status
 43H = Yamaha ID
 1nH = Transmission from n=CLP is always 0. 0-F is received.
 27H = Model ID of TG100
 30H = Sub ID
 00H =
 00H =
 mmH = Master Tune MSB
 //H = Master Tune LSB
 ccH = don't care (under 7FH)
 F7H = End of Exclusive

<Table1>

MIDI Parameter Change table (SYSTEM)

Address (H)	Size (H)	Data (H)	Parameter	Description	Default value (H)
00 00 00	4	020C - 05F4(*1)	MASTER TUNE	-50 - +50[cent]	00 04 00 00
01				1st bit 3 - 0 → bit 15 - 12	400
02				2nd bit 3 - 0 → bit 11 - 8	
03				3rd bit 3 - 0 → bit 7 - 4	
04	1	00 - 7F	MASTER VOLUME	0 - 127	7F
05	1	—	—	—	—
06	1	34 - 4C(*2)	TRANSPOSE	-12 - +12[semitones]	40
7E		00	XG SYSTEM ON	00=XG sytem ON	
7F		00	RESET ALL PARAMETERS	00=ON (receive only)	
TOTAL SIZE	07				

*1: Values lower than 020CH select -50 cents. Values higher than 05F4H select +50 cents.

*2: Values from 28H through 33H are interpreted as -12 through -1. Values from 4DH through 58H are interpreted as +1 through +12.

<Table2>

MIDI Parameter Change table (EFFECT 1)

Refer to the "Effect MIDI Map" for a complete list of Reverb, Chorus and Variation type numbers.

Address (H)	Size (H)	Data (H)	Parameter	Description	Default value (H)
02 01 00	2	00-7F	REVERB TYPE MSB	Refer to Effect MIDI Map	01(=HALL1)
		00-7F	REVERB TYPE LSB		00 : basic type
02 01 40	2	00-7F	VARIATION TYPE MSB	Refer to Effect MIDI Map	00(=Effect off) (CLP-880/860/840)
		00-7F	VARIATION TYPE LSB		00 (CLP-880/860/840)

• "VARIATION" refers to the EFFECT on the panel.

<Table3>

MIDI Parameter Change table (MULTI PART)

Address (H)	Size (H)	Data (H)	Parameter	Description	Default value (H)
08 nn 11	1	00 - 7F	DRY LEVEL	0 - 127	7F (CLP-880/860/840)

nn = Part Number

● Effect MIDI Map

REVERB

	MSB	LSB
ROOM	02H	10H
HALL 1	01H	10H
HALL 2	01H	11H
STAGE	03H	10H

EFFECT (CLP-880/860/840)

	MSB	LSB
CHORUS	42H	10H
SYMPHONIC	44H	10H
TREMOLO	46H	10H
DELAY	05H	10H

MIDI Implementation Chart

Function	Transmitted	Recognized	Remarks
Basic Default Channel Changed	1 1~16	1 1~16	
Mode Default Messages Altered	3 × *****	1 × ×	*1 Poly Mode only
Note Number : True voice	9~120 *****	0~127 21~108	
Velocity Note on Note off	○ 9nH, v=1~127 × 9nH, v=0	○ v=1~127 ×	
After key's Touch Ch's	× ×	× ×	
Pitch Bender	×	×	
Control Change	0, 32 ○ 07 × 11 × 64 ○ 66 ○ 67 ○ 91 ○ 94 ○ 120 × 121 ×	○ ○ ○ ○ ○ ○ ○ ○ ○ ○	Bank Select Volume Expression Damper Sostenuto Soft pedal Reverb Depth Effect Depth All sounds off Reset All Controllers
Program Change : True #	○ *****	○	
System Exclusive	○	○	
System : Song Position : Song Select Common : Tune	× × ×	× × ×	
System : Clock Real Time : Commands	○ ○	○ ○	
Aux : Local ON/OFF : All Notes Off Messages : Active Sense : Reset	× ○ ○ ×	○ ○ (123~127) ○ ×	
Notes : *1 = Recieve Mode is always multi timbre and Poly mode.			

Mode 1: OMNI ON, POLY
Mode 3: OMNI OFF, POLY

Mode 2: OMNI ON, MONO
Mode 4: OMNI OFF, MONO

○: Yes
×: No

1

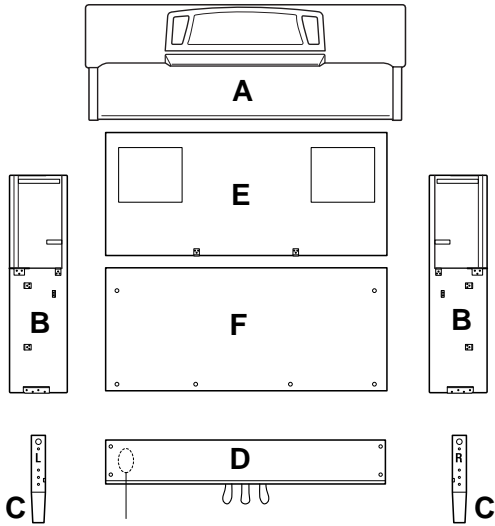

Bundled pedal cord inside
Gebündeltes Pedalkabel
Cordon de pédalier enroulé à l'intérieur
Cable de pedales enrollado en el interior



- Cord holders x 2
- Kabelhalter x 2
- Serre-câble x 2
- Soportes de cable x 2



- AC power cord
- Netzkabel
- Cordon d'alimentation
- Cable de alimentación de CA

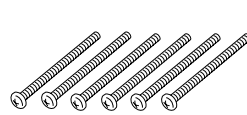

5 x 40 mm long gold screws
Lange goldene Schrauben
(5 x 40 mm)
Vis longues dorées de 5 x 40 mm
Tornillos dorados largo
de 5 x 40 mm

x 6 ①



6 x 20 mm round-head screws
6 x 20 mm Halbrundschauben
Vis à tête ronde de 6 x 20 mm
Tornillos de cabeza redonda
de 6 x 20 mm

x 4 ②



4 x 12 mm round-head screws
4 x 12 mm Halbrundschauben
Vis à tête ronde de 4 x 12 mm
Tornillos de cabeza redonda
de 4 x 12 mm

x 8 ③

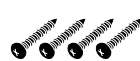

4 x 20 mm tapping screws
4 x 20 mm Schneidschrauben
Vis auto-taraudeuses 4 x 20 mm
Tornillos de autoenrosque de
4 x 20 mm

x 4 ④



6 x 16 mm flat-head screws
6 x 16 mm Senkschrauben
Vis à tête plate de 6 x 16 mm
Tornillos de cabeza plana de
6 x 16 mm

x 4 ⑤

- ◆ B and C are already attached on the CLP-880PE. The 5 x 40 mm long gold screws are not supplied with the CLP-880PE.
- ◆ B und C sind beim CLP-880PE bereits montiert. Das CLP-880PE wird daher ohne die langen goldenen Schrauben (5 x 40 mm) geliefert.
- ◆ Les éléments B et C sont déjà fixés au modèle CLP-880PE. Les vis longues dorées 5 x 40 mm ne sont pas fournies avec le modèle CLP-880PE.
- ◆ En el CLP-880PE, B y C ya están unidos. Los tornillos dorados largos de 5 x 40 mm no se suministran con el modelo CLP-880PE.

CLP-880: Keyboard Stand Assembly

NOTE

- Be careful not to confuse parts, and be sure to install all parts in the correct direction. Please assemble in accordance with the sequence given below.
- Assembly should be carried out by at least two persons.
- Be sure to use the correct screw size, as indicated above. Use of incorrect screws can cause damage.
- Be sure to tighten up all screws upon completing assembly of each unit.
- To disassemble, reverse the assembly sequence given below.

Have a Phillips-head (+) screwdriver ready.

Z Open the box and remove all the parts.

On opening the box you should find the parts shown in the illustration. Check to make sure that all the required parts are provided.

X Assemble the side panels (B) and feet (C).

Secure the feet (C) to the side panels (B) with the 5 x 40 millimeter long gold-colored screws ① (3 each).

Depending on the unit type, the feet (C) may or may not have cutouts. If the feet have cutouts, make sure that the cutouts on the feet face the bracket side of the side panels.

- ◆ It is not necessary to perform this procedure on the CLP-880PE.

C Attach the side panels (B) to the pedal box (D).

Before installing the pedal box, untie and straighten out the bundled cord attached to the bottom of the pedal box.

Place the pedal box on top of the brackets attached to the side panels (B), and attach using the four 6 x 20 millimeter round-head screws ② — two screws on each side. Make sure the pedals extend in the same direction as the feet.

CLP-880: Zusammenbau und Aufstellung

NOTIZ

- Achten Sie darauf, die Teile nicht zu verwechseln, und installieren Sie alle Teile in der richtigen Ausrichtung. Gehen Sie beim Zusammenbau bitte in der angegebenen Reihenfolge vor.
- Die Montage sollte von mindestens zwei Personen vorgenommen werden.
- Achten Sie darauf, die richtige Schraubengröße zu verwenden, wie es oben gezeigt ist. Die Verwendung der falschen Schrauben kann zu Schäden führen.
- Achten Sie während der Montage darauf, bei jedem Arbeitsgang alle Schrauben festzuziehen.
- Für die Demontage muß die angegebene Reihenfolge umgekehrt befolgt werden.

Sie benötigen einen Kreuzschlitzschraubendreher (+).

Z Öffnen Sie den Karton und nehmen Sie alle Teile heraus.

Im Karton sollten die oben abgebildeten Teile enthalten sein. Prüfen Sie zunächst bitte, ob alle Teile vollständig vorhanden sind.

X Schrauben Sie die Seitenwände (B) und die Füße (C) zusammen.

Befestigen Sie die Füße (C) mit den vier langen goldenen Schrauben (5 x 40 mm) ① (jeweils 3 Schrauben) an den Seitenwänden (B).

Die Füße (C) weisen je nach Ausführung einen Ausschnitt auf. Ist ein solcher Ausschnitt vorhanden, achten Sie beim Zusammenbau darauf, daß die Ausschnitte der Füße in Richtung der Halterungen an den Seitenwänden weisen.

- ◆ Entfällt beim CLP-880PE.

C Befestigen Sie die Seitenwände (B) am Pedalkasten (D).

Bevor Sie den Pedalkasten montieren, nehmen Sie zunächst das gebündelte Kabel aus dem Pedalkasten, entfernen den Kabelbinder und ziehen das Kabel dann gerade aus.

Setzen Sie den Pedalkasten auf die Winkelbleche der beiden Seitenwänden (B), und schrauben Sie ihn dann mit den vier Halbrundschauben (6 x 20 mm) ② fest (jeweils zwei Schrauben links und rechts). Achten Sie dabei darauf, daß die Pedale in dieselbe Richtung weisen wie die vorspringenden Teile der Füße.

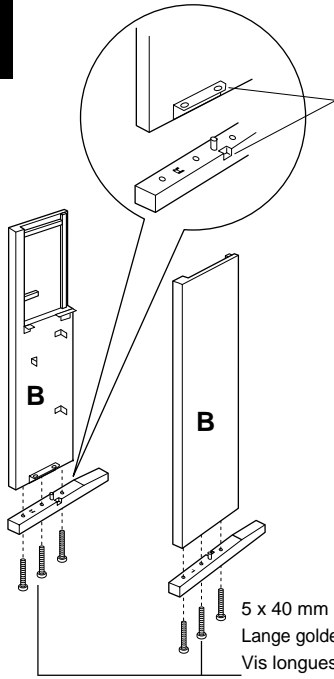
2

- If applicable, align the cut corner of the bracket with the corresponding cutouts on the feet.
- Bei Füßen mit einem Ausschnitt bringen Sie die abgeschnittene Ecke des Winkelblechs mit dem Ausschnitt im Fuß zur Deckung.
- Si cela est applicable, alignez l'angle coupé de la ferrure avec les parties découpées correspondantes des pieds.
- Si es aplicable, alinee la esquina del corte de la ménsula con los cortes correspondientes de las patas.

5 x 40 mm long gold screws ①
 Lange goldene Schrauben (5 x 40 mm) ①
 Vis longues dorées de 5 x 40 mm ①
 Tornillos dorados largo de 5 x 40 mm ①

- ◆ It is not necessary to perform this procedure on the CLP-880PE.
- ◆ Entfällt beim CLP-880PE.
- ◆ Cette opération n'est pas nécessaire avec le modèle CLP-880PE.
- ◆ No es necesario efectuar ese procedimiento en el modelo CLP-880PE.

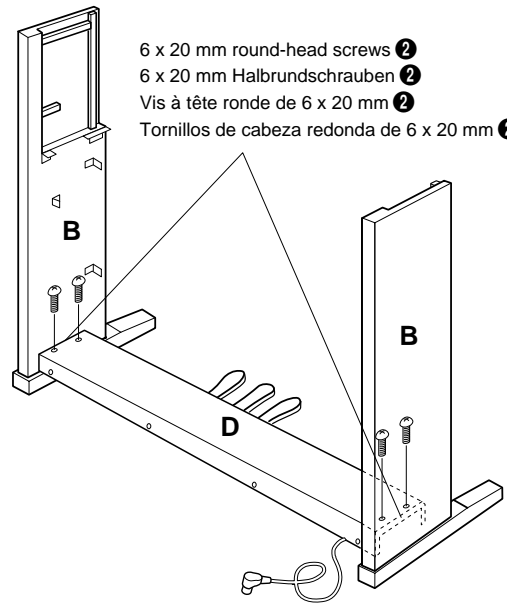
3

6 x 20 mm round-head screws ②
 6 x 20 mm Halbrundsrauben ②
 Vis à tête ronde de 6 x 20 mm ②
 Tornillos de cabeza redonda de 6 x 20 mm ②

CLP-880: Assemblage du support de clavier

NOTE

- Veiller à ne pas mélanger les pièces et à les installer dans le sens correct. Veuillez assembler l'instrument dans l'ordre indiqué ci-dessous.
- La présence de deux personnes minimum est nécessaire pour procéder au montage.
- Toujours utiliser des vis aux dimensions correctes, comme indiqué cidessus. L'utilisation de vis aux dimensions incorrectes pourrait en effet endommager l'instrument.
- Resserrer convenablement toutes les vis après le montage de chaque élément.
- Pour démonter le Clavinova, inverser l'ordre des indications données ci-dessous.

Munissez-vous d'un tournevis Phillips (cruiforme).

Z Ouvrez le carton et retirez toutes les pièces

Les pièces indiquées sur l'illustration devraient toutes se trouver dans le carton. Vérifiez qu'il n'en manque aucune.

X Montez les panneaux latéraux (B) sur les supports inférieurs (C)

Fixez les pieds (C) sur les panneaux latéraux (B) avec les longues vis de fixation et dorées de 5 x 40 millimètres ① (3 de chaque).

Suivant le type d'instrument utilisé, les pieds (C) peuvent se présenter avec ou sans parties découpées. Si toutefois la surface des pieds comportent des parties découpées, faites en sorte de les orienter vers la ferrure des panneaux latéraux.

- ◆ Cette opération n'est pas nécessaire avec le modèle CLP-880PE.

C Fixez les panneaux latéraux (B) au pédalier (D)

Avant de poser le pédalier, détacher le cordon de la partie inférieure du pédalier et le dérouler.

Placez le pédalier sur les ferrures fixées aux panneaux latéraux (B) et fixez-le à l'aide des quatre vis à tête ronde de 6 x 20 millimètres ②: deux vis de chaque côté. Veillez à ce que les pédales soient dirigées dans le même sens que les supports inférieurs.

CLP-880: Conjunto del soporte del teclado

NOTA

- Observe cuidado para no confundir las piezas, y asegúrese de montar todas ellas en el sentido correcto. Proceda al montaje en el orden indicado a continuación.
- El montaje deberá realizarse al menos por dos personas.
- Procure utilizar los tornillos del tamaño adecuado, según se indica arriba. El empleo de tornillos inadecuados puede ocasionar daños en el instrumento.
- Asegúrese de apretar bien todos los tornillos después de montar cada unidad.
- Para desmontar las unidades, invierta la secuencia de montaje facilitada a continuación.

Tenga preparado un destornillador de cabeza en cruz (+).

Z Abra la caja y extraiga todas las partes.

Al abrir la caja deberá encontrar todas las partes mostradas en la ilustración. Compruebe para asegurarse que se proporcionan todas las partes necesarias.

X Monte los paneles laterales (B) y las patas (C).

Asegure las patas (C) en los paneles laterales (B) con los tornillos dorados largos de 5 x 40 mm ① (3 cada una).

Dependiendo del tipo de unidad, las patas (C) pueden tener o no tener cortes. Si las patas tienen cortes, asegúrese de que los cortes de las patas queden encarados al lado de la ménsula de los paneles laterales.

- ◆ No es necesario efectuar ese procedimiento en el modelo CLP-880PE.

C Acople los paneles laterales (B) en la caja de pedales (D).

Antes de instalar la caja de pedales, desate y enderezca el cable plegado unido a la parte inferior de la caja de pedales.

Ponga la caja de pedales en la parte superior de las ménsulas acopladas a los paneles laterales (B), y acople empleando los cuatro tornillos de cabeza redonda de 6 x 20 mm ②; dos tornillos en cada lado. Asegúrese de que el pedal se extiende en la misma dirección que la pata.

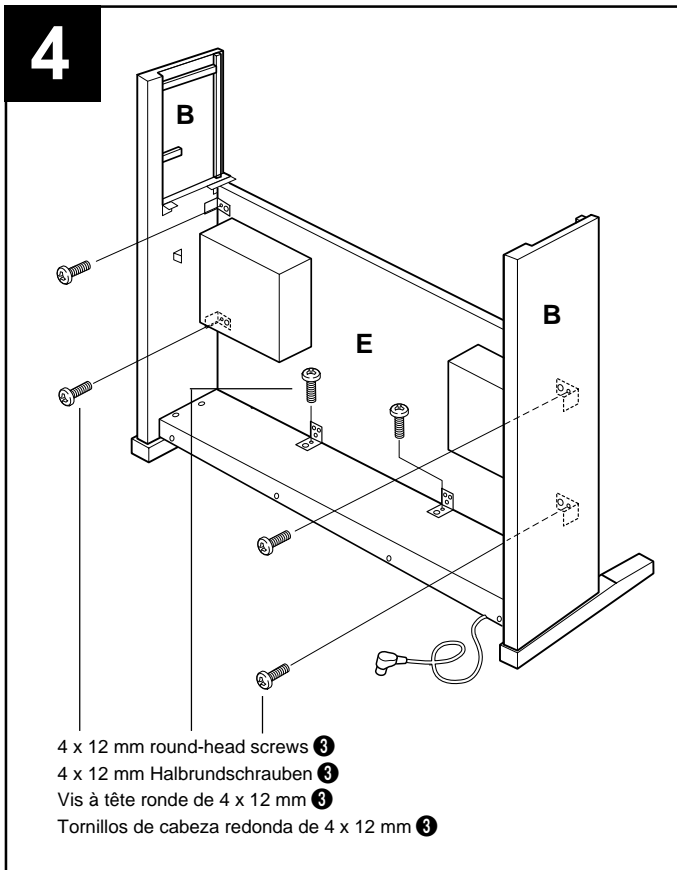

✓ Attach the front panel (E).

The front panel attaches to the front end of the pedal box and side panels. Fit the front panel into position and eliminate any gaps between the front and side panels. Align the small hole in each six brackets and attach the front panel using the six 4 x 12 millimeter round-head screws (3).

B Install the main unit (A).

Rest the rear edge of the main unit (A) on the front edges of the cutouts in the side panels (B), then slide the main unit backward firmly until it stops (so that there is no clearance between the main unit side panels and the stand, as shown in illustration "a"). **WATCH YOUR FINGERS WHILE DOING THIS!!**

There is slight horizontal play between the main unit and side panels, so center the main unit, as shown in illustration "b", then use the four 6 x 16 millimeter flat-head screws (5) to attach the main unit. Two screws can be attached from the front side and two screws from the rear.

⚠ CAUTION

- Do not hold the keyboard in any position other than the position shown in the above illustration.
- Fingers can become pinched between the main unit and the front or side panels, be extra careful so as not to drop the main unit.

N Connect the speaker cord.

The speaker cord from the speaker box must be plugged into the corresponding connector in the main unit. The plug only goes in one way (the lug on the connector should face the rear of the main unit, as shown in the illustration), so don't try to force it in the wrong way around.

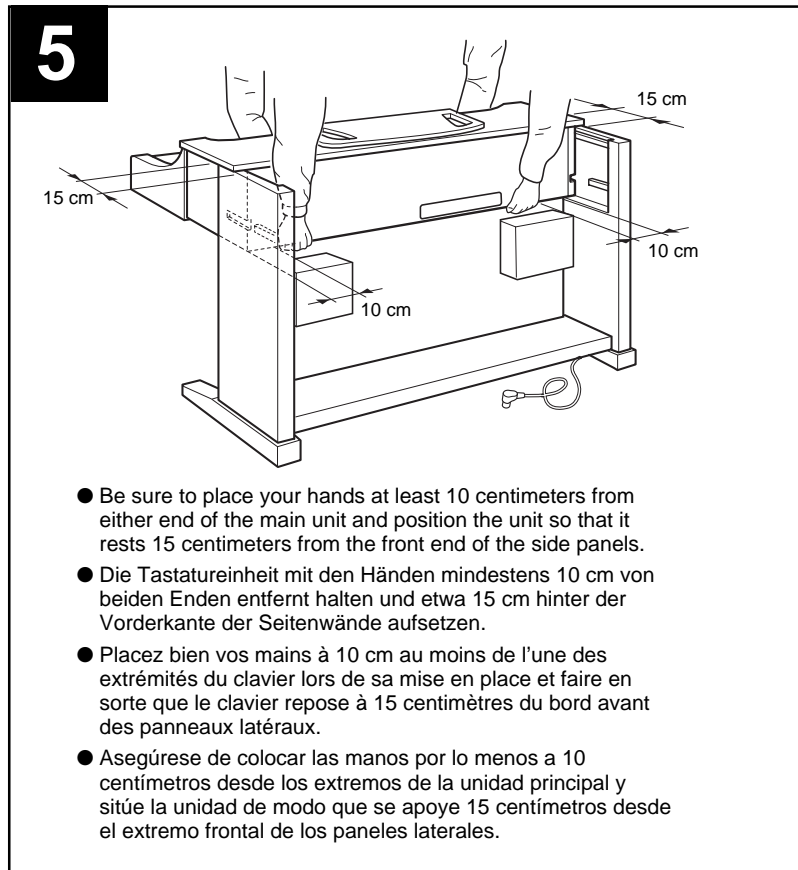

✓ Montieren Sie die Stirnwand (E).

Die Stirnwand wird am vorderen Ende des Pedalkastens und der Seitenwände angebracht. Setzen Sie die Stirnwand an, und achten Sie darauf, daß diese bündig an den Seitenwänden anliegt. Bringen Sie die kleinen Bohrungen der sechs Halterungen mit denen in der Stirnwand aus, und schrauben Sie die Stirnwand mit den sechs 4 x 12 mm Halbrundsrauben (3) fest.

B Montieren Sie die Tastatureinheit (A).

Setzen Sie die hintere Kante der Tastatureinheit (A) auf die vorderen Kanten der Ausschnitte in den Seitenwänden (B), und schieben Sie die Tastatureinheit bis zum Anschlag nach hinten (zwischen den Seitenwänden der Tastatureinheit und dem Ständer darf kein Zwischenraum vorhanden sein, wie in Abbildung "a" gezeigt). **KLEMMEN SIE IHRE FINGER DABEI NICHT EIN!**

Da es zwischen Tastatureinheit und Seitenwänden ein wenig horizontales Spiel gibt, richten Sie die Tastatureinheit mittig aus, wie in Abbildung "b" gezeigt, und schrauben Sie dann mit den vier 6 x 16 mm Halbrundsrauben (5) fest. Zwei Schrauben werden von der Vorderseite her eingeführt, die beiden anderen von der Rückseite her.

⚠ VORSICHT

- Halten Sie die Tastatureinheit nur wie in der obigen Abbildung!
- Achten Sie darauf, daß Sie Ihre Finger nicht zwischen Tastatureinheit und der Stirnwand bzw. den Seitenwänden einklemmen — die Tastatureinheit könnte dadurch zu Fall kommen!

N Schließen Sie das Lautsprecherkabel an.

Das vom Lautsprecher kommende Kabel wird an die entsprechende Buchse an der Tastatureinheit angeschlossen. Der Kabelstecker paßt nur in einer Ausrichtung in die Buchse (mit der Führungsnase zur Rückseite des Instruments weisend, wie in der Abbildung verdeutlicht). Versuchen Sie nicht, den Stecker falsch herum mit Gewalt in die Buchse zu drücken!

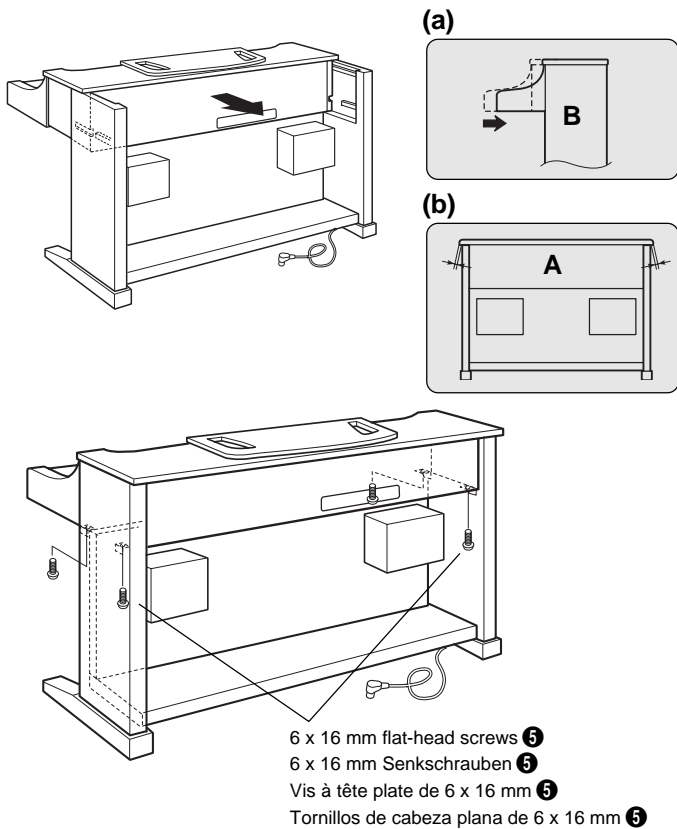

6

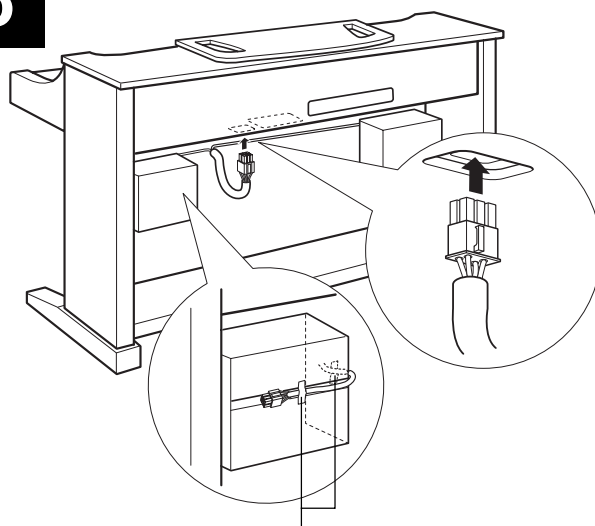

- Before connecting the speaker cord, remove the two tapes attaching the speaker cord to the speaker box.
- Vor dem Anschluß des Lautsprecherkabels die beiden Klebestreifen entfernen, mit denen das Kabel am Lautsprechergehäuse fixiert ist.
- Avant de brancher le câble de haut-parleur, retirez les deux morceaux de bande adhésive qui servent à fixer le câble de haut-parleur au coffret de haut-parleur.
- Antes de conectar el cable del altavoz, extraiga las dos cintas que unen el cable de altavoz a la caja del altavoz.

✓ Fixez le panneau avant (E).

Le panneau avant se fixe sur le bord avant du logement de pédalier et sur les panneaux latéraux. Montez le panneau avant dans la position voulue puis supprimez le moindre espace entre les panneaux avant et latéraux. Alignez les trous de faible diamètre percés dans chacune des platines de fixation puis fixer le panneau avant en utilisant les six vis de fixation à tête ronde de 4 x 12 millimètres ③.

B Installez le clavier (A)

Faites reposer le clavier (A) sur les bords avant des parties découpées des panneaux latéraux (B) puis faites coulisser le clavier fermement vers l'arrière jusqu'à ce qu'il vienne en butée (de telle sorte qu'il n'y ait pas d'espace entre les panneaux latéraux du clavier et le support comme cela est représenté sur l'illustration "a"). **FAITES ATTENTION DE NE PAS VOUS PINCER LES DOIGTS AU MOMENT D'EFFECTUER CETTE OPÉRATION !!**

Il existe un très faible espace horizontal entre le clavier et les panneaux latéraux, ce qui exige de bien centrer le clavier en procédant de la façon représentée sur l'illustration "b", ensuite, utilisez les quatre vis de fixation à tête plate de 6 x 16 millimètres ⑤ pour immobiliser le clavier. Deux des vis de fixation peuvent être mises en place de l'avant et deux vis de fixation peuvent être mises en place de l'arrière.



- Ne tenez pas le clavier d'une autre manière que celle indiquée sur l'illustration ci-dessus.
- Attention car vous risquez de vous faire pincer les doigts entre le clavier et les panneaux avant ou latéraux de sorte que vous devez veiller à ne pas faire tomber le clavier.

N Raccordez le câble de haut-parleur

Le câble de haut-parleur qui sort du logement de haut-parleur doit être raccordé au connecteur correspondant du clavier. La prise ne s'enclenche que d'une seule manière (la cosse du connecteur doit être orientée vers l'arrière du clavier, comme indiqué sur l'illustration), aussi, n'essayez pas de la faire entrer de force dans le mauvais sens.

✓ Monte el panel frontal (E).

El panel frontal se coloca en el extremo frontal de la caja de pedales y los paneles laterales. Adapte el panel frontal en su posición y elimine los huecos entre los paneles frontal y laterales. Alinee el orificio pequeño de cada una de las seis ménsulas y monte el panel frontal empleando los seis tornillos de cabeza redonda de 4 x 12 milímetros ③.

B Instale la unidad principal (A).

Apoye el borde posterior de la unidad principal (A) en los bordes frontales de las ranuras de los paneles laterales (B), y deslice entonces la unidad principal firmemente hacia atrás hasta que se pare (de modo que no quede hueco entre los paneles laterales de la unidad principal y el soporte, como se muestra en la ilustración "a"). **¡TENGA CUIDADO CON LOS DEDOS MIENTRAS LO HACE!**

Hay un poco de juego libre horizontal entre la unidad principal y los paneles laterales, por lo que deberá centrar la unidad principal, como se muestra en la ilustración "b", y emplee entonces los cuatro tornillos de cabeza plana de 6 x 16 milímetros ⑤ para montar la unidad principal. Dos tornillos pueden colocarse desde el lado frontal y dos desde el lado posterior.



- No sostenga el teclado en ninguna posición que no sea la posición mostrada en la ilustración de arriba.
- Podría pillarse los dedos entre la unidad principal y los paneles frontal o laterales, por lo que deberá tener mucho cuidado que no se caiga la unidad principal.

N Conecte el cable de altavoz.

El cable de altavoz procedente de la caja de altavoces debe enchufarse al conector correspondiente de la unidad principal. La clavija sólo entra en un sentido (la lengüeta del conector debe orientarse hacia atrás de la unidad principal, como se muestra en la ilustración), por lo que no deberá forzarla al revés. Una vez conectada, coloque los soportes de cable en el panel trasero como se muestra, y enganche el cable en los soportes.

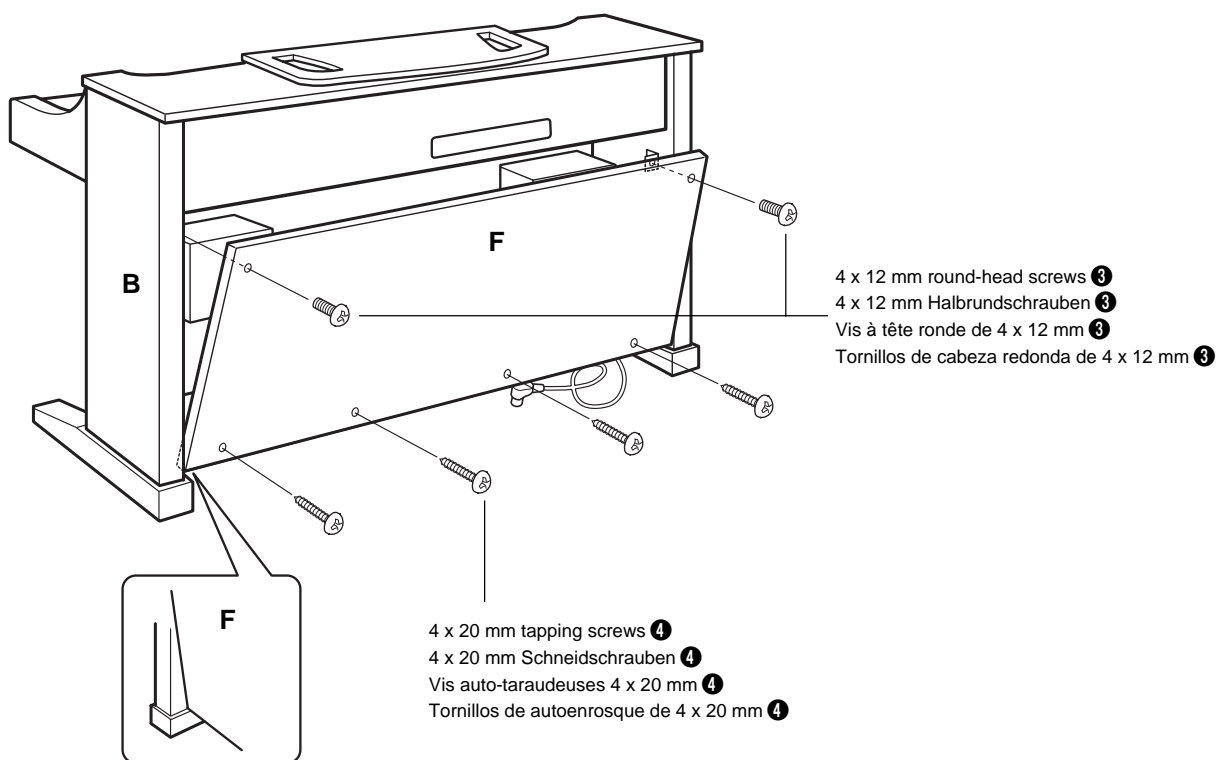

M Attach the rear panel (F).

With the rear panel slightly angled as shown in the illustration, lower it onto the feet's protruding edge at the rear of the pedal box. Then, secure the top of the rear panel to the side panel brackets using two 4 x 12 mm round-head screws ③. Finally, secure the bottom of the rear panel to the pedal box using four 4 x 20 mm tapping screws ④.

< Connect the pedal cord.

The pedal cord from the pedal box must be plugged into the PEDAL connector on the rear of the main unit. Once connected, attach the cord holders to the rear panel as shown, then clip the cord into the holders.

> Voltage Selector

Before connecting the AC power cord, check the setting of the voltage selector which is provided in some areas. To set the selector for 110V, 127V, 220V or 240V main voltages, use a "minus" screwdriver to rotate the selector dial so that the correct voltage for your region appears next to the pointer on the panel. The voltage selector is set at 240V when the unit is initially shipped.

After the proper voltage has been selected connect the AC power cord. A plug adaptor may be also provided in some areas to match the pin configuration of the AC wall outlets in your area.

M Montieren Sie die Rückwand (F).

Setzen Sie die Rückwand leicht abgewinkelt, wie in der Abbildung gezeigt, hinter dem Pedalkasten auf die hervorspringenden Teile der Füße auf. Schrauben Sie dann die Rückwand oben mit zwei 4 x 12 mm Halbrundsrauben ③ fest. Schrauben Sie die Rückwand abschließend noch mit vier 4 x 20 mm Schneidschrauben ④ an den Pedalkasten.

< Schließen Sie das Pedalkabel an.

Das vom Pedalkabel kommende Kabel wird an die PEDAL-Buchse an der Rückseite der Tastatureinheit angeschlossen. Bringen Sie nach dem Anschluß die Kabelhalter an der Rückwand an, um das Kabel dann in diese Halter zu klemmen.

> Den Spannungswähler einstellen.

Bevor Sie nun das Netzkabel anschließen, müssen Sie den Spannungswähler (falls vorhanden) auf die örtliche Netzspannung einstellen. Zum Verstellen drehen Sie den Spannungswähler mit einem Schlitzschraubendreher, bis der richtige Spannungswert (110, 127, 220 oder 240) an der Pfeilmarkierung steht. Bei der Auslieferung werden alle Instrumente mit Spannungswähler auf "240" voreingestellt.

Nachdem Sie den Spannungswähler richtig eingestellt haben, können Sie nun das Netzkabel anschließen. In manchen Gebieten wird ein Steckeradapter mitgeliefert, um den Anschluß an die evtl. unterschiedlich geformte Steckdose zu ermöglichen.

8

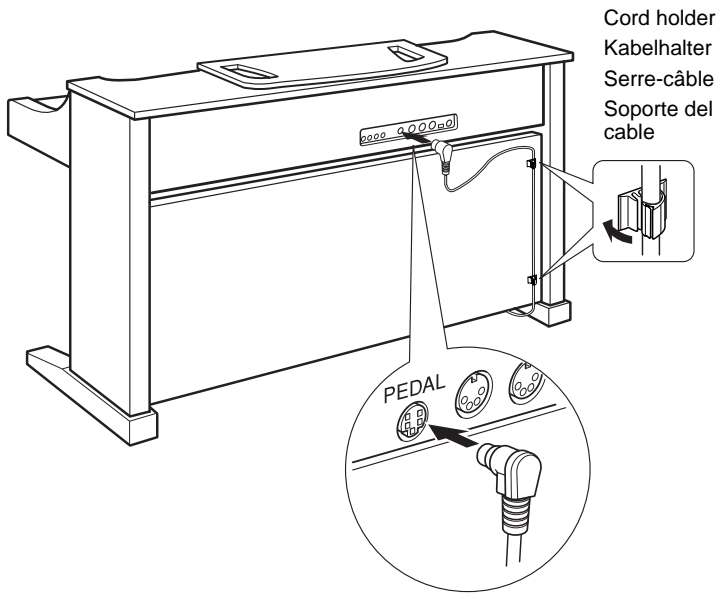

Cord holder
Kabelhalter
Serre-câble
Soporte del cable

9

- A voltage selector is provided in some areas.
- Spannungswähler (nur in bestimmten Verkaufsgebieten)
- Un sélecteur de tension est prévu pour certaines régions
- El selector de tensión está provisto para ciertos destinos.

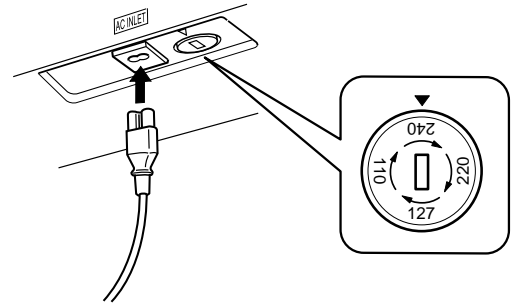

M Fixez le panneau arrière (F)

En inclinant légèrement en angle le panneau arrière, comme mentionné sur l'illustration, abaissez-le sur le rebord des pieds, à l'arrière du pédalier. Puis fixez le haut du panneau arrière sur les supports des panneaux latéraux à l'aide de deux vis à tête ronde 4 x 12 mm ③. Et finalement, fixez le bas du panneau arrière au pédalier avec quatre vis auto-taraudeuses 4 x 20 mm ④.

< Raccordez le câble du pédalier

Le câble du pédalier qui sort du logement de pédalier doit être raccordé au connecteur PEDAL implanté sur la face arrière du clavier. Une fois branché, fixez les attaches de câble sur la face arrière en procédant de la façon représentée sur la figure puis emboîtez le câble dans les attaches.

> Sélecteur de tension

Avant de connecter le cordon d'alimentation, vérifiez le réglage du sélecteur de tension qui est prévu pour certaines régions. Pour régler le sélecteur sur 110 V, 127 V, 220 V ou 240 V, utilisez un tournevis à lame plate pour tourner le cadran du sélecteur afin de mettre l'indication correspondant à la tension de votre région vis à vis du repère triangulaire situé sur le panneau. Le sélecteur de tension est réglé sur 240 V au départ d'usine.

Une fois que vous avez réglé le sélecteur de tension, connectez le cordon d'alimentation. Un adaptateur de prise peut également être fourni dans certaines régions pour pouvoir brancher le cordon à la prise secteur murale.

M Monte el panel trasero (F).

Con el panel trasero un poco inclinado en ángulo como se muestra en la ilustración, bájelo al borde saliente de las patas de la parte posterior de la caja de pedales. Entonces, fije la parte superior del panel trasero a las ménsulas de panel lateral usando dos tornillos de cabeza redonda de 4 x 12 mm ③. Finalmente, fije la parte inferior del panel trasero a la caja de pedales usando cuatro tornillos de autoenrosque de 4 x 20 mm ④.

< Conecte el cable de los pedales.

El cable de los pedales procedente de la caja de pedales debe enchufarse al conector PEDAL de la parte posterior de la unidad principal. Una vez se ha conectado, coloque los soportes de cable del panel posterior como se muestra, y sujete el cable en los portes.

> Selector de tensión

Antes de conectar el cable de alimentación de CA, compruebe el ajuste del selector de tensión que se incorpora para ciertos destinos. Para ajustar el selector a 110V, 127V, 220V ó 240V de la red de alimentación, emplee un destornillador de cabeza recta “-” para girar el selector de modo que la tensión correcta de su zona aparezca al lado del indicador del panel. El selector de tensión se ajusta a 240V cuando la unidad sale de fábrica.

Después de haber seleccionado la tensión correcta, enchufe el cable de alimentación. En algunas zonas puede suministrarse también un adaptador para adaptar la configuración de las patillas de los tomacorrientes de CA de su localidad.

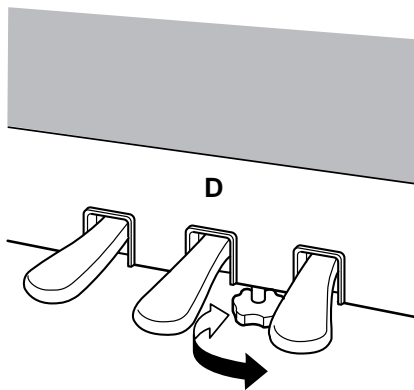

? Set the adjuster.

For stability, an adjuster is provided on the bottom of the pedal box (D). Rotate the adjuster until it comes in firm contact with the floor surface. The adjuster ensures stable pedal operation and facilitates pedal effect control. If the adjuster is not in firm contact with the floor surface, distorted sound may result.

■ After completing the assembly, please check the following.

- Are there any parts left over?
 - ➔ Review the assembly procedure and correct any errors.
- Is the Clavinova clear of doors and other movable fixtures?
 - ➔ Move the Clavinova to an appropriate location.
- Does the Clavinova make a rattling noise when you shake it?
 - ➔ Tighten all screws.
- Does the pedal box rattle or give way when you step on the pedals?
 - ➔ Turn the adjuster so that it is set firmly against the floor.
- Are the pedal and power cords inserted securely into the sockets?
 - ➔ Check the connection.
- If the main unit creaks or is otherwise unsteady when you play on the keyboard, refer to the assembly diagrams and retighten all screws.

? Justieren Sie schließlich noch den Höhenversteller.

Zur Stabilisierung ist an der Unterseite des Pedalkastens (D) ein Höhenversteller vorgesehen. Schrauben Sie den Höhenversteller heraus, bis er fest auf dem Fußboden steht. Der Höhenversteller sorgt für stabile Pedalbetätigung und ermöglicht eine präzise Regelung des Betätigungshubs. Wenn er nicht fest auf dem Boden steht, können beim Treten der Pedale Klangverzerrungen auftreten.

■ Wenn der Zusammenbau beendet ist, prüfen Sie bitte folgende Dinge:

- Sind Teile übrig geblieben?
 - ➔ Gehen Sie den Vorgang des Zusammenbaus noch einmal durch und korrigieren Sie eventuelle Fehler.
- Befindet sich das Clavinova weit genug von Türen und anderen beweglichen Vorrichtungen entfernt?
 - ➔ Bewegen Sie das Clavinova an einen entsprechend sicheren Ort.
- Macht das Clavinova Klappergeräusche, wenn Sie es schütteln?
 - ➔ Ziehen Sie alle Schrauben fest.
- Klappert der Pedalkasten oder gibt er nach, wenn Sie das Pedal treten?
 - ➔ Drehen Sie den Höhenversteller, bis er fest auf dem Fußboden steht.
- Sind Pedal- und Netzkabel richtig an den Buchsen angeschlossen?
 - ➔ Prüfen Sie die Verbindung.
- Wenn die Haupteinheit knarrt oder beim Spielen wackelt, betrachten Sie die Abbildungen und ziehen Sie alle Schrauben noch einmal nach.

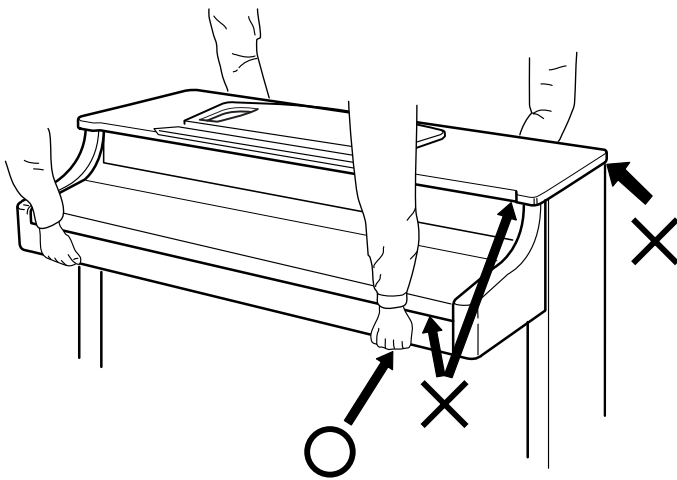

⚠ CAUTION

- When moving the instrument after assembly, always hold the lower surface of the main unit, NEVER the top portion or keyboard cover. Improper handling can result in damage to the instrument or personal injury.

⚠ VORSICHT

- Fassen Sie zum Umstellen des Instruments nach dem Zusammenbau stets unter das Gehäuse; heben Sie es NIEMALS am oberen Teil des Gehäuses oder am Tastaturdeckel. Bei Nichtbeachtung dieses Punkts kann das Instrument beschädigt und im Extremfall eine Verletzung hervorgerufen werden.

⚠ PRECAUTION

- Pour déplacer l'instrument après le montage, toujours tenir l'instrument par la surface inférieure, JAMAIS par sa partie supérieure ou par le protège-clavier. Une mauvaise manipulation peut provoquer des dommages ou des blessures.

⚠ CUIDADO

- Cuando mueva el instrumento después del montaje, sostenga siempre la superficie inferior de la unidad principal, y NUNCA la parte superior de la cubierta del teclado. La manipulación indebida puede causar daños en el instrumento o personales.

? N'oubliez pas de régler la hauteur du pédalier

Pour assurer la stabilité du pédalier (D), un dispositif de réglage a été prévu à sa partie inférieure. Tournez ce dispositif jusqu'à ce qu'il soit en contact ferme avec la surface du sol. Ce dispositif assure la stabilité du pédalier lors de son utilisation et facilite la commande au pied des effets. Si ce dispositif n'est pas en contact ferme avec le sol, il pourra se produire une distorsion du son.

■ Lorsque le montage est terminé, veuillez mener à bien les vérifications suivantes.

- Reste-t-il des pièces non utilisées?
 - ➔ Passer en revue la procédure de montage et corriger toute erreur éventuelle.
- Le Clavinova est-il placé à l'écart des portes et de toute autre structure mobile?
 - ➔ Déplacer le Clavinova vers un emplacement approprié.
- Lorsque vous secouez quelque peu le Clavinova, entendez-vous un cliquetis?
 - ➔ Serrer convenablement toutes les vis.
- Le pédalier fait-il du bruit ou s'écarte-t-il lorsque vous appuyez sur les pédales?
 - ➔ Tourner le stabilisateur de sorte que le Clavinova repose fermement sur le sol.
- Les cordons des pédales et d'alimentation sont-ils bien enfoncés dans les prises?
 - ➔ Vérifier toutes les connexions.
- Si la partie principale de l'appareil craque ou est instable lorsque vous jouez sur le clavier, consulter les diagrammes de montage et resserrer toutes les vis.

? Asegúrese de ajustar el ajustador.

Para la estabilidad del aparato, se proporciona un ajustador en la parte inferior de la caja de pedales (D). Gire el ajustador hasta que contacte firmemente con el suelo. El ajustador asegura una operación estable de los pedales y facilita el control del efecto de los pedales. Si el ajustador no contacta firmemente con el suelo, puede resultar en sonido distorsionado.

■ Cuando haya concluido el montaje, compruebe los siguientes puntos:

- ¿Ha quedado alguna pieza sin instalar?
 - ➔ Revise el procedimiento de montaje y corrija cualquier error que se haya podido cometer.
- ¿Está el Clavinova alejado del recorrido de puertas y muebles?
 - ➔ Traslade el Clavinova a una posición adecuada.
- ¿Suena algún ruido de holgura cuando se mueve el Clavinova?
 - ➔ Apriete con firmeza todos los tornillos.
- ¿Vibra o cede la caja de pedales cuando se pisan los pedales?
 - ➔ Gire el estabilizador hasta que apoye firmemente sobre el suelo.
- ¿Están perfectamente insertados los cables de pedal y alimentación en los conectores?
 - ➔ Revise las conexiones.
- Si la unidad principal cruje o presenta algún signo de inestabilidad cuando se toca el teclado, consulte los esquemas de montaje y vuelva a apretar todos los tornillos.

1

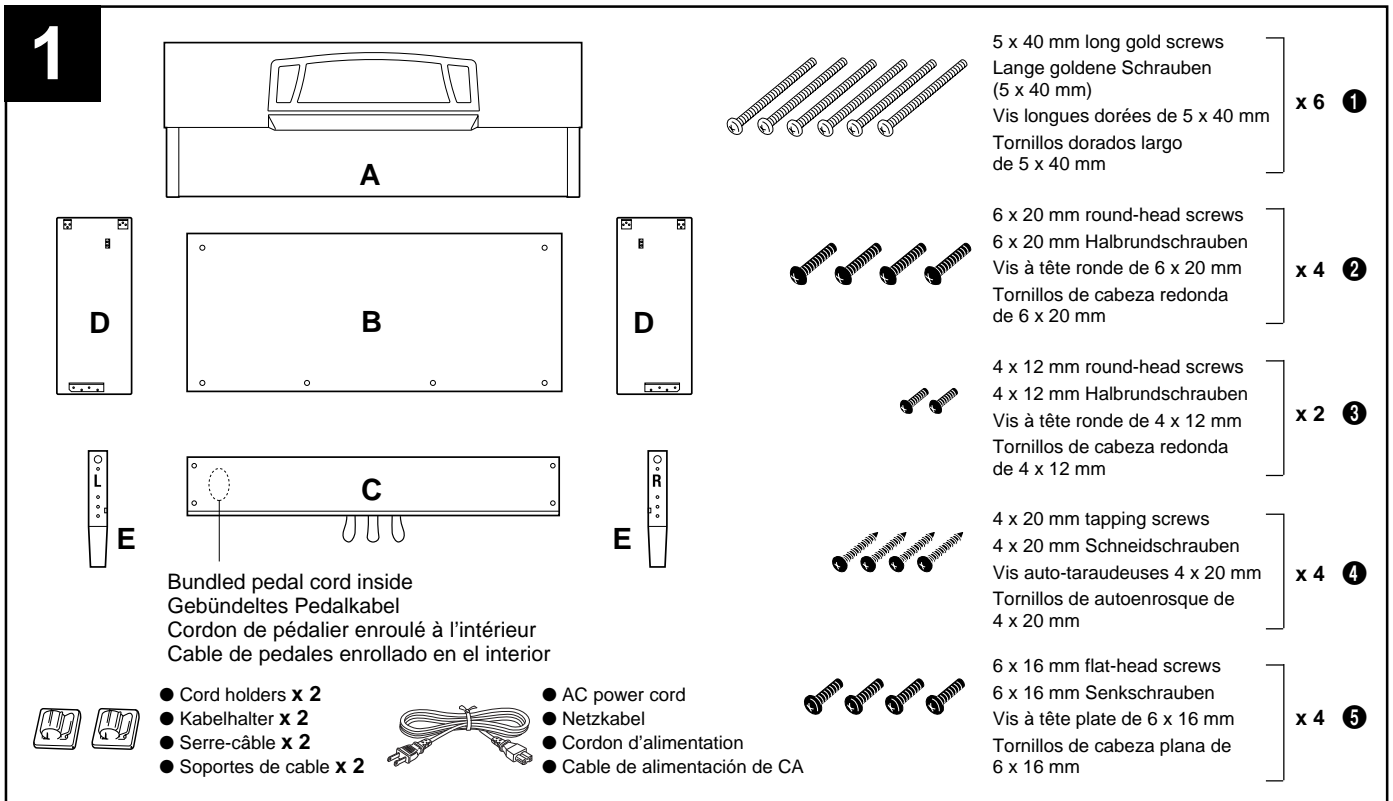

CLP-860/840/820: Keyboard Stand Assembly

The CLP-860/840/820 all require the same assembly procedures. Illustrations use the CLP-860 for reference.

NOTE

- Be careful not to confuse parts, and be sure to install all parts in the correct direction. Please assemble in accordance with the sequence given below.
- Assembly should be carried out by at least two persons.
- Be sure to use the correct screw size, as indicated above. Use of incorrect screws can cause damage.
- Be sure to tighten up all screws upon completing assembly of each unit.
- To disassemble, reverse the assembly sequence given below.

Have a Phillips-head (+) screwdriver ready.

Z Open the box and remove all the parts.

On opening the box you should find the parts shown in the illustration. Check to make sure that all the required parts are provided.

X Assemble the side panels (D) and feet (E).

Secure the feet (E) to the side panels (D) with the 5 x 40 millimeter long gold-colored screws ① (3 each).

Depending on the unit type, the feet (E) may or may not have cutouts. If the feet have cutouts, make sure that the cutouts on the feet face the bracket side of the side panels.

C Attach the side panels (D) to the pedal box (C).

Before installing the pedal box, untie and straighten out the bundled cord attached to the bottom of the pedal box. Don't discard the vinyl tie, you'll need it later in step N.

Place the pedal box on top of the brackets attached to the side panels (D), and attach using the four 6 x 20 millimeter round-head screws ② — two screws on each side. Make sure the pedals extend in the same direction as the feet.

CLP-860/840/820: Zusammenbau und Aufstellung

Die Modelle CLP-860/840/820 werden auf dieselbe Weise zusammengesetzt. In den Abbildungen wird zur Veranschaulichung das Modell CLP-860 gezeigt.

NOTIZ

- Achten Sie darauf, die Teile nicht zu verwechseln, und installieren Sie alle Teile in der richtigen Ausrichtung. Gehen Sie beim Zusammenbau bitte in der angegebenen Reihenfolge vor.
- Die Montage sollte von mindestens zwei Personen vorgenommen werden.
- Achten Sie darauf, die richtige Schraubengröße zu verwenden, wie es oben gezeigt ist. Die Verwendung der falschen Schrauben kann zu Schäden führen.
- Achten Sie während der Montage darauf, bei jedem Arbeitsgang alle Schrauben festzuziehen.
- Für die Demontage muß die angegebene Reihenfolge umgekehrt befolgt werden.

Sie benötigen einen Kreuzschlitzschraubendreher (+).

Z Öffnen Sie den Karton und nehmen Sie alle Teile heraus.

Im Karton sollten die oben abgebildeten Teile enthalten sein. Prüfen Sie zunächst bitte, ob alle Teile vollständig vorhanden sind.

X Schrauben Sie die Seitenwände (D) und die Füße (E) zusammen.

Befestigen Sie die Füße (E) mit den vier langen goldenen Schrauben (5 x 40 mm) ① (jeweils 3 Schrauben) an den Seitenwänden (D).

Die Füße (E) weisen je nach Ausführung einen Ausschnitt auf. Ist ein solcher Ausschnitt vorhanden, achten Sie beim Zusammenbau darauf, daß die Ausschnitte der Füße in Richtung der Halterungen an den Seitenwänden weisen.

C Befestigen Sie die Seitenwände (D) am Pedalkasten (C).

Bevor Sie den Pedalkasten montieren, nehmen Sie zunächst das gebündelte Kabel aus dem Pedalkasten, entfernen den Kabelbinder und ziehen das Kabel dann gerade aus. Werfen Sie den Kabelbinder nicht wg, er wird in Schritt N wieder gebraucht.

Setzen Sie den Pedalkasten auf die Winkelbleche der beiden Seitenwänden (D), und schrauben Sie ihn dann mit den vier Halbrundschauben (6 x 20 mm) ② fest (jeweils zwei Schrauben links und rechts). Achten Sie dabei darauf, daß die Pedale in dieselbe Richtung weisen wie die vorspringenden Teile der Füße.

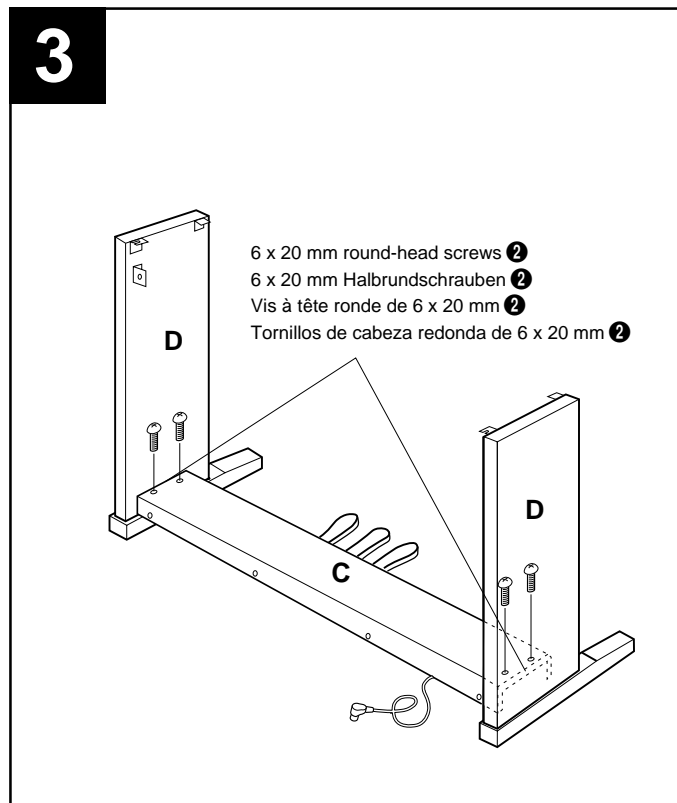
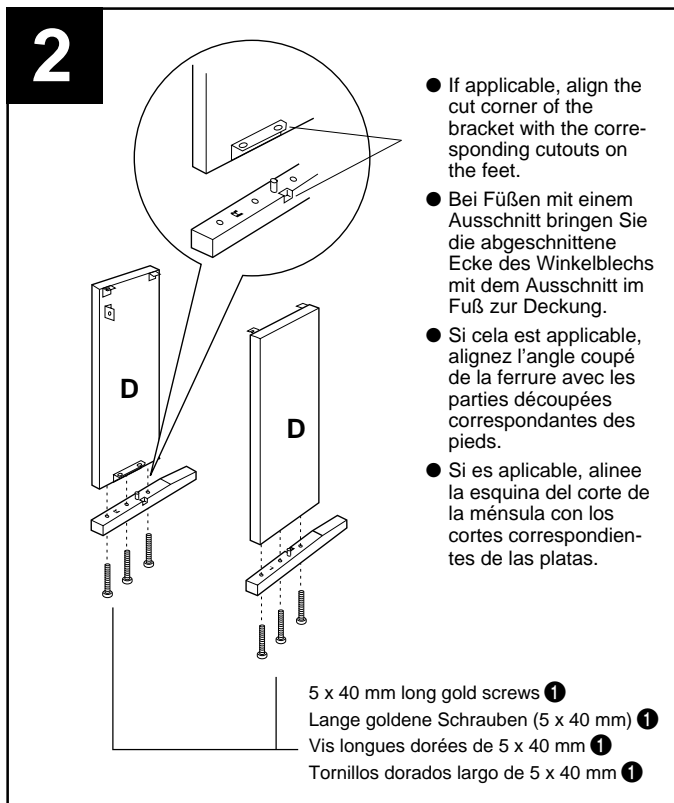

CLP-860/840/820: Assemblage du support de clavier

Les procédures d'assemblage des modèles CLP-860/840/820 sont identiques. Les illustrations sont basées sur le modèle CLP-860.

NOTE

- Veiller à ne pas mélanger les pièces et à les installer dans le sens correct. Veuillez assembler l'instrument dans l'ordre indiqué ci-dessous.
- La présence de deux personnes minimum est nécessaire pour procéder au montage.
- Toujours utiliser des vis aux dimensions correctes, comme indiqué cidessus. L'utilisation de vis aux dimensions incorrectes pourrait en effet endommager l'instrument.
- Resserer convenablement toutes les vis après le montage de chaque élément.
- Pour démonter le Clavinova, inverser l'ordre des indications données ci-dessous.

Munissez-vous d'un tournevis Phillips (cruciforme).

Z Ouvrez le carton et retirez toutes les pièces

Les pièces indiquées sur l'illustration devraient toutes se trouver dans le carton. Vérifiez qu'il n'en manque aucune.

X Montez les panneaux latéraux (D) sur les supports inférieurs (E)

Fixez les pieds (E) sur les panneaux latéraux (D) avec les longues vis de fixation et dorées de 5 x 40 millimètres ① (3 de chaque).

Suivant le type d'instrument utilisé, les pieds (E) peuvent se présenter avec ou sans parties découpées. Si toutefois la surface des pieds comportent des parties découpées, faites en sorte de les orienter vers la ferrure des panneaux latéraux.

C Fixez les panneaux latéraux (D) au pédalier (C)

Avant de poser le pédalier, détacher le cordon de la partie inférieure du pédalier et le dérouler. Ne jetez pas l'attache en vinyle, vous la réutiliserez ultérieurement à l'étape N.

Placez le pédalier sur les ferrures fixées aux panneaux latéraux (D) et fixez-le à l'aide des quatre vis à tête ronde de 6 x 20 millimètres ② : deux vis de chaque côté. Veillez à ce que les pédales soient dirigées dans le même sens que les supports inférieurs.

CLP-860/840/820: Conjunto del soporte del teclado

Las CLP-860/840/820 requieren todas los mismos procedimientos de montaje. En las ilustraciones se emplea la CLP-860 como referencia.

NOTA

- Observe cuidado para no confundir las piezas, y asegúrese de montar todas ellas en el sentido correcto. Proceda al montaje en el orden indicado a continuación.
- El montaje deberá realizarse al menos por dos personas.
- Procure utilizar los tornillos del tamaño adecuado, según se indica arriba. El empleo de tornillos inadecuados puede ocasionar daños en el instrumento.
- Asegúrese de apretar bien todos los tornillos después de montar cada unidad.
- Para desmontar las unidades, invierta la secuencia de montaje facilitada a continuación.

Tenga preparado un destornillador de cabeza en cruz (+).

Z Abra la caja y extraiga todas las partes.

Al abrir la caja deberá encontrar todas las partes mostradas en la ilustración. Compruebe para asegurarse que se proporcionan todas las partes necesarias.

X Monte los paneles laterales (D) y las patas (E).

Asegure las patas (E) en los paneles laterales (D) con los tornillos dorados largos de 5 x 40 mm ① (3 cada una).

Dependiendo del tipo de unidad, las patas (E) pueden tener o no tener cortes. Si las patas tienen cortes, asegúrese de que los cortes de las patas queden encarados al lado de la ménsula de los paneles laterales.

C Acople los paneles laterales (D) en la caja de pedales (C).

Antes de instalar la caja de pedales, desate y enderezca el cable plegado unido a la parte inferior de la caja de pedales. No tire la abrazadera de vinilo, porque la necesitará en el paso N de más adelante.

Ponga la caja de pedales en la parte superior de las ménsulas acopladas a los paneles laterales (D), y acople empleando los cuatro tornillos de cabeza redonda de 6 x 20 mm ②; dos tornillos en cada lado. Asegúrese de que el pedal se extiende en la misma dirección que la pata.

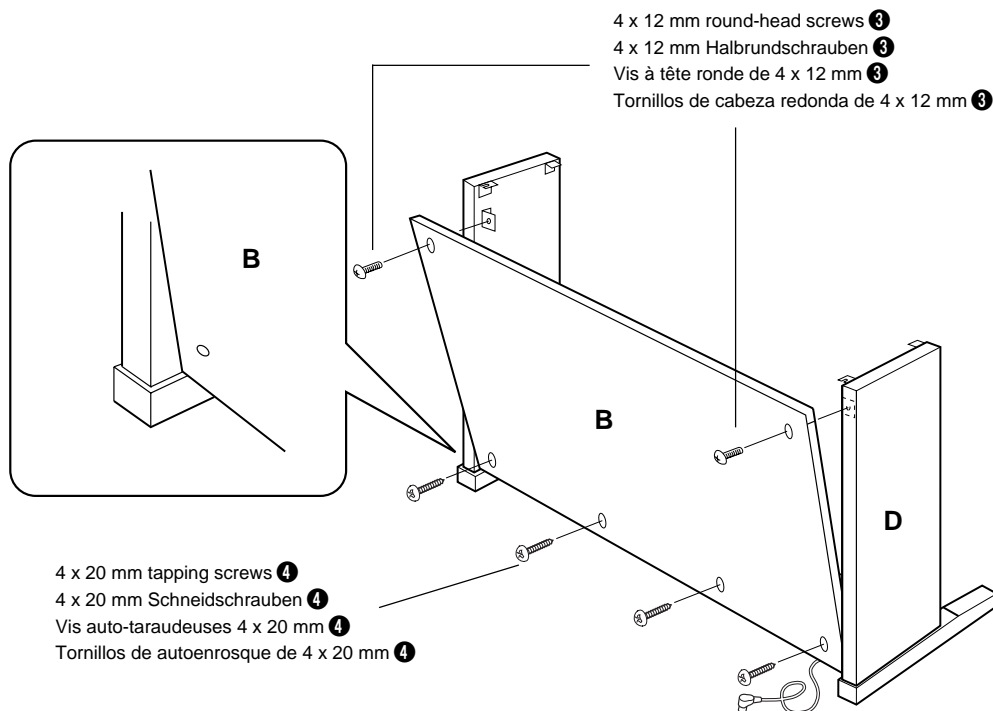

✓ Attach the rear panel (B).

With the rear panel slightly angled as shown in the illustration, lower it onto the feet's protruding edge at the rear of the pedal box. Then, while eliminating any gaps between the rear and side panels, secure the top of the rear panel to the side panel brackets using two 4 x 12 mm round-head screws (3). Finally, secure the bottom of the rear panel to the pedal box using four 4 x 20 mm tapping screws (4).

B Install the main unit (A).

Place the main unit (A) on the side panels (D) with the screws on its bottom panel (toward the rear of the main unit) just behind the grooves in the brackets located at the top of the side panels. Then slide the main unit forward until it stops. **WATCH YOUR FINGERS WHEN DOING THIS!!**

Align the holes on the bottom panel of the main unit with the holes in the brackets on the side panels (also center the main unit to produce equal clearance on the left and right sides, as shown in the illustration), then use the four 6 x 16 millimeter flat-head screws (5) to attach the main unit. Two screws can be attached from the front side and two screws from the rear.



- Do not hold the keyboard in any position other than the position shown in the above illustration.
- Fingers can become pinched between the main unit and the rear or side panels, be extra careful so as not to drop the main unit.

✓ Montieren Sie die Rückwand (B).

Setzen Sie die Rückwand leicht abgewinkelt, wie in der Abbildung gezeigt, hinter dem Pedalkasten auf die hervorspringenden Teile der Füße auf. Schrauben Sie dann die Rückwand oben mit zwei 4 x 12 mm Halbrundsrauben (3) so an den Seitenwänden fest, daß kein Spiel zwischen Rückwand und Seitenwänden verbleibt. Schrauben Sie die Rückwand abschließend noch mit vier 4 x 20 mm Schneidschrauben (4) an den Pedalkasten.

B Montieren Sie die Tastatureinheit (A).

Setzen Sie die Tastatureinheit (A) so auf den fertigen Ständer, daß die beiden Schrauben an ihrer Unterseite hinter den Winkelblechen mit Führungsschlitz an der Hinterseite des Ständers zu liegen kommen. Schieben Sie die Tastatureinheit dann bis zum Anschlag in die Schlitzte. **KLEMMEN SIE IHRE FINGER DABEI NICHT EIN!!**

Richten Sie die Schraubenbohrungen an der Unterseite der Tastatureinheit mit den Bohrungen der Winkelbleche aus (achten Sie auch darauf, daß sie mittig auf dem Ständer steht, wie in der Abbildung gezeigt), um die Tastatureinheit dann mit den vier 6 x 16 mm Senkschrauben (5) festzuschrauben. Zwei Schrauben werden von der Vorderseite her eingeführt, die beiden anderen von der Rückseite her.



- Halten Sie die Tastatureinheit nur wie in der obigen Abbildung!
- Achten Sie darauf, daß Sie Ihre Finger nicht zwischen Tastatureinheit und den Seitenwänden bzw. der Rückwand einklemmen — die Tastatureinheit könnte dadurch zu Fall kommen!

5

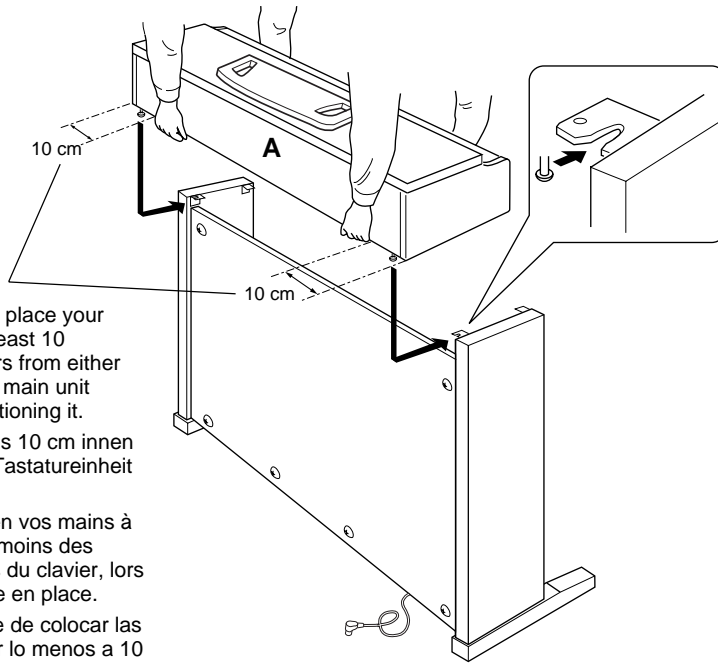

- Be sure to place your hands at least 10 centimeters from either end of the main unit when positioning it.
- Mindestens 10 cm innen unter die Tastatureinheit greifen.
- Placez bien vos mains à 10 cm au moins des extrémités du clavier, lors de sa mise en place.
- Asegúrese de colocar las manos por lo menos a 10 centímetros desde los extremos de la unidad principal cuando la sitúe.

6 x 16 mm flat-head screws ⑤
 6 x 16 mm Senkschrauben ⑤
 Vis à tête plate de 6 x 16 mm ⑤
 Tornillos de cabeza plana de 6 x 16 mm ⑤

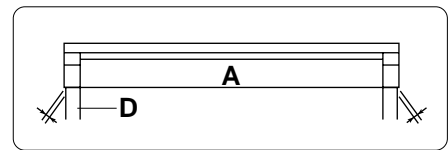
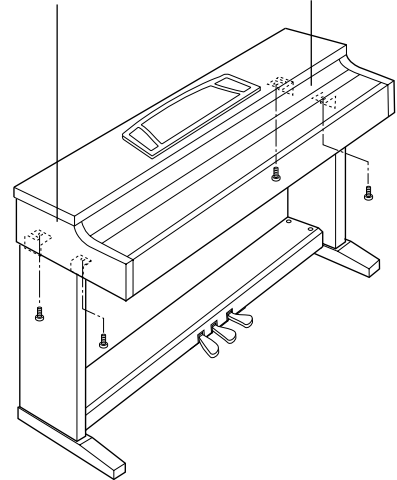

✓ Fixez le panneau arrière (B)

En inclinant légèrement en angle le panneau arrière, comme mentionné sur l'illustration, abaissez-le sur le rebord des pieds, à l'arrière du pédalier. Puis, tout en éliminant les espaces entre les panneaux arrière et latéraux, fixez le haut du panneau arrière sur les supports des panneaux latéraux à l'aide de deux vis à tête ronde 4 x 12 mm ③. Et finalement, fixez le bas du panneau arrière au pédalier avec quatre vis auto-taraudeuses 4 x 20 mm ④.

B Installez le clavier (A)

Placez le clavier sur les panneaux latéraux (D), avec les vis de son panneau inférieur (situées vers l'arrière du clavier) placées immédiatement derrière les rainures des ferrures situées à la partie supérieure des panneaux latéraux (D), puis faites glisser le clavier vers l'avant jusqu'à ce qu'il vienne en butée. **FAITES ATTENTION A VOS DOIGTS EN EXECUTANT CETTE OPERATION!!**

Alignez les trous du panneau inférieur du clavier sur les trous des ferrures des panneaux latéraux (centrez également le clavier de manière à avoir un jeu identique de chaque côté) utilisez ensuite quatre vis de fixation à tête plate de 6 x 16 millimètres ⑤ pour immobiliser le clavier. Deux des vis de fixation peuvent être mises en place de l'avant et deux vis de fixation peuvent être mises en place de l'arrière.



- Ne tenez pas le clavier d'une autre manière que celle indiquée sur l'illustration ci-dessus.
- Attention car vous risquez de vous faire pincer les doigts entre le clavier et les panneaux arrière ou latéraux de sorte que vous devez veiller à ne pas faire tomber le clavier.

✓ Monte el panel trasero (B).

Con el panel trasero un poco inclinado en ángulo como se muestra en la ilustración, bájelo al borde saliente de las patas de la parte posterior de la caja de pedales. Entonces, mientras elimina los huecos entre los paneles trasero y lateral, fije la parte superior del panel trasero a las ménsulas de panel lateral usando dos tornillos de cabeza redonda de 4 x 12 mm ③. Finalmente, fije la parte inferior del panel trasero a la caja de pedales usando cuatro tornillos de autoenrosque de 4 x 20 mm ④.

B Instale la unidad principal (A).

Coloque la unidad principal en los paneles laterales (D) con los tornillos de su panel inferior (hacia la parte posterior de la unidad principal) justo detrás de las ranuras de la ménsula ubicada en la parte superior de los paneles laterales (D), después deslice el teclado hacia adelante hasta que se pare. **¡TENGA CUIDADO CON SUS DEDOS MIENTRAS LO HACE!**

Alinee los orificios del panel inferior de la unidad principal con los orificios de las ménsulas de los paneles laterales (también centre la unidad principal para producir una holgura igual en los lados derecho e izquierdo, como se muestra en la ilustración), y emplee entonces los cuatro tornillos de cabeza plana de 6 x 16 milímetros ⑤ para montar la unidad principal. Dos tornillos pueden colocarse desde el lado frontal y dos desde el lado posterior.



- No sostenga el teclado en ninguna posición que no sea la posición mostrada en la ilustración de arriba.
- Podría pillarse los dedos entre la unidad principal y los paneles traseros o laterales, por lo que deberá tener mucho cuidado que no se caiga la unidad principal.

6

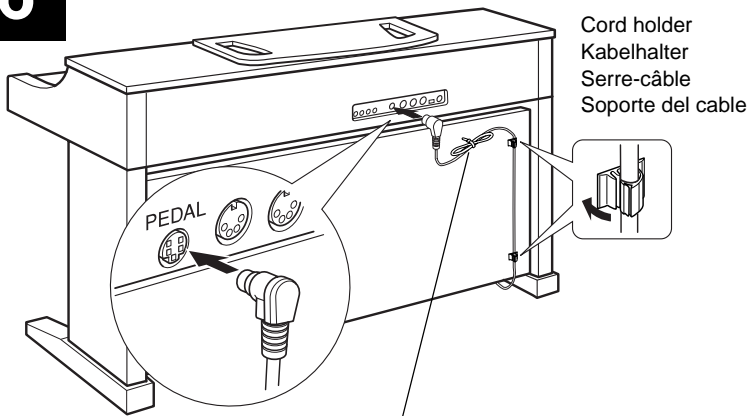

- Use the vinyl tie that was removed from the bundled pedal cord in step C to tie up any slack in the pedal cord.
- Nehmen Sie überlanges Kabel mit dem in Schritt C entfernten Kabelbinder auf.
- Utilisez l'attache en vinyle qui a été enlevée du cordon de pédalier à l'étape C pour attacher le fil excédentaire du cordon de pédalier.
- Emplee la abrazadera de vinilo que se sacó del cable plegado de los pedales en el paso C para fijar el cable de pedales sobrante.

N Connect the pedal cord.

The pedal cord from the pedal box must be plugged into the PEDAL connector on the rear of the main unit. Once connected, attach the cord holders to the rear panel as shown, then clip the cord into the holders.

M Voltage Selector

Before connecting the AC power cord, check the setting of the voltage selector which is provided in some areas. To set the selector for 110V, 127V, 220V or 240V main voltages, use a "minus" screwdriver to rotate the selector dial so that the correct voltage for your region appears next to the pointer on the panel. The voltage selector is set at 240V when the unit is initially shipped.

After the proper voltage has been selected connect the AC power cord. A plug adaptor may be also provided in some areas to match the pin configuration of the AC wall outlets in your area.

< Set the adjuster.

For stability, an adjuster is provided on the bottom of the pedal box (C). Rotate the adjuster until it comes in firm contact with the floor surface. The adjuster ensures stable pedal operation and facilitates pedal effect control. If the adjuster is not in firm contact with the floor surface, distorted sound may result.

■ After completing the assembly, please check the following.

- Are there any parts left over?
 - ➔ Review the assembly procedure and correct any errors.
- Is the Clavinova clear of doors and other movable fixtures?
 - ➔ Move the Clavinova to an appropriate location.
- Does the Clavinova make a rattling noise when you shake it?
 - ➔ Tighten all screws.
- Does the pedal box rattle or give way when you step on the pedals?
 - ➔ Turn the adjuster so that it is set firmly against the floor.
- Are the pedal and power cords inserted securely into the sockets?
 - ➔ Check the connection.
- If the main unit creaks or is otherwise unsteady when you play on the keyboard, refer to the assembly diagrams and retighten all screws.

7

- A voltage selector is provided in some areas.
- Spannungswähler (nur in bestimmten Verkaufsgebieten)
- Un sélecteur de tension est prévu pour certaines régions
- El selector de tensión está provisto para ciertos destinos.

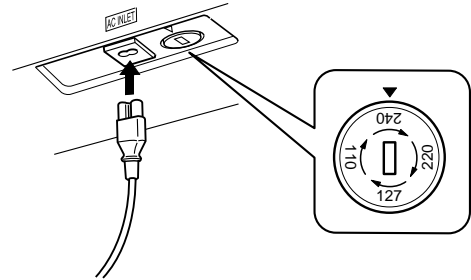

N Schließen Sie das Pedalkabel an.

Das vom Pedalkabel kommende Kabel wird an die PEDAL-Buchse an der Rückseite der Tastatureinheit angeschlossen. Bringen Sie nach dem Anschluß die Kabelhalter an der Rückwand an, um das Kabel dann in diese Halter zu klemmen.

M Den Spannungswähler einstellen.

Bevor Sie nun das Netzkabel anschließen, müssen Sie den Spannungswähler (falls vorhanden) auf die örtliche Netzspannung einstellen. Zum Verstellen drehen Sie den Spannungswähler mit einem Schlitzschraubendreher, bis der richtige Spannungswert (110, 127, 220 oder 240) an der Pfeilmarkierung steht. Bei der Auslieferung werden alle Instrumente mit Spannungswähler auf "240" voreingestellt.

Nachdem Sie den Spannungswähler richtig eingestellt haben, können Sie nun das Netzkabel anschließen. In manchen Gebieten wird ein Steckdapter mitgeliefert, um den Anschluß an die evtl. unterschiedlich geformte Steckdose zu ermöglichen.

< Justieren Sie schließlich noch den Höhenversteller.

Zur Stabilisierung ist an der Unterseite des Pedalkastens (C) ein Höhenversteller vorgesehen. Schrauben Sie den Höhenversteller heraus, bis er fest auf dem Fußboden steht. Der Höhenversteller sorgt für stabile Pedalbetätigung und ermöglicht eine präzise Regelung des Betätigungshubs. Wenn er nicht fest auf dem Boden steht, können beim Treten der Pedale Klangverzerrungen auftreten.

■ Wenn der Zusammenbau beendet ist, prüfen Sie bitte folgende Dinge:

- Sind Teile übrig geblieben?
 - ➔ Gehen Sie den Vorgang des Zusammenbaus noch einmal durch und korrigieren Sie eventuelle Fehler.
- Befindet sich das Clavinova weit genug von Türen und anderen beweglichen Vorrichtungen entfernt?
 - ➔ Bewegen Sie das Clavinova an einen entsprechend sicheren Ort.
- Macht das Clavinova Klappergeräusche, wenn Sie es schütteln?
 - ➔ Ziehen Sie alle Schrauben fest.
- Klappert der Pedalkasten oder gibt er nach, wenn Sie das Pedal treten?
 - ➔ Drehen Sie den Höhenversteller, bis er fest auf dem Fußboden steht.
- Sind Pedal- und Netzkabel richtig an den Buchsen angeschlossen?
 - ➔ Prüfen Sie die Verbindung.
- Wenn die Haupteinheit knarrt oder beim Spielen wackelt, betrachten Sie die Abbildungen und ziehen Sie alle Schrauben noch einmal nach.

8

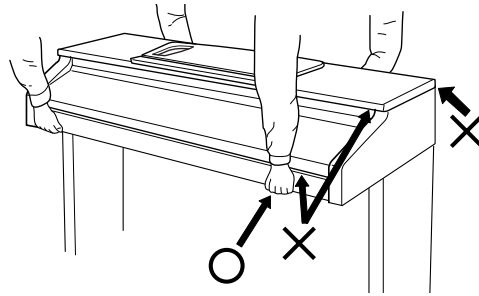
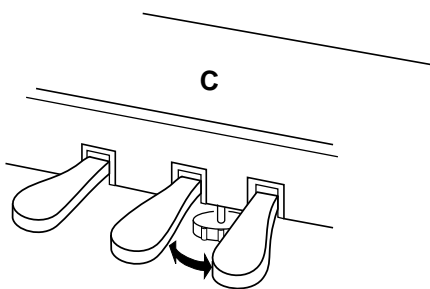

CAUTION

- When moving the instrument after assembly, always hold the lower surface of the main unit, NEVER the top portion or keyboard cover. Improper handling can result in damage to the instrument or personal injury.

VORSICHT

- Fassen Sie zum Umstellen des Instruments nach dem Zusammenbau stets unter das Gehäuse; heben Sie es NIE-MALS am oberen Teil des Gehäuses oder am Tastaturdeckel. Bei Nichtbeachtung dieses Punkts kann das Instrument beschädigt und im Extremfall eine Verletzung hervorgerufen werden.

PRECAUTION

- Pour déplacer l'instrument après le montage, toujours tenir l'instrument par la surface inférieure, JAMAIS par sa partie supérieure ou par le protège-clavier. Une mauvaise manipulation peut provoquer des dommages ou des blessures.

CUIDADO

- Cuando mueva el instrumento después del montaje, sostenga siempre la superficie inferior de la unidad principal, y NUNCA la parte superior de la cubierta del teclado. La manipulación indebida puede causar daños en el instrumento o personales.

Raccordez le câble du pédalier

Le câble du pédalier qui sort du logement de pédalier doit être raccordé au connecteur PEDAL implanté sur la face arrière du clavier. Une fois branché, fixez les attaches de câble sur la face arrière en procédant de la façon représentée sur la figure puis emboîtez le câble dans les attaches.

M Sélection de tension

Avant de connecter le cordon d'alimentation, vérifiez le réglage du sélecteur de tension qui est prévu pour certaines régions. Pour régler le sélecteur sur 110 V, 127 V, 220 V ou 240 V, utilisez un tournevis à lame plate pour tourner le cadran du sélecteur afin de mettre l'indication correspondant à la tension de votre région vis à vis du repère triangulaire situé sur le panneau. Le sélecteur de tension est réglé sur 240 V au départ d'usine.

Une fois que vous avez réglé le sélecteur de tension, connectez le cordon d'alimentation. Un adaptateur de prise peut également être fourni dans certaines régions pour pouvoir brancher le cordon à la prise secteur murale.

N'oubliez pas de régler la hauteur du pédalier

Pour assurer la stabilité du pédalier (C), un dispositif de réglage a été prévu à sa partie inférieure. Tournez ce dispositif jusqu'à ce qu'il soit en contact ferme avec la surface du sol. Ce dispositif assure la stabilité du pédalier lors de son utilisation et facilite la commande au pied des effets. Si ce dispositif n'est pas en contact ferme avec le sol, il pourra se produire une distorsion du son.

Lorsque le montage est terminé, veuillez mener à bien les vérifications suivantes.

- Reste-t-il des pièces non utilisées?
 - ➔ Passer en revue la procédure de montage et corriger toute erreur éventuelle.
- Le Clavinova est-il placé à l'écart des portes et de toute autre structure mobile?
 - ➔ Déplacer le Clavinova vers un emplacement approprié.
- Lorsque vous secouez quelque peu le Clavinova, entendez-vous un cliquetis?
 - ➔ Serrer convenablement toutes les vis.
- Le pédalier fait-il du bruit ou s'écarte-t-il lorsque vous appuyez sur les pédales?
 - ➔ Tourner le stabilisateur de sorte que le Clavinova repose fermement sur le sol.
- Les cordons des pédales et d'alimentation sont-ils bien enfoncés dans les prises?
 - ➔ Vérifier toutes les connexions.
- Si la partie principale de l'appareil craque ou est instable lorsque vous jouez sur le clavier, consulter les diagrammes de montage et resserrer toutes les vis.

Conecte el cable de los pedales.

El cable de los pedales procedente de la caja de pedales debe enchufarse al conector PEDAL de la parte posterior de la unidad principal. Una vez se ha conectado, coloque los soportes de cable del panel posterior como se muestra, y sujete el cable en los soportes.

M Selector de tensión

Antes de conectar el cable de alimentación de CA, compruebe el ajuste del selector de tensión que se incorpora para ciertos destinos. Para ajustar el selector a 110V, 127V, 220V ó 240V de la red de alimentación, emplee un destornillador de cabeza recta "-" para girar el selector de modo que la tensión correcta de su zona aparezca al lado del indicador del panel. El selector de tensión se ajusta a 240V cuando la unidad sale de fábrica.

Después de haber seleccionado la tensión correcta, enchufe el cable de alimentación. En algunas zonas puede suministrarse también un adaptador para adaptar la configuración de las patillas de los tomacorrientes de CA de su localidad.

Asegúrese de ajustar el ajustador.

Para la estabilidad del aparato, se proporciona un ajustador en la parte inferior de la caja de pedales (C). Gire el ajustador hasta que contacte firmemente con el suelo. El ajustador asegura una operación estable de los pedales y facilita el control del efecto de los pedales. Si el ajustador no contacta firmemente con el suelo, puede resultar en sonido distorsionado.

Quando haya concluido el montaje, compruebe los siguientes puntos:

- ¿Ha quedado alguna pieza sin instalar?
 - ➔ Revise el procedimiento de montaje y corrija cualquier error que se haya podido cometer.
- ¿Está el Clavinova alejado del recorrido de puertas y muebles?
 - ➔ Traslade el Clavinova a una posición adecuada.
- ¿Suena algún ruido de holgura cuando se mueve el Clavinova?
 - ➔ Apriete con firmeza todos los tornillos.
- ¿Vibra o cede la caja de pedales cuando se pisan los pedales?
 - ➔ Gire el estabilizador hasta que apoye firmemente sobre el suelo.
- ¿Están perfectamente insertados los cables de pedal y alimentación en los conectores?
 - ➔ Revise las conexiones.
- Si la unidad principal cruje o presenta algún signo de inestabilidad cuando se toca el teclado, consulte los esquemas de montaje y vuelva a apretar todos los tornillos.

1

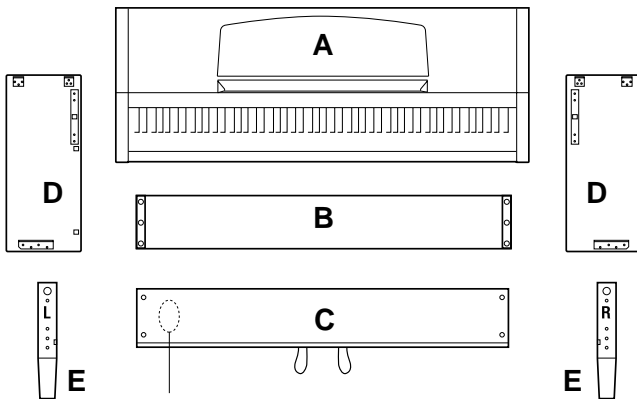

Bundled pedal cord inside
Gebündeltes Pedalkabel
Cordon de pédalier enroulé à l'intérieur
Cable de pedales enrollado en el interior

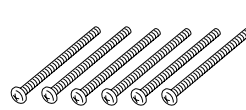

5 x 40 mm long gold screws
Lange goldene Schrauben
(5 x 40 mm)
Vis longues dorées de 5 x 40 mm
Tornillos dorados largo
de 5 x 40 mm

x 6 ①



6 x 20 mm round-head screws
6 x 20 mm Halbrundschauben
Vis à tête ronde de 6 x 20 mm
Tornillos de cabeza redonda
de 6 x 20 mm

x 4 ②



6 x 16 mm flat-head screws
6 x 16 mm Senkschrauben
Vis à tête plate de 6 x 16 mm
Tornillos de cabeza plana de
6 x 16 mm

x 8 ③

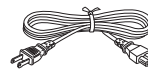

● AC power cord
● Netzkabel
● Cordon d'alimentation
● Cable de alimentación de CA

CLP-820S: Keyboard Stand Assembly

NOTE

- Be careful not to confuse parts, and be sure to install all parts in the correct direction. Please assemble in accordance with the sequence given below.
- Assembly should be carried out by at least two persons.
- Be sure to use the correct screw size, as indicated above. Use of incorrect screws can cause damage.
- Be sure to tighten up all screws upon completing assembly of each unit.
- To disassemble, reverse the assembly sequence given below.

Have a Phillips-head (+) screwdriver ready.

Z Open the box and remove all the parts.

On opening the box you should find the parts shown in the illustration. Check to make sure that all the required parts are provided.

X Assemble the side panels (D) and feet (E).

Secure the feet (E) to the side panels (D) with the 5 x 40 millimeter long gold-colored screws ① (3 each).

Depending on the unit type, the feet (E) may or may not have cutouts. If the feet have cutouts, make sure that the cutouts on the feet face the bracket side of the side panels.

C Attach the side panels (D) to the pedal box (C).

Before installing the pedal box, untie and straighten out the bundled cord attached to the bottom of the pedal box. Don't discard the vinyl tie, you'll need it later in step N.

Place the pedal box on top of the brackets attached to the side panels (D), and attach using the four 6 x 20 millimeter round-head screws ② — two screws on each side. Make sure the pedals extend in the same direction as the feet.

CLP-820S: Zusammenbau und Aufstellung

NOTIZ

- Achten Sie darauf, die Teile nicht zu verwechseln, und installieren Sie alle Teile in der richtigen Ausrichtung. Gehen Sie beim Zusammenbau bitte in der angegebenen Reihenfolge vor.
- Die Montage sollte von mindestens zwei Personen vorgenommen werden.
- Achten Sie darauf, die richtige Schraubengröße zu verwenden, wie es oben gezeigt ist. Die Verwendung der falschen Schrauben kann zu Schäden führen.
- Achten Sie während der Montage darauf, bei jedem Arbeitsgang alle Schrauben festzuziehen.
- Für die Demontage muß die angegebene Reihenfolge umgekehrt befolgt werden.

Sie benötigen einen Kreuzschlitzschraubendreher (+).

Z Öffnen Sie den Karton und nehmen Sie alle Teile heraus.

Im Karton sollten die oben abgebildeten Teile enthalten sein. Prüfen Sie zunächst bitte, ob alle Teile vollständig vorhanden sind.

X Schrauben Sie die Seitenwände (D) und die Füße (E) zusammen.

Befestigen Sie die Füße (E) mit den vier langen goldenen Schrauben (5 x 40 mm) ① (jeweils 3 Schrauben) an den Seitenwänden (D).

Die Füße (E) weisen je nach Ausführung einen Ausschnitt auf. Ist ein solcher Ausschnitt vorhanden, achten Sie beim Zusammenbau darauf, daß die Ausschnitte der Füße in Richtung der Halterungen an den Seitewänden weisen.

C Befestigen Sie die Seitenwände (D) am Pedalkasten (C).

Bevor Sie den Pedalkasten montieren, nehmen Sie zunächst das gebündelte Kabel aus dem Pedalkasten, entfernen den Kabelbinder und ziehen das Kabel dann gerade aus. Werfen Sie den Kabelbinder nicht wg, er wird in Schritt N wieder gebraucht.

Setzen Sie den Pedalkasten auf die Winkelbleche der beiden Seitenwänden (D), und schrauben Sie ihn dann mit den vier Halbrundschauben (6 x 20 mm) ② fest (jeweils zwei Schrauben links und rechts). Achten Sie dabei darauf, daß die Pedale in dieselbe Richtung weisen wie die vorspringenden Teile der Füße.

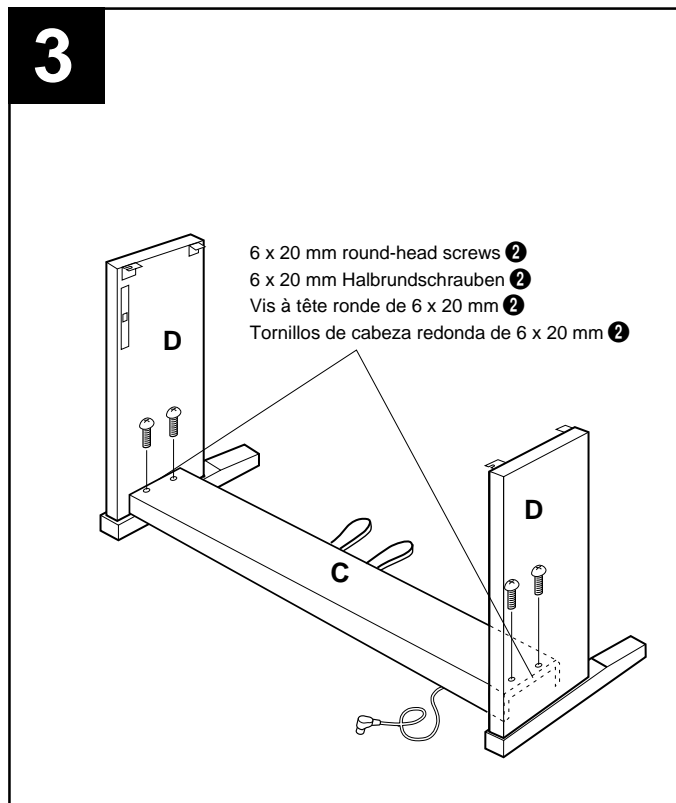
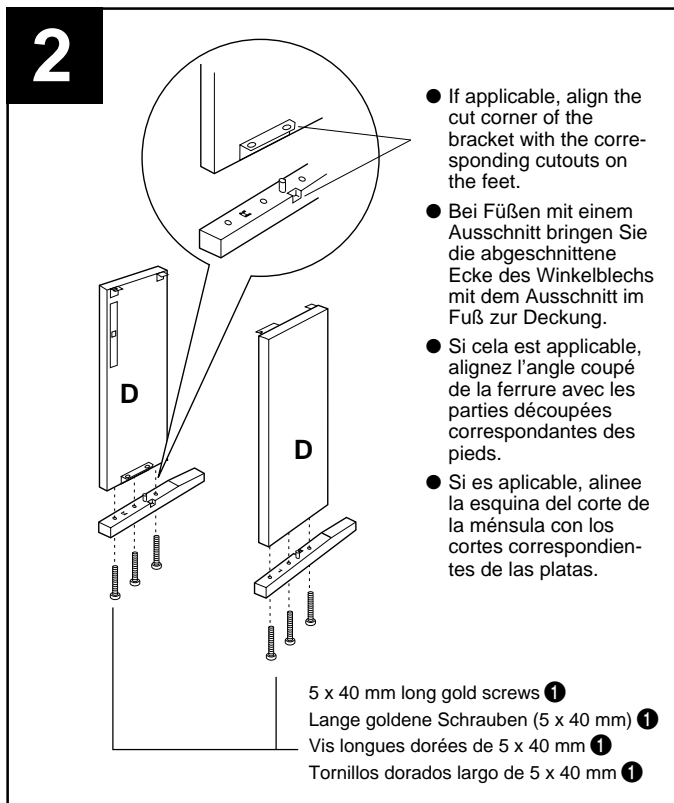

CLP-820S: Assemblage du support de clavier

NOTE

- Veiller à ne pas mélanger les pièces et à les installer dans le sens correct. Veuillez assembler l'instrument dans l'ordre indiqué ci-dessous.
- La présence de deux personnes minimum est nécessaire pour procéder au montage.
- Toujours utiliser des vis aux dimensions correctes, comme indiqué ci-dessus. L'utilisation de vis aux dimensions incorrectes pourrait en effet endommager l'instrument.
- Ressermer convenablement toutes les vis après le montage de chaque élément.
- Pour démonter le Clavinova, inverser l'ordre des indications données ci-dessous.

Munissez-vous d'un tournevis Phillips (cruciforme).

Z Ouvrez le carton et retirez toutes les pièces

Les pièces indiquées sur l'illustration devraient toutes se trouver dans le carton. Vérifiez qu'il n'en manque aucune.

X Montez les panneaux latéraux (D) sur les supports inférieurs (E)

Fixez les pieds (E) sur les panneaux latéraux (D) avec les longues vis de fixation et dorées de 5 x 40 millimètres ① (3 de chaque).

Suivant le type d'instrument utilisé, les pieds (E) peuvent se présenter avec ou sans parties découpées. Si toutefois la surface des pieds comportent des parties découpées, faites en sorte de les orienter vers la ferrure des panneaux latéraux.

C Fixez les panneaux latéraux (D) au pédalier (C)

Avant de poser le pédalier, détacher le cordon de la partie inférieure du pédalier et le dérouler. Ne jetez pas l'attache en vinyle, vous la réutiliserez ultérieurement à l'étape N.

Placez le pédalier sur les ferrures fixées aux panneaux latéraux (D) et fixez-le à l'aide des quatre vis à tête ronde de 6 x 20 millimètres ② : deux vis de chaque côté. Veillez à ce que les pédales soient dirigées dans le même sens que les supports inférieurs.

CLP-820S: Conjunto del soporte del teclado

NOTA

- Observe cuidado para no confundir las piezas, y asegúrese de montar todas ellas en el sentido correcto. Proceda al montaje en el orden indicado a continuación.
- El montaje deberá realizarse al menos por dos personas.
- Procure utilizar los tornillos del tamaño adecuado, según se indica arriba. El empleo de tornillos inadecuados puede ocasionar daños en el instrumento.
- Asegúrese de apretar bien todos los tornillos después de montar cada unidad.
- Para desmontar las unidades, invierta la secuencia de montaje facilitada a continuación.

Tenga preparado un destornillador de cabeza en cruz (+).

Z Abra la caja y extraiga todas las partes.

Al abrir la caja deberá encontrar todas las partes mostradas en la ilustración. Compruebe para asegurarse que se proporcionan todas las partes necesarias.

X Monte los paneles laterales (D) y las patas (E).

Asegure las patas (E) en los paneles laterales (D) con los tornillos dorados largos de 5 x 40 mm ① (3 cada una).

Dependiendo del tipo de unidad, las patas (E) pueden tener o no tener cortes. Si las patas tienen cortes, asegúrese de que los cortes de las patas queden encarados al lado de la ménsula de los paneles laterales.

C Acople los paneles laterales (D) en la caja de pedales (C).

Antes de instalar la caja de pedales, desate y enderezca el cable plegado unido a la parte inferior de la caja de pedales. No tire la abrazadera de vinilo, porque la necesitará en el paso N de más adelante.

Ponga la caja de pedales en la parte superior de las ménsulas acopladas a los paneles laterales (D), y acople empleando los cuatro tornillos de cabeza redonda de 6 x 20 mm ②; dos tornillos en cada lado. Asegúrese de que el pedal se extiende en la misma dirección que la pata.

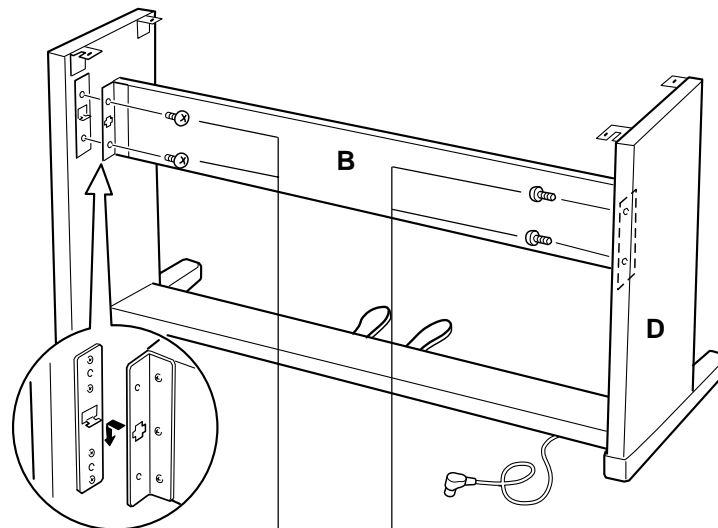

- 6 x 16 mm flat-head screws ③
- 6 x 16 mm Senkschrauben ③
- Vis à tête plate de 6 x 16 mm ③
- Tornillos de cabeza plana de 6 x 16 mm ③

✓ Attach the center panel (B) to the side panels (D).

The center panel (B) is installed between the side panels (D) with the brackets on each end toward the rear of the stand assembly. Place the square holes in the center-panel brackets over the lugs extending from the side panels, then slide down. Each side of the center panel is attached using two 6 x 16 flat-head screws ③.

B Install the main unit (A).

Place the main unit (A) on the side panels (D) with the screws on its bottom panel (toward the rear of the main unit) just behind the grooves in the brackets located at the top of the side panels. Then slide the main unit forward until it stops. **WATCH YOUR FINGERS WHEN DOING THIS!!**

Align the holes on the bottom panel of the main unit with the holes in the brackets on the side panels (also center the main unit to produce equal clearance on the left and right sides, as shown in the illustration), then use the four 6 x 16 millimeter flat-head screws ③ to attach the main unit. Two screws can be attached from the front side and two screws from the rear.



- Do not hold the keyboard in any position other than the position shown in the above illustration.
- Fingers can become pinched between the main unit and the side panels, be extra careful so as not to drop the main unit.

✓ Schrauben Sie die Rückwand (B) an die beiden Seitenwände (D).

Die Rückwand (B) wird mit den Winkelblechen an beiden Enden nach hinten weisend an den Seitenwänden (D) befestigt. Lassen Sie dabei die Führungsnasen an den Seitenwänden in die Schlitzbohrungen in den beiden Winkelblechen greifen, und drücken Sie die Rückwand dann nach unten. Sichern Sie die Rückwand dann mit jeweils zwei kurzen schwarzen Schrauben ③ an den Seitenwänden.

B Montieren Sie die Tastatureinheit (A).

Setzen Sie die Tastatureinheit (A) so auf den fertigen Ständer, daß die beiden Schrauben an ihrer Unterseite hinter den Winkelblechen mit Führungsschlitz an der Hinterseite des Ständers zu liegen kommen. Schieben Sie die Tastatureinheit dann bis zum Anschlag in die Schlitz. **KLEMMEN SIE IHRE FINGER DABEI NICHT EIN!!**

Richten Sie die Schraubenbohrungen an der Unterseite der Tastatureinheit mit den Bohrungen der Winkelbleche aus (achten Sie auch darauf, daß sie mittig auf dem Ständer steht, wie in der Abbildung gezeigt), um die Tastatureinheit dann mit den vier 6 x 16 mm Senkschrauben ③ festzuschrauben. Zwei Schrauben werden von der Vorderseite her eingeführt, die beiden anderen von der Rückseite her.



- Halten Sie die Tastatureinheit nur wie in der obigen Abbildung!
- Achten Sie darauf, daß Sie Ihre Finger nicht zwischen Tastatureinheit und den Seitenwänden einklemmen — die Tastatureinheit könnte dadurch zu Fall kommen!

5

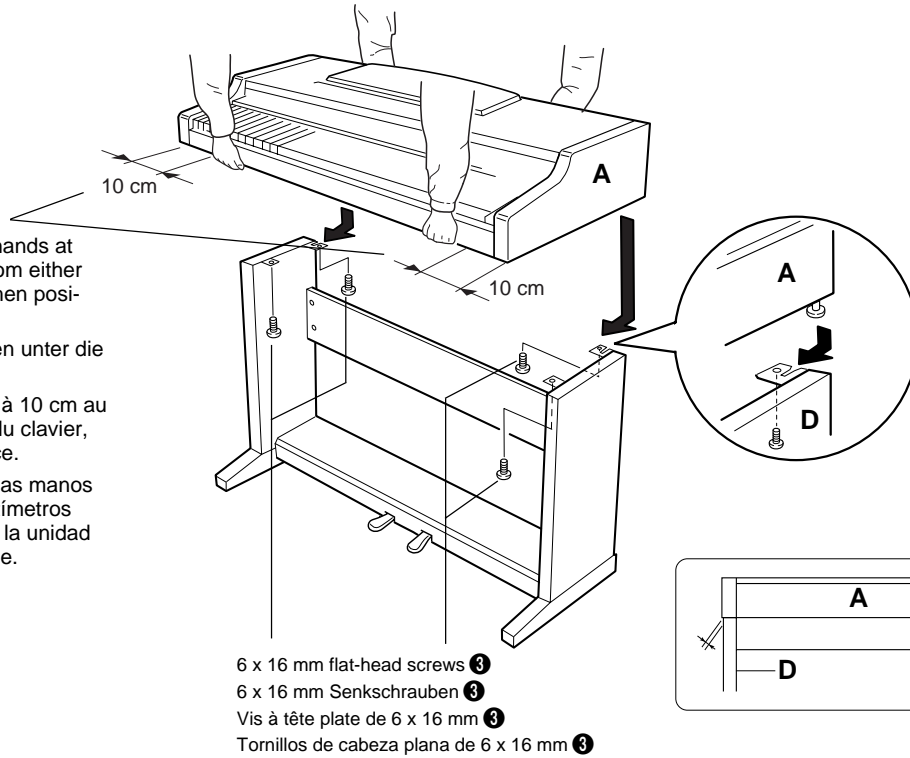

- Be sure to place your hands at least 10 centimeters from either end of the main unit when positioning it.
- Mindestens 10 cm innen unter die Tastatureinheit greifen.
- Placez bien vos mains à 10 cm au moins des extrémités du clavier, lors de sa mise en place.
- Asegúrese de colocar las manos por lo menos a 10 centímetros desde los extremos de la unidad principal cuando la sitúe.

6 x 16 mm flat-head screws ③
 6 x 16 mm Senkschrauben ③
 Vis à tête plate de 6 x 16 mm ③
 Tornillos de cabeza plana de 6 x 16 mm ③

✓ Fixez le panneau central (B) aux panneaux latéraux (D)

Le panneau central (B) doit être posé entre les panneaux latéraux (D) en prenant soin de diriger la ferrure située à chaque extrémité vers l'arrière du support. Placez les orifices carrés des ferrures du panneau central sur les languettes dépassant des panneaux latéraux et faites glisser vers le bas. Chaque côté du panneau central doit être fixé à l'aide de deux vis courtes noires ③.

B Installez le clavier (A)

Placez le clavier sur les panneaux latéraux (D), avec les vis de son panneau inférieur (situées vers l'arrière du clavier) placées immédiatement derrière les rainures des ferrures situées à la partie supérieure des panneaux latéraux (D), puis faites glisser le clavier vers l'avant jusqu'à ce qu'il vienne en butée. **FAITES ATTENTION A VOS DOIGTS EN EXECUTANT CETTE OPERATION!!**

Alignez les trous du panneau inférieur du clavier sur les trous des ferrures des panneaux latéraux (centrez également le clavier de manière à avoir un jeu identique de chaque côté) utilisez ensuite quatre vis de fixation à tête plate de 6 x 16 millimètres ③ pour immobiliser le clavier. Deux des vis de fixation peuvent être mises en place de l'avant et deux vis de fixation peuvent être mises en place de l'arrière.



- Ne tenez pas le clavier d'une autre manière que celle indiquée sur l'illustration ci-dessus.
- Attention car vous risquez de vous faire pincer les doigts entre le clavier et les panneaux latéraux de sorte que vous devez veiller à ne pas faire tomber le clavier.

✓ Acople el panel central (B) en los paneles laterales (D).

El panel central (B) se instala entre los paneles laterales (D) con las ménsulas de cada extremo encaradas hacia la parte posterior del conjunto del soporte. Coloque los orificios cuadrados de las ménsulas del panel central por encima de las lengüetas que se extienden desde los paneles laterales, después deslice hacia abajo. Cada lado del panel central se acopla usando dos tornillos negros cortos ③.

B Instale la unidad principal (A).

Coloque la unidad principal en los paneles laterales (D) con los tornillos de su panel inferior (hacia la parte posterior de la unidad principal) justo detrás de las ranuras de la ménsula ubicada en la parte superior de los paneles laterales (D), después deslice el teclado hacia adelante hasta que se pare. **¡TENGA CUIDADO CON SUS DEDOS MIENTRAS LO HACE!**

Alinee los orificios del panel inferior de la unidad principal con los orificios de las ménsulas de los paneles laterales (también centre la unidad principal para producir una holgura igual en los lados derecho e izquierdo, como se muestra en la ilustración), y emplee entonces los cuatro tornillos de cabeza plana de 6 x 16 milímetros ③ para montar la unidad principal. Dos tornillos pueden colocarse desde el lado frontal y dos desde el lado posterior.

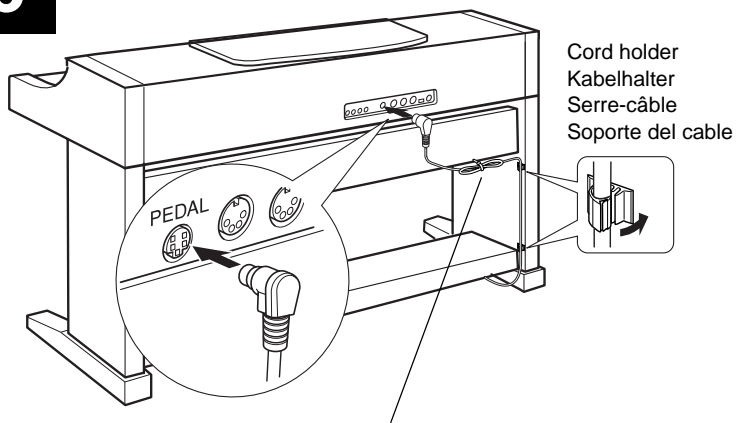

- No sostenga el teclado en ninguna posición que no sea la posición mostrada en la ilustración de arriba.
- Podría pillarse los dedos entre la unidad principal y los paneles laterales, por lo que deberá tener mucho cuidado que no se caiga la unidad principal.

6

- Use the vinyl tie that was removed from the bundled pedal cord in step C to tie up any slack in the pedal cord.
- Nehmen Sie überlanges Kabel mit dem in Schritt C entfernten Kabelbinder auf.
- Utilisez l'attache en vinyle qui a été enlevée du cordon de pédalier à l'étape C pour attacher le fil excédentaire du cordon de pédalier.
- Emplee la abrazadera de vinilo que se sacó del cable plegado de los pedales en el paso C para fijar el cable de pedales sobrante.

N Connect the pedal cord.

Pass the pedal cord through the two cord holders on the side panel. Plug the free end of the cord into the PEDAL connector on the rear of the main unit.

M Voltage Selector

Before connecting the AC power cord, check the setting of the voltage selector which is provided in some areas. To set the selector for 110V, 127V, 220V or 240V main voltages, use a "minus" screwdriver to rotate the selector dial so that the correct voltage for your region appears next to the pointer on the panel. The voltage selector is set at 240V when the unit is initially shipped.

After the proper voltage has been selected connect the AC power cord. A plug adaptor may be also provided in some areas to match the pin configuration of the AC wall outlets in your area.

< Set the adjuster.

For stability, an adjuster is provided on the bottom of the pedal box (C). Rotate the adjuster until it comes in firm contact with the floor surface. The adjuster ensures stable pedal operation and facilitates pedal effect control. If the adjuster is not in firm contact with the floor surface, distorted sound may result.

■ After completing the assembly, please check the following.

- Are there any parts left over?
 - ➔ Review the assembly procedure and correct any errors.
- Is the Clavinova clear of doors and other movable fixtures?
 - ➔ Move the Clavinova to an appropriate location.
- Does the Clavinova make a rattling noise when you shake it?
 - ➔ Tighten all screws.
- Does the pedal box rattle or give way when you step on the pedals?
 - ➔ Turn the adjuster so that it is set firmly against the floor.
- Are the pedal and power cords inserted securely into the sockets?
 - ➔ Check the connection.
- If the main unit creaks or is otherwise unsteady when you play on the keyboard, refer to the assembly diagrams and retighten all screws.

7

- A voltage selector is provided in some areas.
- Spannungswähler (nur in bestimmten Verkaufsgebieten)
- Un sélecteur de tension est prévu pour certaines régions
- El selector de tensión está provisto para ciertos destinos.

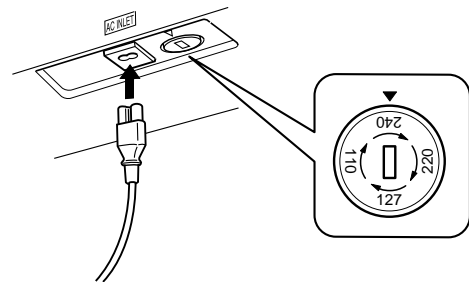

N Schließen Sie das Pedalkabel an.

Das vom Pedalkabel kommende Kabel wird an die PEDAL-Buchse an der Rückseite der Tastatureinheit angeschlossen. Bringen Sie nach dem Anschluß die Kabelhalter an der Rückwand an, um das Kabel dann in diese Halter zu klemmen.

M Den Spannungswähler einstellen.

Bevor Sie nun das Netzkabel anschließen, müssen Sie den Spannungswähler (falls vorhanden) auf die örtliche Netzspannung einstellen. Zum Verstellen drehen Sie den Spannungswähler mit einem Schlitzschraubendreher, bis der richtige Spannungswert (110, 127, 220 oder 240) an der Pfeilmarkierung steht. Bei der Auslieferung werden alle Instrumente mit Spannungswähler auf "240" voreingestellt.

Nachdem Sie den Spannungswähler richtig eingestellt haben, können Sie nun das Netzkabel anschließen. In manchen Gebieten wird ein Steckerdapter mitgeliefert, um den Anschluß an die evtl. unterschiedlich geformte Steckdose zu ermöglichen.

< Justieren Sie schließlich noch den Höhenversteller.

Zur Stabilisierung ist an der Unterseite des Pedalkastens (C) ein Höhenversteller vorgesehen. Schrauben Sie den Höhenversteller heraus, bis er fest auf dem Fußboden steht. Der Höhenversteller sorgt für stabile Pedalbetätigung und ermöglicht eine präzise Regelung des Betätigungshubs. Wenn er nicht fest auf dem Boden steht, können beim Treten der Pedale Klangverzerrungen auftreten.

■ Wenn der Zusammenbau beendet ist, prüfen Sie bitte folgende Dinge:

- Sind Teile übrig geblieben?
 - ➔ Gehen Sie den Vorgang des Zusammenbaus noch einmal durch und korrigieren Sie eventuelle Fehler.
- Befindet sich das Clavinova weit genug von Türen und anderen beweglichen Vorrichtungen entfernt?
 - ➔ Bewegen Sie das Clavinova an einen entsprechend sicheren Ort.
- Macht das Clavinova Klappergeräusche, wenn Sie es schütteln?
 - ➔ Ziehen Sie alle Schrauben fest.
- Klappert der Pedalkasten oder gibt er nach, wenn Sie das Pedal treten?
 - ➔ Drehen Sie den Höhenversteller, bis er fest auf dem Fußboden steht.
- Sind Pedal- und Netzkabel richtig an den Buchsen angeschlossen?
 - ➔ Prüfen Sie die Verbindung.
- Wenn die Haupteinheit knarrt oder beim Spielen wackelt, betrachten Sie die Abbildungen und ziehen Sie alle Schrauben noch einmal nach.

8

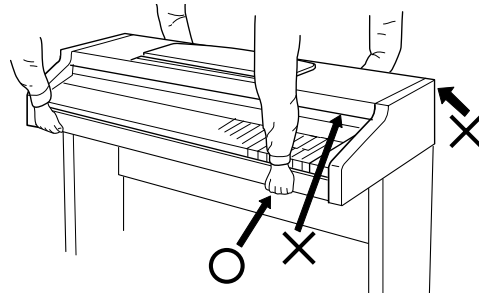
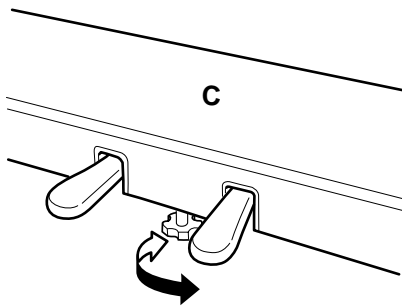

CAUTION

- When moving the instrument after assembly, always hold the lower surface of the main unit, NEVER the top portion. Improper handling can result in damage to the instrument or personal injury.

VORSICHT

- Fassen Sie zum Umstellen des Instruments nach dem Zusammenbau stets unter das Gehäuse; heben Sie es NIEMALS am oberen Teil. Bei Nichtbeachtung dieses Punkts kann das Instrument beschädigt und im Extremfall eine Verletzung hervorgerufen werden.

PRECAUTION

- Pour déplacer l'instrument après le montage, toujours tenir l'instrument par la surface inférieure, JAMAIS par le couvercle. Une mauvaise manipulation peut provoquer des dommages ou des blessures.

CUIDADO

- Cuando mueva el instrumento después del montaje, sostenga siempre la superficie inferior de la unidad principal. NUNCA por la parte superior. La manipulación indebida puede causar daños en el instrumento o personales.

Raccordez le câble du pédalier

Le câble du pédalier qui sort du logement de pédalier doit être raccordé au connecteur PEDAL implanté sur la face arrière du clavier. Une fois branché, fixez les attaches de câble sur la face arrière en procédant de la façon représentée sur la figure puis emboîtez le câble dans les attaches.

M Sélection de tension

Avant de connecter le cordon d'alimentation, vérifiez le réglage du sélecteur de tension qui est prévu pour certaines régions. Pour régler le sélecteur sur 110 V, 127 V, 220 V ou 240 V, utilisez un tournevis à lame plate pour tourner le cadran du sélecteur afin de mettre l'indication correspondant à la tension de votre région vis à vis du repère triangulaire situé sur le panneau. Le sélecteur de tension est réglé sur 240 V au départ d'usine.

Une fois que vous avez réglé le sélecteur de tension, connectez le cordon d'alimentation. Un adaptateur de prise peut également être fourni dans certaines régions pour pouvoir brancher le cordon à la prise secteur murale.

< N'oubliez pas de régler la hauteur du pédalier

Pour assurer la stabilité du pédalier (C), un dispositif de réglage a été prévu à sa partie inférieure. Tournez ce dispositif jusqu'à ce qu'il soit en contact ferme avec la surface du sol. Ce dispositif assure la stabilité du pédalier lors de son utilisation et facilite la commande au pied des effets. Si ce dispositif n'est pas en contact ferme avec le sol, il pourra se produire une distorsion du son.

■ Lorsque le montage est terminé, veuillez mener à bien les vérifications suivantes.

- Reste-t-il des pièces non utilisées?
 - ➔ Passer en revue la procédure de montage et corriger toute erreur éventuelle.
- Le Clavinova est-il placé à l'écart des portes et de toute autre structure mobile?
 - ➔ Déplacer le Clavinova vers un emplacement approprié.
- Lorsque vous secouez quelque peu le Clavinova, entendez-vous un cliquetis?
 - ➔ Serrer convenablement toutes les vis.
- Le pédalier fait-il du bruit ou s'écarte-t-il lorsque vous appuyez sur les pédales?
 - ➔ Tourner le stabilisateur de sorte que le Clavinova repose fermement sur le sol.
- Les cordons des pédales et d'alimentation sont-ils bien enfoncés dans les prises?
 - ➔ Vérifier toutes les connexions.
- Si la partie principale de l'appareil craque ou est instable lorsque vous jouez sur le clavier, consulter les diagrammes de montage et resserrer toutes les vis.

Conecte el cable de los pedales.

El cable de los pedales procedente de la caja de pedales debe enchufarse al conector PEDAL de la parte posterior de la unidad principal. Una vez se ha conectado, coloque los soportes de cable del panel posterior como se muestra, y sujete el cable en los soportes.

M Selector de tensión

Antes de conectar el cable de alimentación de CA, compruebe el ajuste del selector de tensión que se incorpora para ciertos destinos. Para ajustar el selector a 110V, 127V, 220V ó 240V de la red de alimentación, emplee un destornillador de cabeza recta "-" para girar el selector de modo que la tensión correcta de su zona aparezca al lado del indicador del panel. El selector de tensión se ajusta a 240V cuando la unidad sale de fábrica.

Después de haber seleccionado la tensión correcta, enchufe el cable de alimentación. En algunas zonas puede suministrarse también un adaptador para adaptar la configuración de las patillas de los tomacorrientes de CA de su localidad.

< Asegúrese de ajustar el ajustador.

Para la estabilidad del aparato, se proporciona un ajustador en la parte inferior de la caja de pedales (C). Gire el ajustador hasta que contacte firmemente con el suelo. El ajustador asegura una operación estable de los pedales y facilita el control del efecto de los pedales. Si el ajustador no contacta firmemente con el suelo, puede resultar en sonido distorsionado.

■ Cuando haya concluido el montaje, compruebe los siguientes puntos:

- ¿Ha quedado alguna pieza sin instalar?
 - ➔ Revise el procedimiento de montaje y corrija cualquier error que se haya podido cometer.
- ¿Está el Clavinova alejado del recorrido de puertas y muebles?
 - ➔ Traslade el Clavinova a una posición adecuada.
- ¿Suena algún ruido de holgura cuando se mueve el Clavinova?
 - ➔ Apriete con firmeza todos los tornillos.
- ¿Vibra o cede la caja de pedales cuando se pisan los pedales?
 - ➔ Gire el estabilizador hasta que apoye firmemente sobre el suelo.
- ¿Están perfectamente insertados los cables de pedal y alimentación en los conectores?
 - ➔ Revise las conexiones.
- Si la unidad principal cruje o presenta algún signo de inestabilidad cuando se toca el teclado, consulte los esquemas de montaje y vuelva a apretar todos los tornillos.

Specifications/Technische Daten/Caractéristiques techniques/Especificaciones

	CLP-880	CLP-860	CLP-840	CLP-820	CLP-820S	
KEYBOARD	88 KEYS (A-1 ~ C7)					
POLYPHONY	64 NOTES MAX.		32 NOTES MAX.			
VOICE SELECTORS	12 voices + Variation for each voice	10 voices + Variation for each voice	7 voices + Variation for each voice	5 voices + Variation for each voice		
REVERB	ROOM, HALL 1, HALL 2, STAGE					
EFFECT	CHORUS, SYMPHONIC, TREMOLO, DELAY			—		
TOUCH SENSITIVITY	HARD, MEDIUM, SOFT, FIXED					
RECORDER	1, 2, START/STOP, REC					
PEDAL CONTROLS	SOFT, SOSTENUTO, DAMPER				SOFT/SOSTENUTO, DAMPER	
OTHER CONTROLS	MASTER VOLUME, BRILLIANCE (CLP-880/860/840), DEMO, TRANSPOSE, SPLIT (CLP-880/860), METRONOME, TEMPO [▲]/[▼], FUNCTION, PIANO SONG, SONG SELECT [▲]/[▼], LED Display					
JACKS/CONNECTORS	PHONES x 2, AUX OUT R & L/L+R, AUX IN R & L/L+R, MIDI IN/OUT/THRU, HOST SELECT, TO HOST, PEDAL					
INPUT & OUTPUT LEVEL/IMPEDANCE	AUX OUT: Output impedance 600 Ω AUX IN: Input impedance 10 kΩ / Input sensitivity -10 dBm					
MAIN AMPLIFIERS	120W (60W x 2)	80W (40W x 2)		40W (20W x 2)		
SPEAKERS	14 cm x 2, 3 cm (dome type) x 2		14 cm x 2, 5 cm x 2	16 cm x 2		
DIMENSIONS (W x D x H)	Music stand down	1427 x 506 x 969 mm (56-3/16" x 19-15/16" x 38-1/8")	1414 x 512 x 887 mm (55-11/16" x 20-1/8" x 34-15/16")	1397 x 515 x 870 mm (55" x 20-1/4" x 34-1/2")	1397 x 515 x 871 mm (55" x 20-1/4" x 34-5/16")	1379 x 515 x 851 mm (55" x 20-1/4" x 33-1/2")
	Music stand up	1427 x 506 x 1132 mm (56-3/16" x 19-15/16" x 44-9/16")	1414 x 512 x 1051 mm (55-11/16" x 20-1/8" x 41-3/8")	1397 x 515 x 1033 mm (55" x 20-1/4" x 40-11/16")	1397 x 515 x 1037 mm (55" x 20-1/4" x 40-13/16")	1379 x 515 x 1017 mm (55" x 20-1/4" x 40-1/16")
WEIGHT	CLP-880 70.0 kg (154.3 lbs.) CLP-880PE 82.0 kg (180.8 lbs.)	56.0 kg (123.4 lbs.)	56.0 kg (123.4 lbs.)	53.0 kg (116.8 lbs.)	48.0 kg (105.8 lbs.)	

• Specifications and descriptions in this owner's manual are for information purposes only. Yamaha Corp. reserves the right to change or modify products or specifications at any time without prior notice. Since specifications, equipment or options may not be the same in every locale, please check with your Yamaha dealer.

• Die technischen Daten und Beschreibungen in dieser Bedienungsanleitung dienen nur der Information. Yamaha Corp. behält sich das Recht vor, Produkte oder deren technische Daten jederzeit ohne vorherige Ankündigung zu verändern oder zu modifizieren. Da die technischen Daten, das Gerät selbst oder Sonderzubehör nicht in jedem Land gleich sind, setzen Sie sich im Zweifel bitte mit Ihrem Yamaha-Händler in Verbindung.

• Les caractéristiques techniques et les descriptions du mode d'emploi ne sont données que pour information. Yamaha Corp. se réserve le droit de changer ou modifier les produits et leurs caractéristiques techniques à tout moment sans aucun avis. Du fait que les caractéristiques techniques, les équipements et les options peuvent différer d'un pays à l'autre, adressez-vous au distributeur Yamaha le plus proche.

• Las especificaciones y descripciones de este manual del propietario tienen sólo el propósito de servir como información. Yamaha Corp. se reserva el derecho a efectuar cambios o modificaciones en los productos o especificaciones en cualquier momento sin previo aviso. Puesto que las especificaciones, equipos u opciones pueden no ser las mismas en todos los mercados, solicite información a su distribuidor Yamaha.

IMPORT ANTSAFETY INSTRUCTIONS

INFORMATION RELATING TO PERSONAL INJURY, ELECTRICAL SHOCK, AND FIRE HAZARD POSSIBILITIES HAS BEEN INCLUDED IN THIS LIST.

WARNING- When using any electrical or electronic product, basic precautions should always be followed. These precautions include, but are not limited to, the following:

- 1.** Read all Safety Instructions, Installation Instructions, Special Message Section items, and any Assembly Instructions found in this manual **BEFORE** making any connections, including connection to the main supply.
- 2.** **Main Power Supply Verification:** Yamaha products are manufactured specifically for the supply voltage in the area where they are to be sold. If you should move, or if any doubt exists about the supply voltage in your area, please contact your dealer for supply voltage verification and (if applicable) instructions. The required supply voltage is printed on the name plate. For name plate location, please refer to the graphic found in the Special Message Section of this manual.
- 3.** This product may be equipped with a polarized plug (one blade wider than the other). If you are unable to insert the plug into the outlet, turn the plug over and try again. If the problem persists, contact an electrician to have the obsolete outlet replaced. Do **NOT** defeat the safety purpose of the plug.
- 4.** Some electronic products utilize external power supplies or adapters. Do **NOT** connect this type of product to any power supply or adapter other than one described in the owners manual, on the name plate, or specifically recommended by Yamaha.
- 5.** **WARNING:** Do not place this product or any other objects on the power cord or place it in a position where anyone could walk on, trip over, or roll anything over power or connecting cords of any kind. The use of an extension cord is not recommended! If you must use an extension cord, the minimum wire size for a 25' cord (or less) is 18 AWG. **NOTE:** The smaller the AWG number, the larger the current handling capacity. For longer extension cords, consult a local electrician.
- 6.** **Ventilation:** Electronic products, unless specifically designed for enclosed installations, should be placed in locations that do not interfere with proper ventilation. If instructions for enclosed installations are not provided, it must be assumed that unobstructed ventilation is required.
- 7.** **Temperature considerations:** Electronic products should be installed in locations that do not significantly contribute to their operating temperature. Placement of this product close to heat sources such as; radiators, heat registers and other devices that produce heat should be avoided.
- 8.** This product was **NOT** designed for use in wet/damp locations and should not be used near water or exposed to rain. Examples of wet/damp locations are; near a swimming pool, spa, tub, sink, or wet basement.
- 9.** This product should be used only with the components supplied or; a cart, rack, or stand that is recommended by the manufacturer. If a cart, rack, or stand is used, please observe all safety markings and instructions that accompany the accessory product.
- 10.** The power supply cord (plug) should be disconnected from the outlet when electronic products are to be left unused for extended periods of time. Cords should also be disconnected when there is a high probability of lightning and/or electrical storm activity.
- 11.** Care should be taken that objects do not fall and liquids are not spilled into the enclosure through any openings that may exist.
- 12.** Electrical/electronic products should be serviced by a qualified service person when:
 - a. The power supply cord has been damaged; or
 - b. Objects have fallen, been inserted, or liquids have been spilled into the enclosure through openings; or
 - c. The product has been exposed to rain; or
 - d. The product does not operate, exhibits a marked change in performance; or
 - e. The product has been dropped, or the enclosure of the product has been damaged.
- 13.** Do not attempt to service this product beyond that described in the user-maintenance instructions. All other servicing should be referred to qualified service personnel.
- 14.** This product, either alone or in combination with an amplifier and headphones or speaker/s, may be capable of producing sound levels that could cause permanent hearing loss. **DO NOT** operate for a long period of time at a high volume level or at a level that is uncomfortable. If you experience any hearing loss or ringing in the ears, you should consult an audiologist. **IMPORTANT:** The louder the sound, the shorter the time period before damage occurs.
- 15.** Some Yamaha products may have benches and/or accessory mounting fixtures that are either supplied as a part of the product or as optional accessories. Some of these items are designed to be dealer assembled or installed. Please make sure that benches are stable and any optional fixtures (where applicable) are well secured **BEFORE** using. Benches supplied by Yamaha are designed for seating only. No other uses are recommended.

PLEASE KEEP THIS MANUAL

FCC INFORMATION (U.S.A.)

1. IMPORTANT NOTICE: DO NOT MODIFY THIS UNIT!

This product, when installed as indicated in the instructions contained in this manual, meets FCC requirements. Modifications not expressly approved by Yamaha may void your authority, granted by the FCC, to use the product.

2. IMPORTANT : When connecting this product to accessories and/or another product use only high quality shielded cables. Cable/s supplied with this product MUST be used. Follow all installation instructions. Failure to follow instructions could void your FCC authorization to use this product in the USA.

3. NOTE: This product has been tested and found to comply with the requirements listed in FCC Regulations, Part 15 for Class "B" digital devices. Compliance with these requirements provides a reasonable level of assurance that your use of this product in a residential environment will not result in harmful interference with other electronic devices. This equipment generates/uses radio frequencies and, if not installed and used according to the instructions found in the users manual, may cause interference harmful to the operation of other electronic devices. Compliance with FCC

regulations does not guarantee that interference will not occur in all installations. If this product is found to be the source of interference, which can be determined by turning the unit "OFF" and "ON", please try to eliminate the problem by using one of the following measures:

Relocate either this product or the device that is being affected by the interference.

Utilize power outlets that are on different branch (circuit breaker or fuse) circuits or install AC line filter/s.

In the case of radio or TV interference, relocate/reorient the antenna. If the antenna lead-in is 300 ohm ribbon lead, change the lead-in to co-axial type cable.

If these corrective measures do not produce satisfactory results, please contact the local retailer authorized to distribute this type of product. If you can not locate the appropriate retailer, please contact Yamaha Corporation of America, Electronic Service Division, 6600 Orangethorpe Ave, Buena Park, CA90620

The above statements apply ONLY to those products distributed by Yamaha Corporation of America or its subsidiaries.

* This applies only to products distributed by YAMAHA CORPORATION OF AMERICA.

IMPORTANT NOTICE FOR THE UNITED KINGDOM

Connecting the Plug and Cord

IMPORTANT. The wires in this mains lead are coloured in accordance with the following code:

BLUE : NEUTRAL
BROWN : LIVE

As the colours of the wires in the mains lead of this apparatus may not correspond with the coloured markings identifying the terminals in your plug proceed as follows:

The wire which is coloured BLUE must be connected to the terminal which is marked with the letter N or coloured BLACK.

The wire which is coloured BROWN must be connected to the terminal which is marked with the letter L or coloured RED.

Making sure that neither core is connected to the earth terminal of the three pin plug.

• This applies only to products distributed by Yamaha-Kemble Music (U.K.) Ltd.

CAUTION: TO PREVENT ELECTRIC SHOCK, MATCH WIDE BLADE OF PLUG TO WIDE SLOT, FULLY INSERT.

ATTENTION: POUR ÉVITER LES CHOCS ÉLECTRIQUES, INTRODUIRE LA LAME LA PLUS LARGE DE LA FICHE DANS LA BORNE CORRESPONDANTE DE LA PRISE ET POUSSER JUSQU'AU FOND.

• This applies only to products distributed by Yamaha Canada Music Ltd.
• Ceci ne s'applique qu'aux produits distribués par Yamaha Canada Musique Ltée.

For details of products, please contact your nearest Yamaha or the authorized distributor listed below.

Pour plus de détails sur les produits, veuillez-vous adresser à Yamaha ou au distributeur le plus proche de vous figurant dans la liste suivante.

Die Einzelheiten zu Produkten sind bei Ihrer unten aufgeführten Niederlassung und bei Yamaha Vertragshändlern in den jeweiligen Bestimmungsländern erhältlich.

Para detalles sobre productos, contacte su tienda Yamaha más cercana o el distribuidor autorizado que se lista debajo.

NORTH AMERICA

CANADA

Yamaha Canada Music Ltd.
135 Milner Avenue, Scarborough, Ontario,
M1S 3R1, Canada
Tel: 416-298-1311

U.S.A.

**Yamaha Corporation of America,
Keyboard Division**
6600 Orangethorpe Ave., Buena Park, Calif. 90620,
U.S.A.
Tel: 714-522-9011

CENTRAL & SOUTH AMERICA

MEXICO

**Yamaha de Mexico S.A. De C.V.,
Departamento de ventas**
Javier Rojo Gomez No.1149, Col. Gpe Del
Moral, Deleg. Iztapalapa, 09300 Mexico, D.F.
Tel: 686-00-33

BRAZIL

Yamaha Musical do Brasil LTDA.
Av. Rebouças 2636, São Paulo, Brasil
Tel: 011-853-1377

ARGENTINA

Yamaha Music Argentina S.A.
Viamonte 1145 Piso2-B 1053,
Buenos Aires, Argentina
Tel: 1-371-7021

PANAMA AND OTHER LATIN

AMERICAN COUNTRIES/ CARIBBEAN COUNTRIES

Yamaha de Panama S.A.
Torre Banco General, Piso 7, Urbanización Marbella,
Calle 47 y Aquilino de la Guardia,
Ciudad de Panamá, Panamá
Tel: 507-269-5311

EUROPE

THE UNITED KINGDOM

Yamaha-Kemble Music (U.K.) Ltd.
Sherbourne Drive, Tilbrook, Milton Keynes,
MK7 8BL, England
Tel: 01908-366700

IRELAND

Danfay Ltd.
61D, Sallynoggin Road, Dun Laoghaire, Co. Dublin
Tel: 01-2859177

GERMANY/SWITZERLAND

Yamaha Europa GmbH.
Siemensstraße 22-34, 25462 Rellingen,
F.R. of Germany
Tel: 04101-3030

AUSTRIA

Yamaha Music Austria
Schleiergasse 20, A-1100 Wien Austria
Tel: 01-60203900

THE NETHERLANDS

Yamaha Music Nederland
Kanaalweg 18G, 3526KL, Utrecht, The Netherlands
Tel: 030-2828411

BELGIUM

Yamaha Music Belgium
Keiberg Imperiastraat 8, 1930 Zaventem, Belgium
Tel: 02-7258220

FRANCE

**Yamaha Musique France,
Division Claviers**
BP 70-77312 Marne-la-Vallée Cedex 2, France
Tel: 01-64-61-4000

ITALY

**Yamaha Musica Italia S.P.A.,
Home Keyboard Division**
Viale Italia 88, 20020 Lainate (Milano), Italy
Tel: 02-935-771

SPAIN/PORTUGAL

Yamaha-Hazen Electronica Musical, S.A.
Jorge Juan 30, 28001, Madrid, Spain
Tel: 91-577-7270

GREECE

Philippe Nakas S.A.
Navarinou Street 13, P.Code 10680, Athens, Greece
Tel: 01-364-7111

SWEDEN

Yamaha Scandinavia AB
J. A. Wettergrens Gata 1
Box 30053
S-400 43 Göteborg, Sweden
Tel: 031 89 34 00

DENMARK

YS Copenhagen Liaison Office
Generatorvej 8B
DK-2730 Herlev, Denmark
Tel: 44 92 49 00

FINLAND

Warner Music Finland OY/Fazer Music
Aleksanterinkatu 11, P.O. Box 260
SF-00101 Helsinki, Finland
Tel: 0435 011

NORWAY

Norsk filial av Yamaha Scandinavia AB
Grini Næringspark 1
N-1345 Østerås, Norway
Tel: 67 16 77 70

ICELAND

Skifan HF
Skeifan 17 P.O. Box 8120
IS-128 Reykjavik, Iceland
Tel: 525 5000

OTHER EUROPEAN COUNTRIES

Yamaha Europa GmbH.
Siemensstraße 22-34, 25462 Rellingen, F.R. of
Germany
Tel: 04101-3030

AFRICA

**Yamaha Corporation,
International Marketing Division**
Nakazawa-cho 10-1, Hamamatsu, Japan 430-8650
Tel: 053-460-2312

MIDDLE EAST

TURKEY/CYPRUS

Yamaha Europa GmbH.
Siemensstraße 22-34, 25462 Rellingen,
F.R. of Germany
Tel: 04101-3030

OTHER COUNTRIES

**Yamaha Corporation,
International Marketing Division**
Nakazawa-cho 10-1, Hamamatsu, Japan 430-8650
Tel: 053-460-2312

ASIA

HONG KONG

Tom Lee Music Co., Ltd.
11/F, Silvercord Tower 1, 30 Canton Road,
Tsimshatsui, Kowloon, Hong Kong
Tel: 2737-7688

INDONESIA

**PT. Yamaha Music Indonesia (Distributor)
PT. Nusantik**
Gedung Yamaha Music Center, Jalan Jend. Gatot
Subroto Kav. 4, Jakarta 12930, Indonesia
Tel: 21-520-2577

KOREA

Cosmos Corporation
#131-31, Neung-Dong, Sungdong-Ku, Seoul
Korea
Tel: 02-466-0021~5

MALAYSIA

Yamaha Music Malaysia, Sdn., Bhd.
Lot 8, Jalan Perbandaran, 47301 Kelana Jaya,
Petaling Jaya, Selangor, Malaysia
Tel: 3-703-0900

PHILIPPINES

Yupango Music Corporation
339 Gil J. Puyat Avenue, P.O. Box 885 MCPO,
Makati, Metro Manila, Philippines
Tel: 819-7551

SINGAPORE

Yamaha Music Asia Pte., Ltd.
Blk 202 Hougang, Street 21 #02-01,
Singapore 530202
Tel: 747-4374

TAIWAN

Yamaha KHS Music Co., Ltd.
10F, 150, Tun-Hwa Northroad,
Taipei, Taiwan, R.O.C.
Tel: 02-2713-8999

THAILAND

Siam Music Yamaha Co., Ltd.
121/60-61 RS Tower 17th Floor,
Ratchadaphisek RD., Dindaeng,
Bangkok 10320, Thailand
Tel: 02-641-2951

THE PEOPLE'S REPUBLIC OF CHINA AND OTHER ASIAN COUNTRIES

**Yamaha Corporation,
International Marketing Division**
Nakazawa-cho 10-1, Hamamatsu, Japan 430-8650
Tel: 053-460-2317

OCEANIA

AUSTRALIA

Yamaha Music Australia Pty. Ltd.
17-33 Market Street, South Melbourne, Vic. 3205,
Australia
Tel: 3-699-2388

NEW ZEALAND

Music Houses of N.Z. Ltd.
146/148 Captain Springs Road, Te Papapa,
Auckland, New Zealand
Tel: 9-634-0099

COUNTRIES AND TRUST TERRITORIES IN PACIFIC OCEAN

**Yamaha Corporation,
International Marketing Division**
Nakazawa-cho 10-1, Hamamatsu, Japan 430-8650
Tel: 053-460-2317

HEAD OFFICE Yamaha Corporation, Electronic Musical Instrument Division
Nakazawa-cho 10-1, Hamamatsu, Japan 430-8650
Tel: 053-460-3273

