

Dieses Faltblatt beschreibt das Standardverfahren für die Montage des DTX540K/DTX520K. Nach der Montage der Teile und dem Anschließen der Kabel (siehe Abbildung) können Sie das Drum-Trigger-Modul einschalten.

Beispiel für Standardmontage des DTX540K

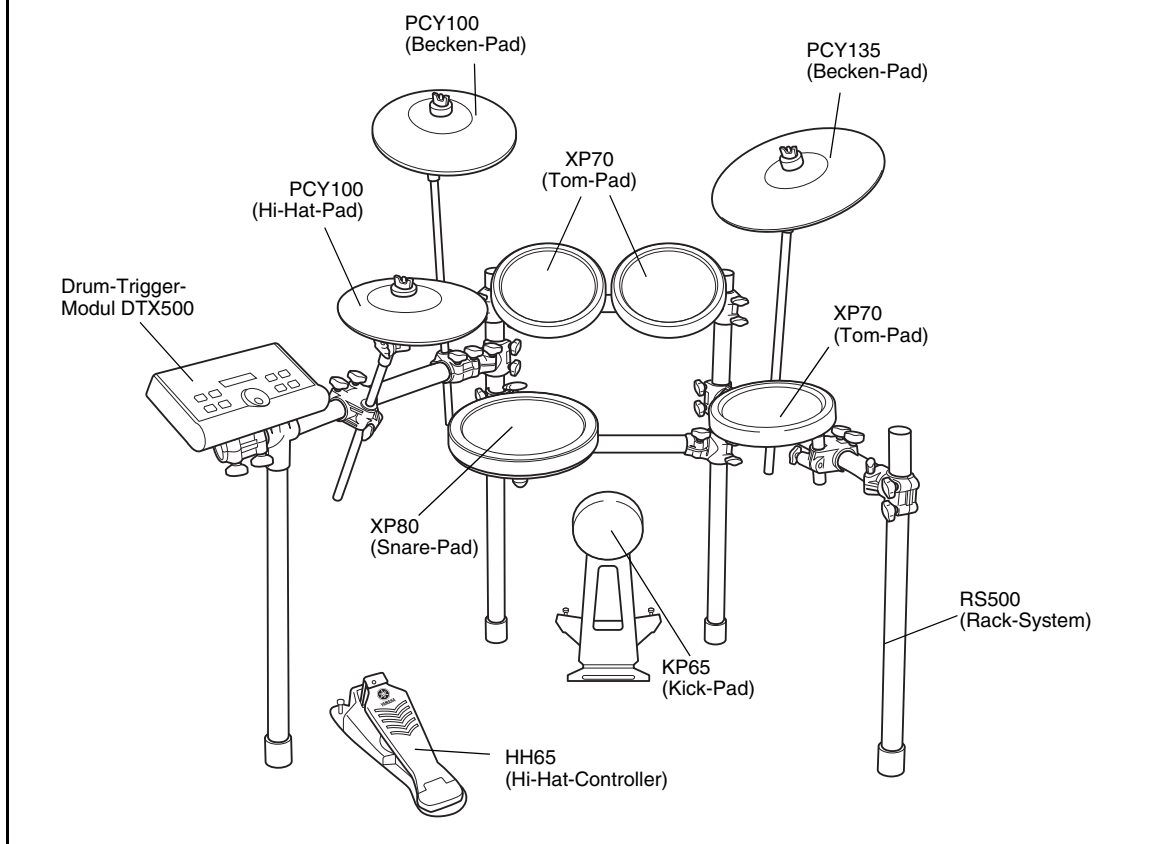

WICHTIG

- Zur Montage benötigen Sie vier separate Pakete – ein Rack-System RS500, ein Pad-Set DTP520C, ein Pad-Set* DTP700P und ein Drum-Trigger-Modul DTX500. (*: Das DTX520K verwendet stattdessen ein Pad-Set DTP520P.)
- Dieses Faltblatt beschreibt, wie man die Pads und das Drum-Trigger-Modul am Rack-System RS500 anbringt. Stellen Sie, bevor Sie die nachstehenden Verfahrensweisen ausführen, sicher, dass Sie das Rack-System wie in seiner Montageanleitung beschrieben korrekt montiert haben.
- In diesem Faltblatt werden Abbildungen des DTX540K verwendet, aber die beschriebenen Montageverfahren gelten auch für das DTX520K.

HINWEIS

Legen Sie vor Beginn der Montage einen (separat erhältlichen) Schlagzeugteppich auf dem Boden aus. Alternativ können Sie, bevor Sie den Hi-Hat-Controller HH65 und das Kick-Pad KP65 aufbauen, die Packungskartons auf den Boden legen, um die Geräte vor Beschädigung zu schützen.

VORSICHTSMASSNAHMEN

Bitte lesen Sie vor Gebrauch diese Montageanleitung, und verwenden Sie das Produkt sicher und in angemessener Weise.

- * Bewahren Sie diese Anleitung an einem sicheren Ort auf, um später jederzeit darauf zurückgreifen zu können.
- * Lesen Sie sich unbedingt auch die Montageanleitung für das Rack-System und die Bedienungsanleitung für das Pad durch.

| | |
|---|--|
| ⚠️ WARNUNG | Wenn dieses Symbol ignoriert und das Produkt falsch angewendet wird, können schwere Personenschäden oder Sachschäden auftreten. |
| • Erlauben Sie Kindern aufgrund der Verletzungsgefahr unter keinen Umständen die unbeaufsichtigte Montage oder Aufstellung dieses Produkts. Die Montage dieses Produkts sollte ausschließlich unter Aufsicht eines Erwachsenen erfolgen. | |
| • Seien Sie vorsichtig an den Kanten der Beckenhalter und Tom-Halter. Die scharfen Halter können zu Verletzungen führen. | |
| • Seien Sie vorsichtig an den Kanten der am Kick-Pad und am Fußpedal angebrachten Dorne. An den scharfen Kanten können Sie Verletzungen erleiden. | |
| • Wenn dieses Produkt mit einem Rack-System oder auf einem Beckenständer verwendet wird, achten Sie darauf, dass alle Bolzen festgezogen sind. Wenn Sie Höhe oder Neigungswinkel einstellen, achten Sie darauf, die Bolzen nicht zu plötzlich zu lösen. Lose Bolzen können bewirken, dass das Rack herunterfällt und beschädigt wird sowie Verletzungen verursacht. | |
| • Stellen Sie das Produkt immer auf einer ebenen und stabilen Oberfläche auf. Die Aufstellung auf einer schiefen, instabilen Oberfläche oder auf Stufen kann zur Folge haben, dass das Produkt instabil ist und leichter umfallen kann. | |
| • Achten Sie beim Aufstellen des Produkts bitte sorgfältig auf die Handhabung der Kabel und die Kabelführung. Achtlos verlegte Kabel können dazu führen, dass der Benutzer oder Dritte stolpern und hinfallen. | |
| • Nehmen Sie keine Änderungen am Produkt vor. Dies kann zu Verletzungen oder Schäden/Beeinträchtigungen am Produkt führen. | |
| • Setzen Sie sich nicht auf das Rack, und steigen Sie nicht darauf. Das Rack oder der Ständer können umkippen und beschädigt werden und dabei Verletzungen verursachen. | |

| | |
|---|--|
| ⚠️ VORSICHT | Wenn dieses Symbol ignoriert und das Produkt falsch angewendet wird, besteht Verletzungsgefahr für Personen, die mit dem Produkt umgehen, oder es können Sachschäden entstehen. |
| • Achten Sie beim Einstellen von Klemmen auf Ihre Finger. Sie können dabei eingeklemmt und verletzt werden. | |
| • Seien Sie vorsichtig mit Rohrenden, mit den Rohrrinnenwänden und Schraubenspitzen. An den metallenen Graten usw. können Sie sich die Finger verletzen. | |
| • Geraten Sie nicht mit der Hand oder den Füßen unter das Pedal oder den Fußschalter. Sie können sich einklemmen und Verletzungen erleiden. | |
| • Montieren Sie keine akustischen Trommeln an dem E-Drum-Rack. Die Klemmen können beschädigt werden, und die Trommeln können herunterfallen und Verletzungen verursachen. | |

HINWEIS

- Ziehen Sie in jedem Fall am Stecker und nicht am Kabel, wenn Sie dieses anschließen oder entfernen. Platzieren Sie auch keine schweren oder scharfen Gegenstände auf dem Kabel. Anwendung übermäßiger Kraft auf das Kabel kann dieses beschädigen, z. B. durchtrennte Leiter usw.
- Treten Sie nicht auf das Produkt, und stellen Sie keine schweren Gegenstände darauf ab. Dadurch kann das Produkt beschädigt werden.
- Lagern oder verwenden Sie das Produkt nicht an Orten mit extrem hoher Temperatur (unter direkter Sonneneinstrahlung, in Nähe einer Heizung, in einem geschlossenen Fahrzeug usw.) oder hoher Luftfeuchtigkeit (Badezimmer, draußen bei feuchter Witterung usw.). Dadurch kann das Instrument beschädigt, verfärbt, verformt oder in anderer Weise beeinträchtigt werden.
- Verwenden Sie kein Benzin, Lösemittel oder Alkohol, um das Produkt zu reinigen, da dies zu Verfärbung oder Verformung führen kann. Wischen Sie das Produkt mit einem weichen oder leicht angefeuchteten und gut ausgewringenen Tuch sauber. Wenn das Produkt stark verschmutzt ist, verwenden Sie ein Tuch mit einem neutralen Reinigungsmittel, und wischen Sie das Produkt mit einem weichen oder leicht angefeuchteten und gut ausgewringenen Tuch sauber, so dass kein Reinigungsmittel auf dem Produkt verbleibt. Achten Sie auch besonders darauf, dass kein Wasser und Reinigungsmittel in Kontakt mit den Kissens des Produkts gerät; dadurch wird das Produkt beeinträchtigt.

* Die in dieser Bedienungsanleitung enthaltenen technischen Daten und Beschreibungen dienen lediglich der Information. Yamaha Corp. behält sich das Recht vor, Produkte und technische Daten jederzeit ohne vorherige Ankündigung zu ändern. Da die technischen Daten, das Gerät selbst oder das Zubehör nicht in jedem Land gleich sind, setzen Sie sich im Zweifelsfall bitte mit Ihrem Yamaha-Händler in Verbindung.

- 1 Montieren Sie das Rack-System RS500.**
Nähere Hinweise finden Sie in der Montageanleitung, die mit dem Rack-System ausgeliefert wurde.
- 2 Prüfen Sie den Inhalt der einzelnen Pakete.**

Paket 1: DTP520C

- PCY135 Becken-Pad (x1)
- PCY100 Becken-Pad (x2)
- HH65 Hi-Hat-Controller (x1)
- Hi-Hat-Halter (x1)
- Stopper für PCY100 und PCY135 (x3)
- Filz für PCY135 (x1)
- Filzscheiben für PCY100 (x2)
- Stimm Schlüssel (x1)
- Kabelbinder (x10)
- 9-kanalige Kabelpeitsche (x1)
- Bedienungsanleitung für PCY100, PCY135 und PCY155 (x1)
- Bedienungsanleitung für HH65 (x1)
- Montageanleitung (dieses Faltblatt)

Paket 2: DTP700P (für DTX540K)

- XP80 Snare-Pad (x1)
- XP70 Tom-Pad (x3)
- Klemmschraube (x4)
- KP65 Kick-Pad (x1)
- Bedienungsanleitung für XP70 und XP80 (x1)
- Bedienungsanleitung für KP65 (x1)

Paket 2: DTP520P (für DTX520K)

- XP80 Snare-Pad (x1)
- TP65 Tom-Pad (x3)
- Klemmschraube (x4)
- KP65 Kick-Pad (x1)
- Bedienungsanleitung für XP70 und XP80 (x1)
- Bedienungsanleitung für KP65 (x1)
- Bedienungsanleitung für TP65, TP65S, TP100 und TP120SD (x1)

Paket 3: DTX500

- Drum-Trigger-Modul DTX500 (x1)
- Netzadapter* (x1)
- Modulständer (x1)
- Modulständer-Befestigungsschrauben (x2)
- Bedienungsanleitung DTX500 (x1)

*Wird u. U. in Ihrem Gebiet nicht mitgeliefert. Wenden Sie sich in diesem Fall bitte an Ihren Yamaha-Händler.

- 3 Befestigen Sie die Pads und das Drum-Trigger-Modul am Rack-System.**
Montieren Sie wie nachstehend beschrieben die Pads und das Trigger-Modul am Rack-System, und bringen Sie anschließend Kick-Pad und Hi-Hat-Controller in die gewünschte Position.

Montage des Hi-Hat-Halters

- Entfernen Sie die Klemme ② des Drum-Trigger-Moduls an der linken Seite des Racks, zusammen mit dem linken Bein ①.
- Montieren Sie die Halteklemme für den Hi-Hat-Halter; achten Sie dabei darauf, dass sie so wie in der Abbildung gezeigt ausgerichtet ist, und bringen Sie das linke Bein ① und die Drum-Trigger-Modul-Klemme ② dann wieder an.

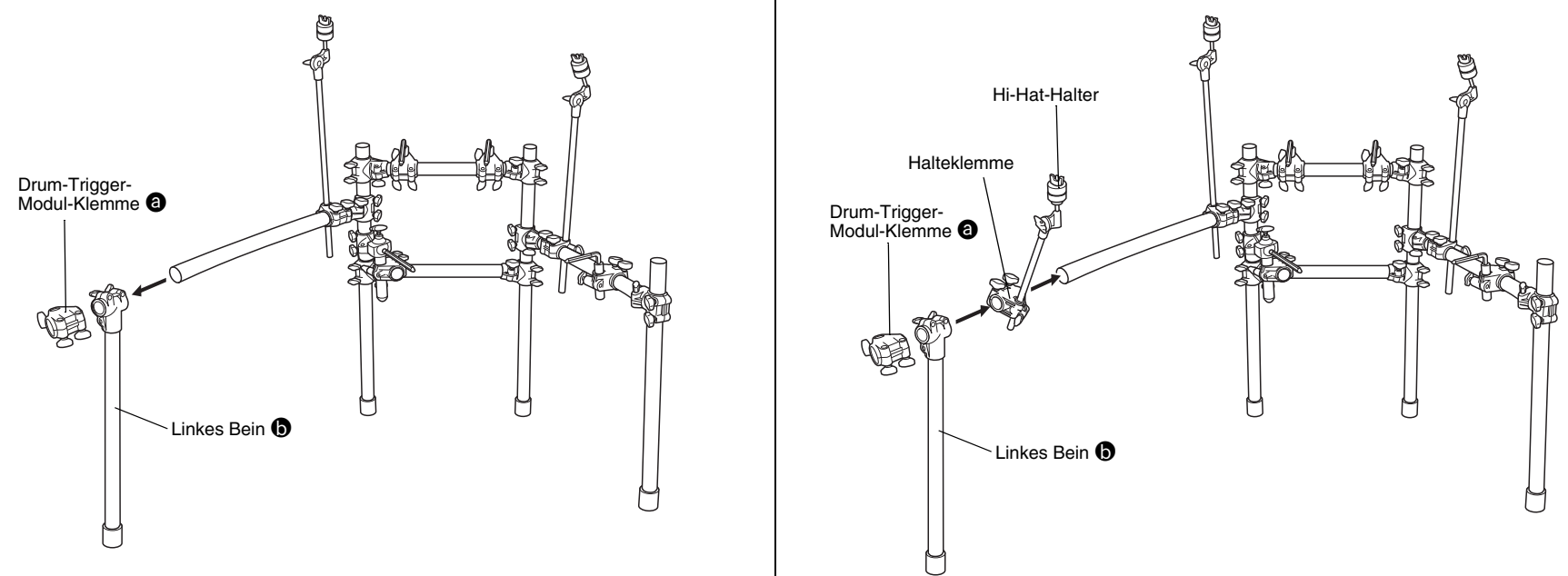

Montage von Snare-Pad und Tom-Pads

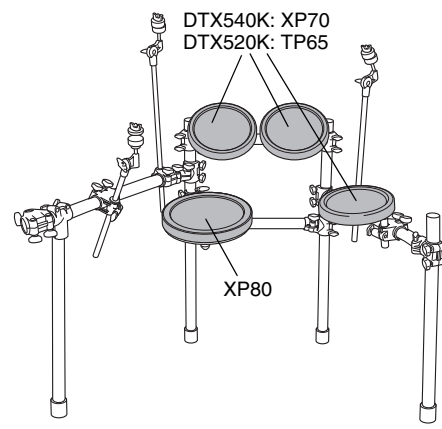

Montage des Snare-Pads

1. Bringen Sie die Klemmschraube am Snare-Pad an und ziehen Sie sie provisorisch fest (mit 5 oder 6 Umdrehungen).

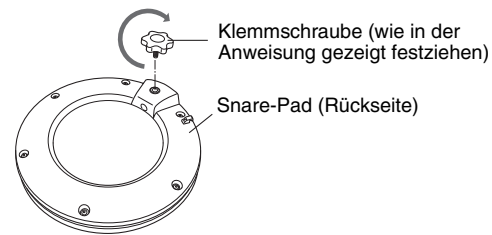

2. Montieren Sie das Snare-Pad an der Stangenklemme des Racks. Stellen Sie wie nachstehend gezeigt sicher, dass der Stangenabschnitt vollständig in die Montageöffnung des Pads eingeführt ist, und ziehen Sie dann die Klemmschraube vollständig an.

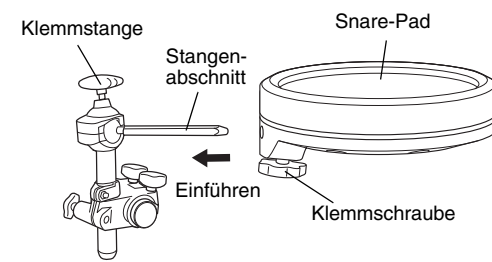

3. Justieren Sie, wenn nötig, mit den Klemmschrauben A bis E die Höhe und den Winkel des Snare-Pads. Achten Sie dabei darauf, nur eine Schraube auf einmal zu justieren (d. h. eine Schraube lösen, das Pad justieren und dann die Schraube wieder anziehen, bevor Sie eine andere lösen).

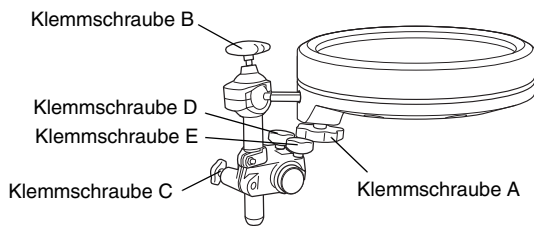

Montage der Tom-Pads

1. Bringen Sie wie beim Snare-Pad an den Tom-Pads jeweils die Klemmschraube an und ziehen Sie sie provisorisch fest (mit 5 oder 6 Umdrehungen).

2. Montieren Sie die drei Tom-Pads an den Stangenklemmen des Racks. Stellen Sie wie nachstehend gezeigt sicher, dass der Stangenabschnitt vollständig in die jeweilige Montageöffnung des Pads eingeführt ist, und ziehen Sie dann die Klemmschraube vollständig an.

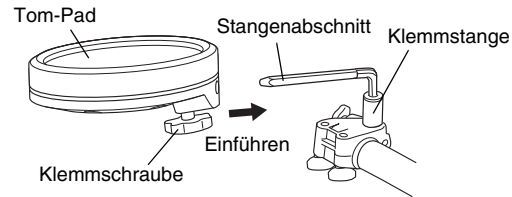

3. Justieren Sie, wenn nötig mit den Klemmschrauben A bis D die Höhe und den Winkel der Pads. Achten Sie dabei darauf, nur eine Schraube auf einmal zu justieren (d. h. eine Schraube lösen, das Pad justieren und dann die Schraube wieder anziehen, bevor Sie eine andere lösen).

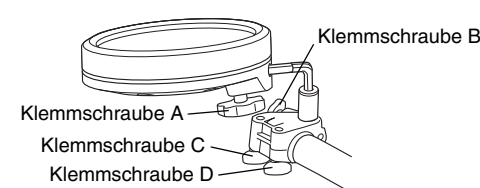

Montage von Drum-Trigger-Modul, Becken-Pads und Hi-Hat-Pad

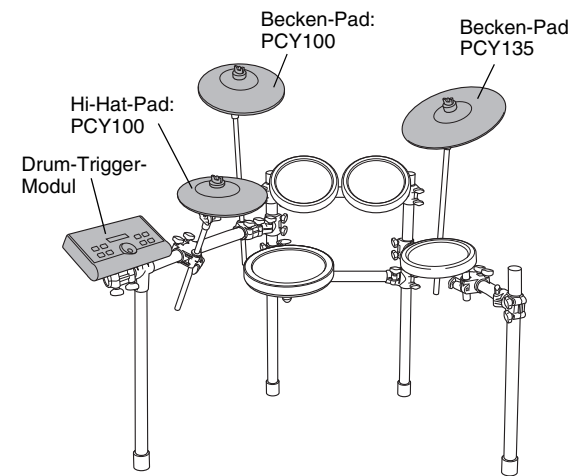

Montage des Drum-Trigger-Moduls

1. Bringen Sie den (mitgelieferten) Modulständer mit den Befestigungsschrauben für den Modulständer an der Unterseite des Drum-Trigger-Moduls an.

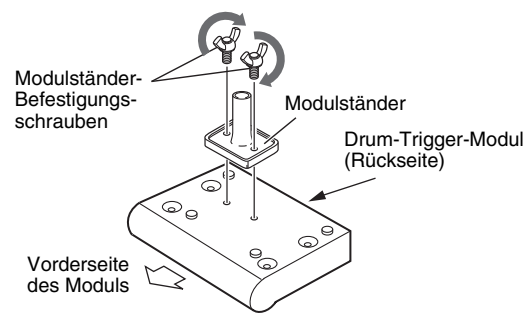

2. Stecken Sie den Modulständer in die Halteklemme und ziehen Sie die Halteklemme fest, um den Ständer an seiner Position zu fixieren.

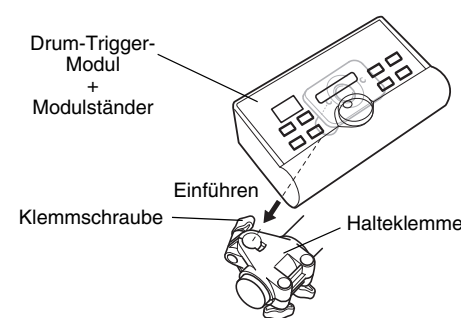

Montage der Becken- und Hi-Hat-Pads

1. Lösen Sie mit Hilfe eines Stimmschlüssels den Keilbolzen des Stoppers.

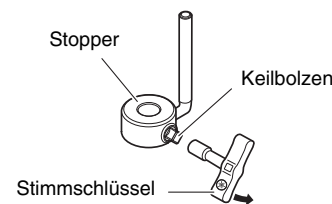

2. Entfernen Sie die Flügelmutter, die zwei Filzpolster und die Bolzenabdeckung vom Beckenhalter.

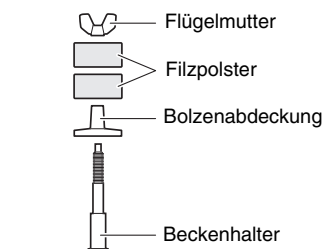

3. Stecken Sie den Stopper auf den Beckenhalter.
 - * Wenn der Keilbolzen oben in Schritt 1 nicht ausreichend gelöst wurde, kann es sein, dass sich der Stopper nicht über den Schaft des Beckenhalters schieben lässt. Lösen Sie in diesem Fall den Keilbolzen so weit wie möglich, ohne ihn zu entfernen.

4. Stecken Sie die Bolzenabdeckung wieder auf.

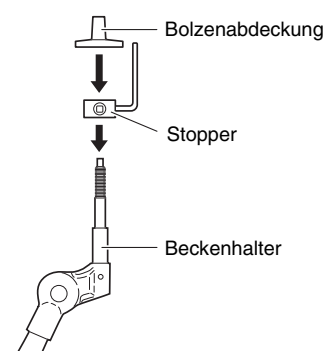

* Wenn Sie die Bolzenabdeckung anbringen, drehen Sie sie, bis sie sich nicht weiter drehen lässt.

5. Fixieren Sie den Stopper. Ziehen Sie, während der Stopper vollständigem Kontakt mit der Unterseite der Bolzenabdeckung hat, den Keilbolzen des Stoppers mit einem Stimmschlüssel an.

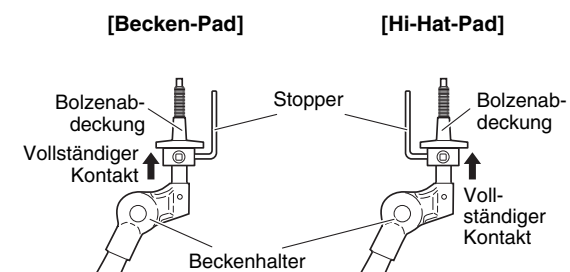

6. Stecken Sie eines der in Schritt 2 entfernten Filzpolster auf den Beckenhalter.

7. Montieren Sie die Pad-Einheit auf dem Beckenständer. Senken Sie die Pad-Einheit ab, wobei der Schaft des Beckenhalters durch das Loch in der Mitte des Glockenbereichs geführt wird. Im montierten Zustand sollte die Spitze des Stoppers in dem kleineren Loch der Pad-Einheit ruhen.

* Wenn Sie ein Becken-Pad spielen würden, während die Spitze des Stoppers nicht in dem kleineren Loch positioniert ist, könnte sich das Pad drehen, was dazu führen würde, dass das Kabel herausgezogen wird. Daher ist es sehr wichtig, darauf zu achten, dass der Stopper wie oben in Schritt 5 beschrieben fixiert ist.

8. Stecken Sie das Filzpolster auf, das im Lieferumfang Ihrer Pad-Einheit enthalten war.
 - * Das zweite Filzpolster, das oben in Schritt 2 vom Beckenhalter entfernt wurde, wird zur Montage Ihrer Pad-Einheit nicht benötigt.

9. Ziehen Sie die Flügelmutter an, um die Pad-Einheit am Beckenhalter zu befestigen.

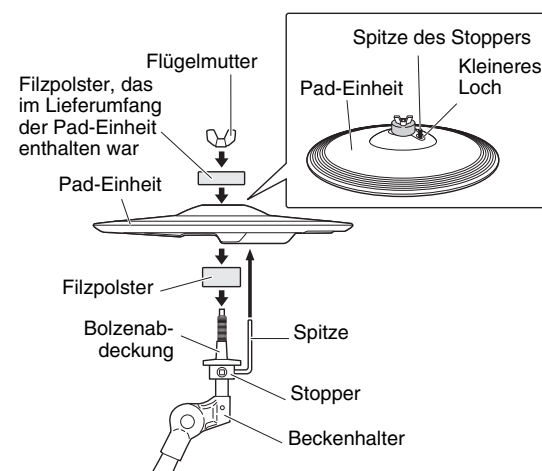

Montage des Kick-Pads

1. Wenn kein (separat erhältlicher) Schlagzeugteppich vorhanden ist, legen Sie einen Bogen Pappkarton auf den Boden, um Kratzer zu vermeiden.
2. Entfernen Sie die Flügelschrauben, Federscheiben und Unterlegscheiben vom Instrumentenkörper des Kick-Pads und legen Sie jede Gruppe in der Reihenfolge, in der sie entfernt wurde, in der Nähe ab.
3. Verbinden Sie wie rechts gezeigt den Basisabschnitt mit dem Instrumentenkörper und fixieren Sie ihn dann durch Montieren der im vorigen Schritt von der Basisseite entfernten Flügelschrauben, Federscheiben und Unterlegscheiben.

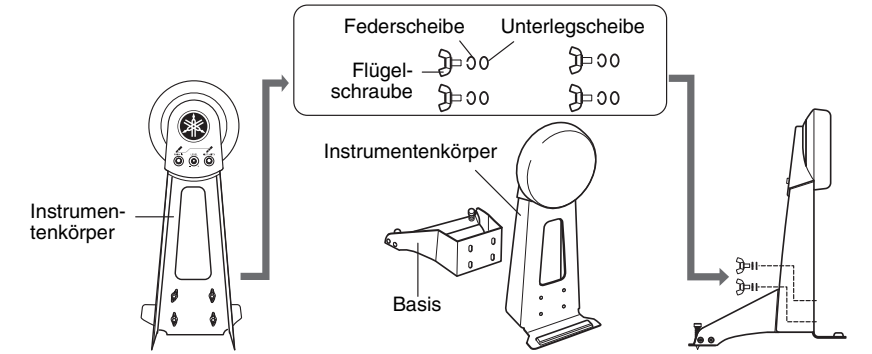

4. Positionieren Sie Hi-Hat-Controller und Kick-Pad entsprechend Ihren Wünschen; orientieren Sie sich dabei an dem Beispiel für die Standardmontage auf der anderen Seite.

HINWEIS Legen Sie vor Beginn der Montage einen (separat erhältlichen) Schlagzeugteppich auf dem Boden aus. Alternativ können Sie die Packungskartons auf den Boden unter den Hi-Hat-Controller und das Kick-Pad legen, um die Geräte vor Beschädigung zu schützen.

5. Schließen Sie die Pads an das Drum-Trigger-Modul an.

Verbinden Sie wie nachstehend beschrieben die Ausgänge der einzelnen Pads mit den entsprechenden Trigger-Eingangsbuchsen des Drum-Trigger-Moduls.

1. Stecken Sie die geraden Stecker der 9-kanaligen Kabelpeitsche in die Trigger-Eingangsbuchsen (1 SNARE bis 9 KICK/HH CON) des Drum-Trigger-Moduls.
 - Wenn Sie das Standardsetup verwenden, zeigen die Aufkleber auf den Steckern der Kabelpeitsche den Namen des entsprechenden Pads an.

[Rückseite des Drum-Trigger-Moduls]

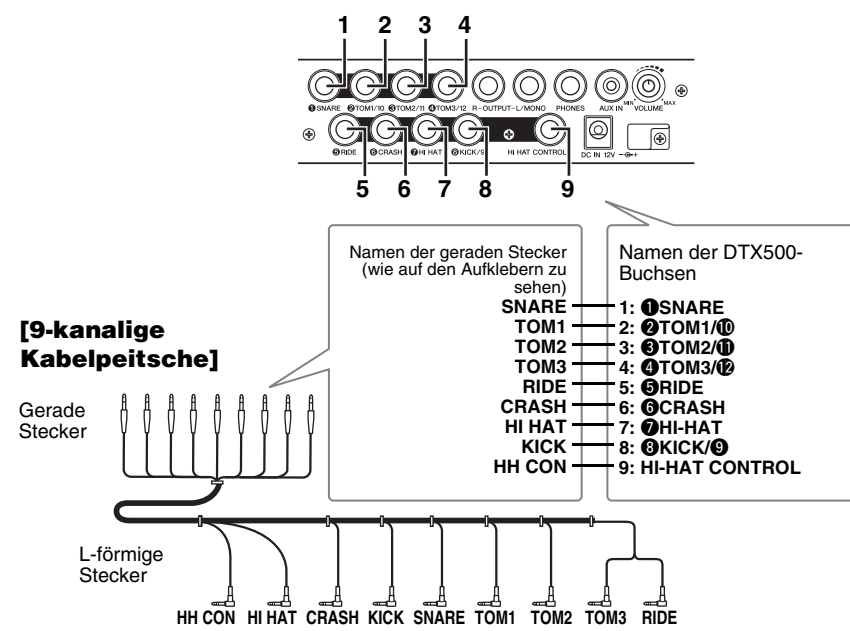

2. Stecken Sie die L-förmigen Stecker der 9-kanaligen Kabelpeitsche in die richtigen Pads.

[Positionen der Pad-Buchsen]

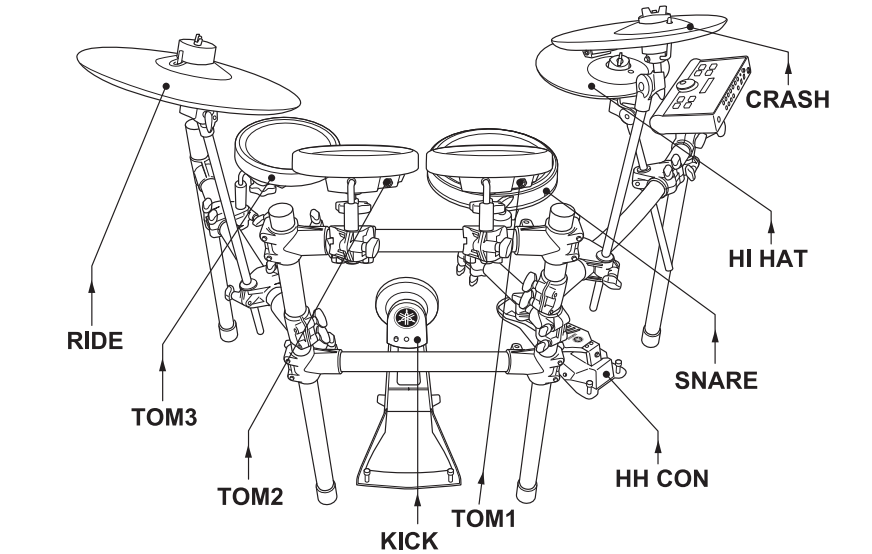

3. Wickeln Sie im Fall von Snare- und Tom-Pads die Kabel um die Kabelhalterungen, um zu verhindern, dass sie herausgezogen werden.

HINWEIS Zu starkes Biegen kann die Pad-Kabel beschädigen. Stellen Sie daher sicher, dass diese Kabel nicht zu stark gebogen oder sogar geknickt sind, wenn sie um die Halterung gewickelt sind.

6. Schließen Sie das Drum-Trigger-Modul an eine Stromquelle an.

1. Vergewissern Sie sich, dass sich die Taste Standby/On in der Standbyposition befindet, und schließen Sie das Netzteil an der rückseitigen Buchse DC IN 12V an. Wickeln Sie das Kabel des Netzadapters um die Kabelhalterung, um ihn zu sichern.

[Rückseite des Drum-Trigger-Moduls]

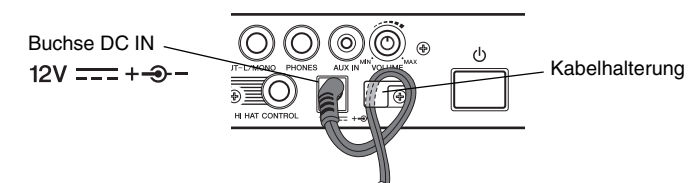

2. Binden Sie wie rechts gezeigt die Kabel mit Hilfe der Kabelbinder an die Stangen.
3. Schließen Sie den Netzadapter an eine Netzsteckdose an.

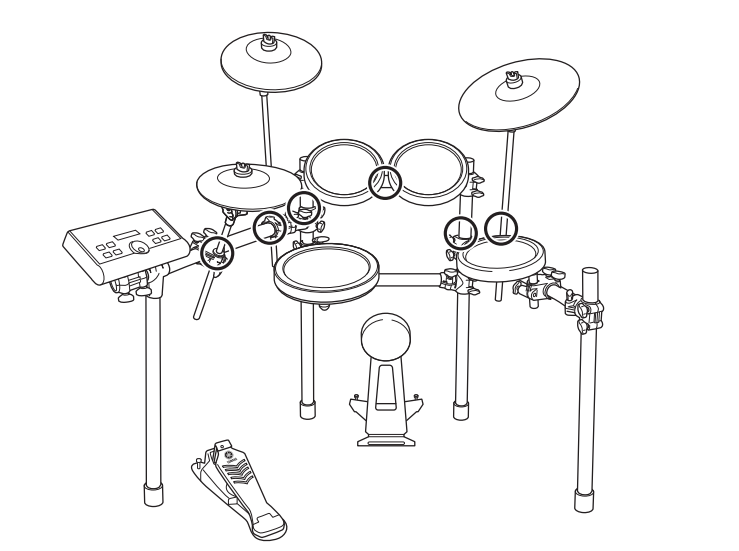

Damit ist die Montage abgeschlossen. * Informationen über Ein- und Ausschalten, Prüfen des tatsächlichen Klangs und weitere Folgeschritte finden Sie im Abschnitt „Spielvorbereitungen“ der Bedienungsanleitung Ihres Drum-Trigger-Moduls.