



RX-V430RDS

AV Receiver

Ampli-tuner audio-vidéo

OWNER'S MANUAL
MODE D'EMPLOI
BEDIENUNGSANLEITUNG
BRUKSANVISNING
MANUALE DI ISTRUZIONI
MANUAL DE INSTRUCCIONES
GEBRUIKSAANWIJZING

ATTENZIONE: LEGGERE QUANTO SEGUE PRIMA DI UTILIZZARE L'UNITÀ.

- 1 Per assicurarsi le migliori prestazioni, leggere con attenzione questo manuale. Conservarlo in un luogo sicuro per riferimenti futuri.
- 2 Installare questa unità in un luogo ben ventilato, fresco, asciutto e pulito con almeno 30 cm di spazio verso l'alto 20 cm sui lati e 10 cm sul retro — tenere l'unità lontana da luce solare diretta, fonti di calore, vibrazioni, polvere, umidità e/o basse temperature.
- 3 Posizionare questa unità lontano da altre apparecchiature elettriche, motori o trasformatori per evitare ronzii. Per evitare fiamme o scosse elettriche, non posizionare l'unità dove possa essere esposta a pioggia, acqua e/o ad altri tipi di liquido.
- 4 Non esporre questa unità a cambiamenti improvvisi di temperatura, dal freddo al caldo, e non installarla in un ambiente estremamente umido (per esempio una stanza con umidificatore) per evitare la formazione di condensa all'interno dell'unità stessa che potrebbe causare scosse elettriche, fiamme e/o lesioni personali.
- 5 Non porre sopra all'unità:
 - Altri componenti in quanto questi possono causare danni o scoloriture alla superficie di questa unità.
 - Oggetti con fiamme (es. candele) in quanto essi possono causare fiamme, danni all'unità e/o lesioni personali.
 - Contenitori con liquidi in quanto possono causare scosse elettriche e/o danni all'unità.
- 6 Non coprire l'unità con giornali, tovaglie, tende, ecc., in modo da non ostruire la dispersione del calore. Se la temperatura interna dell'unità aumenta, ciò può causare fiamme, danni e/o lesioni personali.
- 7 Non collegare questa unità ad una presa di rete fino a che tutti i collegamenti non sono stati completati.
- 8 Non utilizzare l'unità capovolta. Essa potrebbe surriscaldarsi causando dei danni.
- 9 Non utilizzare forza con interruttori, manopole e/o cavi.
- 10 Quando si scollega il cavo di alimentazione dalla presa di rete, afferrare la spina; non tirare il cavo.
- 11 Non pulire l'unità utilizzando solventi chimici; ciò potrebbe danneggiare le finiture. Utilizzare un panno asciutto e pulito.
- 12 Utilizzare solo il voltaggio specificato per questa unità. L'uso di un voltaggio più elevato di quello specificato è pericoloso e può causare fiamme, danni a questa unità e/o lesioni personali. YAMAHA non si assume alcuna responsabilità per danni risultanti dall'utilizzo di questa unità con un voltaggio diverso da quello specificato.
- 13 Per evitare danni causati da fulmini, scollegare il cavo di alimentazione dalla presa di rete durante i temporali.
- 14 Fare attenzione a non far cadere oggetti estranei e/o liquidi all'interno di questa unità.
- 15 Non cercare di modificare o riparare questa unità. Contattare personale specializzato YAMAHA tutte le volte che necessita assistenza. Il mobiletto non deve mai essere aperto per qualsiasi ragione.
- 16 Quando si prevede di non utilizzare questa unità per un lungo periodo (es. per vacanze), scollegare il cavo di alimentazione CA dalla presa di rete.
- 17 Accertarsi di leggere la sezione "DIAGNOSTICA" sugli errori di funzionamento più comuni prima di concludere che l'unità è difettosa.
- 18 Prima di spostare l'unità, premere STANDBY/ON per portare l'unità nel modo di standby e scollegare il cavo di alimentazione CA dalla presa di rete.
- 19 **VOLTAGE SELECTOR (Solo modelli Cina e Generale)**
Il selettore di voltaggio VOLTAGE SELECTOR sul pannello posteriore dell'unità deve essere impostato per il voltaggio locale PRIMA di collegarsi all'alimentazione CA. I voltaggi sono 110/120/220/240 V CA, 50/60 Hz.

Questa unità non viene scollegata dalla fonte di alimentazione CA fintanto che essa rimane collegata alla presa di rete, ciò anche se l'unità viene spenta. Questo stato viene chiamato modo di standby. In questo stato l'unità consuma una quantità minima di corrente.

INDICAZIONI CONCERNENTI L'APPLICAZIONE DEL D.M. 28.8.95, N. 548

SI DICHIARA CHE:

l'apparecchio: tipo Ricevitore AV
 marca YAMAHA
 modello RX-V430RDS

risponde alle prescrizioni dell'art. 2 comma 1 del D.M. 28 agosto 1995, n. 548

Fatto a Rellingen, il 25/2/2002

Yamaha Elektronik Europa GmbH
Siemensstr. 22-34, 25462
Rellingen, b. Hamburg Germany

ATTENZIONE

INDICE

INTRODUZIONE

INDICE	1
CARATTERISTICHE	2
PROCEDURE DI AVVIO	3
Controllo dei contenuti della confezione	3
Installazione delle batterie nel telecomando	3
COMANDI E FUNZIONI	4
Pannello anteriore	4
Telecomando	6
Uso del telecomando	7
Display del pannello anteriore	8

PREPARATIVI

INSTALLAZIONE DIFFUSORI	9
Diffusori	9
Disposizione diffusori	9
Collegamento dei diffusori	10
COLLEGAMENTI	13
Prima di collegare dei componenti	13
Collegamento di componenti video	14
Collegamento di componenti audio	16
Collegamento delle antenne	17
Collegamento di un decodificatore esterno	18
Collegamento dei cavi di alimentazione	18
Attivazione dell'alimentazione	19
IMPOSTAZIONI MODO DIFFUSORI	20
REGOLAZIONE DEI LIVELLI IN USCITA DEI DIFFUSORI	21
Uso del tono di prova	21

FUNZIONAMENTO DI BASE

RIPRODUZIONE DI BASE	23
Modi di ingresso ed indicazioni	25
Selezione di un programma di campo sonoro	26
PROCESSAMENTO CAMPO SONORO	
DIGITALE (DSP)	29
Comprensione dei campi sonori	29
Programmi DSP Hi-Fi	29
CINEMA-DSP	30
Design sonoro di CINEMA-DSP	30
Programmi CINEMA-DSP	32
SINTONIZZAZIONE	34
Sintonizzazione automatica e manuale	34
Preselezione di stazioni	35
Sintonizzazione su una stazione preselezionata	37
Scambio di stazioni preselezionate	37
RICEZIONE DI STAZIONI RDS	38
Descrizione dei dati RDS	38
Per cambiare il modo RDS	38
Funzione PTY SEEK	39
Funzione EON	39
TIMER PER LO SPEGNIMENTO A TEMPO ...	40
Impostazione del timer per lo spegnimento a tempo ...	40
Cancellazione del timer per lo spegnimento a tempo	40
REGISTRAZIONE	41

FUNZIONAMENTO AVANZATO

SET MENU	42
Regolazione delle voci di SET MENU	42
1 SPEAKER SET (impostazioni modo diffusore) ...	43
2 LFE LEVEL	44
3 SP DLY TIME (tempo di ritardo del diffusore) ...	45
4 D. RANGE (gamma dinamica)	45
5 L/R BALANCE (bilanciamento dei diffusori principali sinistro e destro)	45
6 HP TONE CTRL (controllo tono cuffia)	45
7 I/O ASSIGN (assegnazione ingressi ed uscite) ...	46
8 INPUT MODE (modo ingresso iniziale)	46
9 DISPLAY SET	46
10 MEM. GUARD (protezione memoria)	46
REGOLAZIONE DEL LIVELLO DEI DIFFUSORI DI EFFETTO	47
REGOLAZIONE DEL TEMPO DI RITARDO ...	48
REGOLAZIONE DEI PARAMETRI DI PRO LOGIC II MUSIC	49
Cambio dei parametri	49
Descrizione dei parametri di PRO LOGIC II Music	49

INFORMAZIONI ADDIZIONALI

DIAGNOSTICA	50
GLOSSARIO	54
DATI TECNICI	56

INTRODUZIONE

PREPARATIVI

FUNZIONAMENTO DI BASE

FUNZIONAMENTO AVANZATO

INFORMAZIONI ADDIZIONALI

Italiano

CARATTERISTICHE

Amplificatore di potenza a 5 canali incorporato

- ◆ Potenza RMS in uscita minima (0,06% THD, 20 Hz – 20 kHz, 8 Ω)
[Modelli USA e Canada]
Principale: 75 W + 75 W
Centrale: 75 W
Posteriore: 75 W + 75 W
- [Altri Modelli]
Principale: 65 W + 65 W
Centrale: 65 W
Posteriore: 65 W + 65 W

Processamento campo sonoro digitale multimodo

- ◆ Decodificatore Dolby Pro Logic/Dolby Pro Logic II
- ◆ Decodificatore Dolby Digital/Dolby Digital + Matrix 6.1
- ◆ Decodificatore DTS/DTS + Matrix 6.1
- ◆ CINEMA DSP: Combinazione della tecnologia YAMAHA DSP e Dolby Pro Logic, Dolby Digital o DTS
- ◆ CINEMA DSP virtuale
- ◆ SILENT CINEMA DSP

Sofisticato sintonizzatore AM/FM

- ◆ Sintonizzazione di 40 stazioni preselezionate ad accesso casuale
- ◆ Sintonizzazione automatica di preselezioni
- ◆ Capacità cambiamento stazioni preselezionate (Editing di preselezioni)

Altre caratteristiche

- ◆ Convertitore D/A da 96-kHz/24-bit
- ◆ Menu "SET MENU" per ottimizzare quest'unità per il proprio sistema audio/video
- ◆ Generatore di toni di prova per una regolazione più semplice del bilanciamento dei diffusori
- ◆ Ingresso decodificatore esterno a 6 canali
- ◆ Prese segnale audio digitale ottiche e coassiali
- ◆ Spegnimento a tempo

■ A proposito di questo manuale

- L'indicazione  sottolinea un suggerimento per il funzionamento.
- Alcune operazioni possono essere eseguite utilizzando sia i pulsanti dell'unità che quelli del telecomando. Nei casi in cui i nomi dei pulsanti differiscono dall'unità al telecomando, questo manuale indica il nome del pulsante del telecomando tra parentesi.
- Questo manuale viene stampato prima dell'effettiva produzione dell'apparecchio. Le caratteristiche di quest'ultimo possono quindi essere differenti da quelle in esso descritte. Nel dubbio, fare riferimento all'apparecchio.



Fabbricato su licenza della Dolby Laboratories.

I termini "Dolby", "Pro Logic", ed il simbolo della doppia D sono marchi di fabbrica della Dolby Laboratories.

PROCEDURE DI AVVIO

Controllo dei contenuti della confezione

Controllare che nella confezione siano presenti gli oggetti seguenti.

Telecomando

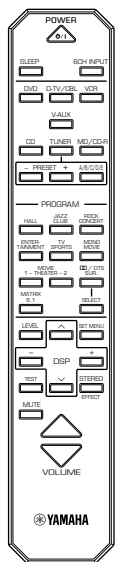

Batterie (2)
(AA, R06, UM-3)

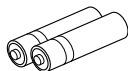

Antenna AM ad anello



Adattatore per antenna da
75 ohm/300 ohm
(Modello GB)

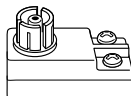

Antenna FM interna
(Modelli USA, Canada, Cina,
Corea e Generale)

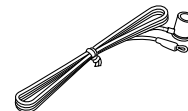

Cavo A/V (Modelli USA,
Canada e Australia)

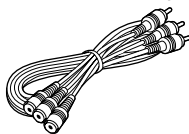

(Modelli Europa, GB,
Australia e Singapore)

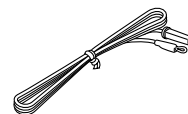

Installazione delle batterie nel telecomando

Inserire le batterie nella direzione corretta allineando i contrassegni + e - delle batterie con i contrassegni della polarità (+ e -) all'interno del vano batterie.

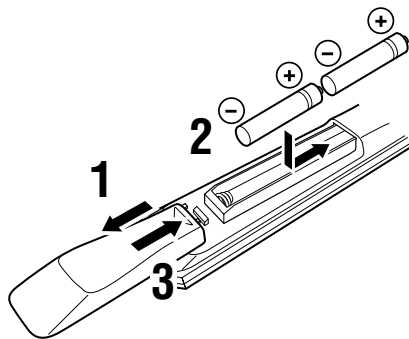

- 1** Premere la parte ▼ e far scorrere il coperchio del vano batterie.
- 2** Inserire le due batterie in dotazione (AA, R06, UM-3) orientando le polarità nel modo indicato sul fondo del vano batterie.
- 3** Far scivolare indietro il coperchio fino a che non scatta in posizione.

■ Note sulle batterie

- Sostituire tutte le batterie insieme se si nota una diminuzione della gamma di azione del telecomando, se l'indicatore non lampeggia o se la luce si affievolisce.
- Non utilizzare assieme batterie vecchie e nuove.
- Non utilizzare assieme tipi diversi di batterie (come batterie alcaline e batterie al manganese). Leggere con attenzione la confezione in quanto questi tipi di batteria possono avere la stessa forma e lo stesso colore.
- Se le batterie perdono, gettarle immediatamente. Evitare di toccare il materiale fuoriuscito e non farlo entrare in contatto con abiti, ecc.. Pulire bene il vano batterie prima di installare delle batterie nuove.

COMANDI E FUNZIONI

Pannello anteriore

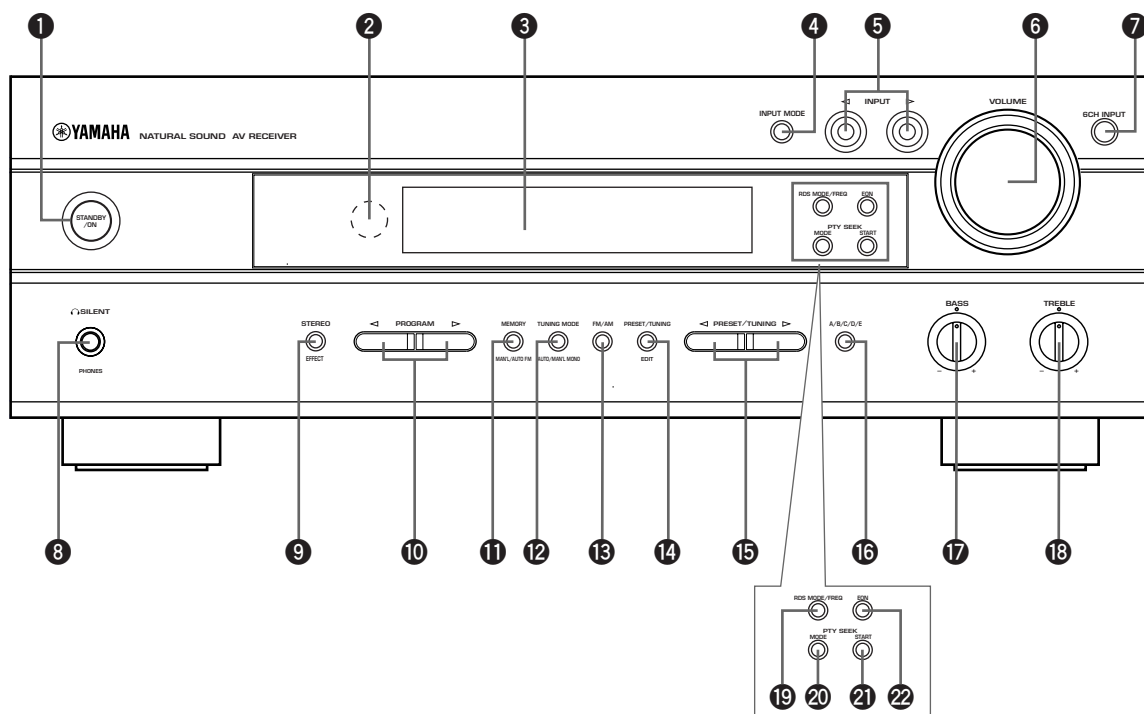

(Modelli GB e Europa)

1 STANDBY/ON

Accende e porta questa unità nel modo di standby. Quando si accende questa unità è possibile udire uno scatto e saranno poi necessari 4 o 5-secondi prima di poter riprodurre dei suoni.

Modo di standby

In questo modo l'unità consuma una piccola quantità di energia per ricevere i segnali dal telecomando.

2 Sensore telecomando

Riceve i segnali dal telecomando.

3 Display pannello anteriore

Mostra informazioni riguardo allo stato di funzionamento dell'unità.

4 INPUT MODE

Imposta la priorità di ricezione per i vari tipi di segnale in ingresso (AUTO, DTS, ANALOG) quando un componente viene collegato a due o più prese di ingresso di questa unità. La priorità non può essere impostata quando come fonte in ingresso si seleziona 6CH INPUT.

5 INPUT </>

Seleziona la fonte in ingresso che si desidera ascoltare o guardare.

6 VOLUME

Controlla il livello in uscita di tutti i canali audio. Essa non influenza il livello OUT (REC).

7 6CH INPUT

Sceglie la fonte audio collegata alle prese 6CH INPUT. Questo segnale audio ha la priorità rispetto alla fonte scelta con i pulsanti INPUT </> (o i selettori di ingresso del telecomando).

8  **SILENT (presa PHONES)**

Permette di riprodurre gli effetti DSP anche in cuffia per ascoltare musica senza disturbare. Se si collega una cuffia a questa presa, nessun segnale viene emesso dai diffusori.

9 **STEREO/EFFECT**

Commuta la riproduzione su stereo normale e DSP con effetti. Quando STEREO viene scelto, i segnali a 2 canali vengono inviati ai diffusori principali destro e sinistro senza alcun effetto sonoro e tutti i segnali Dolby Digital e DTS (salvo quello del canale LFE) vengono miscelati insieme e mandati anch'essi ai diffusori principali destro e sinistro.

10 **PROGRAM**  

Seleziona il programma DSP.

11 **MEMORY (MAN'L/AUTO FM)**

Memorizza la stazione attualmente in sintonia.



12 **TUNING MODE (AUTO/MAN'L MONO)**

Commuta il modo di sintonizzazione tra automatico e manuale.

13 **FM/AM**

Commuta la banda di ricezione tra FM e AM.

14 **PRESET/TUNING (EDIT)**

Commuta la funzione di PRESET/TUNING   (i due punti (:) appaiono e scompaiono) tra la selezione di un numero di stazione preselezionata e la sintonizzazione. Questo pulsante viene utilizzato anche per cambiare tra di loro le assegnazioni di due stazioni preselezionate.

15 **PRESET/TUNING**  

Seleziona le stazioni preselezionate da 1 a 8 quando i due punti (:) appaiono sul display del pannello anteriore. Seleziona la frequenza di sintonizzazione quando i due punti (:) non appaiono.

16 **A/B/C/D/E**

Sceglie il gruppo di stazioni preselezionate A o E.

17 **BASS**

Regola la risposta alle basse frequenze per i canali principali sinistro e destro.

Ruotare la manopola verso destra per aumentare la risposta alle basse frequenze oppure verso sinistra per diminuirla.

18 **TREBLE**

Regola la risposta alle alte frequenze per i canali principali sinistro e destro.

Ruotare la manopola verso destra per aumentare la risposta alle alte frequenze oppure verso sinistra per diminuirla.

19 **RDS MODE/FREQ (Modelli GB e Europa)**

Quando viene ricevuta una stazione RDS, premere questo pulsante per commutare il modo di visualizzazione tra i modi PS, PTY, RT, CT (se la stazione offre tali servizi di dati RDS) e/o il modo di visualizzazione della frequenza.

20 **PTY SEEK MODE (Modelli GB e Europa)**

Premere questo pulsante per impostare l'unità nel modo PTY SEEK.

21 **PTY SEEK START (Modelli GB e Europa)**

Premere questo pulsante per iniziare la ricerca di una stazione dopo che il tipo di programma è stato selezionato nel modo PTY SEEK.

22 **EON (Modelli GB e Europa)**

Premere questo pulsante per selezionare il tipo di programma desiderato (NEWS, INFO, AFFAIRS, SPORT) quando si desidera sintonizzarsi automaticamente su un programma radio di tale tipo.

Telecomando

Questa sezione descrive i comandi del telecomando e le loro funzioni.

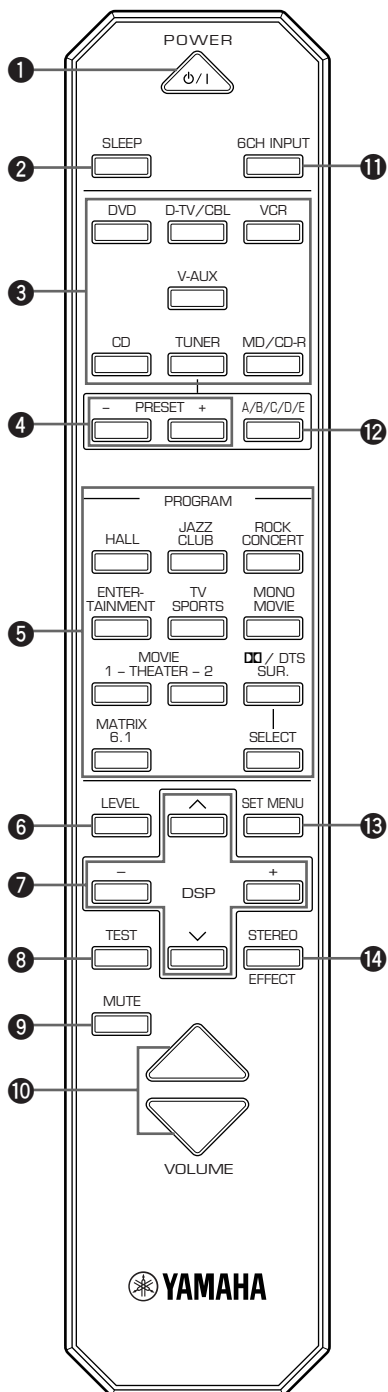

1 POWER

Accende e porta questa unità nel modo di standby.

2 SLEEP

Imposta il timer per lo spegnimento a tempo.

3 Pulsanti selezione ingresso

Scegliere una sorgente in ingresso.

4 PRESET +/-

Sceglie una stazione preselezionata numerata da 1 a 8.

5 Programma DSP

Sceglie un programma DSP. Premere ripetutamente un pulsante per selezionare un programma DSP in tale gruppo.

6 LEVEL

Sceglie il diffusore di effetto da regolare.

7 Sezione multicontrollo

Usato per cambiare le impostazioni e quindi finalizzare le modifiche fatte.

8 TEST

Causa l'emissione di un tono di prova per regolare i livelli dei diffusori.

9 MUTE

Silenzia il suono. Premere nuovamente per ripristinare il livello originale della fonte sonora.

10 VOLUME Δ/∇

Aumenta o diminuisce il livello del volume.

11 6CH INPUT

Sceglie la fonte audio collegata alle prese 6CH INPUT.

12 A/B/C/D/E

Sceglie il gruppo di stazioni preselezionate A o E.

13 SET MENU

Seleziona il modo SET MENU.

14 STEREO/EFFECT

Commuta la riproduzione su stereo normale o DSP con effetti. Quando STEREO viene scelto, i segnali a 2 canali vengono inviati ai diffusori principali destro e sinistro senza alcun effetto sonoro e tutti i segnali Dolby Digital e DTS (salvo quello del canale LFE) vengono miscelati insieme e mandati anch'essi ai diffusori principali destro e sinistro.

Uso del telecomando

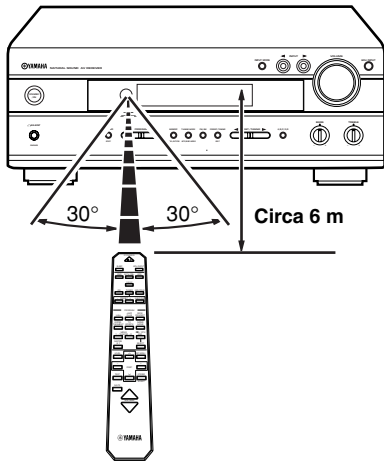

Il telecomando trasmette un dei raggi infrarossi direzionali. Accertarsi di puntare il telecomando direttamente sul sensore dell'unità principale.

■ Cura del telecomando

- Non versare acqua o altri liquidi sul telecomando.
- Non far cadere il telecomando.
- Non lasciare i conservare il telecomando nelle condizioni indicate di seguito:
 - con umidità e temperature elevate come vicino ad un calorifero, a una stufa o a un bagno;
 - in luoghi polverosi; oppure
 - in luoghi soggetti a temperature molto basse.

Display del pannello anteriore

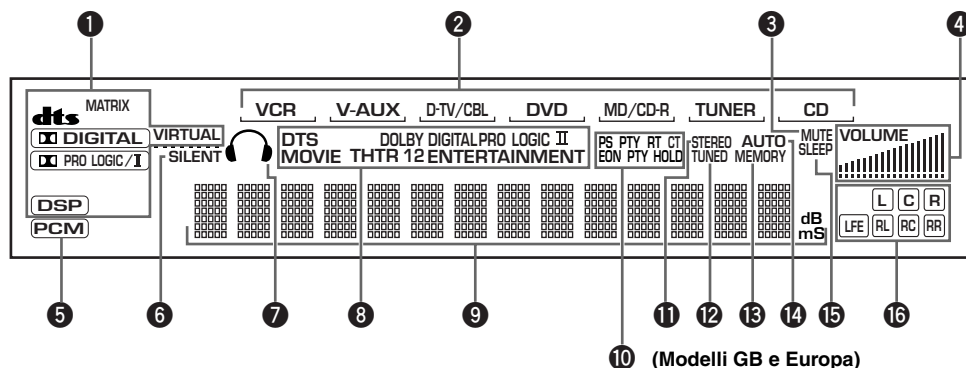

1 Indicatori processore

Si illumina quando le funzioni **dts**, **DIGITAL**, **VIRTUAL**, **PRO LOGIC I**, **DSP** o **MATRIX** sono attivate.

2 Indicatore fonte in ingresso

Indica la fonte di segnale al momento scelta con un cursore.

3 Indicatore MUTE

Lampeggia quando la funzione MUTE è attivata.

4 Indicatore livello VOLUME

Indica il livello del volume.

5 Indicatore PCM

Si illumina quando questa unità riproduce dei segnali audio digitali PCM (pulse code modulation).

6 Indicatore SILENT

Si illumina quando una cuffia viene collegata mentre il processore di campo sonoro è attivato.

7 Indicatore cuffie

Si illumina quando vengono collegate delle cuffie.

8 Indicatori programmi DSP

Il nome del programma DSP selezionato si illumina quando si selezionano i programmi ENTERTAINMENT, MOVIE THEATER 1, MOVIE THEATER 2 o **DTS**/DTS SURROUND DSP.

9 Display informazioni

Mostra il nome del programma DSP corrente ed altre informazioni quando si eseguono regolazioni o si cambiano le impostazioni.

10 Indicatore RDS (Modelli GB e Europa)

I nomi dei dati RDS offerti dalla stazione RDS al momento ricevuta si accendono.

L'indicatore EON si accende quando la stazione RDS ricevuta offre servizi EON.

L'indicatore PTY HOLD si illumina mentre si ricercano stazioni nella modalità PTY SEEK.

11 Indicatore STEREO

Si illumina quando questa unità riceve un forte segnale per una trasmissione FM stereo mentre l'indicatore "AUTO" è illuminato.

12 Indicatore TUNED

Si illumina quando questa unità si sintonizza su una stazione.

13 Indicatore MEMORY

Lampeggia per indicare che una stazione può essere memorizzata.

14 Indicatore AUTO

Indica che questa unità si trova nel modo di sintonizzazione automatica.

15 Indicatore SLEEP

Si illumina quando viene attivato il timer per lo spegnimento a tempo.

16 Indicatore canale in ingresso

Indica le componenti dei canali dei segnali in ingresso ricevuti.

INSTALLAZIONE DIFFUSORI

Diffusori

Quest'unità è stata progettata per produrre il miglior campo sonoro possibile con un sistema di 5 diffusori che comprenda i diffusori principali destro e sinistro, posteriori destro e sinistro e centrale. Se nel sistema si utilizzano marche diverse di diffusori (con qualità tonali diverse), il tono di una voce umana in movimento e di altri tipi di suono può non cambiare in modo uniforme. Si raccomanda di utilizzare diffusori dello stesso fabbricante o diffusori della stessa qualità tonale.

I diffusori principali vengono utilizzati per la fonte sonora principale più i suoni di effetto. Essi saranno probabilmente i diffusori dell'impianto stereo. I diffusori posteriori sono usati per i suoni di effetto e di circondamento. Il diffusore centrale viene usato per i suoni del canale centrale (dialogo, voci, ecc.).

I diffusori principali dovrebbero essere modelli ad alte prestazioni con potenza sufficiente per accettare l'uscita dell'impianto audio. Gli altri diffusori non devono essere dello stesso livello dei diffusori principali. Per una precisa localizzazione del suono, comunque, è ideale utilizzare modelli di prestazioni equivalenti a quelle dei diffusori principali.

■ L'uso di un subwoofer espande il campo sonoro

E' anche possibile espandere ulteriormente il sistema con l'aggiunta di un subwoofer. L'uso di un subwoofer è efficace non solo per rinforzare le basse frequenze di uno o tutti i canali ma anche per riprodurre con alta fedeltà il canale LFE (low-frequency effect) quando i segnali Dolby Digital o DTS vengono riprodotti. Lo Active Servo Processing Subwoofer System di YAMAHA è l'ideale per una riproduzione dei bassi naturale e vivace.

Disposizione diffusori

Vedere la figura seguente per la disposizione dei diffusori.

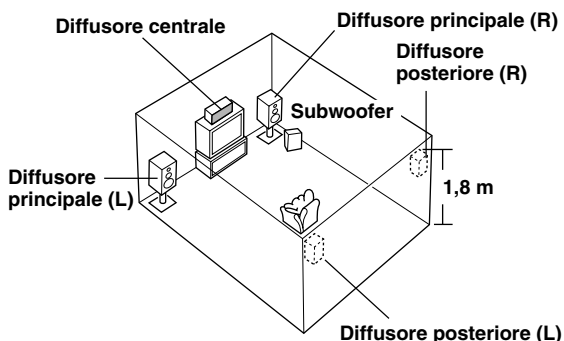

■ Diffusori principali

Posizionare i diffusori principali sinistro e destro alla stessa distanza dalla posizione di ascolto ideale. La distanza di ciascun diffusore da ciascun lato del monitor video deve essere la stessa.

■ Diffusore centrale

Allineare la superficie anteriore del diffusore centrale con la superficie anteriore del monitor video. Avvicinare il diffusore il più possibile al monitor come ponendolo sopra o sotto allo stesso ed al centro tra i due diffusori principali.

■ Diffusori posteriori

Posizionare questi diffusori dietro alla posizione di ascolto, leggermente rivolti all'interno e a circa 1,8 m dal suolo.

■ Subwoofer

La posizione del subwoofer non è critica in quanto i suoni bassi non sono altamente direzionali. E' comunque meglio posizionare il subwoofer in prossimità dei diffusori principali. Rivolgerlo leggermente verso il centro della stanza per evitare le riflessioni sui muri.

Nota

- Se non si fa uso dei diffusori di effetto (posteriori e/o centrali), cambiare le impostazioni delle voci SPEAKER SET del menu SET MENU in modo da mandare quei segnali ad altri diffusori che possedete.

ATTENZIONE

Utilizzare diffusori schermati magneticamente. Se questo tipo di diffusori dovesse comunque creare interferenze col monitor, allontanarli dal monitor stesso.

Collegamento dei diffusori

Accertarsi di collegare il canale sinistro (L), il canale destro (R), il “+” (rosso) ed il “-” (nero) in modo appropriato. Se i collegamenti vengono eseguiti in modo scorretto, i diffusori non emettono alcun suono mentre se la polarità è scorretta, il suono diviene innaturale e senza bassi.

ATTENZIONE

- Utilizzare diffusori con l’impedenza specifica indicata sul pannello posteriore di questa unità.
- Non permettere che i fili dei diffusori si tocchino tra di loro o che tocchino una qualsiasi parte metallica di questa unità. Ciò potrebbe danneggiare l’unità e/o i diffusori.

Se fosse necessario, utilizzare SET MENU per cambiare l’impostazione del modo dei diffusori a seconda del numero e delle dimensioni dei diffusori stessi dopo aver terminato i collegamenti.

■ Cavi diffusori

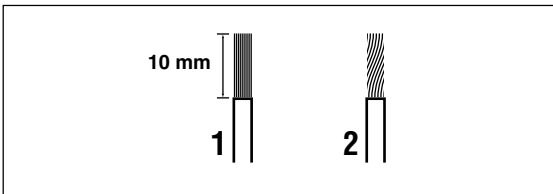

Un cavo per diffusori è composto in realtà da una coppia di cavi isolati affiancati. Uno dei due cavi è di colore o forma diversi, forse con una riga, una scanalatura o una cresta.

- 1** Rimuovere circa 10 mm di isolante da ciascuno dei cavi.
- 2** Attorcigliare i fili esposti del cavo per evitare cortocircuiti.

■ Collegamento ai terminali SPEAKERS

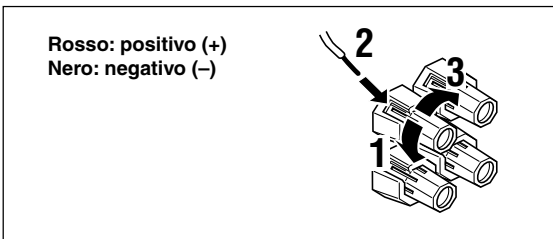

(Modelli GB e Europa)

- 1** Svitare la manopola.
- 2** Inserire un filo nudo nel foro sul lato di ciascun terminale.
- 3** Stringere la manopola per fissare il filo.

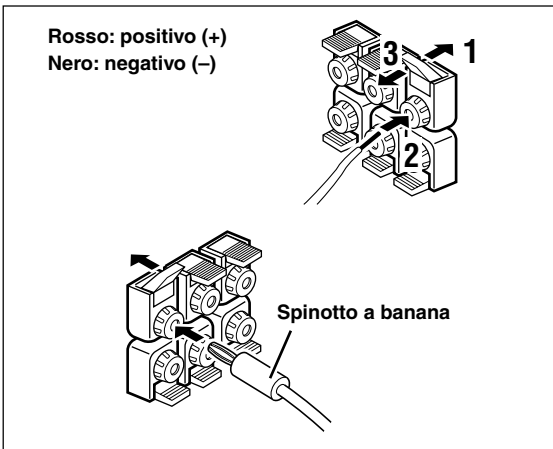

(Altri modelli)

- 1** Premere la linguetta.
- 2** Inserire il filo denudato nel foro di ciascun terminale.
- 3** Lasciare andare la linguetta in modo da bloccare il filo.



(Modelli USA, Canada, Australia, Cina, Corea e Generale)

- Sono possibili anche collegamenti con spinotti a banana. Per prima cosa sollevare la linguetta, quindi inserire lo spinotto nel terminale che gli corrisponde.

■ Terminali MAIN SPEAKERS

A questi terminali si può collegare un sistema di diffusori anteriori.

■ Terminali REAR SPEAKERS

A questi terminali è possibile collegare un sistema di diffusori posteriori.

■ Terminali CENTER SPEAKER

A questi terminali è possibile collegare un diffusore centrale.

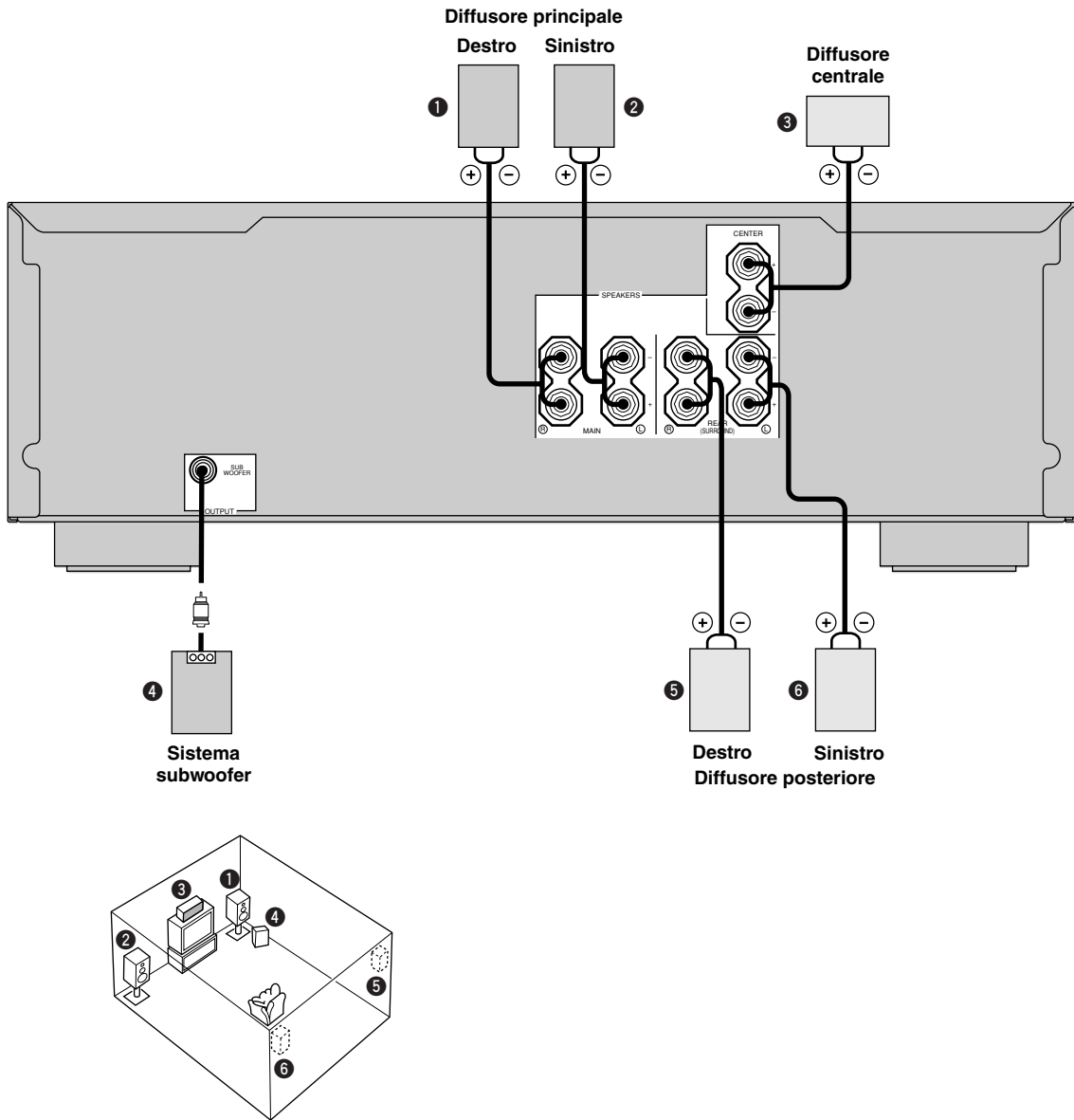

PREPARATIVI

Il diagramma indica la disposizione dei diffusori nella stanza di ascolto.

■ Presa SUBWOOFER

Se si usa un subwoofer con amplificatore incorporato e che comprende un YAMAHA Active Servo Processing Subwoofer System, collegare la presa di ingresso del sistema subwoofer a questa presa. I bassi dei canali principali, centrale e/o posteriori vengono mandati a questa presa in accordo con le impostazioni fatte con i parametri SPEAKER SET. I segnali LFE (effetti di bassa frequenza) generati dalla riproduzione di segnali Dolby Digital o DTS vengono decodificati e mandati a questa presa in accordo con le impostazioni fatte con i parametri SPEAKER SET.

Note

- La frequenza di taglio della presa SUBWOOFER è di 90 Hz.
- Se non si usa un subwoofer, mandare i suoi segnali ai diffusori principali destro e sinistro portando su MAIN l'impostazione della voce "1D BASS" di SPEAKER SET nel menu SET MENU.
- Usare il comando apposito del subwoofer per regolarne il volume. È anche possibile regolare il volume col telecomando di quest'unità (consultare in proposito la sezione "REGOLAZIONE DEL LIVELLO DEI DIFFUSORI DI EFFETTO" a pag. 47).

Italiano

■ Selettore IMPEDANCE SELECTOR

AVVERTENZA

Non cambiare l'impostazione di IMPEDANCE SELECTOR con l'alimentazione di questa unità attivata altrimenti si potrebbero causare dei danni all'unità stessa. Se questa unità non si accende quando si preme STANDBY/ON (oppure POWER), il selettore IMPEDANCE SELECTOR potrebbe non essere completamente impostato su una o l'altra posizione. In tale caso, impostare il selettore in modo corretto mentre l'unità si trova nel modo di standby.

Scegliere la posizione dell'interruttore (a destra o a sinistra) che corrisponde all'impedenza dei diffusori del vostro impianto. Accertarsi di spostare questo selettore solo quando l'unità si trova nel modo di standby.

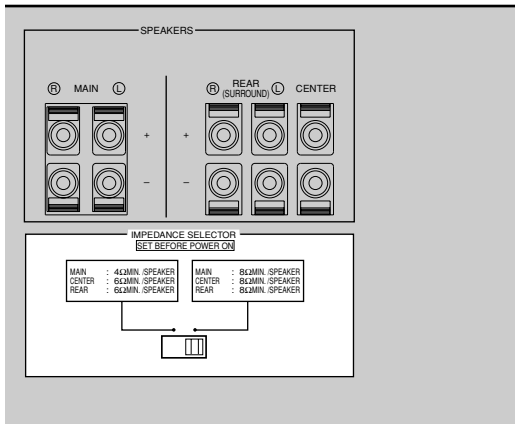

(Modello USA)

Posizione selettore	Diffusore	Livello impedenza
Sinistra	Principale	L'impedenza di ciascun diffusore deve essere di 4 Ω o maggiore.
	Centrale	L'impedenza deve essere di 6 Ω o maggiore.
	Posteriore	L'impedenza di ciascun diffusore deve essere di 6 Ω o maggiore.
Destra	Principale	L'impedenza di ciascun diffusore deve essere di 8 Ω o maggiore.
	Centrale	L'impedenza deve essere di 8 Ω o maggiore.
	Posteriore	L'impedenza di ciascun diffusore deve essere di 8 Ω o maggiore.

COLLEGAMENTI

Prima di collegare dei componenti

ATTENZIONE

Non collegare mai questa unità e gli altri componenti alla rete di alimentazione fino a che tutti i collegamenti tra componenti non sono stati completati.

- Accertarsi che tutti i collegamenti siano stati eseguiti correttamente e cioè L (sinistra) con L, R (destra) con R, “+” con “+” e “-” con “-”. Alcuni componenti richiedono metodi diversi di collegamento e possiedono prese con nomi diversi. Vedere le istruzioni di ciascun componente da collegare a questa unità.
- Quando si collegano altri componenti audio YAMAHA (come piastre di registrazione, registratori MD e lettori o cambiatori di CD), collegarli alla presa con lo stesso numero come 1, 3, 4, ecc.. YAMAHA applica questo sistema di identificazione su tutti i suoi prodotti.
- Dopo aver completato tutti i collegamenti, controllare nuovamente per accertarsi che siano corretti.
- Il nome di una presa corrisponde ad un selettore di ingresso.

Collegamento con le prese digitali

Questa unità possiede prese digitali per la trasmissione diretta di segnali digitali tramite cavi coassiali o a fibre ottiche. E' possibile utilizzare la prese digitali per l'ingresso di PCM, Dolby Digital e dati DTS. Per riprodurre correttamente colonne sonore di software da DVD o altro con effetti DSP sono necessari collegamenti digitali. Tutte le prese digitali di ingresso sono accettabili nel caso di segnale digitale di frequenza di campionamento pari a 96 kHz.

Nota

- Le prese OPTICAL di questa unità sono conformi agli standard EIA. Se si utilizza un cavo a fibre ottiche non conforme con tale standard, l'unità potrebbe non funzionare correttamente.

PREPARATIVI

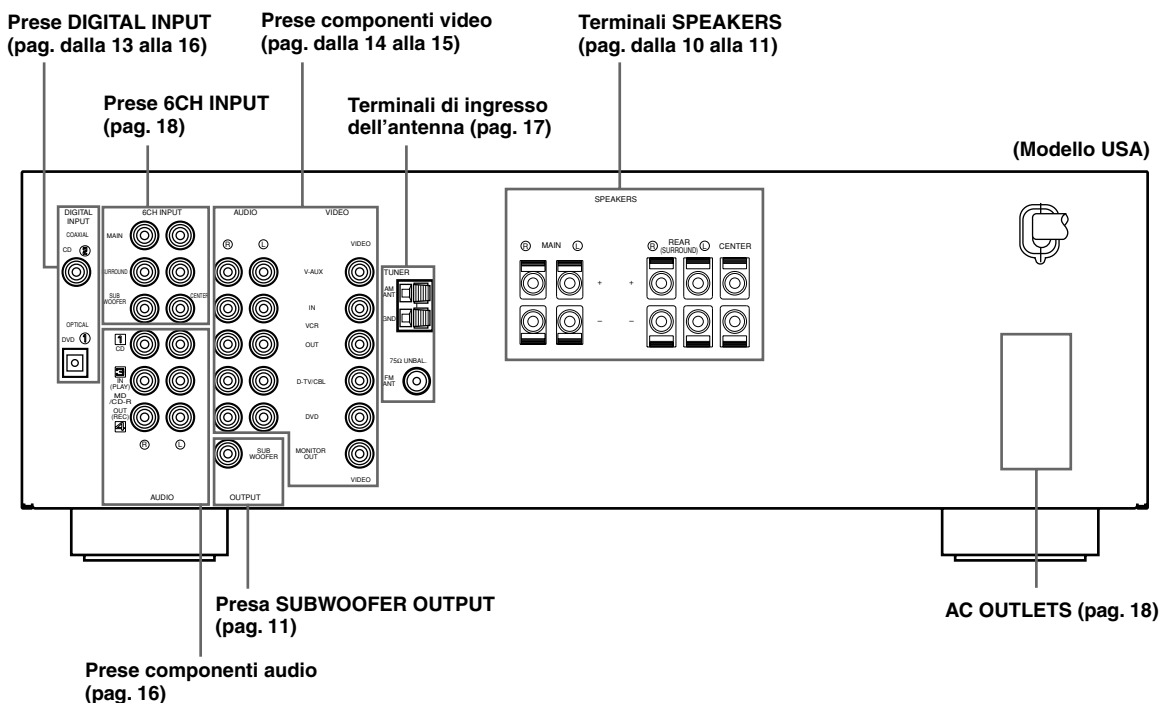

Italiano

Collegamento di componenti video

Osservare gli esempi di collegamento alla pagina che segue.

■ Collegamento ad un monitor video

Collegare la presa di ingresso video del proprio monitor video alla presa MONITOR OUT VIDEO.

■ Collegamento ad un lettore DVD

Collegare la presa di uscita del segnale audio ottica digitale del proprio componente alla presa DIGITAL INPUT e collegare la presa di uscita del segnale video del componente alla presa VIDEO di quest'unità.



- Le prese AUDIO sono state installate per componenti video che non possiedano prese di uscita digitale ottiche, tuttavia la riproduzione multicanale col segnale che esse producono non può aver luogo.

■ Collegamento ad un televisore digitale/via cavo

Collegare la presa di uscita del segnale video di un componente alla presa VIDEO di quest'unità.

Collegare le prese di uscita del segnale audio del vostro componente video alle prese AUDIO di quest'unità.

■ Collegamento di un componente video addizionale

Collegare le prese di uscita del segnale audio del proprio componente video alle prese AUDIO e quindi le prese di uscita del segnale video del componente video alla presa VIDEO di quest'unità.

■ Collegamento con un videoregistratore analogico o digitale

Per poter eseguire registrazioni, collegare le prese di ingresso del segnale audio del componente video alle prese AUDIO OUT e collegare la presa di ingresso del segnale video del componente video alla presa VIDEO OUT di quest'unità.

Per poter riprodurre segnale proveniente dal componente usato per la registrazione, collegare le prese di ingresso del segnale audio del componente esterno alle prese AUDIO IN e la presa di uscita del segnale video del componente esterno alla presa VIDEO IN di quest'unità.

Nota

- Una volta collegato a quest'unità un componente capace di registrazione, mentre si usa quest'unità è necessario che esso sia acceso. Se fosse spento, il segnale prodotto da altri componenti può altrimenti risultare distorto.

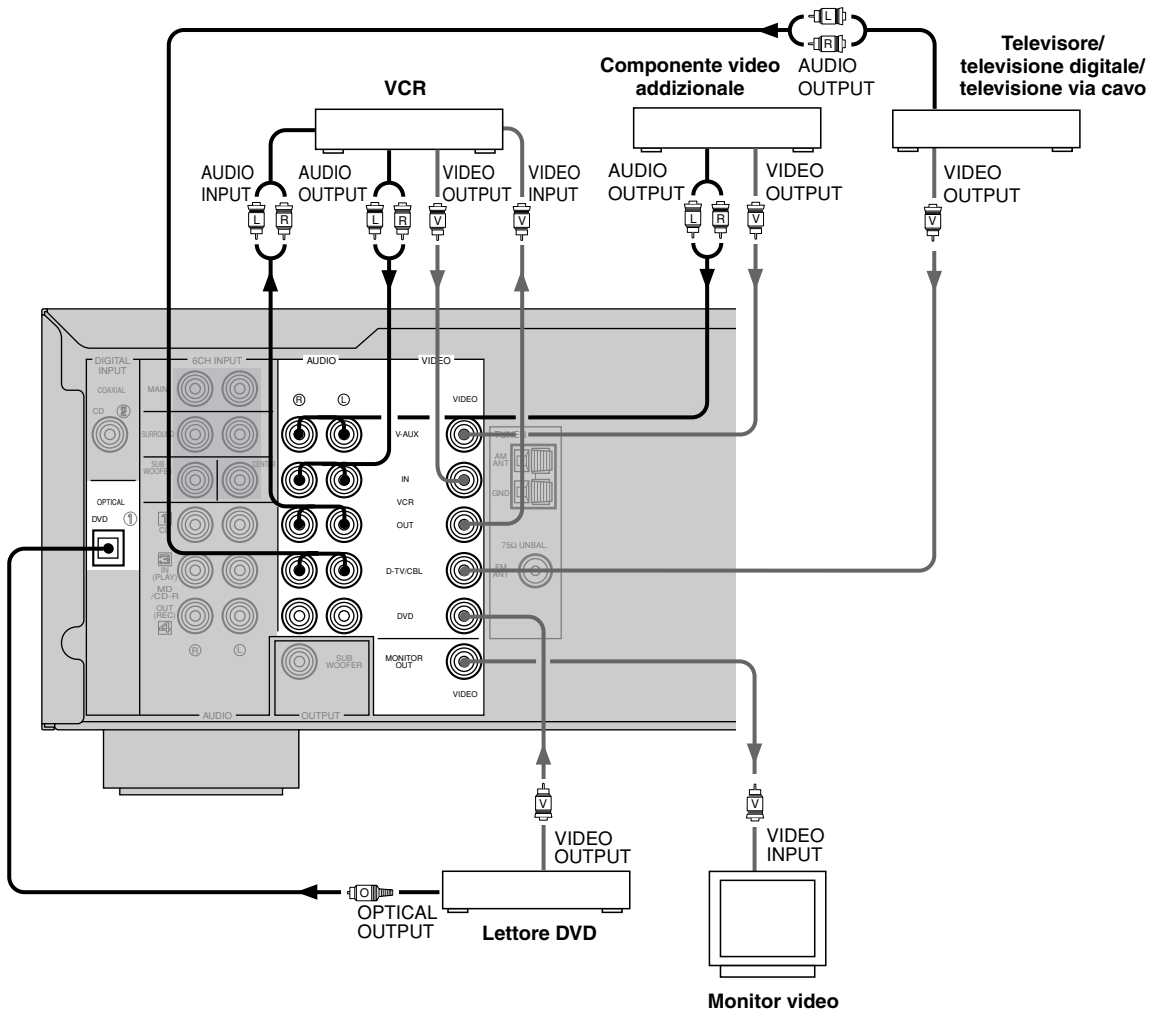

Collegamento di componenti audio

■ Collegamento di un lettore CD

Collegare la presa di uscita digitale coassiale del proprio lettore CD alla presa DIGITAL INPUT CD.



- Le prese AUDIO sono disponibili per un lettore CD che non possieda una presa di uscita coassiale.

■ Collegamento di un masterizzatore o registratore MD

Per la registrazione analogica, collegare le prese di ingresso del proprio masterizzatore o registratore MD alle prese MD/CD-R OUT (REC).

Per riprodurre una sorgente da un componente desiderato, collegare le prese di uscita del masterizzatore o registratore MD alle prese MD/CD-R IN (PLAY).

Nota

- Quando si collega un componente di registrazione a questa unità, tenerlo acceso durante l'uso di questa unità. Se fosse spento, questa unità potrebbe distorcere il suono di altri componenti.

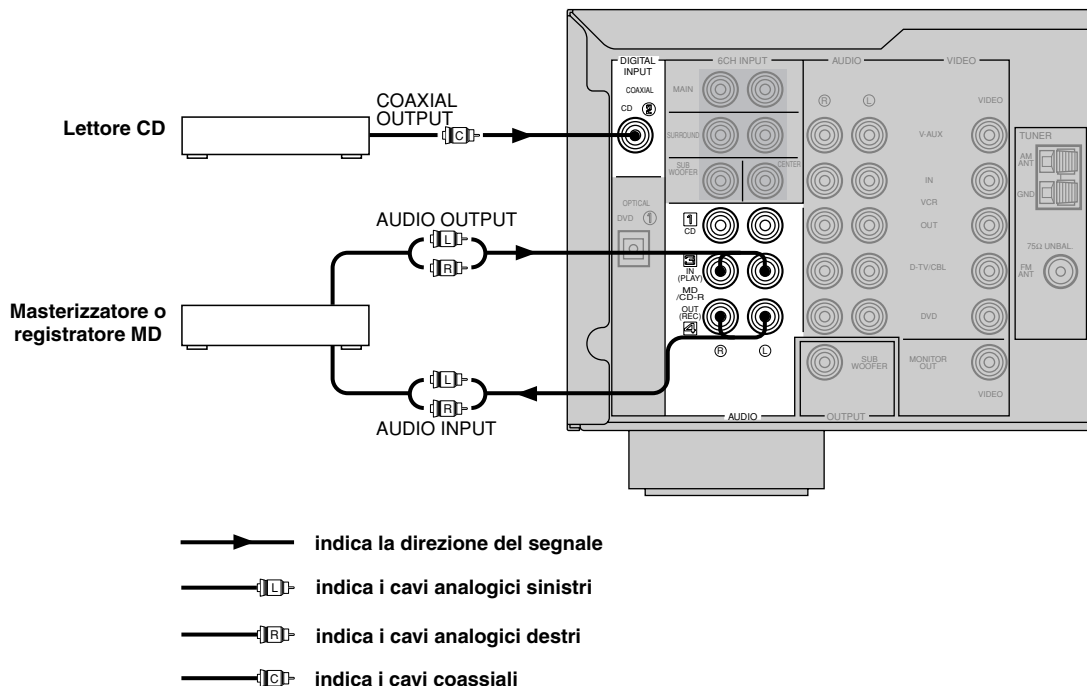

Collegamento delle antenne

In questa unità sono incluse le antenne interne AM e FM. In generale, queste antenne dovrebbero fornire un segnale di potenza sufficiente.

Collegare ciascuna antenna in modo corretto ai propri terminali.

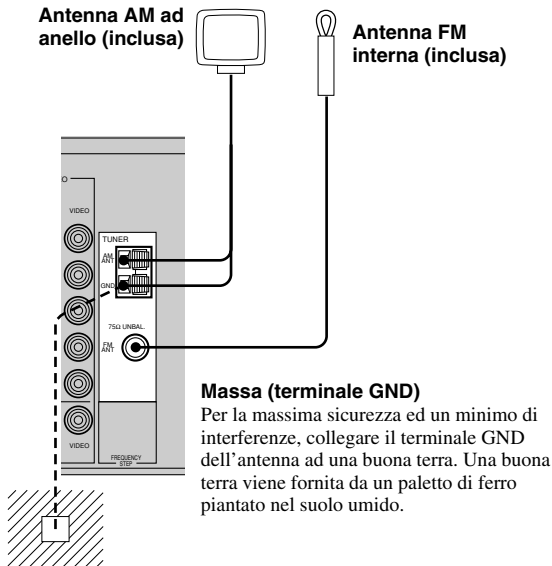

Adattatore per antenna da 75 ohm/300 ohm (Modello GB)

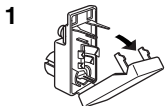

1 Aprire il coperchio dell'adattatore per antenna da 75 ohm/300 ohm in dotazione.

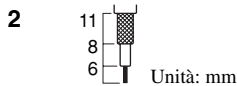

2 Tagliare l'isolante del cavo coassiale da 75 ohm e prepararlo per il collegamento.

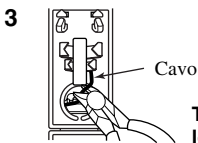

3 Tagliare il cavo e togliere lo spezzone reciso.

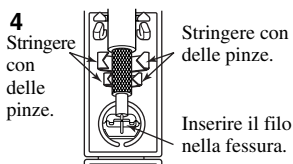

4 Stringere con delle pinze. Inserire il filo nella fessura.

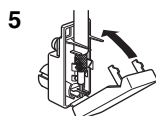

5 Rimettere il coperchio al suo posto.

Collegamento dell'antenna AM ad anello

1 Preparare l'antenna AM ad anello e quindi collegarla.

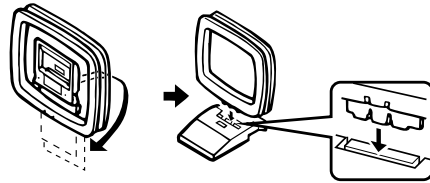

2 Tenere premuta la linguetta per inserire i fili dell'antenna AM ad anello nei terminali AM ANT e GND.

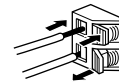

3 Orientare l'antenna AM ad anello in modo da ottenere la migliore ricezione.



Note

- L'antenna AM ad anello deve essere posizionata lontana dall'unità.
- L'antenna AM ad anello deve sempre essere collegata anche se a questa unità viene collegata un'antenna AM esterna.

Una antenna esterna montata in modo appropriato fornisce una ricezione migliore di quella di un'antenna interna. Se la qualità della ricezione fosse scadente, essa potrebbe essere migliorata da un'antenna esterna. Consultare il rivenditore autorizzato o il centro di assistenza YAMAHA più vicino in merito alle antenne esterne.

Interruttore FREQUENCY STEP (Modelli Cina e Generale)



Dato che la distanza in Hz fra stazione e stazione cambia a seconda del paese, l'interruttore FREQUENCY STEP del pannello posteriore dell'unità deve venire regolato in modo adatto al paese di uso. America Settentrionale, Centrale e Meridionale: 100 kHz/10 kHz
Altre aree: 50 kHz/9 kHz
Prima di impostare questo selettore, scollegare la presa di alimentazione di quest'unità dalla presa di corrente alternata cui è collegata.

Collegamento di un decodificatore esterno

Questa unità è fornita di 6 prese di ingresso aggiuntive (MAIN sinistra e destra, CENTER, SURROUND sinistra e destra e SUBWOOFER) per un ingresso multicanale discreto da un decodificatore esterno, un processore di suono o un preamplificatore.

Collegare le prese di uscita del decodificatore esterno alle prese 6CH INPUT. Accertarsi di far corrispondere le uscite sinistra e destra alle prese di ingresso sinistra e destra per i canali principali e di circondamento.

Note

- Quando si seleziona 6CH INPUT come fonte di ingresso, questa unità disattiva automaticamente il processore di campo del suono digitale e non è possibile ascoltare programmi DSP.
- Quando si seleziona 6CH INPUT come fonte di ingresso, le impostazioni di "1 SPEAKER SET" di SET MENU non si applicano (escluso "1E MAIN Lv").

Collegamento dei cavi di alimentazione

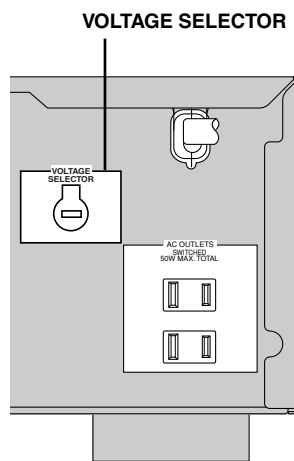

(Modello generale)

■ Collegamento del cavo di alimentazione CA

Collega questa unità alla presa di rete.

■ AC OUTLETS (SWITCHED)

Modelli USA, Canada, Cina, Europa, Singapore e
 Generale 2 prese
 Modelli GB e Australia 1 presa

Utilizzare queste prese per collegare i cavi di alimentazione degli altri componenti a questa unità. L'alimentazione delle prese AC OUTLETS è controllata dal comando STANDBY/ON di questa unità (oppure da POWER). Queste prese di corrente alimentano qualsiasi componente ad esse collegato se quest'unità è accesa. Il consumo massimo permessibile dei componenti ad esse collegati varia a seconda dell'area in cui quest'unità è stata acquistata.

Modelli Cina e Generale 50 W
 Altri modelli 100 W

■ VOLTAGE SELECTOR (Selettore di voltaggio) (Modelli Cina e Generale)

Il selettore VOLTAGE SELECTOR del pannello posteriore di quest'unità deve venire impostato sul voltaggio in uso localmente PRIMA di collegare la spina di alimentazione ad una presa di corrente alternata. I voltaggi permessibili sono 110/120/220/240 V di corrente alternata a 50/60 Hz.

Attivazione dell'alimentazione

Dopo aver completato tutti i collegamenti, attivare l'alimentazione di questa unità.

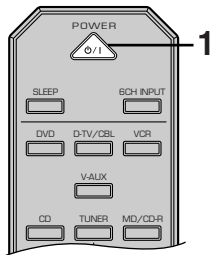
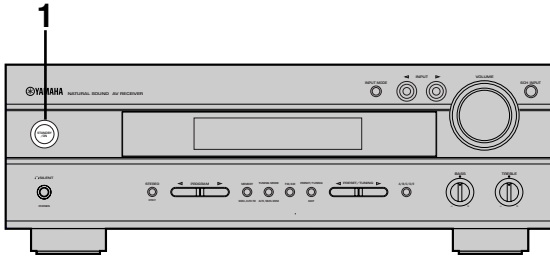

- 1** Premere **STANDBY/ON** (**POWER** sul telecomando) per attivare l'alimentazione di questa unità.



Pannello anteriore

o



Telecomando

Il livello del volume principale e quindi il nome del programma DSP corrente appaiono sul display del pannello anteriore.

- 2** Accendere il monitor video collegato a questa unità.

IMPOSTAZIONI MODO DIFFUSORI

Questa unità possiede 5 voci SPEAKER SET in SET MENU che devono essere impostate a seconda del numero e del formato dei diffusori. La tabella seguente riassume queste voci SPEAKER SET e mostra le impostazioni iniziali oltre alle altre impostazioni possibili.

Se le impostazioni iniziali mostrate nella tabella che segue non sono adatte alla configurazione dei vostri diffusori, consultare la sezione “1 SPEAKER SET” alle pagine dalla 43 alla 44 e modificarle.

Indice delle voci SPEAKER SET da 1A a 1E

Voce	Descrizione	Impostazioni possibili (impostazione base in grassetto)
1A CENTER	Imposta la disponibilità e le dimensioni del diffusore centrale.	LRG/SML/NON
1B MAIN	Imposta il formato dei diffusori principali.	LARGE/SMALL
1C REAR LR	Imposta la disponibilità e le dimensioni dei diffusori posteriori destro e sinistro.	LRG/SML/NON
1D BASS	Imposta il diffusore o diffusori da usare per la riproduzione delle basse frequenze.	SWFR/MAIN/BOTH
1E MAIN Lv	Imposta il livello dei diffusori principali.	Nrm (Normal)/-10 dB

REGOLAZIONE DEI LIVELLI IN USCITA DEI DIFFUSORI

Questa sezione spiega come regolare i livelli in uscita dei diffusori utilizzando il generatore dei toni di prova. Una volta eseguita questa regolazione, il livello in uscita udito nella posizione di ascolto sarà lo stesso per ciascun diffusore. Ciò è importante per ottenere le migliori prestazioni dal processore di campo sonoro digitale e dai vari decodificatori (Dolby Digital, Dolby Pro Logic, Dolby Pro Logic II e DTS).

Nota

- Dato che questa unità non è in grado di entrare nel modo di prova se le cuffie sono collegate, scollegare le cuffie dalla presa PHONES quando si utilizza il tono di prova.

Uso del tono di prova

Usare il tono di prova per bilanciare i livelli dei diffusori. La regolazione del livello in uscita di ciascun diffusore deve essere eseguita col telecomando dalla posizione di ascolto.

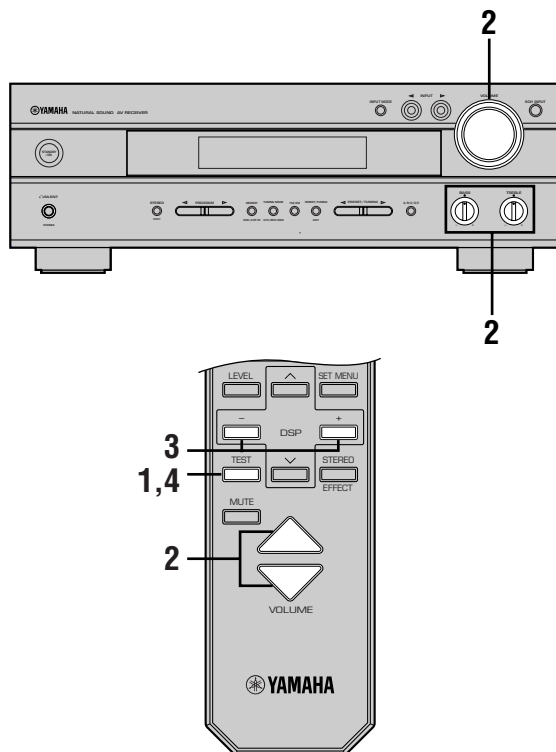

1 Premere TEST per emettere il tono di prova.



2 Portare i controlli BASS e TREBLE del pannello anteriore sulla loro posizione centrale e regolare il volume di quest'unità in modo da poter udire chiaramente il tono di prova.

Esso viene prodotto in sequenza dai diffusori principale sinistro, centrale, principale destro, posteriore destro, posteriore sinistro e subwoofer. Il tono di prova viene prodotto per 2,5 secondi per ciascun diffusore.

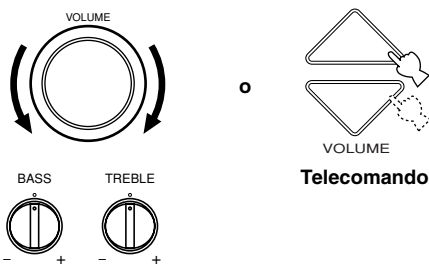

Pannello anteriore

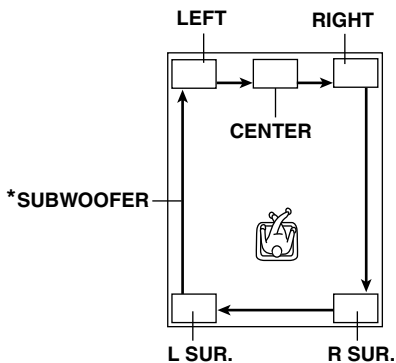

* Il tono di prova del subwoofer viene prodotto dopo quello del diffusore posteriore sinistro (LEFT SURROUND).

Il display del pannello anteriore mostra quale diffusore sta producendo il tono di prova.

Nota

- Se non fosse possibile udire il tono di prova, abbassare il volume, impostare questa unità nel modo di standby e controllare i collegamenti dei diffusori.

3 Regolare il livello dei diffusori di effetto con +/- in modo che sia uguale a quello dei diffusori principali.

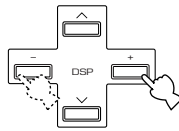

Durante la regolazione il tono di prova viene udito dal diffusore selezionato.

Nota

- Per regolare il livello dei diffusori principali, usare la manopola VOLUME dell'unità principale (o i comandi VOLUME Δ/∇ del telecomando).

4 Al termine della regolazione, premere TEST per interrompere il tono di prova.



Note

- Se "1A CENTER" di SET MENU viene portato su NON ed il diffusore centrale non viene collegato, il segnale del canale centrale viene automaticamente mandato ai diffusori principali destro e sinistro.
- Se "1C REAR LR" di SET MENU viene portato su NON, il livello di uscita dei diffusori posteriori sinistro e destro non può venire regolato nella fase 3. Il segnale di prova passa da un diffusore all'altro saltando i diffusori posteriori destro e sinistro.
- Se "1D BASS" di SET MENU viene portato su MAIN, il tono di prova viene fatto circolare saltando però il subwoofer.



- Una volta regolati, riregolare i livelli dei diffusori non è necessario fintanto che i diffusori usati rimangono gli stessi. Potete riprodurre segnale audio o video al volume desiderato regolando la manopola VOLUME (o VOLUME Δ/∇ del telecomando).
- Se il livello di uscita dei diffusori di effetto (centrale, posteriore sinistro e posteriore destro) non può venire aumentato a sufficienza da raggiungere quello dei diffusori principali, impostare "1E MAIN Lv" del menu SET MENU su -10 dB (vedi pag. 44). Questa impostazione diminuisce il livello in uscita dei diffusori principali a circa un terzo del livello normale. Dopo aver impostato "1E MAIN Lv" di SET MENU su -10 dB regolare nuovamente i livelli per il diffusore centrale e per quelli posteriori.

RIPRODUZIONE DI BASE

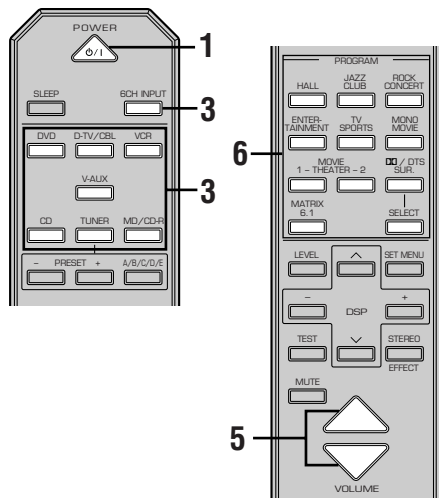
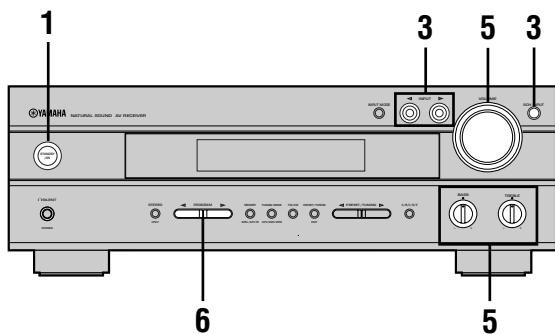

3 Premere ripetutamente INPUT ◀/▶ (uno dei pulsanti di selezione di ingresso sul telecomando) per selezionare la fonte in ingresso.

Il nome della fonte di segnale scelta e la modalità di ingresso appaiono sul display del pannello anteriore per qualche secondo.

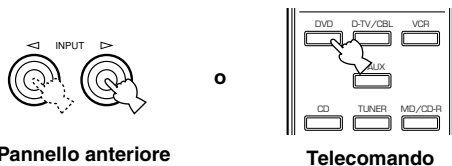

Pannello anteriore

Telecomando

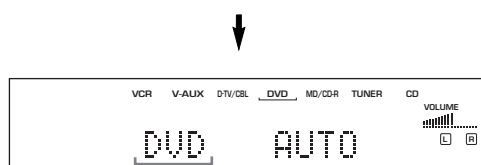

Fonte in ingresso selezionata

Per scegliere una fonte di segnale audio collegata alle prese 6CH INPUT

(Se in combinazione con una fonte video)

- Scegliere l'ingresso al quale collegare la fonte di segnale video prima di scegliere la fonte di segnale audio.

Premere 6CH INPUT sino a che l'indicazione "6CH INPUT" appare sul display del pannello anteriore.

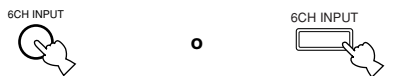

Pannello anteriore

Telecomando

6CH INPUT

1 Premere STANDBY/ON (oppure POWER sul telecomando) per attivare l'alimentazione.

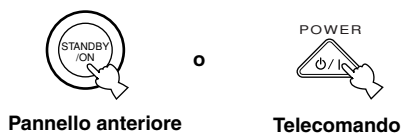

Pannello anteriore

Telecomando

2 Accendere il monitor video collegato a questa unità.

Nota

- Se "6CH INPUT" appare sul display del pannello anteriore, non è possibile riprodurre segnale da alcuna altra fonte. Per scegliere un'altra fonte di segnale, premere prima 6CH INPUT in modo da far spegnere l'indicazione "6CH INPUT" dal pannello anteriore.

4 Avviare la riproduzione o selezionare una stazione di trasmissione sul componente fonte.

Vedere le istruzioni per l'uso del componente.

5 Regolare il volume come desiderato.

Il livello del volume impostato viene visualizzato.

Esempio: -70 dB

Gamma di controllo: da VOLUME MUTE (minimo) a 0 dB (massimo)

L'indicatore del volume mostra anche il volume di riproduzione attuale attraverso una barra luminosa. Se desiderato, fare uso di BASS e TREBLE. Essi influenzano solo il suono dai diffusori principali.

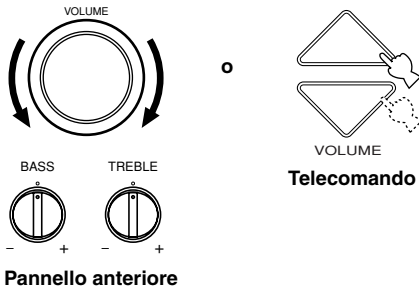

Note

- Se si aumenta o si diminuisce il livello del suono ad alta frequenza o a bassa frequenza in modo estremo, la qualità tonale del diffusore centrale e di quelli posteriori potrebbe non corrispondere a quella dei diffusori principali sinistro e destro.
- Se si è collegato un componente in grado di registrare alle prese VCR OUT, o MD/CD-R OUT e si notano distorsioni o un volume eccessivamente basso durante la riproduzione con altri componenti, controllare se tale componente è spento e, se sì, accenderlo.

6 Se si desidera, selezionare un programma DSP.

Utilizzare PROGRAM </> (pulsanti programma DSP sul telecomando) per selezionare un programma DSP. Vedi le pagine da 29 a 33 per dettagli sul programma DSP.

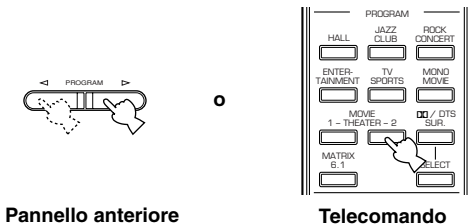

Funzione BGV (video di sfondo)

La funzione BGV permette di combinare l'immagine video di una fonte video con il suono di una fonte audio. Per esempio, è possibile godere l'ascolto di musica classica mentre sul monitor video appare uno stupendo paesaggio prodotto dalla fonte video.

Selezionare una fonte dal gruppo video e quindi selezionare una fonte dal gruppo audio con i pulsanti di selezione dell'ingresso del telecomando. Questa selezione di BGV non può essere eseguita con INPUT </> sul pannello anteriore.

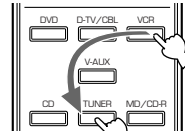

Per silenziare il suono

Premere MUTE sul telecomando.

Per ripristinare l'uscita audio, premere nuovamente MUTE.



- Il silenziamento può venire cancellato premendo VOLUME Δ/∇ , ecc.
- Durante il silenziamento, l'indicatore "MUTE" lampeggia sul display del pannello anteriore.

Al termine dell'utilizzo di questa unità

Premere STANDBY/ON (POWER sul telecomando) per portare questa unità nel modo di standby.



Modi di ingresso ed indicazioni

Questa unità è provvista di varie prese di ingresso. È possibile scegliere il segnale in ingresso che si desidera.

Quando si attiva l'alimentazione di questa unità, il modo di ingresso viene impostato a seconda di "8 INPUT MODE" di SET MENU (vedi pag. 46 per dettagli).

Premere il pulsante INPUT MODE (il selettore di ingresso del telecomando premuto per scegliere la fonte in ingresso) più volte sino a che la modalità di ingresso desiderata appare sul display del pannello anteriore.

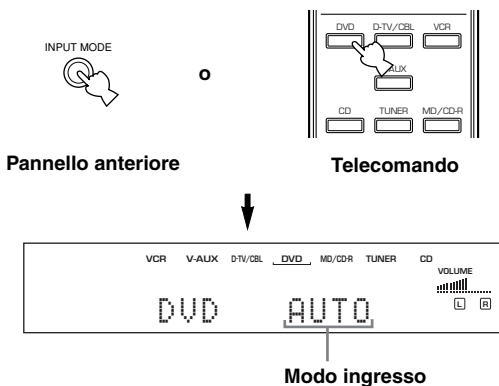

- AUTO:** In questa modalità di funzionamento, il segnale in ingresso viene scelto automaticamente come segue:
- 1) Segnale digitale
 - 2) Segnale analogico
- DTS:** In questo modo, viene selezionato solo il segnale digitale in ingresso codificato in DTS anche se un altro segnale è presente contemporaneamente in ingresso.
- ANALOG:** In questo modo, viene selezionato solo il segnale analogico se un segnale digitale è presente contemporaneamente in ingresso.

Note

- Se viene scelto AUTO, quest'unità automaticamente determina il tipo di segnale. Se quest'unità rileva un segnale Dolby Digital o DTS, il decodificatore automaticamente passa all'impostazione corretta.
- Quando si riproduce un disco codificato in Dolby Digital o DTS su alcuni lettori LD o DVD, il suono ritarda per un momento quando la riproduzione riprende dopo la ricerca poiché il segnale digitale viene rileselionato.
- Con alcuni lettori LD, il suono potrebbe non essere prodotto quando si riproduce una fonte LD che non è stata registrata digitalmente. In questi casi impostare il modo di ingresso su ANALOG.

Note sui segnali con campionamento a 96 kHz

Le prese di ingresso digitale di questa unità sono anche in grado di accettare segnali digitali di campionamento da 96 kHz. Quando un segnale digitale di campionamento da 96 kHz viene inviato a questa unità, notare quanto segue:

- Non è possibile selezionare programmi DSP.
- Il suono viene prodotto normalmente in stereo a 2 canali dai soli diffusori principali sinistro e destro. (A seconda dell'impostazione di SPEAKER MODE fatta con SET MENU, il subwoofer può emettere suoni.) Per questo, il livello dei diffusori di effetto non può venire regolato durante la riproduzione di una fonte di segnale di questo tipo.

Note sulla riproduzione di DTS-CD/LD

- Se i dati di uscita digitale del lettore sono stati processati in un qualsiasi modo, potrebbe non essere possibile eseguire la decodifica DTS anche se si esegue un collegamento digitale tra questa unità ed il lettore.
- Se si riproduce una fonte codificata con un segnale DTS e si imposta il modo di ingresso su ANALOG, questa unità riproduce il rumore di un segnale DTS non processato. In questo caso, collegare la fonte di segnale ad una presa di ingresso digitale e impostare la modalità di ingresso AUTO o DTS.
- Se si commuta il modo di ingresso su ANALOG mentre si riproduce una fonte codificata con un segnale DTS, questa unità non produce alcun suono.
- Se si riproduce una fonte codificata con un segnale DTS col modo di ingresso impostato su AUTO;
 - Questa unità entra automaticamente nel modo di decodifica DTS (l'indicatore "dts" si illumina) dopo aver rilevato il segnale DTS. Quando la riproduzione della fonte DTS è terminata, l'indicatore "dts" può lampeggiare. Mentre questo indicatore lampeggia è possibile riprodurre solo una fonte DTS. Se si desidera riprodurre una normale fonte PCM, reimpostare il modo di ingresso su AUTO.
 - L'indicatore "dts" può lampeggiare quando un'operazione di ricerca o di salto viene eseguita mentre viene riprodotta una fonte DTS col modo di ingresso impostato su AUTO. Se questo stato persiste per più di 30 secondi, questa unità passa automaticamente dal modo di "decodifica DTS" al modo di ingresso del segnale digitale PCM. L'indicatore "dts" si spegne.

Selezione di un programma di campo sonoro

E' possibile migliorare l'ascolto selezionando un programma DSP. Per i dettagli su ciascun programma vedi le pagine da 29 a 33.

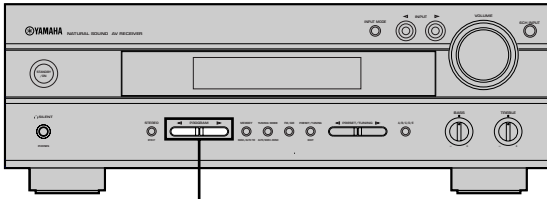

PROGRAM </>

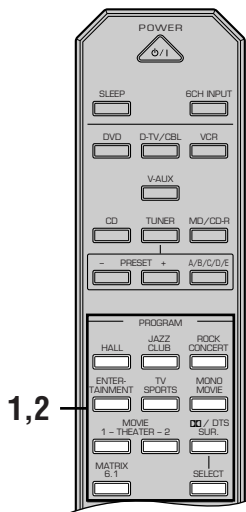

1 Premere uno dei pulsanti di programmazione DSP del telecomando per scegliere il programma desiderato.

Il nome del programma scelto appare sul display del pannello anteriore.

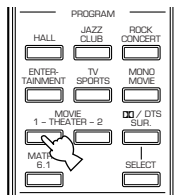

Nome programma



Nome sottoprogramma

2 Dopo aver selezionato il programma desiderato, premere ripetutamente lo stesso pulsante per selezionare il sottoprogramma desiderato, se disponibile.

Esempio: Premendo MOVIE THEATER 1 più volte si passa dal sottoprogramma "Sci-Fi" a quello "Spectacle" e viceversa.

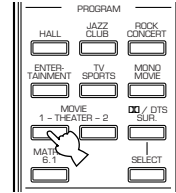

Nome programma

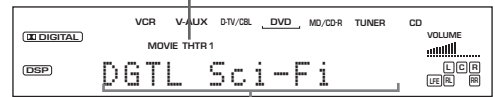

Nome sottoprogramma

Note

- Su questa unità sono disponibili 9 programmi assieme ai sottoprogrammi. La selezione, comunque, dipende dal formato del segnale in ingresso e non tutti i sottoprogrammi sono disponibili per tutti i formati di segnale in ingresso.
- Il processore di campo sonoro digitale non può venire usato se una fonte di segnale collegata alle prese 6CH INPUT di questo apparecchio viene scelta o se a questo apparecchio arrivano segnali digitali con una frequenza di campionamento pari a 96 kHz.
- L'acustica della stanza di ascolto influenza il programma DSP. Minimizzare il suono riflesso in modo da massimizzare l'efficacia del programma.
- Quando si seleziona una fonte in ingresso, questa unità seleziona automaticamente l'ultimo programma DSP utilizzato con tale fonte.
- Quando si porta questa unità nel modo di standby, la fonte corrente ed il programma DSP vengono memorizzati e quindi selezionati automaticamente quando l'alimentazione viene riattivata.
- Se un segnale Dolby Digital o DTS viene inviato a questa unità quando il modo di ingresso è impostato su AUTO, il programma DSP (No. 7-9) viene commutato automaticamente sul programma di decodifica appropriato.
- Se una fonte di segnale monofonico riproduce nelle modalità PRO LOGIC/Normal, PRO LOGIC/Enhanced o PRO LOGIC II Movie, i diffusori principali e posteriori non producono alcun suono. La riproduzione viene fatta solo dal diffusore centrale. (Se "1A CENTER" del menu SET MENU si trova su NON, il segnale del canale centrale viene emesso dai diffusori principali.)



- I programmi DSP possono venire scelti anche premere il pulsante PROGRAM </> del pannello anteriore.
- Scegliere un programma desiderato. I nomi dei programmi servono solo da riferimento.

■ Selezione di PRO LOGIC II

Scegliendo il programma PRO LOGIC II No. 9, potete riprodurre sorgenti stereofoniche a due canali decodificandole in 5 canali discreti.

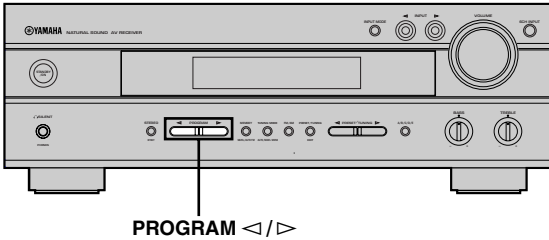

PROGRAM </>

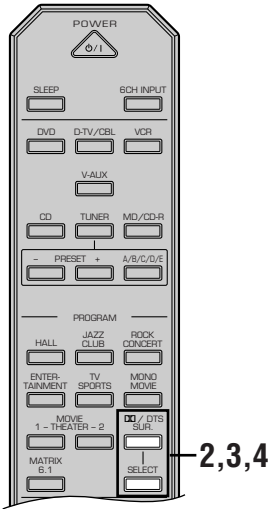

1 Selezionare una fonte a 2 canali ed avviare la riproduzione del componente fonte.

2 Premere il pulsante **D/DTS SUR**.

Il sottoprogramma scelto precedentemente appare sul display del pannello anteriore.

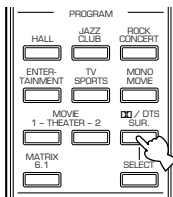

Telecomando

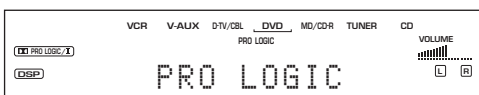

3 Premere il pulsante **SELECT** più volte per scegliere il decodificatore **PRO LOGIC** o **PRO LOGIC II**.

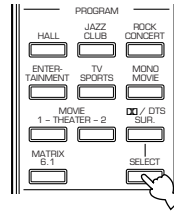

4 Dopo aver scelto il decodificatore **PRO LOGIC II**, scegliere la modalità adatta alla fonte di segnale premendo **D/DTS SUR**.

La selezione cambia nel modo seguente:
PRO LOGIC II Movie ↔ PRO LOGIC II Music

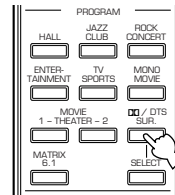

• Potete scegliere PRO LOGIC, PRO LOGIC II Movie e PRO LOGIC II Music premendo PROGRAM </> del pannello anteriore più volte.

■ Riproduzione di software Dolby Digital Surround EX o DTS ES

Premere il pulsante MATRIX 6.1 per attivare il decodificatore Dolby Digital + Matrix 6.1 o DTS + Matrix 6.1.

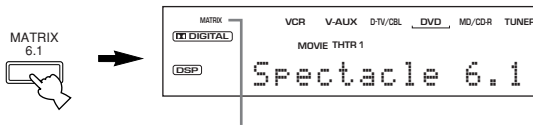

L'indicatore MATRIX si accende.

Il display cambia in AUTO → Matrix6.1 → OFF ogni volta che il pulsante Matrix 6.1 viene premuto.

AUTO: Questa modalità permette di passare automaticamente dal decodificatore Dolby Digital + Matrix 6.1 a quello DTS + Matrix 6.1 a seconda del segnale ricevuto. Il diffusore centrale posteriore virtuale non è presente se la sorgente del segnale riprodotto è a 5,1 canali.

Matrix6.1: Questa impostazione produce la riproduzione a 6 canali attraverso il decodificatore Matrix 6.1 del segnale ricevuto. Il diffusore centrale posteriore virtuale può venire usato se la sorgente del segnale riprodotto è a 5,1 canali.

OFF: In questa modalità il diffusore centrale posteriore virtuale non funziona.

Note

- L'impostazione usata diviene AUTO una volta che l'unità si porta nella modalità di attesa.
- Alcune sorgenti di segnale Dolby Digital Surround EX o DTS ES possono non contenere il segnale necessario perché quest'unità passi automaticamente alla modalità del decodificatore Matrix 6.1. Per accendere il decodificatore quando è necessario, scegliere "Matrix6.1".

■ CINEMA DSP virtuale

Col modo CINEMA DSP virtuale è possibile godere di tutti i programmi DSP senza i diffusori posteriori. Esso crea dei diffusori virtuali per riprodurre un campo sonoro naturale.

Potete riprodurre segnale nella modalità virtuale CINEMA DSP impostando "1C REAR LR" del menu SET MENU sulla posizione NON. Il processamento del campo sonoro cambia automaticamente in quello VIRTUAL CINEMA DSP.

Nota

- Questa unità non passa al modo CINEMA DSP virtuale anche se "1C REAR LR" viene impostato su NON nei seguenti casi:
 - quando si sceglie un programma 5ch Stereo, DOLBY DIGITAL Normal, Pro Logic Normal, Pro Logic II o DTS Normal;
 - quando l'effetto sonoro viene disattivato;
 - quando 6CH INPUT viene selezionato come fonte di ingresso;
 - quando segnali digitali di campionamento da 96-kHz vengono inviati a questa unità;
 - quando si utilizza il tono di prova; oppure
 - quando si collegano le cuffie.

■ SILENT CINEMA DSP

Con SILENT CINEMA DSP è possibile godere di un potente campo sonoro come con dei veri diffusori. E' possibile ascoltare in SILENT CINEMA DSP collegando le cuffie alla presa PHONES quando il processore di campo sonoro digitale è attivato. Tutti i programmi DSP possono essere goduti anche con le cuffie. L'indicatore "SILENT" si illumina sul display del pannello anteriore. (Se l'effetto sonoro è disattivato, è possibile udire la fonte con una normale riproduzione stereo.)

Note

- Questa caratteristica non è disponibile se 6CH INPUT è stato scelto o dei segnali di frequenza di campionamento pari a 96 kHz vengono ricevuti.
- Il suono del canale LFE viene missato ed emesso dalla cuffia.

■ Normale riproduzione stereo

■ Premere STEREO per disattivare l'effetto sonoro ed ottenere una normale riproduzione stereo.

Premere nuovamente STEREO per riattivare l'effetto sonoro.

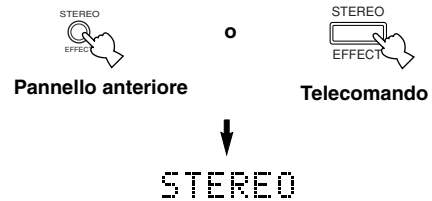

Note

- Se si disattivano gli effetti sonori, non viene emesso alcun suono dal diffusore centrale, dai diffusori posteriori e dal diffusore centrale posteriore.
- Se si disattiva l'effetto sonoro mentre viene emesso un segnale Dolby Digital o DTS, la gamma dinamica del segnale viene compressa automaticamente ed i suoni dei canali dei diffusori centrale e posteriori vengono missati ed emessi dai diffusori principali.
- Il volume può essere consistentemente ridotto quando si disattiva l'effetto sonoro oppure se si imposta "4 D. RANGE" di SET MENU su MIN. In questo caso disattivare l'effetto sonoro.
- Il suono del canale LFE viene mandato direttamente ai canali principali sinistro e destro o al subwoofer, oppure ad ambedue, a seconda dell'impostazione di "1D BASS" nel menu SET MENU.



Durante la riproduzione stereo, è possibile visualizzare informazioni come il tipo, il formato e la frequenza di campionamento del segnale ricevuto da componenti collegati a quest'unità.

(Durante la riproduzione di un segnale)

■ Premere ∨ per visualizzare le informazioni sul segnale di ingresso.

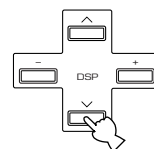

PROCESSAMENTO CAMPO SONORO DIGITALE (DSP)

Comprensione dei campi sonori



Un campo sonoro viene definito come “le caratteristiche riflessioni del suono in uno spazio particolare”. In sale per concerti o altri ambienti musicali è possibile udire delle riflessioni e del riverbero oltre al suono diretto prodotto dagli artisti. Le differenze tra riflessioni e riverbero presenti in diversi ambienti musicali sono ciò che fornisce a ciascun ambiente la propria qualità sonora speciale e ben riconoscibile.

YAMAHA ha inviato gruppi di ingegneri del suono in tutto il mondo per misurare le riflessioni sonore di famose sale da concerto e di vari ambienti musicali e raccogliere informazioni dettagliate sui campi sonori come direzione, potenza, gamma e tempo di ritardo di tali riflessioni. Questa enorme quantità di dati è stata quindi memorizzata nei chip ROM di questa unità.

■ Per ricreare un campo sonoro

Per ricreare il campo sonoro di una sala per concerti o di un teatro operistico è necessario localizzare le fonti sonore virtuali della propria stanza di ascolto. Il tradizionale sistema stereo con soli due diffusori non è in grado di ricreare campi sonori realistici. Il processore DSP di YAMAHA necessita di tre diffusori di effetto per ricreare campi sonori basati sui dati dei campi sonori misurati. Il processore controlla l'intensità e il tempo di ritardo dei segnali emessi dai tre diffusori per localizzare le sorgenti di suono virtuali e circondare completamente l'ascoltatore.

Programmi DSP Hi-Fi

L'elenco seguente fornisce una breve descrizione dei campi sonori prodotti da ciascuno dei programmi DSP. Ricordare che la gran parte di questi campi sono precise ricostruzioni digitali di ambienti acustici reali.

No.	Programma	Caratteristiche
1	CONCERT HALL	Una grande sala da concerti rotonda con un ricco effetto di circondamento. Riflessioni pronunciate da tutte le direzioni enfatizzano l'estensione dei suoni. Il campo sonoro possiede molta presenza e la poltrona virtuale si trova vicino al centro e prossima al palcoscenico.
2	JAZZ CLUB	Questo è un campo sonoro davanti al palco del “The Bottom Line”, un famoso jazz club di New York che contiene sino a 300 persone. La presenza di poltrone in arco dalla destra alla sinistra offre agli ascoltatori un suono vibrante e realistico.
3	ROCK CONCERT	Il programma ideale per musica rock vivace e dinamica. I dati per questo programma sono stati registrati nel club rock più “caldo” di Los Angeles. La poltrona virtuale dell'ascoltatore si trova nella zona centrale-sinistra della sala.
4	ENTERTAINMENT/ Disco	Questo programma ricrea l'ambiente acustico di una vivace discoteca nel centro di una grande città. Il suono è denso e molto concentrato. Il programma è anche caratterizzato da un suono “immediato” di grande energia.
	ENTERTAINMENT/ 5ch Stereo	L'uso di questo programma aumenta la gamma di posizioni di ascolto. Questo è un campo sonoro adatto per la musica di sfondo durante i party.

CINEMA-DSP

Design sonoro di CINEMA-DSP

Nei film si intende che il dialogo sia sullo schermo, gli effetti sonori un po' più indietro, la musica ancora più indietro ed il suono di circondamento attorno all'ascoltatore. Naturalmente tutti questi suoni devono essere sincronizzati con le immagini sullo schermo.

CINEMA-DSP è una versione aggiornata di DSP YAMAHA disegnata specialmente per le colonne sonore dei film. CINEMA-DSP integra le tecnologie dei suoni di circondamento DTS, Dolby Digital e Dolby Pro Logic con programmi di campo sonoro DSP YAMAHA che forniscono il campo sonoro di circondamento. Esso crea nella vostra stanza di ascolto il più completo ambiente acustico al momento disponibile. Nei campi sonori CINEMA-DSP, l'esclusivo processamento DSP di YAMAHA viene applicato ai canali principali sinistro e destro ed al canale centrale in modo che l'ascoltatore possa godere di dialoghi realistici, di profondità sonora, esso recrea le più complete colonne sonore nella stanza di ascolto di transizioni graduali tra le fonti sonore e di un campo sonoro di circondamento che arriva oltre lo schermo.

Quando un segnale DTS o Dolby Digital viene rilevato, il processore di campo sonoro CINEMA-DSP sceglie automaticamente il programma di campo sonoro più indicato per tale segnale.



Oltre a quello DSP, quest'unità possiede una numero di decodificatori precisi: decodificatore Dolby Pro Logic per sorgenti Dolby Surround, decodificatore Dolby Pro Logic II per sorgenti Dolby Surround o stereo a 2 canali, decodificatore Dolby Digital/DTS per sorgenti multicanale e decodificatore Dolby Digital + Matrix 6.1 o DTS + Matrix 6.1 per aggiungere al sistema un canale un canale posteriore centrale (questo viene emesso da un diffusore centrale posteriore virtuale). E' possibile selezionare il programma CINEMA-DSP per ottimizzare questi decodificatori e la struttura del suono DSP a seconda della fonte in ingresso.

Le colonne sonore a 6 canali dei film a 70 mm producono una precisa localizzazione del campo sonoro ed un suono ricco e vibrante senza utilizzare il processamento a matrice. I programmi MOVIE THEATER di questa unità forniscono suoni e localizzazione del suono della stessa qualità delle colonne sonore a 6 canali. Il decodificatore incorporato Dolby Digital o DTS porta il suono di qualità professionale disegnato per i teatri nelle case. Con i programmi MOVIE THEATER di questa unità è possibile ricreare un suono dinamico che fornisce la sensazione di un teatro cinematografico nella stanza di ascolto utilizzando la tecnologia Dolby Digital o DTS.

■ Dolby Digital/DTS + Effetto di campo sonoro DSP

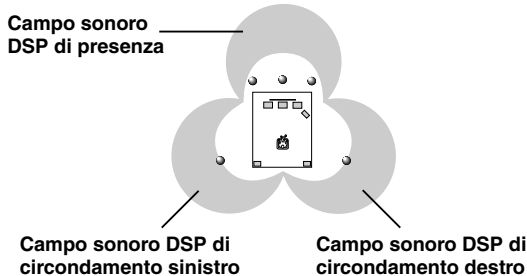

Questi programmi utilizzano il processamento DSP a tre campi di YAMAHA su ciascuno dei segnali Dolby Digital o DTS per i canali centrale, di circondamento sinistro e di circondamento destro. Questo processamento permette a questa unità di riprodurre l'immenso campo sonoro e l'espressione di circondamento di un teatro fornito di Dolby Digital o di DTS senza sacrificare la chiara separazione di tutti i canali.

■ Dolby Digital/DTS + Matrix 6.1 + Effetto di campo sonoro DSP

Questi programmi producono il migliore effetto di spazialità e di circondamento aggiungendo al sistema un campo sonoro DSP centrale posteriore aggiuntivo creato da un diffusore centrale posteriore virtuale.

■ Dolby Pro Logic + Effetto di campo sonoro DSP

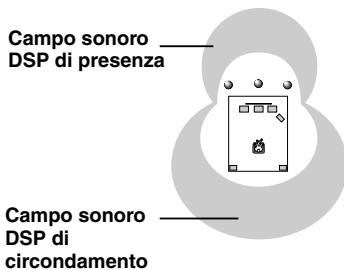

La maggior parte dei film possiedono informazioni sul suono a 4 canali (sinistro, centrale, destro e circondamento) codificate col processamento a matrice Dolby Surround e memorizzate sulle piste sinistra e destra. Questi segnali vengono processati dal decodificatore Dolby Pro Logic. I programmi MOVIE THEATER sono disegnati per ricreare la spaziosità e le delicate sfumature del suono che tendono ad essere perse nei processi di codifica e decodifica.

■ Dolby Pro Logic II

Il sistema Dolby Pro Logic II decodifica software Dolby Surround in 5 canali discreti tutta gamma, (3 anteriori e 2 posteriori). Sono presenti 2 modalità, quella MOVIE per film e MUSIC per fonti audio a 2 canali.

Programmi CINEMA-DSP

■ Per film: dal No. 7 al 9

A seconda del formato del segnale in ingresso, questa unità sceglie automaticamente il decodificatore ed il campo sonoro DSP appropriati.

Tabella nomi programmi per ciascun formato in ingresso

No.	Ingresso Programma	2 canali	5,1 canali		6,1 canali *	
		Stereo	DOLBY DIGITAL	DTS	DOLBY DIGITAL Matrix 6.1	DTS Matrix 6.1
7	MOVIE THEATER 1	70 mm Spectacle	DGTL Spectacle	DTS Spectacle	Spectacle 6.1	Spectacle 6.1
		70 mm Sci-Fi	DGTL Sci-Fi	DTS Sci-Fi	Sci-Fi 6.1	Sci-Fi 6.1
8	MOVIE THEATER 2	70 mm Adventure	DGTL Adventure	DTS Adventure	Adventure 6.1	Adventure 6.1
		70 mm General	DGTL General	DTS General	General 6.1	General 6.1
9	DOLBY DIGITAL	—	Normal	—	Matrix 6.1	—
		—	Enhanced	—	Enhanced 6.1	—
	DTS DIGITAL SUR	—	—	Normal	—	Matrix 6.1
		—	—	Enhanced	—	Enhanced 6.1
	PRO LOGIC	Normal	—	—	—	—
		Enhanced	—	—	—	—
	PRO LOGIC II	Movie	—	—	—	—
		Music	—	—	—	—

L'asterisco (*) significa che il decodificatore Matrix 6.1 è attivato.



- Se un segnale Dolby Digital o DTS è presente in ingresso quando il modo di ingresso è impostato su AUTO, il programma DSP viene commutato automaticamente sul campo sonoro di riproduzione Dolby Digital o DTS.
- Se del software Dolby Digital Surround EX o DTS ES viene riprodotto a modalità AUTO scelta premendo il pulsante MATRIX 6.1 del telecomando, il decodificatore Dolby Digital + Matrix 6.1 o DTS + Matrix 6.1 normalmente si accende ed il programma DSP corrispondente viene attivato.
- Il pulsante MATRIX 6.1 sul telecomando può essere utilizzato per riprodurre fonti Dolby Digital o DTS 5,1 col diffusore posteriore centrale. In questo caso il nome del programma cambia nel nome corrispondente per 6,1 canali.
- Se si riproduce una sorgente a 6,1 canali con il comando MATRIX 6.1 del telecomando sulla posizione OFF, il nome del programma cambia automaticamente in quello corrispondente per una riproduzione a 5,1 canali.

Note

- A parte nel modo Enhanced, l'indicatore "  " non si illumina quando si seleziona il programma No. 9.
- Quando si riproduce una fonte monoaurale col programma CINEMA DSP, il segnale viene mandato al canale centrale, mentre quelli principali e posteriori emettono gli effetti sonori.

L'elenco seguente fornisce una breve descrizione dei campi sonori prodotti da ciascuno dei programmi DSP. Ricordare che la gran parte di questi campi sono precise ricostruzioni digitali di ambienti acustici reali. Selezionare il programma DSP che si considera migliore indipendentemente dal nome e dalla descrizione forniti in basso.

No.	Programma		Caratteristiche
7	MOVIE THEATER 1	Spectacle	Questo programma crea il campo sonoro estremamente ampio di un teatro per film a 70 mm. Esso riproduce con precisione il suono della fonte in tutti i suoi dettagli rendendo sia il video che il campo sonoro incredibilmente reali. Questo programma è l'ideale per qualsiasi tipo di fonte video codificata con Dolby Surround, Dolby Digital o DTS (produzione di film in scala particolarmente grande).
		Sci-Fi	Questo programma riproduce con chiarezza sia i dialoghi che gli effetti sonori delle ultime forme di film di fantascienza creando così un vasto spazio cinematografico nel silenzio. E' possibile godere film di fantascienza in un campo sonoro di spazio virtuale che include software codificato con Dolby Surround, Dolby Digital e DTS che impiegano le tecniche più avanzate.
8	MOVIE THEATER 2	Adventure	Questo programma è l'ideale per riprodurre con precisione il suono dei film a 70 mm e film con colonna sonora multicanale più recenti. Il campo sonoro viene reso simile a quello dei teatri più recenti e perciò il riverbero del campo sonoro stesso viene ridotto il più possibile.
		General	Questo programma serve per la riproduzione del suono di film a 70 mm e di film con colonna sonora multicanale ed è caratterizzato da un campo sonoro morbido ed esteso. Il campo sonoro di presenza è relativamente stretto. Esso si stende spazialmente tutto intorno e verso lo schermo limitando l'effetto di eco delle conversazioni senza perdere di chiarezza.
9	Enhanced Mode		Questo programma simula i sistemi di diffusori di circondamento dei teatri per film a 35 mm. La decodifica Dolby Pro Logic, Dolby Digital o DTS ed il processing di campo sonoro digitale creano effetti precisi senza alterare l'orientamento originale del suono. Gli effetti di circondamento prodotti da questo campo sonoro si avvolgono attorno allo spettatore in modo naturale, dal retro a sinistra e a destra, e verso lo schermo.

■ Per fonti audio/video: dal No. 4 al 6

No.	Programma	Caratteristiche
4	ENTERTAINMENT/ Game	Questo programma aggiunge una profonda sensazione spaziale ai suoni dei videogiochi.
	ENTERTAINMENT/ Concert Video	Questo programma aggiunge una sensazione di profondità e spazio a video di concerti.
5	TV SPORTS	Con questo programma è possibile guardare vari programmi televisivi come notiziari, varietà, spettacoli musicali o sportivi. In una trasmissione stereo di un programma sportivo, il commentatore viene posizionato al centro mentre le grida e l'atmosfera dello stadio si stendono in circondamento mentre vengono attenuate verso il retro.
6	MONO MOVIE	Questo programma viene fornito per la riproduzione di fonti video mono (come vecchi film). Il programma produce la quantità ottimale di riverbero per creare la profondità del suono utilizzando solo il campo sonoro di presenza.

SINTONIZZAZIONE

Sintonizzazione automatica e manuale

Vi sono 2 metodi di sintonizzazione: automatico e manuale. La sintonizzazione automatica è efficace quando i segnali delle stazioni sono potenti e non vi sono interferenze.

■ Sintonizzazione automatica

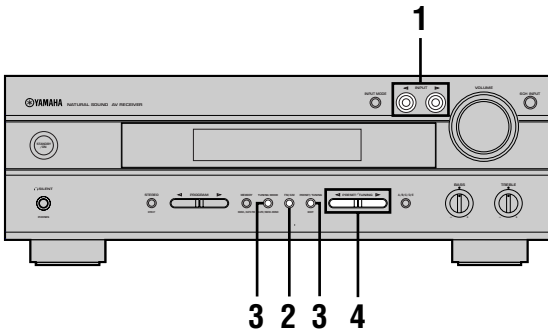

1 Premere INPUT ◀/▶ (TUNER sul telecomando) per selezionare TUNER come fonte di ingresso.

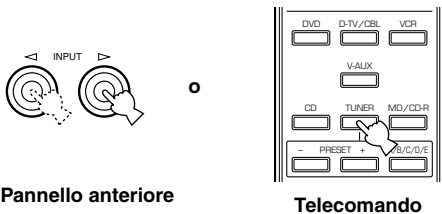

Pannello anteriore

Telecomando

2 Premere FM/AM per selezionare la banda di ricezione.

L'indicazione "FM" o "AM" appare sul display del pannello anteriore.



3 Premere TUNING MODE (AUTO/MAN'L MONO) in modo che l'indicatore "AUTO" si illumini sul display del pannello anteriore.



Se i due punti (:) appaiono sul display del pannello anteriore, premere PRESET/TUNING (EDIT) per farli spegnere.

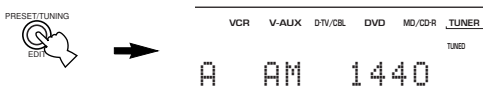

4 Premere una volta PRESET/TUNING ◀/▶ per iniziare la sintonizzazione automatica.

Premere ▶ per sintonizzarsi su una frequenza più alta oppure premere ◀ per sintonizzarsi su una frequenza più bassa.

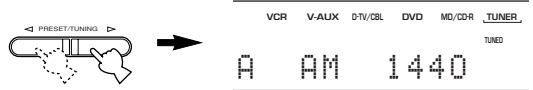

Quando ci si è sintonizzati su una stazione, l'indicatore "TUNED" si illumina e la frequenza della stazione ricevuta viene indicata sul display del pannello anteriore.



- Utilizzare il metodo di sintonizzazione manuale se la ricerca non si interrompe sulla stazione desiderata a causa di un segnale debole.

■ Sintonizzazione manuale

Se il segnale della stazione desiderata è debole, sarà necessario sintonizzarlo manualmente.

1 Selezionare TUNER e la banda di ricezione seguendo le fasi 1 e 2 di "Sintonizzazione automatica" a sinistra.

2 Premere TUNING MODE (AUTO/MAN'L MONO) in modo che l'indicatore "AUTO" sul display del pannello anteriore si spenga.



Se i due punti (:) appaiono sul display del pannello anteriore, premere PRESET/TUNING (EDIT) per farli spegnere.

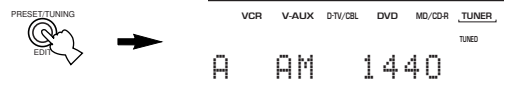

3 Premere PRESET/TUNING ◀/▶ per sintonizzare manualmente la stazione desiderata.

Tenere premuto il pulsante per continuare la ricerca per la sintonizzazione.



Nota

- La sintonizzazione manuale di una stazione FM cambia automaticamente il modo di ricezione in manuale per migliorare la qualità del segnale.

Preselezione di stazioni

■ Preselezione automatica stazioni (per stazioni FM)

Per memorizzare le stazioni FM è possibile utilizzare la caratteristica di preselezione automatica. Questa funzione permette a questa unità di sintonizzarsi automaticamente su stazioni FM con segnale potente e di memorizzare fino a 40 (8 stazioni x 5 gruppi) stazioni in ordine. Questa caratteristica permette di sintonizzare con facilità una qualsiasi stazione preselezionata selezionando il numero di preselezione della stazione (vedi pag. 37).

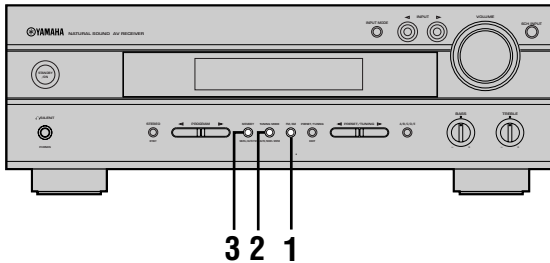

1 Premere FM/AM per selezionare la banda FM.



2 Premere TUNING MODE (AUTO/MAN'L MONO) in modo che l'indicatore "AUTO" si illumini sul display del pannello anteriore.



3 Tenere premuto MEMORY (MAN'L/AUTO FM) per più di 3 secondi.

Il numero della preselezione e gli indicatori "MEMORY" e "AUTO" lampeggiano. Quindi, dopo circa 5 secondi, la sintonizzazione automatica di preselezioni inizia dalla frequenza correntemente visualizzata verso le frequenze più alte.

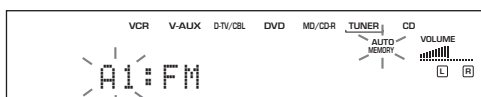

Quando la sintonizzazione automatica di preselezioni è terminata, il display del pannello anteriore indica la frequenza dell'ultima stazione preselezionata.

Note

- I dati di qualsiasi stazione memorizzata in un numero di preselezione vengono cancellati quando si memorizza una nuova stazione in tale numero.
- Quando i dati di una stazione vengono memorizzati in un numero di preselezione, vengono memorizzate anche la frequenza e la banda.
- Una stazione preselezionata può essere sostituita manualmente con un'altra stazione FM o AM semplicemente seguendo la procedura descritta in "Preselezione manuale delle stazioni" a pagina 36.
- Se il numero delle stazioni ricevute non raggiunge E8, la sintonizzazione automatica delle preselezioni si ferma automaticamente dopo aver ricercato tutte le stazioni.
- Solo le stazioni FM con un segnale di potenza sufficiente vengono memorizzate dalla sintonizzazione automatica di preselezioni. Se il segnale della stazione che si desidera memorizzare fosse debole, sintonizzarsi manualmente ed eseguire la memorizzazione seguendo la procedura descritta in "Preselezione manuale delle stazioni" a pagina 36.

Opzioni della sintonizzazione automatica di preselezioni

È possibile selezionare il numero di preselezione da cui questa unità inizia a memorizzare le stazioni FM e/o iniziare la sintonizzazione verso le frequenze più basse. Dopo aver premuto MEMORY nella fase 3:

1. Premere A/B/C/D/E e PRESET/TUNING </> per selezionare il numero di preselezione in cui si desidera memorizzare la prima stazione. La sintonizzazione automatica di preselezioni si interrompe quando delle stazioni sono state memorizzate fino a E8.
2. Premere PRESET/TUNING (EDIT) per far sparire i due punti (:) e quindi premere PRESET/TUNING < per iniziare la sintonizzazione verso le frequenze più basse.

Memoria tampone

Il circuito della memoria tampone evita che i dati memorizzati vengano persi anche se l'unità viene portata nel modo di standby, il cavo di alimentazione viene scollegato dalla presa CA o l'alimentazione viene momentaneamente interrotta a causa di un'interruzione di corrente. Se l'alimentazione viene interrotta per più di una settimana, comunque, le stazioni preselezionate potrebbero cancellarsi. In tal caso, memorizzare di nuovo la stazione.

■ Preselezione manuale delle stazioni

E' anche possibile memorizzare fino a 40 stazioni (8 stazioni per 5 gruppi) manualmente.

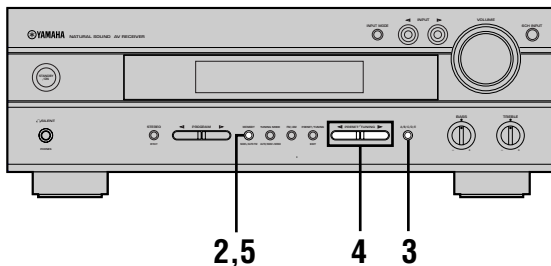

1 Sintonizzare una stazione.

Vedere pagina 34 per le istruzioni sulla sintonizzazione.

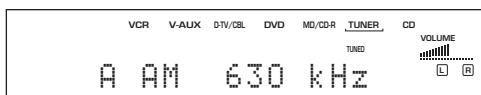

Quando ci si sintonizza su una stazione, il display del pannello anteriore indica la sua frequenza.

2 Premere MEMORY (MAN'L/AUTO FM).

L'indicatore "MEMORY" lampeggia per circa 5 secondi.

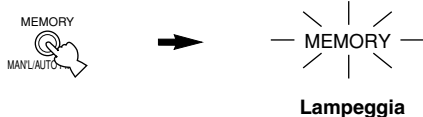

Lampeggia

3 Premere ripetutamente A/B/C/D/E per selezionare un gruppo di stazioni preselezionate (da A a E) mentre l'indicatore "MEMORY" sta lampeggiando.

La lettera del gruppo appare e quindi accertarsi che i due punti (:) appaiano sul display del pannello anteriore.



4 Premere PRESET/TUNING </> per selezionare il numero di una stazione preselezionata (da 1 a 8) mentre l'indicatore "MEMORY" lampeggia.

Premere > per selezionare un numero di preselezione più alto.

Premere < per selezionare un numero di preselezione più basso.

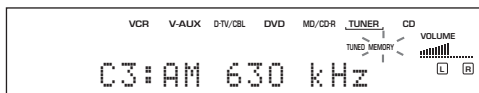
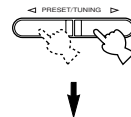

5 Premere MEMORY (MAN'L/AUTO FM) sul pannello anteriore mentre l'indicatore "MEMORY" sta lampeggiando.

La banda e la frequenza della stazione appaiono sul display del pannello anteriore col gruppo e numero di preselezione selezionati.

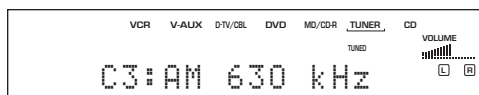

Indica che la stazione visualizzata è stata memorizzata come C3.

6 Ripetere le fasi da 1 a 5 per memorizzare altre stazioni.

Note

- I dati di qualsiasi stazione memorizzata in un numero di preselezione vengono cancellati quando si memorizza una nuova stazione in tale numero.
- Il modo di ricezione (stereo o mono) viene memorizzato assieme alla frequenza della stazione.

Sintonizzazione su una stazione preselezionata

E' possibile sintonizzarsi su una qualsiasi stazione semplicemente selezionando il numero di preselezione in cui tale stazione è stata memorizzata.

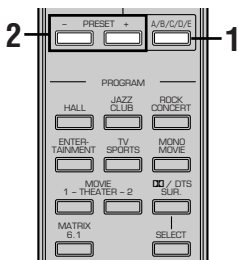
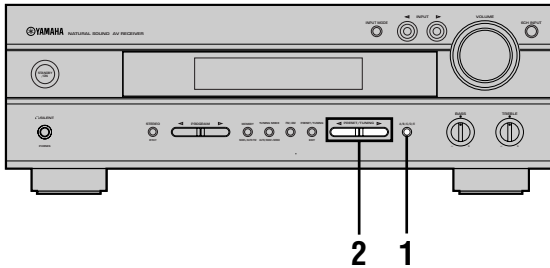

- 1** Premere A/B/C/D/E (A/B/C/D/E sul telecomando) per selezionare il gruppo di stazioni preselezionate.

La lettera del gruppo appare sul display del pannello anteriore e cambia ogni volta che si preme A/B/C/D/E.



Pannello anteriore

o



Telecomando

- 2** Premere PRESET/TUNING </> (PRESET +/- sul telecomando) per selezionare un numero di preselezione (da 1 a 8).

Il gruppo ed il numero della preselezione appaiono sul display del pannello anteriore assieme alla banda e la frequenza della stazione e l'indicatore "TUNED" si illumina.

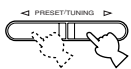

Pannello anteriore

o



Telecomando

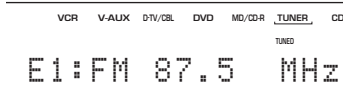

Scambio di stazioni preselezionate

E' possibile scambiare le assegnazioni di due stazioni preselezionate l'una con l'altra. L'esempio in basso descrive la procedura per scambiare la stazione preselezionata "E1" con "A5".

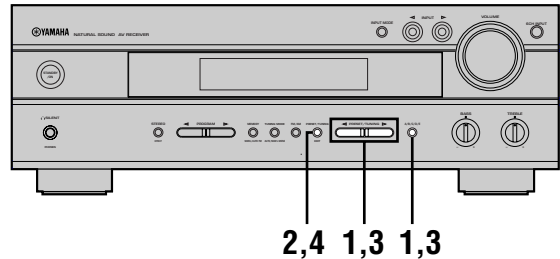

- 1** Sintonizzare la stazione preselezionata "E1" utilizzando A/B/C/D/E e PRESET/TUNING </>.

Vedere "Sintonizzazione su una stazione preselezionata" a sinistra.

- 2** Tenere premuto PRESET/TUNING (EDIT) per più di 3 secondi.

"E1" e l'indicatore "MEMORY" lampeggiano sul display del pannello anteriore.



- 3** Sintonizzare la stazione preselezionata "A5" utilizzando A/B/C/D/E e PRESET/TUNING </>.

"A5" e l'indicatore "MEMORY" lampeggiano sul display del pannello anteriore.

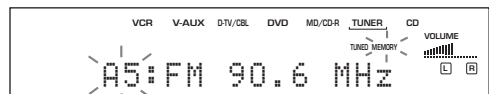

- 4** Premere nuovamente PRESET/TUNING (EDIT).

Le stazioni memorizzate nelle due assegnazioni sono state scambiate.

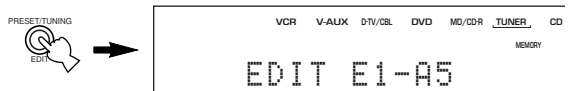

Indica che lo scambio delle stazioni è stato completato.

RICEZIONE DI STAZIONI RDS

RDS (Radio Data System) è un sistema di trasmissione dati in FM utilizzato in molti paesi.

I dati RDS contengono varie informazioni come PS (nome di servizio del programma), PTY (tipo del programma), RT (testo radio), CT (orario orologio), EON (ricerca tipo programma), ecc.. La funzione RDS viene eseguita tra le stazioni della rete.

Descrizione dei dati RDS

Questa unità è in grado di ricevere dati PS, PTY, RT, CT e EON quando riceve delle stazioni RDS.

■ Modo PS (nome di servizio del programma):

Viene visualizzato il nome della trasmissione in corso di ricezione.

■ Modo PTY (tipo del programma):

Vi sono 15 tipi di programma per classificare le stazioni RDS.

NEWS	Notiziari
AFFAIRS	Attualità
INFO	Informazioni generali
SPORT	Sport
EDUCATE	Educazione
DRAMA	Teatro
CULTURE	Cultura
SCIENCE	Scienza
VARIED	Varietà
POP M	Musica popolare
ROCK M	Rock
M.O.R. M	Musica middle-of-the-road (musica leggera)
LIGHT M	Classici leggeri
CLASSICS	Classici seri
OTHER M	Altra musica

■ Modo RT (testo radio):

Le informazioni sul programma (come il titolo del brano, il nome del cantante, ecc.) della stazione RDS in corso di ricezione vengono visualizzate da un massimo di 64 caratteri alfanumerici inclusa la diresi. Se altri caratteri vengono utilizzati per i dati RT, essi vengono visualizzati sottolineati da delle barre.

■ Modo CT (orario orologio):

L'orario corrente viene visualizzato ed aggiornato ogni minuto. Se i dati vengono accidentalmente interrotti, può apparire l'indicazione "CT WAIT".

■ Modo EON (ricerca tipo programma):

Consultare in proposito la pagina seguente.

Per cambiare il modo RDS

Su questa unità sono disponibili quattro modi per la visualizzazione di dati RDS. Quando viene ricevuta una stazione RDS, gli indicatori dei modi PS, PTY, RT e/o CT corrispondenti ai servizi dati RDS forniti dalla stazione si illuminano sul display del pannello anteriore. Premere ripetutamente RDS MODE/FREQ per cambiare il modo di visualizzazione, nell'ordine indicato in basso, tra i dati RDS offerti dalla stazione.

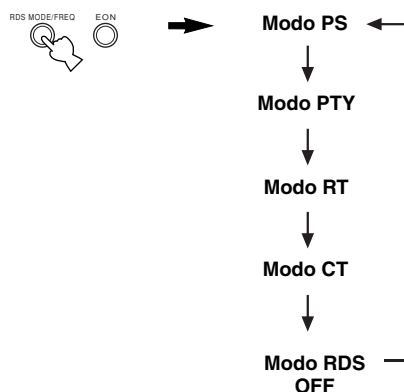

Note

- Quando viene ricevuta una stazione RDS, non premere RDS MODE/FREQ fino a che uno o più degli indicatori del modo RDS non si illuminano sul display del pannello anteriore. Se si preme il pulsante prima che gli indicatori si illuminino sul display del pannello anteriore, il modo non può essere cambiato. Ciò accade perché questa unità non ha ancora ricevuto tutti i dati RDS della stazione.
- I dati RDS che non vengono offerti dalla stazione non possono essere selezionati.
- Il servizio dati RDS non può essere utilizzato da questa unità se il segnale ricevuto non è sufficientemente potente. In particolare, il modo RT necessita della ricezione di grandi quantità di dati ed è perciò possibile che il modo RT non venga visualizzato anche se vengono visualizzati altri modi RDS (PS, PTY, ecc.).
- In condizioni di ricezione scadente i dati RDS non vengono a volte ricevuti. In questo caso, premere TUNING MODE in modo da spegnere l'indicatore "AUTO" sul display del pannello anteriore. Per quanto questa operazione cambi il modo di ricezione in mono, quando si cambia la visualizzazione nel modo RDS i dati RDS potrebbero essere visualizzati.
- Se la potenza del segnale viene indebolita da interferenze esterne durante la ricezione di una stazione RDS, il servizio dati RDS potrebbe essere interrotto improvvisamente e quindi l'indicazione "...WAIT" appare sul display del pannello anteriore.

Funzione PTY SEEK

Se si seleziona il tipo di programma desiderato, questa unità ricerca automaticamente tutte le stazioni RDS preselezionate che stanno trasmettendo tale tipo di programma.

1 Premere PTY SEEK MODE per portare questa unità nel modo PTY SEEK.

Il tipo di programma della stazione in corso di ricezione oppure l'indicazione "NEWS" lampeggia sul display del pannello anteriore.

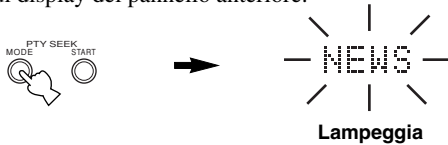

2 Premere PRESET/TUNING </> per selezionare il tipo di programma desiderato.

Il tipo di programma desiderato appare sul display del pannello anteriore.



3 Premere PTY SEEK START per iniziare la ricerca di tutte le stazioni RDS preselezionate.

Il tipo di programma selezionato lampeggia e l'indicatore "PTY HOLD" si illumina sul display del pannello anteriore durante la ricerca delle stazioni.

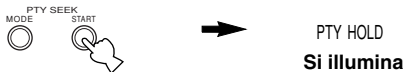

- Se viene trovata una stazione che sta trasmettendo il tipo di programma desiderato, l'unità si ferma su tale stazione.
- Se la stazione richiamata non è quella desiderata, premere nuovamente PTY SEEK START. Questa unità inizia la ricerca di un'altra stazione che trasmetta un programma dello stesso tipo.

■ Per cancellare questa funzione

Premere due volte PTY SEEK MODE.

Funzione EON

Questa funzione utilizza il servizio dati EON sulla rete di stazioni RDS. Se si seleziona il tipo di programma desiderato (NEWS, INFO, AFFAIRS o SPORT), questa unità ricerca automaticamente tutte le stazioni RDS preselezionate che trasmetteranno un programma di tale tipo e passa dalla stazione in corso di ricezione alla nuova stazione quando la trasmissione inizia.

Nota

- Questa funzione può essere utilizzata solo quando viene ricevuta una stazione RDS che offre il servizio dati EON. Durante la ricezione di una tale stazione, l'indicatore "EON" si illumina sul display del pannello anteriore.

1 Accertarsi che l'indicatore "EON" si illumini sul display del pannello anteriore.

Se l'indicatore "EON" non si illumina, sintonizzarsi su un'altra stazione RDS in modo che l'indicatore "EON" si illumini.

2 Premere ripetutamente EON per selezionare il tipo di programma desiderato (NEWS, INFO, AFFAIRS o SPORT).

Il nome del programma scelto appare sul display del pannello anteriore.

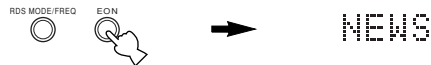

- Se una stazione RDS preselezionata del tipo di programma selezionato inizia a trasmettere, questa unità passa automaticamente dalla stazione in corso di ricezione a tale stazione. (L'indicatore EON lampeggia.)
- Quando la trasmissione del programma desiderato termina, viene richiamata la stazione ricevuta in precedenza (oppure un altro programma della stessa stazione).

■ Per cancellare questa funzione

Premere ripetutamente EON fino a che nessun tipo di programma è illuminato sul display del pannello anteriore.

TIMER PER LO SPEGNIMENTO A TEMPO

Utilizzare questa funzione per portare automaticamente questa unità nel modo di standby dopo che il periodo di tempo impostato è trascorso. Il timer per lo spegnimento a tempo è utile quando si va a dormire mentre l'unità sta riproducendo o registrando una fonte. Il timer per lo spegnimento a tempo spegne automaticamente anche le unità collegate alle prese AC OUTLET(S).

Il timer per lo spegnimento a tempo può essere impostato solo col telecomando.



- Collegando un timer del tipo comunemente reperibile in commercio a questa unità è possibile impostare anche il timer per la sveglia. Vedere le istruzioni per l'uso del timer.

Impostazione del timer per lo spegnimento a tempo

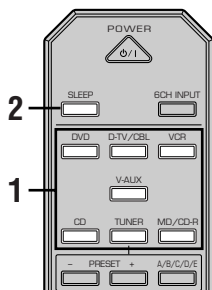

1 Selezionare una fonte ed avviare la riproduzione del componente.

2 Premere SLEEP più volte per impostare il tempo.

Ogni volta che si preme SLEEP, il display del pannello anteriore cambia come indicato in basso.

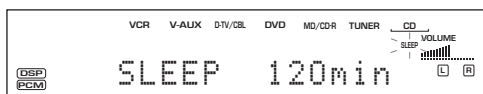
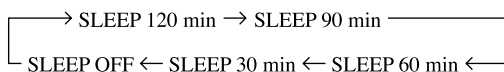

3 L'indicatore "SLEEP" si illumina sul display del pannello anteriore dopo che il timer per lo spegnimento a tempo è stato impostato. Il display ritorna quindi all'indicazione precedente.

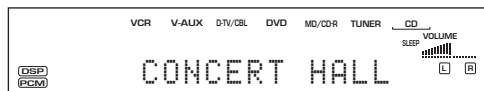

Cancellazione del timer per lo spegnimento a tempo

Premere ripetutamente SLEEP fino a che l'indicazione "SLEEP OFF" non appare sul display del pannello anteriore.

Dopo alcuni secondi, l'indicazione "SLEEP OFF" scompare, l'indicatore "SLEEP" si spegne ed il display ritorna quindi all'indicazione precedente.



- L'impostazione del timer per lo spegnimento a tempo può essere cancellata anche portando questa unità nel modo di standby utilizzando POWER sul telecomando (oppure STANDBY/ON sul pannello anteriore) oppure scollegando il cavo di alimentazione CA dalla presa di rete CA.

REGISTRAZIONE

Le regolazioni della registrazione ed altre operazioni vengono eseguite sui componenti di registrazione. Vedere le istruzioni per l'uso di tali componenti.

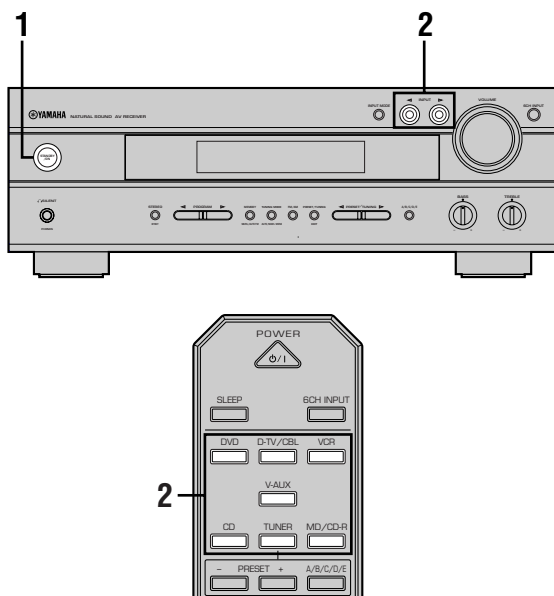

1 Attivare l'alimentazione di questa unità e di tutti i componenti collegati.

2 Selezionare il componente fonte da cui si desidera registrare.

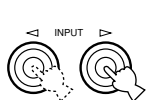

Pannello anteriore

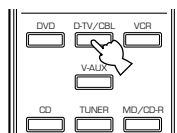

Telecomando

3 Avviare la riproduzione (oppure selezionare una stazione) del componente fonte.

4 Avviare la registrazione sul componente di registrazione.

Note

- Eseguire una registrazione di prova prima di eseguire la registrazione reale.
- Quando questa unità si trova nel modo di standby, la registrazione tra i componenti collegati non è possibile.
- L'impostazione di BASS, TREBLE, VOLUME, "5 L/R BALANCE" di SET MENU e di programmi DSP non influenza il materiale registrato.
- Una fonte collegata alle prese 6CH INPUT di questa unità non può essere registrata.
- Una data fonte in ingresso non viene emessa sullo stesso canale OUT (REC). (Per esempio, il segnale in ingresso su VCR IN non viene emesso da VCR OUT.)
- Controllare le leggi sui diritti d'autore del proprio paese per registrare dischi, CD, radio, ecc.. La registrazione di materiale protetto potrebbe essere vietata dalle leggi in riguardo.

Se si riproduce una fonte video che utilizza segnali codificati per impedirne la copiatura, l'immagine stessa potrebbe essere disturbata a causa di tali segnali.

Considerazioni speciali per la registrazione di software DTS

Il segnale DTS è un flusso di segnali digitali. Se si registra digitalmente un segnale DTS si ottiene solo del rumore. Perciò, se si desidera utilizzare questa unità per la registrazione di fonti che possiedono segnali DTS, sono necessarie le seguenti considerazioni e regolazioni.

Per LD, DVD e CD codificati con segnali DTS, se il lettore è compatibile col formato DTS, seguire le istruzioni per l'uso del componente per eseguire le impostazioni in modo che il lettore produca un segnale analogico.

Riproduzione/registrazione col timer

Questa unità è in grado di eseguire riproduzioni e registrazioni in combinazione con un timer esterno (non in dotazione). Vedere le istruzioni per l'uso del componente e del timer da utilizzare.

Note

- I dati memorizzati, come la fonte in ingresso, influenzano la riproduzione o registrazione col timer.
- Se non si desidera l'emissione di alcun suono durante la registrazione col timer, abbassare il volume.

Memoria tampone

Il circuito di alimentazione della memoria evita la perdita di quanto questa contiene (ingresso di segnale scelto, livello del volume, impostazioni del menu, e così via) anche se la presa di alimentazione dell'unità viene scollegata. Se il timer rimane disattivato per più di una settimana, comunque, i dati memorizzati vengono persi.

SET MENU

Il menu SET MENU consiste di 10 voci, compresa la modalità di impostazione dei diffusori. Selezionare la voce appropriata e regolare o selezionare i valori come necessario.



- E' possibile regolare le voci di SET MENU durante la riproduzione di una fonte.

Voce	Impostazione iniziale
1 SPEAKER SET	
A CENTER	LRG (grande)
B MAIN	LARGE
C REAR LR	LRG (grande)
D BASS	BOTH
E MAIN Lv	Nrm (Normal)
2 LFE LEVEL SP/HP	0 dB
3 SP DLY TIME	0 ms
4 D. RANGE SP/HP	MAX
5 L/R BALANCE	0 dB per L/R
6 HP TONE CTRL BASS/TRBL	0 dB
7 I/O ASSIGN	
C (ingresso ottico)	(1) DVD
D (cavo coassiale)	(2) CD
8 INPUT MODE	AUTO
9 DISPLAY SET DIMMER	0
10 MEM. GUARD	OFF

- Dalla prossima pagina, nella descrizione di ciascuna voce l'impostazione iniziale viene indicata in grassetto.

Regolazione delle voci di SET MENU

La regolazione deve essere eseguita col telecomando.

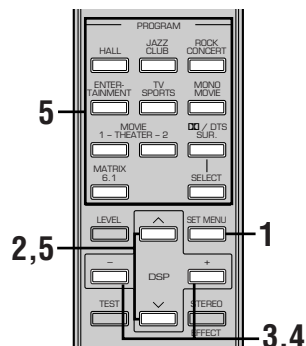

Nota

- Alcune voci richiedono operazioni aggiuntive.

1 Premere SET MENU per selezionare il modo SET MENU.



2 Premere ripetutamente  per selezionare la voce (da 1 a 10) che si desidera regolare.

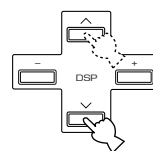

- Premendo ripetutamente SET MENU è possibile selezionare le voci nello stesso ordine che con .

3 Premere una volta +/- per entrare nel modo di impostazione della voce selezionata.

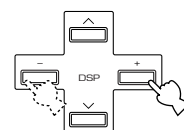

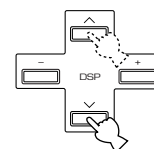

L'ultima impostazione fatta appare sul display del pannello anteriore.

A seconda della voce, premere  per selezionare una voce secondaria.

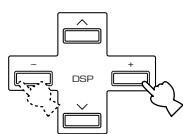

- 4** Premere ripetutamente +/- per cambiare l'impostazione della voce.



- 5** Premere ripetutamente  fino a che il menu non scompare oppure premere semplicemente un pulsante del gruppo dei programmi DSP per uscire da SET MENU.

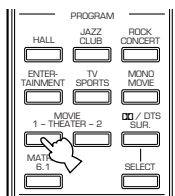
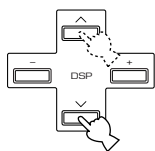

Memoria tampone

Il circuito della memoria tampone evita che i dati memorizzati vengano persi anche se l'unità viene portata nel modo di standby. Se il cavo di alimentazione viene scollegato dalla presa CA o l'alimentazione viene momentaneamente interrotta a causa di un'interruzione di corrente, comunque, i dati memorizzati vengono persi. In tale caso eseguire nuovamente la regolazione delle voci del menu.

1 SPEAKER SET (impostazioni modo diffusore)

Utilizzare questa caratteristica per selezionare modi di uscita adatti alla particolare configurazione dei diffusori.

Note

- La ricezione di segnali di frequenza di campionamento pari a 96 kHz non influenza alcune voci.
- Quando si seleziona 6CH INPUT come fonte di ingresso, le regolazioni dei livelli nelle voci da 1A a 1D non vengono influenzate.

1A CENTER (modo diffusore centrale)

Aggiungendo un diffusore centrale al sistema di diffusori questa unità è in grado di fornire una buona localizzazione del dialogo ed una migliore sincronizzazione del suono con le immagini.

Sceita: **LRG** (grande), **SML** (piccolo), **NON** (nessuno)

LRG

Selezionare questa impostazione se il diffusore centrale è grande. L'intera gamma del segnale del canale centrale viene diretta al diffusore centrale.

SML

Selezionare questa impostazione se il diffusore centrale è piccolo. I segnali a bassa frequenza (90 Hz e inferiori) del canale centrale vengono diretti ai diffusori selezionati con "1D BASS".

NON

Selezionare questa impostazione se il diffusore centrale è assente. Tutto il segnale del canale centrale viene diretto sui diffusori principali sinistro e destro.

1B MAIN (modo diffusori principali)

Sceita: **LARGE**, **SMALL**

LARGE

Selezionare questa impostazione se i diffusori principali sono grandi. L'intera gamma del segnale dei canali principali sinistro e destro viene diretta ai diffusori principali sinistro e destro.

SMALL

Selezionare questa impostazione se i diffusori principali sono piccoli. I segnali a bassa frequenza (90 Hz e inferiori) dei canali principali vengono diretti ai diffusori selezionati con "1D BASS".

■ 1C REAR LR (modo diffusori posteriori)

Scelta: **LRG** (grande), **SML** (piccolo), **NON** (nessuno)

LRG

Selezionare questa impostazione se i diffusori posteriori sinistro e destro sono grandi oppure se un subwoofer posteriore è collegato ai diffusori posteriori. L'intera gamma del segnale dei canali posteriori viene diretta ai diffusori posteriori sinistro e destro.

SML

Selezionare questa impostazione se i diffusori posteriori sinistro e destro sono piccoli. I segnali a bassa frequenza (90 Hz e inferiori) dei canali posteriori vengono diretti ai diffusori selezionati con "1D BASS".

NON

Selezionare questa impostazione se i diffusori posteriori sono assenti.



- Selezionando **NON** per "1C REAR LR" l'unità viene impostata nel modo virtuale **CINEMA DSP**.

■ 1D BASS (LFE/modo uscita bassi)

I segnali LFE portano effetti a bassa frequenza quando questa unità decodifica segnali Dolby Digital o DTS. I segnali a bassa frequenza vengono definiti come segnali da 90 Hz e inferiori. I segnali a bassa frequenza vengono diretti a entrambi i diffusori principali ed al subwoofer (il subwoofer può essere utilizzato sia per riproduzioni stereo che per programmi DSP).

Scelta: **SWFR** (subwoofer), **MAIN**, **BOTH**

SWFR

Selezionare questa impostazione se si utilizza un subwoofer. I segnali LFE vengono inviati al subwoofer.

MAIN

Selezionare questa impostazione se non si utilizza un subwoofer. I segnali LFE vengono diretti ai diffusori principali.

BOTH

I segnali LFE vengono mandati al subwoofer. I segnali di bassa frequenza da mandare ai canali principali in accordo con le altre impostazioni della modalità dei diffusori vengono mandati sia ai diffusori principali che al subwoofer.

Nota

- Se si sceglie **MAIN** in "1D BASS", i segnali di bassa frequenza (da 90 Hz o meno) del canale principale vengono mandati ai diffusori anteriori anche se si è scelta la posizione **SMALL** per la modalità dei diffusori principali.

■ 1E MAIN Lv (modo livello principale)

Cambiare questa impostazione se non è possibile aumentare il livello di uscita dei diffusori centrale e posteriori destro e sinistro tanto che sia pari a quello dei diffusori anteriori se questi sono molto più potenti.

Scelta: **Nrm** (normal), **-10 dB**

Nrm

Selezionare questa impostazione se è possibile far corrispondere il livello in uscita dei diffusori di effetto con quello dei diffusori principali utilizzando il tono di prova.

-10 dB

Selezionare questa impostazione se non è possibile far corrispondere il livello in uscita dei diffusori di effetto con quello dei diffusori principali utilizzando il tono di prova.

2 LFE LEVEL

Utilizzare questa funzione per regolare il livello in uscita del canale LFE (low-frequency effect) quando si riproducono segnali Dolby Digital o DTS. Il segnale LFE produce il suono speciale di effetto a bassa frequenza che viene aggiunto solo a certe scene.

Gamma di controllo:

SPEAKER da -20 a 0 dB

HEADPHONE da -20 a 0 dB

Impostazione iniziale: 0 dB

1 Premere \vee/\wedge per selezionare la voce da regolare.

2 Premere — per regolare il livello LFE.

Nota

- Regolare il livello LFE a seconda della capacità del subwoofer o delle cuffie.

3 SP DLY TIME (tempo di ritardo del diffusore)

Usare questa caratteristica per regolare il ritardo dei suoni prodotti dal canale centrale. Questa caratteristica funziona quando il diffusore del canale centrale produce suoni, ad esempio con sorgenti di codifica Dolby Digital o DTS, ecc. Se possibile, il diffusore centrale deve trovarsi alla stessa distanza dalla posizione d'ascolto dei due diffusori principali. Nella maggior parte dei casi, però, esso viene messo in linea con questi ultimi. Ritardando il suono dal diffusore centrale, la distanza apparente dal diffusore centrale a quelli principali può venire resa uguale a quella dai diffusori principali a quella di ascolto. Questa regolazione è importante specialmente per dare profondità ai dialoghi.

Gamma di controllo:

CENTER da 0 a 5 ms

Impostazione iniziale

CENTER 0 ms

Premere il pulsante +/- per aumentare o diminuire il tempo di ritardo dei suoni del canale centrale.

Immagine diffusore centrale

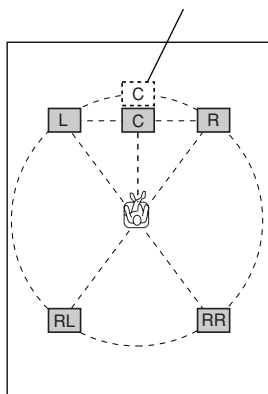

- Aumentando il ritardo di 1 ms si simula lo spostamento del diffusore di circa 30 cm dalla posizione di ascolto.

4 D. RANGE (gamma dinamica)

Utilizzare questa funzione per regolare la gamma dinamica. Questa impostazione è efficace solo quando questa unità decodifica dei segnali Dolby Digital.

Scelte: **MAX** (massimo), **STD** (standard), **MIN** (minimo)

MAX

Selezionare l'impostazione "MAX" per film e lungometraggi.

STD

Selezionare l'impostazione "STD" per l'uso normale.

MIN

Selezionare l'impostazione "MIN" per l'ascolto di fonti con livelli di volume bassi.

5 L/R BALANCE (bilanciamento dei diffusori principali sinistro e destro)

Utilizzare questa funzione per regolare il bilanciamento dei livelli in uscita dei diffusori principali sinistro e destro.

Gamma di controllo: 20 passi per L/R

Impostazione iniziale: 0 dB per L/R

Premere + per diminuire il livello in uscita del diffusore principale sinistro. Premere - per il diffusore principale destro.

6 HP TONE CTRL (controllo tono cuffia)

Utilizzare questa funzione per regolare il livello dei bassi e degli acuti quando si utilizzano le cuffie.

Gamma di controllo (dB):

BASS da -6 a +3

TRBL (acuti) ... da -6 a +3

Impostazione iniziale:

BASS 0 dB

TRBL 0 dB

7 I/O ASSIGN (assegnazione ingressi ed uscite)

E' possibile assegnare le prese a seconda del componente da utilizzare se le impostazioni (nomi componenti per le prese) per la presa DIGITAL INPUT di questa unità differiscono da quelle di tale componente. Ciò rende possibile cambiare l'assegnazione della presa e collegare con efficacia più componenti.

Una volta assegnato, è possibile selezionare il componente con INPUT <◁/▷> (oppure con i pulsanti di selezione di ingresso del telecomando).

■ 7C OPTICAL IN per le prese OPTICAL INPUT

Scelta: (1) MD/CD-R, CD, V-AUX, VCR, D-TV/CBL, DVD

■ 7D COAXIAL IN per la presa COAXIAL INPUT

Scelta: (2) MD/CD-R, CD, V-AUX, VCR, D-TV/CBL, DVD

Note

- Non è possibile selezionare una voce più di una volta per lo stesso tipo di presa.
- Quando si collega un componente sia alle prese COAXIAL che OPTICAL, la priorità viene data ai segnali provenienti dalla presa COAXIAL.

8 INPUT MODE (modo ingresso iniziale)

Utilizzare questa funzione per designare il modo di ingresso per le fonti collegate alle prese DIGITAL INPUT quando si accende questa unità (vedi pagina 25 per dettagli sul modo di ingresso).

Scelta: **AUTO**, LAST

AUTO

Selezionare questa impostazione per permettere all'unità di rilevare automaticamente il tipo di ingresso e selezionare il modo di ingresso appropriato.

LAST

Selezionare questa impostazione perché l'unità selezioni l'ultimo modo di ingresso utilizzato per la fonte.

9 DISPLAY SET

■ DIMMER

E' possibile regolare la luminosità del display del pannello anteriore.

Gamma di controllo: da -4 a 0

Impostazione iniziale: 0

10 MEM. GUARD (protezione memoria)

Usare questa caratteristica per prevenire alterazioni accidentali delle impostazioni dell'unità.

Scelta: ON, **OFF**

Selezionare ON per proteggere le seguenti caratteristiche:

- Tutte le voci di SET MENU
- Livello dei diffusori centrale, posteriori e del subwoofer
- Parametri programmi DSP

Note

- Se questa voce si trova su ON, il tono di prova non può venire usato.
- Se questa voce si trova su ON, non è possibile scegliere alcuna altra voce di SET MENU.

REGOLAZIONE DEL LIVELLO DEI DIFFUSORI DI EFFETTO

Potete regolare il livello di uscita di ciascun diffusore di effetto (centrale, posteriori sinistro e destro, e subwoofer) durante l'ascolto di una sorgente di segnale.

La regolazione deve essere eseguita col telecomando.

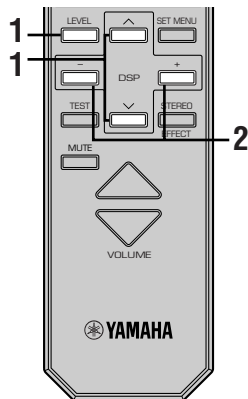

(Durante la riproduzione di un segnale)

1 Premere ripetutamente LEVEL per selezionare il diffusore(i) che si desidera regolare.

Ogni volta che viene premuto il pulsante LEVEL, il diffusore scelto cambia e viene visualizzato sul display del pannello anteriore nell'ordine seguente: centrale, destro posteriore, sinistro posteriore e subwoofer.

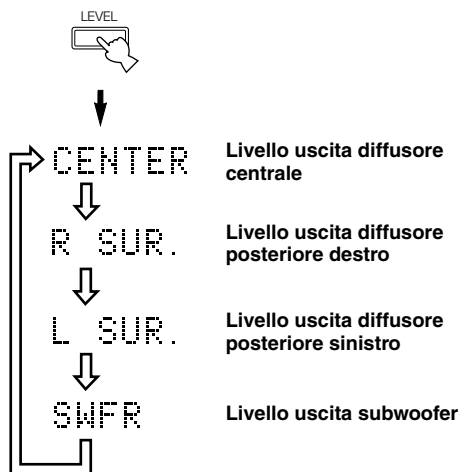

- Una volta premuto LEVEL, è anche possibile selezionare il diffusore(i) da regolare premendo ∇ / \wedge .

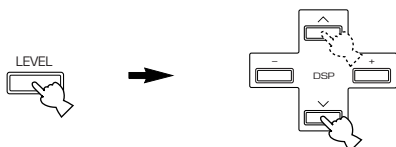

2 Premere +/- per regolare il livello in uscita del diffusore.

- La gamma di controllo per i diffusori posteriori centrale o sinistro e destro va da +10 dB a -10 dB.
- La gamma di controllo per il subwoofer va da 0 dB a -20 dB.

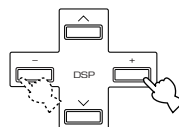

Note

- Quando i modi di uscita dei diffusori "1A CENTER" e "1C REAR LR" sono impostati su NON e "1D BASS" è impostato su MAIN, il livello in uscita di tali diffusori non può essere regolato poiché essi non emettono alcun suono.
- Quando si regola il livello in uscita con LEVEL, le impostazioni eseguite con tono di prova cambiano.
- Raccomandiamo di regolare i diffusori seguendo le fasi descritte nella sezione "Uso del tono di prova" a pag. 21-22.

Nella modalità stereo a 5 canali

Nella modalità stereo a 5 canali potete regolare il volume di ciascun canale.

Gamma di controllo: da 0 al 100%

- **CT level** (livello canale centrale)
- **RL level** (livello canale posteriore sinistro)
- **RR level** (livello canale posteriore destro)

1 Scegliere 5ch Stereo.

2 Premere più volte i pulsanti \wedge / ∇ per scegliere i diffusori da regolare.

3 Premere il pulsante +/- per regolare il livello di uscita dei diffusori.

Memoria tampone

Il circuito della memoria tampone evita che i dati memorizzati vengano persi anche se l'unità viene portata nel modo di standby. Se il cavo di alimentazione viene scollegato dalla presa CA o l'alimentazione viene momentaneamente interrotta a causa di un'interruzione di corrente, comunque, i dati memorizzati vengono persi. In tale caso impostare nuovamente i livelli di uscita.

REGOLAZIONE DEL TEMPO DI RITARDO

Potete regolare la differenza di tempo fra l'inizio del suono prodotto dai diffusori principali e quello dei diffusori di effetto posteriori. Più alto il valore e maggiore è il ritardo con cui vengono prodotti gli effetti. Il tempo di ritardo può venire regolato individualmente per ciascuno dei programmi DSP.

La tabella seguente indica i tempi di ritardo impostati in fabbrica.

	Programma	Valore preimpostato (ms)
1.	CONCERT HALL	45
2.	JAZZ CLUB	30
3.	ROCK CONCERT	15
4.	DISCO	26
	GAME	36
	CONCERT VIDEO	21
5.	TV SPORTS	10
6.	MONO MOVIE	69
7.	70 mm SPECTACLE	23
	DGTL SPECTACLE	15
	DTS SPECTACLE	15
	Spectacle 6.1	15
	70 mm SCI-FI	20
	Sci-Fi 6.1	15
	DGTL SCI-FI	15
	DTS SCI-FI	15
8.	70 mm ADVENTURE	20
	DGTL ADVENTURE	15
	DTS ADVENTURE	15
	Adventure 6.1	15
	70 mm GENERAL	20
	DGTL GENERAL	15
	DTS GENERAL	15
General 6.1	15	
9.	PRO LOGIC/NORMAL	15
	DOLBY DIGITAL/NORMAL	5
	DTS DIGITAL SUR./NORMAL	5
	Matrix 6.1	5
	PRO LOGIC/ENHANCED	20
	DOLBY DIGITAL/ENHANCED	5
	DTS DIGITAL SUR./ENHANCED	5
	Enhanced 6.1	5
	PRO LOGIC II Movie	15
	PRO LOGIC II Music	5

La regolazione deve essere eseguita col telecomando.

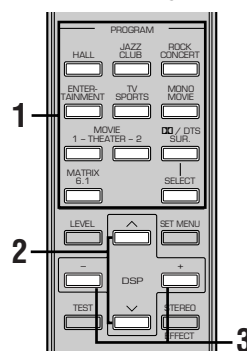

(Durante la riproduzione di un segnale)

1 Scegliere un programma DSP il cui tempo di ritardo si desidera regolare.

2 Premere il pulsante \wedge / \vee in modo da fare apparire l'indicazione "DELAY" sul pannello anteriore.

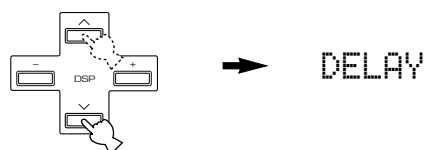

3 Premere il pulsante +/- per regolare il tempo di ritardo.

Note

- Un tempo di ritardo eccessivo rende innaturali gli effetti sonori.
- Durante la regolazione del tempo di ritardo la riproduzione cessa temporaneamente.

Memoria tampone

Il circuito della memoria tampone evita che i dati memorizzati vengano persi anche se l'unità viene portata nel modo di standby. Se il cavo di alimentazione viene scollegato dalla presa CA o l'alimentazione viene momentaneamente interrotta a causa di un'interruzione di corrente, comunque, i dati memorizzati vengono persi. In tale caso regolare nuovamente il tempo di ritardo.

REGOLAZIONE DEI PARAMETRI DI PRO LOGIC II MUSIC

Cambio dei parametri

Potete regolare il valore dei parametri di PRO LOGIC II Music in modo da ricreare il più fedelmente possibile i campi sonori preimpostati nella vostra stanza di ascolto.

La seguente tabella indica i tempi di ritardo fissati in fabbrica.

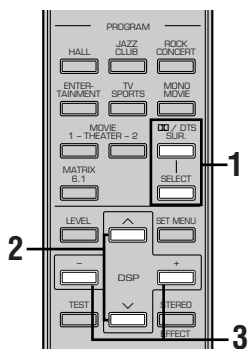

1 Scegliere PRO LOGIC II Music.

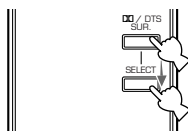

2 Premere il pulsante \wedge / \vee per scegliere il parametro desiderato.

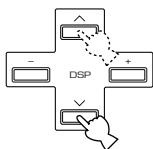

3 Premere il pulsante +/- per cambiarne il valore.

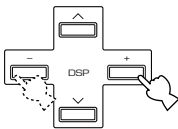

4 Ripetere le fasi 2 e 3 quante volte necessario.

Nota

- Quando "10 MEM. GUARD" di SET MENU è impostato su ON non è possibile cambiare i valori dei parametri.

Memoria tampone

Il circuito della memoria tampone evita che i dati memorizzati vengano persi anche se l'unità viene portata nel modo di standby. Se il cavo di alimentazione viene scollegato dalla presa CA o l'alimentazione viene momentaneamente interrotta a causa di un'interruzione di corrente, comunque, i dati memorizzati vengono persi. In tale caso impostare nuovamente i livelli di uscita.

Descrizione dei parametri di PRO LOGIC II Music

■ PANORAMA

Funzione: Attivando questa funzione si estende l'immagine sonora stereo anteriore sino ad includere i diffusori di circondamento, creando un effetto di avvolgimento dell'ascoltatore.

Scelte: OFF/ON, l'impostazione iniziale è OFF.

■ DIMENSION

Funzione: Regola gradualmente il campo sonoro in avanti o all'indietro.

Gamma di Controllo: da -3 (verso il retro) a +3 (in avanti), l'impostazione iniziale è STD (standard).

■ CT WIDTH (larghezza centrale)

Funzione: Regola l'immagine centrale proveniente in varia misura da tutti e tre i diffusori anteriori. Maggiore è il valore e più l'immagine si sposta verso i diffusori principali destro e sinistro.

Gamma di Controllo: da 0 (quando il suono del canale centrale viene emesso solo dal diffusore centrale) a 7 (quando il suono del canale centrale viene emesso solo dai diffusori principali destro e sinistro), l'impostazione iniziale è 3.

DIAGNOSTICA

Consultare la tabella riportata in basso quando questa unità non si composta in modo corretto. Se il problema riscontrato non fosse elencato in basso oppure se le istruzioni riportate non fossero di alcun aiuto, portare l'unità nel modo di standby, scollegare il cavo di alimentazione e contattare il rivenditore o centro di assistenza YAMAHA autorizzato più vicino.

■ Generale

Problema	Causa	Rimedio	Vedi pag.
Questa unità non si accende quando si preme il pulsante STANDBY/ON (oppure POWER) oppure entra nel modo di standby a breve distanza dall'attivazione dell'alimentazione.	Il cavo di alimentazione non è stato collegato oppure la spina non è stata inserita completamente.	Collegare bene il cavo di alimentazione.	—
	Il selettore IMPEDANCE SELECTOR sul pannello posteriore non è completamente impostato sulla posizione sinistra o destra.	Impostare il selettore completamente a sinistra o a destra mentre l'unità si trova nel modo di standby.	12
	Il circuito di protezione è stato attivato.	Accertarsi che i collegamenti dei fili sui diffusori e sull'unità siano corretti e che ogni filo non tocchi altro che il suo connettore.	10, 11
	Quest'unità è stata esposta ad una scarica elettrica forte, (ad esempio un fulmine o una scarica elettrostatica).	Portare l'apparecchio nel modo di attesa, scollegare il cavo di alimentazione, ricollegarlo dopo 30 secondi e quindi riprovare a usare l'apparecchio.	—
Nessun suono.	Collegamento scorretto del cavo di ingresso o di quello di uscita.	Collegare i cavi in modo corretto. Se il problema persiste, il difetto potrebbe essere nel cavo.	10 – 16
	Non è stata selezionata una fonte in ingresso appropriata.	Selezionare una fonte in ingresso appropriata con INPUT <I/> o 6CH INPUT (o con i pulsanti di selezione di ingresso).	23
	I collegamenti dei diffusori non sono corretti.	Fissare saldamente i collegamenti dei cavi.	10, 11
	Il volume è stato abbassato.	Alzare il volume.	24
	Il suono è stato silenziato.	Premere MUTE o un qualsiasi pulsante di funzione di questa unità per cancellare il silenziamento e quindi regolare il volume.	—
	Dei segnali digitali che quest'unità non è in grado di riprodurre vengono ricevuti da un CD-ROM o altro.	Riprodurre una fonte i cui segnali possano essere riprodotti da questa unità.	—

Problema	Causa	Rimedio	Vedi pag.
Il suono si interrompe all'improvviso.	Il circuito di protezione è stato attivato a causa di un cortocircuito, ecc..	Controllare che il selettore IMPEDANCE SELECTOR sia impostato sulla posizione corretta e quindi riaccendere l'unità.	12
		Controllare che i fili dei diffusori non si tocchino e quindi riaccendere l'unità.	—
	Il timer per lo spegnimento a tempo è entrato in funzione.	Attivare l'alimentazione e riprodurre nuovamente la fonte.	—
	Il suono è stato silenziato.	Premere MUTE o un qualsiasi pulsante di funzione di questa unità per cancellare il silenziamento e quindi regolare il volume.	—
E' possibile udire il diffusore di un solo lato.	Collegamento scorretto dei cavi.	Collegare i cavi in modo corretto. Se il problema persiste, il difetto potrebbe risiedere nei cavi.	10, 11
	Impostazione scorretta di "5 L/R BALANCE" di SET MENU.	Regolare sulla posizione appropriata.	45
I diffusori di effetto non emettono alcun suono.	I suoni di effetto sono disattivati.	Premere STEREO/EFFECT per attivarli.	28
	Un programma DSP di decodificazione Dolby Surround, Dolby Digital o DTS viene utilizzato con materiale non codificato con Dolby Surround, Dolby Digital o DTS.	Selezionare un altro programma DSP.	26 – 33
	Il segnale inviato all'ingresso di questa unità è un segnale digitale di campionamento da 96 kHz.		—
Il diffusore centrale non amette alcun suono.	Il livello in uscita del diffusore centrale è impostato al minimo.	Aumentare il livello del diffusore centrale.	47
	"1A CENTER" di SET MENU è impostato su NON.	Selezionare il modo corretto per il diffusore centrale.	43
	È stato scelto un programma DSP Hi-Fi (da 1 a 4) diverso da 5ch Stereo.	Selezionare un altro programma DSP.	26 – 33
	La fonte codificata con segnali Dolby Digital o DTS non possiede il segnale per il canale centrale.		—
I diffusori posteriori non emettono alcun suono.	Il livello in uscita dei diffusori posteriori è impostato al minimo.	Aumentare il livello in uscita dei diffusori posteriori.	47
	Una fonte mono viene riprodotta con il programma 9.	Selezionare un altro programma DSP.	26 – 33
Il subwoofer non emette alcun suono.	"1D BASS" di SET MENU è impostato su MAIN durante la riproduzione di segnali Dolby Digital o DTS.	Selezionare SWFR o BOTH.	44
	"1D BASS" di SET MENU è impostato su SWFR o MAIN durante la riproduzione di una fonte a 2 canali.	Selezionare BOTH.	44
	La fonte non contiene i segnali bassi inferiori (90 Hz e inferiori).		—
Riproduzione scadente dei bassi.	"1D BASS" di SET MENU è impostato su SWFR o BOTH ed il sistema non include un subwoofer.	Selezionare MAIN.	44
	Le impostazioni delle modalità dei diffusori principali, centrale o posteriori fatte col menu SET MENU non corrispondono alla configurazione dei diffusori che possedete.	Scegliere la posizione appropriata per ciascun diffusore sulla base delle dimensioni dei diffusori che si possiedono.	43, 44

Problema	Causa	Rimedio	Vedi pag.
Si può notare un "ronzio".	Collegamenti scorretti dei cavi.	Collegare saldamente gli spinotti audio. Se il problema persiste, il difetto potrebbe risiedere nei cavi.	10 – 16
Non è possibile aumentare il livello del volume oppure in suono viene distorto.	Il componente collegato alle prese OUT (REC) di questa unità è spento.	Attivare l'alimentazione del componente.	—
Non è possibile registrare i suoni di effetto.	Non è possibile registrare i suoni di effetto con un componente di registrazione.		—
Non è possibile cambiare i parametri del campo sonoro ed alcune altre impostazioni di questa unità.	"10 MEM. GUARD" di SET MENU è impostato su ON.	Impostare "10 MEM. GUARD" in SET MENU su OFF.	—
L'unità non funziona in modo corretto.	Il microcomputer interno è stato bloccato da una scarica elettrica (come un fulmine o elettricità statica eccessiva) o da una fonte di alimentazione di basso voltaggio.	Scollegare il cavo di alimentazione CA dalla presa di rete e quindi ricollegarlo nuovamente dopo circa 30 secondi.	—
L'indicazione "CHECK SP WIRES" appare sul display del pannello anteriore.	I cavi dei diffusori sono in cortocircuito.	Accertarsi che tutti i cavi dei diffusori siano collegati correttamente.	—
Vengono prodotte interferenze da apparecchiature digitali, ad alta frequenza oppure da questa unità.	Questa unità è troppo vicina alle apparecchiature digitali o ad alta frequenza.	Allontanare questa unità dalle apparecchiature esterne.	—
Questa unità entra improvvisamente nel modo di standby.	La temperatura interna si è alzata eccessivamente ed il circuito di protezione dal surriscaldamento è stato attivato.	Attendere che l'unità si raffreddi e quindi riaccenderla.	—

■ Sintonizzatore

Problema		Causa	Rimedio	Vedi pag.
FM	La ricezione FM stereo è disturbata.	Questo problema può essere causato dalle caratteristiche di trasmissione in FM stereo quando il trasmettitore è troppo lontano oppure l'ingresso dell'antenna è scadente.	Controllare i collegamenti dell'antenna. Provare ad utilizzare un'antenna FM direzionale di alta qualità.	17
			Utilizzare il metodo di sintonizzazione manuale.	34
	Vi sono dei disturbi ed è impossibile ottenere una ricezione chiara anche con una buona antenna FM.	Vi sono interferenze dovute a scarsa separazione del segnale.	Regolare la posizione dell'antenna per eliminare le interferenze.	—
	Non è possibile sintonizzare la stazione desiderata col modo di sintonizzazione automatica.	La stazione è troppo debole.	Utilizzare un'antenna FM direzionale di alta qualità.	17
			Utilizzare il metodo di sintonizzazione manuale.	34
Non è possibile sintonizzare le stazioni precedentemente preselezionate.	Questa unità è rimasta spenta troppo a lungo.	Rimemorizzare le stazioni.	35, 36	
AM	Non è possibile sintonizzare la stazione desiderata col modo di sintonizzazione automatica.	Il segnale è debole oppure i collegamenti dell'antenna sono allentati.	Stringere i collegamenti dell'antenna AM ad anello ed orientarla quindi in modo da ottenere la migliore ricezione possibile.	17
			Utilizzare il metodo di sintonizzazione manuale.	34
	Vi sono scariche e sibili continui.	I disturbi sono provocati da fulmini, lampade fluorescenti, motori, termostati ed altri apparecchi elettrici.	Utilizzare un'antenna esterna ed un filo di terra. Ciò può aiutare però è molto difficile eliminare tutti i disturbi.	17
	Vi sono ronzii e fischi (specialmente la sera).	In prossimità dell'unità vi è un televisore in funzione	Allontanare questa unità dal televisore.	—

■ Telecomando

Problema	Causa	Rimedio	Vedi pag.
Il telecomando non funziona oppure funziona in modo scorretto.	Distanza o angolo scorretti.	Il telecomando funziona in un campo massimo di 6 metri e a non più di 30 gradi dall'asse del pannello anteriore.	7
	La luce del sole oppure una fonte di illuminazione (lampada fluorescente con inverter, ecc.) batte direttamente sul sensore del telecomando di questa unità.	Riposizionare l'unità.	—
	Le batterie sono deboli.	Sostituire tutte le batterie in una volta.	3

■ Dolby Surround

Il Dolby Surround utilizza un sistema di registrazione analogico a 4 canali per riprodurre effetti sonori realistici e dinamici: 2 canali principali sinistro e destro (stereo), un canale centrale per i dialoghi (mono) ed un canale posteriore per effetti sonori speciali (mono). Il canale posteriore riproduce i suoni entro una stretta gamma di frequenze. Il Dolby Surround viene molto usato in quasi tutti i nastri video e dischi laser ed anche in molte trasmissioni TV e via cavo. Il decodificatore Dolby Pro Logic incorporato in questa unità utilizza un sistema di elaborazione del segnale digitale che stabilizza automaticamente il volume di ciascun canale per migliorare lo spostamento degli effetti sonori e la direzionalità.

■ Dolby Digital

Il Dolby Digital è un sistema di circondamento digitale che fornisce un audio multicanale completamente indipendente. Con 3 canali anteriori (sinistro, centrale e destro) e 2 canali stereo posteriori, Dolby Digital fornisce 5 canali audio completi. Con un altro canale speciale per gli affetti bassi, chiamato LFE (low frequency effect) il sistema possiede un totale di 5,1 canali (LFE viene conteggiato come 0,1).

Utilizzando 2 canali stereo per i diffusori posteriori è possibile ottenere effetti sonori mobili e suoni di circondamento più precisi che con Dolby Surround. L'ampia gamma dinamica (dal volume massimo a quello minimo) riprodotta dai 5 canali a tutta gamma ed il preciso orientamento del suono generato utilizzando l'elaborazione digitale del suono forniscono agli ascoltatori eccitazione e realismo mai visti prima. Con questa unità è possibile selezionare qualsiasi ambiente sonoro dal monoaurale alla configurazione 5,1.

■ Matrix 6.1

L'unità incorpora un decodificatore Matrix 6.1 per software multicanale Dolby Digital e DTS che permette la riproduzione a 6,1 canali aggiungendo un canale posteriore centrale al formato a 5,1 preesistente. (Il canale posteriore centrale viene creato dai diffusori posteriori destro e sinistro e riprodotto da un diffusore centrale posteriore virtuale.) Con questo canale addizionale potete ottenere effetti sonori più convincenti, in particolare con scene in cui i suoni si muovono attorno a voi.

■ Dolby Pro Logic II

Dolby Pro Logic II è una tecnica migliorata usata per decodificare un grande numero di programmi Dolby Surround preesistenti. Questa nuova tecnologia permette una riproduzione a 5 canali discreti con un canale destro ed uno sinistro principali, un canale destro ed uno sinistro posteriori al posto di un solo canale di circondamento come è normale nel formato Pro Logic, ed uno centrale. In aggiunta a quella Movie, una modalità Music è disponibile per fonti a 2 canali.

■ Circondamento digitale DTS (Digital Theater Systems)

Il circondamento digitale DTS è stato sviluppato per sostituire le colonne sonore analogiche dei film con colonne sonore digitali a 6 canali che stanno diventando sempre più popolari nei cinema di tutto il mondo. Digital Theater Systems Inc. ha sviluppato un sistema domestico in modo da poter godere in casa propria della profondità sonora e della naturale rappresentazione spaziale del circondamento digitale. Questa sistema è praticamente privo di distorsioni con un nitido suono a 6 canali (Tecnicamente canali sinistro, destro e centrale, 2 canali posteriori più un canale LFE 0,1 come subwoofer per un totale di 5,1 canali).

■ Canale LFE 0,1

Questo canale serve per la riproduzione dei suoni bassi inferiori. La gamma di frequenza per questo canale va da 20 Hz a 120 Hz. Questo canale viene conteggiato come 0,1 in quanto potenza solo la gamma dei bassi inferiori confronto alla gamma completa riprodotta dagli altri 5 canali in un sistema Dolby Digital o DTS a 5,1 canali.

■ CINEMA DSP

Dato che i sistemi Dolby Surround e DTS sono stati disegnati in origine per l'uso nei teatri cinematografici, il loro effetto si tramette al meglio in una sala con molti diffusori disegnata per gli effetti acustici. Dato che le condizioni domestiche, come le dimensioni della stanza, i materiali delle pareti, il numero di diffusori, e così via, può differire grandemente, è inevitabile che vi siano differenze anche nel suono udito. Basato su una grande quantità di dati misurati nella realtà, YAMAHA CINEMA DSP utilizza la tecnologia di campo sonoro originale YAMAHA per combinare i sistemi Dolby Pro Logic, Dolby Digital e DTS per fornire l'esperienza visiva e di ascolto di una sala cinematografica in un ambiente domestico.

■ SILENT CINEMA

YAMAHA ha sviluppato un naturale e realistico algoritmo per effetti sonori DSP da utilizzare con le cuffie.

I parametri per le cuffie sono stati impostati per ciascun campo sonoro in modo da poter godere in cuffia di precise rappresentazioni di tutti i programmi di campo sonoro.

■ CINEMA DSP virtuale

YAMAHA ha sviluppato un algoritmo CINEMA DSP virtuale che permette di godere di effetti di circondamento di campi sonori DSP senza diffusori posteriori utilizzando dei diffusori posteriori virtuali.

E' addirittura possibile godere il CINEMA DSP virtuale con un sistema a 2 diffusori che non include un diffusore centrale.

■ PCM (PCM lineare)

PCM lineare è un formato di segnale in cui un segnale audio analogico viene digitalizzato, registrato e quindi trasmesso senza utilizzare alcuna compressione. Esso viene utilizzato come metodo di registrazione per CD e DVD audio. Il sistema PCM utilizza una tecnica per il campionamento del formato del segnale analogico in unità di tempo molto piccole. Come deducibile dal significato "modulazione codici impulsi", il segnale analogico viene codificato sotto forma di impulsi e quindi modulato per la registrazione.

■ Frequenza di campionamento e numero bit quantizzati

Quando si digitalizza un segnale audio, il numero di volte che il segnale viene campionato al secondo è chiamato frequenza di campionamento mentre la finezza della conversione del suono in un valore numerico viene chiamata numero di bit quantizzati.

Il numero di rapporti che possono essere riprodotti è determinato basandosi sul rapporto di campionamento mentre la gamma dinamica che rappresenta la differenza del livello del suono viene determinata dal numero di bit quantizzati. In principio, più alta è la frequenza di campionamento e più vasta è la gamma di frequenze che possono essere riprodotte e più alto è il numero di bit quantizzati, maggiore è la finezza di riproduzione del suono.

DATI TECNICI

SEZIONE AUDIO

- Potenza in uscita RMS minima per principali, centrale, posteriori
Da 20 Hz a 20 kHz, 0,06% THD, 8 Ω
[Modelli USA e Canada] 75 W
[Altri Modelli] 65 W
- 1 kHz, 0,06% THD, 8 Ω
[Modelli USA e Canada] 80 W
[Altri Modelli] 70 W
- Potenza in uscita DIN standard
[Modelli Europa]
1 kHz, 0,7% THD, 4 Ω 110 W
- Potenza massima (EIAJ)
[Modelli Cina, Corea e Generale]
1 kHz, 10% THD, 8 Ω 95 W
- Potenza dinamica (IHF)
8/6/4/2 Ω
[Modelli USA e Canada] 95/115/140/160 W
[Altri Modelli] 90/110/130/150 W
- Fattore attenuazione
Da 20 Hz a 20 kHz, 8 Ω 80 o più
- Risposta in frequenza
Da CD a L/R principali Da 10 Hz a 100 kHz, -3 dB
- Distorsione armonica totale (THD)
Da 20 Hz a 20 kHz, 40 W, 8 Ω, L/R principali 0,06%
- Rapporto segnale/rumore (Rete IHF-A)
Da CD (250 mV, in corto) a L/R principali, Effect Off 100 dB
- Rumore residuo (Rete IHF-A)
L/R principali 150 µV o meno
- Separazione canali (1 kHz/10 kHz)
Da CD (5,1 kΩ terminato) a L/R principali 60 dB/45 dB
- Controllo toni (L/R principali)
BASS potenziamento/taglio ±10 dB/50 Hz
TREBLE potenziamento/taglio ±10 dB/20 kHz
- Uscita cuffie 0,34 V/560 Ω
- Sensibilità in ingresso
CD, ecc 150 mV/47 kΩ
6CH INPUT 150 mV/47 kΩ
- Livello in uscita
OUT (REC) 150 mV/1,2 kΩ
OUTPUT SUBWOOFER 4,0 V/1,2 kΩ

SEZIONE VIDEO

- Tipo segnale video NTSC o PAL
- Livello segnale video composto 1 Vp-p/75 Ω
- Rapporto segnale/rumore 50 dB
- Risposta in frequenza (MONITOR OUT) .. Da 5 Hz a 10 MHz, -3 dB

SEZIONE FM

- Gamma sintonizzazione
[Modelli USA e Canada] Da 87,5 a 107,9 MHz
[Altri Modelli] Da 87,50 a 108,00 MHz
- Sensibilità ritardata 50 dB (IHF, 100% mod.)
Mono/Stereo 2,0 µV (17,3 dBf) /25 µV (39,2 dBf)
- Selettività (400 kHz) 70 dB
- Rapporto segnale/rumore (IHF)
Mono/Stereo 76 dB/70 dB
- Distorsione armonica (1 kHz)
Mono/Stereo 0,2%/0,3%
- Separazione stereo (1 kHz) 45 dB
- Risposta in frequenza Da 20 Hz a 15 kHz +0,5, -2 dB

SEZIONE AM

- Gamma sintonizzazione Da 530/531 a 1710/1611 kHz
- Sensibilità utilizzabile 300 µV/m

GENERALI

- Alimentazione
[Modelli USA e Canada] 120 V CA/60 Hz
[Modello Australia] 240 V CA/50 Hz
[Modelli GB, Europa e Singapore] 230 V CA/50 Hz
[Modello Corea] 220 V CA/60 Hz
[Modelli Cina e Generale] 110/120/220/240 V CA, 50/60 Hz
- Consumo
[Modelli USA] 210 W
[Modello Canada] 210 W/260 VA
[Altri Modelli] 230 W
Modo di standby Max. 0,9 W
- Prese CA
[Modelli USA, Canada, Europa e Singapore]
..... 2 (Massimo 100 W totali)
[Modelli Cina e Generale] 2 (Massimo 50 W totali)
[Modelli GB e Australia] 1 (Massimo 100 W)
- Dimensioni (L x A x P) 435 x 151 x 380 mm
- Peso 10,0 kg
- Accessori Telecomando
Batterie
Adattatore per antenna da 75 ohm/300 ohm [Modello GB]
Cavo A/V [Modelli USA, Canada e Australia]
Antenna AM ad anello
Antenna FM interna

*I dati tecnici sono soggetti a cambiamenti senza preavviso.



YAMAHA ELECTRONICS CORPORATION, USA 6660 ORANGETHORPE AVE., BUENA PARK, CALIF. 90620, U.S.A.
YAMAHA CANADA MUSIC LTD. 135 MILNER AVE., SCARBOROUGH, ONTARIO M1S 3R1, CANADA
YAMAHA ELECTRONIK EUROPA G.m.b.H. SIEMENSSTR. 22-34, 25462 RELLINGEN BEI HAMBURG, F.R. OF GERMANY
YAMAHA ELECTRONIQUE FRANCE S.A. RUE AMBROISE CROIZAT BP70 CROISSY-BEAUBOURG 77312 MARNE-LA-VALLEE CEDEX02, FRANCE
YAMAHA ELECTRONICS (UK) LTD. YAMAHA HOUSE, 200 RICKMANSWORTH ROAD WATFORD, HERTS WD1 7JS, ENGLAND
YAMAHA SCANDINAVIA A.B. J A WETTERGRENS GATA 1, BOX 30053, 400 43 VÄSTRA FRÖLUNDA, SWEDEN
YAMAHA MUSIC AUSTRALIA PTY, LTD. 17-33 MARKET ST., SOUTH MELBOURNE, 3205 VIC., AUSTRALIA

YAMAHA CORPORATION
Printed in Malaysia **UD** VIDEO V890260