



DIGITAL KEYBOARD

# YPT-410



Manuale di istruzioni



# SPECIAL MESSAGE SECTION

This product utilizes batteries or an external power supply (adapter). DO NOT connect this product to any power supply or adapter other than one described in the manual, on the name plate, or specifically recommended by Yamaha.

**WARNING:** Do not place this product in a position where anyone could walk on, trip over, or roll anything over power or connecting cords of any kind. The use of an extension cord is not recommended! If you must use an extension cord, the minimum wire size for a 25' cord (or less) is 18 AWG. NOTE: The smaller the AWG number, the larger the current handling capacity. For longer extension cords, consult a local electrician.

This product should be used only with the components supplied or; a cart, rack, or stand that is recommended by Yamaha. If a cart, etc., is used, please observe all safety markings and instructions that accompany the accessory product.

## **SPECIFICATIONS SUBJECT TO CHANGE:**

The information contained in this manual is believed to be correct at the time of printing. However, Yamaha reserves the right to change or modify any of the specifications without notice or obligation to update existing units.

This product, either alone or in combination with an amplifier and headphones or speaker/s, may be capable of producing sound levels that could cause permanent hearing loss. DO NOT operate for long periods of time at a high volume level or at a level that is uncomfortable. If you experience any hearing loss or ringing in the ears, you should consult an audiologist.

**IMPORTANT:** The louder the sound, the shorter the time period before damage occurs.

Some Yamaha products may have benches and / or accessory mounting fixtures that are either supplied with the product or as optional accessories. Some of these items are designed to be dealer assembled or installed. Please make sure that benches are stable and any optional fixtures (where applicable) are well secured BEFORE using. Benches supplied by Yamaha are designed for seating only. No other uses are recommended.

## **NOTICE:**

Service charges incurred due to a lack of knowledge relating to how a function or effect works (when the unit is operating as designed) are not covered by the manufacturer's warranty, and are therefore the owners responsibility. Please study this manual carefully and consult your dealer before requesting service.

## **ENVIRONMENTAL ISSUES:**

Yamaha strives to produce products that are both user safe and environmentally friendly. We sincerely believe that our products and the production methods used to produce them, meet these goals. In keeping with both the letter and the spirit of the law, we want you to be aware of the following:

## **Battery Notice:**

This product MAY contain a small non-rechargeable battery which (if applicable) is soldered in place. The average life span of this type of battery is approximately five years. When replacement becomes necessary, contact a qualified service representative to perform the replacement.

This product may also use "household" type batteries. Some of these may be rechargeable. Make sure that the battery being charged is a rechargeable type and that the charger is intended for the battery being charged.

When installing batteries, do not mix batteries with new, or with batteries of a different type. Batteries MUST be installed correctly. Mismatches or incorrect installation may result in overheating and battery case rupture.

## **Warning:**

Do not attempt to disassemble, or incinerate any battery. Keep all batteries away from children. Dispose of used batteries promptly and as regulated by the laws in your area. Note: Check with any retailer of household type batteries in your area for battery disposal information.

## **Disposal Notice:**

Should this product become damaged beyond repair, or for some reason its useful life is considered to be at an end, please observe all local, state, and federal regulations that relate to the disposal of products that contain lead, batteries, plastics, etc. If your dealer is unable to assist you, please contact Yamaha directly.

## **NAME PLATE LOCATION:**

The name plate is located on the bottom of the product. The model number, serial number, power requirements, etc., are located on this plate. You should record the model number, serial number, and the date of purchase in the spaces provided below and retain this manual as a permanent record of your purchase.

**Model**

---

**Serial No.**

---

**Purchase Date**

---

# PLEASE KEEP THIS MANUAL

92-BP (bottom)

## FCC INFORMATION (U.S.A.)

### 1. IMPORTANT NOTICE: DO NOT MODIFY THIS UNIT!

This product, when installed as indicated in the instructions contained in this manual, meets FCC requirements. Modifications not expressly approved by Yamaha may void your authority, granted by the FCC, to use the product.

### 2. IMPORTANT:

When connecting this product to accessories and/or another product use only high quality shielded cables. Cable/s supplied with this product MUST be used. Follow all installation instructions. Failure to follow instructions could void your FCC authorization to use this product in the USA.

### 3. NOTE:

This product has been tested and found to comply with the requirements listed in FCC Regulations, Part 15 for Class "B" digital devices. Compliance with these requirements provides a reasonable level of assurance that your use of this product in a residential environment will not result in harmful interference with other electronic devices. This equipment generates/uses radio frequencies and, if not installed and used according to the instructions found in the users manual, may cause interference harmful to the operation of other electronic devices. Compliance with FCC regulations does

not guarantee that interference will not occur in all installations. If this product is found to be the source of interference, which can be determined by turning the unit "OFF" and "ON", please try to eliminate the problem by using one of the following measures:

Relocate either this product or the device that is being affected by the interference.

Utilize power outlets that are on different branch (circuit breaker or fuse) circuits or install AC line filter/s.

In the case of radio or TV interference, relocate/reorient the antenna. If the antenna lead-in is 300 ohm ribbon lead, change the lead-in to co-axial type cable.

If these corrective measures do not produce satisfactory results, please contact the local retailer authorized to distribute this type of product. If you can not locate the appropriate retailer, please contact Yamaha Corporation of America, Electronic Service Division, 6600 Orangethorpe Ave, Buena Park, CA90620

The above statements apply ONLY to those products distributed by Yamaha Corporation of America or its subsidiaries.

\* This applies only to products distributed by YAMAHA CORPORATION OF AMERICA.

(class B)

### OBSERVERA!

Apparaten kopplas inte ur växelströmskällan (nätet) så länge som den är ansluten till vägguttaget, även om själva apparaten har stängts av.

**ADVARSEL:** Netspændingen til dette apparat er IKKE afbrudt, så længe netledningen sidder i en stikkontakt, som er t endt — også selvom der er slukket på apparatets afbryder.

**VAROITUS:** Laitteen toisiopiiriin kytketty käyttökytkin ei irroita koko laitetta verkosta.

(standby)

### Entsorgung leerer Batterien (nur innerhalb Deutschlands)

Leisten Sie einen Beitrag zum Umweltschutz. Verbrauchte Batterien oder Akkumulatoren dürfen nicht in den Hausmüll. Sie können bei einer Sammelstelle für Altbatterien bzw. Sondermüll abgegeben werden. Informieren Sie sich bei Ihrer Kommune.

(battery)

### COMPLIANCE INFORMATION STATEMENT (DECLARATION OF CONFORMITY PROCEDURE)

Responsible Party : Yamaha Corporation of America

Address : 6600 Orangethorpe Ave., Buena Park, Calif.  
90620

Telephone : 714-522-9011

Type of Equipment : Digital Keyboard

Model Name : YPT-410

This device complies with Part 15 of the FCC Rules.

Operation is subject to the following two conditions:

- 1) this device may not cause harmful interference, and
- 2) this device must accept any interference received including interference that may cause undesired operation.

See user manual instructions if interference to radio reception is suspected.

\* This applies only to products distributed by YAMAHA CORPORATION OF AMERICA.

(FCC DoC)

# PRECAUZIONI

## LEGGERE ATTENTAMENTE PRIMA DI CONTINUARE

\* Conservare questo manuale in un luogo sicuro per future consultazioni.



## AVVERTENZA

Attenersi sempre alle precauzioni di base indicate di seguito per evitare il rischio di lesioni gravi o addirittura di morte conseguente a scosse elettriche, cortocircuiti, danni, incendi o altri pericoli. Tali precauzioni includono, fra le altre, quelle indicate di seguito:

### Alimentazione/cavo di alimentazione

- Utilizzare solo la tensione corretta specificata per lo strumento. La tensione necessaria è indicata sulla piastrina del nome dello strumento.
- Utilizzare solo l'adattatore specificato (PA-3C o un prodotto equivalente consigliato da Yamaha). L'utilizzo di un adattatore non adeguato potrebbe causare danni allo strumento o surriscaldamento.
- Controllare periodicamente la spina elettrica ed eventualmente rimuovere la sporcizia o la polvere accumulata.
- Non posizionare il cavo dell'adattatore CA in prossimità di fonti di calore, quali radiatori o caloriferi. Non piegarlo eccessivamente né danneggiarlo. Non posizionare oggetti pesanti sul cavo, né collocarlo in luoghi dove potrebbe essere calpestato.

### Non aprire

- Non aprire lo strumento né smontare o modificare in alcun modo i componenti interni. Lo strumento non contiene componenti riparabili dall'utente. In caso di malfunzionamento, non utilizzare lo strumento e richiedere l'assistenza di un tecnico autorizzato Yamaha.

### Esposizione all'acqua

- Non esporre lo strumento alla pioggia, né utilizzarlo in prossimità di acqua o in condizioni di umidità. Non posizionare sullo strumento contenitori con liquidi. Un'eventuale fuoriuscita di liquido potrebbe penetrare nelle aperture dello strumento.
- Non inserire o rimuovere la spina elettrica con le mani bagnate.

### Esposizione al fuoco

- Non appoggiare sullo strumento oggetti con fiamme vive, come ad esempio candele. Tali oggetti potrebbero cadere provocando un incendio.

### Anomalie

- In caso di danneggiamento del cavo di alimentazione o della spina, di improvvisa scomparsa del suono durante l'utilizzo o di presenza di odori insoliti o fumo, spegnere immediatamente lo strumento, scollegare la spina elettrica dalla presa e richiedere l'assistenza di un tecnico autorizzato Yamaha.



## ATTENZIONE

Attenersi sempre alle precauzioni di base elencate di seguito per evitare lesioni personali o danni allo strumento o ad altri oggetti. Tali precauzioni includono, fra le altre, quelle indicate di seguito:

### Alimentatore/adattatore CA

- Per scollegare il cavo di alimentazione dallo strumento o dalla presa elettrica, afferrare sempre la spina e non il cavo.
- Scollegare l'adattatore CA quando lo strumento non viene utilizzato o durante i temporali.
- Non collegare lo strumento a una presa elettrica utilizzando un connettore multiplo, per evitare una riduzione della qualità del suono o un eventuale surriscaldamento della presa stessa.

### Batteria

- Assicurarsi che tutte le batterie siano inserite correttamente rispetto alle indicazioni di polarità +/- . In caso contrario, si potrebbero causare surriscaldamenti, incendi o fuoriuscite di liquido dalle batterie.
- Sostituire tutte le batterie contemporaneamente. Non utilizzare batterie nuove insieme a batterie usate. Non mischiare vari tipi di batterie, come ad esempio batterie alcaline con batterie al manganese, batterie di diversi produttori o di tipo diverso dello stesso produttore. Ciò potrebbe causare surriscaldamenti, incendi o fuoriuscite di liquidi dalle batterie.
- Non smaltire le batterie nel fuoco.

- Non ricaricare batterie non ricaricabili.
- In caso di esaurimento delle batterie o se si prevede di non utilizzare lo strumento per molto tempo, rimuovere le batterie dallo strumento per evitare eventuali fuoriuscite di liquido.
- Conservare le batterie lontano dalla portata dei bambini.
- In caso di fuoriuscite, evitare il contatto con il liquido delle batterie. Se il liquido delle batterie viene a contatto con gli occhi, la bocca o la cute, lavare immediatamente con acqua e rivolgersi a un medico. Il liquido delle batterie è corrosivo e potrebbe causare la perdita della vista o ustioni chimiche.

### Posizionamento

- Per evitare di deformare il pannello o di danneggiare i componenti interni, non esporre lo strumento a un'eccessiva quantità di polvere, a vibrazioni o a condizioni climatiche estreme. Ad esempio, non lasciare lo strumento sotto la luce diretta del sole, in prossimità di una fonte di calore o all'interno di una vettura nelle ore diurne.
- Non utilizzare lo strumento in prossimità di apparecchi televisivi, radio, stereo, telefoni cellulari o altri dispositivi elettrici. In questi casi, lo strumento o tali dispositivi potrebbero generare rumore.
- Non collocare lo strumento in posizione instabile, per evitare che cada.

- Prima di spostare lo strumento, scollegare l'adattatore e tutti gli altri cavi.
- Durante l'installazione dello strumento, assicurarsi che la presa CA utilizzata sia facilmente accessibile. In caso di problemi o malfunzionamenti, spegnere immediatamente lo strumento e scollegare la spina dalla presa elettrica.
- Utilizzare solo il supporto specificato per lo strumento. Fissare il supporto o il rack utilizzando esclusivamente le viti fornite per evitare di danneggiare i componenti interni o la caduta dello strumento.

### Collegamenti

- Prima di collegare lo strumento ad altri componenti elettronici, spegnere tutti i componenti interessati. Prima di accendere o spegnere i componenti, impostare al minimo i livelli del volume. Assicurarsi inoltre che il volume di tutti i componenti sia impostato al minimo. Aumentare gradualmente il volume mentre si suona lo strumento fino a raggiungere il livello desiderato.

### Manutenzione

- Pulire lo strumento con un panno morbido e asciutto. Non utilizzare diluenti, solventi, liquidi per la pulizia o salviette detergenti.

### Precauzioni di utilizzo

- Non introdurre le dita o le mani nelle fessure presenti sullo strumento.
- Non inserire o introdurre carta, oggetti metallici o di altro tipo nelle fessure presenti sul pannello o sulla tastiera. Se ciò dovesse accadere, spegnere immediatamente lo strumento e scollegare il cavo di alimentazione dalla presa CA. Richiedere quindi l'assistenza di un tecnico autorizzato Yamaha.
- Non collocare oggetti in vinile, plastica o gomma sullo strumento, per evitare di scolorire il pannello o la tastiera.
- Non appoggiarsi allo strumento, né posizionarvi sopra oggetti pesanti. Non esercitare eccessiva forza su pulsanti, interruttori o connettori.
- Non utilizzare lo strumento per lunghi periodi di tempo o con livelli di volume eccessivi. Tali pratiche potrebbero causare una perdita permanente dell'udito. In caso di perdita dell'udito o se si percepiscono fischi nelle orecchie, consultare un medico.

### Salvataggio dei dati

#### Salvataggio e backup dei dati

Quando si spegne lo strumento, le impostazioni del pannello e altri tipi di dati non vengono memorizzati. Salvare i dati nella Registration Memory (pagina 80). I dati salvati potrebbero andare persi a causa di un malfunzionamento o di un utilizzo non corretto.

Salvare i dati importanti su un dispositivo esterno, come un computer (pagina 91).

#### Backup del dispositivo esterno

- Per evitare la perdita di dati dovuta al danneggiamento del supporto, si consiglia di salvare i dati importanti su due dispositivi esterni.

Yamaha declina qualsiasi responsabilità per i danni derivanti da un utilizzo non corretto o dalle modifiche apportate allo strumento, nonché per la perdita o la distruzione di dati.

Spegnere sempre lo strumento quando non è utilizzato.

Quando si utilizza un adattatore, anche se l'interruttore di accensione è in posizione di "STANDBY", una quantità minima di corrente continua ad alimentare il dispositivo. Se non si intende utilizzare lo strumento per un periodo di tempo prolungato, scollegare l'adattatore CA dalla presa CA a muro.

Smaltire le batterie esauste in conformità alle normative locali.

Le immagini e le schermate LCD riportate in questo manuale hanno solo scopo informativo e potrebbero differire da quanto visualizzato sullo strumento.

### ● Marchi

- Windows è un marchio registrato di Microsoft® Corporation negli Stati Uniti e in altri paesi.
- I nomi di società e di prodotti presenti in questo manuale sono marchi o marchi registrati delle rispettive società.

## Avviso relativo al copyright

Di seguito vengono forniti il titolo, le citazioni degli autori e gli avvisi relativi al copyright per la song preinstallata sulla tastiera elettronica.

Titolo della composizione : Against All Odds

Nome del compositore : Collins 0007403

Nome del proprietario del copyright : EMI MUSIC PUBLISHING LTD AND HIT & RUN MUSIC LTD

**All Rights Reserved, Unauthorized copying, public performance and broadcasting are strictly prohibited.**

Questo prodotto comprende ed è fornito in bundle con programmi e contenuti per computer per i quali Yamaha è titolare di copyright o cessionaria di licenza di copyright da parte di terzi. Tra i materiali protetti da copyright figurano, tra l'altro, tutto il software per computer, i file di stile, i file MIDI, i dati WAVE, brani musicali e registrazioni audio. Qualsiasi uso non autorizzato di tali programmi e contenuti ad eccezione dell'uso personale è vietato dalle leggi in materia. Le violazioni del copyright comportano conseguenze civili e penali. È VIETATO ESEGUIRE, DISTRIBUIRE O UTILIZZARE COPIE ILLEGALI.

Fatta eccezione per l'uso personale, è severamente vietato copiare i dati musicali commercialmente disponibili compresi, tra gli altri, i dati MIDI e/o i dati audio.

## Logo presenti sul pannello



### GM System Level 1

Il "GM System Level 1" (Livello 1 del sistema GM) costituisce un'aggiunta allo standard MIDI, e garantisce che tutti i dati musicali GM compatibili possano venire riprodotti da qualunque generatore di suoni GM compatibile, indipendentemente dalla marca. Il marchio GM viene apposto su tutti i prodotti software e hardware che supportano GM System Level.



### XGlite

Come indica il nome, "XGlite" è una versione semplificata del formato Yamaha di generazione di suoni XG di elevata qualità. L'uso di un generatore di suoni XGlite consente ovviamente il playback dei dati di qualunque song XG. Occorre tuttavia tenere presente la possibilità che il playback di alcune song risulti diverso dai dati originali, a causa della serie ridotta di parametri di controllo e di effetti.



### USB

USB è l'acronimo di Universal Serial Bus. Si tratta di un'interfaccia seriale per il collegamento di un computer alle periferiche che consente il collegamento di unità periferiche mentre il computer è acceso.



### Stereo Sampled Piano

Lo strumento dispone di una speciale voce di pianoforte a coda portatile, creata utilizzando una tecnologia avanzata di campionamento stereo e il sofisticato sistema AWM (Advanced Wave Memory) Yamaha di generazione dei suoni.



### Touch Response

L'eccezionale naturalezza della funzione Touch Response (Risposta al tocco), con un pratico interruttore di inserimento/disinserimento sul pannello frontale, garantisce il massimo controllo del livello espressivo delle voci. Inoltre è possibile combinare questa funzione al Dynamic Filter (Filtro dinamico), che regola in modo dinamico il timbro o il tono della voce in base alla forza con la quale si premono i tasti, proprio come un vero strumento musicale.



### STYLE FILE

Lo Style File Format, SFF, è il formato originale Yamaha per i file di stile, che prevede un sistema di conversione assolutamente unico per mettere a disposizione accompagnamenti automatici di alta qualità, basati su una vasta gamma di accordi.

*Congratulazioni, e grazie per avere acquistato  
la tastiera digitale Yamaha YPT-410!*

*Leggere attentamente il presente manuale di istruzioni prima di utilizzare lo strumento,  
per sfruttarne appieno le varie funzioni.*

*Conservare il presente manuale in un luogo sicuro e a portata di mano anche dopo  
averlo letto, in modo da poterlo consultare facilmente nei casi in cui occorre comprendere  
meglio un'operazione o una funzione.*

## Accessori in dotazione

La confezione del modello YPT-410 contiene gli articoli indicati nel seguito. Verificare che siano tutti disponibili.

- Manuale di istruzioni
- Leggio
- CD-ROM di accessori

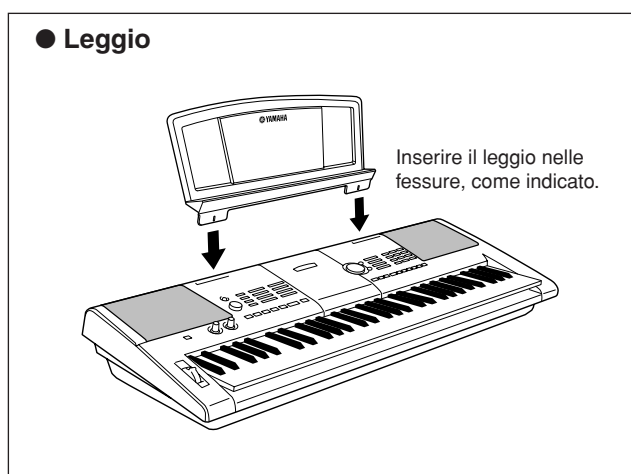



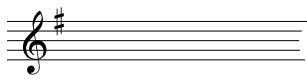

## Funzioni speciali dell'unità YPT-410

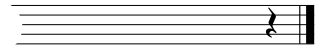

### ■ Creazione di nuovi suoni ▶ Pagina 18

Per modificare in modo lieve o radicale un suono, è possibile aggiungere vari gradi di distorsione, "dolcezza" o altre caratteristiche con la semplice regolazione di due manopole. I parametri che è possibile assegnare alle manopole comprendono effetto, filtro, generatore di involuppo e altri. È possibile creare nuovi suoni in tempo reale.

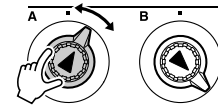

### ■ Funzione Arpeggio ▶ Pagina 14

Quando si suonano le note appropriate sulla tastiera, con questa funzione è possibile produrre automaticamente degli arpeggi, come accade con le funzioni di arpeggio presenti in alcuni sintetizzatori. È possibile produrre una varietà di arpeggi cambiando la diteggiatura o il tipo di arpeggio.



### ■ Tecnologia di esecuzione assistita ▶ Pagina 23

È possibile suonare su una song con la tastiera dello strumento e produrre sempre esecuzioni perfette... anche quando si suonano le note errate! È sufficiente suonare con la tastiera, ad esempio alternando le sezioni della mano sinistra e destra della tastiera, per suonare come un professionista, purché si vada a tempo con la musica.

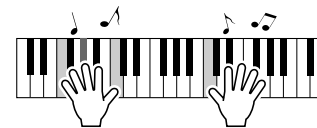

### ■ Esecuzione di una serie di voci strumentali diverse ▶ Pagina 28

Quando si suona la tastiera, è possibile cambiare la voce strumentale eseguita in un violino, un flauto, un'arpa o in una voce qualsiasi dell'ampia gamma disponibile. È quindi possibile cambiare l'atmosfera di una song scritta per pianoforte eseguendola, ad esempio, con un violino. Un intero mondo musicale, tutto nuovo.



### ■ Esecuzione con gli stili ▶ Pagina 33

Per suonare con un accompagnamento completo è sufficiente provare gli stili di accompagnamento automatico. Con gli stili di accompagnamento viene messo a disposizione dell'utente l'equivalente di un intero gruppo in grado di eseguire qualsiasi genere musicale, dai valzer a 8 beat all'euro-trance... e molti altri ancora. È sufficiente selezionare uno stile che corrisponda alla musica che si desidera suonare oppure sperimentare nuovi stili per ampliare i propri orizzonti musicali.





# Sommario

Avviso relativo al copyright .....	6
Logo presenti sul pannello .....	6
Accessori in dotazione .....	7
Funzioni speciali dell'unità YPT-410 .....	8
<b>Configurazione</b> .....	<b>10</b>
Requisiti di alimentazione .....	10
Collegamento delle cuffie (jack PHONES/OUTPUT) .....	11
Collegamento di un footswitch (jack SUSTAIN) .....	11
Collegamento a un computer (porta USB) .....	11
Accensione .....	11
<b>Controlli del pannello e terminali</b> .....	<b>12</b>
Pannello frontale .....	12
Pannello posteriore .....	13
<b>Guida rapida</b> .....	<b>14</b>
<b>Creazione di arpeggi</b> .....	<b>14</b>
<b>Creazione di suoni originali</b> .....	<b>18</b>
Assegnazione di effetti alle manopole .....	18
Utilizzo delle manopole .....	21
<b>Il modo più semplice per imparare a suonare il piano</b> .....	<b>23</b>
Utilizzo di entrambe le mani .....	23
Modifica del tempo di una song .....	27
<b>Esecuzione di una serie di voci strumentali diverse</b> .....	<b>28</b>
Selezione e riproduzione di una voce: modalità principale .....	28
Esecuzione simultanea di due voci: modalità Dual .....	29
Esecuzione di voci diverse con la mano sinistra e quella destra: modalità Split .....	30
Esecuzione della voce Grand Piano (Pianoforte a coda) .....	31
<b>Kit di batteria</b> .....	<b>32</b>
Selezione e riproduzione di un kit di batteria .....	32
<b>Riproduzione degli stili</b> .....	<b>33</b>
Scelta di un ritmo dello stile .....	33
Esecuzione con uno stile .....	34
Esecuzione degli accordi dell'accompagnamento automatico .....	38
<b>Utilizzo delle song</b> .....	<b>39</b>
Scelta e ascolto di una song .....	39
Pausa, avvolgimento e avanzamento rapido di una song .....	40
Tipi di song .....	42
<b>Selezione di una song per una lezione</b> .....	<b>43</b>
Lezione 1: Waiting (Attesa) .....	43
Lezione 2: Your Tempo .....	46
Lezione 3: Minus One (Parte esclusa) .....	47
Perfezionamento tramite l'esercizio: Ripeti e apprendi .....	48
<b>Utilizzo dei database musicali</b> .....	<b>49</b>
<b>Modifica dello stile di una song</b> .....	<b>50</b>
Ascolto della song DEMO per Easy Song Arranger .....	50
Utilizzo di Easy Song Arranger .....	50
<b>Registrazione delle proprie esecuzioni</b> .....	<b>52</b>
Configurazione tracce .....	52
Procedura di registrazione .....	52
Song Clear (Cancellazione song): eliminazione delle song utente .....	55
Track Clear: eliminazione di una traccia specifica da una song dell'utente .....	55
<b>Backup e inizializzazione</b> .....	<b>56</b>
Backup .....	56
Inizializzazione .....	56
<b>Funzionamento di base e display</b> .....	<b>57</b>
Funzionamento di base .....	57
Elementi del display .....	59

## Riferimenti

<b>Aggiunta di effetti</b> .....	<b>60</b>
Armonia .....	60
Aggiunta del riverbero .....	61
Aggiunta di un chorus .....	62
<b>Funzioni utili per l'esecuzione</b> .....	<b>63</b>
Metronomo .....	63
Impostazione del numero di beat per misura e della lunghezza di ciascun beat .....	64
Regolazione del volume del metronomo .....	64
Avvio del battito .....	65
Sensibilità della risposta al tocco .....	65
Pitch Bend .....	66
Controlli del pitch .....	66
Controllo del volume di arpeggio con le dinamiche applicate alla tastiera .....	67
One Touch Setting (Impostazione a un tocco) .....	68
Regolazione del volume dell'armonia .....	69
Selezione di un'impostazione di EQ per ottenere il suono migliore .....	69
<b>Funzioni di stile (accompagnamento automatico)</b> .....	<b>70</b>
Variazione dei pattern (sezioni) .....	70
Regolazione del volume dello stile .....	72
Impostazione del punto di splittaggio .....	72
Esecuzione di uno stile con accordi ma senza ritmo (Stop Accompaniment) .....	73
Caricamento dei file di stile .....	74
Nozioni di base sugli accordi .....	75
Ricerca degli accordi mediante il dizionario .....	77
<b>Impostazioni delle song</b> .....	<b>78</b>
Volume song .....	78
A-B Repeat (Ripeti A-B) .....	78
Esclusione di parti indipendenti di una song .....	79
Modifica della voce della melodia .....	79
<b>Memorizzazione delle impostazioni di pannello preferite</b> .....	<b>80</b>
Salvataggio nella Registration Memory .....	80
Richiamo di una Registration Memory .....	81
<b>Funzioni</b> .....	<b>82</b>
Selezione e impostazione delle funzioni .....	82
<b>Collegamento a un computer</b> .....	<b>85</b>
Che cos'è MIDI? .....	85
Collegamento di un personal computer .....	86
Trasferimento di dati di performance da e verso un computer .....	87
Controllo remoto dei dispositivi MIDI .....	88
Invio iniziale .....	89
Trasferimento di dati tra il computer e lo strumento .....	89
<b>Guida all'installazione del CD-ROM di accessori</b> .....	<b>92</b>
Comunicazioni importanti sul CD-ROM .....	92
Contenuto del CD-ROM .....	93
Requisiti di sistema .....	94
Installazione del software .....	94
<b>Appendice</b> .....	<b>99</b>
Risoluzione dei problemi .....	99
Partiture .....	100
Elenco delle voci .....	106
Elenco dei kit di batteria .....	110
Elenco degli stili .....	112
Elenco arpeggi .....	113
Elenco dei database musicali (MDB) .....	114
Song fornite sul CD-ROM in dotazione .....	116
Elenco dei tipi di effetto .....	117
Prospetto di implementazione MIDI .....	118
Formato dati MIDI .....	120
Specifiche tecniche .....	121
Indice .....	122



# Configurazione

Accertarsi di effettuare le seguenti operazioni **PRIMA** di accendere lo strumento.

## Requisiti di alimentazione

Benché lo strumento possa essere alimentato a batterie o tramite l'adattatore CA opzionale, Yamaha consiglia di utilizzare sempre quest'ultimo quando possibile. L'adattatore CA è più ecologico delle batterie e non causa l'esaurimento delle risorse.

### ■ Utilizzo di un adattatore di alimentazione

- 1 Accertarsi che il pulsante [STANDBY/ON] (Attesa/Accensione) sia impostato su STANDBY.

#### ⚠ **AVVERTENZA**

• Per alimentare lo strumento collegandolo alla rete elettrica CA, utilizzare **ESCLUSIVAMENTE** un adattatore di alimentazione Yamaha PA-3C (o un altro adattatore specificamente consigliato da Yamaha). L'uso di altri adattatori potrebbe danneggiare in modo irreparabile sia lo strumento che l'adattatore.

- 2 Collegare l'adattatore CA (PA-3C o un altro adattatore consigliato specificamente da Yamaha) al jack di alimentazione.

- 3 Inserite la spina dell'adattatore CA in una presa di corrente alternata.

#### ⚠ **ATTENZIONE**

• Quando non si utilizza lo strumento o durante i temporali, scollegate l'adattatore di alimentazione.

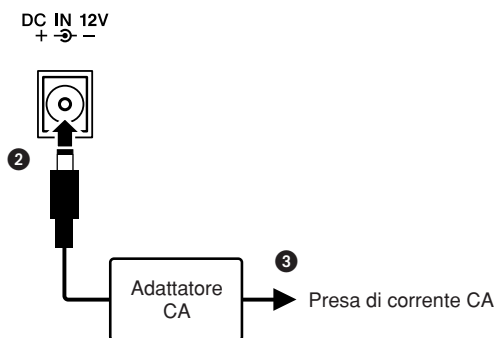

### ■ Utilizzo delle batterie

- 1 Aprire il coperchio del vano batterie, sul pannello inferiore dello strumento.
- 2 Inserire sei batterie alcaline nuove, prestando attenzione a rispettare le indicazioni di polarità presenti sul fianco del vano.
- 3 Reinstallare il coperchio del vano, accertandosi che sia saldamente bloccato in posizione.

#### NOTE

• Quando si collega un adattatore CA allo strumento, anche se vi sono delle batterie inserite, l'alimentazione da queste ultime viene esclusa automaticamente.

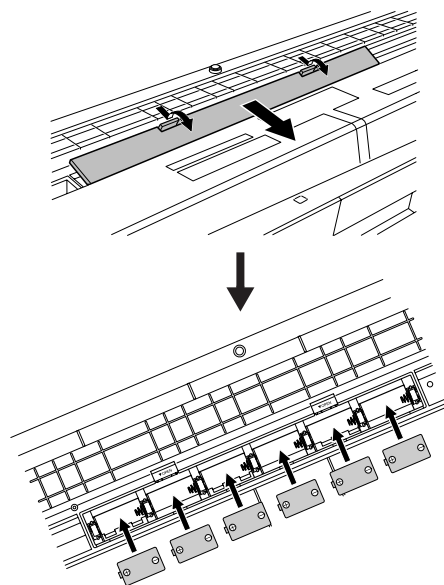

Per il funzionamento a batteria, lo strumento necessita di sei batterie da 1,5 V, del formato "D", R20P (LR20) o equivalenti (si consiglia l'utilizzo di batterie alcaline). Quando si scaricano, sostituire tutte le batterie osservando le precauzioni elencate di seguito. Se necessario, accertarsi inoltre di avere salvato tutti i dati utente di rilievo (vedere a pagina 56), poiché quando si rimuovono le batterie tutte le impostazioni personalizzate del pannello vanno perse.

#### ⚠ **ATTENZIONE**

- Utilizzare esclusivamente batterie al manganese o alcaline. Quando si scaricano, gli altri tipi di batterie (comprese quelle ricaricabili) possono presentare improvvise cadute di tensione e, di conseguenza, causare la perdita dei dati presenti nella memoria flash.
- Accertarsi di avere inserito le batterie secondo l'orientamento indicato, rispettando la polarità corretta (come mostrato). Gli eventuali errori di inserimento delle batterie possono causare surriscaldamenti, incendi e/o fuoriuscite di sostanze chimiche corrosive.
- Quando le batterie si scaricano, sostituirle tutte con una serie completa di sei batterie nuove. NON inserire mai contemporaneamente batterie vecchie e nuove ed evitare l'utilizzo di tipi diversi di batterie (ad esempio alcaline e al manganese).
- Se si prevede di non utilizzare lo strumento per un periodo di tempo prolungato, rimuovere le batterie per evitare eventuali perdite di fluido.
- Quando si trasferiscono i dati nella memoria flash, utilizzare l'adattatore di alimentazione. Questo tipo di operazioni provoca un rapido esaurimento delle batterie (comprese quelle ricaricabili). Se le batterie si esauriscono durante le operazioni di trasferimento, vanno persi sia i dati in corso di trasferimento, sia quelli al momento presenti nel punto di destinazione.

Eseguire tutti i collegamenti necessari **PRIMA** di accendere lo strumento.

### Collegamento delle cuffie (jack PHONES/OUTPUT)

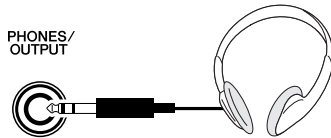

Quando si inserisce un spinotto in questo jack, gli altoparlanti dell'unità YPT-410 vengono automaticamente disattivati.

È possibile utilizzare il jack PHONES/OUTPUT anche come uscita esterna. È possibile collegare il jack PHONES/OUTPUT a un amplificatore per tastiere, a un impianto stereo, a un mixer, a un registratore a cassette o ad altri dispositivi audio a livello di linea, per inviare a tali dispositivi il segnale di uscita dello strumento.

#### **AVVERTENZA**

- Evitare l'ascolto in cuffia ad alto volume per periodi di tempo prolungati, per non affaticare l'orecchio e danneggiare l'udito.

#### **ATTENZIONE**

- Per evitare di danneggiare gli altoparlanti, impostare sul valore minimo il volume dei dispositivi esterni prima di collegarli allo strumento. La mancata osservanza di tali precauzioni può causare scosse elettriche o danni alle apparecchiature. Accertarsi inoltre che il volume di tutti i dispositivi sia impostato al minimo, aumentandolo gradualmente mentre si suona lo strumento fino a raggiungere il livello di ascolto desiderato.

### Collegamento di un footswitch (jack SUSTAIN)

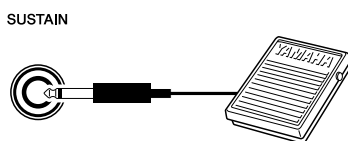

La funzione di sustain consente, durante l'esecuzione, di produrre un sustain naturale azionando un footswitch. Collegare il footswitch FC4 o FC5 Yamaha al jack e utilizzarlo per attivare e disattivare l'effetto sustain.

#### **NOTA**

- Prima di accendere lo strumento, accertarsi che lo spinotto del footswitch sia collegato correttamente al jack SUSTAIN.
- Non premere il footswitch mentre si accende lo strumento. Tale operazione cambia la polarità riconosciuta del footswitch, invertendone il funzionamento.

### Collegamento a un computer (porta USB)

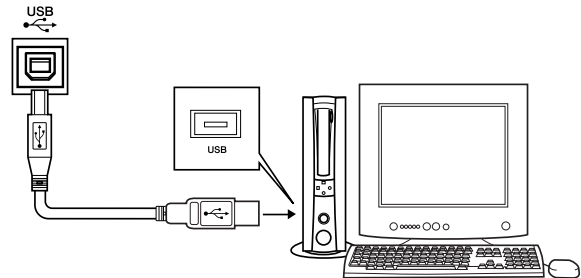

Collegare la porta USB dello strumento alla porta USB di un computer in modo da poter trasferire dati delle performance e file delle song tra i due dispositivi (pagina 86). Per utilizzare le funzioni di trasferimento dati tramite USB, è necessario attenersi alla seguente procedura:

- **Accertarsi prima di tutto che l'interruttore POWER (di alimentazione) dello strumento sia impostato su OFF, quindi collegare lo strumento al computer tramite un cavo USB. Una volta effettuati i collegamenti, accendere lo strumento.**
- **Installare il driver USB MIDI nel computer.**

L'installazione del driver USB MIDI è descritta a pagina 94.

#### **NOTA**

- Acquistare un cavo USB di buona qualità presso un negozio di strumenti musicali, di computer o di apparecchi elettrici.

### Accensione

Ridurre il volume ruotando il controllo [MASTER VOLUME] (Volume principale) verso sinistra, quindi premere l'interruttore [STANDBY/ON] per accendere lo strumento. Per spegnere lo strumento, premere nuovamente l'interruttore [STANDBY/ON].

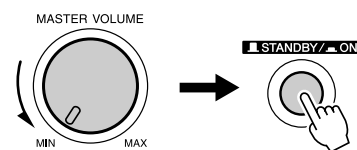

All'accensione, nello strumento vengono caricati i dati di backup presenti nella memoria flash. Se in quest'ultima non sono presenti dati di backup, all'accensione vengono ripristinate tutte le impostazioni iniziali di fabbrica dello strumento.

#### **ATTENZIONE**

- Anche se l'interruttore è in posizione "STANDBY", una quantità minima di corrente continua ad alimentare il dispositivo. Se si prevede di non utilizzare lo strumento per un periodo di tempo prolungato, scollegare l'adattatore di alimentazione dalla presa di corrente e/o estrarre le batterie dallo strumento.

#### **ATTENZIONE**

- Non tentare di spegnere lo strumento quando sul display è visualizzato il messaggio "WRITING!" (Scrittura in corso). In caso contrario si danneggerà la memoria flash e si causerà la perdita dei dati.



# Controlli del pannello e terminali

## Pannello frontale

Elenco delle  
categorie di song  
(pagina 41)

Elenco delle categorie di stili  
(pagina 112)

Display  
(pagina 59)

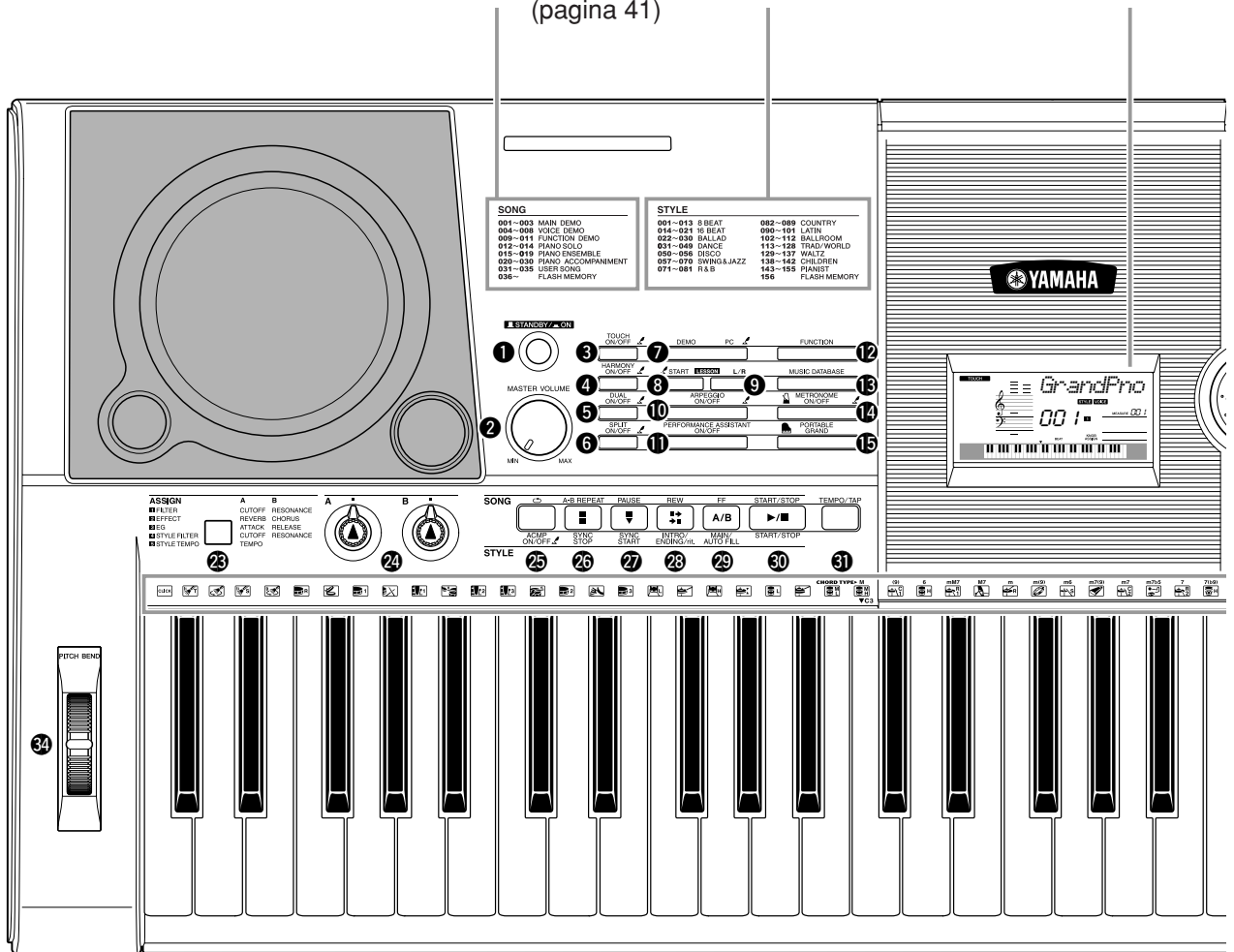

### Pannello frontale

- ❶ Interruttore [STANDBY/ON] ..... pagina 11
- ❷ Controllo [MASTER VOLUME]... pagine 11, 24
- ❸ Pulsante [TOUCH ON/OFF] ..... pagina 65
- ❹ Pulsante [HARMONY ON/OFF]..... pagina 60
- ❺ Pulsante [DUAL ON/OFF] ..... pagina 29
- ❻ Pulsante [SPLIT ON/OFF] ..... pagina 30
- ❼ Pulsante [DEMO] ..... pagina 40
- ❽ Pulsante LESSON [START] ..... pagina 44
- ❾ Pulsante LESSON [L/R] ..... pagina 44
- ❿ Pulsante [ARPEGGIO ON/OFF]..... pagina 14
- ⓫ Pulsante [PERFORMANCE ASSISTANT ON/OFF] ..... pagina 23
- ⓬ Pulsante [FUNCTION] ..... pagina 82
- ⓭ Pulsante [MUSIC DATABASE] ..... pagina 49

- ⓮ Pulsante [METRONOME ON/OFF]...pagina 63
- ⓯ Pulsante [PORTABLE GRAND] ..... pagina 31
- ⓰ Dial ..... pagine 58, 82
- ⓱ Pulsanti CATEGORY [▲] e [▼] ..... pagine 58, 82
- ⓲ Pulsante [SONG] ..... pagina 39
- ⓳ Pulsante [EASY SONG ARRANGER] ..... pagina 50
- ⓴ Pulsante [STYLE] ..... pagina 33
- ⓴ Pulsante [VOICE] ..... pagina 28
- ⓶ Pulsanti numerici [0]–[9], Pulsanti [+ ] e [- ] ..... pagine 58, 82
- ⓷ Pulsante [ASSIGN] ..... pagina 18
- ⓸ Manopole [A] e [B] ..... pagina 21
- ⓹ Pulsante [↻](REPEAT & LEARN)/ [ACMP ON/OFF] ..... pagine 48, 34

**Elenco dei database musicali**  
(pagina 114)

**Elenco delle categorie di voci**  
(pagina 106)

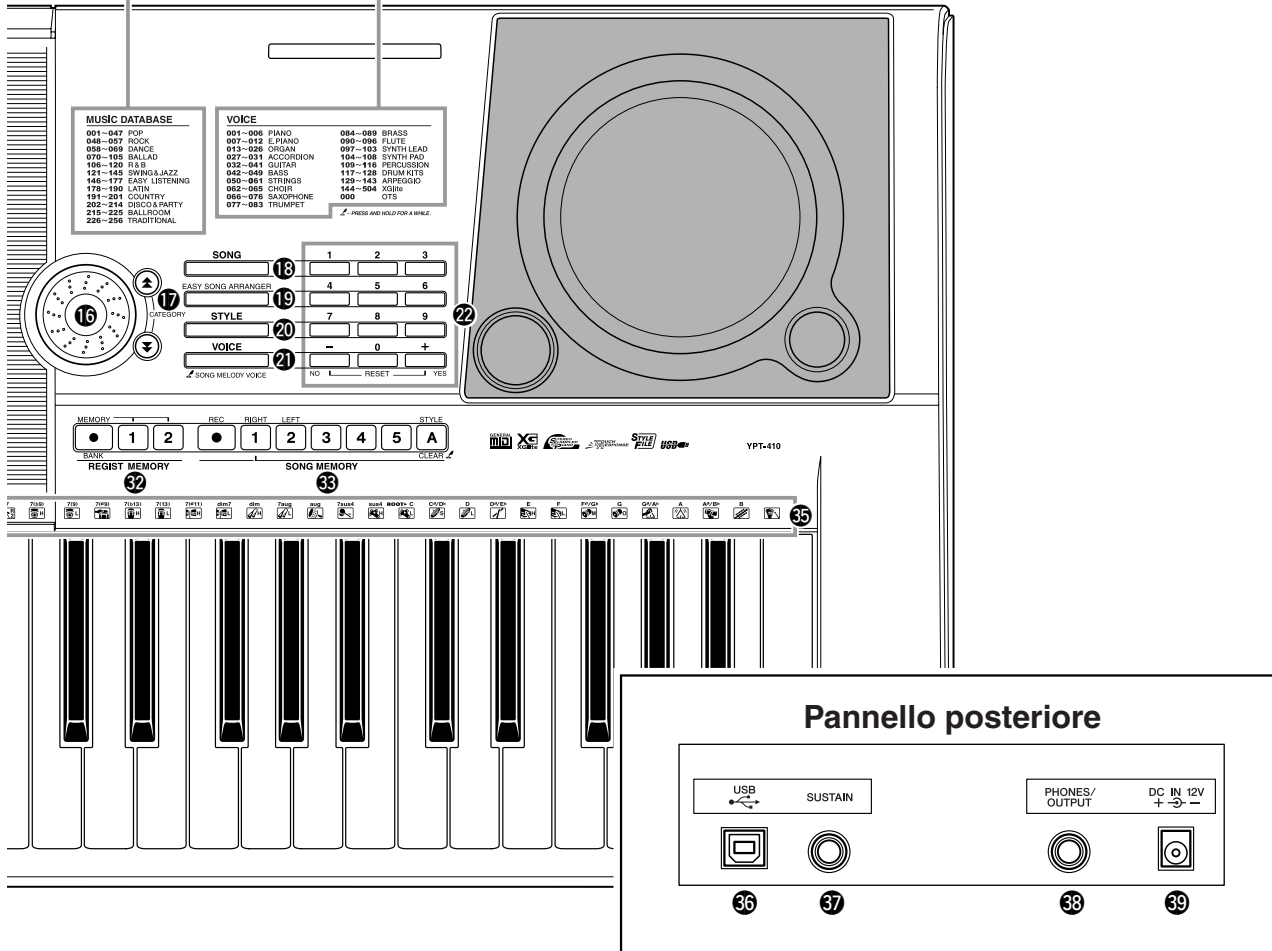

- 26 Pulsante [A-B REPEAT]/  
[SYNC STOP] ..... pagine 78, 71
- 27 Pulsante [PAUSE]/  
[SYNC START] ..... pagine 40, 70
- 28 Pulsante [REW]/  
[INTRO/ENDING/rit.] ..... pagine 40, 71
- 29 Pulsante [FF]/  
[MAIN/AUTO FILL] ..... pagine 40, 71
- 30 Pulsante [START/STOP] ..... pagine 33, 40, 58
- 31 Pulsante [TEMPO/TAP] ..... pagina 27
- 32 Pulsanti REGIST MEMORY  
[●] (MEMORY/BANK),  
[1], [2] ..... pagina 80
- 33 Pulsanti SONG MEMORY  
[REC], [1]–[5], [A] ..... pagina 52
- 34 Rotella PITCH BEND ..... pagina 66
- 35 Icone del kit di batteria ..... pagina 32

**Pannello posteriore**

- 36 Porta USB ..... pagine 11, 86
- 37 Jack SUSTAIN ..... pagina 11
- 38 Jack PHONES/OUTPUT ..... pagina 11
- 39 Jack DC IN 12V ..... pagina 10

**NOTA**

• Se selezionati, solo i quattro pulsanti indicati di seguito si illuminano. Gli altri pulsanti non si illuminano nemmeno se vengono selezionati.

- 18 Pulsante [SONG]
- 19 Pulsante [EASY SONG ARRANGER]
- 20 Pulsante [STYLE]
- 21 Pulsante [VOICE]



# Creazione di arpeggi

Con la funzione Arpeggio è sufficiente suonare la nota richiesta sulla tastiera per creare degli arpeggi. Ad esempio, è possibile suonare le note di una triade (nota fondamentale, terza, quinta) e creare in modo automatico con la funzione di arpeggio una serie di interessanti frasi arpeggiate. Se si cambia il tipo di arpeggio e le note suonate, si otterrà un'ampia gamma di pattern e frasi da utilizzare per la produzione di musica o per performance dal vivo.

**1** Per attivare la funzione Arpeggio, premere il pulsante [ARPEGGIO ON/OFF] (Att./Disatt. arpeggio).

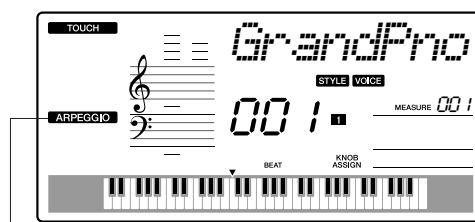
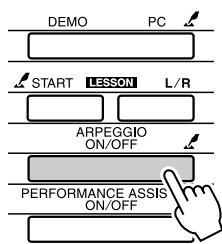

## ARPEGGIO

Quando la funzione è attiva, viene visualizzata l'icona ARPEGGIO.

### ● Voci e funzione Arpeggio

Con questo strumento è possibile selezionare una serie di "voci" diverse da suonare con la tastiera. Quando si sceglie un numero di voce compreso tra 129 e 143, la funzione di arpeggio viene attivata automaticamente, in modo che sia possibile suonare subito degli arpeggi. La funzione di arpeggio viene quindi disattivata in modo automatico quando si seleziona un'altra voce.

#### NOTA

- Vedere "Esecuzione di una serie di voci strumentali diverse" a pagina 28.

Per utilizzare le voci da 129 a 143 in modo standard senza la funzione di arpeggio, premere il pulsante [ARPEGGIO ON/OFF] dopo aver selezionato la voce.

### ● Voci per cui viene automaticamente attivata la funzione di arpeggio.

N. voce	Nome voce
129	Synth Sequence
130	Sawtooth Lead Arpeggio
131	Analog Sequence
132	Chord Sequence
133	Sawtooth
134	Square Pulse
135	Trance
136	Synth Echo

N. voce	Nome voce
137	Piano Arpeggio
138	Ballad Electric Piano
139	Guitar Chord
140	Guitar Arpeggio
141	Acid Synth
142	Arabic Loop
143	Massive Percussion



## 2 Selezionare un tipo di arpeggio.

Quando si sceglie una voce viene automaticamente selezionato il tipo di arpeggio più indicato, ma è facile selezionare un tipo di arpeggio diverso.

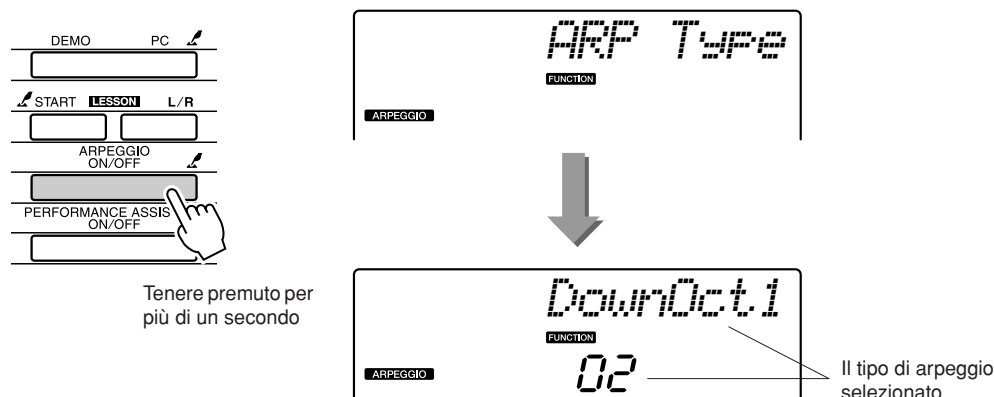

Per visualizzare il nome dell'arpeggio corrente sul display, tenere premuto il pulsante [ARPEGGIO ON/OFF] per più di un secondo. Ruotare il dial per scegliere il tipo di arpeggio desiderato. A pagina 113 è riportato un elenco dei tipi di arpeggio disponibili.

## 3 Suonare la tastiera.

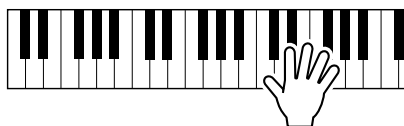

Il suono prodotto con l'arpeggio varia in base al numero di note suonate e all'area della tastiera in cui si suona. A questo punto è possibile salvare le impostazioni dello strumento, da richiamare quindi in qualsiasi momento si desideri ripetere l'esecuzione (pagina 80). È inoltre possibile registrare l'esecuzione (pagina 52).

### NOTA

- Quando si attiva o disattiva la funzione di arpeggio, prestare attenzione a non premere gli altri tasti della tastiera.

La funzione di arpeggio viene applicato solo alle voci principale e dual, senza influire sulle voci split. Non è possibile utilizzare contemporaneamente la funzione di arpeggio e la funzione di armonia.

## 4 Per disattivare la funzione Arpeggio, premere il pulsante [ARPEGGIO ON/OFF].



## Creazione di un brano pop

È possibile riprodurre uno stile e suonare gli accordi dello stile con la mano sinistra e gli arpeggi con la mano destra, in modo da creare interessanti motivi e sottofondi musicali.

### 1 Scegliere la voce per la tastiera (pagina 28).

In questo esempio si utilizzerà la voce grand piano, quindi premere il pulsante [PORTABLE GRAND] (Piano a coda portatile). Con questo comodo metodo di selezione delle voci è possibile scegliere istantaneamente una voce con una singola pressione di un pulsante.

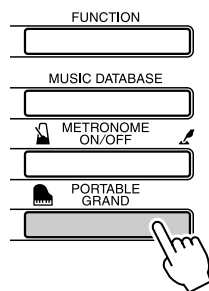

### 2 Dopo aver attivato la funzione di arpeggio, scegliere il tipo di arpeggio (passaggi 1 e 2 della pagina precedente).

In questo esempio si seleziona "02 DownOct1".

A questo punto la preparazione dell'utilizzo della funzione Arpeggio è terminata.

### 3 Scegliere lo stile da utilizzare mentre si suona con la funzione di arpeggio.

Uno "stile" è un pattern di accompagnamento automatico.

Per visualizzare lo stile corrente sul display, premere il pulsante [STYLE] (Stile). Ruotare il dial per scegliere lo stile desiderato. Nell'esempio si utilizza lo stile "001 8BtModrn" (8 Beat Modern).

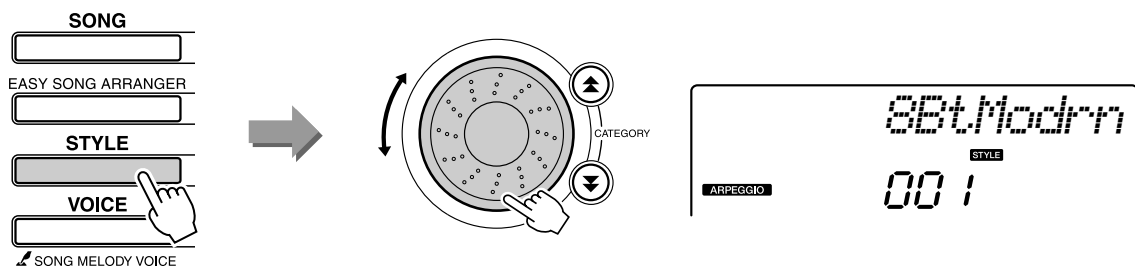

#### NOTA

- Fare riferimento alla voce "Riproduzione degli stili" a pagina 33.

#### 4 Premete il pulsante [ACMP ON/OFF] (Att./Disatt. accompagnamento) per inserire l'accompagnamento automatico.

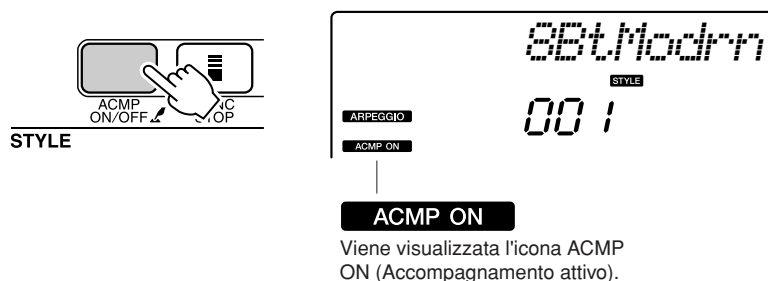

Quando si attiva l'accompagnamento automatico, la sezione per la mano sinistra della tastiera viene impiegata solo per gli accordi di accompagnamento.

#### NOTA

- Fare riferimento alla voce "Quando l'accompagnamento automatico è attivo..." a pagina 34.

#### 5 Premere il pulsante [START/STOP].

Viene avviato il ritmo di accompagnamento.

#### 6 Iniziare a suonare.

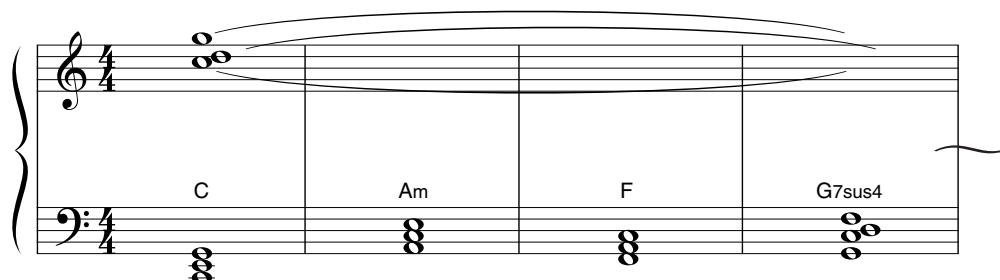

Ascoltare con attenzione il ritmo dello stile, quindi suonare le note sulla partitura dall'inizio della misura. Inizia la riproduzione contemporanea di stile e arpeggio. Ogni volta che si suona un nuovo accordo con la mano sinistra, l'accompagnamento cambia di conseguenza. È ovviamente possibile cambiare la diteggiatura della mano destra per introdurre varianti interessanti.

Se non si è ancora in grado di suonare con disinvoltura con la mano destra, è possibile utilizzare la funzione con la tecnologia di esecuzione assistita descritta a pagina 23.

Quando si attiva tale funzione, con la mano destra si producono sempre note musicalmente corrette.

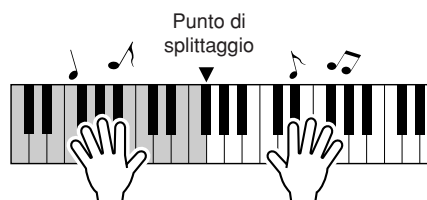

Tutte le volte che si suona contemporaneamente uno stile e una parte per mano destra, accertarsi di restare con la mano sinistra alla sinistra del punto di splittaggio e con la mano destra alla destra di tale punto (pagina 30).

# Creazione di suoni originali

È possibile utilizzare le due manopole poste nell'area inferiore sinistra del pannello per aggiungere variazioni al suono riprodotto, trasformandolo secondo varie musicalità. Si possono assegnare filtri, generatori di involuppo e altri effetti alle due manopole, secondo necessità. In questa sezione vengono illustrate le procedure per l'assegnazione di effetti alle due manopole e vengono forniti alcuni utili suggerimenti.

## Assegnazione di effetti alle manopole

Premere più volte il pulsante [ASSIGN] (Assegna) per selezionare in modo sequenziale le cinque combinazioni di effetti disponibili: **1** → **2** → **3** → **4** → **5** → **1** → ... e così via. La combinazione corrente viene visualizzata nel display.

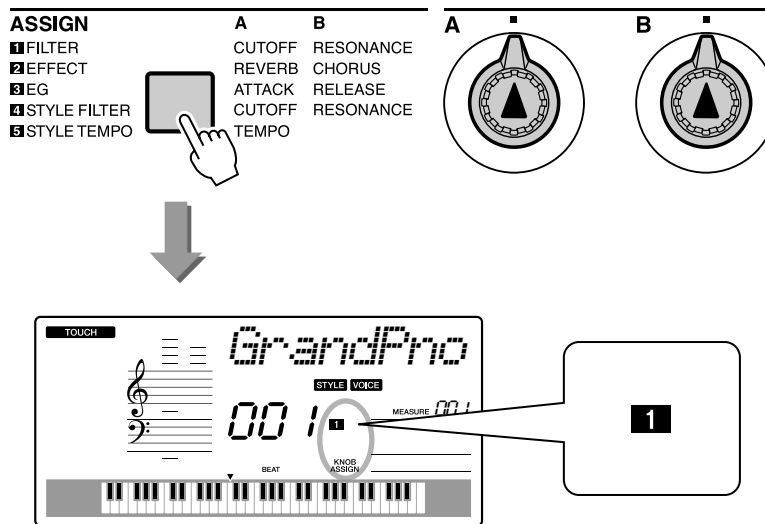

Numero/Effetto	Manopola A	Manopola B
<b>1</b> Filter	Filter Cutoff	Filter Resonance
<b>2</b> Effect	Reverb Send Level	Chorus Send Level
<b>3</b> EG	Attack Time	Release Time
<b>4</b> Style Filter	Filter Cutoff	Filter Resonance
<b>5</b> Style Tempo	Tempo	-No Effect-

Gli effetti che è possibile assegnare alle manopole sono preprogrammati nelle coppie riportate in tabella. Non è possibile assegnare combinazioni di effetti diverse.

- 1** - **3** influiscono solo sulle voci principale e dual. Non influiscono sulle voci split e neanche su song e stili.
- 4** - **5** influiscono solo sugli stili.

## 1 Filter (Filtro)

Gli effetti filtro modellano il suono lasciando passare solo una gamma di frequenze specificata e/o producendo un picco di risonanza alla frequenza di taglio del filtro. È possibile utilizzare gli effetti filtro per creare una gamma di suoni che ricordino un sintetizzatore.

\* In alcuni casi gli effetti filtro provocano delle distorsioni sulle frequenze più basse.

A pagina 22 sono riportati alcuni suggerimenti per l'utilizzo degli effetti filtro.

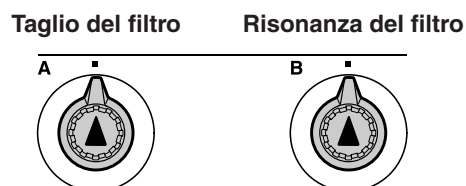

Con la manopola A si regola la frequenza di taglio del filtro, quindi la brillantezza del suono.

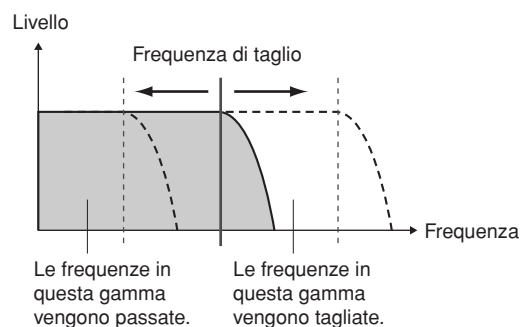

Con la manopola B si regola la risonanza da applicare alla frequenza di taglio del filtro. Con l'aumento della risonanza si ottiene un'enfasi sulle frequenze in corrispondenza della frequenza di taglio e si "rafforza" quindi l'effetto percepito del filtro.

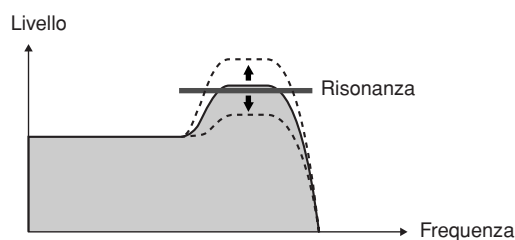

## 2 Effect (Effetto)

Il riverbero riproduce l'ambientazione acustica di una sala da concerto o di un club, mentre il chorus produce in effetto stratificato "multistrumentale".

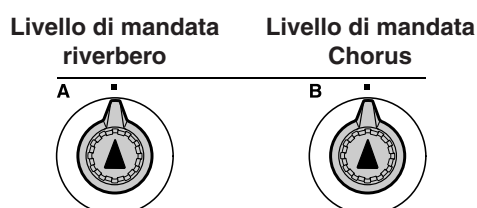

Con la manopola A si regola la profondità dell'effetto di riverbero, mentre con la manopola B si regola la profondità dell'effetto chorus.

### 3 EG (Envelope Generator) (Generatore di involuppo)

Gli effetti EG (generatore di involuppo) determinano la modalità di variazione del livello del suono nel tempo. È ad esempio possibile impostare un attacco più rapido per un suono più percussivo o più lento per un suono che somigli a quello di un violino. È allo stesso modo possibile allungare o ridurre il sustain per una maggiore aderenza alla musica.

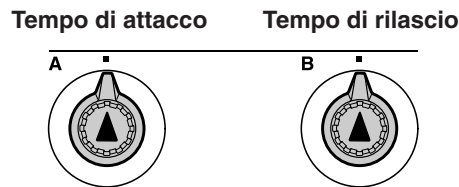

Con la manopola A si regola il tempo di attacco (la quantità di tempo che trascorre tra la percussione di un tasto e il momento in cui il suono raggiunge il livello massimo).

Con la manopola B si regola il tempo di rilascio (la quantità di tempo che trascorre tra il rilascio del tasto e il momento in cui il suono si azzer).

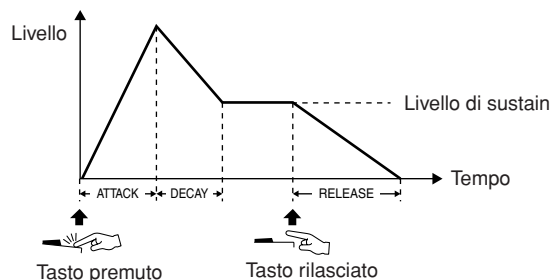

### 4 Style Filter (Filtro stile)

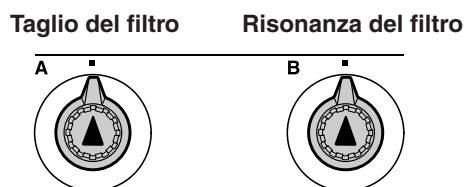

In questo caso con le manopole si applica l'effetto filtro allo stile utilizzato. Le manopole A e B hanno le medesime funzioni descritte in "1 Filter" nella pagina precedente.

### 5 Style Tempo (Tempo stile)

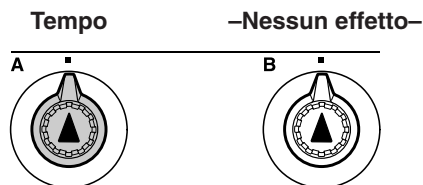

Con la manopola A si regola il tempo di stile e arpeggi. Se si ruota la manopola in senso orario, si aumenterà il tempo. Se invece si ruota la manopola in senso antiorario, il tempo verrà ridotto. Se si mantiene la posizione centrale della manopola, si ottiene il tempo predefinito iniziale.

## Utilizzo delle manopole

### 1 Selezionare la voce da riprodurre con la tastiera.

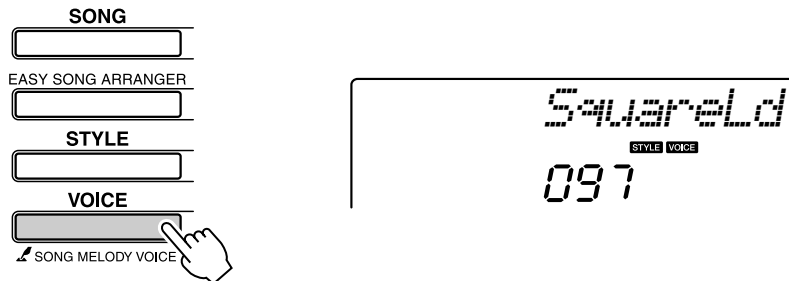

Il nome della voce corrente viene visualizzata sul display quando si preme il pulsante [VOICE] (Voce). Ruotare il dial per scegliere la voce desiderata.

In questo esempio si desidera utilizzare una voce di tipo synth lead, quindi selezionare "97 SquareLd" (Square-wave Lead, Lead onda quadra).

### 2 Premere più volte il pulsante [ASSIGN] fino a selezionare "1 FILTER" (sul display viene visualizzato "1").

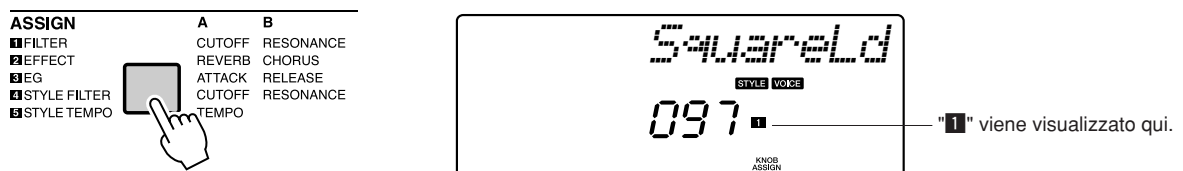

A questo punto è possibile utilizzare la manopola A per regolare la frequenza di taglio del filtro e la manopola B per regolare la risonanza.

### 3 Ruotare la manopola B fino a impostare il valore massimo (tutta a destra).

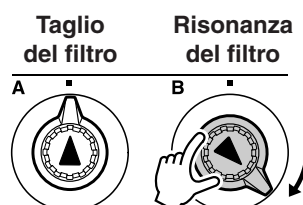

Quando si ruota la manopola verso destra con il volume impostato su un valore molto alto, è possibile che si producano delle distorsioni. In tal caso, ridurre il volume.

## 4 Suonare con la mano destra mentre si ruota la manopola A con la sinistra.

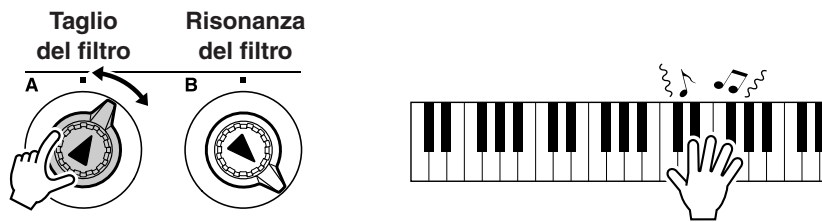

Se si seleziona una voce diversa per la tastiera, i valori delle manopole verranno reimpostati e automaticamente sostituiti dai valori ideali per la voce selezionata. Allo stesso modo, se si sceglie l'effetto "4 STYLE FILTER", i valori delle manopole verranno reimpostati in caso di selezione di un altro stile. Se si crea un'impostazione originale che soddisfa le proprie esigenze, è consigliabile salvarla nella Registration Memory (pagina 80) in modo che sia possibile richiamarla in qualsiasi momento. È inoltre possibile registrare le proprie esecuzioni utilizzando i suoni originali creati (pagina 52).

Nella tabella riportata di seguito sono illustrate alcune interessanti modalità di utilizzo dei vari effetti che è possibile assegnare alle manopole.

Quando si cambiano le impostazioni delle manopole, il suono non viene modificato immediatamente. I nuovi effetti assegnati influiscono sul suono solo quando le manopole vengono adoperate per la prima volta dopo la scelta del nuovo effetto.

### ● Alcune idee per l'utilizzo delle manopole

Numero/Effetto	Provare a
1 FILTER	Selezionare una voce di tipo synth lead o pad (pagina 106). Ruotare la manopola B completamente verso l'alto e agire sulla manopola A mentre si suona per ottenere degli effetti sospesi e spaziali tipici degli anni '80.
2 EFFECT	Scegliere una voce che abbia un suono che sembri avere già degli effetti di chorus e riverbero, quindi ruotare le manopole A e B completamente verso il basso per ascoltare il suono "diretto" della voce. Per aggiungere quindi maggior impatto e ricchezza al suono della voce, ruotare le manopole A e B verso l'alto.
3 EG	Scegliere una voce di piano, quindi ruotare la manopola B completamente verso l'alto e la manopola A approssimativamente a ore 3. In tal modo si ottiene un suono maestoso, come di un organo. Il tempo di attacco è piuttosto lungo, quindi è necessario tenere premuti i tasti per qualche tempo per ottenere il suono alla massima potenza. Ideale per i brani più lenti.
4 STYLE FILTER	Selezionare lo stile 31, Euro Trance. Attivare l'accompagnamento e avviare la riproduzione dello stile (pagina 34). Posizionare la manopola B approssimativamente a ore 3 e la manopola A a ore 8. Il suono dello stile risulta leggermente smorzato, con le percussioni in evidenza in modo da ottenere un maggior impatto ritmico.
5 STYLE TEMPO	Suonare uno stile e/o un arpeggio (pagina 14), quindi utilizzare la manopola A per regolare il tempo.





# Il modo più semplice per imparare a suonare il piano

In questo strumento è integrata una tecnologia di esecuzione assistita che consente di suonare su una song e ottenere risultati da grande pianista (anche quando si fanno tanti errori)! In pratica si può premere qualsiasi tasto e ottenere comunque un buon risultato! In definitiva anche se non si è in grado di suonare il piano o di leggere una singola nota su uno spartito, sarà comunque possibile divertirsi con la musica. Non è mai troppo tardi per imparare!

Per ulteriori informazioni sull'utilizzo della tecnologia di esecuzione assistita, consultare la pagina 25.

## Utilizzo di entrambe le mani

### 1 Premere il pulsante [PERFORMANCE ASSISTANT ON/OFF] (Att./Disatt. esecuzione assistita).

Attivazione/disattivazione della tecnologia di esecuzione assistita  
L'icona P.A.T. viene visualizzata dopo "PERFORMANCE ASSISTANT" (Esecuzione assistita).

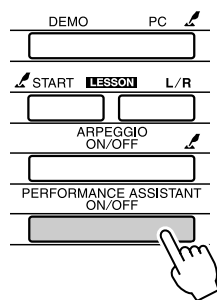

Per attivare o disattivare la funzione, premere il pulsante [PERFORMANCE ASSISTANT ON/OFF].



L'icona viene visualizzata quando si attiva la tecnologia di esecuzione assistita.

### 2 Selezionare una song.

Premere il pulsante [SONG] per visualizzare numero e nome della song.  
È possibile utilizzare il dial o gli altri controlli di selezione per scegliere un'altra song.

In questo esempio si seleziona la song "010 AveMaria".

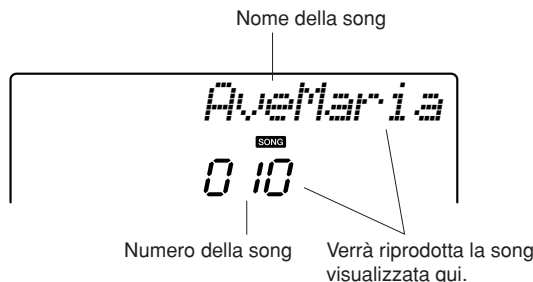
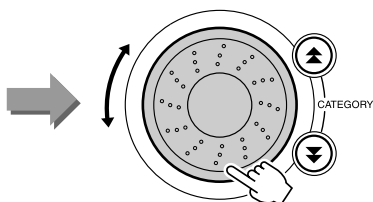

● **Che cos'è una "song"?**

Il normale significato della parola è noto, ma in questo strumento con il termine "song" si intendono anche i dati che costituiscono un brano musicale. È possibile ascoltare le song, utilizzarle per le lezioni e in combinazione con molte altre funzioni (pagina 39).

### 3 Premere il pulsante [START/STOP].

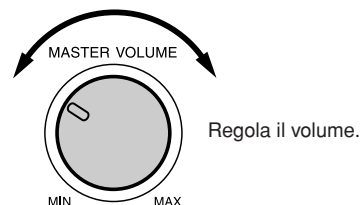
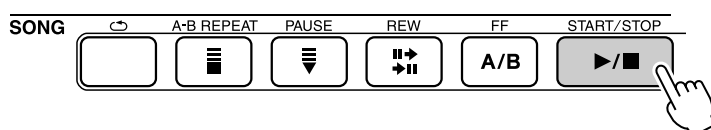

La riproduzione della song ha inizio.

Il pattern di base viene ripetuto. Ascoltare quattro misure per memorizzare il pattern di base. Iniziare a suonare la parte a partire dalla quinta misura.

### 4 Suonare la tastiera.

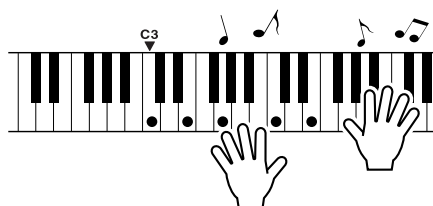

Suonare la partitura sulla sinistra con l'accompagnamento utilizzando entrambe le mani. È anche possibile continuare a suonare ripetutamente gli stessi tasti: Do, Mi, Sol, Do, Mi, Sol, Do, Mi. Grazie alla tecnologia di esecuzione assistita tutte le note vengono riprodotte come se fossero suonate in base alle indicazioni della partitura a sinistra. Continuare a suonare e la tecnologia di esecuzione assistita continuerà a "correggere" le note che vengono suonate.

È possibile interrompere la riproduzione della song in qualsiasi momento premendo il pulsante [START/STOP].

## 5 Per disattivare la funzione, premere il pulsante [PERFORMANCE ASSISTANT ON/OFF].

La partitura completa dell'Ave Maria è riportata a pagina 102.

### Utilizzo dell'esecuzione assistita per performance da professionista

Per iniziare, cercare di entrare in sintonia con il ritmo della song. Quindi, posizionando le mani come nell'illustrazione, suonare la tastiera utilizzando alternativamente la mano sinistra e destra (premendo qualsiasi tasto).

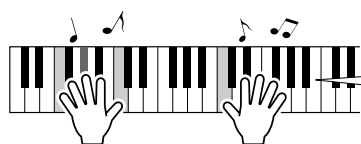

Sembra proprio di suonare le note giuste!

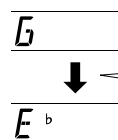

Si otterranno risultati migliori facendo corrispondere il ritmo della mano sinistra al ritmo dell'indicatore di accordi all'interno del display.

I risultati che si ottengono sono sempre accettabili in qualsiasi occasione grazie alla tecnologia di esecuzione assistita.

Provare quindi a suonare secondo le tre metodologie riportate di seguito. Con metodi diversi si producono risultati diversi.

- Suonare con lo stesso tempo con la mano destra e sinistra: tipo 1.

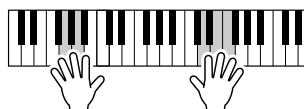

Suonare tre note contemporaneamente con la destra.

- Suonare con lo stesso tempo con la mano destra e sinistra: tipo 2.

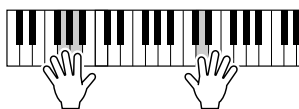

Suonare una nota per volta con la destra (ad esempio: indice → medio → anulare).

- Suonare alternando la mano destra e sinistra: tipo 3.

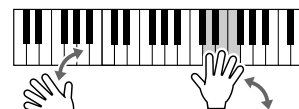

Suonare tre note contemporaneamente con la destra.

Dopo un po' di pratica, provare a suonare degli accordi con la mano sinistra e una melodia con la mano destra o con la combinazione che si preferisce.

Per utilizzare la tecnologia di esecuzione assistita, è necessario riprodurre una song che contenga i dati degli accordi oppure uno stile con l'accompagnamento automatico attivato. Se una song contiene i dati necessari, gli accordi verranno visualizzati sul lato destro del display (pagina 59).

Provare a suonare il Chopin Nocturne.

- 1** La procedura è identica a quella utilizzata per la riproduzione dell'Ave Maria a pagina 23–25. Scegliere "011 Nocturne".

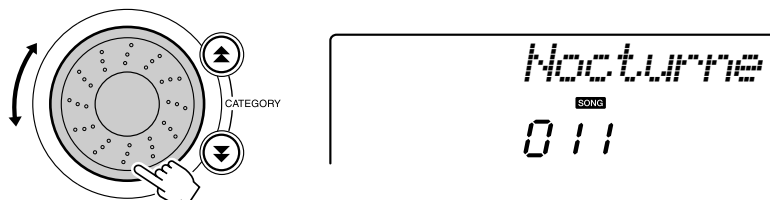

- 2** Ascoltare otto misure, quindi iniziare a suonare a partire dalla nona misura.

Premere i tasti indicati sul display. Continuare a suonare Fa, La e Do con la mano sinistra e le note corrette verranno suonate con il procedere della song. Dopo aver fatto una pratica sufficiente nel suonare la parte per la mano sinistra, consultare "Il modo più semplice per imparare a suonare il piano" a pagina 23 e provare ad aggiungere la parte per la mano destra.

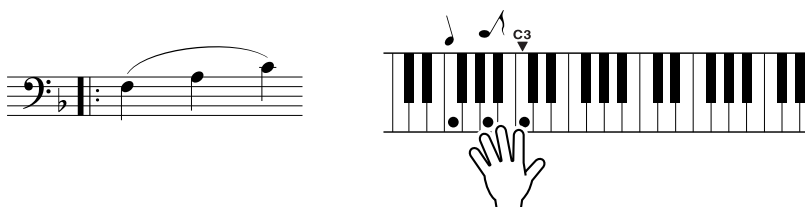

- 3** Per disattivare la funzione, premere il pulsante [PERFORMANCE ASSISTANT ON/OFF].

La partitura completa del Notturmo è a pagina 104.

## Modifica del tempo di una song

Quando si utilizza la tecnologia di esecuzione assistita o in altre situazioni in cui il tempo della song è troppo veloce o troppo lento, è possibile modificare il tempo in base alle proprie esigenze. Premere il pulsante [TEMPO/TAP] (Tempo/Battito). Viene visualizzato il tempo corrente e, per impostare il tempo desiderato compreso tra 011 e 280 battiti di semiminima al minuto, secondo le esigenze, utilizzare il dial, i pulsanti [+] e [-] o i pulsanti numero da [0] a [9].

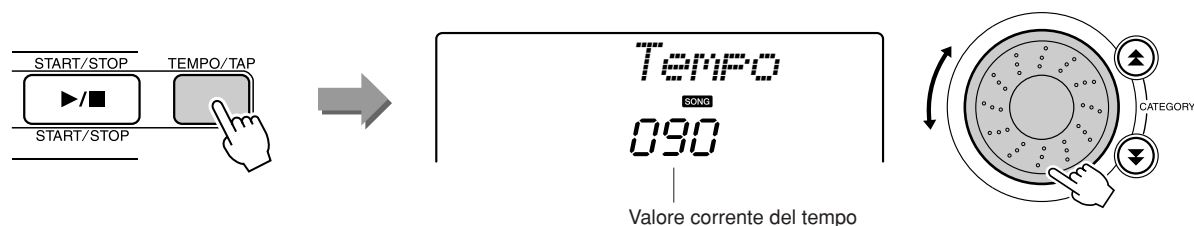

È possibile tornare al valore di origine del tempo premendo contemporaneamente i pulsanti [+] e [-].

### ● Informazioni sulla visualizzazione dei beat

Le frecce nella visualizzazione dei beat lampeggiano a tempo con il ritmo della song o dello stile.

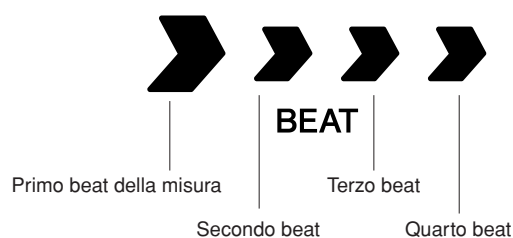

Oltre a piano, organo e altri strumenti a tastiera "standard", con questo strumento è possibile riprodurre un'ampia gamma di voci tra cui chitarre, bassi, archi, sax, trombe, batterie e percussioni, effetti sonori... un'intera orchestra di suoni.

## Selezione e riproduzione di una voce: modalità principale

Per selezionare la voce principale da riprodurre con la tastiera, attenersi alla procedura riportata di seguito.

### 1 Premere il pulsante [VOICE].

Vengono visualizzati il numero e il nome della voce.

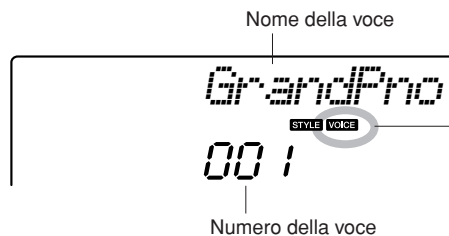

Questa indicazione viene visualizzata quando è attiva la modalità Voice.

### 2 Selezionare la voce da riprodurre durante l'esecuzione.

Ruotare il dial osservando il nome della voce visualizzato. Le voci disponibili vengono selezionate e visualizzate in sequenza. La voce selezionata in questo punto diventa la voce principale.

Ai fini di questo esempio selezionare la voce "092 Flute" (Flauto).

**NOTA**

- È possibile selezionare la voce anche utilizzando i pulsanti CATEGORY (Categoria) [▲] e [▼] dopo aver premuto il pulsante [VOICE] (pagina 58).

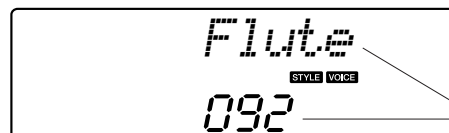
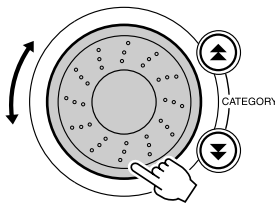

Selezionare 092 Flute

### 3 Suonare la tastiera.

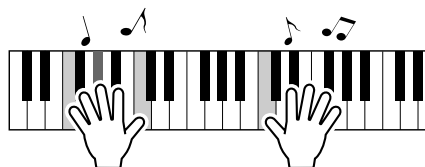

Provare a selezionare e suonare alcune delle voci disponibili.

## Esecuzione simultanea di due voci: modalità Dual

È possibile selezionare una seconda voce che viene eseguita in aggiunta a quella principale quando si suona la tastiera. La seconda voce viene definita voce "dual".

### 1 Premere il pulsante [DUAL ON/OFF] (Att./Disatt. dual).

Con il pulsante [DUAL ON/OFF] si attiva o disattiva la voce dual. Quando la voce dual è attiva, sul display viene visualizzata l'icona corrispondente. La voce dual selezionata viene eseguita in aggiunta alla voce principale quando si suona la tastiera.

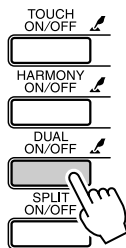

Icona della voce dual

#### NOTA

- Non è possibile utilizzare la funzione di voce dual durante una lezione su una song (pagina 43).

### 2 Premere e tenere premuto il pulsante [DUAL ON/OFF] per più di un secondo.

Per qualche secondo sul display viene visualizzata l'indicazione "D.VOICE", seguita dalla voce dual selezionata.

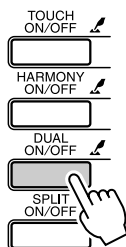

Tenere premuto per più di un secondo

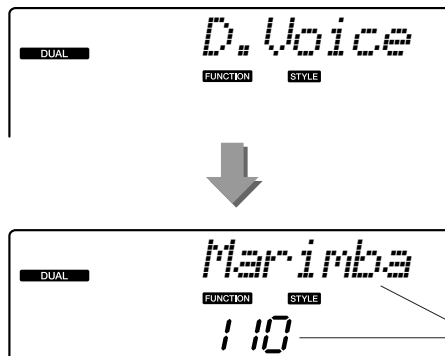

#### NOTA

- È possibile selezionare il display Dual Voice (Voce dual) anche premendo il pulsante [FUNCTION] e utilizzando quindi i pulsanti CATEGORY [▲] e [▼] per scegliere l'opzione "D.Voice" (Voce dual).

### 3 Selezionare la voce dual desiderata.

Ruotare il dial osservando la voce dual visualizzata fino a selezionare la voce desiderata. La voce selezionata in questo punto diventa la voce dual.

In questo esempio si seleziona la voce "109 Vibraphone" (Vibrafono).

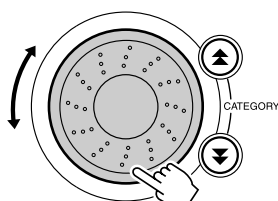



## 4 Suonare la tastiera.

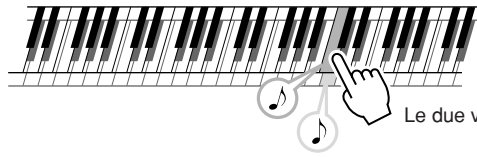

Le due voci vengono emesse contemporaneamente.

Provare a selezionare e suonare in modalità dual alcune delle voci disponibili.

## Esecuzione di voci diverse con la mano sinistra e quella destra: modalità Split

La modalità Split consente di riprodurre voci diverse a sinistra e a destra del "punto di splittaggio" della tastiera. A destra del punto di splittaggio è possibile eseguire la voce principale e quella dual, mentre la voce eseguita a sinistra di tale punto viene definita "Split Voice" (Voce split). È possibile modificare l'impostazione del punto di splittaggio secondo necessità (pagina 72).

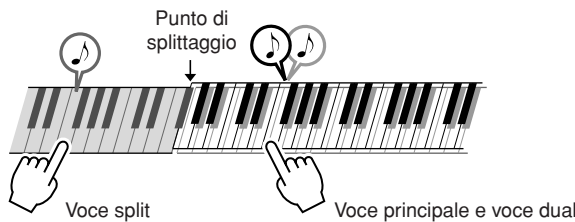

### 1 Premere il pulsante [SPLIT ON/OFF] (Att./Disatt. split).

Con il pulsante [SPLIT ON/OFF] si attiva o disattiva la voce split. Quando la voce split è attiva, sul display viene visualizzata l'icona corrispondente. La voce split selezionata viene riprodotta quando si suona la tastiera alla sinistra del punto di splittaggio.

**NOTA**

- Non è possibile utilizzare la funzione di voce split durante una lezione su una song (pagina 43).

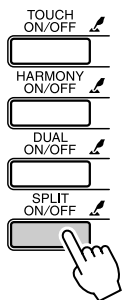

Icona di voce split

### 2 Premere e tenere premuto il pulsante [SPLIT ON/OFF] per più di un secondo.

Per qualche secondo sul display viene visualizzata l'indicazione "S.Voice", seguita dalla voce split selezionata.

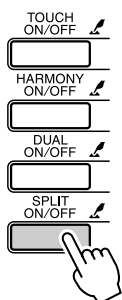

Tenere premuto per più di un secondo

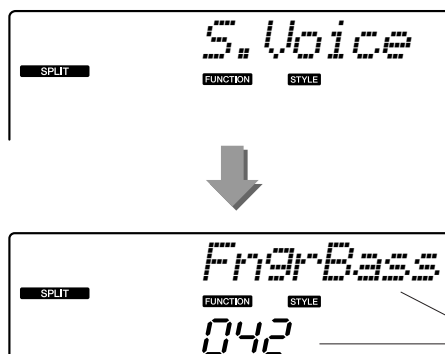

Voce split selezionata

**NOTA**

- È possibile selezionare il display Split Voice (Voce split) anche premendo il pulsante [FUNCTION] e utilizzando quindi i pulsanti CATEGORY [▲] e [▼] per scegliere l'opzione "S.Voice".

### 3 Selezionare la voce split desiderata.

Ruotare il dial osservando la voce split visualizzata fino a selezionare la voce desiderata. La voce split selezionata in questo punto viene riprodotta quando si suona la tastiera alla sinistra del punto di splittaggio. In questo esempio si seleziona la voce "033 Folk Guitar" (Chitarra folk).

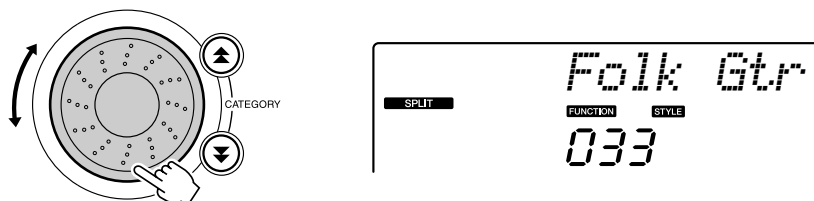

### 4 Suonare la tastiera.

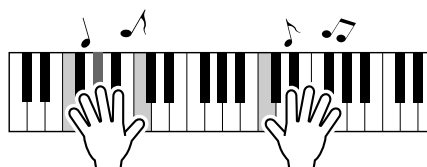

Provare a selezionare e suonare in modalità split alcune delle voci disponibili.

## Esecuzione della voce Grand Piano (Pianoforte a coda)

Quando si desidera semplicemente suonare un pianoforte, non occorre fare altro che premere un pratico pulsante.

### Premere il pulsante [PORTABLE GRAND].

Viene selezionata la voce "001 Grand Piano".

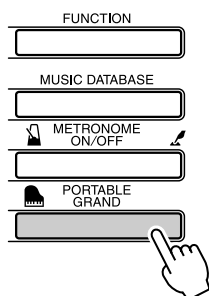

#### NOTA

- Quando si preme il pulsante [PORTABLE GRAND], vengono disattivate tutte le impostazioni, tranne la sensibilità al tocco. Vengono disattivate anche le voci dual e split, in modo che sull'intera tastiera venga riprodotta solo la voce del piano a coda.



# Kit di batteria

In questo strumento sono già integrati dei kit di batteria e degli effetti sonori particolari che è possibile utilizzare per divertirsi. Risate, ruscelli gorgoglianti, jet che passano, effetti misteriosi e molto altro ancora. Suoni con cui è possibile vivacizzare qualsiasi festa.

## Selezione e riproduzione di un kit di batteria

I kit di batteria sono raccolte di batterie e strumenti a percussione. Selezionando i kit di batteria (voci numero 117-128), è possibile eseguire direttamente dalla tastiera i suoni di vari strumenti a percussione.

- 1** Premere il pulsante [VOICE].
- 2** Selezionare il kit di batteria desiderato.  
Selezionare un numero di voce compreso tra 117 e 128 ruotando il dial.

Esempio: 117 Standard Kit 1

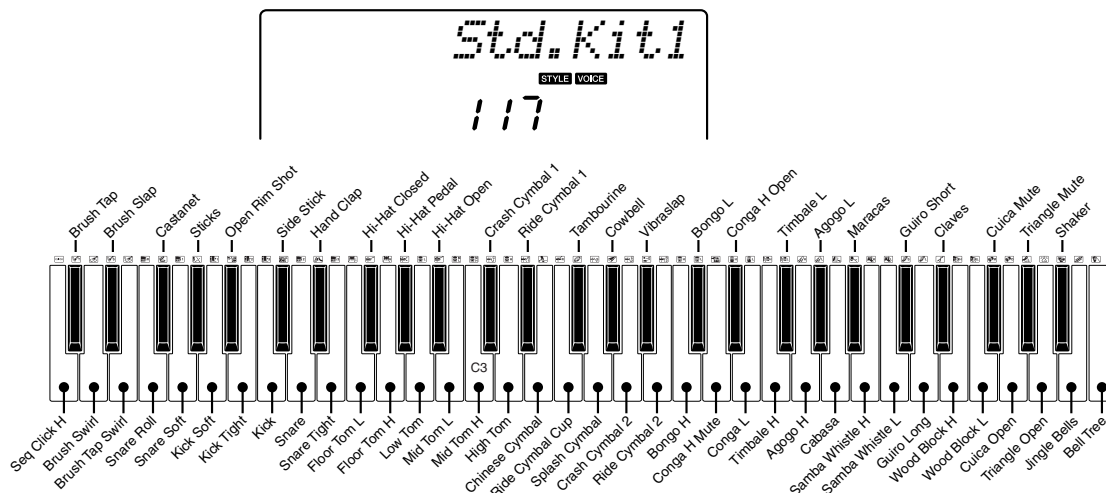

\* Quando si seleziona la voce numero 117, le icone sulla tastiera indicano gli strumenti assegnati a ogni tasto.

- 3** Provare tutti i tasti uno ad uno.

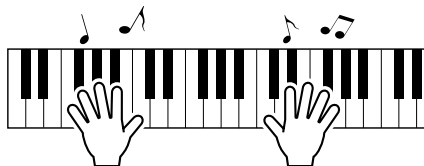

Vengono emessi suoni di bongo, conga, maracas e altri ancora, una serie completa di suoni di batteria e percussioni.

I dettagli relativi all'assegnazione degli strumenti ai singoli tasti sono riportati in Elenco dei kit di batteria a pagina 110.

### ● Elenco dei kit di batteria

117	Standard Kit 1	121	Electronic Kit	125	Brush Kit
118	Standard Kit 2	122	Analog Kit	126	Symphony Kit
119	Room Kit	123	Dance Kit	127	SFX Kit 1
120	Rock Kit	124	Jazz Kit	128	SFX Kit 2



# Riproduzione degli stili

Lo strumento è dotato di una funzione di accompagnamento automatico che produce un accompagnamento (ritmo + basso + archi) nello stile scelto dall'utente e che corrisponde ai tasti suonati con la mano sinistra. È possibile scegliere tra 155 stili diversi che coprono una vasta gamma di generi musicali e tempi (per un elenco completo degli stili disponibili, vedere a pagina 112). In questa sezione viene descritto l'utilizzo delle funzioni di accompagnamento automatico.

## Scelta di un ritmo dello stile

In molti stili è compresa una parte ritmica. È possibile scegliere tra molti tipi diversi di ritmi, rock, blues, Euro trance e molti, molti altri. È opportuno iniziare ad ascoltare il ritmo di base. La parte ritmica viene riprodotta utilizzando solo strumenti a percussione.

### 1 Premere il pulsante [STYLE].

Sul display viene visualizzato il numero e il nome dello stile.

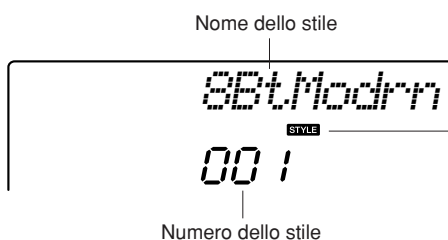
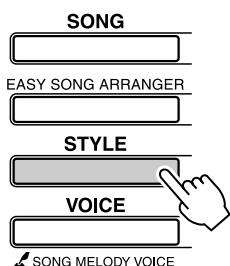

Questa icona viene visualizzata quando sul display sono presenti un numero e un nome di stile.

### 2 Selezionare uno stile.

Selezionare con il dial lo stile che si desidera utilizzare. A pagina 112 è riportato un elenco dei tipi di stile disponibili.

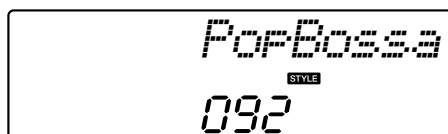
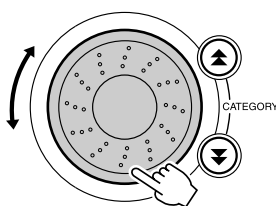

#### NOTA

- Un file di stile caricato nello stile numero 156 può essere selezionato e utilizzato allo stesso modo degli stili interni. A tal fine, è necessario aver già trasferito il file dal computer allo strumento. Per i dettagli, fare riferimento alla sezione "Caricamento dei file di stile" a pagina 74.

### 3 Premere il pulsante [START/STOP].

Viene riprodotto il ritmo dello stile. Per interrompere la riproduzione dello stile, premere di nuovo [START/STOP].

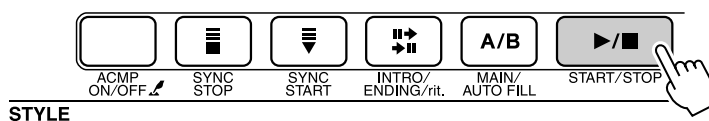

#### NOTA

- Gli stili con i numeri 131 e da 143 a 155 non hanno una parte ritmica, quindi non è possibile utilizzarli per l'esempio. Per questi stili è necessario attivare l'accompagnamento automatico, come indicato a pagina 34, quindi premere il pulsante [START/STOP]. Le parti di accompagnamento di basso e archi iniziano a suonare non appena si preme un tasto a sinistra del punto di splittaggio della tastiera.

## Esecuzione con uno stile

Nella pagina precedente è stata descritta la selezione di un ritmo per lo stile.

In questa sezione viene descritta l'aggiunta di un accompagnamento di basso e archi al ritmo di base, in modo da produrre un accompagnamento ricco e completo su cui suonare.

### 1 Premere il pulsante [STYLE] e selezionare lo stile desiderato.

### 2 Attivare l'accompagnamento automatico.

Premere il pulsante [ACMP ON/OFF].

Per disattivare l'accompagnamento automatico, premere di nuovo questo pulsante.

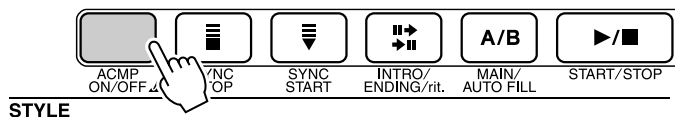

ACMP ON

Questa icona viene visualizzata quando l'accompagnamento automatico è attivo.

#### ● Quando l'accompagnamento automatico è attivo...

La sezione della tastiera a sinistra del punto di splittaggio (54 : Fa#2) viene impostata come "area dell'accompagnamento automatico" da utilizzare solo per gli accordi dell'accompagnamento.

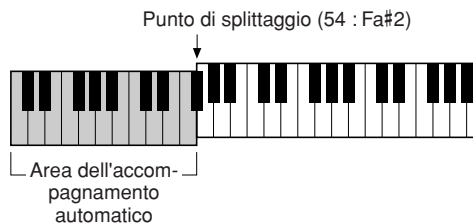

#### NOTA

- L'impostazione del punto di splittaggio può essere modificata a piacere: fare riferimento alla pagina 72.

### 3 Attivare l'avvio sincronizzato.

Per attivare la funzione di avvio sincronizzato, premere il pulsante [SYNC START] (Avvio sincronizzato).

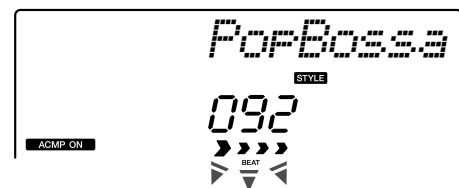
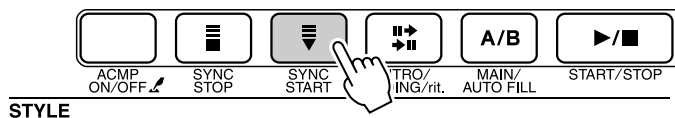

Questa indicazione lampeggia quando la funzione di avvio sincronizzato è attiva.

Quando si attiva l'avvio sincronizzato, la riproduzione dell'accompagnamento di basso e archi di uno stile inizia non appena si suona una nota a sinistra del punto di splittaggio della tastiera. Per disattivare la funzione di avvio sincronizzato, premere di nuovo il pulsante [SYNC START].

## 4 Per avviare la riproduzione dello stile, suonare un accordo con la mano sinistra.

È possibile "suonare" degli accordi anche senza conoscerli.

Lo strumento riconosce come accordo anche una singola nota. Provare a suonare contemporaneamente da una a tre note sulla sinistra del punto di splittaggio. L'accompagnamento cambia in base alle note suonate con la mano sinistra.

### Da provare

A pagina 36 sono disponibili le partiture per alcune progressioni di accordi. Gli esempi aiutano a comprendere quali tipi di progressioni di accordi hanno una resa migliore con gli stili.

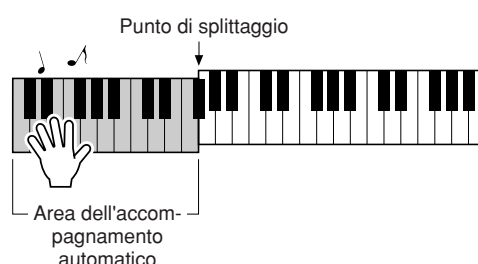

## 5 Provare a suonare alcuni accordi con la mano sinistra e ad eseguire una melodia con la mano destra.

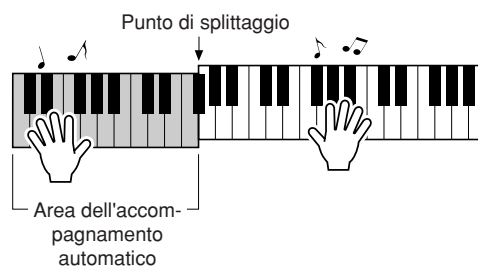

## 6 Al termine, per interrompere la riproduzione dello stile, premere [START/STOP].

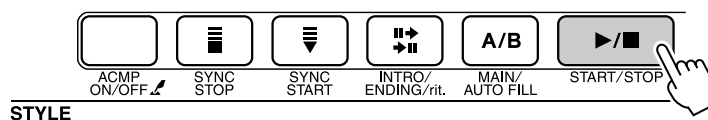

È possibile commutare le "sezioni" dello stile per ottenere una maggiore varietà nell'accompagnamento. Fare riferimento a "Variazione dei pattern (sezioni)" a pagina 70.

## Esecuzione degli stili con gli accordi

Gli accordi, creati suonando contemporaneamente più note, sono la base dell'accompagnamento armonico. In questa sezione vengono illustrate le "sequenze di accordi" ovvero gli accordi suonati uno dopo l'altro. Poiché ciascun accordo ha un proprio "colore" particolare (anche nel caso di diteggiature diverse sul medesimo accordo), gli accordi che si decide di utilizzare nelle progressioni influiscono in modo significativo sulle sensazioni che trasmette la musica che si esegue.

A pagina 34 si è appreso l'utilizzo degli stili per l'esecuzione di accompagnamenti pieni di colore. Le progressioni di accordi sono fondamentali per la creazione di accompagnamenti interessanti e, con un minimo di conoscenza degli accordi, è possibile ottenere accompagnamenti ancora più significativi. In queste pagine vengono presentate tre progressioni di accordi di facile utilizzo. È possibile provarle con gli stili di accompagnamento dello strumento. Lo stile risponderà alla progressione suonata, creando una song completamente nuova.

### ■ Esecuzione di progressioni di accordi .....

Suonare le partiture con la mano sinistra.

Prima di suonare le partiture eseguire le operazioni ai punti da 1 a 3 di "Esecuzione con uno stile" a pagina 34.

\* Le partiture fornite non sono partiture di song standard, ma partiture semplificate in cui è indicato che nota suonare per produrre la progressione di accordi.

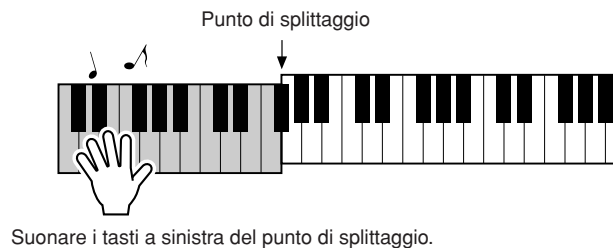

**Stile consigliato**

**031 Euro Trance**

—Musica dance con accordi semplici—

Premere il pulsante [INTRO/ENDING/rit.] (Intro/Finale/Rit.).

F C G Am

Questa è una progressione di accordi semplice ma efficace. Dopo aver raggiunto la fine della partitura, ricominciare dall'inizio. Quando si è pronti a interrompere l'esecuzione, premere il pulsante [INTRO/ENDING/rit.] lasciando che la funzione di accompagnamento automatico crei un finale perfetto per l'esecuzione.

**Stile consigliato****148 Piano Boogie****—Boogie-woogie a tre accordi—**

Premere il pulsante [INTRO/ENDING/rit.]

C F C

G F C

Premere il pulsante [INTRO/ENDING/rit.]

Con questa progressione si ottiene un sottofondo armonico molto vario con soli tre accordi. Dopo aver preso confidenza con la progressione nella partitura, provare a cambiare l'ordine degli accordi.

**Stile consigliato****091 Bossa Nova****—Bossa nova con accordi in stile jazz—**

Premere il pulsante [INTRO/ENDING/rit.]

Dm G7 CM7 FM7

Bm7<sup>b5</sup> E7 Am A7

Premere il pulsante [INTRO/ENDING/rit.]

Questa progressione prevede varianti jazzate "two-five" (II-V). Provare a suonarla utilizzando tempi diversi. Quando si è pronti a interrompere l'esecuzione, premere il pulsante [INTRO/ENDING/rit.].



## Esecuzione degli accordi dell'accompagnamento automatico

È possibile suonare gli accordi dell'accompagnamento automatico in due modi diversi:

- **Accordi facilitati**
- **Accordi normali**

Lo strumento riconosce automaticamente i diversi tipi di accordo. Questa funzione viene definita multi-diteggiatura.

Premere il pulsante [ACMP ON/OFF] per attivare l'accompagnamento automatico (pagina 34). L'area della tastiera a sinistra del punto di splittaggio (impostazione predefinita: 54/Fa#2) viene impostata come "intervallo di accompagnamento". Suonare gli accordi di accompagnamento in questa area della tastiera.

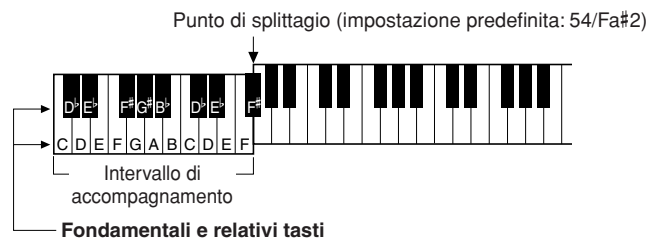

### ■ Accordi facilitati .....

Questo metodo permette di suonare facilmente gli accordi dell'intervallo di accompagnamento della tastiera utilizzando soltanto uno, due o tre dita.

	<p>● <b>Per suonare un accordo maggiore</b> Premere il tasto della fondamentale.</p>
	<p>● <b>Per suonare un accordo minore</b> Premere il tasto della fondamentale e il tasto nero più vicino a sinistra.</p>
	<p>● <b>Per suonare un accordo di settima</b> Premere il tasto della fondamentale e il tasto bianco più vicino a sinistra.</p>
	<p>● <b>Per suonare un accordo di settima minore</b> Premere il tasto della fondamentale e i tasti bianco e nero più vicini a sinistra (tre tasti contemporaneamente).</p>

### ■ Accordi normali .....

Questo metodo consente di produrre un accompagnamento suonando gli accordi mediante la diteggiatura normale nell'intervallo di accompagnamento della tastiera.

● **Esecuzione degli accordi normali [Esempi di accordi in "Do"]**

\* Le note fra parentesi sono facoltative (◐); gli accordi vengono riconosciuti anche se queste non vengono suonate.

# Utilizzo delle song

In questo strumento con il termine "song" si fa riferimento ai dati che costituiscono un brano musicale. È possibile limitarsi a godere dell'ascolto delle 30 song interne oppure utilizzarle con una qualsiasi delle tante funzioni disponibili: la tecnologia di esecuzione assistita, le lezioni e altre ancora. Le song sono organizzate in categorie. In questa sezione viene illustrato come selezionare e riprodurre le song e vengono brevemente descritte le 30 song fornite.

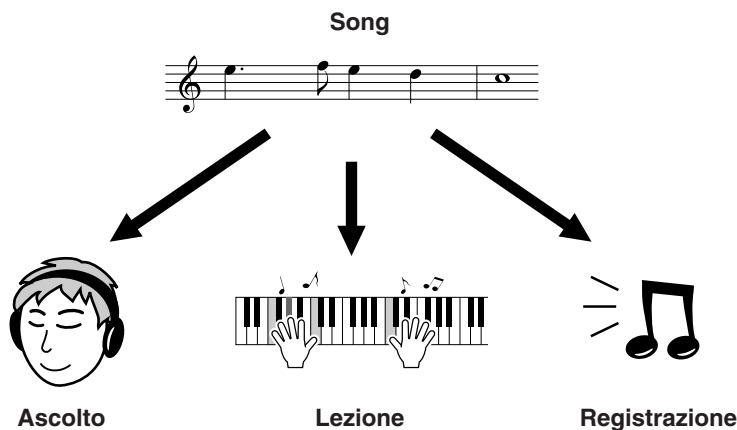

## Scelta e ascolto di una song

### 1 Premere il pulsante [SONG].

Vengono visualizzati il numero e il nome della song. È possibile utilizzare il dial per scegliere un'altra song.



Vengono visualizzati il numero e il nome della song corrente.

### 2 Selezionare una song.

Selezionare una song dopo aver consultato l'elenco della categoria di preset song a pagina 41. Selezionare con il dial la song che si desidera ascoltare.

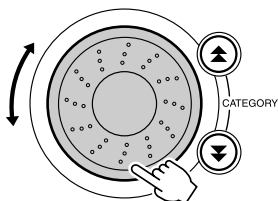

È possibile riprodurre la song visualizzata qui

**NOTA**

- È inoltre possibile riprodurre allo stesso modo delle song interne le song che si sono registrate (song utente) o le song che si sono trasferite sullo strumento da un computer.

001–030	Song incorporate (vedere la pagina successiva)
031–035	Song utente (registrate dall'utente)
036–	Song trasferite da un computer (pagine 89–91)

### 3 Ascoltare la song.

Per avviare la riproduzione della song selezionata, premere il pulsante [START/STOP].

È possibile interrompere la riproduzione della song in qualsiasi momento premendo di nuovo il pulsante [START/STOP].



#### ● Utilizzo del pulsante [DEMO]

Per riprodurre le song 001–008 in sequenza, premere il pulsante [DEMO].

La riproduzione continua ciclicamente a partire dalla prima song (001).

È possibile selezionare una song utilizzando i pulsanti [-] e [+] dopo aver premuto il pulsante [DEMO].

È possibile arrestare la riproduzione in qualunque momento premendo il pulsante [DEMO].

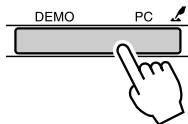

## Pausa, avvolgimento e avanzamento rapido di una song

Questi controlli sono analoghi ai controlli di un lettore di audiocassette o di CD e consentono di avanzare [FF] (Fast Forward) e riavvolgere [REW] (Rewind) rapidamente o mettere in pausa [PAUSE] la riproduzione della song.

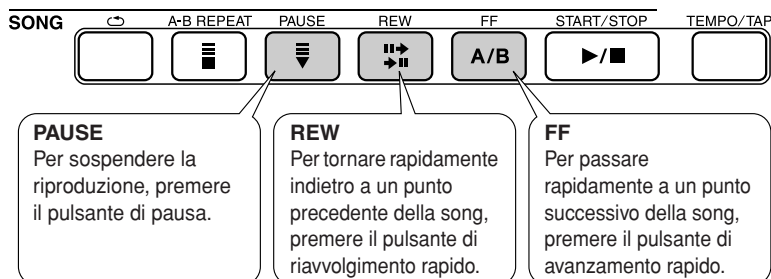

#### NOTA

- Quando si specifica un intervallo di ripetizione A-B, le funzioni di avanzamento e avvolgimento rapido funzionano solo entro l'intervallo specificato.

## ● Elenco delle song

In queste 30 song sono comprese song che consentono di dimostrare con efficacia la funzione Easy Song Arranger dello strumento, song adatte per un utilizzo con la tecnologia di esecuzione assistita e altre ancora. Nella colonna "Utilizzo consigliato" sono riportate delle proposte per un utilizzo efficace delle song.

Categoria	N.	Nome	Utilizzo consigliato
Main Demo	1 <b>CHORD</b>	Groove It	Le song di questa categoria sono state create per offrire agli utenti una dimostrazione delle funzionalità avanzate dello strumento. Sono particolarmente indicate per l'ascolto o per l'utilizzo con la tecnologia di esecuzione assistita.
	2 <b>CHORD</b>	Winter Serenade	
	3 <b>CHORD</b>	Synth Zone	
Voice Demo	4 <b>CHORD</b>	Grand Piano Demo	In queste song sono contenute alcune delle voci più utili dello strumento. Le caratteristiche di ciascuna voce vengono sfruttate al meglio e queste song possono fornire spunti di ispirazione per nuove composizioni.
	5 <b>CHORD</b>	Sweet! Tenor Sax Demo	
	6 <b>CHORD</b>	Cool! Rotor Organ Demo	
	7 <b>CHORD</b>	Cool! Galaxy Electric Piano Demo	
Function Demo	8 <b>CHORD</b>	Modern Harp & Sweet! Soprano Demo	Utilizzare queste song per familiarizzare con alcune delle funzioni avanzate dello strumento: la song numero 9 per l'Easy Song Arranger e le song 10 e 11 per la tecnologia di esecuzione assistita.
	9 <b>CHORD</b>	Hallelujah Chorus	
Piano Solo	10 <b>CHORD</b>	Ave Maria	Questi brani di piano solista sono ideali come song di lezione.
	11 <b>CHORD</b>	Nocturne op.9-2	
	12	For Elise	
Piano Ensemble	13	Maple Leaf Rag	Una selezione di song con gruppi di pianoforti molto indicate anche come song di lezione.
	14	The Last Rose of Summer	
	15 <b>CHORD</b>	Amazing Grace	
	16 <b>CHORD</b>	Die Lorelei	
Piano Accompaniment	17	Piano Concerto No.21 2nd mov.	Quando si desidera esercitarsi con dei pattern di sottofondo (accompagnamento), queste sono le song più indicate. Queste sono le capacità che è necessario sviluppare per suonare in un complesso. Con queste song è possibile esercitarsi sulle parti di sottofondo utilizzando una mano per volta, che è il modo più semplice per acquisire questa importante capacità.
	18 <b>CHORD</b>	Scarborough Fair	
	19 <b>CHORD</b>	Old Folks at Home	
	20 <b>CHORD</b>	Ac Ballad (Against All Odds: Collins 0007403)	
	21 <b>CHORD</b>	Ep Ballad	
	22 <b>CHORD</b>	Boogie Woogie	
	23 <b>CHORD</b>	Rock Piano	
	24 <b>CHORD</b>	Salsa	
	25 <b>CHORD</b>	Country Piano	
	26 <b>CHORD</b>	Gospel R&B	
	27 <b>CHORD</b>	Medium Swing	
	28 <b>CHORD</b>	Jazz Waltz	
	29 <b>CHORD</b>	Medium Bossa	
	30 <b>CHORD</b>	SlowRock	

**CHORD** : Con i dati degli accordi.

Le partiture per le song interne, fatta eccezione per le song 1–11 e per la song 20 protetta da copyright, sono riportate nel Song Book del CD-ROM. Gli spartiti delle song 9–11 sono in questo manuale.

Alcune song classiche e/o tradizionali sono state modificate per adattarne la lunghezza e per una maggiore facilità di apprendimento e possono pertanto non risultare esattamente identiche ai brani originali.

## Tipi di song

È possibile utilizzare i seguenti tre tipi di song con l'unità YPT-410.

- **Preset song (le 30 song già presenti nello strumento) ..... Song numero 001–030.**
- **Song utente (registrazioni delle esecuzioni dell'utente) ..... Song numero 031–035.**
- **File di song esterni (dati di song trasferiti da un computer\*) ..... Song numero 036–.**

\* Nel CD-ROM in dotazione sono disponibili 70 song MIDI. Vedere a pagina 90 le istruzioni su come trasferire le song sullo strumento.

Nella tabella di seguito è riportato il flusso dei processi dell'unità YPT-410 per l'utilizzo di preset song, song utente e file di song esterni, dalla memorizzazione alla riproduzione.

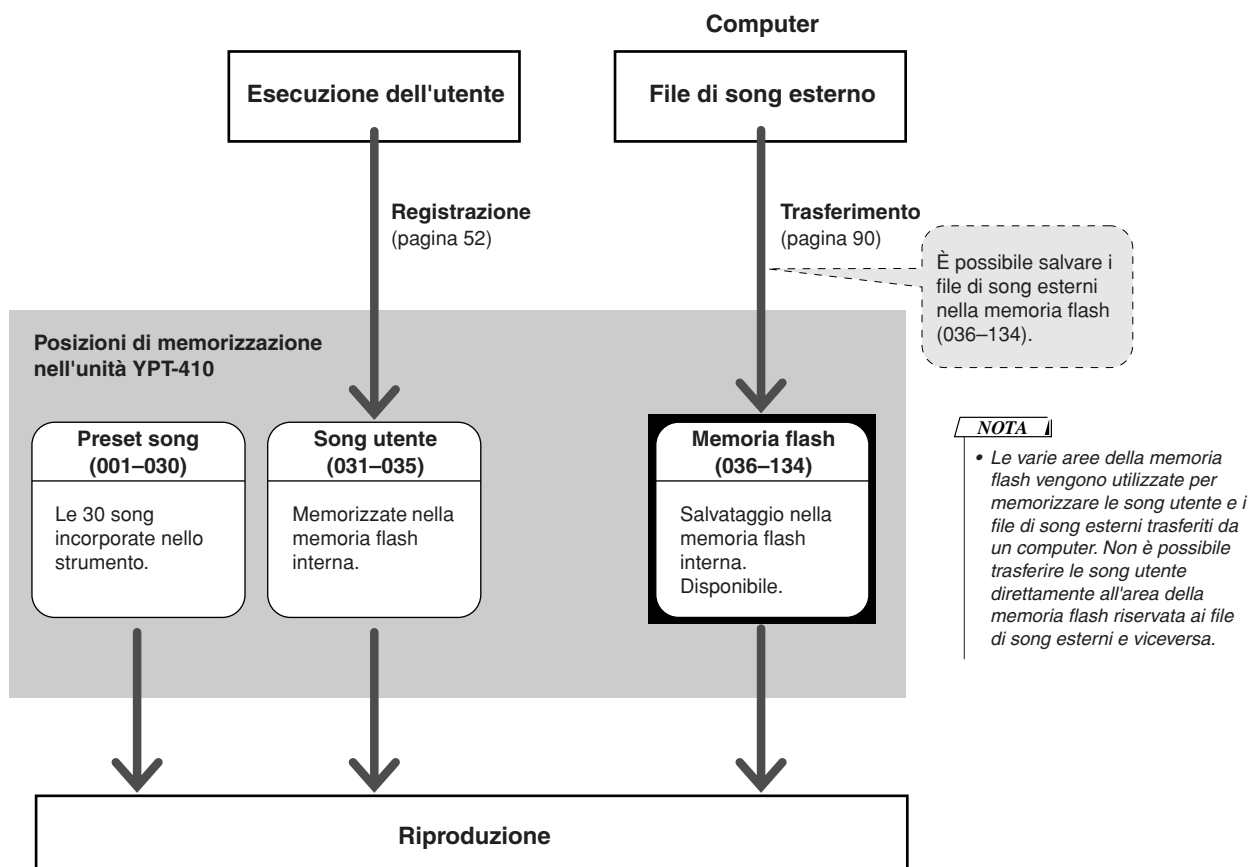



# Selezione di una song per una lezione

## Yamaha Education Suite

È possibile selezionare qualunque song e utilizzarla per una lezione per la mano sinistra, quella destra o entrambe. È inoltre possibile utilizzare le song (solo in formato SMF 0) scaricate da Internet e salvate nella memoria flash (pagine 89–91). Durante la lezione è possibile suonare alla velocità che si preferisce o anche suonare le note sbagliate. La riproduzione della song rallenta alla velocità più indicata per l'utente. Non è mai troppo tardi per imparare!

### Flusso della lezione:

Selezionare una song dalla categoria Piano Solo o Piano Ensemble.

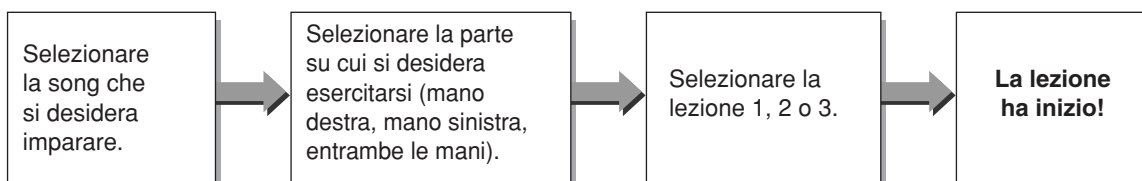

### Metodi di esercitazione:

- **Lezione 1** ..... Apprendere a suonare le note corrette.
- **Lezione 2** ..... Apprendere a suonare le note corrette con il tempo giusto.
- **Lezione 3** ..... Apprendere a suonare le note corrette con il tempo giusto insieme alla song.

## Lezione 1: Waiting (Attesa)

In questa lezione occorre provare a suonare le note giuste. Suonare la nota indicata sul display. La song viene sospesa fino a quando non si suona la nota corretta.

### 1 Selezionare una song per la lezione.

Premere il pulsante [SONG], ruotare il dial e selezionare la song che si desidera utilizzare per la lezione. Come illustrato a pagina 42 esistono diversi tipi di song. In questo esempio si seleziona la song "012 ForElise".

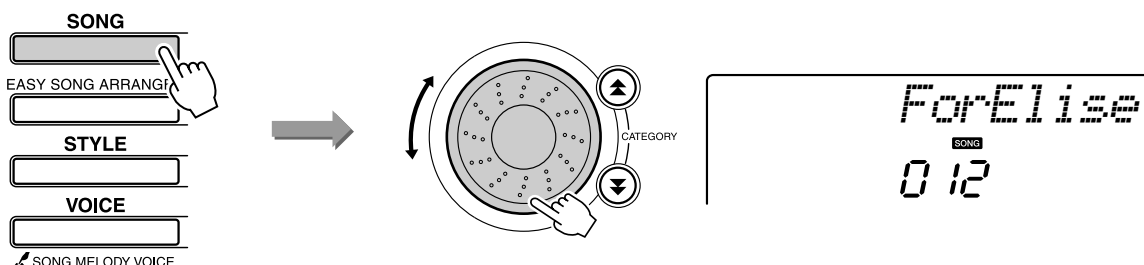

## 2 Selezionare la parte sulla quale si desidera esercitarsi.

Ogni volta che si preme il pulsante LESSON [L/R] (Lezione S/D) le parti vengono selezionate in sequenza: mano destra → mano sinistra → entrambe le mani → mano destra e così via. Sul display viene visualizzata la parte selezionata.

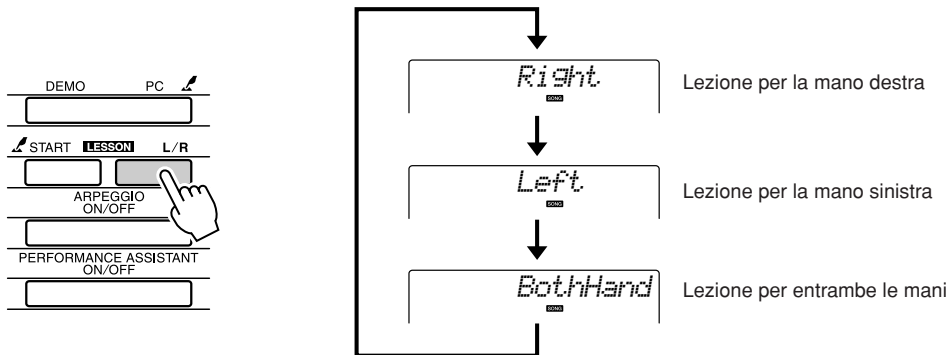

## 3 Avviare la lezione 1.

Premere il pulsante LESSON [START] (Lezione - Inizio) e selezionare Lesson 1 (Lezione 1). Ogni volta che si preme LESSON [START], le modalità di lezione vengono selezionate in sequenza: Lezione 1 → Lezione 2 → Lezione 3 → Off → Lezione 1 e così via. Sul display viene visualizzata la modalità selezionata.

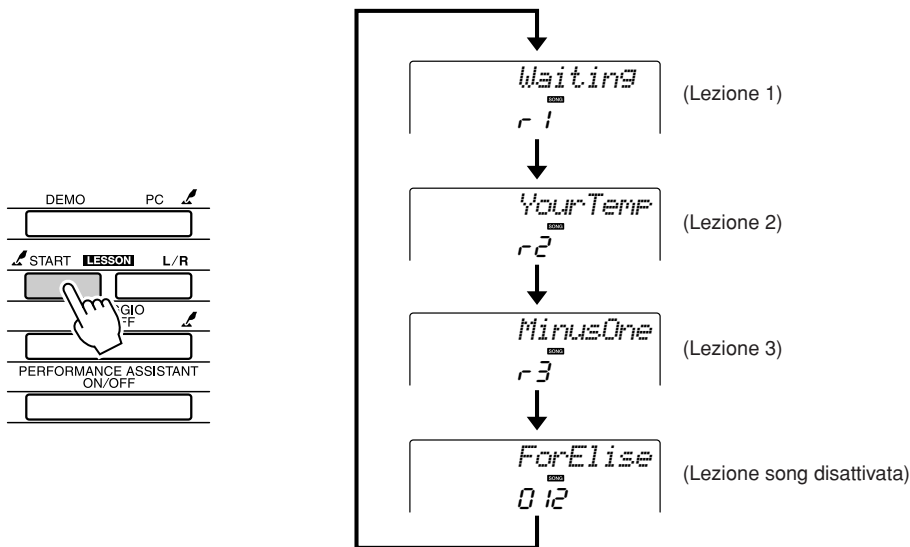

La riproduzione della song viene avviata automaticamente quando si seleziona lezione 1.



Avviare la lezione.

Suonare la nota indicata sul display. Quando si suona la nota corretta, viene visualizzata la nota successiva da suonare. La song viene sospesa fino a quando non si suona la nota corretta.

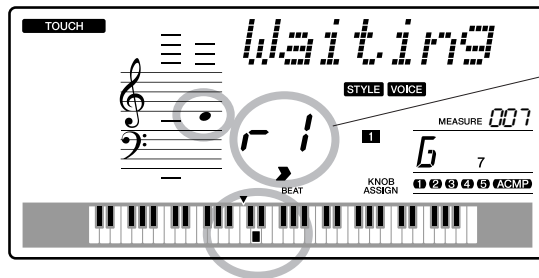

In questo caso l'icona "1" indica che è stata selezionata la lezione 1 per la mano destra.



(Nel caso di una lezione per la mano destra)

## 4 Arrestare la modalità Lesson.

È possibile arrestare la modalità Lesson in qualunque momento premendo il pulsante [START/STOP].

Dopo aver fatto pratica con la lezione 1, passare alla lezione 2.

## ■ I risultati.....

Excellent	██████████
Very Good	████████
Good	██████
OK	████

Una volta eseguita per intero una song nelle modalità di lezione, l'esecuzione dell'utente viene valutata su una scala di quattro livelli, vale a dire: OK, Good (Buono), Very Good (Ottimo) o Excellent (Eccellente). "Excellent!" è la valutazione più alta.

Dopo la visualizzazione della valutazione, la lezione riparte dall'inizio.

### NOTA

- È possibile disattivare la funzione di valutazione utilizzando l'opzione FUNCTION Grade (Voto) (pagina 84).



## Lezione 2: Your Tempo

Apprendere a suonare le note corrette con il tempo giusto. Il tempo di riproduzione della song si adatta alla velocità a cui suona l'utente. Quando l'utente suona una nota errata, la song rallenta per lasciare all'utente la possibilità di apprendere alla velocità preferita.

### 1 Selezionare la song e la parte su cui si desidera esercitarsi (passaggi 1 e 2 alle pagine 43, 44).

### 2 Avviare la lezione 2.

Ogni volta che si preme il pulsante LESSON [START], le modalità della lezione vengono selezionate in sequenza: Lezione 1 → Lezione 2 → Lezione 3 → Off → Lezione 1 e così via.

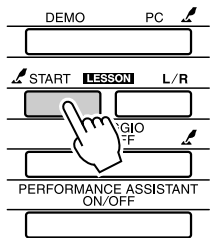

In questo caso l'icona "r2" indica che è stata selezionata la lezione 2 per la mano destra.

La riproduzione della song viene avviata automaticamente quando si seleziona lezione 2.



Avviare la lezione.

Suonare la nota indicata sul display. Provare a suonare le note corrette con il tempo giusto. Con il procedere della lezione e man mano che si fanno progressi nel suonare la nota corretta con il tempo giusto, il tempo aumenta fino a raggiungere il tempo originale della song.

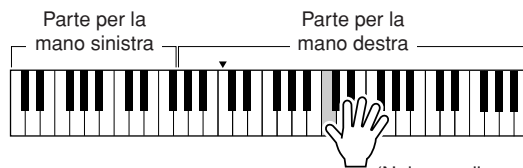

(Nel caso di una lezione per la mano destra)

### 3 Arrestare la modalità Lesson.

È possibile arrestare la modalità Lesson in qualunque momento premendo il pulsante [START/STOP].

Dopo aver fatto pratica con la lezione 2, passare alla lezione 3.

## Lezione 3: Minus One (Parte esclusa)

Con questa lezione è possibile perfezionare la propria tecnica.

La song viene riprodotta secondo il tempo normale, con l'esclusione della parte che l'utente decide di suonare. Suonare mentre si ascolta la song.

### 1 Selezionare la song e la parte su cui si desidera esercitarsi (passaggi 1 e 2 alle pagine 43, 44).

### 2 Avviare la lezione 3.

Ogni volta che si preme il pulsante LESSON [START], le modalità della lezione vengono selezionate in sequenza: Lezione 1 → Lezione 2 → Lezione 3 → Off → Lezione 1 e così via.

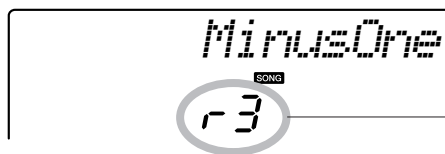
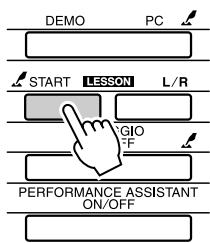

In questo caso l'icona "r 3" indica che è stata selezionata la lezione 3 per la mano destra.

La riproduzione della song viene avviata automaticamente quando si seleziona lezione 3.



**Avviare la lezione.**

Suonare la nota indicata sul display.

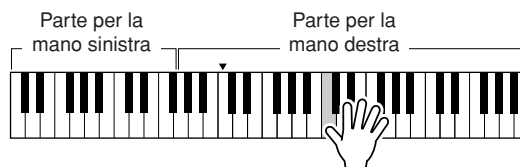

(Nel caso di una lezione per la mano destra)

### 3 Arrestare la modalità Lesson.

È possibile arrestare la modalità Lesson in qualunque momento premendo il pulsante [START/STOP].

## Perfezionamento tramite l'esercizio: Ripeti e apprendi

Utilizzare questa funzione quando si desidera riprovare a eseguire una sezione in cui si è commesso un errore oppure per esercitarsi più volte su una sezione particolarmente complessa.

### Premere il pulsante [ ↺ ] (REPEAT & LEARN) (Ripeti e apprendi) durante una lezione.

Si torna indietro nella song di quattro misure a partire dal punto in cui si è premuto il pulsante, quindi la riproduzione riparte dopo il conteggio di una misura. La riproduzione procede fino al punto in cui si è premuto il pulsante [ ↺ ] (REPEAT & LEARN) (Ripeti e apprendi), quindi si torna di nuovo indietro di quattro misure e, dopo il conteggio di una misura, viene ancora riavviata la riproduzione. Il processo viene ripetuto, quindi per ripetere più volte una sezione in cui si è commesso un errore fino a che non si riesce a suonarla in modo corretto, è sufficiente premere il pulsante [ ↺ ] (REPEAT & LEARN) (Ripeti e apprendi).

#### NOTA

- Se si seleziona un pulsante numerico [1]–[9] durante la ripetizione della riproduzione, sarà possibile modificare il numero di misure che vengono riproposte dopo la selezione del pulsante Ripeti e apprendi.

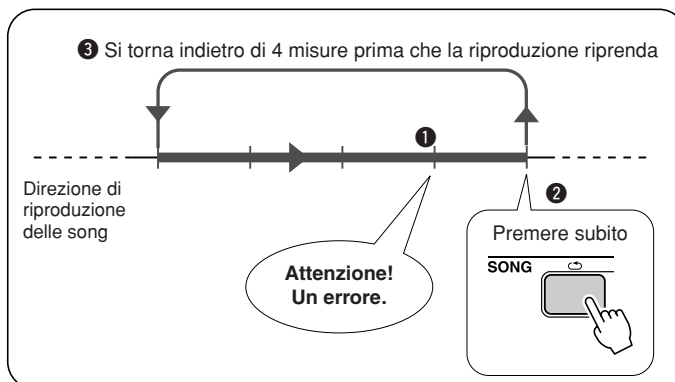
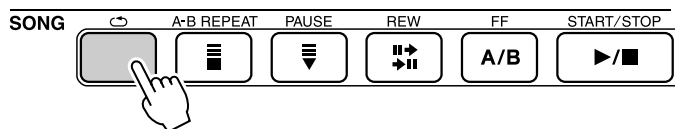



# Utilizzo dei database musicali

Quando si desidera suonare con il proprio stile musicale preferito, ma non sa quali siano voce e stile più indicati per il tipo di musica che si desidera suonare, è sufficiente selezionare uno stile dal database musicale. Le impostazioni del pannello vengono immediatamente regolate in base alla combinazione ideale di suoni e stile.

## 1 Premere il pulsante [MUSIC DATABASE] (Database musicale).

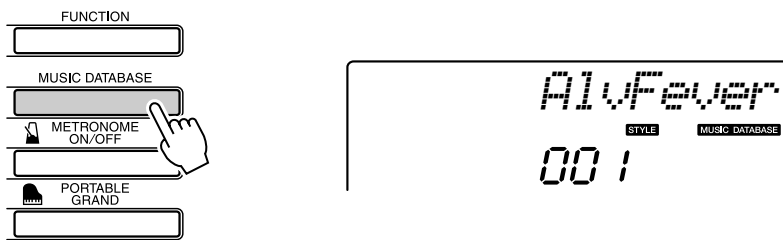

Sul display viene visualizzato il nome di un database musicale.

## 2 Selezionare un database musicale.

Utilizzare il dial per selezionare un database musicale, consultando l'elenco sul pannello oppure la sezione Elenco dei database musicali (MDB) a pagina 114 del manuale. Scegliere un database che corrisponda all'immagine della song che si intende riprodurre. Ai fini di questo esempio selezionare "124 DayOfW&R".

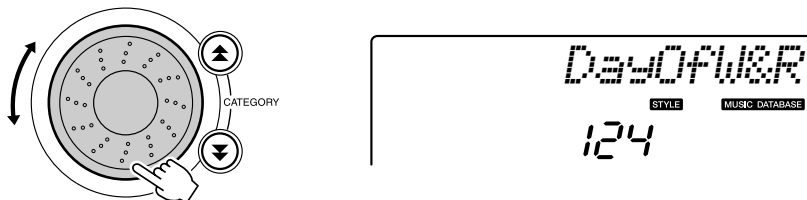

## 3 Suonare la melodia con la mano destra e gli accordi con la mano sinistra.

Lo stile jazz si avvia quando si suona un accordo con la mano sinistra nell'area a sinistra del punto di splittaggio (pagina 30). Per informazioni sugli accordi, fare riferimento alla pagina 38.

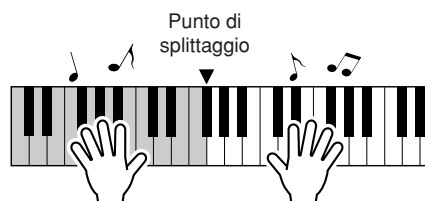

Per interrompere la riproduzione, premete [START/STOP].



# Modifica dello stile di una song

Oltre allo stile predefinito di ciascuna song, con la funzione Easy Song Arranger è possibile scegliere un qualsiasi altro stile con cui riprodurre la song. È dunque possibile riprodurre song che in origine sono, ad esempio, delle ballate nello stile di una bossa nova o di un brano hip-hop. È possibile creare arrangiamenti completamente diversi modificando lo stile di riproduzione di una song. È inoltre possibile modificare la voce melodica della song e la voce della tastiera, in modo da cambiare completamente l'immagine della song.

## Ascolto della song DEMO per Easy Song Arranger

"Hallelujah Chorus" nelle song preimpostate consente di sperimentare la funzione Easy Song Arranger avviandone la riproduzione.

Premere il pulsante [SONG], quindi selezionare un "009 Hallelujah Chorus" utilizzando il dial. Premere il pulsante [START/STOP] per riprodurre la song.

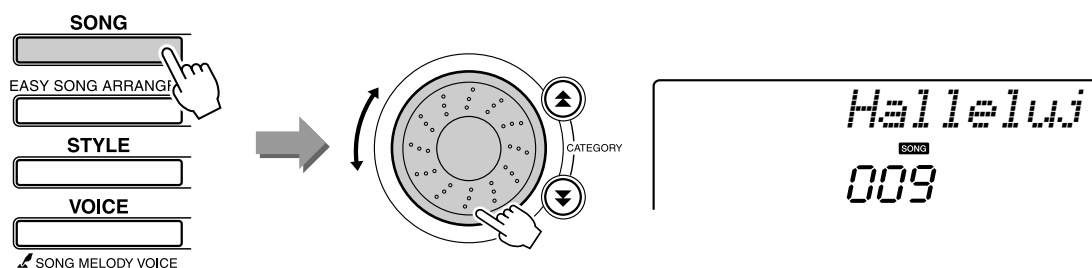

Mentre la song procede, vengono visualizzati solo i cambiamenti di stile mentre la song resta uguale.

Ricordare che è possibile utilizzare Easy Song Arranger anche con altre song, ovvero tutte quelle che contengono dati sugli accordi.

## Utilizzo di Easy Song Arranger

### 1 Premere il pulsante [EASY SONG ARRANGER].

Vengono visualizzati il numero e il nome della song. Per selezionare un'altra song, utilizzare il dial.



### 2 Selezionare una song.

Per selezionare la song di cui si desidera eseguire un arrangiamento, utilizzare il dial.

### 3 Ascoltare la song.

Per avviare la riproduzione della song, premere il pulsante [START/STOP]. Passare al punto successivo mentre la song è in esecuzione.



**NOTA**

• Quando si suonano le song numero 010, 011 e dalla 020 alla 030 con la funzione Easy Song Arranger attiva, l'audio delle tracce melodiche viene automaticamente soppresso e non si sente alcuna melodia. Per ascoltare le tracce melodiche, è necessario premere i pulsanti SONG MEMORY (Memoria song) da [3] a [5].

### 4 Premere il pulsante [EASY SONG ARRANGER].

Vengono visualizzati il numero e il nome dello stile. Per selezionare un altro stile, utilizzare il dial.

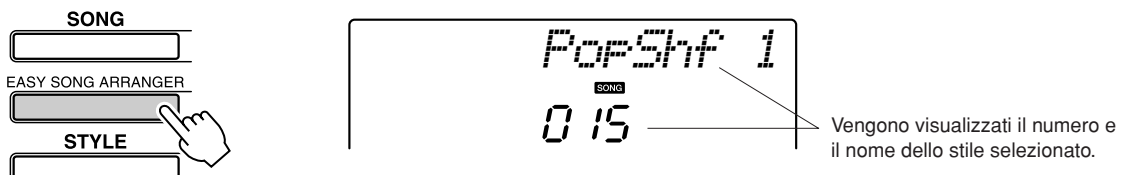

### 5 Selezionare uno stile.

Ruotare il dial e ascoltare in che modo viene riprodotta la song con stili diversi. Selezionando stili diversi, la song resta uguale e cambiano solo gli stili. Una volta selezionato uno stile adatto, passare al punto successivo mentre la song è ancora in esecuzione; se la song è stata interrotta, avviarla di nuovo premendo il pulsante [START/STOP].

**NOTA**

• In Easy Song Arranger vengono utilizzati i dati delle song, per cui non è possibile specificare accordi suonandoli nell'intervallo di accompagnamento della tastiera. Il pulsante [ACMP ON/OFF] non funziona.  
• Se le indicazioni tempo della song e dello stile sono diverse, vengono utilizzate quelle della song.

### 6 Selezionare una voce che si desidera eseguire come melodia della song.

Premere il pulsante [VOICE]. Vengono visualizzati il numero e il nome della voce selezionata. Per selezionare un'altra voce, utilizzare il dial.



### 7 Modificare la voce della melodia della song.

Tenere premuto il pulsante [VOICE] per più di un secondo. Sul display appare l'indicazione SONG MELODY VOICE (Voce melodia song), quindi la voce selezionata al passaggio 6 diventa la voce della melodia della song.

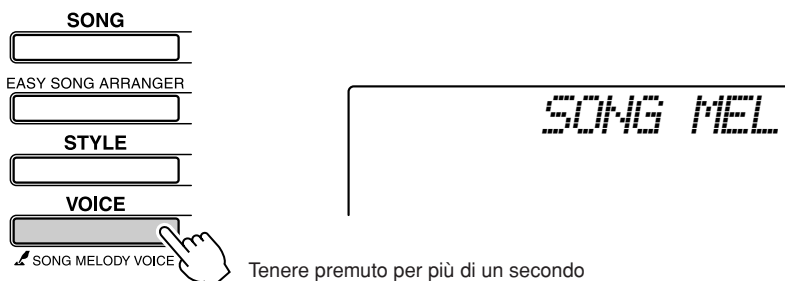



# Registrazione delle proprie esecuzioni

È possibile registrare fino a 5 esecuzioni e salvarle come song dell'utente da 031 a 035. La song registrata può essere eseguita sullo strumento.

## ■ Dati registrabili

È possibile registrare fino a 6 tracce: 5 tracce melodiche e una traccia di stile (accordo).

Ciascuna traccia può essere registrata singolarmente.

- **Traccia melodica [1]–[5] ... Registra le parti melodiche.**
- **Traccia di stile [A] ..... Registra la parte di accordo.**

### NOTA

• È possibile registrare fino a circa 10.000 note, se si registra solo nelle tracce melodiche. È possibile registrare fino a 5.500 cambi di accordo, se si registra solo nella traccia di stile.

## Configurazione tracce

Per registrare le proprie esecuzioni, utilizzare prima i pulsanti SONG MEMORY [1]–[5] e [A] per specificare le tracce su cui registrare. La traccia su cui si esegue la registrazione determina la parte che verrà riprodotta in seguito.

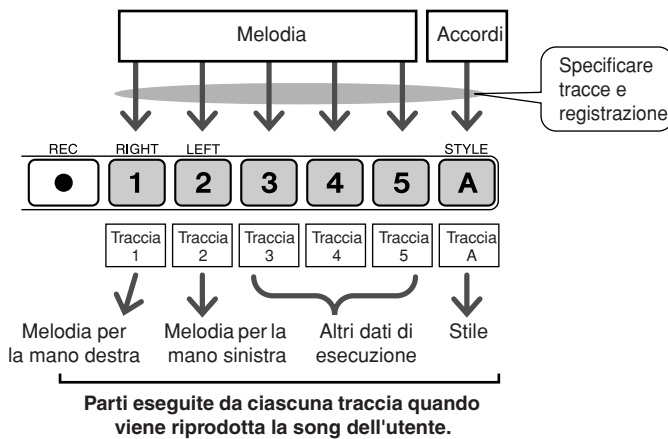

- **Traccia [1]:** viene eseguita come parte melodica della mano destra (MELODY R)
- **Traccia [2]:** viene eseguita come parte melodica della mano sinistra (MELODY L)
- **Tracce [3]–[5]:** vengono eseguite come "altri" dati di esecuzione.
- **Traccia [A]:** viene eseguita come parte di stile (accompagnamento automatico).

### NOTA

• **La differenza tra MELODY R (Melodia destra) e MELODY L (Melodia sinistra)...**  
Le song sono combinazioni di una melodia e uno stile di accompagnamento automatico. In genere la "melodia" si riferisce alla parte per la mano destra, ma in questo strumento le parti "melodiche" vengono fornite sia per la mano destra che per la sinistra. MELODY R è la parte melodica eseguita dalla mano destra e MELODY L è la parte melodica eseguita dalla mano sinistra.

## Procedura di registrazione

- 1** Premere il pulsante [SONG], quindi utilizzare il dial per selezionare il numero della song utente (031–035) su cui registrare.



Per selezionare un numero di song tra 031 e 035 ruotare il dial.

## 2 Selezionare le tracce su cui si desidera registrare e confermare la selezione sul display.

### ◆ Registrare una traccia melodica e una traccia di accompagnamento insieme

Premere il pulsante della traccia melodica [1]–[5] su cui si desidera registrare mentre si tiene premuto il pulsante [REC] (Registra). Quindi premere il pulsante [A] mentre si tiene premuto il pulsante [REC].  
Le tracce selezionate lampeggeranno sul display.

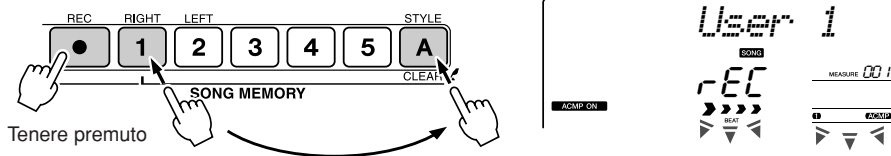

#### ⚠ ATTENZIONE

- Se si registra su una traccia che contiene dati registrati in precedenza, i dati precedenti verranno sovrascritti quindi andranno persi.

#### NOTA

- L'accompagnamento di stile viene attivato automaticamente quando si seleziona la traccia di stile [A] per la registrazione.
- Non è possibile attivare o disattivare l'accompagnamento di stile mentre è in corso la registrazione.
- Se per la registrazione si utilizza una voce split, le note eseguite a sinistra del punto di splittaggio non verranno registrate.

### ◆ Registrare una traccia melodica

Premere il pulsante della traccia melodica [1]–[5] su cui si desidera registrare mentre si tiene premuto il pulsante [REC].  
La traccia selezionata lampeggerà sul display.

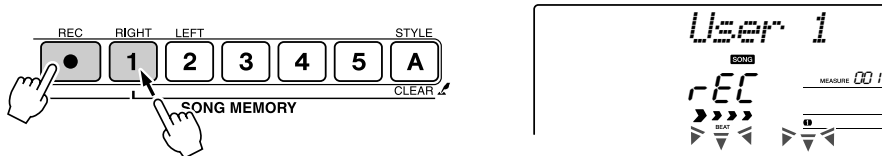

#### NOTA

- Se l'accompagnamento di stile è attivo e la traccia [A] non è stata ancora registrata, la traccia di stile [A] verrà selezionata automaticamente quando si seleziona una traccia melodica. Se si desidera registrare solo una traccia melodica, verificare che la traccia di stile [A] sia disattivata.

Per annullare la registrazione su una traccia selezionata, premere una seconda volta il pulsante della traccia. Non è possibile attivare o disattivare l'accompagnamento di stile mentre è in corso la registrazione.

## 3 La registrazione ha inizio quando si suona sulla tastiera.

È possibile avviare la registrazione anche premendo il pulsante [START/STOP].  
Durante la registrazione verrà visualizzata sul display la misura corrente.



#### NOTA

- Se la memoria risulta piena durante la registrazione, verrà visualizzato un messaggio di avvertenza e la registrazione verrà automaticamente interrotta. Utilizzare la funzione di cancellazione song o di cancellazione traccia (pagina 55) per eliminare i dati indesiderati e creare più spazio disponibile per la registrazione, quindi ripetere la registrazione.

## 4 Interrompere la registrazione premendo il pulsante [START/STOP] o [REC].





Se si preme il pulsante [INTRO/ENDING/rit.] mentre si sta registrando la traccia di stile, viene riprodotto un pattern finale appropriato e la registrazione viene interrotta. Quando la registrazione si interrompe, la misura corrente torna al numero 001 e i numeri di traccia registrati sul display lampeggiano.

### ● Per registrare altre tracce

Ripetere i passaggi da 2 a 4 per registrare una delle tracce restanti. Selezionando una traccia non registrata – pulsanti SONG MEMORY [1]–[5], [A] – è possibile registrare la nuova traccia mentre si stanno ascoltando quelle registrate in precedenza (le tracce riprodotte vengono visualizzate sul display). Durante la registrazione di nuove tracce, è possibile anche sopprimere l'audio delle tracce registrate in precedenza (le tracce con audio soppresso non compaiono sul display).

### ● Per registrare nuovamente una traccia

Selezionare la traccia di cui si vuole ripetere la registrazione per registrarla in modo normale.

La nuova registrazione sovrascrive i dati precedenti.

## 5 Al termine della registrazione...

### ◆ Per eseguire una song utente

Le song utente vengono eseguite allo stesso modo delle song normali (pagina 39).

- 1 Premere il pulsante [SONG].
- 2 Viene visualizzato il numero/nome della song corrente.  
Per selezionare la song dell'utente (031–035) da eseguire utilizzare il dial.
- 3 Premere il pulsante [START/STOP] per avviare l'esecuzione.

### ● Limitazioni alla registrazione di dati

- Non è possibile registrare la voce split.
- I dati riportati di seguito vengono registrati all'inizio della traccia.  
Le modifiche apportate durante la song non verranno registrate.  
reverb type, chorus type, time signature, style number, style volume, tempo

## Song Clear (Cancellazione song): eliminazione delle song utente

Questa funzione cancella un'intera song dell'utente (tutte le tracce).

### NOTA

- Se si desidera cancellare solo una traccia specifica da una song utente utilizzare la funzione Track Clear (Cancellazione traccia).

- 1** Premere il pulsante [SONG], quindi selezionare la song dell'utente (031–035) da cancellare.
- 2** Tenere premuto il pulsante SONG MEMORY [1] per più di un secondo mentre si tiene premuto il pulsante SONG MEMORY [A].

Sul display viene visualizzato un messaggio di conferma.

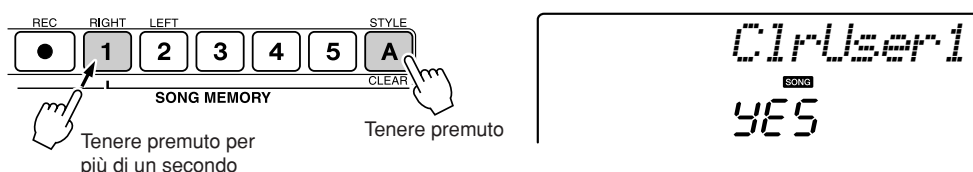

- 3** Premere il pulsante [+].  
Sul display viene visualizzato un messaggio di conferma.  
Per annullare l'operazione di eliminazione premere il pulsante [-].

### NOTA

- Per eseguire la funzione Song Clear premere il pulsante [+].  
Per annullare l'operazione di Song Clear premere [-].

- 4** Per cancellare la song premere il pulsante [+].  
Sul display viene visualizzato per pochi istanti il messaggio che indica l'avanzamento della cancellazione mentre la song viene cancellata.

## Track Clear: eliminazione di una traccia specifica da una song dell'utente

Con questa funzione è possibile eliminare una traccia specifica da una song dell'utente.

- 1** Premere il pulsante [SONG], quindi selezionare la song dell'utente (031–035) da cancellare.
- 2** Tenere premuto per più di un secondo il pulsante traccia SONG MEMORY ([1]–[5], [A]) corrispondente alla traccia che si desidera eliminare.

Sul display viene visualizzato un messaggio di conferma.

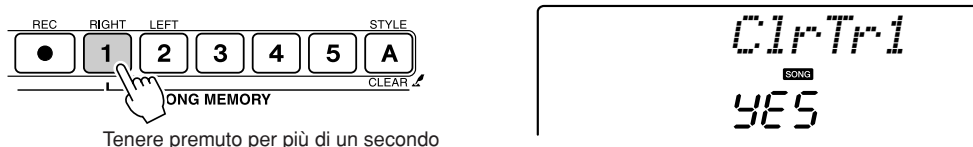

- 3** Premere il pulsante [+].  
Sul display viene visualizzato un messaggio di conferma.  
Per annullare l'operazione di eliminazione, premere il pulsante [-].

### NOTA

- Per eseguire la funzione Track Clear premere il pulsante [+].  
Per annullare l'operazione Track Clear premere [-].

- 4** Per cancellare la traccia, premere il pulsante [+].  
Sul display compare per pochi istanti il messaggio che indica l'avanzamento della cancellazione mentre la traccia viene cancellata.



# Backup e inizializzazione

## Backup

Per le impostazioni seguenti viene sempre eseguito il backup e questi valori vengono mantenuti anche quando l'unità viene spenta.

Se si desidera inizializzare le impostazioni, utilizzare l'operazione di inizializzazione come indicato di seguito.

### ● I parametri di backup

- Song utente
- File di stile
- Attivazione/disattivazione della risposta al tocco
- Registration Memory
- Impostazioni di funzioni: accordatura, punto di splittaggio, sensibilità al tocco, volume dello stile, volume della song, volume del metronomo, voto, annullamento demo, tipo di Master EQ, tipo di arpeggio

## Inizializzazione

Con questa funzione è possibile cancellare tutti i dati di backup presenti nella memoria flash dello strumento, ripristinandone le impostazioni di default iniziali. Sono disponibili le procedure di inizializzazione indicate di seguito.

### ■ Eliminazione di backup.....

Per eliminare i dati di backup presenti nella memoria flash interna – impostazione utente del pannello, registration memory, song utente, file di stile 156 – accendere lo strumento premendo contemporaneamente l'interruttore [STANDBY/ON] (Attesa/Accensione) e il tasto bianco più alto della tastiera. I dati di backup vengono cancellati e vengono ripristinati i valori di default.

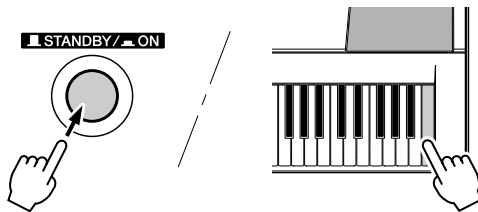

### ■ Eliminazione del contenuto della memoria flash....

Per eliminare i dati delle song e i file di stile che sono stati trasferiti nella memoria flash interna da un computer, accendere lo strumento premendo l'interruttore [STANDBY/ON] e tenendo premuto il tasto bianco più alto e i tre tasti neri più alti della tastiera.

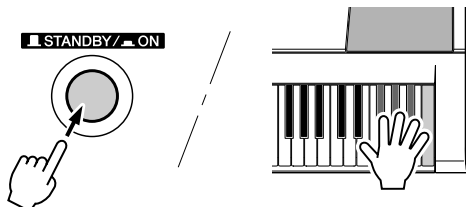

#### **ATTENZIONE**

- Quando si esegue un'operazione di eliminazione del contenuto della memoria flash, vengono eliminati anche i dati delle song acquistate. Verificare che i dati da conservare vengano salvati su un computer.



# Funzionamento di base e display

## Funzionamento di base

Il controllo generale dell'unità YPT-410 si basa sulle operazioni riportate di seguito.

**1** Per selezionare una funzione di base premere un pulsante.

**2** Per selezionare un elemento o un valore, utilizzare il dial.

**3** Avviare una funzione.

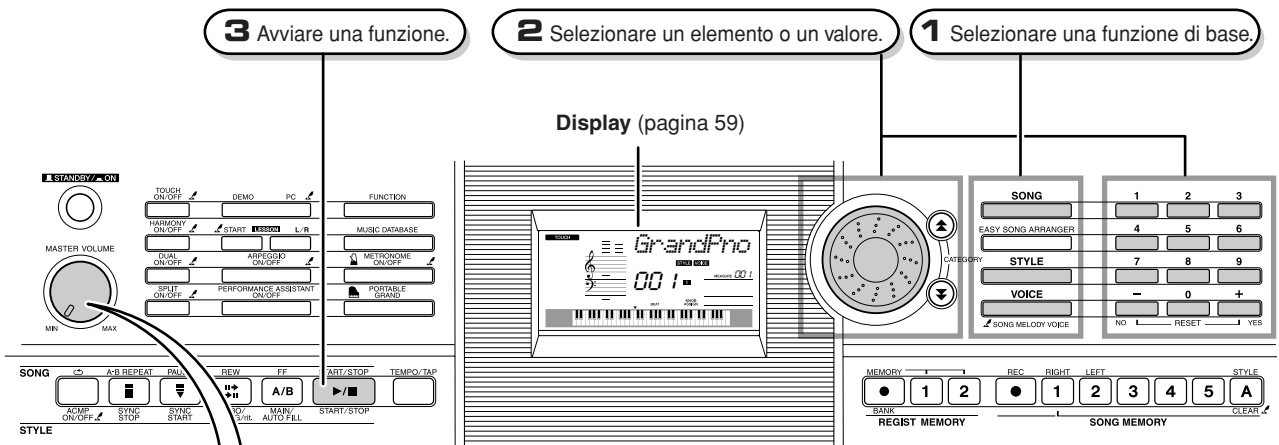

### ● Regolazione volume

Consente di regolare il volume dell'audio mediante gli altoparlanti dello strumento o un paio di cuffie collegate al jack PHONES (Cuffie).

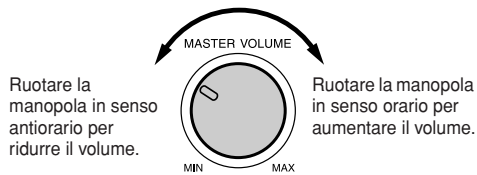

### Simbolo "Tenere premuto"

Il simbolo "  " che viene visualizzato accanto ad alcuni pulsanti indica che per richiamare una funzione associata è necessario tenerli premuti per più di un secondo. Così si accede in modo diretto a una gamma di funzioni.

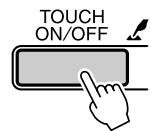

## 1 Per selezionare una funzione di base premere un pulsante.

- SONG** — Selezionare una song che si desidera ascoltare o una song da utilizzare per una lezione.
- EASY SONG ARRANGER**
- STYLE** — Selezionare uno stile di accompagnamento automatico.
- VOICE** — Selezionare una voce da riprodurre sulla tastiera.
-  **SONG MELODY VOICE**

## 2 Per selezionare un elemento o un valore, utilizzare il dial.

Quando si seleziona una funzione di base, viene visualizzato l'elemento corrispondente alla funzione. Per selezionare l'elemento desiderato, è possibile anche utilizzare il dial o i pulsanti numero [0]–[9].



Questa parte del display indica il nome e il numero della song selezionata, la voce e lo stile. Contiene anche il nome e l'impostazione/valore corrente di altre funzioni.

### ■ Modifica dei valori

#### ● Dial

Per aumentare il valore dell'elemento selezionato ruotare il dial in senso orario, per ridurlo il valore ruotare in senso antiorario. Per ridurre o aumentare il valore continuamente, ruotare continuamente il dial.

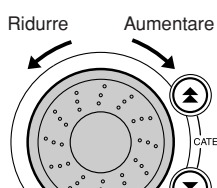

#### ● Pulsanti [+] e [-]

Premere brevemente il pulsante [+] per aumentare di un'unità un valore, o il pulsante [-] per ridurlo di una unità. Tenere premuto uno dei due pulsanti per aumentare o, rispettivamente, ridurre in modo continuo un valore.

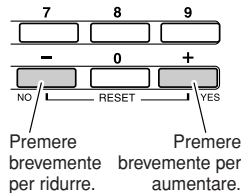

#### ● Pulsanti numero [0]–[9]

I pulsanti numerici possono essere utilizzati per immettere direttamente il numero di una song o il valore di un parametro. Le cifre con centinaia o decine uguali a "0" possono essere omesse (vedere di seguito).

**Esempio: la song numero "003" può essere immessa in tre modi.**

- [0] → [0] → [3]
- [0] → [3]
- ("003" viene visualizzato sul display dopo qualche istante)
- [3]
- ("003" viene visualizzato sul display dopo qualche istante)

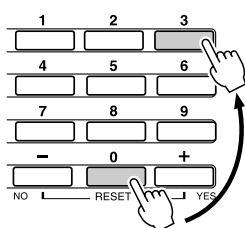

Premere i pulsanti [0], [0], [3].

#### ● Pulsanti CATEGORY [▲] e [▼]

Quando si seleziona una song, uno stile o una voce, è possibile utilizzare questi pulsanti per passare al primo elemento della categoria successiva o precedente.

I pulsanti CATEGORY [▲] e [▼] sono utili per selezionare elementi di categorie, come nell'esempio di seguito.

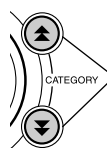

Passare al primo elemento della categoria successiva o precedente.

#### Esempio: VOICE SELECT (Selezione voce)

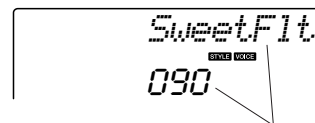

Viene selezionata la prima voce della categoria selezionata.

Nel display in cui viene visualizzata una categoria, utilizzare prima i pulsanti CATEGORY [▲] e [▼] per selezionare la categoria che contiene l'elemento desiderato, quindi utilizzare i pulsanti [+] e [-] per scegliere l'elemento. Ciò è particolarmente comodo nel caso in cui la selezione deve essere eseguita tra un gran numero di voci.

Per la maggior parte delle procedure descritte nel presente manuale, si consiglia di utilizzare il dial perché è il metodo di selezione più facile e intuitivo disponibile. Si noti però che la maggior parte degli elementi o dei valori che è possibile selezionare mediante il dial può essere selezionata anche con i pulsanti [+] e [-].

## 3 Avviare una funzione.

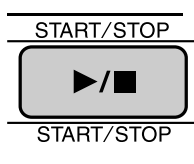

Questo è il pulsante [START/STOP].

Per avviare l'esecuzione della song o dello stile (ritmo) selezionato, premere il pulsante [START/STOP] dopo aver premuto il pulsante [SONG] o [STYLE].

## Elementi del display

Sul display vengono visualizzate tutte le impostazioni di base correnti: song, stile, voce. Contiene inoltre una serie di indicatori che mostrano lo stato di attivazione/disattivazione di una gamma di funzioni.

### Notazione

In questo display sono visualizzate le note delle melodie e degli accordi di una song quando si utilizza la funzione Song Lesson (Lezione Song) oppure le note degli accordi specificati dall'utente quando si sta utilizzando la funzione Dictionary (Dizionario). Negli altri casi vengono visualizzate le note suonate sulla tastiera.



#### NOTA

- Tutte le note che si trovano sotto o sopra il pentagramma sono contrassegnate dall'indicazione "8va" nella notazione.
- Per alcuni accordi specifici, è possibile che nella sezione di notazione del display non vengano indicate tutte le note a causa dei limiti di spazio del display.

### Numero BEAT e MEASURE

Indica il numero di beat in una misura durante la funzione Metronome (Metronomo). Indica la misura corrispondente durante la riproduzione di una song o di uno stile e il valore Tempo impostato per la song o lo stile (vedere a pagina 27).

MEASURE 001

### Display dell'accordo

Indica il nome dell'accordo eseguito al momento o il nome dell'accordo in esecuzione sulla tastiera.

F

### Display delle tracce delle song

In questo punto vengono visualizzate le informazioni relative alle tracce delle song (vedere a pagina 52, 79).

1 2 3 4 5 ACMP

### TOUCH

Indica che la funzione di risposta al tocco è attiva (vedere a pagina 65).

TOUCH

### HARMONY

Indica che l'armonia è attiva (vedere a pagina 60).

HARMONY

### DUAL

Indica che la voce dual è attiva (vedere a pagina 29).

DUAL

### SPLIT

Indica che la voce split è attiva (vedere a pagina 30).

SPLIT

### ARPEGGIO

Indica che l'arpeggio è attivo (vedere a pagina 14).

ARPEGGIO

### Tecnologia di esecuzione assistita

Indica che la tecnologia di esecuzione assistita è attiva (vedere pagina 23).

P. A. T.

### ACMP ON

Indica che l'accompagnamento è attivo (vedere a pagina 34).

ACMP ON

### SYNC STOP

Indica che la funzione SYNC STOP (Arresto sincronizzato) è attiva (vedere a pagina 71).

SYNC STOP

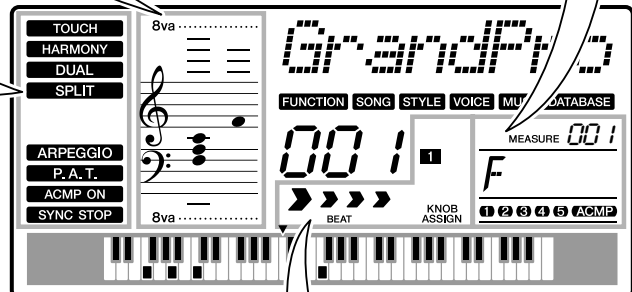

### Display beat (tempo)

Indica lo stile o il beat della song corrente mediante frecce lampeggianti (vedere a pagina 27).



### Display assegnazione manopole

Questo display consente di confermare visivamente i parametri assegnati alle manopole (vedere a pagina 18).

1

KNOB ASSIGN

## Armonia

Con questa funzione si aggiungono alla voce principale delle note di armonia.

### 1 Premere il pulsante [HARMONY ON/OFF] (Att./Disatt. armonia) per attivare la funzione Harmony (Armonia).

Per disattivare la funzione Harmony, premere di nuovo il pulsante [HARMONY ON/OFF].

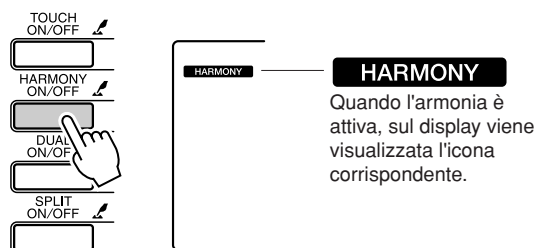

Quando si preme il pulsante [HARMONY ON/OFF] per attivare questa funzione, viene selezionato automaticamente il tipo di armonia appropriato per la voce principale selezionata.

### 2 Tenere premuto il pulsante [HARMONY ON/OFF] per più di un secondo in modo che venga visualizzato il tipo di armonia.

Per qualche secondo sul display compare l'indicazione "HarmType" (Tipo di armonia), seguita dal tipo di armonia selezionato. Per selezionare un tipo di armonia diverso, utilizzare il dial.

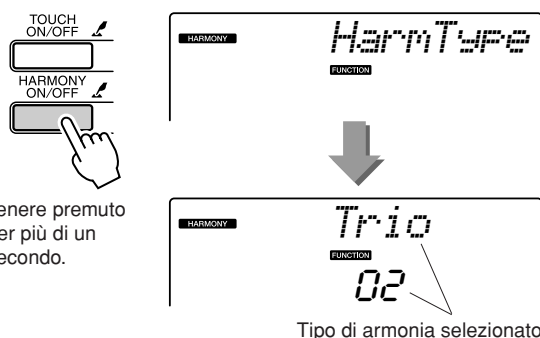

Tenere premuto per più di un secondo.

Tipo di armonia selezionato

### 3 Per selezionare un tipo di armonia, utilizzare il dial.

Per informazioni sui tipi di armonia disponibili, fare riferimento all'elenco dei tipi di effetto a pagina 117. Provare a suonare la tastiera con la funzione di armonia. L'effetto e il funzionamento di ciascun tipo di armonia variano. Per informazioni dettagliate, fare riferimento alla seguente sezione "Modalità di esecuzione di ciascun tipo di armonia" e all'elenco dei tipi di effetto.

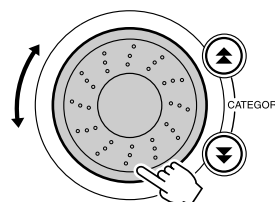

#### NOTA

- È possibile aggiungere le note di armonia soltanto alla voce Main (Principale), non a quelle Dual (Doppia) o Split (Suddivisa).
- Quando è attivo l'accompagnamento automatico (l'indicatore ACMP ON (Accompagnamento attivo) è illuminato), i tasti a sinistra del punto di splittaggio della tastiera non producono alcuna nota di armonia.

#### ● Modalità di esecuzione di ciascun tipo di armonia

- Tipi di armonia da 01 a 05

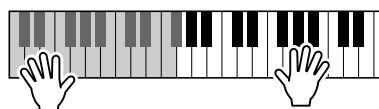

Premere i tasti della mano destra mentre si eseguono gli accordi nell'intervallo di accompagnamento automatico della tastiera quando è attiva la funzione Auto Accompaniment (Accompagnamento automatico, pagina 34).

- Tipi di armonia da 06 a 12 (Trill (Trillo))



Tenere premuti due tasti.

- Tipi di armonia da 13 a 19 (Tremolo)



Continuare a tenere premuti i tasti.

- Tipi di armonia da 20 a 26 (Echo) (Eco)



Continuare a tenere premuti i tasti.

Il valore di Harmony Volume (Volume armonia) può essere regolato alla voce Function Settings (Impostazioni funzioni, pagina 69).

## Aggiunta del riverbero

Il riverbero consente di riprodurre musica con un'atmosfera simile a una sala da concerto. Quando si seleziona uno stile o una song, viene automaticamente selezionato il tipo di riverbero ottimale per la voce utilizzata. Per selezionare un tipo di riverbero diverso, attenersi alla procedura descritta di seguito.

### 1 Premere il pulsante [FUNCTION] (Funzione).

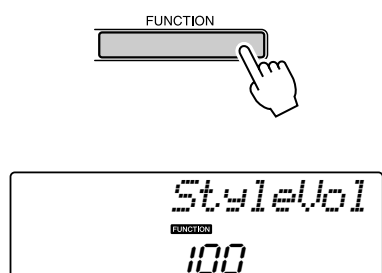

### 2 Utilizzare i pulsanti CATEGORY [▲] e [▼] (Categoria) per scegliere il tipo di riverbero.

Per qualche secondo sul display compare l'indicazione "Reverb" (Riverbero), seguita dal tipo di riverbero selezionato.

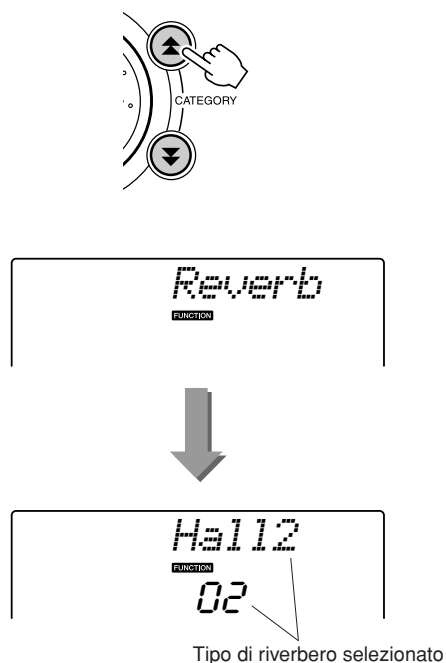

### 3 Per selezionare un tipo di riverbero utilizzare il dial.

Per apprezzare il suono del tipo di riverbero selezionato, suonare la tastiera.

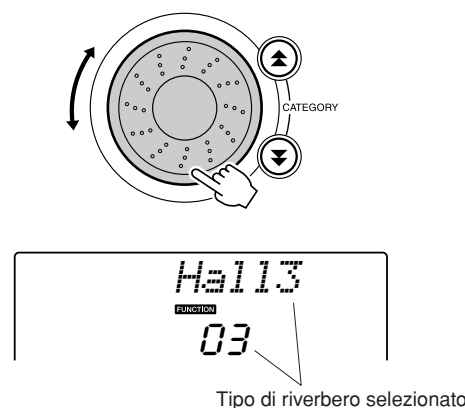

Per informazioni sui tipi di riverbero disponibili, fare riferimento all'elenco dei tipi di effetto a pagina 117.

### ● Regolazione del livello di mandata per il riverbero

È possibile regolare singolarmente la quantità di riverbero da applicare alle voci di tipo main, dual e split. Vedere a pagina 83.



## Aggiunta di un chorus

L'effetto chorus crea un suono corposo simile a quello di molte voci uguali riprodotte all'unisono. Quando si seleziona uno stile o una song, viene automaticamente selezionato il tipo di chorus ottimale per la voce utilizzata. Per selezionare un tipo di chorus diverso, attenersi alla procedura descritta di seguito.

### 1 Premere il pulsante [FUNCTION].

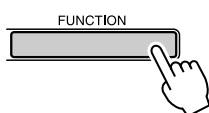

### 2 Utilizzare i pulsanti CATEGORY [▲] e [▼] per scegliere il tipo di chorus.

Per qualche secondo sul display viene visualizzata l'indicazione "Chorus", seguita dal tipo di chorus selezionato.

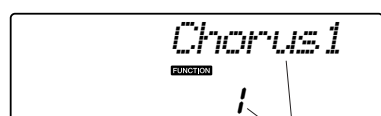
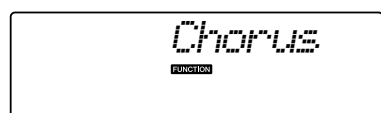
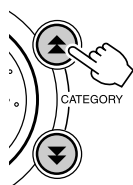

Tipo di chorus selezionato

### 3 Per selezionare un tipo di chorus, utilizzare il dial.

Per apprezzare il suono del tipo di chorus selezionato, suonare la tastiera.

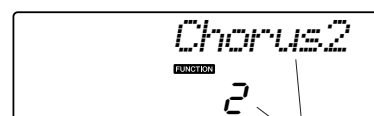
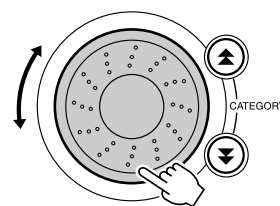

Tipo di chorus selezionato

Fare riferimento all'elenco dei tipi di effetti riportato a pagina 117 per informazioni sui tipi di chorus disponibili.

### ● Regolazione del livello di mandata per il chorus

È possibile regolare singolarmente la quantità di chorus da applicare alle voci di tipo main, dual e split. Vedere a pagina 83.

## Metronomo

Lo strumento dispone di un metronomo incorporato con tempo e indicazione regolabili. Può essere utilizzato per impostare il tempo più indicato.

### ■ Avvio del metronomo .....

Attivare il metronomo e avviarlo premendo il pulsante [METRONOME ON/OFF] (Att./Disatt. metronomo).

Per arrestare il metronomo premere di nuovo il pulsante [METRONOME ON/OFF].

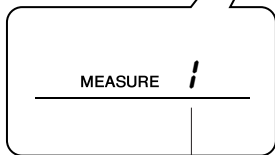
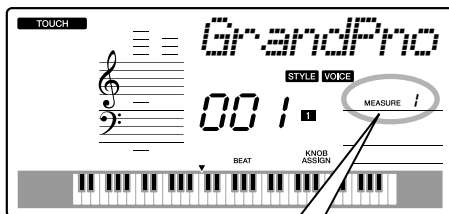
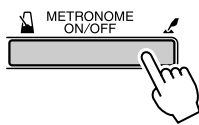

Indica il numero di beat nella misura

### ■ Regolazione del tempo del metronomo .....

**1** Premere il pulsante [TEMPO/TAP] (Tempo/Battito) per richiamare l'impostazione del tempo.

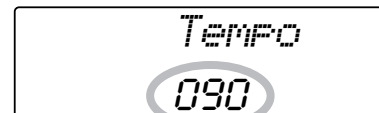
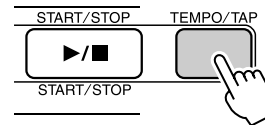

Impostazione del tempo corrente

**2** Per selezionare un tempo da 11 a 280, utilizzare il dial.

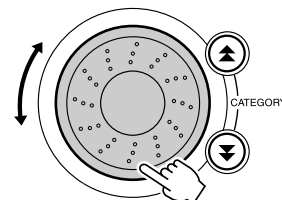

## Impostazione del numero di beat per misura e della lunghezza di ciascun beat

In questo esempio viene impostata un'indicazione di tempo di 5/8.

- 1 Tenere premuto il pulsante [METRONOME ON/OFF] per qualche secondo e selezionare il numero di beat per misura per la funzione "Timesign".**

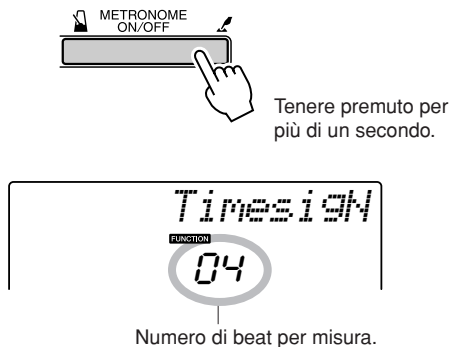

- 2 Per selezionare il numero di beat per misura, utilizzare il dial.**

In corrispondenza del primo beat di ciascuna misura viene emesso un suono di campanello, mentre in corrispondenza di tutti gli altri viene emesso un ticchettio. Se il parametro viene impostato su "00", tutti i beat emetteranno un ticchettio e non il suono di campanello all'inizio di ciascuna misura.

L'intervallo disponibile è compreso tra 0 e 60. Per questo esempio, selezionare 5.

### NOTA

- L'indicazione di tempo del metronomo viene sincronizzata con lo stile o la song in riproduzione, quindi i parametri non possono essere modificati durante l'esecuzione di uno stile o di una song.

- 3 Premere i pulsanti CATEGORY [▲] e [▼] il numero di volte necessario per selezionare la funzione della lunghezza di beat "TimesigD".**

Verrà visualizzata la lunghezza di beat selezionata.

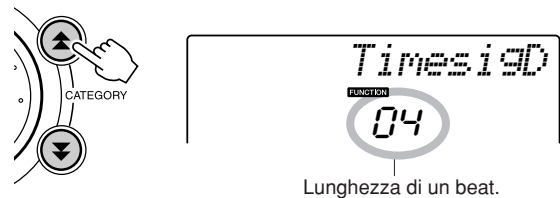

- 4 Per selezionare la lunghezza di un beat, utilizzare il dial.**

Selezionare la lunghezza richiesta per ciascun beat: 2, 4, 8 o 16 (metà nota, nota da un quarto, da un ottavo o da un sedicesimo). Ad esempio, selezionare 8.

## Regolazione del volume del metronomo

- 1 Premere il pulsante [FUNCTION].**

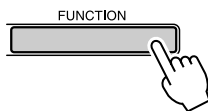

- 2 Utilizzare i pulsanti CATEGORY [▲] e [▼] per selezionare il volume del metronomo.**

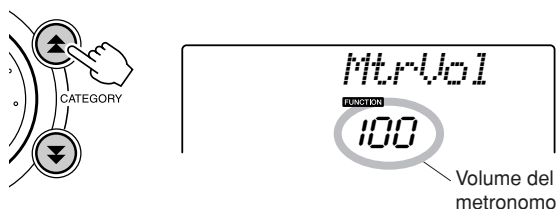

- 3 Per impostare il volume del metronomo desiderato utilizzare il dial.**

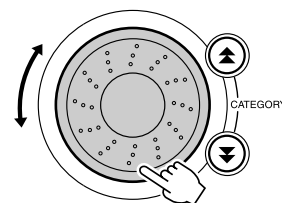

## Avvio del battito

È possibile fare avviare la riproduzione con un conteggio progressivo a qualunque tempo. A tale scopo, è sufficiente percuotere il pulsante [TEMPO/TAP] con qualunque tempo, quattro volte per le divisioni del tempo in quarti e tre per le divisioni in terzi: avrà inizio l'esecuzione dello stile o della song selezionata al tempo così indicato.

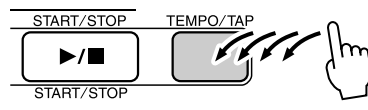

## Sensibilità della risposta al tocco

Quando la risposta al tocco è attivata, è possibile regolare la sensibilità della tastiera alle dinamiche in tre passaggi.

### 1 Premere il pulsante [TOUCH ON/OFF] (Att./Disatt. tocco) per attivare la risposta al tocco.

Quando la risposta al tocco è attiva, sul display viene visualizzata l'icona corrispondente (pagina 59).



### 2 Tenere premuto il pulsante [TOUCH ON/OFF] per più di un secondo in modo che venga visualizzata la sensibilità al tocco.

Per qualche secondo sul display viene visualizzata l'indicazione "TouchSns", seguita dal tipo di sensibilità al tocco selezionato.

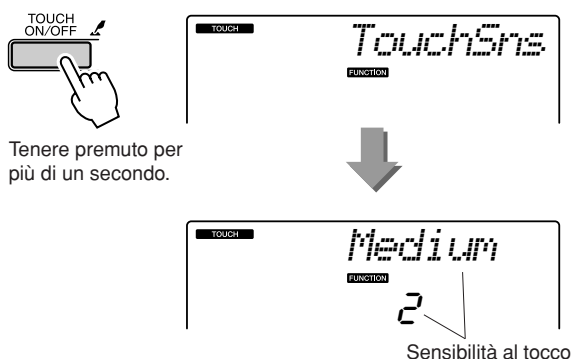

### 3 Per selezionare un'impostazione per la sensibilità al tocco tra 1 e 3, utilizzare il dial in risposta alle dinamiche applicate alla tastiera. Un valore più elevato produce variazioni di volume maggiori (più agevoli) in risposta alla dinamica della tastiera, quindi una maggiore sensibilità.

#### NOTA

• L'impostazione iniziale predefinita per la sensibilità al tocco è "2".

## Pitch Bend

È possibile utilizzare la rotella del pitch bend per aggiungere lievi variazioni di pitch alle note riprodotte con la tastiera. Ruotare la rotella verso l'alto per alzare il pitch, verso il basso per abbassarlo. Se si utilizza questa funzione con una voce di chitarra tipo "040 Overdriven", sarà possibile produrre effetti assolutamente realistici di note ottenute piegando le corde.

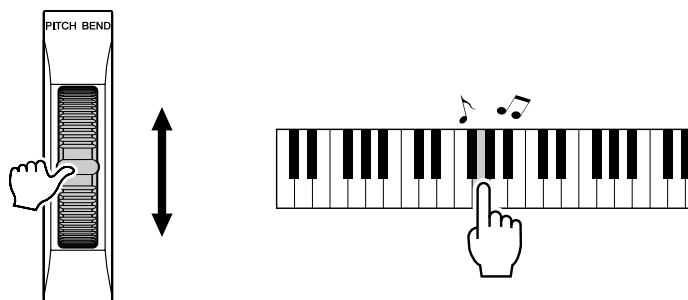

## Controlli del pitch

### ◆ Modifiche significative del pitch (trasposizione)

Il pitch complessivo dello strumento può essere spostato verso l'alto o verso il basso per un massimo di una ottava a incrementi di un semitono.

#### 1 Premere il pulsante [FUNCTION].

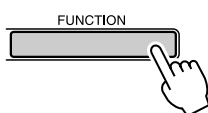

#### 2 Utilizzare i pulsanti CATEGORY [▲] e [▼] per selezionare l'elemento Transpose (Trasposizione).

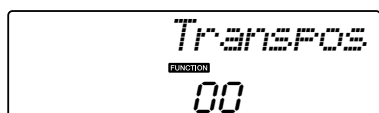

#### 3 Per impostare il valore di trasposizione tra -12 e +12 in base alle proprie esigenze, utilizzare il dial.

**NOTA**

• Non è possibile modificare il pitch delle voci del kit di batteria.

### ◆ Modifiche lievi del pitch (accordatura)

L'accordatura complessiva dello strumento può essere spostata verso l'alto o verso il basso di un massimo di 100 centesimi, a incrementi di un centesimo (100 centesimi = 1 semitono).

#### 1 Premere il pulsante [FUNCTION].

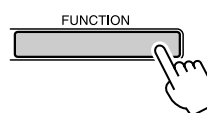

#### 2 Utilizzare i pulsanti CATEGORY [▲] e [▼] per selezionare l'elemento Tuning (Accordatura).



#### 3 Per impostare il valore di accordatura tra -100 e +100 in base alle proprie esigenze, utilizzare il dial.

**NOTA**

• Non è possibile modificare il pitch delle voci del kit di batteria.

## Controllo del volume di arpeggio con le dinamiche applicate alla tastiera

**1** Premere il pulsante [FUNCTION].

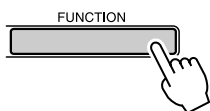

**2** Premere i pulsanti CATEGORY [▲] e [▼] il numero di volte necessario per selezionare la funzione "ARP Velo" della velocità di arpeggio.

Sul display verrà visualizzato per qualche secondo "ARP Velo", seguito dall'impostazione della velocità di arpeggio selezionata.

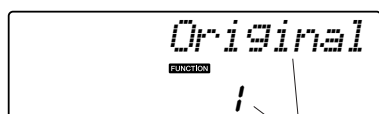
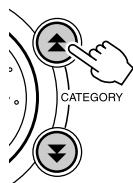

! Velocità di arpeggio selezionata.

**3** Per selezionare "2 Thru", utilizzare il dial.

Quando si seleziona "1 Original", il volume di arpeggio resta invariato a prescindere dalle modifiche apportate alla velocità della tastiera.

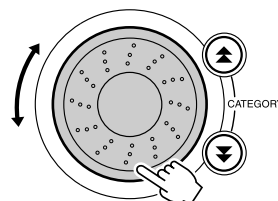

## One Touch Setting (Impostazione a un tocco)

A volte la scelta della voce ideale per l'esecuzione di una song o di uno stile può disorientare. Con la funzione One Touch Setting è possibile selezionare automaticamente la voce più adatta allo stile o alla song selezionata. Per attivare tale funzione, è sufficiente selezionare la voce numero "000".

- 1** Selezionare la voce numero "000" (passaggi 1 e 2 a pagina 28).

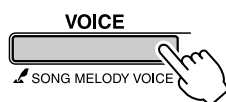

Per selezionare la voce numero 000, utilizzare il dial.

- 2** Selezionare e riprodurre una song qualsiasi (passaggi da 1 a 3 a pagina 39).

- 3** Suonare la tastiera e ricordare il suono della voce.

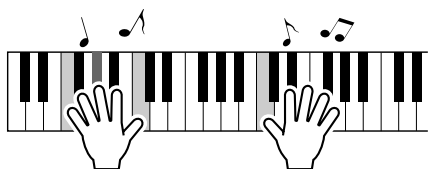

Se si è interrotta la riproduzione in un qualsiasi punto della procedura, premere il pulsante [START/STOP] per avviare di nuovo la riproduzione.

- 4** Per modificare le song, utilizzare il dial, quindi suonare la tastiera e ascoltare la voce.

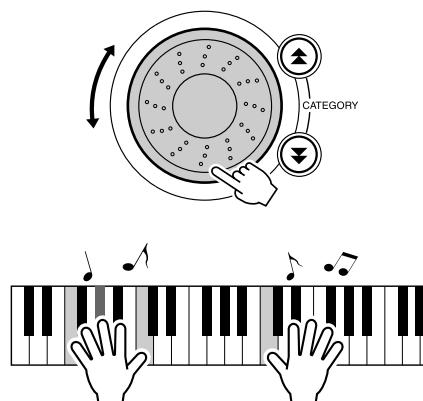

È probabile che venga riprodotta una voce diversa della tastiera rispetto a quella ascoltata al passaggio 3. Premere il pulsante [VOICE] (Voce) dopo aver modificato le song per visualizzare il nome della voce corrente.

## Regolazione del volume dell'armonia

**1** Premere il pulsante [FUNCTION].

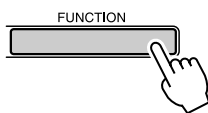

**2** Utilizzare i pulsanti CATEGORY [▲] e [▼] per selezionare il volume dell'armonia.

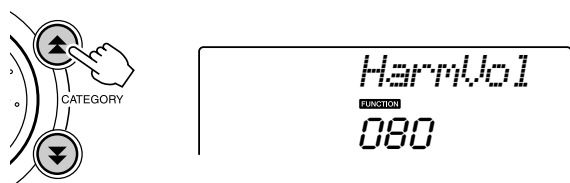

**3** Per impostare il volume dell'armonia tra 000 e 127, utilizzare il dial.

## Selezione di un'impostazione di EQ per ottenere il suono migliore

Sono disponibili cinque impostazioni diverse per l'equalizzatore (EQ) master, che consentono di ottenere il suono migliore durante l'ascolto mediante vari sistemi di riproduzione, tra cui altoparlanti interni dello strumento, cuffie o un sistema di altoparlanti esterno.

**1** Premere il pulsante [FUNCTION].

Sul display viene visualizzata la funzione selezionata.

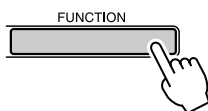

**2** Premere i pulsanti CATEGORY [▲] e [▼] il numero di volte necessario per selezionare la funzione "MasterEQ" per il tipo di EQ master.

Sul display viene visualizzato per qualche secondo "MasterEQ", seguito dal tipo di EQ selezionato.

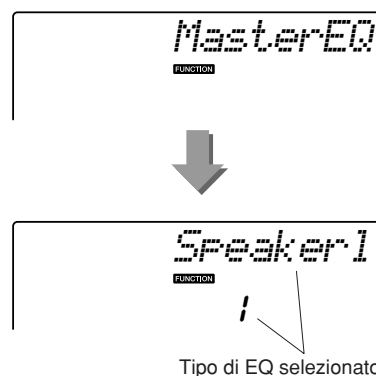
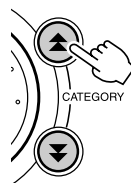

**3** Per selezionare l'EQ master desiderato, utilizzare il dial.

Sono disponibili cinque impostazioni: 1–5. Le impostazioni 1 e 2 sono ottime per l'ascolto con gli altoparlanti integrati dello strumento, l'impostazione 3 è per le cuffie e le impostazioni 4 e 5 sono ideali per l'ascolto con gli altoparlanti esterni.



L'utilizzo di base della funzione Style (Stile) (accompagnamento automatico) è descritto a pagina 33 della Guida rapida.

Di seguito sono descritti altri metodi per la riproduzione degli stili, la procedura di regolazione del volume dello stile, la modalità di riproduzione degli accordi mediante gli stili e altro ancora.

## Variazione dei pattern (sezioni)

Nell'unità YPT-410 sono integrate alcune "sezioni" di stile che consentono di variare l'arrangiamento dell'accompagnamento e di adattarlo alla song che si sta suonando.

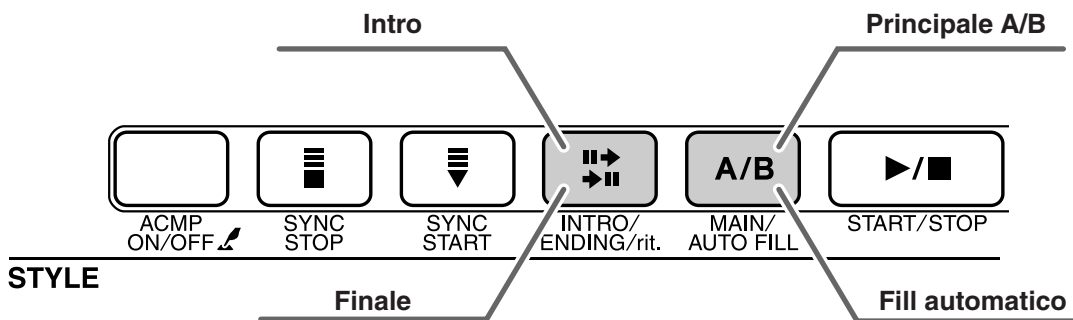

### ● Sezione INTRO

Questa sezione viene utilizzata per l'inizio delle song. Al termine dell'esecuzione dell'introduzione, l'accompagnamento passa alla sezione Main (Principale). La lunghezza dell'introduzione (in misure) varia a seconda dello stile selezionato.

### ● Sezione MAIN

Questa sezione viene utilizzata per suonare la parte principale delle song. Prevede l'esecuzione di un pattern di accompagnamento principale ripetuto di continuo, finché non viene premuto il pulsante di un'altra sezione. Sono disponibili due variazioni del pattern base (A e B) e la riproduzione dello stile cambia armonicamente in base agli accordi suonati con la mano sinistra.

### ● Sezione Fill-in

Questa sezione viene aggiunta automaticamente prima dei cambi di sezione A o B.

### ● Sezione ENDING (Finale)

Questa sezione viene utilizzata per concludere le song. Al termine del finale l'accompagnamento automatico si arresta automaticamente. La lunghezza del finale (in misure) varia a seconda dello stile selezionato.

**1** Premere il pulsante [STYLE] (Stile) e selezionare uno stile.

**2** Premere il pulsante [ACMP ON/OFF] (Att./Disatt. accompagnamento) per attivare l'accompagnamento automatico.

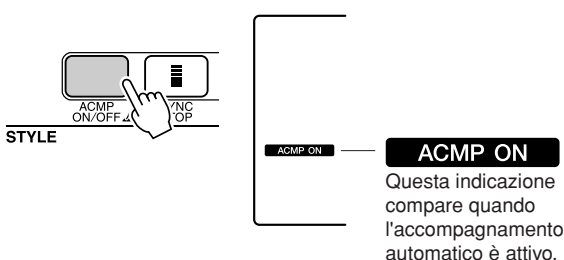

**3** Per attivare l'avvio sincronizzato, premere il pulsante [SYNC START] (Avvio sincronizzato).

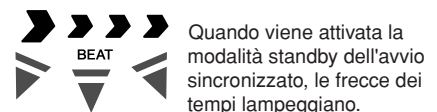
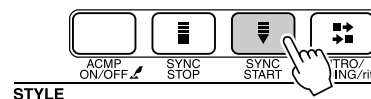

### ● Avvio sincronizzato

Quando è attiva la modalità standby dell'avvio sincronizzato, la riproduzione degli stili inizia non appena si suona un accordo nell'intervallo di accompagnamento della tastiera. La modalità standby dell'avvio sincronizzato può essere disattivata premendo di nuovo il pulsante [SYNC START].

#### 4 Premere il pulsante [MAIN/AUTO FILL] (Riempimento principale/automatico).

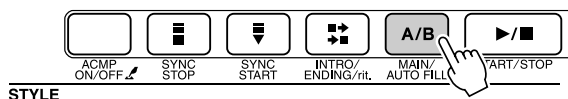

Viene visualizzato il nome della sezione selezionata – MAIN A o MAIN B.

#### 5 Premere il pulsante [INTRO/ENDING/rit.] (Intro/Finale/Rit.).

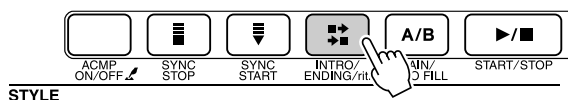

A questo punto è possibile suonare l'intro.

#### 6 L'introduzione dello stile selezionato inizia non appena si suona un accordo con la mano sinistra.

Per questo esempio suonare un accordo di DO maggiore (vedi sotto). Per informazioni sulla modalità di esecuzione degli accordi, vedere la voce "Esecuzione degli accordi dell'accompagnamento automatico" a pagina 38.

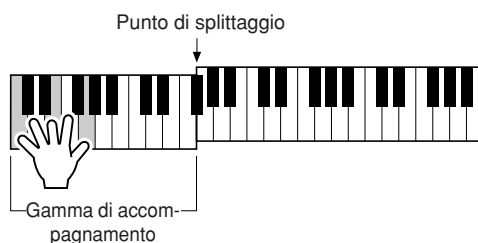

#### 7 Premere il pulsante [MAIN/AUTO FILL].

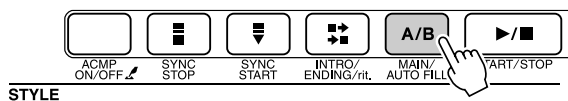

Una volta giunto al termine, il fill-in sfuma nella sezione principale A/B selezionata.

#### 8 Premere il pulsante [INTRO/ENDING/rit.].

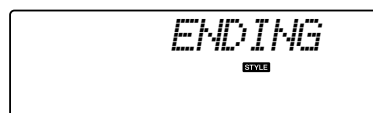
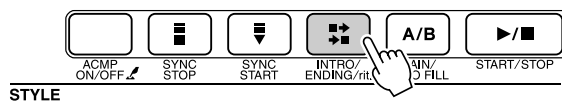

In questo modo si passa alla sezione Ending. Al termine del finale l'accompagnamento automatico si arresta automaticamente. È inoltre possibile rallentare gradualmente il finale (ritardando) premendo nuovamente il pulsante [INTRO/ENDING/rit.] durante la riproduzione del finale.

#### ● Arresto sincronizzato

Quando si seleziona questa funzione, lo stile di accompagnamento viene riprodotto solo quando si suonano gli accordi dell'intervallo di accompagnamento della tastiera. La riproduzione dello stile si interrompe quando i tasti vengono rilasciati. Per attivare la funzione, premere il pulsante [SYNC STOP] (Arresto sincronizzato).

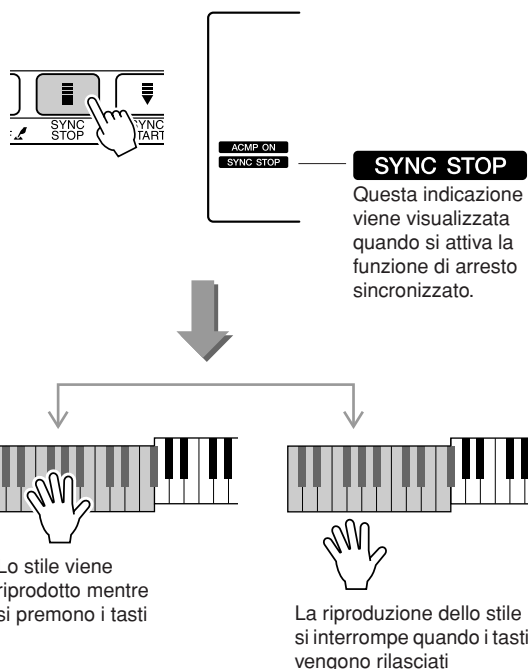

## Regolazione del volume dello stile

Premere il pulsante [STYLE] per attivare la funzione di stile.

**1** Premere il pulsante [FUNCTION].

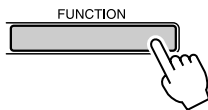

**2** Utilizzare i pulsanti CATEGORY [▲] e [▼] per selezionare il volume dello stile.

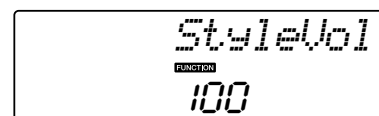
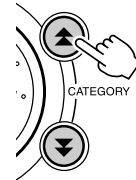

**3** Per impostare il volume dello stile tra 000 e 127, utilizzare il dial.

## Impostazione del punto di splittaggio

Il punto di splittaggio iniziale predefinito si trova in corrispondenza del tasto numero 54 (Fa#2), ma è possibile spostarlo in corrispondenza di un altro tasto attenendosi alla procedura riportata di seguito.

**1** Premere il pulsante [STYLE].

**2** Tenere premuto il pulsante [ACMP ON/OFF] per più di un secondo in modo che venga visualizzato il punto di splittaggio.

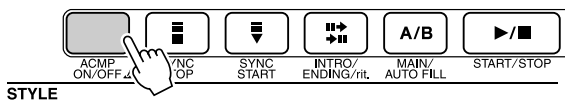

STYLE

Tenere premuto per più di un secondo

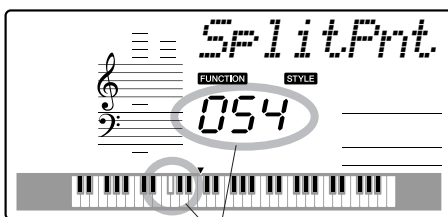

Punto di splittaggio

**3** Per impostare il punto di splittaggio su un tasto qualsiasi tra 000 e 127, utilizzare il dial.



### NOTA

- Quando si cambia il punto di splittaggio, varia anche il punto di splittaggio dell'accompagnamento automatico.
- Non è possibile modificare il punto di splittaggio durante una funzione di lezione di song.

### NOTA

- È possibile inoltre accedere al punto di splittaggio premendo il pulsante [FUNCTION] e utilizzando i pulsanti CATEGORY [▲] e [▼] per individuare l'elemento (pagina 82).

## Esecuzione di uno stile con accordi ma senza ritmo (Stop Accompaniment)

Quando è attivo l'accompagnamento automatico (con l'icona ACMP ON visualizzata) e la funzione Syncro Start è disattivata, è possibile suonare gli accordi nella sezione della tastiera per la mano sinistra (accompagnamento) con lo stile interrotto e sentire ugualmente gli accordi di accompagnamento. Si tratta della funzione "Stop Accompaniment" (Arresto accompagnamento), che consente di utilizzare qualsiasi diteggiatura di accordi riconosciuta dallo strumento (pagina 38).

**Premere il pulsante [STYLE] per attivare la funzione di stile, quindi premere il pulsante [ACMP ON/OFF] per attivare l'accompagnamento automatico.**

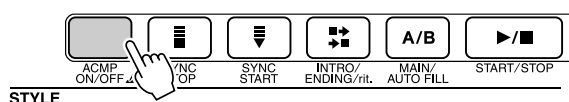

**ACMP ON**

Questa indicazione viene visualizzata quando è attivo l'accompagnamento automatico.

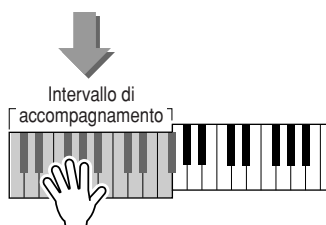

## Caricamento dei file di stile

Lo strumento è dotato di 155 stili interni, ma è possibile caricare altri stili nello stile numero 156, come quelli contenuti nel CD-ROM o reperibili su Internet (solo gli stili con suffisso ".sty"), per utilizzarli quindi allo stesso modo degli stili interni.

Per utilizzare la funzione di caricamento dei file di stile, è necessario aver già trasferito il file dal computer allo strumento. La procedura per il trasferimento dei file da un computer allo strumento è descritta a pagina 89 ("Trasferimento di dati tra il computer e lo strumento").

Con la procedura descritta di seguito si carica un file di stile che è stato già trasferito da un computer allo strumento al numero di stile 156.

### 1 Premere il pulsante [FUNCTION].

Sul display viene visualizzata la funzione selezionata.

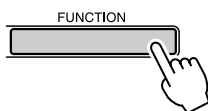

### 2 Premere i pulsanti CATEGORY [▲] e [▼] il numero di volte necessario per selezionare la funzione di caricamento "Sff Load" per il file di stile.

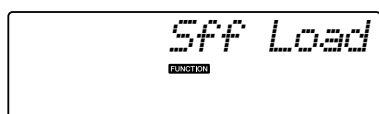
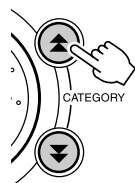

Dopo circa 2 secondi, sul display viene visualizzato il nome di un file di stile che è possibile caricare.

Se nello strumento sono stati trasferiti diversi file di stile caricabili, sarà possibile utilizzare il dial o i pulsanti [+] e [-] per selezionare gli altri file in sequenza.

### 3 Eseguire l'operazione di caricamento.

Con il nome del file di stile da caricare visualizzato sul display, premere il pulsante del numero [0].

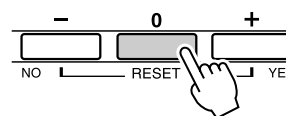

### 4 Viene visualizzato un messaggio di conferma dell'operazione di caricamento. Per caricare il file, premere il pulsante [+ / YES] (+/Si).

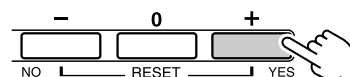

## Nozioni di base sugli accordi

Due o più note suonate insieme formano un "accordo".

Il tipo di accordo di base è la "triade" costituita da tre note: la fondamentale, la terza e la quinta della scala corrispondente. Ad esempio, una triade in C maggiore è costituita dalle note C (fondamentale), E (terza nota della scala in C maggiore) e G (quinta nota della scala in C maggiore).

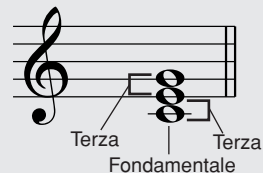

Nella triade in C maggiore riportata sopra, la nota più bassa è quella "fondamentale" dell'accordo, ovvero la "posizione fondamentale" ... che utilizza le altre note dell'accordo per ottenere i risultati della nota più bassa in "inversioni". La nota fondamentale è il suono centrale dell'accordo, che sostiene e ancora le altre note dell'accordo.

La distanza (intervallo) tra le note adiacenti di una triade in posizione fondamentale è di una terza maggiore o minore.

Terza maggiore – quattro mezzi passi (semitoni)      Terza minore – tre mezzi passi (semitoni)

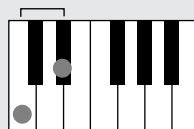
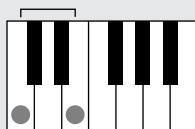

L'intervallo più breve nella triade in posizione fondamentale (tra la fondamentale e la terza) determina se la triade è un accordo maggiore o minore; è possibile inoltre spostare la nota più alta verso il basso o verso l'alto di un semitono per creare due accordi aggiuntivi, come indicato di seguito.

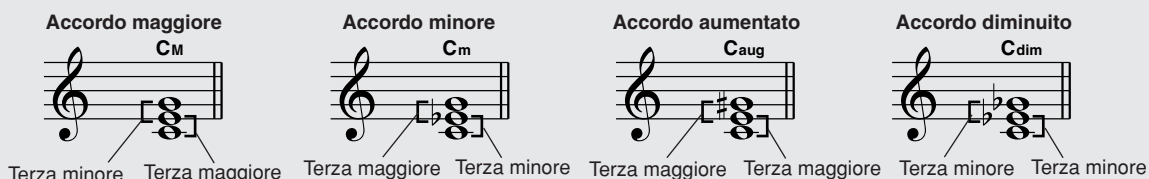

Le caratteristiche di base del suono dell'accordo restano inalterate anche se si modifica l'ordine delle note per creare inversioni diverse. È possibile collegare gradualmente accordi successivi in una progressione di accordi scegliendo, ad esempio, le inversioni appropriate o la "disposizione delle voci" nell'accordo.

### ● Lettura dei nomi degli accordi

Con i nomi degli accordi è possibile apprendere tutte le informazioni necessarie su un accordo, diversamente dall'inversione o dalla disposizione delle voci. I nomi degli accordi contengono informazioni sul tipo di fondamentale di un accordo, se si tratta di un accordo maggiore, minore o diminuito, se richiede una settima maggiore o bemolle, il tipo di alterazioni o tensioni utilizzate, tutto all'istante.

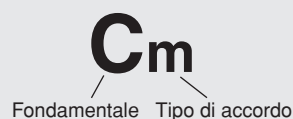

### ● Alcuni tipi di accordi (solo alcuni dei tipi di accordi "standard" riconosciuti dall'unità YPT-410).

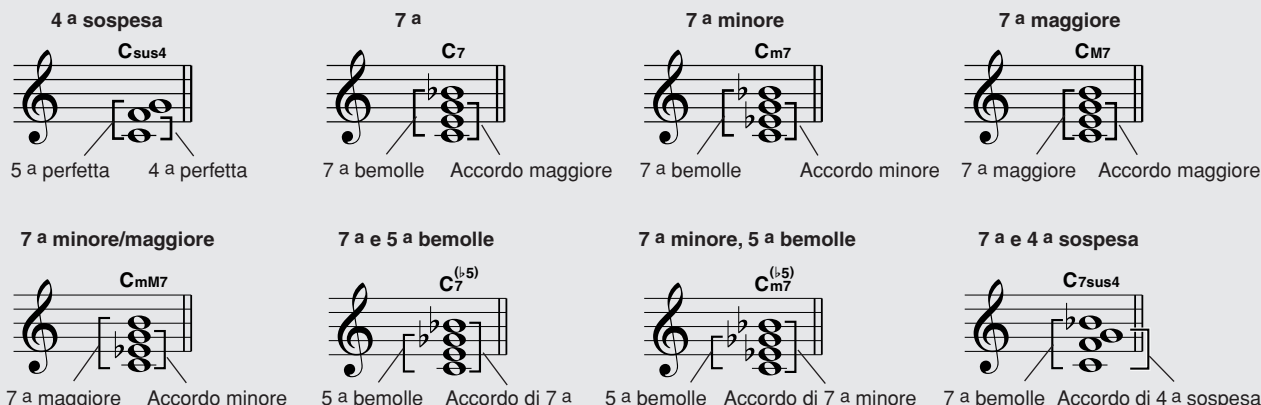



## Ricerca degli accordi mediante il dizionario

La funzione Dictionary è sostanzialmente un "dizionario degli accordi" incorporato in cui vengono mostrate le singole note degli accordi. È ideale quando si conosce il nome di un accordo e si desidera imparare rapidamente a suonarlo.

- 1** Tenere premuto il pulsante **LESSON** (Lezione) [START] per più di un secondo.

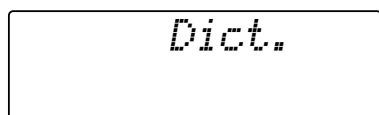
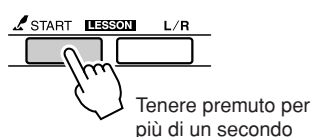

- 2** A titolo di esempio, verrà illustrato come suonare un accordo di GM7 (Sol maggiore settima). Premere il tasto "G" (Sol) nella sezione della tastiera contraddistinta dalla scritta "ROOT" (Fondamentale) (la nota non viene emessa). La fondamentale impostata è indicata sul display.

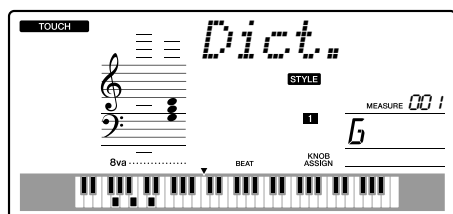
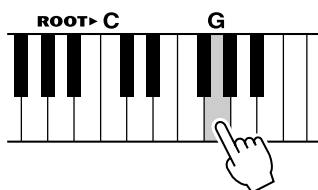

- 3** Premere il tasto "M7" (settima maggiore) nella sezione della tastiera contraddistinta dalla scritta "CHORD TYPE" (Tipo di accordo) (la nota non viene emessa). Le note da suonare per eseguire l'accordo specificato (tramite fondamentale e tipo di accordo) sono indicate sul display, sia sotto forma di notazione, sia nel diagramma della tastiera.

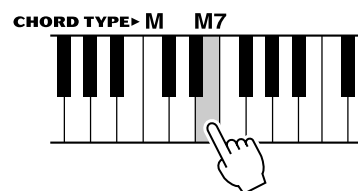

Notazione dell'accordo Nome dell'accordo (fondamentale e tipo)

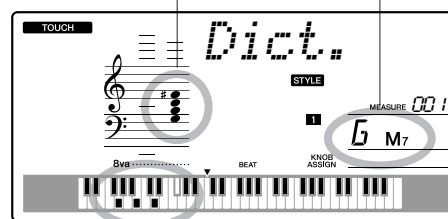

Singole note dell'accordo (tastiera)

Per richiamare le possibili inversioni dell'accordo, premere i pulsanti [+]/[-].

### NOTA

- Informazioni sugli accordi maggiori: Gli accordi maggiori semplici vengono di solito indicati soltanto con il nome della fondamentale. Ad esempio, l'indicazione "C" fa riferimento all'accordo di C maggiore. Quando però si intende specificare accordi maggiori, selezionare "M" (maggiore) dopo aver scelto la fondamentale.

- 4** Provare a suonare un accordo nella sezione di accompagnamento automatico della tastiera, verificando le indicazioni visualizzate sul display. Quando l'accordo viene eseguito in modo corretto, risuona un campanello e il nome visualizzato sul display lampeggia.



## Volume song

**1** Premere il pulsante [FUNCTION].

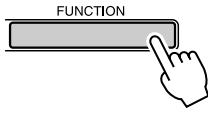

**2** Utilizzare i pulsanti CATEGORY [▲] e [▼] per selezionare il volume della song.

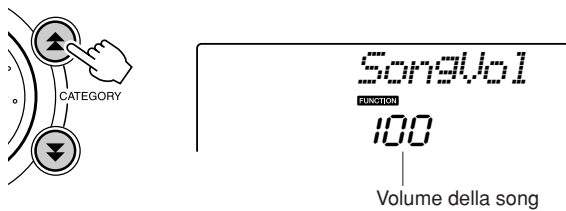

**3** Per impostare il volume della song tra 000 e 127, utilizzare il dial.

**NOTA**

- È possibile regolare il volume della song mentre è selezionata una song.

## A-B Repeat (Ripeti A-B)

È possibile specificare una sezione di una song, in cui "A" è il punto iniziale e "B" quello finale della riproduzione ripetuta.



**1** Eseguire la song (pagina 39) e premere il pulsante [A-B REPEAT] all'inizio della sezione che si desidera ripetere (punto "A").

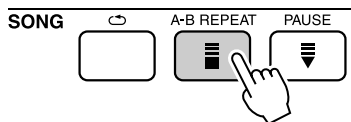

**2** Premere nuovamente il pulsante [A-B REPEAT] alla fine della sezione che si desidera ripetere (punto "B").

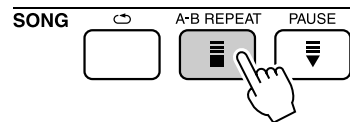

**3** La sezione A-B della song indicata viene eseguita ripetutamente.

Per arrestare la riproduzione ripetuta, premere in qualsiasi momento il pulsante [A-B REPEAT].

**NOTA**

- I punti di inizio e fine della ripetizione possono essere specificati in incrementi di una misura.
- Il numero della misura corrente viene visualizzato sul display durante la riproduzione.
- Se si desidera impostare come punto "A" l'inizio della song, premere il pulsante [A-B REPEAT] prima di avviarne la riproduzione.

## Esclusione di parti indipendenti di una song

Ciascuna "traccia" di una song riproduce una parte diversa della song, melodia, percussioni, accompagnamento e così via. È possibile escludere tracce singole e riprodurre la parte esclusa sulla tastiera o semplicemente escludere tracce diverse da quelle che si desidera ascoltare.

Utilizzare i pulsanti SONG MEMORY (Memoria song) [1]–[5] e [A] per escludere o includere le tracce corrispondenti. Il numero di traccia sul display viene visualizzato quando viene esclusa la traccia corrispondente. Per informazioni sulla configurazione delle tracce di song, fare riferimento alla pagina 52.



Numero della traccia attiva – La traccia viene riprodotta



Numero della traccia non attiva – La traccia è muta o non contiene dati

## Modifica della voce della melodia

Come voce della melodia di una song è possibile scegliere qualunque altra voce si desidera.

**NOTA**

• Non è possibile cambiare la voce della melodia delle song dell'utente.

**1** Selezionare la song desiderata e riprodurla.

**2** Per selezionare la voce da ascoltare, ruotare il dial dopo aver premuto il pulsante [VOICE].



**3** Tenere premuto il pulsante [VOICE] per più di un secondo.

Sul display viene visualizzata per qualche secondo l'indicazione "SONG MELODY VOICE" (Voce melodia song), per indicare che la voce selezionata al passaggio 2 ha sostituito quella originale della melodia della song.

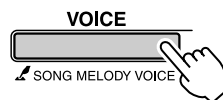

Tenere premuto per più di un secondo

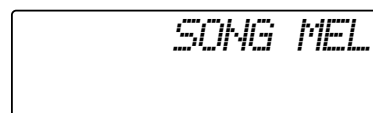

# Memorizzazione delle impostazioni di pannello preferite

Lo strumento è dotato di una funzione Registration Memory (Memoria di registrazione) che consente di salvare le impostazioni preferite per richiamarle facilmente secondo necessità. È possibile salvare fino a 16 impostazioni complete (8 banchi di due impostazioni ciascuno).

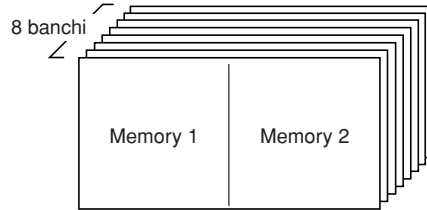

È possibile memorizzare fino a 16 preset (otto banchi da due ciascuno).

## Salvataggio nella Registration Memory

- 1 Impostare i controlli del pannello secondo le proprie esigenze: selezionare una voce, uno stile di accompagnamento e così via.
- 2 Premere il pulsante [●] (MEMORY/BANK) (Memoria/banco). Quando il pulsante viene rilasciato, sul display viene visualizzato un numero di banco.

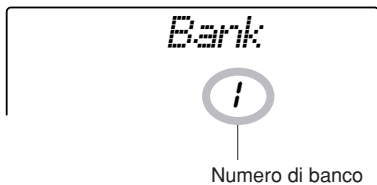
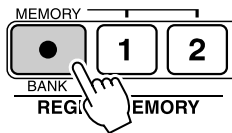

- 3 Per selezionare un numero di banco da 1 a 8, utilizzare il dial o i pulsanti numero [1]–[8].

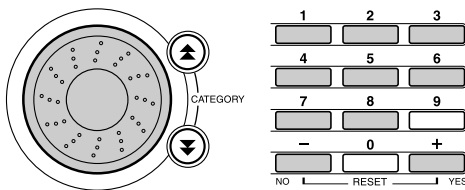

**NOTA**

- Non è possibile salvare dati nella Registration Memory durante la riproduzione di una song.

- 4 Per memorizzare le impostazioni del pannello corrente nella Registration Memory specificata, premere il pulsante REGIST MEMORY (Memoria registrazione) [1] o [2] mentre si tiene premuto il pulsante [●] (MEMORY/BANK).

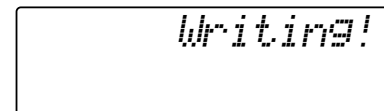
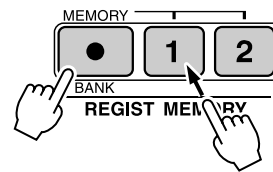

**NOTA**

- Se si seleziona un numero di Registration Memory che contiene già dei dati, i dati precedenti verranno cancellati e sostituiti dai dati nuovi.

**ATTENZIONE**

- Non spegnere l'alimentazione durante il salvataggio delle impostazioni nella Registration Memory: i dati potrebbero essere danneggiati o andare persi.

## Richiamo di una Registration Memory

- 1** Premere il pulsante [●] (MEMORY/BANK). Quando il pulsante viene rilasciato, sul display viene visualizzato un numero di banco.

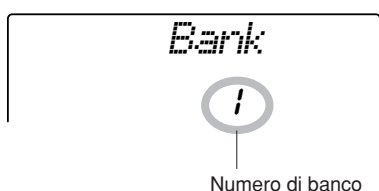

- 2** Per selezionare il banco da richiamare, utilizzare il dial o i pulsanti numero [1]–[8].

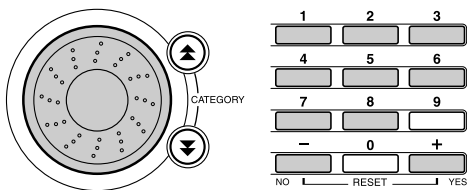

- 3** Premere il pulsante REGIST MEMORY, [1] o [2], che contiene le impostazioni da richiamare. Per alcuni secondi sul display viene visualizzato il numero richiamato di REGIST MEMORY. I controlli del pannello vengono subito impostati di conseguenza.

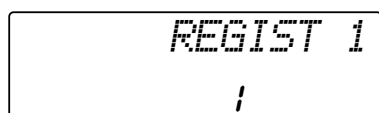
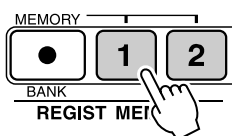

- **Impostazioni che è possibile salvare nella Registration Memory**

- **Impostazioni di stile\***

Numero di stile, accompagnamento automatico ON/OFF, punto di splittaggio, impostazioni di stile (Principale A/B), volume stile, tempo

- **Impostazioni di voce**

Impostazione voce principale (numero voce, volume, ottava, pan, livello di mandata riverbero, tempo di attacco, tempo di rilascio, taglio del filtro, risonanza del filtro, livello di mandata accordo), impostazioni voce dual.

(Dual ON/OFF, numero voce, volume, ottava, pan, livello di mandata riverbero, livello di mandata accordo, tempo di attacco, tempo di rilascio, taglio del filtro, risonanza del filtro), impostazioni voce di splittaggio (Split ON/OFF, numero voce, volume, ottava, pan, livello di mandata riverbero, livello di mandata accordo)

- **Impostazioni di effetto**

Tipo riverbero, tipo accordo

- **Impostazioni di arpeggio**

Tipo arpeggio, Arpeggio ON/OFF

- **Impostazioni di armonia**

Harmony ON/OFF, tipo armonia, volume armonia

- **Altre impostazioni**

Trasposizione, gamma del pitch bend, assegnazione knob

\* Le impostazioni di stile non sono disponibili per Registration Memory durante l'utilizzo delle funzioni della song.

Le "funzioni" consentono di accedere a una gamma di parametri dettagliati dello strumento per accordare, impostare il punto di splittaggio e regolare le voci e gli effetti. Leggere l'elenco delle funzioni che inizia alla pagina accanto e contiene un totale di 54 parametri di funzioni.

Quando si individua una funzione da impostare, selezionare il nome visualizzato della funzione, indicato a destra del nome di funzione nell'elenco, e regolarlo in base alle esigenze.

## Selezione e impostazione delle funzioni

**1** Trovare la funzione che si desidera impostare nell'elenco che inizia a pagina 83.

**2** Premere il pulsante [FUNCTION].

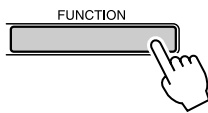

**3** Selezionare una funzione.

Premere i pulsanti CATEGORY [▲] e [▼] il numero di volte necessario fino a quando sul display non viene visualizzato il nome della funzione.

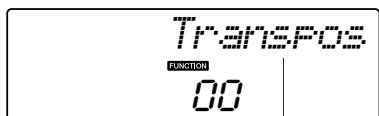
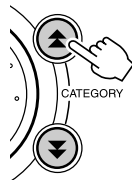

La funzione selezionata.

**4** Per impostare la funzione selezionata secondo le esigenze, utilizzare il dial, i pulsanti [+] e [-] o i pulsanti numero [0]–[9].

I pulsanti [+] e [-] si utilizzano per effettuare le impostazioni di tipo ON/OFF: [+] = ON, [-] = OFF.

In alcuni casi con il pulsante [+] si avvia l'esecuzione della funzione selezionata e con il pulsante [-] si annulla la selezione.

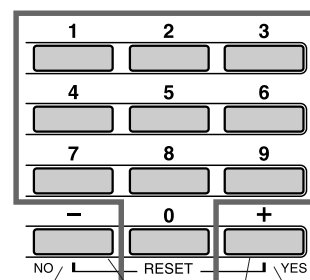
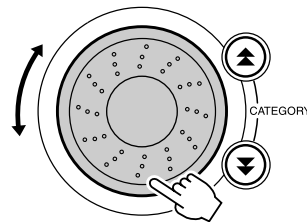

Voce numerica diretta.

- Valore di decremento per 1.
- OFF
- Annulla

- Valore di incremento per 1.
- ON
- Esegui

Premere contemporaneamente per richiamare l'impostazione predefinita.

Le impostazioni delle funzioni vengono salvate nella memoria non appena modificate. Per ripristinare tutte le impostazioni predefinite, seguire la procedura "Eliminazione di backup" descritta nella sezione "Inizializzazione" a pagina 56.

## ● Elenco delle impostazioni delle funzioni

Impostazione	Titolo elemento	Intervallo/ impostazioni	Descrizione
Volume stile	<i>StyleVol</i>	000–127	Definizione del volume dello stile.
Volume song	<i>SongVol</i>	000–127	Definizione del volume della song.
Trasposizione	<i>Transpos</i>	-12–12	Definizione del pitch dello strumento in incrementi di un semitono.
Accordatura	<i>Tuning</i>	-100–100	Impostazione del pitch del suono dello strumento in incrementi di 1 centesimo.
Gamma del pitch bend	<i>PBRange</i>	01–12	Impostazione della gamma del pitch bend in incrementi di un semitono.
Punto di splittaggio	<i>SplitPnt</i>	000–127 (C-2–G8)	Definizione del tasto più alto della voce split e impostazione del "punto di splittaggio", vale a dire del tasto che separa la voce split (inferiore) da quella principale (superiore). L'impostazione del punto di splittaggio e quella del punto di splittaggio di accompagnamento vengono effettuate automaticamente in modo da risultare coincidenti.
Sensibilità al tocco	<i>TouchSns</i>	1 (morbido), 2 (medio), 3 (duro)	Quando la funzione Touch Response è attiva, definizione della sua sensibilità.
Volume della voce principale	<i>M. Volume</i>	000–127	Definizione del volume della voce principale.
Ottava della voce principale	<i>M. Octave</i>	-2–+2	Definizione dell'intervallo di ottave della voce principale.
Pan della voce principale	<i>M. Pan</i>	000 (sinistra) – 64 (centro) – 127 (destra)	Definizione della posizione del pan della voce principale nell'immagine stereo. Il valore "0" produce il suono completamente spostato verso sinistra; il valore "127" produce il suono completamente spostato verso destra.
Livello riverbero della voce principale	<i>M. Reverb</i>	000–127	Definizione della frazione del segnale della voce principale inviata all'effetto Reverb.
Livello chorus della voce principale	<i>M. Chorus</i>	000–127	Definizione della frazione del segnale della voce principale inviata all'effetto Chorus.
Tempo di attacco della voce principale	<i>M. Attack</i>	000–127	Impostazione del tempo di attacco della voce principale.
Tempo di rilascio della voce principale	<i>M. Releas</i>	000–127	Impostazione del tempo di rilascio della voce principale.
Taglio del filtro della voce principale	<i>M. Cutoff</i>	000–127	Impostazione della frequenza di taglio del filtro della voce principale.
Risonanza del filtro della voce principale	<i>M. Reso.</i>	000–127	Impostazione della risonanza del filtro della voce principale.
Voce dual	<i>D. Voice</i>	001–504	Selezione della voce dual.
Volume della voce dual	<i>D. Volume</i>	000–127	Definizione del volume della voce dual.
Ottava della voce dual	<i>D. Octave</i>	-2–+2	Definizione dell'intervallo di ottave della voce dual.
Pan della voce dual	<i>D. Pan</i>	000 (sinistra) – 64 (centro) – 127 (destra)	Definizione della posizione del pan della voce dual nell'immagine stereo. Il valore "0" produce il suono completamente spostato verso sinistra; il valore "127" produce il suono completamente spostato verso destra.
Livello riverbero della voce dual	<i>D. Reverb</i>	000–127	Definizione della frazione del segnale della voce dual inviata all'effetto Reverb.
Livello chorus della voce dual	<i>D. Chorus</i>	000–127	Definizione della frazione del segnale della voce dual inviata all'effetto Chorus.
Tempo di attacco della voce dual	<i>D. Attack</i>	000–127	Impostazione del tempo di attacco della voce dual.
Tempo di rilascio della voce dual	<i>D. Releas</i>	000–127	Impostazione del tempo di rilascio della voce dual.
Taglio del filtro della voce dual	<i>D. Cutoff</i>	000–127	Impostazione della frequenza di taglio del filtro della voce dual.
Risonanza del filtro della voce dual	<i>D. Reso.</i>	000–127	Impostazione della risonanza del filtro della voce dual.
Voce split	<i>S. Voice</i>	001–504	Selezione della voce split.
Volume della voce split	<i>S. Volume</i>	000–127	Definizione del volume della voce split.
Ottava della voce split	<i>S. Octave</i>	-2–+2	Definizione dell'intervallo di ottave della voce split.
Pan della voce split	<i>S. Pan</i>	000 (sinistra) – 64 (centro) – 127 (destra)	Definizione della posizione del pan della voce split nell'immagine stereo. Il valore "0" produce il suono completamente spostato verso sinistra; il valore "127" produce il suono completamente spostato verso destra.

Impostazione	Titolo elemento	Intervallo/ impostazioni	Descrizione
Livello riverbero della voce split	<i>S.Reverb</i>	000–127	Definizione della frazione del segnale della voce split inviata all'effetto Reverb.
Livello chorus della voce split	<i>S.Chorus</i>	000–127	Definizione della frazione del segnale della voce split inviata all'effetto Chorus.
Tipo di riverbero	<i>Reverb</i>	01–10	Definizione del tipo di riverbero, compresa l'opzione off (disattivato, 10). Vedere l'elenco a pagina 117.
Tipo di chorus	<i>Chorus</i>	01–05	Definizione del tipo di chorus, compresa l'opzione off (disattivato, 05). Vedere l'elenco a pagina 117.
Tipo di EQ master	<i>MasterEQ</i>	Speaker1 (Altoparlante 1), Speaker2 (Altoparlante 2), Headphone (Cuffie), Line Out1 (Uscita linea 1), Line Out2 (Uscita linea 2)	Impostazione dell'equalizzatore applicato all'uscita dell'altoparlante per un suono perfetto in diverse situazioni di ascolto.
Tipi di armonia	<i>HarmType</i>	01–26	Definizione del tipo di armonia. Vedere l'elenco a pagina 117.
Volume dell'armonia	<i>HarmVol</i>	000–127	Definizione dell'effetto volume dell'armonia.
Tipo di arpeggio	<i>ARP Type</i>	01–50	Definizione del tipo di arpeggio. Vedere l'elenco a pagina 14.
Velocità di arpeggio	<i>ARP Velo</i>	1 (Original), 2 (Thru)	Impostazione della velocità per la riproduzione dell'arpeggio.
Caricamento del file di stile	<i>Stf Load</i>	001–nnn	Caricamento di un file di stile.
Modo PC	<i>PC mode</i>	PC1/PC2/OFF	Ottimizzazione delle impostazioni MIDI quando si collega lo strumento a un computer (pagina 88).
Attivazione/disattivazione locale	<i>Local</i>	ON/OFF	Attivazione (ON) o disattivazione (OFF) del controllo del generatore di suoni interno con la tastiera (pagina 87).
Clock esterno	<i>ExtClock</i>	ON/OFF	Definizione della sincronizzazione dello strumento sul clock interno (OFF) o su un clock esterno (ON) (pagina 87).
Uscita tastiera	<i>KbdOut</i>	ON/OFF	Definizione della trasmissione (ON) o meno (OFF) dei dati di esecuzione della tastiera dello strumento.
Uscita stile	<i>StyleOut</i>	ON/OFF	Definizione della trasmissione (ON) o meno (OFF) dei dati di stile tramite USB durante la riproduzione.
Uscita song	<i>SongOut</i>	ON/OFF	Definizione della trasmissione (ON) o meno (OFF) dei dati della song tramite USB durante la riproduzione.
Invio iniziale	<i>InitSend</i>	YES/NO	Invio dei dati delle impostazioni del pannello a un computer. Premere [+] per inviare oppure [-] per annullare.
Numeratore dell'indicazione tempo	<i>Timesign</i>	00–60	Definizione dell'indicazione del tempo da parte del metronomo.
Denominatore dell'indicazione tempo	<i>TimesignD</i>	Half note (Metà nota), Quarter note (Nota da un quarto), Eighth note (Nota da un ottavo), Sixteenth note (Semicroma)	Impostazione della lunghezza di ciascun beat del metronomo.
Volume del metronomo	<i>MtrVol</i>	000–127	Definizione del volume del metronomo.
Traccia di lezione (R, destra)	<i>R-Part</i>	Traccia guida 1–16	Definizione del numero della traccia guida per la lezione per la mano destra. L'impostazione è efficace solo per le song nel formato 0 SMF trasferite da un computer.
Traccia di lezione (L, sinistra)	<i>L-Part</i>	Traccia guida 1–16	Definizione del numero della traccia guida per la lezione per la mano sinistra. L'impostazione è efficace solo per le song nel formato 0 SMF trasferite da un computer.
Voto	<i>Grade</i>	ON/OFF	Definizione dello stato attivo o disattivo della funzione di voto.
Annullamento demo	<i>D-Cancel</i>	ON/OFF	Definizione dell'abilitazione o meno della funzione Demo Cancel. Quando si seleziona l'opzione ON, la song demo non viene eseguita anche se si preme il pulsante [DEMO].

\* È possibile riportare tutte queste impostazioni ai valori predefiniti iniziali premendo contemporaneamente i pulsanti [+] e [-]. Fa eccezione solo l'invio iniziale, perché si tratta di un'operazione e non di un'impostazione.



Quasi tutti gli strumenti musicali elettronici prodotti oggi, in particolare sintetizzatori, sequencer e dispositivi per la musica computerizzata, utilizzano il formato MIDI. Il MIDI è un formato standard mondiale grazie a cui questi dispositivi possono inviare e ricevere dati di performance e impostazioni. Questo strumento consente di salvare o inviare performance della tastiera come dati MIDI, song, stili e impostazioni del pannello. Il contenuto potenziale del formato MIDI per le performance dal vivo e la creazione e produzione di musica è enorme ed è possibile sfruttarlo solo collegando lo strumento a un computer e trasmettendo i dati MIDI. In questa sezione sono descritte le informazioni di base per il formato MIDI e le funzioni MIDI specifiche fornite dallo strumento.

## Che cos'è MIDI?

Non è la prima volta che si parla di "strumento acustico" e "strumento digitale". Oggigiorno queste sono le due principali categorie di strumenti. Come rappresentanti degli strumenti acustici, prendiamo ad esempio un pianoforte a coda e una chitarra classica. Si tratta di strumenti di facile comprensione. Nel pianoforte, si preme un tasto e un martelletto all'interno percuote alcune corde che producono il suono di una nota. Nella chitarra, si pizzica direttamente una corda e la nota viene emessa. Ma come fa a suonare una nota uno strumento digitale?

### ● Produzione di una nota in una chitarra acustica

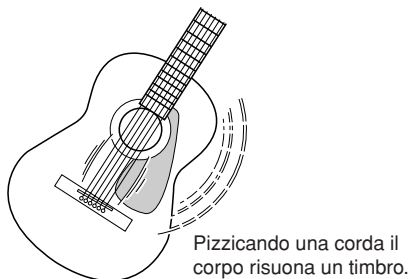

### ● Produzione di una nota in uno strumento digitale

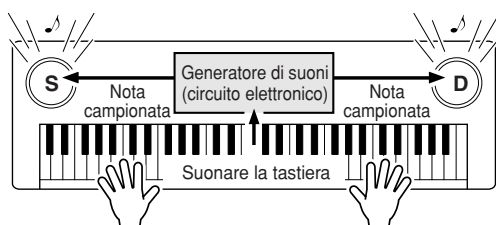

In base alle informazioni di performance ricevute dalla tastiera, dagli altoparlanti viene trasmessa una nota campionata memorizzata nel generatore di suoni.

Come illustrato nella figura sopra, in uno strumento elettronico la nota campionata (registrata in precedenza) memorizzata nella sezione generatore di suoni (circuiti elettronici) viene suonata in base alle informazioni ricevute dalla tastiera. Ma quali sono le informazioni che diventano la base per produrre una nota?

Ad esempio, si supponga di suonare una nota da un quarto C usando il suono di un pianoforte a coda sullo strumento. Diversamente da uno strumento acustico che emette una nota risonante nel corpo fisico dello strumento, lo strumento elettronico riceve dalla tastiera informazioni come "con quale voce", "con quale tasto", "con quanta forza", "quando è stato premuto" e "quando è stato rilasciato". Ciascuna parte di queste informazioni viene poi trasformata in un valore numerico e inviata al generatore di suoni. Usando come base questi numeri, il generatore di suoni riproduce la nota campionata memorizzata.

### Esempio di informazioni di tastiera

Numero di voce (con quale voce)	01 (pianoforte a coda)
Numero di nota (quale tasto)	60 (C3)
Note on (quando è stato premuto) e note off (quando è stato rilasciato)	Durata espressa numericamente (nota da 1/4)
Velocità (con quanta forza)	120 (forte)

Le performance della tastiera e tutte le operazioni del pannello per questo strumento vengono elaborate come dati MIDI. Anche le song, l'accompagnamento automatico (stili) e le song utente sono costituiti da dati MIDI.

MIDI è un acronimo che sta per Musical Instrument Digital Interface e consente a diversi strumenti e dispositivi musicali di comunicare rapidamente tra loro mediante dati digitali. Lo standard MIDI viene utilizzato in tutto il mondo ed è stato progettato per trasmettere dati di performance tra strumenti musicali elettronici o computer. Grazie a MIDI, è possibile controllare uno strumento da un altro e trasmettere dati di performance tra i dispositivi, portando il potenziale creativo e di performance a livelli ancora più alti.

I messaggi MIDI si possono suddividere in due gruppi: messaggi Channel e messaggi System.



● **Messaggi Channel**

Questo strumento è in grado di gestire 16 canali MIDI contemporaneamente, ne consegue che può riprodurre fino a 16 strumenti diversi simultaneamente. I messaggi Channel trasmettono informazioni come Note ON/OFF, Program Change, per ciascuno dei 16 canali.

Nome del messaggio	Operazione/Impostazione di pannello dello strumento
Note ON/OFF	Dati di performance della tastiera (contiene numero di nota e dati di velocità)
Program Change	Selezione dello strumento (compresi valori MSB/LSQ di selezione bank, se necessario)
Control Change	Impostazioni dello strumento (volume, pan e così via)

● **Messaggi System**

Questi dati vengono usati in comune dall'intero sistema MIDI. I messaggi System comprendono i messaggi Exclusive, che trasmettono dati specifici di ciascun produttore di strumenti, e i messaggi in tempo reale (Realtime) che controllano il dispositivo MIDI.

Nome del messaggio	Operazione/Impostazione di pannello dello strumento
Messaggio Exclusive	Impostazioni di riverbero/chorus e così via.
Messaggi Realtime	Operazione di avvio/arresto

## Collegamento di un personal computer

Le seguenti funzioni diventano disponibili quando lo strumento è collegato a un computer.

- I dati di performance possono essere trasferiti tra lo strumento e il computer (pagina 87).
- I file possono essere trasferiti tra lo strumento e il computer (pagina 89).

La procedura di connessione è la seguente:

**1** **Installare il driver USB-MIDI nel computer.**

Il driver USB-MIDI è contenuto nel CD-ROM. L'installazione del driver USB-MIDI è descritta a pagina 92.

**2** **Collegare il terminale USB del computer al terminale USB dello strumento mediante un cavo USB standard (cavo USB venduto separatamente).**

Il CD-ROM fornito contiene anche un'applicazione Musicsoft Downloader con cui è possibile trasferire file song dal computer alla memoria flash dello strumento. Per istruzioni su come installare Musicsoft Downloader e trasferire i file song, fare riferimento alla pagina 90.

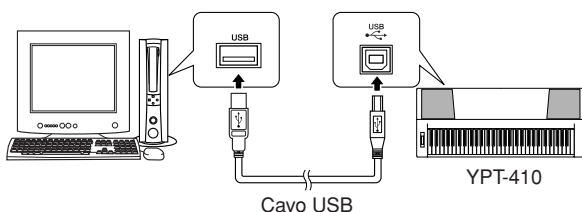

■ **Precauzioni per l'utilizzo del terminale [USB]**

Per connettere un computer al terminale [USB], attenersi alle precauzioni riportate di seguito. In caso contrario, si potrebbe provocare un blocco del computer con conseguente danneggiamento o perdita di dati. Se il computer o lo strumento si blocca, riavviare l'applicazione o il sistema operativo oppure spegnere e riaccendere lo strumento.

**ATTENZIONE**

- Utilizzare un cavo USB di tipo AB non più lungo di 3 metri.
- Prima di collegare il computer al terminale [USB], uscire da eventuali modalità di risparmio energetico del computer (ad esempio sospensione, sleep e standby).
- Prima di accendere lo strumento, collegare il computer al terminale [USB].
- Eseguire le operazioni indicate di seguito prima di accendere o spegnere lo strumento oppure di collegare il cavo USB al terminale [USB] o scollegarlo.
  - Chiudere tutte le applicazioni aperte sul computer.
  - Accertarsi che lo strumento non stia trasmettendo dati. I dati vengono trasmessi solo quando si suonano le note sulla tastiera o durante il playback di una song.
- Quando allo strumento è collegato un dispositivo USB, occorre attendere almeno sei secondi tra le seguenti operazioni: (1) spegnimento e successiva riaccensione dello strumento o (2) collegamento e successivo scollegamento del cavo USB.

**NOTA**

- È possibile che l'applicazione Musicsoft Downloader non riesca ad accedere allo strumento nei seguenti casi:
  - Durante la riproduzione di uno stile.
  - Durante la riproduzione di una song.

## Trasferimento di dati di performance da e verso un computer

Quando si collega lo strumento a un computer, è possibile utilizzare nel computer i dati di performance dello strumento, oltre che eseguire i dati di performance dal computer sullo strumento.

- **Quando è collegato al computer, lo strumento trasmette e riceve dati di performance.**

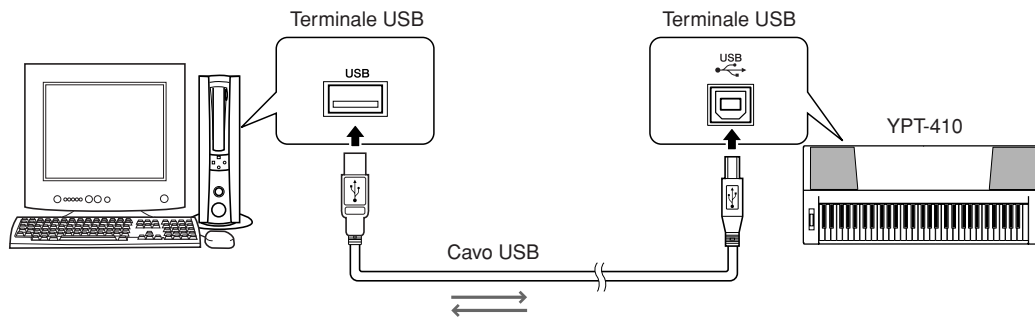

## Impostazioni MIDI .....

Queste impostazioni riguardano la trasmissione e ricezione di dati di performance.

Elemento	Intervallo/ impostazioni	Descrizione
Local	ON/OFF	Il controllo Local determina se le note eseguite sullo strumento vengono prodotte dal sistema di generatore di suoni interno: il generatore di suoni interno è attivo quando il controllo locale è attivo (on) mentre non è attivo quando il controllo locale è disattivato (off).
External Clock	ON/OFF	Queste impostazioni definiscono se lo strumento si sincronizza sul suo clock interno (OFF) o su un segnale di clock proveniente da un'apparecchiatura esterna (ON).
Keyboard Out	ON/OFF	Con queste impostazioni si definisce la trasmissione (ON) o meno (OFF) dei dati di performance della tastiera dello strumento.
Style Out	ON/OFF	Con queste impostazioni si definisce la trasmissione (ON) o meno (OFF) dei dati di stile durante la riproduzione dello stile.
Song Out	ON/OFF	Con queste impostazioni si definisce la trasmissione (ON) o meno (OFF) dei dati song durante la riproduzione della song.

### **ATTENZIONE**

- Se non si riesce a produrre alcun suono con lo strumento, la causa più probabile è che il controllo locale sia stato disattivato.

### **ATTENZIONE**

- Se il parametro External Clock è impostato su ON e non è presente alcun segnale di clock proveniente da un'apparecchiatura esterna, le funzioni song, stile e metronomo non si avviano.

## 1 Premere il pulsante [FUNCTION].

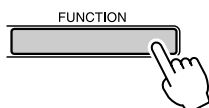

## 2 Utilizzare i pulsanti CATEGORY [▲] e [▼] per selezionare l'elemento di cui si intende modificare il valore.

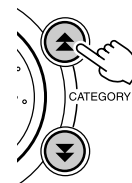

## 3 Utilizzare il dial per selezionare ON o OFF.

## ■ Modo PC .....

Per trasferire dati di performance tra il computer e lo strumento, è necessario effettuare una serie di impostazioni MIDI. Con il modo PC è possibile effettuare in modo semplice più impostazioni in una sola operazione. Sono disponibili tre impostazioni: PC1, PC2 e OFF.

Questa impostazione non è necessaria quando si trasferiscono file song o di backup tra il computer e lo strumento.

\* Impostare il modo PC su PC2 quando si utilizza Digital Music Notebook.

	PC1	PC2*	OFF
Local	OFF	OFF	ON
External Clock	ON	OFF	OFF
Song Out	OFF	OFF	OFF
Style Out	OFF	OFF	OFF
Keyboard Out	OFF	ON	ON

**1** Tenere premuto il pulsante [DEMO] per più di un secondo in modo che venga visualizzato PC Mode (Modo PC).

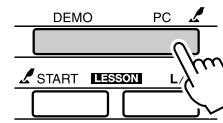

**2** Utilizzare il dial per selezionare PC1, PC2 o OFF.

**NOTA**

• Quando si seleziona l'impostazione PC2, non è possibile utilizzare le funzioni di stile, song, demo, registrazione di song e lezione dello strumento.

**NOTA**

• È possibile anche accedere al modo PC premendo il pulsante [FUNCTION] e utilizzando i pulsanti CATEGORY [▲] e [▼] per individuare l'elemento (pagina 82).

## Controllo remoto dei dispositivi MIDI

È possibile utilizzare lo strumento anche come apparecchiatura per il controllo remoto (tramite il collegamento MIDI) dell'applicazione Digital Music Notebook installata sul computer, controllando dal pannello le funzioni di riproduzione, arresto e trasferimento.

## ■ Tasti per il controllo remoto .....

Per utilizzare le funzioni di controllo remoto, tenere premuti contemporaneamente i due tasti più bassi della tastiera (C1 e C#1) e premere il tasto appropriato (indicato di seguito).

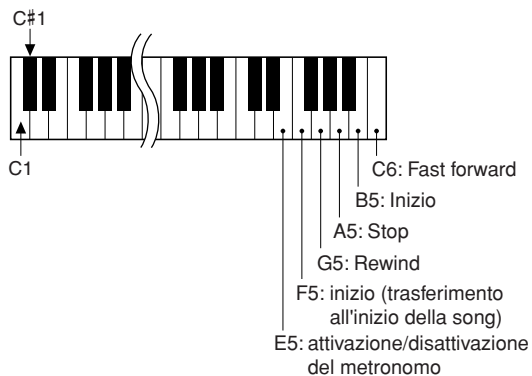

**NOTA**

• Il controllo remoto dei dispositivi MIDI funziona indipendentemente dal modo PC2.

## Invio iniziale

Con questa funzione è possibile inviare al computer i dati di impostazione del pannello. Prima di registrare dati di performance in un'applicazione del sequencer in esecuzione sul computer, è opportuno inviare e registrare i dati di impostazione del pannello prima dei dati di performance effettivi.

### 1 Premere il pulsante [FUNCTION].

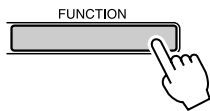

### 2 Utilizzare i pulsanti CATEGORY [▲] e [▼] per selezionare l'invio iniziale.

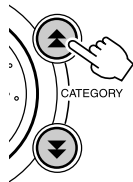

### 3 Premere [+ / YES] per inviare oppure [- / NO] per annullare.

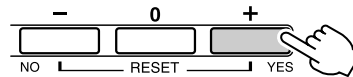

## Trasferimento di dati tra il computer e lo strumento

È possibile trasferire nello strumento le song MIDI che si trovano in un computer, come le 70 song MIDI e i 5 file di stile contenuti nel CD-ROM. È possibile inoltre trasferire i file di backup dallo strumento al computer e viceversa. Le song e gli stili trasferiti nello strumento possono essere quindi utilizzati con la funzione lezione dello strumento e con altre funzioni.

Per trasferire le song tra il computer e lo strumento, è necessario installare l'applicazione Musicsoft Downloader e il driver USB-MIDI fornito nel CD-ROM come accessorio del computer. Per i dettagli sull'installazione, fare riferimento alla guida all'installazione del CD-ROM fornito come accessorio, a pagina 92.

#### ● Dati che è possibile trasferire da un computer allo strumento.

- Capacità song (max.): Memoria flash da 99 song (Song 036-)
- Capacità dati: Memoria flash da 373 kb
- Formato dati: formato SMF 0, file di stile (estensione: .sty), File di backup (06PK61.BUP)

#### ● Cos'è SMF (Standard MIDI File)?

Il formato SMF (Standard MIDI File) è uno dei formati sequencer più comuni e diffusi per la memorizzazione di dati sequencer. Esistono due variazioni: formato 0 e formato 1. Sono molti i dispositivi MIDI compatibili con il formato SMF 0 e i dati sequencer MIDI più diffusi vengono forniti in formato SMF 0.

#### ■ Con Musicsoft Downloader è possibile: .....

- Trasferire song MIDI scaricate da Internet o create nel computer dal computer alla memoria flash dello strumento.

⇒ fare riferimento alla procedura descritta a pagina 90.

La procedura per il trasferimento delle song incluse nel CD-ROM dal computer allo strumento ha solo scopo di esempio.

- È possibile trasferire i file di backup dallo strumento al computer e viceversa.  
⇒ fare riferimento alla procedura descritta a pagina 91.

Utilizzare l'applicazione Musicsoft Downloader con Internet Explorer 5.5 o versione successiva.

## ■ Utilizzo di Musicsoft Downloader Per trasferire le song dal CD-ROM fornito come accessorio alla memoria flash dello strumento. . .

### NOTA

- Se si esegue una song o uno stile, interrompere l'esecuzione prima di procedere.

- 1 Installare Musicsoft Downloader e il driver MIDI USB nel computer, quindi collegare il computer e lo strumento (pagina 94).**
  - 2 Inserire il CD-ROM fornito con il prodotto nell'unità CD-ROM.**  
Verrà visualizzata automaticamente una finestra di avvio.
  - 3 Fare doppio clic sull'icona di Musicsoft Downloader creata sul desktop.**  
Viene avviata l'applicazione Musicsoft Downloader e si apre la finestra principale.
- ### NOTA
- Non è possibile utilizzare lo strumento mentre è in esecuzione Musicsoft Downloader.
- 4 Fare clic sul pulsante "Add File" (Aggiungi file) per aprire la relativa finestra.**
  - 5 Fare clic sul pulsante a destra di "Look in" (Cerca in) e selezionare l'unità CD-ROM dal menu a discesa visualizzato. Nella finestra fare doppio clic sulla cartella "SampleData" (Dati song). Selezionare dalla cartella "SongData" specifica il file che si desidera trasferire nello strumento, quindi scegliere "Open" (Apri).**

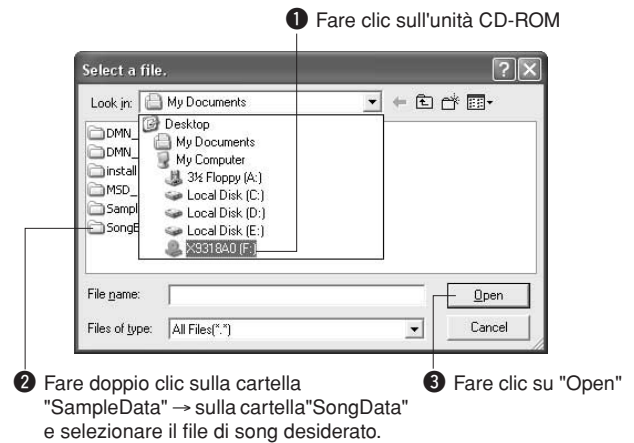

- 6 Viene visualizzata una copia del file song MIDI selezionato nella parte superiore della finestra in "List of files stored temporarily" (Elenco di file memorizzati temporaneamente).**

Viene inoltre visualizzato nella parte inferiore della finestra il supporto di archiviazione per specificare la destinazione per il trasferimento. Fare clic su "Electronic Musical Instruments" (Strumenti musicali elettronici), quindi su "Flash memory" (Memoria flash).

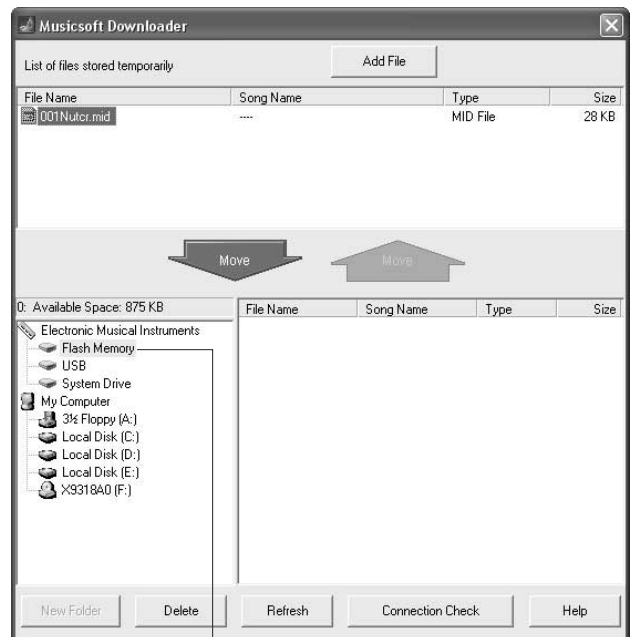

- 7 Dopo aver selezionato il file in "List of files stored temporarily", fare clic sul pulsante verso il basso [Move] (Sposta) e verrà visualizzato un messaggio di conferma. Fare clic su [OK] per trasferire la song da "List of files stored temporarily" alla memoria dello strumento.**

## 8 Chiudere la finestra per terminare Musicsoft Downloader.

### NOTA

- Terminare Musicsoft Downloader per riprodurre la song trasferita dal computer.

## 9 Per riprodurre una song archiviata nella memoria flash, premere il pulsante [SONG].

Per selezionare la song da riprodurre utilizzare il dial, quindi premere il pulsante [START/STOP] per avviare la riproduzione.

È possibile trasferire i file di stile (con estensione ".STY") nella memoria flash seguendo la stessa procedura riportata sopra. I file di stile trasferiti nella memoria flash possono essere caricati nel numero di stile 156 per essere poi riprodotti (pagina 74).

### ⚠ ATTENZIONE

- Non scollegare il cavo USB durante un trasferimento di dati. In tal caso i dati non vengono trasferiti né salvati, il funzionamento del supporto di memoria può diventare instabile e il suo contenuto può scomparire completamente alla successiva accensione o spegnimento dello strumento.

### ⚠ ATTENZIONE

- I dati memorizzati possono andare persi a causa di un malfunzionamento o di un utilizzo non corretto del dispositivo. Per sicurezza si consiglia di conservare una copia di tutti i dati importanti memorizzati nel computer.
- È inoltre opportuno utilizzare un adattatore di alimentazione al posto delle batterie durante il trasferimento di dati. In caso di esaurimento delle batterie durante il trasferimento, i dati possono corrompersi.

### ● Per utilizzare le song trasferite per le lezioni...

Per utilizzare delle song (solo formato SMF 0) trasferite da computer per le lezioni, è necessario specificare i canali di cui eseguire la riproduzione come parti della mano destra e di quella sinistra.

- 1 Premere il pulsante [SONG] e selezionare la song (036-) che si trova nella memoria flash per cui si desidera impostare la traccia guida.
- 2 Premere il pulsante [FUNCTION].
- 3 Utilizzare i pulsanti CATEGORY [▲] e [▼] per selezionare gli elementi R-Part o L-Part.
- 4 Utilizzare il dial per selezionare il canale che si desidera riprodurre come parte specificata per la mano destra o sinistra.

Si consiglia di selezionare il canale 1 per la parte della mano destra e il canale 2 per quella della mano sinistra.

## ■ Trasferimento di un file di backup dallo strumento al computer....

È possibile utilizzare Musicsoft Downloader per trasferire nel computer i "file di backup" che contengono dati di backup (pagina 56), comprese le cinque song utente memorizzate nello strumento. Se nel display di Musicsoft Downloader si seleziona "Electronic Musical Instruments" e si sceglie "System Drive" (Unità di sistema), nell'angolo inferiore destro del display di Musicsoft Downloader verrà visualizzato un file con nome "06PK61.BUP", che è il file di backup. Per informazioni dettagliate sulla trasmissione di un file di backup utilizzando Musicsoft Downloader, fare riferimento alla guida in linea dell'applicazione.

### NOTA

- Non è possibile esportare le song preimpostate dallo strumento.

### ⚠ ATTENZIONE

- I dati di backup, comprese le cinque song dell'utente, vengono trasmessi/ricevuti come un unico file. Di conseguenza, tutti i dati di backup vengono sovrascritti ad ogni trasmissione o ricezione. Tenere presente questo durante il trasferimento di dati.

### ⚠ ATTENZIONE

- Non rinominare i file di backup sul computer, poiché in tal caso essi non vengono riconosciuti una volta trasferiti sullo strumento.

## AVVERTENZE SPECIALI

- Il software e il presente manuale dell'acquirente sono tutelati da copyright esclusivo di Yamaha Corporation.
- L'uso del software e del presente manuale sono regolati dal contratto di licenza che l'acquirente ha perfezionato rompendo il sigillo della confezione software. (Leggere con attenzione il contratto di licenza software al termine del presente manuale prima di installare l'applicazione.)
- È espressamente vietato copiare il software o riprodurre il presente manuale in tutto o in parte con qualsiasi mezzo in assenza di autorizzazione scritta del produttore.
- Yamaha non rilascia dichiarazioni o garanzie in relazione all'uso del software e della documentazione e declina qualsiasi responsabilità in merito ai risultati prodotti dall'uso del presente manuale e del software.
- Il disco contenente il software non è predisposto per la riproduzione mediante sistema audiovisivo (lettore CD/DVD o simile). Non tentare di utilizzare il disco con dispositivi diversi da un computer.
- Eventuali futuri aggiornamenti del software applicativo e di sistema e qualsiasi variazione nelle specifiche e nelle funzioni verranno comunicati separatamente.
- Le schermate riprodotte nel presente manuale hanno finalità puramente didattiche e possono variare rispetto a quanto effettivamente visualizzato nel computer dell'utente.

## Comunicazioni importanti sul CD-ROM

### ● Tipo di dati

Questo CD-ROM contiene software applicativo. Fare riferimento alla pagina 94 per le istruzioni di installazione del software.

### **ATTENZIONE**

- *Non tentare di riprodurre questo CD-ROM con dispositivi diversi da un computer. I rumori a volume troppo alto possono causare danni all'udito o al dispositivo.*

### ● Sistema operativo (OS)

Le applicazioni incluse in questo CD-ROM sono fornite nelle versioni per i sistemi operativi Windows.



## Contenuto del CD-ROM



Nome della cartella		Nome applicazioni/dati	Sommario	
1	MSD_	Musicsoft Downloader	È possibile utilizzare questa applicazione per scaricare dati song MIDI da Internet e trasferirli dal computer alla memoria dello strumento.	
2	DMN_	Digital Music Notebook	Digital Music Notebook combina un programma di apprendimento musicale e un servizio in linea per rendere più semplice e divertente l'apprendimento delle song preferite. È possibile utilizzare tutte le potenti funzioni di Digital Music Notebook con la song demo dopo aver installato Digital Music Notebook.	
	DMN_FlashDemo	Digital Music Notebook Flash Demo	Software demo completo che introduce a tutte le funzioni di Digital Music Notebook.	
3	SongBook	Song Book	Contiene i dati di spartiti per le 30 song interne fornite con lo strumento e per le 70 song MIDI contenute nel CD-ROM. Le eccezioni sono le song 1-11 e la song 20 che è protetta da copyright. Gli spartiti delle song 9-11 si trovano in questo manuale a partire da pagina 100.	
4	USBdrv2k_	Driver USB-MIDI (Windows 2000/XP)	Questo driver software è necessario per collegare i dispositivi MIDI al computer mediante USB.	
	USBdrvVista_	Driver USB-MIDI (Windows Vista/XP x64)		
	SampleData	SongData	70 song MIDI	È possibile trasferire le song, gli stili e i dati* nello strumento ed eseguirli o utilizzarli con le funzioni dello strumento. *Lo strumento YPT-410 non supporta i dati dei database musicali.
		StyleData	5 file di stile	
		MDB	5 Dati dei database musicali	

Per visualizzare gli spartiti in PDF, è necessario installare Adobe Reader nel computer. È possibile scaricare il programma Adobe Reader. Visitare il sito all'indirizzo: <http://www.adobe.com>

### ■ Utilizzo del CD-ROM .....

Prima di aprire la confezione del CD-ROM, leggere il contratto di licenza del software a pagina 124.

**1 Verificare i requisiti di sistema per essere certi di poter utilizzare il software nel computer.**

**2 Inserire il CD-ROM fornito con il prodotto nell'unità CD-ROM.**

Viene visualizzata automaticamente la finestra di avvio.

**3 Installare il driver USB-MIDI nel computer.**

Per istruzioni sull'installazione e l'impostazione, fare riferimento alla sezione "Installazione del driver USB-MIDI" a pagina 94.

**4 Collegare lo strumento al computer.**

La procedura di collegamento è descritta a pagina 86.

**5 Installare il software.**

Musicsoft Downloader:  
Vedere a pagina 96.

**6 Avviare il software.**

Per l'utilizzo successivo del software, fare riferimento alla guida in linea fornita con il software.

In caso di problemi durante l'installazione del driver fare riferimento alla sezione "Risoluzione dei problemi" a pagina 97.



## Requisiti di sistema

Applicazione/dati	Sistema operativo	CPU	Memoria	Hard Disk	Display
Musicsoft Downloader	Windows 2000/XP Home Edition/XP Professional/Vista *solo a 32 bit.	233 MHz o superiore; processore delle famiglie Intel® Pentium®/Celeron® (consigliati 500 MHz o più)	64 MB o superiore (consigliati 256 MB o più)	spazio libero su disco pari o superiore a 128 MB (consigliati 512 MB o più)	800 x 600 HighColor (16 bit)
Driver USB per Windows 2000/XP	Windows 2000/XP Home Edition/XP Professional	166 MHz o superiore; processore delle famiglie Intel® Pentium®/Celeron®	32 MB o superiore (consigliati 64 MB o più)	almeno 3 MB di spazio libero	—
Driver USB per Windows Vista/XP x64	Windows Vista/XP Professional x64 Edition	800 MHz o più; famiglia di processori Intel® Pentium® /Celeron® o compatibile Intel® 64	512 MB o più	almeno 3 MB di spazio libero	—
Digital Music Notebook	Windows XP Home/ Professional Edition, Service Pack 1a (SP1a) o superiore/Windows Vista *solo a 32 bit.	Velocità di clock 400 MHz o più (famiglia di processori consigliata Intel® Pentium®/Celeron® oppure compatibile)	pari o superiore a 128 MB (consigliati 256 MB o più)	almeno 150 MB di spazio libero	1024 x 768 HighColor (16 bit)
Digital Music Notebook (requisiti per riprodurre il materiale video incluso).	Windows 2000/XP Home Edition/XP Professional/Vista *solo a 32 bit.	1 GHz o più; famiglia di processori Intel® Pentium®/Celeron® (consigliati 1,4 GHz o più)	256 MB o più		

## Installazione del software

### ● Disinstallazione (Rimozione del software)

È possibile rimuovere il software installato dal computer nel modo seguente:  
Dal menu Start di Windows, selezionare Start → Impostazioni → Pannello di controllo → Installazione applicazioni → Cambia/Rimuovi programmi. Selezionare l'elemento da rimuovere e fare clic su [Cambia/Rimuovi]. Seguire le istruzioni a video per rimuovere il software selezionato.

#### NOTA

- I nomi delle voci di menu e dei pulsanti dipendono dalla versione del sistema operativo utilizzata.

### ■ Installazione del driver USB-MIDI ...

Per comunicare con i dispositivi MIDI collegati al computer, ad esempio gli strumenti musicali elettronici e utilizzarli, è necessario che il driver appropriato sia correttamente installato nel computer.

Il driver USB-MIDI consente alle applicazioni software per sequencer e simili presenti nel computer di trasmettere e ricevere dati MIDI verso e da dispositivi MIDI mediante un cavo USB.

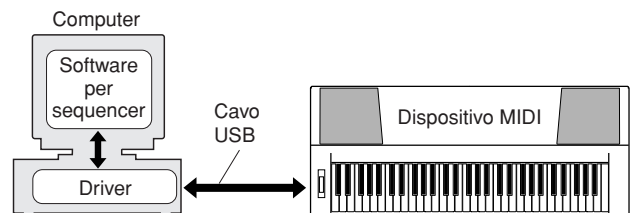

- **Installazione di Windows 2000** → pagina 95.
- **Installazione di Windows XP** → pagina 95.
- **Installazione di Windows Vista** → pagina 96.

Verificare il nome dell'unità CD-ROM che si utilizza (D:, E:, Q: e così via). Il nome dell'unità viene visualizzato accanto all'icona del CD-ROM nella cartella "Risorse del computer". La directory principale dell'unità CD-ROM sarà rispettivamente D:\, E:\ o Q:\.

## Installazione del driver in Windows 2000

- 1** Avviare il computer e accedere come amministratore a Windows 2000.
- 2** Selezionare [Risorse del computer] → [Pannello di controllo] → [Sistema] → [Hardware] → [Driver] → [Firma driver] e selezionare il pulsante di opzione a sinistra di "Ignora. Installa il software comunque, senza chiedere conferma", quindi fare clic su [OK].
- 3** Inserire il CD-ROM fornito con il prodotto nell'unità CD-ROM.  
Viene visualizzata automaticamente una finestra di avvio.
- 4** Accertarsi che l'interruttore POWER del dispositivo MIDI sia impostato su OFF, quindi utilizzare un cavo USB per collegare il dispositivo MIDI al computer. Dopo aver effettuato i collegamenti, accendere il dispositivo MIDI. Il sistema avvierà automaticamente l'installazione guidata per il nuovo hardware rilevato.  
Fare clic su [Avanti]. (Il computer potrebbe impiegare alcuni secondi prima di visualizzare la finestra dell'installazione guidata.)  
In caso contrario, fare riferimento alla sezione "Risoluzione dei problemi" nella sezione del CD-ROM relativa alla guida all'installazione del Manuale di istruzioni.
- 5** Selezionare il pulsante di opzione accanto a "Cerca un driver adatto alla periferica (scelta consigliata)", quindi fare clic su [Avanti].
- 6** Selezionare la casella di controllo "Unità CD-ROM", deselegionare tutte le altre caselle e infine scegliere [Avanti].

### NOTA

- Se il sistema richiede di inserire il CD-ROM di Windows durante il rilevamento dei driver, scegliere la cartella "USBdrv2k." (ad esempio, D:\USBdrv2k\_) e proseguire l'installazione.

- 7** Deselezionare la voce "Installare un altro driver" e fare clic su [Avanti].

### NOTA

- Se nel pannello dell'installazione guidata viene visualizzato il messaggio "Il software che sta per essere installato non contiene la firma digitale Microsoft", fare clic su [Sì].

- 8** Al termine dell'installazione, verrà visualizzata la finestra "Completamento dell'Installazione guidata nuovo hardware in corso".  
Fare clic su [Fine]. Il computer potrebbe impiegare alcuni secondi prima di visualizzare la finestra dell'installazione guidata.
- 9** Riavviare il computer.  
L'installazione del driver MIDI USB è completata.

## Installazione del driver in Windows XP

- 1** Avviare il computer e accedere come amministratore a Windows XP.
- 2** Scegliere [Start] → [Pannello di controllo]. Se il Pannello di controllo viene visualizzato come "Scegliere una categoria", fare clic su "Passa alla visualizzazione classica" nella parte superiore sinistra della finestra.  
Viene visualizzato il Pannello di controllo e tutte le icone.
- 3** Accedere a [Sistema] → [Hardware] → [Opzioni firma driver], selezionare il pulsante di opzione a sinistra di "Ignora" e fare clic su [OK].
- 4** Fare clic sul pulsante [OK] per chiudere Proprietà del sistema, quindi fare clic sul pulsante "X" nella parte superiore destra della finestra per chiudere il Pannello di controllo.
- 5** Inserire il CD-ROM fornito con il prodotto nell'unità CD-ROM.  
Verrà visualizzata automaticamente una finestra di avvio.
- 6** Accertarsi che l'interruttore POWER del dispositivo MIDI sia impostato su OFF, quindi utilizzare un cavo USB per collegare il dispositivo MIDI al computer. Dopo aver effettuato i collegamenti, accendere il dispositivo MIDI. Il sistema avvia automaticamente l'installazione guidata per il nuovo hardware rilevato.  
In caso contrario, fare riferimento alla sezione "Risoluzione dei problemi" nella sezione del CD-ROM relativa alla guida all'installazione del Manuale di istruzioni. Se viene visualizzato il messaggio "Trovato nuovo hardware" nell'angolo in basso a destra, attendere che venga visualizzata la finestra della procedura guidata. Il computer potrebbe impiegare alcuni secondi prima di visualizzare la finestra.  
Se nella finestra della procedura guidata viene richiesto se si intende collegarsi o meno a Windows Update, selezionare il pulsante di opzione accanto a "No, non ora", quindi scegliere [Avanti].
- 7** Selezionare il pulsante di opzione accanto a "Installa il software automaticamente (scelta consigliata)", quindi fare clic su [Avanti].

### NOTA

- Se durante l'installazione viene visualizzato il messaggio "...non ha superato il testing del programma Windows Logo che consente di verificarne la compatibilità con Windows XP", fare clic su [Continua].

- 8** Al termine dell'installazione, verrà visualizzata la finestra "Completamento dell'Installazione guidata nuovo hardware in corso".  
Fare clic su [Fine]. (Il computer potrebbe impiegare alcuni secondi prima di visualizzare la finestra dell'installazione guidata.)
- 9** Riavviare il computer.  
Se viene visualizzato il messaggio "Trovato nuovo hardware" nell'angolo in basso a destra, attendere che venga visualizzata la finestra della procedura guidata. (Il computer potrebbe impiegare alcuni secondi prima di visualizzare la finestra dell'installazione guidata.)  
L'installazione del driver MIDI USB è completata.

**NOTA**

• La finestra dell'installazione guidata non viene visualizzata se si utilizza Windows XP Professional x64 Edition. Non è necessario riavviare il computer.

**10** Se si utilizza Windows XP Professional x64 Edition, è necessario installare Support Module.

Dopo aver installato i driver USB-MIDI per tutti i dispositivi USB collegati, selezionare "Risorse del computer" dal menu Start. Fare clic con il pulsante destro del mouse sull'icona del CD-ROM e selezionare "Apri" dal menu a comparsa. Selezionare "USBdrvVista\_" → "XPx64SupportModule" → "Setup.exe" e avviare "Setup.exe". Seguire le istruzioni a video.

**NOTA**

• Una volta installato Support Module, questo passaggio non è necessario, anche se è stato collegato un nuovo dispositivo USB oppure è stato aggiornato il driver USB-MIDI.

**Installazione del driver in Windows Vista**

- 1** Avviare il computer e accedere come amministratore a Windows Vista.
- 2** Inserire il CD-ROM fornito con il prodotto nell'unità CD-ROM. Verrà visualizzata automaticamente una finestra di avvio.
- 3** Accertarsi che l'interruttore POWER del dispositivo MIDI sia impostato su OFF, quindi utilizzare un cavo USB per collegare il dispositivo MIDI al computer. Dopo aver effettuato i collegamenti, accendere il dispositivo MIDI. Il sistema avvierà automaticamente la finestra per il nuovo hardware rilevato. Fare clic su "Individuare e installare il driver (scelta consigliata)".  
In caso contrario, fare riferimento alla sezione "Risoluzione dei problemi" nella sezione del CD-ROM relativa alla guida all'installazione del Manuale di istruzioni. Il computer potrebbe impiegare alcuni secondi prima di visualizzare la finestra.

**NOTA**

• Se viene visualizzata la finestra "Controllo account utente", fare clic su [Continua].

- 4** Se viene visualizzato un messaggio che consente a Windows di cercare in linea il driver, fare clic su "Non cercare in linea".
- 5** Se viene visualizzato un messaggio che richiede di inserire il disco fornito con il dispositivo, fare clic su [Avanti].  
Viene avviata l'installazione.

**NOTA**

• Se viene visualizzata la finestra "Protezione di Windows", confermare che il software è stato creato da Yamaha Corporation quindi fare clic su [Installa].

- 6** Al termine dell'installazione verrà visualizzato il messaggio "Il software per il dispositivo è stato installato correttamente". Fare clic su [Chiudi].  
Il computer potrebbe impiegare alcuni secondi prima di visualizzare la finestra.  
L'installazione del driver MIDI USB è completata.

**■ Installazione delle applicazioni  
Musicsoft Downloader e Digital  
Music Notebook .....**

**IMPORTANTE**

- È necessario accedere al sistema con privilegi di amministratore per poter installare Musicsoft Downloader su un computer in cui è in esecuzione Windows 2000, XP o Vista.
- È necessario accedere al sistema con privilegi di amministratore per poter installare Digital Music Notebook su un computer in cui è in esecuzione Windows XP o Vista.

**IMPORTANTE**

- Quando si installa Digital Music Notebook, verificare che nel computer sia installato Internet Explorer 6.0 (con SP1) o versione successiva.

**IMPORTANTE**

- È necessario disporre di una carta di credito per acquistare contenuti di Digital Music Notebook. È possibile che in alcune zone non sia possibile utilizzare la carta di credito, verificare quindi presso le autorità locali se è possibile utilizzare la propria carta di credito.

**NOTA**

• L'utilizzo di DMN (Digital Music Notebook) è regolato dall'accordo SIBELIUS SCORCH LICENSE AGREEMENT, a cui l'acquirente aderisce quando utilizza l'applicazione. Leggere con attenzione il contratto di licenza software al termine del presente manuale prima di installare l'applicazione.

- 1** Inserire il CD-ROM fornito come accessorio nella relativa unità CD-ROM.  
Viene visualizzata automaticamente una finestra di avvio in cui sono riportate le applicazioni software.

**NOTA**

• Se la finestra non si apre automaticamente, fare doppio clic sulla cartella "Risorse del computer" per aprirla. Fare clic con il pulsante destro del mouse sull'icona del CD-ROM e selezionare "Apri" dal menu a comparsa. Fare doppio clic su "Start.exe" e procedere al passaggio 2 riportato di seguito.

- 2** Fare clic su [Musicsoft Downloader] o su [Digital Music Notebook].
- 3** Fare clic sul pulsante [Installa] e seguire le istruzioni a video per installare il software.  
Per le istruzioni sul funzionamento di Digital Music Notebook, vedere il menu della guida: avviare l'applicazione Digital Music Notebook e fare clic su "Help" (Guida).

Per le istruzioni sul funzionamento di Musicsoft Downloader vedere il menu della guida: avviare l'applicazione Musicsoft Downloader e fare clic su "Help".

\* È possibile scaricare la versione più recente di Musicsoft Downloader dal seguente sito Web.

<http://music.yamaha.com/download/>

**IMPORTANTE**

- Musicsoft Downloader può essere utilizzato solo per trasferire i file tra lo strumento e un computer. Non è possibile utilizzare altre applicazioni di trasferimento file.

## ■ Risoluzione dei problemi

### Impossibile installare il driver.

- **Verificare di aver collegato correttamente il cavo USB.**  
Verificare il collegamento del cavo USB. Scollegare il cavo USB, quindi collegarlo nuovamente.
- **Verificare che la funzionalità USB sia attivata sul computer.**

Quando si collega lo strumento al computer per la prima volta, se non viene visualizzata la finestra dell'installazione guidata nuovo hardware o di rilevamento di nuovo hardware, la funzionalità USB potrebbe essere disattivata. Seguire la procedura illustrata di seguito.

- 1 Selezionare [Pannello di controllo]\* → [Sistema] → [Hardware] → [Gestione periferiche] (su Windows 2000/XP), oppure selezionare [Pannello di controllo] → [Gestione dispositivi] (su Windows Vista).**

\* Solo visualizzazione classica in Windows XP.

- 2 Assicurarsi che in corrispondenza di Controller USB (Universal serial bus) o Hub principale USB non siano presenti simboli "!" o "x". Se sono presenti, il controller USB è disattivato.**

- **Verificare la presenza di periferiche sconosciute.**

Se l'installazione del driver non riesce, lo strumento verrà contrassegnato come periferica sconosciuta e non sarà possibile installare il driver. Eliminare la periferica sconosciuta seguendo la procedura riportata.

- 1 Selezionare [Pannello di controllo]\* → [Sistema] → [Hardware] → [Gestione periferiche] (su Windows 2000/XP), oppure selezionare [Pannello di controllo] → [Gestione dispositivi] (su Windows Vista).**

\* Solo visualizzazione classica in Windows XP.

- 2 Cercare "Altre periferiche" nel menu Mostra periferiche per tipo.**
- 3 Fare doppio clic su "Altre periferiche", se disponibile, per espandere l'albero e cercare una eventuale Periferica sconosciuta. Se presente, selezionarla e fare clic sul pulsante [Rimuovi].**
- 4 Rimuovere il cavo USB dallo strumento e collegarlo nuovamente.**
- 5 Installare nuovamente il driver.**
  - Utenti di Windows 2000... vedere a pagina 95
  - Utenti di Windows XP ..... vedere a pagina 95
  - Utenti di Windows Vista .. vedere a pagina 96

### Quando si controlla lo strumento dal computer in uso tramite USB, lo strumento non funziona correttamente e non si sente alcun suono.

- **Verificare di aver installato il driver (pagina 94).**
- **Verificare di aver collegato correttamente il cavo USB.**
- **Verificare che le impostazioni di volume dello strumento, il dispositivo di riproduzione e il programma applicativo siano impostati ai livelli appropriati.**
- **Verificare di aver selezionato una porta appropriata nel software sequencer.**
- **Verificare che la versione del driver USB-MIDI sia la più recente disponibile. In caso contrario, è possibile scaricare il driver dal sito Web di seguito.**

<http://music.yamaha.com/download/>

### La risposta di riproduzione è ritardata.

- **Verificare che il computer in uso soddisfi i requisiti di sistema.**
- **Verificare se è in esecuzione un'altra applicazione o un altro driver di dispositivo.**

### Impossibile sospendere o riprendere correttamente l'attività del computer.

- **Non sospendere l'attività del computer mentre l'applicazione MIDI è in esecuzione.**

Se è in uso Windows 2000, potrebbe non essere possibile sospendere o riprendere normalmente le attività, secondo l'ambiente particolare (controller host USB e così via). È sufficiente tuttavia scollegare e ricollegare il cavo USB per utilizzare nuovamente le funzioni dello strumento.

### Come rimuovere il driver?

#### [Windows 2000/XP/Vista]

- 1 Avviare il computer e accedere come amministratore a Windows.**  
Chiudere tutte le applicazioni e le finestre.
- 2 Inserire il CD-ROM fornito con il prodotto nell'unità CD-ROM.**
- 3 Selezionare "Risorse del computer" dal menu Start.**
- 4 Fare clic con il pulsante destro del mouse sull'icona del CD-ROM e selezionare "Apri" dal menu a comparsa.**

- 5** Selezionare la cartella "USBdrvVista\_", la cartella "USBdrv2k\_" → la cartella "uninstall" → e il file "uninstall.exe" e avviare il file "uninstall.exe".

Seguire le istruzioni a video per disinstallare il driver.

**NOTA**

- Se si utilizza un sistema operativo a 64 bit, fare clic su "uninstall\_x64.exe." dalla cartella "USBdrvVista\_".
- Se viene visualizzata la finestra "Controllo account utente", fare clic su [Continua].

- 6** Viene visualizzato un messaggio in cui si richiede di riavviare il computer per completare la procedura di disinstallazione.

La rimozione del driver verrà completata una volta riavviato il computer.





# Risoluzione dei problemi

Problema	Possibile causa e soluzione
Quando viene acceso o spento, lo strumento produce un breve schiocco.	Si tratta di un fatto normale, che indica che lo strumento è alimentato.
Quando si utilizza un telefono cellulare si avvertono dei disturbi.	L'uso di un telefono cellulare nelle immediate vicinanze dello strumento può provocare interferenze. Per evitare questo fenomeno, spegnere il cellulare o utilizzarlo più lontano dallo strumento.
Quando si suona la tastiera o si riproduce una song o uno stile, non si ottiene alcun suono.	Verificare che al jack PHONES/OUTPUT (Cuffie/Uscita) del pannello posteriore non sia collegato alcun dispositivo. Quando a questo jack sono collegate le cuffie, non viene emesso alcun suono.
	Verificare lo stato di attivazione/disattivazione della funzione Local Control (Controllo locale) (vedere a pagina 87).
Quando si premono i tasti dell'area della mano destra della tastiera non si ottiene alcun suono.	Quando si utilizza la funzione Dictionary (Dizionario, pagina 77), i tasti dell'area della mano destra servono soltanto per l'immissione della fondamentale e del tipo degli accordi.
<ul style="list-style-type: none"><li>• Il volume è troppo basso.</li><li>• La qualità del suono è scarsa.</li><li>• Il ritmo si arresta in modo imprevisto o non si avvia.</li><li>• I dati registrati della song e affini non vengono eseguiti correttamente.</li><li>• Il display LCD si spegne improvvisamente e tutte le impostazioni del pannello vengono ripristinate.</li></ul>	Le batterie sono scariche o esaurite. Sostituire tutte e sei le batterie con unità nuove oppure utilizzare l'adattatore CA opzionale.
Lo stile o la song non vengono riprodotti quando si preme il pulsante [START/STOP].	La funzione External Clock (Clock esterno) è impostata su ON? Accertarsi che la funzione External Clock sia impostata su OFF; fare riferimento alla voce "External Clock" a pagina 87.
Il suono dello stile non è corretto.	Accertarsi che il parametro Style Volume (Volume stile, pagina 83) sia impostato su un livello appropriato.
	Il punto di splittaggio è impostato all'altezza di un tasto appropriato per gli accordi che si stanno suonando? Impostare il punto di splittaggio all'altezza del tasto corretto (pagina 72). Sul display è presente l'indicazione "ACMP ON" (Accompagnamento attivo)? Se tale indicazione non è presente, premere il pulsante [ACMP ON/OFF] (Att./Disatt. acmp) in modo da visualizzarla.
Quando si preme il pulsante [START/STOP] dopo aver selezionato lo stile numero 131 o uno stile compreso tra 143 e 155 (pianistico), non viene eseguito alcun accompagnamento ritmico.	Non si tratta di un malfunzionamento. Allo stile numero 131 e ai numeri dal 143 al 155 (pianistici) non è associata alcuna parte ritmica, che non può quindi essere eseguita. Se è attiva la riproduzione dello stile, l'esecuzione delle altre parti inizia quando si esegue un accordo nell'intervallo di accompagnamento della tastiera.
Sembra che non tutte le voci vengano eseguite o che il suono sia tagliato.	Lo strumento è polifonico fino a un massimo di 32 note. Se sono in uso le voci dual o split e viene eseguito uno stile o una song, è possibile che dall'accompagnamento o dalla song vengano omessi (o "rubati") alcuni suoni/note.
Alcune note non vengono riprodotte quando si eseguono più note contemporaneamente sulla tastiera o durante l'esecuzione degli arpeggi.	Sono state superate le 32 note suonate contemporaneamente, che sono la polifonia massima dello strumento, ovvero il numero massimo di note che è possibile suonare contemporaneamente. Lo strumento funziona normalmente se vengono suonate fino a 32 note contemporaneamente, sulla tastiera e con qualsiasi funzione di esecuzione automatica.
L'interruttore a pedale (per il sustain) sembra produrre l'effetto contrario. Premendolo, ad esempio, il suono viene tagliato, rilasciandolo il suono viene sostenuto.	La polarità dell'interruttore a pedale è invertita. Prima di accendere lo strumento, accertarsi che lo spinotto dell'interruttore a pedale sia collegato correttamente al jack SUSTAIN.
Il suono della voce cambia da una nota all'altra.	È normale. Il metodo AWM di generazione dei suoni utilizza più registrazioni (campioni) di uno strumento sull'estensione della tastiera; il suono effettivo di una voce può quindi differire leggermente da una nota all'altra.
Quando si suona la tastiera vengono emesse note errate.	Forse è attiva la tecnologia di esecuzione assistita. Per disattivarla, premere il pulsante [PERFORMANCE ASSISTANT] (Esecuzione assistita).
Quando si preme il pulsante [ACMP ON/OFF] non compare l'indicatore ACMP ON.	Il pulsante [STYLE] (Stile) è acceso? Quando si intende utilizzare una funzione associata allo stile, premere sempre prima il pulsante [STYLE].
Non viene emesso alcun suono di armonia.	Gli effetti di armonia (01–26) funzionano in modo diverso a seconda del tipo corrispondente. I tipi da 01 a 05 funzionano quando è attiva la riproduzione dello stile, gli accordi vengono eseguiti nell'intervallo di accompagnamento della tastiera e una melodia viene eseguita nella sezione per la mano destra. I tipi da 06 a 26 funzionano a prescindere dal fatto che la riproduzione dello stile sia attivata o disattivata. Per i tipi da 06 a 12 è necessario suonare due note contemporaneamente.



# Partiture

Questa demo è un esempio di come si possa utilizzare Easy Song Arranger per modificare gli stili nell'intero brano.

Song No. 9

♩ = 123

(Function Demo for Easy Song Arranger)

## Hallelujah Chorus

**Intro** **A** D G/D D

Melody

Style Progression <Clubdance> **Main** **Fill** 1st time **Main** 2nd time <Hard Rock> **Main**

D G/D D G/D D G/D D A7 D A D/A A

5/23

**Fill** **Main**

**Fill** **Main**

A D/A A D/A A D/A A D A/C# E7/B A **B**A A/G

9/27

**Fill** **Main** <Disco Philly>

**Fill** **Main** <Rumba Flamenco>

D/F# Bm7 E7sus4 E7 A D/A A D/A A D/A A D/A A

13/31

**Fill**

**Fill** **Main** **Fill** <Bluegrass>

17/35

D D/C G/B Em7 A7sus4 A7 D G/D D G/D D

Main

<Tango> Main Fill Main

<Fun 4/4> Main

21/39

G/D D G/D D C D 8va G/D D D G/D D

Fill

<Dream Dance> Main

42

G/D D G/D D A7 D D (8va) 10

Fill Ending



In questa partitura il pitch sarà corretto dalla tecnologia di esecuzione assistita. Se si riproduce la parte "Play These Notes" (Riproduci queste note) utilizzando la funzione con tecnologia di esecuzione assistita, la parte verrà corretta e riprodotta in modo che corrisponda alla parte di accompagnamento.

Song No. 10

♩ = 61

(Function Demo for performance assistant technology)

### Ave Maria

Melody

Play These Notes

P.A.T. Chord Symbols

These Notes Will Sound

Turn **P.A.T.** ON  
Type = CHORD

5

Your Turn.

Repeatedly Play the Same Key.

C + Dm7/C + G7/B + C

9

Am/C + D7/C + G/B + CM7/B

13

Am7 + D7 + G

In questa partitura il pitch sarà corretto dalla tecnologia di esecuzione assistita. Se si riproduce la parte "Play These Notes" (Riproduci queste note) utilizzando la funzione con tecnologia di esecuzione assistita, la parte verrà corretta e riprodotta in modo che corrisponda alla parte di accompagnamento.

Song No. 11

♩ = 108

(Function Demo for performance assistant technology)

### Nocturne op.9-2

Turn **(P.A.T.)** ON  
Type = CHORD  
 2nd time only

Melody

Play These Notes

P.A.T. Chord Symbols

These Left-hand Notes Will Sound

9/25

You Can Even Play the Same Keys!

**F** + **B<sup>b</sup>m/F** + **F** + **Am/E** + **D7**

14/30

**D7** + **Am<sup>b5</sup>/G** + **Gm** + **C7** + **A7/C<sup>#</sup>**

19/35

Dm Bdim7 C7sus4 C7

23

1. 2.

F F F F F

42

*rit.*

F F F F F



N. voce	Selezione bank		N. Program Change MIDI (1-128)	Nome voce
	MSB (0-127)	LSB (0-127)		
098	000	112	082	Sawtooth Lead
099	000	115	082	Analogon
100	000	119	082	Fargo
101	000	112	099	Star Dust
102	000	112	086	Voice Lead
103	000	112	101	Brightness
<b>SYNTH PAD</b>				
104	000	112	092	Xenon Pad
105	000	112	095	Equinox
106	000	112	089	Fantasia
107	000	113	090	Dark Moon
108	000	113	101	Bell Pad
<b>PERCUSSION</b>				
109	000	112	012	Vibraphone
110	000	112	013	Marimba
111	000	112	014	Xylophone
112	000	112	115	Steel Drums
113	000	112	009	Celesta
114	000	112	011	Music Box
115	000	112	015	Tubular Bells
116	000	112	048	Timpani
<b>DRUM KITS</b>				
117	127	000	001	Standard Kit 1
118	127	000	002	Standard Kit 2
119	127	000	009	Room Kit
120	127	000	017	Rock Kit
121	127	000	025	Electronic Kit
122	127	000	026	Analog Kit
123	127	000	113	Dance Kit
124	127	000	033	Jazz Kit
125	127	000	041	Brush Kit
126	127	000	049	Symphony Kit
127	126	000	001	SFX Kit 1
128	126	000	002	SFX Kit 2
<b>ARPEGGIO</b>				
129	000	112	081	Synth Sequence
130	000	112	082	Sawtooth Lead Arpeggio
131	000	115	082	Analog Sequence
132	000	096	082	Chord Sequence
133	000	006	082	Sawtooth
134	000	000	081	Square Pulse
135	000	113	063	Trance
136	000	114	063	Synth Echo
137	000	112	001	Piano Arpeggio
138	000	114	005	Ballad Electric Piano
139	000	117	028	Guitar Chord
140	000	112	025	Guitar Arpeggio
141	000	113	039	Acid Synth
142	127	000	001	Arabic Loop
143	127	000	002	Massive Percussion

● Elenco voci XGLite / voci opzionali XGLite\*

N. voce	Selezione bank		N. Program Change MIDI (1-128)	Nome voce
	MSB (0-127)	LSB (0-127)		
<b>PIANO</b>				
144	000	000	001	Grand Piano
145	000	001	001	Grand Piano KSP
146	000	040	001	Piano Strings
147	000	041	001	Dream
148	000	000	002	Bright Piano
149	000	001	002	Bright Piano KSP
150	000	000	003	Electric Grand Piano
151	000	001	003	Electric Grand Piano KSP
152	000	032	003	Detuned CP80
153	000	000	004	Honky-tonk Piano
154	000	001	004	Honky-tonk Piano KSP
155	000	000	005	Electric Piano 1
156	000	001	005	Electric Piano 1 KSP
157	000	032	005	Chorus Electric Piano 1
158	000	000	006	Electric Piano 2

N. voce	Selezione bank		N. Program Change MIDI (1-128)	Nome voce
	MSB (0-127)	LSB (0-127)		
159	000	001	006	Electric Piano 2 KSP
*160	000	032	006	Chorus Electric Piano 2
161	000	041	006	DX + Analog Electric Piano
162	000	000	007	Harpsichord
163	000	001	007	Harpsichord KSP
164	000	035	007	Harpsichord 2
165	000	000	008	Clavi
166	000	001	008	Clavi KSP
<b>CHROMATIC</b>				
167	000	000	009	Celesta
168	000	000	010	Glockenspiel
169	000	000	011	Music Box
170	000	064	011	Orgel
171	000	000	012	Vibraphone
172	000	001	012	Vibraphone KSP
173	000	000	013	Marimba
174	000	001	013	Marimba KSP
175	000	064	013	Sine Marimba
176	000	097	013	Balimba
177	000	098	013	Log Drums
178	000	000	014	Xylophone
179	000	000	015	Tubular Bells
180	000	096	015	Church Bells
181	000	097	015	Carillon
182	000	000	016	Dulcimer
183	000	035	016	Dulcimer 2
184	000	096	016	Cimbalom
185	000	097	016	Santur
<b>ORGAN</b>				
186	000	000	017	Drawbar Organ
187	000	032	017	Detuned Drawbar Organ
188	000	033	017	60's Drawbar Organ 1
189	000	034	017	60's Drawbar Organ 2
190	000	035	017	70's Drawbar Organ 1
191	000	037	017	60's Drawbar Organ 3
192	000	040	017	16+2'2/3
193	000	064	017	Organ Bass
194	000	065	017	70's Drawbar Organ 2
195	000	066	017	Cheezy Organ
196	000	067	017	Drawbar Organ 2
197	000	000	018	Percussive Organ
198	000	024	018	70's Percussive Organ
199	000	032	018	Detuned Percussive Organ
200	000	033	018	Light Organ
201	000	037	018	Percussive Organ 2
202	000	000	019	Rock Organ
203	000	064	019	Rotary Organ
204	000	065	019	Slow Rotary
205	000	066	019	Fast Rotary
206	000	000	020	Church Organ
207	000	032	020	Church Organ 3
208	000	035	020	Church Organ 2
209	000	040	020	Notre Dame
210	000	064	020	Organ Flute
211	000	065	020	Tremolo Organ Flute
212	000	000	021	Reed Organ
213	000	040	021	Puff Organ
214	000	000	022	Accordion
215	000	000	023	Harmonica
216	000	032	023	Harmonica 2
217	000	000	024	Tango Accordion
218	000	064	024	Tango Accordion 2
<b>GUITAR</b>				
219	000	000	025	Nylon Guitar
220	000	043	025	Velocity Guitar Harmonics
221	000	096	025	Ukulele
222	000	000	026	Steel Guitar
223	000	035	026	12-string Guitar
224	000	040	026	Nylon & Steel Guitar
225	000	041	026	Steel Guitar with Body Sound
226	000	096	026	Mandolin
227	000	000	027	Jazz Guitar
228	000	032	027	Jazz Amp

## Elenco delle voci

N. voce	Selezione bank		N. Program Change MIDI (1-128)	Nome voce
	MSB (0-127)	LSB (0-127)		
229	000	000	028	Clean Guitar
230	000	032	028	Chorus Guitar
231	000	000	029	Muted Guitar
232	000	040	029	Funk Guitar
233	000	041	029	Muted Steel Guitar
234	000	045	029	Jazz Man
235	000	000	030	Overdriven Guitar
236	000	043	030	Guitar Pinch
237	000	000	031	Distortion Guitar
238	000	040	031	Feedback Guitar
239	000	041	031	Feedback Guitar 2
240	000	000	032	Guitar Harmonics
241	000	065	032	Guitar Feedback
242	000	066	032	Guitar Harmonics 2
<b>BASS</b>				
243	000	000	033	Acoustic Bass
244	000	040	033	Jazz Rhythm
245	000	045	033	Velocity Crossfade Upright Bass
246	000	000	034	Finger Bass
247	000	018	034	Finger Dark
248	000	040	034	Bass & Distorted Electric Guitar
249	000	043	034	Finger Slap Bass
250	000	045	034	Finger Bass 2
251	000	065	034	Modulated Bass
252	000	000	035	Pick Bass
253	000	028	035	Muted Pick Bass
254	000	000	036	Fretless Bass
255	000	032	036	Fretless Bass 2
256	000	033	036	Fretless Bass 3
257	000	034	036	Fretless Bass 4
258	000	000	037	Slap Bass 1
259	000	032	037	Punch Thumb Bass
260	000	000	038	Slap Bass 2
261	000	043	038	Velocity Switch Slap
262	000	000	039	Synth Bass 1
263	000	040	039	Techno Synth Bass
264	000	000	040	Synth Bass 2
265	000	006	040	Mellow Synth Bass
266	000	012	040	Sequenced Bass
267	000	018	040	Click Synth Bass
268	000	019	040	Synth Bass 2 Dark
*269	000	040	040	Modular Synth Bass
270	000	041	040	DX Bass
<b>STRINGS</b>				
271	000	000	041	Violin
272	000	008	041	Slow Violin
273	000	000	042	Viola
274	000	000	043	Cello
275	000	000	044	Contrabass
276	000	000	045	Tremolo Strings
277	000	008	045	Slow Tremolo Strings
278	000	040	045	Suspense Strings
279	000	000	046	Pizzicato Strings
280	000	000	047	Orchestral Harp
281	000	040	047	Yang Chin
282	000	000	048	Timpani
<b>ENSEMBLE</b>				
283	000	000	049	Strings 1
284	000	003	049	Stereo Strings
285	000	008	049	Slow Strings
286	000	035	049	60's Strings
287	000	040	049	Orchestra
288	000	041	049	Orchestra 2
289	000	042	049	Tremolo Orchestra
290	000	045	049	Velocity Strings
291	000	000	050	Strings 2
292	000	003	050	Stereo Slow Strings
293	000	008	050	Legato Strings
294	000	040	050	Warm Strings
295	000	041	050	Kingdom
296	000	000	051	Synth Strings 1
297	000	000	052	Synth Strings 2
298	000	000	053	Choir Aahs

N. voce	Selezione bank		N. Program Change MIDI (1-128)	Nome voce
	MSB (0-127)	LSB (0-127)		
299	000	003	053	Stereo Choir
300	000	032	053	Mellow Choir
301	000	040	053	Choir Strings
302	000	000	054	Voice Oohs
303	000	000	055	Synth Voice
304	000	040	055	Synth Voice 2
305	000	041	055	Choral
306	000	064	055	Analog Voice
307	000	000	056	Orchestra Hit
308	000	035	056	Orchestra Hit 2
309	000	064	056	Impact
<b>BRASS</b>				
310	000	000	057	Trumpet
311	000	032	057	Warm Trumpet
312	000	000	058	Trombone
313	000	018	058	Trombone 2
314	000	000	059	Tuba
315	000	000	060	Muted Trumpet
316	000	000	061	French Horn
317	000	006	061	French Horn Solo
318	000	032	061	French Horn 2
319	000	037	061	Horn Orchestra
320	000	000	062	Brass Section
321	000	035	062	Trumpet & Trombone Section
322	000	000	063	Synth Brass 1
323	000	020	063	Resonant Synth Brass
324	000	000	064	Synth Brass 2
325	000	018	064	Soft Brass
326	000	041	064	Choir Brass
<b>REED</b>				
327	000	000	065	Soprano Sax
328	000	000	066	Alto Sax
329	000	040	066	Sax Section
330	000	000	067	Tenor Sax
331	000	040	067	Breathy Tenor Sax
332	000	000	068	Baritone Sax
333	000	000	069	Oboe
334	000	000	070	English Horn
335	000	000	071	Bassoon
336	000	000	072	Clarinet
<b>PIPE</b>				
337	000	000	073	Piccolo
338	000	000	074	Flute
339	000	000	075	Recorder
340	000	000	076	Pan Flute
341	000	000	077	Blown Bottle
342	000	000	078	Shakuhachi
343	000	000	079	Whistle
344	000	000	080	Ocarina
<b>SYNTH LEAD</b>				
345	000	000	081	Square Lead
346	000	006	081	Square Lead 2
347	000	008	081	LM Square
348	000	018	081	Hollow
349	000	019	081	Shroud
350	000	064	081	Mellow
351	000	065	081	Solo Sine
352	000	066	081	Sine Lead
353	000	000	082	Sawtooth Lead
354	000	006	082	Sawtooth Lead 2
355	000	008	082	Thick Sawtooth
356	000	018	082	Dynamic Sawtooth
357	000	019	082	Digital Sawtooth
358	000	020	082	Big Lead
359	000	096	082	Sequenced Analog
360	000	000	083	Calliope Lead
361	000	065	083	Pure Lead
362	000	000	084	Chiff Lead
363	000	000	085	Charang Lead
364	000	064	085	Distorted Lead
365	000	000	086	Voice Lead
366	000	000	087	Fifths Lead
367	000	035	087	Big Five

N. voce	Selezione bank		N. Program Change MIDI (1-128)	Nome voce
	MSB (0-127)	LSB (0-127)		
368	000	000	088	Bass & Lead
369	000	016	088	Big & Low
370	000	064	088	Fat & Perky
371	000	065	088	Soft Whirl
<b>SYNTH PAD</b>				
372	000	000	089	New Age Pad
373	000	064	089	Fantasy
374	000	000	090	Warm Pad
375	000	000	091	Poly Synth Pad
376	000	000	092	Choir Pad
377	000	066	092	Itopia
378	000	000	093	Bowed Pad
379	000	000	094	Metallic Pad
380	000	000	095	Halo Pad
381	000	000	096	Sweep Pad
<b>SYNTH EFFECTS</b>				
382	000	000	097	Rain
383	000	065	097	African Wind
384	000	066	097	Carib
385	000	000	098	Sound Track
386	000	027	098	Prologue
387	000	000	099	Crystal
388	000	012	099	Synth Drum Comp
389	000	014	099	Popcorn
390	000	018	099	Tiny Bells
391	000	035	099	Round Glockenspiel
392	000	040	099	Glockenspiel Chimes
393	000	041	099	Clear Bells
394	000	042	099	Chorus Bells
395	000	065	099	Soft Crystal
396	000	070	099	Air Bells
397	000	071	099	Bell Harp
398	000	072	099	Gamelimba
399	000	000	100	Atmosphere
400	000	018	100	Warm Atmosphere
401	000	019	100	Hollow Release
402	000	040	100	Nylon Electric Piano
403	000	064	100	Nylon Harp
404	000	065	100	Harp Vox
405	000	066	100	Atmosphere Pad
406	000	000	101	Brightness
407	000	000	102	Goblins
408	000	064	102	Goblins Synth
409	000	065	102	Creeper
410	000	067	102	Ritual
411	000	068	102	To Heaven
412	000	070	102	Night
413	000	071	102	Glisten
414	000	096	102	Bell Choir
415	000	000	103	Echoes
416	000	000	104	Sci-Fi
<b>WORLD</b>				
417	000	000	105	Sitar
418	000	032	105	Detuned Sitar
419	000	035	105	Sitar 2
420	000	097	105	Tamboura
421	000	000	106	Banjo
422	000	028	106	Muted Banjo
423	000	096	106	Rabab
424	000	097	106	Gopichant
425	000	098	106	Oud
426	000	000	107	Shamisen
427	000	000	108	Koto
428	000	096	108	Taisho-kin
429	000	097	108	Kanoon
430	000	000	109	Kalimba
431	000	000	110	Bagpipe
432	000	000	111	Fiddle
433	000	000	112	Shanai
<b>PERCUSSIVE</b>				
434	000	000	113	Tinkle Bell
435	000	096	113	Bonang
436	000	097	113	Altair

N. voce	Selezione bank		N. Program Change MIDI (1-128)	Nome voce
	MSB (0-127)	LSB (0-127)		
437	000	098	113	Gamelan Gongs
438	000	099	113	Stereo Gamelan Gongs
439	000	100	113	Rama Cymbal
440	000	000	114	Agogo
441	000	000	115	Steel Drums
442	000	097	115	Glass Percussion
443	000	098	115	Thai Bells
444	000	000	116	Woodblock
445	000	096	116	Castanets
446	000	000	117	Taiko Drum
447	000	096	117	Gran Cassa
448	000	000	118	Melodic Tom
449	000	064	118	Melodic Tom 2
450	000	065	118	Real Tom
451	000	066	118	Rock Tom
452	000	000	119	Synth Drum
453	000	064	119	Analog Tom
454	000	065	119	Electronic Percussion
455	000	000	120	Reverse Cymbal
<b>SOUND EFFECTS</b>				
456	000	000	121	Fret Noise
457	000	000	122	Breath Noise
458	000	000	123	Seashore
459	000	000	124	Bird Tweet
460	000	000	125	Telephone Ring
461	000	000	126	Helicopter
462	000	000	127	Applause
463	000	000	128	Gunshot
464	064	000	001	Cutting Noise
465	064	000	002	Cutting Noise 2
466	064	000	004	String Slap
467	064	000	017	Flute Key Click
468	064	000	033	Shower
469	064	000	034	Thunder
470	064	000	035	Wind
471	064	000	036	Stream
472	064	000	037	Bubble
473	064	000	038	Feed
474	064	000	049	Dog
475	064	000	050	Horse
476	064	000	051	Bird Tweet 2
477	064	000	056	Maou
478	064	000	065	Phone Call
479	064	000	066	Door Squeak
480	064	000	067	Door Slam
481	064	000	068	Scratch Cut
482	064	000	069	Scratch Split
483	064	000	070	Wind Chime
484	064	000	071	Telephone Ring 2
485	064	000	081	Car Engine Ignition
486	064	000	082	Car Tires Squeal
487	064	000	083	Car Passing
488	064	000	084	Car Crash
489	064	000	085	Siren
490	064	000	086	Train
491	064	000	087	Jet Plane
492	064	000	088	Starship
493	064	000	089	Burst
494	064	000	090	Roller Coaster
495	064	000	091	Submarine
496	064	000	097	Laugh
497	064	000	098	Scream
498	064	000	099	Punch
499	064	000	100	Heartbeat
500	064	000	101	Footsteps
501	064	000	113	Machine Gun
502	064	000	114	Laser Gun
503	064	000	115	Explosion
504	064	000	116	Firework

I numeri delle voci contrassegnati con un asterisco (\*) indicano le voci opzionali XGlite.





# Elenco dei kit di batteria

- " " indica che il suono della batteria è uguale a quello dello "Standard Kit 1".
- Ciascuna voce di percussione utilizza una nota.
- La nota e il n. di nota MIDI si trovano, in realtà, un'ottava sotto la nota e il n. di nota della tastiera. Ad esempio, in "117: Standard Kit 1", "Seq Click H" (Nota n. 36 / Nota C1) corrisponde a (Nota n. 24 / Nota C0).
- Key Off: quando si rilasciano i tasti contrassegnati con "O" il suono corrispondente cessa.
- Non è possibile suonare contemporaneamente le voci con lo stesso numero di nota alternativa (\*1 ... 4) (in quanto sono progettate per essere suonate l'una in alternativa all'altra).

		Voice No.						117	118	119	120	121	122
		MSB (0-127) / LSB (0-127) / PC (1-128)		MIDI		Key Off	Alternate assign	127/000/001	127/000/002	127/000/009	127/000/017	127/000/025	127/000/026
		Keyboard		MIDI				Standard Kit 1	Standard Kit 2	Room Kit	Rock Kit	Electronic Kit	Analog Kit
		Note#	Note	Note#	Note								
		25	C# 0	13	C# -1		3	Surdo Mute					
		26	D 0	14	D -1		3	Surdo Open					
		27	D# 0	15	D# -1			Hi Q					
		28	E 0	16	E -1			Whip Slap					
		29	F 0	17	F -1		4	Scratch H					
		30	F# 0	18	F# -1		4	Scratch L					
		31	G 0	19	G -1			Finger Snap					
		32	G# 0	20	G# -1			Click Noise					
		33	A 0	21	A -1			Metronome Click					
		34	A# 0	22	A# -1			Metronome Bell					
		35	B 0	23	B -1			Seq Click L					
		36	C 1	24	C 0			Seq Click H					
		37	C# 1	25	C# 0			Brush Tap					
		38	D 1	26	D 0	O		Brush Swirl					
		39	D# 1	27	D# 0			Brush Slap					
		40	E 1	28	E 0	O		Brush Tap Swirl				Reverse Cymbal	Reverse Cymbal
		41	F 1	29	F 0	O		Snare Roll	Snare Roll 2				
		42	F# 1	30	F# 0			Castanet				Hi Q 2	Hi Q 2
		43	G 1	31	G 0			Snare Soft	Snare Soft 2		Snare Noisy	Snare Snappy Electro	Snare Noisy 4
		44	G# 1	32	G# 0			Sticks					
		45	A 1	33	A 0			Kick Soft			Kick Tight 2	Kick 3	Kick Tight 2
		46	A# 1	34	A# 0			Open Rim Shot	Open Rim Shot H Short				
		47	B 1	35	B 0			Kick Tight	Kick Tight Short		Kick 2	Kick Gate	Kick Analog Short
		48	C 2	36	C 1			Kick	Kick Short		Kick Gate	Kick Gate Heavy	Kick Analog
		49	C# 2	37	C# 1			Side Stick					Side Stick Analog
		50	D 2	38	D 1			Snare	Snare Short	Snare Snappy	Snare Rock	Snare Noisy 2	Snare Analog
		51	D# 2	39	D# 1			Hand Clap					
		52	E 2	40	E 1			Snare Tight	Snare Tight H	Snare Tight Snappy	Snare Rock Rim	Snare Noisy 3	Snare Analog 2
		53	F 2	41	F 1			Floor Tom L		Tom Room 1	Tom Rock 1	Tom Electro 1	Tom Analog 1
		54	F# 2	42	F# 1	1		Hi-Hat Closed					Hi-Hat Closed Analog
		55	G 2	43	G 1			Floor Tom H		Tom Room 2	Tom Rock 2	Tom Electro 2	Tom Analog 2
		56	G# 2	44	G# 1	1		Hi-Hat Pedal					Hi-Hat Closed Analog 2
		57	A 2	45	A 1			Low Tom		Tom Room 3	Tom Rock 3	Tom Electro 3	Tom Analog 3
		58	A# 2	46	A# 1	1		Hi-Hat Open					Hi-Hat Open Analog
		59	B 2	47	B 1			Mid Tom L		Tom Room 4	Tom Rock 4	Tom Electro 4	Tom Analog 4
		60	C 3	48	C 2			Mid Tom H		Tom Room 5	Tom Rock 5	Tom Electro 5	Tom Analog 5
		61	C# 3	49	C# 2			Crash Cymbal 1					Crash Analog
		62	D 3	50	D 2			High Tom		Tom Room 6	Tom Rock 6	Tom Electro 6	Tom Analog 6
		63	D# 3	51	D# 2			Ride Cymbal 1					
		64	E 3	52	E 2			Chinese Cymbal					
		65	F 3	53	F 2			Ride Cymbal Cup					
		66	F# 3	54	F# 2			Tambourine					
		67	G 3	55	G 2			Splash Cymbal					
		68	G# 3	56	G# 2			Cowbell					Cowbell Analog
		69	A 3	57	A 2			Crash Cymbal 2					
		70	A# 3	58	A# 2			Vibraslap					
		71	B 3	59	B 2			Ride Cymbal 2					
		72	C 4	60	C 3			Bongo H					
		73	C# 4	61	C# 3			Bongo L					
		74	D 4	62	D 3			Conga H Mute					Conga Analog H
		75	D# 4	63	D# 3			Conga H Open					Conga Analog M
		76	E 4	64	E 3			Conga L					Conga Analog L
		77	F 4	65	F 3			Timbale H					
		78	F# 4	66	F# 3			Timbale L					
		79	G 4	67	G 3			Agogo H					
		80	G# 4	68	G# 3			Agogo L					
		81	A 4	69	A 3			Cabasa					
		82	A# 4	70	A# 3			Maracas					Maracas 2
		83	B 4	71	B 3	O		Samba Whistle H					
		84	C 5	72	C 4	O		Samba Whistle L					
		85	C# 5	73	C# 4			Guiro Short					
		86	D 5	74	D 4	O		Guiro Long					
		87	D# 5	75	D# 4			Claves					Claves 2
		88	E 5	76	E 4			Wood Block H					
		89	F 5	77	F 4			Wood Block L					
		90	F# 5	78	F# 4			Cuica Mute				Scratch H 2	Scratch H 2
		91	G 5	79	G 4			Cuica Open				Scratch L 2	Scratch L 3
		92	G# 5	80	G# 4	2		Triangle Mute					
		93	A 5	81	A 4	2		Triangle Open					
		94	A# 5	82	A# 4			Shaker					
		95	B 5	83	B 4			Jingle Bells					
		96	C 6	84	C 5			Bell Tree					
		97	C# 6	85	C# 5								
		98	D 6	86	D 5								
		99	D# 6	87	D# 5								
		100	E 6	88	E 5								
		101	F 6	89	F 5								
		102	F# 6	90	F# 5								
		103	G 6	91	G 5								

		Voice No.					117	123	124	125	126	127	128	
		MSB (0-127) / LSB (0-127) / PC (1-128)					127/000/001	127/000/113	127/000/033	127/000/041	127/000/049	126/000/001	126/000/002	
		Keyboard		MIDI		Key Off	Alternate assign	Standard Kit 1	Dance Kit	Jazz Kit	Brush Kit	Symphony Kit	SFX Kit 1	SFX Kit 2
		Note#	Note	Note#	Note			Standard Kit 1	Dance Kit	Jazz Kit	Brush Kit	Symphony Kit	SFX Kit 1	SFX Kit 2
		25	C# 0	13	C# -1		3	Surdo Mute						
		26	D 0	14	D -1		3	Surdo Open						
		27	D# 0	15	D# -1			Hi Q						
		28	E 0	16	E -1			Whip Slap						
		29	F 0	17	F -1		4	Scratch H						
		30	F# 0	18	F# -1		4	Scratch L						
		31	G 0	19	G -1			Finger Snap						
		32	G# 0	20	G# -1			Click Noise						
		33	A 0	21	A -1			Metronome Click						
		34	A# 0	22	A# -1			Metronome Bell						
		35	B 0	23	B -1			Seq Click L						
		36	C 1	24	C 0			Seq Click H						
C1	C#1	37	C# 1	25	C# 0			Brush Tap						
D1	D#1	38	D 1	26	D 0	O		Brush Swirl						
E1		39	D# 1	27	D# 0			Brush Slap						
F1	F#1	40	E 1	28	E 0	O		Brush Tap Swirl	Reverse Cymbal					
G1	G#1	41	F 1	29	F 0	O		Snare Roll						
A1	A#1	42	F# 1	30	F# 0			Castanet	Hi Q 2					
B1		43	G 1	31	G 0			Snare Soft	Snare Techno	Snare Jazz H	Brush Slap 2			
C2	C#2	44	G# 1	32	G# 0			Sticks						
D2	D#2	45	A 1	33	A 0			Kick Soft	Kick Techno Q			Kick Soft 2		
E2		46	A# 1	34	A# 0			Open Rim Shot	Rim Gate					
F2	F#2	47	B 1	35	B 0			Kick Tight	Kick Techno L			Gran Cassa		
G2	G#2	48	C 2	36	C 1			Kick	Kick Techno	Kick Jazz	Kick Small	Gran Cassa Mute	Cutting Noise	Phone Call
A2	A#2	49	C# 2	37	C# 1			Side Stick	Side Stick Analog				Cutting Noise 2	Door Squeak
B2		50	D 2	38	D 1			Snare	Snare Clap	Snare Jazz L	Brush Slap 3	Band Snare		Door Slam
C3	C#3	51	D# 2	39	D# 1			Hand Clap					String Slap	Door Slam
D3	D#3	52	E 2	40	E 1			Snare Tight	Snare Dry	Snare Jazz M	Brush Tap 2	Band Snare 2		Scratch Cut
E3		53	F 2	41	F 1			Floor Tom L	Floor Tom 1	Tom Jazz 1	Tom Brush 1	Tom Jazz 1		Scratch H 3
F3	F#3	54	F# 2	42	F# 1		1	Hi-Hat Closed	Hi-Hat Closed Analog3					Wind Chime
G3	G#3	55	G 2	43	G 1			Floor Tom H	Tom Analog 2	Tom Jazz 2	Tom Brush 2	Tom Jazz 2		Telephone Ring 2
A3	A#3	56	G# 2	44	G# 1		1	Hi-Hat Pedal	Hi-Hat Closed Analog 4					
B3		57	A 2	45	A 1			Low Tom	Tom Analog 3	Tom Jazz 3	Tom Brush 3	Tom Jazz 3		
C4	C#4	58	A# 2	46	A# 1		1	Hi-Hat Open	Hi-Hat Open Analog 2					
D4	D#4	59	B 2	47	B 1			Mid Tom L	Tom Analog 4	Tom Jazz 4	Tom Brush 4	Tom Jazz 4		
E4		60	C 3	48	C 2			Mid Tom H	Tom Analog 5	Tom Jazz 5	Tom Brush 5	Tom Jazz 5		
F4	F#4	61	C# 3	49	C# 2			Crash Cymbal 1	Crash Analog				Hand Cymbal	
G4	G#4	62	D 3	50	D 2			High Tom	Tom Analog 6	Tom Jazz 6	Tom Brush 6	Tom Jazz 6		
A4	A#4	63	D# 3	51	D# 2			Ride Cymbal 1					Hand Cymbal Short	
B4		64	E 3	52	E 2			Chinese Cymbal					Flute Key Click	Car Engine Ignition
C5	C#5	65	F 3	53	F 2			Ride Cymbal Cup						Car Tires Squeal
D5	D#5	66	F# 3	54	F# 2			Tambourine						Car Passing
E5		67	G 3	55	G 2			Splash Cymbal						Car Crash
F5	F#5	68	G# 3	56	G# 2			Cowbell	Cowbell Analog					Siren
G5	G#5	69	A 3	57	A 2			Crash Cymbal 2				Hand Cymbal 2		Train
A5	A#5	70	A# 3	58	A# 2			Vibraslap						Jet Plane
B5		71	B 3	59	B 2			Ride Cymbal 2				Hand Cymbal 2 Short		Starship
C6		72	C 4	60	C 3			Bongo H						Burst
D6		73	C# 4	61	C# 3			Bongo L						Roller Coaster
E6		74	D 4	62	D 3			Conga H Mute	Conga Analog H					Submarine
F6		75	D# 4	63	D# 3			Conga H Open	Conga Analog M					
G6		76	E 4	64	E 3			Conga L	Conga Analog L					
A6		77	F 4	65	F 3			Timbale H						
B6		78	F# 4	66	F# 3			Timbale L						
C7		79	G 4	67	G 3			Agogo H						
D7		80	G# 4	68	G# 3			Agogo L						
E7		81	A 4	69	A 3			Cabasa				Shower		Laugh
F7		82	A# 4	70	A# 3			Maracas	Maracas 2			Thunder		Scream
G7		83	B 4	71	B 3	O		Samba Whistle H				Wind		Punch
A7		84	C 5	72	C 4	O		Samba Whistle L				Stream		Heartbeat
B7		85	C# 5	73	C# 4			Guiro Short				Bubble		Footsteps
C8		86	D 5	74	D 4	O		Guiro Long				Feed		
D8		87	D# 5	75	D# 4			Claves	Claves 2					
E8		88	E 5	76	E 4			Wood Block H						
F8		89	F 5	77	F 4			Wood Block L						
G8		90	F# 5	78	F# 4			Cuica Mute	Scratch H 2					
A8		91	G 5	79	G 4			Cuica Open	Scratch L 3					
B8		92	G# 5	80	G# 4		2	Triangle Mute						
C9		93	A 5	81	A 4		2	Triangle Open						
D9		94	A# 5	82	A# 4			Shaker						
E9		95	B 5	83	B 4			Jingle Bells						
F9		96	C 6	84	C 5			Bell Tree					Dog	Machine Gun
G9		97	C# 6	85	C# 5								Horse	Laser Gun
A9		98	D 6	86	D 5								Bird Tweet 2	Explosion
B9		99	D# 6	87	D# 5									Firework
C10		100	E 6	88	E 5									
D10		101	F 6	89	F 5									
E10		102	F# 6	90	F# 5									
F10		103	G 6	91	G 5								Maou	



# Elenco degli stili

N. stile	Nome stile
<b>8BEAT</b>	
001	8BeatModern
002	Cool8Beat
003	60'sGuitarPop
004	8BeatAdria
005	60's8Beat
006	BubblegumPop
007	BritPopSwing
008	8Beat
009	OffBeat
010	60'sRock
011	HardRock
012	RockShuffle
013	8BeatRock
<b>16BEAT</b>	
014	16Beat
015	PopShuffle1
016	PopShuffle2
017	GuitarPop
018	16BeatUptempo
019	KoolShuffle
020	JazzRock
021	HipHopLight
<b>BALLAD</b>	
022	PianoBallad
023	LoveSong
024	6/8ModernEP
025	6/8SlowRock
026	6/8OrchBallad
027	OrganBallad
028	PopBallad
029	16BeatBallad1
030	16BeatBallad2
<b>DANCE</b>	
031	EuroTrance
032	Ibiza
033	DreamDance
034	NewHipHop
035	PopR&B
036	TrancePop
037	ChartPop
038	HouseMusik
039	SwingHouse
040	TechnoPolis
041	Clubdance
042	ClubLatin
043	Garage1
044	Garage2
045	TechnoParty
046	UKPop
047	HipHopGroove
048	HipShuffle
049	HipHopPop
<b>DISCO</b>	
050	70'sDisco1
051	70'sDisco2
052	LatinDisco
053	DiscoPhilly
054	SaturdayNight
055	DiscoChocolate
056	DiscoHands

N. stile	Nome stile
<b>SWING&amp;JAZZ</b>	
057	BigBandFast
058	BigBandMedium
059	BigBandBallad
060	BigBandShuffle
061	JazzClub
062	Swing1
063	Swing2
064	OrchestraSwing
065	Five/Four
066	JazzBallad
067	Dixieland
068	Ragtime
069	AfroCuban
070	Charleston
<b>R&amp;B</b>	
071	Soul
072	DetroitPop1
073	60'sRock&Roll
074	6/8Soul
075	ModernR&B
076	CrocoTwist
077	Rock&Roll
078	DetroitPop2
079	BoogieWoogie
080	ComboBoogie
081	6/8Blues
<b>COUNTRY</b>	
082	Country8Beat
083	CountryPop
084	CountrySwing
085	CountryBallad
086	Country2/4
087	CowboyBoogie
088	CountryShuffle
089	Bluegrass
<b>LATIN</b>	
090	BrazilianSamba
091	BossaNova
092	PopBossa
093	Tijuana
094	DiscoLatin
095	Mambo
096	Salsa
097	Beguine
098	GuitarRumba
099	RumbaFlamenco
100	Rumbalsland
101	Reggae
<b>BALLROOM</b>	
102	VienneseWaltz
103	EnglishWaltz
104	Slowfox
105	Foxtrot
106	Quickstep
107	Tango
108	Pasodoble
109	Samba
110	ChaChaCha
111	Rumba
112	Jive

N. stile	Nome stile
<b>TRAD/WORLD</b>	
113	USMarch
114	6/8March
115	GermanMarch
116	PolkaPop
117	OberPolka
118	Tarantella
119	Showtune
120	ChristmasSwing
121	ChristmasWaltz
122	ScottishReel
123	Hawaiian
124	Indi Pop
125	Bhangra
126	Garba
127	Goa Pop
128	Bhajan
<b>WALTZ</b>	
129	ItalianWaltz
130	MariachiWaltz
131	GuitarSerenade
132	SwingWaltz
133	JazzWaltz1
134	JazzWaltz2
135	CountryWaltz
136	OberWaltzer
137	Musette
<b>CHILDREN</b>	
138	Learning2/4
139	Learning4/4
140	Learning6/8
141	Fun 3/4
142	Fun 4/4
<b>PIANIST</b>	
143	Stride
144	PianoBlues1
145	PianoBlues2
146	PianoRag
147	PianoRock&Roll
148	PianoBoogie
149	PianoJazzWaltz
150	PianoJazzBld
151	Arpeggio
152	Musical
153	SlowRock
154	8BtPianoBallad
155	PianoSwing



# Elenco arpeggi

N. arpeggio	Nome arpeggio
01	UpOct1
02	DownOct1
03	UpDnOct2
04	SynArp1
05	SynArp2
06	SyncEcho
07	PulsLine
08	Random
09	Down&Up
10	SuperArp
11	AcidLine
12	TekEcho
13	VelGruv
14	Trance1
15	Trance2
16	SynChord
17	PfArp
18	PfBallad
19	PfChd8th
20	PfShfl
21	PfRock
22	Clavi
23	ChordUp
24	ChdDance
25	Salsa1
26	Salsa2
27	Reggae
28	Strum
29	GuitChd1
30	GuitChd2
31	GuitChd3
32	GuitArp
33	FngrPck1
34	FngrPck2
35	Samba
36	SlapBs
37	AcidBs
38	TranceBs
39	LatinBs
40	FunkyBs
41	PercArp
42	Perc1
43	Perc2
44	African
45	Tamb
46	R&B
47	Funk
48	HipHop
49	Latin
50	Arabic



# Elenco dei database musicali (MDB)

N. MDB	Nome MDB
<b>POP</b>	
001	AlvFever
002	BoySumer
003	CoinLane
004	Croco Rk
005	DayPdise
006	DwnTown
007	EasySday
008	GoMyWay
009	HighTide
010	HoldDown
011	HowDeep!
012	HurryLuv
013	I breath
014	I'm Torn
015	Imagine
016	Infatuat
017	ISurvive
018	JustCall
019	JustWay
020	LeadPack
021	LoveFeel
022	LoveMeT
023	LveMeDo
024	Mi Shell
025	My Baby
026	NikitTrp
027	NoMatter
028	ProudGtr
029	RainOnMe
030	SaingSx
031	SeeAgain
032	Sept.Pop
033	SultanSw
034	Sure
035	SweetLrd
036	ThnkMsc
037	Titanich
038	UNeedLv
039	UptnGrl
040	WantToBe
041	WatchGrl
042	WhatALoo
043	WhitePle
044	WhleAgn
045	Woman
046	YelowSub
047	YesterPf
<b>ROCK</b>	
048	DavAgain
049	JumpRock
050	OyComCha
051	PickUpPc
052	RdRiverR
053	SatsfyGt
054	Sheriff
055	SmokeWtr
056	TwistAgn
057	VenusPop
<b>DANCE</b>	
058	2 of Us
059	B Leave
060	Back St
061	Crockett
062	DialEmma
063	DsrtRose

N. MDB	Nome MDB
064	FunkyTwn
065	Kids
066	KillSoft
067	Nine PM
068	SingBack
069	StrandD
<b>BALLAD</b>	
070	AdelineB
071	ArgenCry
072	BeautBdy
073	BI Bayou
074	CatMemry
075	CavaSolo
076	E Weiss
077	ElizSere
078	EivGhett
079	Feeling
080	Fly Away
081	Fnl Date
082	GreenSlv
083	GtCncert
084	HrdToSay
085	IBThere
086	LonlyPan
087	MBoxDnce
088	Mn Rivr
089	My Song
090	NorwWood
091	OnMyMnd
092	OverRbow
093	Red Lady
094	ReleseMe
095	SavingLv
096	Shore Cl
097	SierraMd
098	SilverMn
099	SmokyEye
100	SndOfSil
101	SumerPlc
102	TblWater
103	WhereLov
104	WhisprSx
105	WomanLov
<b>R &amp; B</b>	
106	AmazingG
107	BoogiePf
108	Clock Rk
109	CU later
110	GreenDor
111	HappyDay
112	JohnnyB
113	MercySax
114	OldHouse
115	RisingSn
116	S Preems
117	ShookUp
118	SuperStv
119	TeddyBer
120	Yeh Orgn
<b>SWING &amp; JAZZ</b>	
121	Alex Rag
122	Blue Set
123	ChooChoo
124	DayOfW&R
125	HighMoon
126	InMood

N. MDB	Nome MDB
127	MistySax
128	MoonLit
129	New York
130	PanthrSw
131	PetiteCl
132	RedRoses
133	SaintMch
134	SatinDll
135	SF Heart
136	ShearJz
137	SplinkyBr
138	SunnySde
139	TstHoney
140	Tunisia
141	TwoFoot5
142	USPatrol
143	WhatsNew
144	Wild Cat
145	WondrLnd
<b>EASY LISTENING</b>	
146	Arriva
147	BlackFst
148	ByeBlues
149	CaliBlue
150	CiaoCpri
151	Close2U
152	DAmorStr
153	DolanesM
154	EiCondor
155	Entrtain
156	Frippers
157	LoveLove
158	LuckySax
159	LuvStory
160	MyPrince
161	OSoleMio
162	PupetStr
163	Raindrop
164	RedMouln
165	R'ticGtr
166	Schiwago
167	ShadowGt
168	SingRain
169	SmallWld
170	SpkSoft
171	SpnishEy
172	StrangeN
173	TieRibbn
174	TimeGoes
175	WhteXmas
176	WishStar
177	WondrWld
<b>LATIN</b>	
178	BambaLa
179	BeHappy!
180	CopaLola
181	DayNight
182	Ipanema
183	JamboMbo
184	MarinaAc
185	MuchoTrp
186	SmoothLt
187	SunOfLif
188	Sunshine
189	Tico Org
190	TrbWave

N. MDB	Nome MDB
<b>COUNTRY</b>	
191	ABitMore
192	BlownWnd
193	Bonanza
194	BoxerFlt
195	CntryRds
196	GreenGrs
197	Jambala
198	LondonSt
199	LooseEL
200	TopWorld
201	YlwRose
<b>DISCO &amp; PARTY</b>	
202	AlhHwaii
203	Babylon
204	Barbados
205	DnceBird
206	FestaMex
207	HandsPty
208	LuvTheme
209	ModrnTlk
210	NxtAlice
211	PalomaFl
212	PubPiano
213	Tijuana
214	Why MCA?
<b>BALLROOM</b>	
215	BrazilBr
216	CherryTp
217	DanubeWv
218	MantoStr
219	SandmnFx
220	SpainTwn
221	SundyNvr
222	TangoAc
223	Tea4Two
224	TulipWtz
225	YesSirQk
<b>TRADITIONAL</b>	
226	AlpenTri
227	AnchorAw
228	Balalaik
229	BlkSheep
230	CampRace
231	Ceilidh
232	Cielito
233	CielPari
234	Cl Polka
235	Comrades
236	DAmorCl
237	FrogSong
238	Funiculi
239	GrndClok
240	HappyPlk
241	Herzlin
242	HornPipe
243	JacknJil
244	JinglBel
245	Kufstein
246	MexiHat
247	MickMrch
248	RkABaby
249	RlBarrel
250	Showbiz
251	SnowWtz
252	StarMrch

N. MDB	Nome MDB
253	WashPost
254	WdCuttrs
255	XmasWalz
256	YankDood



# Song fornite sul CD-ROM in dotazione

Nome file	Nome della song	Compositore
001Nutcr.mid	Danse des Mirlitons from "The Nutcracker"	P.I. Tchaikovsky
002Orphe.mid	"Orphée aux Enfers" Overture	J. Offenbach
003Slavo.mid	Slavonic Dances op.72-2	A. Dvořák
004Prima.mid	La Primavera (from Le Quattro Stagioni)	A. Vivaldi
005Medit.mid	Méditation (Thaïs)	J. Massenet
006Guill.mid	Guillaume Tell	G. Rossini
007Fruhl.mid	Frühlingslied	F. Mendelssohn
008Ungar.mid	Ungarische Tänze Nr.5	J. Brahms
009Fruhl.mid	Frühlingsstimmen	J. Strauss II
010Dolly.mid	Dolly's Dreaming and Awakening	T.Oesten
011Cande.mid	La Candeur	J.F.Burgmüller
012Arabe.mid	Arabesque	J.F.Burgmüller
013Pasto.mid	Pastorale	J.F.Burgmüller
014Petit.mid	Petite Réunion	J.F.Burgmüller
015Innoc.mid	Innocence	J.F.Burgmüller
016Progr.mid	Progrès	J.F.Burgmüller
017Taren.mid	Tarentelle	J.F.Burgmüller
018Cheva.mid	La Chevaleresque	J.F.Burgmüller
019Etude.mid	Etude op.10-3 "Chanson de l'adieu"	F.Chopin
020Marci.mid	Marcia alla Turca	L.v. Beethoven
021Turki.mid	Turkish March	W.A. Mozart
022Valse.mid	Valse op.64-1 "Petit Chien"	F.Chopin
023Menue.mid	Menuett	L. Boccherini
024Momen.mid	Moments Musicaux op.94-3	F. Schubert
025Enter.mid	The Entertainer	S. Joplin
026Prelu.mid	Prelude (Wohltemperierte Klavier 1-1)	J.S. Bach
027Violl.mid	La Violette	L.Streabbog
028Angel.mid	Angels Serenade	Traditional
029Saraf.mid	Krasnyj Sarafan	Traditional
030Ameri.mid	America the Beautiful	S.A. Ward
031Brown.mid	Little Brown Jug	Traditional
032Lomon.mid	Loch Lomond	Traditional
033Bonni.mid	My Bonnie	Traditional
034Londo.mid	Londonderry Air	Traditional
035Banjo.mid	Ring de Banjo	S.C. Foster
036Vogle.mid	Wenn ich ein Vöglein wär ?	Traditional
037Lorel.mid	Die Lorelei	F. Silcher
038Funic.mid	Funiculi Funicula	L. Denza
039Turke.mid	Turkey in the Straw	Traditional
040Camp.mid	Campdown Races	S.C. Foster
041Jingl.mid	Jingle Bells	J.S. Pierpont
042Muss.mid	Muss i denn	F. Silcher
043Liebe.mid	Liebesträume Nr.3	F. Liszt
044Jesu.mid	Jesu, Joy Of Man's Desiring	J.S. Bach
045Joy.mid	Ode to Joy	L.v. Beethoven
046Pearl.mid	Pearl Fisher	G. Bizet
047Gavot.mid	Gavotte	F.J. Gossec
048Seren.mid	Serenade/Haydn	F.J. Haydn
049Menue.mid	Menuett BWV. Anh.114	J.S. Bach
050Canon.mid	Canon in D	J. Pachelbel
051Vogel.mid	Der Vogelfänger Bin Ich Ja "Die Zauberflöte"	W.A Mozart
052Piano.mid	Piano Sonate No.14 op.27-2 "Mondschein"	L.v. Beethoven
053Surpr.mid	The "Surprise" Symphony No.94	F.J. Haydn
054WildR.mid	To a Wild Rose	E.A. MacDowell
055Chans.mid	Chanson du Toreador	G. Bizet
056Babbi.mid	O Mio Babbino Caro	G. Puccini
057RowRo.mid	Row Row Row Your Boat (DUET)	Traditional
058Smoky.mid	On Top of Old Smoky (DUET)	Traditional
059WeWis.mid	We Wish You A Merry Christmas (DUET)	Traditional
060ImMai.mid	Im Mai (DUET)	Traditional
061Chris.mid	O Christmas Tree (DUET)	Traditional
062MaryH.mid	Mary Had a Little Lamb (DUET)	Traditional
063TenLi.mid	Ten Little Indians (DUET)	Septimus Winner
064PopGo.mid	Pop Goes The Weasel (DUET)	Traditional
065Twinkl.mid	Twinkle Twinkle Little Star (DUET)	Traditional
066Close.mid	Close Your Hands, Open Your Hands (DUET)	J.J. Rousseau
067Cucko.mid	The Cuckoo (DUET)	Traditional
068Augus.mid	O du lieber Augustin (DUET)	Traditional
069Londo.mid	London Bridge (DUET)	Traditional
070Three.mid	Three Blind Mice (DUET)	Traditional

È possibile utilizzare Easy Song Arranger solo con le song che comprendono i dati degli accordi.





# Elenco dei tipi di effetto

## ● Tipi di armonia

N.	Tipo di armonia	Descrizione
01	Duet	I tipi di armonia 01–05 si basano su pitch e aggiungono armonie a una, due o tre note per la melodia a nota singola suonata con la mano destra. Questi tipi vengono riprodotti quando si suonano gli accordi nell'intervallo di accompagnamento della tastiera. Questi tipi di armonia funzionano anche quando si suonano delle song che contengono dati di accordi.
02	Trio	
03	Block	
04	Country	
05	Octave	
06	Trill 1/4 note	<p>I tipi 6-26 sono effetti che si basano sul ritmo e aggiungono dettagli o ripetizioni ritardate a tempo con l'accompagnamento automatico. Questi tipi funzionano indipendentemente dall'attivazione o meno dell'accompagnamento automatico. Tuttavia, la velocità effettiva dell'effetto dipende dall'impostazione del tempo (pagina 27). I singoli valori della nota in ciascun tipo consentono di sincronizzare con precisione l'effetto rispetto al ritmo. Sono inoltre disponibili le impostazioni della terzina: 1/6 = terzine di semiminima, 1/12 = terzina di croma, 1/24 = terzina di semicroma.</p> <ul style="list-style-type: none"> <li>• Quando le due note sono tenute, i tipi di effetto trill (trillo) (06-12) consentono di creare trill di due note (note alternate).</li> <li>• I tipi di effetto di tremolo (13-19) ripetono tutte le note tenute (massimo quattro).</li> <li>• I tipi di effetto di eco (20-26) consentono di creare ripetizioni ritardate di ciascuna nota suonata.</li> </ul>
07	Trill 1/6 note	
08	Trill 1/8 note	
09	Trill 1/12 note	
10	Trill 1/16 note	
11	Trill 1/24 note	
12	Trill 1/32 note	
13	Tremolo 1/4 note	
14	Tremolo 1/6 note	
15	Tremolo 1/8 note	
16	Tremolo 1/12 note	
17	Tremolo 1/16 note	
18	Tremolo 1/24 note	
19	Tremolo 1/32 note	
20	Echo 1/4 note	
21	Echo 1/6 note	
22	Echo 1/8 note	
23	Echo 1/12 note	
24	Echo 1/16 note	
25	Echo 1/24 note	
26	Echo 1/32 note	

## ● Tipi di riverbero

N.	Tipo di riverbero	Descrizione
01–03	Hall 1–3	Riverbero da sala concerti
04–05	Room 1–2	Riverbero da piccola sala
06–07	Stage 1–2	Riverbero per strumenti solisti
08–09	Plate 1–2	Riverbero con simulazione di una piastra di acciaio
10	Off	Nessun effetto

## ● Tipi di chorus

N.	Tipo di chorus	Descrizione
01–02	Chorus 1–2	Programma di chorus tradizionale con timbri ricchi e caldi
03–04	Flanger 1–2	Consente di pronunciare la modulazione di tre fasi con un leggero suono metallico
05	Off	Nessun effetto





# Prospetto di implementazione MIDI

YAMAHA [ Digital Keyboard ] Date:23-JUL-2007  
 Model YPT-410 MIDI Implementation Chart Version : 1.0

Function...	Transmitted	Recognized	Remarks
Basic Channel Default Changed	1 - 16 x	1 - 16 x	
Mode Default Messages Altered	3 x *****	3 x x	
Note Number : True voice	0 - 127 *****	0 - 127 0 - 127	
Velocity Note ON Note OFF	0 9nH, v=1-127 x 9nH, v=0	0 9nH, v=1-127 x	
After Touch Key's Ch's	x x	x x	
Pitch Bend	0 0-24 semi	0 0-24 semi	
Control Change	0,32 1,11,84 6,38 7,10 64 71-74 91,93 96-97 100-101	0 x 0 0 0 0 0 x 0	Bank Select Data Entry Sustain Sound Controller Effect Depth RPN Inc,Dec RPN LSB,MSB

Prog Change : True #	o 0 - 127 *****	o 0 - 127	
System Exclusive	o	o	
: Song Pos.	x	x	
: Song Sel.	x	x	
: Tune	x	x	
System : Clock	o	o	
Real Time: Commands	o	o	
Aux :All Sound OFF	x	o (120, 126, 127)	
:Reset All Cntrl	x	o (121)	
:Local ON/OFF	x	o (122)	
:All Notes OFF	x	o (123-125)	
Mes- :Active Sense	o	o	
sages:Reset	x	x	

\*1 Refer to #2 on page 120.

Mode 1 : OMNI ON , POLY

Mode 3 : OMNI OFF, POLY

Mode 2 : OMNI ON , MONO

Mode 4 : OMNI OFF, MONO

o : Yes

x : No



# Formato dati MIDI

## NOTA:

- Di default (impostazioni di fabbrica), lo strumento funziona normalmente come un generatore di suoni multi-timbrico a 16 canali, e i dati in ingresso non influiscono sulle voci o sulle impostazioni del pannello. I messaggi MIDI elencati di seguito influiscono tuttavia sulle voci del pannello, sull'accompagnamento automatico e sulle song.
  - MIDI Master Tuning (Accordatura master MIDI)
  - Messaggi esclusivi di sistema per i cambi del tipo di riverbero e di chorus
- I messaggi per tali numeri di control change non possono essere trasmessi dallo strumento. Essi possono tuttavia essere trasmessi quando si esegue l'accompagnamento o una song, oppure si utilizza l'effetto Harmony (Armonia).
- Eccetto <GM System ON> (Sistema GM attivo) F0H, 7EH, 7FH, 09H, 01H e F7H
  - Questo messaggio ripristina automaticamente tutte le impostazioni di default, ad eccezione di MIDI Master Tuning.
 <MIDI Master Volume> (Volume master MIDI) F0H, 7FH, 7FH, 04H, 01H, II, mm e F7H
  - Questo messaggio consente di variare simultaneamente il volume di tutti i canali (eccetto Universal System).
  - Il valore di "mm" viene utilizzato per MIDI Master Volume (i valori di "II" vengono ignorati).

<MIDI Master Tuning> (Accordatura master MIDI) F0H, 43H, 1nH, 27H, 30H, 00H, 00H, mm, II, cc e F7H

- Questo messaggio cambia il valore di accordatura di tutti i canali contemporaneamente.
- I valori di "mm" e "II" vengono utilizzati per MIDI Master Tuning.
- I valori di default di "mm" e "II" sono, rispettivamente, 08H e 00H. Per "n" e "cc" è possibile utilizzare qualunque valore.

<Reverb Type> (Tipo di riverbero) F0H, 43H, 1nH, 4CH, 02H, 01H, 00H, mmH, IIH e F7H

- mm: MSB del tipo di riverbero
- II: LSB del tipo di riverbero

Per i dettagli, fare riferimento alla mappa degli effetti (pagina 120).

<Chorus Type> (Tipo di chorus) F0H, 43H, 1nH, 4CH, 02H, 01H, 20H, mmH, IIH e F7H

- mm: MSB del tipo di chorus
- II: LSB del tipo di chorus

Per i dettagli, fare riferimento alla mappa degli effetti (pagina 120).

- Quando si avvia l'accompagnamento, viene trasmesso un messaggio FAH. Quando si arresta l'accompagnamento, viene trasmesso un messaggio FAH. Quando il clock è impostato su External (Esterno), vengono riconosciuti sia FAH (avvio dell'accompagnamento), sia FCH (arresto dell'accompagnamento).
- Attivazione/disattivazione locale
  - <Local ON> (Attivazione locale) Bn, 7A e 7F
  - <Local OFF> (Disattivazione locale) Bn, 7A e 00
  - Il valore di "n" viene ignorato.

## ■ Mappa degli effetti

- \* Quando viene ricevuto un valore LSB di un tipo che non corrisponde ad alcun tipo di effetto, viene impostato automaticamente un valore che corrisponde al tipo di effetto (più prossimo al valore specificato).
- \* I numeri tra parentesi a fronte del nome dei tipi di effetto corrispondono a quelli indicati sul display.

## ● REVERB

MSB TIPO	LSB TIPO									
	00	01	02	08	16	17	18	19	20	
000	Nessun effetto									
001	(01)Hall1				(02)Hall2	(03)Hall3				
002	Room					(04)Room1		(05)Room2		
003	Stage				(06)Stage1	(07)Stage2				
004	Plate				(08)Plate1	(09)Plate2				
005...127	Nessun effetto									

## ● CHORUS

MSB TIPO	LSB TIPO									
	00	01	02	08	16	17	18	19	20	
000...063	Nessun effetto									
064	Thru									
065	Chorus		(02)Chorus2							
066	Celeste					(01)Chorus1				
067	Flanger			(03)Flanger1		(04)Flanger2				
068...127	Nessun effetto									



# Specifiche tecniche

## Tastiere

- 61 tasti di dimensioni standard (C1-C6), con risposta al tocco.

## Display

- Display LCD (retroilluminato)

## Configurazione

- STANDBY/ON (Attesa/Accensione)
- MASTER VOLUME: MIN-MAX (Volume principale: Minimo-Massimo)

## Controlli del pannello

- SONG, VOICE (VOCE), STYLE (STILE), EASY SONG ARRANGER, PERFORMANCE ASSISTANT ON/OFF, ARPEGGIO ON/OFF, LESSON L/R, LESSON START, METRONOME ON/OFF, PORTABLE GRAND, DEMO, FUNCTION, MUSIC DATABASE, TOUCH ON/OFF, HARMONY ON/OFF, DUAL ON/OFF, SPLIT ON/OFF, TEMPO/TAP, [0]-[9], [+], [-], CATEGORY, Dial, ASSIGN, (ACMP ON/OFF), A-B REPEAT (SYNC STOP), PAUSE (SYNC START), START/STOP, REW (INTRO/ENDING/rit.), FF (MAIN/AUTO FILL), REGIST MEMORY () (MEMORY/BANK), [1], [2]), SONG MEMORY (REC, [1]-[5], [A])

## Controlli in tempo reale

- Rotella Pitch Bend
- Nob A, B  
A: Cutoff (Taglio), Reverb (Riverbero), Attack (Attacco), Style Cutoff (Taglio stile) e Tempo  
B: Resonance (Risonanza), Chorus, Release (Rilascio), Style Resonance (Risonanza stile)

## Voce

- 116 voci su pannello + 12 kit di batteria/SFX + 361 voci XGlite + 15 voci arpeggio
- Polifonia: 32
- DUAL
- SPLIT

## Stile

- 155 Stili predefiniti + 1 File di stile user
- Controllo stile: ACMP ON/OFF, SYNC, SYNC START, START/STOP, INTRO/ENDING/rit. e MAIN/AUTO FILL
- Diteggiatura: Multi Finger (Più dita)
- Volume degli stili

## Database musicali

- 256

## Funzione Education

- Dizionario
- Lezione 1-3, Repeat & Learn (Ripetizione e apprendimento)

## Memoria di registrazione

- 8 bank x 2 tipi

## Funzioni

- VOLUME: Style Volume (Volume stile), Song Volume (Volume song)
- OVERALL: Tuning (Accordatura), Transpose (Trasposizione), Split Point (Punto split), Touch Sensitivity (Sensibilità al tocco) e Pitch Bend Range (Gamma di pitch bend)
- MAIN VOICE: Volume, Octave (Ottava), Pan, Reverb, Level (Livello), Chorus Level (Livello chorus), Attack Time (Tempo di attacco), Release Time (Tempo di rilascio), Filter Cutoff (Taglio del filtro), Filter Resonance (Risonanza filtro)
- DUAL VOICE: Voice, Volume, Octave, Pan, Reverb Level, Chorus Level, Attack Time, Release Time, Filter Cutoff, Filter Resonance
- SPLIT VOICE: Voice, Volume, Octave, Pan, Reverb Level, Chorus Level, Attack Time, Release Time, Filter Cutoff, Filter Resonance
- EFFECT: Reverb Type, Chorus Type, Master EQ Type (tipo di Master EQ)
- HARMONY: Harmony Type, Harmony Volume (Volume armonia)
- ARPEGGIO: Arpeggio Type, Arpeggio Velocity (Velocità arpeggio)

- SFF Load: Style File Load (Carico file stile)
- PC: PC Mode (Modalità PC)
- MIDI: Local On/Off (Attivazione/disattivazione locale), External Clock (Clock esterno), Initial Send (Invio iniziale), Keyboard Out (Uscita tastiera), Style Out (Uscita stile), Song Out (Uscita song)
- METRONOME: Time Signature Numerator (Numeratore divisione del tempo), Time Signature Denominator (Denominatore divisione del tempo), Metronome Volume (Volume metronomo)
- LESSON: Lesson Track (R) (Traccia lezione, destra), Lesson Track (L) (Traccia lezione, sinistra)
- UTILITY: Grade (Qualità), Demo Cancel (Annullamento demo)

## Effetti

- Riverbero: 9 tipi
- Chorus: 4 tipi
- Armonia: 26 tipi
- Arpeggio: 50 tipi

## Song

- 30 song preimpostate + 5 song utente + song CD-ROM accessorio (70)
- Song Clear (Cancellazione song), Track Clear (Cancellazione traccia)
- Song Volume (Volume song)
- Song Control (Controllo song): , A-B REPEAT, PAUSE, REW, FF, START/STOP

## Tecnologia di esecuzione assistita

### Registrazione

- Song  
Song utente: 5 song  
Tracce di registrazione: 1, 2, 3, 4, 5, STYLE

### MIDI

- Local On/Off
- Initial Send
- External Clock
- Keyboard Out
- Style Out
- Song Out

### Jack ausiliari

- PHONES/OUTPUT, DC IN 12V, USB, SUSTAIN

### Amplificatore

- 2,5 W + 2,5 W

### Altoparlanti

- 12 cm x 2 + 3 cm x 2

### Consumo elettrico

- 10 W

### Alimentazione

- Adattatore: Yamaha PA-3C o equivalente
- Batterie: Sei batterie "D", R20P (LR20) o equivalenti

### Dimensioni (L x P x A)

- 952 x 388 x 146 mm

### Peso

- 7,0 kg (batterie escluse)

### Accessori in dotazione

- Leggio
- CD-ROM accessorio
- Manuale di istruzioni

### Accessori opzionali

- Adattatore di alimentazione CA: PA-3C o equivalente
- Foot switch (Pedale a interruttore): FC4/FC5
- Supporto tastiera: L-2C/L-2L
- Cuffie: HPE-150

\* Le specifiche e le descrizioni presenti in questo manuale sono fornite a fini puramente informativi. Yamaha Corp. si riserva il diritto di modificare prodotti o specifiche in qualsiasi momento senza preavviso. Dato che le specifiche, le apparecchiature o le opzioni possono essere diverse da paese a paese, verificarle con il proprio rappresentante Yamaha.



# Indice

## Controlli del pannello e terminali

+, -	12, 58
Tenere premuto, simbolo	57
0-9	12, 58
A-B REPEAT	13, 78
ACMP ON/OFF	12, 34
ARPEGGIO ON/OFF	12, 14
ASSIGN	12, 18
CATEGORY [] e []	12, 58
DC IN 12V	10, 13
DEMO	12, 40
Dial	12, 58
DUAL ON/OFF	12, 29
EASY SONG ARRANGER	12, 50
FF	13, 40
FUNCTION	12, 82
HARMONY ON/OFF	12, 60
INTRO/ENDING/rit.	13, 71
KNOB A, B	12, 18
LESSON L/R	12, 44
LESSON START	12, 44
MAIN/AUTO FILL	13, 71
MASTER VOLUME	12, 24
MEMORY/BANK, 1, 2	13, 80
METRONOME ON/OFF	12, 63
MUSIC DATABASE	12, 49
PAUSE	13, 40
PERFORMANCE ASSISTANT	
ON/OFF	12, 23
PHONES/OUTPUT	11, 13
PITCH BEND, rotella	13, 66
PORTABLE GRAND	12, 31
REC, 1-5, A	13, 52
REGIST MEMORY	13, 80
REW	13, 40
Ripeti e apprendi	12, 48
SONG	12, 39
SONG MEMORY	13, 52
SPLIT ON/OFF	12, 30
STANDBY/ON	11-12
START/STOP	13, 58
STYLE	12, 33
SUSTAIN	11, 13
SYNC START	13, 70
SYNC STOP	13, 71
TEMPO/TAP	13, 27
TOUCH ON/OFF	12, 65
USB	13, 86
VOICE	12, 28

## Ordine alfabetico

### A

A-B Repeat	78
Accessori	7
Accompagnamento automatico	34
Accordi facilitati	38
Accordi normali	38
Accordo	36, 38, 75-76
ACMP	34
Adattatore di alimentazione	10
Annullamento demo	84
Armonia	60
Arpeggio	14
Arpeggio, velocità	67
Arresto sincronizzato	71
Attacco	20
Avvio sincronizzato	34, 36, 70
AWM (Advanced Wave Memory)	6

### B

Backup	56
--------	----

### C

Caricamento di SFF	74
CD-ROM	92
Channel, messaggio	86
CHORD ROOT	77
CHORD TYPE	77
Chorus	19, 62
Computer	86
Contratto di licenza software	124
Controllo remoto	88
Cuffie	11

### D

Database musicali	49
Demo	40
Denominatore del tempo	64
Display	59
Dizionario degli accordi	77

### E

Easy Song Arranger	50
Elenco arpeggi	113
Elenco degli stili	112
Elenco dei database musicali	114
Elenco dei kit di batteria	110
Elenco dei tipi di effetto	117
Elenco delle song	41, 116
Elenco delle voci	106
Eliminazione (song utente)	55
Eliminazione (traccia song)	55

### F

File di stile	74
File utente	91

Filtro	19
Filtro (stile)	20
Footswitch	11
Formato dati MIDI	120
Funzione	82-83

### I

Impostazione predefinita	82
Indicazione del tempo	63
Inizializzazione	56
Intervallo di accompagnamento	
automatico	34
Invio iniziale	84, 89

### K

Keyboard Out	87
Kit di batteria	32

### L

La registrazione	52
Leggio	7
Lezione	43
Livello chorus della voce dual	83
Livello chorus della voce principale	83
Livello chorus della voce split	84
Livello riverbero della voce dual	83
Livello riverbero della voce	
principale	83
Livello riverbero della voce split	84
Local	87
L-Part	91

### M

Mappa degli effetti	120
Master EQ, tipo	69
Memoria flash	42
Memoria song	52
Metronomo	63
MIDI	85
Misura	59
Modo PC	88
Mute	79

### N

Notazione	59
Numeratore del tempo	64

### O

One Touch Setting	68
Ottava della voce dual	83
Ottava della voce principale	83
Ottava della voce split	83

**P**

Pan della voce dual .....	83
Pan della voce principale .....	83
Pan della voce split .....	83
Partitura .....	100–105
Pitch Bend Range .....	83
Preset song .....	39, 41–42
Prospetto di implementazione	
MIDI .....	118
Punto di splittaggio .....	30, 72

**R**

Registration Memory .....	80
Rilascio .....	20
Ripetizione .....	48
Risoluzione dei problemi	
(Installazione) .....	97
Risoluzione dei problemi	
(Strumento) .....	99
Risonanza .....	19
Risposta al tocco .....	65
Riverbero .....	19, 61
R-Part .....	91

**S**

Salva (Impostazione di pannello) .....	80
Salvataggio (file utente) .....	91
Sensibilità al tocco .....	65
SMF (Standard MIDI File) .....	89
Song .....	39
Song Clear .....	55
Song dell'utente .....	52
Song esterna .....	42
Song Out .....	87
Specifiche tecniche .....	121
Stile .....	33–37, 70
Style Out .....	87
Sustain (Footswitch) .....	11
System, messaggio .....	86

**T**

Taglio .....	19
Tecnologia di esecuzione assistita .....	23
Tempo .....	27
Tempo stile .....	20
Tipi di armonia .....	60
Tipo di arpeggio .....	15
Tipo di chorus .....	62, 117
Tipo di riverbero .....	117
Traccia .....	52–55
Track Clear .....	55
Transpose .....	66
Trasferimento .....	89–91
Tuning .....	66

**U**

USB .....	86
USB MIDI, driver .....	95–96

**V**

Voce .....	28
Voce della melodia .....	51, 79
Voce dual .....	29
Voce principale .....	28
Voce split .....	30
Volume degli stili .....	72
Volume dell'armonia .....	69
Volume della voce dual .....	83
Volume della voce principale .....	83
Volume della voce split .....	83
Volume song .....	78
Voto .....	45

**X**

XGLite .....	6
--------------	---



## ATTENZIONE

### CONTRATTO DI LICENZA SOFTWARE

SI PREGA DI LEGGERE ATTENTAMENTE IL PRESENTE CONTRATTO DI LICENZA ("CONTRATTO") PRIMA DI UTILIZZARE IL SOFTWARE. IL SOFTWARE VIENE CONCESSO IN USO ESCLUSIVAMENTE SULLA BASE DELLE CONDIZIONI SPECIFICATE NEL PRESENTE CONTRATTO. LE PARTI DEL PRESENTE CONTRATTO SONO L'UTENTE (PERSONA FISICA O GIURIDICA) E YAMAHA CORPORATION ("YAMAHA"). ROMPENDO IL SIGILLO DI QUESTA CONFEZIONE, L'UTENTE ACCETTA DI ESSERE VINCOLATO DALLE CONDIZIONI DELLA PRESENTE LICENZA. QUALORA L'UTENTE NON ACCETTI I TERMINI E LE CONDIZIONI DEL PRESENTE CONTRATTO, NON POTRÀ INSTALLARE, COPIARE O UTILIZZARE ALTRIMENTI IL SOFTWARE.

#### 1. CONCESSIONE DI LICENZA E DIRITTI DI COPYRIGHT

Yamaha concede all'utente il diritto di usare una copia del programma o dei programmi software e dei dati inclusi ("SOFTWARE") che accompagnano il presente Contratto. Il termine SOFTWARE si riferisce a tutti gli aggiornamenti relativi al software in dotazione e ai dati. Il SOFTWARE è proprietà di Yamaha e/o dei suoi licenziatari, ed è protetto dalle vigenti norme sul copyright e da tutte le disposizioni in materia contenute in trattati internazionali. L'acquirente può vantare un diritto di proprietà sui dati creati con l'ausilio del SOFTWARE, ma il SOFTWARE continuerà ad essere tutelato dalle relative disposizioni sul copyright.

- È **consentito** usare il SOFTWARE su un **solo computer**.
- È **consentito** fare una copia del SOFTWARE nella forma leggibile da una macchina esclusivamente a scopo di backup, se il SOFTWARE è su un supporto che consenta tale copia di backup. L'utente dovrà riprodurre sulla copia di backup l'avviso di Yamaha relativo al copyright, oltre a tutte le informazioni sulla proprietà riportate sull'originale del SOFTWARE.
- È **consentito** trasferire in modo permanente i diritti relativi al SOFTWARE, a condizione che l'utente non conservi copie di quest'ultimo e che il destinatario accetti i termini del presente Contratto.

#### 2. LIMITAZIONI

- È **vietato** eseguire operazioni di decodifica, disassemblaggio, decompilazione, o derivare altrimenti una forma del codice sorgente del SOFTWARE, con qualunque mezzo.
- È **vietato** riprodurre, modificare, cambiare, affittare, locare, o distribuire il SOFTWARE per intero o in parte, nonché utilizzarlo per creare derivati.
- È **vietato** trasferire elettronicamente il SOFTWARE da un computer all'altro, o condividerlo in rete con altri computer.
- È **vietato** usare il SOFTWARE per distribuire dati illegali o che violino la politica pubblica.
- È **vietato** avviare servizi basati sull'uso del SOFTWARE senza l'autorizzazione di Yamaha Corporation.

I dati tutelati da copyright, compresi, in via non limitativa, i dati MIDI per le canzoni, ottenuti per mezzo del SOFTWARE, sono soggetti alle seguenti limitazioni, che devono essere obbligatoriamente rispettate.

- È vietato utilizzare i dati ricevuti per mezzo del SOFTWARE per fini commerciali senza l'autorizzazione del titolare del copyright.
- È vietato duplicare, trasferire o distribuire i dati ricevuti per mezzo del SOFTWARE, o riprodurli o eseguirli in pubblico, senza l'autorizzazione del titolare del copyright.
- È vietato rimuovere la criptatura dei dati ricevuti per mezzo del SOFTWARE, o modificare il watermark elettronico senza l'autorizzazione del titolare del copyright.

#### 3. RISOLUZIONE

Il presente Contratto diviene efficace dal giorno in cui il SOFTWARE viene ricevuto e resta valido fino alla risoluzione. In caso di violazione di una qualsiasi norma o clausola sul copyright contenuta nel presente Contratto, il contratto si intenderà automaticamente e immediatamente risolto, senza obbligo di notifica da parte di Yamaha. All'atto della risoluzione, l'acquirente è tenuto a distruggere immediatamente il SOFTWARE concesso in licenza, i documenti che lo accompagnano e le eventuali copie.

#### 4. GARANZIA LIMITATA SUI SUPPORTI

Per quanto riguarda il SOFTWARE venduto su supporti tangibili, Yamaha garantisce che i supporti su cui è registrato il SOFTWARE saranno privi di difetti materiali o di produzione, se usati in condizioni normali, per quattordici (14) giorni dalla data di ricevimento attestata dalla copia della ricevuta. La responsabilità di Yamaha si limiterà alla sostituzione del supporto difettoso restituito a Yamaha o a un suo rivenditore ufficiale, entro quattordici giorni, con una copia della ricevuta. Yamaha non sostituirà supporti danneggiati a causa di incidenti o uso improprio. NELLA MISURA MASSIMA CONSENTITA DALLA LEGGE, YAMAHA NEGA ESPRESSAMENTE OGNI GARANZIA IMPLICITA RELATIVA AI SUPPORTI TANGIBILI, COMPRESE LE GARANZIE IMPLICITE DI COMMERCIALITÀ E IDONEITÀ PER UN DETERMINATO SCOPO.

#### 5. ESONERO DALLA GARANZIA SUL SOFTWARE

L'acquirente conferma e accetta espressamente che l'utilizzo del SOFTWARE avvenga a suo rischio. Il SOFTWARE e la relativa documentazione vengono forniti "COSÌ COME SONO" e senza alcun genere di garanzia. INDIPENDENTEMENTE DALLE ALTRE CLAUSOLE CONTENUTE NEL PRESENTE CONTRATTO, YAMAHA NEGA ESPRESSAMENTE QUALUNQUE GARANZIA ESPlicita O IMPLICITa RELATIVA AL SOFTWARE, COMPRESE, IN VIA NON LIMITATIVA, LE GARANZIE IMPLICITE DI COMMERCIALITÀ E IDONEITÀ PER UN DETERMINATO SCOPO, OLTRE A QUELLE CHE ESCLUDONO LA VIOLAZIONE DEI DIRITTI DI TERZI. IN PARTICOLARE, MA SENZA CHE CIÒ COSTITUISCA UNA LIMITAZIONE DELLE PRECEDENTI DISPOSIZIONI, YAMAHA NON GARANTISCE CHE IL SOFTWARE SODDISFI LE ESIGENZE DELL'UTENTE, NÉ CHE IL FUNZIONAMENTO DEL SOFTWARE SIA ININTERROTTO O PRIVO DI ERRORI, E NEPPURE CHE I DIFETTI PRESENTI NEL SOFTWARE SARANNO CORRETTI.

#### 6. LIMITAZIONE DI RESPONSABILITÀ

L'UNICA OBBLIGAZIONE DI YAMAHA AI SENSI DEL PRESENTE CONTRATTO È CONSENTIRE L'USO DEL SOFTWARE IN CONFORMITÀ AI TERMINI QUI RIPORTATI. YAMAHA DECLINA IN OGNI CASO QUALSIASI RESPONSABILITÀ NEI CONFRONTI DEGLI UTENTI O DI TERZI PER GLI EVENTUALI DANNI, COMPRESI, IN VIA NON LIMITATIVA, TUTTI I DANNI DIRETTI, ACCIDENTALI O INDIRETTI, LE SPESE, IL LUCRO CESSANTE, LE PERDITE DI RISPARMI, LA PERDITA DI DATI, O ALTRI DANNI DERIVANTI DALL'USO, USO IMPROPRIO O IMPOSSIBILITÀ DELL'USO DEL SOFTWARE, ANCHE QUALORA YAMAHA, O UN SUO RIVENDITORE AUTORIZZATO SIANO STATI AVVERTITI DELLA POSSIBILITÀ DEL VERIFICARSI DI TALI DANNI. In nessun caso la responsabilità complessiva di Yamaha nei confronti degli utenti per gli eventuali danni, perdite e diritti d'azione (di natura contrattuale, extracontrattuale o di altro genere) potrà superare l'importo corrisposto per il SOFTWARE.

#### 7. SOFTWARE DI TERZI

Il SOFTWARE potrà includere software e dati di terzi ("SOFTWARE DI TERZI"). Qualora nella documentazione scritta o nei dati elettronici che accompagnano il Software, Yamaha indichi che determinati software e dati sono SOFTWARE DI TERZI, l'utente accetta e conferma che rispetterà le clausole di qualunque Contratto fornito con il SOFTWARE DI TERZI e che la parte che fornisce il SOFTWARE DI TERZI sarà ritenuta responsabile di qualunque garanzia e responsabilità relativa o derivante dal SOFTWARE DI TERZI. Yamaha declina qualsiasi responsabilità derivante dal SOFTWARE DI TERZI o dal suo uso.

- Yamaha non fornisce garanzie esplicite in merito al SOFTWARE DI TERZI. INOLTRE, YAMAHA NEGA ESPRESSAMENTE QUALUNQUE GARANZIA IMPLICITa, COMPRESE, IN VIA NON LIMITATIVA, LE GARANZIE IMPLICITE DI COMMERCIALITÀ E IDONEITÀ PER UN DETERMINATO SCOPO, relativamente al SOFTWARE DI TERZI.
- Yamaha non fornisce agli utenti alcuna assistenza o manutenzione per il SOFTWARE DI TERZI.
- Yamaha declina qualsiasi responsabilità nei confronti degli utenti o di terzi per gli eventuali danni, compresi, in via non limitativa, tutti i danni diretti, indiretti, o accidentali, le spese, il lucro cessante o altri danni derivanti dall'uso, uso improprio o impossibilità dell'uso del SOFTWARE DI TERZI.

#### 8. CONDIZIONI GENERALI

Il presente Contratto sarà interpretato regolato dalle norme del diritto giapponese, senza riferimenti ai principi del conflitto tra leggi. In caso di controversie, sarà investita la Corte distrettuale di Tokio, in Giappone. Se, per qualunque ragione, una parte del presente Contratto fosse giudicata nulla da una giurisdizione competente, la parte restante del Contratto conserverà piena efficacia e validità.

#### 9. INTERO ACCORDO

Il presente Contratto contiene l'intero accordo tra le parti in merito all'uso del SOFTWARE e di qualunque materiale lo accompagni, e sostituisce qualunque precedente intesa o accordo, scritto o verbale, in merito all'oggetto del presente Contratto. Le eventuali modifiche o revisioni del presente Contratto saranno vincolanti solo se apportate per iscritto e sottoscritte da un rappresentante debitamente autorizzato di Yamaha.

# SIBELIUS SCORCH LICENSE AGREEMENT

---

By installing and/or using this Product you (an individual or legal entity) agree with the Licensor to be bound by the terms of this License which will govern your use of the Product. If you do not accept these terms, do not install or use this Product.

The Product is copyright © 1987-2007 Sibelius Software, a division of Avid Technology, Inc, and its licensors.

## 1. Definitions

---

In this License the following words and expressions have the following meanings:

“License”: this agreement between you and the Licensor and, if permitted by the context, the conditional license granted to you in this agreement.

“Licensor”: Avid Technology, Inc., of Avid Technology Park, One Park West, Tewksbury, MA 01876 USA, through its division Sibelius Software, of 20-23 City North, Fonthill Road, London N4 3HF, UK

“Product”: the Software and the Documentation.

“Software”: the Sibelius Scorch web browser plug-in, Opus, Helsinki, Inkpen2 and Reprise font families, any other programs or files supplied by the Licensor which are included in or with the Sibelius Scorch installer, and the Sibelius Scorch installer.

“Documentation”: any documentation in any form relating to the Software supplied to you with the Software or by the Licensor.

## 2. License

---

- 2.1 The Licensor grants to you a non-exclusive non-transferable license to use this Software in accordance with the Documentation on any number of computers. Title to the Product is not transferred to you. Ownership of the Product remains vested in the Licensor and its licensors, subject to the rights granted to you under this License. All other rights are reserved.
- 2.2 You may make one printout for your own use of any part of the Documentation provided in electronic form. You shall not make or permit any third party to make any further copies of any part of the Product whether in eye or machine-readable form.
- 2.3 You shall not, and shall not cause or permit any third party to,
  - (1) translate, enhance, modify, alter or adapt the Product or any part of it for any purpose (including without limitation for the purpose of error correction);
  - (2) create derivative works based on the Product, or cause the whole or any part of the Product to be combined with or incorporated into any other program, file or product, for any purpose; or
  - (3) use the Software to create files in any format (other than temporary files created and required by your computer’s operating system or web browser), including without limitation screen capture files, files generated from the Software’s playback, graphics files and print files, for any purpose, except for creating MIDI files (if permitted by the Software) for private non-commercial use.
- 2.4 You shall not, and shall not cause or permit any third party to, decompile, decode, disassemble or reverse engineer the Software in whole or in part for any purpose.
- 2.5 You shall not, and shall not cause any third party to, translate, convert, decode or reverse engineer any file capable of being read by any copy or version of the Software or any data transmitted to or from any copy or version of the Software, in whole or in part for any purpose.
- 2.6 The Product or any part of it must not be used to infringe any right of copyright or right of privacy, publicity or personality or any other right whatsoever of any other person or entity.

## 3. Copyright

---

- 3.1 You acknowledge that copyright in the Product as a whole and in the components of the Product as between you and the Licensor belongs to the Licensor or its licensors and is protected by copyright laws, national and international, and all other applicable laws.

## 4. Disclaimer of Liability

---

- 4.1 In consideration of the fact that the Product is licensed hereunder free of charge, (a) the Licensor disclaims any and all warranties with respect to the Product, whether expressed or implied, including without limitation any warranties that the Product is free from defects, will perform in accordance with the Documentation, is merchantable, or is fit for any particular purpose, and (b) the Licensor shall not have or incur any liability to you for any loss, cost, expense or claim (including without limitation any liability for loss or corruption of data and loss of profits, revenue or goodwill and any type of special, indirect or consequential loss) that may arise out of or in connection with your installation and use of the Product.

## 5. Termination

---

- 5.1 This License shall terminate automatically upon your destruction of the Product. In addition, the Licensor may elect to terminate this License in the event of a material breach by you of any condition of this License or of any of your representations, warranties, covenants or obligations hereunder. Upon notification of such termination by the Licensor, you will immediately delete the Software from your computer and destroy the Documentation.

## 6. Miscellaneous

---

- 6.1 No failure to exercise and no delay in exercising on the part of the Licensor of any right, power or privilege arising hereunder shall operate as a waiver thereof, nor shall any single or partial exercise of any right, power or privilege preclude any other or further exercise thereof or the exercise of any other right, power or privilege. The rights and remedies of the Licensor in connection herewith are not exclusive of any rights or remedies provided by law.
- 6.2 You may not distribute, loan, lease, sub-license, rent or otherwise transfer the Product to any third party.
- 6.3 You agree to the use of your personal data in accordance with the Licensor’s privacy policy (available from the Licensor or on [www.sibelius.com](http://www.sibelius.com)), which may change from time to time.
- 6.4 This License is intended by the parties hereto to be a final expression of their agreement with respect to the subject matter hereof and a complete and exclusive statement of the terms of such agreement. This License supercedes any and all prior understandings, whether written or oral, between you and the Licensor relating to the subject matter hereof.
- 6.5 (This section only applies if you are resident in the European Union:) This License shall be construed and governed by the laws of England, and both parties agree to submit to the exclusive jurisdiction of the English courts.
- 6.6 (This section only applies if you are not resident in the European Union:) This License shall be construed and enforced in accordance with and governed by the laws of the State of California. Any suit, action or proceeding arising out of or in any way related or connected to this License shall be brought and maintained only in the United States District Court for the Northern District of California, sitting in the City of San Francisco. Each party irrevocably submits to the jurisdiction of such federal court over any such suit, action or proceeding. Each party knowingly, voluntarily and irrevocably waives trial by jury in any suit, action or proceeding (including any counterclaim), whether at law or in equity, arising out of or in any way related or connected to this License or the subject matter hereof.

(License v5.0 (DMN), 30 July 2007)





For details of products, please contact your nearest Yamaha representative or the authorized distributor listed below.

Per ulteriori dettagli sui prodotti, rivolgersi al più vicino rappresentante Yamaha oppure a uno dei distributori autorizzati elencati di seguito.

## NORTH AMERICA

### CANADA

**Yamaha Canada Music Ltd.**  
135 Milner Avenue, Scarborough, Ontario,  
M1S 3R1, Canada  
Tel: 416-298-1311

### U.S.A.

**Yamaha Corporation of America**  
6600 Orangethorpe Ave., Buena Park, Calif. 90620,  
U.S.A.  
Tel: 714-522-9011

## CENTRAL & SOUTH AMERICA

### MEXICO

**Yamaha de México S.A. de C.V.**  
Calz. Javier Rojo Gómez #1149,  
Col. Guadalupe del Moral  
C.P. 09300, México, D.F., México  
Tel: 55-5804-0600

### BRAZIL

**Yamaha Musical do Brasil Ltda.**  
Rua Joaquim Floriano, 913 - 4º andar, Itaim Bibi,  
CEP 04534-013 Sao Paulo, SP. BRAZIL  
Tel: 011-3704-1377

### ARGENTINA

**Yamaha Music Latin America, S.A.**  
**Sucursal de Argentina**  
Viamonte 1145 Piso 2-B 1053,  
Buenos Aires, Argentina  
Tel: 1-4371-7021

### PANAMA AND OTHER LATIN AMERICAN COUNTRIES/ CARIBBEAN COUNTRIES

**Yamaha Music Latin America, S.A.**  
Torre Banco General, Piso 7, Urbanización Marbella,  
Calle 47 y Aquilino de la Guardia,  
Ciudad de Panamá, Panamá  
Tel: +507-269-5311

## EUROPE

### THE UNITED KINGDOM

**Yamaha Music U.K. Ltd.**  
Sherbourne Drive, Tilbrook, Milton Keynes,  
MK7 8BL, England  
Tel: 01908-366700

### IRELAND

**Danfay Ltd.**  
61D, Sallynoggin Road, Dun Laoghaire, Co. Dublin  
Tel: 01-2859177

### GERMANY

**Yamaha Music Central Europe GmbH**  
Siemensstraße 22-34, 25462 Rellingen, Germany  
Tel: 04101-3030

### SWITZERLAND/LIECHTENSTEIN

**Yamaha Music Central Europe GmbH,  
Branch Switzerland**  
Seefeldstrasse 94, 8008 Zürich, Switzerland  
Tel: 01-383 3990

### AUSTRIA

**Yamaha Music Central Europe GmbH,  
Branch Austria**  
Schleiergasse 20, A-1100 Wien, Austria  
Tel: 01-60203900

### CZECH REPUBLIC/SLOVAKIA/ HUNGARY/SLOVENIA

**Yamaha Music Central Europe GmbH,  
Branch Austria, CEE Department**  
Schleiergasse 20, A-1100 Wien, Austria  
Tel: 01-602039025

### POLAND

**Yamaha Music Central Europe GmbH  
Sp.z. o.o. Oddział w Polsce**  
ul. 17 Stycznia 56, PL-02-146 Warszawa, Poland  
Tel: 022-868-07-57

### THE NETHERLANDS/ BELGIUM/LUXEMBOURG

**Yamaha Music Central Europe GmbH,  
Branch Benelux**  
Clarissenhof 5-b, 4133 AB Vianen, The Netherlands  
Tel: 0347-358 040

### FRANCE

**Yamaha Musique France**  
BP 70-77312 Marne-la-Vallée Cedex 2, France  
Tel: 01-64-61-4000

### ITALY

**Yamaha Musica Italia S.P.A.**  
Viale Italia 88, 20020 Lainate (Milano), Italy  
Tel: 02-935-771

### SPAIN/PORTUGAL

**Yamaha Música Ibérica, S.A.**  
Ctra. de la Corona km. 17, 200, 28230  
Las Rozas (Madrid), Spain  
Tel: 91-639-8888

### GREECE

**Philippos Nakas S.A. The Music House**  
147 Skiathou Street, 112-55 Athens, Greece  
Tel: 01-228 2160

### SWEDEN

**Yamaha Scandinavia AB**  
J. A. Wettergrens Gata 1, Box 30053  
S-400 43 Göteborg, Sweden  
Tel: 031 89 34 00

### DENMARK

**YS Copenhagen Liaison Office**  
Generatorvej 6A, DK-2730 Herlev, Denmark  
Tel: 44 92 49 00

### FINLAND

**F-Musiikki Oy**  
Kluuvikatu 6, P.O. Box 260,  
SF-00101 Helsinki, Finland  
Tel: 09 618511

### NORWAY

**Norsk filial av Yamaha Scandinavia AB**  
Grini Næringspark 1, N-1345 Østerås, Norway  
Tel: 67 16 77 70

### ICELAND

**Skifan HF**  
Skeifan 17 P.O. Box 8120, IS-128 Reykjavik, Ice-  
land  
Tel: 525 5000

### RUSSIA

**Yamaha Music (Russia)**  
Office 4015, entrance 2, 21/5 Kuznetskii  
Most street, Moscow, 107996, Russia  
Tel: 495 626 0660

### OTHER EUROPEAN COUNTRIES

**Yamaha Music Central Europe GmbH**  
Siemensstraße 22-34, 25462 Rellingen, Germany  
Tel: +49-4101-3030

## AFRICA

**Yamaha Corporation,  
Asia-Pacific Music Marketing Group**  
Nakazawa-cho 10-1, Naka-ku, Hamamatsu,  
Japan 430-8650  
Tel: +81-53-460-2312

## MIDDLE EAST

### TURKEY/CYPRUS

**Yamaha Music Central Europe GmbH**  
Siemensstraße 22-34, 25462 Rellingen, Germany  
Tel: 04101-3030

### OTHER COUNTRIES

**Yamaha Music Gulf FZE**  
LOB 16-513, P.O.Box 17328, Jubel Ali,  
Dubai, United Arab Emirates  
Tel: +971-4-881-5868

## ASIA

### THE PEOPLE'S REPUBLIC OF CHINA

**Yamaha Music & Electronics (China) Co.,Ltd.**  
25/F., United Plaza, 1468 Nanjing Road (West),  
Jingan, Shanghai, China  
Tel: 021-6247-2211

### HONG KONG

**Tom Lee Music Co., Ltd.**  
11/F., Silvercord Tower 1, 30 Canton Road,  
Tsimshatsui, Kowloon, Hong Kong  
Tel: 2737-7688

### INDONESIA

**PT. Yamaha Music Indonesia (Distributor)  
PT. Nusantik**  
Gedung Yamaha Music Center, Jalan Jend. Gatot  
Subroto Kav. 4, Jakarta 12930, Indonesia  
Tel: 21-520-2577

### KOREA

**Yamaha Music Korea Ltd.**  
8F, 9F, Dongsung Bldg. 158-9 Samsung-Dong,  
Kangnam-Gu, Seoul, Korea  
Tel: 080-004-0022

### MALAYSIA

**Yamaha Music Malaysia, Sdn., Bhd.**  
Lot 8, Jalan Perbandaran, 47301 Kelana Jaya,  
Petaling Jaya, Selangor, Malaysia  
Tel: 3-78030900

### PHILIPPINES

**Yupangco Music Corporation**  
339 Gil J. Puyat Avenue, P.O. Box 885 MCPO,  
Makati, Metro Manila, Philippines  
Tel: 819-7551

### SINGAPORE

**Yamaha Music Asia Pte., Ltd.**  
#03-11 A-Z Building  
140 Paya Lebor Road, Singapore 409015  
Tel: 747-4374

### TAIWAN

**Yamaha KHS Music Co., Ltd.**  
3F, #6, Sec.2, Nan Jing E. Rd. Taipei.  
Taiwan 104, R.O.C.  
Tel: 02-2511-8688

### THAILAND

**Siam Music Yamaha Co., Ltd.**  
891/1 Siam Motors Building, 15-16 floor  
Rama 1 road, Wangmai, Pathumwan  
Bangkok 10330, Thailand  
Tel: 02-215-2626

### OTHER ASIAN COUNTRIES

**Yamaha Corporation,  
Asia-Pacific Music Marketing Group**  
Nakazawa-cho 10-1, Naka-ku, Hamamatsu,  
Japan 430-8650  
Tel: +81-53-460-2317

## OCEANIA

### AUSTRALIA

**Yamaha Music Australia Pty. Ltd.**  
Level 1, 99 Queensbridge Street, Southbank,  
Victoria 3006, Australia  
Tel: 3-9693-5111

### NEW ZEALAND

**Music Houses of N.Z. Ltd.**  
146/148 Captain Springs Road, Te Papapa,  
Auckland, New Zealand  
Tel: 9-634-0099

### COUNTRIES AND TRUST TERRITORIES IN PACIFIC OCEAN

**Yamaha Corporation,  
Asia-Pacific Music Marketing Group**  
Nakazawa-cho 10-1, Naka-ku, Hamamatsu,  
Japan 430-8650  
Tel: +81-53-460-2312

**HEAD OFFICE** Yamaha Corporation, Pro Audio & Digital Musical Instrument Division  
Nakazawa-cho 10-1, Naka-ku, Hamamatsu, Japan 430-8650  
Tel: +81-53-460-3273